

# SILVERCREST®



## BLUETOOTH® CAR HANDS-FREE SET / AUTO-FREI-SPRECHERINRICHTUNG / KIT MAINS-LIBRES VOITURE SBTf 10 G1

(CZ)

### HANDSFREE DO AUTA

Návod k obsluze

(HU)

### AUTÓS KIHANGOSÍTÓ

Kezelési útmutató

(DK)

### INDRETNING TIL HÅNDFRI TALE I BILEN

Betjeningsvejledning

(SK)

### ZARIADENIE HANDS-FREE DO AUTA

Návod na obsluhu

(PL)

### SAMOCHODOWY ZESTAW GŁOŚNOMÓWIĄCY

Instrukcja obsługi

IAN 435076\_2304



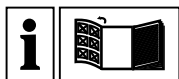

(CZ)

Před čtením si otevřete stranu s obrázky a potom se seznamte se všemi funkcemi přístroje.

---

(SK)

Pred čítaním si odklopte stranu s obrázkami a potom sa oboznámte so všetkými funkciami prístroja.

---

(HU)

Olvasás előtt kattintson az ábrát tartalmazó oldalra és végezetül ismerje meg a készülék mindegyik funkcióját.

---

(PL)

Przed przeczytaniem proszę rozłożyć stronę z ilustracjami, a następnie proszę zapoznać się z wszystkimi funkcjami urządzenia.

---

(DK)

Før du læser, vend siden med billeder frem og bliv bekendt med alle apparatets funktioner.

---

CZ	Návod k obsluze	Strana	5
SK	Návod na obsluhu	Strana	21
HU	Kezelési útmutató	Oldal	37
PL	Instrukcja obsługi	Strona	53
DK	Betjeningsvejledning	Side	71

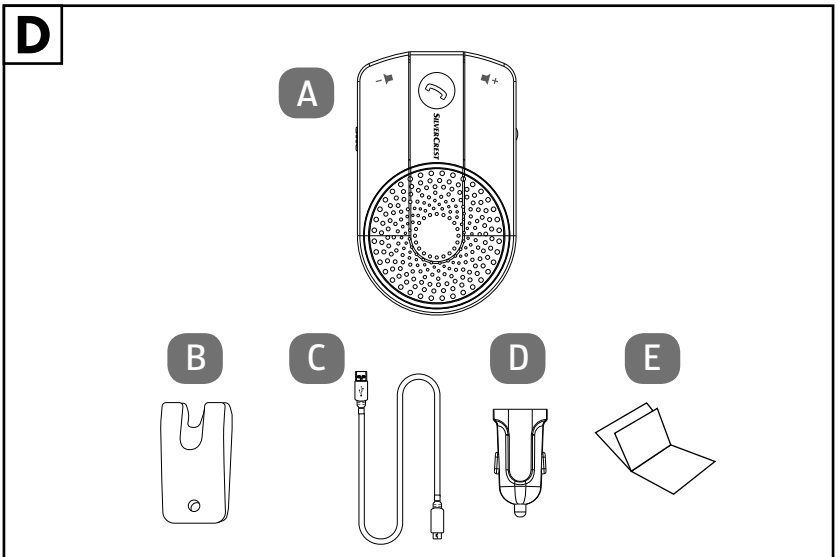
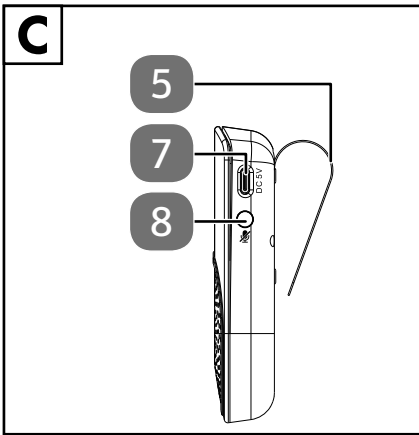
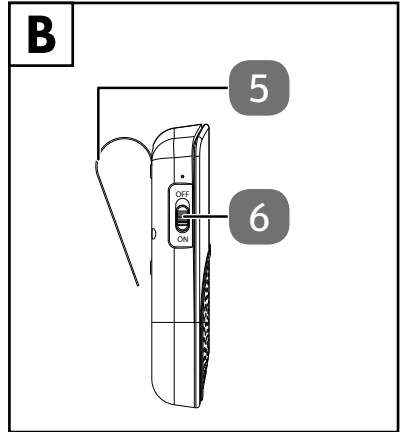
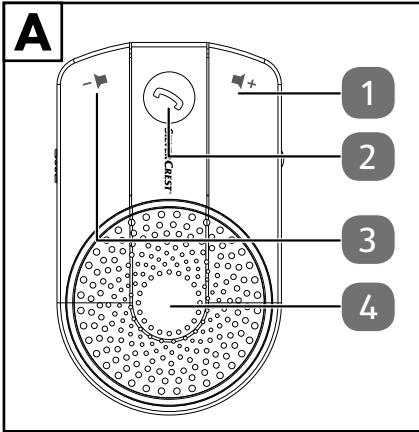

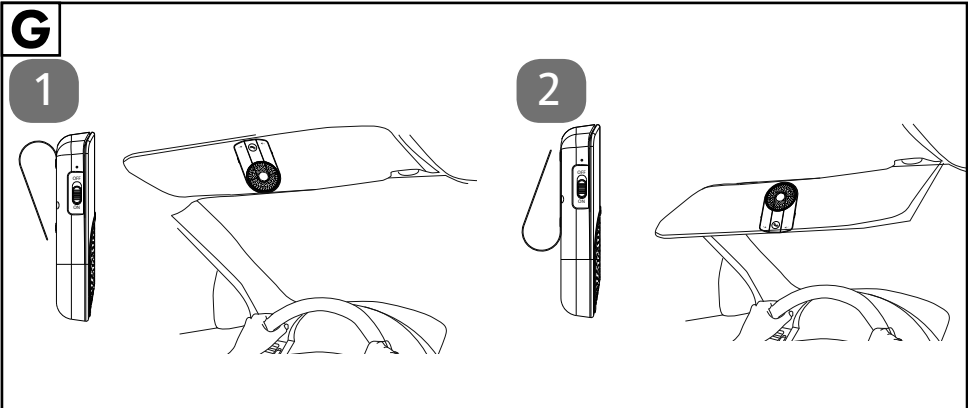
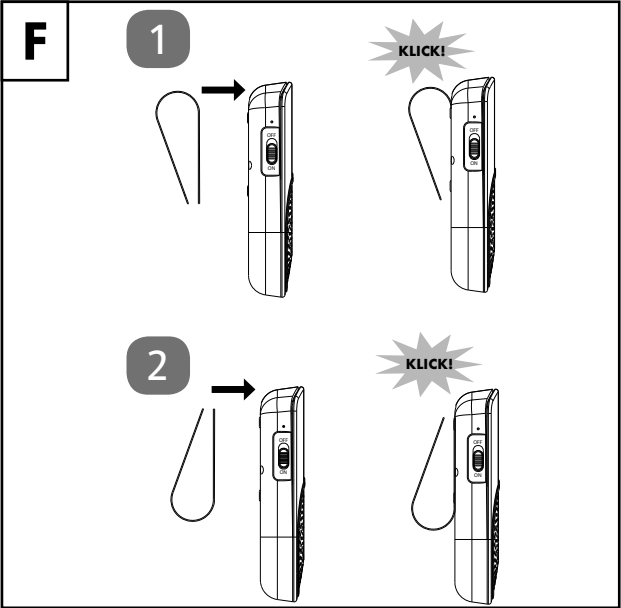
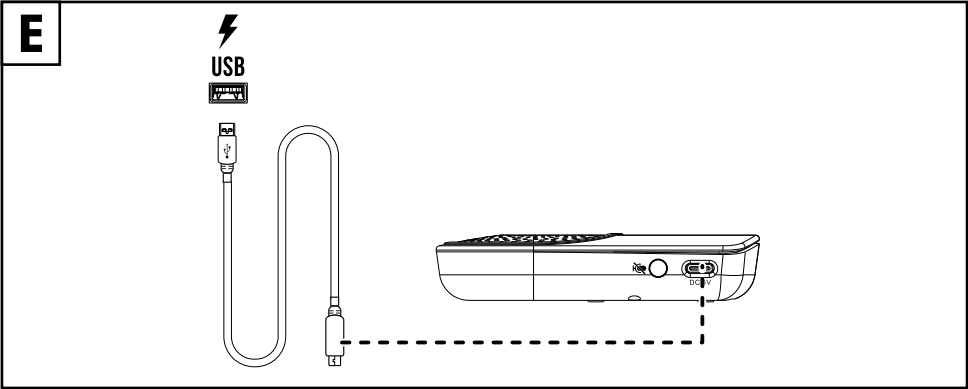

# Obsah

<b>1.</b>	<b>Úvod</b> .....	<b>6</b>
1.1.	Informace o tomto návodu k obsluze .....	6
1.2.	Vysvětlení symbolů .....	6
<b>2.</b>	<b>Používání v souladu s určením</b> .....	<b>7</b>
<b>3.</b>	<b>Bezpečnostní pokyny</b> .....	<b>7</b>
3.1.	Bezpečné zacházení s akumulátory .....	9
<b>4.</b>	<b>Popis částí</b> .....	<b>9</b>
<b>5.</b>	<b>Obsah balení</b> .....	<b>10</b>
<b>6.</b>	<b>Nabíjení zařízení</b> .....	<b>10</b>
<b>7.</b>	<b>Namontujte přípevňovací klip</b> .....	<b>11</b>
<b>8.</b>	<b>Přípevnění sady handsfree do auta</b> .....	<b>11</b>
<b>9.</b>	<b>Kontrolka stavu</b> .....	<b>11</b>
<b>10.</b>	<b>Ovládání handsfree do auta</b> .....	<b>11</b>
10.1.	Spárování přes Bluetooth® .....	12
10.2.	Inteligentní pohotovostní režim .....	12
10.3.	Volání .....	13
10.4.	Přijmutí/odmítnutí hovoru .....	13
10.5.	Regulace hlasitosti .....	13
10.6.	Ztlumení zvuku .....	13
10.7.	Ukončení hovoru .....	13
<b>11.</b>	<b>Reprodukce hudby</b> .....	<b>14</b>
<b>12.</b>	<b>Uchovávání</b> .....	<b>14</b>
<b>13.</b>	<b>Čištění přístroje</b> .....	<b>14</b>
<b>14.</b>	<b>Řešení problémů</b> .....	<b>14</b>
<b>15.</b>	<b>Technické údaje</b> .....	<b>15</b>
<b>16.</b>	<b>Informace o shodě EU</b> .....	<b>16</b>
<b>17.</b>	<b>Informace o ochranných známkách a licencích</b> .....	<b>16</b>
<b>18.</b>	<b>Likvidace</b> .....	<b>17</b>
<b>19.</b>	<b>Záruka MEDION AG</b> .....	<b>18</b>
19.1.	Záruční podmínky.....	18
19.2.	Záruční lhůta a zákonné nároky .....	18
19.3.	Rozsah záruky .....	18
19.4.	Postup při uplatnění záruky .....	19
<b>20.</b>	<b>Servis</b> .....	<b>19</b>
20.1.	Dodavatel/Výrobce/Dovozce .....	19
<b>21.</b>	<b>Prohlášení o ochraně osobních údajů</b> .....	<b>20</b>

## 1. Úvod

### 1.1. Informace o tomto návodu k obsluze



Blahopřejeme ke koupi tohoto nového přístroje. Pořídili jste si velmi kvalitní výrobek. Návod k obsluze je součástí tohoto výrobku. Obsahuje důležité pokyny týkající se bezpečnosti, používání a likvidace. Před používáním výrobku si pozorně přečtěte všechny pokyny k obsluze a bezpečnostní pokyny. Výrobek používejte jen popsaným způsobem a k uvedeným účelům. Tento návod k obsluze si dobře uschovejte. Při předání výrobku dalším osobám předejte také všechny dokumenty.

### 1.2. Vysvětlení symbolů



#### **NEBEZPEČÍ!**

Varování před bezprostředním nebezpečím ohrožení života!

- Dodržujte pokyny, abyste předešli situacím, které mohou vést k vážným až smrtelným úrazům.



#### **VAROVÁNÍ!**

Varování před možným nebezpečím ohrožení života a/nebo poraněním s trvalými následky!

- Dodržujte pokyny, abyste předešli situacím, které mohou vést k vážným až smrtelným úrazům.



#### **POZOR!**

Chcete-li předejít hmotným škodám, řiďte se uvedenými upozorněními!

- Dodržujte pokyny, abyste předešli situacím, které mohou vést ke hmotným škodám.



Upozornění a tipy pro obsluhu přístroje.

- Bezpečnostní pokyn
- Pokyn k činnosti
- Výčet



Výrobky označené tímto symbolem splňují požadavky směrnic EU (viz kapitolu „Informace o shodě EU“).



Symbol stejnosměrného proudu

## 2. Používání v souladu s určením

Handsfree do auta je elektronické komunikační zařízení. Pomocí handsfree do auta můžete během jízdy vyřizovat telefonní hovory bez nutnosti ručního ovládání mobilního telefonu.

Zařízení je určeno pouze k soukromému a nikoli ke komerčnímu použití.

Mějte na paměti, že v případě používání v rozporu s určením zaniká záruka:

- Přístroj bez našeho souhlasu neupravujte a používejte jen námi dodané nebo schválené náhradní díly a příslušenství.
- Řiďte se všemi informacemi uvedenými v tomto návodu k obsluze, zejména bezpečnostními pokyny. Jakýkoli jiný způsob obsluhy se považuje za použití v rozporu s určením a může způsobit poškození zdraví osob nebo hmotné škody.

## 3. Bezpečnostní pokyny

- Děti starší 8 let a osoby s omezenými fyzickými, smyslovými nebo duševními schopnostmi nebo nedostatečnými zkušenostmi a znalostmi smí toto zařízení používat jen pod dozorem, nebo pokud byly poučeny o jeho bezpečném používání a souvisejících nebezpečích a tomuto poučení porozuměly.
- Děti si se zařízením nesmějí hrát.
- Děti smějí zařízení čistit nebo provádět jeho údržbu pouze v případě, že jsou starší 8 let a jsou pod dozorem.
- Neuvádějte zařízení do provozu, pokud je viditelně poškozené, spadlo nebo má poškozený nabíjecí kabel.
- Dbejte na to, aby na zařízení handsfree do auta nebo vedle něj nestály otevřené zápalné zdroje (např. zapálené svíčky). Hrozí nebezpečí požáru!
- Pamatujte na to, že ve vozidle může dojít k překročení, resp. poklesu pod hodnoty přípustných provozních a skladovacích podmínek. Hrozí riziko poškození zařízení!

# SILVERCREST®

- Handsfree do auta nesmí být vystaveno přímým zdrojům tepla (např. topení), přímému slunečnímu světlu nebo umělému světlu.
- Vyvarujte se kontaktu se stříkající a kapající vodou a agresivními kapalinami. Neprovazujte handsfree do auta v blízkosti vody.
- Zejména nesmí být zařízení handsfree do auta nikdy ponořeno do vody. Nestavte na zařízení handsfree do auta předměty naplněné kapalinou, např. vázy nebo nápoje.
- Dbejte na to, aby sada handsfree do auta nebyla vystavena nadměrným otřesům a vibracím.
- Nabíjecí kabel nelámejte ani nemačkejte.
- Vyvarujte se vniknutí cizích předmětů do zařízení. Jinak by mohlo dojít k poškození sady handsfree do auta.
- V žádném případě neprovádějte na přístroji sami žádné úpravy, ani se nepokoušejte kteroukoli jeho část otevřít nebo opravit.
- Bezpečnost provozu je vždy přednější! Aktuální dopravní situace má vždy přednost před ovládním zařízení handsfree do auta.
- Umístěte handsfree do auta ve svém vozidle vždy tak, aby zařízení nebo nabíjecí kabel nebránily v ovládním vašeho vozidla. V ideálním případě umístěte zařízení handsfree do auta na sluneční clonu. V žádném případě nesmí být sada handsfree do auta instalována v oblasti vystřelení některého z airbagů.



## **POZOR!**

### **Zabezpečení dat**

Pamatujte na to, že data přenášená rádiovým signálem nejsou kódovaná a za určitých okolností mohou být odposlouchávána.



## 3.1. Bezpečné zacházení s akumulátory



### VAROVÁNÍ!

#### Nebezpečí úrazu!

Akumulátory mohou obsahovat hořlavé látky. Při neodborném zacházení mohou akumulátory vytéct, silně se zahřívát, vzplanout nebo dokonce explodovat, což může mít za následek poškození vašeho přístroje a zranění.

- Akumulátor nabíjejte výhradně pomocí originálního příslušenství (USB nabíjecí kabel, USB nabíjecí adaptér do auta).
- Vybité akumulátory ihned znovu nabijte, abyste předešli jejich poškození.
- Nevystavujte přístroj přímému slunečnímu záření, vysokým teplotám ani ohni.
- Řiďte se také pokyny pro likvidaci uvedenými v kapitole „18. Likvidace“ na straně 17.

## 4. Popis částí

Viz **obr. A**

1. Tlačítko (zvýšení hlasitosti)
2. Tlačítko telefonu (přijmutí/ukončení hovoru) s integrovanou kontrolkou, spuštění/pozastavení přehrávání hudby
3. Tlačítko (snížení hlasitosti)
4. Reprodukory

Viz **obr. B**

5. Připevňovací klip
6. Spínač ON/OFF (zapnutí/vypnutí)

Viz **obr. C**

7. Nabíjecí zdířka USB-C
8. Tlačítko (vypnutí mikrofonu)

## 5. Obsah balení



### NEBEZPEČÍ!

#### Nebezpečí udušení!

Při spolknutí nebo vdechnutí drobných součástí nebo fólií hrozí nebezpečí udušení.

■ Obalovou fólii uchovávejte mimo dosah dětí.

- ▶ Vyměňte výrobek z obalu a odstraňte veškerý obalový materiál.
- ▶ Zkontrolujte úplnost dodávky, a není-li dodávka kompletní, informujte nás o tom do 14 dnů od nákupu.

Součástí balení jsou tyto položky:

Viz **obr. D**

- A Sada handsfree do auta SBTF 10 G1
- B Připevňovací klip
- C Nabíjecí kabel USB (typ A a typ C)
- D Nabíjecí adaptér USB do auta (12/24 V)
- E Stručný návod

Návod k obsluze (dostupný ke stažení na adrese [www.lidl-service.com](http://www.lidl-service.com) – číslo výrobku 435076\_2304)

## 6. Nabíjení zařízení

Před prvním použitím zařízení handsfree do auta plně nabijte akumulátor.

- ▶ Zapojte konektor USB-C dodaného nabíjecího kabelu USB do zdířky na zařízení (viz **obr. E**).
- ▶ Zapojte konektor USB-A do vhodného portu USB.
- ▶ Při nabíjení přes síťovou zásuvku (ve vozidle, na lodi nebo v obytném automobilu) se stejnosměrným napětím 12/24 V použijte dodaný nabíjecí kabel USB s nabíjecím adaptérem USB do auta.



V případě napájení přes síťovou zásuvku ve vozidle: Pokud motor vozidla není zapnutý, nenabíjejte zařízení delší dobu, aby se zabránilo hlubokému vybití baterie vozidla.

- ▶ Zařízení nabijte, jakmile tlačítko telefonu (2) začne blikat červeně, nejpozději tehdy, když se ozve zvukový signál „akumulátor je slabý“.

Jakmile bude zařízení úplně nabitě, zhasne kontrolka tlačítka telefonu (2).

## 7. Namontujte přípevňovací klip

Přípevňovací klip (5) může být namontován ve dvou směrech.

- ▶ Zasuňte přípevňovací klip (5) do zařízení způsobem znázorněným na **obr. F**. Přípevňovací klip (5) musí slyšitelně zaskočit.

## 8. Připevnění sady handsfree do auta

- ▶ Zahákněte přípevňovací klip (5) způsobem znázorněným na **obr. G** za sluneční clonu vašeho vozidla.

## 9. Kontrolka stavu

Kontrolka stavu tlačítka telefonu (2) indikuje následující provozní stavy:

Signál	Význam
Kontrolka bliká rychle modře	• Režim párování
Kontrolka bliká modře	• Spárovaný • Telefonní spojení bude navázáno / je navázáno
Kontrolka střídá fialovou a červenou barvu	Probíhá nabíjení, v režimu zapnuto (pohotovostní režim)
Kontrolka svítí červeně	Probíhá nabíjení, v režimu vypnuto
Kontrolka bliká červeně	Akumulátor je vybitý

Každý proces je navíc provázen zvukovým signálem.

## 10. Ovládání handsfree do auta

- ▶ K zapnutí zařízení posuňte spínač ON/OFF (6) do polohy ON (viz **obr. H**).

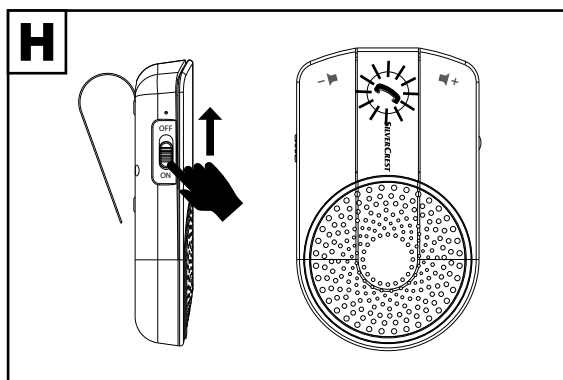

Zařízení se přepne do režimu párování a je připraveno ke spojení s externím zařízením přes Bluetooth®. Tlačítko telefonu (2) bliká rychle modře.

## 10.1. Spárování přes Bluetooth®

- ▶ Aktivujte funkci Bluetooth® na externím zařízení a proveďte spárování. Přečtěte si k tomu návod k přehrávacímu zařízení. Název zařízení handsfree do auta je „SBTF 10 G1“ (viz **obr. 1**).

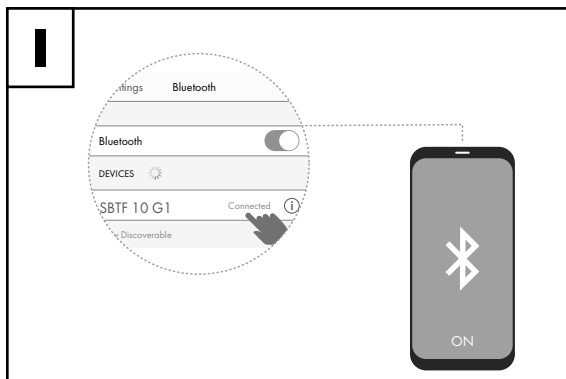

Párování je dokončeno, jakmile zazní zvukový signál a tlačítko telefonu (2) bliká modře.

- ▶ Pokud chcete ukončit přenos Bluetooth®, vypněte Bluetooth® na externím zařízení.



Handsfree do auta může být aktivně spojeno se dvěma mobilními telefony.

Při přicházejícím volání se používá vyzváněcí melodie příslušného mobilního telefonu. Při probíhajícím hovoru je volání na druhém mobilním telefonu indikováno akustickým signálem.

- ▶ Vypněte zařízení posunutím spínače ON/OFF (6) do polohy OFF.

Při následném zapnutí se zařízení handsfree do auta automaticky připojí k naposledy spárovaným zařízením.

## 10.2. Inteligentní pohotovostní režim

Pokud zařízení ručně nevypnete, automaticky se po několika minutách nepoužívání přepne do energeticky úsporného režimu. Pokud zařízení v autě pocítí otřes, jako třeba otevření/zavření dveří auta, přepne se do pohotovostního režimu, aby se automaticky vytvořilo spojení se spárovanými zařízeními.

## 10.3. Volání

- ▶ Zvolte telefonní číslo na svém mobilním telefonu.

Během navazování telefonního spojení a při navázání telefonního spojení bliká kontrolka tlačítka telefonu (2) modře.

- ▶ K opakování volby posledního telefonního čísla dvakrát krátce stiskněte tlačítko telefonu (2).

### 10.3.1. Hlasové ovládání

- ▶ Pomocí sady handsfree do auta můžete aktivovat funkci hlasového ovládání svého mobilního telefonu (pokud je k dispozici a nastavená) stisknutím a přidržením tlačítka telefonu (2) po dobu dvou sekund v pohotovostním režimu. Pomocí hlasového ovládání svého mobilního telefonu můžete např. zahajovat hovory nebo volit zvuková data.
- ▶ Při zahajování hovoru vyslovte dostatečně zřetelně a hlasitě jméno volaného.
- ▶ Informace o funkci hlasového ovládání vašeho mobilního telefonu si vyhledejte v příslušném návodu výrobce.

## 10.4. Přijmutí/odmítnutí hovoru

- ▶ K přijmutí hovoru krátce stiskněte tlačítko telefonu (2).
- ▶ K odmítnutí hovoru stiskněte tlačítko telefonu (2) dvakrát.

Pokud na mobilní telefon přichází druhý hovor, je to indikováno zvukovým signálem.

- ▶ K ukončení prvního hovoru a přijmutí druhého hovoru stiskněte tlačítko telefonu (2).





Při volání na druhý spárovaný mobilní telefon je přes sadu handsfree do auta přenášen vždy první příchozí hovor.

## 10.5. Regulace hlasitosti

Stiskněte tlačítko  + (1) pro zvýšení hlasitosti hovoru.

Stiskněte tlačítko  - (3) pro snížení hlasitosti hovoru.

## 10.6. Ztlumení zvuku

- ▶ Stiskněte tlačítko  (8) ke ztlumení mikrofonu, aby vás druhý účastník hovoru nemohl slyšet.
- ▶ Opětovným stisknutím tlačítka  (8) ztlumení vypnete.

## 10.7. Ukončení hovoru

- ▶ K ukončení hovoru krátce stiskněte tlačítko telefonu (2).

## 11. Reprodukce hudby

Prostřednictvím sady handsfree do auta můžete přehrávat a ovládat hudbu z vašeho mobilního telefonu.

- ▶ Stiskněte tlačítko **■ +** (1) pro zvýšení hlasitosti hudby.
- ▶ Stiskněte tlačítko **– ■** (3) pro snížení hlasitosti hudby.
- ▶ K přerušení přehrávání hudby stiskněte tlačítko telefonu (2).
- ▶ K pokračování přehrávání hudby znovu stiskněte tlačítko telefonu (2).



Pokud je mobilní telefon navíc spárován s vaším autorádiem přes Bluetooth®, můžete přehrávat audio data z mobilního telefonu přes autorádio a ovládat je přes zařízení handsfree do auta.



Při volání bude reprodukce hudby přerušena až do ukončení hovoru.

## 12. Uchovávání

- ▶ Pokud zařízení nepoužíváte, odpojte nabíjecí kabel USB s nabíjecím adaptérem USB do auta od zdroje napájení a uschovejte ho na suchém bezprašném místě chráněném před mrazem, bez přímého slunečního záření.
- ▶ Aby se zamezilo hlubokému vybití akumulátoru, zařízení při delším nepoužívání před uložením a během něj pravidelně nabíjejte (cca každé 3 –4 měsíce).
- ▶ Dodržujte podmínky pro skladování uvedené v technických údajích.

## 13. Čištění přístroje

- ▶ K čištění povrchu zařízení a příslušenství nepoužívejte rozpouštědla a žíravé nebo plynné čisticí prostředky. Povrchové plochy otírejte vlhkým hadříkem.
- ▶ Zajistěte, aby do zařízení nevnikly žádné kapaliny.

## 14. Řešení problémů

Při poruše přístroje nejprve zkuste problém odstranit sami podle následujícího přehledu.

Přístroj se nikdy nepokoušejte sami opravovat. Pokud je nutná oprava, obraťte se na naše servisní centrum nebo jiný vhodný specializovaný servis.

Problém	Řešení
Zařízení handsfree do auta nefunguje.	<ul style="list-style-type: none"><li>▶ Akumulátor není dostatečně nabitý.</li><li>▶ Zapněte zařízení. Navažte spojení s externím zařízením.</li></ul>

<b>Problém</b>	<b>Řešení</b>
Akumulátor se nenabíjí.	▶ Zkontrolujte spojení nabíjecího kabelu USB s nabíjecím adaptérem USB do auta v zásuvce v autě / v portu USB.
	▶ Při nabíjení v zásuvce v autě zapněte zapalování.
	▶ Svítí kontrolka červeně nebo fialově? Pokud tomu tak není, kontaktujte servis.
Přehrávání hudby na spárovaném autorádiu po ukončení hovoru nefunguje.	▶ Vypněte a znovu zapněte autorádio.

## 15. Technické údaje

<b>Přístroj</b>	
Rozměry (Š × V × H)	cca 67 × 22 × 109 mm (bez připevňovacího klipu [5])
Okolní teplota (za provozu):	0 °C až +35 °C při relativní vlhkosti vzduchu (nekondenzující) max. 85 %
Hmotnost	cca 99,2 g, vč. akumulátoru a připevňovacího klipu (5)
Výstupní výkon	2wattový reproduktor
Impedance reproduktoru	3 Ω
Napájení	5,0 V === 1,0 A
<b>Akumulátor</b>	
Typ	3,7 V ===, Li-Ion, 800 mAh, 2,96 Wh
Doba nabíjení	cca. 3 hodiny
<b>Bluetooth®</b>	
Verze Bluetooth	V5.3
Profil Bluetooth	A2DP / HFP / AVRCP
Frekvence	2402–2480 MHz
Max. vysílací výkon	max. 1,79 dBm
Dosah	až 10 m ve venkovním prostředí

## Nabíjecí adaptér

Model	YC-R88051000VU
Vstupní napětí	12–24 V $\text{---}$ 0,5 A
Výstupní napětí	5,0 V $\text{---}$ 1,0 A 5,0 W
Výrobce	Shenzhen Youmingxing Technology Co. Ltd.

## 16. Informace o shodě EU

**C E** Společnost MEDION AG prohlašuje, že rádiové zařízení typu SBTF 10 G1 odpovídá směrnici 2014/53/EU a směrnici 2011/65/EU o omezení používání některých nebezpečných látek v elektrických a elektronických zařízeních.

Celý text EU prohlášení o shodě je k dispozici na internetové adrese:  
[www.medion.com/conformity](http://www.medion.com/conformity).

## 17. Informace o ochranných známkách a licencích

Slovní označení Bluetooth® a loga jsou registrované obchodní známky společnosti Bluetooth SIG, Inc. a jsou výrobcem používány na základě licence.

Slovní ochranná známka USB™ a loga jsou registrované obchodní známky společnosti USB Implementers Forum, Inc., a výrobce je používá na základě licence.

SilverCrest® je registrovaná ochranná známka společnosti Lidl Stiftung & Co. KG, 74167 Neckarsulm, Německo.

Všechny ostatní názvy a výrobky jsou ochrannými známkami nebo registrovanými ochrannými známkami příslušných vlastníků.



## 18. Likvidace



### OBAL

Přístroj je proti poškození při přepravě chráněn obalem. Obaly jsou vyrobeny z materiálů, které lze ekologicky likvidovat a odevzdat k odborné recyklaci.



Při třídění odpadu se řiďte následujícím **označením na obalových materiálech** – zkratkami (a) a číslicemi (b):

1–7: plasty / 20–22: **papír a karton** / 80–98: **kompozitní materiály**



(Jen pro Francii)

Symbol „Triman“ informuje spotřebitele o tom, že je výrobek recyklovatelný, podléhá rozšířenému systému odpovědnosti výrobce a ve Francii pokynům k třídění.



### ZAŘÍZENÍ

Vyřazené přístroje označené tímto symbolem se nesmějí vyhazovat do běžného domovního odpadu.

Podle směrnice 2012/19/EU je nutné přístroj po uplynutí jeho životnosti odevzdat k řádné likvidaci.

Druhotné suroviny obsažené v přístroji se za účelem snížení zatížení životního prostředí a negativního vlivu na lidské zdraví odevzdávají k recyklaci.

Vyřazený přístroj odevzdejte do sběrný elektrického odpadu nebo do sběrného dvora.

Bližší informace získáte od firem zajišťujících sběr odpadů nebo od místních úřadů.

- Akumulátor je do přístroje zabudován napevno a uživatel jej sám nemůže vyměnit.
- **VAROVÁNÍ!** Při nesprávné výměně akumulátoru hrozí nebezpečí výbuchu.
- Akumulátor vyměňte jen za stejný typ nebo za rovnocenný typ doporučený výrobcem.

## 19. Záruka MEDION AG

Vážení zákazníci,

na tento přístroj získáváte 3letou záruku od data nákupu. V případě závad výrobku můžete uplatňovat zákonná práva vůči prodejci výrobku. Tato zákonná práva nejsou omezena níže popsanou zárukou.

### 19.1. Záruční podmínky

Záruční lhůta začíná dnem uskutečnění nákupu. Uchovejte si prosím originál stvrzenky. Slouží jako doklad o nákupu.

Pokud se během tří let od data nákupu výrobku objeví závada daná chybou materiálu nebo chybným výrobním postupem, pak vám výrobek zdarma opravíme nebo vyměníme, a to podle našeho uvážení. Tato záruka předpokládá, že závadný přístroj bude předložen během tříleté lhůty spolu s dokladem o nákupu (stvrzenkou) a stručným popisem závady a udáním doby vzniku závady.

Pokud se na závadu vztahuje záruka, obdržíte od nás opravený nebo nový výrobek. Opravou ani výměnou výrobku nezačíná nová záruční lhůta.

### 19.2. Záruční lhůta a zákonné nároky

Záruční lhůta se odpovědností za vady neprodlužuje. To platí i pro vyměněné a opravené části. Případné škody a závady zjevné již při nákupu musí být oznámeny ihned po vybalení. Opravy po uplynutí záruční lhůty budou zpoplatněny.

### 19.3. Rozsah záruky

Přístroj byl pečlivě vyroben v souladu s přísnými kvalitativními směrnicemi a před dodáním byl svědomitě testován.

Záruka platí na závady dané chybou materiálu nebo chybným výrobním postupem. Tato záruka se nevztahuje na díly produktu, které jsou vystaveny běžnému opotřebení, a tudíž se mohou považovat za opotřebitelné díly, ani na poškození rozbitných dílů, například spínačů, baterií nebo dílů ze skla.

Tato záruka zaniká, když je produkt poškozený, není řádně užívaný nebo udržovaný. Řádné užívání je takové užívání, kdy jsou přesně dodrženy všechny pokyny v návodu. Vyvarujte se takovému užívání a takovým úkonům, které se v návodu nedoporučují nebo před kterými návod varuje.

Výrobek je určen výhradně k soukromému, nikoliv komerčnímu užívání. Záruka zaniká v případě nesprávného užívání, při použití síly a v případě zásahů neprovedených naším autorizovaným servisem.

## 19.4. Postup při uplatnění záruky

### Pro rychlé vyřízení dodržujte prosím tyto pokyny:

- Mějte prosím připravenou stvrzenku a číslo zboží (např. IAN 435076\_2304) jako doklad o nákupu.
- Číslo zboží najdete na typovém štítku, na rytině, na úvodní straně návodu (dole vlevo) nebo na nálepce na zadní nebo spodní straně.
- Pokud by se objevily funkční závady nebo jiné nedostatky, kontaktujte nejprve níže uvedené servisní oddělení telefonicky nebo prostřednictvím našeho kontaktního formuláře.

## 20. Servis



Na adrese [www.lidl-service.com](http://www.lidl-service.com) si můžete stáhnout tento návod a mnoho dalších příruček, produktová videa a instalační software. Pomocí tohoto QR kódu se dostanete přímo na stránku servisu Lidl ([www.lidl-service.com](http://www.lidl-service.com)) a po zadání čísla výrobku IAN 435076\_2304 můžete otevřít příslušný návod k obsluze.

	<b>Servis Česká republika</b>
	Hot line
	☎ 844 444 486
	🕒 Po-Pá: 9:00 - 17:00
	Použijte kontaktní formulář na <a href="http://www.medion.com/contact">www.medion.com/contact</a>
	IAN 435076_2304

### 20.1. Dodavatel/Výrobce/Dovozce

Upozorňujeme, že následující adresa není adresou pro vrácení zboží. Kontaktujte nejprve servisní středisko uvedené výše.

MEDION AG  
Am Zehnthof 77  
45307 Essen  
NĚMECKO

## 21. Prohlášení o ochraně osobních údajů

Vážený zákazník / vážená zákaznice,

sdělujeme Vám, že my, společnost MEDION AG, Am Zehnthof 77, D-45307 Essen, jako správce zpracováváme Vaše osobní údaje.

V právních záležitostech týkajících se ochrany osobních údajů máme odpovědnou osobu pověřenou v rámci podniku ochranou osobních údajů, kterou lze kontaktovat na adrese MEDION AG, Datenschutz, Am Zehnthof 77, D-45307 Essen; [datenschutz@medion.com](mailto:datenschutz@medion.com). Vaše údaje zpracováváme za účelem vyřízení záruky a pro účely souvisejících postupů (např. oprav). Při zpracování Vašich údajů se budeme opírat o kupní smlouvu, kterou jste s námi uzavřel(a).

Vaše údaje předáme za účelem vyřízení záruky a souvisejících postupů (např. oprav) námi pověřené opravně. Vaše osobní údaje u nás budou zpravidla uloženy po dobu tří let, abychom mohli plnit Vaše zákonná záruční práva.

Vy máte vůči nám právo na informace o příslušných osobních údajích a také na opravu, vymazání, omezení zpracování, námitku proti zpracování, jakož i na přenositelnost údajů.

V případě práva na informace a vymazání však platí omezení dle §§ 34 a 35 spolkového zákona o ochraně údajů (BDSG) (čl. 23 obecného nařízení o ochraně údajů (GDPR)).

Kromě toho máte právo podat stížnost u příslušného orgánu pro dohled nad ochranou údajů (čl. 77 obecného nařízení o ochraně údajů (GDPR) a § 19 spolkového zákona o ochraně údajů (BDSG)). V případě společnosti MEDION AG je tímto orgánem zemský pověřenec pro ochranu údajů a informační svobodu Severního Porýní-Vestfálska, P. O. Box 200444, D-40212 Düsseldorf, [www.ldi.nrw.de](http://www.ldi.nrw.de).

Zpracování Vašich údajů je pro vyřízení záruky nezbytné. Bez poskytnutí potřebných údajů není možné záruku vyřídit.

# Obsah

<b>1.</b>	<b>Úvod</b> .....	<b>22</b>
1.1.	Informácie o tomto návode na obsluhu.....	22
1.2.	Vysvetlenie značiek.....	22
<b>2.</b>	<b>Použitie v súlade s určením</b> .....	<b>23</b>
<b>3.</b>	<b>Bezpečnostné upozornenia</b> .....	<b>23</b>
3.1.	Bezpečná manipulácia s akumulátormi.....	25
<b>4.</b>	<b>Opis častí</b> .....	<b>25</b>
<b>5.</b>	<b>Rozsah dodávky</b> .....	<b>26</b>
<b>6.</b>	<b>Nabíjanie zariadenia</b> .....	<b>26</b>
<b>7.</b>	<b>Pripevnenie upevňovacej svorky</b> .....	<b>27</b>
<b>8.</b>	<b>Upevnenie handsfree do auta</b> .....	<b>27</b>
<b>9.</b>	<b>Stavová kontrolka</b> .....	<b>27</b>
<b>10.</b>	<b>Obsluha handsfree do auta</b> .....	<b>27</b>
10.1.	Párovanie cez Bluetooth®.....	28
10.2.	Inteligentný pohotovostný režim.....	28
10.3.	Volanie.....	28
10.4.	Prijímanie/odmietanie hovorov.....	29
10.5.	Nastavenie hlasitosti.....	29
10.6.	Stlmenie zvuku.....	29
10.7.	Ukončenie hovoru.....	29
<b>11.</b>	<b>Prehrávanie hudby</b> .....	<b>30</b>
<b>12.</b>	<b>Úschova</b> .....	<b>30</b>
<b>13.</b>	<b>Čistenie zariadenia</b> .....	<b>30</b>
<b>14.</b>	<b>Riešenie problémov</b> .....	<b>30</b>
<b>15.</b>	<b>Technické údaje</b> .....	<b>31</b>
<b>16.</b>	<b>Informácie o zhode s normami EÚ</b> .....	<b>32</b>
<b>17.</b>	<b>Informácie o ochranných známkach a licenciách</b> .....	<b>32</b>
<b>18.</b>	<b>Likvidácia</b> .....	<b>33</b>
<b>19.</b>	<b>Záruka spoločnosti MEDION AG</b> .....	<b>34</b>
19.1.	Záručné podmienky.....	34
19.2.	Záručná lehota a zákonné nároky za nedostatky.....	34
19.3.	Rozsah záruky.....	34
19.4.	Spôsob uplatnenia záruky.....	34
<b>20.</b>	<b>Servis</b> .....	<b>35</b>
20.1.	Dodávateľ/výrobca/importér.....	35
<b>21.</b>	<b>Vyhlásenie o ochrane údajov</b> .....	<b>36</b>

## 1. Úvod

### 1.1. Informácie o tomto návode na obsluhu



Blahoželáme vám ku kúpe nového zariadenia. Kúpou tohto zariadenia ste sa rozhodli pre hodnotný výrobok. Tento návod na obsluhu je súčasťou výrobku. Obsahuje dôležité informácie o bezpečnosti, používaní a likvidácii. Skôr ako začnete výrobok používať, oboznámte sa so všetkými používateľskými a bezpečnostnými upozoreniami. Výrobok používajte len spôsobom, aký je opísaný tu, a len na uvedené účely. Tento návod na obsluhu dobre uschovajte. Ak výrobok odovzdávate tretím osobám, odovzdajte im aj celú dokumentáciu.

### 1.2. Vysvetlenie značiek



#### **NEBEZPEČENSTVO!**

Varovanie pred bezprostredným nebezpečenstvom ohrozenia života!

- Dodržiavaním pokynov predídete situáciám, ktorých následkom môžu byť vážne poranenia alebo úmrtie.



#### **VAROVANIE!**

Varovanie pred možným nebezpečenstvom ohrozenia života a/alebo ťažkými zraneniami s trvalými následkami!

- Dodržiavaním pokynov predídete situáciám, ktorých následkom môžu byť vážne poranenia alebo úmrtie.



#### **POZOR!**

Dbajte na upozornenia, aby ste predišli materiálnym škodám!

- Dodržiavaním pokynov predídete situáciám, ktorých následkom môžu byť materiálne škody.



Pokyny a tipy na obsluhu zariadenia.

- Bezpečnostné upozornenie

► Inštrukcia

• Bod zo zoznamu



Výrobky označené týmto symbolom spĺňajú požiadavky smerníc EÚ (pozri kapitolu „Informácie o zhode s normami EÚ“).



Symbol pre jednosmerný prúd

## 2. Použitie v súlade s určením

Handsfree do auta je komunikačné elektronické zariadenie. Pomocou handsfree do auta môžete počas jazdy telefonovať bez nutnosti ovládať mobilný telefón rukou.

Zariadenie je určené len na osobné a nie na komerčné použitie.

Vezmite na vedomie, že v prípade použitia výrobku v rozpore s určením zaniká záruka:

- Neprestavujte zariadenie bez nášho súhlasu a používajte len nami schválené a dodávané náhradné diely a diely príslušenstva.
- Venujte pozornosť všetkým informáciám uvedeným v tomto návode na obsluhu, najmä bezpečnostným upozorneniam. Akýkoľvek iný spôsob obsluhy výrobku sa považuje za použitie v rozpore s určením a môže spôsobiť ujmu na zdraví osôb alebo materiálne škody.

## 3. Bezpečnostné upozornenia

- Toto zariadenie môžu používať deti od 8 rokov a staršie a osoby so zníženými fyzickými, zmyslovými alebo mentálnymi schopnosťami alebo s nedostatočnými skúsenosťami a/alebo vedomosťami, ak sú pod dohľadom alebo boli poučené o bezpečnom používaní zariadenia a rozumejú príslušným rizikám.
- Deti sa s týmto zariadením nesmú hrať.
- Čistenie a používateľskú údržbu smú vykonávať iba deti staršie ako 8 rokov, ktoré sú pod dohľadom.
- Neuvádzajte zariadenie do prevádzky, keď zariadenie alebo nabíjací kábel vykazujú viditeľné škody alebo keď zariadenie spadlo.
- Uistite sa, že na handsfree do auta alebo v jeho blízkosti nie sú zdroje otvoreného ohňa (napr. horiace sviečky). Hrozí nebezpečenstvo požiaru!
- Pamätajte na to, že prípustné prevádzkové a skladovacie podmienky sa môžu vo vozidle porušiť alebo nedodržať. Zariadenie by sa mohlo poškodiť!

# SILVERCREST®

- Handsfree do auta nesmie byť vystavené priamym zdrojom tepla (napr. ohrievačom) ani priamemu slnečnému žiareniu alebo umeľnému svetlu.
- Zabráňte kontaktu so striekajúcou a kvapkajúcou vodou a agresívnymi kvapalinami. Handsfree do auta nepoužívajte v blízkosti vody.
- Predovšetkým handsfree do auta nikdy neponárajte do vody. Na handsfree do auta neumiestňujte predmety naplnené tekutinami, napr. vázy alebo nápoje.
- Uistite sa, že handsfree do auta nie je vystavené nadmerným otrasom a vibráciám.
- Nabíjací kábel nezalamujte ani nestláčajte.
- Zabráňte vniknutiu cudzích predmetov do zariadenia. V opačnom prípade by mohlo dôjsť k poškodeniu handsfree do auta.
- V žiadnom prípade nevykonávajte na zariadení svojvoľné zmeny ani sa nepokúšajte sami otvoriť a/alebo opraviť niektorú časť zariadenia.
- Bezpečnosť na cestách je vždy prvoradá! Aktuálna dopravná situácia má vždy prednosť pred obsluhou handsfree do auta.
- Handsfree do auta vždy umiestňujte vo vozidle tak, aby vám samotné zariadenie alebo nabíjací kábel neprekážali v obsluhu vozidla. V ideálnom prípade umiestnite handsfree do auta na slnečnú clonu. Handsfree do auta v žiadnom prípade neumiestňujte do oblasti aktivácie airbagu.



## **POZOR!**

### **Bezpečnosť údajov**

Pamätajte na to, že údaje prenášané bezdrôtovo nie sú zašifrované a môžu ich zachytiť tretie strany.



## 3.1. Bezpečná manipulácia s akumulátormi



### VAROVANIE!

#### Nebezpečenstvo zranenia!

Akumulátory môžu obsahovať horľavé látky. Pri neodbornom zaobchádzaní môže dôjsť k vytečeniu akumulátorov, intenzívnemu nárastu teploty, vznieteniu a dokonca aj výbuchu, následkom čoho môže dôjsť k poškodeniu zariadenia a vášho zdravia.

- Akumulátor nabíjajte výlučne pomocou originálneho príslušenstva (nabíjací USB kábel, nabíjací USB adaptér do auta).
- Vybité akumulátory okamžite znovu nabite, aby ste predišli škodám.
- Nevystavujte zariadenie priamemu slnečnému žiareniu, vysokým teplotám alebo ohňu.
- Rešpektujte tiež pokyny na likvidáciu uvedené v „18. Likvidácia“ na strane 33.

## 4. Opis častí

Pozri **obr. A**

1. Tlačidlo + (zvýšenie hlasitosti)
2. Tlačidlo telefónu (prijatie/ukončenie hovoru) s integrovanou kontrolkou, spustenie/pozastavenie prehrávania hudby
3. Tlačidlo - (zníženie hlasitosti)
4. Reproduktor

Pozri **obr. B**

5. Upevňovacia svorka
6. Spínač ON/OFF (zapnutie/vypnutie)

Pozri **obr. C**

7. Nabíjací port USB-C
8. Tlačidlo (vypnutý mikrofón)

## 5. Rozsah dodávky



### NEBEZPEČENSTVO!

#### Nebezpečenstvo zadusenía!

Hrozí nebezpečenstvo zadusenía pri prehltnutí alebo vdýchnutí drobných častí alebo fólií.

■ Obalovú fóliu uchovávajúte mimo dosahu detí.

- ▶ Výrobok vyberte z balenia a odstráňte všetok obalový materiál.
- ▶ Skontrolujte úplnosť dodávky, a ak dodávka nie je úplná, informujte nás do 14 dní od zakúpenia.

S balíkom, ktorý ste si zakúpili, sme vám dodali:

Pozri **obr. D**

- A Handsfree do auta SBTF 10 G1
- B Upevňovacia svorka
- C Nabíjací USB kábel (typ A na typ C)
- D Nabíjací USB adaptér do auta (12/24 V)
- E Krátky návod

Návod na obsluhu (k dispozícii na stiahnutie na adrese [www.lidl-service.com](http://www.lidl-service.com) – číslo výrobku 435076\_2304)

## 6. Nabíjanie zariadenia

Pred prvým použitím handsfree do auta úplne nabite akumulátor.

- ▶ Konektor USB-C priloženého nabíjacieho USB kábla zasunúte do konektora zariadenia (pozri **obr. E**).
- ▶ Zasuňte konektor USB-A do príslušného USB portu.
- ▶ Pri nabíjaní prostredníctvom palubnej zásuvky (v aute, na člně alebo v karavane) s napätím 12/24 V DC použijete priložený nabíjací USB kábel s nabíjacím USB adaptérom do auta.



Pri napájaní prostredníctvom palubnej sieťovej zásuvky: Pokiaľ motor vozidla nie je naštartovaný, nenabíjajte zariadenie príliš dlho, aby ste zabránili úplnému vybitiu batérie vozidla.

- ▶ Nabite zariadenie, len čo tlačidlo telefónu (2) začne blikať na červeno, najneskôr vtedy, keď zaznie akustický signál „slabý akumulátor“.

Keď je zariadenie úplne nabité, kontrolka tlačidla telefónu (2) zhasne.

## 7. Pripevnenie upevňovacej svorky

Upevňovaciu svorku (5) možno pripevniť v dvoch smeroch.

- ▶ Upevňovaciu svorku (5) zasunúť do zariadenia podľa **obr. F**.

Upevňovacia svorka (5) musí počutelne zacvaknúť.

## 8. Upevnenie handsfree do auta

- ▶ Upevňovaciu svorku (5) zaveste na slnečnú clonu vozidla podľa **obr. G**.

## 9. Stavová kontrolka

Stavová kontrolka tlačidla telefónu (2) indikuje nasledujúce prevádzkové stavy:

Signál	Význam
Kontrolka rýchlo bliká na modro	<ul style="list-style-type: none"> <li>• Režim párovania</li> </ul>
Kontrolka bliká na modro	<ul style="list-style-type: none"> <li>• Spárované</li> <li>• Nadväzuje sa/prebieha telefónne spojenie</li> </ul>
Kontrolka striedavo svieti na fialovo a na červeno	Prebieha nabíjanie, v režime ON (pohotovostný režim)
Kontrolka svieti na červeno	Prebieha nabíjanie, v režime OFF
Kontrolka bliká na červeno	Akumulátor vybitý

Každú operáciu sprevádza akustický signál.

## 10. Obsluha handsfree do auta

- ▶ Posunutím spínača ON/OFF (6) do pozície ON zapnete zariadenie (pozri **obr. H**).

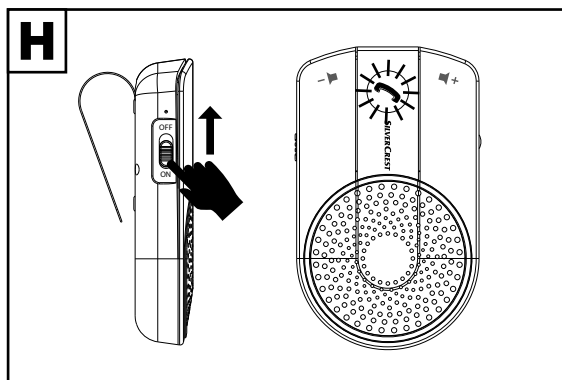

Zariadenie sa prepne do režimu párovania a je pripravené na pripojenie externého zariadenia cez Bluetooth®. Tlačidlo telefónu (2) rýchlo bliká na modro.

## 10.1. Párovanie cez Bluetooth®

- ▶ Aktivujte funkciu Bluetooth® na externom zariadení a vykonajte párovanie. Pokyny nájdete v návode k prehrávaču. Handsfree do auta má názov „SBTF 10 G1“ (pozri **obr. 1**).

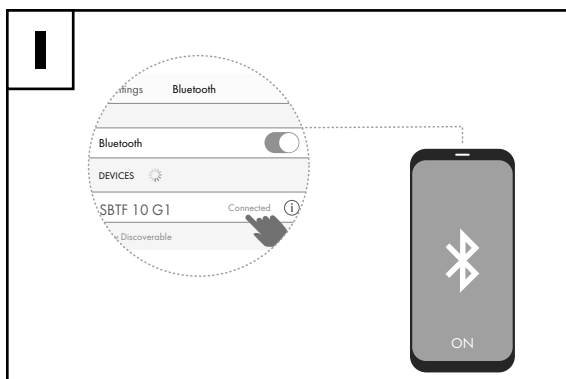

- ▶ Na ukončenie prenosu cez Bluetooth® vypnite Bluetooth® na externom zariadení.



Handsfree do auta môže byť aktívne pripojené k dvom mobilným telefónom. Pri prichádzajúcich hovoroch sa používa vyzváací tón príslušného mobilného telefónu. Počas prebiehajúceho hovoru je hovor na druhom mobilnom telefóne signalizovaný akustickým signálom.

- ▶ Vypnite zariadenie posunutím spínača ON/OFF (6) do pozície OFF.

Pri ďalšom zapnutí zariadenia sa handsfree do auta automaticky pripojí k naposledy spárovanému zariadeniu/spárovaným zariadeniam.

## 10.2. Inteligentný pohotovostný režim

Pokiaľ sa zariadenie nevypne manuálne, po niekoľkých minútach nepoužívania sa automaticky prepne do režimu úspory energie. Pokiaľ zariadenie zaznamená vibrácie v aute, napríklad pri otvorení/zatvorení dverí auta, prejde do pohotovostného režimu, aby automaticky nadviazalo spojenie s pripojenými zariadeniami.

## 10.3. Volanie

- ▶ Na mobilnom telefóne vyberte telefónne číslo.

Kontrolka tlačidla telefónu (2) bliká na modro počas nadväzovania telefónneho spojenia, a keď je spojenie nadviazané.

- ▶ Na opakovanie voľby posledného telefónneho čísla dvakrát krátko stlačte tlačidlo telefónu (2).

## 10.3.1. Ovládanie hlasom

- ▶ Funkciu hlasového asistenta mobilného telefónu (pokiaľ je k dispozícii a nastavená) môžete aktivovať pomocou handsfree do auta stlačením a podržaním tlačidla telefónu (2) na dve sekundy v pohotovostnom režime. Hlasového asistenta mobilného telefónu môžete použiť napríklad na zatelefonovanie alebo načítanie zvukových údajov.
- ▶ Ak si prajete niekomu zatelefonovať, dostatočne zreteľne a hlasno vyslovte meno volajúceho.
- ▶ Informácie o funkcii hlasového asistenta mobilného telefónu nájdete v návode príslušného výrobcu.

## 10.4. Prijímanie/odmietanie hovorov

- ▶ Na prijatie hovoru krátko stlačte tlačidlo telefónu (2).
- ▶ Dvojnásobným stlačením tlačidla telefónu (2) hovor odmietnete.

Pri druhom hovore prichádzajúcom na mobilný telefón zaznie akustický signál.

- ▶ Stlačením tlačidla telefónu (2) ukončíte prvý hovor a prijmete druhý hovor.





V prípade hovoru na druhom spárovanom mobilnom telefóne sa bude cez handsfree do auta vždy prenášať prvý hovor.

## 10.5. Nastavenie hlasitosti

Stlačením tlačidla  + (1) zvýšite hlasitosť.

Stlačením tlačidla  (3) znížite hlasitosť.

## 10.6. Stlmenie zvuku

- ▶ Stlačením tlačidla  (8) stlmíte mikrofón, aby vás osoba, s ktorou telefonujete, nepočula.
- ▶ Na zrušenie stlmenia zvuku znova stlačte tlačidlo  (8).

## 10.7. Ukončenie hovoru

- ▶ Na ukončenie hovoru krátko stlačte tlačidlo telefónu (2).

## 11. Prehrávanie hudby

Prostredníctvom handsfree do auta môžete prehrávať a ovládať hudbu z mobilného telefónu.

- ▶ Stlačením tlačidla **+** (1) zvýšite hlasitosť hudby.
- ▶ Stlačením tlačidla **-** (3) znížite hlasitosť hudby.
- ▶ Stlačením tlačidla telefónu (2) prerušíte prehrávanie hudby.
- ▶ Opätovným stlačením tlačidla telefónu (2) obnovíte prehrávanie hudby.



Ak je mobilný telefón prostredníctvom Bluetooth® spárovaný aj s autorádiom, môžete prehrávať zvukové údaje z mobilného telefónu prostredníctvom autorádia a ovládať ich pomocou handsfree do auta.



Ak sa počas prehrávania hudby prijme hovor, prehrávanie hudby sa preruší, kým sa hovor neukončí.

## 12. Úschova

- ▶ Pokiaľ zariadenie nepoužívate, odpojte nabíjací USB kábel s nabíjacím USB adaptérom do auta od zdroja napájania a uschovajte ho na suchom, bezprašnom mieste chránenom pred mrazom a priamym slnečným žiarením.
- ▶ V prípade dlhšieho nepoužívania zariadenie pred uskladnením a počas neho pravidelne nabíjajte (cca každé 3 – 4 mesiace), aby ste zabránili úplnému vybitiu akumulátora.
- ▶ Dodržte podmienky okolia pre skladovacie prostredie uvedené v technických údajoch.

## 13. Čistenie zariadenia

- ▶ Na čistenie povrchu zariadenia a príslušenstva nepoužívajte rozpúšťadlá ani žieravé alebo plynne čistiace prostriedky. Povrchy utrite vlhkou handričkou.
- ▶ Zabezpečte, aby do zariadenia nevnikli žiadne tekutiny.

## 14. Riešenie problémov

V prípade poruchy zariadenia sa najprv pokúste odstrániť problém pomocou nasledujúcej tabuľky.

V žiadnom prípade sa nepokúšajte opraviť zariadenie sami. Ak je potrebná oprava, obráťte sa na naše servisné stredisko alebo inú vhodnú dielňu.

Problém	Náprava
Handsfree do auta nefunguje.	<ul style="list-style-type: none"><li>▶ Akumulátor nie je dostatočne nabitý.</li><li>▶ Zariadenie zapnite. Pripojte ho k externému zariadeniu.</li></ul>

Problém	Náprava
Akumulátor sa nena-bíja.	▶ Skontrolujte pripojenie nabíjacieho USB kábla k nabíja-ciemu USB adaptéru do auta v palubnej zásuvke/na USB porte.
	▶ Pri nabíjaní cez palubnú zásuvku zapnite zapalovanie.
	▶ Svieti kontrolka na červeno alebo na fialovo? Ak nie, kon-taktujte servis.
Prehrávanie zvuku na spárovanom autorádiu po ukončení hovoru nefunguje.	▶ Vypnite a znovu zapnite autorádio.

## 15. Technické údaje

Zariadenie	
Rozmery (Š × V × H)	cca 67 x 22 x 109 mm (bez upevňovacej svorky [5])
Teplota okolia (počas prevádzky):	0 °C až +35 °C pri relatívnej vlhkosti vzduchu (bez konden-zácie) max. 85 %
Hmotnosť	cca 99,2 g vrát. akumulátora a upevňovacej svorky (5)
Výstupný výkon	reproduktor 2 W
Impedancia reproduk-tora	3 Ω
Napájanie	5,0 V === 1,0 A
Akumulátor	
Typ	3,7 V ===, lítiovo-iónový, 800 mAh, 2,96 Wh
Čas nabíjania	cca 3 hodiny
Bluetooth®	
Verzia Bluetooth	V5.3
Profil Bluetooth	A2DP/HFP/AVRCP
Frekvencia	2 402 – 2480 MHz
Max. vysielač. výkon	max. 1,79 dBm
Dosah	do 10 m v exteriéri

Nabíjací adaptér	
Model	YC-R88051000VU
Vstupné napätie	12 – 24 V $\equiv$ 0,5 A
Výstupné napätie	5,0 V $\equiv$ 1,0 A 5,0 W
Výrobca	Shenzhen Youmingxing Technology Co. Ltd.

## 16. Informácie o zhode s normami EÚ

**C E** Spoločnosť MEDION AG týmto vyhlasuje, že rádiové zariadenie typu SBTF 10 G1 je v súlade so smernicou 2014/53/EÚ a smernicou 2011/65/EÚ o obmedzení používania určitých nebezpečných látok v elektrických a elektronických zariadeniach.

Úplné znenie vyhlásenia o zhode s normami EÚ je dostupné na nasledujúcej internetovej adrese: [www.medion.com/conformity](http://www.medion.com/conformity).

## 17. Informácie o ochranných známkach a licenciách

Značka a logó Bluetooth® sú registrovanými známkami spoločnosti Bluetooth SIG, Inc. a výrobca ich používa na základe licencie.

Značka a logó USB™ sú registrovanými známkami spoločnosti USB Implementers Forum, Inc. a výrobca ich používa na základe licencie.

SilverCrest® je registrovaná ochranná známka spoločnosti Lidl Stiftung & Co. KG, 74167 Neckarsulm, Nemecko.

Všetky ďalšie názvy a výrobky sú ochranné známky alebo zaregistrované ochranné známky príslušných vlastníkov.



## 18. Likvidácia



### OBAL

Vaše zariadenie sa nachádza v obale, ktorý ho počas prepravy chráni pred poškodením. Obaly sú vyrobené z materiálov, ktoré sa dajú ekologicky zlikvidovať a odovzdať na odbornú recykláciu.



Pri triedení odpadu prihliadajte na **označenie obalových materiálov**, tie sú označené skratkami (a) a číslami (b):

1 – 7: plasty/20 – 22: **papier a lepenka**/80 – 98: **kompozitné materiály**



(Iba pre Francúzsko)

Symbol „Triman“ informuje spotrebiteľa o tom, že výrobok je recyklovateľný, je súčasťou rozšíreného systému zodpovednosti výrobcu a vo Francúzsku podlieha nariadeniu o triedení odpadu.



### ZARIADENIE

Všetky použité zariadenia označené týmto symbolom sa nesmú vyhadzovať do bežného domového odpadu.

Podľa smernice 2012/19/EÚ sa zariadenie na konci životnosti musí odovzdať na riadnu likvidáciu.

Súčasťou tohto procesu je odovzdanie druhotných surovín na recykláciu, čím sa predchádza zaťaženiu životného prostredia a negatívnym účinkom na ľudské zdravie.

Použité zariadenie odovzdajte na zbernom mieste použitých elektrospotrebičov alebo na mieste zberu druhotných surovín.

Ak máte ďalšie otázky, obráťte sa na miestnu organizáciu, ktorá zabezpečuje likvidáciu odpadu, alebo na orgán miestnej samosprávy.

- Akumulátor je pevne zabudovaný a nesmie ho vymieňať samotný používateľ.
- **VAROVANIE!** Nebezpečenstvo výbuchu pri neodbornej výmene akumulátora.
- Batériu vymieňajte len za rovnaký alebo za rovnocenný typ odporúčaný výrobcom.

## 19. Záruka spoločnosti MEDION AG

Vážená zákazníčka, vážený zákazník,

na tento prístroj dostávate záruku 3 roky od dátumu kúpy. V prípade chýb tohto výrobku vám náležia voči predajcovi výrobku zákonné práva. Tieto zákonné práva nie sú obmedzované našou zárukou opísanou v ďalšom texte.

### 19.1. Záručné podmienky

Záručná lehota začína plynúť dátumom kúpy. Uschovajte si originálny pokladničný bloček. Tento doklad je potrebný ako dôkaz kúpy.

Ak sa v priebehu troch rokov od dátumu kúpy tohto výrobku vyskytne materiálová alebo výrobná chyba, výrobok pre vás podľa našej voľby bezplatne opravíme alebo vymeníme. Poskytnutie tejto záruky predpokladá, že v priebehu trojročnej lehoty bude predložený chybný prístroj a doklad o kúpe (pokladničný bloček) a bude stručne písomne opísané, v čom chyba spočíva a kedy sa vyskytla.

Ak bude chyba krytá našou zárukou, dostanete späť opravený alebo nový výrobok. S opravou alebo výmenou výrobku nezačína nové záručné obdobie.

### 19.2. Záručná lehota a zákonné nároky za nedostatky

Záručná lehota sa poskytnutím záručného plnenia nepredlžuje. Toto platí aj pre vymenené a opravené diely. Poškodenia a nedostatky, ktoré sa prípadne objavia už pri kúpe, sa musia ihneď po vybalení nahlásiť. Opravy vykonané po uplynutí záručnej lehoty sú sponatnené.

### 19.3. Rozsah záruky

Prístroj bol vyrobený dôkladne podľa prísnych smerníc kvality a pred dodaním bol dôkladne odskúšaný.

Poskytnutie záruky platí pre materiálové a výrobné chyby. Táto záruka neplatí pre časti výrobku, ktoré sú vystavené normálnemu opotrebeniu, a preto sa na ne hľadí ako na diely podliehajúce rýchlemu opotrebeniu, alebo pre poškodenia rozbitných dielov, napríklad spínače, akumulátory alebo diely, ktoré sú vyrobené zo skla.

Táto záruka stráca platnosť, ak bol výrobok poškodený, neodborne používaný alebo udržiavaný. Pre odborné používanie výrobku musíte presne dodržiavať všetky pokyny, ktoré sú uvedené v návode na obsluhu. Použitiu a konaniu, od ktorého sa v návode na obsluhu odrádza alebo sa pred nimi varuje, sa treba bezpodmienečne vyhnúť.

Výrobok je určený len na súkromné a nie na priemyselné použitie. Pri nenáležitom a neodbornom zaobchádzaní, použití sily a pri zásahoch, ktoré nevykonal náš autorizovaný servisný podnik, záruka zaniká.

### 19.4. Spôsob uplatnenia záruky

**Aby sa zabezpečilo rýchle spracovanie vašej žiadosti, postupujte takto:**

- Pripravte si pokladničný bloček a číslo artikla IAN 435076\_2304, ako dôkaz kúpy.

- Číslo artikla nájdete na typovom štítku, gravúre, na titulnej strane vášho návodu (dole vľavo) alebo na nálepke na zadnej alebo spodnej strane.
- Ak by sa vyskytli funkčné chyby alebo iné nedostatky, kontaktujte najskôr nasledujúce servisné oddelenie, a to telefonicky alebo prostredníctvom nášho kontaktného formulára.

## 20. Servis



Na stránke [www.lidl-service.com](http://www.lidl-service.com) si môžete stiahnuť tento ako aj mnoho ďalších návodov, videí o produktoch a inštalačný softvér. Pomocou tohto QR kódu sa dostanete priamo na stránku služieb Lidl ([www.lidl-service.com](http://www.lidl-service.com)) a po zadaní čísla tovaru IAN 435076\_2304 otvorí svoj návod na obsluhu.

	<b>Servis Slovensko</b> Hotline ☎ +421 2 333 256 33 🕒 Po – Pi: 9:00 – 17:00 Použite kontaktný formulár na <a href="http://www.mlapp.info/contact">www.mlapp.info/contact</a>
	<input type="text" value="IAN 435076_2304"/>

### 20.1. Dodávateľ/výrobca/importér

Upozorňujeme, že nasledujúca adresa nie je adresa určená na spätné zaslanie. Kontaktujte najskôr hore uvedené servisné pracovisko.

MEDION AG  
Am Zehnhof 77  
45307 Essen  
NEMECKO

## 21. Vyhlásenie o ochrane údajov

Vážený zákazník!

Chceli by sme Vás informovať o tom, že my, spoločnosť MEDION AG, Am Zehnthof 77, D-45307 Essen, ako zodpovedná osoba spracúvame Vaše osobné údaje.

V záležitostiach týkajúcich sa zákonov o ochrane údajov nám pomáha osoba poverená ochranou osobných údajov v našej spoločnosti, ktorú môžete kontaktovať na adrese MEDION AG, Datenschutz, Am Zehnthof 77, D-45307 Essen; datenschutz@medion.com. Vaše údaje spracúvame na účely vybavenia záruky a s tým súvisiacich procesov (napr. opravy) pomáhajú nám pri spracovaní vašich údajov z kúpnej zmluvy, ktorú s nami uzavriete.

Vaše údaje sprostredkujeme na účely vybavenia záruky a s tým súvisiacich procesov (napr. opravy) nami poverenému poskytovateľovi služieb v rámci opráv. Vaše osobné údaje archivujeme spravidla počas troch rokov, aby sme tak splnili Vaše zákonom stanovené práva v rámci záruky.

Voči nám máte právo na informácie týkajúce sa osobných údajov ako aj na opravu, vymazanie, obmedzenie spracovania, odmietnutie spracovania ako aj právo na prenosnosť údajov.

V prípade práva na informácie a pri práve na vymazanie platia ale obmedzenia podľa §§ 34 a 35 zákona o ochrane osobných údajov (čl. 23 GDPR), okrem toho vzniká právo sťažovať sa na úrade zodpovednom za dozor nad ochranou údajov (čl. 77 GDPR v súvislosti s § 19 zákona o ochrane osobných údajov). Pre spoločnosť MEDION AG je možné sa sťažovať u krajinárskeho splnomocnenca pre ochranu údajov a slobodu informácií Nordrhein Westfalen, Postfach 200444, D-40212 Düsseldorf, [www.ldi.nrw.de](http://www.ldi.nrw.de).

Spracovanie Vašich údajov je potrebné na poskytnutie záruky, bez prípravy potrebných údajov nie je možné záruku poskytnúť.

# Tartalom

<b>1.</b>	<b>Bevezetés.....</b>	<b>38</b>
1.1.	Jelen használati útmutató ismertetése .....	38
1.2.	Jelmagyarázat .....	38
<b>2.</b>	<b>Rendeltetésszerű használat .....</b>	<b>39</b>
<b>3.</b>	<b>Biztonsági utasítások .....</b>	<b>39</b>
3.1.	Az akkumulátorok biztonságos kezelése .....	41
<b>4.</b>	<b>Az alkatrészek leírása .....</b>	<b>42</b>
<b>5.</b>	<b>A csomag tartalma .....</b>	<b>42</b>
<b>6.</b>	<b>A készülék feltöltése .....</b>	<b>43</b>
<b>7.</b>	<b>A csíptető felhelyezése .....</b>	<b>43</b>
<b>8.</b>	<b>Az autós kihangosító készülék rögzítése.....</b>	<b>43</b>
<b>9.</b>	<b>Állapotjelző ellenőrzőlámpa .....</b>	<b>43</b>
<b>10.</b>	<b>Az autós kihangosító készülék kezelése .....</b>	<b>44</b>
10.1.	Párosítás Bluetooth® kapcsolaton keresztül.....	44
10.2.	Intelligens készenléti üzemmód .....	45
10.3.	Hívás.....	45
10.4.	Hívások fogadása/elutasítása.....	45
10.5.	Hangerő szabályozása .....	46
10.6.	Elnémítás .....	46
10.7.	Hívás befejezése .....	46
<b>11.</b>	<b>Zene lejátszása .....</b>	<b>46</b>
<b>12.</b>	<b>Tárolás .....</b>	<b>46</b>
<b>13.</b>	<b>A készülék tisztítása .....</b>	<b>47</b>
<b>14.</b>	<b>Problémák elhárítása .....</b>	<b>47</b>
<b>15.</b>	<b>Műszaki adatok .....</b>	<b>48</b>
<b>16.</b>	<b>EU megfelelőségi nyilatkozat .....</b>	<b>48</b>
<b>17.</b>	<b>Védjegy- és licencinformációk .....</b>	<b>49</b>
<b>18.</b>	<b>Ártalmatlanítás .....</b>	<b>49</b>
<b>19.</b>	<b>Jótállási Tájékoztató .....</b>	<b>50</b>
<b>20.</b>	<b>Adatvédelmi nyilatkozat .....</b>	<b>52</b>

## 1. Bevezetés

### 1.1. Jelen használati útmutató ismertetése



Gratulálunk új készüléke vásárlásához. Kiváló minőségű terméket választott. A használati útmutató a termék része. Fontos értesítéseket tartalmaz a biztonságra, használatra és ártalmatlanításra vonatkozóan. A termék használata előtt ismerje meg az összes kezelési és biztonsági utasítást. Csak a leírt módon és csak a megadott alkalmazási területeken használja a terméket. Jól őrizze meg ezt a használati útmutatót. A termék továbbadása esetén mellékelje az összes dokumentumot.

### 1.2. Jelmagyarázat



#### **VESZÉLY!**

Közvetlenül fenyegető életveszélyre való figyelmeztetés!

- Az esetlegesen halálos vagy súlyos sérüléseket okozó helyzetek elkerüléséhez kövesse az utasításokat.



#### **FIGYELMEZTETÉS!**

Figyelmeztetés lehetséges életveszélyre és/vagy súlyos, visszafordíthatatlan sérülésekre!

- Az esetlegesen halálos vagy súlyos sérüléseket okozó helyzetek elkerüléséhez kövesse az utasításokat.



#### **FIGYELEM!**

Az anyagi károk elkerüléséhez vegye figyelembe a megjegyzéseket!

- Az esetlegesen anyagi károkat okozó helyzetek elkerüléséhez kövesse az utasításokat.



Megjegyzések és tippek a készülék használatához.

- Biztonsági utasítás
- ▶ Kezelési utasítás
- Felsorolás



Az ezzel a szimbólummal jelölt termékek teljesítik az EU-irányelvek követelményeit (lásd a „Megfelelőséggel kapcsolatos információk” című fejezetet).



Egyenáramot jelölő szimbólum

## 2. Rendeltetésszerű használat

Az autós kihangosító készülék kommunikációs elektronikai eszköz. Az autós kihangosító készülékkel telefonbeszélgetéseket folytathat vezetés közben, anélkül, hogy kezét használná a mobiltelefon kezelésére.

A készülék kizárólag magánhasználatra, nem ipari célú felhasználásra készült.

Vegye figyelembe, hogy nem rendeltetésszerű használat esetén érvényét veszti a jótállás:

- Hozzájárulásunk nélkül ne alakítsa át a készüléket, és csak általunk szállított vagy engedélyezett pótalkatrészeket és tartozékokat használjon.
- Vegye figyelembe a jelen használati útmutatóban szereplő összes információt, különösképpen a biztonsági utasításokat. Minden más használat nem rendeltetésszerűnek minősül, és személyi sérülésekhez vagy anyagi károkhoz vezethet.

## 3. Biztonsági utasítások

- 8 éven felüli gyermekek, valamint csökkent fizikai, érzékszervi vagy mentális képességekkel, illetve kellő tapasztalattal és/vagy ismeretekkel nem rendelkező személyek is használhatják a készüléket, amennyiben ez felügyelet mellett történik, vagy ha betanították őket a készülék biztonságos használatára, és megértették a használatból fakadó veszélyeket.
- Gyermekek nem játszhatnak a készülékkel.
- A tisztítást és a felhasználói karbantartásokat nem végezhetik gyermekek, kivéve, ha betöltötték a 8. életévüket, és a munkálatoikat felügyelet mellett végzik.
- Ne helyezze üzembe a készüléket, ha látható sérülések vannak a készüléken vagy a töltőkábeleken, illetve ha a készülék leesett.
- Ügyeljen rá, hogy ne helyezzen nyílt tűzforrásokat (pl. égő gyertyát) az autós kihangosító készülékre, illetve a mellé. Tűzveszély áll fenn!

# SILVERCREST®

- Vegye figyelembe, hogy előfordulhat, hogy túllépésre kerülnek, ill. nem teljesülnek az autóban megengedett üzemeltetési és tárolási feltételek. A készülék megrongálódhat!
- Tilos az autós kihangosító készüléket közvetlen hőforrások (pl. fűtőberendezés) hatásának vagy közvetlen napfénynek, ill. mesterséges fénynek kitenni.
- Ügyeljen rá, hogy a készülék ne kerüljön érintkezésbe fröccsenő és csepegő vízzel, valamint agresszív folyadékokkal. Ne üzemeltesse az autós kihangosító készüléket víz közelében.
- Különösen tilos az autós kihangosító készüléket vízbe meríteni. Ne helyezzen folyadékkal teli edényeket (pl. vázát vagy italokat) az autós kihangosító készülékre.
- Ügyeljen rá, hogy ne tegye ki az autós kihangosító készüléket túlzott rázkódásnak és rezgésnek.
- Ne törje meg és ne nyomja össze a töltőkábelt.
- Ügyeljen rá, hogy ne kerüljenek idegen testek a készülékbe. Ellenkező esetben károsodhat az autós kihangosító készülék.
- Semmi esetre se hajtson végre önállóan változtatásokat a készüléken, és ne próbálja meg felnyitni és/vagy javítani a készülék részeit.
- A közúti biztonság mindig elsőbbséget élvez! Az aktuális forgalmi helyzet mindig elsőbbséget élvez az autós kihangosító készülék kezelésével szemben.
- Mindig úgy helyezze el az autós kihangosító készüléket a járművében, hogy se a készülék, se a töltőkábel ne akadályozza a jármű kezelését. Ideális esetben helyezze az autós kihangosító készüléket a napellenzőre. Minden esetben tilos az autós kihangosító készüléket valamelyik légzsák felfúvódási területére felszerelni.



**FIGYELEM!****Adatvédelem**

Vegye figyelembe, hogy a rádión továbbított adatok nem titkosítottak és adott esetben harmadik felek által lehallgathatók.

**3.1. Az akkumulátorok biztonságos kezelése****FIGYELMEZTETÉS!****Sérülésveszély!**

Az akkumulátorok gyúlékony anyagokat tartalmaznak. Szakszerűtlen kezelés esetén az akkumulátorok kifolyhatnak, nagyon felforrósodhatnak, meggyulladhatnak vagy akár fel is robbanhatnak, aminek következtében károsodhat a készülék vagy a felhasználó egészsége.

- Az akkumulátort kizárólag az eredeti tartozék (USB-töltőkábel, autós USB-töltőadapter) használatával töltsse fel.
- A lemerült akkumulátorokat azonnal töltsse fel a károsodások elkerülése érdekében.
- A készüléket ne tegye ki közvetlen napsütésnek, hőnek vagy nyílt lángnak.
- Az ártalmatlanításra vonatkozó utasításokat is vegye figyelembe, lásd: „18. Ártalmatlanítás” a(z) 49. oldalon.

## 4. Az alkatrészek leírása

Lásd **A ábra**

1. **+** gomb (hangerő növelése)
2. Telefongomb (hívás fogadása/befejezése) beépített ellenőrzőlámpával, zenelejátszás indítása/szüneteltetése
3. **-** gomb (hangerő csökkentése)
4. Hangszóró

Lásd **B ábra**

5. Csíptető
6. ON/OFF gomb (be-/kikapcsolás)

Lásd **C ábra**

7. USB-C töltőcsatlakozó
8.  gomb (mikrofon kikapcsolása)

## 5. A csomag tartalma



### **VESZÉLY!**

### **Fulladásveszély!**

Apróbb alkatrészek vagy fólia lenyelése, illetve belélegzése következtében fennálló fulladásveszély.

■ Gyermekektől tartsa távol a csomagolófóliát.

- ▶ Vegye ki a terméket a csomagolásból, és távolítsa el az összes csomagolóanyagot.
- ▶ Kérjük, ellenőrizze a szállítmány teljességét, és amennyiben hiányos lenne, a vásárlás napjától számított 14 napon belül értesítsen bennünket róla.

Az Ön tulajdonába került csomag a következőket tartalmazza:

Lásd **D ábra**

- A SBTF 10 G1 autós kihangosító készülék
- B Csíptető
- C USB-töltőkábel (egyik végén USB-A, másik végén USB-C dugó)
- D Autós USB-töltőadapter (12/24 V)
- E Rövid útmutató  
Használati útmutató  
(letölthető a [www.lidl-service.com](http://www.lidl-service.com) oldalról a 435076\_2304 cikkszám megadásával)

## 6. A készülék feltöltése

Az első használat előtt tölts fel teljesen az autós kihangosító készülék akkumulátorát.

- ▶ Csatlakoztassa a mellékelt USB-kábel USB-C típusú csatlakozódugóját a készülék csatlakozójához (lásd **E ábra**).
- ▶ Dugja be az USB-A típusú csatlakozódugót a megfelelő USB-csatlakozóba.
- ▶ Használja a mellékelt, autós USB-töltőadapterrel ellátott USB-töltőkábelt a 12/24 V-os egyenfeszültségű (autóban, hajóban vagy lakókocsiban található) fedélzeti dugaszolóaljzatról való feltöltéshez.



Fedélzeti dugaszolóaljzatról való tápellátás esetén: Ne folytasson feltöltést hosszabb ideig, ha nincs bekapcsolva a jármű motorja, hogy elkerülje a jármű akkumulátorának mélykiszülését.

- ▶ Tölts fel a készüléket, amint a telefongomb (2) pirosan villog, de legkésőbb akkor, ha meghallja az „Akkumulátor lemerült” hangjelzést.

Ha a készülék teljesen fel van töltve, kialszik a telefongomb ellenőrzőlámpája (2).

## 7. A csíptető felhelyezése

A csíptető (5) két irányban rögzíthető.

- ▶ Helyezze a csíptetőt (5) az **F ábrán** látható módon a készülékbe.

A csíptetőnek (5) hallhatóan be kell kattannia.

## 8. Az autós kihangosító készülék rögzítése

- ▶ Akassza be a csíptetőt (5) a **G ábrán** látható módon a jármű napellenzőjébe.

## 9. Állapotjelző ellenőrzőlámpa

A telefongomb (2) állapotjelző ellenőrzőlámpája a következő üzemállapotokat jelzi:

Jel	Jelentés
Az ellenőrzőlámpa gyorsan, kéken villog	• Párosítási üzemmód
Az ellenőrzőlámpa kéken villog	• Párosítás megtörtént • A telefonkapcsolat létrehozása folyamatban van / megtörtént
Az ellenőrzőlámpa lila és piros között váltakozik	A töltés ON üzemmódban folyamatban van (készüléti állapot)
Az ellenőrzőlámpa pirosan világít	A töltés OFF üzemmódban folyamatban van
Az ellenőrzőlámpa pirosan villog	Az akkumulátor lemerült

Ezenkívül minden folyamatot hangjelzés is kísér.

## 10. Az autós kihangosító készülék kezelése

- ▶ A készülék bekapcsolásához tolja az ON/OFF kapcsolót (6) ON kapcsolóállásba (lásd **H ábra**).

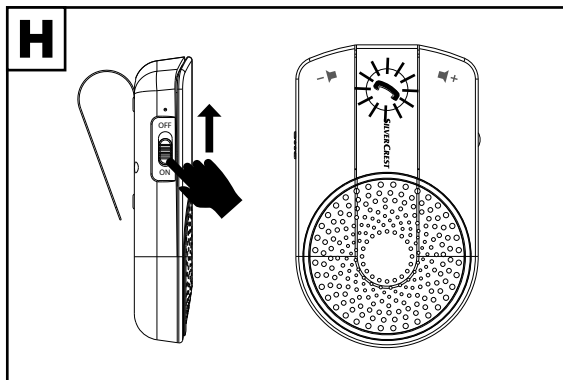

A készülék párosítási üzemmódba kapcsol, és készen áll arra, hogy külső készüléket csatlakoztasson Bluetooth® kapcsolaton keresztül. A telefongomb (2) gyorsan, kéken villog.

### 10.1. Párosítás Bluetooth® kapcsolaton keresztül

- ▶ Kapcsolja be a Bluetooth® funkciót a külső készüléken, és végezzen párosítást. Ehhez olvassa el a lejátszókészülék útmutatóját. Az autós kihangosító készülék neve „SBTF 10 G1” (lásd **I ábra**).

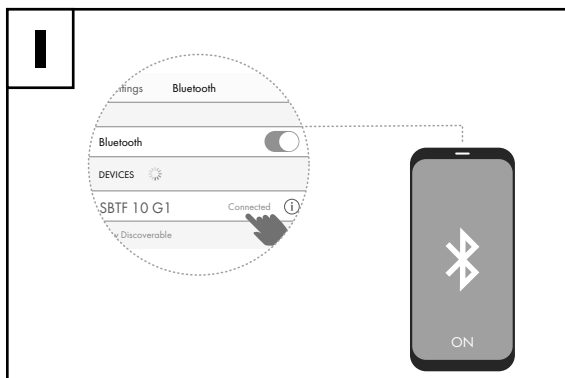

A párosítás akkor fejeződik be, amikor hangjelzés hallható, és a telefongomb (2) kéken villog.

- ▶ Ha be kívánja fejezni a Bluetooth® kapcsolaton történő átvitelt, akkor kapcsolja ki a Bluetooth® funkciót a külső készüléken.



Az autós kihangosító készülék két mobiltelefonhoz csatlakoztatható aktívan. Bejövő hívások esetén az adott mobiltelefon hívódallamát használja a készülék. Folyamatban lévő hívás közben a hívást a második mobiltelefonon hangjelzés jelzi.

- ▶ Tolja az ON/OFF kapcsolót (6) OFF állásba a készülék kikapcsolásához.

A következő bekapcsoláskor az autós kihangosító készülék automatikusan csatlakozik az utoljára párosított készülékhez/készülékekhez.

## 10.2. Intelligens készenléti üzemmód

Ha manuálisan nem történik meg a készülék kikapcsolása, az néhány perc elteltével automatikusan energiatakarékos üzemmódba kapcsol, ha nincs használatban. Ha a készülék, például az autó ajtájának kinyitása/be csukása miatt rázkódást észlel az autóban készenléti üzemmódba kapcsol, a csatlakoztatott készülékekhez való automatikus csatlakozás érdekében.

## 10.3. Hívás

- ▶ Válassza ki a telefonszámot a mobiltelefonján.

A telefonkapcsolat létrehozása és létrejötte során a telefongomb (2) ellenőrzőlámpája kéken villog.

- ▶ Az utolsó telefonszám újratárcsázásához nyomja meg kétszer röviden a telefongombot (2).

### 10.3.1. Hangvezérlés

- ▶ Az autós kihangosító készüléken keresztül aktiválhatja a mobiltelefon hangvezérlési funkcióját (amennyiben rendelkezésre áll és be van állítva) úgy, hogy készenléti üzemmódban megnyomja és két másodpercig nyomva tartja a telefongombot (2). Mobiltelefonja hangvezérlési funkcióján keresztül pl. hívásokat kezdeményezhet vagy hangadatokat kérhet le.
- ▶ A hívás kezdeményezésekor érthetően és kellően hangosan mondja a ki a hívott fél nevét.
- ▶ A saját mobiltelefonja hangvezérlési funkciójával kapcsolatos információkat az adott gyártó útmutatójában találja meg.

## 10.4. Hívások fogadása/elutasítása

- ▶ A hívás fogadásához röviden nyomja meg a telefongombot (2).
- ▶ A hívás elutasításához nyomja meg kétszer a telefongombot (2).

Ha második hívás érkezik be a mobiltelefonon, hangjelzés hallható.

- ▶ Nyomja meg a telefongombot (2) az első hívás befejezéséhez és a második hívás fogadásához.





Ha a második, párosított mobiltelefonra érkezik hívás, mindig az első bejövő hívást kerül közvetítésre az autós kihangosító készüléken keresztül.

## 10.5. Hangerő szabályozása

A hívás hangerejének növeléséhez nyomja meg a  + gombot (1).

A hívás hangerejének csökkentéséhez nyomja meg a -  gombot (3).

## 10.6. Elnémítás



- ▶ Nyomja meg a  gombot (8) a mikrofon elnémításához, hogy másik fél ne hallja Önt.
- ▶ Nyomja meg ismét a  gombot (8) a némítás feloldásához.

## 10.7. Hívás befejezése

- ▶ A hívás befejezéséhez röviden nyomja meg a telefongombot (2).

## 11. Zene lejátszása

Az autós kihangosító készüléken keresztül lejátszhatja és vezérelheti a mobiltelefonján lévő zenét.

- ▶ A zene hangerejének növeléséhez nyomja meg a  + gombot (1).
- ▶ A zene hangerejének csökkentéséhez nyomja meg a -  gombot (3).
- ▶ A zenelejátszás megszakításához nyomja meg a telefongombot (2).
- ▶ A zenelejátszás folytatásához nyomja meg ismét a telefongombot (2).



Ha a mobiltelefon az autórádióval is párosítva van Bluetooth® kapcsolaton keresztül, akkor a mobiltelefon hangadatait lejátszhatja az autórádióon keresztül, míg azok vezérlését az autós kihangosító készülékkel végezheti el.



Ha zenelejátszás közben hívás érkezik be, a készülék a hívás befejezéséig megszakítja a zenelejátszást.

## 12. Tárolás

- ▶ Ha nem használja a készüléket, húzza ki az autós USB-töltőadapterrel ellátott USB-töltőkábelt, majd tárolja száraz, por- és fagymentes helyen, közvetlen napsugárzástól védve a készüléket.
- ▶ Ha hosszabb ideig nem használja a készüléket, töltsse fel a készüléket a tárolás előtt és során rendszeresen (kb. 3–4 havonta) az akkumulátor mélykisülésének elkerülése érdekében.
- ▶ Vegye figyelembe a műszaki adatokban megadott tárolásra vonatkozó környezeti feltételeket.

## 13. A készülék tisztítása

- ▶ A készülék és a tartozék felületének tisztításához ne használjon oldószereket, maró hatású vagy gáz halmazállapotú tisztítószereket. A felületeket nedves ruhával törölje le.
- ▶ Ügyeljen arra, hogy folyadék ne jusson be a készülékbe.

## 14. Problémák elhárítása

A készülék üzemzavara esetén először ellenőrizze, hogy a következő áttekintés segítségével saját maga is el tudja-e hárítani a problémát.

Semmi esetre se próbálkozzon egyedül a készülék javításával. Ha javításra van szükség, kérjük, forduljon szervizünkhöz vagy egy megfelelő szakszervizhez.

Probléma	Elhárítás
Az autós kihangosító készülék nem működik.	<ul style="list-style-type: none"><li>▶ Az akkumulátor nincs megfelelően feltöltve.</li><li>▶ Kapcsolja be a készüléket. Csatlakoztassa a készüléket a külső készülékhez.</li></ul>
Az akkumulátor nem töltődik.	<ul style="list-style-type: none"><li>▶ Ellenőrizze az autós USB-töltőadapterrel ellátott USB-töltőkábel csatlakozását a fedélzeti dugaszolóaljzatban / USB-csatlakozóban.</li></ul>
	<ul style="list-style-type: none"><li>▶ Fedélzeti dugaszolóaljzatról való töltés esetén kapcsolja be a gyújtást.</li></ul>
	<ul style="list-style-type: none"><li>▶ Pirosan vagy lilán világít az ellenőrzőlámpa? Ha nem, vegye fel a kapcsolatot a szervizzel.</li></ul>
A hívás befejezése után nem működik a hanglejátszás a párosított autórádióon.	<ul style="list-style-type: none"><li>▶ Kapcsolja ki, majd be az autórádiót.</li></ul>

## 15. Műszaki adatok

Készülék	
Méreték (szé x ma x mé)	kb. 67 × 22 × 109 mm (csíptető [5] nélkül)
Környezeti hőmérséklet (üzem közben):	0 °C és +35 °C között, legfeljebb 85%-os (nem lecsapódó) relatív páratartalom mellett
Súly	kb. 99,2 g, akkumulátorral és csíptetővel (5) együtt
Kimenő teljesítmény	2 Watt – hangszóró
Hangszóró impedancia	3 Ω
Áramellátás	5,0 V === 1,0 A
Akkumulátor	
Típus	3,7 V ===, Li-ion, 800 mAh, 2,96 Wh
Töltési idő	kb. 3 óra
Bluetooth®	
Bluetooth verzió	V5.3
Bluetooth profilok	A2DP / HFP / AVRCP
Frekvencia	2402–2480 MHz
Max. adóteljesítmény	max. 1,79 dBA
Hatótávolság	akár 10 m a szabadban
Töltőadapter	
Modell	YC-R88051000VU
Bemeneti feszültség	12–24 V === 0,5 A
Kimeneti feszültség	5,0 V === 1,0 A 5,0 W
Gyártó	Shenzhen Youmingxing Technology Co. Ltd.

## 16. EU megfelelési nyilatkozat



A MEDION AG ezennel kijelenti, hogy az SBTF 10 G1 típusú rádióberendezés megfelel a 2014/53/EU irányelv, valamint az egyes veszélyes anyagok elektromos és elektronikus készülékekben való használatának korlátozásáról szóló 2011/65/EU irányelv követelményeinek.

Az EU-megfelelési nyilatkozat teljes szövege a következő weboldalon található meg:  
[www.medion.com/conformity](http://www.medion.com/conformity).



## 17. Védjegy- és licencinformációk

A Bluetooth® szövegdjegy és a logók a Bluetooth SIG, Inc. bejegyzett védjegyei, amelyeket a gyártó engedéllyel használ.

Az USB™ szövegdjegy és a logók az USB Implementers Forum, Inc. bejegyzett védjegyei, amelyeket a gyártó engedéllyel használ.

A SilverCrest® a Lidl Stiftung & Co. KG,

74167 Neckarsulm, Németország bejegyzett védjegye.

Minden további név vagy termék a mindenkori tulajdonosok márkajelzése vagy bejegyzett márkajelzése.

## 18. Ártalmatlanítás



### CSOMAGOLÁS

A készüléket csomagolás védi a szállítás során keletkező sérülésektől. A csomagolások olyan anyagokból készültek, amelyek környezetbarát módon ártalmatlaníthatók és szakszerűen újrahasznosíthatók.



Kérjük, hogy a szelektív hulladékgyűjtés során vegye figyelembe a csomagolóanyagok alábbi rövidítéseket (a) és számokat (b) tartalmazó **jelölését**:  
1–7: műanyagok / 20–22: **Papír és kartonpapír** / 80–98: **kompozitok**



(Csak Franciaország esetében)

A „Triman” szimbólum arról tájékoztatja a fogyasztót, hogy a termék újrahasznosítható, továbbá kiterjesztett gyártói felelősségi rendszer, Franciaországban pedig szétválogatási utasítás vonatkozik rá.



### KÉSZÜLÉK

Az itt látható szimbólummal megjelölt használt készülékeket nem szabad a normál háztartási hulladékkal együtt kidobni.

A készüléket az élettartama végén a 2012/19/EU irányelvnek megfelelő módon ártalmatlanítsa.

Így a készülékben található anyagok újrahasznosulnak, és elkerülhető a környezet és az emberi egészség károsodása.

A használt készüléket elektronikai hulladékok gyűjtőhelyén vagy hulladékgyűjtő udvarban adja le.

Részletesebb információkért forduljon a helyi hulladékkezelő vállalathoz vagy a helyi önkormányzathoz.

- Az akkumulátor be van építve és a felhasználó nem tudja azt kicserélni.
- **FIGYELMEZTETÉS!** Az akkumulátor szakszerűtlen cseréje esetén robbanásveszély áll fenn.
- Pótlása csak hasonló típussal vagy a gyártó által javasolt egyenértékű típussal történjen.

## 19. Jótállási Tájékoztató

A termék megnevezése: Autós kihangosító	Gyártási szám: IAN 435076_2304
A termék típusa: SBTF 10 G1	
A gyártó cégneve, címe és email címe: MEDION AG Am Zehnhof 77 45307 Essen NÉMETORSZÁG	A szerviz neve, címe és telefonszáma: MEDION Service Center R.A. Trade Kft. 2040 Budaörs Törökbálinti utca 23. MAGYARORSZÁG ☎ +36 6 1 848 0676
Az importáló és forgalmazó cégneve és címe: Lidl Magyarország Kereskedelmi Bt., H-1037 Budapest, Rádl árok 6.	

1. A jótállási idő a Magyarország területén, Lidl Magyarország Kereskedelmi Bt. üzletében történt vásárlás napjától számított 1 év, amely jogvesztő. A jótállási idő a fogyasztó részére történő átadással, vagy ha az üzembe helyezést a forgalmazó, vagy annak megbízottja végzi, az üzembe helyezés napjával kezdődik.
2. A jótállási igény a jótállási jeggyel és/vagy a vásárlást igazoló blokkal érvényesíthető. A jótállási jegy szabálytalan kiállítása, vagy átadásának elmaradása nem érinti a jótállási kötelezettség-vállalás érvényességét. Kérjük, hogy a vásárlás tényének és időpontjának bizonyítására őrizze meg a pénztári fizetésnél kapott jótállási jegyet és a vásárlást igazoló blokkot.
3. A vásárlástól számított három munkanapon belül érvényesített csereigény esetén a forgalmazó köteles a terméket kicserélni, feltéve ha a hiba a rendeltetésszerű használatot akadályozza. A jótállási jogokat a termék tulajdonosaként a fogyasztó érvényesítheti az áruházakban, valamint a jótállási tájékoztatóban feltüntetett szervizekben. (A magyar Polgári Törvénykönyv alapján fogyasztónak minősül a szakmája, önálló foglalkozása vagy üzleti tevékenysége körén kívül eljáró természetes személy.) A jótállás ideje alatt a fogyasztó hibás teljesítés esetén kérheti a termék kijavítását, kicserélését, vagy ha a termék nem javítható vagy cserélhető, vagy az a forgalmazónak aránytalan többletköltséggel járna, illetve a fogyasztó kijavításhoz, kicseréléshez fűződő érdeke alapos ok miatt megszűnt, árleszállítást kérhet, vagy elállhat a szerződéstől és visszakeresheti a vételárat. A kijavítás során a termékbe csak új alkatrész kerülhet beépítésre.

4. A fogyasztó a hiba felfedezése után a lehető legrövidebb időn belül köteles a hibát bejelenteni és a terméket a jótállási jogok érvényesítése céljából átadni. A hiba felfedezésétől számított két hónapon belül bejelentett jótállási igényt időben közöltnek kell tekinteni. A közlés elmaradásából eredő kárért a fogyasztó felelős. A jótállási igény érvényesíthetőségének határideje a termék, vagy fődarabjának kicserélése esetén a csere napján újraindul.
5. A rögzített bekötésű, illetve a 10 kg-nál súlyosabb, vagy tömegközlekedési eszközön nem szállítható terméket az üzemeltetés helyén kell megjavítani. Abban az esetben, ha a javítás a helyszínen nem végezhető el, a termék ki- és visszaszereléséről, valamint szállításáról a forgalmazónak kell gondoskodnia.
6. A jótállás nem áll fenn, ha a hiba a nem rendeltetésszerű használatból, átalakításból, helytelen tárolásból, vagy a használati utasítástól eltérő kezelésből, vagy bármely a vásárlást követő behatásból fakad, vagy elemi kár okozta, és azt a forgalmazó, vagy a szerviz bizonyítja. A jótállás nem vonatkozik a mozgó kopó alkatrészek (világítótestek, gumibroncok stb.) rendeltetésszerű elhasználódására. A szerviz és a forgalmazó a kijavítás során nem felel a terméken a fogyasztó vagy harmadik személyek által tárolt adatokért vagy beállításokért.
7. Fogyasztói jogvita esetén a fogyasztó a megyei (fővárosi) kereskedelmi és iparkamárák mellett működő békéltető testület eljárását is kezdeményezheti.  
A jótállás a fogyasztó törvényből eredő szavatossági jogait és azok érvényesíthetőségét nem érinti.

Kijavítást ellenőrző szelvény:

A jótállási igény bejelentésének időpontja:	A hiba oka:
Javításra átvétel időpontja:	A hiba javításának módja:
A fogyasztó részére történő visszaadás időpontja:	
A szerviz bélyegzője, kelt és aláírás:	

Kicserélést ellenőrző szelvény:

A jótállási igény bejelentésének időpontja:
Kicserélés időpontja:
A cserélő bolt bélyegzője, kelt és aláírás:

## 20. Adatvédelmi nyilatkozat

Tisztelt Ügyfelünk!

Tájékoztatjuk, hogy cégünk, a MEDION AG (Am Zehnhof 77, D-45307 Essen) mint adatkezelő kezeli az Ön személyes adatait.

Adatvédelmi kérdésekben támogatónk a vállalat adatvédelmi felelőse, aki a MEDION AG, Datenschutz, Am Zehnhof 77, D-45307 Essen, illetve a datenschutz@medion.com címen érhető el. Az Ön adatait a garanciális szolgáltatások és az azokkal összefüggő folyamatok (pl. javítások) lebonyolítása céljából kezeljük, és adatainak kezelése során a velünk kötött adásvételi szerződésre támaszkodunk.

Adatait a garanciális szolgáltatások és az azokkal összefüggő folyamatok (pl. javítások) lebonyolítása céljából átadjuk az általunk megbízott, javítást végző szolgáltatónak. Személyes adatait általánosságban három évig tároljuk azzal céllal, hogy az Ön jogszabályból eredő jogait teljesítsük.

Önnek velünk szemben joga van a szóban forgó adatokhoz való hozzáféréshez, valamint azok helyesbítéséhez, törléséhez, a kezelés korlátozásához, a kezelés elleni tiltakozáshoz, valamint az adathordozhatósághoz.

A hozzáférési és a törlési jogra ugyanakkor korlátozások vonatkoznak a speciális német adatvédelmi jogi előírásokat magában foglaló BDSG 34. és 35. §-a (általános adatvédelmi rendelet 23. cikk) értelmében, valamint fennáll valamely illetékes adatvédelmi felügyeleti hatóságnál való fellebbezés joga (általános adatvédelmi rendelet 77. cikk, összefüggésben a speciális német adatvédelmi jogi előírásokat magában foglaló BDSG 19. §-ával). A MEDION AG esetében ez a Landesbeauftragte für Datenschutz und Informationsfreiheit Nordrhein Westfalen (Észak-Rajna-Vesztfália adatvédelemmel és információszabadsággal foglalkozó regionális biztosa), Postfach 200444, D-40212 Düsseldorf; [www.ldi.nrw.de](http://www.ldi.nrw.de).

Az Ön adatainak kezelése a garanciális szolgáltatások lebonyolítása céljából szükséges; a szükséges adatok rendelkezésre bocsátása nélkül a garanciális szolgáltatások lebonyolítása nem lehetséges.

## Spis treści

<b>1.</b>	<b>Wstęp.....</b>	<b>54</b>
1.1.	Informacje o niniejszej instrukcji obsługi.....	54
1.2.	Objaśnienie symboli .....	54
<b>2.</b>	<b>Użytkowanie zgodne z przeznaczeniem.....</b>	<b>55</b>
<b>3.</b>	<b>Zasady bezpieczeństwa .....</b>	<b>55</b>
3.1.	Bezpieczne obchodzenie się z akumulatorami .....	57
<b>4.</b>	<b>Opis części.....</b>	<b>58</b>
<b>5.</b>	<b>Zawartość opakowania .....</b>	<b>58</b>
<b>6.</b>	<b>Ładowanie urządzenia.....</b>	<b>59</b>
<b>7.</b>	<b>Umieszczanie klipsa mocującego.....</b>	<b>59</b>
<b>8.</b>	<b>Mocowanie samochodowego zestawu głośnomówiącego .....</b>	<b>59</b>
<b>9.</b>	<b>Lampka kontrolna stanu.....</b>	<b>60</b>
<b>10.</b>	<b>Obsługa samochodowego zestawu głośnomówiącego .....</b>	<b>60</b>
10.1.	Parowanie za pośrednictwem Bluetooth® .....	61
10.2.	Inteligentny tryb uśpienia.....	61
10.3.	Połączenie telefoniczne .....	61
10.4.	Odbieranie/odrzucając połączenia.....	62
10.5.	Regulacja głośności .....	62
10.6.	Wyciszanie .....	62
10.7.	Zakończanie połączenia .....	62
<b>11.</b>	<b>Odtwarzanie muzyki.....</b>	<b>63</b>
<b>12.</b>	<b>Przechowywanie .....</b>	<b>63</b>
<b>13.</b>	<b>Czyszczenie urządzenia.....</b>	<b>63</b>
<b>14.</b>	<b>Rozwiązywanie problemów .....</b>	<b>64</b>
<b>15.</b>	<b>Dane techniczne .....</b>	<b>65</b>
<b>16.</b>	<b>Informacje dotyczące zgodności z przepisami UE.....</b>	<b>65</b>
<b>17.</b>	<b>Informacje o znakach towarowych i licencjach.....</b>	<b>66</b>
<b>18.</b>	<b>Utylizacja.....</b>	<b>66</b>
<b>19.</b>	<b>Gwarancja MEDION AG .....</b>	<b>67</b>
19.1.	Warunki gwarancji.....	67
19.2.	Okres obowiązywania gwarancji oraz ustawowe roszczenia z tytułu wad.....	68
19.3.	Zakres gwarancji .....	68
19.4.	Usługi gwarancyjne .....	68
<b>20.</b>	<b>Serwis.....</b>	<b>69</b>
20.1.	Dostawca / producent / importer .....	69
<b>21.</b>	<b>Polityka prywatności.....</b>	<b>70</b>

## 1. Wstęp

### 1.1. Informacje o niniejszej instrukcji obsługi



Serdecznie gratulujemy zakupu nowego urządzenia. Posiadasz teraz produkt wysokiej jakości. Instrukcja obsługi jest częścią produktu. Zawiera ona ważne wskazówki na temat bezpieczeństwa, użytkowania i utylizacji. Przed użyciem produktu zapoznaj się ze wszystkimi wskazówkami dotyczącymi obsługi i zasadami bezpieczeństwa. Używaj produktu wyłącznie w opisany sposób i w podanym zakresie stosowania. Przechowuj niniejszą instrukcję w bezpiecznym miejscu. Całą dokumentację przekaz następnemu użytkownikowi produktu.

### 1.2. Objaśnienie symboli



#### **NIEBEZPIECZEŃSTWO!**

Ostrzeżenie przed bezpośrednim zagrożeniem życia!

- Postępuj zgodnie z instrukcjami, aby uniknąć sytuacji, które mogą prowadzić do śmierci lub poważnych obrażeń ciała.



#### **OSTRZEŻENIE!**

Ostrzeżenie przed możliwym zagrożeniem życia i/lub ciężkimi, nieodwracalnymi obrażeniami!

- Postępuj zgodnie z instrukcjami, aby uniknąć sytuacji, które mogą prowadzić do śmierci lub poważnych obrażeń ciała.



#### **UWAGA!**

Przestrzegaj wskazówek w celu uniknięcia szkód materialnych!

- Postępuj zgodnie z instrukcjami, aby uniknąć sytuacji, które mogą prowadzić do szkód materialnych.



Wskazówki i porady dotyczące obsługi urządzenia.

- Wskazówka dotycząca bezpieczeństwa

► Instrukcja postępowania

• Punkt wyliczenia



Produkty oznaczone tym symbolem spełniają wymagania dyrektyw UE (patrz rozdział „Informacje dotyczące zgodności z przepisami UE”).



Symbol prądu stałego

## 2. Użytkowanie zgodne z przeznaczeniem

Samochodowy zestaw głośnomówiący to elektroniczne urządzenie komunikacyjne. Dzięki zestawowi głośnomówiącemu możesz prowadzić rozmowy telefoniczne podczas jazdy samochodem bez konieczności ręcznej obsługi telefonu komórkowego.

Urządzenie jest przeznaczone wyłącznie do użytku prywatnego i nie jest przeznaczone do użytku komercyjnego.

Pamiętaj, że użytkowanie niezgodne z przeznaczeniem powoduje wygaśnięcie odpowiedzialności producenta:

- Nie modyfikuj urządzenia bez naszej zgody i nie używaj żadnych niedopuszczonych przez nas lub nie pochodzących od nas części zamiennych i akcesoriów.
- Stosuj się do wszystkich informacji podanych w instrukcji obsługi, a w szczególności do zasad bezpieczeństwa. Wszystkie inne sposoby obsługi urządzenia są uznawane za niezgodne z przeznaczeniem i mogą powodować obrażenia ciała lub szkody materialne.

## 3. Zasady bezpieczeństwa

- To urządzenie może być użytkowane przez dzieci w wieku od 8 lat i przez osoby o ograniczonej sprawności fizycznej, sensorycznej lub umysłowej lub osoby bez wystarczającego doświadczenia lub wiedzy, jeżeli znajdują się one pod nadzorem lub otrzymały wskazówki dotyczące bezpiecznego używania urządzenia i zrozumiały wynikające z tego tytułu niebezpieczeństwa.
- Urządzenie nie może być używane przez dzieci do zabawy.
- Dzieci nie powinny czyścić ani wykonywać konserwacji urządzenia, chyba że są w wieku powyżej 8 lat i znajdują się pod nadzorem.
- Nie uruchamiaj urządzenia, jeżeli urządzenie lub kabel ładowania mają widoczne uszkodzenia lub urządzenie upadło.
- Dopilnuj, aby na samochodowym zestawie głośnomówiącym lub obok niego nie znajdowały się źródła otwartego ognia (np. zapalone świece). Niebezpieczeństwo pożaru!

# SILVERCREST®

- Pamiętaj, że dopuszczalne warunki eksploatacji i przechowywania w samochodzie mogą zostać przekroczone lub niedotrzymane. Może to spowodować uszkodzenie urządzenia!
- Samochodowego zestawu głośnomówiącego nie należy wystawiać na bezpośrednie działanie źródeł ciepła (np. grzejników), promieni słonecznych lub sztucznego światła.
- Nie dopuszczaj do kontaktu urządzenia z rozpryskującą się i kapiącą wodą oraz agresywnymi cieczami. Nie używaj samochodowego zestawu głośnomówiącego w pobliżu wody.
- W szczególności nie należy nigdy zanurzać samochodowego zestawu głośnomówiącego. Nie umieszczaj na samochodowym zestawie głośnomówiącym przedmiotów zawierających ciecze, np. wazonów lub pojemników z napojami.
- Dopilnuj, aby samochodowy zestaw głośnomówiący nie był narażony na nadmierne wstrząsy i drgania.
- Nie zaginaj ani nie zgniataj kabla ładowania.
- Nie dopuszczaj do wnikania ciał obcych do wnętrza urządzenia. W przeciwnym razie zestaw głośnomówiący może ulec uszkodzeniu.
- Pod żadnym pozorem nie modyfikuj urządzenia ani nie próbuj go samodzielnie otwierać ani naprawiać.
- Bezpieczeństwo w ruchu drogowym ma zawsze pierwszeństwo! Aktualna sytuacja w ruchu drogowym jest zawsze ważniejsza od obsługi samochodowego zestawu głośnomówiącego.
- Samochodowy zestaw głośnomówiący umieszczaj w pojeździe zawsze w taki sposób, aby sam zestaw lub kabel ładowania nie utrudniały obsługi pojazdu. Optymalnym miejscem do umieszczenia samochodowego zestawu głośnomówiącego jest osłona przeciwsloneczna. W żadnym wypadku nie umieszczaj samochodowego zestawu głośnomówiącego w strefie aktywacji poduszki powietrznej.





## **UWAGA!**

### **Bezpieczeństwo danych**

Pamiętaj, że dane przekazywane drogą radiową nie są zaszyfrowane i mogą ewentualnie zostać podsłuchane przez osoby trzecie.

## **3.1. Bezpieczne obchodzenie się z akumulatorami**



### **OSTRZEŻENIE!**

#### **Niebezpieczeństwo obrażeń ciała!**

Akumulatory mogą zawierać palne substancje. W przypadku nieodpowiedniego obchodzenia się z akumulatorami może dojść w nich do wycieku, mogą się one silnie rozgrzać, zapalić, a nawet wybuchnąć, co może uszkodzić urządzenie i spowodować uszczerbek na zdrowiu użytkownika.

- Ładuj akumulator, używając wyłącznie oryginalnych akcesoriów (kabel ładowania USB, samochodowa ładowarka USB).
- Niezwłocznie ładuj rozładowane akumulatory, aby uniknąć uszkodzenia.
- Nie narażaj urządzenia na bezpośrednie działanie promieni słonecznych, wysokiej temperatury lub ognia.
- Postępuj także zgodnie ze wskazówkami dotyczącymi utylizacji w punkcie „18. Utylizacja” na stronie 66.

## 4. Opis części

Patrz **rys. A**

1. Przycisk **■ +** (zwiększanie głośności)
2. Przycisk telefonu (odebranie/zakończenie połączenia) ze zintegrowaną lampką kontrolną, start/pauza odtwarzania muzyki
3. Przycisk **- ■** (zmniejszanie głośności)
4. Głośnik

Patrz **rys. B**

5. Klips mocujący
6. Przełącznik ON/OFF (włączanie/wyłączanie)

Patrz **rys. C**

7. Gniazdo ładowania USB C
8. Przycisk  (mikrofon wyłączony)

## 5. Zawartość opakowania



### **NIEBEZPIECZEŃSTWO!**

#### **Niebezpieczeństwo zadławienia się!**

Niebezpieczeństwo zadławienia się wskutek połąknięcia drobnych części i folii opakowaniowych lub dostania się ich do dróg oddechowych.

■ Trzymaj folię opakowaniową z dala od dzieci.

- ▶ Wyjmij produkt z opakowania i usuń wszystkie materiały opakowaniowe.
- ▶ Sprawdź zawartość opakowania i powiadom nas w ciągu 14 dni od daty zakupu, jeśli zawartość opakowania okaże się niekompletna.

Opakowanie powinno zawierać następujące elementy:

Patrz **rys. D**

- A Samochodowy zestaw głośnomówiący SBTF 10 G1
- B Klips mocujący
- C Kabel ładowania USB (końcówki typu A i C)
- D Samochodowa ładowarka USB (12/24 V)
- E Skrócona instrukcja obsługi

Instrukcja obsługi (dostępna do pobrania na stronie [www.lidl-service.com](http://www.lidl-service.com) – nr artykułu 435076\_2304)

## 6. Ładowanie urządzenia

Przed pierwszym użyciem naładuj całkowicie akumulator samochodowego zestawu głośnomówiącego.

- ▶ Podłącz wtyczkę USB-C znajdującego się w zestawie kabla ładowania USB do gniazda urządzenia (patrz **rys. E**).
- ▶ Włóż wtyczkę USB-A do odpowiedniego gniazda USB.
- ▶ Do ładowania za pomocą pokładowego gniazda zasilania prądem stałym o napięciu 12/24 V (w samochodzie, kamperze lub na łodzi) używaj znajdującego się w zestawie kabla ładowania USB z samochodową ładowarką USB.



W przypadku zasilania za pomocą pokładowego gniazda zasilania: Nie ładuj przez dłuższy czas, jeżeli silnik pojazdu nie jest włączony, aby uniknąć głębokiego rozładowania akumulatora pojazdu.

- ▶ Naładuj urządzenie, gdy przycisk telefonu (2) zacznie migać w kolorze czerwonym, a najpóźniej po usłyszeniu sygnału dźwiękowego „Niski poziom naładowania akumulatora”.

Po całkowitym naładowaniu urządzenia gaśnie lampka kontrolna przycisku telefonu (2).

## 7. Umieszczanie klipsa mocującego

Klips mocujący (5) można umieścić w dwóch kierunkach.

- ▶ Umieść klips mocujący (5) w urządzeniu w sposób przedstawiony na **rys. F**.

Klips mocujący (5) musi słyszalnie się zatrzasnąć.

## 8. Mocowanie samochodowego zestawu głośnomówiącego

- ▶ Zaczep klips mocujący (5) w sposób przedstawiony na **rys. G** na osłonie przeciwstycznej pojazdu.

## 9. Lampka kontrolna stanu

Lampka kontrolna stanu przycisku telefonu (2) wskazuje następujące stany pracy:

Sygnał	Znaczenie
Lampka kontrolna miga w szybkim tempie	<ul style="list-style-type: none"><li>• Tryb parowania</li></ul>
Lampka kontrolna miga w kolorze niebieskim	<ul style="list-style-type: none"><li>• Sparowany</li><li>• Połączenie telefoniczne jest nawiązywane / zostało nawiązane</li></ul>
Lampka kontrolna zmienia kolor z fioletowego na czerwony i odwrotnie	Proces ładowania w toku, w trybie ON (trybie uśpienia)
Lampka kontrolna świeci w kolorze czerwonym	Proces ładowania w toku, w trybie OFF
Lampka kontrolna miga w kolorze czerwonym	Akumulator rozładowany

Każdej czynności towarzyszy również sygnał dźwiękowy.

## 10. Obsługa samochodowego zestawu głośnomówiącego

- ▶ Przesuń przełącznik ON/OFF (6) do położenia ON, aby włączyć urządzenie (patrz rys. H).

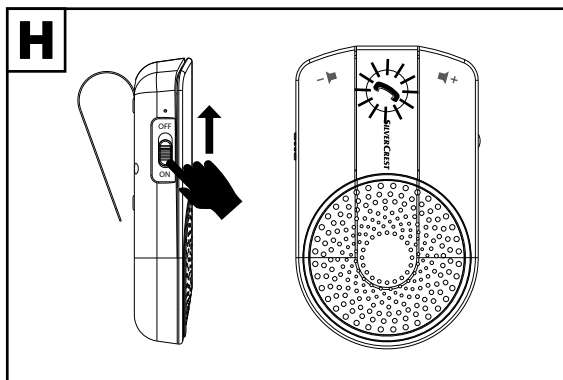

Urządzenie przełączy się na tryb parowania i jest gotowe do połączenia z urządzeniem zewnętrznym za pośrednictwem Bluetooth®. Przycisk telefonu (2) miga w szybkim tempie w kolorze niebieskim.

## 10.1. Parowanie za pośrednictwem Bluetooth®

- ▶ Aktywuj funkcję Bluetooth® na urządzeniu zewnętrznym i wykonaj proces parowania. W tym celu zapoznaj się z instrukcją urządzenia odtwarzającego. Nazwa samochodowego zestawu głośnomówiącego to „SBTF 10 G1” (patrz **rys. 1**).

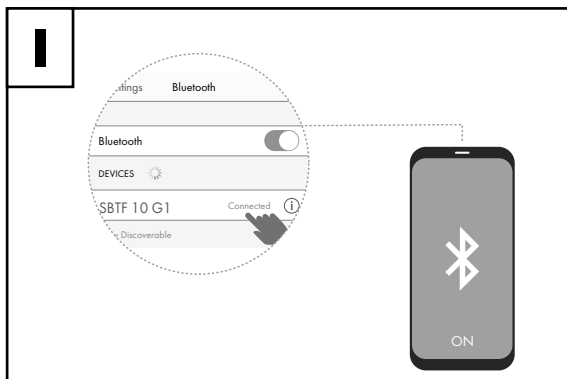

- ▶ Aby zakończyć transmisję za pośrednictwem Bluetooth®, wyłącz funkcję Bluetooth® na urządzeniu zewnętrznym.



Samochodowy zestaw głośnomówiący można aktywnie połączyć z dwoma telefonami komórkowymi.

Dla połączeń przychodzących używany jest wówczas sygnał dzwonka danego telefonu komórkowego. Podczas trwającego połączenia jest ono sygnalizowane dźwiękowo na drugim telefonie komórkowym.

- ▶ Wyłącz urządzenie, przesuując przełącznik ON/OFF (6) do położenia OFF.

Przy następnym włączeniu samochodowy zestaw głośnomówiący automatycznie połączy się z ostatnio sparowanym(i) urządzeniem/urządzeniami.

## 10.2. Inteligentny tryb uśpienia

Jeżeli urządzenie nie zostanie wyłączone ręcznie, po kilku minutach nieużywania przełączy się automatycznie na tryb oszczędzania energii. Jeśli urządzenie wykryje drgania w samochodzie, np. otwarcie/zamknięcie drzwi samochodu, przełączy się na tryb uśpienia, aby automatycznie nawiązać połączenie z połączonymi urządzeniami.

## 10.3. Połączenie telefoniczne

- ▶ Wybierz numer telefonu w telefonie komórkowym.

Lampka kontrolna przycisku telefonu (2) miga w kolorze niebieskim podczas nawiązywania i trwania połączenia telefonicznego.

- ▶ Aby ponownie wybrać ostatni numer telefonu, krótko naciśnij dwukrotnie przycisk telefonu (2).

## 10.3.1. Sterowanie głosowe

- ▶ Możesz aktywować funkcję asystenta głosowego w telefonie komórkowym (o ile jest ona dostępna i skonfigurowana) za pośrednictwem samochodowego zestawu głośnomówiącego, naciskając i przytrzymując przycisk telefonu (2) przez dwie sekundy w trybie uśpienia.

Funkcji asystenta głosowego telefonu komórkowego możesz używać np. do nawiązywania połączeń lub odbierania danych audio.

- ▶ Rozpoczynając połączenie, wypowiedz dostatecznie głośno i wyraźnie nazwisko osoby, do której chcesz zadzwonić.
- ▶ Informacje na temat funkcji asystenta głosowego w telefonie komórkowym znajdziesz w odpowiedniej instrukcji producenta.

## 10.4. Odbieranie/odrzucając połączenia

- ▶ Naciśnij krótko przycisk telefonu (2), aby odebrać połączenie.
- ▶ Naciśnij przycisk telefonu (2) dwukrotnie, aby odrzucić połączenie.

Nadejście drugiego połączenia w trakcie bieżącej rozmowy zostanie zasygnalizowane sygnałem dźwiękowym.

- ▶ Naciśnij przycisk telefonu (2), aby zakończyć pierwsze połączenie i odebrać drugie.





W przypadku połączenia przychodzącego w drugim sparowanym telefonie komórkowym w samochodowym zestawie głośnomówiącym odbierane jest zawsze pierwsze połączenie przychodzące.

## 10.5. Regulacja głośności

Naciśnij przycisk  + (1), aby zwiększyć głośność.

Naciśnij przycisk  - (3), aby zmniejszyć głośność.

## 10.6. Wyciszenie

- ▶ Naciśnij przycisk  (8), aby wyciszyć mikrofon, tak aby rozmówca Cię nie słyszał.
- ▶ Naciśnij przycisk  (8) ponownie, aby przywrócić dźwięk.

## 10.7. Zakańczanie połączenia

- ▶ Naciśnij krótko przycisk telefonu (2), aby zakończyć połączenie.

## 11. Odtwarzanie muzyki

Za pomocą samochodowego zestawu głośnomówiącego możesz odtwarzać muzykę z telefonu komórkowego i sterować nią.

- ▶ Naciśnij przycisk **+** (1), aby zwiększyć głośność muzyki.
- ▶ Naciśnij przycisk **-** (3), aby zmniejszyć głośność muzyki.
- ▶ Naciśnij przycisk telefonu (2), aby przerwać odtwarzanie muzyki.
- ▶ Naciśnij przycisk telefonu (2) ponownie, aby kontynuować odtwarzanie muzyki.



Jeżeli telefon komórkowy jest dodatkowo sparowany z radiem samochodowym przez Bluetooth®, możesz odtwarzać dane audio z telefonu komórkowego przez radio samochodowe i sterować nimi za pomocą samochodowego zestawu głośnomówiącego.



W przypadku nadejścia połączenia podczas odtwarzania muzyki odtwarzanie muzyki zostanie przerwane do momentu zakończenia połączenia.

## 12. Przechowywanie

- ▶ Jeżeli urządzenie nie jest używane, odłącz kabel ładowania USB oraz samochodową ładowarkę USB od zasilania elektrycznego i przechowaj urządzenie w suchym miejscu nienarażonym na kurz, mróz i bezpośrednie nasłonecznienie.
- ▶ W przypadku dłuższego okresu nieużywania, naładuj urządzenie przed rozpoczęciem przechowywania i regularnie w trakcie przechowywania (co około 3–4 miesiące), aby uniknąć głębokiego rozładowania akumulatora.
- ▶ Na czas przechowywania zapewnij warunki otoczenia opisane w sekcji danych technicznych.

## 13. Czyszczenie urządzenia

- ▶ Nie używaj do czyszczenia powierzchni urządzenia i akcesoriów rozpuszczalników ani żrących lub gazowych środków czyszczących. Wycieraj powierzchnię zwilżoną ściereczką.
- ▶ Upewnij się, że do urządzenia nie przedostaną się żadne ciecze.

## 14. Rozwiązywanie problemów

W przypadku zakłócenia działania urządzenia sprawdź najpierw, czy problem można usunąć samodzielnie, korzystając z poniższej tabeli.

W żadnym wypadku nie próbuj samodzielnie naprawiać urządzenia. Jeśli konieczna jest naprawa, zwróć się do naszego centrum serwisowego lub innego odpowiedniego warsztatu specjalistycznego.

Problem	Rozwiązanie
Samochodowy zestaw głośnomówiący nie działa.	<ul style="list-style-type: none"><li>▶ Akumulator nie jest dostatecznie naładowany.</li><li>▶ Włącz urządzenie. Połącz z urządzeniem zewnętrznym.</li></ul>
Akumulator nie ładuje się.	<ul style="list-style-type: none"><li>▶ Sprawdź podłączenie kabla ładowania USB wraz z samochodową ładowarką USB do gniazda pokładowego / gniazda USB.</li></ul>
	<ul style="list-style-type: none"><li>▶ Podczas ładowania przy użyciu gniazda pokładowego włącz zapłon.</li></ul>
	<ul style="list-style-type: none"><li>▶ Czy lampka kontrolna świeci się w kolorze czerwonym czy fioletowym? Jeśli nie, skontaktuj się z serwisem.</li></ul>
Po zakończeniu połączenia telefonicznego nie działa odtwarzanie danych audio w sparowanym radiu samochodowym.	<ul style="list-style-type: none"><li>▶ Wyłącz i ponownie włącz radio samochodowe.</li></ul>



## 15. Dane techniczne

<b>Urządzenie</b>	
Wymiary (szer. × wys. × gł.)	ok. 67 × 22 × 109 mm (bez klipsa mocującego [5])
Temperatura otoczenia (w trakcie eksploatacji):	od 0°C do +35°C przy względnej wilgotności powietrza (bez kondensacji) maks. 85%
Masa	ok. 99,2 g, z akumulatorem i klipsem mocującym (5)
Moc wyjściowa	Głośnik 2 W
Impedancja głośnika	3 Ω
Zasilanie elektryczne	5,0 V === 1,0 A
<b>Akumulator</b>	
Typ	3,7 V ===, litowo-jonowy, 800 mAh, 2,96 Wh
Czas ładowania	ok. 3 godziny
<b>Bluetooth®</b>	
Wersja Bluetooth	V5.3
Profil Bluetooth	A2DP / HFP / AVRCP
Częstotliwość	2402–2480 MHz
Maks. moc nadawcza	maks. 1,79 dBm
Zasięg	do 10 m na zewnątrz
<b>Ładowarka</b>	
Model	YC-R88051000VU
Napięcie wejściowe	12–24 V === 0,5 A
Napięcie wyjściowe	5,0 V, === 1,0 A, 5,0 W
Producent	Shenzhen Youmingxing Technology Co. Ltd.

## 16. Informacje dotyczące zgodności z przepisami UE



Firma MEDION AG oświadcza niniejszym, że typ urządzenia radiowego SBTf 10 G1 jest zgodny z dyrektywami 2014/53/UE oraz 2011/65/UE.

Pełny tekst deklaracji zgodności UE jest dostępny na stronie:  
[www.medion.com/conformity](http://www.medion.com/conformity).

## 17. Informacje o znakach towarowych i licencjach

Słowny znak towarowy i logo Bluetooth® są zarejestrowanymi znakami towarowymi firmy Bluetooth SIG, Inc. i są używane przez producenta na podstawie licencji.

Słowny znak USB™ i logotypy są zarejestrowanymi znakami organizacji USB Implementers Forum, Inc. i są używane przez producenta na podstawie licencji.

SilverCrest® jest zarejestrowanym znakiem towarowym firmy Lidl Stiftung & Co. KG, 74167 Neckarsulm, Niemcy.

Wszystkie inne nazwy i produkty są znakami towarowymi lub zarejestrowanymi znakami towarowymi odpowiednich właścicieli.

## 18. Utylizacja

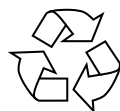

### OPAKOWANIE

W celu zabezpieczenia przed uszkodzeniami transportowymi urządzenie znajduje się w opakowaniu. Opakowania są wykonane z materiałów, które można zutylizować w sposób przyjazny dla środowiska i przekazać do profesjonalnego recyklingu.

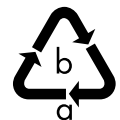

Uwzględnij następujące **oznakowanie materiałów** opakowaniowych przy sortowaniu odpadów z wykorzystaniem skrótów (a) oraz numerów (b):  
1–7: tworzywa sztuczne / 20–22: **papier i tektura** / 80–98: **materiały kompozytowe**



(Dotyczy tylko Francji)

Symbol „Triman” informuje konsumenta o tym, że produkt można poddać recyklingowi oraz że podlega on systemowi rozszerzonej odpowiedzialności producenta, a we Francji objęty jest instrukcją dotyczącą sortowania.



## SYMBOL SELEKTYWNEGO ZBIERANIA

Ten symbol oznacza, że zużyte go sprzętu nie można umieszczać łącznie z innymi odpadami (2012/19/UE).

## URZĄDZENIE

Zgodnie z art. 13 ust 1. Ustawy z dnia 11 września 2015 roku o zużytych sprzęcie elektrycznym i elektronicznym zakazuje się umieszczania zużytego sprzętu łącznie z innymi odpadami. Elektroodpady nie mogą być wyrzucane do pojemników do selektywnej zbiórki odpadów komunalnych. Można je oddać w specjalnie wyznaczonych miejscach np. Punkt Selektywnej Zbiórki Odpadów Komunalnych i/ lub w punktach handlowych oferujących w sprzedaży sprzęt elektroniczny.

Należy postępować zgodnie z obowiązującymi w Polsce przepisami dotyczącymi selektywnej zbiórki urządzeń elektrycznych i elektronicznych. Prawidłowa gospodarka odpadami pomaga uniknąć potencjalnych skutków dla środowiska i zdrowia ludzi wynikających z obecności w sprzęcie niebezpiecznych: substancji, mieszanin oraz części składowych.

- Akumulator jest zamontowany na stałe i użytkownik nie może go samodzielnie wymieniać.
- **OSTRZEŻENIE!** Nieprawidłowa wymiana akumulatora grozi wybuchem.
- Wymieniaj baterie wyłącznie na baterie tego samego typu lub równoważnego typu zalecane przez producenta.

## 19. Gwarancja MEDION AG

Droga Klientko, drogi Kliencie,

niniejszy produkt jest objęty trzyletnim okresem gwarancyjnym począwszy od daty zakupu. W przypadku wad produktowych przysługują Ci względem sprzedawcy produktu ustawowe prawa. Te ustawowe prawa nie zostają ograniczone przez poniższą gwarancję.

### 19.1. Warunki gwarancji

Okres obowiązywania gwarancji rozpoczyna się wraz z datą zakupu. Oryginalny paragon należy starannie przechowywać. Dokument ten będzie potrzebny jako dowód zakupu.

Jeśli w ciągu trzech lat od daty zakupu produktu wystąpi wada materiałowa lub produkcyjna, dokonamy nieodpłatnie – zgodnie z naszym wyborem – jego naprawy lub wymiany. Niniejsza gwarancja zakłada, że w ciągu trzyletniego okresu zostanie dostarczone niesprawne urządzenie wraz z dowodem zakupu (paragonem) oraz krótkim opisem wady i okoliczności jej wystąpienia.

Jeśli defekt jest objęty naszą gwarancją, produkt zostanie naprawiony lub wymieniony na nowy. Naprawa lub wymiana produktu nie oznacza, że okres obowiązywania gwarancji rozpoczyna się na nowo.

## 19.2. Okres obowiązywania gwarancji oraz ustawowe roszczenia z tytułu wad

Okres gwarancji rozpoczyna się zgodnie z Kodeksem Cywilnym art. 581 §1 po wymianie urządzenia. Dotyczy to również wymienianych części. Uszkodzenia i wady ewentualnie stwierdzone już w momencie zakupu należy zgłosić zaraz po wypakowaniu. Naprawy po upływie okresu obowiązywania gwarancji są odpłatne.

## 19.3. Zakres gwarancji

Urządzenie wyprodukowano starannie w oparciu o restrykcyjne dyrektywy jakościowe i przed wystaniem dokładnie je sprawdzono.

Gwarancja obejmuje wady materiałowe i produkcyjne. Niniejsza gwarancja nie dotyczy części produktu narażonych na normalne użytkowanie i z tego względu mogących podlegać szybszemu zużyciu, a także uszkodzeń części delikatnych, np. włączników, baterii lub elementów szklanych.

Gwarancja ustaje w przypadku uszkodzenia, niewłaściwego użytkowania lub nieprawidłowej konserwacji produktu. Właściwe użytkowanie produktu oznacza dokładne przestrzeganie wszystkich zapisów zawartych w instrukcji obsługi. Należy bezwzględnie unikać zastosowań i czynności, których odradza i przed którymi ostrzega instrukcja obsługi.

Produkt jest przeznaczony wyłącznie do użytku prywatnego i nie należy wykorzystywać go do celów komercyjnych. Niewłaściwe i nieodpowiednie obchodzenie się z produktem, stosowanie siły oraz ingerencja podmiotu innego niż nasz autoryzowany punkt serwisowy powoduje wygaśnięcie gwarancji.

## 19.4. Usługi gwarancyjne

**Aby przyspieszyć rozpatrzenie sprawy, prosimy o przestrzeganie poniższych instrukcji:**

- Przed skontaktowaniem się z serwisem należy przygotować paragon oraz numer artykułu IAN 435076\_2304 jako dowód zakupu.
- Numer artykułu znajduje się na tabliczce znamionowej, na grawerunku, na stronie tytułowej instrukcji (w lewym dolnym rogu) lub na nalepce umieszczonej z tyłu lub pod spodem.
- W przypadku niewłaściwego działania lub innych usterek prosimy w pierwszej kolejności skontaktować się telefonicznie lub przy użyciu naszego formularza kontaktowego z niżej wymienionym działem serwisowym.

## 20. Serwis



Tę i wiele innych instrukcji obsługi, filmy dotyczące produktów oraz oprogramowanie do instalacji można pobrać ze strony [www.lidl-service.com](http://www.lidl-service.com).

Skanując ten kod QR, można przejść bezpośrednio na stronę serwisu Lidl ([www.lidl-service.com](http://www.lidl-service.com)) i po wprowadzeniu numeru artykułu IAN 435076\_2304 otworzyć instrukcję obsługi.

<b>PL</b>	<p><b>Serwis Polska</b></p> <p>Hotline</p> <p>☎ +48 22 397 4335</p> <p>🕒 pon. – pt.: 09:00 – 17:00</p> <p>Proszę użyć formularza kontaktowego: <a href="http://www.medion.com/contact">www.medion.com/contact</a></p>
	<div style="border: 1px solid black; padding: 2px; display: inline-block;">IAN 435076_2304</div>

### 20.1. Dostawca / producent / importer

Poniższy adres nie jest adresem do zwrotów. W pierwszej kolejności należy skontaktować się z podanym powyżej centrum serwisowym.

MEDION AG

Am Zehnhof 77

45307 Essen

NIEMCY

## 21. Polityka prywatności

Drogi kliencie!

Informujemy, że my spółka MEDION AG, Am Zehnthof 77, D-45307 Essen, przetwarzamy Twoje dane osobowe jako administrator.

W sprawach związanych z ochroną danych wspiera nas nasz zakładowy inspektor ochrony danych, dostępny pod adresem MEDION AG, Datenschutz (Dział Ochrony Danych), Am Zehnthof 77, D-45307 Essen; datenschutz@medion.com. Przetwarzamy Twoje dane w celu realizacji gwarancji i procesów z nią związanych (np. napraw), a przetwarzanie Twoich danych odbywa się na podstawie zawartej z nami umowy kupna-sprzedaży.

W celu realizacji gwarancji i procesów z nią związanych (np. napraw) Twoje dane zostaną przekazane usługodawcom, którym zlecimy wykonanie napraw. Z reguły przechowujemy dane osobowe przez okres trzech lat, aby wypełnić swoje zobowiązania wynikające z ustawowych przepisów dotyczących gwarancji.

Masz prawo do żądania od nas dostępu do danych osobowych, które Ciebie dotyczą, ich sprostowania, usunięcia, ograniczenia przetwarzania oraz prawo do wniesienia sprzeciwu wobec przetwarzania, a także prawo do przenoszenia danych.

W odniesieniu do prawa do informacji o danych i prawa do ich usunięcia obowiązują jednak ograniczenia zgodnie z §§ 34 i 35 niemieckiej ustawy o ochronie danych BDSG (art. 23 unijnego ogólnego rozporządzenia o ochronie danych RODO). Ponadto istnieje prawo do odwołania się do właściwego organu nadzorczego odpowiedzialnego za ochronę danych (art. 77 rozporządzenia RODO w powiązaniu z § 19 ustawy BDSG). Dla spółki MEDION AG takim organem nadzorczym jest Inspektor Ochrony Danych i Wolności Informacji Kraju Związkowego Nadrenii-Północnej Westfalii, skrytka pocztowa 200444, D-40212 Düsseldorf, [www.ldi.nrw.de](http://www.ldi.nrw.de).

Przetwarzanie Twoich danych jest konieczne do realizacji gwarancji; bez podania niezbędnych danych realizacja gwarancji nie będzie możliwa.

# Indholdsfortegnelse

<b>1.</b>	<b>Introduktion .....</b>	<b>72</b>
1.1.	Information om denne brugsanvisning .....	72
1.2.	Tegnforklaring .....	72
<b>2.</b>	<b>Tilsigtet brug .....</b>	<b>73</b>
<b>3.</b>	<b>Sikkerhedsanvisninger .....</b>	<b>73</b>
3.1.	Sikker håndtering af genopladelige batterier .....	75
<b>4.</b>	<b>Beskrivelse af dele .....</b>	<b>75</b>
<b>5.</b>	<b>Pakkens indhold.....</b>	<b>76</b>
<b>6.</b>	<b>Opladning af enheden.....</b>	<b>76</b>
<b>7.</b>	<b>Anbringelse af fastgøringsklemme .....</b>	<b>77</b>
<b>8.</b>	<b>Fastgørelse af det håndfri udstyr til bilen .....</b>	<b>77</b>
<b>9.</b>	<b>Statuskontrollampe .....</b>	<b>77</b>
<b>10.</b>	<b>Betjening af håndfrit udstyr til bilen .....</b>	<b>77</b>
10.1.	Tilkobling via Bluetooth® .....	78
10.2.	Intelligent standbyfunktion .....	78
10.3.	Opkald .....	78
10.4.	Besvarelse/afvisning af opkald .....	79
10.5.	Regulering af lydstyrke.....	79
10.6.	Mute .....	79
10.7.	Afslut et opkald.....	79
<b>11.</b>	<b>Afspilning af musik.....</b>	<b>80</b>
<b>12.</b>	<b>Opbevaring .....</b>	<b>80</b>
<b>13.</b>	<b>Rengøring af produkt .....</b>	<b>80</b>
<b>14.</b>	<b>Problemløsning .....</b>	<b>81</b>
<b>15.</b>	<b>Tekniske data .....</b>	<b>82</b>
<b>16.</b>	<b>Information om EU-overensstemmelse.....</b>	<b>82</b>
<b>17.</b>	<b>Oplysninger om varemærker og licenser .....</b>	<b>83</b>
<b>18.</b>	<b>Bortskaffelse .....</b>	<b>83</b>
<b>19.</b>	<b>MEDION AGs garanti.....</b>	<b>84</b>
19.1.	Garantibetingelser.....	84
19.2.	Garantiperiode og lovbestemte garantikrav.....	84
19.3.	Garantidækning .....	84
19.4.	Procedure for garantisager.....	84
<b>20.</b>	<b>Service .....</b>	<b>85</b>
20.1.	Leverandør/producent/importør .....	85
<b>21.</b>	<b>Databeskyttelseserklæring .....</b>	<b>86</b>

## 1. Introduktion

### 1.1. Information om denne brugsanvisning



Tillykke med købet af dit nye apparat. Du har valgt et produkt af høj kvalitet. Brugsanvisningen er en del af dette produkt. Den indeholder vigtige anvisninger til sikkerhed, brug og bortskaffelse. Læs alle betjenings- og sikkerhedsanvisninger, før du bruger produktet. Brug kun produktet som beskrevet og til det tilsigtede formål. Opbevar denne brugsanvisning omhyggeligt. Lad alle dokumenter følge med, hvis du overdrager produktet til andre.

### 1.2. Tegnforklaring



#### **FARE!**

Advarer om umiddelbar livsfare!

- Følg anvisningerne for at undgå situationer, der kan medføre dødsfald eller svære kvæstelser.



#### **ADVARSEL!**

Advarer om mulig livsfare og/eller svære, uafvendelige kvæstelser!

- Følg anvisningerne for at undgå situationer, der kan medføre dødsfald eller svære kvæstelser.



#### **OBS!**

Følg anvisningerne for at undgå materielle skader!

- Følg anvisningerne for at undgå situationer, der kan medføre materielle skader.



Anvisninger og tips til betjening af apparatet.

- Sikkerhedsanvisning
- ▶ Handling, der skal udføres
- Oprensning



Produkter, der er mærket med dette symbol, opfylder EU-direktivernes bestemmelser (se kapitlet "Information om EU-overensstemmelse").



Symbol for jævnstrøm



## 2. Tilsigtet brug

Det håndfri udstyr til bilen er et elektronisk kommunikationsprodukt. Med det håndfri udstyr til bilen kan du foretage telefonsamtaler under kørslen uden at skulle have mobiltelefonen i hånden.

Produktet er kun beregnet til privat brug, og ikke til erhvervsmæssig brug.

Bemærk, at garantien bortfalder, hvis produktet ikke anvendes som tilsigtet:

- Du må ikke ændre på produktet uden vores samtykke, og du må kun anvende reserve- og tilbehørsdele, der er leveret eller godkendt af os.
- Overhold alle oplysninger i nærværende brugsanvisning, især sikkerhedsanvisningerne. Enhver anden form for anvendelse anses ikke for at være tilsigtet og kan medføre personskader eller materielle skader.

## 3. Sikkerhedsanvisninger

- Dette produkt må ikke bruges af børn fra 8 år og opefter samt af personer med reducerede fysiske, sensoriske eller mentale evner eller mangel på erfaring og/eller viden, medmindre de er under opsyn eller er blevet instrueret i sikker brug af udstyret og har forstået de dermed forbundne farer.
- Børn må ikke lege med produktet.
- Rengøring og vedligeholdelse må ikke foretages af børn, medmindre de er over 8 år og er under opsyn.
- Tag ikke produktet i brug, hvis produktet eller ladekablet har synlige skader, eller produktet har været tabt på gulvet.
- Sørg for, at der ikke findes åbne brandantændelseskilder (f.eks. tændte stearinlys) på eller ved siden af udstyret. Der er risiko for brand!
- Vær opmærksom på, at de tilladte anvendelses- og opbevaringsbetingelser i bilen eventuelt kan blive over-/underskredet. Produktet kan blive beskadiget!

# SILVERCREST®

- Det håndfri udstyr til bilen må ikke udsættes for direkte varmekilder (f.eks. varmeapparater), direkte sollys eller kunstlys.
- Undgå kontakt med sprøjtende og dryppende vand samt aggressiv væske. Brug ikke det håndfri udstyr til bilen i nærheden af vand.
- Det håndfri udstyr til bilen må heller aldrig nedsænkes i vand. Stil ikke genstande fyldt med væske, f.eks. vaser eller drikkevarer, på det håndfri udstyr til bilen.
- Sørg for, at det håndfri udstyr til bilen ikke udsættes for overdrevne rystelser og vibrationer.
- Der må ikke være knæk på ladekablet, og det må heller ikke komme i klemme.
- Sørg for, at der ikke kommer fremmedlegemer ind i udstyret. I modsat fald vil det håndfri udstyr til bilen blive beskadiget.
- Du må under ingen omstændigheder selv foretage ændringer på produktet eller selv forsøge at åbne og/eller reparere delene.
- Trafiksikkerheden kommer før alt andet! Den aktuelle færdselsituation har altid første prioritet i forhold til betjeningen af det håndfri udstyr til bilen.
- Anbring altid det håndfri udstyr til bilen i dit køretøj, så udstyret eller dets ladekabel ikke hindrer betjeningen af dit køretøj. Det mest ideelle sted at anbringe det håndfri udstyr til bilen er på solskærmen. Det håndfri udstyr til bilen må under ingen omstændigheder monteres i airbagens udløsningsområde.



## **OBS!**

### **Datasikkerhed**

Vær opmærksom på, at trådløst overførte data ikke er krypteret og under visse omstændigheder kan aflyttes af tredjepart.

## 3.1. Sikker håndtering af genopladelige batterier



### ADVARSEL!

#### Fare for kvæstelser!

Genopladelige batterier kan indeholde brændbare stoffer. Ved forkert håndtering kan genopladelige batterier blive utætte, overophedes, antændes eller eksplodere. Dette kan ødelægge produktet og skade dit helbred.

- Oplad kun det opladelige batteri med det originale tilbehør (USB-ladekabel, bilens USB-ladeadapter).
- Oplad det afladete batteri igen med det samme for at undgå skader.
- Udsæt ikke enheden for direkte sol, varme eller ild.
- Se også anvisningerne vedrørende bortskaffelse i "18. Bortskaffelse" på side 83.

## 4. Beskrivelse af dele

Se **fig. A**

1. +-knap (skru op for lydstyrken)
2. Telefonknap (start/afslut en samtale) med integreret kontrollampe, musikafspilning start/pause
3. -knap (skru ned for lydstyrken)
4. Højtaler

Se **fig. B**

5. Fastgøringsklemme
6. ON/OFF-knap (tænd/sluk)

Se **fig. C**

7. USB-C-ladetilslutning
8. -knap (slå mikrofonen fra)

## 5. Pakkens indhold



### FARE!

### Kvælningsfare!

Der er kvælningsfare ved indtagelse eller indånding af små dele eller emballagefilm.

- Opbevar emballagefilm utilgængeligt for børn.

- ▶ Pak produktet ud af emballagen, og fjern al emballage.
- ▶ Kontrollér, at der ikke mangler noget i pakken. Giv os besked senest 14 dage efter købet, hvis der mangler noget.

I den pakke, du har købt, skal du have modtaget følgende:

### Se **fig. D**

- A Håndfrit udstyr til bilen SBTF 10 G1
- B Fastgøringsklemme
- C USB-ladekabel (type A og type C)
- D Bilens USB-ladeadapter (12/24 V)
- E Kort vejledning

Brugsanvisning (kan downloades på [www.lidl-service.com](http://www.lidl-service.com) – artikelnummer 435076\_2304)

## 6. Opladning af enheden

Oplad batteriet til det håndfri udstyr til bilen fuldstændigt, inden det tages i brug første gang.

- ▶ Forbind USB-C-stikket på det medfølgende USB-ladekabel med tilslutningen på udstyret (se **fig. E**).
- ▶ Sæt USB-A-stikket i en egnet USB-tilslutning.
- ▶ Brug det medfølgende USB-ladekabel sammen med bilens USB-ladeadapter, når du oplader ved hjælp af et udtag i bilen (båden eller campingvognen) med 12/24 V-jævnspænding.



Ved strømforsyning ved hjælp af en stikkontakt i bilen: For at undgå dybdeaf-  
ladning må du ikke oplade batteriet i længere tid, hvis bilens motor ikke er  
tændt.

- ▶ Oplad udstyret, så snart telefonknappen (2) blinker rødt, senest når signaltonen "svagt batteri" udsendes.

Når udstyret er ladet helt op, slukker kontrollampen i telefonknappen (2).

## 7. Anbringelse af fastgøringsklemme

Fastgøringsklemmen (5) kan anbringes i to retninger.

- ▶ Stik fastgøringsklemmen (5) i udstyret, som vist i **fig. F**.

Det skal kunne høres, at fastgøringsklemmen (5) falder i hak.

## 8. Fastgørelse af det håndfri udstyr til bilen

- ▶ Sæt fastgøringsklemmen (5) fast på bilens solskærm, som vist i **fig. G**.

## 9. Statuskontrollampe

Statuskontrollampen i telefonknappen (2) viser følgende tilstande:

Signal	Betydning
Kontrollampen blinker hurtigt blåt	<ul style="list-style-type: none"> <li>• Parringsfunktion</li> </ul>
Kontrollampen blinker blåt	<ul style="list-style-type: none"> <li>• Tilkoblet</li> <li>• Der er oprettet/oprettes telefonforbindelse</li> </ul>
Kontrollampen skifter mellem violet og rødt	Opladningen er i gang, i ON-mode (standby)
Kontrollampen lyser rødt	Opladningen er i gang, i OFF-mode
Kontrollampen blinker rødt	Batteriet er tomt

Til hver tilstand knytter der sig desuden et akustisk signal.

## 10. Betjening af håndfrit udstyr til bilen

- ▶ Skub ON/OFF-knappen (6) hen på ON for at tænde for udstyret (se **fig. H**).

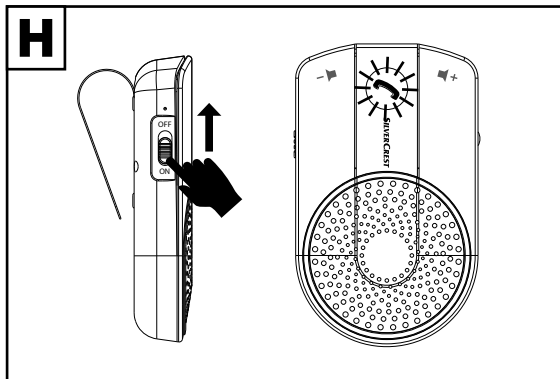

Udstyret skifter til parringsfunktionen og er klar til at blive forbundet med en ekstern enhed via Bluetooth®. Telefonknappen (2) blinker hurtigt blåt.

## 10.1. Tilkobling via Bluetooth®

- ▶ Aktivér Bluetooth®-funktionen på din eksterne enhed, og udfør en parring. Læs også vejledningen til din afspilningsenhed. Navnet på det håndfri udstyr til bilen er "SBTF 10 G1" (se **fig. 1**).

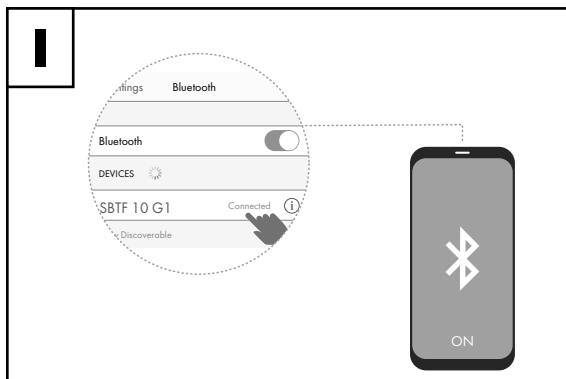

Tilkoblingen er afsluttet, når der høres et akustisk signal, og telefonknappen (2) blinker blåt.

- ▶ Hvis du vil afslutte Bluetooth®-forbindelsen, skal du slukke for Bluetooth® på den eksterne enhed.



Det håndfri udstyr til bilen kan forbindes aktivt med to mobiltelefoner.

Ved indgående opkald anvendes opkaldsmelodien fra den respektive mobiltelefon. Under en igangværende samtale vises opkaldet på den anden mobiltelefon ved hjælp af et akustisk signal.

- ▶ Sluk for udstyret ved at skubbe ON/OFF-knappen (6) hen på OFF.

Næste gang der tændes, opretter det håndfri udstyr til bilen automatisk forbindelse til den/de enheder, det senest var forbundet med.

## 10.2. Intelligent standbyfunktion

Hvis udstyret ikke slukkes manuelt, skifter det automatisk ved manglende brug efter et par minutter til energisparefunktionen. Registreret udstyret en rystelse i bilen, som f.eks. åbning/lukning af bildøren, skifter udstyret til standbyfunktionen for automatisk at oprette forbindelse til de forbundne enheder.

## 10.3. Opkald

- ▶ Ring op til telefonnummeret på mobiltelefonen.

Kontrollampen i telefonknappen (2) blinker blåt, mens telefonforbindelsen etableres, hvorefter telefonforbindelsen er oprettet.

- ▶ For at ringe til det seneste telefonnummer igen skal du trykke kortvarigt på telefonknappen (2) to gange.

## 10.3.1. Stemmestyring

- ▶ Du kan aktivere din mobiltelefons stemmestyringsfunktion ved hjælp af det håndfri udstyr til bilen (hvis den er i nærheden og er indstillet til det) ved at du i standby trykker på telefonknappen (2) og holder den inde i 2 sekunder.  
Ved hjælp af din mobiltelefons stemmestyring kan du f.eks. foretage opkald eller åbne lyddata.
- ▶ Sig navnet på den, du vil ringe til, tydeligt og højt nok, når du vil starte et opkald.
- ▶ Oplysninger om din mobiltelefons stemmestyringsfunktion findes i vejledningen fra den pågældende producent.

## 10.4. Besvarelse/afvisning af opkald

- ▶ Tryk kortvarigt på telefonknappen (2) for at starte samtalen.
- ▶ Tryk på telefonknappen (2) to gange for at afvise opkaldet.

Hvis der kommer et opkald på mobiltelefonen, vises det ved hjælp af en signaltone.

- ▶ Tryk på telefonknappen (2) for at afslutte den første samtale og besvare det andet opkald.





Ved et opkald på den andet tilkoblede mobiltelefon overføres det første indgående opkald altid til det håndfri udstyr til bilen.

## 10.5. Regulering af lydstyrke

Tryk på -knappen (1) for at øge samtalsens lydstyrke.

Tryk på -knappen (3) for at reducere samtalsens lydstyrke.

## 10.6. Mute



- ▶ Tryk på -knappen (8) for at slukke for mikrofonen, så din samtalepartner ikke kan høre dig.
- ▶ Tryk på -knappen (8) en gang til for at slå lyden til igen.

## 10.7. Afslut et opkald

- ▶ Tryk kortvarigt på telefonknappen (2) for at afslutte samtalen.

## 11. Afspilning af musik

Du kan afspille og styre musik fra din mobiltelefon via det håndfri udstyr til bilen.

- ▶ Tryk på -knappen (1) for at øge musikens lydstyrke.
- ▶ Tryk på -knappen (3) for at reducere musikens lydstyrke.
- ▶ Tryk på telefonknappen (2) for at afbryde musikafspilningen.
- ▶ Tryk på telefonknappen (2) igen for at fortsætte musikafspilningen.



Hvis der også er sluttet en mobiltelefon til din bilradio via Bluetooth®, kan du afspille lyddataene fra mobiltelefonen via bilradioen og styre dem via det håndfri udstyr til bilen.



Ved et opkald under afspilningen af musik afbrydes afspilningen af musik, indtil opkaldet afsluttes.

## 12. Opbevaring

- ▶ Når du ikke bruger udstyret skal du afbryde USB-ladekablet sammen med bilens USB-ladeadapter fra strømmen og opbevare udstyret et tørt, støv- og frostfrit sted uden direkte sollys.
- ▶ Hvis du ikke anvender det i længere tid, skal du oplade det før og regelmæssigt under opbevaringen (ca. hver 3.-4. måned) for at undgå dybdeafledning af batteriet.
- ▶ Overhold de omgivelsesbetingelser for opbevaring, der er angivet i de tekniske data.

## 13. Rengøring af produkt

- ▶ Undlad ved rengøring af produktets overflade og tilbehøret at anvende opløsningsmidler, ætsende eller gasformede rengøringsmidler. Tør overfladen af med en fugtig klud.
- ▶ Sørg for, at der ikke trænger væske ind i produktet.



## 14. Problemløsning

Hvis der opstår en fejl i produktet, kan du forsøge at afhjælpe problemet ved hjælp af følgende oversigt.

Forsøg under ingen omstændigheder at reparere produktet selv. Hvis produktet skal repareres, skal du henvende dig til vores servicecenter eller et andet egnet professionelt værksted.

<b>Problem</b>	<b>Afhjælpning</b>
Det håndfri udstyr til bilen virker ikke.	<ul style="list-style-type: none"><li>▶ Batteriet er ikke tilstrækkeligt opladet.</li><li>▶ Tænd for produktet. Opret forbindelse til den eksterne enhed.</li></ul>
Batteriet oplades.	▶ Kontrollér forbindelsen mellem USB-ladekablet og bilens USB-ladeadapter i bilens udtag/på USB-tilslutningen.
	▶ Ved opladning i bilens udtag skal tændingen slås til.
	▶ Lyser kontrollampen rødt eller violet? Hvis dette ikke er tilfældet skal du kontakte vores serviceafdeling.
Lydafspilningen på den tilkoblede bilradio virker ikke efter et afsluttet opkald.	<ul style="list-style-type: none"><li>▶ Sluk for bilradioen, og tænd den igen.</li></ul>

## 15. Tekniske data

Produkt	
Mål (B x H x D)	ca. 67 x 22 x 109 mm (uden fastgøringsklemme [5])
Omgivelsestemperatur (under brug):	0 °C til +35 °C ved en relativ luftfugtighed (ikke kondenserende) på maks. 85%
Vægt	ca. 99,2 g, inkl. batteri og fastgøringsklemme (5)
Udgangseffekt	2-watt-højttaler
Højttalerimpedans	3 Ω
Strømforsyning	5,0 V $\text{---}$ 1,0 A
Genopladeligt batteri	
Type	3,7 V $\text{---}$ , li-ion, 800 mAh, 2,96 Wh
Opladningstid	ca. 3 timer
Bluetooth®	
Bluetooth-version	V5.3
Bluetooth-profil	A2DP / HFP / AVRCP
Frekvens	2402-2480 MHz
Maks. sendeeffekt	Maks. 1,79 dBm
Rækkevidde	op til 10 m i det fri
Ladeadapter	
Model	YC-R88051000VU
Indgangsspænding	12-24 V $\text{---}$ 0,5 A
Udgangsspænding	5,0 V $\text{---}$ 1,0 A 5,0 W
Producent	Shenzhen Youmingxing Technology Co. Ltd.

## 16. Information om EU-overensstemmelse



Hermed erklærer MEDION AG, at det trådløse anlæg af typen SBT10 G1 er i overensstemmelse med direktivet 2014/53/EU samt RoHS-direktivet 2011/65/EU.

Den komplette EU-overensstemmelseserklæring findes på følgende internetadresse:  
[www.medion.com/conformity](http://www.medion.com/conformity).

## 17. Oplysninger om varemærker og licenser

Navnet Bluetooth® og logoerne er registrerede mærker tilhørende Bluetooth SIG, Inc. og anvendes af producenten på licens.

Navnet USB™ og logoerne er registrerede mærker tilhørende USB Implementers Forum, Inc. og anvendes af producenten på licens.

SilverCrest® er et registreret varemærke tilhørende Lidl Stiftung & Co. KG, 74167 Neckarsulm, Tyskland.

Alle andre navne og produkter er varemærker eller registrerede varemærker fra den pågældende indehaver.

## 18. Bortskaffelse



### EMBALLAGE

Produktet er pakket i en emballage for at beskytte det mod transportskader. Emballagen er fremstillet af materialer, der kan bortskaffes på en miljøvenlig måde og kan afleveres på et indsamlingssted med henblik på korrekt genanvendelse.

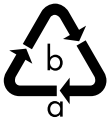

Vær opmærksom på følgende **mærkning af emballagemateriale**, når du sorterer affald med forkortelserne (a) og numrene (b):

1-7: Plast/20-22: **Papir og pap**/80-98: **Kompositmaterialer**



(Kun i Frankrig)

"Triman"-symbolet informerer forbrugeren om, at produktet kan genanvendes, er omfattet af et udvidet system, der fastlægger producentens ansvar, og i Frankrig er omfattet af en sorteringsanvisning.



### APPARAT

Udtjent udstyr, der er mærket med det viste symbol, må ikke bortskaffes sammen med det almindelige husholdningsaffald.

Ifølge direktiv 2012/19/EU skal produktet afleveres til korrekt bortskaffelse, når levetiden udløber.

Derved genanvendes de materialer, der er indeholdt i produktet, og forurening af miljøet og negative påvirkninger af menneskers helbred undgås.

Aflever det udtjente udstyr på et indsamlingssted for elskrot og elektronikaffald eller på en genbrugsstation.

Du kan få yderligere oplysninger hos dit lokale renovationselskab eller din kommune.

- Det genopladelige batteri er fastmonteret og kan ikke udskiftes af brugeren selv.
- **ADVARSEL!** Eksplosionsfare ved forkert udskiftning af batteriet.
- Må kun udskiftes med den samme type eller med en tilsvarende type, som anbefales af producenten.

## 19. MEDION AGs garanti

Kære kunde.

På denne enhed får du 3 års garanti fra købsdatoen. Hvis dette produkt udviser mangler, har du lovbestemte rettigheder over for sælgeren. Disse lovbestemte rettigheder indskrænkes ikke af vores garanti, som er anført nedenfor.

### 19.1. Garantibetingelser

Garantiperioden starter på købsdatoen. Opbevar den originale kvittering, så du kan finde den igen. Dette bilag er nødvendigt som dokumentation for købet.

Hvis der inden for tre år fra købsdatoen for dette produkt forekommer en materiale- eller fabrikationsfejl, reparerer eller erstatter vi – efter vores valg – produktet for dig uden beregning. Denne garantiydelse forudsætter, at den defekte enhed og købsbeviset (kvitteringen) stilles til rådighed inden for fristen på tre år, og at der gives en kort skriftlig beskrivelse af, hvori manglen består, og hvornår den er opstået.

Hvis defekten er dækket af vores garanti, får du det reparerede produkt eller et nyt produkt tilbage. Der påbegyndes ikke nogen ny garantiperiode ved reparation eller udskiftning af produktet.

### 19.2. Garantiperiode og lovbestemte garantikrav

Garantiperioden bliver ikke forlænget på grund af garantiydelsen. Dette gælder også for udskiftede og reparerede dele. Eventuelle skader, som allerede var til stede ved købet, skal rapporteres straks efter udpakningen. Reparationer, der udføres efter garantiperiodens udløb, er betalingspligtige.

### 19.3. Garantidækning

Enheden er produceret omhyggeligt i overensstemmelse med strenge kvalitetsretningslinjer og testet grundigt inden leveringen.

Garantiydelsen gælder for materiale- eller fabrikationsfejl. Denne garanti gælder ikke for produktdele, der er udsat for normalt slid og derfor kan anses for sliddele, eller for skader på dele, der kan gå i stykker, som f.eks. knapper, batterier eller dele af glas.

Denne garanti bortfalder, hvis produktet er blevet beskadiget eller ikke er blevet anvendt eller vedligeholdt korrekt. Korrekt brug af produktet forudsætter, at alle brugsanvisningens anvisninger følges. Anvendelser og handlinger, der frarådes eller advares mod i brugsanvisningen, skal undgås uden forbehold.

Produktet er kun beregnet til privat brug og egner sig ikke til erhvervsmæssig brug. Ved misbrug eller ukorrekt behandling, anvendelse af vold eller ved indgreb, der ikke er foretaget af vores autoriserede serviceafdeling, bortfalder garantien.

### 19.4. Procedure for garantisager

**For at sikre en hurtig behandling af din sag bedes du følge disse råd:**

- Ved alle henvendelser bør du sørge for at have kvitteringen og varenummeret IAN 435076\_2304 parat som dokumentation for købet.

- Varenummeret finder du på typeskiltet, indgraveret, på brugsanvisningens forside (nederst til venstre) eller som mærkat på bag- eller undersiden.
- Hvis der opstår funktionsfejl eller andre mangler, skal du først kontakte den nedenfor anførte serviceafdeling telefonisk eller via vores kontaktformular.

## 20. Service



På [www.lidl-service.com](http://www.lidl-service.com) kan du downloade denne anvisning og mange andre manualer, produktvideoer og installationssoftware. Med denne QR-code kommer du direkte til Lidl-servicesiden ([www.lidl-service.com](http://www.lidl-service.com)) og kan ved at indtaste artikelnummer IAN 435076\_2304 åbne din brugsanvisning.

	<p><b>Service Danmark</b> Kundeservice ☎ +45 70 21 20 25 🕒 mandag - fredag: 09.00-17.00 Brug venligst kontaktformularen nedenfor: <a href="http://www.medion.com/contact">www.medion.com/contact</a></p>
	<p>IAN 435076_2304</p>

### 20.1. Leverandør/producent/importør

Du bedes være opmærksom på, at den følgende adresse ikke er en returadresse. Du bedes henvende dig til den ovennævnte serviceafdeling.

MEDION AG  
Am Zehnhof 77  
45307 Essen  
TYSKLAND

## 21. Databeskyttelseserklæring

Kære kunde

Vi meddeler dig hermed, at vi, MEDION AG, Am Zehnthof 77, D-45307 Essen, som ansvarshavende behandler dine personlige data.

I sager i forbindelse med databeskyttelseslovgivningen får vi assistance af virksomhedens databeskyttelsesbefuldmægtigede, som kan kontaktes under MEDION AG, Datenschutz, Am Zehnthof 77, D-45307 Essen; datenschutz@medion.com. Vi behandler dine data med henblik på garantiafviklingen og dermed forbundne processer (f.eks. reparationer) og vores købsaftale danner grundlag for forarbejdningen af dine data.

Vi overdrager dine data i forbindelse med garantiafviklingen og dermed forbundne processer (f.eks. reparationer) til den reparationsservicevirksomhed, som har fået tildelt opgaven. Vi gemmer normalt dine personrelaterede data i tre år for at opfylde dine juridiske garantirettigheder.

Du har ret til at få udleveret oplysninger om de pågældende personrelaterede data samt ret til berigtigelse, sletning af data og begrænsning af behandlingen, og ret indsigelse mod behandlingen samt overførslen af data.

I forbindelse med informations- og sletningsretten gælder der dog begrænsninger iht. §§ 34 og 35 i den tyske BDSG (art. 23 i persondataforordningen). Derudover er der ankeret ved den ansvarlige databeskyttelsesmyndighed (art. 77 i persondataforordningen i forbindelse med § 19 i den tyske BDSG). For MEDION AG er dette den "Landesbeauftragte für Datenschutz und Informationsfreiheit Nordrhein Westfalen", postboks 200444, D-40212 Düsseldorf, [www.lidi.nrw.de](http://www.lidi.nrw.de).

Behandlingen af dine data er nødvendig i forbindelse med garantiafviklingen. Garantiafviklingen er ikke mulig uden modtagelse af de nødvendige data.

**MEDION AG**

Am Zehnthof 77  
45307 Essen  
GERMANY

Model no.: SBTF 10 G1

Version: V3.0

Part 2/2

Prodotto in Cina

Wyprodukowano w Chinach

Stav informací · Aktuálny stav informácií · Információk aktualitása

Stan informacjii · Informationerne opdateret den:

Update: 10/2023 · Ident.-No.: 50073639-44024-08/2024-8



IAN 435076\_2304

8