

## SCHUHREGAL SHOE STORAGE RACK ÉTAGÈRE À CHAUSSURES

DE AT CH

**SCHUHREGAL**  
Kurzanleitung

GB IE

**SHOE STORAGE RACK**  
Quick start guide

FR BE

**ÉTAGÈRE À CHAUSSURES**  
Mode d'emploi rapide

NL BE

**SCHOENENREK**  
Korte handleiding

PL

**REGAŁ NA BUTY**  
Krótka instrukcja

CZ

**BOTNÍK**  
Krátký návod

SK

**REGÁL NA TOPÁNKY**  
Krátky návod

ES

**ESTANTERÍA PARA ZAPATOS**  
Guía rápida

DK

**SKOREOL**  
Kort vejledning

DE AT CH GB

IE FR BE NL

PL CZ SK ES

DK

IAN 353015\_2007

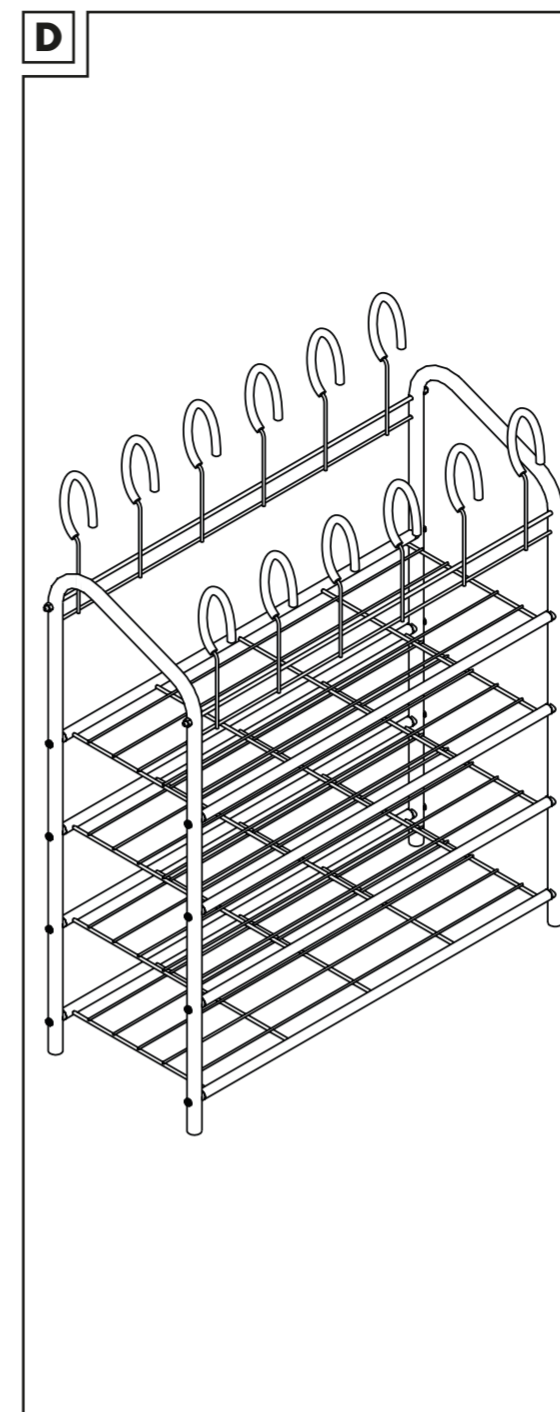
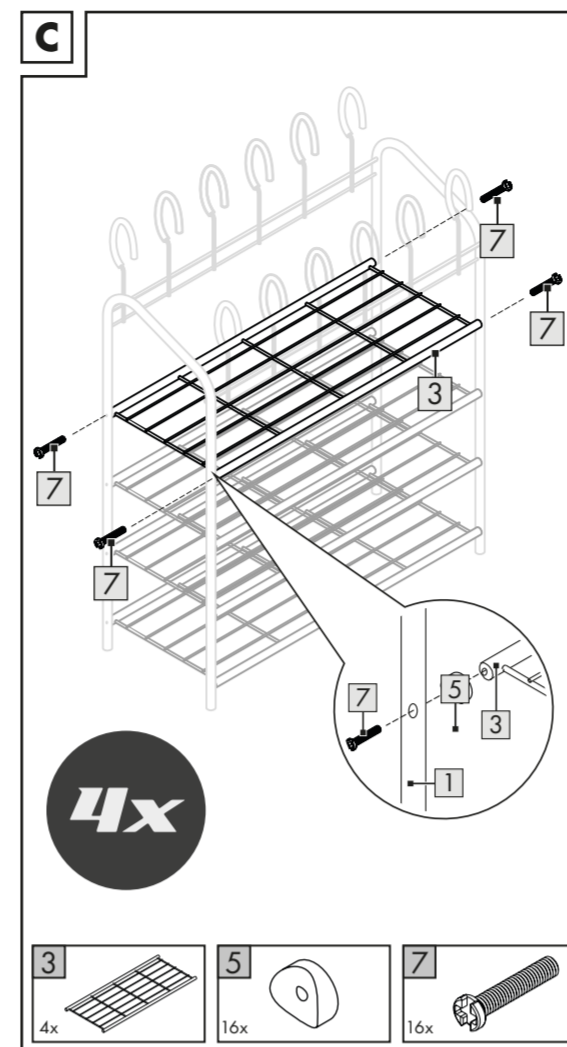
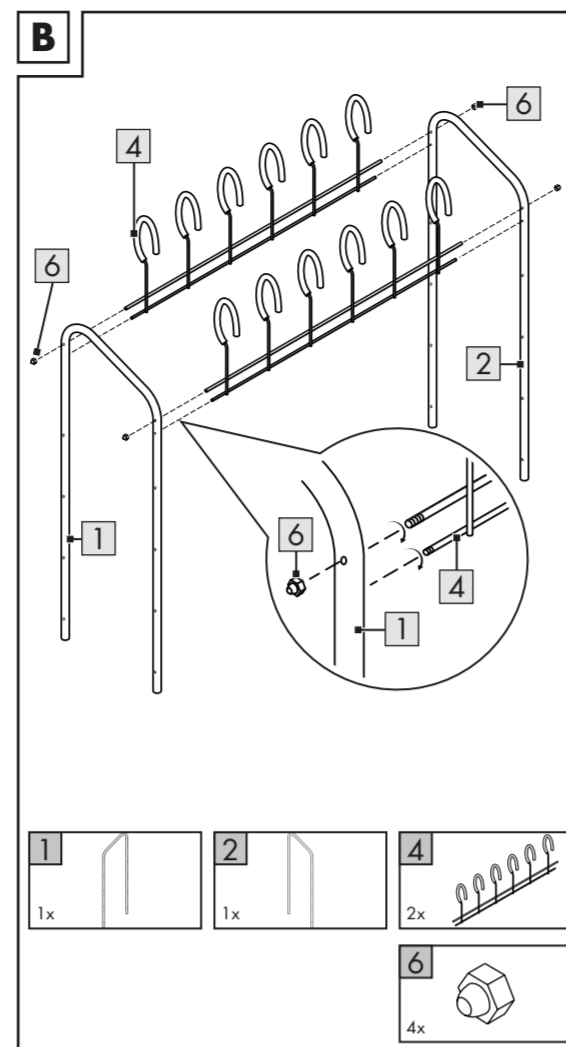
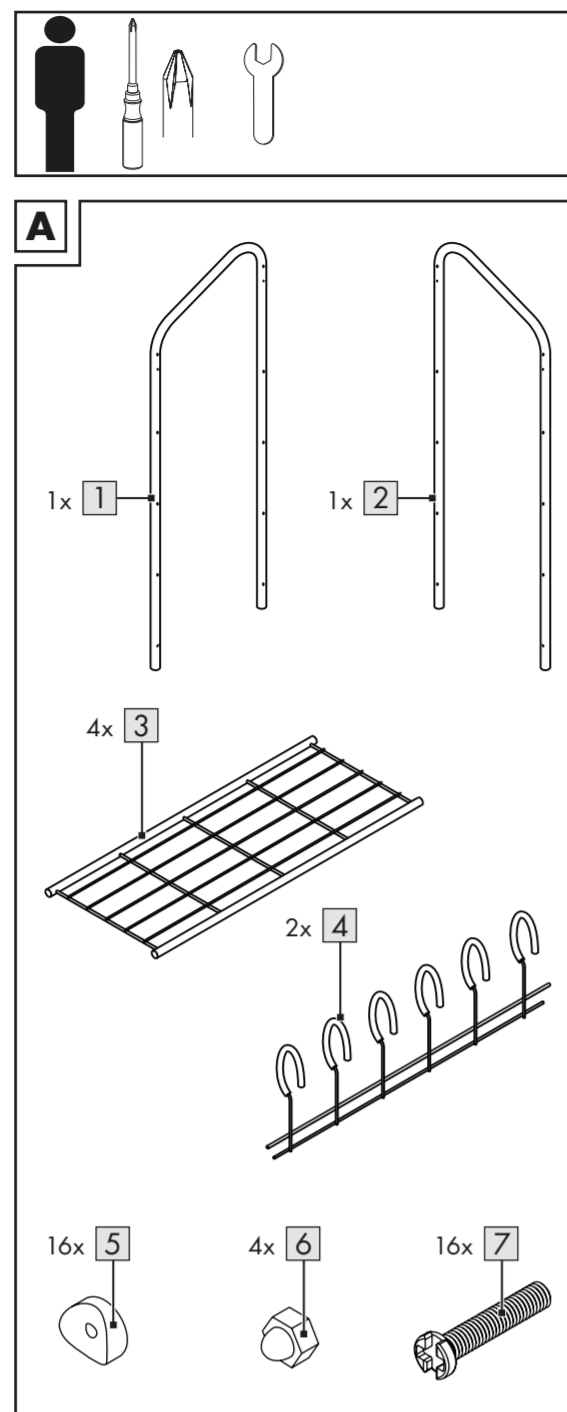

Diese Kurzanleitung ist fester Bestandteil der Aufbauanleitung. Bewahren Sie diese zusammen mit der Aufbauanleitung gut auf. Händigen Sie alle Unterlagen bei Weitergabe des Artikels an Dritte mit aus. Lesen Sie vor der Verwendung die Aufbauanleitung und beachten Sie insbesondere die darin enthaltenen Sicherheitshinweise.

Unter folgendem Internettlink können Sie die Aufbauanleitung herunterladen:  
<https://www.lidl-service.com>

### Lieferumfang

1 x Schuhregal, zerlegt (1-4)  
1 x Montagematerial (5-7)  
1 x Kurzanleitung

### Technische Daten

Max. Belastung Schuhhalter: 12 x 0,5 kg  
Max. Belastung Ablage: 4 x 8,5 kg

Herstellungsdatum (Monat/Jahr):  
02/2021

### Bestimmungsgemäße Verwendung

Der Artikel ist zur Aufbewahrung von Schuhen bestimmt. Der Artikel ist nicht für den gewerblichen Gebrauch bestimmt. Der Artikel ist für den Gebrauch im Innenbereich konzipiert.

### Sicherheitshinweise

#### ⚠ Lebensgefahr!

- Lassen Sie Kinder niemals unbeaufsichtigt mit dem Verpackungsmaterial. Es besteht Erstickengefahr.

#### ⚠ Verletzungsgefahr!

- Achten Sie vor der Benutzung des Artikels auf die richtige Stabilität.
- Stellen Sie den Artikel auf einen ebenen Untergrund.
- Der Artikel darf nur unter Aufsicht von Erwachsenen und nicht als Spielzeug verwendet werden.
- Der Artikel ist kein Kletter- oder Spielgerät! Stellen Sie sicher, dass sich Personen, insbesondere Kinder, nicht an dem Artikel hochziehen oder daran anlehnen. Der Artikel kann umfallen.
- Prüfen Sie den Artikel vor jedem Gebrauch auf Beschädigungen oder Abnutzungen. Der Artikel darf nur in einwandfreiem Zustand verwendet werden.
- Stellen oder setzen Sie sich niemals auf den Artikel.

### Montage

Für die Montage des Artikels benötigen Sie einen Kreuzschlitz-Schraubendreher und einen Schraubenschlüssel (nicht im Lieferumfang enthalten).

- Legen Sie den Artikel auf einen flachen und weichen Untergrund

**Achtung:** Harte Untergründe können zur Verkratzung des Artikels führen.

- Montieren Sie den Artikel, wie in den Abbildungen B - C gezeigt.

**Hinweis:** Ziehen Sie die Schrauben anfangs nicht zu fest, um die Montage zu erleichtern.

- Stellen Sie den Artikel ebenerdig hin (Abb. D).

**Hinweis:** Ziehen Sie alle Schrauben fest.

### Lagerung, Reinigung

Lagern Sie den Artikel bei Nichtbenutzung immer trocken und sauber bei Raumtemperatur.  
Nur mit Wasser reinigen und anschließend mit einem Reinigungstuch trockenwischen.  
WICHTIG! Nie mit scharfen Reinigungsmitteln reinigen.

This quick reference guide is a fixed part of the assembly instructions. Keep both this and the assembly instructions in a safe place. When passing this product on to third parties, please be sure to include all documentation. Read the assembly instructions before use, and pay particular attention to the safety instructions included in the operating instructions.

You can download the assembly instructions at the following internet link:  
<https://www.lidl-service.com>

### Package contents

1 x shoe rack, disassembled (1-4)  
1 x assembly materials (5-7)  
1 x quick start guide

### Technical data

Shoe holder max. load: 12 x 0.5kg  
Shelf max load: 4 x 8.5kg

Date of manufacture (month/year):  
02/2021

### Intended use

The product is intended for storing shoes.  
The article is not intended for commercial use. The article is designed for indoor use.

### Safety instructions

#### ⚠ Danger to life!

- Never leave children unsupervised with the packaging material. Risk of suffocation.

#### ⚠ Risk of injury!

- Before using the product check for correct stability.
- Position the product on an even surface.
- The product may only be used under adult supervision and not as a toy.
- The product is not a toy or a climbing apparatus! Ensure that persons, especially children, do not pull themselves up on the product or lean against it. The product can tip over.
- Check the product for damage or wear before each use. The product may only be used if it is in perfect condition.
- Never stand or sit on the product.

### Assembly

To assemble the product you will need a cross-head screwdriver and a spanner (not included in the package contents).

- Place the product on a flat, soft surface.

**Warning:** hard surfaces can scratch the product.

- Assemble the product as shown in Figures B - C.

**Note:** to facilitate assembly, do not tighten the screws too much initially.

- Place the product on a level surface (Fig. D).

**Note:** tighten all screws.

### Storage, cleaning

When not in use, always store the product clean and dry at room temperature. Clean only with water and wipe dry afterwards with a cloth.  
IMPORTANT! Never clean the product with harsh cleaning agents.

DE AT CH

**WICHTIG, FÜR SPÄTERE  
BEZUGNAHME AUFBEWAHREN:  
SORGFÄLTIG LESEN!**

GB IE

**IMPORTANT: RETAIN FOR  
LATER REFERENCE;  
PLEASE READ CAREFULLY!**

FR BE

**IMPORTANT.  
LIRE ATTENTIVEMENT !  
A CONSERVER POUR  
RÉFÉRENCE ULTÉRIEURE.**

NL BE

**BELANGRIJK, BEWAREN OM  
LATER TE KUNNEN NASLAAN;  
ZORGVULDIG LEZEN!**

PL

**WAŻNE, PRZECHOWYWAĆ W  
CELU POŹNIEJSZEGO  
SKORZYSTANIA: PRZECZYTAĆ  
UWAŻNIE!**

CZ

**DŮLEŽITÉ, USCHOVEJTE  
PRO POZDĚJŠÍ ZHLĚDNUTÍ:  
ČTĚTE PEČLIVĚ!**

SK

**DÔLEŽITÉ, USCHOVAJTE  
KVŮLI NESKOR-ŠIEMU  
POUŽITIU: POZORNE  
PREČÍTAJTE!**

ES

**IMPORTANTE: GUARDAR  
PARAR REFERENCIA FUTURA  
¡LEER ATENTAMENTE!**

DK

**VIGTIG, GEM TIL SENERE BRUG:  
SKAL LÆSES GRUNDIGT!**

Ce guide rapide fait partie intégrante de la notice de montage. Conservez-le soigneusement avec la notice de montage. Lorsque vous remettez le produit à d'autres utilisateurs, veuillez également leur transmettre tous les documents liés à celui-ci. Lisez avant l'utilisation la notice de montage et respectez tout particulièrement les consignes de sécurité qui y figurent.

En cliquant sur le lien suivant, vous pouvez télécharger la notice de montage :  
<https://www.lidl-service.com>

### Étendue de la livraison

1 étagère à chaussures, à monter (1 - 4)  
1 matériel de montage (5 - 7)  
1 mode d'emploi rapide

### Caractéristiques techniques

Charge totale max. du support à chaussures : 12 x 0,5 kg  
Charge maximale de l'étagère : 4 x 8,5 kg

Date de fabrication (mois/année) :  
02/2021

### Utilisation conforme

L'article est conçu pour ranger les chaussures.  
Cet article n'est pas destiné à un usage professionnel. Cet article a été conçu pour être utilisé à l'intérieur.

### Consignes de sécurité

#### ⚠ Danger de mort !

- Ne laissez jamais des enfants manipuler le matériau d'emballage sans surveillance. Risque d'étouffement.

#### ⚠ Risque de blessure !

- Avant d'utiliser l'article, assurez-vous qu'il est stable.
- Placez l'article sur une surface plane.
- L'article ne peut être utilisé que sous la surveillance d'un adulte et non comme un jouet.
- L'article n'est ni un jouet, ni un dispositif d'escalade ! Assurez-vous que personne, en particulier les enfants, ne se hisse en utilisant l'article ou ne s'y appuie. L'article risque de se renverser.
- Avant chaque utilisation, vérifiez que l'article n'est pas endommagé ou usé. L'article ne doit être utilisé qu'en parfait état.
- Ne montez ou ne vous asseyez jamais sur l'article.



DELTA-SPORT HANDELSKONTOR GMBH  
Wragelkamp 6 • DE-22397 Hamburg  
GERMANY

02/2021  
Delta-Sport-Nr.: SR-8732

12.12.2020 / PM 6.08

IAN 353015\_2007



DE/AT/CH

DE/AT/CH

GB/IE

GB/IE

FR/BE

FR/BE

Deze beknopte handleiding is vast bestanddeel van de montagehandleiding. Bewaar hem samen met de montagehandleiding goed. Overhandig alle documenten bij doorgifte van het product aan derden. Lees voor het gebruik de montagehandleiding en neem in het bijzonder de hierin vermelde veiligheidsvoorschriften in acht.

Via volgende internetlink kunt u de montagehandleiding downloaden: https://www.lidl-service.com

#### Leveringsomvang

1 x schoenenrek, gedemonteerd (1 - 4)
1 x montagemateriaal (5 - 7)
1 x korte handleiding

#### Technische gegevens

Max. belasting schoenhouder: 12 x 0,5 kg

Max. belasting legplank: 4 x 8,5 kg

 Productiedatum (maand/jaar): 02/2021

#### Voorgescreven gebruik

Dit artikel is bestemd voor het opbergen van schoenen. Het artikel is niet bestemd voor commercieel gebruik. Het artikel is ontworpen voor het gebruik binnenshuis.

#### ⚠ Levensgevaar!

- Laat kinderen nooit zonder toezicht met het verpakkingsmateriaal. Er bestaat verstikkingsgevaar.

#### ⚠ Gevaar voor verwondingen!

- Let vóór het gebruik van het artikel op de juiste stabiliteit.
- Zet het artikel op een vlakke ondergrond.
- Het artikel mag alleen onder toezicht van volwassenen en mag niet als speelgoed gebruikt worden.
- Het artikel is geen klim- of speeltoestel! Zorg ervoor dat niemand, in het bijzonder kinderen, zich aan het artikel omhoog kan trekken of er tegenaan kan leunen. Het artikel kan omvallen.
- Controleer het artikel voor elk gebruik op beschadigingen of slijtage. Het artikel mag alleen in goede staat worden gebruikt.
- Ga nooit op het artikel staan of zitten.

#### Montage

Voor de montage van het artikel hebt u een kruiskopschroevendraaier en een moersleutel (niet meegeleverd) nodig.

- Leg het artikel op een vlakke en zachte ondergrond.
- Waarschuwing:** een harde ondergrond kan krassen op het artikel veroorzaken.
- Monteer het artikel zoals getoond in de afbeeldingen B - C.

**Aanwijzing:** draai de schroeven in eerste instantie niet te stevig aan om de montage te vereenvoudigen.

- Plaats het artikel op een vlakke ondergrond (afb. D).

**Aanwijzing:** draai alle schroeven vast.

#### Opslag, reiniging

Bewaar het artikel wanneer u dit niet gebruikt altijd droog en schoon op kamertemperatuur. Reinig alleen met water en veeg vervolgens droog met een schoonmaakdoek. BELANGRIJK! Reinig nooit met agressieve reinigingsmiddelen.

Ta krótka instrukcja obsługi jest stałą częścią składową instrukcję montażu. Należy ją zachować wraz z instrukcją montażu. W przypadku przekazania roduktu innej osobie należy dołączyć do niego całą jego dokumentację. Przed użyciem należy przeczytać instrukcję montażu i szczególnie przestrzegać zawartych w niej wskazówek dotyczących bezpieczeństwa.

Pod następującym linkiem można pobrać instrukcję montażu: https://www.lidl-service.com

#### Zakres dostawy

1 x półka na buty, do samodzielnego montażu (1–4)
1 x materiały do montażu (5–7)
1 x krótka instrukcja

#### Dane techniczne

Maksymalne obciążenie półki na buty: 12 x 0,5 kg

Maksymalne obciążenie półki: 4 x 8,5 kg

 Data produkcji (miesiąc/rok): 02/2021

#### Zastosowanie zgodne z przeznaczeniem

Ten produkt jest przeznaczony do przechowywania butów. Artykuł nie jest przeznaczony do użytku komercyjnego. Artykuł został zaprojektowany do użytku wewnątrz pomieszczeń.

#### Wskazówki bezpieczeństwa

#### ⚠ Zagrożenie dla życia!

- Nigdy nie pozostawiać dzieci z materiałem opakowaniowym bez nadzoru. Istnieje ryzyko uduszenia.

#### ⚠ Ryzyko obrażeń!

- Przed rozpoczęciem korzystania z artykułu należy zwrócić uwagę, czy jest on odpowiednio stabilny.
- Artykuł należy ustawić na równej powierzchni.
- Z artykułu można korzystać tylko pod nadzorem dorosłych i nie można go używać jako zabawki.
- Produkt nie służy do wspiniania się ani zabawy! Użytkownicy, w szczególności dzieci, nie powinni podciągać się na tym produkcie ani się o niego opierać. Produkt może się przewrócić.
- Przed każdym użyciem należy sprawdzić produkt pod kątem uszkodzeń lub zużycia. Produkt może być używany wyłącznie, jeśli jest w idealnym stanie.
- Nigdy nie stawać ani nie siadać na produkcie.

#### Montaż

Do montażu produktu potrzebny jest śrubokręt krzyżakowy i klucz płaski (brak w zakresie dostawy).

- Umieścić produkt na płaskiej i miękkiej powierzchni.
- Ostrzeżenie:** twarde powierzchnie mogą prowadzić do zarysowania produktu.
- Zmontować produkt zgodnie z rysunkami B–C.
- Wskazówka:** w celu ułatwienia montażu na początku nie należy nadmiernie dokręcać śrub.
- Postawić produkt na równej powierzchni (rys. D).
- Wskazówka:** mocno dokręcić wszystkie śruby.

#### Przechowywanie, czyszczenie

Podczas nieuzywania należy zawsze przechowywać produkt w suchym i czystym miejscu, w temperaturze pokojowej. Czyścić wyłącznie wodą, a następnie wytrzeć do sucha ściereczką.

**WAŻNE!** Nie czyścić przy użyciu ostrych środków czyszczących.

Tento stručný návod je nedílnou součástí návodu k sestavení.

Uložte jej společně s návod k sestavení. Při předávání výrobku třetí osobě současně předávejte i všechny související podklady. Před použitím si přečtěte návod k sestavení a dodržujte především bezpečnostní předpisy, které jsou v něm obsaženy.

Pod následujícím internetovým linkem si můžete stáhnout návod k sestavení: https://www.lidl-service.com

#### Obsah balení

1 x botník, rozložený (1 -4)
1 x montážní materiál (5 - 7)
1 x krátký návod

#### Technické údaje

Max. zatížení držáku na boty: 12 x 0,5 kg

Max. zatížení odkládací plochy: 4 x 8,5 kg

 Datum výroby (měsíc/rok): 02/2021

#### Použití ke stanovenému účelu

Výrobek je určen k ukládání obuvi. Výrobek není určen pro podnikatelské účely. Výrobek je koncipován pro použití v interiéru.

#### Bezpečnostní pokyny

#### ⚠ Ohrožení života!

- Nikdy nenechávejte děti bez dohledu s obalovým materiálem. Existuje nebezpečí udušení.

#### ⚠ Nebezpečí úrazů!

- Před použitím výrobku dbejte na správnou stabilitu.
- Výrobek postavte na rovný podklad.
- Výrobek se smí používat pouze pod dohledem dospělých a nikoli jako hračka.
- Výrobek není určen k lezení ani ke hraní! Ujistěte se, že osoby, zejména děti, se na výrobek nevěší, ani se o něj neopírají. Výrobek se může převrhnout.
- Výrobek před každým použitím zkontrolujte, zda není poškozený nebo opotřebovaný. Výrobek se smí používat pouze v bezvadném stavu.
- Nikdy se na výrobek nestavějte ani nesedějte.

#### Montáž

Pro montáž výrobku potřebujete křížový šroubovák a klíč na šrouby (nejsou součástí obsahu balení).

- Položte výrobek na rovný a měkký podklad.
- Upozornění:** Tvrdý podklad by mohl způsobit poškrábání výrobku.
- Sestavte výrobek tak, jak je znázorněno na obrázcích B–C.

**Upozornění:** Šrouby ze začátku nedotahujte napevno, abyste si usnadnili montáž.

- Výrobek postavte na rovnou zem (obr. D).

**Upozornění:** Utáhněte všechny šrouby.

#### Uskladnění, čištění

Pokud výrobek nepoužíváte, skladujte jej vždy suchý a čistý při pokojové teplotě. Čistěte pouze vodou a následně ořete do sucha hadříkem. **DŮLEŽITÉ!** K čištění nikdy nepoužívejte agresivní čisticí prostředky.

NL/BE

NL/BE

PL

PL

CZ

CZ

SK

#### Montáž

Na montáž výrobku potrebujete křížový skrutkovač a vldlicovú kľúč (nie je v rozsahu dodávky).

1. Výrobok položte na rovný a mäkký povrch.
**Upozornenie:** Tvrdé podklady môžu spôsobiť škrabance na výrobku.

2. Výrobok zmontujte tak, ako je znázornené na obrázkoch B – C.

**Upozornenie:** Na uľahčenie montáže skrutky zo začiatku priliš nedotahujte.

3. Výrobok umiestnite na rovný podklad (obr. D).
**Upozornenie:** Všetky skrutky pevne dotiahnite.

#### Skladovanie, čistenie

Pri nepouzívaní skladujte výrobok vždy suchý a čistý pri izbovevej teplote. Čistite iba vodou a následne utrite dosucha čisticou handričkou. **DŮLEŽITÉ!** Výrobok nikdy nečistite ostrými čistiacimi prostriedkami.

Esta guía rápida forma parte de las instrucciones de montaje. Guárdela bien junto con las instrucciones de montaje. Facilite toda la documentación si entrega el artículo a terceros. Lea las instrucciones de montaje antes del uso y tenga en cuenta especialmente las instrucciones de seguridad incluidas en las mismas.

Puede descargar las instrucciones de montaje en el siguiente enlace de internet: https://www.lidl-service.com

#### Alcance de suministro

1 estantería para zapatos desmontada (1-4)
1 set de material de montaje (5-7)
1 guía rápida

#### Datos técnicos

Carga máxima del soporte para zapatos: 12 x 0,5 kg

Carga máxima del estante: 4 x 8,5 kg

 Fecha de fabricación (mes/año): 02/2021

#### Uso conforme a lo previsto

El artículo está destinado al almacenamiento de zapatos. El artículo no ha sido diseñado para su uso comercial. Éste ha sido creado para su uso en interiores.

#### Indicaciones de seguridad

#### ⚠ ¡Peligro de muerte!

- No deje a los niños en ningún momento sin vigilancia con el material de embalaje. Existe peligro de asfixia.

#### ⚠ ¡Peligro de lesiones!

- Antes de usar el artículo, asegúrese de que dispone de la estabilidad adecuada.
- Coloque el artículo únicamente sobre una base plana.
- El artículo debe usarse únicamente bajo la supervisión de personas adultas y no debe emplearse como juguete.
- ¡El artículo no es un juguete ni se debe usar para escalar! Asegúrese de que las personas, en especial niños, no se suban sobre el artículo ni se apoyen en el mismo. El artículo puede volcar.
- Compruebe antes de cada uso que el artículo no presenta daños ni desgaste. Solo se debe usar el artículo si se encuentra en un estado óptimo.
- No se suba ni se sienta nunca sobre el artículo.

SK

ES

ES

DK

DK