



## SET DE MESAS MULTIFUNCIONALES/ SET TAVOLO MULTIFUNZIONE

ES

### SET DE MESAS MULTIFUNCIONALES

Manual de montaje, variaciones

PT

### CONJUNTO DE MESA MULTIFUNCIONAL

Instruções de montagem, possibilidades  
de variação

DE AT CH

### MULTIFUNKTIONSTISCH-SET

Montageanleitung, Variationsmöglichkeiten

IT MT

### SET TAVOLO MULTIFUNZIONE

Istruzioni per il montaggio; possibilità di  
variazione

GB MT

### MULTI-PURPOSE TABLE SET

Assembly instructions, variation possibilities

IAN 481519\_2410

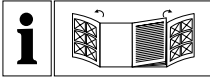

ES	Manual de montaje, variaciones	Página	6
IT/MT	Istruzioni per il montaggio; possibilità di variazione	Pagina	10
PT	Instruções de montagem, possibilidades de variação	Página	14
GB/MT	Assembly instructions, variation possibilities	Page	18
DE/AT/CH	Montageanleitung, Variationsmöglichkeiten	Seite	21

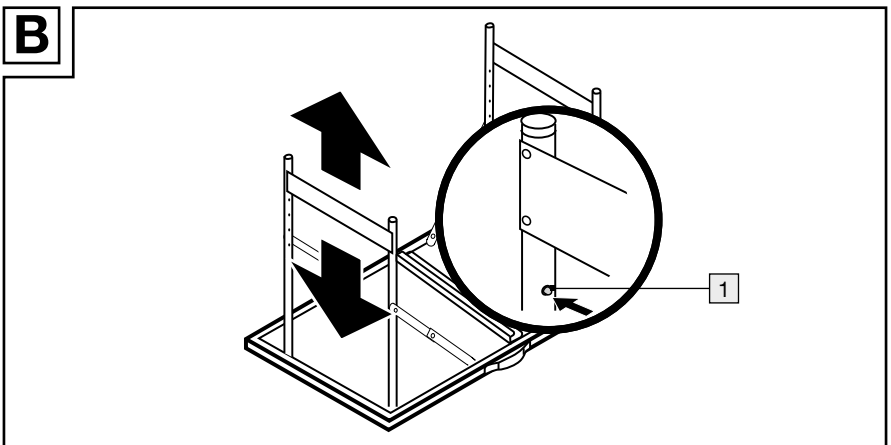
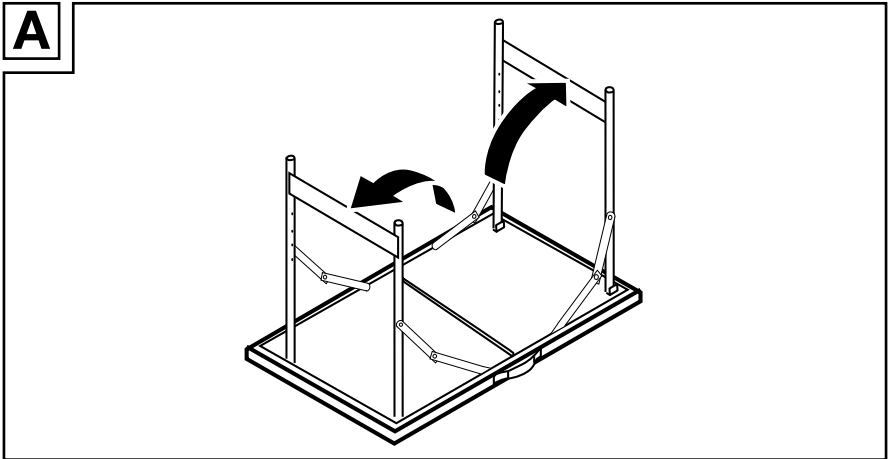
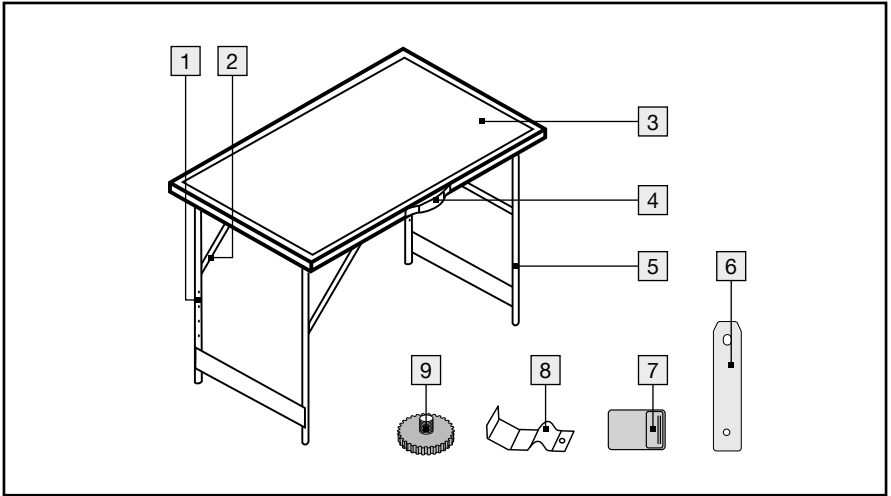

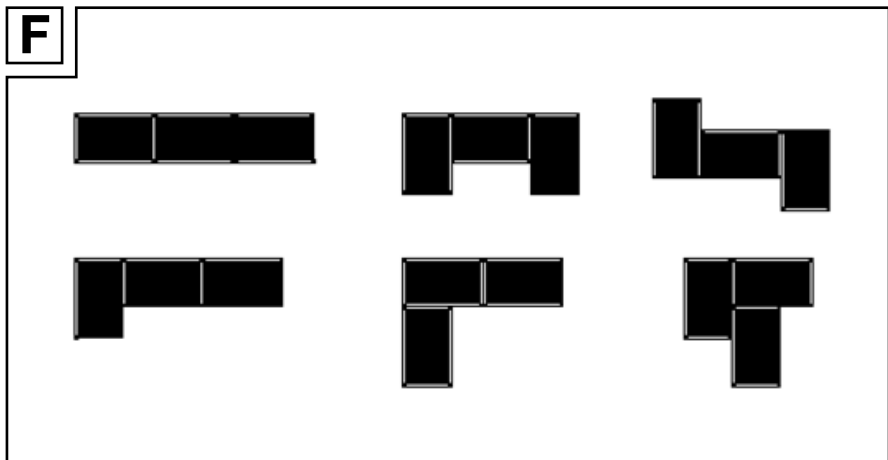
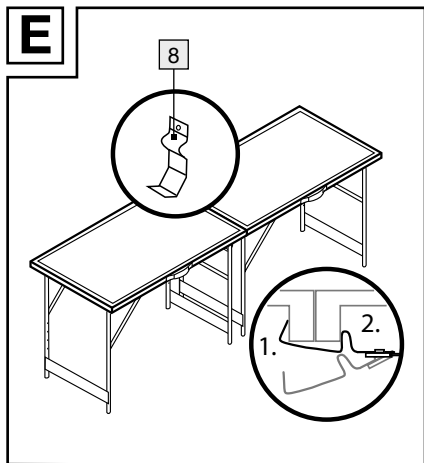
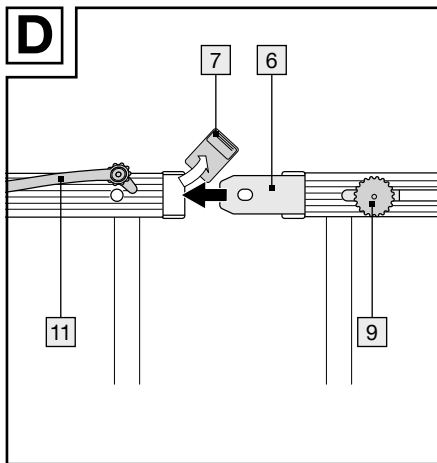
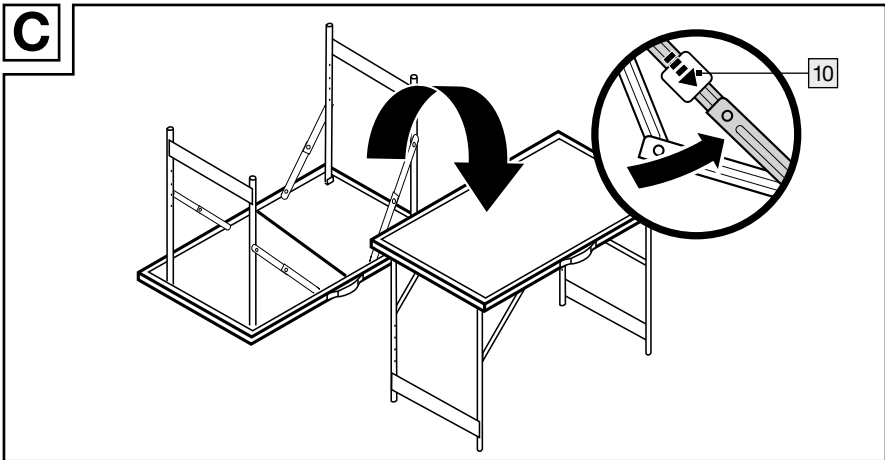

**ES** **IMPORTANTE: CONSERVAR PARA CONSULTAS POSTERIORES: LEER ATENTAMENTE.**

**IT**  
**MT** **IMPORTANTE: CONSERVARE PER EVENTUALI NECESSITÀ FUTURE! LEGGERE CON ATTENZIONE!**

**PT** **IMPORTANTE, GUARDAR PARA POSTERIOR REFERÊNCIA: LER COM ATENÇÃO!**

**GB**  
**MT** **IMPORTANT, RETAIN FOR FUTURE REFERENCE: READ CAREFULLY!**

**DE**  
**AT**  
**CH** **WICHTIG, FÜR SPÄTERE BEZUGNAHME AUFBEWAHREN: SORGFÄLTIG LESEN!**

## Legenda de pictogramas utilizados



Indicaciones de seguridad  
Instrucciones de uso

## Set de mesas multifuncionales

### ● Introducción

Enhorabuena por la adquisición de su nuevo producto. Ha elegido un producto de alta calidad. Familiarícese con el producto antes de la primera puesta en funcionamiento. Lea detenidamente el siguiente manual de instrucciones y las indicaciones de seguridad. Utilice el producto únicamente como se describe a continuación y para las aplicaciones indicadas. Guarde estas instrucciones en un lugar seguro. En caso de transferir el producto a terceros, entregue también todos los documentos correspondientes.

### ● Uso adecuado

El set de mesa multifunción dispone de tres componentes de mesa que se pueden utilizar independientes o combinados. Además, usted puede elegir entre cuatro alturas distintas para las mesas. Las mesas multifunción tienen usos muy diversos como mesa para empapelar, en fiestas, etc. ya que son fáciles de transportar y ahorran espacio al plegarse. Este producto está diseñado únicamente para un uso privado doméstico y no comercial.

### ● Descripción de las piezas

Compruebe siempre inmediatamente después de desembalar el producto que contiene todas las piezas indicadas y que se encuentra en perfecto estado.

- 1 Perno elástico
- 2 Puntal de apoyo
- 3 Tablero
- 4 Asa
- 5 Pata de la mesa
- 6 Placa de unión
- 7 Tapas de plástico para los extremos
- 8 Pinza de unión
- 9 Tornillo
- 10 Bloqueo por gravedad
- 11 Pin de seguridad

### ● Características técnicas

Dimensión final

por elemento: aprox. 100 x 60 cm

Alturas de las

mesas: a elegir 73 cm, 80 cm,  
87 cm y 94 cm

Capacidad de

carga por mesa: máx. 35 kg



### Indicaciones de seguridad

-  **¡ADVERTENCIA! ¡PELIGRO DE MUERTE Y ACCIDENTES PARA BEBÉS Y NIÑOS!** Nunca deje a los niños solos con el material de embalaje. Existe riesgo de asfixia.
- **¡ADVERTENCIA! ¡PELIGRO DE MUERTE!** Mantenga a los niños lejos de la zona de trabajo durante el montaje.
- Compruebe que solo personas capacitadas monten el producto.
- Asegúrese de que monta el producto sobre un suelo sólido y nivelado.
- ▲ **¡PRECAUCIÓN!** ¡No deje a los niños sin vigilancia! ¡El producto no es ninguna escalera ni juguete! Asegúrese de que las personas, especialmente los niños, no se suban al producto ni se apoyen en el mismo. El producto

podría desequilibrarse y volcar. Esto puede causar lesiones y/o daños.

- Guarde el producto en un lugar inaccesible para los niños y en un entorno seco.
- **¡PRECAUCIÓN!** No levante la mesa ni la mueva mientras esté cargada con peso.
-  No sobrecargue el producto por encima de los 35 kg. De lo contrario existiría riesgo de lesiones y/o daños en el producto.
- Utilice el producto solo en zonas protegidas de la lluvia.
- No utilice el producto a modo de plataforma de trabajo.
- No doble las mesas si están en la altura más alta.
- Antes de cada uso compruebe que los pernos elásticos [1] de la altura estén firmemente ajustados.
- Deseche las mesas defectuosas que dejen de ser seguras según las directivas locales.

## ● Montaje (fig. A-F)

1. Despliegue primero las patas de la mesa [5] de dos en dos (ver fig. A).
2. Seleccione la altura de mesa deseada y fíjela mediante los pernos elásticos [1] (ver fig. B).
3. Tire de las bisagras hacia arriba en línea recta y dé la vuelta a la mesa (ver fig. C). Deslice el seguro de gravedad [10] sobre las bisagras para asegurarse de que queden estables.

## ● Unir mesas

Puede unir varias mesas como sigue (ver fig. D):

1. Retire las tapas de plástico para los extremos [7] del lado de conexión de la primera mesa.
2. De la segunda mesa, retire las tapas de plástico para los extremos [7], coloque la placa de unión [6] en la ranura y apriete bien el tornillo [9]. A continuación, coloque el otro lado de la placa de unión [6] en la primera mesa.
3. Asegure la unión presionando el pin de seguridad [11] en el agujero.
4. Repita el proceso si quiere unir más mesas.

**Nota:** También puede unir las mesas en varias combinaciones con ángulo. Para ello, utilice las pinzas de unión [8] fijándolas bajo dos mesas (ver fig. E).

**Nota:** Hay muchas opciones para unir las mesas entre ellas (ver fig. F). Por favor, tenga en cuenta que en ciertos casos no pueden utilizarse las pinzas de unión [8].

## ● Limpieza y cuidados

- En caso de suciedad incrustada utilice un paño ligeramente humedecido y detergente suave si fuese necesario.

## ● Eliminación

El embalaje está compuesto por materiales no contaminantes que pueden ser desechados en el centro de reciclaje local.

Para obtener información sobre las posibilidades de desecho del producto al final de su vida útil, acuda a la administración de su comunidad o ciudad.

## ● Garantía

El producto ha sido fabricado según normas de calidad exigentes y ha sido probado minuciosamente antes de la entrega. En caso de fallos de material o de fabricación, dispone de derechos legales frente al vendedor del producto. Nuestra garantía mencionada a continuación no restringe sus derechos legales de ningún modo.

La garantía para este producto es de 3 años a partir de la fecha de compra. La garantía empieza el día de la fecha de compra. Conserve el justificante de compra original en un lugar seguro, ya que este documento es necesario para demostrar la compra.

Todos los daños o defectos ya presente en el momento de la compra deben informarse inmediatamente tras desembalar el producto.

Si el producto presenta defectos de material o fabricación en los 3 años a partir de la fecha de compra, lo repararemos o sustituiremos, según nuestra elección, gratuitamente para usted. El período de garantía no se extiende por una reclamación de garantía aprobada. Esto también es aplicable a las piezas sustituidas y reparadas.

La garantía pierde su validez si el producto se daña o se utiliza o mantiene de forma inadecuada.

La garantía cubre defectos de material y fabricación. Esta garantía no cubre las piezas del producto sujetas a un uso y desgaste normal y, por lo tanto, consideradas piezas de desgaste (por ej. pilas, baterías, mangueras, cartuchos de tinta) ni los daños a las piezas frágiles, por ej. interruptores o piezas de cristal.

## ● Tramitación de la garantía

Para garantizar una rápida tramitación de su consulta, tenga en cuenta las siguientes indicaciones:

- o Para efectuar cualquier consulta, tenga a mano el tique de compra y el número del artículo (IAN 481519\_2410) como justificante de compra.
- o El número de artículo figura en la placa de características del producto, en un grabado en el producto, en la portada de su manual (abajo a la izquierda) o en el adhesivo de la parte posterior o inferior del producto.
- o Si se producen fallos de funcionamiento o si se dan otras carencias, póngase primero en contacto telefónico o por correo electrónico con el departamento de atención al cliente indicado más abajo.
- o Los productos defectuosos se pueden enviar libres de franqueo a la dirección suministrada, adjuntando el comprobante de caja (ticket) e indicando el tipo de fallo, así como el momento en que se produjo.



En parkside-diy.com están disponibles para su lectura y descarga este y otros manuales. Este código QR le llevará directamente a parkside-diy.com. Seleccione su país y utilice la búsqueda para encontrar el manual de instrucciones. Introduzca el número de artículo (IAN) 481519\_2410 para

acceder a las instrucciones de uso  
de su artículo.

## ● Asistencia

ES

### **Asistencia en España**

Tel.: 900984948

E-Mail: [owim@lidl.es](mailto:owim@lidl.es)

## Legenda dei pittogrammi utilizzati

■ Avvertenze di sicurezza  
□ Istruzioni per l'uso

- 1 Spina elastica
- 2 Barra di supporto
- 3 Tavolo
- 4 Manico
- 5 Gamba del tavolo
- 6 Listello di collegamento
- 7 Tappi di plastica
- 8 Fermagli di collegamento
- 9 Vite
- 10 Freno di gravità
- 11 Spina di sicurezza

## Set tavolo multifunzione

### ● Introduzione

Congratulazioni per l'acquisto del vostro nuovo prodotto. Con esso avete optato per un prodotto di qualità. Familiarizzare con il prodotto prima di metterlo in funzione per la prima volta. A tale scopo, leggere attentamente le seguenti istruzioni d'uso e le avvertenze di sicurezza. Utilizzare il prodotto solo come descritto e per i campi di applicazione indicati. Conservare queste istruzioni in un luogo sicuro. Consegnare tutta la documentazione in caso di cessione del prodotto a terzi.

### ● Utilizzo conforme al campo di impiego

Il set di tavoli multifunzionali è composto da tre elementi, che possono essere usati singolarmente o in combinazione. Inoltre, potete regolare il tavolo in quattro altezze diverse. I tavoli multifunzionali sono versatili nell'uso. Possono essere utilizzati come tavolo da tappezziere, come base di appoggio durante feste e molto altro. Sono facili da trasportare e risparmiano spazio, in quanto pieghevoli. Il prodotto è destinato all'utilizzo in ambito privato e non per scopi commerciali.

### ● Descrizione dei componenti

Verificare subito dopo aver aperto l'imballaggio che la fornitura sia completa e il prodotto in perfette condizioni.

### ● Specifiche tecniche

Dimensioni di ogni elemento:	ca. 100 x 60 cm
Altezza tavolo:	73 cm; 80 cm; 87 cm; 94 cm regolabile
Resistenza per tavolo:	max. 35 kg



### Avvertenze di sicurezza

-  **ATTENZIONE! PERICOLO DI MORTE E DI INCIDENTI PER BAMBINI E INFANTI!** Non lasciare mai i bambini incustoditi con il materiale per imballaggio. Sussiste pericolo di soffocamento.
- **ATTENZIONE! PERICOLO DI MORTE!** Temere i bambini lontano durante il montaggio.
- Assicurarsi che il prodotto venga montato solamente da personale qualificato.
- Assicurarsi che il prodotto poggi su una superficie solida e piana.
- ▲ **ATTENZIONE!** Non lasciare i bambini inosservati! Il prodotto non è un giocattolo e nemmeno adatto ad arrampicarsi! Assicurarsi che le persone, specialmente bambini, non si arrampichino sul prodotto o si appoggino.

Il prodotto potrebbe perdere l'equilibrio e capovolgarsi. Ciò potrebbe provocare lesioni e/o danni.

- Conservare il prodotto in un luogo asciutto e fuori dalla portata dei bambini.
- **ATTENZIONE!** Non sollevare o muovere il tavolo nel caso sia caricato.
-  Non sollecitare il prodotto con carichi superiori a 35kg. Altrimenti sussiste il pericolo di lesioni e/o danni al prodotto.
- Utilizzare il prodotto in luoghi protetti dalla pioggia.
- Non utilizzare il prodotto come pedana di lavoro.
- Non richiudere i tavoli quando sono regolati sulla posizione più alta.
- Verificare prima di ogni utilizzo che spina elastica **1** di bloccaggio siano fissati correttamente.
- Smaltire i tavoli con difetti e non più utilizzabili per ragioni di sicurezza secondo le norme locali.

## ● Montaggio (Fig. A-F)

1. Aprire a coppie le gambe del tavolo **5** (vedi Fig. A).
2. Stabilire l'altezza da dare al tavolo e fissarla con la spina elastica **1** (vedi Fig. B).
3. Estendere le cerniere finché non assumono una posizione diritta e capovolgere il tavolo (vedi Fig. C). Spingere il freno di gravità **10** sulle cerniere per bloccarle in posizione.

## ● Collegare i tavoli

È possibile collegare più tavoli come di seguito indicato (vedi Fig. D):

1. Rimuovere i tappi di plastica **7** sul lato di attacco del primo tavolo.

2. Rimuovere i tappi di plastica **7** del secondo tavolo, inserire il listello di collegamento **6** nella fessura e serrare la vite **9**. Quindi inserire l'altro lato del listello di collegamento **6** nel primo tavolo.
3. Fissare poi il collegamento spingendo la spina di sicurezza **11** nel foro.
4. Ripetere la procedura se si desidera collegare altri tavoli.

**Nota:** è possibile anche collegare i tavoli con diverse combinazioni di angoli. A tal fine utilizzare i fermagli di collegamento **8** fissandoli sotto i due tavoli (vedi Fig. E). **Nota:** i tavoli possono essere collegati tra di loro creando tante combinazioni (vedi Fig. F). Attenzione: i fermagli di collegamento **8** in alcuni casi non possono essere utilizzati.

## ● Pulizia e manutenzione

- Per lo sporco resistente, utilizzare un panno umido ed in caso un detergente non aggressivo.

## ● Smaltimento

L'imballaggio è composto da materiali ecologici che possono essere smaltiti presso i siti di raccolta locali per il riciclo.

E' possibile informarsi circa le possibilità di smaltimento del prodotto usato presso l'amministrazione comunale o cittadina.

## ● Garanzia

Il prodotto è stato fabbricato accuratamente secondo severe direttive di qualità ed è stato controllato meticolosamente prima della consegna. In caso di difetti di materiale o fabbricazione l'acquirente può far valere diritti legali nei confronti

del venditore. La nostra garanzia sotto riportata non costituisce alcun limite ai diritti legali dell'acquirente.

Questo prodotto è garantito per 3 anni con decorrenza dalla data di acquisto. La garanzia decorre dalla data d'acquisto. Conservare lo scontrino originale in un posto sicuro perché questo documento viene richiesto come prova dell'avvenuto acquisto.

Tutti i danni o difetti presenti già al momento dell'acquisto devono essere comunicati subito dopo l'apertura della confezione.

Se entro 3 anni dalla data di acquisto di questo prodotto si rileva un difetto di materiale o di fabbricazione, noi procederemo, a nostra discrezione, alla riparazione o sostituzione gratuite del prodotto o al rimborso del prezzo di acquisto. Un eventuale intervento in garanzia non prolunga né rinnova il periodo di garanzia stesso. Ciò vale anche per le parti sostituite e riparate.

Questa garanzia decade in caso di danneggiamento oppure uso o manutenzione impropri del prodotto.

La prestazione in garanzia vale per difetti del materiale o di fabbricazione. Questa garanzia non si estende a componenti del prodotto esposti a normale logorio, che possono pertanto essere considerati come componenti soggetti a usura (esempio capacità della batteria, calcificazione, lampade, pneumatici, filtri, spazzole...). La garanzia non si estende altresì a danni che si verificano su componenti delicati (esempio interruttori, batterie, parti realizzate in vetro, schermi, accessori vari) nonché danni derivanti dal trasporto o altri incidenti.

## ● Gestione dei casi in garanzia

Per garantire un rapido disbrigo della vostra richiesta, attenersi alle istruzioni di seguito riportate:

- o per qualunque richiesta conservare lo scontrino e il codice dell'articolo (IAN 481519\_2410) come prova di acquisto.
- o il codice dell'articolo è riportato sulla targhetta identificativa presente sul prodotto, inciso su di esso, riportato sulla copertina delle istruzioni (in basso a sinistra) o sull'adesivo posizionato sul lato posteriore o inferiore del prodotto.
- o se si dovessero presentare errori di funzionamento o altri difetti, contattare dapprima il reparto di assistenza di seguito riportato, telefonicamente, o per e-mail.
- o è possibile inviare gratuitamente il prodotto difettoso all'indirizzo dell'assistenza clienti comunicato, allegando la ricevuta d'acquisto (scontrino) e indicando il tipo di difetto e il momento in cui tale difetto è comparso.



su [parkside-diy.com](http://parkside-diy.com) potete visionare e scaricare queste istruzioni e molti altri manuali. Facendo la scansione del codice QR si accede direttamente a [parkside-diy.com](http://parkside-diy.com). Scegliere il proprio paese e attraverso il motore di ricerca cercare le istruzioni per l'uso. Inserendo il codice dell'articolo (IAN)

481519\_2410 si accede alle istruzioni  
per l'uso del proprio articolo.

## ● Assistenza

IT

### **Assistenza Italia**

Tel.: 800790789

E-Mail: [owim@lidl.it](mailto:owim@lidl.it)

MT

### **Assistenza Malta**

Tel.: 80062960

E-Mail: [owim@lidl.com.mt](mailto:owim@lidl.com.mt)

## Legenda dos pictogramas utilizados



Indicações de segurança  
Indicações de manuseamento

## Conjunto de mesa multifuncional

### ● Introdução

Damos-lhe os parabéns pela aquisição do seu novo produto. Acabou de adquirir um produto de grande qualidade. Familiarize-se com o aparelho antes da primeira colocação em funcionamento. Para tal, leia atentamente este manual de instruções e as indicações de segurança. Utilize o produto apenas como descrito e para as áreas de aplicação indicadas. Armazene este manual em um lugar seguro. Se entregar este produto a terceiros, entregue também todos os documentos.

### ● Utilização correta

O conjunto de mesa multifunções possui três elementos de mesa que podem ser utilizados individualmente ou em combinação. Também pode escolher entre quatro alturas de mesa diferentes. As mesas multifunções são versáteis, por ex., como mesa de colocação de papel de parede, para festas e muito mais. São fáceis de transportar e podem ser dobradas para poupar espaço. O produto foi concebido para uso privado e não para o uso comercial.

### ● Descrição das peças

Após desembalar, verifique sempre o material fornecido quanto à integridade, bem como ao estado do produto.

- 1 Pino de mola
- 2 Barra de apoio
- 3 Tampo da mesa
- 4 Pega de transporte
- 5 Perna da mesa
- 6 Chapa de ligação
- 7 Tampa terminais em plástico
- 8 Braçadeira de união
- 9 Parafuso
- 10 Bloqueio de gravidade
- 11 Cavilha de retenção

### ● Dados técnicos

Dimensão de montagem  
por elemento: aprox. 100 x 60 cm  
Alturas da mesa: 73 cm; 80 cm;  
87 cm; 94 cm  
à escolha

Capacidade de carga por mesa: máx. 35 kg



### Indicações de segurança

-  **⚠️ AVISO! PERIGO DE MORTE E DE ACIDENTES PARA BEBÉS E CRIANÇAS!**  
Nunca deixe as crianças sem supervisão com o material de embalagem. Existe perigo de asfixia.
- **⚠️ AVISO! PERIGO DE MORTE!** Mantenha as crianças afastadas da área de trabalho durante a montagem.
- Certifique-se de que o produto é montado apenas por pessoas especializadas.
- Certifique-se de que o produto está assente sobre uma superfície estável e plana.
- **⚠️ CUIDADO!** Nunca deixe crianças sem a devida vigilância! Este produto não é nenhum brinquedo nem serve para

prepar! Certifique-se de que ninguém, especialmente crianças, sobe para o produto nem se encosta nele. O produto pode perder o equilíbrio e virar. Podem ocorrer fermentos e/ou danos.

- Guarde o produto num local seco e fora do alcance das crianças.
- **CUIDADO!** Não eleve a mesa, nem a mova, se esta estiver sobrecarregada.
-  Não sobrecarregue o produto com mais de 35 kg. Caso contrário existe perigo de fermentos e/ou danificação do produto.
- Utilize o produto apenas em zonas protegidas contra a chuva.
- Não utilize o produto como plataforma de trabalho.
- Não dobre as mesas no ajuste de altura mais alto.
- Antes de cada utilização, verificar se os pinos de mola [1] da regulação em altura estão bem assentes.
- Elimine mesas com defeito e que já não possam ser usadas em segurança de acordo com as determinações legais.

## ● Montagem (Fig. A-F)

1. Desdobre primeiro as pernas da mesa [5] aos pares (ver Fig. A).
2. Escolha a altura desejada da mesa e fixe-a com os pinos de mola [1] (ver Fig. B).
3. Puxe as dobradiças para cima em linha reta e vire a mesa ao contrário (ver Fig. C). Deslize o bloqueio de gravidade [10] sobre as dobradiças para garantir a respetiva estabilidade.

## ● Ligar mesas

Pode ligar várias mesas da seguinte forma (ver Fig. D):

1. Retire as tampas terminais em plástico [7] no lado de ligação da primeira mesa.
2. Retire as tampas terminais em plástico [7] na segunda mesa, coloque a chapa de ligação [6] na ranhura e aperte o parafuso [9]. Em seguida, coloque o outro lado da chapa de ligação [6] na primeira mesa.
3. Fixe a ligação, pressionando a cavilha de retenção [11] para dentro do orifício.
4. Repita o procedimento, caso pretenda ligar mais mesas.

**Nota:** pode também ligar as mesas através de diferentes combinações de ângulo. Para tal, utilize as braçadeiras de união [8], prendendo as mesmas por baixo de duas mesas (ver Fig. E).

**Nota:** existe a possibilidade de combinar as mesas umas com as outras (ver Fig. F). Note que em alguns casos as braçadeiras de união [8] não podem ser utilizadas.

## ● Limpeza e manutenção

- Em caso de maior sujidade, utilize um pano húmido e, se necessário, um detergente suave.

## ● Eliminação

A embalagem é feita de materiais não poluentes que podem ser eliminados nos contentores de reciclagem locais.

As possibilidades de reciclagem dos artigos utilizados poderão ser averiguadas no seu Município ou Câmara Municipal.

## ● Garantia

O produto foi fabricado de acordo com diretrizes de qualidade rigorosas e cuidadosamente testado antes da entrega. Em caso de defeitos materiais ou de fabrico, tem direitos legais contra o vendedor do produto. Os seus direitos legais não são limitados de forma alguma pela nossa garantia abaixo apresentada.

A garantia para este produto é de 3 anos a partir da data de compra. O período de garantia começa na data da compra. Guarde o recibo de compra original num local seguro, pois este documento é exigido como prova de compra.

Quaisquer danos ou defeitos já presentes no momento da compra devem ser comunicados imediatamente após a desembalagem do produto.

No caso de o produto apresentar um defeito de material ou de fabrico dentro de 3 anos a partir da data de compra, repará-lo-emos ou substituí-lo-emos gratuitamente, à nossa critério. O período de garantia não pode ser prolongado por uma reclamação de garantia concedida. Isto também se aplica às peças substituídas e reparadas.

Esta garantia é nula se o produto tiver sido danificado ou utilizado ou mantido de forma inadequada.

A garantia cobre defeitos de material e de fabrico. Esta garantia não cobre peças do produto sujeitas a desgaste normal e, portanto, consideradas peças consumíveis (por ex., baterias, baterias recarregáveis, mangueiras, cartuchos de tinta), nem cobre danos em peças frágeis, por ex., interruptores ou peças feitas em vidro.

Com a troca do aparelho, de acordo com DL 67/2003, o tempo de garantia se inicia novamente.

## ● Procedimento no caso de ativação da garantia

De forma a garantir um rápido processamento do seu pedido, solicitamos as seguintes indicações:

- o Para qualquer esclarecimento, é favor ter à mão o recibo e o número do artigo (IAN 481519\_2410) como prova de compra.
- o Para obter o número de artigo, consulte a placa de identificação do produto, uma gravação no produto, a página de título das instruções (em baixo à esquerda) ou o autocolante no verso ou na parte inferior do produto.
- o Se ocorrerem falhas de funcionamento ou outros defeitos, contactar primeiro o serviço de assistência técnica abaixo indicado, por telefone ou por correio eletrónico.
- o O produto considerado defeituoso pode então ser enviado gratuitamente para o endereço de serviço que lhe foi fornecido, juntando a prova de compra (recibo) e indicando o tipo de defeito e a data em que o mesmo ocorreu.



Pode ver e descarregar estes e muitos outros manuais em parkside-diy.com. Este código QR levá-lo-á diretamente

para parkside-diy.com. Selecione o seu país e utilize a máscara de pesquisa para procurar as instruções de funcionamento. Introduzir o número do artigo (IAN) 481519\_2410 para aceder às instruções de funcionamento do seu artigo.

## ● Assistência técnica

### **PT** Serviço Portugal

Tel. 800849093

E-Mail: [owim@lidl.pt](mailto:owim@lidl.pt)

## List of pictograms used

	Safety information
	Instructions for use

- 5 Table leg
- 6 Connection plate
- 7 Plastic end caps
- 8 Connection bracket
- 9 Screw
- 10 Locking clip
- 11 Locking plug

## Multi-purpose table set

### ● Introduction

We congratulate you on the purchase of your new product. You have chosen a high quality product. Familiarise yourself with the product before using it for the first time. In addition, please carefully refer to the operating instructions and the safety advice below. Only use the product as instructed and only for the indicated field of application. Keep these instructions in a safe place. If you pass the product on to anyone else, please ensure that you also pass on all the documentation with it.

### ● Intended use

The multi-function table set has three table elements to use individually or together. It further has four different table heights. The multi-function Tables are multifunctional, e.g. for wallpapering, parties, etc. They are easy to transport and fold for space-saving storage. This product is only intended for private household use, not for commercial purposes.

### ● Parts description

After unpacking, verify the parts are complete and check the condition of the product.

- 1 Spring bolt
- 2 Strut
- 3 Table top
- 4 Carrying handle

### ● Technical data

#### Set-up dimensions

per section:	approx. 100 x 60 cm
Table heights:	73 cm; 80 cm; 87 cm; 94 cm selectable

#### Load capacity

per table:	max. 35 kg
------------	------------



### Safety notices

-  **WARNING! RISK OF FATAL INJURY AND ACCIDENT HAZARD FOR TODDLERS AND SMALL CHILDREN!**  
Never leave children unsupervised with the packaging material. Suffocation hazard.
- ▲ **WARNING! DANGER TO LIFE!**  
During installation keep children away from the area in which you are working.
- Make sure that the product is only assembled by competent persons.
- Be sure to place the product on a solid surface at floor level.
- ▲ **CAUTION!** Do not leave children unattended! The product is not a climbing frame or toy! Do not allow persons, particularly children, to climb onto or lean against the product. Otherwise the load on the product may become unbalanced and cause it to tip over. This may result in injury and/or damage.
- Store the product in a dry location, out of the reach of children.

- **CAUTION!** Do not lift or move the product when weighed down in any way.
-  The load on the product must not exceed 35kg. Failure to observe this advice may result in injury and/or product damage.
- Only use the product in areas protected from rain.
- Do not use the product as a work platform.
- Do not fold the tables at the highest height setting.
- Verify the spring bolts **1** are firmly in place before every use.
- Dispose of defective, no longer usable tables according to the local regulations.

## ● Installation (Fig. A-F)

1. First unfold the table legs **5** in pairs (see Fig. A).
2. Select the desired table height and lock in place with the spring bolts **1** (see Fig. B).
3. Pull the hinges upwards until flat and turn the table over (see Fig. C). Slide the locking clips **10** over the hinges to ensure they are stable.

## ● Connecting the tables together

A row of tables can be connected with below method (see Fig. D):

1. Remove the plastic end caps **7** at the connection side for the first table.
2. On the second table, remove the plastic end caps **7**, insert the connection plate **6** into the slot and tighten with the screw **9**. Then insert the other side of the connection plate **6** into the first table.

3. Secure the connection by pressing the plastic locking plug **11** into the hole.
4. Repeat above process if you want to connect more tables.

**Remark:** Tables in different angle combination can also be connected. The connection brackets **8** can be clipped under two tables (see Fig. E).

**Remark:** There are many possibilities to combine the tables (see Fig. F). Please note it may be not possible to use the connection brackets **8** in some cases.

## ● Cleaning and care

- To remove more stubborn dirt, use a damp cloth and, if necessary, a mild cleaning agent.

## ● Disposal

The packaging is made entirely of recyclable materials, which you may dispose of at local recycling facilities

Contact your local refuse disposal authority for more details of how to dispose of your worn-out product.

## ● Warranty

The product has been manufactured to strict quality guidelines and meticulously examined before delivery. In the event of material or manufacturing defects you have legal rights against the retailer of this product. Your legal rights are not limited in any way by our warranty detailed below.

The warranty for this product is 3 years from the date of purchase. The warranty period begins on the date of purchase.

Keep the original sales receipt in a safe location as this document is required as proof of purchase.

Any damage or defects already present at the time of purchase must be reported without delay after unpacking the product.

Should the product show any fault in materials or manufacture within 3 years from the date of purchase, we will repair or replace it – at our choice – free of charge to you. The warranty period is not extended as a result of a claim being granted. This also applies to replaced and repaired parts.

This warranty becomes void if the product has been damaged, or used or maintained improperly.

The warranty covers material or manufacturing defects. This warranty does not cover product parts subject to normal wear and tear, thus considered consumables (e.g. batteries, rechargeable batteries, tubes, cartridges), nor damage to fragile parts, e.g. switches or glass parts.

## ● Warranty claim procedure

So that your request can be processed quickly, please observe the following instructions:

- o For all inquiries, please have the receipt and item number (IAN 481519\_2410) ready as proof of purchase.
- o The article number can be taken from the identification label on the product, engraving on the product, the front cover of your manual (at the bottom left), or the sticker on the back or bottom of the product.

- o If malfunctions or other defects arise, first contact the service department indicated below by phone or email.
- o You can then send a product recorded as defective to the communicated service address postage-free, making sure to enclose proof of purchase (receipt) and information on the details of the defect and when it occurred.



You can download and view this and numerous other manuals at parkside-diy.com. This QR code takes you directly to parkside-diy.com. Choose your country and use the search screen to search for the operating instructions. Entering the item number (IAN) 481519\_2410 takes you to the operating instructions for your item.

## ● Service

**GB** **Service Great Britain**  
Tel.: 0800 0569216  
E-Mail: owim@lidl.co.uk

**MT** **Service Malta**  
Tel.: 80062960  
E-Mail: owim@lidl.com.mt

## Legende der verwendeten Piktogramme

-  Sicherheitshinweise
-  Handlungsanweisungen

## Multifunktionstisch-Set

### ● Einleitung

Wir beglückwünschen Sie zum Kauf Ihres neuen Produkts. Sie haben sich damit für ein hochwertiges Produkt entschieden. Machen Sie sich vor der ersten Inbetriebnahme mit dem Produkt vertraut. Lesen Sie hierzu aufmerksam die nachfolgende Bedienungsanleitung und die Sicherheitshinweise. Benutzen Sie das Produkt nur wie beschrieben und für die angegebenen Einsatzbereiche. Bewahren Sie diese Anleitung an einem sicheren Ort auf. Händigen Sie alle Unterlagen bei Weitergabe des Produktes an Dritte mit aus.

### ● Bestimmungsgemäße Verwendung

Das Multifunktionstisch-Set verfügt über drei Tischelemente, die Sie einzeln oder kombiniert verwenden können. Darüber hinaus können Sie zwischen vier verschiedenen Tischhöhen wählen. Die Multifunktionstische sind vielseitig einsetzbar, z. B. als Tapeziertisch, bei Partys u. v. m. Sie sind einfach zu transportieren und platzsparend zusammenklappbar. Das Produkt ist nur für den Einsatz in privaten Haushalten und nicht für den kommerziellen Gebrauch vorgesehen.

### ● Teilebeschreibung

Kontrollieren Sie unmittelbar nach dem Auspacken immer den Lieferumfang auf Vollständigkeit sowie den einwandfreien Zustand des Produkts.

- 1 Federstift
- 2 Stützstrebe
- 3 Tischplatte
- 4 Tragegriff
- 5 Tischbein
- 6 Verbindungsblech
- 7 Kunststoff-Endkappen
- 8 Verbindungsklammer
- 9 Schraube
- 10 Schwerkraftsperre
- 11 Sicherungspin

### ● Technische Daten

Aufbaumaß je Element:	ca. 100 x 60 cm
Tischhöhen:	73 cm; 80 cm; 87 cm; 94 cm wählbar
Tragkraft pro Tisch:	max. 35 kg



### Sicherheitshinweise

-  **⚠️ WARNUNG! LEBENS- UND UNFALLGEFAHR FÜR KLEINKINDER UND KINDER!** Lassen Sie Kinder niemals unbeaufsichtigt mit dem Verpackungsmaterial. Es besteht Erstickungsgefahr.
- ⚠️ WARNUNG! LEBENSGEFAHR!** Halten Sie Kinder während der Montage vom Arbeitsbereich fern.
- Achten Sie darauf, dass das Produkt nur von fachkundigen Personen montiert wird.
- Stellen Sie sicher, dass das Produkt auf einem festen, ebenerdigen Untergrund steht.

**⚠ VORSICHT!** Lassen Sie Kinder nicht unbeaufsichtigt! Das Produkt ist kein Kletter- oder Spielgerät! Stellen Sie sicher, dass Personen, insbesondere Kinder, nicht auf das Produkt klettern bzw. sich nicht am Produkt anlehnen. Das Produkt kann aus dem Gleichgewicht kommen und umkippen. Verletzungen und/oder Beschädigungen können die Folgen sein.

■ Bewahren Sie das Produkt an einem für Kinder nicht erreichbaren, trockenen Ort auf.

■ **VORSICHT!** Heben Sie den Tisch nicht an oder bewegen Sie ihn nicht, wenn dieser durch Gewicht belastet ist.

■  Belasten Sie das Produkt nicht über 35kg. Andernfalls drohen Verletzungsgefahr und/oder Beschädigungen des Produkts.

■ Verwenden Sie das Produkt nur in regengeschützten Bereichen.

■ Verwenden Sie das Produkt nicht als Arbeitsbühne.

■ Klappen Sie die Tische nicht in der höchsten Höheneinstellung zusammen.

■ Überprüfen Sie vor jeder Verwendung, ob die Federstifte **[1]** der Höhenverstellung fest sitzen.

■ Entsorgen Sie defekte, nicht mehr sicher verwendbare Tische gemäß den örtlichen Bestimmungen.

die Scharniere, um sicher-zustellen, dass sie stabil sind.

## ● Tische verbinden

Sie können mehrere Tische wie folgt verbinden (siehe Abb. D):

1. Entfernen Sie die Kunststoff-Endkappen **[7]** an der Anschlussseite für den ersten Tisch.

2. Entfernen Sie am zweiten Tisch die Kunststoff-Endkappen **[7]**, setzen Sie das Verbindungsblech **[6]** in den Schlitz ein und ziehen Sie die Schraube **[9]** fest. Setzen Sie anschließend die andere Seite des Verbindungsblechs **[6]** in den ersten Tisch ein.

3. Sichern Sie die Verbindung, indem Sie den Sicherungspin **[11]** in das Loch drücken.

4. Wiederholen Sie den Vorgang, wenn Sie weitere Tische verbinden möchten.

**Hinweis:** Sie können die Tische auch in verschiedenen Winkelkombinationen verbinden. Benutzen Sie dazu die Verbindungsklammern **[8]**, indem Sie sie unter zwei Tischen befestigen (siehe Abb. E).

**Hinweis:** Es gibt viele Möglichkeiten, die Tische miteinander zu kombinieren (siehe Abb. F). Bitte beachten Sie, dass Sie die Verbindungsklammern **[8]** in einigen Fällen nicht verwenden können.

## ● Montage (Abb. A-F)

1. Klappen Sie zunächst die Tischbeine **[5]** paarweise aus (siehe Abb. A).

2. Wählen Sie die gewünschte Tischhöhe und arretieren diese mittels der Federstifte **[1]** (siehe Abb. B).

3. Ziehen Sie die Scharniere zu einer Geraden hoch und drehen Sie den Tisch um (siehe Abb. C). Schieben Sie die Schwerkraftsperre **[10]** über

## ● Reinigung und Pflege

□ Verwenden Sie bei stärkeren Verschmutzungen ein feuchtes Tuch und ggf. ein mildes Reinigungsmittel.

## ● Entsorgung

Die Verpackung besteht aus umweltfreundlichen Materialien, die Sie über die örtlichen Recyclingstellen entsorgen können.

Möglichkeiten zur Entsorgung des ausgedienten Produkts erfahren Sie bei Ihrer Gemeinde- oder Stadtverwaltung.

## ● Garantie

Das Produkt wurde nach strengen Qualitätsrichtlinien hergestellt und vor der Auslieferung sorgfältig geprüft. Im Falle von Material- oder Herstellungsfehlern haben Sie gegenüber dem Verkäufer des Produkts gesetzliche Rechte. Ihre gesetzlichen Rechte werden in keiner Weise durch unsere unten aufgeführte Garantie eingeschränkt.

Die Garantie für dieses Produkt beträgt 3 Jahre ab Kaufdatum. Die Garantiezeit beginnt mit dem Kaufdatum. Bewahren Sie den Originalkaufbeleg an einem sicheren Ort auf, da dieses Dokument als Nachweis des Kaufs erforderlich ist.

Alle Schäden oder Mängel, die bereits zum Zeitpunkt des Kaufs vorhanden sind, müssen unverzüglich nach dem Auspacken des Produkts gemeldet werden.

Sollte das Produkt innerhalb von 3 Jahren ab Kaufdatum einen Material- oder Herstellungsfehler aufweisen, werden wir es – nach unserer Wahl – kostenlos für Sie reparieren oder ersetzen. Die Garantiezeit verlängert sich durch einen stattgegebenen Gewährleistungsanspruch nicht. Dies gilt auch für ersetzte und reparierte Teile.

Diese Garantie erlischt, wenn das Produkt beschädigt oder unsachgemäß verwendet oder gewartet wurde.

Die Garantie deckt Material- und Herstellungsfehler ab. Diese Garantie erstreckt sich weder auf Produktteile, die normalem Verschleiß unterliegen, und somit als Verschleißteile gelten (z. B. Batterien, Akkus, Schläuche, Farbpatronen), noch auf Schäden an zerbrechlichen Teilen, z. B. Schalter oder Teile aus Glas.

## ● Abwicklung im Garantiefall

Um eine schnelle Bearbeitung Ihres Anliegens zu gewährleisten, folgen Sie bitte den folgenden Hinweisen:

- Bitte halten Sie für alle Anfragen den Kassenbon und die Artikelnummer (IAN 481519\_2410) als Nachweis für den Kauf bereit.
- Die Artikelnummer entnehmen Sie bitte dem Typenschild am Produkt, einer Gravur am Produkt, dem Titelblatt Ihrer Anleitung (unten links) oder dem Aufkleber auf der Rück- oder Unterseite des Produktes.
- Sollten Funktionsfehler oder sonstige Mängel auftreten, kontaktieren Sie zunächst die nachfolgend benannte Serviceabteilung telefonisch oder per E-Mail.
- Ein als defekt erfasstes Produkt können Sie dann unter Beifügung des Kaufbelegs (Kassenbon) und der Angabe, worin der Mangel besteht und wann er aufgetreten ist, für Sie portofrei an die Ihnen mitgeteilte Service-Anschrift übersenden.

0



Auf parkside-diy.com können Sie diese und viele weitere Handbücher einsehen und herunterladen. Mit diesem QR-Code gelangen Sie direkt auf parkside-diy.com. Wählen Sie Ihr Land aus, und suchen Sie über die Suchmaske nach den Bedienungsanleitungen. Mittels Eingabe der Artikelnummer (IAN) 481519\_2410 gelangen Sie zur Bedienungsanleitung für Ihren Artikel.

## ● Service

### DE Service Deutschland

Tel.: 0800 5435 111

E-Mail: owim@lidl.de

### AT Service Österreich

Tel.: 0800 292726

E-Mail: owim@lidl.at

### CH Service Schweiz

Tel.: 0800562153

E-Mail: owim@lidl.ch

**OWIM GmbH & Co. KG**

Stiftsbergstraße 1  
74167 Neckarsulm  
GERMANY

Model No.: HG04967  
Version: 05/2025

Estado de las informaciones · Versione delle  
informazioni · Estado das informações · Last  
Information Update · Stand der Informationen:  
11/2024 · Ident.-No.: HG04967112024-5

---



IAN 481519\_2410