



PANNIER BAG

(GB) (IE) (NI)

PANNIER BAG

Instructions for use

(FR) (BE)

SACOCHE POUR PORTE-BAGAGES

Notice d'utilisation

(DE) (AT) (CH)

GEPÄCKTRÄGERTASCHE

Gebrauchsanweisung

(DK)

CYKELTASKE TIL BAGAGEBÆRER

Brugervejledning

(NL) (BE)

BAGAGEDRAGERTAS

Gebruiksaanwijzing

IAN 436353_2304

(GB) (IE) (NI) (DK) (FR)
(BE) (NL) (DE) (AT) (CH)

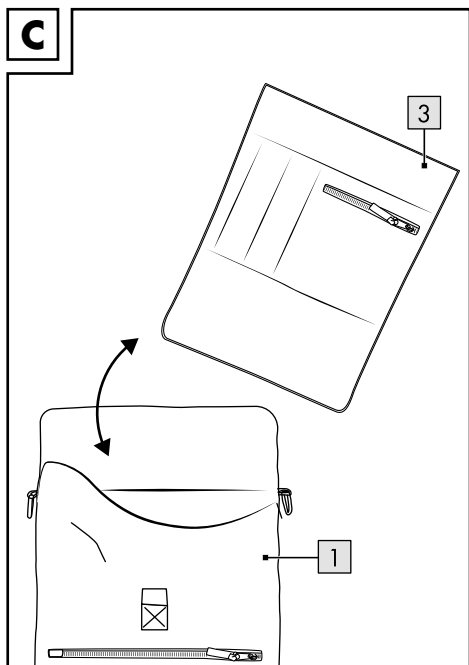
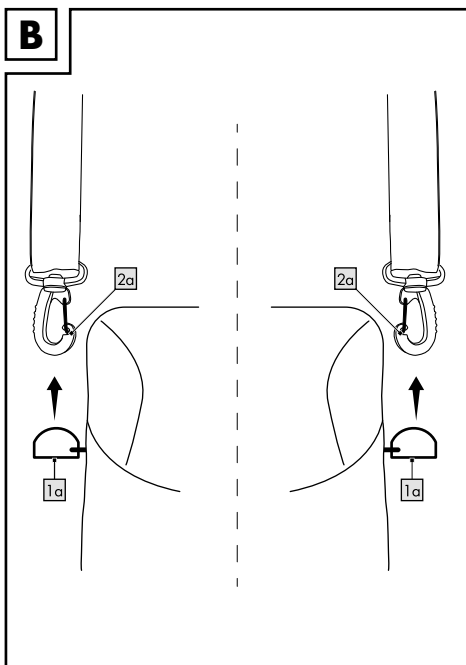
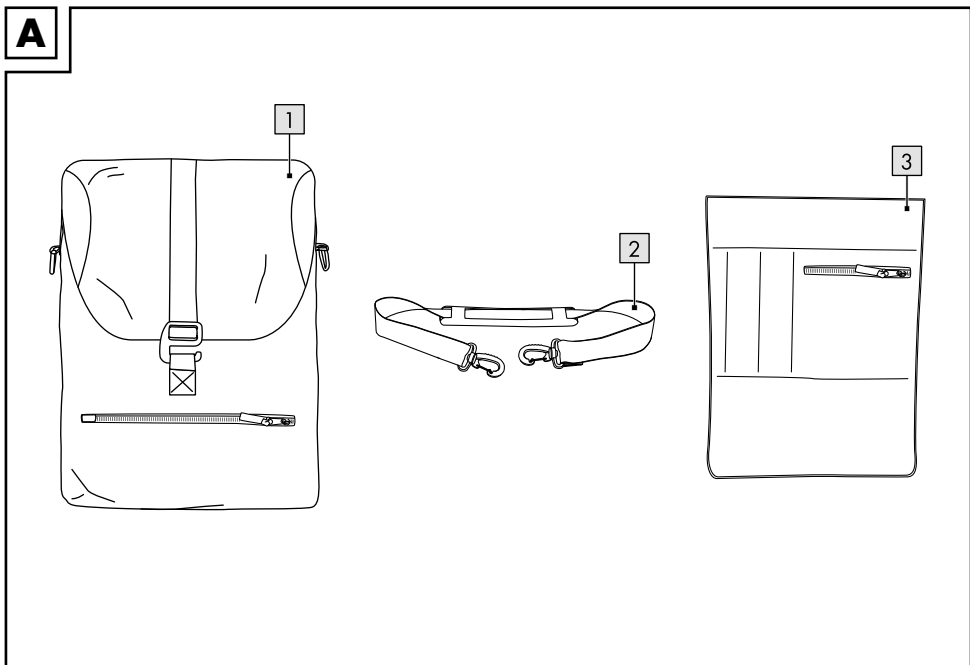

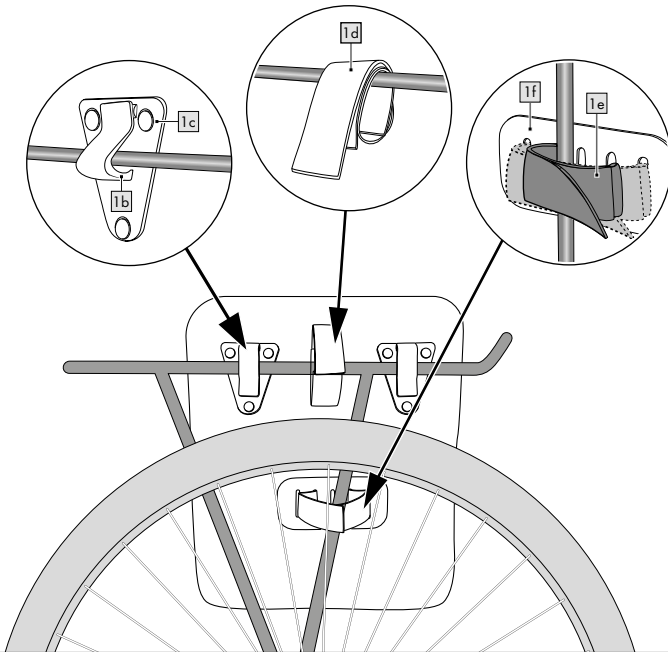
D**E**

Congratulations!

You have chosen to purchase a high-quality product. Familiarise yourself with the product before using it for the first time.



Read the following instructions for use carefully.

Use the product only as described and only for the given areas of application. Store these instructions for use carefully. When passing the product on to third parties, please also hand over all accompanying documents.

Contents (Fig. A)

- 1 x flap pannier including rain cover and fasteners (1)
- 1 x carrying straps (2)
- 1 x padded laptop compartment (3)
- 1 x instructions for use

Technical Data

Dimensions: approx. 17 x 32 x 40cm (L x W x H)

Volume: approx. 20L



Max. cargo capacity: 6kg



Date of manufacture (month/year):
11/2023

Intended Use

This product was designed as a pannier for private use. The product is only intended for installation on and use with suitable bicycles. Do not transport unpackaged food in this product. Not suitable for transporting pets.

Safety Notices



Risk of injury!

- Keep packaging materials and small parts away from children. Suffocation hazard.
 - Do not modify the product or the fasteners.
 - Check the fasteners for damage and safe hold before every use.
 - Installation must not kink or pinch the Bowden cables!
- Only mount the product to the bicycle in the designated location and in accordance with these instructions. Be sure the stability and geometry of the bicycle allow the installation of this product.
 - The product may be loaded with max. 6kg per bag. Be sure adding this load does not exceed the weight limit of your bicycle.
 - Please note, when loaded, this product will change the handling of your bicycle.
 - Loose objects must be secured against falling out to protect you and other traffic from falls and accidents.
 - The product must not cover reflectors or lights.
 - Regularly check the fasteners on the product are secure.
 - Load both products equally and secure items against falling out.
 - Attention! Secure the carrying strap so they cannot catch in brake lines or the rotating wheel. If necessary, remove the carrying strap and store inside the product.
 - Do not park the bicycle on soft surfaces to prevent it from tipping. The stability of the bicycle can be increased by leaning it against a solid object.
 - Use a wheel guard.
 - Remove the product before transporting the bicycle on a vehicle. Air turbulence may loosen the product or its fastener on the bicycle and cause an accident.



Hazards due to wear!

- Only use the product in good condition.
- Check the product for damage and wear before every use. Product safety can only be guaranteed when regularly checked for damages and wear.
- Discontinue use if damaged.
- Protect the product from extreme temperatures, sunlight and moisture. Improper storage and product use can cause early wear, resulting in injuries.

Removing the carrying strap (Fig. B)

Remove the carrying strap as shown in Figure B. Make sure that the carrying strap does not get caught in brake components or moving wheels.

Take out the laptop compartment (Fig. C)

To do this, proceed as shown in fig. C

Using the rain cover (Fig. D)

A rain cover is located inside the bottom of the product. If necessary, remove and use to cover the product.

Installation (Fig. E)

1. Hook the clips (1b) of the fasteners (1c) over the tube of the carrier.
2. Wrap the hook-and-loop fastener (1d) around the tube of the carrier and close.
You may shift the bottom Velcro fastener (1e) to the right or left as needed:
3. To do this, pull the Velcro fastener out of the Velcro fastener holder (1f).
4. Thread one end of the Velcro fastener through the notches in the Velcro fastener holder, depending on the desired width.

Note: the exact position of the Velcro fastener depends on the position of the downward-facing bicycle rack rod that serves as an attachment.

5. Wrap the bottom Velcro fastener around the downward-facing bicycle rack rod and fasten it.

Removal

To remove the product from your bicycle, first open the hook-and-loop fasteners and remove the fastener clamps.

Storage, cleaning

When not in use, always store the product clean and dry at room temperature.
IMPORTANT! Light soil can be removed with a damp cleaning cloth. For larger soiled areas, use water and a mild cleaner. Then wipe dry with a cleaning cloth.

Attention: Do not immerse in water!



Disposal

 Dispose of the product and packaging materials in accordance with current local regulations. Store the packaging materials (foil bags, for example) out of the reach of children. For further information about disposal of the product no longer needed, contact your local council. Dispose of the product and the packaging in an environmentally friendly manner.

 The Recycling Code distinguishes different materials to be returned for recycling. The Code consists of the recycling symbol for the recycling process and a number that identifies the material.

Notes on the guarantee and service handling

The product was produced with great care and under continuous quality control. DELTA-SPORT HANDELSKONTOR GmbH gives private end customers a three-year guarantee on this product from the date of purchase (guarantee period) in accordance with the following provisions. The guarantee is only valid for material and manufacturing defects. The guarantee does not cover parts that are subject to normal wear and tear and that are thus considered wear parts (e.g. batteries) and it does not cover fragile parts such as switches or parts that are made of glass. Claims under this guarantee are excluded if the product has been used incorrectly, improperly, or contrary to the intended purpose, or if the provisions in the instructions for use were not observed, unless the end customer proves that a material or manufacturing defect exists that was not caused by one of the aforementioned circumstances.

Claims under the guarantee can only be made within the guarantee period by presenting the original sales receipt.

Please therefore keep the original sales receipt.

The guarantee period is not extended by any repairs carried out under the guarantee, under statutory guarantees, or as a gesture of goodwill. This also applies to replaced and repaired parts.

If you wish to make a claim please first contact the service hotline mentioned below or contact us by e-mail. If there is a guarantee case, then the product will be repaired or replaced free of charge to you or the purchase price will be refunded, depending on our choice. There are no further rights from the guarantee.

Your legal rights, in particular guarantee claims against the respective seller, are not limited by this guarantee.

IAN: 436353_2304

GB Service Great Britain
Tel.: 0800 404 7657
E-Mail: deltasport@lidl.co.uk

IE Service Ireland
NI Tel.: 1800 101010
E-Mail: deltasport@lidl.ie

Hjertelig tillykke!

Du har valgt at købe et kvalitetsprodukt. Lær produktet at kende, inden du bruger det første gang.



Det gør du ved at læse nedenstående brugervejledning omhyggeligt.

Brug kun produktet som beskrevet og til de angivne anvendelsesområder. Opbevar denne brugervejledning et sikkert sted. Udlever også alle dokumenter, hvis produktet videregives til en tredjepart.

Leveringens omfang (fig. A)

- 1 x cykeltaske inklusiv regnovertræk og fikseringselementer (1)
- 1 x bæreremme (2)
- 1 x polstret rum til bærbar computer (3)
- 1 x brugervejledning

Tekniske data

Mål: ca. 17 x 32 x 40 cm (L x B x H)

Påfyldningsvolumen: ca. 20 liter



Maks. Volumen: 6 kg



Fremstillingsdato (måned/år):
11/2023

Påtænkt brug

Varen er beregnet som cykeltaske til privat brug. Varen er udelukkende tænkt til montering og brug på dertil egnede cykler. Undlad at transportere madvarer uden emballage i denne vare. Ikke velegnet til transport af dyr.

Sikkerhedshenvisninger



Fare for personskader!

- Emballagen og små dele holdes udenfor børns rækkevidde. Der er fare for kvælning.
- Det er ikke tilladt at lave tekniske ændringer af varen eller fikseringselementerne.
- Kontroller før hver brug fikseringen for defekter og fast greb.
- Bowdentræk på cyklen må ikke knækkes eller klemmes pga. montering!

- Varen må udelukkende monteres på det dertil beregnede fikseringssted på cyklen og i henhold til denne vejledning. Sørg for at cyklens fasthed og geometri tillader montering af varen.
- Produktet må belastes med maks. 6 kg. pr. taske. Sørg for at cyklens tilladte belastning ikke overskrides derved.
- Bemærk, at cyklen bliver anderledes at køre på, når varen er fyldt.
- Løse genstande skal sikres imod at falde ud for at beskytte dig og andre trafikanter mod styrt og ulykker.
- Varen må ikke dække over reflekser eller lygter.
- Kontroller med jævne mellemrum, at varens fikseringselementer sidder fast.
- Bagagen fordeles ligelig imellem de to varer og sikres imod at falde ud.
- OBS! Fikser bæreremmen sådan, så de ikke kan komme i klemme i bremseelementer eller det roterende hjul.
Fjern om nødvendigt bæreremmen og put dem i varen.
- Sæt ikke din cykel på en blød undergrund, da der ellers er risiko for, at den kan vælte. Cyklens stabilitet kan øges ved at læne det op mod en fast genstand.
- Anvend en cykelskærm.
- Fjern artiklen inden transport på et motorkøretøj. Turbulens kan rive artiklen eller dens fiksering af cyklen og medføre en ulykke.



Fare pga. slitage!

- Varen må kun bruges, mens den er i perfekt tilstand.
- Kontroller varen for skader og slid før hver brug. Varens sikkerhed kan kun garanteres, når den jævnligt kontrolleres for skader og slitage.
- Ved skader er det ikke længere tilladt at bruge varen.
- Beskyt varen mod ekstreme temperaturer, sol og fugt. Ikke hensigtsmæssig opbevaring og anvendelse af varen kan medføre for tidlig slitage, som igen kan få personskader til følge.

Aftagning af bærerem (fig. B)

Tag bæreremmen af som vist i figur B. Sørg for, at bæreremmen ikke kommer i klemme ved bremsekodserne eller det roterende hjul.

Tag rummet til den bærbare computer ud (fig. C)

For at gøre dette gås der frem som vist i fig. C

Brug af regnovertækket (fig. D)

I varens bund befinder der sig et regnovertæk. Tag dette ud ved behov og træk det over varen.

Montering (fig. E)

1. Hægt klemmerne (1b) af fikseringen (1c) i bagagebærerens stang.
2. Læg burrelukningen (1d) om bagagebærerens stang og luk den. Det nederste velcrobånd (1e) kan du efter behov justere mod venstre eller højre:
3. Træk velcrobåndet ud af velcrobåndets holder (1f).
4. Før enden af velcrobåndet igennem åbningsene i velcrobåndets holder svarende til den ønskede bredde.

Bemærk: Den nøjagtige placering af velcrobåndet afhænger af placeringen af den nedadgående bagagebærerstang, som den fastgøres til.

5. Læg det nederste velcrobånd omkring bagagebærerstangen, og luk det.

Afmontering

For at fjerne varen fra cyklen løsn først burrelukningerne og træk så fikseringsklemmerne af.

Opbevaring, rengøring

Opbevar altid artiklen tør og ren ved stuetemperatur, når den ikke er i brug.

VIGTIGT! Let snavs kan fjernes med en let fugtig rengøringsklud. Brug vand og et mildt rengøringsmiddel til større mængder snavs.

Tørres derefter af med en rengøringsklud.

Obs! Må ikke sænkes ned i vand!



Henvisninger vedr. bortskaffelse



Bortskaf artiklen og emballagematerialerne i henhold til aktuelle, lokale forskrifter. Opbevar emballagematerialer (som f.eks. folieposer) utilgængeligt for børn. Yderligere informationer om bortskaffelse af den udtjente artikel kan indhentes hos kommunen. Bortskaf artiklen og emballagen på en miljøvenlig måde.



Genbrugskoden tjener til identifikation af forskellige materialer med hensyn til tilbageførsel til genanvendelses kredsløbet (recycling). Koden består af et genbrugssymbol, som afspejler genanvendelses kredsløbet, og et tal, der identificerer materialet.

Oplysninger om garanti og servicehåndtering

Varen er fremstillet med største omhu og under løbende kontrol. DELTA-SPORT HANDELS-KONTOR GmbH yder private slutkunder tre års garanti på varen fra købsdato (Garantifrist) i henhold til følgende bestemmelser. Garantien gælder kun for materiale- og fremstillingsfejl. Garantien dækker ikke dele, der udsættes for normal slitage og derfor må betragtes som sliddele (f.eks. batterier) eller skrøbelige dele såsom afbrydere eller dele, der er fremstillet af glas. Garantien kan ikke gøres gældende, hvis varen er blevet anvendt ukorrekt eller uagtsomt eller til andre formål end det tilsigtede eller i det tilsigtede omfang. Garantien bortfalder ligeledes ved manglende overholdelse af anvisningerne i betjeningsvejledningen. Kunden skal kunne påvise, at der er tale om materiale- eller fremstillingsfejl og ikke fejl som følge af ovenstående omstændigheder.

Garantien kan kun gøres gældende i garanti-perioden mod fremvisning af original kvittering. Gem derfor den originale kvittering.

Garanti-perioden forlænges ikke i tilfælde af reparation i henhold til garantien, den lovpligtige garanti eller pr. kulance. Dette gælder også for udsiftede og reparerede dele.

I tilfælde af klager er det muligt at kontakte nedenstående servicelinje eller kontakte os pr. e-mail. Ved garantisager vil vi efter eget skøn reparere varen uden beregning, ombytte varen eller refundere købsprisen. Der er ingen yderligere rettigheder under garantien.

Dine lovmæssige rettigheder, herunder navnlig garantikrav over for sælger, indskrænkes ikke som følge af denne garanti.

IAN: 436353_2304

 Service Danmark

Tel.: 32 710005

E-Mail: deltasport@lidl.dk

Félicitations !

Vous venez d'acquérir un article de grande qualité. Avant la première utilisation, familiarisez-vous avec l'article.



Pour cela, veuillez lire attentivement la notice d'utilisation suivante.

Utilisez l'article uniquement comme indiqué et pour les domaines d'utilisation mentionnés. Conservez bien cette notice d'utilisation. Si vous cédez l'article à un tiers, veuillez à lui remettre l'ensemble de la documentation.

Contenu de la livraison (Fig. A)

- 1 housses de transport avec revêtement imperméable et éléments de fixation (1)
- 1 sangles de transport (2)
- 1 compartiment pour ordinateur portable rembourré (3)
- 1 notice d'utilisation

Caractéristiques techniques

Dimensions : env. 17 x 32 x 40 cm (L x l x h)

Capacité : env. 20 l



Capacité max. de transport : 6 kg



Date de fabrication (mois/année) : 11/2023

Utilisation conforme

Cet article est conçu comme un sac de vélo dans le cadre d'une utilisation privée. Cet article est destiné à être monté et utilisé uniquement sur des vélos appropriés. Ne pas transporter de produits alimentaires non emballés dans cet article. Ne convient pas au transport d'animaux.

Instructions de sécurité



Risque de blessure !

- Les matériaux d'emballage et les petites pièces doivent être tenus hors de portée des enfants en bas-âge. Risque d'étouffement.
- Aucune modification technique ne doit être effectuée sur l'article ou les éléments de fixation.

- Avant chaque utilisation, vérifiez l'absence de défauts et le bon maintien des fixations.
- Les câbles Bowden du vélo ne doivent pas être tordus ou coincés à la suite du montage !
- L'article ne peut être monté qu'à l'endroit du vélo prévu à cet effet et conformément aux instructions d'utilisation. Veillez à ce que la robustesse et la géométrie du vélo permettent le montage de l'article.
- L'article ne peut supporter que 6 kg par sac-coche au maximum. Veillez à ce que la charge autorisée du vélo ne soit pas dépassée.
- Veuillez remarquer que des sacs chargés peuvent modifier la tenue de route du vélo.
- Les objets non fixés doivent être sécurisés pour prévenir tout risque de chute ou d'accidents pour vous-même ou les autres usagers de la route.
- Les réflecteurs ou les phares ne doivent pas être recouverts par l'article.
- Vérifiez régulièrement la bonne tenue des éléments de fixation de l'article.
- Le chargement doit être réparti équitablement sur les deux articles et sécurisé contre toute chute.
- Attention ! Fixez la sangle de transport de telle manière qu'un coincement avec des éléments de freinage ou la roue en rotation soit impossible.
A cette fin, retirez le cas échéant la sangle de transport et passez-la dans l'article.
- Ne posez pas le vélo sur un sol mou car il pourrait alors se renverser. La stabilité du vélo peut être augmentée en l'appuyant contre un objet fixe.
- Utilisez un garde-boue.
- Retirez l'article avant de transporter le vélo sur un véhicule motorisé. Les turbulences de l'air pourraient desserrer l'article ou sa fixation au vélo et provoquer un accident.



Danger par usure !

- L'article ne doit être utilisé qu'en parfait état.
- Avant chaque utilisation, vérifiez l'absence de détériorations ou de traces d'usure sur l'article. La sécurité de l'article ne peut être assurée que si l'absence de détériorations et de traces d'usure est régulièrement contrôlée.

- N'utilisez plus l'article s'il est détérioré.
- Protégez l'article des températures extrêmes, du soleil et de l'humidité. Un entreposage et une utilisation non appropriés de l'article peuvent causer une usure prématurée pouvant provoquer des blessures.

Retrait des sangles de transport (Fig. B)

Retirez les sangles de transport comme indiqué sur la figure B.

Veillez à ce que les sangles de transport ne se coincent pas dans les éléments de freinage ou dans la roue en rotation.

Retirer le compartiment pour ordinateur portable (fig. C)

Pour cela, procédez tel qu'indiqué sur la figure C.

Utilisation de la housse imperméable (Fig. D)

Le fond de l'article est pourvu d'une housse imperméable. En cas de besoin, sortez-le et enfillez-le sur l'article.

Montage (Fig. E)

1. Accrochez les pinces (1b) des fixations (1c) par dessus la barre de porte-bagages.
2. Enroulez la fermeture Velcro (1d) autour de la barre de porte-bagages et refermez-la. Vous pouvez ajuster la position de la fermeture Velcro inférieure (1e) vers la gauche ou la droite selon vos besoins :
3. Dégagez la fermeture Velcro de son support (1f).
4. Enfillez une extrémité de la fermeture Velcro dans les renforcements de son support selon la largeur souhaitée.

Remarque : la position exacte de la fermeture Velcro dépend de la position de la barre descendante du porte-bagages qui sert de fixation.

5. Placez la fermeture Velcro inférieure autour de la barre descendante du porte-bagages et rabattez-la.

Démontage

Afin de retirer l'article du vélo, détachez tout d'abord les fermetures Velcro et retirez ensuite les pinces des fixations.

Stockage, nettoyage

Lorsque vous n'utilisez pas l'article, rangez-le toujours dans un endroit sec et propre à une température ambiante.

IMPORTANT ! Les salissures légères peuvent être éliminées à l'aide d'un chiffon humide. Dans le cas de salissures importantes, utilisez de l'eau et un produit nettoyant doux. Séchez ensuite en essuyant avec un chiffon.

Attention : Ne pas plonger dans l'eau !



Mise au rebut



Éliminez le produit et les matériaux d'emballage conformément aux réglementations locales actuelles en vigueur. Conservez les matériaux

d'emballage (comme les sachets en plastique) hors de portée des enfants. Vous obtiendrez plus d'informations relatives à l'élimination du produit usagé auprès de votre commune ou de votre municipalité. Éliminez le produit et l'emballage dans le respect de l'environnement.



Le code de recyclage est utilisé pour identifier les différents matériaux à retourner dans le cycle de recyclage.

Ce code se compose du symbole de recyclage, représentant le cycle de recyclage ainsi que d'un numéro identifiant le matériau.

Indications concernant la garantie et le service après-vente

L'article a été produit avec grand soin et sous un contrôle constant. DELTA-SPORT HANDELS-KONTOR GmbH accorde au client final privé une garantie de trois ans sur cet article à compter de la date d'achat (période de garantie) conformément aux dispositions suivantes. La garantie ne vaut que pour les défauts de matériaux et de fabrication. La garantie ne couvre pas les pièces soumises à une usure normale, lesquelles doivent donc être considérées comme des pièces d'usure (comme p. ex., les piles), de même qu'elle ne couvre pas les pièces fragiles, telles que les interrupteurs ou les pièces fabriquées en verre.

Les réclamations au titre de cette garantie sont exclues si l'article a été utilisé de manière abusive ou inappropriée, hors du cadre de son usage ou du champ d'application prévu ou si les instructions de la notice d'utilisation n'ont pas été respectées, à moins que le client final ne prouve que l'article présentait un défaut de matériau ou de fabrication n'étant pas dû à l'une des conditions mentionnées ci-dessus.

Les réclamations au titre de la garantie ne peuvent être adressées pendant la période de garantie qu'en présentant le ticket de caisse original. Veuillez pour cela conserver le ticket de caisse original. Ceci s'applique également aux pièces remplacées et réparées.

Si vous avez des plaintes à formuler, veuillez d'abord contacter le service d'assistance téléphonique ci-dessous ou nous contacter par courrier électronique. Si le cas est couvert par la garantie, nous nous engageons - à notre appréciation - à réparer ou à remplacer l'article gratuitement pour vous ou à vous rembourser le prix d'achat. Aucun autre droit ne découle de la garantie.

Vos droits légaux, en particulier les droits de garantie contre le vendeur concerné, ne sont pas limités par cette garantie.

IAN : 436353_2304

 Service Belgique
Tel. : 0800 12089
E-Mail : deltasport@lidl.be

Gefeliciteerd!

Met uw aankoop hebt u voor een hoogwaardig artikel gekozen. Zorg ervoor dat u voor het eerste gebruik met het artikel vertrouwd raakt.



Lees hiervoor de volgende gebruiksaanwijzing zorgvuldig door.

Gebruik het artikel alleen zoals omschreven en voor het aangegeven doel. Bewaar deze gebruiksaanwijzing goed. Geef alle documenten mee als u het artikel aan iemand anders geeft.

Omvang van de levering (afb. A)

- 1 x bagagetas inclusief regenhoes en bevestigingselementen (1)
- 1 x draagriemen (2)
- 1 x gestoffeerd laptopvak (3)
- 1 x gebruiksaanwijzing

Technische gegevens

Afmetingen: ca. 17 x 32 x 40 cm (L x B x H)

Inhoud: ca. 20 l



Max. inhoud: 6 kg



Productiedatum (maand/jaar):
11/2023

Doelmatig gebruik

Het artikel is ontworpen als fietstas voor privé doeleinden. Het artikel is uitsluitend bestemd voor de montage en het gebruik op hiervoor bestemde fietsen. Geen onverpakte levensmiddelen in dit artikel transporteren. Niet geschikt voor het transporteren van dieren.

Veiligheidsinstructies



Gevaar voor letsel!

- Verpakkingsmateriaal en kleine onderdelen dienen uit de buurt van kinderen te worden gehouden. Er bestaat verstikkingsgevaar.
- Er mogen geen veranderingen worden uitgevoerd aan het artikel en de bevestigingselementen.

- Controleer de bevestigingen voor ieder gebruik op defecten en een zekere houvast.
- Bowdenkabels aan de fiets mogen niet door de montage worden geknipt of ingeklemd!
- Het artikel mag uitsluitend aan de hiervoor bestemde bevestigingspunten aan de fiets en conform deze handleiding gemonteerd worden. Let erop, dat de stevigheid en de geometrie van de fiets de montage van het artikel toestaat.
- Het artikel mag met maximaal 6 kg per tas worden beladen. Let erop, dat hierdoor de toegestane belasting van de fiets niet wordt overschreden.
- Houd er alstublieft rekening mee, dat het rijgedrag van de fiets verandert, als het artikel wordt beladen.
- Losse voorwerpen moeten worden beveiligd zodat ze niet eruit kunnen vallen, om u en andere verkeersdeelnemers te beschermen tegen vallen en ongevallen.
- Reflectoren of lampen mogen niet worden afgedekt door het artikel.
- Controleer regelmatig de stevige bevestiging van de bevestigingselementen van het artikel.
- De bagage dient gelijkmatig op beide artikelen verdeeld te worden en te worden beveiligd, zodat ze er niet uitvallen.
- Waarschuwing! Fixeer de draagriem zo, dat ze niet klem kunnen raken tussen de remmen of in het draaiende wiel.
Verwijder indien nodig hiervoor de draagriem en stop hem in het artikel.
- Plaats de fiets niet op een zachte ondergrond, aangezien deze anders kan omvallen. De stabiliteit van de fiets kan door het leunen tegen een vast voorwerp worden vergroot.
- Gebruik een wielbeschermer.
- Verwijder het artikel voordat u de fiets op een voertuig vervoert. Luchtturbulenties kunnen ervoor zorgen dat het artikel of de bevestiging ervan aan de fiets loskomt, wat tot een ongeval kan leiden.

Gevaaren door slijtage!

- Het artikel mag alleen in feilloze toestand gebruikt worden.
- Controleer het artikel voor ieder gebruik op beschadigingen of slijtage. De veiligheid van het artikel kan alleen worden gewaarborgd, als er regelmatige controles op beschadigingen en slijtage plaatsvinden.
- In geval van beschadigingen mag u het artikel niet meer gebruiken.
- Bescherm het artikel tegen extreme temperaturen, zon en vocht. Een onjuiste opslag en gebruik van het artikel kunnen leiden tot vroegtijdige slijtage, wat letsel tot gevolg kan hebben.

Draagriem afnemen (afb. B)

Neem de draagriem af zoals getoond in afbeelding B.

Let erop dat de draagriem niet tussen de remmen of in het draaiende wiel klem komt te zitten.

Laptopvak verwijderen (afb. C)

Ga daarvoor te werk zoals in afbeelding C getoond.

Regenhoes gebruiken (afb. D)

In de bodem van het artikel bevindt zich een regenhoes. Haal deze indien nodig eruit en trek hem over het artikel.

Montage (afb. E)

1. Haak de klemmen (1b) van de bevestigingen (1c) over de stang van de bagagedrager.
2. Plaats de klittenbandsluiting (1d) om de stang van de bagagedrager en sluit hem.
De positie van de onderste klittenbandsluiting (1e) kunt u indien gewenst naar links of naar rechts verstellen:
3. Trek de klittenbandsluiting daartoe uit haar houder (1f).
4. Rijg het uiteinde van de klittenbandsluiting tot de gewenste breedte door de uitsparingen van de houder van de klittenbandsluiting.

Aanwijzing: de exacte positie van de klittenbandsluiting hangt af van de positie van de naar beneden lopende stang van de bagagedrager.

5. Leg de onderste klittenbandsluiting om de naar beneden lopende stang van de bagagedrager en sluit deze.

Demontage

Om het artikel van de fiets te halen, maakt u eerst de klittenbandsluitingen los en trekt u vervolgens de klemmen van de bevestigingen eraf.

Opslag, reiniging

Bewaar het artikel wanneer u dit niet gebruikt altijd droog en schoon op kamertemperatuur. **BELANGRIJK!** Geringe verontreinigingen kunnen met een vochtige doek worden verwijderd. Gebruik voor grovere verontreinigingen water en een mild schoonmaakmiddel. Vervolgens met een reinigungsdoekje afdrogen.
Waarschuwing: Niet in water dompelen!



Afvalverwerking



Voer het artikel en de verpakkingsmaterialen af in overeenstemming met de actuele lokale voorschriften. Berg verpakkingsmaterialen (zoals bv. foliezakjes) op buiten het bereik van kinderen. Bijkomende informatie over de afvoer van het onbruikbaar geworden artikel krijgt u bij uw gemeente- of stadsbestuur. Voer het artikel en de verpakking milieuvriendelijk af.



De recyclingcode dient om verschillende materialen voor recyclingdoeleinden te kenmerken. De code bestaat uit een recyclingsymbool voor de recyclingcyclus en een nummer dat het materiaal kenmerkt.

Opmerkingen over garantie en serviceafhandeling

Het artikel werd met de grootste zorgvuldigheid en onder permanent toezicht geproduceerd.

De firma DELTA-SPORT HANDELSKONTOR GmbH verleent particuliere eindklanten op dit artikel drie jaar garantie, te rekenen vanaf de datum van aankoop (garantietermijn) en dit op grond van de volgende bepalingen. De garantie geldt alleen voor materiaal- en verwerkingsfouten. De garantie is niet van toepassing op onderdelen die aan een normale slijtage onderhevig zijn en daarom als slijtageonderdelen te beschouwen zijn (bv. batterijen) en evenmin op breekbare onderdelen zoals schakelaars of onderdelen die van glas gemaakt zijn.

Uit de garantie voortvloeiende claims zijn uitgesloten als het artikel onvakkundig, verkeerd of niet in het kader van de voorziene bepaling of in het kader van het voorziene gebruiksdoel-einde gebruikt werd of indien richtlijnen in de gebruiksaanwijzing niet in acht genomen werden, tenzij de eindklant aantoont dat er sprake is van een materiaal- of verwerkingsfout die niet op één van de hoger vermelde omstandigheden gebaseerd is.

Uit de garantie voortvloeiende claims kunnen alleen tijdens de garantieperiode op vertoon van de originele kassabon ingediend worden. Gelieve daarom de originele kassabon te bewaren. De garantieperiode wordt door eventuele reparaties op grond van de garantie, wettelijke waarborg of coulance niet verlengd. Dit geldt ook voor vervangen en gerepareerde onderdelen.

Gelieve u bij klachten in eerste instantie tot de hieronder vermelde servicehotline te richten of met ons per e-mail contact op te nemen. Is er sprake van een garantiegeval, dan wordt het artikel door ons – naar onze keuze – voor u gratis gerepareerd, wordt het vervangen of wordt de aankoopsom terugbetaald. Verdere rechten op grond van de garantie bestaan niet.

Uw wettelijke rechten, in het bijzonder rechten op garantie tegenover de betreffende verkoper, worden door deze garantie niet beperkt.

IAN: 436353_2304

(BE) Service België
Tel.: 0800 12089
E-Mail: deltasport@lidl.be

(NL) Service Nederland
Tel.: 0800 0249630
E-Mail: deltasport@lidl.nl

Herzlichen Glückwunsch!

Mit Ihrem Kauf haben Sie sich für einen hochwertigen Artikel entschieden. Machen Sie sich vor der ersten Verwendung mit dem Artikel vertraut.



Lesen Sie hierzu aufmerksam die nachfolgende Gebrauchsanweisung.

Benutzen Sie den Artikel nur wie beschrieben und für die angegebenen Einsatzbereiche. Bewahren Sie diese Gebrauchsanweisung gut auf. Händigen Sie alle Unterlagen bei Weitergabe des Artikels an Dritte ebenfalls mit aus.

Lieferumfang (Abb. A)

- 1 x Päcktasche inklusive Regenüberzug und Befestigungselementen (1)
- 1 x Trageriemen (2)
- 1 x Gepolstertes Laptopfach (3)
- 1 x Gebrauchsanweisung

Technische Daten

Maße: ca. 17 x 32 x 40 cm (L x B x H)

Füllvolumen: ca. 20 l



Max. Ladekapazität: 6 kg



Herstellungsdatum (Monat/Jahr):
11/2023

Bestimmungsgemäße Verwendung

Der Artikel ist als Fahrradtasche für den privaten Gebrauch konzipiert. Der Artikel ist ausschließlich für die Montage und Nutzung an dafür geeigneten Fahrrädern vorgesehen. Keine unverpackten Lebensmittel in diesem Artikel transportieren. Nicht für den Tiertransport geeignet.

Sicherheitshinweise



Verletzungsgefahr!

- Verpackungsmaterial und Kleinteile sind von Kleinkindern fernzuhalten. Es besteht Erst- und Rücktrittsgefahr.
- Am Artikel und den Befestigungselementen dürfen keine technischen Änderungen vorgenommen werden.
- Überprüfen Sie vor jeder Benutzung die Befestigungen auf Defekte und sicheren Halt.
- Bowdenzüge am Fahrrad dürfen durch die Montage nicht abgelenkt oder eingeklemmt sein!
- Der Artikel darf ausschließlich an der vorgesehenen Befestigungsstelle am Fahrrad und gemäß dieser Anleitung montiert werden. Achten Sie darauf, dass die Festigkeit und die Geometrie des Fahrrades die Montage des Artikels zulässt.
- Der Artikel darf mit maximal 6 kg pro Tasche beladen werden. Achten Sie darauf, dass dadurch die zulässige Belastung des Fahrrades nicht überschritten wird.
- Bitte beachten Sie, dass sich bei beladenem Artikel das Fahrverhalten des Fahrrades verändert.
- Lose Gegenstände müssen gegen Herausfallen gesichert werden, um Sie und andere Verkehrsteilnehmer vor Stürzen und Unfällen zu bewahren.
- Durch den Artikel dürfen keine Reflektoren oder Leuchten verdeckt werden.
- Prüfen Sie regelmäßig den festen Sitz der Befestigungselemente des Artikels.
- Das Gepäck ist gleichmäßig auf beide Artikel zu verteilen und gegen Herausfallen zu sichern.
- Achtung! Fixieren Sie den Trageriemen so, dass ein Verkleben mit Bremsen oder dem rotierenden Rad nicht möglich ist. Entfernen Sie ggf. hierzu den Trageriemen und stecken Sie diesen in den Artikel.
- Stellen Sie das Fahrrad nicht auf weichem Untergrund ab, da es ansonsten umkippen kann. Die Standfestigkeit des Fahrrades kann durch das Anlehnen an einen festen Gegenstand erhöht werden.
- Verwenden Sie einen Radschutz.
- Entfernen Sie den Artikel vor einem Transport an einem Kraftfahrzeug. Luftturbulenzen könnten den Artikel oder seine Befestigung am Fahrrad lösen und zu einem Unfall führen.

Gefahren durch Verschleiß!

- Der Artikel darf nur in einwandfreiem Zustand verwendet werden.
- Prüfen Sie den Artikel vor jedem Gebrauch auf Beschädigungen oder Abnutzungen. Die Sicherheit des Artikels kann nur gewährleistet werden, wenn er regelmäßig auf Schäden und Verschleiß geprüft wird.
- Bei Beschädigungen dürfen Sie den Artikel nicht mehr verwenden.
- Schützen Sie den Artikel vor extremen Temperaturen, Sonne und Feuchtigkeit. Nicht sachgemäße Lagerung und Verwendung des Artikels können zu vorzeitigem Verschleiß führen, was Verletzungen zur Folge haben kann.

Trageriemen abnehmen (Abb. B)

Nehmen Sie den Trageriemen ab, wie in Abbildung B dargestellt. Achten Sie darauf, dass sich der Trageriemen nicht mit Bremsen oder dem rotierenden Rad verklemmt.

Laptopfach entnehmen (Abb. C)

Gehen Sie dazu wie in Abbildung C gezeigt vor.

Regenüberzug verwenden (Abb. D)

Im Boden des Artikels befindet sich ein Regenüberzug. Entnehmen Sie diesen bei Bedarf und ziehen Sie ihn über den Artikel.

Montage (Abb. E)

1. Haken Sie die Klemmen (1b) der Befestigung (1c) über die Gepäckträgerstange ein.
2. Legen Sie den Klettverschluss (1d) um die Gepäckträgerstange und verschließen Sie diesen. Den unteren Klettverschluss (1e) können Sie je nach Bedarf in seiner Position nach links oder rechts verstellen:
3. Ziehen Sie dazu den Klettverschluss aus der Klettverschluss-Halterung (1f).
4. Fädeln Sie ein Ende des Klettverschlusses je nach gewünschter Breite durch die Aussparungen der Klettverschluss-Halterung.

Hinweis: Die genaue Position des Klettverschlusses hängt von der Position der nach unten laufenden Gepäckträgerstange ab.
5. Legen Sie den unteren Klettverschluss um die nach unten laufende Gepäckträgerstange und verschließen Sie diesen.

Demontage

Um den Artikel vom Fahrrad zu nehmen, lösen Sie zuerst die Klettverschlüsse und ziehen Sie dann die Klemmen der Befestigungen ab.

Lagerung, Reinigung

Lagern Sie den Artikel bei Nichtbenutzung immer trocken und sauber bei Raumtemperatur. WICHTIG! Leichte Verschmutzungen können mit einem feuchten Reinigungstuch entfernt werden. Benutzen Sie für größere Verschmutzungen Wasser und ein mildes Reinigungsmittel. Anschließend mit einem Reinigungstuch trockenwischen. Achtung: Nicht in Wasser tauchen!



Hinweise zur Entsorgung



Entsorgen Sie den Artikel und die Verpackungsmaterialien entsprechend den aktuellen örtlichen Vorschriften. Bewahren Sie Verpackungsmaterialien (wie z. B. Folienbeutel) für Kinder unerschwinglich auf. Weitere Informationen zur Entsorgung des ausgedienten Artikels erhalten Sie bei Ihrer Gemeinde- oder Stadtverwaltung. Entsorgen Sie den Artikel und die Verpackung umweltschonend.



Der Recycling-Code dient der Kennzeichnung verschiedener Materialien zur Rückführung in den Wiederverwertungskreislauf (Recycling). Der Code besteht aus einem Recyclingsymbol für den Verwertungskreislauf und einer Nummer, die das Material kennzeichnet.

Hinweise zur Garantie und Serviceabwicklung

Der Artikel wurde mit großer Sorgfalt und unter ständiger Kontrolle produziert. DELTA-SPORT HANDELSKONTOR GmbH räumt privaten Endkunden auf diesen Artikel drei Jahre Garantie ab Kaufdatum (Garantiefrist) nach Maßgabe der folgenden Bestimmungen ein. Die Garantie gilt nur für Material- und Verarbeitungsfehler. Die Garantie erstreckt sich nicht auf Teile, die der normalen Abnutzung unterliegen und deshalb als Verschleißteile anzusehen sind (z. B. Batterien) sowie nicht auf zerbrechliche Teile, z. B. Schalter, Akkus oder Teile, die aus Glas gefertigt sind. Ansprüche aus dieser Garantie sind ausgeschlossen, wenn der Artikel unsachgemäß oder missbräuchlich oder nicht im Rahmen der vorgesehenen Bestimmung oder des vorgesehenen Nutzungsumfangs verwendet wurde oder Vorgaben in der Anleitung/Anweisung nicht beachtet wurden, es sei denn, der Endkunde weist nach, dass ein Material- oder Verarbeitungsfehler vorliegt, der nicht auf einem der vorgenannten Umstände beruht.

Ansprüche aus der Garantie können nur innerhalb der Garantiefrist unter Vorlage des Originalkassenbelegs geltend gemacht werden. Bitte bewahren Sie deshalb den Originalkassenbeleg auf. Die Garantiefrist wird durch etwaige Reparaturen aufgrund der Garantie, gesetzlicher Gewährleistung oder Kulanz nicht verlängert. Dies gilt auch für ersetzte und reparierte Teile. Bitte wenden Sie sich bei Beanstandungen zunächst an die untenstehende Service-Hotline oder setzen Sie sich per E-Mail mit uns in Verbindung. Liegt ein Garantiefall vor, wird der Artikel von uns – nach unserer Wahl – für Sie kostenlos repariert, ersetzt oder der Kaufpreis erstattet. Weitere Rechte aus der Garantie bestehen nicht.

Ihre gesetzlichen Rechte, insbesondere Gewährleistungsansprüche gegenüber dem jeweiligen Verkäufer, werden durch diese Garantie nicht eingeschränkt.

IAN: 436353_2304

- Ⓓ🇪 Kundenservice Deutschland
Tel.: 0800 5435 111
E-Mail: deltasport@idl.de
- Ⓓ🇦🇹 Service Österreich
Tel.: 0800 447744
E-Mail: deltasport@idl.at
- Ⓓ🇨🇭 Service Schweiz
Tel.: 0800 56 44 33
E-Mail: deltasport@idl.ch

DELTA-SPORT HANDELSKONTOR GMBH

Wragekamp 6 • 22397 Hamburg

GERMANY



11/2023

Delta-Sport-Nr.: FG-13408

12.13.2023 / PM 1:58

IAN 436353_2304

6 D