



OWIM GmbH & Co. KG

Stiftsbergstraße 1
74167 Neckarsulm
GERMANY

Model No.: HG08649

Version: 10/2023

IAN 435320_2304

1





LED-FEUCHTRAUMLEUCHE

DE AT CH

LED-FEUCHTRAUMLEUCHE

Bedienungs- und Sicherheitshinweise

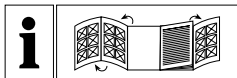

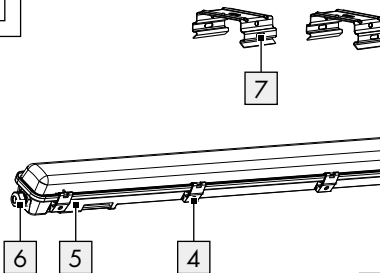
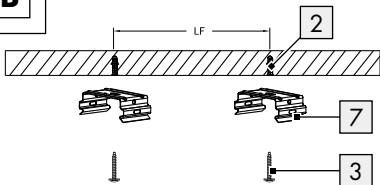
A**B**

Type Desc	LF(mm)
CWP136PS	1018

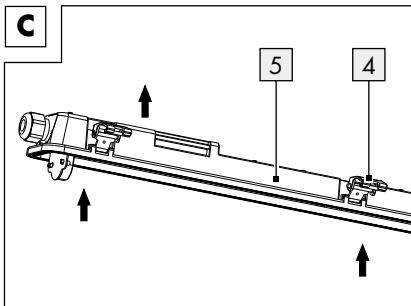
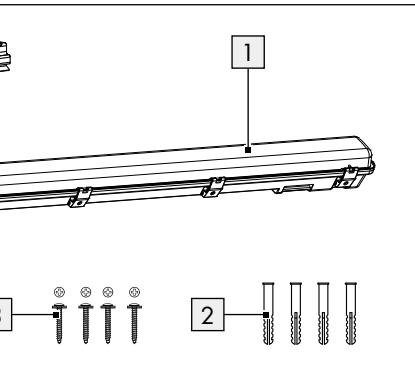

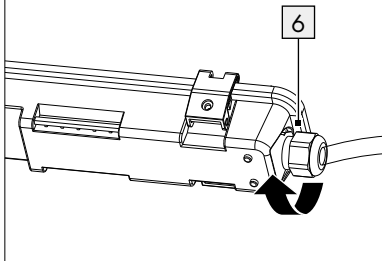
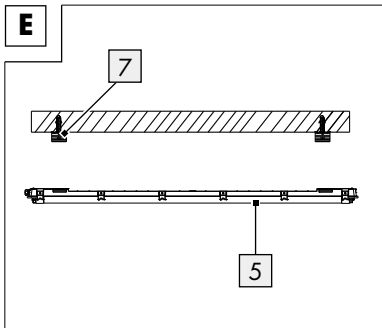

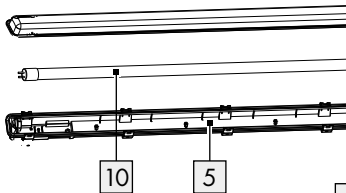
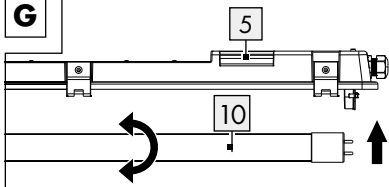
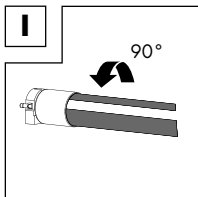
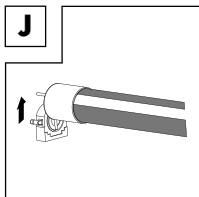

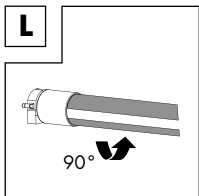
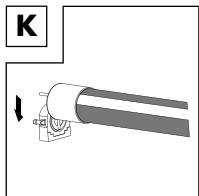
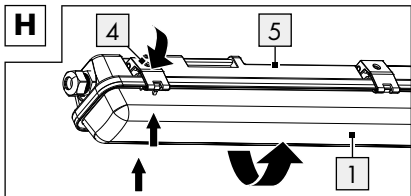
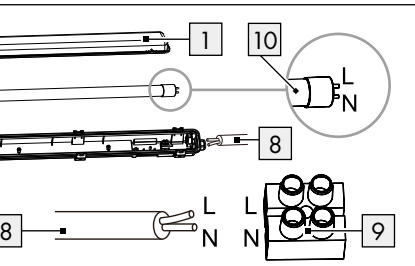

D**E**

F**G****I****J**



Legende der verwendeten Piktogramme	Seite	8
Einleitung	Seite	10
Bestimmungsgemäße Verwendung	Seite	10
Lieferumfang	Seite	11
Teilebeschreibung	Seite	12
Technische Daten	Seite	13
Sicherheitshinweise	Seite	14
Vorbereitung	Seite	21
Benötigte Werkzeuge und Materialien	Seite	21
Montage	Seite	22
Leuchtmittel wechseln	Seite	26
Wartung und Reinigung	Seite	28
Entsorgung	Seite	29
Garantie und Service	Seite	32
Garantie	Seite	32
Abwicklung im Garantiefall	Seite	34
Service	Seite	35

Legende der verwendeten Piktogramme

	Wechselstrom/-spannung
	Schutzklasse II
	Nur im Innenbereich verwenden.
	Diese Lampe eignet sich nicht für den Notbetrieb.
	Leuchtmittel - nur in einer trockenen Umgebung einsetzen
	Bitte beachten Sie, dass das Produkt nicht dimmbar ist.



Staubdicht/Schutz gegen
Wasserstrahl (IP65)



Das CE-Zeichen bestätigt
Konformität mit den für
das Produkt zutreffenden
EU-Richtlinien.



Sicherheitshinweise
Gebrauchsanweisungen

LED-FEUCHTRAUMLEUCHE

● **Einleitung**

Wir beglückwünschen Sie zum Kauf Ihres neuen Produkts. Sie haben sich damit für ein hochwertiges Produkt entschieden. Die Bedienungsanleitung ist Teil dieses Produkts. Sie enthält wichtige Hinweise für Sicherheit, Gebrauch und Entsorgung. Machen Sie sich vor der Benutzung des Produkts mit allen Bedien- und Sicherheitshinweisen vertraut. Benutzen Sie das Produkt nur wie beschrieben und für die angegebenen Einsatzbereiche. Händigen Sie alle Unterlagen bei Weitergabe des Produkts an Dritte mit aus.

● **Bestimmungsgemäße Verwendung**

Das Produkt wird zur Beleuchtung und zur Wandmontage verwendet.



Nur im Innenbereich verwenden!
Dieses Produkt eignet sich nur für den privaten Gebrauch in trockenen Innenräumen. Das Produkt dient nicht dem kommerziellen Einsatz oder dem Einsatz in anderen Anwendungen. Das Produkt kann an allen normal entflammaren Oberflächen montiert werden. Dieses Produkt dient nur dem Einsatz in einem privaten Haushalt.

● Lieferumfang

- 1 LED-Feuchtraumleuchte
- 1 LED-Leuchtmittel, LED, T8, G13, 0,13A, 18 W
- 12 Sicherungsklemmen
- 2 Montageklemmen
- 4 Dübel
- 4 Schrauben
- 1 Bedienungsanleitung

● Teilebeschreibung

- 1 Lampenabdeckung
- 2 Dübel
- 3 Schraube
- 4 Sicherungsklemme
- 5 Lampenbasis
- 6 Sicherungsmutter (Kabelaustritt)
- 7 Montageklemme
- 8 Netzkabel (extern)
- 9 Lüsterklemme
- 10 Leuchtmittel

● Technische Daten

LED-Feuchtraumleuchte

Modell Nr.: HG08649

Betriebsspannung: 230 V~50 Hz

Nennleistung: LED max. 18 W

GS-zertifiziert

Schutzklasse: II/□

IP-Bewertung: IP65

Leuchtmittel Modell Nr.: HG08649A
LED, T8, G13,
0.13A, 18 W (kein
Starter erforderlich)

Das LED-T8-Leuchtmittel darf nur durch dasselbe Modell oder denselben Typ von T8-Leuchtmittel ersetzt werden.

Dieses Produkt enthält eine Lichtquelle der Energieeffizienzklasse „F“.

● Sicherheitshinweise



⚠️ WARNUNG! LEBENSGEFAHR UND UNFALLGEFAHR FÜR BABYS UND KINDER!

- Lassen Sie Kinder in Anwesenheit von Verpackungsmaterial niemals allein und unbeaufsichtigt. Es besteht immer Erstickungsgefahr, wenn Kinder mit Verpackungsmaterial spielen. Kinder unterstützen Risiken häufig. Halten Sie Kinder immer von Verpackungsmaterial fern. Dieses Produkt ist kein Spielzeug. Das Recht auf einen Garantieanspruch erlischt bei Schäden, die durch Nichtbeachtung dieser Bedienungsanleitung aufgetreten sind! Für Folgeschäden wird keine Haftung übernommen! Bei Sach- oder Personenschäden aufgrund unsachgemäßer Handhabung

oder Nichtbeachtung der Sicherheitsempfehlungen wird keine Haftung übernommen!

- Dieses Produkt kann von Kindern ab 8 Jahren und Personen mit eingeschränkten körperlichen und geistigen Fähigkeiten oder einem Mangel an Erfahrung und Wissen genutzt werden, wenn sie beaufsichtigt oder bezüglich der sicheren Verwendung des Produktes unterwiesen wurden und die damit verbundenen Gefahren verstehen. Kinder dürfen nicht mit dem Produkt spielen. Reinigung und Nutzerwartung dürfen nicht von Kindern ausgeführt werden, sofern sie nicht beaufsichtigt werden. Dieses Produkt ist kein Spielzeug und sollte von Kindern ferngehalten werden. Kinder sind sich der Gefahren in Verbindung mit der Handhabung elektrischer Produkte nicht bewusst.



WARNUNG! EXPLOSIONSGEFAHR!

- Betreiben Sie das Produkt nicht in potenziell explosionsfähigen Umgebungen, in denen entflammbare Dämpfe, Gase oder Stäube vorhanden sind.
- Setzen Sie das Produkt keinem direkten Sonnenlicht, Regen, Schnee oder Eis aus. Bei Nichtbeachtung dieser Anweisung könnte das Produkt beschädigt werden.
- Bringen Sie das Produkt nicht an feuchten oder leitfähigen Untergründen an.
- Das LED-Leuchtmittel kann NICHT in anderen Leuchten eingesetzt werden. ES kann nur in der Leuchte mit folgender Modell-Nr. verwendet werden: HG08649.
- Installieren Sie nur das LED-T8-Leuchtmittel Modell-Nr.: HG08649A, oder ein T8 LED Leuchtmittel des selben Typs.

- Dieses Produkt dient der allgemeinen Beleuchtung (explosive Atmosphären bspw. ausgenommen).



Zur Vermeidung von Lebensgefahr durch Stromschlag

- Prüfen Sie das Produkt vor Anschluss an die Stromversorgung immer auf Schäden. Verwenden Sie das Produkt niemals, falls es Anzeichen von Schäden aufweist.
- Wenden Sie sich im Falle von Schäden, Reparaturen oder anderen Problemen mit dem Produkt an das Kundencenter oder einen Elektriker.
- Schalten Sie vor der Montage den Stromkreis am Sicherungskasten aus oder entfernen Sie die Schraubsicherungen im Sicherungskasten.
- Die grundlegenden isolierten Kabel der festen Verdrahtung müssen mit zusätzlicher Isolierung versehen werden.

- Nutzen Sie zweifach isolierte Kabel vom Anschlusspunkt an der Lampe. Die Basisisolierung muss ausreichend kurz sein, damit die Basisisolierung die Montagefläche oder Schrauben nicht berührt.
- Öffnen Sie niemals eines der elektrischen Betriebsmittel und stecken Sie niemals irgendwelche Gegenstände in dieselben. Derartige Eingriffe bedeuten Lebensgefahr durch elektrischen Schlag.
- Wenn die äußere flexible Leitung dieses Produkts beschädigt ist, darf sie nur durch eine spezielle Leitung ersetzt werden, die ausschließlich über den Hersteller oder seinen Servicevertreter erhältlich ist.
- Vergewissern Sie sich vor der Montage, dass die vorhandene Netzspannung mit der benötigten Betriebsspannung des Produkts übereinstimmt (siehe technische Daten).



Vermeiden Sie Brand- und Verletzungsgefahr

⚠ VERLETZUNGSGEFAHR!

- Überprüfen Sie unmittelbar nach dem Auspacken jede LED und den Lampenschirm auf Beschädigungen. Installieren Sie das Produkt nicht, falls LEDs oder der Lampenschirm defekt sind. Setzen Sie sich in diesem Fall für Ersatz mit der Servicestelle in Verbindung.

⚠ WARNUNG!

STROMSCHLAGGEFAHR! GEFAHR VON SACHSCHÄDEN! VERLETZUNGSGEFAHR!

Wichtig:

- Der elektrische Anschluss muss von einem qualifizierten Elektriker oder einer anderen zur Durchführung elektrischer Installationen ausgebildeten Person vorgenommen werden. Diese Person muss mit den Eigenschaften des Produkts

und den Anschlussvorschriften vertraut sein. Achten Sie darauf, nicht in Strom-, Gas- oder Wasserleitungen in der Wand zu bohren. Beachten Sie immer sämtliche Sicherheitshinweise in der Anleitung der Bohrmaschine. Andernfalls drohen aufgrund von Stromschlag (tödliche) Verletzungen. Prüfen Sie ggf. mit einem Leitungssucher, bevor Sie in eine Wand bohren.

- Verwenden Sie dieses Produkt nicht für Dimmer oder elektronische Schalter.
- Dieses Produkt eignet sich nicht für den Notbetrieb.
- Dieses Produkt eignet sich nicht für den hochfrequenten Betrieb.
- Das LED-T8-Leuchtmittel darf nur durch dasselbe Modell oder denselben Typ von T8-Leuchtmittel ersetzt werden.

● Vorbereitung

● Benötigte Werkzeuge und Materialien

- Die angegebenen Werkzeuge und Materialien sind nicht im Lieferumfang enthalten.
- Diese Informationen und die Werte sind nicht bindend und werden nur als Referenz bereitgestellt. Die Natur des Materials wird je nach den örtlichen Bedingungen ermittelt.
- H05RN-F-Kabel in erforderlicher Länge mit
- Aderhülsen am Drahtende (Mindestquerschnitt $2 \times 1,0 \text{ mm}^2$)
- Stift/Marker
- Spannungsprüfer
- Kreuzschraubendreher
- Elektrobohrer
- Kantenschneider
- Bohrer ($\text{Ø } 6 \text{ mm}$)
- Schlitzschraubendreher

● Montage

- Entfernen Sie sämtliche Verpackungsmaterialien vom Produkt.
 - Bei Installation des T8-Leuchtmittels in der Lampe muss die Polarität mit der Darstellung in Abb. F übereinstimmen.
1. Vor Installation müssen Sie das Leuchtmittel **10** aus dem Produkt entfernen. Beginnen Sie durch Lösen der Lampenabdeckung **1**, indem Sie die Sicherungsklemmen **4** an den Seiten der Lampenbasis **5** öffnen .
 2. Prüfen Sie sorgfältig, von welcher Seite die Lampenabdeckung **1** vollständig geöffnet werden kann. Entfernen Sie dann das Leuchtmittel **10**, indem Sie es mit 1 Umdrehung aus dem Sockel schrauben (siehe Abb. I, J).
 3. Markieren Sie die Bohrlöcher mit ca. 10-15 mm Abstand dazwischen.

4. Bohren Sie nun die Montagelöcher (\varnothing ca. 6 mm, 40 mm tief). Achten Sie darauf, das Netzkabel nicht zu beschädigen.
5. Stecken Sie die Dübel **2** in die Bohrlöcher. Sichern Sie die Montageklemmen **7** mit den mitgelieferten Schrauben **3** (siehe Abb. B).
6. Drücken Sie eine Sicherungsklemme **4** in jede Halterung an der Seite der Lampenbasis **5** (siehe Abb. C).
7. Lösen Sie die Sicherungsmutter **6** am Kabelaustritt.
8. Drücken Sie die Lampenbasis **5** in die Montageklemmen **7** (siehe Abb. E) und prüfen Sie sie auf sicheren Sitz.

9. Führen Sie das Netzkabel (extern) **8** durch den Kabelaustritt in der Lampenbasis **5** (siehe Abb. F). Stellen Sie sicher, dass die zweifache Isolierung des Netzkabels (extern) **8** vollständig in die Lampenbasis **5** reicht .
10. Schließen Sie das Netzkabel (extern) **8** über die Lüsterklemme **9** an (siehe Abb. F). Achten Sie darauf, dass die Farben der angeschlossenen Leitungen übereinstimmen (L oder 2 = Schwarz oder Braun, N oder 1 = Blau oder Weiß). Schutzklasse 2: Das Produkt ist speziell isoliert und darf nicht an einen Schutzleiter angeschlossen werden.
11. Schrauben Sie die Sicherungsmutter **6** am Kabelaustritt fest. Achten Sie darauf, dass die Gummidichtung sicher rund um das Netzkabel (extern) **8** anliegt .

12. Stellen Sie sicher, dass das Kabel in der Lampenbasis **5** in den für diesen Zweck vorgesehenen Halterungen positioniert ist.
13. Stecken Sie nun das Leuchtmittel **10** in die Sockel und fixieren Sie sie durch Festschrauben um 1 Umdrehung (siehe Abb. G).
14. Platzieren Sie die Lampenabdeckung **1** an der Lampenbasis **5**. Achten Sie darauf, dass die Gummidichtung richtig angebracht ist.
15. Haken Sie die Sicherungsklemmen **4** an der Lampenabdeckung **1** ein und schließen sie diese, indem Sie etwas Druck ausüben (siehe Abb. H). Prüfen Sie sie auf richtigen Sitz.
16. Ersetzen Sie die Sicherung zum Einschalten des Trennschalters (I-Einstellung) im Sicherungskasten. Das Produkt ist nun einsatzbereit.

● Leuchtmittel wechseln

① **INFO:**

- Lassen Sie das Leuchtmittel **10** vor dem Wechsel vollständig abkühlen.
 - Nutzen Sie zum Wechseln des Leuchtmittels ein sauberes, fusselfreies und trockenes Tuch.
1. Entfernen Sie die Sicherung oder schalten Sie den Trennschalter (0-Einstellung) im Sicherungskasten aus.
 2. Lösen Sie die Lampenabdeckung **1** durch Öffnen der seitlichen Sicherungsklemmen **4**. Prüfen Sie sorgfältig, von welcher Seite die Lampenabdeckung **1** vollständig geöffnet werden kann.
 3. Entfernen Sie das defekte Leuchtmittel **10** aus den Sockeln, indem Sie es um 1 Umdrehung herausschrauben (siehe Abb. I, J).

4. Setzen Sie das neue Leuchtmittel **10** in die Sockel ein und fixieren Sie es durch Festschrauben um 1 Umdrehung (siehe Abb. K, L).
5. Platzieren Sie die Lampenabdeckung **1** an der Lampenbasis **5** und schließen Sie die Sicherungsklemmen **4** (siehe Abb. H).
6. Ersetzen Sie die Sicherung zum Einschalten des Trennschalters (I-Einstellung) im Sicherungskasten.

● Wartung und Reinigung

WARNUNG! LEBENSGEFAHR DURCH STROMSCHLAG!

- Schalten Sie vor Durchführung jeglicher Arbeiten am Produkt den Stromkreis am Sicherungskasten aus oder entfernen Sie die Sicherung aus dem Sicherungskasten.
- Aus Gründen der elektrischen Sicherheit darf das Produkt niemals mit Wasser oder anderen Flüssigkeiten gereinigt oder in Wasser getaucht werden.

VORSICHT! VERLETZUNGS- UND BESCHÄDIGUNGSGEFAHR!

- Benutzen Sie keine Lösungsmittel, Benzin o. ä.
1. Lassen Sie das Produkt vollständig abkühlen.
 2. Reinigen Sie das Produkt nur äußerlich mit einem trockenen, fusselfreien Tuch.

● Entsorgung

Die Verpackung besteht aus umweltfreundlichen Materialien, die Sie über die örtlichen Recyclingstellen entsorgen können.



Beachten Sie die Kennzeichnung der Verpackungsmaterialien bei der Abfalltrennung, diese sind gekennzeichnet mit Abkürzungen (a) und Nummern (b) mit folgender Bedeutung: 1-7: Kunststoffe/20-22: Papier und Pappe/80-98: Verbundstoffe.



Möglichkeiten zur Entsorgung des ausgedienten Produkts erfahren Sie bei Ihrer Gemeinde oder Stadtverwaltung.



Gerät entsorgen

Das Symbol der durchgestrichenen Mülltonne bedeutet, dass dieses Gerät am Ende der Nutzungszeit nicht über den Hausmüll entsorgt werden darf. Das Gerät ist bei eingerichteten Sammelstellen, Wertstoffhöfen oder Entsorgungsbetrieben abzugeben. Zudem sind Vertreiber von Elektro- und Elektronikgeräten sowie Vertreiber von Lebensmitteln zur Rücknahme verpflichtet. LIDL bietet Ihnen Rückgabemöglichkeiten direkt in den Filialen und Märkten an. Rückgabe und Entsorgung sind für Sie kostenfrei. Beim Kauf eines Neugerätes haben Sie das Recht, ein entsprechendes Altgerät unentgeltlich zurückzugeben. Zusätzlich haben Sie die Möglichkeit, unabhängig vom Kauf

eines Neugerätes, unentgeltlich (bis zu drei) Altgeräte abzugeben, die in keiner Abmessung größer als 25 cm sind. Bitte löschen Sie vor der Rückgabe alle personenbezogenen Daten. Bitte entnehmen Sie vor der Rückgabe Batterien oder Akkumulatoren, die nicht vom Altgerät umschlossen sind, sowie Lampen, die zerstörungsfrei entnommen werden können und führen diese einer separaten Sammlung zu.

● Garantie und Service

● Garantie

Das Produkt wurde nach strengen Qualitätsrichtlinien hergestellt und vor der Auslieferung sorgfältig geprüft. Im Falle von Material- oder Herstellungsfehlern haben Sie gegenüber dem Verkäufer des Produkts gesetzliche Rechte. Ihre gesetzlichen Rechte werden in keiner Weise durch unsere unten aufgeführte Garantie eingeschränkt.

Die Garantie für dieses Produkt beträgt 3 Jahre ab Kaufdatum. Die Garantiezeit beginnt mit dem Kaufdatum. Bewahren Sie den Originalkaufbeleg an einem sicheren Ort auf, da dieses Dokument als Nachweis des Kaufs erforderlich ist.

Alle Schäden oder Mängel, die bereits zum Zeitpunkt des Kaufs vorhanden sind, müssen unverzüglich nach dem Auspacken des Produkts gemeldet werden.

Sollte das Produkt innerhalb von 3 Jahren ab Kaufdatum einen Material- oder Herstellungsfehler aufweisen, werden wir es – nach unserer Wahl – kostenlos für Sie reparieren oder ersetzen. Die Garantiezeit verlängert sich durch einen stattgegebenen Gewährleistungsanspruch nicht. Dies gilt auch für ersetzte und reparierte Teile.

Diese Garantie erlischt, wenn das Produkt beschädigt oder unsachgemäß verwendet oder gewartet wurde.

Die Garantie deckt Material- und Herstellungsfehler ab. Diese Garantie erstreckt sich weder auf Produktteile, die normalem Verschleiß unterliegen, und somit als Verschleißteile gelten (z. B. Batterien, Akkus, Schläuche, Farbpatronen), noch auf Schäden an zerbrechlichen Teilen, z. B. Schalter oder Teile aus Glas.

● **Abwicklung im Garantiefall**

Um eine schnelle Bearbeitung Ihres Anspruchs zu gewährleisten, beachten Sie die folgenden Hinweise:

Halten Sie den Originalkaufbeleg und die Artikelnummer (IAN 435320_2304) als Nachweis für den Kauf bereit.

Sie finden die Artikelnummer auf dem Typenschild, einer Gravur auf dem Produkt, der Startseite der Bedienungsanleitung (unten links) oder als Aufkleber auf der Rück- oder Unterseite des Produkts.

Sollten Funktionsfehler oder sonstige Mängel auftreten, wenden Sie sich zunächst telefonisch oder per E-Mail an die unten aufgeführte Serviceabteilung.

Sobald das Produkt als defekt erfasst wurde, können Sie es kostenlos an die Ihnen mitgeteilte Service-Anschrift zurücksenden.

Stellen Sie sicher, dass Sie den Originalkaufbeleg (Kassenbon) sowie eine kurze, schriftliche Beschreibung beilegen, in der die Einzelheiten des Defekts und der Zeitpunkt des Auftretens dargelegt sind.

● Service

DE **Service Deutschland**

Tel.: 0800 5435 111

E-Mail: owim@lidl.de

AT **Service Österreich**

Tel.: 0800 292726

E-Mail: owim@lidl.at

CH **Service Schweiz**

Tel.: 0800562153

E-Mail: owim@lidl.ch

