



CORDLESS LED FLOOR LAMP / LED-AKKU-STEHLUCHTE / LAMPADAIRE LED SANS FIL

GB IE NI MT

CORDLESS LED FLOOR LAMP
Assembly, operating and safety
instructions

NL BE

STAANDE ACCU-LED-LAMP
Montage-, bedienings- en
veiligheidsinstructies

PT

**CANDEIRO DE PÉ LED A
BATERIA**

Instruções de montagem, utilização e
segurança

DE AT BE CH

LED-AKKU-STEHLUCHTE
Montage-, Bedienungs- und
Sicherheitshinweise

IT CH MT

**PIANTANA LED
RICARICABILE**

Istruzioni di montaggio, d'uso e di
sicurezza

FR BE CH

LAMPADAIRE LED SANS FIL
Instructions de montage, d'utilisation
et consignes de sécurité

ES

**LÁMPARA LED DE PIE
RECARGABLE**

Instrucciones de montaje, de uso y de
seguridad

IAN 509487_2507

DE AT CH FR ES IT MT
PT GB IE NI BE NL

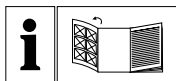

GB IE NI MT

Before reading, unfold the page with the illustrations and then familiarise yourself with all functions of the device.

DE AT BE CH

Klappen Sie vor dem Lesen die Seite mit den Abbildungen aus und machen Sie sich anschließend mit allen Funktionen des Gerätes vertraut.

FR BE CH

Dépliez les pages d'illustrations avant la lecture puis familiarisez-vous avec toutes les fonctionnalités de l'appareil.

NL BE

Vouw alvorens te lezen de bladzijde met de afbeeldingen open en raak vertrouwd met alle functies van het toestel.

IT CH MT

Prima della lettura, aprire la pagina con le figure e quindi familiarizzare con tutte le funzioni del dispositivo.

ES

Antes de empezar a leer despliegue la página con las ilustraciones y familiarícese a continuación con todas las funciones.

PT

Antes de ler, desdobre a página com as ilustrações e depois familiarize-se com todas as funções do dispositivo.





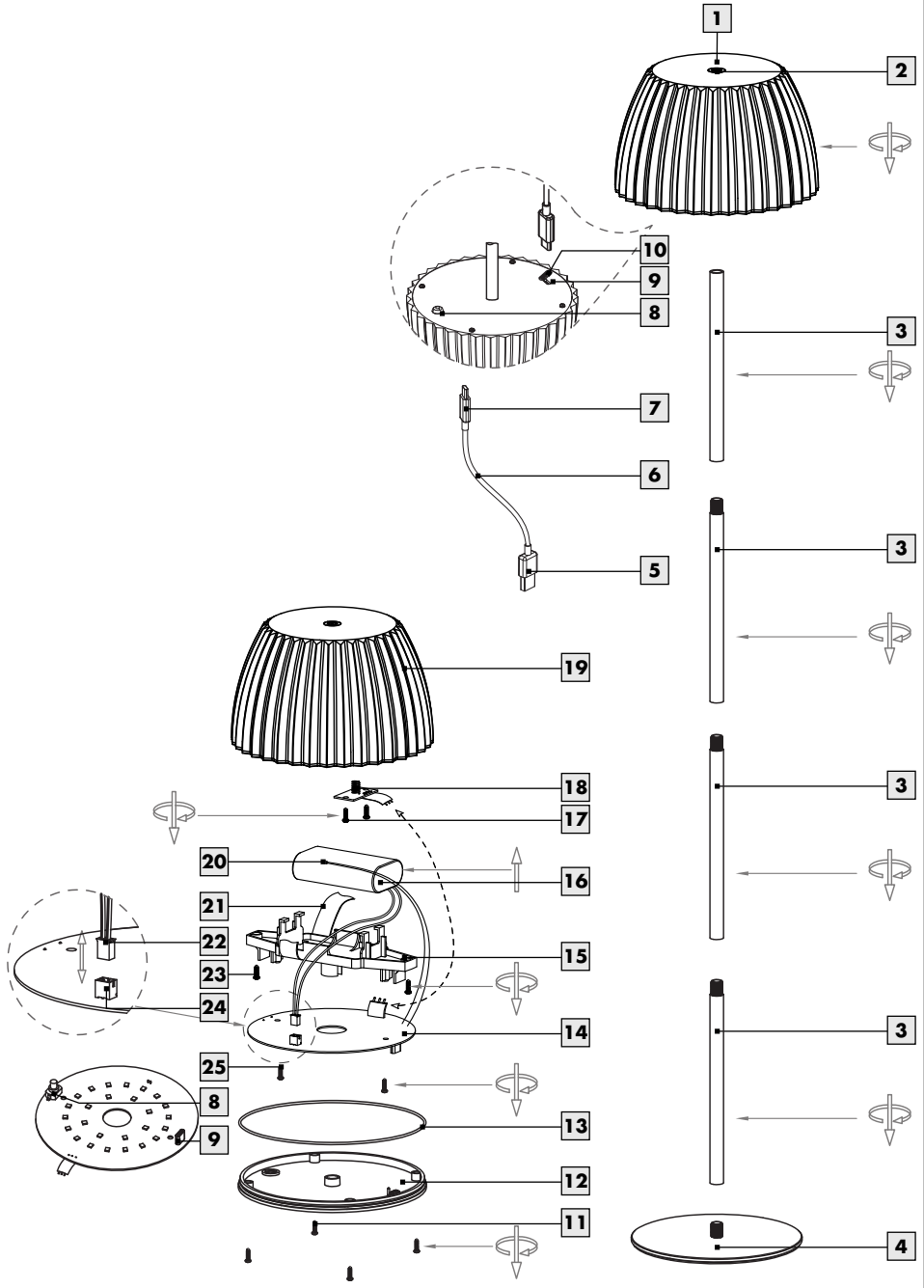























GB / IE / NI / MT	Assembly, operating and safety instructions	Page	5
DE / AT / BE / CH	Montage-, Bedienungs- und Sicherheitshinweise	Seite	13
FR / BE / CH	Instructions de montage, d'utilisation et consignes de sécurité	Page	23
NL / BE	Montage-, bedienings- en veiligheidsinstructies	Pagina	33
IT / CH / MT	Istruzioni di montaggio, d'uso e di sicurezza	Pagina	43
ES	Instrucciones de montaje, de uso y de seguridad	Página	53
PT	Instruções de montagem, utilização e segurança	Página	63



A



Explanation of the pictograms used	Page	6
Introduction	Page	7
Intended use.....	Page	7
Scope of delivery.....	Page	7
Parts description.....	Page	7
Technical data.....	Page	8
Safety	Page	8
Safety notes.....	Page	8
Start-up	Page	10
Charging the lamp.....	Page	10
Mounting the lamp.....	Page	10
Switching the lamp on/off and dimming it.....	Page	10
Disassembly	Page	10
Replacing the battery.....	Page	11
Replace circuit board.....	Page	11
Maintenance and cleaning	Page	11
Disposal	Page	11
Warranty and service	Page	12
Warranty.....	Page	12
Service address.....	Page	12
Declaration of conformity.....	Page	12
Manufacturer.....	Page	12

Explanation of the pictograms used

Explanation of the pictograms used			
	Read the instructions!		Not suited for use with external dimmers or electronic switches.
	For indoor use only, for dry and closed rooms.		Proper handling
A	Ampere	 A.C. a.c.	AC voltage (power and voltage type)
Hz	Hertz (frequency)	 d.c. DC	DC voltage (power and voltage type)
 W	Watt (active power)		Dispose of the packaging and device in an environmentally friendly manner!
	Wear safety gloves!		Observe warning notices and safety instructions!
	Risk of electric shock! Danger of death!		Risk of death and accidents for toddlers and children!
	Environmental damage due to incorrect disposal of batteries!		USB connection
	Touch switch	SELV	Extra-low voltage
	Protection class III - Protection from electric shock (shock currents) through safety extra-low voltage (<60 V DC)	 IP44	IP rating (splash-proof)
	The illuminant in this light fixture can be replaced.		The packaging is made of 100% recycled paper.
 	Corrugated cardboard	 	Cardboard
 	Paper	 	Polyethylene terephthalate
 	Polyethylene (low density)		Safety notes Instructions
 lm	Luminous flux in lumen	 K	Colour temperature in Kelvin
 Ra CRI	Colour rendering index		Only charge the light using the USB cable supplied!

	Keep out of reach of children!	ta	highest design temperature/ambient temperature
	Extend the service life of your rechargeable battery. If you do not use the light for a longer period of time, switch the light off using the On-/Off switch.	UK CA	The UKCA sign verifies the conformity with the UK directives for the product. (The UKCA sign is only valid in the UK.)
	Manufacturer		

Cordless LED Floor Lamp

● Introduction



Congratulations on your new product. You have selected a high quality product. Please be sure to carefully read the complete operating instructions. Fold out the page with the illustrations. These instructions are part of the product and contain important information on setup and handling. Always follow all safety instructions. Before using this product for the first time verify the correct voltage and that all parts are properly installed. Should you have any questions or you are unsure about operating the product, please contact the dealer or service centre. Please keep these instructions in a safe place and pass them on third parties as applicable.

● Intended use

This light is suitable for indoor and outdoor use. The product is exclusively intended for use in private households and not for commercial use. This product is intended for normal operation.

Charge the lamp indoors only. Protect it from direct sunlight during charging to prevent the battery from overheating. If possible, charge the battery at a temperature between 10 °C and 30 °C.

If the lamp is not used for a longer period of time (without charging the battery), the battery may be damaged by deep discharge. Charge the battery at least every 6 months to prevent deep discharge.

● Scope of delivery

Check immediately after unpacking that the parts are complete and that the product is in proper condition.

- 1 Cordless LED Floor Lamp
14183605L / 14183601L

- 1 Luminaire head
- 4 Tubes
- 1 Luminaire base
- 1 USB connection cable (USB-C to USB-A)
- 1 User manual

● Parts description

- 1 Lamp
- 2 Touch switch
- 3 Tube
- 4 Luminaire base
- 5 USB-A plug
- 6 USB connection cable
- 7 USB-C plug
- 8 ON-/OFF switch
- 9 USB charging port
- 10 Protective cap
- 11 Screws of the lower light cover
- 12 Lower light cover
- 13 Sealing ring
- 14 LED board
- 15 Mount
- 16 Rechargeable battery
- 17 Switch board screws
- 18 Switch board
- 19 Upper light cover
- 20 Temperature sensor
- 21 Insulating tape
- 22 Battery cabling plug
- 23 Screws of the bracket
- 24 Connectors on the LED board
- 25 Screws of the LED board

● Technical data

Lamp:

Model no.:	14183605L / 14183601L
Operating voltage:	SELV 5 V === 0.88 A (USB)
Rated power:	max. 4.4 W
Protection class:	III / 
IP rating:	IP44
Charging time:	approx. 6 hours
Lighting duration:	max. 16 hours

Rechargeable battery:

Model no.:	BAT028
Type:	18650-2P / 11NR19/66-2 (Lithium-ion)
Rated power:	3.7 V / 3000 mAh
Plug:	PH2P

LED module:

Model no.:	LFY2525FW
Rated power:	max. 3.6 W
Plug:	PH2P

This product contains illuminants of energy efficiency category "F".

● Safety



Safety notes

Damage due to failure to comply with these operating instructions will invalidate the guarantee! We assume no liability for consequential damage! We assume no liability for material damage or personal injury due to improper handling or failure to comply with the safety instructions!

-  **⚠️ WARNING! RISK OF FATAL INJURY AND ACCIDENT HAZARD FOR TODDLERS AND SMALL CHILDREN!**

Never leave children unsupervised with the packaging materials. The packaging material poses a suffocation hazard. Children frequently underestimate the dangers. Please always keep the product out of the reach of children.

- This device may be used by children aged 8 years and up, as well as by persons with reduced physical, sensory or mental capacities, or lacking experi-

ence and / or knowledge, so long as they are supervised or instructed in the safe use of the device and understand the associated risks. Do not allow children to play with the device. Cleaning and user maintenance must not be performed by children without supervision.

RISK OF INJURY!

- Do not leave the lamp or the packaging material lying around. Plastic foils, bags, parts, etc. can become dangerous toys in the hands of children.



Avoid the risk of fatal injury from electric shock

- Before each use, check the lamp and the USB connection cable for any damage. Do not use your lamp if you notice any damage.
- Never allow the live power leads and contacts to come into contact with water or other liquids.
- Do not immerse the product, USB mains adapter and USB connection cable in water or other liquids.
- Never store the product so that it can fall into a tub or sink.
- Never reach for an electrical appliance if it has fallen into the water. In such a case, disconnect the product from the power supply immediately.
- Never open any of the components of the electrical equipment or insert any objects into the same components. This will pose a risk of fatal injury from electric shock.
- Only use a USB mains adapter whose technical specifications match those of the product.
- Only use the enclosed USB connection cable.
- Do not touch the USB mains adapter and USB connection cable with wet hands.
- Never pull the USB mains adapter out of the socket by the USB connection cable, always touch the USB mains adapter.
- Do not place the lamp on a damp or conductive surface.
- Always pull the USB mains adapter out of the socket before assembling, dismantling or cleaning the lamp or if you are not going to use the lamp for a while.
- Do not bend the USB connection cable or place it over sharp edges.
- Only use the individual parts supplied, otherwise all warranty claims will be invalidated.
- The light source can be replaced by the customer.

- The battery can be replaced by the customer.
- When you are not using the product, cleaning it or if a malfunction occurs, always switch off the product and unplug the USB power adapter from the wall socket.



Prevent fire and injury hazards

-  Not suitable for external dimmers or electronic switches.
- Do not look into the illuminant at a close distance during operation.
- Do not use an optical tool (e.g. magnifying glass) to look at the LEDs.
- Do not cover the lamp and the USB mains adapter with cloths, curtains or other objects and keep away from other easily combustible materials. Ensure sufficient air circulation and clearance around the lamp. Excessive heat development can lead to fire.
- Do not operate the product near any heat sources such as radiators or other appliances that emit heat!
- Do not throw the product into fire or expose it to high temperatures.
- Lay the USB connection cable so that it does not become a tripping hazard.



Safe working

- Place the lamp so that it is protected from dirt and excessive heat.
- Always be attentive! Always pay attention to what you are doing and always use common sense. Do not use the lamp under any circumstances if you are not concentrated or feel unwell.
- Before use, familiarise yourself with all the instructions and illustrations in this manual and with the product itself.



Safety instructions for batteries / rechargeable batteries

-  **WARNING! KEEP BATTERIES OUT OF THE REACH OF CHILDREN!**

Ingestion may cause chemical burns, perforation of soft tissue and death. Severe burns may occur within 2 hours after ingestion. Seek medical attention immediately.

- Dispose of used batteries / rechargeable batteries immediately. Keep new and used batteries / rechargeable batteries away from children. If you believe that batteries / rechargeable batteries have been swallowed or are in your body, consult a doctor immediately.
- Always completely secure the battery compartment. If the battery compartment does not close securely, stop using the product, remove the batteries, and keep them away from children.
-  **RISK OF EXPLOSION!** Never recharge disposable batteries. Do not short-circuit batteries / rechargeable batteries and do not open them. The batteries might overheat, burn or burst.
- Never throw batteries / rechargeable batteries into fire or water.
- Do not subject batteries to mechanical stress.
- Only use batteries / rechargeable batteries in accordance with the specifications in the "Technical data" chapter. The use of incorrect batteries / rechargeable batteries can lead to a fire or explosion.

Risk of leakage of batteries / rechargeable batteries

- Avoid extreme conditions and temperatures that may affect the batteries / rechargeable batteries; do not put them on heaters or subject them to direct sunlight.
- If batteries / rechargeable batteries have leaked, avoid contact of the battery acid with the skin, eyes and mucous membranes! Rinse the affected region immediately with clear water and contact a physician!
-  **WEAR PROTECTIVE GLOVES!** Leaking or damaged batteries / rechargeable batteries can cause caustic burns if they come into contact with the skin. Wear suitable protective gloves.
- Take leaking batteries / rechargeable batteries out of the product immediately to prevent damage.
- Only use batteries / rechargeable batteries of the same type. Do not mix old and new batteries / rechargeable batteries!
- Switch off the lamp  at the ON/OFF switch  if the product will not be used for a prolonged period of time.

- Only use the stated type of batteries/rechargeable batteries!
- Insert the batteries/rechargeable batteries in the product and make sure the polarity (+) and (-) is correct.

● Start-up

● Charging the lamp

Note: Use a USB mains adapter (not included in the package) that supplies safety extra-low voltage (SELV) and meets the EN 62368 safety standard. Only charge the light indoors, in dry and closed rooms. Exclusively charge the lamp using the enclosed USB connection cable! Exclusively use a USB mains adapter with technical data that matches the product specifications.

Note: Remove all packaging material from the product.

- Switch on the light [1] using the ON/OFF switch [8].
- Pull the protective cap [10] off the USB charging port [9].
- Connect the USB-C plug [7] of the USB connection cable [6] to the USB charging port [9].
- Insert the USB-A plug [5] of the USB connection cable [6] into a suitable USB socket, e.g. USB power adapter (not included) or similar.
The indicator light lights up red during the charging process. If the indicator light is not illuminated, check whether the ON/OFF switch [8] is switched on.
- Allow the light [1] to charge fully. Once charging is complete, the indicator light lights up green.
- Disconnect the USB connection cable [6] from the USB socket and the USB charging port [9].
- Close the USB charging port [9] with the protective cap [10].

● Mounting the lamp

Note: Remove all packaging material from the product.

- Screw the tubes [3] of the support leg together. If you would like to reduce the height of the luminaire [1], use two or three tubes [3] of the lamp stand.
- Screw the screwed tubes [3] onto the luminaire base [4].

- Screw the [1] light onto the support leg using the fixing screw. Ensure a tight fit.

● Switching the lamp on/off and dimming it

Note: When switched off with the touch switch [2], the light [1] remains in standby mode. If you do not use the [1] light for a longer period of time, fully charge the battery and switch off the [1] light using the ON/OFF switch [8] to completely disconnect it from the power supply and conserve the battery.

ON/OFF switch [8]:

- Switch on the light [1] using the ON/OFF switch [8] to establish the power supply.
The light switches on.
- Switch off the light [1] at the ON/OFF switch [8] to completely disconnect it from the power supply.

Touch switch [2] / Dim light [1]:

- Touch the touch switch [2] until you have reached the desired dimming level.
- Briefly touch the touch switch [2] to switch the light [1] on or off.

Note: When switching off with the touch switch [2], the light [1] remains in standby mode and the selected brightness is saved.

● Disassembly

1. Switch off the light [1] using the ON-/OFF-switch [8].
2. Unscrew the light [1] from the tube [3].
3. Unscrew the screws [11] from the lower light cover [12] using a screwdriver and remove it. Pay attention to the sealing ring [13].
4. Unscrew the screws [23], using a screwdriver; from the bracket [15].
5. Carefully lift the circuit board block out of the upper light cover [19].
6. Unscrew the screws [17] from the switch board [18] using a screwdriver and remove them.
7. Carefully pull the plug of the battery wiring [22] out of the plug connector of the LED board [24].

8. Unscrew the screws on the LED board [25] on the underside of the LED board [14].
The two circuit boards [18] [14] can now be removed.
9. Remove the insulating tape [21] from the temperature sensor [20] and the holder [15].
10. Carefully remove the battery [16] from the holder [15].

• Replacing the battery

To replace the battery [16], follow steps 1 to 10 in the "Disassembly" section.

- Carefully reinsert the battery [16] into the holder [15] and carefully insert the plug of the battery cable [22] into the plug of the LED board [24]. Make sure that the detents are correctly positioned.
- Attach the temperature sensor [20] to the new battery [16] using insulating tape [21]. Make sure that the insulating tape [21] also encloses the bracket [15].
- Replace the bracket [15] on the LED board [14]. Screw the LED board [14] from below with the screws of the LED board [25].
- Replace the switch board [18] in the upper light cover [19] and secure it with the screws [17].
- Insert the circuit board block into the upper light cover [19]. Ensure that the screw connection of the bracket [15], the USB charging port [9] and the ON/OFF switch [8] are positioned correctly.
- Screw the bracket [15] back on with the screws [23].
- Place the lower light cover on [12]. Ensure that the screw connection, the USB charging connection [9], the ON/OFF switch [8] and the sealing ring [13] are positioned correctly.
- Fasten the lower light cover [12] with the screws [11].

You can obtain a replacement battery, including all further information and materials, from our customer service by quoting the article number (see "Technical data").

• Replace circuit board

To replace the circuit boards [18] [14], follow steps 1 to 8 in the "Disassembly" chapter.

- Place the bracket [15] on the new LED board [14].

- Screw the two screws [25] back into the LED board [14].
- Carefully insert the plug of the battery wiring [22] into the plug connector of the LED board [24]. Make sure that the detents are correctly positioned.
- Replace the switch board [18] in the upper light cover [19] and secure it with the screws [17].
- Insert the circuit board block into the upper light cover [19]. Ensure that the screw connection of the bracket [15], the USB charging port [9] and the ON/OFF switch [8] are positioned correctly.
- Place the lower light cover on [12]. Ensure that the screw connection, the USB charging connection [9], the ON/OFF switch [8] and the sealing ring [13] are positioned correctly.
- Fasten the lower light cover [12] with the screws [11].

You can obtain a replacement LED board, including all further information and materials, from our customer service department, quoting the article number (see "Technical data").

• Maintenance and cleaning

WARNING! DANGER TO LIFE DUE TO ELECTRIC SHOCK!

Disconnect the lamp [1] from the mains before carrying out any work on it. For this purpose, disconnect the USB connection cable [6] from the USB charging connection [9]. Switch off the lamp [1] using the ON-/OFF-switch [8] to fully disconnect it from the mains.

- Do not use solvents, benzene or similar substances. They could damage the light.
- Only use a dry, lint-free cloth for cleaning.

• Disposal



The packaging is made entirely of recyclable materials, which you may dispose of at local recycling facilities.



Observe the marking of the packaging materials for waste separation, which are marked with abbreviations (a) and numbers (b) with following meaning: 1–7: plastics / 20–22: paper and fibreboard / 80–98: composite materials.



The product including accessories and packaging materials can be recycled and are subject to

an extended obligation of the manufacturer. Dispose of these separately in accordance with the depicted info-tri (sorting information) for better waste management. The Triman logo is only valid in France.



To help protect the environment, please dispose of the product properly when it has reached the end of its useful life and not in the household waste. Information on collection points and their opening hours can be obtained from your local authority.

Defective or used batteries must be recycled in accordance with Regulation (EU) 2023/1542. Return batteries and/or the device to the collection points provided.

Environmental damage due to incorrect disposal of batteries/rechargeable batteries!



Batteries must not be disposed of in the household waste. They might contain toxic heavy metals and must be treated as toxic waste. The chemical symbols of the heavy metals are: Cd = cadmium, Hg = mercury, Pb = lead. Return spent batteries to a municipal collection point.

Warranty and service

Warranty

You receive a 36 month warranty on this product, valid from the date of purchase. The appliance has been carefully produced under strict quality control. Within the warranty period we shall rectify without charge all material and manufacturing defects. In the event that a defect arises during the warranty period, please send the device to the listed service centre address, quoting the following model number: 14183605L / 14183601L.

Wear parts (such as bulbs) and damage caused by improper handling, non-observance of the operating instructions or unauthorised interference are excluded from the warranty. The performance of services under

the warranty does not extend or renew the warranty period.

Service address

Briloner Leuchten GmbH & Co. KG
Am Steinbach 14
59872 Meschede
GERMANY
Tel.: +49 29 1 / 95 29 93-650
Fax: +49 29 1 / 95 29 93-109
E-mail: kundenservice@briloner.com
www.briloner.com



Free service number:
Tel.: 00800 / 27456637

IAN 509487_2507

Please have your receipt and the article number (e.g. IAN 509487_2507) ready as your proof of purchase when enquiring about your product.

























Declaration of conformity CE



This product and the batteries / accus supplied fulfil the requirements of the applicable European and national directives. Conformity has been verified. Corresponding declarations and documents are available from the manufacturer.

Manufacturer

Briloner Leuchten GmbH & Co. KG
Am Steinbach 14
59872 Meschede
GERMANY

Legende der verwendeten Piktogramme	Seite	14
Einleitung	Seite	15
Bestimmungsgemäße Verwendung.....	Seite	15
Lieferumfang.....	Seite	15
Teilebeschreibung.....	Seite	15
Technische Daten.....	Seite	16
Sicherheit	Seite	16
Sicherheitshinweise.....	Seite	16
Inbetriebnahme	Seite	18
Leuchte aufladen.....	Seite	18
Leuchte montieren.....	Seite	18
Leuchte ein- / ausschalten und dimmen.....	Seite	18
Demontage	Seite	19
Akku austauschen.....	Seite	19
Platine austauschen.....	Seite	19
Wartung und Reinigung	Seite	20
Entsorgung	Seite	20
Garantie und Service	Seite	21
Garantie.....	Seite	21
Serviceadresse.....	Seite	21
Konformitätserklärung.....	Seite	21
Hersteller.....	Seite	21

Legende der verwendeten Piktogramme			
	Anweisungen lesen!		Nicht geeignet für externe Dimmer und elektronische Schalter.
	Nur für den Innenbereich, für trockene und geschlossene Räume.		So verhalten Sie sich richtig
A	Ampere	 A.C. a.c.	Wechselspannung (Strom- und Spannungsart)
Hz	Hertz (Frequenz)	 d.c. DC	Gleichspannung (Strom- und Spannungsart)
 W	Watt (Wirkleistung)	 	Entsorgen Sie Verpackung und Gerät umweltgerecht!
	Schutzhandschuhe tragen!		Warn- und Sicherheitshinweise beachten!
	Warnung vor elektrischem Schlag! Lebensgefahr!		Lebens- und Unfallgefahr für Kleinkinder und Kinder!
	Umweltschäden durch falsche Entsorgung der Batterien / Akkus!		USB-Anschluss
	Touch-Schalter	SELV	Schutzkleinspannung
	Schutzklasse III - Schutz vor elektrischem Schlag (gefährliche Körperströme) durch Schutzkleinspannung (< 60 V DC)	 IP44	Schutzart (spritzwassergeschützt)
	Die Lichtquelle dieses Produkts ist austauschbar.		Die Verpackung besteht aus 100 % recyceltem Papier.
 	Wellpappe	 	Pappe
 	Papier	 	Polyethylenterephthalat
 	Polyethylen (geringe Dichte)	 	Sicherheitshinweise Handlungsanweisungen
 lm	Lichtstrom in Lumen	 k	Lichttemperatur in Kelvin
	Farbwiedergabeindex		Die Leuchte nur mit dem mitgelieferten USB-Kabel laden!

	Außer Reichweite von Kindern aufbewahren!	ta	höchste Bemessungs- / Umgebungstemperatur
	Verlängern Sie die Lebensdauer Ihres Akkus. Wenn Sie die Leuchte längere Zeit nicht benutzen, schalten Sie die Leuchte am ON-/OFF Schalter aus.	UKCA	Das UKCA-Zeichen bestätigt die Konformität mit den für das Produkt zutreffenden Richtlinien in Großbritannien. (Das UKCA-Zeichen gilt nur für Großbritannien.)
	Hersteller		

LED-Akku-Stehleuchte

• Einleitung



Wir beglückwünschen Sie zum Kauf Ihres neuen Gerätes. Sie haben sich damit für ein hochwertiges Produkt entschieden. Bitte lesen

Sie diese Bedienungsanleitung vollständig und sorgfältig durch. Klappen Sie die Seite mit den Abbildungen aus. Diese Anleitung gehört zu diesem Produkt und enthält wichtige Hinweise zur Inbetriebnahme und Handhabung. Beachten Sie immer alle Sicherheitshinweise. Prüfen Sie vor der Inbetriebnahme, ob die korrekte Spannung vorhanden ist und ob alle Teile richtig montiert sind. Sollten Sie Fragen haben oder unsicher in Bezug auf die Handhabung des Gerätes sein, setzen Sie sich bitte mit Ihrem Händler oder der Servicestelle in Verbindung. Bewahren Sie diese Anleitung bitte sorgfältig auf und geben Sie sie ggf. an Dritte weiter.

• Bestimmungsgemäße Verwendung

Diese Leuchte ist für den Innen- und Außenbereich geeignet. Das Produkt ist nur für den Einsatz in privaten Haushalten und nicht für den kommerziellen Gebrauch vorgesehen. Dieses Produkt ist vorgesehen für den normalen Betrieb.

Laden Sie die Leuchte nur im Innenraum. Schützen Sie sie während des Ladevorgangs vor direkter Sonneneinstrahlung, um ein Überhitzen des Akkus zu verhindern. Laden Sie den Akku möglichst bei einer Temperatur zwischen 10 °C und 30 °C.

Bei längerem Nichtgebrauch der Leuchte (ohne Akkuladung) kann der Akku durch Tiefentladung beschädigt werden. Laden Sie den Akku spätestens alle 6 Monate auf, um einer Tiefentladung vorzubeugen.

• Lieferumfang

Kontrollieren Sie unmittelbar nach dem Auspacken immer den Lieferumfang auf Vollständigkeit sowie den einwandfreien Zustand des Gerätes.

- 1 LED-Akku-Stehleuchte
14183605L / 14183601L
- 1 Leuchtenkopf
- 4 Rohre
- 1 Leuchtenfuß
- 1 USB-Anschlusskabel (USB-C auf USB-A)
- 1 Bedienungsanleitung

• Teilebeschreibung

- 1 Leuchte
- 2 Touch-Schalter
- 3 Rohr
- 4 Leuchtenfuß
- 5 USB-A Stecker
- 6 USB-Anschlusskabel
- 7 USB-C Stecker
- 8 ON-/OFF Schalter
- 9 USB-Ladeanschluss
- 10 Schutzkappe
- 11 Schrauben der unteren Leuchtenabdeckung
- 12 Untere Leuchtenabdeckung
- 13 Dichtungsring
- 14 LED-Platine
- 15 Halterung
- 16 Akku
- 17 Schrauben der Schalterplatine
- 18 Schalterplatine
- 19 Obere Leuchtenabdeckung
- 20 Temperaturfühler
- 21 Isolierband
- 22 Stecker der Akkuverkabelung

- 23 Schrauben der Halterung
- 24 Steckverbinder der LED-Platine
- 25 Schrauben der LED-Platine

● Technische Daten

Leuchte:

Modell-Nr.:	14183605L / 14183601L
Betriebsspannung:	SELV 5 V === 0,88 A (USB)
Nennleistung:	max. 4,4 W
Schutzklasse:	III / ⚡
Schutzart:	IP44
Ladedauer:	ca. 6 Stunden
Leuchtdauer:	max. 16 Stunden

Akku:

Modell-Nr.:	BAT028
Typ:	18650-2P / 11NR19/66-2 (Lithium-Ionen)
Nennleistung:	3,7 V / 3000 mAh
Stecker:	PH2P

LED-Modul:

Modell-Nr.:	LFY2525FW
Nennleistung:	max. 3,6 W
Stecker:	PH2P

Dieses Produkt enthält Lichtquellen der Energieeffizienzklasse „F“.

● Sicherheit



Sicherheitshinweise

Bei Schäden, die durch Nichtbeachtung dieser Bedienungsanleitung verursacht werden, erlischt der Garantieanspruch! Für Folgeschäden wird keine Haftung übernommen! Bei Sach- oder Personenschäden, die durch unsachgemäße Handhabung oder Nichtbeachtung der Sicherheitshinweise verursacht werden, wird keine Haftung übernommen!

-  **⚠️ WARNUNG! LEBENS- UND UNFALLGEFAHR FÜR KLEINKINDER UND KINDER!**

Lassen Sie Kinder niemals unbeaufsichtigt mit dem Verpackungsmaterial. Es besteht Erstickungsgefahr durch Verpackungsmaterial. Kinder unterschätzen

häufig die Gefahren. Halten Sie Kinder stets vom Produkt fern.

- Dieses Gerät kann von Kindern ab 8 Jahren und darüber sowie von Personen mit verringerten physischen, sensorischen oder mentalen Fähigkeiten oder Mangel an Erfahrung und Wissen benutzt werden, wenn sie beaufsichtigt oder bezüglich des sicheren Gebrauchs des Gerätes unterwiesen wurden und die daraus resultierenden Gefahren verstehen. Kinder dürfen nicht mit dem Gerät spielen. Reinigung und Benutzerwartung dürfen nicht von Kindern ohne Beaufsichtigung durchgeführt werden.

⚠️ VERLETZUNGSGEFAHR!

- Lassen Sie die Leuchte oder Verpackungsmaterial nicht achtlos liegen. Plastikfolien / -tüten, Kunststoffteile etc. könnten für Kinder zu einem gefährlichen Spielzeug werden.



Vermeiden Sie Lebensgefahr durch elektrischen Schlag

- Überprüfen Sie vor jedem Gebrauch die Leuchte und das USB-Anschlusskabel auf etwaige Beschädigungen. Benutzen Sie Ihre Leuchte niemals, wenn Sie irgendwelche Beschädigungen feststellen.
- Vermeiden Sie unbedingt die Berührung der spannungsführenden Leitungen und Kontakte mit Wasser oder anderen Flüssigkeiten.
- Tauchen Sie weder das Produkt noch den USB-Netzadapter und das USB-Anschlusskabel in Wasser oder andere Flüssigkeiten.
- Lagern Sie das Produkt nie so, dass es in eine Wanne oder in ein Waschbecken fallen kann.
- Greifen Sie niemals nach einem Elektrogerät, wenn es ins Wasser gefallen ist. Trennen Sie das Produkt in einem solchen Fall sofort von der Stromversorgung.
- Öffnen Sie niemals eines der elektrischen Betriebsmittel oder stecken irgendwelche Gegenstände in dieselben. Derartige Eingriffe bedeuten Lebensgefahr durch elektrischen Schlag.
- Verwenden Sie nur einen USB-Netzadapter, dessen technische Daten mit denen des Produkts übereinstimmen.
- Verwenden Sie nur das mitgelieferte USB-Anschlusskabel.
- Fassen Sie den USB-Netzadapter und das USB-Anschlusskabel niemals mit feuchten Händen an.

- Ziehen Sie den USB-Netzadapter nie am USB-Anschlusskabel aus der Steckdose, sondern fassen Sie immer den USB-Netzadapter an.
- Platzieren Sie die Leuchte nicht auf feuchtem oder leitendem Untergrund.
- Ziehen Sie immer den USB-Netzadapter vor der Montage, Demontage, Reinigung oder, wenn Sie die Leuchte eine Zeit lang nicht verwenden, aus der Steckdose.
- Knicken Sie das USB-Anschlusskabel nicht und legen Sie es nicht über scharfe Kanten.
- Verwenden Sie ausschließlich die mitgelieferten Einzelteile, ansonsten erlöschen alle Gewährleistungsansprüche.
- Die Lichtquelle ist vom Kunden austauschbar.
- Der Akku ist vom Kunden austauschbar.
- Wenn Sie das Produkt nicht benutzen, es reinigen oder wenn eine Störung auftritt, schalten Sie das Produkt immer aus und ziehen Sie den USB-Netzadapter aus der Steckdose.



Vermeiden Sie Brand- und Verletzungsgefahr

-  Nicht geeignet für externe Dimmer und elektronische Schalter.
- Bei Betrieb nicht aus kurzem Abstand in das Leuchtmittel schauen.
- Die LEDs nicht mit einem optischen Instrument (z. B. Lupe) betrachten.
- Decken Sie die Leuchte bzw. den USB-Netzadapter nicht mit Tüchern, Gardinen oder anderen Gegenständen ab und halten Sie Abstand zu anderen leicht brennbaren Materialien. Achten Sie auf ausreichende Luftzirkulation und Abstand rund um die Leuchte. Eine übermäßige Wärmeentwicklung kann zur Brandentwicklung führen.
- Betreiben Sie das Produkt nicht in der Nähe von Hitzequellen wie beispielsweise Heizkörper oder anderen Geräten, welche Hitze abgeben!
- Werfen Sie das Produkt nicht ins Feuer und setzen Sie es keinen hohen Temperaturen aus.
- Verlegen Sie das USB-Anschlusskabel so, dass es nicht zur Stolperfalle wird.





So verhalten Sie sich richtig

- Platzieren Sie die Leuchte so, dass sie vor Verschmutzung und zu starker Erwärmung geschützt ist.
- Seien Sie stets aufmerksam! Achten Sie immer darauf was Sie tun und gehen Sie stets mit Vernunft vor. Verwenden Sie die Leuchte in keinem Fall, wenn Sie unkonzentriert sind oder sich unwohl fühlen.
- Machen Sie sich vor der Verwendung mit allen Anweisungen und Abbildungen in dieser Anleitung sowie mit dem Produkt selbst vertraut.



Sicherheitshinweise für Batterien / Akkus

-  **⚠️ WARNUNG! BATTERIEN AUSSERHALB DER REICHWEITE VON KINDERN AUFBEWAHREN!**
Das Verschlucken kann chemische Verbrennungen, Perforation von Weichteilgewebe und den Tod verursachen. Schwere Verbrennungen können innerhalb von 2 Stunden nach dem Verschlucken auftreten. Sofort einen Arzt aufsuchen.
- Entsorgen Sie verbrauchte Batterien / Akkus sofort. Halten Sie neue und gebrauchte Batterien / Akkus von Kindern fern. Wenn Sie glauben, dass Batterien / Akkus verschluckt wurden oder sich im Körper befinden, suchen Sie sofort einen Arzt auf.
- Verschließen Sie das Batteriefach immer vollständig. Wenn das Batteriefach nicht sicher verschlossen ist, verwenden Sie das Produkt nicht mehr, nehmen Sie die Batterien heraus und halten Sie sie von Kindern fern.
-  **EXPLOSIONSGEFAHR!** Laden Sie nicht aufladbare Batterien niemals wieder auf. Schließen Sie Batterien / Akkus nicht kurz und / oder öffnen Sie diese nicht. Überhitzung, Brandgefahr oder Platzen können die Folge sein.
- Werfen Sie Batterien/Akkus niemals in Feuer oder Wasser.
- Setzen Sie Batterien/Akkus keiner mechanischen Belastung aus.
- Verwenden Sie ausschließlich Batterien / Akkus gemäß der Angaben im Kapitel „Technische Daten“. Die Verwendung falscher Batterien / Akkus kann zu einem Brand oder einer Explosion führen.

Risiko des Auslaufens von Batterien/Akkus

- Vermeiden Sie extreme Bedingungen und Temperaturen, die auf Batterien / Akkus einwirken können,

z. B. auf Heizkörpern / durch direkte Sonneneinstrahlung.

- Wenn Batterien / Akkus ausgelaufen sind, vermeiden Sie den Kontakt von Haut, Augen und Schleimhäuten mit den Chemikalien! Spülen Sie die betroffenen Stellen sofort mit klarem Wasser und suchen Sie einen Arzt auf!

-  **SCHUTZHANDSCHUHE TRAGEN!**

Ausgelaufene oder beschädigte Batterien / Akkus können bei Berührung mit der Haut Verätzungen verursachen. Tragen Sie deshalb in diesem Fall geeignete Schutzhandschuhe.

- Im Falle eines Auslaufens der Batterien / Akkus entfernen Sie diese sofort aus dem Produkt, um Beschädigungen zu vermeiden.
- Verwenden Sie nur Batterien / Akkus des gleichen Typs. Mischen Sie nicht alte Batterien / Akkus mit neuen!
- Schalten Sie die Leuchte [1] mit dem ON-/OFF-Schalter [8] aus, wenn das Produkt längere Zeit nicht verwendet wird.
- Verwenden Sie ausschließlich den angegebenen Batterietyp / Akkutyp!
- Setzen Sie Batterien / Akkus gemäß der Polaritätskennzeichnung (+) und (-) an Batterie / Akku und des Produkts ein.

● Inbetriebnahme

● Leuchte aufladen

Hinweis: Verwenden Sie einen USB-Netzadapter (nicht im Lieferumfang enthalten), der Schutzkleinspannung (SELV) liefert und der Sicherheitsnorm EN 62368 entspricht. Laden Sie die Leuchte nur im Innenbereich, in trockenen und geschlossenen Räumen. Laden Sie die Leuchte nur mit dem mitgelieferten USB-Anschlusskabel! Verwenden Sie nur einen USB-Netzadapter dessen technische Daten mit denen des Produkts übereinstimmen.

Hinweis: Entfernen Sie sämtliches Verpackungsmaterial vom Produkt.

- Schalten Sie die Leuchte [1] mit dem ON-/OFF-Schalter [8] ein.
- Ziehen Sie die Schutzkappe [10] vom USB-Ladeanschluss [9].

- Schließen Sie den USB-C Stecker [7] des USB-Anschlusskabels [6] an den USB-Ladeanschluss [9] an.
- Stecken Sie den USB-A Stecker [5] des USB-Anschlusskabels [6] in eine geeignete USB-Buchse, z.B. USB-Netzadapter (nicht im Lieferumfang enthalten) oder Ähnliches.

Während des Ladevorgangs leuchtet die Kontrollleuchte rot. Wenn die Kontrollleuchte nicht leuchtet, kontrollieren Sie, ob der ON-/OFF-Schalter [8] eingeschaltet ist.

- Lassen Sie die Leuchte [1] vollständig aufladen. Wenn der Ladevorgang abgeschlossen ist, leuchtet die Kontrollleuchte grün.
- Trennen Sie das USB-Anschlusskabel [6] von der USB-Buchse und dem USB-Ladeanschluss [9].
- Verschließen Sie den USB-Ladeanschluss [9] mit der Schutzkappe [10].

● Leuchte montieren

Hinweis: Entfernen Sie sämtliches Verpackungsmaterial vom Produkt.

- Schrauben Sie die Rohre [3] des Standbeins zusammen. Möchten Sie die Leuchte [1] in der Höhe reduzieren, nutzen Sie zwei oder drei Rohre [3] des Standbeins.
- Schrauben Sie die verschraubten Rohre [3] auf den Leuchtenfuß [4].
- Schrauben Sie die Leuchte [1] mit der Befestigungsschraube auf das Standbein. Achten Sie auf einen festen Sitz.

● Leuchte ein- / ausschalten und dimmen

Hinweis: Bei der Abschaltung mit dem Touch-Schalter [2], bleibt die Leuchte [1] im Standbybetrieb. Wenn Sie die Leuchte [1] längere Zeit nicht benutzen, laden Sie den Akku voll auf und schalten Sie die Leuchte [1] mit dem ON-/OFF-Schalter [8] aus, um sie vollständig von der Stromversorgung zu trennen und den Akku zu schonen.

ON-/OFF-Schalter [8]:

- Schalten Sie die Leuchte [1] am ON-/OFF-Schalter [8] ein, um die Stromversorgung herzustellen.

Die Leuchte schaltet sich ein.

- Schalten Sie die Leuchte [1] am ON-/OFF-Schalter [8] aus, um sie vollständig von der Stromversorgung zu trennen.

Touch-Schalter [2] / Leuchte [1] dimmen:

- Berühren Sie den Touch-Schalter [2] solange, bis Sie die gewünschte Dimmstufe erreicht haben.
- Berühren Sie den Touch-Schalter [2] kurz, um die Leuchte [1] ein- oder abzuschalten.

Hinweis: Bei der Abschaltung mit dem Touch-Schalter [2], bleibt die Leuchte [1] im Standbybetrieb und die ausgewählte Helligkeit wird gespeichert.

• Demontage

1. Schalten Sie die Leuchte [1] mit dem ON-/OFF-Schalter [8] aus.
2. Schrauben Sie die Leuchte [1] vom Rohr [3] ab.
3. Drehen Sie die Schrauben [11], mit Hilfe eines Schraubendrehers, aus der unteren Leuchtenabdeckung [12] und nehmen Sie diese ab. Achten Sie auf den Dichtungsring [13].
4. Drehen Sie die Schrauben [23], mit Hilfe eines Schraubendrehers; aus der Halterung [15].
5. Heben Sie den Platinenblock vorsichtig aus der oberen Leuchtenabdeckung [19].
6. Drehen Sie die Schrauben [17], mit Hilfe eines Schraubendrehers, aus der Schalterplatine [18] und nehmen Sie diese ab.
7. Ziehen Sie vorsichtig den Stecker der Akkuverkabelung [22] aus dem Steckverbinder der LED-Platine [24].
8. Drehen Sie die Schrauben der LED-Platine [25] auf der Unterseite der LED-Platine [14] heraus.
Die beiden Platinen [18] [14] können jetzt entnommen werden.
9. Lösen Sie das Isolierband [21] des Temperaturfühlers [20] und der Halterung [15].
10. Entnehmen Sie vorsichtig den Akku [16] aus der Halterung [15].

• Akku austauschen

Um den Akku [16] auszutauschen, folgen Sie den Schritten 1 bis 10 des Kapitels „Demontage“.

- Setzen Sie den Akku [16] wieder vorsichtig in die Halterung [15] ein und stecken Sie den Stecker der Akkuverkabelung [22] vorsichtig in den Stecker der LED-Platine [24]. Achten Sie auf den richtigen Sitz der Rastnasen.
- Befestigen Sie den Temperaturfühler [20] mit Isolierband [21] auf dem neuen Akku [16]. Achten Sie darauf, dass das Isolierband [21] auch die Halterung [15] umschließt.
- Setzen Sie die Halterung [15] wieder auf die LED-Platine [14]. Verschrauben Sie die LED-Platine [14] von unten mit den Schrauben der LED-Platine [25].
- Setzen Sie die Schalterplatine [18] wieder in die obere Leuchtenabdeckung [19] und befestigen Sie sie mit den Schrauben [17].
- Setzen Sie den Platinenblock in die obere Leuchtenabdeckung [19]. Achten Sie auf die richtige Positionierung der Verschraubung der Halterung [15], des USB-Ladeanschlusses [9] und des ON-/OFF-Schalters [8].
- Verschrauben Sie die Halterung [15] wieder mit den Schrauben [23].
- Setzen Sie die untere Leuchtenabdeckung [12] auf. Beachten Sie die richtige Positionierung der Verschraubung, des USB-Ladeanschlusses [9], des ON-/OFF-Schalters [8] und den richtigen Sitz des Dichtungsringes [13].
- Befestigen Sie die untere Leuchtenabdeckung [12] mit den Schrauben [11].

Einen Ersatzakku, inkl. aller weiterer Informationen und Materialien, erhalten Sie unter Angabe der Artikelnummer (siehe „Technische Daten“) bei unserem Kundenservice.

• Platine austauschen

Um die Platinen [18] [14] auszutauschen, folgen Sie den Schritten 1 bis 8 des Kapitels „Demontage“.

- Setzen Sie die Halterung [15] auf die neue LED-Platine [14].
- Drehen Sie die beiden Schrauben [25] wieder in die LED-Platine [14].

- Stecken Sie den Stecker der Akkuverkabelung [22] vorsichtig in den Steckverbinder der LED-Platine [24]. Achten Sie auf den richtigen Sitz der Rasnasen.
- Setzen Sie die Schalterplatte [18] wieder in die obere Leuchtenabdeckung [19] und befestigen Sie sie mit den Schrauben [17].
- Setzen Sie den Platinenblock in die obere Leuchtenabdeckung [19]. Achten Sie auf die richtige Positionierung der Verschraubung der Halterung [15], des USB-Ladeanschlusses [9] und des ON-/OFF-Schalters [8].
- Setzen Sie die untere Leuchtenabdeckung [12] auf. Beachten Sie die richtige Positionierung der Verschraubung, des USB-Ladeanschlusses [9], des ON-/OFF-Schalters [8] und den richtigen Sitz des Dichtungsringes [13].
- Befestigen Sie die untere Leuchtenabdeckung [12] mit den Schrauben [11].

Eine Ersatz LED-Platine, inkl. aller weiterer Informationen und Materialien, erhalten Sie unter Angabe der Artikelnummer (siehe „Technische Daten“) bei unserem Kundenservice.

• Wartung und Reinigung

WARNUNG! LEBENSGEFAHR DURCH ELEKTRISCHEN SCHLAG!

Trennen Sie die Leuchte [1] vor sämtlichen Arbeiten vom Stromnetz. Ziehen Sie dazu das USB-Anschlusskabel [6] aus dem USB Ladeanschluss [9]. Schalten Sie die Leuchte [1] am ON-/OFF-Schalter [8] ab, um sie vollständig von der Stromversorgung zu trennen.

- Benutzen Sie keine Lösungsmittel, Benzin o. Ä. Die Leuchte würde hierbei Schaden nehmen.
- Verwenden Sie zur Reinigung nur ein trockenes, fusselfreies Tuch.

• Entsorgung



Die Verpackung besteht aus umweltfreundlichen Materialien, die Sie über die örtlichen Recyclingstellen entsorgen können.



Beachten Sie die Kennzeichnung der Verpackungsmaterialien bei der Abfalltrennung, diese sind gekennzeichnet mit Abkürzungen (a) und Nummern (b) mit folgender Bedeutung: 1–7: Kunststoffe/20–22: Papier und Pappe/80–98: Verbundstoffe.



Das Produkt inkl. Zubehör und die Verpackungsmaterialien sind recyclebar und unterliegen einer

erweiterten Herstellerverantwortung. Entsorgen Sie diese getrennt, den abgebildeten Info-tri (Sortierinformationen) folgend, für eine bessere Abfallbehandlung. Das Triman-Logo gilt nur für Frankreich.



Das Symbol der durchgestrichenen Mülltonne bedeutet, dass dieses Gerät am Ende der Nutzungszeit nicht über den Haushaltsmüll entsorgt werden darf. Das Gerät ist bei eingerichteten Sammelstellen, Wertstoffhöfen oder Entsorgungsbetrieben abzugeben. Zudem sind Verreiber von Elektro- und Elektronikgeräten sowie Verreiber von Lebensmitteln zur Rücknahme verpflichtet. LIDL bieten Ihnen Rückgabemöglichkeiten direkt in den Filialen und Märkten an. Rückgabe und Entsorgung sind für Sie kostenfrei. Beim Kauf eines Neugerätes haben Sie das Recht, ein entsprechendes Altgerät unentgeltlich zurückzugeben. Zusätzlich haben Sie die Möglichkeit, unabhängig vom Kauf eines Neugerätes, unentgeltlich (bis zu drei) Altgeräte abzugeben, die in keiner Abmessung größer als 25 cm sind.

Bitte löschen Sie vor der Rückgabe alle personenbezogenen Daten.

Bitte entnehmen Sie vor der Rückgabe Batterien oder Akkumulatoren, die nicht vom Altgerät umschlossen sind, sowie Lampen, die zerstörungsfrei entnommen werden können und führen diese einer separaten Sammlung zu. Die Rücknahmeverpflichtung gilt nur für Deutschland.

Defekte oder verbrauchte Batterien müssen gemäß Verordnung (EU) 2023/1542 recycelt werden. Geben

Sie Batterien und / oder das Gerät über die angebotenen Sammeleinrichtungen zurück.

Umweltschäden durch falsche Entsorgung von Batterien/Akkus!



Das Symbol der durchgestrichenen Mülltonne auf Batterien oder Akkus bedeutet, dass Sie Batterien und Akkus nicht im Hausmüll entsorgen dürfen. Entnehmen Sie vor der Entsorgung die Batterien/den Akku-Pack aus dem Produkt. Diese können giftige Schwermetalle enthalten und unterliegen der Sondermüllbehandlung.

Die chemischen Symbole der Schwermetalle sind wie folgt: Cd = Cadmium, Hg = Quecksilber, Pb = Blei.

Sie sind gesetzlich verpflichtet, alte Batterien und Akkus nach Gebrauch zurückzugeben. Geben Sie deshalb verbrauchte Batterien und Akkus kostenfrei im Handelsgeschäft z. B. in Ihrer LIDL Filiale oder bei einer kommunalen Sammelstelle ab. Batterien und Akkus können Stoffe enthalten, die schädlich für die menschliche Gesundheit und Umwelt sind. Nur bei einer getrennten Sammlung und Verwertung von alten Batterien und Akkus können negative Auswirkungen vermieden werden. Seien Sie besonders vorsichtig beim Umgang mit lithiumhaltigen Batterien und Akkus, da bei unsachgemäßer Verwendung eine erhöhte Brandgefahr besteht. Kleben Sie die Batteriepole ab, um einen Kurzschluss zu vermeiden. Nutzen Sie Batterien mit langer Lebensdauer oder hochwertige Akkus, um die Entstehung von Abfällen aus Alt-Batterien zu verringern. Beachten Sie die Anweisungen zum Lagern, und vermeiden Sie das vollständige Ent- und Aufladen des Akkus, um die Lebensdauer zu verlängern. Die Rücknahmeverpflichtung gilt nur für Deutschland.

● Garantie und Service

● Garantie

Sie erhalten zum Zeitpunkt des Kaufs auf dieses Gerät 36 Monate Garantie. Das Gerät wurde sorgfältig produziert und einer genauen Qualitätskontrolle unterzogen. Innerhalb der Garantiezeit beheben wir

kostenlos alle Material- oder Herstellerfehler. Sollten sich dennoch während der Garantiezeit Mängel herausstellen, senden Sie das Gerät bitte an die aufgeführte Service-Adresse unter Angabe folgender Modellnummer: 14183605L / 14183601L.

Von der Garantie ausgeschlossen sind Schäden durch nicht sachgemäße Handhabung, Nichtbeachtung der Bedienungsanleitung oder Eingriff durch nicht autorisierte Personen sowie Verschleißteile (wie z. B. Leuchtmittel). Durch die Garantieleistung wird die Garantiezeit weder verlängert noch erneuert.

● Serviceadresse

Briloner Leuchten GmbH & Co. KG
Am Steinbach 14
59872 Meschede
DEUTSCHLAND
Tel.: +49 29 1 / 95 29 93-650
Fax: +49 29 1 / 95 29 93-109
E-Mail: kundenservice@briloner.com
www.briloner.com



Kostenlose Servicenummer:
Tel.: 00800 / 27456637

IAN 509487_2507

Bitte halten Sie für alle Anfragen den Kassenbonn und die Artikelnummer (IAN 509487_2507) als Nachweis für den Kauf bereit.

● Konformitätserklärung CE



















Dieses Produkt und die mitgelieferten Batterien / Akkus erfüllen die Anforderungen der geltenden europäischen und nationalen Richtlinien. Die Konformität wurde nachgewiesen. Entsprechende Erklärungen und Unterlagen sind beim Hersteller hinterlegt.





● Hersteller

Briloner Leuchten GmbH & Co. KG
Am Steinbach 14
59872 Meschede
DEUTSCHLAND

Légende des pictogrammes utilisés	Page 24
Introduction	Page 25
Utilisation conforme.....	Page 25
Contenu de la livraison.....	Page 25
Descriptif des pièces.....	Page 25
Caractéristiques techniques.....	Page 26
Sécurité	Page 26
Consignes de sécurité.....	Page 26
Mise en marche	Page 28
Recharger la lampe.....	Page 28
Montage de la lampe.....	Page 28
Allumer / éteindre le luminaire et varier l'intensité lumineuse.....	Page 28
Démontage	Page 29
Remplacer la batterie.....	Page 29
Remplacer la platine.....	Page 29
Entretien et nettoyage	Page 30
Mise au rebut	Page 30
Garantie et service après-vente	Page 30
Garantie.....	Page 30
Adresse du service après-vente.....	Page 31
Déclaration de conformité.....	Page 32
Fabricant.....	Page 32

Légende des pictogrammes utilisés

Légende des pictogrammes utilisés			
	Veillez lire les instructions !		Non adapté aux variateurs externes et aux interrupteurs électroniques.
	Uniquement pour l'intérieur, pour des locaux secs et fermés.		Conduite à tenir
A	Ampères	 A.C. a.c.	Tension alternative (type de courant et de tension)
Hz	Hertz (fréquence)	 d.c. DC	Tension continue (type de courant et de tension)
 W	Watt (puissance active)		Veillez jeter l'emballage et l'appareil dans le respect des consignes environnementales !
	Portez des gants de protection !		Veillez respecter les avertissements et consignes de sécurité !
	Attention aux décharges électriques ! Danger de mort !		Danger de mort et risque de blessure pour les enfants de tout âge !
	Une élimination inappropriée des piles/batteries entraîne des effets néfastes sur l'environnement !		Port USB
	Interrupteur tactile	SELV	Très basse tension de sécurité
	Classe de protection III – protection contre les décharges électriques (dangereuses pour les personnes) grâce à une très basse tension de sécurité (<60 V DC)	 IP44	Type de protection (protection contre les projections d'eau)
	La source lumineuse de ce produit est interchangeable.		L'emballage est composé à 100 % de papier recyclé.
 	Carton ondulé	 	Carton
 	Papier	 	Polyéthylène téréphtalate
 	Polyéthylène (faible densité)	 	Consignes de sécurité Instructions de manipulation
 lm	Flux lumineux en lumen		Température d'éclairage en kelvins

	Indice de rendu de couleur		La lampe doit uniquement être rechargée à l'aide du câble USB fourni !
	Conserver hors de portée des enfants !	ta	Plus haute température de référence / ambiante mesurée
	Prolongez la durée de vie de votre batterie. Si vous n'utilisez pas la lampe pendant une longue période, éteignez-la avec l'interrupteur ON-/OFF.	UKCA	Le marquage UKCA atteste de la conformité du produit aux exigences législatives de Grande-Bretagne. (Le marquage UKCA n'est valable que pour la Grande-Bretagne.)
	Fabricant		

Lampadaire LED sans fil

● Introduction



Nous vous félicitons pour l'achat de votre nouvel appareil. Vous avez opté pour un produit de grande qualité. Veuillez lire ce mode d'emploi intégralement et attentivement. Ouvrez la page contenant les illustrations. Ce mode d'emploi fait partie du produit et contient des instructions essentielles pour sa mise en service et sa manipulation. Respectez toujours toutes les consignes de sécurité. Avant la mise en service, vérifiez si la tension est correcte et si toutes les pièces sont correctement montées. Si vous avez des questions ou des doutes concernant la manipulation de l'appareil, veuillez contacter votre revendeur ou le service après-vente. Veuillez conserver soigneusement ce mode d'emploi et remettez-le aux autres utilisateurs.

● Utilisation conforme

Cette lampe convient pour une utilisation en intérieur et en extérieur. Ce produit n'est prévu que pour une installation dans des ménages privés et pas pour un usage commercial. Ce produit est conçu pour une utilisation normale.

Ne chargez la lampe qu'à l'intérieur. Pendant le chargement, protégez-la des rayons directs du soleil afin d'éviter toute surchauffe de la batterie. Dans la mesure du possible, chargez la batterie à une température comprise entre 10 °C et 30 °C.

Si la lampe n'est pas utilisée pendant une longue période (et que la batterie n'est pas chargée), la décharge profonde de la batterie peut endommager

celle-ci. Chargez la batterie au plus tard tous les 6 mois afin d'éviter une décharge profonde.

● Contenu de la livraison

Contrôlez toujours immédiatement après le déballage du produit que le contenu de la livraison est complet et que l'appareil se trouve en parfait état.

- 1 Lampadaire LED sans fil
14183605L / 14183601L
- 1 Tête de lampe
- 4 Tubes
- 1 Pied de lampe
- 1 Câble de connexion USB (USB-C vers USB-A)
- 1 Notice d'utilisation

● Descriptif des pièces

- 1 Luminaire
- 2 Interrupteur tactile
- 3 Tube
- 4 Pied de lampe
- 5 Connecteur USB-A
- 6 Câble de connexion USB
- 7 Connecteur USB-C
- 8 Interrupteur ON-/OFF
- 9 Port de charge USB
- 10 Capuchon de protection
- 11 Vis du cache inférieur de la lampe
- 12 Cache inférieur de la lampe
- 13 Bague d'étanchéité
- 14 Platine LED
- 15 Support
- 16 Batterie

- 17 Vis de la platine de l'interrupteur
- 18 Platine de l'interrupteur
- 19 Cache supérieur de la lampe
- 20 Capteur de température
- 21 Ruban isolant
- 22 Connecteur du câblage de la batterie
- 23 Vis du support
- 24 Connecteur de raccordement de la platine LED
- 25 Vis de la platine LED

● Caractéristiques techniques

Luminaire:

- N° de modèle: 14183605L / 14183601L
Tension de service: SELV 5 V === 0,88 A (USB)
Puissance nominale: max. 4,4 W
Classe de protection: III / 
Indice de protection: IP44
Durée de charge: env. 6 heures
Durée d'éclairage: max. 16 heures

Batterie:

- N° de modèle: BAT028
Type: 18650-2P / 11NR19/66-2
(Lithium-ions)
Puissance nominale: 3,7 V / 3000 mAh
Connecteur: PH2P

Module LED:

- N° de modèle: LFY2525FW
Puissance nominale: max. 3,6 W
Connecteur: PH2P

Ce produit contient une source lumineuse de classe d'efficacité énergétique «F».

● Sécurité



Consignes de sécurité

Les droits de recours en garantie sont annulés en cas de dommages résultant du non-respect du présent mode d'emploi ! Le fabricant décline toute responsabilité pour les dommages consécutifs ! Toute responsabilité est déclinée pour les dommages matériels ou corporels causés par une manipulation incorrecte ou par le non-respect des consignes de sécurité !



AVERTISSEMENT ! DANGER DE MORT ET RISQUE D'ACCIDENT POUR LES ENFANTS EN BAS ÂGE ET LES ENFANTS !

- Ne jamais laisser les enfants sans surveillance avec le matériel d'emballage. L'emballage présente un risque d'étouffement. Les enfants sous-estiment souvent le danger. Toujours tenir le produit à l'écart des enfants.
- Ce produit peut être utilisé par des enfants âgés de 8 ans et plus ainsi que par des personnes ayant des capacités physiques, sensorielles ou mentales réduites ou manquant d'expérience ou de connaissances, s'ils sont surveillés ou s'ils ont été informés de l'utilisation sûre du produit et comprennent les risques liés à son utilisation. Les enfants ne doivent pas jouer avec ce produit. Le nettoyage et l'entretien du produit ne doivent pas être effectués par des enfants laissés sans surveillance.

⚠ RISQUE DE BLESSURES !

- Ne laissez pas traîner le luminaire ou son matériel d'emballage sans surveillance. Les films/sacs/pièces en plastique, etc. peuvent représenter un danger s'ils sont traités comme des jouets par les enfants.



Prévention de risques mortels par électrocution

- Avant chaque utilisation, vérifiez que la lampe et le câble de connexion USB ne sont pas endommagés. N'utilisez jamais votre lampe si vous constatez des dommages quelconques.
- Évitez impérativement tout contact entre les câbles et contacts conducteurs de tension électrique et l'eau ou d'autres liquides.
- N'immergez pas le produit ou l'adaptateur secteur USB et le câble de connexion USB dans de l'eau ou dans tout autre liquide.
- Ne rangez jamais le produit de manière qu'il risque de tomber dans une baignoire ou un lavabo.
- Ne saisissez jamais un appareil électrique s'il est tombé dans l'eau. Dans une telle situation, déconnectez immédiatement le produit de l'alimentation électrique.
- N'ouvrez jamais les composants électriques, et n'insérez jamais d'objets quelconques dans ceux-ci.

De telles interventions impliquent un danger de mort par électrocution.

- Utilisez uniquement un adaptateur secteur USB dont les caractéristiques techniques correspondent à celles du produit.
- Utilisez uniquement le câble de connexion USB fourni.
- Ne manipulez jamais l'adaptateur secteur USB et le câble de connexion USB avec les mains humides.
- Ne retirez jamais l'adaptateur secteur USB de la prise en tirant sur le câble de connexion USB, mais toujours en saisissant l'adaptateur secteur USB.
- Ne placez pas la lampe sur une surface humide ou conductrice.
- Débranchez toujours l'adaptateur secteur USB de la prise de courant avant le montage, le démontage, le nettoyage ou lorsque vous n'utilisez pas la lampe pendant un certain temps.
- Ne pliez pas le câble de connexion USB et ne le placez pas sur des arrêtes tranchantes.
- Utilisez exclusivement les pièces détachées livrées avec l'appareil, faute de quoi tous les recours en garantie seront annulés.
- La source lumineuse peut être remplacée par le client.
- La batterie peut être changée par le client.
- Lorsque vous n'utilisez pas le produit, que vous le nettoyez ou qu'un dysfonctionnement survient, éteignez toujours le produit et déconnectez l'adaptateur secteur USB de la prise de courant.



Prévention de risque d'incendies et de blessures

-  Non adapté aux variateurs externes et aux interrupteurs électroniques.
- Lorsqu'elle est allumée, ne regardez pas l'ampoule de près.
- Ne regardez pas les LED à travers un instrument optique (p. ex. une loupe).
- Ne couvrez pas la lampe ou l'adaptateur secteur USB avec des tissus, des rideaux ou d'autres objets et tenez-vous à distance de tout autre matériau facilement inflammable. Veillez à ce que l'air circule suffisamment et à ce que l'espace autour de la lampe soit suffisant. Un dégagement de chaleur excessif peut entraîner un incendie.

- N'utilisez pas le produit à proximité de sources de chaleur telles que des radiateurs ou d'autres appareils dégageant de la chaleur !
- Ne jetez pas le produit au feu et ne l'exposez pas à des températures élevées.
- Disposez le câble de connexion USB de manière qu'il ne constitue pas un risque de trébuchement.





Conduite à tenir

- Placez la lampe dans un endroit où elle sera protégée de la poussière et d'un échauffement excessif.
- Soyez toujours vigilant ! Soyez toujours attentif à vos actions et agissez toujours avec bon sens. N'utilisez en aucun cas la lampe si vous n'êtes pas concentré ou si vous vous sentez mal.
- Familiarisez-vous avec toutes les instructions et illustrations de ce manuel ainsi qu'avec le produit lui-même avant de l'utiliser.



Consignes de sécurité concernant les piles/batteries

-  **AVERTISSEMENT ! TENIR LES PILES HORS DE PORTÉE DES ENFANTS !**
L'ingestion peut provoquer des brûlures chimiques, la perforation de tissus mous et la mort. Des brûlures graves peuvent apparaître dans un intervalle de 2 heures suivant l'ingestion. Consultez immédiatement un médecin.
- Jetez immédiatement les piles/batteries usagées. Conservez les piles/batteries neuves et usagées hors de portée des enfants. Si vous pensez qu'une pile/batterie a été ingérée ou a pénétré dans le corps, consultez immédiatement un médecin.
- Refermez toujours complètement le compartiment à pile. Si le compartiment des piles n'est pas bien fermé, n'utilisez plus le produit, retirez les piles et tenez-les hors de portée des enfants.
-  **RISQUE D'EXPLOSION !** Ne rechargez jamais les piles non rechargeables. Ne court-circuitez pas les piles/batteries et/ou ne les ouvrez pas. Cela pourrait entraîner une surchauffe, une explosion ou un risque d'incendie.
- Ne jetez jamais les piles/batteries au feu ou dans de l'eau.

- Ne soumettez les piles/batteries à aucune charge mécanique.
- Utilisez uniquement des piles/batteries conformes aux indications figurant dans le chapitre « Caractéristiques techniques ». L'utilisation de piles/batteries inappropriées peut provoquer un incendie ou une explosion.

Risques de fuites des piles/batteries

- Évitez d'exposer les piles/batteries à des conditions et des températures extrêmes, comme à la chaleur d'un radiateur ou au rayonnement direct du soleil.
- Si des piles/batteries présentent des fuites, évitez tout contact des produits chimiques avec la peau, les yeux et les muqueuses ! En cas de contact, rincez immédiatement la zone touchée à l'eau claire et contactez un médecin !



PORTEZ DES GANTS DE PROTECTION !

Le contact avec des piles/batteries endommagées ou présentant des fuites peut causer des brûlures cutanées. Par conséquent, portez des gants de protection adaptés.

- En cas de fuite, retirez immédiatement les piles/batteries du produit pour éviter tout dommage.
- Utilisez uniquement des piles/batteries du même type. Ne mélangez pas les piles/batteries neuves et anciennes !
- Lorsque vous ne l'utilisez pas pendant une période prolongée, éteignez la lampe [1] à l'aide de l'interrupteur ON-/OFF [8].
- Utilisez uniquement le type de pile/batterie indiqué !
- Utilisez les piles/batteries selon la polarité (+) et (-) indiquée sur les piles/batteries et le produit.

● Mise en marche

● Recharger la lampe

Remarque : Utilisez un adaptateur secteur USB (non inclus) fournissant une très basse tension de sécurité (TBTS) et conforme à la norme de sécurité EN 62368. Ne chargez la lampe qu'à l'intérieur, dans un endroit sec et fermé. Ne rechargez la lampe qu'à l'aide du câble de connexion USB fourni ! Utilisez uniquement un adaptateur secteur USB dont les caractéristiques techniques correspondent à celles du produit.

Remarque : Retirez tout le matériel d'emballage du produit.

- Allumez la lampe [1] à l'aide de l'interrupteur ON-/OFF [8].
 - Retirez le capuchon de protection [10] du port de charge USB [9].
 - Branchez le connecteur USB-C [7] du câble de connexion USB [6] au port de charge USB [9].
 - Branchez le connecteur USB-A [5] du câble de connexion USB [6] à une prise USB appropriée, par exemple un adaptateur secteur USB (non inclus) ou équivalent.
- Pendant le chargement, le témoin lumineux s'allume en rouge. Si le témoin lumineux ne s'allume pas, assurez-vous d'avoir bien appuyé sur l'interrupteur ON-/OFF [8].
- Laissez la lampe [1] se charger complètement. Lorsque le chargement est terminé, le témoin lumineux s'allume en vert.
 - Débranchez le câble de connexion USB [6] de la prise USB et du port de charge USB [9].
 - Refermez le port de charge USB [9] à l'aide du capuchon de protection [10].

● Montage de la lampe

Remarque : Retirez tout le matériel d'emballage du produit.

- Assemblez les tubes [3] du support en les vissant. Si vous souhaitez que la lampe [1] soit moins haute, vous pouvez utiliser deux ou trois tubes [3] pour le support.
- Vissez les tubes [3] sur le pied de lampe [4].
- Vissez la lampe [1] sur le support à l'aide de la vis de fixation. Veillez à sa bonne fixation.

● Allumer / éteindre le luminaire et varier l'intensité lumineuse

Remarque : Lorsque vous l'éteignez à l'aide de l'interrupteur tactile [2], la lampe [1] reste en mode veille. Si vous n'utilisez pas la lampe [1] pendant une période prolongée, chargez complètement la batterie et éteignez la lampe [1] à l'aide de l'interrupteur ON-/OFF [8] afin de la mettre complètement hors tension et d'économiser la batterie.

Interrupteur ON-/OFF [8] :

- Appuyez sur l'interrupteur ON-/OFF [8] pour mettre sous tension la lampe [1] et l'allumer.
Le luminaire s'allume.
- Appuyez sur l'interrupteur ON-/OFF [8] pour éteindre la lampe [1] et la mettre hors tension.

Modifier la luminosité [1] à l'aide de l'interrupteur tactile [2] :

- Continuez d'appuyer sur l'interrupteur tactile [2] jusqu'à ce que le degré de luminosité souhaité soit atteint.
- Appuyez brièvement sur l'interrupteur tactile [2] pour allumer ou éteindre la lampe [1].

Remarque : lorsque vous l'éteignez à l'aide de l'interrupteur tactile [2], la lampe [1] reste en mode veille et la luminosité sélectionnée est enregistrée.

● Démontage

1. Éteignez la lampe [1] à l'aide de l'interrupteur ON-/OFF [8].
2. Dévissez la lampe [1] du tube [3].
3. Desserrez les vis [11] du cache inférieur de la lampe [12] à l'aide d'un tournevis et retirez-les. Faites attention à la bague d'étanchéité [13].
4. Desserrez les vis [23] du support [15] à l'aide d'un tournevis.
5. Retirez délicatement le bloc de platines du cache supérieur de la lampe [19].
6. Desserrez les vis [17] de la platine de l'interrupteur [18] à l'aide d'un tournevis et retirez-les.
7. Retirez délicatement le connecteur du câblage de la batterie [22] du connecteur de raccordement de la platine LED [24].
8. Desserrez les vis de la platine LED [25] situées sur la face inférieure de la platine LED [14].
Les deux platines [18] [14] peuvent désormais être retirées.
9. Détachez le ruban isolant [21] de la sonde de température [20] et du support [15].
10. Retirez délicatement la batterie [16] du support de batterie [15].

● Remplacer la batterie

Pour remplacer la batterie [16], suivez les étapes 1 à 10 du chapitre « Démontage ».

- Remplacez délicatement la batterie [16] dans le support [15] et enfichez délicatement le connecteur du câblage de la batterie [22] dans le connecteur de la platine LED [24]. Veillez à ce que les ergots d'encliquetage soient bien positionnés.
- Fixez le capteur de température [20] sur la nouvelle batterie [16] à l'aide de ruban isolant [21]. Veillez à ce que le ruban isolant [21] entoure également le support [15].
- Replacer le support [15] sur la platine LED [14]. Vissez la platine LED [14] par le bas avec les vis de la platine LED [25].
- Insérez à nouveau la platine de l'interrupteur [18] dans le cache supérieur de la lampe [19] et fixez-la à l'aide des vis [17].
- Insérez le bloc de platines dans le cache supérieur de la lampe [19]. Veillez à ce que le filetage du support [15], le port de charge USB [9] et l'interrupteur ON-/OFF [8] soient correctement positionnés.
- Vissez à nouveau le support [15] à l'aide des vis [23].
- Placez l'ensemble sur le cache inférieur de la lampe [12]. Veillez à ce que le filetage, le port de charge USB [9], l'interrupteur ON-/OFF [8] et la bague d'étanchéité [13] soient correctement positionnés.
- Fixez le cache inférieur de la lampe [12] à l'aide des vis [11].

Vous pouvez vous procurer une batterie de rechange, ainsi que tous les documents et informations complémentaires, auprès de notre service client en indiquant la référence (voir le chapitre « Caractéristiques techniques »).

● Remplacer la platine

Pour remplacer les platines [18] [14], suivez les étapes 1 à 8 du chapitre « Démontage ».

- Placez le support [15] sur la nouvelle platine LED [14].
- Revissez les deux vis [25] dans la platine LED [14].

- Enfichez avec précaution le connecteur du câblage de la batterie [22] dans le connecteur de la platine LED [24]. Veillez à ce que les ergots d'encliquetage soient bien positionnés.
- Insérez à nouveau la platine de l'interrupteur [18] dans le cache supérieur de la lampe [19] et fixez-la à l'aide des vis [17].
- Insérez le bloc de platines dans le cache supérieur de la lampe [19]. Veillez à ce que le filetage du support [15], le port de charge USB [9] et l'interrupteur ON-/OFF [8] soient correctement positionnés.
- Placez l'ensemble sur le cache inférieur de la lampe [12]. Veillez à ce que le filetage, le port de charge USB [9], l'interrupteur ON-/OFF [8] et la bague d'étanchéité [13] soient correctement positionnés.
- Fixez le cache inférieur de la lampe [12] à l'aide des vis [11].

Vous pouvez obtenir une platine LED de remplacement, y compris toutes les autres informations et matériaux, en indiquant le numéro d'article (voir "Données techniques") auprès de notre service clientèle.

● Entretien et nettoyage

AVERTISSEMENT! DANGER DE MORT PAR ÉLECTROCUTION !

Déconnectez la lampe [1] du réseau électrique avant toute intervention. Pour ce faire, débranchez le câble de connexion USB [6] du port de charge USB [9]. Éteignez la lampe [1] via l'interrupteur ON-/OFF [8] pour la mettre complètement hors tension.

- N'utilisez ni solvants, ni benzine, ni autres produits similaires. Ceci endommagerait la lampe.
- Pour procéder au nettoyage, utilisez uniquement un chiffon sec et non pelucheux.

● Mise au rebut



L'emballage se compose de matières recyclables pouvant être mises au rebut dans les déchetteries locales.



Veillez respecter l'identification des matériaux d'emballage pour le tri sélectif, ils sont identifiés avec des abréviations (a) et des chiffres (b) ayant la signification suivante : 1-7 : plastiques / 20-22 : papiers et cartons / 80-98 : matériaux composite.



Le produit, y compris ses accessoires et les matériaux d'emballage, est recyclable et soumis à

une responsabilité élargie du fabricant. Éliminez-le séparément, en suivant les informations de tri illustrées, pour un meilleur traitement des déchets. Le logo Triman ne s'applique qu'à la France.



Afin de préserver l'environnement, ne jetez pas votre produit usagé avec les ordures ménagères, éliminez-le dans le respect des consignes locales en vigueur. De plus amples informations sur les points de collecte et leurs horaires d'ouverture sont disponibles auprès de votre municipalité.

Les piles défectueuses ou usagées doivent être recyclées conformément au règlement (UE) 2023/1542. Déposez les piles et/ou l'appareil dans une infrastructure de collecte locale.

Domages environnementaux en cas de mauvaise élimination des piles/batteries !



Les piles ne doivent pas être jetées avec les ordures ménagères. Elles peuvent contenir des métaux lourds toxiques et doivent faire l'objet d'un traitement spécial. Les symboles chimiques des métaux lourds sont les suivants : Cd = cadmium, Hg = mercure, Pb = plomb. Par conséquent, veillez à déposer les batteries usagées dans un point de collecte local.

● Garantie et service après-vente

● Garantie

Article L217-16 du Code de la consommation

Lorsque l'acheteur demande au vendeur, pendant le cours de la garantie commerciale qui lui a été consentie

lors de l'acquisition ou de la réparation d'un bien meuble, une remise en état couverte par la garantie, toute période d'immobilisation d'au moins sept jours vient s'ajouter à la durée de la garantie qui restait à courir. Cette période court à compter de la demande d'intervention de l'acheteur ou de la mise à disposition pour réparation du bien en cause, si cette mise à disposition est postérieure à la demande d'intervention.

Indépendamment de la garantie commerciale souscrite, le vendeur reste tenu des défauts de conformité du bien et des vices rédhibitoires dans les conditions prévues aux articles L217-4 à L217-13 du Code de la consommation et aux articles 1641 à 1648 et 2232 du Code Civil.

Article L217-4 du Code de la consommation

Le vendeur livre un bien conforme au contrat et répond des défauts de conformité existant lors de la délivrance.

Il répond également des défauts de conformité résultant de l'emballage, des instructions de montage ou de l'installation lorsque celle-ci a été mise à sa charge par le contrat ou a été réalisée sous sa responsabilité.

Article L217-5 du Code de la consommation

Le bien est conforme au contrat :

- 1° S'il est propre à l'usage habituellement attendu d'un bien semblable et, le cas échéant :
 - s'il correspond à la description donnée par le vendeur et possède les qualités que celui-ci a présentées à l'acheteur sous forme d'échantillon ou de modèle ;
 - s'il présente les qualités qu'un acheteur peut légitimement attendre eu égard aux déclarations publiques faites par le vendeur, par le producteur ou par son représentant, notamment dans la publicité ou l'étiquetage ;
- 2° Ou s'il présente les caractéristiques définies d'un commun accord par les parties ou être propre à tout usage spécial recherché par l'acheteur, porté à la connaissance du vendeur et que ce dernier a accepté.

Article L217-12 du Code de la consommation

L'action résultant du défaut de conformité se prescrit par deux ans à compter de la délivrance du bien.

Article 1641 du Code civil

Le vendeur est tenu de la garantie à raison des défauts cachés de la chose vendue qui la rendent impropre à l'usage auquel on la destine, ou qui diminuent tellement cet usage que l'acheteur ne l'aurait pas acquise, ou

n'en aurait donné qu'un moindre prix, s'il les avait connus.

Article 1648 1er alinéa du Code civil

L'action résultant des vices rédhibitoires doit être intentée par l'acquéreur dans un délai de deux ans à compter de la découverte du vice.

Les pièces détachées indispensables à l'utilisation du produit sont disponibles pendant la durée de la garantie du produit.

Vous bénéficiez d'une garantie de 36 mois à partir de la date d'achat de l'appareil. Cet appareil a été fabriqué avec soin et soumis à un contrôle qualité minutieux. Pendant la durée de la garantie, nous réparons gratuitement tous les défauts de matériaux ou de fabrication. Si cependant des défauts devaient apparaître pendant la période de garantie, veuillez expédier l'appareil à l'adresse SAV indiquée en mentionnant la référence de modèle suivante :
14183605L / 14183601L.

La garantie exclut les dommages dus à une manipulation incorrecte, au non-respect des instructions du mode d'emploi ou à une intervention par une personne non autorisée, ainsi que les pièces d'usure (p. ex. les ampoules). La durée de garantie n'est aucunement prolongée ou renouvelée par une prestation de garantie.

● Adresse du service après-vente

Briloner Leuchten GmbH & Co. KG
Am Steinbach 14
59872 Meschede
ALLEMAGNE
Tel.: +49 29 1 / 95 29 93-650
Fax: +49 29 1 / 95 29 93-109
E-mail: kundenservice@briloner.com
www.briloner.com



Numero de service gratuit :
Tel.: 00800 / 27456637

IAN 509487_2507

Veuillez conserver le ticket de caisse et la référence de l'article (IAN 509487_2507) à titre de preuve d'achat pour toute demande.

- **Déclaration de conformité CE**



Ce produit et les piles / accumulateurs fournies sont conformes aux exigences des directives européennes et nationales en vigueur. La conformité a été prouvée. Les déclarations et documents correspondants sont déposés auprès du fabricant.

- **Fabricant**

Briloner Leuchten GmbH & Co. KG
Am Steinbach 14
59872 Meschede
ALLEMAGNE

Legenda van de gebruikte pictogrammen	Pagina	34
Inleiding	Pagina	35
Correct gebruik.....	Pagina	35
Omvang van de levering.....	Pagina	35
Beschrijving van de onderdelen.....	Pagina	35
Technische gegevens.....	Pagina	36
Veiligheid	Pagina	36
Veiligheidsvoorschriften.....	Pagina	36
Ingebruikname	Pagina	38
Lamp opladen.....	Pagina	38
Lamp monteren.....	Pagina	38
Lamp in-/uitschakelen en dimmen.....	Pagina	38
Demontage	Pagina	39
Accu vervangen.....	Pagina	39
Printplaat vervangen.....	Pagina	39
Onderhoud en reiniging	Pagina	40
Afvoer	Pagina	40
Garantie en service	Pagina	40
Garantie.....	Pagina	40
Serviceadres.....	Pagina	41
Conformiteitsverklaring.....	Pagina	41
Fabrikant.....	Pagina	41

Legenda van de gebruikte pictogrammen			
	Lees de instructies!		Niet geschikt voor externe dimmers en elektronische schakelaars.
	Alleen voor gebruik binnenshuis, voor droge en gesloten ruimtes.		Zo handelt u correct
A	Ampère	 A.C. a.c.	Wisselspanning (stroom- en spanningstype)
Hz	Hertz (frequentie)	 d.c. DC	Gelijkspanning (stroom- en spanningstype)
 W	Watt (nuttig vermogen)		Verwijder de verpakking en het apparaat op een milieuvriendelijke manier!
	Veiligheidshandschoenen dragen!		Waarschuwing- en veiligheidsinstructies in acht nemen!
	Waarschuwing voor een elektrische schok! Levensgevaar!		Levensgevaar en kans op ongevallen bij kleuters en kinderen!
	Milieuvervuiling door onjuist afvoeren van batterijen/accu's!		USB-aansluiting
	Touch-schakelaar	SELV	Zeer lage veiligheidsspanning
	Beschermingsklasse III - bescherming tegen elektrische schokken (gevaarlijke krachtstromen) door beschermende extra-lage spanning (<60 V DC)		IP-Code (spatwaterdicht)
	De lichtbron van dit product is vervangbaar.		De verpakking bestaat uit 100% gerecycled papier.
	Golfkarton		Karton
	Papier		Polyethyleentereftalaat
	Polyethyleen (geringe dichtheid)		Veiligheidsaanwijzingen Handelingsaanwijzingen
 lm	Lichtstroom in Lumen		Lichttemperatuur in Kelvin
 Ra CRI	Kleurweergave-index		Laad de lamp alleen op via de meegeleverde USB-kabel!

	Buiten bereik van kinderen houden!	ta	hoogste nominale/omgevingstemperatuur
	Verleng de levensduur van uw oplaadbare batterij. Als je de lamp langere tijd niet gebruikt, schakel hem dan uit met de ON-/OFF-schakelaar.	UK CA	De UKCA-markering bevestigt dat het product overeenkomt met de hiervoor geldende richtlijnen in Groot-Brittannië. (De UKCA-markering geldt alleen voor Groot-Brittannië.)
	Fabrikant		

Staaende accu-LED-lamp

• Inleiding



Gefeliciteerd met de koop van uw nieuwe apparaat. U hebt voor een hoogwaardig product gekozen. Lees deze gebruiksaanwijzing volledig en zorgvuldig door. Vouw de pagina met de afbeeldingen open. Deze gebruiksaanwijzing hoort bij dit product en bevat belangrijke aanwijzingen voor de ingebruikname en bediening. Neem altijd de veiligheidsinstructies in acht. Controleer vóór de ingebruikname of de juiste spanning beschikbaar is en of alle onderdelen goed gemonteerd zijn. Wanneer u vragen hebt of onzeker bent in verband met de bediening van het apparaat, kunt u contact opnemen met uw leverancier of met het servicepunt. Bewaar deze handleiding op een veilige plaats en geef hem evt. aan derden door.

• Correct gebruik

Deze lamp is zowel geschikt voor binnen als buiten. Het product is uitsluitend bestemd voor gebruik in particuliere huishoudens en niet voor commercieel gebruik. Dit product is bestemd voor normaal gebruik.

Laad de lamp uitsluitend binnen op. Bescherm de lamp tijdens het opladen tegen rechtstreekse zoninstraling om oververhitting van de accu te voorkomen. Laad de lamp bij voorkeur op met temperaturen tussen 10 °C en 30 °C.

Als de lamp langere tijd niet wordt gebruikt (zonder acculading), kan de accu door diepontlading worden beschadigd. Laad de accu uiterlijk om de 6 maanden op om diepontlading te voorkomen.

• Omvang van de levering

Controleer de levering altijd direct na het uitpakken op volledigheid en optimale staat van het product.

- 1 Staaende accu-LED-lamp
14183605L / 14183601L
- 1 Lampkop
- 4 Buizen
- 1 Lampbasis
- 1 USB-aansluitkabel (USB-C naar USB-A)
- 1 Gebruikershandleiding

• Beschrijving van de onderdelen

- 1 Lamp
- 2 Touch-schakelaar
- 3 Buis
- 4 Lampbasis
- 5 USB-A-stekker
- 6 USB-aansluitkabel
- 7 USB-C-stekker
- 8 ON-/OFF-schakelaar
- 9 USB-laadaansluiting
- 10 Beschermkap
- 11 Schroeven onderste deel lampenkap
- 12 Onderste deel lampenkap
- 13 Afdichtingsring
- 14 LED-printplaat
- 15 Houder
- 16 Accu
- 17 Schroeven schakelaarprintplaat
- 18 Schakelaarprintplaat
- 19 Bovenste deel lampenkap
- 20 Temperatuurvoeler
- 21 Isolatietape

- 22 Stekker accukabel
- 23 Schroeven van de houder
- 24 Connector LED-printplaat
- 25 Schroeven LED-printplaat

• Technische gegevens

Lamp:

Modelnr.:	14183605L / 14183601L
Gebruiksspanning:	SELV 5 V === 0,88 A (USB)
Nominaal vermogen:	max. 4,4 W
Beschermingsklasse:	III / 
Beschermingsgraad:	IP44
Oplaadduur:	ca. 6 uur
Verlichtingsduur:	max. 16 uur

Accu:

Modelnr.:	BAT028
Type:	18650-2P / 11NR19/66-2 (Lithium-ion)
Nominaal vermogen:	3,7 V / 3000 mAh
Stekker:	PH2P

LED-module:

Modelnr.:	LFY2525FW
Nominaal vermogen:	max. 3,6 W
Stekker:	PH2P

Dit product bevat een lichtbron met energie-efficiëntieklasse „F“.

• Veiligheid



Veiligheidsvoorschriften

Bij beschadigingen die worden veroorzaakt door het niet in acht nemen van deze gebruiksaanwijzing vervalt de garantie! Wij zijn niet aansprakelijk voor gevolgschade! Bij materiële schade of persoonlijk letsel die worden veroorzaakt door onjuist gebruik of het niet in acht nemen van de veiligheidsinstructies zijn wij niet aansprakelijk!

-  **WAARSCHUWING!**
LEVENSGEVAAR EN KANS OP ONGEVALLEN BIJ KLEUTERS EN KINDEREN!

Laat kinderen nooit zonder toezicht bij het verpakingsmateriaal. Er bestaat kans op verstikking door

verpakkingsmateriaal. Kinderen onderschatten vaak de gevaren. Houd kinderen altijd uit de buurt van het product.

- Dit apparaat kan door kinderen vanaf 8 alsmede door personen met verminderde fysieke, sensorische of mentale vaardigheden of een gebrek aan ervaring en kennis worden gebruikt, als zij onder toezicht staan of geïnstrueerd werden met betrekking tot het veilige gebruik van het apparaat en zij de hieruit voortvloeiende gevaren begrijpen. Kinderen mogen niet met het apparaat spelen. Reiniging en onderhoud mag niet door kinderen zonder toezicht worden uitgevoerd.

LETSELGEVAAR!

- Leg de lamp en het verpakkingsmateriaal direct op een veilige plek. Plasticfolie, plastic zakken, kunststof onderdelen enzovoort zijn geen speelgoed en kunnen een gevaar vormen voor kinderen.



Vermijd levensgevaar door elektrische schok

- Controleer de lamp en de USB-aansluitkabel voor elk gebruik op beschadigingen. Gebruik de lamp nooit als u beschadigingen constateert.
- Vermijd in alle gevallen het contact met spanningvoerende leidingen en contact met water of andere vloeistoffen.
- Dompel het product en de USB-netadapter en de USB-aansluitkabel niet onder in water of in andere vloeistoffen.
- Zet het product nooit zodanig neer dat het in een bad of in een wastafel kan vallen.
- Pak nooit een elektrisch apparaat vast als het in het water is gevallen. Onderbreek in zo'n geval altijd de stroomvoorziening naar het product.
- Open nooit een van de elektrische delen en steek er geen voorwerpen in. Bij dergelijke ingrepen bestaat levensgevaar door elektrische schokken.
- Gebruik alleen een USB-netadapter waarvan de technische gegevens overeenkomen met die van het product.
- Gebruik uitsluitend de meegeleverde USB-aansluitkabel.
- Raak de USB-netadapter en de USB-aansluitkabel nooit met vochtige handen aan.

- Trek de USB-netadapter nooit aan de USB-aansluitkabel uit het stopcontact, maar pak altijd de USB-netadapter vast.
- Plaats de lamp niet op een vochtig of geleidend oppervlak.
- Haal de USB-netadapter altijd uit het stopcontact voordat u de lamp monteert, demonteert, schoonmaakt of als u de lamp langere tijd niet gebruikt.
- Knik de USB-aansluitkabel niet en leg deze niet over scherpe randen heen.
- Gebruik uitsluitend de meegeleverde onderdelen, anders vervalt elke garantieclaim.
- De lichtbron kan door de klant worden vervangen.
- De klant kan de accu zelf vervangen.
- Als het product niet wordt gebruikt, het wordt gereinigd of bij storingen moet het product altijd worden uitgeschakeld en de USB-netadapter uit het stopcontact worden verwijderd.



Vermijd brand- en letselgevaar

-  Niet geschikt voor externe dimmers en elektronische schakelaars.
- Kijk niet vanaf korte afstand in de lamp als hij wordt gebruikt.
- Kijk niet met een optisch instrument (bijv. vergrootglas) in de LEDs.
- Bedek de lamp of de USB-netadapter niet met doeken, gordijnen of andere voorwerpen en houd deze uit de buurt van andere licht ontvlambare materialen. Zorg voor voldoende luchtcirculatie en afstand rond de lamp. Overmatige warmteontwikkeling kan leiden tot brand.
- Gebruik het product niet in de buurt van hittebronnen zoals radiatoren of andere apparaten die hitte uitstralen!
- Gooi het product niet in het vuur en stel het niet bloot aan hoge temperaturen.
- Leg de USB-aansluitkabel zodanig dat deze geen stuikelgevaar vormt.



Zo handelt u correct

- Plaats de lamp zodanig dat deze tegen vervuiling en te sterke opwarming is beschermd.

- Wees altijd oplettend! Wees altijd voorzichtig en ga met verstand te werk. Gebruik de lamp niet als u ongeconcentreerd bent of zich niet goed voelt.
- Maak u voorafgaand aan het gebruik vertrouwd met alle aanwijzingen en afbeeldingen in deze handleiding en met het product zelf.



Veiligheidsinstructies voor batterijen/accu's

-  **WAARSCHUWING! BEWAAR BATTERIJEN BIJTEN HET BEREIK VAN KINDEREN!**
Inslikken kan chemische brandwonden, perforatie van zacht weefsel en de dood veroorzaken. Binnen 2 uur na het inslikken van een batterij kunnen ernstige brandwonden optreden. Raadpleeg direct een arts.
- Gooi gebruikte batterijen/accu's onmiddellijk weg. Houd nieuwe en gebruikte batterijen/accu's buiten het bereik van kinderen. Als u denkt dat iemand batterijen/accu's heeft ingeslikt of dat deze zich in iemands lichaam bevinden, raadpleeg dan onmiddellijk een arts.
- Sluit het batterijvak altijd volledig. Als het batterijvak niet goed gesloten is, stop dan met het gebruik van het product, verwijder de batterijen en houd ze uit de buurt van kinderen.
-  **ONTPLOFFINGSGEVAAR!** Probeer niet-oplaadbare batterijen nooit op te laden. Maak geen kortsluiting met batterijen/accu's en probeer ze nooit te openen. Dit kan leiden tot oververhitting, brandgevaar en ontploffing.
- Gooi batterijen/accu's nooit in vuur of water.
- Stel batterijen/accu's niet bloot aan mechanische belasting.
- Gebruik alleen batterijen/accu's zoals aangegeven in het hoofdstuk „Technische gegevens“. Het gebruik van de verkeerde batterijen/accu's kan tot brand of een explosie leiden.

Risico op lekkage van batterijen/accu's

- Zorg dat de batterij/accu niet wordt blootgesteld aan invloeden van buitenaf, zoals verwarmingselementen of direct zonlicht.
- Bij lekkende batterijen/accu's mogen de huid, ogen en slijmvliezen niet in contact komen met de gelekte chemicaliën! Spoel direct met schoon water en neem contact op met een arts!



DRAAG VEILIGHEIDSHAND-SCHOENEN!

Lekkende batterijen/accu's geven bijtend zuur af en kunnen bij contact met de huid letsel veroorzaken. Draag daarom geschikte veiligheids-handschoenen.

- Als een batterij/accu heeft gelekt, verwijdert u deze direct uit het product om beschadiging te voorkomen.
- Gebruik uitsluitend batterijen/accu's van hetzelfde type. Combineer geen oude batterijen/accu's met nieuwe!
- Schakel de lamp [1] uit met de ON-/OFF-schakelaar [8] wanneer u het product gedurende langere tijd niet gebruikt.
- Gebruik uitsluitend het aangegeven type batterijen/accu's!
- Plaats de batterijen/accu's volgens de aangegeven polariteit op de batterij/accu en het product.

● Ingebruikname

● Lamp opladen

Opmerking: gebruik een USB-netadapter (niet bij de leveringsomvang inbegrepen) die een zeer lage veiligheidsspanning (SELV) levert en voldoet aan de veiligheidsnorm EN 62368. Laad de lamp uitsluitend binnen op in droge en gesloten ruimtes. Laad de lamp alleen op met de meegeleverde USB-aansluitkabel! Gebruik alleen een USB-netadapter waarvan de technische gegevens overeenkomen met die van het product.

Aanwijzing: Verwijder al het verpakkingsmateriaal van het product.

- Schakel de lamp [1] in met de ON-/OFF-schakelaar [8].
- Trek de beschermkap [10] van de USB-laadaansluiting [9].
- Sluit de USB-C-stekker [7] van de USB-aansluitkabel [6] aan op de USB-laadaansluiting [9].
- Steek de USB-A-stekker [5] van de USB-aansluitkabel [6] in een geschikte USB-aansluiting, bijv. een USB-netadapter (niet bij de leveringsomvang inbegrepen) of iets dergelijks.

Het controlelampje brandt rood tijdens het opladen. Als het controlelampje niet brandt, controleer dan of de ON-/OFF-schakelaar [8] is ingeschakeld.

- Laat de lamp [1] volledig opladen. Als het opladen is voltooid, brandt het controlelampje groen.
- Haal de USB-aansluitkabel [6] uit de USB-aansluiting en de USB-laadaansluiting [9].
- Sluit de USB-laadaansluiting [9] weer af met de beschermkap [10].

● Lamp monteren

Aanwijzing: Verwijder al het verpakkingsmateriaal van het product.

- Schroef de buizen [3] van de stang in elkaar. Als de lamp [1] minder hoog moet zijn, gebruikt u 2 of 3 buizen [3] van de stang.
- Schroef de vastgeschroefde buizen [3] in de lampbasis [4].
- Schroef de lamp [1] met de bevestigingsschroef op de stang. Zorg ervoor dat deze goed vastzit.

● Lamp in-/uitschakelen en dimmen

Opmerking: Als de lamp met de touch-schakelaar [2] wordt uitgeschakeld, blijft de lamp [1] in de standbymodus. Als u de lamp [1] gedurende langere tijd niet gebruikt, laadt u de accu volledig op en schakelt u de lamp [1] uit met de ON-/OFF-schakelaar [8] om de lamp volledig te scheiden van de stroomvoorziening en de accu te sparen.

ON-/OFF-schakelaar [8]:

- Schakel de lamp [1] met de ON-/OFF-schakelaar [8] in om de lamp weer van stroom te voorzien.

Het licht gaat aan.

- Schakel de lamp [1] met de ON-/OFF-schakelaar [8] uit om deze volledig spanningsvrij te maken.

Touch-schakelaar [2]/lamp [1] dimmen:

- Druk de touch-schakelaar [2] in en houd deze ingedrukt, totdat u de gewenste dimstand heeft bereikt.
- Raak de touch-schakelaar [2] kort aan om de lamp [1] in of uit te schakelen.

Opmerking: als de lamp met de touch-schakelaar [2] wordt uitgeschakeld, blijft de lamp [1] in de standbymodus en de gekozen lichtsterkte wordt opgeslagen.

● Demontage

1. Schakel de lamp [1] uit met de ON/OFF-schakelaar [8].
2. Schroef de lamp [1] los van de buis [3].
3. Draai de schroeven [11] met een schroevendraaier uit het onderste deel van de lampenkap [12] en haal dit eruit. Let op de afdichtingsring [13].
4. Draai de schroeven [23] met een schroevendraaier uit de houder [15].
5. Til het printplaatblok voorzichtig uit het bovenste deel van de lampenkap [19].
6. Draai de schroeven [17] met een schroevendraaier uit de schakelaarprintplaat [18] en haal deze eruit.
7. Trek voorzichtig de stekker van de accukabel [22] uit de connector op de LED-printplaat [24].
8. Draai de schroeven van de LED-printplaat [25] uit de onderkant van de LED-printplaat [14].
Nu kunt u de beide printplaten [18] [14] eruit halen.
9. Verwijder de isolatietape [21] van de temperatuursensor [20] en de beugel [15].
10. Haal de accu [16] voorzichtig uit de accu-houder [15].

● Accu vervangen

Volg de stappen 1 tot en met 10 van het hoofdstuk "Demontage" om de accu [16] te vervangen.

- Plaats de accu [16] weer voorzichtig in de houder [15] en steek de stekker van de accukabel [22] voorzichtig in de stekker van de LED-printplaat [24]. Controleer of de vergrendelknokjes goed zitten.
- Bevestig de temperatuurvoeler [20] met isolatietape [21] op de nieuwe accu [16]. Zorg ervoor dat de isolatietape [21] ook de beugel [15] omsluit.
- Plaats de beugel [15] terug op het LED-board [14]. Schroef het LED-board [14] van onderaf vast met de schroeven van het LED-board [25].
- Plaats de schakelaarprintplaat [18] weer in het bovenste deel van de lampenkap [19] en bevestig deze met de schroeven [17].

- Plaats het printplaatblok in het bovenste deel van de lampenkap [19]. Let erop dat de schroefkoppeling van de houder [15], de USB-laadaansluiting [9] en de ON-/OFF-schakelaar [8] op de juiste plek zitten.
- Schroef de houder [15] weer vast met de schroeven [23].
- Plaats het onderste deel van de lampenkap [12] erop. Let erop dat de schroefkoppeling, de USB-laadaansluiting [9] en de ON-/OFF-schakelaar [8] op de juiste plek zitten en dat de afdichtingsring [13] goed zit.
- Bevestig het onderste deel van de lampenkap [12] met de schroeven [11].

Een vervangende accu is samen met alle overige informatie en materialen verkrijgbaar bij onze klantenservice onder vermelding van het artikelnummer (zie "Technische gegevens").

● Printplaat vervangen

Volg de stappen 1 tot en met 8 van het hoofdstuk "Demontage" om de printplaten [18] [14] te vervangen.

- Plaats de houder [15] op de nieuwe LED-printplaat [14].
- Draai de beide schroeven [25] weer in de LED-printplaat [14].
- Steek de stekker van de batterijbedrading [22] voorzichtig in de stekker aansluiting van het LED-board [24]. Controleer of de vergrendelknokjes goed zitten.
- Plaats de schakelaarprintplaat [18] weer in het bovenste deel van de lampenkap [19] en bevestig deze met de schroeven [17].
- Plaats het printplaatblok in het bovenste deel van de lampenkap [19]. Let erop dat de schroefkoppeling van de houder [15], de USB-laadaansluiting [9] en de ON-/OFF-schakelaar [8] op de juiste plek zitten.
- Plaats het onderste deel van de lampenkap [12] erop. Let erop dat de schroefkoppeling, de USB-laadaansluiting [9] en de ON-/OFF-schakelaar [8] op de juiste plek zitten en dat de afdichtingsring [13] goed zit.
- Bevestig het onderste deel van de lampenkap [12] met de schroeven [11].

U kunt een vervangende LED-printplaat, inclusief alle verdere informatie en materialen, verkrijgen bij onze klantenservice onder vermelding van het artikelnummer (zie "Technische gegevens").

• Onderhoud en reiniging

WAARSCHUWING! LEVENSGEVAAR DOOR EEN ELEKTRISCHE SCHOK!

Ontkoppel de lamp [1] voorafgaand aan alle werkzaamheden van het elektriciteitsnet. Trek hiervoor de USB-aansluitkabel [6] uit de USB-laadaansluiting [9]. Schakel de lamp [1] met de ON-/OFF-schakelaar [8] uit om deze volledig van de stroomvoorziening te scheiden.

- Gebruik geen oplosmiddel, benzine e.d. De lichten zullen hierdoor schade ondervinden.
- Gebruik voor de reiniging uitsluitend een droge, pluisvrije doek.

• Afvoer



De verpakking bestaat uit milieuvriendelijke grondstoffen die u via de plaatselijke recyclingcontainers kunt afvoeren.



Neem de aanduiding van de verpakkingsmaterialen voor de afvalscheiding in acht. Deze zijn gemarkeerd met de afkortingen (a) en een cijfers (b) met de volgende betekenis: 1–7: kunststoffen / 20–22: papier en vezelplaten / 80–98: composietmaterialen.



Het product inclusief toebehoren en het verpakkingsmateriaal zijn recyclebaar in overeenstem-

ming met de Extended Producer Responsibility. Voor een verantwoorde afvalverwerking voert u deze gescheiden af, volgens de afgebeelde afvalcategorieën. Het Triman-logo geldt uitsluitend voor Frankrijk.



Gooi het afgedankte product omwille van het milieu niet weg via het huisvuil, maar geef het af bij het daarvoor bestemde depot of het gemeentelijke milieupark. Over afgifteplaatsen en hun openingstijden kunt u zich bij uw aangewezen instantie informeren.

Defecte of gebruikte batterijen moeten worden gerecycled in overeenstemming met Verordening (EU) 2023/1542. Lever de batterijen en/of het apparaat in bij de daarvoor bestemde inzamelpunten.

Milieuschade door foutieve afvoer van batterijen/accu's!



Batterijen mogen niet worden meegegeven met het huishoudelijk afval. Ze kunnen giftige zware metalen bevatten en moeten worden ingezameld met het chemisch afval. De scheikundige symbolen van de betreffende zware metalen zijn: Cd = cadmium, Hg = kwik, Pb = lood. Lever lege batterijen in bij een plaatselijk inzamelpunt voor chemisch afval.

• Garantie en service

• Garantie

Op dit product verlenen wij 36 maanden garantie vanaf koopdatum. Het apparaat werd zorgvuldig vervaardigd en aan een nauwkeurige kwaliteitscontrole onderworpen. Binnen de garantieperiode herstellen wij kosteloos alle materiaal- of productiefouten. Mocht u desondanks tijdens de garantieperiode mankementen aantreffen, stuur het apparaat dan naar het aangegeven serviceadres met vermelding van het volgende modelnummer: 14183605L / 14183601L.

Beschadigingen door ondeskundig gebruik, negeren van de handleiding of ingrepen door niet-geautoriseerde personen zijn van de garantieverlening uitgesloten. Dit geldt eveneens voor slijtende delen (zoals bijv. gloeilampen). Door de garantieservice wordt de garantieperiode noch verlengd noch vernieuwd.

● Serviceadres

Briloner Leuchten GmbH & Co. KG
Am Steinbach 14
59872 Meschede
DUITSLAND
Tel.: +49 29 1 / 95 29 93-650
Fax: +49 29 1 / 95 29 93-109
E-mail: kundenservice@briloner.com
www.briloner.com

FR

Gratis servicenummer:
Tel.: 00800 / 27456637

IAN 509487_2507

Houd bij alle vragen alstublieft de kassabon en het artikelnummer (IAN 509487_2507) als bewijs van aankoop bij de hand.































● Conformiteitsverklaring CE



Dit product en de meegeleverde batterijen / oplaadbare accu's voldoen aan de eisen van de toepasselijke Europese en nationale richtlijnen. De conformiteit is geverifieerd. De bijbehorende verklaringen en documenten zijn verkrijgbaar bij de fabrikant.

● Fabrikant

Briloner Leuchten GmbH & Co. KG
Am Steinbach 14
59872 Meschede
DUITSLAND

Legenda dei pittogrammi utilizzati	Pagina	44
Introduzione	Pagina	45
Utilizzo conforme alla destinazione d'uso.....	Pagina	45
Dotazione.....	Pagina	45
Descrizione dei pezzi.....	Pagina	45
Dati tecnici.....	Pagina	46
Sicurezza	Pagina	46
Istruzioni di sicurezza.....	Pagina	46
Messa in funzione	Pagina	48
Ricarica della lampada.....	Pagina	48
Montaggio della lampada.....	Pagina	48
Accensione e spegnimento e regolazione della luminosità della lampada.....	Pagina	48
Smontaggio	Pagina	49
Sostituzione della batteria.....	Pagina	49
Sostituzione della scheda.....	Pagina	49
Manutenzione e pulizia	Pagina	50
Smaltimento	Pagina	50
Garanzia e assistenza	Pagina	50
Garanzia.....	Pagina	50
Indirizzo del servizio assistenza.....	Pagina	51
Dichiarazione di conformità.....	Pagina	51
Fabbricante.....	Pagina	51

Legenda dei pittogrammi utilizzati			
	Leggere le istruzioni!		Non compatibile con dimmer esterno o interruttore elettronico.
	Solo per uso interno, per ambienti asciutti e chiusi.		Comportamento corretto
A	Ampere	 A.C. a.c.	Tensione alternata (tipo di corrente e tensione)
Hz	Hertz (frequenza)	 d.c. DC	Tensione continua (tipo di corrente e tensione)
 W	Watt (potenza attiva)	 	Smaltire l'imballaggio e il dispositivo in modo differenziato!
	Indossare i guanti protettivi!		Rispettare le avvertenze e le istruzioni di sicurezza!
	Avvertenza scossa elettrica! Pericolo di vita!		Pericolo di vita e di lesioni per infanti e bambini!
	Danni ambientali causati dallo smaltimento errato di batterie / pile!		Collegamento USB
	Interruttore touch	SELV	Bassa tensione di protezione
	Classe di protezione III - Protezione da scossa elettrica (correnti interne pericolose) con bassa tensione di sicurezza (< 60 V DC)	 IP44	Classe di protezione (a prova di spruzzi)
	La sorgente luminosa di questo prodotto è sostituibile.		L'imballaggio è stato realizzato al 100 % con carta riciclata.
	Cartone ondulato		Cartone
	Carta		Polietilene tereftalato
	Polietilene (bassa densità)		Istruzioni di sicurezza Istruzioni per il maneggiamento
	Flusso luminoso in lumen		Temperatura della luce in Kelvin
	Indice di riproduzione del colore		Ricaricare la lampada solo con il cavo USB in dotazione!

	Tenere fuori dalla portata dei bambini!	ta	Temperatura nominale / ambiente massima
	Prolungare la durata della batteria ricaricabile. Se non si utilizza la lampada per un periodo di tempo prolungato, spegnerla con l'interruttore ON-/OFF.	UKCA	Il contrassegno UKCA ribadisce la conformità del prodotto alle direttive vigenti in Gran Bretagna. (Il contrassegno UKCA vale solo in Gran Bretagna).
	Fabbricante		

Piantana LED ricaricabile

● Introduzione



Ci congratuliamo per l'acquisto del tuo nuovo dispositivo. Con il presente hai optato per un prodotto d'alta qualità. Leggere attentamente queste istruzioni per l'uso. Aprire la pagina con le illustrazioni. Queste istruzioni fanno parte del prodotto e contengono informazioni importanti per la messa in funzione e la manipolazione. Rispettare sempre le istruzioni di sicurezza. Prima della messa in funzione, verificare che sia presente la tensione corretta e che le parti siano state montate correttamente. In caso di domande in materia di manipolazione del dispositivo, mettersi in contatto con il rivenditore di riferimento o con il servizio assistenza. Conservare queste istruzioni e darle a terzi in caso di cessione del prodotto.

● Utilizzo conforme alla destinazione d'uso

La lampada è indicata per l'utilizzo al chiuso e all'aperto. Il prodotto è stato concepito solo per l'utilizzo domestico privato e non per quello commerciale. Questo prodotto è destinato solo per il funzionamento normale.

Ricaricare la lampada solo in un ambiente al chiuso. Durante la procedura di ricarica, proteggere dai raggi diretti del sole per impedire il surriscaldamento della batteria. Ricaricare la batteria a una temperatura compresa tra 10 °C e 30 °C.

In caso di inutilizzo prolungato della lampada (senza ricaricare la batteria), la batteria potrebbe danneggiarsi a causa della scarica profonda. Ricaricare la batteria al massimo ogni 6 mesi per impedire che si scarichi completamente.

● Dotazione

Dopo aver sconsigliato il dispositivo, controllare sempre la completezza della dotazione e il suo stato.

- 1 Piantana LED ricaricabile
14183605L / 14183601L
- 1 Testa della lampada
- 4 Tubi
- 1 Piede della lampada
- 1 Cavo di collegamento USB (da USB-C a USB-A)
- 1 Istruzioni per l'uso

● Descrizione dei pezzi

- 1 Lampada
- 2 Interruttore touch
- 3 Tubo
- 4 Piede della lampada
- 5 Connettore USB-A
- 6 Cavo di collegamento USB
- 7 Connettore USB-C
- 8 Interruttore ON-/OFF
- 9 Attacco di ricarica USB
- 10 Cappuccio protettivo
- 11 Viti dei copri lampada inferiore
- 12 Copri lampada inferiore
- 13 Anello di tenuta
- 14 Scheda LED
- 15 Supporto
- 16 Pila
- 17 Viti della scheda elettrica
- 18 Scheda elettrica
- 19 Copri lampada superiore
- 20 Sensore di temperatura
- 21 Nastro isolante
- 22 Spina del cablaggio batteria
- 23 Viti del supporto

24 Connettore della scheda LED

25 Viti della scheda LED

● Dati tecnici

Lampada:

Modello n.: 14183605L / 14183601L
Tensione di esercizio: SELV 5 V === 0,88 A (USB)
Potenza nominale: max. 4,4 W
Classe di protezione: III / ◊
Tipo di protezione: IP44
Durata della carica: ca. 6 ore
Autonomia dell'illuminazione: max. 16 ore

Pila:

Modello n.: BAT028
Tipo: 18650-2P / 11NR19/66-2 (lioni di litio)
Potenza nominale: 3,7 V / 3000 mAh
Spina: PH2P

Modulo LED:

Modello n.: LFY2525FW
Potenza nominale: max. 3,6 W
Spina: PH2P

Il prodotto comprende sorgenti luminose della classe di efficienza energetica "F".

● Sicurezza



Istruzioni di sicurezza

I danni provocati dall'inosservanza delle istruzioni per l'uso invalidano la garanzia! L'azienda non si assume alcuna responsabilità per i danni indiretti! L'azienda non si assume alcuna responsabilità per i danni alle persone e alle cose causati dall'utilizzo non conforme alla destinazione d'uso o all'inosservanza delle istruzioni di sicurezza!



AVVERTENZA! PERICOLO DI VITA E DI LESIONI PER INFANTI E BAMBINI!

Non permettere mai ai bambini di giocare da soli o il materiale da imballaggio. Pericolo di soffocamento a causa del materiale da imballaggio. I bambini sottovalutano spesso i pericoli. Tenere sempre i bambini a debita distanza dal prodotto.

- Questo dispositivo non può essere utilizzato da bambini in età inferiori agli 8 anni, nonché da persone con capacità fisiche, sensoriali o psichiche limitate, oppure da persone senza alcuna esperienza e conoscenza in materia senza adeguata supervisione. Inoltre, l'uso è sempre vietato a persone che non sono state istruite sull'utilizzo sicuro del dispositivo e non conoscono i pericoli a questo correlati. I bambini non possono giocare con il dispositivo. La pulizia e la manutenzione non possono essere svolte dai bambini senza adeguata supervisione.

⚠ PERICOLO DI LESIONI!

- Non lasciare mai in giro la lampada o il materiale da imballaggio. La pellicola protettiva / il sacchetto, la minuteria di plastica ecc. possono trasformarsi in giocattoli pericolosi per i bambini.



Evitare il pericolo di vita a causa delle scosse elettriche

- Prima di ogni utilizzo, controllare che la lampada e il cavo di collegamento USB non presentino alcun danno. Non utilizzare la lampada in caso di presenza di danni evidenti.
- Evitare tassativamente il contatto di cavi e contatti sotto tensione con acqua o altri liquidi.
- Non immergere mai né il prodotto, l'adattatore di rete USB o il cavo di collegamento USB in acqua o altri liquidi.
- Non conservare mai il prodotto in modo che possa cadere in una vasca o un lavandino.
- Non afferrare mai un dispositivo elettrico quando cade in acqua. In questo caso, distaccare subito il prodotto dall'alimentazione di corrente.
- Non aprire mai nessuna delle apparecchiature elettriche né inserire oggetti al suo interno. Tali interventi comportano pericolo di morte per scossa elettrica.
- Utilizzare sempre un adattatore di rete USB i cui dati tecnici sono compatibili con il prodotto.
- Utilizzare solo il cavo di collegamento USB in dotazione.
- Non afferrare mai l'adattatore di rete USB e il cavo di collegamento USB con le mani bagnate.
- Non distaccare mai dalla presa l'adattatore di rete USB dal cavo di collegamento USB, bensì afferrare sempre l'adattatore di rete USB.

- Non collocare la lampada su una superficie umida o conduttiva.
- Scollegare sempre l'adattatore di rete USB prima di montare, smontare, pulire o se non si utilizza la lampada per un certo periodo.
- Non piegare mai il cavo di collegamento USB né posizionarlo su bordi taglienti.
- Utilizzare solo le singole parti in dotazione, altrimenti tutti i diritti di garanzia saranno annullati.
- La sorgente luminosa può essere sostituita dal cliente.
- La batteria può essere sostituita dal cliente.
- Quando il prodotto non viene utilizzato, viene pulito o in caso di guasto, deve essere spento e l'alimentatore di rete USB deve essere distaccato dalla presa.



Evitare il pericolo d'incendio o lesione

-  Non compatibile con dimmer esterno o interruttore elettronico.
- Durante il funzionamento non rivolgere mai lo sguardo direttamente verso la sorgente luminosa da breve distanza.
- Non osservare i LED con uno strumento ottico (ad es. lente d'ingrandimento).
- Non coprire la lampada o l'adattatore di rete USB con panni, tende o altri oggetti e tenere a distanza di sicurezza dagli altri materiali facilmente infiammabili. Garantire una circolazione d'aria e una distanza sufficiente attorno alla lampada. Un eventuale surriscaldamento potrebbe causare un incendio.
- Non utilizzare mai il prodotto nelle immediate vicinanze di una fonte di calore, ad esempio un termosifone o altri dispositivi che dissipano calore!
- Non gettare mai il prodotto sul fuoco né esporlo mai ad alte temperature.
- Posare il cavo di collegamento USB in modo che non rappresenti un pericolo di inciampo.



Comportamento corretto

- Posizionare la lampada in modo che si protetta dallo sporco e dal forte surriscaldamento.
- Siate sempre attenti! Fare sempre attenzione a ciò che si fa e agire sempre con cautela. Non utilizzare

mai la lampada se non si è concentrati o non si sta bene.

- Familiarizzare con tutte le istruzioni e le illustrazioni in questo manuale e con il prodotto stesso prima dell'uso.



Istruzioni di sicurezza per le batterie

-  **AVVERTENZA! TENERE LE BATTERIE AL DI FUORI DELLA PORTATA DEI BAMBINI!**

L'ingestione può causare ustioni chimiche, la perforazione delle mucose e la morte. Entro 2 ore dall'ingestione si possono manifestare delle ustioni gravi. Consultare subito un medico.

- Smaltire subito le batterie / pile esauste. Tenere le batterie / pile nuove ed esauste lontane dalla portata dei bambini. Rivolgersi immediatamente a un medico se si sospetta l'ingestione o la presenza nel corpo di batterie / pile.
- Chiudere sempre correttamente il vano batteria. Se il vano batterie non è ben chiuso, interrompere l'uso del prodotto, rimuovere le batterie e tenerle lontane dai bambini.

-  **PERICOLO DI ESPLOSIONE!** Non caricare mai le batterie non ricaricabili. Non cortocircuitare mai le batterie / pile né aprirle mai. Le conseguenze potrebbero essere surriscaldamento, incendio o esplosione.
- Non gettare mai le batterie nel fuoco o nell'acqua.
- Non esporre mai le batterie a sollecitazioni meccaniche.
- Utilizzare esclusivamente le batterie / pile ai sensi delle indicazioni fornite nel capitolo "Dati tecnici". L'utilizzo di batterie / pile errate può causare un incendio o un'esplosione.

Rischio di fuoriuscita del liquido della batteria

- Evitare di esporre le batterie / pile a condizioni e temperature estreme, ad es. radiatori / raggi diretti del sole.
- In caso di fuoriuscita del liquido dalle batterie / pile, evitare sempre il contatto tra le sostanze chimiche e la pelle, gli occhi e le mucose! Lavare subito la parte interessata con acqua corrente e rivolgersi a un medico!



INDOSSARE I GUANTI PROTETTIVI!

- Le batterie / pile da cui è fuoriuscito il loro contenuto possono causare ustioni cutanee in caso di contatto. In questo caso, indossare sempre dei guanti protettivi idonei.
- In caso di fuoriuscita del contenuto della batteria / pila, estrarla subito dal prodotto per evitare ulteriori danni.
- Utilizzare solo batterie / pile dello stesso tipo. Non utilizzare insieme batterie / pile nuove e vecchie!
- Spegnere la lampada [1] con l'interruttore ON-/OFF [8] quando il prodotto non viene utilizzato per un lungo intervallo di tempo.
- Utilizzare esclusivamente i tipi di batterie / pile indicati!
- Inserire le batterie / pile nel prodotto in base al contrassegno della polarità (+) e (-).

Messa in funzione

Ricarica della lampada

Nota: utilizzare un adattatore di rete USB (non in dotazione) che fornisca una bassissima tensione di sicurezza (SELV) e sia conforme alla norma di sicurezza EN 62368. Ricaricare la lampada solo in ambienti interni, asciutti e al chiuso. Ricaricare la lampada solo con il cavo di collegamento USB in dotazione! Utilizzare solo un adattatore di rete USB i cui dati tecnici sono compatibili con il prodotto.

Nota: rimuovere il materiale da imballaggio dal prodotto.

- Accendere la lampada [1] con l'interruttore ON/OFF [8].
- Aprire il cappuccio protettivo [10] dell'attacco di ricarica USB [9].
- Collegare il connettore USB-C [7] del cavo di collegamento USB [6] all'attacco di ricarica USB [9].
- Inserire il connettore USB-A [5] del cavo di collegamento USB [6] a una presa USB adatta, ad es. adattatore di rete USB (non in dotazione) o a qualcosa di simile.

Durante la procedura di ricarica si accende la spia di controllo rossa. Se la spia di controllo non si accende, controllare che l'interruttore ON/OFF [8] sia acceso.

- Lasciare ricaricare completamente la lampada [1]. Alla fine della procedura di ricarica si accende la spia di controllo verde.
- Distaccare il cavo di collegamento USB [6] dalla presa USB e dall'attacco di ricarica USB [9].
- Chiudere nuovamente l'attacco di ricarica USB [9] con il cappuccio protettivo [10].

Montaggio della lampada

Nota: rimuovere il materiale da imballaggio dal prodotto.

- Avvitare insieme i tubi [3] del piede d'appoggio. Per ridurre l'altezza della lampada [1], utilizzare solo due o tre tubi [3] del piede d'appoggio.
- Avvitare i tubi [3] avvitati al piede della lampada [4].
- Fissare la lampada [1] al piede d'appoggio con la vite di fissaggio. Assicurarsi che sia fissato correttamente.

Accensione e spegnimento e regolazione della luminosità della lampada

Nota: Quando si spegne con l'interruttore touch [2], la lampada [1] rimane in modalità standby. Se la lampada [1] non viene utilizzata per un lungo intervallo di tempo, ricaricare la batteria e spegnere la lampada [1] con l'interruttore ON/OFF [8] per scollegarla completamente dall'alimentazione e risparmiare batteria.

Interruttore ON/OFF [8]:

- Accendere la lampada [1] con l'interruttore ON/OFF [8], per collegarla all'alimentazione di corrente.
La luce si accende.
- Spegnere la lampada [1] con l'interruttore ON/OFF [8] per scollegarla completamente dall'alimentazione di corrente.

Interruttore touch [2] / Dimmerazione della lampada [1]:

- Sfiorare l'interruttore touch [2] fino a raggiungere il livello di affievolimento desiderato.
- Sfiorare brevemente l'interruttore touch [2] per accendere o spegnere la lampada [1].

Nota: quando si spegne con l'interruttore touch [2], la lampada [1] rimane in modalità standby e la luminosità selezionata viene memorizzata.

● Smontaggio

1. Spegnere la lampada [1] con l'interruttore ON/OFF [8].
2. Svitare la lampada [1] dal tubo [3].
3. Svitare le viti [11] con un cacciavite dal copri lampada inferiore [12] e rimuoverlo. Fare attenzione all'anello di tenuta [13].
4. Svitare le viti [23] dal supporto [15] con un cacciavite.
5. Sollevare con cautela il blocco scheda dal copri lampada superiore [19].
6. Svitare le viti [17] dalla scheda elettrica [18] con un cacciavite e rimuoverla.
7. Estrarre con cautela la spina del cablaggio batteria [22] dal connettore della scheda LED [24].
8. Rimuovere le viti della scheda LED [25] dal lato inferiore della scheda LED [14].
Adesso è possibile rimuovere entrambe le schede [18] [14].
9. Rimuovere il nastro isolante [21] dal sensore di temperatura [20] e dalla staffa [15].
10. Rimuovere con cautela la batteria [16] dal supporto batteria [15].

● Sostituzione della batteria

Per sostituire la batteria [16], seguire i passaggi da 1 a 10 del capitolo "Smontaggio".

- Posizionare nuovamente la batteria [16] con cautela nel supporto [15] e inserire la spina del cablaggio batteria [22] nella spina della scheda LED [24]. Fare attenzione al corretto posizionamento della linguetta di fissaggio.
- Fissare il sensore di temperatura [20] con il nastro isolante [21] alla nuova batteria [16]. Assicurarsi che il nastro isolante [21] racchiuda anche la staffa [15].
- Riposizionare la staffa [15] sulla scheda LED [14]. Avvitare la scheda [14] LED dal basso con le viti della scheda LED [25].

- Posizionare nuovamente la scheda elettrica [18] nel copri lampada superiore [19] e fissarla con le viti [17].
- Posizionare il blocco scheda nel copri lampada superiore [19]. Fare attenzione al corretto posizionamento del collegamento a vite del supporto [15], dell'attacco di ricarica USB [9] e dell'interruttore ON/OFF [8].
- Fissare nuovamente il supporto [15] con le viti [23].
- Posizionare il copri lampada inferiore [12]. Fare attenzione al corretto posizionamento del collegamento a vite dell'attacco di ricarica USB [9], dell'interruttore ON/OFF [8] e al corretto montaggio dell'anello di tenuta [13].
- Fissare il copri lampada inferiore [12] con le viti [11].

È possibile ottenere una batteria sostitutiva, comprese tutte le ulteriori informazioni e materiali, dal nostro servizio clienti specificando il codice articolo (vedere "Dati tecnici").

● Sostituzione della scheda

Per sostituire le schede [18] [14], seguire i passaggi da 1 a 8 del capitolo "Smontaggio".

- Posizionare il supporto [15] sulla nuova scheda LED [14].
- Fissare nuovamente entrambe le viti [25] alla scheda LED [14].
- Inserire con attenzione la spina del cablaggio della batteria [22] nel connettore della scheda LED [24]. Fare attenzione al corretto posizionamento della linguetta di fissaggio.
- Posizionare nuovamente la scheda elettrica [18] nel copri lampada superiore [19] e fissarla con le viti [17].
- Posizionare il blocco scheda nel copri lampada superiore [19]. Fare attenzione al corretto posizionamento del collegamento a vite del supporto [15], dell'attacco di ricarica USB [9] e dell'interruttore ON/OFF [8].
- Posizionare il copri lampada inferiore [12]. Fare attenzione al corretto posizionamento del collegamento a vite dell'attacco di ricarica USB [9], dell'interruttore ON/OFF [8] e al corretto montaggio dell'anello di tenuta [13].
- Fissare il copri lampada inferiore [12] con le viti [11].

È possibile ottenere una scheda LED sostitutiva, comprensiva di tutte le informazioni e i materiali, presso il nostro servizio clienti, citando il numero di articolo (vedere "Dati tecnici").

● Manutenzione e pulizia

AVVERTENZA! PERICOLO DI VITA A CAUSA DELLE SCOSSE ELETTRICHE!

Prima di eseguire determinati lavori, distaccare la lampada [1] dalla rete elettrica. A riguardo, distaccare il cavo di collegamento USB [6] dall'attacco di ricarica USB [9]. Spegnere la lampada [1] con l'interruttore ON/OFF [8] per distaccarla completamente dall'alimentazione di corrente.

- Non utilizzare alcun solvente, benzina o simile. La lampada potrebbe subire dei danni.
- Per la pulizia utilizzare un panno asciutto e senza pelucchi.

● Smaltimento



L'imballaggio è realizzato con materiali ecocompatibili che è possibile smaltire presso i punti di riciclaggio locali.



Notare l'etichettatura dei materiali di imballaggio nella raccolta differenziata, questi sono contrassegnati da sigle (a) e numeri (b) con il seguente significato: 1-7: plastica/20-22: carta e cartone/80-98: materiali compositi.



Il prodotto, i suoi accessori e il materiale da imballaggio sono riciclabili e soggetti alla

responsabilità allargata del fabbricante. Smaltire in modo differenziato, seguendo le informazioni stampate (informazioni sulla differenziazione) per una migliore gestione dei rifiuti. Il logo Triman è valido solo in Francia.



Nell'interesse della protezione dell'ambiente, non gettare il prodotto nei rifiuti domestici quando ha esaurito la sua funzione, ma smaltirlo in modo professionale. Puoi saperne di più sui punti di raccolta e sui loro orari di apertura presso la tua amministrazione responsabile.

Le batterie difettose o usate devono essere riciclate in conformità al Regolamento (UE) 2023/1542. Conferire le batterie e/o il dispositivo presso i centri di raccolta indicati.

Danni ambientali causati dallo smaltimento errato delle batterie/pile!



Non smaltire le batterie come comune rifiuto domestico. Le batterie possono contenere metalli pesanti tossici e quindi sono soggette allo smaltimento come rifiuto speciale. I simboli chimici per i metalli pesanti sono: Cd = cadmio, Hg = mercurio, Pb = piombo. Conferire pertanto le batterie solo presso i centri di raccolta del comune.

● Garanzia e assistenza

● Garanzia

Al momento dell'acquisto del presente dispositivo entra in vigore la garanzia di 36 mesi. Il dispositivo è stato prodotto a regola d'arte e sottoposto a un attento controllo di qualità. Nell'ambito della garanzia, il fabbricante si impegna a eliminare gratuitamente i difetti di materiale e produzione. Tuttavia, se vengono rilevati difetti durante il periodo di garanzia, inviare il dispositivo all'indirizzo di assistenza indicato, indicando il seguente numero di modello:

14183605L / 14183601L

Sono esclusi dalla garanzia i danni causati da un uso improprio, dall'inosservanza delle istruzioni per l'uso o dall'intervento di persone non autorizzate, nonché le parti soggette ad usura (es. lampade). Il periodo di garanzia non viene né prolungato né rinnovato dal servizio di garanzia.

La prestazione in garanzia vale per difetti del materiale o di fabbricazione. Questa garanzia non si estende a componenti del prodotto esposti a normale logorio, che possono pertanto essere considerati come componenti soggetti a usura (esempio capacità della batteria, calci-

ficazione, lampade, pneumatici, filtri, spazzole...). La garanzia non si estende altresì a danni che si verificano su componenti delicati (esempio interruttori, batterie, parti realizzate in vetro, schermi, accessori vari) nonché danni derivanti dal trasporto o altri incidenti.

● Indirizzo del servizio assistenza

Briloner Leuchten GmbH & Co. KG
Am Steinbach 14
59872 Meschede
GERMANIA
Tel.: +49 29 1 / 95 29 93-650
Fax: +49 29 1 / 95 29 93-109
E-mail: kundenservice@briloner.com
www.briloner.com

FR

Numero di servizio gratuito:
Tel.: 00800 / 27456637

IAN 509487_2507

Per tutte le richieste tenere a portata di mano lo scontrino e il numero articolo (IAN 509487_2507) per attestare l'acquisto.

● Dichiarazione di conformità CE



Questo prodotto e le batterie / pile ricaricabili fornite soddisfano i requisiti delle direttive europee e nazionali applicabili. La conformità è stata verificata. Le dichiarazioni e i documenti corrispondenti sono disponibili presso il produttore.

● Fabbricante

Briloner Leuchten GmbH & Co. KG
Am Steinbach 14
59872 Meschede
GERMANIA

Legenda de pictogramas utilizados	Página	54
Introducción	Página	55
Uso adecuado.....	Página	55
Volumen de suministro.....	Página	55
Descripción de las piezas.....	Página	55
Características técnicas.....	Página	56
Seguridad	Página	56
Indicaciones de seguridad.....	Página	56
Puesta en funcionamiento	Página	58
Cargar la lámpara.....	Página	58
Cómo montar la lámpara.....	Página	58
Encendido/apagado y regulación de la lámpara.....	Página	58
Desmontaje	Página	59
Sustituir la batería.....	Página	59
Sustitución de la placa.....	Página	59
Mantenimiento y limpieza	Página	60
Eliminación	Página	60
Garantía y servicio técnico	Página	60
Garantía.....	Página	60
Dirección del servicio técnico.....	Página	61
Declaración de conformidad.....	Página	61
Fabricante.....	Página	61

Legenda de pictogramas utilizados			
	¡Leer las instrucciones!		No apto para interruptores electrónicos y reguladores externos.
	Sólo para uso en interiores, para habitaciones secas y cerradas.		Cómo proceder de forma segura
A	Amperio	 A.C. a.c.	Corriente alterna (tipo de corriente y de tensión)
Hz	Hercio (frecuencia)	 d.c. DC	Corriente continua (tipo de corriente y de tensión)
 W	Vatio (potencia efectiva)	 	¡Deseche el embalaje y el aparato de forma respetuosa con el medio ambiente!
	¡Llevar puestos guantes de protección!		¡Tenga en cuenta las advertencias e indicaciones de seguridad!
	¡Precaución con las descargas eléctricas! ¡Peligro de muerte!		¡Peligro de muerte y de accidentes para bebés y niños!
	¡Daños medioambientales por eliminación incorrecta de pilas / baterías!		Conexión USB
	Interruptor táctil	SELV	Tensión baja de protección
	Clase de protección III - protección de las descargas eléctricas (corrientes peligrosas) mediante tensión baja de protección (<60 V CC)	 IP44	Tipo de protección (a prueba de salpicaduras)
	La fuente de luz de este producto se puede sustituir.		El embalaje está compuesto por papel reciclado 100 %.
 	Cartón ondulado	 	Cartón
 	Papel	 	Tereftalato de polietileno
 	Polietileno (densidad baja)	 	Indicaciones de seguridad Instrucciones de manejo
 lm	Corriente de alumbrado en lumen		Temperatura de la luz en Kelvin
	Índice de rendimiento en color		¡Cargar la lámpara únicamente con el cable USB suministrado!

	Manténgase fuera del alcance de los niños.	ta	temperatura máxima de medición/ ambiental
	Prolonga la vida útil de la batería recargable. Si no vas a utilizar la linterna durante un periodo prolongado, apágala con el interruptor de ON-/OFF.	UK CA	La marca UKCA confirma la conformidad con las directivas vigentes para el producto en Gran Bretaña. (La marca UKCA tiene validez únicamente para Gran Bretaña).
	Fabricante		

Lámpara led de pie recargable

● Introducción



Le damos la enhorabuena por haber adquirido este nuevo producto. Ha elegido un producto de alta calidad. Lea atenta y completamente las siguientes instrucciones

de uso. Despliegue la página con las ilustraciones. Estas instrucciones pertenecen a este producto y contienen indicaciones importantes sobre la puesta en funcionamiento y el manejo. Tenga en cuenta siempre todas las indicaciones de seguridad. Antes de poner el artículo en funcionamiento, compruebe si dispone de la tensión correcta y si todas las piezas están bien montadas. Si tiene dudas o no sabe cómo manejar el aparato, póngase en contacto con su distribuidor o el servicio de asistencia. Conserve estas indicaciones en lugar seguro y, en caso necesario, entréguelas a terceros.

● Uso adecuado

Esta lámpara está diseñada para su uso en interiores y exteriores. El producto ha sido diseñado exclusivamente para uso doméstico y no está previsto su empleo comercial. Este producto está diseñado para un funcionamiento normal.

Cargue la lámpara únicamente en interiores. Protéjala durante el proceso de carga de la radiación solar directa para evitar que la batería se caliente excesivamente. Cargue la batería en la medida de lo posible con temperaturas entre 10 °C y 30 °C.

Si la lámpara (sin carga de la batería) no se utiliza durante mucho tiempo, la batería puede sufrir daños debido a una descarga profunda. Cargue la batería

cada 6 meses a más tardar para prevenir una descarga profunda.

● Volumen de suministro

Compruebe siempre inmediatamente después de desembalar el producto la integridad del contenido y el perfecto estado del aparato.

- 1 Lámpara led de pie recargable 14183605L / 14183601L
- 1 Cabezal de la lámpara
- 4 Tubos
- 1 Pie de la lámpara
- 1 Cable de conexión USB (USB-C a USB-A)
- 1 Manual de instrucciones

● Descripción de las piezas

- 1 Lámpara
- 2 Interruptor táctil
- 3 Tubo
- 4 Pie de la lámpara
- 5 Conector USB-A
- 6 Cable de conexión USB
- 7 Conector USB-C
- 8 Interruptor de ON-/OFF
- 9 Conexión de carga USB
- 10 Tapa protectora
- 11 Tornillos de la cubierta inferior de la lámpara
- 12 Cubierta inferior de la lámpara
- 13 Anillo de sellado
- 14 Placa LED
- 15 Soporte
- 16 Batería
- 17 Tornillos de la placa del interruptor
- 18 Placa del interruptor

- 19 Cubierta superior de la lámpara
- 20 Sensor de temperatura
- 21 Cinta aislante
- 22 Enchufe del cableado de la batería
- 23 Tornillos del soporte
- 24 Conector de la placa LED
- 25 Tornillos de la placa LED

● Características técnicas

Lámpara:

Nº de modelo:	14183605L / 14183601L
Tensión de funcionamiento:	SELV 5 V === 0,88 A (USB)
Rendimiento nominal:	máx. 4,4 W
Clase de protección:	III / ⚡
Tipo de protección:	IP44
Tiempo de carga:	aprox. 6 horas
Autonomía:	máx. 16 horas

Batería:

Nº de modelo:	BAT028
Tipo:	18650-2P / 11NR19/66-2 (lones de litio)
Rendimiento nominal:	3,7 V / 3000 mAh
Conector:	PH2P

Módulo LED:

Nº de modelo:	LFY2525FW
Rendimiento nominal:	máx. 3,6 W
Conector:	PH2P

Este producto contiene un foco de luz de clase de eficiencia energética «F».

● Seguridad



Indicaciones de seguridad

¡El derecho de garantía quedará anulado en caso de producirse daños por no tener en cuenta estas instrucciones de uso! ¡No se asumirá responsabilidad alguna por daños indirectos! En caso de que el manejo inadecuado del producto o el incumplimiento de las indicaciones de seguridad provoquen daños materiales o personales, ¡no se asumirá ninguna responsabilidad!



⚠ ¡ADVERTENCIA! ¡PELIGRO DE MUERTE Y ACCIDENTE PARA NIÑOS!

- No deje nunca a los niños sin vigilancia con el material de embalaje. Existe peligro de asfixia por el material de embalaje. Los niños no suelen ser conscientes del peligro. Mantenga siempre el producto fuera del alcance de los niños.
- Este aparato puede ser utilizado por niños mayores de 8 años, así como por personas con capacidades físicas, sensoriales o mentales reducidas o que cuenten con poca experiencia y/o falta de conocimientos, siempre y cuando se les haya enseñado cómo utilizar el aparato de forma segura y hayan comprendido los peligros que pueden resultar de un mal uso del mismo. No permita que los niños jueguen con el aparato. La limpieza y el mantenimiento nunca deben llevarse a cabo por niños sin la vigilancia de un adulto.

⚠ ¡RIESGO DE LESIONES!

- No deje la lámpara o el material de embalaje desatendidos. Las bolsas, láminas, piezas de plástico, etc. podrían convertirse en juguetes peligrosos para los niños.



Cómo evitar el peligro de muerte por descarga eléctrica

- Antes de cada uso, compruebe si la lámpara y el cable de conexión USB presentan daños. Si detecta algún desperfecto, no utilice la lámpara.
- Evite siempre que los componentes y contactos conductores de tensión entren en contacto con agua y otros líquidos.
- No introduzca el producto ni el adaptador de red USB y el cable de conexión USB en agua o en otros líquidos.
- Nunca guarde el producto en un lugar donde se pueda caer a una bañera o un lavabo.
- No coja nunca un aparato eléctrico que se haya caído al agua. En ese caso, desconecte el producto inmediatamente de la corriente eléctrica.
- Nunca abra el equipo eléctrico ni introduzca objetos en el mismo. Esto puede suponer peligro de muerte por descarga eléctrica.
- Utilice únicamente un adaptador de red USB cuyos datos técnicos coincidan con los de este producto.

- Emplee únicamente el cable de conexión USB suministrado.
- Nunca toque el adaptador de red USB y el cable de conexión USB con las manos húmedas.
- Nunca saque el adaptador de red USB de la toma tirando del cable de conexión USB, sino agarrando el adaptador de red USB.
- No coloque la lámpara sobre una superficie húmeda o conductora.
- Saque el adaptador de red USB del enchufe siempre antes del montaje, el desmontaje, la limpieza o si no va a utilizar la lámpara durante un periodo prolongado.
- No doble el cable de conexión USB ni lo ponga encima de bordes afilados.
- Utilice exclusivamente los componentes suministrados, de lo contrario la garantía quedará anulada.
- El cliente puede sustituir la fuente de luz.
- El cliente puede reemplazar la batería.
- Si no va a utilizar el producto, lo va a limpiar o se produce una avería, desconecte siempre el producto y saque el adaptador de red USB de la toma de corriente.



Cómo prevenir incendios y lesiones

-  No apto para interruptores electrónicos y reguladores externos.
- No mire la bombilla desde una distancia corta durante el funcionamiento.
- No observe los LED con un instrumento óptico (p. ej. una lupa).
- No cubra la lámpara ni el adaptador de red USB con trapos, cortinas u otros objetos y manténgalos alejados de otros materiales fácilmente inflamables. Procure que haya una circulación de aire y una distancia adecuadas alrededor de la lámpara. Una acumulación excesiva de calor podría provocar un incendio.
- No ponga el producto en funcionamiento cerca de fuentes de calor como calefactores u otros aparatos que emitan calor.
- No tire el producto al fuego ni lo exponga a temperaturas elevadas.
- Extienda el cable de conexión USB de modo que no se pueda tropezar con él.





Cómo proceder de forma segura

- Coloque la lámpara de modo que esté protegida de la suciedad y de un calentamiento excesivo.
- ¡Manténgase siempre alerta! Preste siempre atención a lo que hace y use el sentido común. No utilice nunca la lámpara si está distraído/a o si se siente mal.
- Antes de utilizar este artículo, familiarícese con todas las instrucciones e imágenes de este manual, así como con el propio producto.



Indicaciones de seguridad para pilas o baterías

-  **¡ADVERTENCIA! ¡GUARDE LAS PILAS FUERA DEL ALCANCE DE LOS NIÑOS!**
Su ingesta puede provocar quemaduras químicas, perforación de los tejidos blandos e incluso la muerte. Pueden producirse quemaduras graves en un espacio de 2 horas tras la ingesta. Acuda al médico de inmediato.
- Deseche las pilas / baterías usadas de inmediato. Mantenga las pilas / baterías nuevas y usadas alejadas del alcance de los niños. Consulte a un médico de inmediato si cree que se han ingerido pilas / baterías o que se encuentran dentro del cuerpo.
- Asegure siempre completamente el compartimento de las pilas. Si el compartimento de las pilas no queda bien cerrado, deje de utilizar el producto, retire las pilas y manténgalas fuera del alcance de los niños.
-  **¡PELIGRO DE EXPLOSIÓN!** No cargue pilas no recargables bajo ningún concepto. No ponga las pilas / baterías en cortocircuito ni las abra. Esto podría provocar sobrecalentamiento, peligro de incendio o hacer que reventaran.
- No tire las pilas o baterías al agua o al fuego bajo ningún concepto.
- No exponga las pilas o baterías a ningún tipo de carga mecánica.
- Emplee únicamente pilas / baterías conformes a lo descrito en el capítulo «Datos técnicos». El uso de pilas / baterías incorrectas puede provocar un incendio o una explosión.

Riesgo de derrame de las pilas o baterías

- Evite las condiciones y las temperaturas extremas que pudieran afectar a las pilas / baterías, como p. ej. los radiadores o la radiación solar directa.
- ¡Si las pilas / baterías sufren derrames, impida que las sustancias químicas entren en contacto con la piel, los ojos o las mucosas! ¡Enjuague los puntos afectados de inmediato con agua limpia y acuda a un médico!
-  **¡USAR GUANTES DE PROTECCIÓN!**
Las pilas / baterías derramadas o dañadas pueden provocar abrasiones si entran en contacto con la piel. Emplee por ello guantes de protección adecuados en estos casos.
- Retire las pilas / baterías de inmediato del producto si estas sufren un derrame para prevenir daños al mismo.
- Emplee siempre pilas / baterías del mismo tipo. ¡No mezcle pilas / baterías viejas y nuevas!
- Apague la lámpara [1] con el interruptor de ON-/OFF [8], si el producto no se va a usar durante un periodo prolongado.
- ¡Emplee únicamente el tipo de pila / batería indicado!
- Coloque las pilas / baterías conforme al marcado de polaridad (+) y (-) de las pilas / baterías y el producto.

● Puesta en funcionamiento

● Cargar la lámpara

Nota: utilice un adaptador de red USB (no incluido) con tensión extrabajada de seguridad (SELV) que cumpla la normativa de seguridad EN 62368. Cargue la lámpara únicamente en interiores, en espacios secos y cerrados. ¡Cargue la lámpara únicamente con el cable de conexión USB suministrado! Utilice únicamente un adaptador de red USB cuyos datos técnicos coincidan con los de este producto.

Nota: retire todo el material de embalaje del producto.

- Encienda la lámpara [1] con el interruptor de ON-/OFF [8].
- Extraiga la tapa protectora [10] de la conexión de carga USB [9].
- Conecte el conector USB-C [7] del cable de conexión USB [6] con la conexión de carga USB [9].

- Introduzca el conector USB-A [5] del cable de conexión USB [6] en una toma USB adecuada, p. ej., un adaptador de red USB (no incluido) o similar. Durante el proceso de carga el indicador luminoso se ilumina en rojo. Si el indicador luminoso no se ilumina, compruebe si el interruptor de ON-/OFF [8] está encendido.
- Deje que la lámpara [1] se cargue completamente. Una vez finalizado el proceso de carga, el indicador luminoso se ilumina en verde.
- Desconecte el cable de conexión USB [6] de la toma USB y de la conexión de carga USB [9].
- Cierre la conexión de carga USB [9] con la tapa protectora [10].

● Cómo montar la lámpara

Nota: retire todo el material de embalaje del producto.

- Una los tubos [3] de la pata de apoyo enroscándolos. Si desea reducir la altura de la lámpara [1], emplee dos o tres tubos [3] de la pata de apoyo.
- Atornille los tubos enroscados [3] del pie de la lámpara [4].
- Atornille la lámpara [1] con el tornillo de fijación a la pata de apoyo. Tenga cuidado de que quede bien sujeta.

● Encendido/apagado y regulación de la lámpara

Nota: Si se apaga con el interruptor táctil [2], la lámpara [1] permanece en el modo standby. Si no va a emplear la lámpara [1] durante un periodo prolongado, cargue completamente la batería y apague la lámpara [1] con el interruptor de ON-/OFF [8] para desconectarla completamente del suministro de corriente y proteger la batería.

Interruptor de ON-/OFF [8]:

- Encienda la lámpara [1] con el interruptor de ON-/OFF [8] para conectarla al suministro de corriente. La luz se enciende.
- Apague la lámpara [1] con el interruptor de ON-/OFF [8] para desconectarla completamente del suministro de corriente.

Interruptor táctil [2] / cómo regular la lámpara [1]:

- Toque el interruptor táctil [2] hasta que se haya alcanzado el nivel de regulación deseado.
- Toque el interruptor táctil [2] brevemente para encender o apagar la lámpara [1].

Nota: si se apaga con el interruptor táctil [2], la lámpara [1] permanece en el modo standby y la luminosidad seleccionada se guarda.

● Desmontaje

1. Apague la lámpara [1] con el interruptor de ON-/OFF [8].
2. Desatornille la lámpara [1] del tubo [3].
3. Extraiga los tornillos [11] de la cubierta inferior de la lámpara [12] con ayuda de un destornillador y refírela. Tenga cuidado con el anillo de sellado [13].
4. Extraiga los tornillos [23] del soporte [15] con ayuda de un destornillador.
5. Eleve el bloque de placas con cuidado de la cubierta superior de la lámpara [19].
6. Extraiga los tornillos [17] de la placa del interruptor [18] con ayuda de un destornillador y refírela.
7. Extraiga el enchufe del cableado de la batería [22] del conector de la placa LED [24] con cuidado.
8. Desenrosque los tornillos de la placa LED [25] de la parte inferior de la placa LED [14].
Ahora pueden retirarse las dos placas [18] [14].
9. Retire la cinta aislante [21] del sensor de temperatura [20] y del soporte [15].
10. Extraiga con cuidado la batería [16] del soporte [15].

● Sustituir la batería

Para cambiar la batería [16] siga los pasos 1 a 10 del capítulo «Desmontaje».

- Vuelva a colocar la batería [16] con cuidado en el soporte [15] e introduzca el enchufe del cableado de la batería [22] con cuidado en el conector de la placa LED [24]. Asegúrese de que el ajuste de los salientes de encaje sea correcto.

- Fije el sensor de temperatura [20] con cinta aislante [21] a la batería [16] nueva. Asegúrese de que la cinta aislante [21] cubra también el soporte [15].
- Vuelva a colocar el soporte [15] en la placa LED [14]. Atornille la placa LED [14] desde abajo con los tornillos de la placa LED [25].
- Vuelva a colocar la placa del interruptor [18] en la cubierta superior de la lámpara [19] y fíjela con los tornillos [17].
- Coloque el bloque de placas en la cubierta superior de la lámpara [19]. Asegúrese de colocar correctamente los tornillos del soporte [15], la conexión de carga USB [9] y el interruptor de ON-/OFF [8].
- Vuelva a atornillar el soporte [15] de nuevo con los tornillos [23].
- Coloque la cubierta inferior de la lámpara [12]. Asegúrese de colocar correctamente los tornillos, la conexión de carga USB [9], el interruptor de ON-/OFF [8] y de que el anillo de sellado [13] tenga un asiento correcto.
- Fije la cubierta inferior de la lámpara [12] con los tornillos [11].

Puede adquirir una batería de recambio, incl. toda la información y materiales adicionales, en nuestro servicio de atención al cliente indicando el número de artículo (véase «Datos técnicos»).

● Sustitución de la placa

Para cambiar las placas [18] [14] siga los pasos 1 a 8 del capítulo «Desmontaje».

- Coloque el soporte [15] en la placa LED [14] nueva.
- Vuelva a enrosca los dos tornillos [25] en la placa LED [14].
- Inserte con cuidado la clavija del cableado de la batería [22] en el conector de la placa LED [24]. Asegúrese de que el ajuste de los salientes de encaje sea correcto.
- Vuelva a colocar la placa del interruptor [18] en la cubierta superior de la lámpara [19] y fíjela con los tornillos [17].
- Coloque el bloque de placas en la cubierta superior de la lámpara [19]. Asegúrese de colocar correctamente los tornillos del soporte [15], la conexión de carga USB [9] y el interruptor de ON-/OFF [8].

- Coloque la cubierta inferior de la lámpara [12]. Asegúrese de colocar correctamente los tornillos, la conexión de carga USB [9], el interruptor de ON-/OFF [8] y de que el anillo de sellado [13] tenga un asiento correcto.
- Fije la cubierta inferior de la lámpara [12] con los tornillos [11].

Puede obtener una placa LED de repuesto, incluyendo toda la información y materiales adicionales, en nuestro servicio de atención al cliente, indicando el número de artículo (véase "Datos técnicos").

● Mantenimiento y limpieza

¡ADVERTENCIA! ¡PELIGRO DE MUERTE POR DESCARGA ELÉCTRICA!

Desconecte la lámpara [1] de la corriente eléctrica antes de realizar cualquier trabajo. Para ello, saque el cable de conexión USB [6] de la conexión de carga USB [9]. Apague la lámpara [1] con el interruptor de ON-/OFF [8] para desconectar el suministro de corriente completamente.

- No utilice disolventes, gasolina o similares, ya que la lámpara se dañaría.
- Limpie la lámpara únicamente con un paño seco y sin pelusas.

● Eliminación



El embalaje está compuesto por materiales no contaminantes que pueden ser desechados en el centro de reciclaje local.



Tenga en cuenta el distintivo del embalaje para la separación de residuos. Está compuesto por abreviaturas (a) y números (b) que significan lo siguiente: 1–7: plásticos / 20–22: papel y cartón / 80–98: materiales compuestos.



Tanto el producto como los accesorios y los materiales de embalaje son reciclables y están

sujetos a una responsabilidad ampliada del fabricante. Elimínelos por separado, siguiendo el Info-tri (información de clasificación) ilustrado, para mejorar el trata-

miento de los residuos. El logo Triman solo tiene validez en Francia.



Para proteger el medio ambiente no tire el producto junto con la basura doméstica cuando ya no le sea útil. Deséchelo en un contenedor de reciclaje. Diríjase a la administración competente para obtener información sobre los puntos de recogida de residuos y sus horarios.

Las pilas defectuosas o usadas deben reciclarse de acuerdo con el Reglamento (UE) 2023/1542. Entregue las pilas y / o el aparato en los puntos de recogida habilitados al efecto.

¡Daños medioambientales por eliminación incorrecta de pilas/baterías!



Las pilas no deben eliminarse con la basura doméstica. Estas pueden contener metales pesados tóxicos y deben tratarse como residuos peligrosos. Los símbolos químicos de los metales pesados son los siguientes: Cd = cadmio, Hg = mercurio, Pb = plomo. Entregue por ello las pilas usadas en un punto recogida municipal.

● Garantía y servicio técnico

● Garantía

Este aparato goza de una garantía de 36 meses a partir del momento de la compra. Este aparato ha sido fabricado con mucho cuidado y ha sido sometido a precisos controles de calidad. Dentro del período de garantía, reparamos gratuitamente todos los defectos de los materiales o de fabricación. Si aún así detecta defectos durante el período de garantía, por favor, envíe el aparato a la dirección de servicio que figura indicando el siguiente número de modelo: 14183605L / 14183601L.

Están excluidos de la garantía los daños producidos por manejo incorrecto, no seguimiento del manual de instrucciones o manipulación del producto por parte de personas no autorizadas, así como las piezas de desgaste (p. ej. las bombillas). Si se hace uso de la garantía, no se prolongará ni renovará el período de garantía.

● Dirección del servicio técnico

Briloner Leuchten GmbH & Co. KG
Am Steinbach 14
59872 Meschede
ALEMANIA
Tel.: +49 29 1 / 95 29 93-650
Fax: +49 29 1 / 95 29 93-109
Correo electrónico: kundenservice@briloner.com
www.briloner.com



Gratuita número de servicio:
Tel.: 00800 / 27456637

IAN 509487_2507

Para realizar cualquier consulta, tenga a mano el recibo y el número de artículo (IAN 509487_2507) como justificante de compra.

● Declaración de conformidad CE



Este producto y las pilas / baterías recargables suministradas cumplen los requisitos de las directivas europeas y nacionales aplicables. La conformidad ha sido verificada. Las declaraciones y documentos correspondientes pueden solicitarse al fabricante.

● Fabricante

Briloner Leuchten GmbH & Co. KG
Am Steinbach 14
59872 Meschede
ALEMANIA

Legenda dos pictogramas utilizados	Página 64
Introdução	Página 65
Utilização adequada.....	Página 65
Material fornecido.....	Página 65
Descrição das peças.....	Página 65
Dados técnicos.....	Página 66
Segurança	Página 66
Indicações de segurança.....	Página 66
Colocação em funcionamento	Página 68
Carregar o candeeiro.....	Página 68
Montar o candeeiro.....	Página 68
Ligar/desligar e regular a intensidade de luz do candeeiro.....	Página 68
Desmontagem	Página 69
Substituir a pilha.....	Página 69
Substituir a placa.....	Página 69
Manutenção e limpeza	Página 70
Eliminação	Página 70
Garantia e assistência	Página 70
Garantia.....	Página 70
Endereço da assistência.....	Página 71
Declaração de conformidade.....	Página 71
Fabricante.....	Página 71

Legenda dos pictogramas utilizados			
	Leia as instruções!		Não é adequado para reguladores de luz externos e interruptores eletrónicos.
	Apenas para utilização em interiores, para espaços secos e fechados.		Procedimento correto
A	Amperes		Tensão alternada A.C. a.c. (tipo de corrente e tensão)
Hz	Hertz (frequência)		Tensão CC d.c. DC (tipo de corrente e tensão)
W	Watt (potência efetiva)		Elimine a embalagem e o aparelho de forma ecológica!
	Utilize luvas de proteção!		Respeite as indicações de aviso e segurança!
	Aviso de choque elétrico! Perigo de mortal!		Perigo de morte e de acidente para bebés e crianças!
	Danos ambientais devido à eliminação incorreta de pilhas/baterias!		Ligação USB
	Interruptor tátil	SELV	Baixa tensão de proteção
	Classe de proteção III - proteção contra choque elétrico (corrente corporal perigosa) através de tensão extra baixa de segurança (< 60 V CC)		Grau de proteção (à prova de salpicos)
	A fonte de luz deste produto é substituível.		A embalagem é composta por 100 % de papel reciclado.
	Cartão cancelado		Cartão
	Papel		Poli(tereftalato de etileno)
	Polietileno (baixa densidade)		Indicações de segurança Instruções
lm	Fluxo luminoso em lúmen		Temperatura de luz em Kelvin
Ra CRI	Índice de restituição de cores		Carregue o candeeiro apenas com o cabo USB fornecido!

	Manter fora do alcance das crianças!	ta	temperatura nominal / ambiente mais elevada
	Prolongue a vida útil da sua pilha recarregável. Se não utilizar o candeeiro durante um longo período de tempo, desligue-o utilizando o interruptor de ON-/OFF.	UK CA	A marcação UKCA confirma a conformidade com as diretivas aplicáveis ao produto no Reino Unido. (A marcação UKCA só é válida para o Reino Unido)
	Fabricante		

Candeeiro de pé LED a bateria

● Introdução



Congratulamo-lo pela aquisição do seu novo aparelho. Decidiu-se, assim, por um produto de elevada qualidade. Por favor, leia atentamente todo o manual de instruções. Desdobre a página com as imagens. Este manual pertence a este produto e contém informações importantes relativas à colocação em funcionamento e ao manuseamento. Siga sempre todas as indicações de segurança. Verifique, antes da colocação em funcionamento, se existe a tensão correta e se todas as peças estão corretamente montadas. Caso tenha dúvidas ou se sinta inseguro no que diz respeito ao manuseamento do aparelho, contacte o fabricante ou o ponto de assistência. Guarde este manual com cuidado e, se necessário, entregue-o a terceiros.

● Utilização adequada

Este candeeiro é adequado para utilização no interior e no exterior. O produto destina-se a ser utilizado apenas em casas particulares e não para fins comerciais. Este produto destina-se a um funcionamento normal.

Carregue o candeeiro apenas em espaços interiores. Proteja-o da luz solar direta durante o processo de carregamento para evitar o sobreaquecimento da bateria. Se possível, carregue a bateria a uma temperatura entre 10 °C e 30 °C.

Se o candeeiro não for utilizado durante um longo período de tempo (sem carregar a bateria), a mesma pode ficar danificada devido a uma descarga profunda. Carregue a bateria pelo menos a cada 6 meses para evitar uma descarga profunda.

● Material fornecido

Após desembalar o aparelho, verifique sempre o material fornecido quanto à integridade, bem como o estado do aparelho.

- 1 Candeeiro de pé LED a bateria
14183605L / 14183601L
- 1 Cabeça do candeeiro
- 4 Tubos
- 1 Base do candeeiro
- 1 Cabo de ligação USB (USB-C para USB-A)
- 1 Instruções de operação

● Descrição das peças

- 1 candeeiro
- 2 Interruptor tátil
- 3 Tubo
- 4 Base do candeeiro
- 5 Ficha USB-A
- 6 Cabo de ligação USB
- 7 Ficha USB-C
- 8 Interruptor ON/OFF
- 9 Porta de carregamento USB
- 10 Tampa de proteção
- 11 Parafusos da tampa inferior do candeeiro
- 12 Tampa inferior do candeeiro
- 13 Anel de vedação
- 14 Placa de LED
- 15 Suporte
- 16 Bateria
- 17 Parafusos da placa de distribuição
- 18 Placa de distribuição
- 19 Tampa superior do candeeiro
- 20 Sensor de temperatura
- 21 Fita isoladora
- 22 Conector da cablagem da bateria

- 23 Parafusos do suporte
- 24 Conector elétrico da placa de LED
- 25 Parafusos da placa de LED

● Dados técnicos

candeeiro:

N.º do modelo:	14183605L / 14183601L
Tensão de funcionamento:	SELV 5 V === 0,88 A (USB)
Potência nominal:	máx. 4,4 W
Classe de proteção:	III / ◊
Tipo de proteção:	IP44
Tempo de carregamento:	aprox. 6 Horas
Tempo de iluminação:	máx. 16 Horas

Bateria:

N.º do modelo:	BAT028
Tipo:	18650-2P / 11NR19/66-2 (Iões de Lítio)
Potência nominal:	3,7 V / 3000 mAh
Tampão:	PH2P

Módulo de LED:

N.º do modelo:	LFY2525FW
Potência nominal:	máx. 3,6 W
Tampão:	PH2P

Este produto contém uma fonte luminosa de classe de eficiência energética „F“.

● Segurança



Indicações de segurança

Em caso de danos causados pela inobservância deste manual de instruções, perde-se o direito à garantia! Não assumimos a responsabilidade por danos subsequentes! Não nos responsabilizamos por danos materiais e pessoais, causados por um manuseamento incorreto ou pela inobservância das indicações de segurança!



⚠️ AVISO! PERIGO DE MORTE E DE ACIDENTE PARA BEBÉS E CRIANÇAS!

Nunca deixe as crianças sem vigilância com o material da embalagem. Existe perigo de asfixia

através do material de embalagem. As crianças subestimam frequentemente os perigos. Mantenha as crianças sempre afastadas do produto.

- Este aparelho pode ser utilizado por crianças a partir dos 8 anos, assim como por pessoas com capacidades físicas, sensoriais ou mentais reduzidas ou deficiências na experiência e conhecimento, se forem vigiadas ou instruídas em relação ao uso seguro do aparelho e se compreenderem os perigos que daí possam resultar. As crianças não devem brincar com o produto. A limpeza e a manutenção pelo utilizador não devem ser realizadas por crianças sem vigilância.

⚠️ PERIGO DE FERIMENTOS!

- Não deixe o candeeiro ou o material de embalagem espalhado de forma descuidada. As películas/sacos de plástico, peças de plástico etc. são perigosos para crianças.



Evite o perigo de morte por choque elétrico

- Antes de cada utilização, verifique se o candeeiro e o cabo de ligação USB apresentam quaisquer danos. Nunca utilize o candeeiro se detetar algum dano.
- É essencial evitar tocar nas linhas vivas e o contato com água ou outros líquidos.
- Não mergulhe o produto, o transformador USB ou o cabo de ligação USB em água ou outros líquidos.
- Nunca coloque o produto de forma a que possa cair numa banheira ou num lavatório.
- Nunca pegue num aparelho elétrico caso este tenha caído à água. Nesse caso, desligue imediatamente o produto da alimentação elétrica.
- Nunca abra qualquer dos equipamentos elétricos, nem insira quaisquer objetos nos mesmos. Isto significa perigo de morte por choque elétrico.
- Utilize apenas um transformador USB cujas especificações técnicas correspondam às do produto.
- Utilize apenas o cabo de ligação USB fornecido.
- Nunca toque no transformador USB e no cabo de ligação USB com as mãos molhadas.
- Nunca puxe o transformador USB da tomada pelo cabo de ligação USB, segure sempre o transformador.

- Não coloque o candeeiro sobre uma superfície húmida ou condutora.
- Desligue sempre o transformador USB antes de montar, desmontar, limpar ou se não utilizar a luz durante algum tempo.
- Não dobre o cabo do transformador USB e não o coloque sobre arestas vivas.
- Utilize apenas as peças individuais fornecidas, caso contrário, todos os direitos de garantia serão considerados nulos.
- A fonte de luz pode ser substituída pelo cliente.
- A bateria pode ser substituída pelo cliente.
- Quando não estiver a utilizar ou limpar o produto, ou se ocorrer uma avaria, desligue sempre o produto e desligue o transformador USB da tomada.



Evite perigos de queimadura e de ferimento

-  Não é adequado para reguladores de luz externos e interruptores eletrónicos.
- Durante o funcionamento, não olhar diretamente para a lâmpada a uma curta distância.
- Não olhe para os LED com um instrumento ótico (por ex., uma lupa).
- Não cubra o candeeiro ou o adaptador de rede USB com panos, cortinas ou outros objetos e mantenha-os afastados de outros materiais facilmente inflamáveis. Assegure uma circulação de ar e uma distância suficientes em redor do candeeiro. O desenvolvimento excessivo de calor pode levar à deflagração de um incêndio.
- Não utilize o produto próximo de fontes de calor, tais como aquecedores ou outros aparelhos que emitam calor!
- Não coloque o produto em contacto com fogo nem o exponha a temperaturas elevadas.
- Coloque o cabo de ligação USB de modo a que não constitua um perigo de tropeçamento.



Procedimento correto

- Coloque o candeeiro de forma a que fique protegido de sujidade e calor excessivo.
- Esteja sempre atento! Preste sempre atenção à ação a realizar e aja sempre com bom senso. Nunca

utilize o candeeiro se não estiver concentrado ou se não se sentir bem.

- Antes de utilizar, familiarize-se com todas as instruções e ilustrações deste manual e com o próprio produto.



Indicações de segurança para pilhas/baterias

-  **AVISO! MANTENHA AS PILHAS FORA DO ALCANCE DAS CRIANÇAS!**

A ingestão pode resultar em queimaduras químicas, perfuração de tecidos moles ou morte. Podem ocorrer queimaduras graves até duas horas após a ingestão. Consulte imediatamente um médico.

- Elimine imediatamente as pilhas/baterias gastas. Mantenha as pilhas/baterias novas e gastas fora do alcance das crianças. Se acreditar que pilhas/baterias foram engolidas ou se encontram no corpo, consulte imediatamente um médico.
- Feche sempre completamente o compartimento das pilhas. Se o compartimento das pilhas não estiver bem fechado, pare de utilizar o produto, retire as pilhas e mantenha-as afastadas das crianças.
-  **PERIGO DE EXPLOÇÃO!** Nunca recarregue pilhas não recarregáveis. Não provoque curtos-circuitos e/ou abra as pilhas/baterias. Isso pode resultar em aquecimento excessivo, risco de incêndio ou explosão.
- Nunca deite pilhas/baterias no fogo ou na água.
- Não sujeite as pilhas/baterias a qualquer esforço mecânico.
- Utilize apenas pilhas/baterias conforme indicado no capítulo "Dados técnicos". A utilização de pilhas/baterias incorretas pode causar um incêndio ou uma explosão.

Risco de vazamento das pilhas/da bateria

- Evite condições e temperaturas extremas que possam afetar as pilhas/baterias, p. ex., em radiadores/sob luz solar direta.
- Se as pilhas/baterias vazarem, evite o contacto da pele, olhos e membranas mucosas com os produtos químicos! Lave as áreas afetadas imediatamente com água limpa e consulte um médico!



UTILIZAR LUVAS DE PROTEÇÃO!

As pilhas/baterias com fugas ou danificadas podem causar queimaduras químicas se entrarem em contacto com a pele. Neste caso, portanto, utilize luvas de proteção adequadas.

- Em caso de uma fuga das pilhas/bateria, remova-a(s) imediatamente do produto para evitar danos.
- Utilize apenas pilhas/baterias do mesmo tipo. Não misture pilhas/baterias usadas com novas!
- Desligue o candeeiro [1] com o interruptor de ON-/OFF [8] se o produto não for utilizado durante um longo período de tempo.
- Utilize unicamente o tipo de pilhas/tipo de bateria especificado!
- Insira as pilhas/baterias de acordo com as marcações de polaridade (+) e (-) na pilha/bateria e no produto.

● Colocação em funcionamento

● Carregar o candeeiro

Nota: Utilize um adaptador USB (não fornecido), que forneça tensão baixa de segurança (SELV) e esteja em conformidade com a norma de segurança EN 62368. Carregue o candeeiro apenas em espaços interiores, secos e fechados. Carregue o candeeiro apenas com o cabo de ligação USB fornecido! Utilize apenas um transformador USB cujas especificações técnicas correspondam às do produto.

Nota: remova todo o material de embalagem do produto.

- Ligue o candeeiro [1] com o Interruptor ON/OFF [8].
- Retire a tampa de proteção [10] da porta de carregamento USB [9].
- Ligue a ficha USB-C [7] do cabo de ligação USB [6] à porta de carregamento USB [9].
- Insira a ficha USB-A [5] do cabo de ligação USB [6] numa tomada USB adequada, por ex., num adaptador USB (não fornecido) ou semelhante.

Durante o processo de carregamento, a luz indicadora acende a vermelho. Se a luz indicadora não acender, verifique se o interruptor ON/OFF [8] está ligado.

- Deixe o candeeiro [1] carregar completamente. Quando o processo de carregamento estiver concluído, a luz indicadora ficará verde.
- Desligue o cabo de ligação USB [6] da tomada USB e da porta de carregamento USB [9].
- Feche a porta de carregamento USB [9] com a tampa de proteção [10].

● Montar o candeeiro

Nota: remova todo o material de embalagem do produto.

- Aparafuse os tubos [3] do suporte. Se pretender reduzir a altura do candeeiro [1], utilize dois ou três tubos [3] do suporte.
- Aparafuse os tubos aparafusados [3] na base do candeeiro [4].
- Aparafuse o candeeiro [1] com o parafuso de fixação no suporte. Certifique-se de que está encaixado corretamente.

● Ligar/desligar e regular a intensidade de luz do candeeiro

Advertência: Ao desligar com o interruptor tátil [2], o candeeiro [1] permanece em modo de standby. Se não utilizar o candeeiro [1] durante um longo período de tempo, carregue completamente a bateria e desligue o candeeiro [1] com o interruptor ON/OFF [8], para o desligar completamente da alimentação elétrica e preservar a bateria.

Interruptor ON/OFF [8]:

- Ligue o candeeiro [1] no interruptor ON/OFF [8] para estabelecer a alimentação elétrica. O candeeiro acende.
- Desligue o candeeiro [1] no interruptor ON/OFF [8] para o desligar completamente da alimentação elétrica.

Regulação da intensidade do interruptor tátil [2]/do candeeiro [1]:

- Toque no interruptor tátil [2] até atingir o nível de intensidade pretendido.
- Toque brevemente no interruptor tátil [2] para ligar ou desligar o candeeiro [1].

Nota: ao desligar com o interruptor tático [2], o candeeiro [1] permanece em modo de standby e a luminosidade selecionada é guardada.

● Desmontagem

1. Desligue o candeeiro [1] com o ON-/OFF-interruptor [8].
2. Desaparafuse o candeeiro [1] do tubo [3].
3. Com uma chave de fendas, desape os parafusos [11] da tampa inferior do candeeiro [12] e retire-a. Preste atenção ao anel de vedação [13].
4. Com uma chave de fendas, desape os parafusos [23] do suporte [15].
5. Levante cuidadosamente o bloco da placa para fora da tampa superior do candeeiro [19].
6. Com uma chave de fendas, desape os parafusos [17] da placa de distribuição [18] e retire-a.
7. Desligue cuidadosamente o conector da cablagem da bateria [22] do conector elétrico da placa LED [24].
8. Desape os parafusos da placa LED [25] na parte inferior da placa LED [14].
As duas placas [18] [14] podem agora ser removidas.
9. Retirar a fita isoladora [21] do sensor de temperatura [20] e do suporte [15].
10. Remova cuidadosamente a bateria [16] do suporte da bateria [15].

● Substituir a pilha

Para substituir a bateria [16], siga os passos 1 a 10 do capítulo “Desmontagem”.

- Volte a introduzir cuidadosamente a bateria [16] no suporte [15] e ligue cuidadosamente o conector da cablagem da bateria [22] aos conectores elétricos da placa LED [24]. Certifique-se de que os encaixes estão colocados corretamente.
- Fixe o sensor de temperatura [20] com fita isoladora [21] na nova bateria [16]. Certifique-se de que a fita isolante [21] também envolve o suporte [15].
- Voltar a colocar o suporte [15] na placa de LED [14]. Aparafuse a placa de LED [14] a partir de baixo com os parafusos da placa de LED [25].

- Volte a colocar a placa de distribuição [18] na tampa superior do candeeiro [19] e fixe-a com os parafusos [17].
- Insira o bloco da placa na tampa superior do candeeiro [19]. Certifique-se de que a união roscada do suporte [15], da porta de carregamento USB [9] e do interruptor ON/OFF [8] estão corretamente posicionados.
- Aparafuse novamente o suporte [15] com os parafusos [23].
- Coloque a tampa inferior do candeeiro [12]. Certifique-se de que a união roscada, a porta de carregamento USB [9] e o interruptor ON/OFF [8], bem como o encaixe correto do anel de vedação [13] estão corretamente posicionados.
- Fixe a tampa inferior do candeeiro [12] com os parafusos [11].

Podem obter uma bateria de substituição, incluindo informações e materiais adicionais, no nosso serviço de assistência técnica, especificando o número do artigo (consulte “Dados técnicos”).

● Substituir a placa

Para substituir as placas [18] [14], siga os passos 1 a 8 do capítulo “Desmontagem”.

- Coloque o suporte [15] na nova placa LED [14].
- Aparafuse os dois parafusos [25] novamente na placa LED [14].
- Insira cuidadosamente a ficha da cablagem da bateria [22] no conector da placa de LED [24]. Certifique-se de que os encaixes estão colocados corretamente.
- Volte a colocar a placa de distribuição [18] na tampa superior do candeeiro [19] e fixe-a com os parafusos [17].
- Insira o bloco da placa na tampa superior do candeeiro [19]. Certifique-se de que a união roscada do suporte [15], da porta de carregamento USB [9] e do interruptor ON/OFF [8] estão corretamente posicionados.
- Coloque a tampa inferior do candeeiro [12]. Certifique-se de que a união roscada, a porta de carregamento USB [9] e o interruptor ON/OFF [8], bem como o encaixe correto do anel de vedação [13] estão corretamente posicionados.

- Fixe a tampa inferior do candeeiro [12] com os parafusos [11].

Pode obter uma placa LED de substituição, incluindo todas as informações e materiais adicionais, junto do nosso serviço de apoio ao cliente, mencionando o número do artigo (ver "Dados técnicos").

● **Manutenção e limpeza**

AVISO! PERIGO DE MORTE DEVIDO A CHOQUE ELÉTRICO!

Desligue o candeeiro [1] da rede elétrica antes de efetuar qualquer trabalho. Retire o cabo de ligação USB [6] da porta de carregamento USB [9]. Desligue o candeeiro [1] com o interruptor de ON-/OFF [8] para o desligar completamente da alimentação elétrica.

- Não utilize solventes, gasolina ou produtos semelhantes. O candeeiro seria danificado.
- Para a limpeza, utilize apenas um pano seco, sem fios.

● **Eliminação**



A embalagem é feita de materiais não poluentes que podem ser eliminados nos contentores de reciclagem locais.



Esteja atento à especificação dos materiais da embalagem para a separação de lixo. Estas são identificadas com abreviações (a) e números (b) com o seguinte significado: 1–7: Plásticos / 20–22: Papel e papelão / 80–98: Materiais compostos.



O produto, incluindo os acessórios e os materiais de embalagem são recicláveis e estão sujeitos a uma responsabilidade adicional do cliente. Elimine os mesmos separadamente de acordo com a informação de triagem para um melhor tratamento de resíduos. O logótipo Triman só é válido para a França.



Não deposite o seu produto utilizado no lixo doméstico, a favor da proteção ambiental, e elimine-o de forma adequada. Pode informar-se sobre os pontos de recolha e o seu horário de funcionamento junto ao seu município.

As pilhas defeituosas ou usadas devem ser recicladas em conformidade com o Regulamento (UE) 2023/1542. Devolva as pilhas e/ou o aparelho através dos meios de recolha previstos.

Danos ambientais devido à eliminação incorreta de pilhas/baterias recarregáveis!



As pilhas não devem ser eliminadas juntamente com o lixo doméstico. Podem conter metais pesados tóxicos e estão sujeitas a tratamento de resíduos perigosos. Os símbolos químicos dos metais pesados são os seguintes: Cd = cádmio, Hg = mercúrio, Pb = chumbo. Por conseguinte, entregue as pilhas usadas num ponto de recolha municipal.

● **Garantia e assistência**

● **Garantia**

Recebe, no momento de compra deste aparelho, uma garantia de 36 meses. O aparelho foi fabricado cuidadosamente e submetido a um rígido controlo de qualidade. Dentro do período de garantia, reparamos gratuitamente todas as falhas de material ou de fabrico. Se, mesmo assim, surgirem eventuais defeitos durante o período de garantia, envie o aparelho para a morada da Assistência, indicando o seguinte Número do modelo: 14183605L / 14183601L.

Os danos causados por um manuseamento inadequado ou pela inobservância do manual de instruções ou uma intervenção por pessoal não autorizado, bem como as peças sujeitas a desgaste (como por ex. lâmpadas) estão excluídos da garantia.

Com a troca do aparelho, de acordo com DL 67/2003, o tempo de garantia se inicia novamente.

● Endereço da assistência

Briloner Leuchten GmbH & Co. KG
Am Steinbach 14
59872 Meschede
ALEMANHA
Tel.: +49 29 1 / 95 29 93-650
Fax: +49 29 1 / 95 29 93-109
E-Mail: kundenservice@briloner.com
www.briloner.com

FR

Número de serviço gratuito:
Tel.: 00800 / 27456637

IAN 509487_2507

Para qualquer questão, guarde o talão de compra e o número de artigo (IAN 509487_2507) como comprovativo da mesma.

● Declaração de conformidade C€

Este produto e as baterias / pilhas recarregáveis fornecidas cumprem os requisitos das directivas europeias e nacionais aplicáveis. A conformidade foi verificada. As declarações e documentos correspondentes podem ser obtidos junto do fabricante.

● Fabricante

Briloner Leuchten GmbH & Co. KG
Am Steinbach 14
59872 Meschede
ALEMANHA

Briloner Leuchten GmbH & Co. KG
Am Steinbach 14
DE-59872 Meschede
GERMANY

Imported for GB market by:
Lidl Great Britain Ltd, Lidl House,
14 Kingston Road, Surbiton, KT5 9NU

Last Information Update • Stand der Informationen • Version
des informations • Stand van de informatie • Versione delle
informazioni • Estado de las informaciones • Estado das
informações: 10/2025

Ident.-No.: 14183605L / 14183601L 102025-12504



IAN 509487_2507

1