



SUNLOUNGER WITH WHEELS STRAND UND TRANSPORTLIEGE CHAISE DE PLAGE À ROULETTES

GB IE NI MT

SUNLOUNGER WITH WHEELS
Assembly instructions

FR CH BE

CHAISE DE PLAGE À ROULETTES
Notice de montage

IT CH MT

SDRAIO-TROLLEY DA SPIAGGIA
Istruzioni di montaggio

PT

ESPREGUIÇADEIRA DE PRAIA
Manual de montagem

DE AT CH BE

STRAND UND TRANSPORTLIEGE
Aufbauanleitung

NL BE

STRAND EN MEENEEMSTOEL
Montagehandleiding

ES

TUMBONA DE PLAYA Y CARRITO DE TRANSPORTE
Instrucciones de montaje

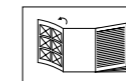

GB IE NI MT

Before reading, fold out the illustration page and get to know all of the functions of your unit.

DE AT CH BE Klappen Sie vor dem Lesen die Seite mit den Abbildungen aus und machen Sie sich anschließend mit allen Funktionen des Artikels vertraut.

FR CH BE Dépliez la page avec les illustrations avant la lecture et informez-vous ensuite au sujet des fonctions de l'appareil.

NL BE Klap voor het lezen de pagina met de afbeeldingen open en maak u vervolgens vertrouwd met alle functies van het apparaat.

IT CH MT Prima di leggere ribaltare la pagina con le immagini e familiarizzare poi con tutte le funzioni dell'apparecchio.

ES Antes de leer, abra la página con las ilustraciones y familiarícese seguidamente con todas las funciones del aparato.

PT Antes de ler, vire o lado com as imagens para fora e familiarize-se com todas as funções do aparelho.

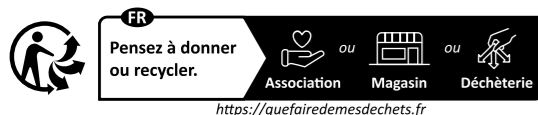

<https://quefairedemesdechets.fr>



DELTA-SPORT HANDELSKONTOR GMBH
Wragekamp 6 • 22397 Hamburg • GERMANY

10/2025
Delta-Sport-Nr.: SL-17394, SL-17395

11052025 / PM 3:50

IAN 507657_2507



IAN 507657_2507

GB IE NI DE AT CH FR
BE NL IT MT ES PT

GB/IE/NI/MT	Assembly and safety information	Page	08
DE/AT/CH/BE	Aufbau- und Sicherheitshinweise	Seite	11
FR/CH/BE	Consignes de montage et de sécurité	Page	14
NL/BE	Montage- en veiligheidsstips	Pagina	18
IT/CH/MT	Istruzioni di montaggio e indicazioni di sicurezza	Pagina	21
ES	Instrucciones de montaje y seguridad	Página	24
PT	Instruções de montagem e de segurança	Página	27

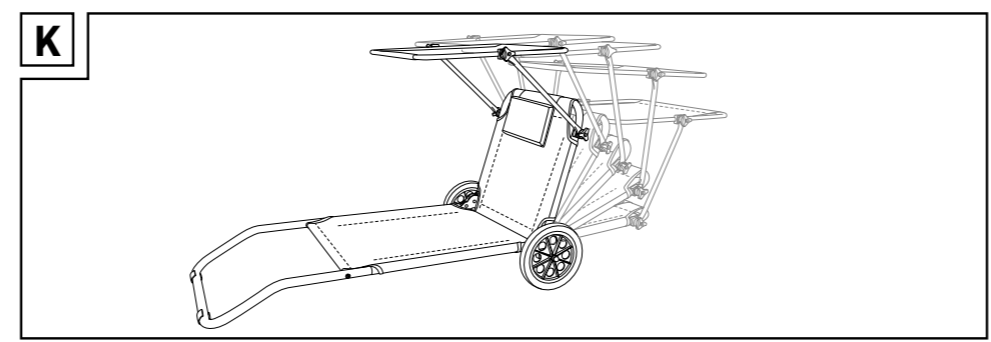
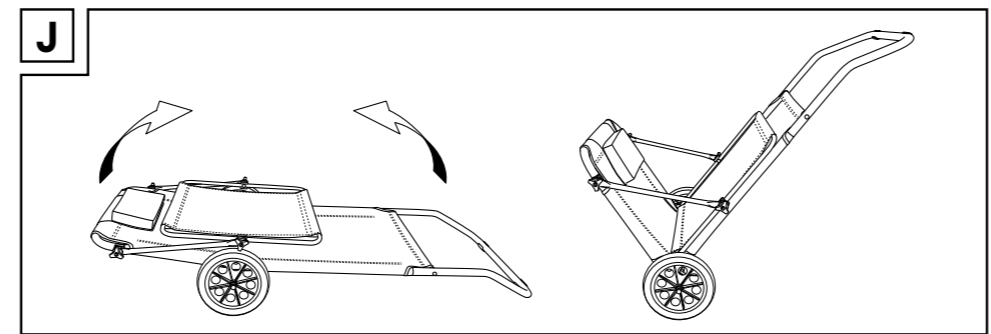
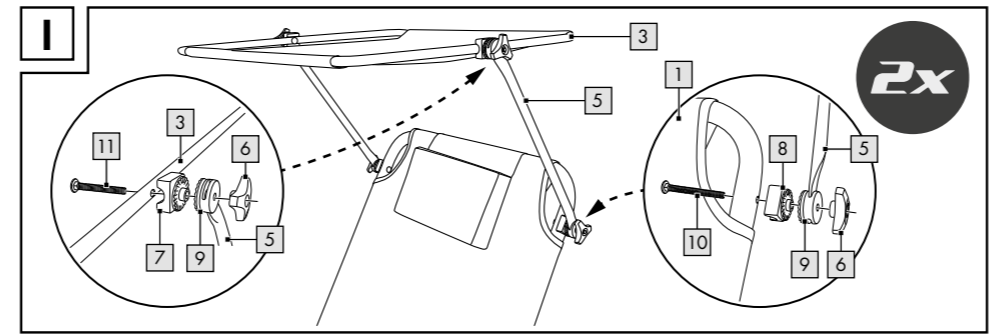
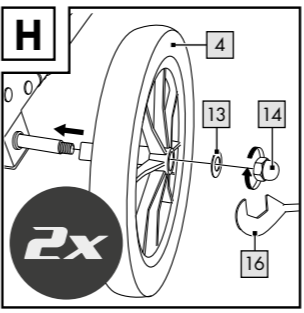
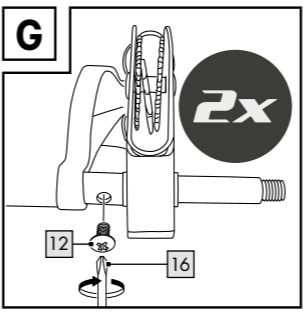
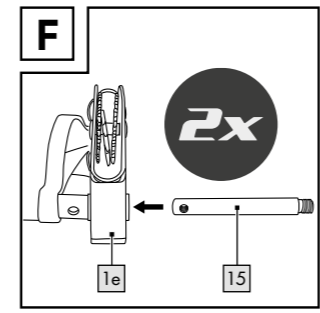
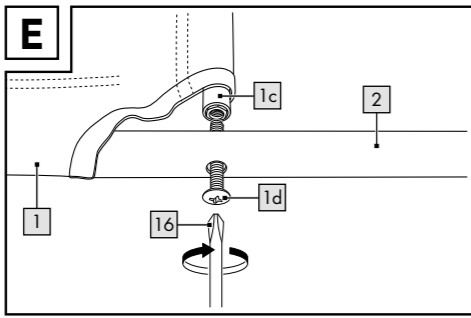
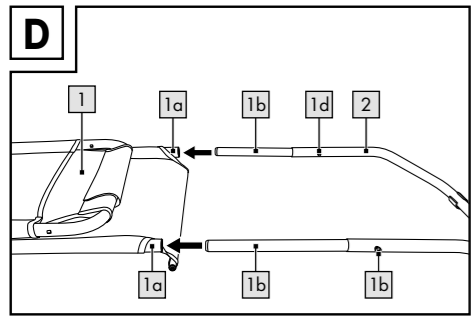
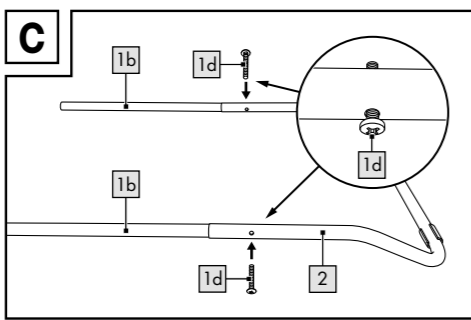
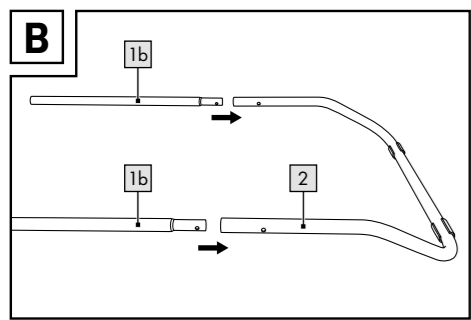
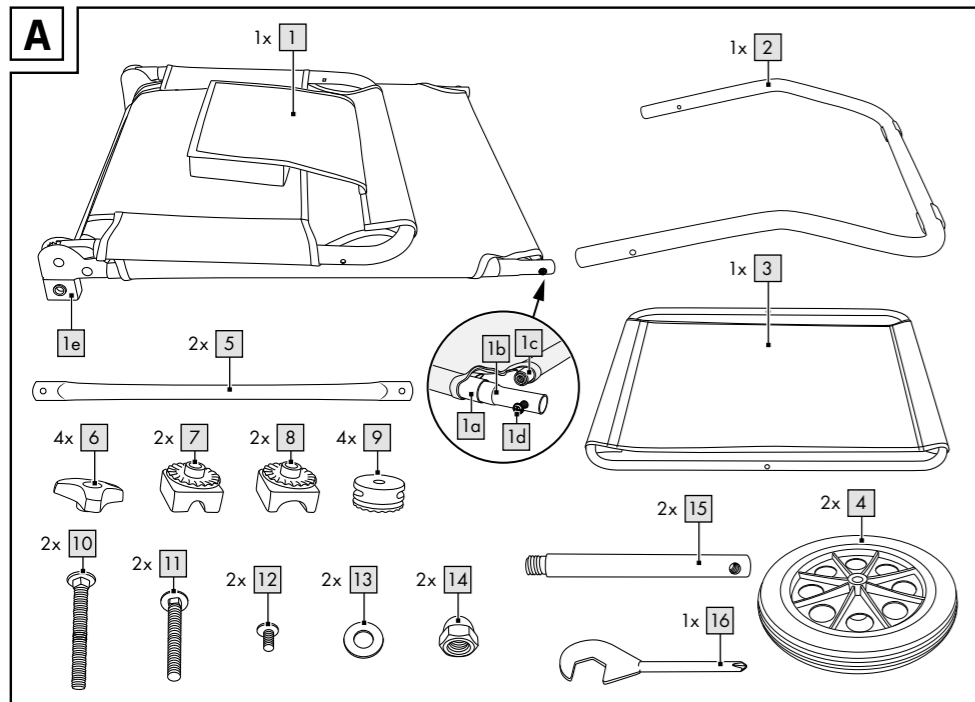

L



GB IE NI MT

**IMPORTANT, RETAIN FOR FUTURE
REFERENCE: READ CAREFULLY!**

DE AT CH BE

**WICHTIG, FÜR SPÄTERE BEZUGNAHME
AUFBEWAHREN: SORGFÄLTIG LESEN!**

FR CH BE

**IMPORTANT, À CONSERVER POUR
CONSULTATION ULTÉRIEURE : À LIRE
ATTENTIVEMENT !**

NL BE

**BELANGRIJK, BEWAREN VOOR LATERE
RAADPLEGING: ZORGVULDIG LEZEN!**

IT CH MT

**IMPORTANTE: CONSERVARE PER
EVENTUALI NECESSITÀ FUTURE:
LEGGERE CON ATTENZIONE!**

ES

**IMPORTANTE: CONSERVAR PARA
CONSULTAS POSTERIORES: LEER
ATENTAMENTE.**

PT

**IMPORTANTE, GUARDAR PARA
POSTERIOR REFERÊNCIA: LER COM
ATENÇÃO!**

Congratulations!

You have chosen to purchase a high-quality product. Familiarise yourself with the product before using it for the first time.



Read the following assembly instructions and the safety information carefully.

Use the product only as described and only for the given areas of application. Store these assembly instructions carefully. When passing the product on to third parties, please also hand over all accompanying documents.

Scope of Delivery (fig. A)

- 1 x main frame (1)
- 1 x footrest frame (2)
- 1 x sunroof (3)
- 2 x wheels (4)
- 2 x rod (5)
- 1 x assembly materials (6-15)
- 1 x spanner (16)
- 1 x assembly instructions

Technical Details

Weight: approx. 4.35kg

Dimensions:

approx. 147 x 67 x 58cm (L x W x H)



Max. load: 110kg

Max. loading capacity when used as a transport aid: 20kg



Date of manufacture (month/year):

10/2025

Intended Use

The article is not designed for commercial use.

The article is intended for use in the leisure and camping sector (outdoor area).

Safety Notice



Danger to life!

- Never leave children with the packaging materials unsupervised. There is a risk of suffocation.



Danger of Injury!

- Do not place loads that exceed 110kg on the article.
- Check the article before initial use for damage or signs of wear and tear. Make sure that all connecting elements are sufficiently tightened. The article may only be used when in perfect condition!
- Tighten each individual screw before using the article.
- Place the article only on solid, even ground.
- Risk of injury if article is incorrectly assembled!



Danger of crushed fingers!

- Mind that you don't trap your fingers when folding and unfolding the product.
- The article may only be erected by adults. Take care not to trap your fingers when folding and unfolding the article.

Caution!

- Always supervise your children. The article is not a toy or a climbing aid. Make sure that nobody stands on the head or foot sections of the article.
- The article can also be used as a transport aid, although it is not designed for transporting people!
- Secure the product in extreme weather conditions, e.g. strong winds. Store the product in protected rooms.

Assembly

Footrest frame assembly

Note: Keep the lounge folded while assembling the footrest frame.

1. Remove the cable binders and the packaging material.
2. Loosen the screws (1d) from the main linkage (1) and pull out the inner rods (1b).
3. Insert the narrow ends of the inner rods into the end of the footrest frame (2) until the holes are directly above one another (fig. B).
4. Fix the inner rods and the footrest frame using the screws (1d) (fig. C).
5. Insert the footrest frame into the main frame with the bracket facing downwards (fig. D).
6. Screw the cross bar (1c) to the footrest frame (fig. E).

Note: Make sure that the bracket on the footrest frame is facing downwards.

Wheel assembly

1. Insert the pin (15) into the hinge (1e). The pin should be inserted far enough into the hinge that the threaded hole and the hole on the axle rod are exactly above one another (fig. F - G).
2. Now fasten the short screw (12) in the threaded hole (fig. G).
3. The wheel (4) is now pushed onto the pin and fixed using the washer (13) and the cap nut (14) (fig. H). Use the included tools for this task.

Sunroof assembly

1. Push the longer screw (10) from the inside to the outside through the main linkage (1).
2. Place the sleeve with the wider tube holder (8) on the main linkage (1). Push one end of the rod (5) into the round sleeve (9) and fasten everything with the locking screw (6) (Fig. I).
3. Use the shorter screw (11) and the sleeve with the narrower tube holder (7) to fix the sun canopy (3) in the same way.

Using the product as a lounge

Note: hold the backrest with one hand when sitting down to prevent the product from folding up accidentally. (Fig. L).

Using as a Transport Aid

To use the article as a transport aid, fold the sun shade down so that it lies flat on the surface of the article, and then raise the foot frame (fig. J). The maximum carrying capacity is 20kg.

Adjusting the Angle

The angle of the backrest can be set to one of 5 levels (fig. K). Fold the back support completely flat down onto the seat and then pull up horizontally. You will hear audible ratchet sounds as you pull it up, enabling you to select the angle of inclination in individual steps. To reset the angle fold the backrest up past the vertical and then back down again.

Storage, cleaning

When not in use, always store the product clean and dry at room temperature. Only clean the product with a damp cloth and wipe dry afterwards.

IMPORTANT! Never clean the product with harsh cleaning agents. Maintenance! Check the bolted connections regularly.

Disposal



Dispose of the product and packaging materials in accordance with current local regulations. Store the packaging materials (foil bags, for example) out of the reach of children. For further information about disposal of the product no longer needed, contact your local council. Dispose of the product and the packaging in an environmentally friendly manner.



The Recycling Code distinguishes different materials to be returned for recycling. The Code consists of the recycling symbol for the recycling process and a number that identifies the material.

Notes on the guarantee and service handling

The product was produced with great care and under continuous quality control. DELTA-SPORT HANDELSKONTOR GmbH gives private end customers a three-year guarantee on this product from the date of purchase (guarantee period) in accordance with the following provisions. The guarantee is only valid for material and manufacturing defects. The guarantee does not cover parts that are subject to normal wear and tear and that are thus considered wear parts (e.g. batteries) and it does not cover fragile parts such as switches or parts that are made of glass.

Claims under this guarantee are excluded if the product has been used incorrectly, improperly, or contrary to the intended purpose, or if the provisions in the instructions for use were not observed, unless the end customer proves that a material or manufacturing defect exists that was not caused by one of the aforementioned circumstances.

Claims under the guarantee can only be made within the guarantee period by presenting the original sales receipt. Please therefore keep the original sales receipt. The guarantee period is not extended by any repairs carried out under the guarantee, under statutory guarantees, or as a gesture of goodwill. This also applies to replaced and repaired parts.

If you wish to make a claim please first contact the service hotline mentioned below or contact us by e-mail. If there is a guarantee case, then the product will be repaired or replaced free of charge to you or the purchase price will be refunded, depending on our choice. There are no further rights from the guarantee.

Your legal rights, in particular guarantee claims against the respective seller, are not limited by this guarantee.

IAN: 507657_2507

- (GB)** Service Great Britain
Tel.: 0800 404 7657
E-Mail: deltasport@lidl.co.uk
- (IE)** Service Ireland
Tel.: 1800 101010
E-Mail: deltasport@lidl.ie
- (MT)** Service Malta
Tel.: 80062230
E-Mail: deltasport@lidl.com.mt

Herzlichen Glückwunsch!

Mit Ihrem Kauf haben Sie sich für einen hochwertigen Artikel entschieden. Machen Sie sich vor der ersten Verwendung mit dem Artikel vertraut.



Lesen Sie hierzu aufmerksam die nachfolgende Aufbauanleitung und die Sicherheitshinweise.

Benutzen Sie den Artikel nur wie beschrieben und für die angegebenen Einsatzbereiche. Bewahren Sie diese Aufbauanleitung gut auf. Händigen Sie alle Unterlagen bei Weitergabe des Artikels an Dritte ebenfalls mit aus.

Lieferumfang (Abb. A)

- 1 x Hauptgestänge (1)
- 1 x Fußrahmen (2)
- 1 x Sonnendach (3)
- 2 x Rad (4)
- 2 x Stange (5)
- 1 x Montagematerial (6-15)
- 1 x Schraubenschlüssel (16)
- 1 x Aufbauanleitung

Technische Daten

Gewicht: 4,35 kg

Maße: 147 x 67 x 58 cm (L x B x H)



Max. Belastung: 110 kg

Max. Nutzlast bei Verwendung als Transporthilfe: 20 kg



Herstellungsdatum (Monat/Jahr):

10/2025

Bestimmungsgemäße

Verwendung

Der Artikel ist nicht für den gewerblichen Gebrauch bestimmt. Der Artikel ist für den Gebrauch im Freizeit- und Campingbereich (Außenbereich) konzipiert.

Sicherheitshinweise



Lebensgefahr!

- Lassen Sie Kinder niemals unbeaufsichtigt mit dem Verpackungsmaterial. Es besteht Erstickungsgefahr.



Verletzungsgefahr!

- Belasten Sie die Strand- und Transportliege mit maximal 110 kg.
- Prüfen Sie den Artikel vor jedem Gebrauch auf Beschädigungen oder Abnutzungen. Kontrollieren Sie stets den festen Sitz aller Verbindungselemente. Der Artikel darf nur in einwandfreiem Zustand verwendet werden!
- Verschrauben Sie die einzelnen Teile fest, bevor Sie die Liege verwenden.
- Stellen Sie die Liege nur auf einen festen, ebenerdigen Untergrund.
- Bei fehlerhafter Montage des Artikels besteht Verletzungsgefahr!



Gefahr von Quetschungen der Finger!

- Achten Sie beim Auf- und Zuklappen des Artikels auf Ihre Finger, um sie nicht zu klemmen.
- Die Liege darf nur von Erwachsenen aufgebaut werden. Achten Sie beim Aus- und Einklappen des Artikels auf Quetschungen.



Vorsicht!

- Lassen Sie Kinder nicht unbeaufsichtigt. Die Liege ist kein Spiel- oder Klettergerät. Achten Sie darauf, dass sich niemand auf das Kopf- oder Fußteil der Liege stellt.
- Die Liege kann auch als Transporthilfe genutzt werden. Für den Transport von Personen ist die Liege nicht geeignet!
- Sichern Sie den Artikel bei extremen Wetterbedingungen, wie z. B. bei starkem Wind.

Montage

Montage des Fußrahmens

Hinweis: Während der Montage des Fußrahmens sollte die Liege zusammengeklappt bleiben.

1. Entfernen Sie die Kabelbinder und das Verpackungsmaterial.
2. Lösen Sie die Schrauben (1d) vom Hauptgestänge (1) und ziehen Sie die Innenstangen (1b) heraus.
3. Stecken Sie die verjüngten Enden der Innenstangen in die Enden des Fußrahmens (2), bis die Löcher übereinanderliegen (Abb. B).
4. Fixieren Sie die Innenstangen und den Fußrahmen mit den Schrauben (1d) (Abb. C).
5. Stecken Sie den Fußrahmen mit dem Winkel nach unten in das Hauptgestänge (Abb. D).
6. Schrauben Sie die Querstange (1c) mit dem Fußrahmen zusammen (Abb. E).

Hinweis: Achten Sie darauf, dass der Winkel des Fußrahmens nach unten zeigt.

Montage der Räder

1. Schieben Sie den Stift (15) in das Gelenk (1e). Der Stift muss so weit in das Gelenk geschoben werden, dass das Gewindeloch und das Loch der Achsenstange übereinanderliegen (Abb. F-G).
2. Fixieren Sie nun die kurze Schraube (12) in dem Gewindeloch (Abb. G).
3. Das Rad (4) wird nun auf den Stift geschoben und mit der Unterlegscheibe (13) und der Hutmutter (14) fixiert (Abb. H). Verwenden Sie hierzu das mitgelieferte Werkzeug.

Montage des Sonnendachs

1. Schieben Sie die längere Schraube (10) von innen nach außen durch das Hauptgestänge (1).
2. Setzen Sie die Hülse mit der breiteren Rohraufnahme (8) auf das Hauptgestänge (1). Schieben Sie ein Ende der Stange (5) in die runde Hülse (9) und befestigen Sie alles mit der Feststellschraube (6) (Abb. I).
3. Mit der kürzeren Schraube (11) und der Hülse mit der schmalen Rohraufnahme (7) wird auf gleiche Weise das Sonnendach (3) fixiert.

Verwendung als Liege

Hinweis: Halten Sie die Rückenlehne beim Hinsetzen mit einer Hand fest, um ein unbeabsichtigtes Zusammenklappen des Artikels zu vermeiden (Abb. L).

Verwendung als Transporthilfe

Um die Liege als Transporthilfe zu verwenden, klappen Sie das Sonnendach so ein, dass es direkt auf der Liegefläche aufliegt, und heben Sie die Liege am Fußrahmen an (Abb. J). Die maximale Nutzlast beträgt 20 kg.

Neigungswinkel verstellen

Die Neigung der Rückenlehne lässt sich individuell in 5 Stufen einstellen (Abb. K). Klappen Sie hierfür die Rückenlehne einmal ganz auf die Sitzfläche und anschließend in die Waagerechte. Wenn sie die Rückenlehne nun wieder hochziehen, rastet Sie hörbar in den einzelnen Stufen ein. Zum Zurückstellen klappen Sie die Lehne über die Senkrechte hinaus nach oben und anschließend wieder zurück.

Lagerung, Reinigung

Lagern Sie den Artikel bei Nichtbenutzung immer trocken und sauber bei Raumtemperatur. Nur mit einem feuchten Reinigungstuch reinigen und anschließend trockenwischen. **WICHTIG!** Nie mit scharfen Reinigungsmitteln reinigen. **Wartung!** Überprüfen Sie die Schraubverbindungen regelmäßig.

Hinweise zur Entsorgung



Entsorgen Sie den Artikel und die Verpackungsmaterialien entsprechend den aktuellen örtlichen Vorschriften. Bewahren Sie Verpackungsmaterialien (wie z. B. Folienbeutel) für Kinder unerschwinglich auf. Weitere Informationen zur Entsorgung des ausgedienten Artikels erhalten Sie bei Ihrer Gemeinde- oder Stadtverwaltung. Entsorgen Sie den Artikel und die Verpackung umweltschonend.



Der Recycling-Code dient der Kennzeichnung verschiedener Materialien zur Rückführung in den Wiederverwertungskreislauf (Recycling). Der Code besteht aus einem Recyclingsymbol für den Verwertungskreislauf und einer Nummer, die das Material kennzeichnet.

Hinweise zur Garantie und Serviceabwicklung

Der Artikel wurde mit großer Sorgfalt und unter ständiger Kontrolle produziert. DELTA-SPORT HANDELSKONTOR GmbH räumt privaten Endkunden auf diesen Artikel drei Jahre Garantie ab Kaufdatum (Garantiefrist) nach Maßgabe der folgenden Bestimmungen ein. Die Garantie gilt nur für Material- und Verarbeitungsfehler. Die Garantie erstreckt sich nicht auf Teile, die der normalen Abnutzung unterliegen und deshalb als Verschleißteile anzusehen sind (z. B. Batterien) sowie nicht auf zerbrechliche Teile wie Schalter oder Teile, die aus Glas gefertigt sind. Ansprüche aus dieser Garantie sind ausgeschlossen, wenn der Artikel unsachgemäß oder missbräuchlich oder nicht im Rahmen der vorgesehenen Bestimmung oder des vorgesehenen Nutzungsumfanges verwendet wurde oder Vorgaben in der Anleitung/Anweisung nicht beachtet wurden, es sei denn, der Endkunde weist nach, dass ein Material- oder Verarbeitungsfehler vorliegt, der nicht auf einem der vorgenannten Umstände beruht. Ansprüche aus der Garantie können nur innerhalb der Garantiefrist unter Vorlage des Originalkassenbelegs geltend gemacht werden. Bitte bewahren Sie deshalb den Originalkassenbeleg auf. Die Garantiefrist wird durch etwaige Reparaturen aufgrund der Garantie, gesetzlicher Gewährleistung oder Kulanz nicht verlängert. Dies gilt auch für ersetzte und reparierte Teile.

Bitte wenden Sie sich bei Beanstandungen zunächst an die untenstehende Service-Hotline oder setzen Sie sich per E-Mail mit uns in Verbindung. Liegt ein Garantiefall vor, wird der Artikel von uns – nach unserer Wahl – für Sie kostenlos repariert, ersetzt oder der Kaufpreis erstattet. Weitere Rechte aus der Garantie bestehen nicht.

Ihre gesetzlichen Rechte, insbesondere Gewährleistungsansprüche gegenüber dem jeweiligen Verkäufer, werden durch diese Garantie nicht eingeschränkt.

IAN: 507657_2507

- Ⓓ🇪 Kundenservice Deutschland
Tel.: 0800 5435 111
E-Mail: deltasport@lidl.de
- Ⓓ🇦🇹 Service Österreich
Tel.: 0800 447744
E-Mail: deltasport@lidl.at
- Ⓓ🇨🇭 Service Schweiz
Tel.: 0800 56 44 33
E-Mail: deltasport@lidl.ch
- Ⓓ🇧🇪 Service Belgien
Tel.: 0800 12089
E-Mail: deltasport@lidl.be

Félicitations !

Vous venez d'acquérir un article de grande qualité. Avant la première utilisation, familiarisez-vous avec l'article.



Pour cela, veuillez lire attentivement la notice de montage suivante et les consignes de sécurité.

Utilisez l'article uniquement comme indiqué et pour les domaines d'utilisation mentionnés. Conservez cette notice de montage. Si vous cédez l'article à un tiers, veillez à lui remettre l'ensemble de la documentation.

Contenu de la livraison (fig. A)

- 1 cadre principal (1)
- 1 cadre de base (2)
- 1 pare-soleil (3)
- 2 roues (4)
- 2 barres (5)
- 1 matériel de montage (6 - 15)
- 1 clé à vis (16)
- 1 notice de montage

Caractéristiques techniques

Poids : env. 4,35 kg

Dimensions :

env. 147 x 67 x 58 cm (L x l x h)



Charge max. : 110 kg

Charge utile max. en cas d'utilisation en tant qu'aide de transport : 20 kg



Date de fabrication (Mois/Année) :
10/2025

Utilisation conforme

L'article n'est pas destiné à un usage professionnel. L'article est conçu pour une utilisation dans le domaine des loisirs et du camping (en extérieur).

Consignes de sécurité



Danger de mort!

- Ne laissez jamais les enfants sans surveillance avec le matériel d'emballage : il existe un risque d'étouffement.



Risque de blessure !

- La charge maximale de la chaise longue de plage et de transport est de 110 kg.
- Avant toute utilisation, contrôlez la présence de dégradations ou d'usures sur l'article. Vérifiez toujours la bonne fixation de tous les éléments de raccord. L'article doit uniquement être utilisé en parfait état !
- Vissez solidement les différentes pièces avant d'utiliser la chaise longue.
- Installez la chaise longue uniquement sur une surface solide et plane.
- Risque de blessure en cas de montage incorrect de l'article !



Risque d'écrasement des doigts !

- Faites attention à ne pas coincer vos doigts lorsque vous ouvrez et fermez l'article.
- La chaise longue doit être uniquement montée par des adultes. Lorsque vous dépliez et repliez l'article, faites attention aux zones de pincement.

Attention !

- Ne laissez pas les enfants sans surveillance. La chaise longue n'est pas un jouet ni un objet d'escalade. Faites attention à ce que personne ne s'installe sur la tête ou sur les pieds de la chaise longue.
- La chaise longue peut être également utilisée en tant qu'aide de transport. Elle ne convient pas au transport de personnes !
- Sécurisez l'article en cas d'intempéries extrêmes, comme par exemple par vent fort. Entrez l'article dans un lieu protégé.

Montage

Montage du piètement

Indication : pendant le montage du piètement, la chaise doit rester fermée.

1. Enlevez les attache-câbles et le matériel d'emballage.
2. Desserrez les vis (1d) du cadre principal (1) et retirez les barres intérieures (1b) de l'armature principale.
3. Placez les extrémités en biseau des barres intérieures dans les extrémités du piètement (2) jusqu'à ce que les trous se trouvent les uns sur les autres (fig. B).
4. Fixez les barres intérieures et le piètement avec les vis (1d) (fig. C).
5. Placez le piètement avec l'angle vers le bas dans l'armature principale (fig. D).
6. Vissez la barre transversale (1c) au piètement (fig. E).

Indication : veillez à ce que l'angle du piètement soit tourné vers le bas.

Montage des roues

1. Poussez la tige (15) dans le joint (1e). La tige doit être poussée dans le joint jusqu'à ce que le trou taraudé et le trou de la barre de l'essieu se trouvent l'un sur l'autre (fig. F - G).
2. Fixez alors la vis courte (12) dans le trou taraudé (fig. G).
3. Poussez ensuite la roue (4) sur la tige et fixez-la avec la rondelle (13) et le boulon à tête ronde (14) (fig. H). Pour cela, utilisez l'outil fourni.

Montage du pare-soleil

1. Poussez la vis la plus longue (10) de l'intérieur vers l'extérieur à travers le cadre principal (1).
2. Placez la douille avec le support pour tube plus large (8) sur le cadre principal (1). Glissez une extrémité de la barre (5) dans la douille ronde (9) et fixez le tout avec la vis de blocage (6) (fig. I).
3. Le pare-soleil (3) est fixé de la même manière avec la vis plus courte (11) et la douille avec le support pour tube plus étroit (7).

Utilisation comme chaise longue

Remarque : Lorsque vous vous asseyez, tenez le dossier d'une main afin d'éviter que l'article ne se replie accidentellement (fig. L).

Utilisation en tant qu'aide de transport

Pour utiliser la chaise longue en tant qu'aide de transport, pliez le pare-soleil de façon à ce qu'il se trouve directement sur la surface de couchage et soulevez la chaise longue par le cadre-pied (fig. J). La capacité de charge maximale est de 20 kg.

Régler l'angle d'inclinaison

L'inclinaison du dossier est réglable sur 5 niveaux (fig. K).

Pour cela, rabattez entièrement le dossier sur l'assise et ensuite à l'horizontale. Lorsque vous remontez le dossier, il s'enclenche de manière audible sur différents niveaux.

Pour changer l'inclinaison, relevez le dossier au-delà de la verticale vers le haut, puis à nouveau vers le bas.

Stockage, nettoyage

Lorsque vous n'utilisez pas l'article, rangez-le toujours dans un endroit sec et propre à une température ambiante. Nettoyez l'article uniquement avec un chiffon de nettoyage humide, puis l'essuyez.

IMPORTANT ! Ne jamais laver avec des produits de nettoyage agressifs. Maintenance ! Contrôlez régulièrement les raccords à vis.

Mise au rebut



* Ce produit est recyclable. Il est soumis à la responsabilité élargie du fabricant et est collecté séparément.



Éliminez le produit et les matériaux d'emballage conformément aux réglementations locales actuelles en vigueur. Conservez les matériaux d'emballage (comme les sachets en plastique) hors de portée des enfants.

Vous obtiendrez plus d'informations relatives à l'élimination du produit usagé auprès de votre commune ou de votre municipalité. Éliminez le produit et l'emballage dans le respect de l'environnement.



Le code de recyclage est utilisé pour identifier les différents matériaux à retourner dans le cycle de recyclage.

Ce code se compose du symbole de recyclage, représentant le cycle de recyclage ainsi que d'un numéro identifiant le matériau.

Indications concernant la garantie et le service après-vente

L'article a été produit avec grand soin et sous un contrôle constant. DELTA-SPORT HAN-DELSKONTOR GmbH accorde au client final privé une garantie de trois ans sur cet article à compter de la date d'achat (période de garantie) conformément aux dispositions suivantes.

La garantie ne vaut que pour les défauts de matériaux et de fabrication. La garantie ne couvre pas les pièces soumises à une usure normale, lesquelles doivent donc être considérées comme des pièces d'usure (comme p. ex., les piles), de même qu'elle ne couvre pas les pièces fragiles, telles que les interrupteurs ou les pièces fabriquées en verre.

Les réclamations au titre de cette garantie sont exclues si l'article a été utilisé de manière abusive ou inappropriée, hors du cadre de son usage ou du champ d'application prévu ou si les instructions de la notice d'utilisation n'ont pas été respectées, à moins que le client final ne prouve que l'article présentait un défaut de matériau ou de fabrication n'étant pas dû à l'une des conditions mentionnées ci-dessus. Les réclamations au titre de la garantie ne peuvent être adressées pendant la période de garantie qu'en présentant le ticket de caisse original. Veuillez pour cela conserver le ticket de caisse original. Ceci s'applique également aux pièces remplacées et réparées.

Si vous avez des plaintes à formuler, veuillez d'abord contacter le service d'assistance téléphonique ci-dessous ou nous contacter par courrier électronique. Si le cas est couvert par la garantie, nous nous engageons - à notre appréciation - à réparer ou à remplacer l'article gratuitement pour vous ou à vous rembourser le prix d'achat. Aucun autre droit ne découle de la garantie.

Vos droits légaux, en particulier les droits de garantie contre le vendeur concerné, ne sont pas limités par cette garantie.

*Article L217-16 du Code de la consommation

Lorsque l'acheteur demande au vendeur, pendant le cours de la garantie commerciale qui lui a été consentie lors de l'acquisition ou de la réparation d'un bien meuble, une remise en état couverte par la garantie, toute période d'immobilisation d'au moins sept jours vient s'ajouter à la durée de la garantie qui restait à courir. Cette période court à compter de la demande d'intervention de l'acheteur ou de la mise à disposition pour réparation du bien en cause, si cette mise à disposition est postérieure à la demande d'intervention.

Indépendamment de la garantie commerciale souscrite, le vendeur reste tenu des défauts de conformité du bien et des vices rédhibitoires dans les conditions prévues aux articles L217-4 à L217-13 du Code de la consommation et aux articles 1641 à 1648 et 2232 du Code Civil.

Article L217-4 du Code de la consommation

Le vendeur livre un bien conforme au contrat et répond des défauts de conformité existant lors de la délivrance.

Il répond également des défauts de conformité résultant de l'emballage, des instructions de montage ou de l'installation lorsque celle-ci a été mise à sa charge par le contrat ou a été réalisée sous sa responsabilité.

Article L217-5 du Code de la consommation

Le bien est conforme au contrat :

1° S'il est propre à l'usage habituellement attendu d'un bien semblable et, le cas échéant :

- s'il correspond à la description donnée par le vendeur et posséder les qualités que celui-ci a présentées à l'acheteur sous forme d'échantillon ou de modèle ;
- s'il présente les qualités qu'un acheteur peut légitimement attendre eu égard aux déclarations publiques faites par le vendeur, par le producteur ou par son représentant, notamment dans la publicité ou l'étiquetage ;

2° Ou s'il présente les caractéristiques définies d'un commun accord par les parties ou être propre à tout usage spécial recherché par l'acheteur, porté à la connaissance du vendeur et que ce dernier a accepté.

Article L217-12 du Code de la consommation

L'action résultant du défaut de conformité se prescrit par deux ans à compter de la délivrance du bien.

Article 1641 du Code civil

Le vendeur est tenu de la garantie à raison des défauts cachés de la chose vendue qui la rendent impropre à l'usage auquel on la destine, ou qui diminuent tellement cet usage que l'acheteur ne l'aurait pas acquise, ou n'en aurait donné qu'un moindre prix, s'il les avait connus.

Article 1648 1er alinéa du Code civil

L'action résultant des vices rédhibitoires doit être intentée par l'acquéreur dans un délai de deux ans à compter de la découverte du vice.

Les pièces détachées indispensables à l'utilisation du produit sont disponibles pendant la durée de la garantie du produit.

IAN : 507657_2507

- Ⓡ Service France
Tel. : 0800 919 270
E-Mail : deltasport@lidl.fr
- Ⓡ Service Suisse
Tel. : 0800 56 44 33
E-Mail : deltasport@lidl.ch
- Ⓡ Service Belgique
Tel. : 0800 12089
E-Mail : deltasport@lidl.be

*n'est valable que pour la France

Gefeliciteerd!

Met uw aankoop hebt u voor een hoogwaardig artikel gekozen. Zorg ervoor dat u voor het eerste gebruik met het artikel vertrouwd raakt.



Lees hiervoor de volgende montagehandleiding en de veiligheidstips zorgvuldig door.

Gebruik het artikel alleen zoals omschreven en voor het aangegeven doel. Bewaar deze montagehandleiding goed. Geef alle documenten mee als u het artikel aan iemand anders geeft.

In het leveringspakket inbegrepen (afb. A)

- 1 x hoofdframe (1)
- 1 x voetframe (2)
- 1 x zonnedak (3)
- 2 x wiel (4)
- 2 x stang (5)
- 1 x montagemateriaal (6 - 15)
- 1 x schroef sleutel (16)
- 1 x montagehandleiding

Technische gegevens

Gewicht: ca. 4,35 kg

Afmetingen:

ca. 147 x 67 x 58 cm (l x b x h)



Max. belasting: 110 kg

Max. nuttige belasting bij gebruik als transporthulpmiddel: 20 kg



Productiedatum (maand/jaar):
10/2025

Voorgescreven gebruik

Het artikel is niet bestemd voor commercieel gebruik. Het artikel is ontworpen voor het gebruik in de vrije tijd en op campings (buitenshuis).

Veiligheidsinstructies



Levensgevaar!

- Laat kinderen nooit zonder toezicht met het verpakkingsmateriaal. Er bestaat verstikkingsgevaar.



Gevaar voor blessures!

- Belast het strand- en transportligbed maximaal met 110 kg.
- Controleer het artikel telkens vóór gebruik op beschadigingen of slijtageverschijnselen. Controleer steeds de vaste zitting van alle verbindings-elementen. Het artikel mag uitsluitend in een onbeschadigde toestand gebruikt worden!
- Schroef de afzonderlijke onderdelen vast voordat u het ligbed gebruikt.
- Plaats het ligbed uitsluitend op een vaste, gelijkvloerse ondergrond.
- Bij een verkeerde montage van het artikel bestaat er gevaar voor blessures!



Gevaar voor bekneling van vingers!

- Let bij het open- en dichtklappen van het artikel op uw vingers om te voorkomen dat ze klem komen te zitten.
- Het ligbed mag uitsluitend door volwassenen gemonteerd worden. Let bij het uit- en inklappen van het artikel op knelplaatsen.

Opgepast!

- Laat kinderen niet zonder toezicht. Het ligbed is geen speelgoed of klimtoestel. Let erop dat er niemand op het hoofd- of voetgedeelte van het ligbed gaat staan of zitten.
- Het ligbed kan ook als transporthulpmiddel gebruikt worden. Voor het transport van personen is het ligbed niet geschikt!
- Beveilig het product in geval van extreme weersomstandigheden. Zoals bijv. tijdens krachtige wind.

Montage

Montage van het voetframe

Opmerking: tijdens de montage van het voetframe dient het ligbed opgevouwen te blijven

1. Verwijder de kabelbinders en het verpakkingsmateriaal.
2. Draai de schroeven (1d) van het hoofdframe (1) los en trek de binnenstangen (1b) eruit.
3. Steek de geleidelijk dunner wordende uiteinden van de binnenstangen in de uiteinden van het voetframe (2) totdat de gaten boven elkaar liggen (afb. B).
4. Bevestig de binnenstangen en het voetframe met de schroeven (1d) (afb. C).
5. Steek het voetframe met de hoek naar beneden in het hoofdframe (afb. D).
6. Schroef de dwarsstang (1c) met het voetframe vast (afb. E).

Opmerking: let erop dat de hoek van het voetframe naar beneden wijst.

Montage van de wielen

1. Schuif de pin (15) in het scharnier (1e).
De pin dient zodanig ver in het scharnier geschoven te worden, dat het schroefdraadgat en het gat van de asstang boven elkaar liggen (afb. F - G).
2. Bevestig nu de korte schroef (12) in het schroefdraadgat (afb. G).
3. Het wiel (4) wordt nu op de pin geschoven en met het onderlegplaatje (13) en de dopmoer (14) bevestigd (afb. H). Gebruik hiervoor het bijgeleverde gereedschap.

Montage van het zonnedak

1. Schuif de langere schroef (10) van binnen naar buiten door het hoofdframe (1).
2. Plaats de huls met de bredere buisopname (8) op het hoofdframe (1). Schuif een uiteinde van de stang (5) in de ronde huls (9) en bevestig alles met de vastzetschroef (6) (afb. I).
3. Met de kortere schroef (11) en de huls met de smallere buisopname (7) wordt op dezelfde manier het zonnedak (3) vastgezet.

Gebruik als ligstoel

Aanwijzing: houd de rugleuning met één hand vast als u gaat zitten om onbedoeld inklappen van het artikel te voorkomen (afb. L).

Gebruik als transporthulpmiddel

Om het ligbed als transporthulpmiddel te gebruiken, klapt u het zonnedak zodanig in, dat het direct op het ligbed ligt en tilt u het ligbed bij het voetframe op (afb. J). De maximale gewichtsbelasting bedraagt 20 kg.

Hellingshoek verstellen

De helling van de rugleuning kan individueel in 5 trappen ingesteld worden (afb. K). Klap hiervoor de rugleuning één keer helemaal op de zitting en vervolgens in de horizontale lijn. Wanneer u de rugleuning nu weer omhoogtrekt, klikt ze hoorbaar in de afzonderlijke trappen vast. Om terug te zetten, klapt u de leuning over de verticale lijn naar boven en vervolgens weer terug.

Opslag, reiniging

Bewaar het artikel wanneer u dit niet gebruikt altijd droog en schoon op kamertemperatuur. Onderhoud! Reinig het artikel alleen met een vochtige schoonmaakdoek en droog het vervolgens af.

BELANGRIJK! Reinig nooit met agressieve reinigingsmiddelen. Controleer de schroefverbindingen regelmatig.

Afvalverwerking



Voer het artikel en de verpakkingsmaterialen af in overeenstemming met de actuele lokale voorschriften. Berg verpakkingsmaterialen (zoals bv. foliezakjes) op buiten het bereik van kinderen. Bijkomende informatie over de afvoer van het onbruikbaar geworden artikel krijgt u bij uw gemeente- of stadsbestuur. Voer het artikel en de verpakking milieuvriendelijk af.



De recyclingcode dient om verschillende materialen voor recyclingdoeleinden te kenmerken. De code bestaat uit een recyclingsymbool voor de recyclingcyclus en een nummer dat het materiaal kenmerkt.

Opmerkingen over garantie en serviceafhandeling

Het artikel werd met de grootste zorgvuldigheid en onder permanent toezicht geproduceerd. De firma DELTA-SPORT HANDELSKONTOR GmbH verleent particuliere eindklanten op dit artikel drie jaar garantie, te rekenen vanaf de datum van aankoop (garantietermijn) en dit op grond van de volgende bepalingen. De garantie geldt alleen voor materiaal- en verwerkingsfouten. De garantie is niet van toepassing op onderdelen die aan een normale slijtage onderhevig zijn en daarom als slijtageonderdelen te beschouwen zijn (bv. batterijen) en evenmin op breekbare onderdelen zoals schakelaars of onderdelen die van glas gemaakt zijn.

Uit de garantie voortvloeiende claims zijn uitgesloten als het artikel onvakkundig, verkeerd of niet in het kader van de voorziene bepaling of in het kader van het voorziene gebruiksdoel-einde gebruikt werd of indien richtlijnen in de gebruiksaanwijzing niet in acht genomen werden, tenzij de eindklant aantoont dat er sprake is van een materiaal- of verwerkingsfout die niet op één van de hoger vermelde omstandigheden gebaseerd is.

Uit de garantie voortvloeiende claims kunnen alleen tijdens de garantieperiode op vertoon van de originele kassabon ingediend worden. Gelieve daarom de originele kassabon te bewaren. De garantieperiode wordt door eventuele reparaties op grond van de garantie, wettelijke waarborg of coulance niet verlengd. Dit geldt ook voor vervangen en gerepareerde onderdelen.

Gelieve u bij klachten in eerste instantie tot de hieronder vermelde servicehotline te richten of met ons per e-mail contact op te nemen. Is er sprake van een garantiegeval, dan wordt het artikel door ons – naar onze keuze – voor u gratis gerepareerd, wordt het vervangen of wordt de aankoopsom terugbetaald. Verdere rechten op grond van de garantie bestaan niet.

Uw wettelijke rechten, in het bijzonder rechten op garantie tegenover de betreffende verkoper, worden door deze garantie niet beperkt.

IAN: 507657_2507

BE Service België

Tel.: 0800 12089

E-Mail: deltasport@lidl.be

NL Service Nederland

Tel.: 0800 0249630

E-Mail: deltasport@lidl.nl

Congratulazioni!

Avete acquistato un articolo di alta qualità. Consigliamo di familiarizzare con l'articolo prima di cominciare ad utilizzarlo.



Leggere attentamente le seguenti istruzioni di montaggio e le indicazioni di sicurezza.

Utilizzare l'articolo solo nel modo descritto e per gli ambiti di applicazione indicati. Conservare accuratamente queste istruzioni di montaggio. In caso di trasferimento dell'articolo a terzi, consegnare tutti i documenti insieme all'articolo.

Fornitura (imm. A)

- 1 x asta principale (1)
- 1 x telaio di base (2)
- 1 x tendina parasole (3)
- 2 x ruote (4)
- 2 x asta (5)
- 1 x materiale di montaggio (6-15)
- 1 x chiave inglese (16)
- 1 x istruzioni di montaggio

Dati tecnici

Peso: ca. 4,35 kg

Dimensioni:

ca. 147 x 67 x 58 cm (L x L x A)



Carico massimo: 110 kg

Portata utile massima utilizzandola come ausilio per il trasporto: 20 kg



Data di produzione (mese/anno):
10/2025

Utilizzo corretto

L'articolo non è destinato all'utilizzo commerciale. L'articolo è concepito per essere utilizzato nel tempo libero e per il camping (all'esterno).

Indicazioni di sicurezza



Pericolo di morte!

- Non permettere mai ai bambini di giocare con il materiale della confezione se non sorvegliati. Essi corrono il rischio di rimanere soffocati.



Pericolo di lesioni!

- Caricare il lettino da spiaggia o da trasporto con massimo 110 kg.
- Controllare danneggiamenti o usure sull'articolo prima di utilizzarlo. Controllare sempre il corretto posizionamento di tutti gli elementi di fissaggio. Questo articolo può essere utilizzato solamente se si trova in condizioni perfette!
- Avvitare tutti i singoli componenti prima di utilizzare il lettino.
- Posizionare il lettino solamente su una superficie stabile a livello del terreno.
- Il montaggio non corretto dell'articolo provoca il rischio di ferimenti!



Pericolo di schiacciamento delle dita!

- Prestare attenzione alle dita durante l'apertura e la chiusura dell'articolo al fine di evitare lo schiacciamento.
- Il lettino può essere montato solamente da adulti. Quando si apre e si chiude l'articolo, fare attenzione alle zone di schiacciamento.

Attenzione!

- Non lasciare i bambini incustoditi. Il lettino non è un giocattolo o un attrezzo per arrampicata. Assicurarsi che nessuno si poggia nella zona della testa o dei piedi del lettino.
- Il lettino può anche essere utilizzato quale ausilio per il trasporto. Il lettino non è adatto per il trasporto di persone
- In caso di condizioni atmosferiche gravose, ad esempio vento forte, mettere al sicuro l'articolo. Conservare l'articolo in un luogo protetto.

Montaggio

Montaggio del telaio di base

Avvertenza: durante il montaggio del telaio di base la sedia a sdraio deve essere sempre richiusa.

1. Togliere le fascette e il materiale di imballaggio.
2. Allentare le viti (1d) delle aste principali (1) ed estrarre le aste interne (1b).
3. Inserire le estremità più strette delle aste interne nelle estremità del telaio di base (2), fino a quando i relativi fori sono sovrapposti (imm. B).
4. Fissare le aste interne e il telaio di base con le viti (1d) (imm. C).
5. Inserire il telaio di base con l'angolo verso il basso nelle aste principali (imm. D).
6. Avvitare l'asta trasversale (1c) al telaio di base (imm. E).

Avvertenza: assicurarsi che l'angolo del telaio di base sia rivolto verso il basso.

Montaggio delle ruote

1. Inserire la spina (15) nello snodo (1e). La spina deve essere spinta dentro allo snodo fino a quando il foro filettato e il foro dell'asta assiale sono sovrapposti (imm. F - G).
2. Fissare ora la vite corta (12) nel foro filettato (imm. G).
3. Ora la ruota (4) va inserita sulla spina e fissata con la rondella (13) e con il dado (14) (imm. H). Utilizzare gli attrezzi in dotazione.

Montaggio della tendina parasole

1. Inserire la vite più lunga (10) dall'interno verso l'esterno attraverso le aste principali (1).
2. Posizionare la boccola con l'alloggiamento più largo (8) sulle aste principali (1). Inserire un'estremità dell'asta (5) nella boccola rotonda (9) e fissare il tutto con la vite di tenuta (6) (fig. I).

3. Con la vite più corta (11) e la boccola con l'alloggiamento più stretto (7) fissare la tendina parasole (3) seguendo la stessa procedura.

Uso come lettino

Nota: tenere fermo lo schienale con una mano mentre ci si siede per evitare che l'articolo si richiuda inavvertitamente (fig. L).

Utilizzo quale ausilio per il trasporto

Per utilizzare il lettino quale ausilio per il trasporto, piegare il parasole in modo che si trovi sulla superficie di appoggio e sollevare il lettino dal telaio di base (imm. J). Il carico massimo è di 20 kg.

Regolare l'inclinazione

L'inclinazione dello schienale è regolabile individualmente in 5 posizioni (imm. K). Per prima cosa piegare completamente lo schienale sulla superficie di appoggio e successivamente in posizione orizzontale.

Quando viene risollevato lo schienale, questo scatta nelle singole posizioni. Per abbassare, sollevare lo schienale fino a superare la posizione verticale e quindi riabbassare.

Conservazione, pulizia

In caso di mancato utilizzo, riporre l'articolo a temperatura ambiente in un luogo asciutto e pulito. Pulire solo con un panno umido e quindi asciugare.

IMPORTANTE! Non utilizzare mai detergenti aggressivi. **Manutenzione!** Controllare regolarmente le bullonature.

Smaltimento



Smaltire l'articolo e i materiali della confezione nel rispetto delle attuali normative locali. Conservare i materiali della confezione (come ad es. i sacchetti) in modo che non siano raggiungibili per i bambini. Presso la propria amministrazione comunale o cittadina è possibile ottenere ulteriori informazioni sullo smaltimento dell'articolo alla fine del suo periodo di impiego. Smaltire l'articolo e la confezione nel rispetto dell'ambiente.



Il codice di riciclaggio serve per indicare i diversi materiali per il loro ritorno al ciclo di riutilizzo (recycling). Il codice è composto da un simbolo di riciclaggio per il ciclo di riutilizzo e da un numero che contraddistingue il materiale.

Avvertenze sulla garanzia e sulla gestione dei servizi di assistenza

L'articolo è stato prodotto con la massima cura e sotto un continuo controllo. DELTA-SPORT HANDELSKONTOR GmbH concede ai clienti finali privati, su questo articolo, tre anni di garanzia dalla data di acquisto (termine di garanzia) sulla base delle seguenti disposizioni.

*La garanzia vale solo per i vizi di materiale e di lavorazione. La garanzia non si estende alle parti soggette ad un normale degradamento e che siano quindi da considerarsi come pezzi soggetti a usura (p. es. le batterie) né ai pezzi fragili come ad es. interruttori oppure pezzi in vetro.

**La garanzia vale per difetti del materiale o di fabbricazione. Questa garanzia non si estende a componenti del prodotto esposti a normale logorio, che possono pertanto essere considerati come componenti soggetti a usura (esempio capacità della batteria, calcificazione, lampade, pneumatici, filtri, spazzole...). La garanzia non si estende altresì a danni che si verificano su componenti delicati (esempio interruttori, batterie, parti realizzate in vetro, schermi, accessori vari) nonché a danni derivanti dal trasporto o altri incidenti.

Dalla presente garanzia sono escluse le richieste legate a casi di utilizzo non conforme oppure di abuso dell'articolo, oppure di utilizzo avvenuto non nell'ambito delle condizioni previste oppure del campo di impiego previsto, oppure in caso di non osservanza delle direttive riportate nelle istruzioni d'uso, a meno che il cliente non dimostri che sussista un vizio di materiale o di lavorazione che non sia riconducibile ad una delle circostanze riportate sopra. Le richieste di garanzia possono essere avanzate solo entro il relativo termine, su presentazione dello scontrino originale di acquisto. Si prega quindi di conservare lo scontrino originale. Il termine di garanzia non sarà prolungato a seguito di eventuali riparazioni effettuate sulla base della garanzia, della garanzia obbligatoria prevista per legge oppure di accondiscendenza.

Ciò vale anche per le parti sostituite oppure riparate.

In caso di contestazione rivolgersi dapprima alla hotline di assistenza sotto indicata oppure mettersi in contatto con noi via e-mail. Laddove sussista un caso coperto dalla garanzia, l'articolo sarà - a nostra discrezione - da noi riparato gratuitamente, sostituito oppure sarà rimborsato il prezzo di acquisto.

Non sussistono ulteriori diritti derivanti dalla garanzia. I vostri diritti giuridici, in particolare i diritti di garanzia obbligatoria prevista dalla legge nei confronti del relativo venditore, non sono limitati dalla presente garanzia.

IAN: 507657_2507

- IT** Assistenza Italia
Tel.: 800781188
E-Mail: deltasport@idli.it
- CH** Assistenza Svizzera
Tel.: 0800 56 44 33
E-Mail: deltasport@idli.ch
- MT** Assistenza Malta
Tel.: 80062230
E-Mail: deltasport@idli.com.mt

*si applica solo alla Svizzera/Malta

**si applica solo all'Italia

¡Enhorabuena!

Con su compra se ha decidido por un artículo de gran calidad. Familiarícese con el artículo antes de usarlo por primera vez.



Para ello, lea detenidamente las siguientes instrucciones de montaje y las indicaciones de seguridad.

Use el artículo solo de la forma descrita y para los campos de aplicación indicados. Conserve estas instrucciones de montaje a buen recaudo. Entregue todos los documentos en caso de traspasar el artículo a terceros.

Contenido (Fig. A)

- 1 armazón principal (1)
- 1 base (2)
- 1 toldo (3)
- 2 ruedas (4)
- 2 barra (5)
- 1 set de material de montaje (6-15)
- 1 llave de tuercas (16)
- 1 instrucciones de montaje

Datos técnicos

Peso: aprox. 4,35 kg

Medidas:

aprox. 147 x 67 x 58 cm (L x F x A)



Carga máxima: 110 kg

Carga máxima de transporte: 20 kg



Fecha de fabricación (mes/año):
10/2025

Especificaciones de uso

El artículo no está diseñado para uso comercial. El artículo ha sido concebido para su uso en áreas de camping y recreación (espacios exteriores).

Advertencias de seguridad



¡Peligro de muerte!

- No deje jamás a los niños sin vigilancia con el material de embalaje. Peligro de asfixia.



¡Riesgo de lesiones!

- No cargue nunca la tumbona con un peso superior a 110 kg.
- Antes de cada uso, compruebe que el artículo no presenta daños ni desperfectos y cerciórese de que los elementos de unión están fijos y bien sujetos. El artículo solo puede utilizarse si está en perfectas condiciones.
- Fije las distintas piezas antes de utilizar la tumbona.
- Coloque la tumbona siempre sobre una superficie firme y plana.
- El montaje inadecuado del producto puede provocar lesiones.



¡Peligro de aplastamiento de los dedos!

- Tenga cuidado al desplegar y plegar el artículo para evitar pillarse los dedos.
- La tumbona solo puede ser montada por adultos. Al plegar y desplegarla, tenga siempre cuidado de no pillarse los dedos.

¡Atención!

- No deje nunca a los niños solos cerca de la tumbona sin la supervisión de un adulto. La tumbona no es ningún juguete, ni ningún columpio. Asegúrese de que nadie coloque la tumbona sobre el cabecero o el reposa-piés.
- La tumbona puede utilizarse también como carrito de transporte. ¡La tumbona no está indicada para transportar a personas!
- Asegure el artículo en condiciones climáticas extremas como, por ejemplo, fuertes rachas de viento. Almacene el artículo en un lugar protegido.

Montaje

Montaje de la base

Nota: La tumbona debe permanecer plegada durante el montaje de la base.

1. Retire las bridas y el material de embalaje.
2. Afloje los tornillos (1d) del armazón principal (1) y extraiga las barras interiores (1b).
3. Introduzca los extremos estrechos de las barras interiores en los extremos de la base (2) hasta que los orificios se encuentren uno encima de los otros (Fig. B).
4. Fije las barras interiores y la base con los tornillos (1d) (Fig. C).
5. Introduzca la base con el ángulo hacia abajo en el armazón principal (Fig. D).
6. Atornille la barra transversal (1c) junto con la base (Fig. E).

Nota: Asegúrese de que el ángulo de la base señale hacia abajo.

Montaje de las ruedas

1. Introduzca el pasador (15) en la articulación (1e). El pasador debe introducirse en la articulación de modo que el orificio de rosca y el orificio de la barra de eje queden uno encima del otro (Fig. F - G).
2. Fije ahora el tornillo corto (7) en el orificio de rosca (Fig. G).
3. Ahora la rueda (4) se desliza sobre el pasador y se fija con la arandela (13) y la tuerca de sombrerete (14) (Fig. H). Emplee para ello la herramienta suministrada.

Montaje del toldo

1. Pase el tornillo más largo (10) desde dentro hacia fuera por el armazón principal (1).
2. Coloque la vaina con el alojamiento de tubo más ancho (8) en el armazón principal (1). Introduzca un extremo de la barra (5) en la vaina redonda (9) y fije todo con el tornillo de fijación (6) (Fig. I).
3. El toldo (3) se fija del mismo modo con el tornillo más corto (11) y la vaina con el alojamiento de tubo más estrecho (7).

Utilización como tumbona

Nota: Al sentarse, sujete el respaldo con una mano para evitar que el artículo se pliegue accidentalmente (Fig. L).

Uso como carrito de transporte

Para utilizar la tumbona como carrito de transporte, pliegue el parasol de forma que quede plegado sobre la superficie de descanso y eleve la tumbona desde el reposapiés (Fig. J). La tara máxima son 20 kg.

Regulación del ángulo de inclinación

La inclinación del respaldo se puede ajustar de manera individual en 5 niveles (Fig. K). Para ello, solo tiene que plegar el respaldo hacia el asiento, colocarlo en posición horizontal y, al subirlo de nuevo, encajarlo en una de las distintas posiciones disponibles.

Para volverlo a colocar en su posición original, doble el respaldo sobrepasando la vertical y colóquelo en la posición deseada.

Almacenamiento, limpieza

Si no va a utilizarlo, almacene siempre el artículo seco y limpio y a temperatura ambiente. Limpie solo con un paño de limpieza húmedo y después seque frotándolo.

¡IMPORTANTE! No lo limpie con productos de limpieza agresivos. ¡Mantenimiento! Controle periódicamente los tornillos de fijación.

Indicaciones para la eliminación



Elimine el artículo y los materiales de embalaje conforme a la correspondiente normativa local vigente. Guarde el material de embalaje (como, p. ej., las bolsas de plástico) fuera del alcance de los niños. En su administración local o municipal podrá obtener más información sobre la eliminación del artículo usado. Elimine el artículo y el embalaje de forma respetuosa con el medio ambiente.



El código de reciclaje se emplea para señalar los diferentes materiales para su retorno al ciclo de reciclaje. El código se compone de un símbolo de reciclaje para el ciclo de aprovechamiento y un número que señala el material.

Indicaciones relativas a la garantía y la gestión de servicios

El artículo ha sido fabricado con gran esmero y sometido a controles constantes. Para el mismo, DELTA-SPORT HANDELSKONTOR GmbH ofrece a los clientes finales particulares una garantía de tres años a contar desde la fecha de compra (periodo de garantía) con arreglo a las condiciones que se exponen a continuación. La garantía tiene validez únicamente para fallos del material y fabricación. La garantía no cubre las piezas sometidas a un desgaste normal y se consideren por ello piezas de desgaste (p. ej., pilas) así como tampoco a piezas frágiles como interruptores o piezas fabricadas en vidrio o cristal.

Se excluyen derechos derivados de esta garantía, si se ha realizado un uso incorrecto o abusivo del artículo o que no se encuentre dentro del marco del uso o ámbito de uso previstos o si no se ha observado lo recogido en el manual de instrucciones, a no ser que el cliente final demuestre que existen fallos del material o fabricación no derivados de una de las circunstancias expuestas anteriormente. Las demandas derivadas de la garantía sólo podrán presentarse dentro del periodo de garantía exhibiendo el comprobante de compra original. Le rogamos, por ello, que conserve el comprobante de compra original. El periodo de garantía no se verá prolongado por ningún tipo de reparación realizada con motivo de la garantía, la garantía legal o como gesto de buena voluntad. Esto se aplica también a las piezas sustituidas o reparadas.

Por favor, dirija sus quejas primero a la línea telefónica del servicio de atención al cliente que se indica a continuación o póngase en contacto con nosotros por correo electrónico. Si el caso está cubierto por la garantía, a nuestra elección, repararemos o cambiaremos gratuitamente el artículo o le restituiremos el precio de compra del mismo. De la garantía no se derivan otros derechos.

Esta garantía no limitará sus derechos legales, especialmente los derechos de garantía frente al vendedor correspondiente.

IAN: 507657_2507

 Servicio España
Tel.: 900 984 989
E-Mail: deltasport@lidl.es

Muitos parabéns!

Com esta compra, optou por um artigo de alta qualidade. Antes de o utilizar pela primeira vez, familiarize-se com o artigo.



Leia com atenção o seguinte manual de montagem e as instruções de segurança.

Utilize o artigo apenas conforme descrito e para as aplicações indicadas. Guarde este manual de montagem num local seguro. No caso de transferir o artigo para terceiros, faça-o acompanhar de todos os documentos.

Conteúdo fornecido (Fig. A)

- 1 estrutura principal (1)
- 1 armação dos pés (2)
- 1 proteção contra o sol (3)
- 2 rodas (4)
- 2 barras (5)
- 1 conjunto de material de montagem (6-15)
- 1 chave de boca (16)
- 1 manual de montagem

Dados técnicos

Peso: aprox. 4,35 kg

Medidas:

aprox. 147 x 67 x 58 cm (C x L x A)



Carga máx.: 110 kg

Máx. carga útil na utilização com auxiliar de transporte: 20 kg



Data de fabrico (mês/ano):

10/2025

Utilização prevista

O artigo não foi definido para a utilização comercial. O artigo foi concebido para a utilização ao ar livre e em zonas de campismo (ao ar livre).

Instruções de segurança



Risco de vida!

- Nunca permita que as crianças manuseiem o material da embalagem sem vigilância. Há risco de asfixia.



Perigo de lesões!

- Aplique no máximo uma carga de 110 kg sobre a espreguiçadeira de praia e de transporte.
- Antes de cada utilização do artigo verifique o mesmo quanto a danos ou desgaste. Controle sempre o bom aperto de todos os elementos de ligação. O artigo apenas deverá ser utilizado quando se encontra em perfeito estado!
- Antes de utilizar a espreguiçadeira, aparafuse bem as várias peças.
- Coloque a espreguiçadeira apenas sobre uma base sólida e plana.
- Em caso de montagem incorreta do artigo existe risco de ferimentos!



Perigo de contusões nos dedos!

- Ao abrir e fechar o artigo, preste atenção aos dedos, para não os trilhar.
- A espreguiçadeira apenas deverá ser montada por adultos. No abrir e fechar do artigo tenha atenção aos pontos de entalamento.

Cuidado!

- Não deixe as crianças sem supervisão. A espreguiçadeira não é nenhum aparelho para brincar ou trepar. Tenha atenção para que ninguém se coloque na parte de cima ou na parte de baixo da espreguiçadeira.
- A espreguiçadeira também pode ser utilizada como auxiliar de transporte. A espreguiçadeira não é adequada para o transporte de pessoas!
- Em caso de situações atmosféricas extremas, como p. ex. em vento forte, prenda o artigo. Armazene o artigo em espaços protegidos.

Montagem

Montagem da base

Nota: A cadeira deve permanecer dobrada durante a montagem da base.

1. Remova as braçadeiras de cabos e o material da embalagem.
2. Solte os parafusos (1d) da estrutura principal (1) e puxe as barras interiores (1b) para fora.
3. Insira as extremidades afuniladas das hastes interiores nas extremidades da base (2) até os orifícios ficarem sobrepostos (Fig. B).
4. Fixe as hastes interiores e a base com os parafusos (1d) Fig. C).
5. Insira a base com o ângulo virado para baixo na haste principal (Fig. D).
6. Aparafuse a haste transversal (1c) à base (Fig. E).

Nota: Certifique-se de que o ângulo da base fica virado para baixo.

Montagem das rodas

1. Insira o pino (15) na articulação (1e). O pino deve ser inserido na articulação até o orifício roscado e o orifício da haste axial ficarem sobrepostos (Fig. F - G).
2. Fixe agora o parafuso curto (12) no orifício roscado (Fig. G).
3. Assim, a roda (4) é inserida no pino e fixada com a anilha (13) e a porca de capa (14) (Fig. H). Para isso, utilize a ferramenta fornecida.

Montagem do toldo

1. Introduza o parafuso mais longo (10) de dentro para fora através da estrutura principal (1).
2. Coloque o casquilho com o recetáculo de tubo mais largo (8) na estrutura principal (1). Introduza uma extremidade da barra (5) no casquilho redondo (9) e fixe tudo com o parafuso de retenção (6) (Fig. I).
3. Com o parafuso mais curto (11) e o casquilho com o recetáculo de tubo mais estreito (7), fixe o toldo (3) da mesma forma.

Utilização como espreguiçadeira

Nota: ao sentar-se, segure bem o encosto com uma mão para evitar que o artigo se feche acidentalmente (Fig. L).

Utilização como auxiliar de transporte

Para utilizar a espreguiçadeira como auxiliar de transporte, rebata o tejadilho de tal modo que fique diretamente apoiado sobre a superfície de deitar e levante a espreguiçadeira no quadro dos pés (Fig. J). A carga útil máxima é de 20 kg.

Ajustar o ângulo de inclinação

A inclinação do apoio de costas pode ser ajustada individualmente em 5 níveis (Fig. K). Para o efeito rebata uma vez o encosto totalmente sobre a zona do assento e de seguida para a posição horizontal. Quando voltar agora a levantar o encosto, este encaixa de modo audível nos vários níveis. Para repor, incline o encosto verticalmente para cima e depois para baixo.

Armazenamento e limpeza

Se não utilizar o artigo, guarde-o sempre seco, limpo e à temperatura ambiente. Limpe apenas com um pano de limpeza húmido e, em seguida, use um pano limpo para secar o artigo. **IMPORTANTE!** Nunca efetue a limpeza com produtos de limpeza agressivos. Manutenção! Verifique regularmente as ligações roscadas.

Instruções para a eliminação



Elimine o artigo e os materiais da embalagem de acordo com as normas locais vigentes. Mantenha os materiais da embalagem (como, por ex. saco de película) fora do alcance das crianças. Consulte a sua câmara municipal ou a sua junta de freguesia para obter outras informações para a eliminação do artigo fora de uso. Elimine o artigo e a embalagem de forma ambientalmente correta.



O código de reciclagem destina-se a identificar diferentes materiais para a recirculação no circuito de reprocessamento (reciclagem). O código consiste num símbolo de reciclagem para o circuito de revalorização e num número que identifica o material.

Indicações sobre a garantia e o processamento de serviço

O artigo foi produzido com grande cuidado e sob controlo permanente. A DELTA-SPORT HANDELSKONTOR GmbH concede aos consumidores finais deste artigo três anos de garantia a partir da data de compra (prazo de garantia) de acordo com as seguintes disposições. A garantia aplica-se apenas a defeitos de material e de fabrico. A garantia não se aplica a peças que estejam sujeitas a desgaste normal e que, por isso, são consideradas peças de desgaste (por ex. pilhas), nem a peças quebráveis, como interruptores ou peças fabricadas em vidro.

São excluídos qualquer direitos a esta garantia, caso o artigo seja usado de forma incorreta ou abusiva ou fora do âmbito da disposição prevista ou do âmbito de utilização previsto ou em caso de desrespeito das especificações do manual de operação, exceto se o consumidor final comprovar a existência de um defeito de material ou fabrico que não esteja relacionado com as circunstâncias acima mencionadas. Os direitos de garantia apenas podem ser acionados dentro do prazo da garantia com a apresentação do comprovativo de compra original. Por esse motivo, deverá guardar o comprovativo de compra original. O prazo de garantia não é alargado em caso de eventuais reparações ao abrigo da garantia, termos legais de garantia ou carência. O mesmo se aplica a peças substituídas ou reparadas.

No caso de reclamações, contacte primeiro a linha de apoio indicada a seguir ou entre em contacto connosco por e-mail. Se for um caso de pedido de garantia, o artigo será reparado gratuitamente, substituído ou o valor da compra será reembolsado – de acordo com o nosso parecer. Não existem outros direitos decorrentes da garantia.

Os seus direitos legais legítimos, em especial os direitos de garantia perante o fabricante, não são limitados por esta garantia. Segundo a DL 67/2003, com a troca do aparelho dá-se início a um novo prazo de garantia. Depois de expirada a garantia, eventuais reparações implicam o pagamento de custos.

IAN: 507657_2507

(PT) Assistência Portugal
Tel.: 800849000
E-Mail: deltasport@lidl.pt

