



## 2-IN-1 VACUUM CLEANER SHZK 600 C3

**FI**  
**2-IN-1-PÖLYNIMURI**

Käyttöohje

**PL**  
**ODKURZACZ 2 W 1**

Instrukcja obsługi

**EE**  
**KAKS-ÜHES [2-IN-1] TOLMUIMEJA**

Kasutusjuhend

**DE AT CH**  
**2-IN-1-STAUBSAUGER**

Bedienungsanleitung

**SE**  
**2-I-1-DAMMSUGARE**

Bruksanvisning

**LT**  
**„2 IN 1“ DULKIŲ SIURLBYS**

Naudojimo instrukcija

**LV**  
**PUTEKĻU SŪCĒJS „2 IN 1“**

Lietošanas pamācība

IAN 485876\_2501

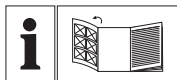

FI

Käännä ennen lukemista kuvallinen sivu esiin ja tutustu seuraavaksi laitteen kaikkiin toimintoihin.

---

SE

Vik ut bildsidan och ha den till hands när du läser igenom anvisningarna och gör dig bekant med apparatens / maskinens funktioner.

---

PL

Przed przeczytaniem proszę rozłożyć stronę z ilustracjami, a następnie proszę zapoznać się z wszystkimi funkcjami urządzenia.

---

LT

Prieš skaitydami atsiverskite lapą su paveikslėliais ir susipažinkite su visomis prietaiso funkcijomis.

---

EE

Pöörake enne lugemist joonistega lehekülj lahti ja tutvuge seejärel seadme kõikide funktsioonidega.

---

LV

Pirms lasišanas atlokiēt lappusi ar attēliem un pēc tam iepazīstieties ar visām ierīces funkcijām.

---

DE (AT) CH

Klappen Sie vor dem Lesen die Seite mit den Abbildungen aus und machen Sie sich anschließend mit allen Funktionen des Gerätes vertraut.

FI	Käyttöohje	Sivu	1
SE	Bruksanvisning	Sidan	15
PL	Instrukcja obsługi	Strona	29
LT	Naudojimo instrukcija	Puslapis	43
EE	Kasutusjuhend	Lehekülj	57
LV	Lietošanas pamācība	Lappuse	71
DE/AT/CH	Bedienungsanleitung	Seite	85

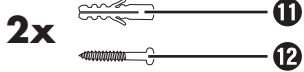
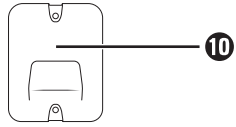
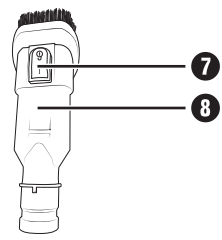
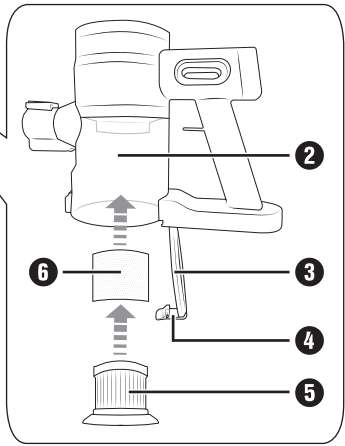
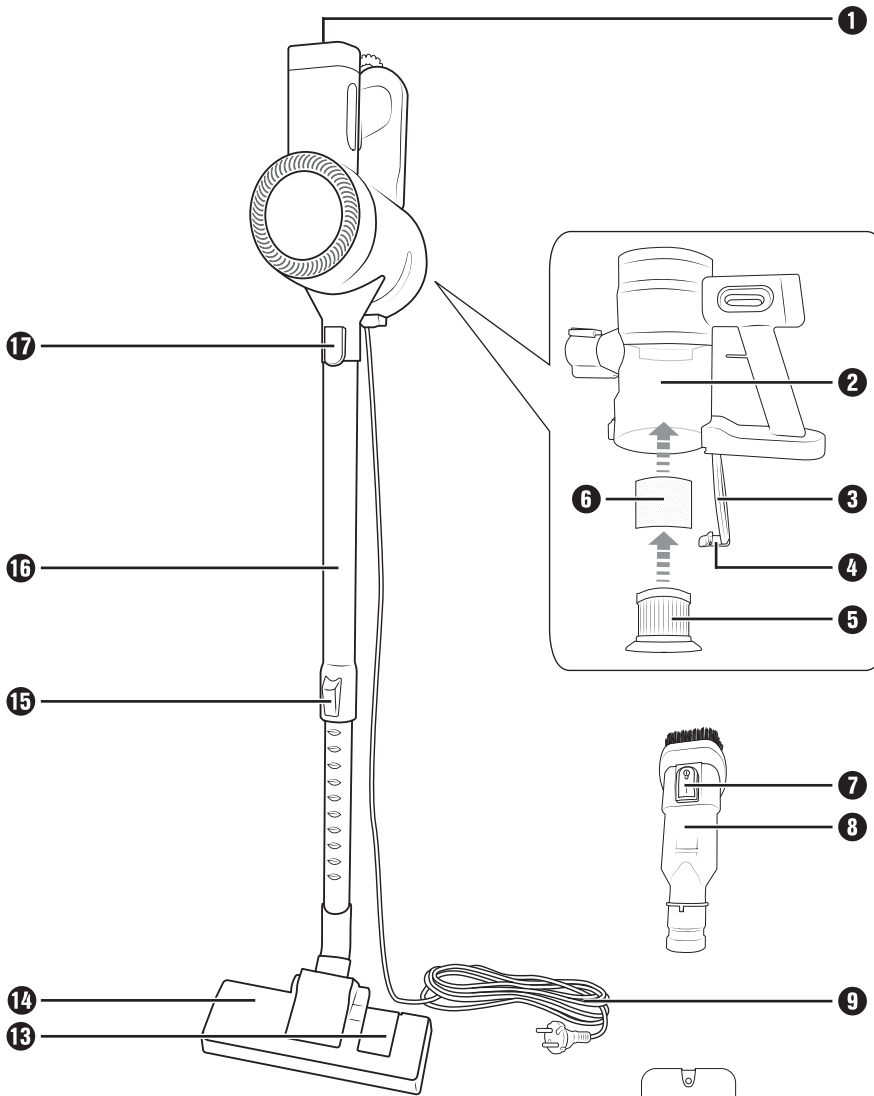

# Sisällysluettelo

<b>Tätä käyttöohjetta koskevia tietoja</b> .....	<b>2</b>
<b>Määräysten mukainen käyttö</b> .....	<b>2</b>
<b>Käytetyt varoitukset ja symbolit</b> .....	<b>2</b>
<b>Turvallisuusohjeet</b> .....	<b>3</b>
<b>Toimitussisältö ja kuljetustarkastus</b> .....	<b>5</b>
<b>Laitteen kuvaus</b> .....	<b>5</b>
<b>Ennen ensimmäistä käyttöönottoa</b> .....	<b>6</b>
Laitteen kokoaminen .....	6
Seinätelineen asentaminen .....	6
<b>Käyttö ja toiminta</b> .....	<b>7</b>
Laitteen kytkeminen päälle .....	7
Kokolattiamattojen / kovien lattioiden imurointi .....	7
Laitteen purkaminen osiin .....	8
2-in-1-yhdistelmäharjan käyttö .....	8
Käytön jälkeen .....	9
<b>Puhdistus</b> .....	<b>9</b>
Pölysäiliön tyhjentäminen ja suodattimen puhdistaminen .....	9
Laitteen puhdistaminen .....	11
<b>Säilytys</b> .....	<b>11</b>
<b>Tekniset tiedot</b> .....	<b>11</b>
<b>Hävittäminen</b> .....	<b>11</b>
Laitteen hävittäminen .....	11
Pakkauksen hävittäminen .....	11
<b>Varaosien tilaaminen</b> .....	<b>12</b>
<b>Kompernass Handels GmbH:n takuu</b> .....	<b>12</b>
Huolto .....	13
Maahantuojat .....	13

## Tätä käyttöohjetta koskevia tietoja

Onnitellut uuden laitteen hankinnasta. Olet valinnut laadukkaan tuotteen.

Käyttöohje on osa tätä tuotetta. Se sisältää tuotteen turvallisuutta, käyttöä ja hävittämistä koskevia tärkeitä ohjeita. Tutustu ennen tuotteen käyttöä kaikkiin käyttö- ja turvallisuusohjeisiin. Käytä tuotetta vain kuvatulla tavalla ja vain mainittuihin käyttötarkoituksiin. Kun luovutat tuotteen eteenpäin, liitä mukaan kaikki tuotetta koskevat asiakirjat.

## Määräysten mukainen käyttö

Laitetta saa käyttää vain kuivien pintojen tai kuivan lian imemiseen. Tällä laitteella ei saa imuroida ihmisiä eikä eläimiä. Laitteen kaikenlainen muu käyttö tai muuttaminen on määräysten vastaista, ja siihen liittyy huomattava tapaturmariski. Valmistaja ei vastaa vahingoista, jotka aiheutuvat määräysten vastaisesta tai virheellisestä käytöstä. Laitte on tarkoitettu ainoastaan kotitalouskäyttöön.

## Käytetyt varoitukset ja symbolit

Tässä käyttöohjeessa, pakkauksessa ja laitteessa käytetään seuraavia varoituksia ja symboleja (mikäli aiheellista):

	<b>VAARA!</b> Varoitus, jossa on tämä symboli ja merkkinä „VAARA“, osoittaa välittömän vaaratilanteen, joka johtaa kuolemaan tai vakavaan loukkaantumiseen, jos sitä ei vältetä.
	<b>VAROITUS!</b> Varoitus, jossa on tämä symboli ja merkkinä „VAROITUS“, osoittaa mahdollisen vaaratilanteen, joka voi johtaa kuolemaan tai vakavaan loukkaantumiseen, jos sitä ei vältetä.
	<b>VARO!</b> Varoitus, jossa on tämä symboli ja merkkinä „VARO“, osoittaa mahdollisen vaaratilanteen, joka voi johtaa lievään tai keskivaikeaan loukkaantumiseen, jos sitä ei vältetä.
	<b>HUOMIO!</b> Varoitus, jossa on tämä symboli ja merkkinä „HUOMIO“, osoittaa mahdollisen tilanteen, joka voi aiheuttaa omaisuusvahinkoja, jos sitä ei vältetä.
	<b>Huomautus:</b> Huomautus sisältää lisätietoja, jotka helpottavat laitteen käyttöä.
~	Váltakozó áram/váltó feszültség

## Turvallisuusohjeet

### **VAARA! SÄHKÖISKU!**

- Tarkasta laite näkyvien ulkoisten vaurioiden varalta ennen käyttöä. Älä ota vaurioitunutta tai maahan pudonnutta laitetta käyttöön.
- Älä käytä laitetta, jos sen pistoke tai virtajohto on vioittunut.
- Anna valtuutetun ammattihenkilöstön, huoltopalvelun tai vastaavan pätevän henkilön vaihtaa vaurioitunut pistoke tai virtajohto välittömästi uuteen vaarojen välttämiseksi.
- Anna korjaukset ainoastaan alan ammattikorjaamon tehtäväksi. Älä missään tapauksessa avaa laitteen kotelo itse. Muut kuin ammatti liikkeen suorittamat toimenpiteet voivat aiheuttaa loukkaantumisia.
- Tarkista ennen laitteen käynnistämistä, että verkkojännite vastaa laitteen teknisiin tietoihin kirjattua jännitettä.
- Älä koske virtajohtoon, pistokkeeseen tai laitteeseen märin tai kostein käsin.
- Älä käytä virtajohtoa jatkojohdon kanssa, vaan liitä virtajohto suoraan pistorasiaan.

### **VAROITUS! LOUKKAANTUMISVAARA!**

- Älä vaihda osia laitteen käytön aikana.
- Älä käytä laitetta veden tai muiden nesteiden imurointiin.
- Älä käytä laitetta terävien esineiden tai lasinsirujen imurointiin.
- Älä käytä laitetta palavien tulitikkujen, hehkuvan tuhkan tai tupakan tumppien imurointiin.
- Älä käytä laitetta kemiallisten tuotteiden, kivipölyn, kipsin, sementin tai muiden vastaavien hiukkasten imurointiin.
- Laite ei sovellu syttyvien tai räjähtävien aineiden eikä kemiallisten ja voimakkaiden nestemäisten aineiden imuroimiseen.
- Säilytä laitetta aina sisätiloissa. Säilytä laite tapaturmien välttämiseksi käytön jälkeen kuivassa paikassa.

- Kahdeksan vuotta täyttäneet lapset sekä henkilöt, joiden fyysiset, aistimukselliset tai henkiset kyvyt ovat rajalliset tai joilla ei ole riittävästi kokemusta tai tietoa laitteen käytöstä, saavat käyttää laitetta vain valvonnan alaisena, tai jos heitä on opastettu laitteen turvalliseen käyttöön ja he ovat ymmärtäneet laitteen käyttöön liittyvät vaarat.
- Lapset eivät saa leikkiä laitteella. Lapset eivät saa suorittaa puhdistusta ja käyttäjähuoltoa ilman valvontaa.
- Ole erittäin varovainen käyttäessäsi laitetta portaissa tai askelmilla.

### **⚠ HUOMIO! AINEELLISET VAHINGOT!**

- Käytä ainoastaan valmistajan suosittelemia lisävarusteita.
- Irrota laite virtalähteestä aina laitteen pistokkeesta vetämällä.
- Älä missään nimessä aseta laitetta lämpöpattereiden, uunien tai muiden lämmitettyjen laitteiden tai pintojen viereen.
- Varmista, että tuuletusaukot ovat vapaana. Jos ilma ei pääse vapaasti virtaamaan, se saattaa aiheuttaa laitteen ylikuumenemisen ja vioittumisen.
- Älä käytä laitetta ilman paikoilleen asetettua pölysuodatinta.

## Toimitussisältö ja kuljetustarkastus

- 1) Poista kaikki laitteen osat ja käyttöohje pakkauksesta.
- 2) Poista kaikki pakkausmateriaalit ja mahdolliset kelmut ja teipit.

Toimitus sisältää seuraavat osat (kuvat, katso kääntösivu):

- Rikkaimuri
- Teleskooppi-imuputki
- Lattiaharja
- 2-in-1-yhdistelmäharja
- Seinäpidike
- Asennusmateriaali (2 ruuvia, 2 tulppaa)
- Käyttöohje

### **i** Huomautus

- Tarkasta, ettei toimituksesta puutu osia eikä tuotteessa ole näkyviä vaurioita.
- Jos havaitset toimituksessa puutteita tai vaurioita, jotka johtuvat puutteellisesta pakkauksesta tai ovat syntyneet kuljetuksen aikana, soita asiakaspalvelunumeroon (ks. luku **Huolto**).

## Laitteen kuvaus

(kuvat, katso kääntösivu)

- 1 Virtakytin 
- 2 Pölysäiliö
- 3 Pölysäiliön kansi
- 4 Pölysäiliön kannen lukituksen vapautuspainike
- 5 EPA-suodatin
- 6 Ruostumaton teräsuodatin
- 7 Sääätöpainike (2-in-1-yhdistelmäharjan harjaosalle)
- 8 2-in-1-yhdistelmäharja
- 9 Virtajohto ja pistoke
- 10 Seinäpidike
- 11 Ruuvi
- 12 Tulppa
- 13 Kytin kokolattiamatto / kova lattia
- 14 Lattiaharja
- 15 Sääätöpainike (teleskooppi-imuputkelle)
- 16 Teleskooppi-imuputki
- 17 Lukituksen vapautuspainike (teleskooppi-imuputkelle/2-in-1-yhdistelmäharjalle)

## Ennen ensimmäistä käyttöönottoa

### Laitteen kokoaminen

- 1) Työnnä teleskooppi-imuputki **16** laitteen imuputkeen, kunnes se lukittuu kuuluvasti (ks. kuva 1). Varmista tällöin lukituksen oikea asento.

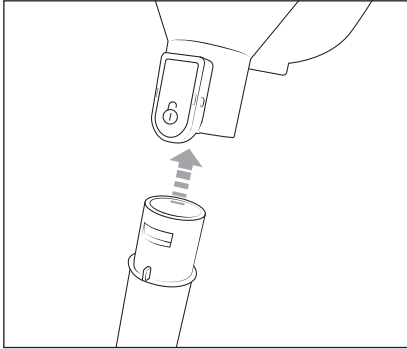

Kuva 1

- 2) Työnnä teleskooppi-imuputkea **16** lattiaharjaan **14**, kunnes se on tiukasti lattiaharjassa **14** (katso kuva 2).

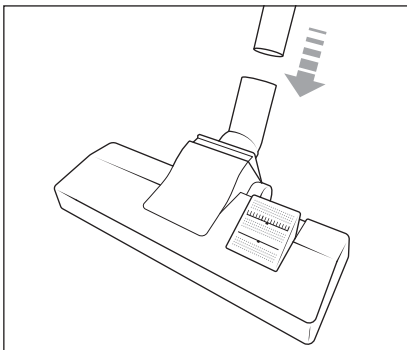

Kuva 2

### Seinätilineen asentaminen

#### ⚠ VAARA!

- Varmista, ettei seinässä, johon haluat porata reiät seinäpidikettä **10** varten, kulje sähköjohtoja tai muita johtoja tai putkia. Sähköjohtoon poraaminen aiheuttaa hengenvaaran!

- 1) Etsi sopiva asennuspaikka seinäpidikkeelle **10**. Seinäpidike **10** on asennettava riittävän etäälle lattiasta, jotta laitteen asettaminen ja ottaminen seinäpidikkeestä **10** sujuisi helposti.
- 2) Piirrä kaksi porausreikää seinään seinäpidikettä **10** apuna käyttäen (katso kuva 3).

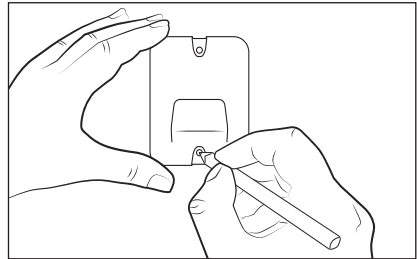

Kuva 3

- 3) Poraaja merkityt reiät 5 mm:n poralla.
- 4) Työnnä mukana tuleva tulppa **12** reikiin.
- 5) Ruuvaa seinäpidike **10** kiinni toimituksessa mukana tulevilla ruuveilla **11**.
- 6) Aseta laite seinäpidikkeeseen **10**.

## Käyttö ja toiminta

### ! HUOMIO!

- ▶ Laitteen imuaukkojen ja lattiaharjan **14** sekä teleskooppi-imuputken **16** on oltava aina vapaita, eikä niitä saa tukkia. Tukokset aiheuttavat moottorin ylikuumentumista ja vaurioittavat moottoria.
- ▶ Varmista, että EPA-suodatin **5** on aina asetettu paikoilleen, ennen kuin käytät laitetta.
- ▶ Älä yritä asettaa pölynimuria pystyasentoon, jos haluat asettaa sen välillä sivuun tai laskea sen käsistäsi. Aseta pölynimuri sitä varten seinäpidikkeeseen **10** tai aseta se lepäämään maahan (katso kuvat 4 ja 5). Muuten pölynimuri voi korkean painopisteensä vuoksi kaatua ja vaurioitua ja mahdollisesti vahingoittaa muita esineitä kaatuessaan.

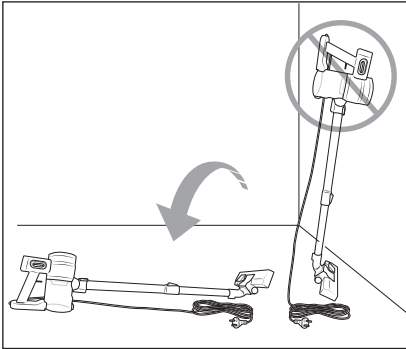

Kuva 4

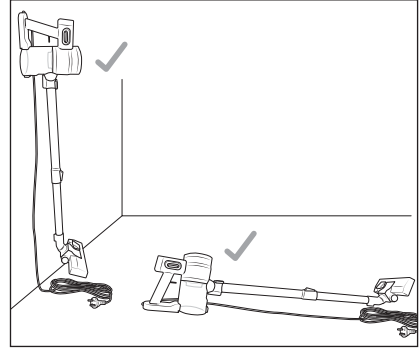

Kuva 5

### Laitteen kytkeminen päälle

- 1) Ota laite pois seinäpidikkeestä **10**.
- 2) Kiedo virtajohto **9** auki ja liitä pistoke **9** pistorasiaan.
- 3) Kytke laite päälle painamalla virtakytkintä **1**.

### Kokolattiamattojen / kovien lattioiden imurointi

- ◆ Paina lattiaharjassa **14** kytkin kokolattiamatto / kova lattia **13** alas asentoon — kovien lattioiden imurointia varten. Harja ja kumihiuli lattiaharjan **14** alapuolella ajetaan ulos.
- ◆ Paina lattiaharjassa **14** kytkin kokolattiamatto / kova lattia **13** ylös asentoon  kokolattiamattojen imurointia varten. Harja ja kumihiuli lattiaharjan **14** alapuolella ajetaan sisään.

### i Huomautus

- ▶ Työnnä säätöpainiketta **15** teleskooppi-imuputkessa **16** alaspäin (katso nuolimerkintä) säätääksesi teleskooppi-imuputken **16** pituutta.

## Laitteen purkamisen osiin

### Teleskooppi-imuputki

- ◆ Irrota teleskooppi-imuputki **16** laitteesta pitämällä vapautuspainiketta **17** painettuna. Irrota sitten teleskooppi-imuputki **16** laitteen imuaukosta vetämällä (katso kuva 6).

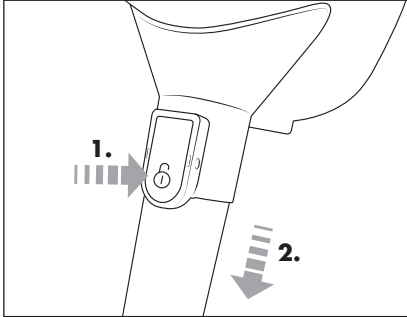

Kuva 6

### Lattiaharja

- ◆ Irrota lattiaharja **14** teleskooppi-imuputkesta **16** vetämällä teleskooppi-imuputki **16** irti lattiaharjasta **14** (katso kuva 7).

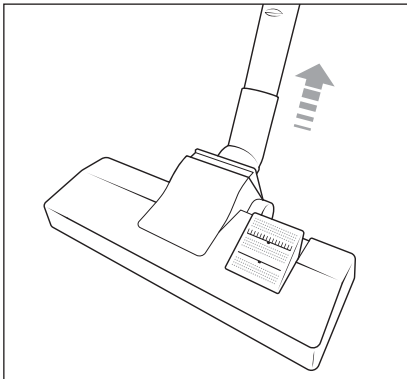

Kuva 7

## 2-in-1-yhdistelmäharjan käyttö

### i Huomautus

- ▶ Ennen 2-in-1-yhdistelmäharjan **8** käyttöä on teleskooppi-imuputki **16** poistettava. Katso teleskooppi-imuputken **16** poistamisesta luku **Laitteen purkamisen osiin**.
- ▶ 2-in-1-yhdistelmäharjaa **8** voidaan käyttää leveänä suuttimena tai harjana. Pidä säätöpainiketta **7** 2-in-1-yhdistelmäharjassa **8** painettuna ja työnnä harjaosaa tarpeen mukaan eteen- tai taaksepäin, kunnes se lukittuu kuuluvasti paikoilleen. Käytä 2-in-1-yhdistelmäharjaa **8** esim. laatikoiden tai lokeroiden imurointiin tai pehmeän harjaosan kanssa näppäimistöjen tai herkkien pintojen pölynpoistoon.
- ◆ Työnnä 2-in-1-yhdistelmäharjaa **8** laitteen imuaukkoon, kunnes se lukittuu kuuluvasti (ks. kuva 8).

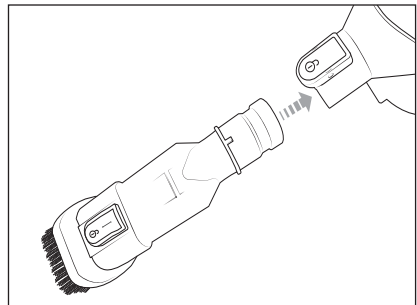

Kuva 8

- ◆ Irrota 2-in-1-yhdistelmäharja **8** laitteesta pitämällä vapautuspainiketta **17** painettuna. Vedä sitten 2-in-1-yhdistelmäharja **8** irti laitteen imuaukosta (katso kuva 9).

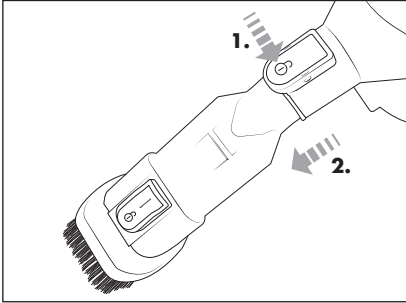

Kuva 9

## Käytön jälkeen

- 1) Sammuta laite käytön jälkeen painamalla virtakytkintä **1**.
- 2) Vedä pistoke **9** pistorasiasista ja kiedo virtajohto **9** kerälle.
- 3) Aseta laite seinäpidikkeeseen **10**.

## Puhdistus

### ⚠ VAARA!

- ▶ Sammuta laite ja irrota pistoke **9** pistorasiasista ennen jokaista puhdistuskertaa. Sähköiskun vaara!

## Pölysäiliön tyhjentäminen ja suodattimen puhdistaminen

### **i** Huomautus

- ▶ Tyhjennä pölysäiliö **2** ja puhdista EPA-suodatin **5** ja ruostumaton terässuodatin **6** heti, kun pölysäiliön **2** täyttötaso on saavuttanut **MAX**-merkinnän.

- 1) Poista tarvittaessa teleskooppi-imuputki **16**. Pidä pölysäiliötä **2** jäteastiassa ja paina pölysäiliön kannen vapautuspainiketta **4**. Pölysäiliön kansi **3** avautuu ja sisältö tyhjenetään jäteastiaan (katso kuva 10).

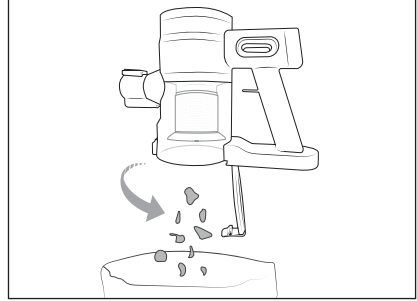

Kuva 10

- 2) Poista ruostumaton terässuodatin **6** ja EPA-suodatin **5** pölysäiliöstä **2** kiertämällä EPA-suodatinta **5** myötäpäivään (katso kuva 11). Irrota sitten ruostumaton terässuodatin **6** ja EPA-suodatin **5** pölysäiliöstä **2** alaspäin vetämällä.

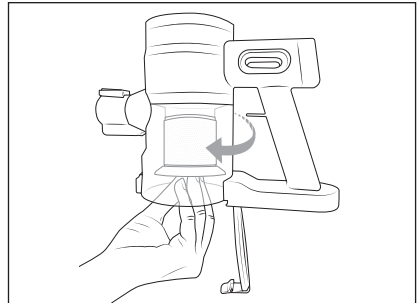

Kuva 11

- 3) Irrota ruostumaton terässuodatin **6** EPA-suodattimesta **5** (katso kuva 12).

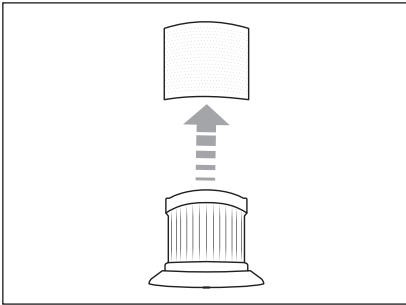

Kuva 12

- 4) Huuhtele EPA-suodatin **5** ja ruostumaton terässuodatin **6** kylmällä tai haalealla vedellä. Anna EPA-suodattimen **5** ja ruostumattoman terässuodattimen **6** kuivua täysin ilmassa, ennen kuin asetat ne takaisin pölysäiliöön **2** (katso kuva 13).

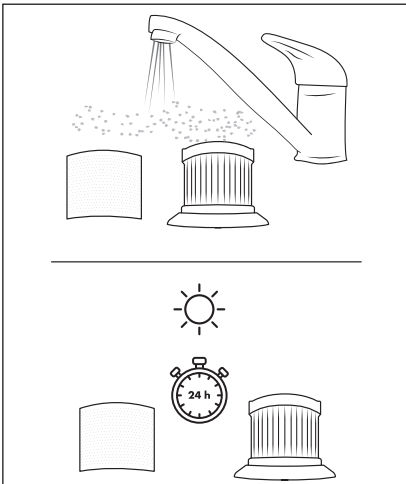

Kuva 13

- 5) Aseta ruostumaton terässuodatin **6** EPA-suodattimelle **5** ja tyynnä se sitten kokonaan EPA-suodattimelle **5**. Varmista tällöin, että EPA-suodattimessa **5** oleva lukitus osuu ruostumattomassa terässuodattimessa **6** olevaan syvennykseen (katso kuva 14).

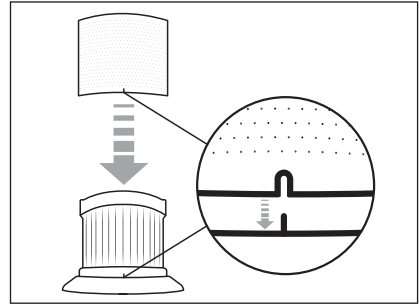

Kuva 14

- 6) Aseta ruostumaton terässuodatin **6** ja EPA-suodatin **5** takaisin pölysäiliöön **2** ja kierrä EPA-suodatinta **5** vastapäivään, kunnes se on tiiviisti paikoillaan pölysuodattimessa **2** (katso kuva 15).

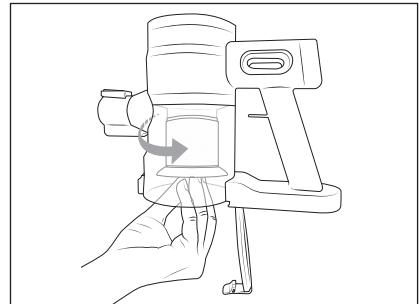

Kuva 15

- 7) Sulje pölysäiliön kansi **3**.

## Laitteen puhdistaminen

### ! HUOMIO!

- ▶ Älä käytä voimakkaita, kemiallisia tai hankaavia puhdistusaineita. Ne vahingoittavat laitteen pintaa.
- ▶ Varmista, ettei laitteeseen pääse puhdistuksen aikana kosteutta, sillä kosteus voi vaurioittaa laitteen korjaukelvottomaksi.
- ◆ Puhdista laitteen kotelo ja kaikki laitteen osat kevyesti kostutetulla liinalla. Jos lika on pinnitynyttä, lisää liinaan mietoa puhdistusainetta.
- ◆ Kuivaa kaikki osat hyvin, ennen kuin käytät laitetta uudelleen tai laitat sen säilöön.

## Säilytys

- ◆ Kun et käytä laitetta, aseta se seinäpidikkeeseen .
- ◆ Säilytä laitetta pölyttömässä ja kuivassa paikassa ilman suoraa auringonsäteilyä.

## Tekniset tiedot

Syöttöjännite	220–240 V ~, 50/60 Hz
Tehonotto	600 W
Suojausluokka	II /  (kaksoiseristys)

### i Huomautus

- ▶ Käyttäjän ei tarvitse tehdä laitteelle mitään vaihdettaessa 50 ja 60 Hz:n välillä. Tuote soveltuu sekä 50:lle että 60 Hz:lle.

## Hävittäminen

### Laitteen hävittäminen



Oheinen yliviivatun, pyörien päällä seisovan jätteen symboli osoittaa, että tämä laite on direktiivin 2012/19/EU alainen. Direktiivin mukaan tätä laitetta ei saa sen käyttöön päätyttyä hävittää tavallisen kotitalousjätteen mukana, vaan se on toimitettava sille osoitettuihin keräys- tai kierrätyspisteisiin tai annettava jätteenhuoltoyrityksen hävitettäväksi.

### Hävittäminen on sinulle maksutonta. Suojele ympäristöä ja hävitä laite asianmukaisesti.

Mikäli käytetty laitteesi sisältää henkilökohtaisia tietoja, vastaat itse niiden poistamisesta, ennen kuin palautat laitteen.



Elinkaarensa loppuun tulleen tuotteen hävittämisestä saat tietoja kuntasi tai kaupunkisi jätteenhuollosta vastaavalta viranomaiselta.

### Pakkauksen hävittäminen



Pakkausmateriaalit on valittu ympäristöystävälliset ja jätteenhuolto-tekniiset näkökulmat huomioiden, ja ne voidaan kierrättää. Hävitä tarpeettomat pakkausmateriaalit voimassa olevien paikallisten määräysten mukaisesti.



Hävitä pakkaus ympäristöystävällisesti. Huomioi eri pakkaustarvikkeissa olevat merkinnät ja lajittelu pakkausmateriaalit tarvittaessa erikseen. Pakkausmateriaalit on merkitty lyhenteillä (a) ja numeroilla (b), joiden merkitys on seuraava: 1–7: muovit, 20–22: paperi ja pahvi, 80–98: komposiittimateriaalit.

## Varaosien tilaaminen

Voit tilata varaosia tälle tuotteelle kätevästi internetistä osoitteessa [www.kompernass.com](http://www.kompernass.com).



Skannaa QR-koodi älypuhelimellasi/tabletillasi. Tällä QR-koodilla pääset suoraan verkkosivustollemme ja voit katsella ja tilata saatavilla olevia varaosia.

### **i** Huomautus

- ▶ Jos sinulla on ongelmia verkkotilauksen kanssa, voit olla yhteydessä asiakaspalveluumme puhelimitse tai lähettää asiakaspalveluumme sähköpostia.
- ▶ Ilmoita tilauksen yhteydessä aina tuotenumero (IAN) 485876\_2501.
- ▶ Huomaa, että varaosien verkkotilaukset eivät ole mahdollisia kaikkiin toimitusmaihiin.

## Kompernass Handels GmbH:n takuu

Hyvä asiakas,

Laitteen takuu on 3 vuotta ostopäivästä. Jos havaitset tuotteessa puutteita, sinulla on on oikeus vaatia tuotteen myyjältä lakisääteistä korvausta. Seuraava takuu ei rajoita lakisääteisiä oikeuksia ostajana.

### Takuuehdot

Takuuaika lasketaan ostopäiväyksestä alkaen. Säilytä ostokuitti hyvässä tallessa. Tarvitset sitä todisteeksi ostosta.

Jos tässä tuotteessa ilmenee kolmen vuoden sisällä ostopäivästä materiaali- tai valmistusvirheitä, korjaamme tai korvaamme tuotteen sinulle veloituksetta harkintamme mukaan tai palautamme ostohinnan. Tämä takuu edellyttää, että viallinen laite toimitetaan meille yhdessä ostotositteen (kuitin) kanssa kolmivuotisen määräajan sisällä. Lisäksi mukaan on liitettävä lyhyt kuvaus viasta ja sen ilmenemisajankohta.

Jos takuu kattaa vian, saat joko tuotteen korjattuna takaisin tai uuden tuotteen. Takuuaika ei ala uudelleen tuotteen korjaamisen tai vaihdon jälkeen.

### Takuuaika ja lakisääteinen virhevastuu

Takuukorjaus ei pidennä takuuaikaa. Tämä koskee myös vaihdettuja ja korjattuja osia. Mahdollisesti jo oston yhteydessä havaittavista vaurioista ja puutteista on ilmoitettava heti, kun tuote on purettu pakkauksesta. Takuuajan päättymisen jälkeen suoritettavat korjaukset ovat maksullisia.

## Takuun laajuus

Laite on valmistettu tiukkojen laatuvaatimusten mukaan huolella ja tarkastettu perusteellisesti ennen toimitusta.

Takuu koskee materiaali- tai valmistusvirheitä. Tämä takuu ei kata tuotteen osia, jotka altistuvat normaalille kulumiselle ja joita siksi voidaan pitää kuluvina osina, eikä helposti rikki meneviä osia, kuten kytkimiä tai lasista valmistettuja osia.

Tämä takuu raukeaa, jos tuote on vaurioitunut, tai sitä ei ole käytetty tai huollettu asianmukaisesti. Tuotteen asianmukainen käyttö edellyttää kaikkien käyttöohjeessa esitettyjen ohjeiden tarkkaa noudattamista. Käyttäjän on ehdottomasti vältettävä käyttötarkoituksia ja toimintaa, joita käyttöohjeessa kehoitetaan välttämään ja joista siinä varoitetaan.

Tuote on tarkoitettu ainoastaan yksityiskäyttöön, ei kaupallisiin tarkoituksiin. Laitteen vääränlainen tai asiaton käsittely, väkivallan käyttö ja muut kuin valtuutetun huoltopisteen suorittamat korjaukset aiheuttavat takuun raukeamisen.

## Toimiminen takuutapauksessa

Jotta asiiasi voitaisiin käsitellä nopeasti, noudata seuraavia ohjeita:

- Pidä kaikkia kyselyitä varten kassakuitti ja artikkelinumero (IAN) 485876\_2501 tallessa todisteena ostosta.
- Tuotenumeron löydät tuotteen tyyppikilvestä, kaiverrettuna tuotteeseen, käyttöohjeen otsikოსვლտա (alhaalla vasemmalla) tai tuotteen taustapuolella tai pohjassa olevasta tarrasta.
- Mikäli laitteessa ilmenee toimintahäiriöitä tai muita puutteita, ota ensin yhteyttä alla mainittuun huolto-osastoon **puhelimitse** tai **sähköpostitse**.

- Voit lähettää viallisena pitämäsi tuotteen yhdessä ostokuitin kanssa maksutta sinulle ilmoitettuun huolto-osoitteeseen. Liitä mukaan selvitys viasta ja siitä, milloin se on ilmennyt.



Osoitteessa [www.lidl-service.com](http://www.lidl-service.com) voit ladata tämän ja monia muita käsikirjoja, tuotevideoita ja asennusohjelmia.

Tämän QR-koodin avulla pääset suoraan Lidl-huoltosivustolle ([www.lidl-service.com](http://www.lidl-service.com)) ja voit avata käyttöohjeesi syöttämällä tuotenumero (IAN) 485876\_2501.

## Huolto

**FI** Huolto Suomi

Tel.: 09 42453024

E-Mail: [kompernass@lidl.fi](mailto:kompernass@lidl.fi)

IAN 485876\_2501

## Maahantuoja

Huomaa, että seuraava osoite ei ole huolto-osoite. Ota ensin yhteyttä mainittuun huoltopisteeseen.

KOMPERNASS HANDELS GMBH

BURGSTRASSE 21

44867 BOCHUM

SAKSA

[www.kompernass.com](http://www.kompernass.com)



# Innehåll

<b>Information om denna bruksanvisning</b> .....	<b>16</b>
<b>Avsedd användning</b> .....	<b>16</b>
<b>Varningar och symboler</b> .....	<b>16</b>
<b>Säkerhetsanvisningar</b> .....	<b>17</b>
<b>Leveransens innehåll och transportinspektion</b> .....	<b>19</b>
<b>Beskrivning av produkten</b> .....	<b>19</b>
<b>Före första användningen</b> .....	<b>20</b>
Montera produkten .....	20
Montera vägghållaren .....	20
<b>Användning och drift</b> .....	<b>21</b>
Koppla på produkten .....	21
Dammsuga mattor/hårda golv .....	21
Demontera produkten .....	22
Använda 2-i-1 kombiborsten .....	22
Efter användning .....	23
<b>Rengöring</b> .....	<b>23</b>
Tömma dammbehållaren och rengöra filtret .....	23
Rengöra produkten .....	25
<b>Förvaring</b> .....	<b>25</b>
<b>Tekniska data</b> .....	<b>25</b>
<b>Kassering</b> .....	<b>25</b>
Kassera/återvinna produkten .....	25
Kassera förpackningen .....	25
<b>Beställa reservdelar</b> .....	<b>26</b>
<b>Garanti från Kompernass Handels GmbH</b> .....	<b>26</b>
Service .....	27
Importör .....	27

## Information om denna bruksanvisning

Ett stort grattis till din nyinköpta produkt. Du har valt en produkt av hög kvalitet.

Bruksanvisningen är en del av produkten. Den innehåller viktig information om säkerhet, användning och kassering. Läs noga igenom alla användnings- och säkerhetsanvisningar innan du börjar använda produkten. Använd endast produkten enligt beskrivningarna och i de syften som anges här. Lämna över all dokumentation tillsammans med produkten om du överlåter den till någon annan person.

## Avsedd användning

Produkten får endast användas för att dammsuga på torra ytor eller suga upp torrt material. Den här produkten får inte användas på människor eller djur. Alla övriga användningssätt och förändringar på produkten ligger utanför gränserna för den föreskrivna användningen och innebär avsevärda risker. Tillverkaren ansvarar inte för skador som uppstår på grund av felaktig eller otillåten användning. Produkten är inte avsedd för yrkesmässigt bruk.

## Varningar och symboler

I den här bruksanvisningen, på förpackningen och på produkten förekommer följande varningar och symboler (när det är relevant):

	<b>FARA!</b> En varning med den här symbolen och signalordet FARA innebär en akut farlig situation som leder till dödsolyckor eller svåra personskador om den inte undviks.
	<b>WARNING!</b> En varning med den här symbolen och signalordet WARNING innebär en eventuellt farlig situation som kan leda till dödsolyckor eller svåra personskador om den inte undviks.
	<b>VAR FÖRSIKTIG!</b> En varning med den här symbolen och signalordet VAR FÖRSIKTIG innebär en eventuellt farlig situation som kan leda till mindre allvarliga eller måttliga personskador om den inte undviks.
	<b>AKTA!</b> En varning med den här symbolen och signalordet AKTA innebär en situation som kan leda till sakskadorna om den inte undviks.
	<b>Observera:</b> Under Observera finns extra information som hjälper dig att handskas med produkten.
	Växelström/-spänning

## Säkerhetsanvisningar

### **⚠ FARA! RISK FÖR ELCHOCKER!**

- Kontrollera om produkten har några synliga skador innan du använder den. Om produkten är skadad eller har fallit i golvet får den inte användas.
- Använd inte produkten med skadad stickkontakt eller strömkabel.
- För att undvika olyckor måste skadade stickkontakter eller strömkablar omedelbart bytas ut av en auktoriserad fackverkstad, vår kundtjänst eller en person med liknande kvalifikationer.
- Låt endast en fackverkstad utföra reparationer på produkten. Du får absolut inte själv öppna produktens hölje. Ingrepp som inte utförs av auktoriserad personal kan orsaka personskador.
- Kontrollera att den spänning som anges i tekniska data överensstämmer med nätspänningen innan du kopplar på produkten.
- Ta inte i strömkabeln, stickkontakten eller dammsugaren med våta eller fuktiga händer.
- Använd inte strömkabeln med en förlängningsladd, utan anslut den direkt till ett vägguttag.

### **⚠ VARNING! RISK FÖR PERSONSKADOR!**

- Byt inte tillbehör när dammsugaren är påkopplad.
- Använd inte produkten för att suga upp vatten eller andra vätskor.
- Använd inte produkten för att suga upp vassa föremål eller glasskärvor.
- Använd inte produkten för att suga upp brinnande tändstickor, glödande aska eller cigarettfimpar.
- Använd inte produkten för att suga upp kemiska produkter, stenhjöl, gips, cement eller andra liknande partiklar.
- Produkten får inte användas på material som kan börja brinna eller explodera eller till starka, kemiska vätskor.

- Förvara alltid produkten inomhus. För att minska risken för olyckor ska produkten förvaras på en torr plats när den inte används.
- Den här produkten kan användas av barn som är minst 8 år och av personer med begränsad fysisk, sensorisk eller mental förmåga eller bristande erfarenhet och/eller kunskap om de hålls under uppsikt eller får lära sig hur produkten används på ett säkert sätt och inser vilka risker det innebär.
- Barn får inte leka med produkten. Rengöring och allmän service får bara göras av barn om någon vuxen håller uppsikt.
- Var särskilt försiktig när du använder produkten i trappor eller på avsatser.

### **⚠ AKTA! RISK FÖR SAKSKADOR!**

- Använd endast de tillbehör som rekommenderas av tillverkaren.
- Håll alltid i produktens stickkontakt när du ska dra ut den ur uttaget.
- Placera inte produkten nära värmeelement, ugnar eller andra värmekällor eller varma ytor.
- Se alltid till att ventilationsöppningarna inte blockeras. Om luftcirkulationen blockeras kan följden bli överhettning och skador på produkten.
- Använd inte produkten utan dammfilter.

## Leveransens innehåll och transportinspektion

- 1) Ta upp alla delar och bruksanvisningen ur förpackningen.
- 2) Ta bort allt förpackningsmaterial samt ev. folie och klistermärken.

Leveransen innehåller följande delar (se bilder på den uppfällbara sidan):

- Handdamsugare
- Teleskopsugrör
- Golvborste
- 2-i-1 kombiborste
- Vägghållare
- Monteringsmaterial (2 skruvar, 2 pluggar)
- Bruksanvisning

### **Observera**

- Kontrollera att leveransen är komplett och inte har några synliga skador.
- Om någonting saknas eller skadats på grund av bristfällig förpackning eller i transporten ska du kontakta vår servicehotline (se kapitel **Service**).

## Beskrivning av produkten

(se bilder på den uppfällbara sidan)

- 1 På/Av-knapp 
- 2 Dammbehållare
- 3 Lock till dammbehållare
- 4 Knapp för att öppna dammbehållaren
- 5 EPA-filter
- 6 Rostfritt filter
- 7 Inställningsknapp (till 2-i-1 kombiborstens borstmunstycke)
- 8 2-i-1 kombiborste
- 9 Strömkabel med stickkontakt
- 10 Vägghållare
- 11 Skruv
- 12 Plugg
- 13 Omkopplare mattor/hårda golv
- 14 Golvborste
- 15 Inställningsknapp (för teleskopsugrör)
- 16 Teleskopsugrör
- 17 Upplåsningsknapp (för teleskopsugrör/2-i-1 kombiborste)

## Före första användningen

### Montera produkten

- 1) För teleskopsugröret **15** över produktens sugöppning tills det snäpper fast (se bild 1). Kontrollera att låsningen sitter i rätt läge.



Bild 1

- 2) För in teleskopsugröret **16** i golvborsten **14** tills det fastnar i golvborsten **14** (se bild 2).

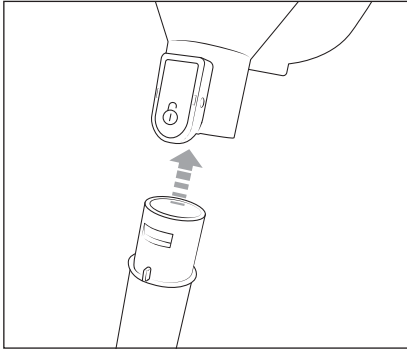

Bild 2

## Montera väggställaren

### ⚠ FARA!

- Försäkra dig om att det inte finns några strömkablar, andra ledningar eller rör i väggen där du ska borra hålen till väggställaren **10**. Det är livsfarligt att borra i strömförande ledningar!

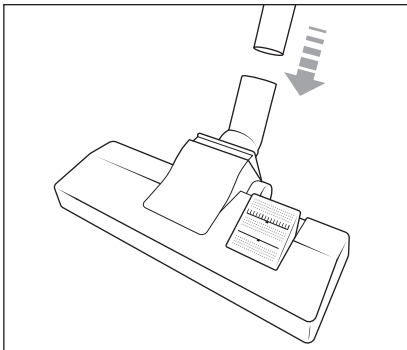
- 1) Leta upp en lämplig monteringsplats för väggställaren **10**. Väggställaren **10** måste monteras tillräckligt högt upp så att det går lätt att sätta in och ta ut dammsugaren ur väggställaren **10**.
- 2) Använd väggställaren **10** för att markera de två borrhålen på väggen (se bild 3).



Bild 3

- 3) Borra de markerade hålen med ett 5mm-borr.
- 4) Stick in de medföljande pluggarna **12** i borrhålen.
- 5) Skruva fast väggställaren **10** på väggen med medföljande skruvar **11**.
- 6) Sätt produkten på väggställaren **10**.

## Användning och drift

### ! AKTA!

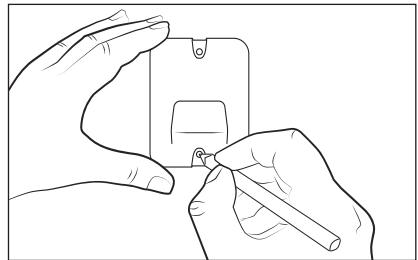
- ▶ Dammsugarens och golvborstens **14** sugöppningar och dammsugarröret **15** måste vara fria från föremål och får inte blockeras. Om det är stopp i öppningarna och röret blir dammsugaren överhettad och motorn skadas.
- ▶ Kontrollera alltid att EPA-filtret **5** sitter på plats innan du dammsuger.
- ▶ Försök inte ställa dammsugaren upprätt om du vill stänga av eller släppa taget om den en stund. Placera i så fall dammsugaren i väggållaren **10** eller lägg den på golvet (se bild 4 och 5). Eftersom dammsugarens tyngdpunkt ligger så högt kan den annars välta och skadas och i vissa fall även skada andra föremål i närheten.



Bild 4



Bild 5

## Koppla på produkten

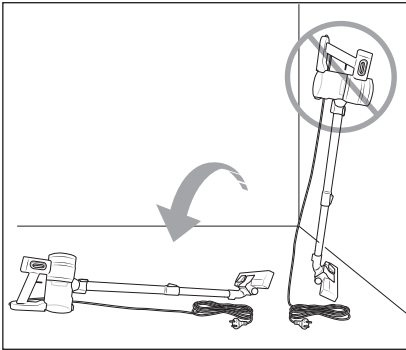
- 1) Ta ut dammsugaren ur väggållaren **10**.
- 2) Linda av strömkabeln **9** och anslut stickkontakten **9** till ett eluttag.
- 3) Tryck på På/Av-knappen **1** för att koppla på produkten.

## Dammsuga mattor/hårda golv

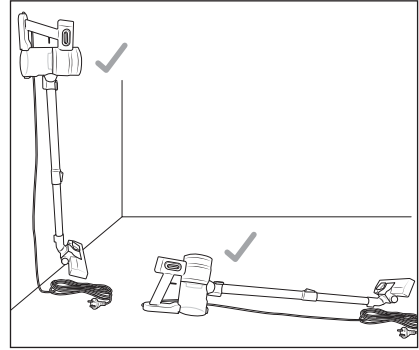
- ◆ Tryck ner omkopplaren för mattor/hårda golv **13** på golvborsten **14** så att den hamnar i läge om du ska dammsuga hårda golv. Borsten och gummiläppen på undersidan av golvborsten **14** fälls ut.
- ◆ Tryck upp omkopplaren för mattor/hårda golv **13** på golvborsten **14** så att den hamnar i läge för att dammsuga mattor. Borsten och gummiläppen på undersidan av golvborsten **14** fälls in.

### i Observera

- ▶ Skjut inställningsknappen **15** på teleskop-sugröret **16** nedåt för att ställa in teleskop-sugrörets **16** längd.

## Demontera produkten

### Teleskopsugrör

- ◆ För att ta bort teleskopsugröret **15** från dammsugaren ska upplåsningsskruven **17** hållas intryckt. Dra sedan loss teleskopsugröret **15** från dammsugarens sugöppning (se bild 6).



Bild 6

### Golvborste

- ◆ För att ta bort golvborsten **14** från teleskopsugröret **15** drar du loss teleskopsugröret **15** från golvborsten **14** (se bild 7).

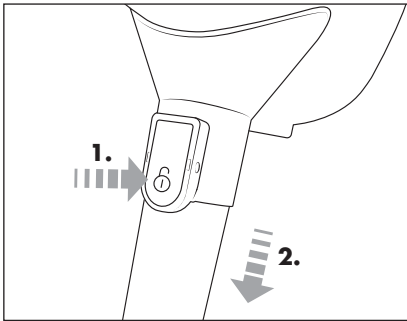

Bild 7

## Använda 2-i-1 kombiborsten

### i Observera

- ▶ Innan 2-i-1 kombiborsten **8** används måste teleskopsugröret **15** tas av. Hur teleskopsugröret **15** ska tas av beskrivs i kapitel **Demontera produkten**.
- ▶ 2-i-1 kombiborsten **8** kan användas både som ett brett munstycke och som en borste. Håll inställningsknappen **7** på 2-i-1 kombiborsten **8** intryckt och skjut borstillbehöret framåt eller bakåt tills det hörs att det snäpper fast. Använd 2-i-1 kombiborsten **8** för att till exempel dammsuga i lådor och förvaringsfack eller för att damma av tangentbord och känsliga ytor med den mjuka borsten.
- ◆ För 2-i-1 kombiborsten **8** över produktens sugöppning tills den snäpper fast (se bild 8).

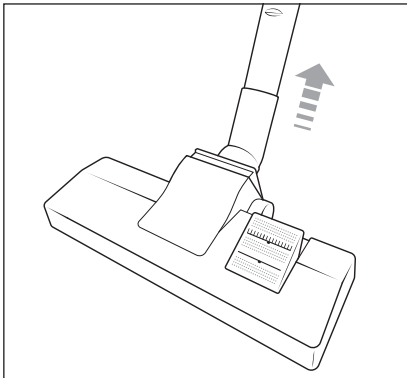

Bild 8

- ◆ För att ta bort 2-i-1-kombiborsten **8** från dammsugaren ska upplåsningsskruven **17** hållas intryckt. Dra sedan loss 2-i-1 kombiborsten **8** från dammsugarens sugöppning (se bild 9).

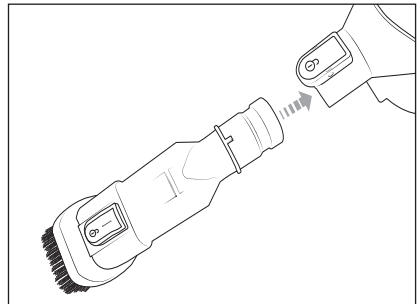

Bild 9

## Efter användning

- 1) Tryck på På/Av-knappen **1** för att stänga av dammsugaren när du dammsugit färdigt.
- 2) Dra ut stickkontakten **9** ur vägguttaget och linda upp strömkabeln **9**.
- 3) Sätt produkten på vägghållaren **10**.

## Rengöring

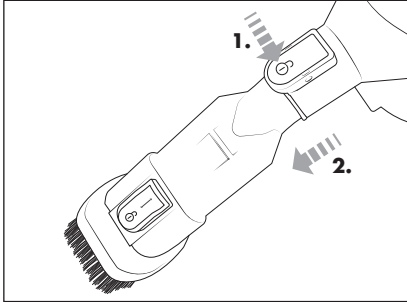
### ⚠ FARA!

- ▶ Stäng alltid av produkten och dra ut stickkontakten **9** ur eluttaget innan du rengör produkten. Risk för elchock!

## Tömma dammbehållaren och rengöra filtret

### ⓘ Observera

- ▶ Töm dammbehållaren **2** och rengör EPA-filtret **5** och det rostfria filtret **6** så snart nivån i dammbehållaren **2** når upp till **MAX**-markeringen.

- 1) Ta bort teleskopsugröret **16** om det behövs. Håll dammbehållaren **2** över en soptunna eller sophink och tryck på knappen för att öppna dammbehållarens lock **4**. Dammbehållarens lock **3** öppnas och innehållet töms ut i tunnan eller hinken (se bild 10).



Bild 10

- 2) Ta ut det rostfria filtret **6** och EPA-filtret **5** ur dammbehållaren **2** genom att vrida EPA-filtret **5** medurs (se bild 11). Dra sedan det rostfria filtret **6** och EPA-filtret **5** nedåt och ta ut dem ur dammbehållaren **2**.

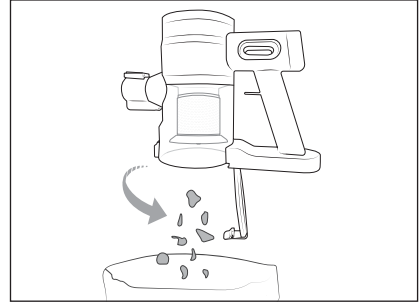

Bild 11

- 3) Dra loss det rostfria filtret **6** från EPA-filtret **5** (se bild 12).

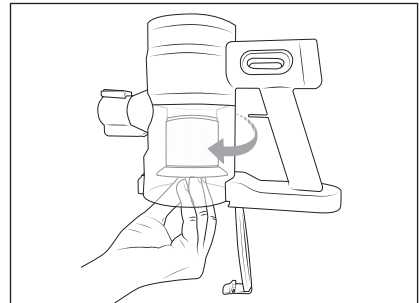

Bild 12

- 4) Spola av EPA-filtret **5** och det rostfria filtret **6** med kallt eller ljummet vatten. Låt EPA-filtret **5** och det rostfria filtret **6** lufttorka tills de är helt torra innan du sätter tillbaka dem i dammbehållaren **2** (se bild 13).

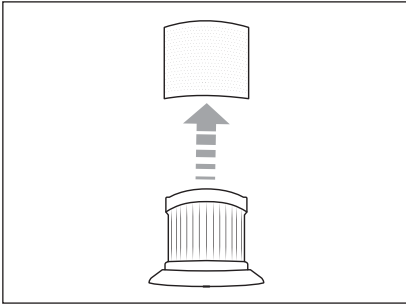

Bild 13

- 5) Placera det rostfria filtret **6** på EPA-filtret **5** och för sedan hela det rostfria filtret över EPA-filtret **5**. Försäkra dig om att spärren på EPA-filtret **5** griper in i urtaget på det rostfria filtret **6** (se bild 14).

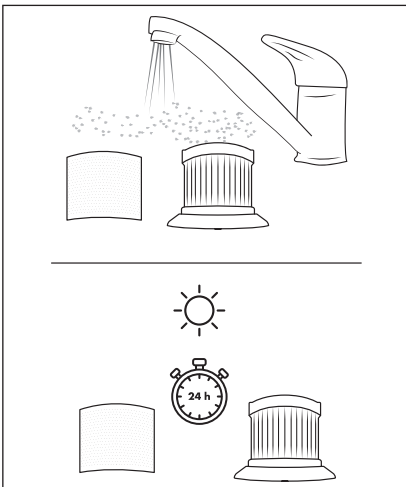

Bild 14

- 6) Sätt tillbaka det rostfria filtret **6** och EPA-filtret **5** i dammbehållaren **2** och vrid EPA-filtret **5** moturs tills det sitter fast i dammbehållaren **2** (se bild 15).

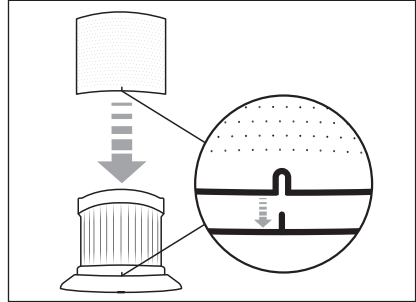

Bild 15

- 7) Stäng dammbehållarens lock **3**.

## Rengöra produkten

### ⚠ AKTA!

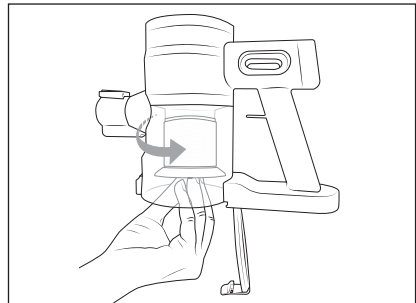
- ▶ Använd inte starka, kemiska eller slipande rengöringsmedel. De förstör produktens yta.
- ▶ Försäkra dig om att det inte kan komma in fukt i produkten när den rengörs för att undvika skador som inte går att reparera.
- ◆ Rengör produktens hölje och alla delar med en lätt fuktad trasa. Envis smuts tar du bort med några droppar mildt diskmedel på trasan.
- ◆ Torka av alla delar noga innan du använder produkten igen eller ställer undan den.

## Förvaring

- ◆ När du inte ska använda produkten sätter du den i väggställaren .
- ◆ Förvara produkten på en dammfri och torr plats som inte utsätts för direkt solljus.

## Tekniska data

Försörjningsspänning	220–240 V ~, 50/60 Hz
Strömförbrukning	600 W
Skyddsklass	II /  (dubbel isolering)

### **Observera**

- ▶ Användaren behöver inte göra något för att koppla om produkten mellan 50 och 60 Hz. Produkten anpassar sig till både 50 och 60 Hz.

## Kassering

### Kassera/återvinna produkten



Symbolen intill med en överkorsad soptunna på hjul betyder att den här produkten omfattas av direktiv 2012/19/EU. Direktivet föreskriver att den här produkten inte får slängas bland de vanliga hushållssoporna när den är uttjänt, utan måste lämnas in till speciella insamlingsställen, återvinningsanläggningar eller återvinningsföretag.

### Det kostar ingenting att lämna in produkten till återvinning. Tänk på miljön och kassera/återvinn produkten på rätt sätt.

Om din uttjänta produkt innehåller personliga data ansvara du själv för att ta bort dem innan du lämnar in produkten för återvinning eller kassering.



Fråga din kommun eller stadsdelsförvaltning om möjligheterna att kassera/återvinna den uttjänta produkten.

### Kassera förpackningen



Förpackningsmaterialet har valts med tanke på miljön och de tekniska förutsättningarna för avfallshandtering och kan därför återvinnas.

Kassera förpackningsmaterial som inte behövs längre enligt gällande lokala bestämmelser.



Tänk på miljön när du kasserar förpackningen. Observera märkningen på de olika förpackningsmaterialen så att de kan källsorteras och ev. kasseras

separat. Förpackningsmaterialen är märkta med förkortningar (a) och siffror (b) som har följande betydelse: 1–7: plast, 20–22: papper och kartong, 80–98: komposit.

## Beställa reservdelar

Du kan alltid beställa reservdelar till den här produkten på [www.kompernass.com](http://www.kompernass.com).



Skanna QR-koden med din smartphone eller surfplatta. Med den här QR-koden kommer du direkt till vår webbplats och kan se och beställa de reservdelar som erbjuds där.

### **i** Observera

- ▶ Om det uppstår problem när du beställer online kan du kontakta vår kundservice på telefoneller via e-post.
- ▶ Ange alltid artikelnumret (IAN) 485876\_2501 när du beställer.
- ▶ Observera att det inte går att beställa reservdelar över nätet från alla länder som vi levererar till.

## Garanti från Kompernass Handels GmbH

Kära kund

För den här produkten lämnar vi 3 års garanti från och med inköpsdatum. Om det skulle vara något fel på produkten finns en lagstadgad reklamationsrätt från återförsäljaren. Dina lagstadgade rättigheter begränsas inte av den garanti som beskrivs i följande avsnitt.

### Garantivillkor

Garantitiden börjar från och med inköpsdatumet. Ta väl vara på kassakvittot. Kassakvittot är ditt köpbevis.

Om ett material- eller fabriktionsfel uppstår på produkten inom tre år från inköpsdatumet reparerar vi, byter ut den gratis, eller ersätter köpesumman beroende på vad vi anser lämpligast. En förutsättning för att utnyttja garantin är att den defekta produkten och köpbeviset (kassakvittot) uppvisas inom den treåriga garantitiden tillsammans med en kort beskrivning av felet och när det uppstod.

Om felet täcks av vår garanti kommer du att få tillbaka en reparerad eller en ny produkt. Garantitiden börjar inte om från början för en reparerad eller ny produkt.

### Garantitid och lagstadgad ersättningsrätt

Garantitiden förlängs inte för att man utnyttjat garantin. Det gäller även för utbytta och reparerade delar. Eventuella skador och brister som existerar redan vid köpet måste rapporteras så snart produkten packats upp. När garantitiden är slut måste man själv betala för eventuella reparationer.

## Garantins omfattning

Produkten har tillverkats med omsorg enligt stränga kvalitetskriterier och testats noga före leveransen.

Garantin gäller bara för material- eller fabriktionsfel. Garantin täcker inte delar av produkten som utsätts för normalt slitage och därför betraktas som förslitningsdelar och inte heller skador på ömtåliga delar som t ex knappar eller delar av glas.

Garantin upphör att gälla om produkten skadas eller används och servas på fel sätt. Alla anvisningar i bruksanvisningen måste följas exakt för att produkten ska kunna användas på rätt sätt. Produkten får aldrig användas i andra syften eller hanteras på ett sätt som man avråder från eller varnar för i bruksanvisningen.

Produkten är endast avsedd för privat bruk och ska inte användas yrkesmässigt. Garantin gäller inte vid missbruk och felaktig behandling, användande av våld och vid ingrepp som inte gjorts av vår auktoriserade servicefilial.

## Behandling av garantiärenden

För att snabbt kunna behandla ditt ärende ber vi dig följa nedanstående anvisningar:

- Ha alltid kassakvittot och artikelnumret (IAN) 485876\_2501 i beredskap vid alla förfrågningar.
- Artikelnumret finns på typskylten på produkten, en gravyr på produkten, på bruksanvisningens titelblad (nere till vänster) eller på klistermärket på produktens bak- eller undersida.
- Vid funktionsfel eller andra defekter ber vi dig att först kontakta den serviceavdelning som anges nedan **på telefon** eller **med e-post**.

- En produkt som klassas som defekt kan tillsammans med köpbeviset (kassakvittot) och en beskrivning av felet samt när det uppstod skickas in portofritt till den angivna serviceadressen.



Denna och många andra handböcker, produktfilmer och installationsmjukvaror kan laddas ned på [www.lidl-service.com](http://www.lidl-service.com).

Med den här QR-koden kommer du direkt till Lids servicesida ([www.lidl-service.com](http://www.lidl-service.com)) där du kan öppna bruksanvisningen genom att skriva in artikelnumret (IAN) 485876\_2501.

## Service

### SE Service Sverige

Tel.: 0770 930739

E-Mail: [kompernass@lidl.se](mailto:kompernass@lidl.se)

### FI Service Suomi

Tel.: 09 42453024

E-Mail: [kompernass@lidl.fi](mailto:kompernass@lidl.fi)

IAN 485876\_2501

## Importör

Observera att följande adress inte är någon serviceadress. Kontakta först det serviceställe som anges.

KOMPERNASS HANDELS GMBH

BURGSTRASSE 21

44867 BOCHUM

TYSKLAND

[www.kompernass.com](http://www.kompernass.com)



## Spis treści

<b>Informacje o instrukcji obsługi</b> .....	<b>30</b>
<b>Użytkowanie zgodne z przeznaczeniem</b> .....	<b>30</b>
<b>Zastosowane wskazówki ostrzegawcze i symbole</b> .....	<b>30</b>
<b>Wskazówki bezpieczeństwa</b> .....	<b>31</b>
<b>Zakres dostawy i przegląd po transporcie</b> .....	<b>33</b>
<b>Opis urządzenia</b> .....	<b>33</b>
<b>Przed pierwszym uruchomieniem</b> .....	<b>34</b>
Montaż urządzenia .....	34
Montaż uchwytu ściennego .....	34
<b>Obsługa i eksploatacja</b> .....	<b>35</b>
Włączanie urządzenia .....	35
Odkurzanie wykładzin dywanowych / twardych podłóg .....	35
Demontaż urządzenia .....	36
Stosowanie szczotki dwufunkcyjnej 2 w 1 .....	36
Po użyciu .....	37
<b>Czyszczenie</b> .....	<b>37</b>
Opróżnianie pojemnika na pył i czyszczenie filtra .....	37
Czyszczenie urządzenia .....	39
<b>Przechowywanie</b> .....	<b>39</b>
<b>Dane techniczne</b> .....	<b>39</b>
<b>Utylizacja</b> .....	<b>39</b>
Utylizacja urządzenia .....	39
Utylizacja opakowania .....	40
<b>Zamawianie części zamiennych</b> .....	<b>40</b>
<b>Gwarancja Kompernaß Handels GmbH</b> .....	<b>40</b>
Serwis .....	42
Importer .....	42

## Informacje o instrukcji obsługi

Gratulujemy zakupu nowego urządzenia. Wybrany produkt charakteryzuje się wysoką jakością.







Instrukcja obsługi jest częścią składową produktu. Zawiera ona ważne wskazówki na temat bezpieczeństwa, użytkowania i utylizacji. Przed rozpoczęciem użytkowania produktu zapoznaj się ze wszystkimi wskazówkami dotyczącymi obsługi i bezpieczeństwa. Produkt należy użytkować wyłącznie zgodnie z zamieszczonym tu opisem oraz w podanym zakresie zastosowań. Przekazując produkt osobie trzeciej, dołącz do niego również całą dokumentację.

## Użytkowanie zgodne z przeznaczeniem

Urządzenie może być używane wyłącznie do odkurzania suchych powierzchni lub suchego odkurzanego materiału. Urządzenie nie nadaje się do usuwania zabrudzeń z powierzchni skóry ludzi i sierści zwierząt. Jakikolwiek inny rodzaj użycia lub modyfikacje urządzenia traktowane są jako niezgodne z przeznaczeniem i niosą za sobą poważne niebezpieczeństwo wypadku. Producent urządzenia nie ponosi odpowiedzialności za szkody spowodowane użytkowaniem w sposób niezgodny z jego przeznaczeniem lub nieprawidłową obsługą urządzenia. Urządzenie nie jest przeznaczone do użytku profesjonalnego.

## Zastosowane wskazówki ostrzegawcze i symbole

W niniejszej instrukcji obsługi, na opakowaniu i na urządzeniu użyto następujących ostrzeżeń i symboli (o ile mają zastosowanie):

	<p><b>NIEBEZPIECZEŃSTWO!</b> Ostrzeżenie zawierające ten symbol i słowo sygnałowe „NIEBEZPIECZEŃSTWO” oznacza sytuację bezpośrednio niebezpieczną, która, jeśli się jej nie uniknie, może spowodować śmierć lub poważne obrażenia ciała.</p>
	<p><b>OSTRZEŻENIE!</b> Ostrzeżenie z tym symbolem i słowem sygnałowym „OSTRZEŻENIE” wskazuje na możliwość wystąpienia niebezpiecznej sytuacji, która, jeśli się jej nie uniknie, może spowodować śmierć lub poważne obrażenia ciała.</p>
	<p><b>PRZESTROGA!</b> Ostrzeżenie z tym symbolem i słowem sygnałowym „PRZESTROGA” wskazuje na możliwość wystąpienia niebezpiecznej sytuacji, która, jeśli się jej nie uniknie, może spowodować niewielkie lub umiarkowane obrażenia ciała.</p>
	<p><b>UWAGA!</b> Ostrzeżenie z tym symbolem i słowem sygnałowym „UWAGA” oznacza możliwą sytuację, która, jeśli się jej nie uniknie, może spowodować szkody materialne.</p>
	<p><b>Wskazówka:</b> Wskazówka oznacza dodatkowe informacje, ułatwiające korzystanie z urządzenia.</p>
	<p>Prąd/napięcie przemiennie</p>

## Wskazówki bezpieczeństwa

### **⚠ NIEBEZPIECZEŃSTWO! PORAŻENIE PRĄDEM ELEKTRYCZNYM!**

- Przed przystąpieniem do użytkowania sprawdź, czy urządzenie nie ma widocznych uszkodzeń. Nie wolno uruchamiać urządzenia, jeśli jest uszkodzone lub zostało upuszczone.
- Nie używać urządzenia z uszkodzonym wtykiem sieciowym lub kablem sieciowym.
- By uniknąć zagrożeń, zlecaj wymianę uszkodzonych wtyków sieciowych lub kabli zasilających wyłącznie autoryzowanemu specjalście, do serwisu lub innej podobnie wykwalifikowanej osobie.
- W razie potrzeby zleć naprawę specjalistycznemu warsztatowi. Nigdy nie wolno samodzielnie otwierać obudowy. Wszelkie ingerencje dokonywane poza specjalistycznym warsztatem mogą być przyczyną obrażeń.
- Przed włączeniem urządzenia upewnij się, czy napięcie w instalacji elektrycznej jest zgodne z napięciem podanym w opisie technicznym urządzenia.
- Nie dotykaj kabla zasilającego, wtyku sieciowego ani urządzenia wilgotnymi lub mokrymi rękami.
- Nie używaj kabla zasilającego przyłączonego do przedłużacza, lecz przyłączaj go bezpośrednio do gniazda zasilania.

### **⚠ OSTRZEŻENIE! NIEBEZPIECZEŃSTWO OBRAŻEŃ!**

- Nie wymieniaj akcesoriów w czasie pracy urządzenia.
- Nie używaj urządzenia do zasysania wody ani innych płynów.
- Nie używaj urządzenia do zasysania ostrych przedmiotów ani odłamków szkła.
- Nie używaj urządzenia do wciągania płonących zapatek, tłętego się popiołu lub niedopałków papierosów.

- Nie używaj urządzenia do zasysania substancji chemicznych, pyłu kamiennego, gipsu, cementu ani podobnych cząsteczek.
- To urządzenie nie nadaje się do wciągania łatwopalnych i wybuchowych substancji, ani chemicznych i żrących płynów.
- Urządzenie przechowuj zawsze w zamkniętych pomieszczeniach. By uniknąć wypadków, po użyciu urządzenie schowaj w bezpiecznym i suchym miejscu.
- To urządzenie może być używane przez dzieci od 8. roku życia oraz osoby o zmniejszonych zdolnościach fizycznych, sensorycznych lub umysłowych bądź osoby nieposiadające odpowiedniego doświadczenia i/lub wiedzy, wyłącznie pod nadzorem lub po przeszkoleniu w zakresie bezpiecznego użytkowania urządzenia oraz potencjalnych zagrożeń.
- Dzieciom nie wolno bawić się urządzeniem. Dzieciom bez opieki osób dorosłych nie wolno czyścić ani konserwować urządzenia.
- Zachowaj szczególną ostrożność przy używaniu urządzenia na schodach lub stopniach.

### **! UWAGA! SZKODY MATERIALNE!**

- Stosuj wyłącznie akcesoria zalecane przez producenta urządzenia.
- Aby odłączyć urządzenie od zasilania, chwytaj zawsze za jego wtyk sieciowy.
- Pamiętaj koniecznie, aby nie odstawiać urządzenia w pobliżu grzejników, pieców ani innych nagranych urządzeń lub powierzchni.
- Uważaj, aby otwory wentylacyjne nigdy nie były zasłonięte. Zablokowany obieg powietrza może być przyczyną przegrzania i uszkodzenia urządzenia.
- Nie używaj urządzenia bez włożonego do niego filtra pyłów.

## Zakres dostawy i przegląd po transporcie

- 1) Wyjmij wszystkie elementy urządzenia oraz instrukcję obsługi z opakowania.
- 2) Usuń wszelkie opakowania oraz folie i naklejki.

Zakres dostawy obejmuje następujące elementy (ilustracje - patrz rozkładana okładka):

- Odkurzacz podręczny
- Teleskopowa rura ssąca
- Szczotka do podłóg
- Szczotka dwufunkcyjna 2 w 1
- Uchwyt ścienny
- Materiał montażowy (2 wkręty, 2 kołki rozporowe)
- Instrukcja obsługi

### **i** Wskazówka

- ▶ Sprawdź urządzenie pod kątem kompletności i widocznych uszkodzeń.
- ▶ W przypadku niekompletnej dostawy bądź stwierdzenia uszkodzeń wskutek wadliwego opakowania lub transportu skontaktuj się z infolinią serwisową (patrz rozdział **Serwis**).

## Opis urządzenia

(Rysunki, patrz rozkładana okładka)

- 1 Włącznik/wyłącznik 
- 2 Pojemnik na pył
- 3 Pokrywa pojemnika na pył
- 4 Przycisk odblokowujący pokrywkę pojemnika na pył
- 5 Filtr EPA
- 6 Filtr ze stali nierdzewnej
- 7 Przycisk regulacyjny (do nasady szczotki dwufunkcyjnej 2 w 1)
- 8 Szczotka dwufunkcyjna 2 w 1
- 9 Kabel zasilający z wtykiem sieciowym
- 10 Uchwyt ścienny
- 11 Śruba
- 12 Kołek
- 13 Przełącznik Wykładzina dywanowa / Twarda podłoga
- 14 Szczotka do podłóg
- 15 Przycisk regulacyjny (do teleskopowej rury ssącej)
- 16 Teleskopowa rura ssąca
- 17 Przycisk odblokowujący (do teleskopowej rury ssącej / szczotki dwufunkcyjnej 2 w 1)

## Przed pierwszym uruchomieniem

### Montaż urządzenia

- 1) Nasuń teleskopową rurę ssącą **16** na otwór ssący urządzenia, aż zatrzaśnie się słyszalnie (patrz rys. 1). Upewnij się przy tym, że blokada znajduje się w prawidłowym położeniu.

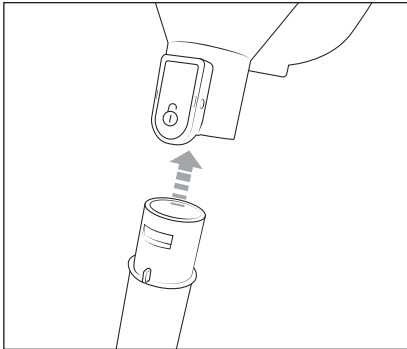

Rys. 1

- 2) Wsuń teleskopową rurę ssącą **16** w szczotkę do podłóg **14**, aż będzie dobrze zamocowana w szczotce do podłóg **14** (patrz rys. 2).

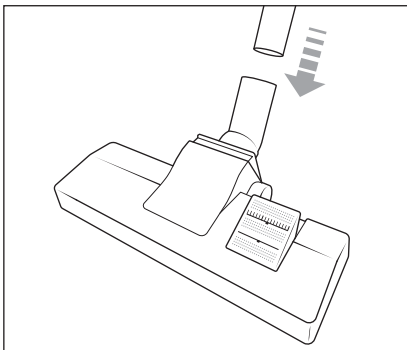

Rys. 2

## Montaż uchwyty ściennego

### ⚠ NIEBEZPIECZEŃSTWO!

- ▶ Przed przystąpieniem do wiercenia otworów na uchwyt ścienny **10** upewnij się, czy w ścianie nie bieżą w tym miejscu przewody elektryczne ani żadne inne kable lub rury. Przewiercenie przewodu elektrycznego będącego pod napięciem grozi śmiercią!

- 1) Znajdź odpowiednie miejsce do montażu uchwyty ściennego **10**. Uchwyt ścienny **10** musi być zamontowany w odpowiedniej odległości od podłogi, aby zapewnić łatwe wkładanie i wyjmowanie urządzenia z uchwyty ściennego **10**.
- 2) Użyj uchwyty ściennego **10**, aby zaznaczyć na ścianie dwa otwory do wywiercenia (patrz rys. 3).

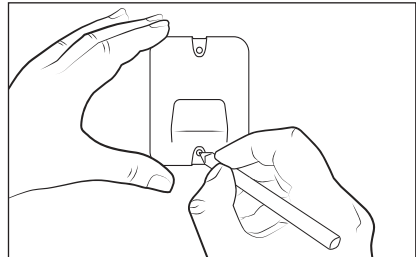

Rys. 3

- 3) Za pomocą wiertła 5 mm wywierć otwory w zaznaczonych miejscach.
- 4) Włóż w wywiercone otwory dostarczone z urządzeniem kołki rozporowe **12**.
- 5) Przykręć uchwyt ścienny **10** za pomocą znajdujących się w zestawie śrub **11**.
- 6) Przyłóż urządzenie do uchwyty ściennego **10**.

## Obsługa i eksploatacja

### ! UWAGA!

- ▶ Otwory ssące urządzenia i szczotki do podłóg **14** oraz teleskopowa rura ssąca **16** muszą być zawsze wolne i nie mogą być zatkane. Zatkania prowadzą do przegrzania silnika i jego uszkodzenia.
- ▶ Zwróć uwagę, aby filtr EPA **5** był zawsze założony, zanim użyjesz urządzenia.
- ▶ Nie próbuj ustawiać odkurzacza pionowo, gdy chcesz go odłożyć lub wyjąć w międzyczasie z ręki. W tym celu należy umieścić odkurzacza w uchwycie ściennym **10** lub położyć go na podłodze (patrz rys. 4 i 5). W przeciwnym razie odkurzacza może ze względu na swój wysoko umieszczony punkt ciężkości się przewrócić i ulec uszkodzeniu, a także uszkodzić inne przedmioty.

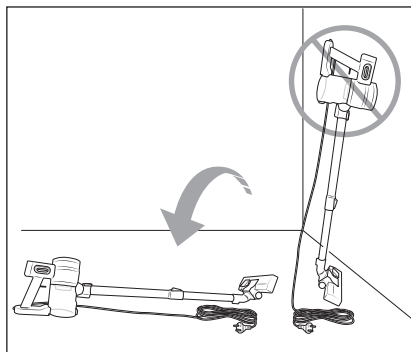

Rys. 4

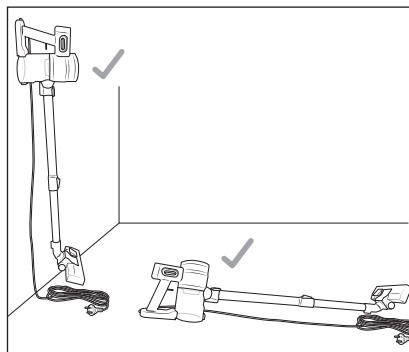



Rys. 5

## Włączanie urządzenia

- 1) Wyjmij urządzenie z uchwytu ściennego **10**.
- 2) Odwiń kabel zasilający **9** oraz włóż wtyk sieciowy **9** w gniazdo zasilania.
- 3) Naciśnij włącznik/wyłącznik **1**, aby włączyć urządzenie.

## Odkurzanie wykładzin dywanowych / twardych podłóg

- ◆ Naciśnij na szczotkę do podłóg **14** przelotcznik Wykładzina podłogowa/ Twarda podłoga **13** do dołu w położenie , aby odkurzyć twarde podłogi. Włosie i uszczelka gumowa na spodzie szczotki do podłóg **14** wysuwają się.
- ◆ Naciśnij na szczotkę do podłóg **14** przelotcznik Wykładzina podłogowa/ Twarda podłoga **13** do góry w położenie , aby odkurzyć wykładziny podłogowe. Włosie i uszczelka gumowa na spodzie szczotki do podłóg **14** wsuwają się.

### i Wskazówka

- ▶ Przesunąć przycisk regulacyjny **15** na teleskopowej rurze ssącej **16** do dołu (patrz oznaczenie strzałki), aby ustawić długość teleskopowej rury ssącej **16**.

## Demontaż urządzenia

### Teleskopowa rura ssąca

- ◆ Aby wyjąć teleskopową rurę ssącą **16** z urządzenia, przytrzymaj wciśnięty przycisk odblokowujący **17**. Wyjmij teleskopową rurę ssącą **16** z otworu ssącego urządzenia (patrz rys. 6).

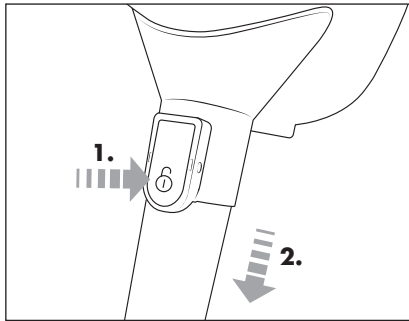

Rys. 6

### Szczotka do podłóg

- ◆ Aby zdjąć szczotkę do podłóg **14** z teleskopowej rury ssącej **16**, wyciągnij teleskopową rurę ssącą **16** ze szczotki do podłóg **14** (patrz rys. 7).

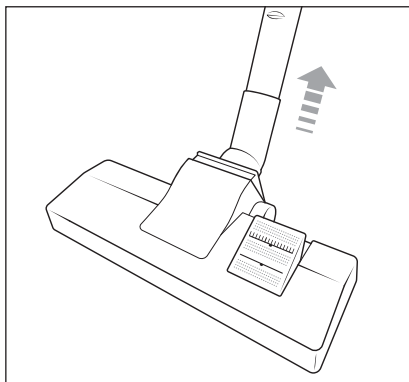

Rys. 7

## Stosowanie szczotki dwufunkcyjnej 2 w 1

### i Wskazówka

- ▶ Przed użyciem szczotki dwufunkcyjnej 2 w 1 **8** należy wyjąć teleskopową rurę ssącą **16**. Wyjmowanie teleskopowej rury ssącej **16** opisano w rozdziale **Demontaż urządzenia**.
- ▶ Szczotka dwufunkcyjna 2 w 1 **8** może być używana jako szeroka dysza lub szczotka. Przytrzymaj przycisk regulacyjny **7** na szczotce dwufunkcyjnej 2 w 1 **8** wciśnięty i przesunij nasadę szczotki w razie potrzeby do przodu lub do tyłu, aż się zatrzaśnie słyszalnie. Szczotki dwufunkcyjnej 2 w 1 **8** można używać na przykład do odkurzania szuflad lub schowków, a także do odkurzania klawiatur lub delikatnych powierzchni za pomocą nasadki z miękką szczotką.
- ◆ Nasun szczotkę dwufunkcyjną 2 w 1 **8** na otwór ssący urządzenia, aż zatrzaśnie się słyszalnie (patrz rys. 8).

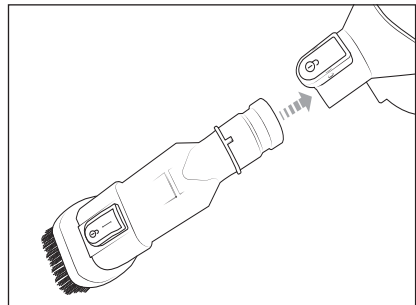

Rys. 8

- ◆ Aby wyjąć szczotkę dwufunkcyjną 2 w 1 **8** z urządzenia, przytrzymaj wciśnięty przycisk odblokowujący **17**. Wyjmij szczotkę dwufunkcyjną 2 w 1 **8** z otworu ssącego urządzenia (patrz rys. 9).

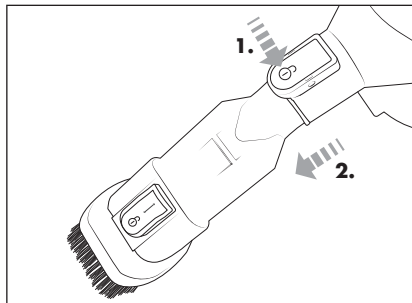

Rys. 9

## Po użyciu

- 1) Po użyciu naciśnij włącznik/wyłącznik **1**, by wyłączyć urządzenie.
- 2) Wyciągnij wtyk sieciowy **9** z gniazda zasilania i nawiń kabel zasilający **9**.
- 3) Przyłóż urządzenie do uchwyty ściennego **10**.

## Czyszczenie

### ⚠ NIEBEZPIECZEŃSTWO!

- ▶ Przed przystąpieniem do czyszczenia należy zawsze wyłączyć urządzenie i wyciągnąć wtyk sieciowy **9** z gniazda zasilania. Niebezpieczeństwo porażenia prądem elektrycznym!

## Opróżnianie pojemnika na pył i czyszczenie filtra

### **i** Wskazówka

- ▶ Opróżnij pojemnik na pył **2** i wyczyść filtr EPA **5** oraz filtr ze stali nierdzewnej **6**, gdy tylko poziom w pojemniku na pył **2** osiągnie oznaczenie **MAX**.

- 1) Wyjmij w razie potrzeby teleskopową rurę ssącą **16**. Przytrzymaj pojemnik na pył **2** w koszu na śmieci i puść przycisk odblokowujący pokrywę pojemnika na pył **4**. Pokrywa pojemnika na pył **3** otwiera się, a zawartość pojemnika zostaje opróżniona do kosza na śmieci (patrz rys. 10).



Rys. 10

- 2) Wyjmij filtr ze stali nierdzewnej **6** i filtr EPA **5** z pojemnika na pył **2**, obracając filtr EPA **5** w prawo (patrz rys. 11). Wyjmij filtr ze stali nierdzewnej **6** i filtr EPA **5** do dołu z pojemnika na pył **2**.

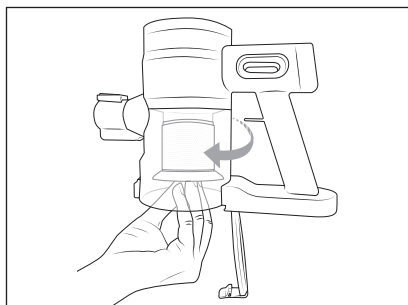

Rys. 11

- 3) Wyjmij filtr ze stali nierdzewnej **6** z filtra EPA **5** (patrz rys. 12).

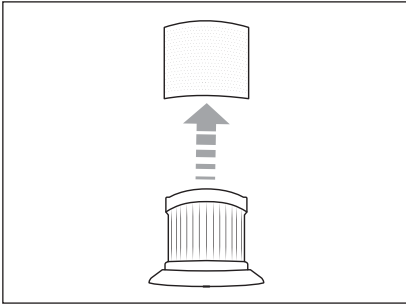

Rys. 12

- 4) Wypłucz filtr EPA **5** i filtr ze stali nierdzewnej **6** w zimnej lub letniej wodzie. Odczekaj, aż filtr EPA **5** i filtr ze stali nierdzewnej **6** całkowicie wyschną na powietrzu, przed ponownym włożeniem ich do pojemnika na pył **2** (patrz rys. 13).

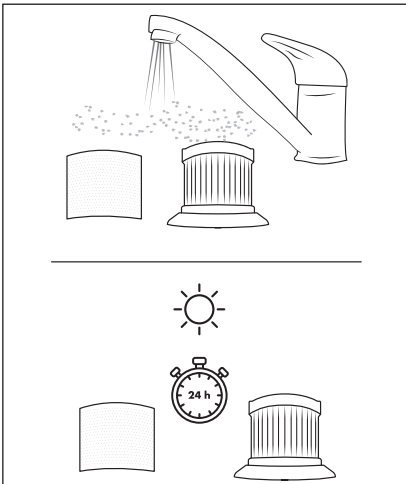

Rys. 13

- 5) Załóż filtr ze stali nierdzewnej **6** na filtr EPA **5** i nasuń go całkowicie na filtr EPA **5**. Zwróć uwagę, aby blokada na filtrze EPA **5** zazębiała się w wycięciu na filtrze ze stali szlachetnej **6** (patrz rys. 14).

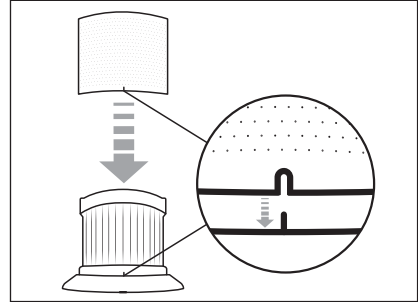

Rys. 14

- 6) Włóż filtr ze stali szlachetnej **6** i filtr EPA **5** ponownie do pojemnika na pył **2** i obróć filtr EPA **5** w lewo, aż będzie dobrze zamocowany w pojemniku na pył **2** (patrz rys. 15).

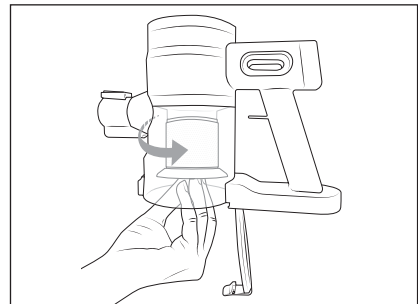

Rys. 15

- 7) Zamknij pokrywkę pojemnika na pył **3**.

## Czyszczenie urządzenia

### ! UWAGA!

- ▶ Nie stosuj żadnych żrących, chemicznych ani szorujących środków czyszczących. Powodują one zniszczenie powierzchni urządzenia.
- ▶ Podczas czyszczenia uważaj, aby do wnętrza urządzenia nie przedostała się wilgoć. Mogłoby to trwale uszkodzić urządzenie.
- ◆ Obudowę urządzenia i wszystkie jego części czyść lekko wilgotną szmatką. W przypadku uporczywych zabrudzeń dodaj delikatnego środka czyszczącego na szmatkę.
- ◆ Przed ponownym użyciem lub przed schoowaniem urządzenia zaczekaj, aż po myciu całkowicie wyschnie.

## Przechowywanie

- ◆ Gdy urządzenie nie jest używane, umieść je w uchwyty ściennym .
- ◆ Przechowuj urządzenie w niezapylonym i suchym miejscu, bez bezpośredniego nasłonecznienia.

## Dane techniczne

Napięcie zasilania	220–240 V ~, 50/60 Hz
Pobór mocy	600 W
Klasa ochronności	II /  (podwójna izolacja)

### i Wskazówka

- ▶ Przelączenie produktu z 50 na 60 Hz nie wymaga żadnych działań ze strony użytkownika. Produkt przystosowuje się zarówno do częstotliwości 50 Hz, jak i 60 Hz.

## Utylizacja

### Utylizacja urządzenia



Widoczny obok symbol przekreślonego pojemnika na kółkach na śmieci oznacza, że urządzenie to podlega postanowieniom dyrektywy 2012/19/EU. Dyrektywa ta stanowi, że zużytego urządzenia nie wolno wyrzucać wraz ze zwykłymi odpadami domowymi, lecz należy je oddać do wyspecjalizowanych punktów zbiórki odpadów, centrów recyklingu lub zakładów utylizacji odpadów.

**Utylizacja jest dla użytkownika bezpłatna. Chroń środowisko i usuwaj odpady w prawidłowy sposób.**

Zużyty sprzęt może mieć szkodliwy wpływ na środowisko i zdrowie ludzi z uwagi na potencjalną zawartość niebezpiecznych substancji, mieszanin oraz części składowych. Gospodarstwo domowe spełnia ważną rolę w przyczynianiu się do ponownego użycia i odzysku surowców wtórnych, w tym recyklingu zużytego sprzętu. Na tym etapie kształtuje się postawy, które wpływają na zachowanie wspólnego dobra jakim jest czyste środowisko naturalne.

Jeśli stare urządzenie zawiera dane osobowe, użytkownik jest odpowiedzialny za ich usunięcie przed zwrotem urządzenia.



Informacje na temat możliwości utylizacji wysłużonego urządzenia można uzyskać w urzędzie gminy lub miasta.

## Utylizacja opakowania



Materiały opakowaniowe są przyjazne dla środowiska i można je poddać procesowi recyklingu. Zbędne materiały opakowaniowe należy usuwać zgodnie z lokalnymi przepisami.



Opakowania należy utylizować w sposób przyjazny dla środowiska. Przestrzegaj oznaczeń umieszczonych na różnych materiałach opakowaniowych i w razie potrzeby zutylizuj je zgodnie z zasadami segregacji odpadów. Materiały opakowaniowe są oznaczone skrótami (a) i cyframi (b) w następujący sposób: 1-7: tworzywa sztuczne, 20-22: papier i tektura, 80-98: kompozyty.

## Zamawianie części zamiennych

Części zapasowe dla tego produktu można zamawiać przez cały czas w Internecie na stronie [www.kompernass.com](http://www.kompernass.com).



Zeskanuj kod QR za pomocą swojego smartfona/tabletu. Za pomocą tego kodu QR możesz przejść bezpośrednio do naszej strony internetowej i przeglądać oraz zamawiać dostępne części zamienne.

### **i** Wskazówka

- ▶ W przypadku problemów z zamówieniem online można skontaktować się z naszym centrum serwisowym telefonicznie lub mailowo.
- ▶ Składając zamówienie zawsze prosimy o podanie numeru artykułu (IAN) 485876\_2501.
- ▶ Należy pamiętać, że nie dla wszystkich krajów dostawy jest możliwe zamówienie części zamiennych przez Internet.

## Gwarancja Kompernaß Handels GmbH

Szanowny Kliencie,

To urządzenie objęte jest 3-letnią gwarancją, licząc od daty zakupu. W przypadku wad tego produktu, masz gwarantowane ustawowo prawa w stosunku sprzedawcy. Te ustawowe prawa nie są ograniczone przez nasze opisane poniżej warunki gwarancji.

### Warunki gwarancji

Okres gwarancji rozpoczyna się od daty zakupu. Należy zachować paragon. Jest on wymagany jako dowód zakupu.

Jeżeli w ciągu trzech lat od daty zakupu produktu ujawni się w nim wada materiałowa lub produkcyjna, produkt zostanie wedle naszego uznania nieodpłatnie naprawiony, wymieniony na nowy lub zostanie zwrócona jego cena.

Warunkiem spełnienia tego świadczenia gwarancyjnego jest dostarczenie w trakcie tego trzyletniego okresu uszkodzonego urządzenia wraz z dowodem zakupu (paragonem) oraz krótkim opisem wady i daty jej wystąpienia.

Jeżeli wada jest objęta naszą gwarancją, otrzymasz z powrotem naprawiony lub nowy produkt. Zgodnie z art. 581 §1 polskiego kodeksu cywilnego wraz z wymianą produktu lub jego istotnej części rozpoczyna się nowy okres gwarancyjny.

## Okres gwarancji i ustawowe roszczenia gwarancyjne

Wykonanie usługi gwarancyjnej nie przedłuża okresu gwarancji. Dotyczy to również wymienionych i naprawionych części. Wszelkie szkody i wady wykryte w chwili zakupu należy zgłosić bezpośrednio po rozpakowaniu urządzenia. Po upływie okresu gwarancji wszelkie naprawy są wykonywane odpłatnie.

## Zakres gwarancji

Urządzenie zostało starannie wyprodukowane i poddane przed wysyłką skrupulatnej kontroli jakości.

Gwarancja obejmuje wady materiałowe lub produkcyjne. Niniejsza gwarancja nie obejmuje części produktu, podlegających normalnemu zużyciu, ani uszkodzeń części łatwo łamliwych, np. przełączników lub części wykonanych ze szkła.

Niniejsza gwarancja traci swoją ważność, jeśli produkt został uszkodzony, nie używano go prawidłowo lub nie serwisowano należycie. W celu zapewnienia prawidłowego stosowania produktu należy ściśle przestrzegać wszystkich instrukcji wymienionych w instrukcjach obsługi. Należy bezwzględnie unikać zastosowania oraz postępowania, których odradza się w instrukcji obsługi lub przed którymi się w niej ostrzega.

Produkt przeznaczony jest wyłącznie do użytku domowego, a nie do zastosowań komercyjnych. Niewłaściwe użytkowanie urządzenia, używanie go w sposób niezgodny z jego przeznaczeniem, użycie siły lub ingerencja w urządzenie, dokonywana poza naszymi autoryzowanymi punktami serwisowymi, powodują utratę gwarancji.

## Realizacja zobowiązań gwarancyjnych

W celu zapewnienia szybkiego załatwienia sprawy, postępuj zgodnie z poniższymi wskazówkami:

- W przypadku wszelkich pytań przygotuj paragon fiskalny oraz numer artykułu (IAN) 485876\_2501 jako dowód zakupu.
- Numer artykułu można znaleźć na tabliczce znamionowej na produkcie, wygrawerowany na urządzeniu, zapisany na stronie tytułowej instrukcji obsługi (w dolnym lewym rogu) lub na naklejce z tyłu bądź na spodzie urządzenia.
- W przypadku wystąpienia błędów działania lub innych wad, prosimy o kontakt z odpowiednim działem serwisu **telefonicznie** lub **przez e-mail**.
- Zarejestrowany jako wadliwy produkt możesz wtedy wraz z dołączonym dowodem zakupu (paragonem) oraz opisem i datą wystąpienia usterki wystać nieodpłatnie na przekazany wcześniej adres serwisu.



Na stronie [www.lidl-service.com](http://www.lidl-service.com) możesz pobrać te i wiele innych instrukcji, filmów o produktach oraz oprogramowanie instalacyjne.

Za pomocą tego kodu QR możesz przejść bezpośrednio na stronę serwisu Lidl ([www.lidl-service.com](http://www.lidl-service.com)), gdzie możesz otworzyć instrukcję obsługi, wpisując numer artykułu (IAN) 485876\_2501.

## Serwis

**PL Serwis Polska**

Tel.: 22 397 4996

E-Mail: [kompernass@lidl.pl](mailto:kompernass@lidl.pl)

IAN 485876\_2501

## Importer

Pamiętaj, że poniższy adres nie jest adresem serwisu. Skontaktuj się najpierw z odpowiednim punktem serwisowym.

KOMPERNASS HANDELS GMBH

BURGSTRASSE 21

44867 BOCHUM

NIEMCY

[www.kompernass.com](http://www.kompernass.com)

# Turinys

<b>Informacija apie šią naudojimo instrukciją</b> .....	<b>44</b>
<b>Naudojimas pagal paskirtį</b> .....	<b>44</b>
<b>Naudojami išpėjimai ir ženklai</b> .....	<b>44</b>
<b>Saugos nurodymai</b> .....	<b>45</b>
<b>Tiekiamas rinkinys ir patikra pristatant</b> .....	<b>47</b>
<b>Prietaiso aprašymas</b> .....	<b>47</b>
<b>Prieš naudojant pirmą kartą</b> .....	<b>48</b>
Prietaiso surinkimas .....	48
Sieninio laikiklio surinkimas .....	48
<b>Valdymas ir naudojimas</b> .....	<b>49</b>
Prietaiso įjungimas .....	49
Kiliminių dangų / kietųjų grindų dangų siurbimas .....	49
Prietaiso išrinkimas .....	50
„2-in-1“ kombinuotojo šepetio naudojimas .....	50
Baigus naudoti .....	51
<b>Valymas</b> .....	<b>51</b>
Dulkių talpyklos ištuštinimas ir filtrų valymas .....	51
Prietaiso valymas .....	53
<b>Laikymas</b> .....	<b>53</b>
<b>Techniniai duomenys</b> .....	<b>53</b>
<b>Šalinimas</b> .....	<b>53</b>
Prietaiso šalinimas .....	53
Pakuotės šalinimas .....	53
<b>Atsarginių dalių užsakymas</b> .....	<b>54</b>
<b>Kompernaß Handels GmbH garantija</b> .....	<b>54</b>
Priežiūra .....	55
Importuotojas .....	55

## Informacija apie šią naudojimo instrukciją

Sveikiname įsigijus naują prietaisą. Pasirinkote kokybišką gaminį.







Naudojimo instrukcija yra šio gaminio dalis. Joje pateikti svarbūs saugos, naudojimo ir šalinimo nurodymai. Prieš pradėdami naudoti gaminį, susipažinkite su visais naudojimo ir saugos nurodymais. Gaminį naudokite tik taip, kaip aprašyta, ir tik nurodytiems naudojimo tikslams. Perduodami gaminį tretiesiems asmenims, kartu perduokite visus jo dokumentus.

## Naudojimas pagal paskirtį

Prietaisas skirtas tik sausiams paviršiams ir (arba) sausoms medžiagoms siurbti. Šiuo prietaisu negalima valyti žmonių arba gyvūnų. Bet koks kitoks prietaiso naudojimas ar keitimas laikomas naudojimu ne pagal paskirtį ir gali kelti didelį pavojų. Gamintojas neatsako už žalą, atsiradusią naudojant prietaisą ne pagal paskirtį arba netinkamai. Prietaisas nėra skirtas komercinio naudojimo reikmėms.

## Naudojami įspėjimai ir ženklai

Šioje naudojimo instrukcijoje, ant pakuotės ir prietaiso rasite toliau aprašytų įspėjimų ir ženklų (jei tinka):

	<b>PAVOJUS!</b> Įspėjimas su šiuo ženklu ir signaliniu žodžiu PAVOJUS nurodo tiesiogiai gresiančią pavojingą situaciją, kurios nevengiant patirsite mirtinų arba sunkių sužalojimų.
	<b>ĮSPĖJIMAS!</b> Įspėjimas su šiuo ženklu ir signaliniu žodžiu ĮSPĖJIMAS nurodo galimą pavojingą situaciją, kurios nevengiant kyla pavojus patirti mirtinų arba sunkių sužalojimų.
	<b>ATSARGIAI!</b> Įspėjimas su šiuo ženklu ir signaliniu žodžiu ATSARGIAI nurodo galimą pavojingą situaciją, kurios nevengiant kyla pavojus patirti nedidelių arba vidutinių sužalojimų.
	<b>DĖMESIO!</b> Įspėjimas su šiuo ženklu ir signaliniu žodžiu DĖMESIO nurodo galimą situaciją, kurios nevengiant kyla pavojus patirti materialinės žalos.
	<b>Nurodymas:</b> Nurodymu pateikiama papildomos informacijos, padedančios lengviau naudoti prietaisą.
	Kintamoji srovė / kintamoji įtampa

## Saugos nurodymai

### **PAVOJUS! ELEKTROS SMŪGIS!**

- Prieš naudodami prietaisą patikrinkite, ar nėra matomų išorinių pažeidimų. Nenaudokite prietaiso, jei jis pažeistas arba buvo nukritęs.
- Nenaudokite prietaiso, jei pažeistas jo tinklo kištukas arba maitinimo laidas.
- Kad išvengtumėte pavojų, apgadintus tinklo kištukus ar maitinimo laidus nedelsdami paveskite pakeisti įgaliotiems specialistams, klientų aptarnavimo tarnybos darbuotojams ar panašios kvalifikacijos asmenims.
- Taisymo darbus paveskite tik specializuotoms dirbtuvėms. Jokiu būdu neardykite prietaiso patys. Jei prietaisą taisysite patys, o ne specializuota įmonė, galite susižaloti.
- Prieš įjungdami prietaisą įsitikinkite, kad prietaiso techninių duomenų lape nurodyta įtampa sutampa su tinklo įtampa.
- Nelieskite maitinimo laido, tinklo kištuko ar prietaiso šlapiomis arba drėgnomis rankomis.
- Maitinimo laido nenaudokite su ilginamuoju laidu, maitinimo laidą įjunkite tiesiai į elektros lizdą.

### **ĮSPĖJIMAS! SUŽALOJIMO PAVOJUS!**

- Prietaisui veikiant nekeiskite jokių priedų.
- Prietaisu nesiurbkite vandens ar kitokių skysčių.
- Prietaisu nesiurbkite smailių daiktų ar stiklo šukių.
- Prietaisu nesiurbkite degančių degtukų, rusenančių pelenų ar nuorūky.
- Prietaisu nesiurbkite cheminių produktų, akmens dulkių, gipso, cemento ar kitokių panašių dalelių.

- Prietaisas netinka degioms ir sprogioms medžiagoms arba cheminiams ir agresyviems skysčiams siurbti.
- Prietaisą visada laikykite uždaroje patalpose. Kad išvengtumėte nelaimingų atsitikimų, nenaudojamą prietaisą laikykite sausoje vietoje.
- 8 metų amžiaus ir vyresni vaikai, taip pat silpnesnių fizinių, jutiminių arba protinių gebėjimų ar mažai patirties ir žinių turintys asmenys šį prietaisą gali naudoti tik prižiūrimi arba jei yra išmokyti prietaisą saugiai naudoti ir supranta jo keliamus pavojus.
- Vaikams su prietaisu žaisti draudžiama. Neprižiūrimiems vaikams neleidžiama atlikti valymo ir naudotojo atliekamų techninės priežiūros darbų.
- Būkite ypač atsargūs naudodami prietaisą ant laiptų.

### **⚠ DĖMESIO! MATERIALINĖ ŽALA!**

- Naudokite tik gamintojo rekomenduojamus priedus.
- Norėdami atjungti prietaisą nuo elektros tinklo, kas kartą suimkite už prietaiso tinklo kištuko.
- Niekada nedėkite prietaiso šalia radiatorių, orkaičių ar kitokių įkaitusių prietaisų arba paviršių.
- Kas kartą įsitikinkite, kad vėdinimo angos yra atviros. Sutrikus oro cirkuliacijai prietaisas gali perkaisti ir sugesti.
- Nenaudokite prietaiso neįdėję dulkių filtro.

## Tiekiamas rinkinys ir patikra pristaciūs

- 1) Iš pakuotės išimkite visas prietaiso dalis ir naudojimo instrukciją.
- 2) Pašalinkite visas pakuotės medžiagas bei plėveles ir lipdukus, jei jų yra.

Tiekiamo rinkinio dalys (paveikslėlius rasite išskleidžiamajame puslapyje):

- Rankinis dulkių siurblys
- Teleskopinis siurbimo vamzdis
- Grindų šepetys
- „2-in-1“ kombinuotasis šepetys
- Sieninis laikiklis
- Surinkimo medžiagos (2 varžtai, 2 kaiščiai)
- Naudojimo instrukcija

### **i** Nurodymas

- ▶ Patikrinkite, ar pristatytas visas rinkinys ir ar nėra pastebimų trūkumų.
- ▶ Jei pristatytas ne visas rinkinys arba gaminyje pažeistas dėl netinkamos pakuotės arba gabenant, kreipkitės klientų aptarnavimo tarnybos karštąja linija (žr. skyrių **Priežiūra**).

## Prietaiso aprašymas

(paveikslėlius žr. išskleidžiamajame puslapyje)

- 1 Įjungimo / išjungimo jungiklis 
- 2 Dulkių talpykla
- 3 Dulkių talpyklos dangtis
- 4 Dulkių talpyklos dangčio atskleidimo mygtukas
- 5 EPA filtras
- 6 Nerūdijančiojo plieno filtras
- 7 Reguliavimo mygtukas („2-in-1“ kombinuotojo šepetio šepetinio antgalio)
- 8 „2-in-1“ kombinuotasis šepetys
- 9 Maitinimo laidas su tinklo kištuku
- 10 Sieninis laikiklis
- 11 Varžtas
- 12 Kaištis
- 13 Kiliminių dangų / kietųjų grindų dangų siurbimo funkcijos jungiklis
- 14 Grindų šepetys
- 15 Reguliavimo mygtukas (teleskopinio siurbimo vamzdžio)
- 16 Teleskopinis siurbimo vamzdis
- 17 Atskleidimo mygtukas (teleskopinio siurbimo vamzdžio / „2-in-1“ kombinuotojo šepetio)

## Prieš naudojant pirmą kartą

### Prietaiso surinkimas

- 1) Teleskopinį siurbimo vamzdį **16** kiškite į prietaiso siurbimo angą, kol vamzdis girdimai užsifiksuos (žr. 1 pav.). Stebėkite, kad jis užsifiksuotų tinkamoje padėtyje.

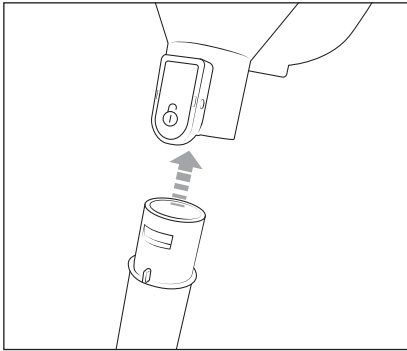

1 pav.

- 2) Teleskopinį siurbimo vamzdį **16** kiškite į grindų šepetį **14**, kol jis gerai įsitvirtins grindų šepetyje **14** (žr. 2 pav.).

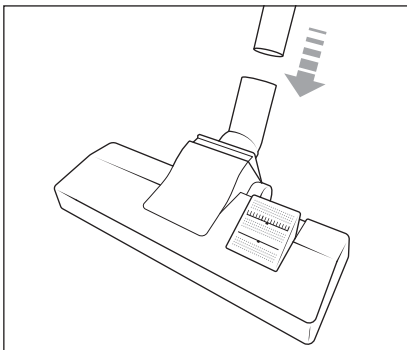

2 pav.

## Sieninio laikiklio surinkimas

### ⚠ PAVOJUS!

- Įsitinkinkite, kad toje sienos vietoje, kurioje norite gręžti skylės sieniniam laikikliui **10**, nėra elektros bei kitokių linijų ar vamzdžių. Pragręžus laidą, kuriuo teka srovė, kyla pavojus gyvybei!

- 1) Raskite tinkamą vietą sieniniam laikikliui **10** surinkti. Sieninį laikiklį **10** reikia surinkti pakankamu atstumu iki grindų, kad prietaisą būtų lengva įdėti į sieninį laikiklį **10** ir iš jo išimti.
- 2) Naudodami sieninį laikiklį **10** pažymėkite sienoje dvi gręžiamas skylės (žr. 3 pav.).

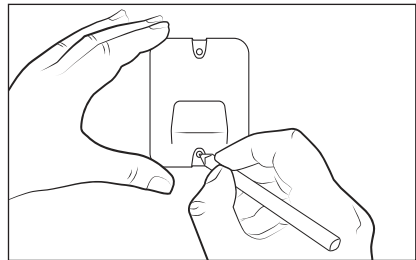

3 pav.

- 3) Pažymėtose vietose 5 mm grąžtu išgręžkite skylės.
- 4) Į išgręžtas skylės įkiškite kartu tiekiamus kaiščius **12**.
- 5) Sieninį laikiklį **10** prisukite kartu tiekiamais varžtais **11**.
- 6) Uždėkite prietaisą ant sieninio laikiklio **10**.

## Valdymas ir naudojimas

### ! DĖMESIO!

- ▶ Prietaiso ir grindų šepetio **14** siurbimo angos bei teleskopinis siurbimo vamzdis **16** visada turi būti laisvi ir neužsikimšę. Užsikimšus angai, variklis gali perkaisti ir sugesti.
- ▶ Prieš naudodami prietaisą visada įsitikinkite, kad EPA filtras **5** yra įdėtas.
- ▶ Nebandykite dulkių siurblio statyti vertikaliai, jei laikinai norite jį išjungti arba padėti iš rankų. Tokiu atveju dulkių siurblių įdėkite į sieninį laikiklį **10** arba paguldykite ant grindų (žr. 4 ir 5 pav.). Kitaip dulkių siurblys dėl savo aukšto svorio centro gali apvirsti ir būti apgadintas bei tam tikromis aplinkybėmis virsdamas gali apgadinti kitus daiktus.

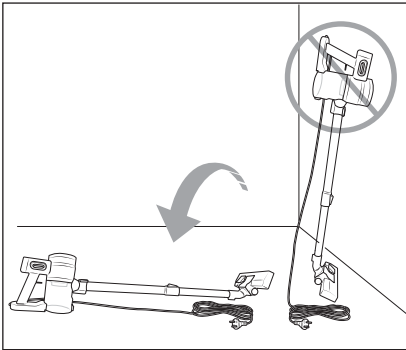

4 pav.

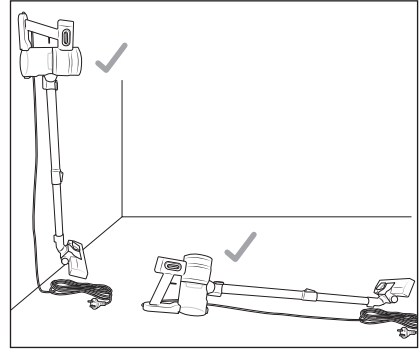

5 pav.

### Prietaiso įjungimas

- 1) Išimkite prietaisą iš sieninio laikiklio **10**.
- 2) Išvyniokite maitinimo laidą **9** ir tinklo kištuką **9** įkiškite į elektros lizdą.
- 3) Paspauskite įjungimo / išjungimo jungiklį **1** ir įjunkite prietaisą.

### Kiliminių dangų / kietųjų grindų dangų siurbimas

- ◆ Norėdami siurbti kietąsias grindų dangas, grindų šepetio **14** kiliminių dangų / kietųjų grindų dangų siurbimo funkcijos jungiklį **13** nuspauskite žemyn į padėtį . Šeriai ir guminė briaunelė grindų šepetio **14** apačioje išstumiami.
- ◆ Norėdami siurbti kilimines dangas, grindų šepetio **14** kiliminių dangų / kietųjų grindų dangų siurbimo funkcijos jungiklį **13** nuspauskite aukštyn į padėtį . Šeriai ir guminė briaunelė grindų šepetio **14** apačioje įtraukiami.

### i Nurodymas

- ▶ Norėdami nustatyti teleskopinio siurbimo vamzdžio **16** ilgį, reguliavimo mygtuką **15** ant teleskopinio siurbimo vamzdžio **16** pastumkite žemyn (žr. rodyklės ženklą).

## Prietaiso išrinkimas

### Teleskopinis siurbimo vamzdis

- ◆ Norėdami teleskopinį siurbimo vamzdį **16** nuimti nuo prietaiso, spauskite atsklendimo mygtuką **17**. Tada teleskopinį siurbimo vamzdį **16** nutraukite nuo prietaiso siurbimo angos (žr. 6 pav.).

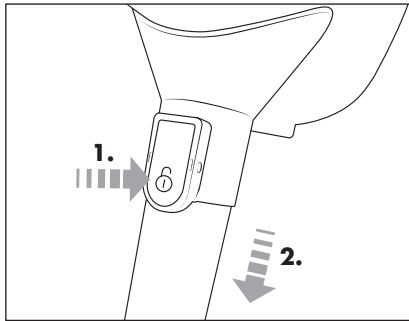

6 pav.

### Grindų šepetys

- ◆ Norėdami grindų šepetį **14** nuimti nuo teleskopinio siurbimo vamzdžio **16**, teleskopinį siurbimo vamzdį **16** nutraukite nuo grindų šepetio **14** (žr. 7 pav.).

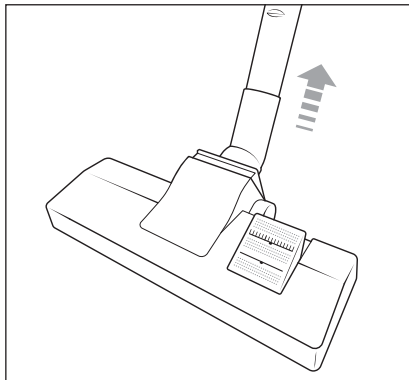

7 pav.

## „2-in-1“ kombinuotojo šepetio naudojimas

### i Nurodymas

- ▶ Prieš naudodami „2-in-1“ kombinuotąjį šepetį **8** turite nuimti teleskopinį siurbimo vamzdį **16**. Kaip nuimti teleskopinį siurbimo vamzdį **16**, žr. skyriuje **Prietaiso išrinkimas**.
- ▶ „2-in-1“ kombinuotąjį šepetį **8** galima naudoti kaip platų antgalį arba šepetį. Laikydami nuspaustą „2-in-1“ kombinuotojo šepetio **8** reguliavimo mygtuką **7**, šepetinį antgalį pagal poreikį stumkite į priekį arba atgal, kol jis girdimai užsifiksuos. „2-in-1“ kombinuotąjį šepetį **8** naudokite, pvz., norėdami išsiurbti stalčius ar daiktų skyrelius arba minkštu šepetiniu antgaliu nuvalyti dulkes nuo klaviatūrų ar pažeidžiamų paviršių.
- ◆ „2-in-1“ kombinuotąjį šepetį **8** kiškite į prietaiso siurbimo angą, kol jis girdimai užsifiksuos (žr. 8 pav.).

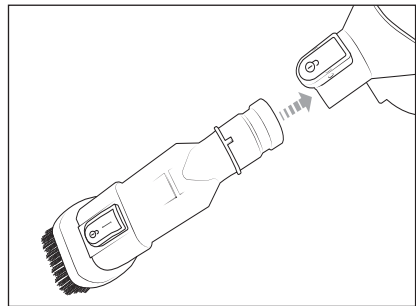

8 pav.

- ◆ Norėdami „2-in-1“ kombinuotąjį šepetį **8** nuimti nuo prietaiso, spauskite atsklendimo mygtuką **17**. Tada „2-in-1“ kombinuotąjį šepetį **8** nutraukite nuo prietaiso siurbimo angos (žr. 9 pav.).

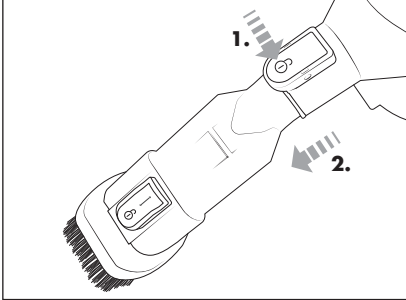

9 pav.

## Baigus naudoti

- 1) Baigę naudoti, paspauskite įjungimo / išjungimo jungiklį **1** ir išjunkite prietaisą.
- 2) Iš elektros lizdo ištraukite tinklo kištuką **9** ir suvyniokite maitinimo laidą **9**.
- 3) Uždėkite prietaisą ant sieninio laikiklio **10**.

## Valymas

### ⚠ PAVOJUS!

- ▶ Kas kartą prieš valydami prietaisą išjunkite ir ištraukite tinklo kištuką **9** iš elektros lizdo. Kyla elektros smūgio pavojus!

## Dulkių talpyklos ištuštinimas ir filtrų valymas

### **i** Nurodymas

- ▶ Ištuštinkite dulkių talpyklą **2** ir išvalykite EPA filtrą **5** bei nerūdijančiojo plieno filtrą **6**, kai tik dulkių talpykla **2** prisipildys iki **MAX** žymės.

- 1) Jei reikia, nuimkite teleskopinį siurbimo vamzdį **16**. Dulkių talpyklą **2** laikykite šiuokšliadėžėje ir paspauskite dulkių talpyklos dangčio atsklendimo mygtuką **4**. Dulkių talpyklos dangtis **3** atsidaro ir turinys ištuštinamas į šiuokšliadėžę (žr. 10 pav.).

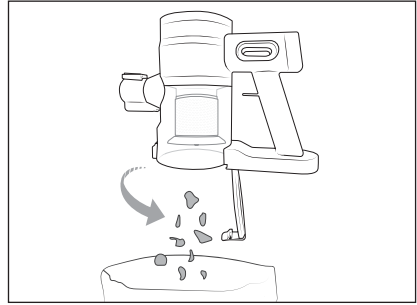

10 pav.

- 2) Iš dulkių talpyklos **2** išimkite nerūdijančiojo plieno filtrą **6** ir EPA filtrą **5**, EPA filtrą **5** sukdami pagal laikrodžio rodyklę (žr. 11 pav.). Tada nerūdijančiojo plieno filtrą **6** ir EPA filtrą **5** iš dulkių talpyklos **2** ištraukite į apačią.

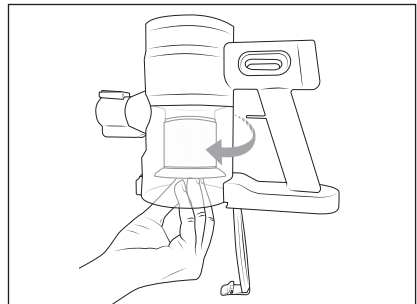

11 pav.

- 3) Nerūdijančiojo plieno filtrą **6** nutraukite nuo EPA filtro **5** (žr. 12 pav.).

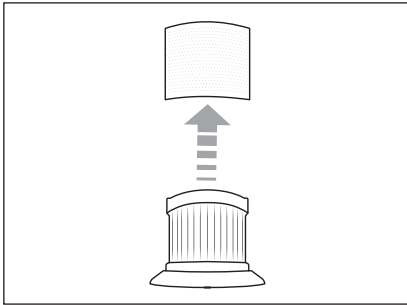

12 pav.

- 4) EPA filtrą **5** ir nerūdijančiojo plieno filtrą **6** išplaukite šaltu arba drungnu vandeniu. Prieš vėl įdėdami EPA filtrą **5** ir nerūdijančiojo plieno filtrą **6** į dulkių talpyklą **2**, leiskite jiems natūraliai visiškai išdžiūti (žr. 13 pav.).

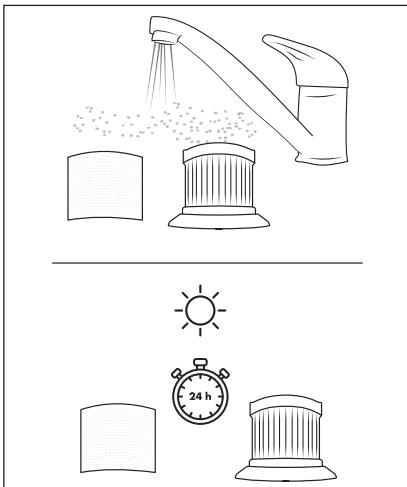

13 pav.

- 5) Nerūdijančiojo plieno filtrą **6** uždėkite ant EPA filtro **5** ir tada jį visiškai užstumkite ant EPA filtro **5**. Stebėkite, kad EPA filtro **5** fiksatorius būtų nerūdijančiojo plieno filtro **6** išpjovoje (žr. 14 pav.).

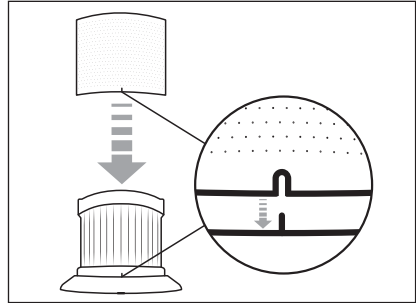

14 pav.

- 6) Nerūdijančiojo plieno filtrą **6** ir EPA filtrą **5** vėl įdėkite į dulkių talpyklą **2** ir EPA filtrą **5** sukite prieš laikrodžio rodyklę, kol filtras tvirtai laikysis dulkių talpykloje **2** (žr. 15 pav.).

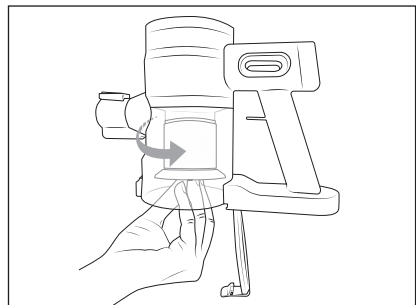

15 pav.

- 7) Uždarykite dulkių talpyklos dangtį **3**.

## Prietaiso valymas

### ! DĖMESIO!

- ▶ Nenaudokite agresyvių, cheminių ar šveičiamųjų valymo priemonių. Jos gadina prietaiso paviršių.
- ▶ Kad prietaisas nepataisomai nesugestų, pasirūpinkite, kad į valomą prietaisą nepatektų drėgmės.
- ◆ Prietaiso korpusą ir visas prietaiso dalis valykite vos drėgna šluoste. Jei nešvarumai prikibę tvirtiau, šluostę sudrėkinkite švelniu valikliu.
- ◆ Prieš vėl naudodami ar padėdami prietaisą, visas dalis kruopščiai nusauskite.

## Laikymas

- ◆ Nenaudojamą prietaisą uždėkite ant sieninio laikiklio .
- ◆ Prietaisą laikykite nedulkėtoje ir sausoje, tiesioginiams saulės spinduliams nepašviečiamoje vietoje.

## Techniniai duomenys

Maitinimo įtampa	220–240 V ~, 50/60 Hz
Galia	600 W
Apsaugos klasė	II /  (dviguba izoliacija)

### i Nurodymas

- ▶ Naudotojui nereikia atlikti jokių veiksmų, kad gaminys veiktų 50 ar 60 Hz dažniu. Gaminys prisiderina ir prie 50, ir prie 60 Hz dažnio.

## Šalinimas

### Prietaiso šalinimas



Greta esantis perbrauktos ratukinės šiukšlių dėžės ženklas reiškia, kad šiam gaminiui taikoma Europos Sąjungos direktyva 2012/19/EU.

Šioje direktyvoje nurodoma, kad pasibaigus naudojimo laikotarpiui, šio prietaiso negalima išmesti kartu su įprastomis buitinėmis atliekomis, o būtina pristatyti į tam skirtas surinkimo vietas, perdirbimo centrus arba atliekų šalinimo įmones.

### Jums šalinimas yra nemokamas.

### Saugokite aplinką ir tinkamai išmeskite prietaisą.

Jei nenaudojame prietaise yra asmens duomenų, prieš grąžindami Jūs patys privalote juos pašalinti.



Kaip pašalinti nenaudojamą gaminį, sužinosite savo savivaldybės arba miesto administracijoje.

### Pakuotės šalinimas



Pakuotės medžiagos parinktos atsižvelgiant į aplinkos apsaugos ir techninius utilizavimo aspektus, todėl jos yra perdirbamos. Nereikalingas pakuotės medžiagas išmeskite laikydamiesi regione galiojančių teisės aktų.



Pakuotę išmeskite tausodami aplinką. Atsižvelkite į skirtingų pakuotės medžiagų ženklimą ir prireikus jas surūšiuokite. Pakuotės medžiagos ženklinamos šiais trumpiniais (a) ir skaičiais (b): 1–7: plastikai, 20–22: popierius ir kartonas, 80–98: sudėtinės medžiagos.

## Atsarginių dalių užsakymas

Atsarginių dalių šiam gaminiui visada galite patogiai papildomai užsisakyti internetu adresu [www.kompernass.com](http://www.kompernass.com).



Savo išmaniuoju telefonu ar planšetiniu kompiuteriu nuskaitykite QR kodą. Šis QR kodas Jus nukreips tiesiai į mūsų svetainę, kurioje galėsite peržiūrėti mūsų turimas atsargines dalis ir jų užsisakyti.

### **i** Nurodymas

- ▶ Jei internetu Jums užsisakyti neparanku, telefonu arba elektroniniu paštu galite kreiptis į mūsų klientų aptarnavimo centrą.
- ▶ Užsisakydami visada nurodykite ir gaminio numerį (IAN) 485876\_2501.
- ▶ Atminkite, kad ne visose šalyse, į kurias tiekiamas gaminys, atsarginių dalių galima užsisakyti internetu.

## Kompernaß Handels GmbH garantija

Gerb. kliente,

Šiam prietaisui nuo įsigijimo datos suteikiama 3 metų garantija. Išryškėjus šio gaminio trūkumams, gaminio pardavėjas užtikrina jums teisės aktais reglamentuojamas teises. Toliau išdėstytos garantijos teikimo sąlygos šių jūsų teisės aktais reglamentuojamų teisių neapriboja.

### Garantijos teikimo sąlygos

Garantijos teikimo laikotarpis skaičiuojamas nuo pirkimo datos. Išsaugokite kasos čekį. Jo reikia kaip pirkimo dokumento.

Jei per trejus metus nuo šio gaminio pirkimo datos išryškėtų medžiagų ar gamybos trūkumų, gaminį savo nuožiūra nemokamai pataisysime, pakeisime arba grąžinsime sumokėtą sumą. Norint pasinaudoti garantija, sugedusį gaminį ir pirkimo dokumentą (kasos čekį) būtina pateikti trejų metų laikotarpiu trumpai aprašius trūkumą ir nurodžius trūkumo atsiradimo laiką.

Jei trūkumui taikoma mūsų garantija, jums grąžinsime sutaisytą arba pristatysime naują gaminį. Sutaisius ar pakeitus gaminį, garantijos teikimo laikotarpis nepratęsiamas.

### Garantijos teikimo laikotarpis ir teisės aktais reglamentuojama trūkumų pašalinimo garantija

Garantijos teikimo laikotarpiu suteikus garantinių paslaugų, garantijos teikimo laikotarpis nepratęsiamas. Ta pati sąlyga taikoma ir pakeistoms bei sutaisytoms dalims. Apie įsigyto gaminio pažeidimus ir trūkumus būtina pranešti vos išpakavus gaminį. Pasibaigus garantijos teikimo laikotarpiui už remonto darbus imamas mokestis.

## Garantijos aprėptis

Prietaisai kruopščiai pagamintas vadovaujantis griežtomis kokybės gairėmis ir prieš pristatant buvo išbandytas.

Garantija taikoma tik medžiagų arba gamybos trūkumams. Šis garantija netaikoma įprastai dy-lančioms dalims, priskiriamoms prie susidėvintųjų dalių kategorijos, arba lūžtančių (dužių) dalių, pavyzdžiui, jungiklių ar iš stiklo pagamintų dalių, pažeidimams.

Garantija netaikoma, jei gaminys apgadinamas, netinkamai naudojamas ar netinkamai prižiūri-mas. Gaminys tinkamai naudojamas tik tada, jei tiksliai laikomasi visų naudojimo instrukcijoje pateiktų nurodymų. Gaminį draudžiama naudoti tokiems tikslams ar tokiu būdu, kurie nerekomen-duojami naudojimo instrukcijoje arba dėl kurių joje įspėjama.

Gaminys skirtas tik buitinio, o ne komercinio naudojimo reikmėms. Garantija netaikoma piktnaudžiavimo, netinkamo naudojimo atvejais, jei naudojama jėga ir jei remontuoja ne mūsų įgaliojami klientų aptarnavimo tarnyba.

## Garantinių įsipareigojimų vykdymas

Kad galėtume greitai sutvarkyti jūsų prašymą, prašome vadovautis toliau nurodytais nurody-mais:

- Kreipdamiesi bet kokių klausimų dėl gaminio, turėkite kasos čekį kaip pirkimo dokumentą ir gaminio numerį (IAN) 485876\_2501.
- Gaminio numerį rasite gaminio duomenų lentelėje, išgraviruotą ant gaminio, nurodytą ant naudojimo instrukcijos viršelio (apačioje kairėje) arba užklijuotą gaminio užpakalinėje pusėje ar apačioje.
- Jei išryškėtų prietaiso veikimo ar kitokių trūkumų, pirmiausia **telefonu** arba **elektroniniu paštu** kreipkitės į toliau nuro-dytą klientų aptarnavimo skyrių.

- Tada sugedusiu pripažintą gaminį, pridėję pirkimo dokumentą (kasos čekį) ir nurodę trūkumą bei jo atsiradimo laiką, nemokamai galėsite išsiųsti jums nurodytu techninės prie-žiūros tarnybos adresu.



Iš svetainės [www.lidl-service.com](http://www.lidl-service.com) galite atsisiųsti šį ir daugiau žiny-nų, gaminių vaizdo įrašų ir įdiegimo programinės įrangos.

Šis QR kodas Jus nukreips tiesiai į „Lidl“ klientų aptarnavimo puslapį ([www.lidl-service.com](http://www.lidl-service.com)), kuriame įvedę gaminio numerį (IAN) 485876\_2501 galėsite atverti savo naudojimo instrukciją.

## Priežiūra

**LT** Priežiūra Lietuva

Tel. 08 00 33144

Elektroninio pašto adresas:  
[kompernass@lidl.lt](mailto:kompernass@lidl.lt)

IAN 485876\_2501

## Importuotojas

Atminkite, kad šis adresas nėra techninės prie-žiūros tarnybos adresas. Pirmiausia susisiekite su nurodyta klientų aptarnavimo tarnyba.

KOMPERNASS HANDELS GMBH

BURGSTRASSE 21

44867 BOCHUM

VOKIETIJA

[www.kompernass.com](http://www.kompernass.com)



# Sisukord

<b>Kasutusjuhendi selgitus</b> .....	<b>58</b>
<b>Sihipärane kasutamine</b> .....	<b>58</b>
<b>Kasutatud hoiatusjuhised ja sümbolid</b> .....	<b>58</b>
<b>Ohutusjuhised</b> .....	<b>59</b>
<b>Tarnekomplekt ja transpordijärgne ülevaatus</b> .....	<b>61</b>
<b>Seadme kirjeldus</b> .....	<b>61</b>
<b>Enne esimest kasutuselevõtmist</b> .....	<b>62</b>
Seadme montaaž .....	62
Seinahoidiku montaaž .....	62
<b>Käsitsemine ja käitamine</b> .....	<b>63</b>
Seadme sisselülitamine .....	63
Vaippõrandakatete / kõvade põrandakatete puhastamine .....	63
Seadme demontaaž .....	64
Kaks-ühes kombiharja kasutamine .....	64
Pärast kasutamist .....	65
<b>Puhastamine</b> .....	<b>65</b>
Tolmunõu tühjendamine ja filtri puhastamine .....	65
Seadme puhastamine .....	67
<b>Hoiustamine</b> .....	<b>67</b>
<b>Tehnilised andmed</b> .....	<b>67</b>
<b>Jäätmekäitlus</b> .....	<b>67</b>
Seadme jäätmekäitlus .....	67
Pakendi jäätmekäitlus .....	67
<b>Varuosade tellimine</b> .....	<b>68</b>
<b>Kompernaß Handels GmbH garantii</b> .....	<b>68</b>
Teenindus .....	69
Importija .....	69

## Kasutusjuhendi selgitus

Palju õnne uue seadme ostu puhul. Te otsustasite sellega kvaliteetse toote kasuks.

Kasutusjuhend on selle toote osa. See sisaldab olulisi juhiseid ohutuse, kasutamise ja jäätmekäitluse kohta. Tutvuge enne toote kasutamist kõikide käsitsus- ja ohutusjuhistega. Kasutage toodet ainult kirjeldatud viisil ja nimetatud kasutusvaldkondades. Andke toote edasiandmisel kolmandatele isikutele kõik dokumendid kaasa.

## Sihipärane kasutamine

Seadet tohib kasutada ainult kuivade pealispindade puhastamiseks või kuiva materjali imemiseks. Inimesi või loomi ei tohi selle seadmega puhastada. Igasugune muu kasutamine või seadme muutmine on mittesihipärane ja kätkeb endas olulisi õnnetusohutusi. Tootja ei vastuta mittesihipärase kasutamise või vale käsitsemise tõttu põhjustatud kahjude eest. Seade ei ole ette nähtud töönduslikuks kasutamiseks.

## Kasutatud hoiatusjuhised ja sümbolid

Käesolevas kasutusjuhendis, pakendis ja seadmel kasutatakse järgmisi hoiatusjuhiseid ja sümboleid (kui see on asjakohane):

	<p><b>OHT!</b> Selle sümboli ja märgusõnaga „OHT“ tähistatud hoiatusjuhised viitavad vahetult ohtlikule olukorrale, mille eiramine põhjustab surma või raske vigastuse.</p>
	<p><b>HOIATUS!</b> Selle sümboli ja märgusõnaga „HOIATUS“ tähistatud hoiatusjuhised viitavad võimalikule ohtlikule olukorrale, mille eiramine võib põhjustada surma või raske vigastuse.</p>
	<p><b>ETTEVAATUST!</b> Selle sümboli ja märgusõnaga „ETTEVAATUST“ tähistatud hoiatusjuhised viitavad võimalikule ohtlikule olukorrale, mille eiramine võib põhjustada kerge või mööduka vigastuse.</p>
	<p><b>TÄHELEPANU!</b> Selle sümboli ja märgusõnaga „TÄHELEPANU“ tähistatud hoiatusjuhised viitavad võimalikule olukorrale, mille eiramine võib põhjustada materiaalse kahju.</p>
	<p><b>Juhis:</b> Juhis tähistab lisateavet, mis lihtsustab seadme kasutamist.</p>
	<p>Vahelduvvool/-pinge</p>

## Ohutusjuhised

### **OHT! ELEKTRILÖÖK!**

- Kontrollige enne kasutamist seadmel väliselt nähtavate kahjustuste puudumist. Ärge võtke kahjustatud või mahakukkunud seadet kasutusele.
- Ärge kasutage kahjustatud võrgupistikute ega võrgukaabliga seadet.
- Laske kahjustatud võrgupistik või võrgukaabel ohtude vältimiseks koheselt volitatud spetsialistil, klienditeenindusel või mõnel sarnase kvalifikatsiooniga isikul vahetada.
- Laske remondid teostada ainult töökojas. Ärge mitte mingil juhul avage ise seadet. Toimingud, mida ei ole teostanud töökoda, võivad põhjustada vigastusi.
- Veenduge enne seadme sisselülitamist, et seadme tehnilistes andmetes märgitud pinge vastab võrgupingele.
- Ärge mitte kunagi võtke võrgukaablist, võrgupistikust ega seadmest kinni märgade või niiskete kätega.
- Ärge kasutage võrgukaablit pikenduskaabliga, vaid ühendage võrgukaabel otse pistikupessa.

### **HOIATUS! VIGASTUSOHT!**

- Ärge vahetage tarvikuid seadme käitamise ajal.
- Ärge kasutage seadet vee või teiste vedelike imemiseks.
- Ärge kasutage seadet teravate esemete või klaasikildude imemiseks.
- Ärge kasutage seadet põlevate tuletikkude, hõõguva tuha või suitsukonide imemiseks.
- Ärge kasutage seadet keemiliste toodete, kivitolmu, kipsi, tsemendi või teiste sarnaste osakeste imemiseks.
- Seade ei ole sobiv süttivate ja plahvatusohtlike ainete või keemiliste ja agressiivsete vedelike jaoks.

- Hoidke seadet alati suletud ruumides. Õnnetuste vältimiseks hoidke seadet pärast kasutamist kuivas kohas.
- Seda seadet tohivad kasutada lapsed alates 8. eluaastast, samuti piiratud füüsiliste, sensoorsete või vaimsete võimetega isikud või isikud, kellel ei ole piisavalt kogemusi ja teadmisi, kui on tagatud nende järelevalve või neid on instrueeritud seadme ohutu kasutamise osas ning nad on sellest tulenevatest ohtudest aru saanud.
- Lapsed ei tohi seadmega mängida. Lapsed ei tohi ilma järelevalveta teostada puhastamist ja kasutajapoolset hooldust.
- Olge seadme treppidel või astmetel kasutamisel eriti hoolikas.

### **⚠ TÄHELEPANU! VARAKAHJU!**

- Kasutage ainult tootja poolt soovitatud tarvikuid.
- Seadme vooluvõrgust lahutamiseks võtke alati kinni seadme võrgupistikust.
- Jälgige tingimata, et seadet ei paigutata küttekehade, küpsetusahjude või teiste kuumutavate seadmete kõrvale või pindadele.
- Jälgige alati, et kõik õhutuspiilud on vabad. Blokeeritud õhuringlus võib põhjustada seadme ülekuumenemist ja kahjustamist.
- Ärge kasutage seadet, kui tolmufilter ei ole paigaldatud.

## Tarnekomplekt ja transpordijärgne ülevaatus

- 1) Võtke kõik seadme osad ja kasutusjuhend pakendist välja.
- 2) Eemaldage kogu pakkematerjal ja olemasolevad kiled ja kleebised.

Tarnekomplekt koosneb järgmistest osadest (joonised vt lahtipöörataval lehel):

- Käsitolmuimeja
- Teleskoop-imemistoru
- Põrandahari
- Kaks-ühes kombihari
- Seinahoidik
- Montaažimaterjal (2 kruvi, 2 tüüblit)
- Kasutusjuhend

### **i** Juhis

- ▶ Kontrollige tarnekomplekti kompleksust ja nähtavate kahjustuste puudumist.
- ▶ Kui tarnekomplekt ei ole täielik, või kui tuvastate puudulikust pakendamisest või transpordist põhjustatud kahjustusi, pöörduge teeninduse poole (vt peatükk **Teenindus**).

## Seadme kirjeldus

(joonised vt lahtipöörataval lehel)

- 1 Sisse-/väljalüliti 
- 2 Tolmunõu
- 3 Tolmunõu kaas
- 4 Tolmunõu kaane lukustuse vabastusklahv
- 5 EPA-filter
- 6 Roostevabast terasest filter
- 7 Reguleerimisklahv (kaks ühes kombiharja hariotsakul)
- 8 Kaks-ühes kombihari
- 9 Võrgupistikuga võrgukaabel
- 10 Seinahoidik
- 11 Kruvi
- 12 Tüübel
- 13 Vaippõrandakatte / kõva põrandakatte lüliti
- 14 Põrandahari
- 15 Reguleerimisklahv (teleskoop-imemistorul)
- 16 Teleskoop-imemistoru
- 17 Lukustuse vabastusklahv (teleskoop-imemistorul/kaks-ühes kombiharjal)

## Enne esimest kasutuselevõtmist

### Seadme montaaž

- 1) Lükake teleskoop-imemistoru **16** seadme imemisavale, kuni see fikseerub kuuldavalt (vt joonis 1). Jälgige sealjuures lukusti õiget asendit.

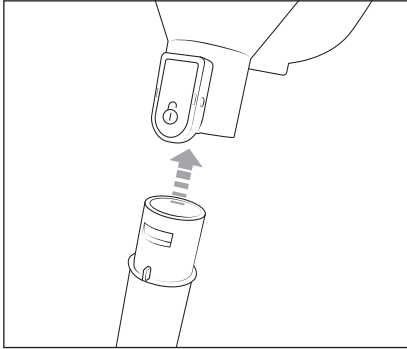

Joonis 1

- 2) Lükake teleskoop-imemistoru **16** pörandaharja **14** sisse, kuni toru on pörandaharjas **14** tugevasti kinni (vt joonis 2).

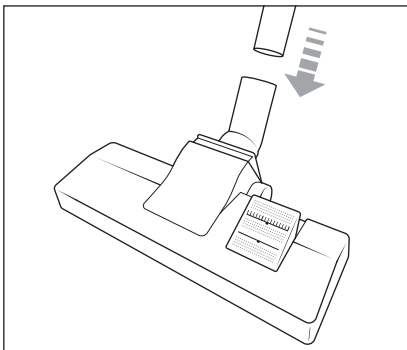

Joonis 2

### Seinahoidiku montaaž

#### ⚠ OHT!

- ▶ Veenduge, et seinas, milles soovite puurida seinahoidiku **10** jaoks avad, ei ole elektrijuhtmeid või teisi juhtmeid ega torusid. Kui puurite pingestatud juhtmesse, esineb eluoht!

- 1) Leidke seinahoidikule **10** sobiv montaaži-koht. Seinahoidik **10** tuleb monteerida põrandast piisavale kaugusele, et tagada seadme kerge paigaldamine ja eemaldamine seinahoidikust **10**.
- 2) Kasutage seinahoidikut **10** kahe puurava seinale märkimiseks (vt joonis 3).

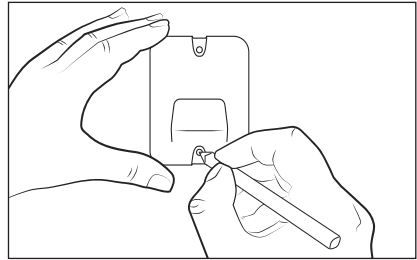

Joonis 3

- 3) Puurige 5 mm puuriga märgitud avad.
- 4) Lükake tarnekomplekti kuuluvad tüüblid **12** puuravadesse.
- 5) Keerake seinahoidik **10** tarnekomplekti kuuluvate kruvide **11** abil kinni.
- 6) Asetage seade seinahoidikule **10**.

## Käsitsemine ja käitamine

### ! TÄHELEPANU!

- ▶ Seadme ja pörandaharja **14** imemisavad ja teleskoop-imemistoru **15** peavad olema igal ajal vabad ning ei tohi olla ummistunud. Ummistused põhjustavad mootori ülekuumemist ja kahjustamist.
- ▶ Kontrollige alati enne seadme kasutamist, et EPA-filtri **5** on paigaldatud.
- ▶ Ärge proovige jätta tolmuimejat püsti, kui soovite selle vahepeal ära paigutada või käest ära panna. Asetage tolmuimeja selleks seinahoidikusse **10** või pange pikali pörandale (vt joonised 4 ja 5). Tolmuimeja võib vastasel juhul oma kõrge raskuskeskme tõttu ümber kukkuda ja saada kahjustada ning ümberkukkumisel mõnedel juhtudel muid esemeid kahjustada.

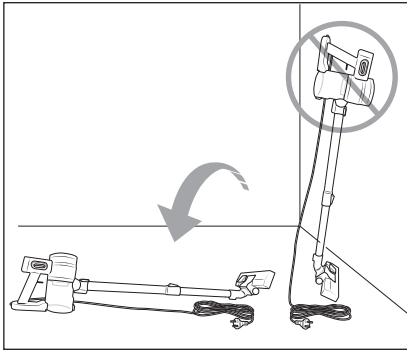

Joonis 4

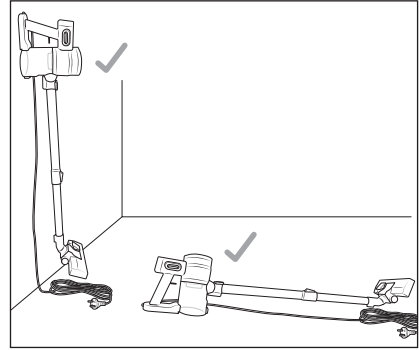

Joonis 5

### Seadme sisselülitamine

- 1) Võtke seade seinahoidikust **10**.
- 2) Kerige võrgukaabel **9** lahti ja ühendage võrgupistik **9** võrgupistikupessa.
- 3) Seadme sisselülitamiseks vajutage sisse/väljalülitit **1**.

### Vaippörandakatete / kõvade pörandakatete puhastamine

- ◆ Kõva pörandakatte puhastamiseks suruge pörandaharjal **14** vaippörandakatte / kõva pörandakatte lüliti **13** allapoole asendisse . Harjased ja kummiliist pörandaharja **14** alumisel küljel liiguvad välja.
- ◆ Vaippörandakatte puhastamiseks suruge pörandaharjal **14** vaippörandakatte / kõva pörandakatte lüliti **13** ülespoole asendisse . Harjased ja kummiliist pörandaharja **14** alumisel küljel liiguvad sisse.

### i Juhis

- ▶ Teleskoop-imemistoru **16** pikkuse seadistamiseks lükake reguleerimisklahvi **15** teleskoop-imemistorul **16** allapoole (vt nolemärk).

## Seadme demontaaž

### Teleskoop-imemistoru

- ◆ Teleskoop-imemistoru **16** seadmelt eemaldamiseks hoidke lukustuse vabastusklahvi **17** vajutatult. Tõmmake siis teleskoop-imemistoru **16** seadme imemisavalt ära (vt joonis 6).

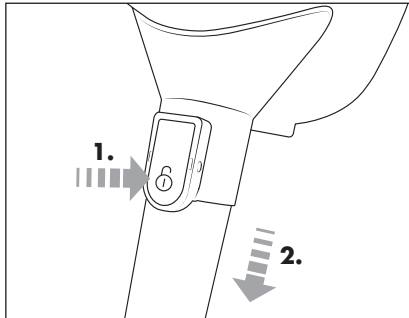

Joonis 6

### Põrandahari

- ◆ Põrandahari **14** teleskoop-imemistorult **16** eemaldamiseks tõmmake teleskoop-imemistoru **16** põrandaharjalt **14** ära (vt joonis 7).

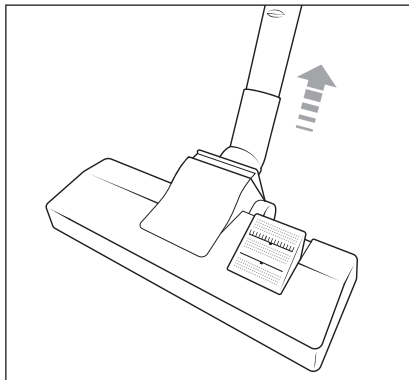

Joonis 7

## Kaks-ühes kombiharja kasutamine

### i Juhis

- ▶ Kaks-ühes kombiharja **8** kasutamiseks peate teleskoop-imemistoru **16** eemaldama. Teleskoop-imemistoru **16** eemaldamiseks vt peatükki **Seadme demontaaž**.
- ▶ Kaks-ühes kombiharja **8** saab kasutada laia otsikuna või harjana. Hoidke reguleerimisklahvi **7** kaks-ühes kombiharjal **8** vajutatult ja lükake hariotsakut vastavalt vajadusele edasi või tagasi, kuni see fikseerub kuuldavalt. Kasutage kaks-ühes kombiharja **8** nt sahtlite või laegaste puhastamiseks või koos pehme hariotsakuga klaviatuuridelt või õrnadelt pealispindadelt tolmumiseks.
- ◆ Lükake kaks-ühes kombihari **8** seadme imemisavale, kuni hari fikseerub kuuldavalt (vt joonis 8).

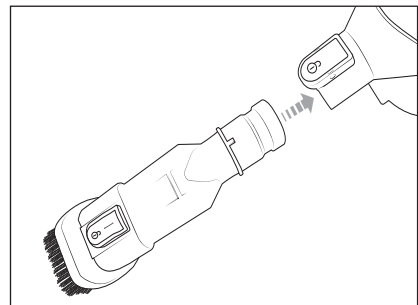

Joonis 8

- ◆ Kaks-ühes kombiharja **8** seadmelt eemaldamiseks hoidke lukustuse vabastusklahvi **17** vajutatult. Tõmmake siis kaks-ühes kombiharja **8** seadme imemisavalt ära (vt joonis 9).

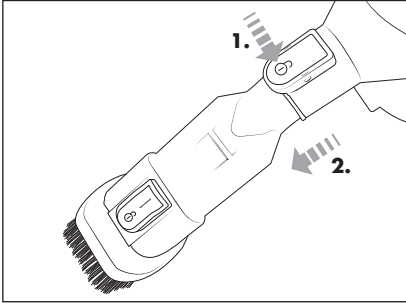

Joonis 9

## Pärast kasutamist

- 1) Seadme väljalülitamiseks vajutage pärast kasutamist sisse-/väljalülitit **1**.
- 2) Tõmmake võrgupistik **9** võrgupistikupesast välja ja kerige võrgukaabel **9** kokku.
- 3) Asetage seade seinahoidikule **10**.

## Puhastamine

### ⚠ OHT!

- ▶ Lülitage seade iga kord enne puhastamist välja ja tõmmake võrgupistik **9** võrgupistikupesast välja. Esineb elektrilöögi oht!

## Tolmunõu tühjendamine ja filtri puhastamine

### **i** Juhis

- ▶ Tühjendage tolmunõu **2** ja puhastage EPA-filter **5** ja roostevabast terasest filter **6**, kui tolmunõu **2** täiteta on jõudnud **MAX**-märgini.

- 1) Eemaldage vajadusel teleskoop-imemistoru **16**. Hoidke tolmunõud **2** jäätmeämbris ja vabastage tolmunõu kaane lukustuse vabastusklahv **4**. Tolmunõu kaas **3** avaneb ja sisu tühjendatakse prügiämbrisse (vt joonis 10).



Joonis 10

- 2) Eemaldage roostevabast terasest filter **6** ja EPA-filter **5** tolmunõust **2**, selleks keerake EPA-filtrit **5** päripäeva (vt joonis 11). Tõmmake siis roostevabast terasest filter **6** ja EPA-filter **5** allapoole tolmunõust **2** välja.

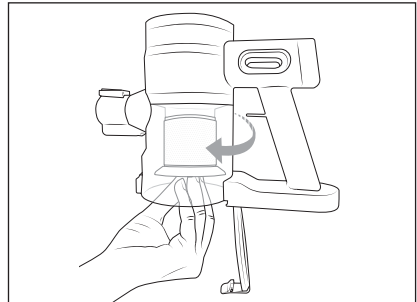

Joonis 11

- 3) Tõmmake roostevabast terasest filter **6** EPA-filtrilt **5** ära (vt joonis 12).

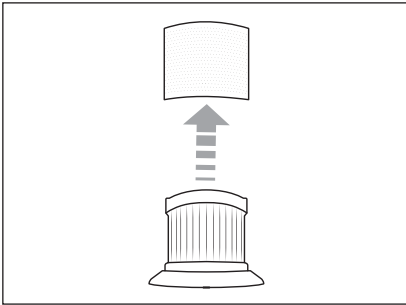

Joonis 12

- 4) Loputage EPA-filtrit **5** ja roostevabast terasest filter **6** külma või leige vee all üle. Laske EPA-filtril **5** ja roostevabast terasest filtril **6** enne uuesti tolmunõusse **2** paigaldamist täielikult õhu käes kuivada (vt joonis 13).

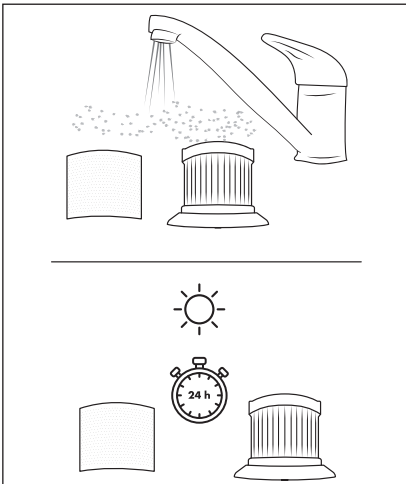

Joonis 13

- 5) Asetage roostevabast terasest filter **6** EPA-filtrile **5** ja lükake see siis täielikult EPA-filtrile **5**. Jälgige sealjuures, et fiksaator EPA-filtril **5** haakub väljalõikesse roostevabast terasest filtril **6** (vt joonis 14).

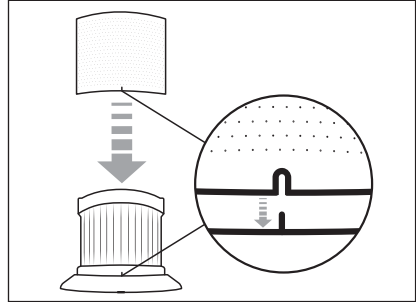

Joonis 14

- 6) Asetage roostevabast terasest filter **6** ja EPA-filtrit **5** uuesti tolmunõule **2** ja keerake EPA-filtrit **5** vastupäeva, kuni filter on tolmunõus **2** tugevasti kinni (vt joonis 15).

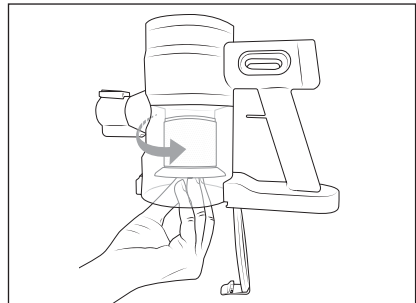

Joonis 15

- 7) Sulgege tolmunõu kaas **3**.

## Seadme puhastamine

### ⚠ TÄHELEPANU!

- ▶ Ärge kasutage agressiivseid, keemilisi või abrasiivseid puhastusvahendeid. Need rikuvad seadme pealispinda.
- ▶ Veenduge, et puhastamisel ei tungi seadmesse niiskust, et vältida seadmel jäädavaid kahjustusi.
- ◆ Puhastage seadme korpust ja kõiki seadme osi kergelt niisutatud lapiga. Tugevama mustuse korral lisage lapile neutraalset puhastusvahendit.
- ◆ Kuivatage enne seadme uuesti kasutamist või ärapanekut hästi kõik osad.

## Hoiustamine

- ◆ Kui te seadet ei kasuta, pange see seinahoidikule ⑩.
- ◆ Hoidke seadet tolmuvas ja kuivas ilma otsese päikesekiirguseta kohas.

## Tehnilised andmed

Toitepinge	220–240 V ~, 50/60 Hz
Võimsustarve	600 W
Kaitseklass	II / □ (kahekordne isolatsioon)

### ⓘ Juhis

- ▶ Toote ümberseadmiseks sageduste 50 ja 60 Hz vahel ei pea kasutaja midagi tegema. Toode kohandub nii sagedusega 50 kui ka 60 Hz.

## Jäätmekäitlus

### Seadme jäätmekäitlus



Kõrvalolev ratastega prügikonteineri läbikriipsutatud sümbol näitab, et selle seadme kohta kehtib direktiiv 2012/19/EU. See direktiiv sätestab, et kasutusaja lõppedes ei tohi seda seadet käidelda tavalise olmeprügi hulgas, vaid see tuleb anda spetsiaalsetesse kogumiskohtadesse, taaskasutuskeskustesse või jäätmekäitlustevõttesse.

### See jäätmekäitlus on teile tasuta. Säastke keskkonda ja käidelge nõuetekohaselt.

Kui teie seade sisaldab sikuvaandmeid, vastutate ise nende kustutamise eest enne kasutatud seadme tagasiandmist.



Kasutatud toodete jäätmekäitluse võimaluste kohta saate teavet oma valla- või linnavalitsusest.

### Pakendi jäätmekäitlus



Pakkematerjalid on jäätmekäitlust silmas pidades valitud keskkonnasõbralikud ning seetõttu taaskasutatavad. Käidelge enam mittevajalik pakkematerjal kohalike kehtivate eeskirjade kohaselt.



Käidelge pakend keskkonnasõbralikult. Jälgige erinevate pakkematerjalide tähistusi ja vajadusel käidelge need sorteeritult. Pakkematerjalid on tähistatud lühenditega (a) ja numbritega (b), millel on järgmine tähendus: 1–7: plastid, 20–22: paber ja papp, 80–98: komposiitmaterjalid.

## Varuosade tellimine

Varuosi sellele tootele saate alati mu-  
gavalt järeltellida internetist aadressil  
[www.kompernass.com](http://www.kompernass.com).



Skannige oma nutitelefoni  
või tahvelarvutiga see  
QR-kood.

Selle QR-koodiga liigute  
otse meie veebilehele  
ja saate seal vaadata ja  
tellida sellele seadmele  
saadaolevaid varuosi.

### **i** Juhis

- ▶ Kui teil peaks veebitellimusega tekkima  
probleeme, võite meie teeninduskeskuse  
poole pöörduda ka telefoni või e-posti teel  
(vt peatükki **Teenindus**).
- ▶ Esitage koos tellimusega alati toote number  
(IAN) 485876\_2501.
- ▶ Palun arvestage, et varuosade veebitellimu-  
sed ei ole mõnedes tarneriikides võimalikud.

## Kompernaß Handels GmbH garantii

Väga austatud klient

Sellele seadmele kehtib alates ostukuupäevast  
3-aastane garantii. Sellel tootel ilmnevate  
puuduste korral on teil müüja suhtes seadusega  
ettenähtud õigused. Neid seadusega ettenähtud  
õigusi meie poolt antud garantii ei piira.

### Garantii tingimused

Garantii aega arvestatakse alates ostukuupäe-  
vast. Palun hoidke kassatšekk alles. Seda läheb  
vaja ostu tõendamiseks.

Kui kolme aasta jooksul alates selle toote  
ostukuupäevast ilmnevad tootel materjali- või  
tootmisvead, siis toode meie valikul kas remon-  
ditakse tasuta või tagastatakse ostuhind. Selle  
garantiinõude eelduseks on, et kolmeaastase  
tähtaja jooksul esitatakse defektne seade ja os-  
tudokument (kassatšekk) ja kirjeldatakse lühidalt  
kirjalikult toote puuduseid ning nende ilmnenise  
aega.

Kui defekt kuulub meie garantii alla, saate tagasi  
remonditud või uue toote.

Toote remontimise või väljavahetamisega uut  
garantiiaega ei arvestata.

### Garantiiaeg ja seadusega ettenähtud reklamatsioonid

Garantiiaega ei pikendata. See kehtib ka asen-  
datud ja remonditud osade kohta. Võimalikest  
kahjustustest ja puudustest, mis olid olemas juba  
ostu ajal, tuleb teavitada kohe pärast pakendist  
väljavõtmist. Pärast garantiiaja möödumist tehta-  
vad remondid on tasuta.

## Garantii ulatus

Seade on valmistatud rangeid kvaliteedinõudeid järgides ning on enne väljasaatmist hoolikalt kontrollitud.

Garantii kehtib materjali- või tootmisvigade korral. See garantii ei laiene toote osadele, mis kuluvad tavakasutuse käigus ja mida vaadeldakse seetõttu kui kuluvasi, samuti osadele või kahjustustele kergesti purunevatel osadel, nt. lülititel või klaasist valmistatud osadel.

See garantii kaotab kehtivuse, kui toodet on kahjustatud, asjatundmatult kasutatud või valesti hooldatud. Tootet asjatundlikuks kasutamiseks tuleb täpselt järgida kõiki selles kasutusjuhendis toodud juhiseid. Kindlasti tuleb vältida kasutusviise ja toiminguid, mida kasutusjuhendis ei soovitata või mille eest hoiatatakse.

Toode on mõeldud vaid isiklikuks kasutuseks ja mitte äriaraseks kasutuseks. Garantii kaotab kehtivuse, kui toodet on valesti ja asjatundmatult kasutatud, kui selle juures on rakendatud jõudu või selle juures läbiviidud toiminguid ei teostanud meie volitatud teenindusesindus.

## Garantiijuhtumi menetlemine

Teie probleemi kiireks käitlemiseks järgige palun järgnevaid juhiseid:

- Palun hoidke kõikige päringute jaoks alles kassatšeki ja toote number (IAN) 485876\_2501, mis tõendab teie ostu.
- Tootet numbrile leiate toote tüübisildilt, tootele tehtud graveeringu näol, kasutusjuhendi tiitellehelt (all vasakul) või toote tagaküljel või all olevalt kleebiselt.
- Kui tootel ilmnevad talitusvead või muud puudused, võtke kõigepealt ühendust alltoodud teenindusosakonnaga **telefoni** või **e-posti** teel.

- Defektseks hinnatud toote saate seejärel tasuta saata teile teavitatud teenindusaadressil, lisades ostudokumendi (kassatšeki) ja selgituse, milles puudus seisneb ning millal see ilmses.



Adressilt [www.lidl-service.com](http://www.lidl-service.com) saate alla laadida selle ja mitmeid teisi käsiraamatuid, tootevideoid ja paigaldustarkvara.

Selle QR-koodiga liigute otse Lidli teeninduse lehele ([www.lidl-service.com](http://www.lidl-service.com)) ning saate toote numbrile (IAN) 485876\_2501 sisestamisega avada oma kasutusjuhendi.

## Teenindus

**EE** Teenindus Eestis

Tel: 8000049109

E-post: [kompernass@lidl.ee](mailto:kompernass@lidl.ee)

IAN 485876\_2501

## Importija

Palun arvestage, et allolev aadress ei ole teeninduse aadress. Võtke kõigepealt ühendust nimetatud teenindusettevõttega.

KOMPERNASS HANDELS GMBH  
BURGSTRASSE 21  
44867 BOCHUM  
SAKSAMAA  
[www.kompernass.com](http://www.kompernass.com)



## Satura rādītājs

<b>Ar šo lietošanas instrukciju saistītā informācija</b> . . . . .	<b>72</b>
<b>Noteikumiem atbilstošs lietojums</b> . . . . .	<b>72</b>
<b>Izmantotās brīdinājuma norādes un simboli</b> . . . . .	<b>72</b>
<b>Drošības norādījumi</b> . . . . .	<b>73</b>
<b>Piegādes komplekts un apskate pēc transportēšanas</b> . . . . .	<b>75</b>
<b>Ierīces apraksts</b> . . . . .	<b>75</b>
<b>Pirms pirmreizējās ieslēgšanas</b> . . . . .	<b>76</b>
ierīces montāža . . . . .	76
Sienas stiprinājuma montāža . . . . .	76
<b>Lietošana un darbība</b> . . . . .	<b>77</b>
ierīces ieslēgšana . . . . .	77
Miksto/cieto grīdas segumu sūkšana . . . . .	77
ierīces demontāža . . . . .	78
„2-in-1” kombinētā birste . . . . .	78
Pēc lietošanas . . . . .	79
<b>Tīrīšana</b> . . . . .	<b>79</b>
Putekļu tvertnes iztukšošana un filtru tīrīšana . . . . .	79
ierīces tīrīšana . . . . .	81
<b>Uzglabāšana</b> . . . . .	<b>81</b>
<b>Tehniskie dati</b> . . . . .	<b>81</b>
<b>Utilizācija</b> . . . . .	<b>81</b>
ierīces likvidēšana . . . . .	81
Iepakojuma utilizēšana . . . . .	81
<b>Rezerves daļu pasūtīšana</b> . . . . .	<b>82</b>
<b>Uzņēmuma «Kompernaß Handels GmbH» garantija</b> . . . . .	<b>82</b>
Serviss . . . . .	83
Importētājs . . . . .	83

## Ar šo lietošanas instrukciju saistītā informācija

Apsveicam ar jaunās ierīces iegādi! Ar šo pirkumu jūs savā īpašumā iegūstat augstvērtīgu izstrādājumu.





Lietošanas instrukcija ir šī izstrādājuma sastāvdaļa. Tā ietver svarīgus norādījumus par drošību, izstrādājuma lietošanu un likvidēšanu. Pirms izstrādājuma lietošanas izlasiet visus lietošanas un drošības norādījumus. Izmantojiet izstrādājumu tikai atbilstoši sniegtajam aprakstam un norādītajām lietojuma jomām. Nododot izstrādājumu lietošanā citiem, dodiet līdzi arī visu izstrādājuma dokumentāciju.

## Noteikumiem atbilstošs lietojums

Ierīci drīkst izmantot vienīgi sausu virsmu sūkšanai vai sausu materiālu uzsūkšanai. Šo ierīci nedrīkst izmantot neīrumu nosūkšanai no cilvēkiem vai dzīvniekiem. Jebkāds cits pielietojums vai izmaiņas ierīcē ir uzskatāmas par noteikumiem neatbilstošām un var izraisīt nopietnus nelaimes gadījumus. Ražotājs neuzņemas atbildību par bojājumiem, kas radušies, izmantojot ierīci neatbilstoši noteikumiem vai lietojot to nepareizi. Ierīce nav paredzēta komerciālai lietošanai.

## Izmantotās brīdinājuma norādes un simboli

Šajā lietošanas instrukcijā, uz iepakojuma un uz ierīces tiek izmantotas šādas brīdinājuma norādes un simboli (ja attiecināms):

	<b>BĪSTAMI!</b> Brīdinājuma norāde ar šo simbolu un signālvārdu „BĪSTAMI” apzīmē tūlītēju apdraudējuma situāciju, kuru nenovēršot, iestāsies nāve vai tiks gūti smagas pakāpes miesas bojājumi.
	<b>BRĪDINĀJUMS!</b> Brīdinājuma norāde ar šo simbolu un signālvārdu „BRĪDINĀJUMS” apzīmē iespējamu apdraudējuma situāciju, kuru nenovēršot, var iestāties nāve vai tikt gūti smagas pakāpes miesas bojājumi.
	<b>IEVĒROT PIESARDZĪBU!</b> Brīdinājuma norāde ar šo simbolu un signālvārdu „IEVĒROT PIESARDZĪBU” apzīmē iespējamu apdraudējuma situāciju, kuru nenovēršot, var tikt gūti nenozīmīgi vai vidējas pakāpes miesas bojājumi.
	<b>UZMANĪBU!</b> Brīdinājuma norāde ar šo simbolu un signālvārdu „UZMANĪBU” apzīmē iespējamu situāciju, kuru nenovēršot, var tikt nodarīts materiālais kaitējums.
	<b>Ievēribai:</b> Norāde „Ievēribai” apzīmē papildu informāciju, kas atvieglo darbu ar ierīci.
~	Maiņstrāva/-spriegums

## Drošības norādījumi

### **⚠ BĪSTAMI! ELEKTRISKĀS STRĀVAS TRIECIENS!**

- Pirms lietošanas pārbaudiet, vai ierīcei nav ārēji redzamu bojājumu. Nelietojiet bojātu vai zemē nokritušu ierīci.
- Nelietojiet ierīci ar bojātu tīkla kontaktspraudni vai tīkla kabeli.
- Lai izvairītos no apdraudējuma, nekavējoties lūdziet pilnvarotam kvalificētam speciālistam, klientu apkalpošanas servisam vai personai ar līdzvērtīgu kvalifikāciju nomainīt bojāto kontaktspraudni vai tīkla kabeli.
- Remontdarbus uzticiet veikt tikai specializētai remonta darbnīcai. Nekādā gadījumā neatveriet ierīces korpusu paša spēkiem. Patvaļīga ierīces korpusa atvēršana, ja to neveic specializēta uzņēmuma personāls, var izraisīt miesas bojājumus.
- Pirms ierīces ieslēgšanas pārliecinieties, ka ierīces tehnisko parametru sadaļā norādītais spriegums atbilst elektrotīkla spriegumam.
- Nepieskarieties tīkla kabelim, tīkla kontaktspraudnim vai ierīcei ar slāpjam vai mitrām rokām.
- Neizmantojiet tīkla kabeli kopā ar pagarinātāju, bet gan savienojiet tīkla kabeli tieši ar kontaktligzdu.

### **⚠ BRĪDINĀJUMS! SAVAINOŠANĀS RISKS!**

- Nenomainiet nevienu no ierīces piederumiem, kamēr ierīce darbojas.
- Neizmantojiet ierīci ūdens vai citu šķidrumu uzsūkšanai.
- Neizmantojiet ierīci smailu priekšmetu vai stikla lausku uzsūkšanai.
- Neizmantojiet ierīci degošu sērkoksiņu, kvēlojošu pelnu vai izsmēķu uzsūkšanai.
- Neizmantojiet ierīci ķīmisku produktu, akmens putekļu, ģipša, cementa vai citu tamlīdzīgu daļiņu uzsūkšanai.
- Ierīce nav piemērota uzliesmojošu un eksplozīvu vielu vai ķīmisku un agresīvas iedarbības šķidrumu uzsūkšanai.

- Vienmēr glabājiet ierīci slēgtā telpā. Lai novērstu nelaimes gadījumus, pēc lietošanas novietojiet ierīci glabāšanā sausā vietā.
- Šo ierīci drīkst lietot bērni no 8 gadu vecuma, kā arī personas ar ierobežotām fiziskajām, uztveres vai prāta spējām vai personas, kurām ir nepietiekama pieredze un zināšanas, ja tās ierīci lieto citu personu uzraudzībā, vai kuras ir tikušas instruētas par drošu ierīces lietošanu un saprot ar to saistītos iespējamus apdraudējumus.
- Bērni nedrīkst rotaļāties ar ierīci. Bērni nedrīkst veikt ierīces tīrīšanu un apkopi bez pieaugušo uzraudzības.
- Ievērojiet īpašu piesardzību, strādājot ar ierīci uz kāpnēm vai pakāpieniem.

### **⚠ UZMANĪBU! MATERIĀLAIS KAITĒJUMS!**

- Izmantojiet tikai tādus piederumus, ko ir ieteicis ražotājs.
- Lai atvienotu ierīci no elektroapgādes, vienmēr satveriet tās tīkla kontaktspraudni.
- Obligāti pievērsiet uzmanību tam, lai ierīce netiktu novietota blakus radiatoriem, cepeškrāsnij vai citām sakarsušām ierīcēm vai virsmām.
- Pastāvīgi raugieties, lai nebūtu nosprostotas ventilācijas spraugas. Nobloķēta gaisa cirkulācijas sistēma var izraisīt ierīces pārkaršanu un bojājumus.
- Nelietojiet ierīci, ja tajā nav ielikts putekļu filtrs.

## Piegādes komplekts un apskate pēc transportēšanas

- 1) Izņemiet visas ierīces daļas un lietošanas instrukciju no iepakojuma.
- 2) Noņemiet no tām visu iepakojuma materiālu, kā arī plēves un uzlīmes, ja tādas ir.

Piegādes komplektā (attēlus skatīt atlokāmajā lapā) ietilpst šādi komponenti:

- Rokas putekļsūcējs
- Teleskopiskā uzsūkšanas caurule
- Grīdas birste
- „2-in-1” kombinētā birste
- Sienas stiprinājums
- Montāžas materiāli (2 skrūves, 2 dībeļi)
- Lietošanas instrukcija

### **i** Ievērībai

- ▶ Pārbaudiet, vai ir piegādāti visi ierīces komponenti un tiem nav redzamu bojājumu.
- ▶ Ja kāda komponenta trūkst vai kāds komponents ir bojāts sabojāta iepakojuma dēļ vai transportēšanas laikā, zvaniet uz servisa palīdzības tālruna numuru (skatiet sadaļu **Serviss**).

## Ierīces apraksts

(attēlus skatīt atlokāmajā lapā)

- 1 Ieslēgšanas/izslēgšanas slēdzis 
- 2 Putekļu tvertne
- 3 Putekļu tvertnes vāks
- 4 Putekļu tvertnes vāka atbloķēšanas poga
- 5 EPA filtrs
- 6 Nerūsējošā tērauda filtrs
- 7 Regulēšanas poga („2-in-1” kombinētās birstes uzgalim)
- 8 „2-in-1” kombinētā birste
- 9 Tikla kabelis ar tikla kontaktspraudni
- 10 Sienas stiprinājums
- 11 Skrūve
- 12 Dībeļis
- 13 Mīksto/cieto grīdas segumu slēdzis
- 14 Grīdas birste
- 15 Regulēšanas poga (teleskopiskajai uzsūkšanas caurulei)
- 16 Teleskopiskā uzsūkšanas caurule
- 17 Atbloķēšanas poga (teleskopiskajai uzsūkšanas caurulei / „2-in-1” kombinētajai birstei)

## Pirms pirmreizējās ieslēgšanas

### Ierīces montāža

- 1) Bīdīet teleskopisko uzsūkšanas cauruli **15** uz ierīces sūkšanas atveres, līdz tā ar klikšķi nofiksējas (skatiet 1. att.). To darot, pievērsiet uzmanību pareizam fiksatora novietojumam.

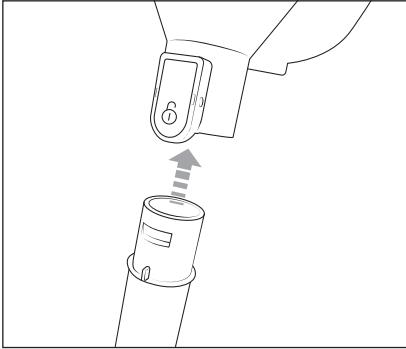

1. att.

- 2) Iebīdīet teleskopisko uzsūkšanas cauruli **16** grīdas birstē **14**, līdz tā ar klikšķi nofiksējas grīdas birstē **14** (skatiet 2. att.).

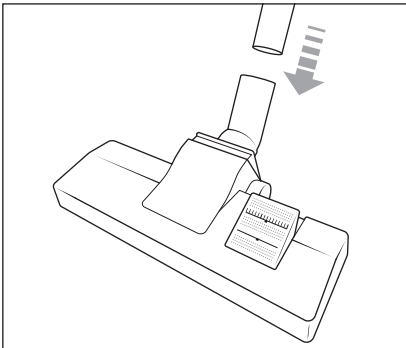

2. att.

## Sienas stiprinājuma montāža

### ⚠ BĪSTAMI!

- Pārliecinieties, ka sienā, kurā vēlaties urbt caurumus sienas stiprinājumam **10**, neatrodas strāvas vadi vai citi vadi, vai caurules. Pastāv draudi dzīvībai, ja urbšanas laikā urbis saskarsies ar strāvas vadu!
- 1) Sameklējiet sienas stiprinājumam **10** piemērotu uzstādīšanas vietu. Sienas stiprinājums **10** jāuzstāda pietiekamā attālumā no grīdas, lai nodrošinātu vieglu ierīces ievietošanu un izņemšanu no sienas stiprinājuma **10**.
  - 2) Izmantojiet sienas stiprinājumu **10** divu urbuma vietu atzīmēšanai sienā (skatiet 3. att.).

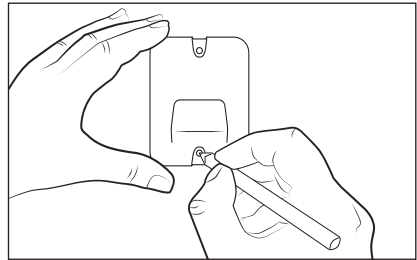

3. att.

- 3) Ar 5 mm urbi izurbiet atzīmētajās vietās caurumus.
- 4) Iebīdīet piegādes komplektā iekļautos dibeljus **12** izurbtajos caurumos.
- 5) Stingri pieskrūvējiet sienas stiprinājumu **10**, šim nolūkam izmantojot piegādes komplektā iekļautās skrūves **11**.
- 6) Uzlieciet ierīci uz sienas stiprinājuma **10**.

## Lietošana un darbība

### ! UZMANĪBU!

- ▶ Ierīces, grīdas birstes **14** un teleskopiskās uzsūkšanas caurules **16** sūkšanas atverēm vienmēr jābūt brīvām, tās nedrīkst būt nosprostotas. Nosprostojumi izraisa motora pārkaršanu un tā bojājumus.
- ▶ Pirms ierīces lietošanas pievērsiet uzmanību tam, lai tajā būtu ievietots EPA filtrs **5**.
- ▶ Nemēģiniet putekļsūcēju novietot vertikālā stāvoklī, kad vēlaties īslaicīgi pārtraukt tā lietošanu vai izlaist no rokas. Šai nolūkā ievietojiet putekļsūcēju sienas stiprinājumā **10** vai novietojiet to uz grīdas (skatiet 4. un 5. att.). Pretējā gadījumā putekļsūcējs sava smaguma centra ietekmē var apgāzties un tikt bojāts, un krītot, iespējams, sabojāt vēl citus priekšmetus.

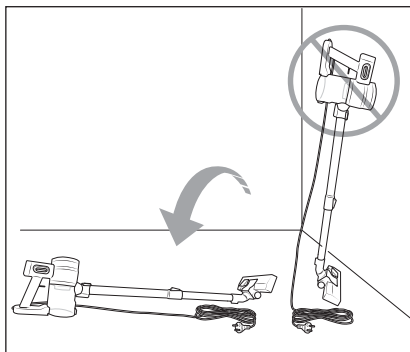

4. att.

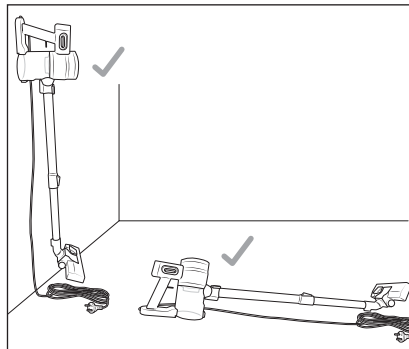



5. att.

## Ierīces ieslēgšana

- 1) Noņemiet ierīci no sienas stiprinājuma **10**.
- 2) Atritiniet tīkla kabeli **9** un iespraudiet tīkla kontaktspraudni **9** tīkla kontaktligzdā.
- 3) Lai ieslēgtu ierīci, nospiediet ieslēgšanas/izslēgšanas slēdzi **1**.

## Mīksto/cieto grīdas segumu sūkšana

- ◆ Nospiediet grīdas birstes **14** mīksto/cieto grīdas segumu slēdzi **13** uz leju pozīcijā , lai sūktu cietos grīdas segumus. No grīdas birstes **14** apakšdaļas izbīdās sari un gumijas apmale.
- ◆ Nospiediet grīdas birstes **14** mīksto/cieto grīdas segumu slēdzi **13** uz augšu pozīcijā , lai sūktu mīkstos grīdas segumus. Sari un gumijas apmale ievielkas grīdas birstes **14** apakšdaļā.

### i Norāde

- ▶ Bīdiet teleskopiskās uzsūkšanas caurules **16** regulēšanas pogu **15** uz leju (skatiet bulītnas atzīmi), lai noregulētu teleskopiskās uzsūkšanas caurules **16** garumu.

## Ierīces demontāža

### Teleskopiskā uzsūkšanas caurule

- ◆ Lai atvienotu teleskopisko uzsūkšanas cauruli **16** no ierīces, turiet nospiestu atbloķēšanas pogu **17**. Pēc tam nobīdīet teleskopisko uzsūkšanas cauruli **16** no ierīces sūkšanas atveres (skatiet 6. att.).

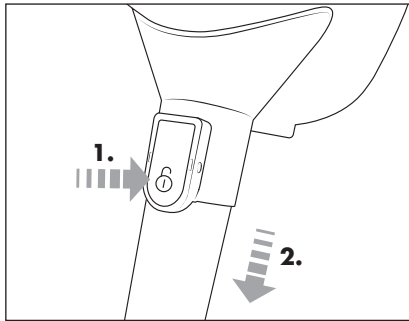

6. att.

### Grīdas birste

- ◆ Lai atvienotu grīdas birsti **14** no teleskopiskās uzsūkšanas caurules **16**, nobīdīet teleskopisko uzsūkšanas cauruli **16** no grīdas birstes **14** (skatiet 7. att.).

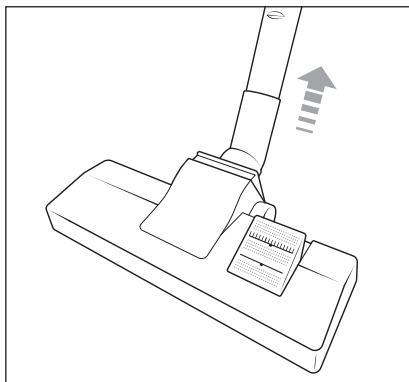

7. att.

## „2-in-1” kombinētā birste

### i Ievērošanai

- ▶ Pirms „2-in-1” kombinētās birstes **8** izmantošanas jāatvieno teleskopiskā uzsūkšanas caurule **16**. Lai atvienotu teleskopisko uzsūkšanas cauruli **16**, skatiet nodaļu **Ierīces demontāža**.
- ▶ „2-in-1” kombinēto birsti **8** var lietot kā platu uzgali vai kā birsti. Turiet nospiestu „2-in-1” kombinētās birstes **8** regulēšanas pogu **7** un pēc vajadzības pārbīdīet birstes uzliktni uz priekšu vai atpakaļ, līdz tas ar klikšķi nofiksējas. Lietojiet „2-in-1” kombinēto birsti **8**, piemēram, lai izsūktu atvilktnes vai mantu uzglabāšanas nodaļījumus vai lai ar mīksto birstes uzliktni nosūktu putekļus no klavieratūras vai jutīgām virsmām.
- ◆ Bīdīet „2-in-1” kombinēto birsti **8** uz ierīces sūkšanas atveres, līdz tā ar klikšķi nofiksējas (skatiet 8. att.).

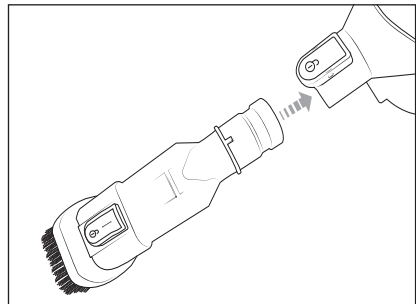

8. att.

- ◆ Lai atvienotu „2-in-1” kombinēto birsti **8** no ierīces, turiet nospiestu atbloķēšanas pogu **17**. Pēc tam nobīdīet „2-in-1” kombinēto birsti **8** no ierīces sūkšanas atveres (skatiet 9. att.).

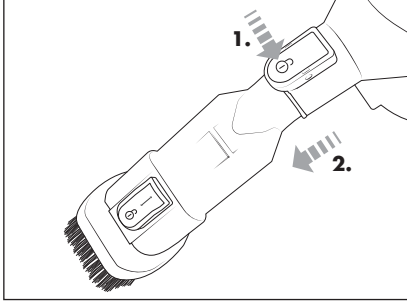

9. att.

## Pēc lietošanas

- 1) Lai pēc lietošanas izslēgtu ierīci, nospiediet ieslēgšanas/izslēgšanas slēdzi **1**.
- 2) Atvienojiet no kontaktligzdas tīkla kontaktspraudni **9** un sarītiniet tīkla kabeli **9**.
- 3) Uzlieciet ierīci uz sienas stiprinājuma **10**.

## Tīrīšana

### ⚠ BĪSTAMI!

- ▶ Pirms katras tīrīšanas izslēdziet ierīci un atvienojiet tīkla kontaktspraudni **9** no kontaktligzdas. Pastāv elektriskās strāvas trieciena risks!

## Putekļu tvertnes iztukšošana un filtru tīrīšana

### ⓘ Ievēribai

- ▶ Iztukšojiet putekļu tvertni **2** un iztīriet EPA filtru **5** un nerūsējošā tērauda filtru **6**, tiklīdz ir sasniegta putekļu tvertnes **2** atzīme **MAX**.

- 1) Vajadzības gadījumā atvienojiet teleskopisko uzsūkšanas cauruli **16**. Turiet putekļu tvertni **2** atkritumu tvertnē un nospiediet putekļu tvertnes atbloķēšanas pogu **4**. Putekļu tvertnes vāks **3** atveras, un tās saturs izbirst atkritumu tvertnē (skatiet 10. att.).

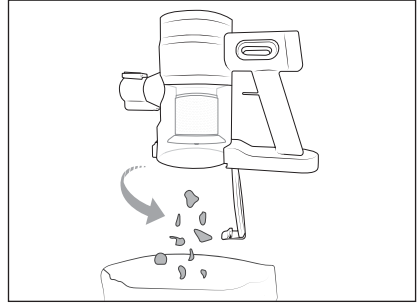

10. att.

- 2) Izņemiet nerūsējošā tērauda filtru **6** un EPA filtru **5** no putekļu tvertnes **2**, pagriežot EPA filtru **5** pulksteņrādītāja kustības virzienā (skatiet 11. att.). Pēc tam no putekļu tvertnes **2** apakšas izvelciet nerūsējošā tērauda filtru **6** un EPA filtru **5**.

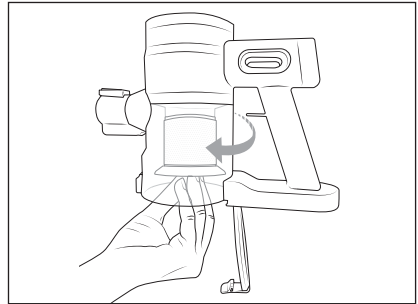

11. att.

- 3) Nobīdiēt nerūsējošā tērauda filtru **6** no EPA filtra **5** (skatiet 12. att.).

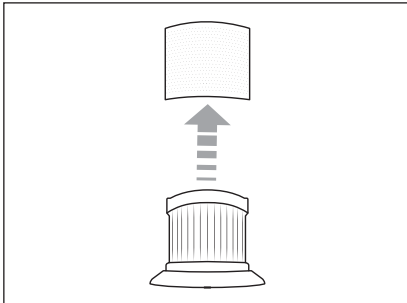

12. att.

- 4) Izskalojiet EPA filtru **5** un nerūsējošā tērauda filtru **6** zem auksta vai remdena tekoša ūdens. Ļaujiet EPA filtram **5** un nerūsējošā tērauda filtram **6** pilnībā nožūt gaisa ietekmē, pirms ievietojat tos atpakaļ putekļu tvertnē **2** (skatiet 13. att.).

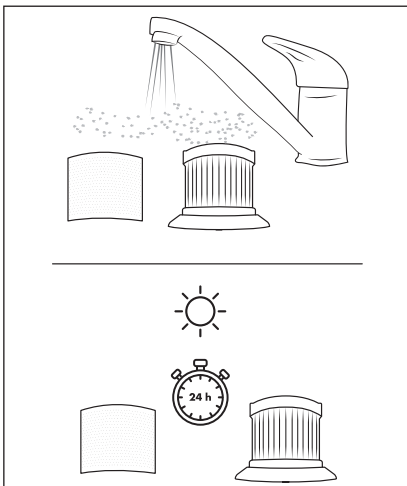

13. att.

- 5) Uzlieciet nerūsējošā tērauda filtru **6** uz EPA filtra **5** un pēc tam pilnībā uzbīdiēt to uz EPA filtra **5**. Raugieties, lai EPA filtra **5** bloķēšanas mehānisms nofiksējas nerūsējošā tērauda filtra **6** padziļinājumā (skatiet 14. att.).

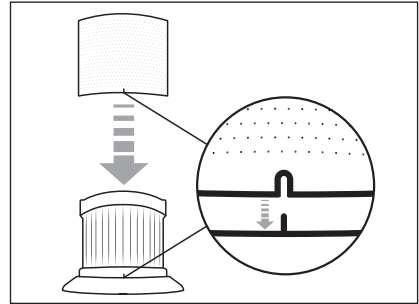

14. att.

- 6) Ievietojiet nerūsējošā tērauda filtru **6** un EPA filtru **5** atpakaļ putekļu tvertnē **2** un pagrieziet EPA filtru **5** pretēji pulksteņrādītāju kustības virzienam, līdz tas stingri turas putekļu tvertnē **2** (skatiet 15. att.).

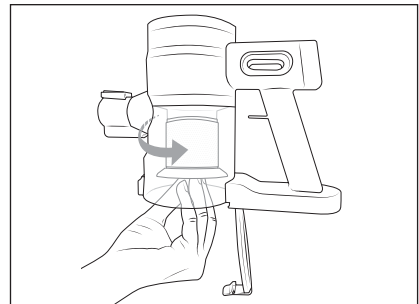

15. att.

- 7) Aizveriet putekļu tvertnes vāku **3**.

## Ierīces tīrīšana

### ! UZMANĪBU!

- ▶ Neizmantojiet agresīvas iedarbības, ķīmiskus vai abrazīvus tīrīšanas līdzekļus. Tie sabojās ierīces virsmu.
- ▶ Lai novērstu neatgriezenisku ierīces sabojāšanu, gādājiet, lai tīrīšanas laikā ierīcē neiekļūtu mitrums.
- ◆ Tīriet ierīces korpusu un visas ierīces daļas ar viegli samitrinātu drāniņu. Ja neīrūmi ir grūti notīrāmi, uzlejiet uz drāniņas nelielu daudzumu tīrīšanas šķidrums.
- ◆ Pirms atkal lietojat ierīci vai novietojat to glabāšanai, kārtīgi nožāvējiet visas ierīces daļas.

## Uzglabāšana

- ◆ Kad ierīci nelietojat, novietojiet to uz sienas stiprinājuma .
- ◆ Uzglabājiet ierīci sausā vietā, kur nav putekļu un tiešu saules staru.

## Tehniskie dati

Barošanas spriegums	220–240 V ~, 50/60 Hz
Jaudas patēriņš	600 W
Aizsardzības klase	II /  (dubultā izolācija)

### i Norāde

- ▶ Lietotājam nav jāveic nekādas darbības, lai izstrādājumu pārslēgtu no 50 uz 60 Hz vai otrādi. Izstrādājums ir piemērots darbībai gan 50 Hz, gan 60 Hz režīmā.

## Utilizācija

### Ierīces likvidēšana



Blakus redzamai simbolam ar pārsvītrotu atkritumu tvertni uz rītiņiem nozīmē, ka uz šo ierīci attiecas Direktīva 2012/19/EU.

Šajā direktīvā ir norādīts, ka pēc ierīces derīguma termiņa beigām to nedrīkst izmest kopā ar parastajiem sadzīves atkritumiem, bet gan jānodod speciāli izveidotos savākšanas punktos, pārstrādes centros vai atkritumu likvidēšanas uzņēmumos.

### Šī likvidēšana ir bezmaksas pakalpojums. Saudzējiet apkārtējo vidi un veiciet likvidēšanu atbilstoši noteikumiem.

Ja jūsu nolietotā ierīce satur personas datus, jūsu atbildība ir tos dzēst, pirms nododat ierīci atpakaļ.



Informāciju par nolietotā izstrādājuma likvidēšanu varat saņemt sava pagasta pārvaldē vai pilsētas pašvaldībā.

### Iepakojuma utilizēšana



Iepakojuma materiāli ir izvēlēti, ņemot vērā to atbilstību vides aizsardzības prasībām un utilizēšanas iespējas, tāpēc tos var pārstrādāt atkārtoti. Atbrīvojieties no iepakojuma materiāliem, kas vairs nav nepieciešami, saskaņā ar vietējiem spēkā esošajiem noteikumiem.



Iepakojumu likvidējiet atbilstoši vides aizsardzības prasībām. Ņemiet vērā uz dažādajiem iepakojuma materiāliem izvietotos marķējumus un sašķirojiet tos atbilstoši šiem marķējumiem. Iepakojuma materiāli ir marķēti ar saīsinājumiem (a) un cipariem (b), un tiem ir šāda nozīme: 1–7: plastmasa, 20–22: papīrs un kartons, 80–98: kompozītmateriāli.

## Rezerves daļu pasūtīšana

Šim izstrādājumam interneta vietnē [www.kompernass.com](http://www.kompernass.com) varat ērti un pastāvīgi papildus pasūtīt rezerves daļas.



Noskenējiet šo kvadrāt kodu ar savu viedtālruni/planšetdatoru. Izmantojot šo kvadrāt kodu, uzreiz atvērsies mūsu tīmekļa vietne, kur varēsiet apskatīt un pasūtīt pieejamās rezerves daļas.

### **i** Ievēroībai

- ▶ Ja rodas problēmas ar pasūtīšanu tiešsaistē, varat vērsties telefoniski vai pa e-pastu mūsu servisa centrā.
- ▶ Veicot pasūtījumu, vienmēr norādiet arī preces numuru (IAN) 485876\_2501.
- ▶ Ņemiet vērā, ka ne visās piegādes valstīs iespējams tiešsaistē pasūtīt rezerves daļas.

## Uzņēmuma «Kompernaß Handels GmbH» garantija

Ļoti cienītā kliente, augsti godātais klient!

Šai ierīcei jūs saņemat 3 gadu garantiju, sākot ar pirkuma datumu. Šajā ierīcē konstatējot defektus, jums ir likumīgas tiesības vērsties ar prasību pie ierīces pārdevēja. Šīs likumīgās tiesības mūsu turpmāk aprakstītā garantijā nekādā veidā neierobežo.

### Garantijas nosacījumi

Garantija sākas spēkā, sākot ar pirkuma datumu. Lūdzu, saglabājiet pirkuma čeku. Tas būs nepieciešams kā pirkumu apliecināošs dokuments.

Ja trīs gadu laikā kopš šīs ierīces pirkuma datuma ierīcē tiks konstatēts materiāla vai ražošanas defekts, produktam – pēc mūsu izvēles – tiks veikts bezmaksas remonts, produkts tiks aizstāts ar jaunu produktu vai jums tiks atgriezta pirkuma summa. Lai saņemtu šo garantijas pakalpojumu, ierīce, kurai trīs gadu laikā tiek konstatēts defekts, kopā ar pirkuma čeku ir jāiesniedz mūsu uzņēmumā, pievienojot īsu konstatētā defekta aprakstu un kad tas ir konstatēts.

Ja uz šo defektu attieksies mūsu garantija, jūs saņemsiet atpakaļ salabotu vai arī jaunu produktu. Pēc produkta saremontēšanas vai nomaiņas datuma garantijas darbības periods nesākas no jauna.

### Garantijas laiks un likumā noteikto reklamāciju iesniegšana saistībā ar produkta kvalitāti

Sniedzot garantijas pakalpojumu, garantijas darbības laiks nepagarinās. Tas attiecas arī uz nomainītām un salabotām detaļām. Ja bojājumi vai defekti ierīcē jau ir bijuši pirkuma brīdī, par tiem jāziņo uzreiz pēc produkta izpakošanas. Garantijas darbības laikam beidzoties, visi remonta darbi tiks veikti par maksu.

## Garantijas pakalpojuma apjoms

Ierīce ir izgatavota atbilstoši visstingrākajām kvalitātes prasībām un pirms piegādes klientam rūpīgi pārbaudīta.

Garantijas pakalpojums attiecas uz materiāla vai ražošanas defektiem. Šī garantija neattiecas uz produkta sastāvdaļām, kas ir pakļautas dabiskam nolietojumam un tāpēc var tikt uzskatītas par dilstošām detaļām, vai uz traušu un plīstošu detaļu, piemēram, slēdžu vai no stikla izgatavotu detaļu bojājumiem.

Garantija beidzas brīdī, kad produktam tiek nodarīti bojājumi, tas tiek lietots vai tam tiek veikta apkope neatbilstoši paredzētajiem noteikumiem. Lai garantētu pareizu produkta lietošanu, ir jāievēro visi lietošanas pamācībā ietvertie norādījumi. Obligāti jāizvairās no tādiem lietošanas mērķiem un darbībām, no kurām lietošanas pamācībā produkta lietotājam tiek ieteikts atturēties vai par kuru veikšanu viņš pamācībā tiek brīdināts.

Produkts ir paredzēts tikai privātai lietošanai, un tas nav paredzēts komerciālai lietošanai. Rīkojoties ar ierīci pretēji aprakstītajiem izmantošanas mērķiem vai lietojot to neatbilstoši noteikumiem, iedarbojoties uz ierīci ar spēku un atverot tās korpusu (izņemot, ja to ir darījuši mūsu pilnvarotās servisa filiāles darbinieki), garantija zaudē savu spēku.

## Procedūra garantijas iestāšanās gadījumā

Lai nodrošinātu ātru jūsu pieprasījuma apstrādi, lūdzu, sekojiet šim norādēm:

- Saistībā ar visu veidu pieprasījumiem, lūdzu, sagatavojiet preces numuru (IAN) 485876\_2501 un pirkuma čeku kā pirkumu apliecināšu dokumentu.
- Preces numurs ir norādīts produkta tehnisko datu plāksnītē, gravējumā uz produkta, lietošanas pamācības titullapā (apakšā kreisajā pusē) vai uzlīmē, kas pielīmēta produkta aizmugurē vai apakšpusē.

- Konstatējot ar ierīces funkciju darbību saistītus defektus vai cita veida defektus, vispirms sazinieties ar paziņoto servisa centru, zvanot **pa tālruni** vai rakstot **e-pastu**.

- Pēc tam produktu, kas ir fiksēts kā bojāts, klāt pievienojot pirkumu apliecināšu dokumentu (pirkuma čeku) un aprakstot konstatēto defektu, kā arī norādot tā konstatēšanas laiku, jūs varat bez maksas nosūtīt uz mūsu paziņoto servisa adresi.



Vietnē [www.lidl-service.com](http://www.lidl-service.com) jūs varat lejupielādēt šo un vēl daudzas citas rokasgrāmatas, videomateriālus par produktiem un instalācijas programmatūras.

Ar šo QR kodu jūs uzreiz varat atvērt veikala Lidl servisa lapu ([www.lidl-service.com](http://www.lidl-service.com)) un, ievadot preces numuru (IAN) 485876\_2501, atvērt savu lietošanas pamācību.

## Serviss

**LV** Serviss Lettland

Tālrs: 80005808

E-pasts: [kompernass@lidl.lv](mailto:kompernass@lidl.lv)

IAN 485876\_2501

## Importētājs

Lūdzu, ievērojiet, ka turpmāk norādītā adrese nav servisa adrese. Vispirms sazinieties ar paziņoto servisa centru.

KOMPERNASS HANDELS GMBH  
BURGSTRASSE 21  
44867 BOCHUM  
VÄCIJA  
[www.kompernass.com](http://www.kompernass.com)



# Inhaltsverzeichnis

<b>Informationen zu dieser Bedienungsanleitung</b> .....	<b>86</b>
<b>Bestimmungsgemäßer Gebrauch</b> .....	<b>86</b>
<b>Verwendete Warnhinweise und Symbole</b> .....	<b>86</b>
<b>Sicherheitshinweise</b> .....	<b>87</b>
<b>Lieferumfang und Transportinspektion</b> .....	<b>89</b>
<b>Gerätebeschreibung</b> .....	<b>89</b>
<b>Vor der ersten Inbetriebnahme</b> .....	<b>90</b>
Montage des Gerätes .....	90
Montage der Wandhalterung .....	90
<b>Bedienung und Betrieb</b> .....	<b>91</b>
Gerät einschalten .....	91
Teppichböden/Hartfußböden saugen .....	91
Demontage des Gerätes .....	92
2-in-1 Kombibürste verwenden .....	92
Nach dem Gebrauch .....	93
<b>Reinigung</b> .....	<b>93</b>
Staubbehälter leeren und Filter reinigen .....	93
Gerät reinigen .....	95
<b>Aufbewahrung</b> .....	<b>95</b>
<b>Technische Daten</b> .....	<b>95</b>
<b>Entsorgung</b> .....	<b>95</b>
Gerät entsorgen .....	95
Verpackung entsorgen .....	96
<b>Ersatzteilbestellung</b> .....	<b>96</b>
<b>Garantie der Kompernaß Handels GmbH</b> .....	<b>96</b>
Service .....	97
Importeur .....	97

## Informationen zu dieser Bedienungsanleitung

Herzlichen Glückwunsch zum Kauf Ihres neuen Gerätes. Sie haben sich damit für ein hochwertiges Produkt entschieden.





Die Bedienungsanleitung ist Bestandteil dieses Produkts. Sie enthält wichtige Hinweise für Sicherheit, Gebrauch und Entsorgung. Machen Sie sich vor der Benutzung des Produkts mit allen Bedien- und Sicherheitshinweisen vertraut. Benutzen Sie das Produkt nur wie beschrieben und für die angegebenen Einsatzbereiche. Händigen Sie alle Unterlagen bei Weitergabe des Produkts an Dritte mit aus.

## Bestimmungsgemäßer Gebrauch

Das Gerät darf nur zum Saugen von trockenen Oberflächen bzw. trockenem Sauggut eingesetzt werden. Menschen oder Tiere dürfen mit diesem Gerät nicht abgesaugt werden. Jede andere Verwendung oder Veränderung des Gerätes gilt als nicht bestimmungsgemäß und birgt erhebliche Unfallgefahren. Der Hersteller haftet nicht für Schäden, die durch nicht bestimmungsgemäßen Gebrauch oder falsche Bedienung verursacht werden. Das Gerät ist nicht für den gewerblichen Gebrauch bestimmt.

## Verwendete Warnhinweise und Symbole

In der vorliegenden Bedienungsanleitung, auf der Verpackung und dem Gerät werden folgende Warnhinweise und Symbole verwendet (falls zutreffend):

	<b>GEFAHR!</b> Ein Warnhinweis mit diesem Symbol und dem Signalwort „GEFAHR“ kennzeichnet eine unmittelbar bevorstehende Gefährdungssituation, die, wenn sie nicht vermieden wird, den Tod oder eine schwere Verletzung zur Folge hat.
	<b>WARNUNG!</b> Ein Warnhinweis mit diesem Symbol und dem Signalwort „WARNUNG“ kennzeichnet eine mögliche Gefährdungssituation, die, wenn sie nicht vermieden wird, den Tod oder eine schwere Verletzung zur Folge haben könnte.
	<b>VORSICHT!</b> Ein Warnhinweis mit diesem Symbol und dem Signalwort „VORSICHT“ kennzeichnet eine mögliche Gefährdungssituation, die, wenn sie nicht vermieden wird, eine geringfügige oder mäßige Verletzung zur Folge haben könnte.
	<b>ACHTUNG!</b> Ein Warnhinweis mit diesem Symbol und dem Signalwort „ACHTUNG“ kennzeichnet eine mögliche Situation, die, wenn sie nicht vermieden wird, einen Sachschaden zur Folge haben könnte.
	<b>Hinweis:</b> Ein Hinweis kennzeichnet zusätzliche Informationen, die den Umgang mit dem Gerät erleichtern.
~	Wechselstrom/-spannung

## Sicherheitshinweise

### **GEFAHR! ELEKTRISCHER SCHLAG!**

- Kontrollieren Sie das Gerät vor der Verwendung auf äußere sichtbare Schäden. Nehmen Sie ein beschädigtes oder heruntergefallenes Gerät nicht in Betrieb.
- Verwenden Sie das Gerät nicht mit beschädigtem Netzstecker oder Netzkabel.
- Lassen Sie beschädigte Netzstecker oder Netzkabel sofort von autorisiertem Fachpersonal, dem Kundenservice oder von einer ähnlich qualifizierten Person austauschen, um Gefährdungen zu vermeiden.
- Lassen Sie Reparaturen nur von einer Fachwerkstatt durchführen. Öffnen Sie unter keinen Umständen selbst das Gerät. Eingriffe, die nicht durch einen Fachbetrieb vorgenommen wurden, können zu Verletzungen führen.
- Überzeugen Sie sich vor dem Einschalten des Gerätes, dass die in den technischen Daten des Gerätes verzeichnete Spannung der Netzspannung entspricht.
- Fassen Sie das Netzkabel, den Netzstecker oder das Gerät nicht mit nassen oder feuchten Händen an.
- Verwenden Sie das Netzkabel nicht mit einem Verlängerungskabel, sondern verbinden Sie das Netzkabel direkt mit einer Steckdose.

### **WARNUNG! VERLETZUNGSGEFAHR!**

- Wechseln Sie keine Zubehörteile aus, wenn das Gerät in Betrieb ist.
- Benutzen Sie das Gerät nicht zum Aufsaugen von Wasser oder anderen Flüssigkeiten.
- Benutzen Sie das Gerät nicht zum Aufsaugen von spitzen Gegenständen oder Glasscherben.
- Benutzen Sie das Gerät nicht zum Aufsaugen von brennenden Streichhölzern, glimmender Asche oder Zigarettenstummeln.

- Benutzen Sie das Gerät nicht zum Aufsaugen von chemischen Produkten, Steinstaub, Gips, Zement, oder anderen ähnlichen Partikeln.
- Das Gerät ist nicht für entflammbare und explosive Stoffe oder chemische und aggressive Flüssigkeiten geeignet.
- Lagern Sie das Gerät immer in geschlossenen Räumen. Um Unfälle zu verhindern, bewahren Sie das Gerät nach Gebrauch an einem trockenen Ort auf.
- Dieses Gerät kann von Kindern ab 8 Jahren und darüber sowie von Personen mit verringerten physischen, sensorischen oder mentalen Fähigkeiten oder Mangel an Erfahrung und Wissen benutzt werden, wenn sie beaufsichtigt oder bezüglich des sicheren Gebrauchs des Gerätes unterwiesen wurden und die daraus resultierenden Gefahren verstehen.
- Kinder dürfen nicht mit dem Gerät spielen. Reinigung und Benutzer-Wartung dürfen nicht von Kindern ohne Beaufsichtigung durchgeführt werden.
- Üben Sie besondere Sorgfalt aus, wenn Sie das Gerät auf Treppen oder Stufen benutzen.

### ⚠ **ACHTUNG! SACHSCHADEN!**

- Verwenden Sie nur Zubehörteile, die vom Hersteller empfohlen werden.
- Fassen Sie immer den Netzstecker des Gerätes an, um das Gerät von der Stromversorgung zu trennen.
- Achten Sie unbedingt darauf, dass Sie das Gerät nicht neben Heizkörpern, Backöfen oder anderen erhitzten Geräten oder Flächen abstellen.
- Achten Sie immer darauf, dass die Lüftungsschlitze frei sind. Ein blockierter Luftkreislauf kann zur Überhitzung und Beschädigung des Gerätes führen.
- Benutzen Sie das Gerät nicht ohne eingesetzten Staubfilter.

## Lieferumfang und Transportinspektion

- 1) Entnehmen Sie alle Teile des Gerätes und die Bedienungsanleitung aus der Verpackung.
- 2) Entfernen Sie sämtliches Verpackungsmaterial und eventuelle Folien und Aufkleber.

Der Lieferumfang besteht aus folgenden Komponenten (Abbildungen siehe Ausklappseite):

- Handstaubsauger
- Teleskopsaugrohr
- Bodenbürste
- 2-in-1 Kombibürste
- Wandhalterung
- Montagematerial (2 Schrauben, 2 Dübel)
- Bedienungsanleitung

### **i Hinweis**

- ▶ Prüfen Sie die Lieferung auf Vollständigkeit und auf sichtbare Schäden.
- ▶ Bei einer unvollständigen Lieferung oder Schäden infolge mangelhafter Verpackung oder durch den Transport wenden Sie sich an die Servicehotline (siehe Kapitel **Service**).

## Gerätebeschreibung

(Abbildungen siehe Ausklappseite)

- 1 Ein-/Ausschalter 
- 2 Staubbehälter
- 3 Staubbehälterdeckel
- 4 Staubbehälterdeckel-Entriegelungstaste
- 5 EPA-Filter
- 6 Edelstahlfilter
- 7 Verstelltaste (für Bürstenaufsatz der 2-in-1 Kombibürste)
- 8 2-in-1 Kombibürste
- 9 Netzkabel mit Netzstecker
- 10 Wandhalterung
- 11 Schraube
- 12 Dübel
- 13 Schalter Teppichboden/Hartfußboden
- 14 Bodenbürste
- 15 Verstelltaste (für Teleskopsaugrohr)
- 16 Teleskopsaugrohr
- 17 Entriegelungstaste (für Teleskopsaugrohr/2-in-1 Kombibürste)

## Vor der ersten Inbetriebnahme

### Montage des Gerätes

- 1) Schieben Sie das Teleskopsaugrohr **16** auf die Saugöffnung des Gerätes, bis es hörbar einrastet (siehe Abb. 1). Achten Sie dabei auf die richtige Position der Verriegelung.



Abb. 1

- 2) Schieben Sie das Teleskopsaugrohr **16** in die Bodenbürste **14**, bis es fest in der Bodenbürste **14** sitzt (siehe Abb. 2).

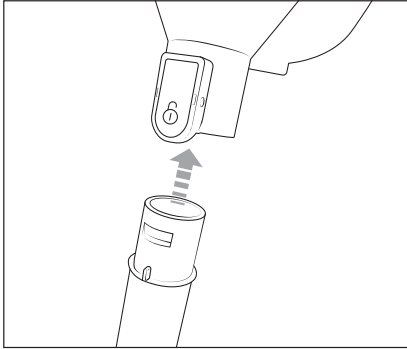

Abb. 2

## Montage der Wandhalterung

### ⚠ GEFAHR!

- ▶ Stellen Sie sicher, dass sich keine Stromleitungen oder andere Leitungen oder Rohre in der Wand befinden, in der Sie die Löcher für die Wandhalterung **10** bohren wollen. Es besteht Lebensgefahr, wenn Sie eine stromführende Leitung anbohren!

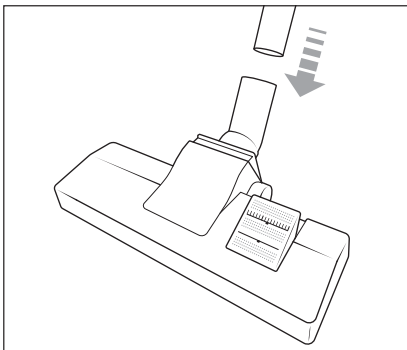
- 1) Suchen Sie einen geeigneten Montageplatz für die Wandhalterung **10**. Die Wandhalterung **10** muss mit ausreichendem Abstand zum Boden montiert werden, um ein leichtes Einsetzen und Entnehmen des Gerätes aus der Wandhalterung **10** zu gewährleisten.
- 2) Benutzen Sie die Wandhalterung **10** zum Anzeichnen der zwei Bohrlöcher an der Wand (siehe Abb. 3).



Abb. 3

- 3) Bohren Sie mit einem 5mm-Bohrer die angezeichneten Löcher.
- 4) Schieben Sie die mitgelieferten Dübel **12** in die Bohrlöcher.
- 5) Schrauben Sie die Wandhalterung **10** mit Hilfe der mitgelieferten Schrauben **11** fest.
- 6) Setzen Sie das Gerät auf die Wandhalterung **10**.

## Bedienung und Betrieb

### ! ACHTUNG!

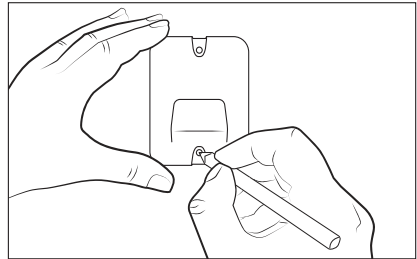
- ▶ Die Saugöffnungen des Gerätes und der Bodenbürste **14** und das Teleskopsaugrohr **16** müssen jederzeit frei sein und dürfen nicht verstopft werden. Verstopfungen führen zu Überhitzung und Beschädigung des Motors.
- ▶ Achten Sie darauf, dass der EPA-Filter **5** immer eingesetzt ist, bevor Sie das Gerät verwenden.
- ▶ Versuchen Sie nicht den Staubsauger aufrecht hinzustellen, wenn Sie ihn zwischenzeitlich abstellen oder aus der Hand legen wollen. Setzen Sie den Staubsauger dafür in die Wandhalterung **10** oder legen Sie ihn auf den Boden (siehe Abb. 4 und 5). Der Staubsauger kann ansonsten aufgrund seines hohen Schwerpunkts umkippen und beschädigt werden und unter Umständen beim Umkippen weitere Gegenstände beschädigen.



Abb. 4



Abb. 5

### Gerät einschalten

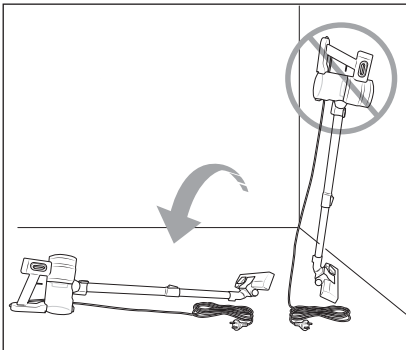
- 1) Nehmen Sie das Gerät aus der Wandhalterung **10**.
- 2) Wickeln Sie das Netzkabel **9** ab und stecken Sie den Netzstecker **9** in eine Netzsteckdose.
- 3) Drücken Sie den Ein-/Ausschalter **1**, um das Gerät einzuschalten.

### Teppichböden/Hartfußböden saugen

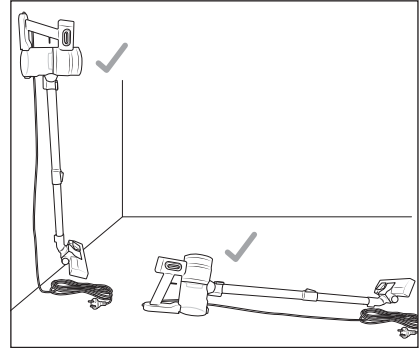
- ◆ Drücken Sie an der Bodenbürste **14** den Schalter Teppichboden/Hartfußboden **13** nach unten in Stellung , um Hartfußböden zu saugen. Die Borsten und die Gummilippe an der Unterseite der Bodenbürste **14** fahren aus.
- ◆ Drücken Sie an der Bodenbürste **14** den Schalter Teppichboden/Hartfußboden **13** nach oben in Stellung , um Teppichböden zu saugen. Die Borsten und die Gummilippe an der Unterseite der Bodenbürste **13** fahren ein.

### i Hinweis

- ▶ Schieben Sie die Verstelltaste **15** am Teleskopsaugrohr **16** nach unten (siehe Pfeilmarkierung), um die Länge des Teleskopsaugrohrs **16** einzustellen.

## Demontage des Gerätes

### Teleskopsaugrohr

- ◆ Um das Teleskopsaugrohr **16** vom Gerät zu entfernen, halten Sie die Entriegelungstaste **17** gedrückt. Ziehen Sie dann das Teleskopsaugrohr **16** von der Saugöffnung des Gerätes ab (siehe Abb. 6).



Abb. 6

### Bodenbürste

- ◆ Um die Bodenbürste **14** vom Teleskopsaugrohr **16** zu entfernen, ziehen Sie das Teleskopsaugrohr **16** von der Bodenbürste **14** ab (siehe Abb. 7).

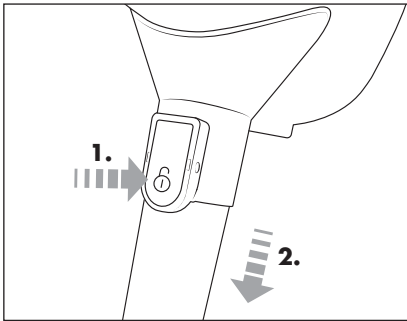

Abb. 7

## 2-in-1 Kombibürste verwenden

### i Hinweis

- ▶ Vor der Verwendung der 2-in-1 Kombibürste **8** müssen Sie das Teleskopsaugrohr **16** entfernen. Zum Entfernen des Teleskopsaugrohrs **16** siehe Kapitel **Demontage des Gerätes**.
- ▶ Die 2-in-1 Kombibürste **8** kann als breite Düse oder als Bürste verwendet werden. Halten Sie die Verstellstaste **7** an der 2-in-1 Kombibürste **8** gedrückt und schieben Sie den Bürstenaufsatz je nach Bedarf vor oder zurück, bis hörbar einrastet. Verwenden Sie die 2-in-1 Kombibürste **8**, um z. B. Schubladen oder Staufächer zu saugen oder um mit dem weichen Bürstenaufsatz Tastaturen oder empfindliche Oberflächen zu entstauben.
- ◆ Schieben Sie die 2-in-1 Kombibürste **8** auf die Saugöffnung des Gerätes, bis sie hörbar einrastet (siehe Abb. 8).

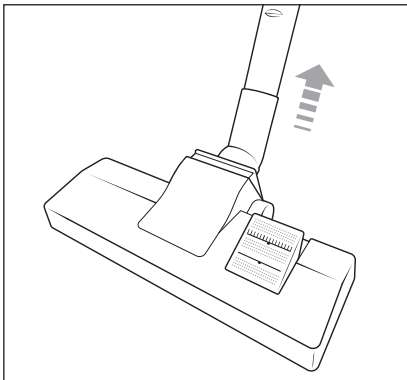

Abb. 8

- ◆ Um die 2-in-1 Kombibürste **8** vom Gerät zu entfernen, halten Sie die Entriegelungstaste **17** gedrückt. Ziehen Sie dann die 2-in-1 Kombibürste **8** von der Saugöffnung des Gerätes ab (siehe Abb. 9).

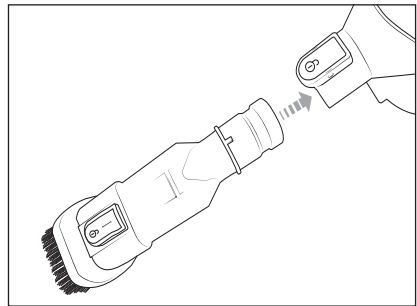

Abb. 9

## Nach dem Gebrauch

- 1) Drücken Sie nach dem Gebrauch den Ein-/Ausschalter **1**, um das Gerät auszuschalten.
- 2) Ziehen Sie den Netzstecker **9** aus der Netzsteckdose und wickeln Sie das Netzkabel **9** auf.
- 3) Setzen Sie das Gerät auf die Wandhalterung **10**.

## Reinigung

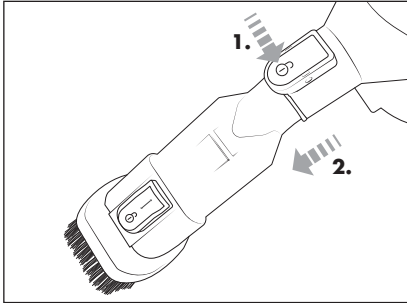
### ⚠ GEFAHR!

- ▶ Schalten Sie vor jeder Reinigung das Gerät aus und ziehen Sie den Netzstecker **9** aus der Netzsteckdose. Es besteht die Gefahr eines elektrischen Schlages!

## Staubbehälter leeren und Filter reinigen

### ⓘ Hinweis

- ▶ Leeren Sie den Staubbehälter **2** und reinigen Sie den EPA-Filter **5** und den Edelstahlfilter **6**, sobald der Füllstand des Staubbehälters **2** die **MAX**-Markierung erreicht hat.

- 1) Entfernen Sie bei Bedarf das Teleskopsaugrohr **16**. Halten Sie den Staubbehälter **2** in einen Abfalleimer und lösen Sie die Staubbehälterdeckel-Entriegelungstaste **4**. Der Staubbehälterdeckel **3** öffnet sich und der Inhalt wird in den Abfalleimer entleert (siehe Abb. 10).



Abb. 10

- 2) Entnehmen Sie den Edelstahlfilter **6** und den EPA-Filter **5** aus dem Staubbehälter **2**, indem Sie den EPA-Filter **5** im Uhrzeigersinn drehen (siehe Abb. 11). Ziehen Sie dann den Edelstahlfilter **6** und den EPA-Filter **5** nach unten aus dem Staubbehälter **2** heraus.

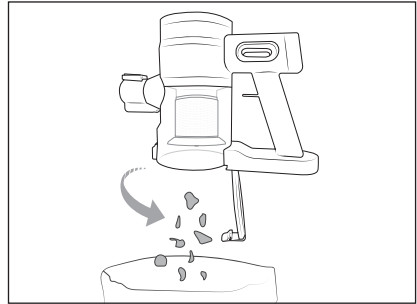

Abb. 11

- 3) Ziehen Sie den den Edelstahlfilter **6** vom EPA-Filter **5** ab (siehe Abb. 12).

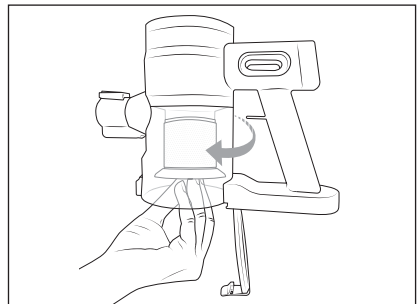

Abb. 12

- 4) Spülen Sie den EPA-Filter **5** und den Edelstahlfilter **6** unter kaltem oder lauwarmem Wasser aus. Lassen Sie den EPA-Filter **5** und den Edelstahlfilter **6** vollständig an der Luft trocknen, bevor Sie sie wieder in den Staubbehälter **2** einsetzen (siehe Abb. 13).

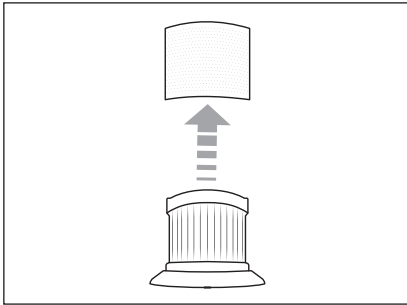

Abb. 13

- 5) Setzen Sie den Edelstahlfilter **6** auf den EPA-Filter **5** und schieben Sie ihn dann komplett auf den EPA-Filter **5**. Achten Sie dabei darauf, dass die Arretierung am EPA-Filter **5** in die Aussparung am Edelstahlfilter **6** greift (siehe Abb. 14).

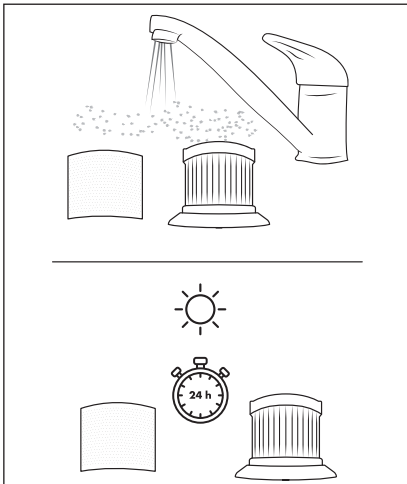

Abb. 14

- 6) Setzen Sie den Edelstahlfilter **6** und den EPA-Filter **5** wieder in den Staubbehälter **2** und drehen Sie den EPA-Filter **5** gegen den Uhrzeigersinn, bis er fest im Staubbehälter **2** sitzt (siehe Abb. 15).

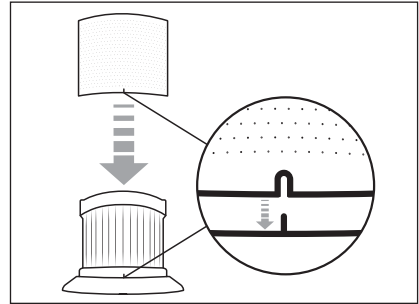

Abb. 15

- 7) Schließen Sie den Staubbehälterdeckel **3**.

## Gerät reinigen

### ! ACHTUNG!

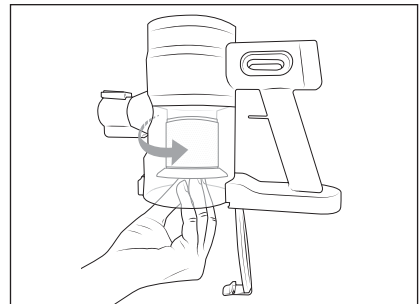
- ▶ Benutzen Sie keine aggressiven, chemischen oder scheuernde Reinigungsmittel. Diese greifen die Oberfläche des Gerätes an.
- ▶ Stellen Sie sicher, dass bei der Reinigung keine Feuchtigkeit in das Gerät eindringt, um eine irreparable Beschädigung des Gerätes zu vermeiden.
- ◆ Reinigen Sie das Gehäuse des Gerätes und alle Geräteteile mit einem leicht angefeuchteten Tuch. Bei hartnäckigen Verschmutzungen geben Sie ein mildes Reinigungsmittel auf das Tuch.
- ◆ Trocknen Sie alle Teile gut ab, bevor Sie das Gerät wieder verwenden oder verstauen.

## Aufbewahrung

- ◆ Wenn Sie das Gerät nicht benutzen, setzen Sie es auf die Wandhalterung **10**.
- ◆ Bewahren Sie das Gerät an einem staubfreien und trockenen Ort ohne direkte Sonneneinstrahlung auf.

## Technische Daten

Versorgungsspannung	220–240 V ~, 50/60 Hz
Leistungsaufnahme	600 W
Schutzklasse	II /  (doppeltisoliert)

### i Hinweis

- ▶ Es ist keine Aktion seitens der Benutzer erforderlich, um das Produkt zwischen 50 und 60 Hz umzustellen. Das Produkt passt sich sowohl für 50 als auch für 60 Hz an.

## Entsorgung

### Gerät entsorgen



Das nebenstehende Symbol einer durchgestrichenen Mülltonne auf Rädern zeigt an, dass dieses Gerät der Richtlinie 2012/19/EU unterliegt. Diese Richtlinie besagt, dass Sie dieses Gerät am Ende seiner Nutzungszeit nicht mit dem normalen Haushaltsmüll entsorgen dürfen, sondern in speziell eingerichteten Sammelstellen, Wertstoffhöfen oder Entsorgungsbetrieben abgeben müssen.

**Diese Entsorgung ist für Sie kostenfrei. Schonen Sie die Umwelt und entsorgen Sie fachgerecht.**

### Für den deutschen Markt gilt:

Beim Kauf eines Neugerätes haben Sie das Recht, ein entsprechendes Altgerät an Ihren Händler zurückzugeben. Händler von Elektro- und Elektronikgeräten sowie Lebensmittelhändler, die regelmäßig Elektro- und Elektronikgeräte verkaufen, sind verpflichtet, bis zu drei Altgeräte unentgeltlich zurückzunehmen, auch ohne dass ein Neugerät gekauft wird, wenn die Altgeräte in keiner Abmessung größer als 25 cm sind. LIDL bietet Ihnen Rücknahmemöglichkeiten direkt in den Filialen und Märkten an.

Sofern Ihr Altgerät personenbezogene Daten enthält, sind Sie selbst für deren Löschung verantwortlich, bevor Sie es zurückgeben.



Weitere Möglichkeiten zur Entsorgung des ausgedienten Produkts erfahren Sie bei Ihrer Gemeinde- oder Stadtverwaltung.

## Verpackung entsorgen



Die Verpackungsmaterialien sind nach umweltverträglichen und entsorgungstechnischen Gesichtspunkten ausgewählt und deshalb recyclebar. Entsorgen Sie nicht mehr benötigte Verpackungsmaterialien gemäß den örtlich geltenden Vorschriften.



Entsorgen Sie die Verpackung umweltgerecht. Beachten Sie die Kennzeichnung auf den verschiedenen Verpackungsmaterialien und trennen Sie diese gegebenenfalls gesondert. Die Verpackungsmaterialien sind gekennzeichnet mit Abkürzungen (a) und Ziffern (b) mit folgender Bedeutung: 1–7: Kunststoffe, 20–22: Papier und Pappe, 80–98: Verbundstoffe.

## Ersatzteilbestellung

Sie können Ersatzteile für dieses Produkt bequem im Internet unter **www.kompnass.com** dauerhaft nachbestellen.



Scannen Sie den QR-Code mit Ihrem Smartphone/ Tablet.

Mit diesem QR-Code gelangen Sie direkt auf unsere Webseite und können die verfügbaren Ersatzteile einsehen und bestellen.

### **i** Hinweis

- ▶ Sollten Sie Probleme mit der Online-Bestellung haben, können Sie sich telefonisch oder per E-Mail an unser Servicecenter wenden.
- ▶ Geben Sie immer die Artikelnummer (IAN) **485876\_2501** bei Ihrer Bestellung mit an.
- ▶ Bitte beachten Sie, dass nicht für alle Lieferländer eine Online-Bestellung von Ersatzteilen möglich ist.

## Garantie der Kompernaß Handels GmbH

Sehr geehrte Kundin, sehr geehrter Kunde,

Sie erhalten auf dieses Gerät 3 Jahre Garantie ab Kaufdatum. Im Falle von Mängeln dieses Produkts stehen Ihnen gegen den Verkäufer des Produkts gesetzliche Rechte zu. Diese gesetzlichen Rechte werden durch unsere im Folgenden dargestellte Garantie nicht eingeschränkt.

### Garantiebedingungen

Die Garantiefrist beginnt mit dem Kaufdatum. Bitte bewahren Sie den Kassenbon gut auf. Dieser wird als Nachweis für den Kauf benötigt.

Tritt innerhalb von drei Jahren ab dem Kaufdatum dieses Produkts ein Material- oder Fabrikationsfehler auf, wird das Produkt von uns – nach unserer Wahl – für Sie kostenlos repariert, ersetzt oder der Kaufpreis erstattet. Diese Garantieleistung setzt voraus, dass innerhalb der Dreijahresfrist das defekte Gerät und der Kaufbeleg (Kassenbon) vorgelegt und schriftlich kurz beschrieben wird, worin der Mangel besteht und wann er aufgetreten ist.

Wenn der Defekt von unserer Garantie gedeckt ist, erhalten Sie das reparierte oder ein neues Produkt zurück. Mit Reparatur oder Austausch des Produkts beginnt kein neuer Garantiezeitraum.

### Garantiezeit und gesetzliche Mängelansprüche

Die Garantiezeit wird durch die Gewährleistung nicht verlängert. Dies gilt auch für ersetzte und reparierte Teile. Eventuell schon beim Kauf vorhandene Schäden und Mängel müssen sofort nach dem Auspacken gemeldet werden. Nach Ablauf der Garantiezeit anfallende Reparaturen sind kostenpflichtig.

## Garantieumfang

Das Gerät wurde nach strengen Qualitätsrichtlinien sorgfältig produziert und vor Auslieferung gewissenhaft geprüft.

Die Garantieleistung gilt für Material- oder Fabrikationsfehler. Diese Garantie erstreckt sich nicht auf Produktteile, die normaler Abnutzung ausgesetzt sind und daher als Verschleißteile angesehen werden können oder für Beschädigungen an zerbrechlichen Teilen, z. B. Schalter oder Teile, die aus Glas gefertigt sind.

Diese Garantie verfällt, wenn das Produkt beschädigt, nicht sachgemäß benutzt oder gewartet wurde. Für eine sachgemäße Benutzung des Produkts sind alle in der Bedienungsanleitung aufgeführten Anweisungen genau einzuhalten. Verwendungszwecke und Handlungen, von denen in der Bedienungsanleitung abgeraten oder vor denen gewarnt wird, sind unbedingt zu vermeiden.

Das Produkt ist nur für den privaten und nicht für den gewerblichen Gebrauch bestimmt. Bei missbräuchlicher und unsachgemäßer Behandlung, Gewaltanwendung und bei Eingriffen, die nicht von unserer autorisierten Serviceniederlassung vorgenommen wurden, erlischt die Garantie.

## Abwicklung im Garantiefall

Um eine schnelle Bearbeitung Ihres Anliegens zu gewährleisten, folgen Sie bitte den folgenden Hinweisen:

- Bitte halten Sie für alle Anfragen den Kassenbon und die Artikelnummer (IAN) 485876\_2501 als Nachweis für den Kauf bereit.
- Die Artikelnummer entnehmen Sie bitte dem Typenschild am Produkt, einer Gravur am Produkt, dem Titelblatt der Bedienungsanleitung (unten links) oder dem Aufkleber auf der Rück- oder Unterseite des Produktes.
- Sollten Funktionsfehler oder sonstige Mängel auftreten, kontaktieren Sie zunächst die nachfolgend benannte Serviceabteilung **telefonisch** oder per **E-Mail**.

- Ein als defekt erfasstes Produkt können Sie dann unter Beifügung des Kaufbelegs (Kassenbon) und der Angabe, worin der Mangel besteht und wann er aufgetreten ist, für Sie portofrei an die Ihnen mitgeteilte Serviceanschrift übersenden.



Auf [www.lidl-service.com](http://www.lidl-service.com) können Sie diese und viele weitere Handbücher, Produktvideos und Installationssoftware herunterladen.

Mit diesem QR-Code gelangen Sie direkt auf die Lidl-Service-Seite ([www.lidl-service.com](http://www.lidl-service.com)) und können durch die Eingabe der Artikelnummer (IAN) 485876\_2501 Ihre Bedienungsanleitung öffnen.

## Service

### DE Service Deutschland

Tel.: 0800 5435 111 (kostenfrei aus dem dt. Festnetz / Mobilfunknetz)  
E-Mail: [kompernass@lidl.de](mailto:kompernass@lidl.de)

### AT Service Österreich

Tel.: 0800 447 744  
E-Mail: [kompernass@lidl.at](mailto:kompernass@lidl.at)

### CH Service Schweiz

Tel.: 0800 56 44 33  
E-Mail: [kompernass@lidl.ch](mailto:kompernass@lidl.ch)

IAN 485876\_2501

## Importeur

Bitte beachten Sie, dass die folgende Anschrift keine Serviceanschrift ist. Kontaktieren Sie zunächst die benannte Servicestelle.

KOMPERNASS HANDELS GMBH  
BURGSTRASSE 21  
44867 BOCHUM  
DEUTSCHLAND  
[www.kompernass.com](http://www.kompernass.com)



**KOMPERNASS HANDELS GMBH**

BURGSTRASSE 21

44867 BOCHUM

GERMANY

[www.kompernass.com](http://www.kompernass.com)

Tietojeen tila · Informationsstatus · Stan informacjĳ · Informacjĳos data

Teabe seis · Informacjĳas pēdējās pārskatĳšanas datums · Stand der Informationen:

05/2025 · Ident.-No.: SHZK600C3-032025-1

---

IAN 485876\_2501