



## LED OUTDOOR FLOODLIGHT/ LED-AUSSENSTRAHLER/ PROJECTEUR D'EXTÉRIEUR À LED

**LED OUTDOOR FLOODLIGHT**  
Assembly, operating and safety instructions

**LED-AUSSENSTRAHLER**  
Montage, Bedienungs- und Sicherheitshinweise

IAN 525714\_2507

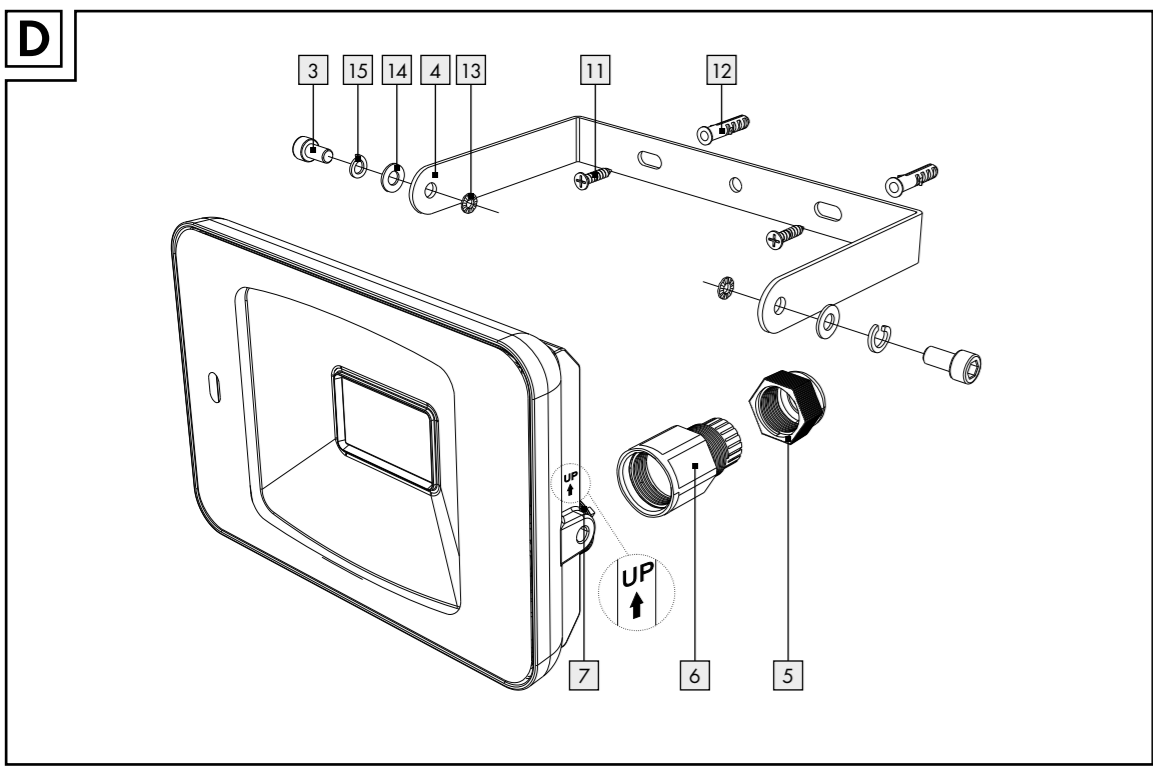

holes into the brick wall. Always observe all safety instructions for the power drill in the manual for the power drill. Death or injury due to electric shock may otherwise result.

When selecting the mounting location, pay attention to the following:

- Select a sturdy and vibration-free wall.
- Keep a minimum distance of 20 cm to other objects to ensure a good ventilation.
- Only mount the product in one direction. The "UP" label on the product resp. the arrow should be pointed upwards (see Fig. D).
- Make sure that the LED spotlight [2] illuminates the desired area. You can move the product vertically to adjust the angle.
- Make sure the motion sensor [1] covers the desired area. The motion sensor [1] has a maximum coverage range of 8 m, with a coverage angle of 160° (depending on the mounting height – a height of 1.80-2.50 m is ideal).
- Make sure the motion sensor [1] is not illuminated at night by street lighting. This can influence its functioning.
- Don't adjust the motion sensor [1] onto trees, bushes or locations where animals could be easily detected. Do not adjust the motion sensor [1] to fan heaters, air

GB/IE/NL/MT

This warranty becomes void if the product has been damaged, or used or maintained improperly.

The warranty covers material or manufacturing defects. This warranty does not cover product parts subject to normal wear and tear, thus considered consumables (e.g. batteries, rechargeable batteries, tubes, cartridges), nor damage to fragile parts, e.g. switches or glass parts.

### Warranty claim procedure

To ensure quick processing of your case, please observe the following instructions:

Please have the till receipt and the item number (IAN 525714\_2507) available as proof of purchase. You will find the item number on the rating plate, an engraving on the front page of the instructions for use (bottom left), or as a sticker on the rear or bottom of the product. If functional or other defects occur, please contact the service department listed either by telephone or by e-mail. You can return a defective product to us free of charge to the service address that will be provided to you. Ensure that you enclose the proof of purchase (till receipt) and information about what the defect is and when it occurred.

GB/IE/NL/MT

### Montage

Vergewissern Sie sich, dass Sie nicht auf Strom-, Gas- oder Wasserleitungen stoßen, wenn Sie in die Wand bohren. Ziehen Sie die Bedienungsanleitung Ihrer Bohrmaschine hinzu und beachten Sie alle Sicherheitshinweise. Ansonsten drohen Tod oder Verletzungsgefahr durch Stromschlag.

DE/AT/BE/CH

**PROJECTEUR D'EXTÉRIEUR À LED**  
Instructions de montage, d'utilisation et consignes de sécurité

**LED-BUITENLAMP**  
Montage-, bedienings- en veiligheidsinstructies

**FARO LED**  
Istruzioni di montaggio, d'uso e di sicurezza

**FOCO LED PARA EXTERIORES**  
Instrucciones de montaje, de uso y de seguridad

**PROJETOR EXTERIOR LED**  
Indicações de montagem, utilização e segurança

IAN 525714\_2507

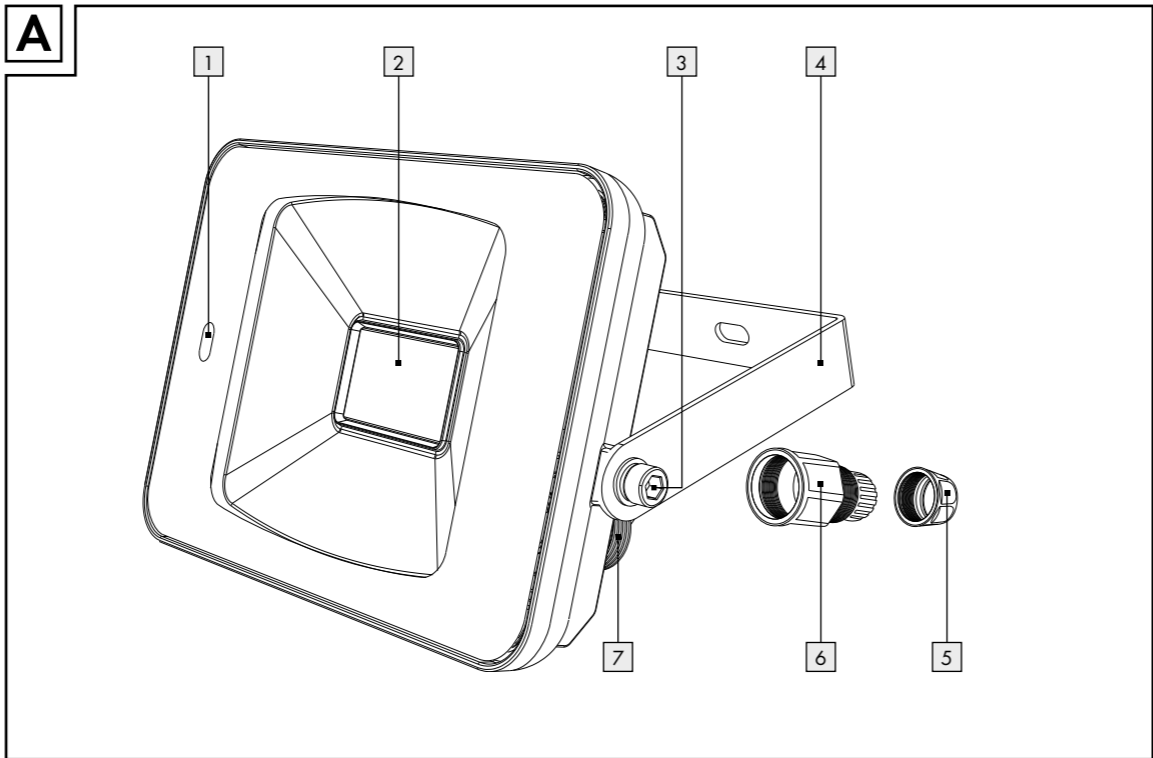

List of pictograms used	
	Direct current/voltage
	Alternating current/voltage
	Safety information Instructions for use
	Protective earth
	CE mark indicates conformity with relevant EU directives applicable for this product.

### LED outdoor floodlight

#### Introduction

We congratulate you on the purchase of your new product. You have chosen a high quality product. The instructions for use are part of the product. They contain important information concerning safety, use and disposal. Before using the product, please familiarise yourself with all of the safety information and instructions for use. Only use the product as described and for the specified applications. If you pass

the product on to anyone else, please ensure that you also pass on all the documentation with it.

#### Intended use

The product is intended to illuminate outdoor areas only. This product is only intended for private use and is not suitable for commercial use or for use in other applications.

#### Parts description

1	Motion sensor	9	Time knob
2	LED spotlight	10	Sensitivity knob
3	Locking screw	11	Screws Ø 4 x 30 mm
4	Bracket	12	Wall plug Ø 6 mm
5	Cable gland	13	Tooth lock washer
6	Terminal cover	14	Flat washer
7	Connection terminal	15	Spring washer
8	Mode knob	16	Seal ring

#### Technical data

Operating voltage:	230V~ 50Hz
Total power consumption:	22W
Motion sensor:	Range: max. 8 m (adjustable), detection angle: 160° horizontal
Protection class:	I

GB/IE/NL/MT

- Now attach the LED spotlight [2] to the bracket [4] using the included locking screws [3], spring washers [15], flat washers [14] and tooth lock washers [13] (Fig. D).
- Adjust the product into the desired direction. For this, you may need to slacken the locking screws [3] between the bracket [4] and the LED spotlight [2]. After adjustment, tighten the locking screws [3] again, to ensure a secure hold.
- After the fuse has been inserted or the fuse panel is switched on again, your product is ready for use.

#### Operation

##### Mode knob [8] to

- switch the product on,
  - select the lighting type,
  - set, at which light intensity the product is being activated,
  - switch the product off.
- Turn the mode knob [8] to the position to activate the DAY mode. The motion sensor [1] detects movements in daylight as well as in the dark. The LED spotlight [2] turns on automatically as soon as motion is detected.

GB/IE/NL/MT

Legende der verwendeten Piktogramme	
	Gleichstrom-/spannung
	Wechselstrom-/spannung
	Sicherheitshinweise Handlungsanweisungen
	Schutzerdung
	Das CE Zeichen bestätigt Konformität mit den für das Produkt zutreffenden EU-Richtlinien.

### LED-Außenstrahler

#### Einleitung

Wir begrüßwünschen Sie zum Kauf Ihres neuen Produkts. Sie haben sich damit für ein hochwertiges Produkt entschieden. Die Bedienungsanleitung ist Teil dieses Produkts. Sie enthält wichtige Hinweise für Sicherheit, Gebrauch und Entsorgung. Machen Sie sich vor der Benutzung des Produkts mit allen Bedien- und Sicherheitshinweisen vertraut. Benutzen Sie das Produkt nur wie beschrieben und für die

V1.0

- achten Sie bei der Auswahl des Montageortes auf folgende Dinge:
  - Wählen Sie eine stabile und vibrationsfreie Wand.
  - Halten Sie einen Mindestabstand von 20 cm zu anderen Objekten, um eine gute Belüftung zu gewährleisten.
  - Montieren Sie das Produkt nur in eine Richtung. Das „UP“-Label auf dem Produkt bzw. der Pfeil sollte nach oben zeigen (siehe Abb. D).
  - Überprüfen Sie die Spannungsfreiheit mittels Spannungsprüfer.
  - Das beigelegte Montagematerial ist für übliches festes Mauerwerk geeignet. Informieren Sie sich auch, welches Montagematerial für den von Ihnen gewählten Montagegrund geeignet ist. Informieren Sie sich hierüber gegebenenfalls bei einer Fachkraft.
- Wählen Sie eine stabile und vibrationsfreie Wand.
- Halten Sie einen Mindestabstand von 20 cm zu anderen Objekten, um eine gute Belüftung zu gewährleisten.
- Montieren Sie das Produkt nur in eine Richtung. Das „UP“-Label auf dem Produkt bzw. der Pfeil sollte nach oben zeigen (siehe Abb. D).
- Überprüfen Sie die Spannungsfreiheit mittels Spannungsprüfer.
- Das beigelegte Montagematerial ist für übliches festes Mauerwerk geeignet. Informieren Sie sich auch, welches Montagematerial für den von Ihnen gewählten Montagegrund geeignet ist. Informieren Sie sich hierüber gegebenenfalls bei einer Fachkraft.

GB/IE/NL/MT

DE/AT/BE/CH

angegebenen Einsatzbereiche. Händigen Sie alle Unterlagen bei Weitergabe des Produkts an Dritte mit aus.

#### Bestimmungsgemäße Verwendung

Dieses Produkt ist nur zur Ausleuchtung von Außenbereichen vorgesehen. Das Produkt ist nur für den privaten Gebrauch und nicht für den gewerblichen Einsatz oder für andere Einsatzbereiche bestimmt.

#### Teilebeschreibung

1	Bewegungssensor	9	Time-Regler
2	LED-Spot	10	Sensitivitäts-Regler
3	Faststellschrauben	11	Schrauben Ø 4 x 30 mm
4	Halterung	12	Dübel Ø 6 mm
5	Kabelverschraubung	13	Zahnscheibe
6	Klemmenabdeckung	14	Unterlegscheibe
7	Anschlussklemme	15	Federscheibe
8	Mode-Regler	16	Dichtungsring

#### Technische Daten

Betriebsspannung:	230V~ 50Hz
Leistungsaufnahme:	22W
Bewegungssensor:	Reichweite: max. 8 m (einstellbar), Erfassungswinkel: 160° horizontal
Schutzklasse:	I

DE/AT/BE/CH

- Vergewissern Sie sich, dass jeder Draht des Verbindungskabels vollständig in das Ende der Löcher des Terminals eingeführt ist. Überprüfen Sie außerdem die Sicherheitsfixierung.
- Stellen Sie sicher, dass der Dichtungsring [16] korrekt montiert ist. Verriegeln Sie anschließend die Klemmenabdeckung [6] und die Kabelverschraubung [5] wieder. Bringen Sie den LED-Spot [2] mittels der Faststellschrauben [11] und prüfen Sie den festen Sitz.
- Lösen Sie die Kabelverschraubung [5] sowie die Klemmenabdeckung [6] und fährend Sie dann das Verbindungskabel (nicht im Lieferumfang enthalten), Typ H05RN-F 3G 1,0 mm<sup>2</sup>, durch die Kabelverschraubung [5] und die Klemmenabdeckung [6] zur Anschlussklemme [7]. Die geeignete Länge für die Anschlussdrähte entnehmen Sie bitte der Abbildung C.
- Öffnen Sie die Anschlussklemme [7], indem Sie die Schrauben mit einem Kreuzschlitzschraubendreher lösen. Stecken Sie das Verbindungskabel in die Löcher der Anschlussklemme [7]. Beachten Sie die Markierung an der Anschlussklemme [7] (L für stromführende, N für Neutralleiter und für das Erdungskabel) (siehe Abb. C). Schließen Sie die Anschlussklemme [7] durch Anziehen der Schrauben.

#### Inbetriebnahme

##### Mode-Regler

- Sie können den Mode-Regler [8] verwenden, um
  - das Produkt einzuschalten,

DE/AT/BE/CH

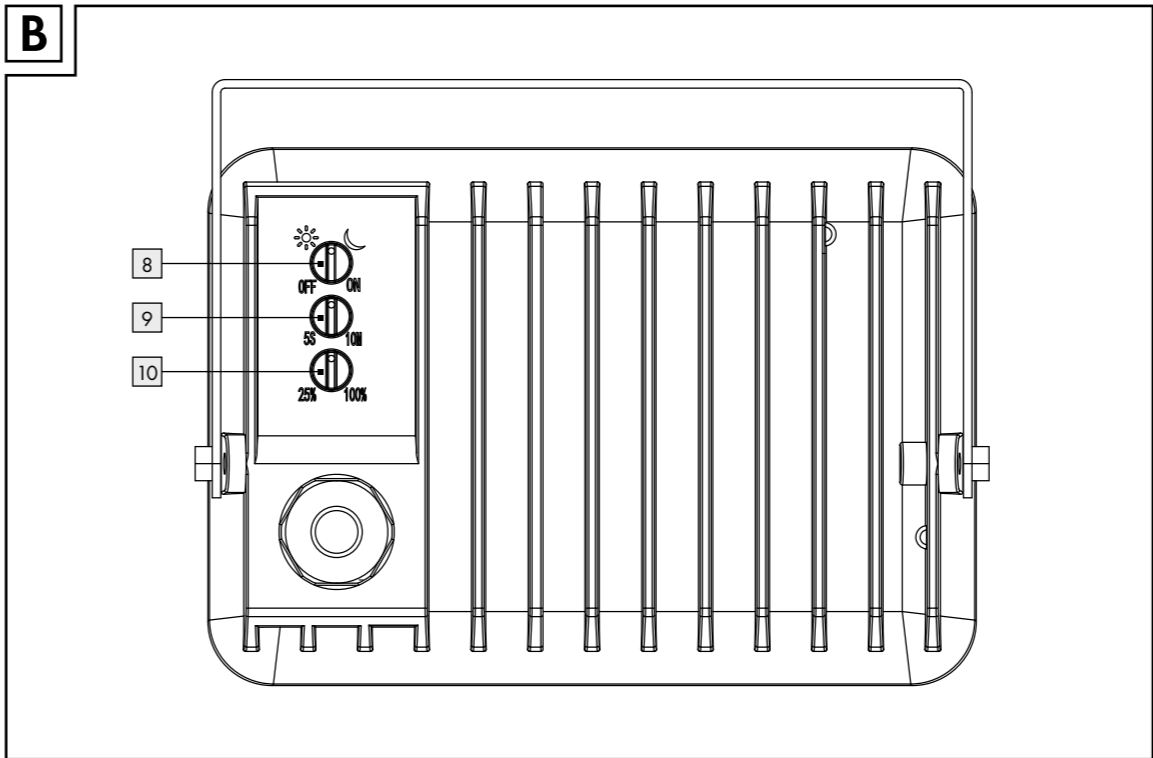

Degrees of protection: IP65 (dusttight/water jets protected)  
Weight: 600 g  
Overall dimension: 18 x 12,5 x 6 cm  
Projected area: max. 225 cm<sup>2</sup>  
Mounting height: 1,8–2,5 m  
Frequency band: 5.740 GHz–5.835 GHz  
Max. transmitted power: 3 dBm  
This product contains a light source of energy efficiency class "F".

#### Scope of delivery

Check immediately after unpacking that the parts are complete and that the product is in proper condition.

1 LED outdoor floodlight	1 Terminal cover
2 Wall plugs (Ø 6 mm)	1 Cable gland
2 Screws (Ø 4 x 30 mm)	1 Instructions for use

### General safety instructions

BEFORE USING THE PRODUCT, PLEASE FAMILIARISE YOURSELF WITH ALL OF THE SAFETY INFORMATION AND INSTRUCTIONS FOR USE! WHEN PASSING THIS

GB/IE/NL/MT

- Time knob
  - Use the time knob [9] to set the length of time that the product will light up after being triggered by the motion sensor [1].
  - Turn the mode knob [8] to position (DAY mode)/ (NIGHT mode) to activate the motion sensor [1]. **Note:** The product confirms the mode change by a short flashing of the LED spotlight [2]. The light mode is now set.
  - Turn the time knob [9] clockwise to increase the duration of the illumination. The lighting duration can be adjusted within a time of 5 seconds (= S) to 10 minutes (= 10M).

#### Cleaning and care

- CAUTION!** The product becomes hot when it is switched on. Allow the product to cool down completely before cleaning.
- Before cleaning, remove the fuse or switch off the circuit breaker at the fuse box.
- Never immerse the product in water or other liquids. Otherwise the product can be damaged.
- Clean the product with a lint-free, slightly moist cloth and mild cleaning agent.

GB/IE/NL/MT

Schutzart: IP65 (staubdicht/Schutz gegen Wasserstrahl)  
Gewicht: 600 g  
Gesamtabmessungen: 18 x 12,5 x 6 cm  
Projektionsfläche: max. 225 cm<sup>2</sup>  
Montagehöhe: 1,8–2,5 m  
Frequenzband: 5,740 GHz–5,835 GHz  
Maximal übertragene Leistung: 3 dBm  
Dieses Produkt enthält eine Lichtquelle der Energieeffizienzklasse „F“.

#### Lieferumfang

Kontrollieren Sie unmittelbar nach dem Auspacken immer den Lieferumfang auf Vollständigkeit sowie den einwandfreien Zustand des Produkts.

1 LED-Außenstrahler	1 Klemmenabdeckung
2 Dübel (Ø 6 mm)	1 Kabelverschraubung
2 Schrauben (Ø 4 x 30 mm)	1 Bedienungsanleitung

DE/AT/BE/CH

- den Lichttyp auszuwählen,
- einzustellen, bei welcher Lichtintensität das Produkt aktiviert wird,
- das Produkt auszuschalten.

- Drehen Sie den Mode-Regler [8] auf die Position (DAY-Modus)/ (NIGHT-Modus), um den Bewegungssensor [1] zu aktivieren. **Hinweis:** Das Produkt bestätigt den Moduswechsel durch ein kurzes Blinken des LED-Spots [2]. Der Lichtmodus ist jetzt eingestellt.
- Drehen Sie den Mode-Regler [8] auf die Position (NIGHT-Modus) zu aktivieren. Der Bewegungssensor [1] erfasst Bewegungen nur bei Dunkelheit. Der LED-Spot [2] schaltet sich automatisch ein, sobald eine Bewegung erfasst wird.
- Drehen Sie den Mode-Regler [8] auf die Position (DAY-Modus) zu aktivieren. Der Bewegungssensor [1] erfasst Bewegungen nur bei Dunkelheit. Der LED-Spot [2] schaltet sich automatisch ein, sobald eine Bewegung erfasst wird.
- Drehen Sie den Mode-Regler [8] auf die Position ON und der LED-Spot [2] leuchtet dauerhaft.
- Drehen Sie den Mode-Regler [8] auf die Position OFF, um das Produkt auszuschalten.

#### Sensitivitäts-Regler

- Verwenden Sie den Sensitivitäts-Regler [10], um die Empfindlichkeit des Bewegungssensors [1] einzustellen. Der Erfassungswinkel erweitert oder verringert sich automatisch mit der gewählten Empfindlichkeit.

DE/AT/BE/CH

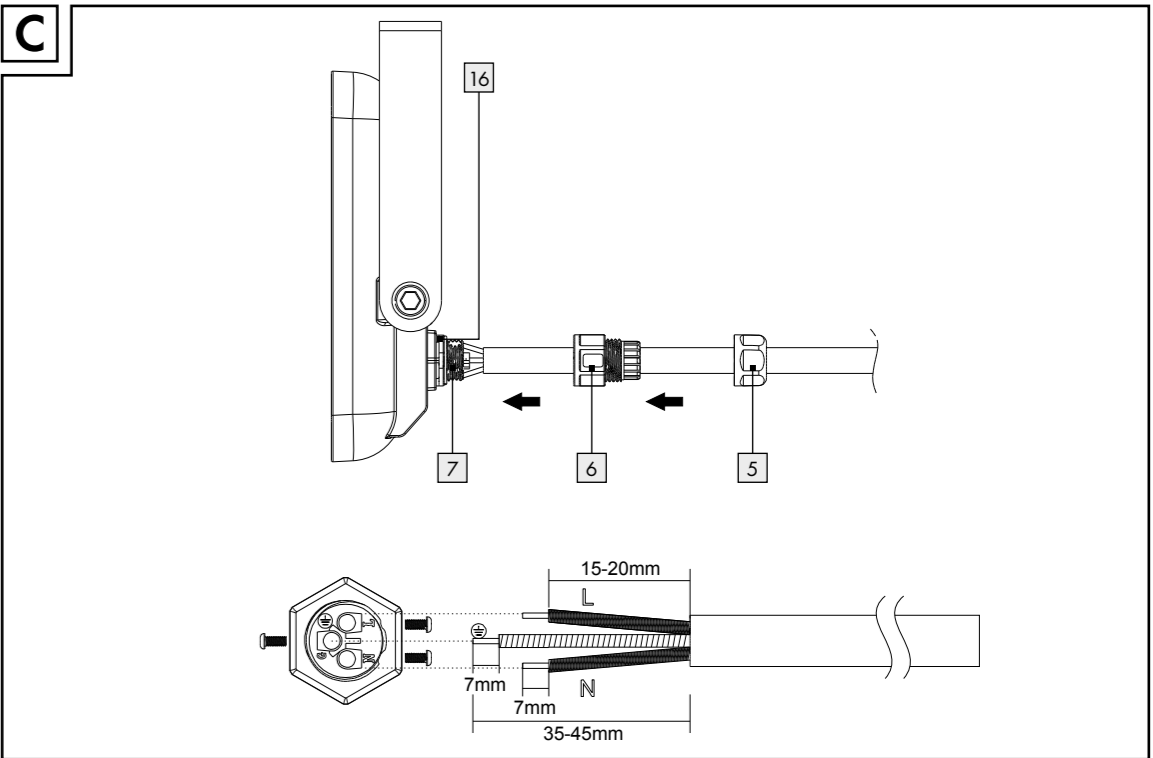

### Danger to life by electric shock

- Always check the product for damage before connecting it to the mains. Never use the product if it shows any signs of damage.
- Prior to installation, verify that the mains voltage on site corresponds with the operating voltage required for the product (230V~ 50Hz). Otherwise do not install the product.
- CAUTION! DANGER OF BURN INJURIES!** To prevent burns, verify the product is switched off and has cooled down for at least 15 min before touching it. The product can become very hot.
- FIRE HAZARD!** Fit the product so that it is at least 1.0 m away from the material to be illuminated. Excessive heat can result in a fire.
- CAUTION! RISK OF INJURY!** Broken lamp glass must be replaced before any further use is made of the product.
- The spot light is only suited for use with the built in LED control gear.
- The product continues to draw a small amount of power even if the lamp is off as long as product is connected to supply mains. To switch the product off completely,

GB/IE/NL/MT

remove the fuse or switch off the circuit breaker at the fuse box.

#### Before installation

**Note:** Remove all packaging materials from the product. **Important:** The electrical connection must be established by a qualified electrician or a person trained to perform electrical installations. This person must be familiar with the properties of the product and the connection regulations.

- Before installation ensure that the circuit, to which the product will be connected, is not energised. To do so, remove the fuse or switch off the circuit breaker in the fuse box (0 position).
- Use a voltage tester to verify the de-energised status.
- The included mounting material is suitable for ordinary solid concrete or masonry construction. Check which mounting material is suitable for your chosen mounting surface. If necessary, seek expert advice.

#### Installation

Make sure you will not be drilling into electrical, gas or water lines inside the wall. Use a power drill to drill the

GB/IE/NL/MT

meaning: 1–7: plastics/20–22: paper and fibreboard/80–98: composite materials.

Contact your local refuse disposal authority for more details of how to dispose of your worn-out product.

To help protect the environment, please dispose of the product properly when it has reached the end of its useful life and not in the household waste. Information on collection points and their opening hours can be obtained from your local authority.



The product incl. accessories, manual and packaging materials are recyclable and are subject to extended producer responsibility. Dispose them separately, following the illustrated InfoTri (sorting information), for better waste treatment. The Triman logo is valid in France only.

GB/IE/NL/MT

- ERSTICKUNGSGEFAHR!** Kinder können mitgelieferte Kleinteile (z. B. Schrauben) verschlucken. Halten Sie Kinder während der Montage vom Arbeitsbereich fern.
- LED und LED-Treiber sind nicht austauschbar.
- Sollten die Leuchtmittel am Ende ihrer Lebensdauer ausfallen, muss das ganze Produkt ersetzt werden.
- Montieren Sie das Produkt außerhalb der Armeicheite.

### Lebensgefahr durch elektrischen Schlag

- Überprüfen Sie vor jedem Netzanschluss das Produkt auf etwaige Beschädigungen. Benutzen Sie das Produkt niemals, wenn Sie irgendwelche Beschädigungen feststellen.
- Vergewissern Sie sich vor der Montage, dass die vorhandene Netzspannung mit der benötigten Betriebsspannung des Produkts übereinstimmt (230V~ 50Hz). Montieren Sie das Produkt nicht, wenn dies nicht der Fall ist.
- VORSICHT! VERBRENNUNGSGEFAHR!** Stellen Sie sicher, dass das Produkt ausgeschaltet und mindestens 15 min abgekühlt ist, bevor Sie es berühren. Das Produkt kann eine große Hitze entwickeln.

DE/AT/BE/CH

**Hinweis:** Das Produkt bestätigt den Moduswechsel durch ein kurzes Blinken des LED-Spots [2]. Der Lichtmodus ist jetzt eingestellt.

Drehen Sie den Time-Regler [9] im Uhrzeigersinn, um die Leuchtdauer zu verlängern. Die Leuchtdauer ist einstellbar von 5 Sekunden (= S) bis 10 Minuten (= 10M).

#### Reinigung und Pflege

- VORSICHT!** Das Produkt wird heiß, wenn es eingeschaltet wird. Lassen Sie das Produkt vollständig abkühlen, bevor Sie es reinigen.
- Entfernen Sie vor der Reinigung im Sicherungskasten die Sicherung oder schalten Sie den Leitungsschutzschalter aus.
- Tauchen Sie das Produkt niemals in Wasser oder in andere Flüssigkeiten. Andernfalls kann das Produkt beschädigt werden.
- Reinigen Sie das Produkt mit einem fusselfreien, leicht angefeuchteten Tuch und mildem Reinigungsmittel.
- Nach der Reinigung im Sicherungskasten die Sicherung einsetzen oder den Leitungsschutzschalter einschalten.

DE/AT/BE/CH

### Warranty

The product has been manufactured to strict quality guidelines and meticulously examined before delivery. In the event of material or manufacturing defects you have legal rights against the retailer of this product. Your legal rights are not limited in any way by our warranty detailed below.

The warranty for this product is 3 years from the date of purchase. The warranty period begins on the date of purchase. Keep the original sales receipt in a safe location as this document is required as proof of purchase.

Any damage or defects already present in the time of purchase must be reported without delay after unpacking the product.

Should the product show any fault in materials or manufacture within 3 years from the date of purchase, we will repair or replace it – at our choice – free of charge to you. The warranty period is not extended as a result of a claim being granted. This also applies to replaced and repaired parts.

GB/IE/NL/MT

- BRANDGEFAHR!** Montieren Sie das Produkt mit einer Entfernung von mindestens 1,0 m zu angestrahlten Materialien. Eine übermäßige Wärmeentwicklung kann zu Brandentwicklung führen.
- VORSICHT! VERLETZUNGSGEFAHR!** Ein beschädigtes Lampenglas ist vor einer weiteren Benutzung des Produkts zu ersetzen.
- Der Scheinwerfer ist nur für die Verwendung mit dem eingebaute LED-Betriebsgerät geeignet.
- Das Produkt verbraucht auch dann eine geringe Menge Strom, wenn die Leuchte ausgeschaltet ist, solange das Produkt an das Stromnetz angeschlossen ist. Um das Produkt vollständig auszuschalten, entfernen Sie die Sicherung oder schalten Sie den Leitungsschutzschalter im Sicherungskasten aus.

#### Vor der Montage

**Hinweis:** Entfernen Sie sämtliches Verpackungsmaterial vom Produkt.

**Wichtig:** Der elektrische Anschluss muss durch einen ausgebildeten Elektriker oder eine für Elektroinstallationen eingeweihte Person erfolgen. Diese muss Kenntnis über

DE/AT/BE/CH

### Vereinfachte EU-Konformitätserklärung

Hiermit erklärt OWIM GmbH & Co. KG, Stiftsbergstraße 1, 74167 Neckarsulm, DEUTSCHLAND, dass das Produkt (LED-Außenstrahler, HG14101A) den Richtlinien (2014/53/EU, 2011/65/EU und 2009/125/EC) entspricht.

Der vollständige Text der EU-Konformitätserklärung ist unter der folgenden Internetadresse verfügbar: [www.owim.com](http://www.owim.com)

#### Entsorgung

Die Verpackung besteht aus umweltfreundlichen Materialien, die Sie über die örtlichen Recyclingstellen entsorgen können.

Beachten Sie die Kennzeichnung der Verpackungsmaterialien bei der Abfalltrennung, diese sind gekennzeichnet mit den Abkürzungen (a) und Nummern (b) mit folgender Bedeutung: 1–7: Kunststoffe/20–22: Papier und Pappe/80–98: Verbundstoffe.

DE/AT/BE/CH

Detecteur de mouvement : portée : max. 8 m (régieël), angle de detectie : 160 ° à 'horizontale

Classe de protectie : IP65 (impermeable à la poussiere/protection contre les jets d'eau)
600g

Poids : 18 x 12,5 x 6 cm
Surface de projectie : max. 22,5 cm²
Hauteur de montage : 1,8 - 2,5 m
Puisance max. transferee : 3 dBm
Ce produit contient une source lumineuse presentant la classe d'efficacite energetique « F ».

## ● Contenu de la livraison

Immèdiatement après le déballage du produit, veuillez toujours contrôler que le contenu de la livraison est complet et que le produit est en parfait état.

1 projecteur d'extérieur à LED
1 couvercle de borne
2 chevilles (Ø 6 mm)
1 presse-étoupe
2 vis (Ø 4 x 30 mm)
1 notice

FR/BE/CH

et dans les domaines d'application spécifiés. Lors d'une cession à tiers, veuillez également remettre tous les documents.

### ● Utilisation conforme

Ce produit est exclusivement destiné à l'éclairage des espaces extérieurs. Le produit est uniquement destiné à une utilisation privée et non à une utilisation commerciale ou à d'autres domaines d'utilisation.

## ● Descriptif des pièces

- |          |                               |           |   |
|----------|-------------------------------|-----------|---|
| <b>1</b> | Détecteur de mouvement        | <b>9</b>  | Dispositif de réglage du temps          |
| <b>2</b> | Spot LED                      | <b>10</b> | Dispositif de réglage de la sensibilité |
| <b>3</b> | Vis de réglage                | <b>11</b> | Vis Ø 4 x 30 mm                         |
| <b>4</b> | Support                       | <b>12</b> | Cheville Ø 6 mm                         |
| <b>5</b> | Presse-étoupe                 | <b>13</b> | Disque denté                            |
| <b>6</b> | Couvercle de borne            | <b>14</b> | Rondelle                                |
| <b>7</b> | Borne de raccordement         | <b>15</b> | Rondelle élastique                      |
| <b>8</b> | Dispositif de réglage du mode | <b>16</b> | Joint d'étanchéité                      |

## ● Caractéristiques techniques

Tension de service : 230V~ 50Hz

Puissance absorbée : 22W

FR/BE/CH





FR/BE/CH

- Orientez le produit dans la direction désirée. Pour cela, vous devez si nécessaire desserrer un peu les vis de réglage **3** entre le support **4** et le spot LED **2**. Après les régler, resserrez à nouveau les vis de réglage **3** afin d'assurer un bon maintien.
- Une fois que vous avez remis le fusible en place ou que vous avez réenclenché le disjoncteur, votre produit est prêt à fonctionner.

## ● Mise en service

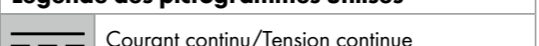
## ● Dispositif de réglage du mode

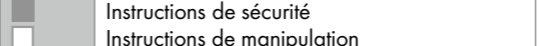
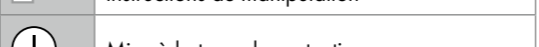
- Vous pouvez utiliser le dispositif de réglage du mode **8** pour**
- allumer le produit,
  - sélectionner le type de lumière,
  - régler l'intensité lumineuse pour laquelle le produit est activé,
  - éteindre le produit.
- Faites pivoter le dispositif de réglage du mode **8** sur la position **☼** afin d'activer le mode DAY. Le détecteur de mouvement **1** détecte aussi bien les mouvements dans la lumière du jour que dans l'obscurité. Le spot

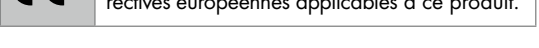
<b>Légende des pictogrammes utilisés</b>	
	Courant continu/Tension continue
	Courant alternatif/Tension alternative
 	Instructions de sécurité <p>Instructions de manipulation</p>
	Mise à la terre de protection
	La marque CE indique la conformité aux directives européennes applicables à ce produit.

## Projecteur d'extérieur à LED

## ● Introduction

Nous vous félicitons pour l'achat de votre nouveau produit. Vous avez opté pour un produit de grande qualité. Le mode d'emploi fait partie intégrante de ce produit. Il contient des indications importantes pour la sécurité, l'utilisation et la mise au rebut. Veuillez lire consciencieusement toutes les indications d'utilisation et de sécurité du produit. Ce produit doit uniquement être utilisé conformément aux instructions

FR/BE/CH

FR/BE/CH

- Montez le produit dans une seule direction. Le label « UP » sur le produit voire la flèche doit être orienté vers le haut (voir Fig. D).
- Assurez-vous que le spot LED **2** éclaire la zone prévue. Vous pouvez déplacer le produit à la verticale pour ajuster l'angle.
- Assurez-vous que le détecteur de mouvement **1** couvre la zone souhaitée. Informez-vous sur le matériel de fixation adapté au support de montage que vous avez choisi. Le cas échéant, renseignez-vous auprès d'un professionnel.
- Assurez-vous que le détecteur de mouvement **1** ne doit pas être éclairé par l'éclairage de la voie publique. Ceci ris- querait d'entraver son bon fonctionnement.
- N'orientez pas le détecteur de mouvement **1** vers des arbres, buissons ou lieux où des animaux pourraient être détectés facilement. N'orientez pas le détecteur de mouvement **1** vers des chauffages, installations de climatisation, bassins de natation ou autres objets dont la température varie rapidement.
- Utilisez le support **4** comme gabarit, afin de marquer les trous à percer sur le mur. Assurez-vous qu'aucune conduite ou câble ne se trouve dans cette zone du mur. Percez les deux trous de fixation (Ø 6 mm) et

- placez-y les chevilles **12**. Fixez le support **4** à l'aide des vis **11** et contrôlez la borne assise.
- Libérez le presse-étoupe **5** ainsi que le couvercle de borne **6**, puis faites passer un câble de connexion (non fourni) de type H05RN-F 3G 1,0 mm² à travers le presse-étoupe **5** et le couvercle de borne **6** vers la borne de raccordement **7**. Veuillez consulter la figure C pour déterminer la longueur appropriée des fils de connexion.
- Ouvrez la borne de raccordement **7** en dévissant les vis à l'aide d'un tournevis cruciforme. Insérez le câble de connexion dans les trous de la borne de raccorde- ment **7**. Veuillez observer le marquage sur la borne de raccordement **7** (L pour le fil de phase, N pour le neutre et **Q** pour le câble de terre) (voir fig. C). Fermez la borne de raccordement **7** en serrant les vis.
- Assurez-vous que chaque fil du câble de connexion est entièrement inséré dans l'extrémité des trous du terminal. Vérifiez également la fixation de sécurité.
- Assurez-vous que le joint d'étanchéité **16** est correcte- ment monté. Bloquez ensuite de nouveau le couvercle de borne **6** et le presse-étoupe **5**.
- Placez le spot LED **2** sur le support **4** au moyen des vis de réglage **3**, des rondelles élastiques **15** des rondelles **14** et des disques dentés **13** (voir fig. D).

FR/BE/CH

FR/BE/CH

FR/BE/CH

FR/BE/CH

FR/BE/CH

FR/BE/CH

FR/BE/CH

FR/BE/CH

FR/BE/CH

FR/BE/CH

FR/BE/CH

FR/BE/CH

FR/BE/CH

FR/BE/CH

FR/BE/CH

FR/BE/CH

FR/BE/CH

FR/BE/CH

FR/BE/CH

FR/BE/CH

FR/BE/CH

FR/BE/CH

FR/BE/CH

FR/BE/CH

FR/BE/CH

FR/BE/CH

FR/BE/CH

FR/BE/CH

FR/BE/CH

FR/BE/CH

FR/BE/CH

FR/BE/CH

FR/BE/CH

FR/BE/CH

FR/BE/CH

FR/BE/CH

FR/BE/CH

FR/BE/CH

FR/BE/CH

FR/BE/CH

FR/BE/CH

FR/BE/CH

FR/BE/CH

FR/BE/CH

FR/BE/CH

FR/BE/CH

FR/BE/CH

FR/BE/CH

FR/BE/CH

FR/BE/CH

FR/BE/CH

FR/BE/CH

FR/BE/CH

FR/BE/CH

FR/BE/CH

FR/BE/CH

FR/BE/CH

FR/BE/CH

FR/BE/CH

FR/BE/CH

FR/BE/CH

FR/BE/CH

FR/BE/CH

FR/BE/CH

FR/BE/CH

FR/BE/CH

FR/BE/CH

FR/BE/CH

FR/BE/CH

FR/BE/CH

FR/BE/CH

FR/BE/CH

FR/BE/CH

FR/BE/CH

FR/BE/CH

FR/BE/CH

FR/BE/CH

FR/BE/CH

FR/BE/CH

FR/BE/CH

FR/BE/CH

FR/BE/CH

FR/BE/CH

FR/BE/CH

FR/BE/CH

FR/BE/CH

FR/BE/CH

FR/BE/CH

FR/BE/CH

FR/BE/CH

FR/BE/CH

FR/BE/CH

FR/BE/CH

FR/BE/CH

FR/BE/CH

FR/BE/CH

FR/BE/CH

FR/BE/CH

FR/BE/CH

FR/BE/CH

FR/BE/CH

FR/BE/CH

FR/BE/CH

FR/BE/CH

FR/BE/CH

FR/BE/CH

FR/BE/CH

FR/BE/CH

FR/BE/CH

FR/BE/CH

FR/BE/CH

FR/BE/CH

FR/BE/CH

FR/BE/CH

FR/BE/CH

FR/BE/CH

FR/BE/CH

FR/BE/CH

FR/BE/CH

FR/BE/CH

FR/BE/CH

FR/BE/CH

FR/BE/CH

FR/BE/CH

FR/BE/CH

FR/BE/CH

FR/BE/CH

FR/BE/CH

FR/BE/CH

FR/BE/CH

FR/BE/CH

FR/BE/CH

FR/BE/CH

FR/BE/CH

FR/BE/CH

FR/BE/CH

FR/BE/CH

FR/BE/CH

FR/BE/CH

FR/BE/CH

FR/BE/CH

FR/BE/CH

FR/BE/CH

FR/BE/CH

FR/BE/CH

FR/BE/CH

## ● Abwicklung im Garantiefall

Um eine schnelle Bearbeitung Ihres Anleges zu gewähr- leisten, folgen Sie bitte den folgenden Hinweisen:

Bitte halten Sie für alle Anfragen den Kassenbon und die Artikelnummer (IAN 525714\_2507) als Nachweis für den Kauf bereit.

Die Artikelnummer entnehmen Sie bitte dem Typenschild, einer Gravur, auf dem Titelblatt Ihrer Bedienungsanleitung (unten links) oder als Aufkleber auf der Rück- oder Unter- seite des Produkts.

Sollten Funktionsfehler oder sonstige Mängel auftreten, kontaktieren Sie zunächst die nachfolgend benannte Serviceabteilung telefonisch oder per E-Mail. Ein als defekt erfasstes Produkt können Sie dann unter Beifügung des Kaufbelegs (Kassenbon) und der Angabe, worin der Mangel besteht und wann er aufgetreten ist, für Sie portofrei an die Ihnen mitgeteilte Service-Anschrift übersenden.

## ● Service

**DE Service Deutschland**  
Tel.: 0800 5435 111  
E-Mail: owim@lidl.de

FR/BE/CH

FR/BE/CH

FR/BE/CH

FR/BE/CH

FR/BE/CH

FR/BE/CH

FR/BE/CH

FR/BE/CH

FR/BE/CH

FR/BE/CH

FR/BE/CH

FR/BE/CH

FR/BE/CH

FR/BE/CH

FR/BE/CH

FR/BE/CH

FR/BE/CH

FR/BE/CH

FR/BE/CH

FR/BE/CH

FR/BE/CH

FR/BE/CH

FR/BE/CH

FR/BE/CH

FR/BE/CH

FR/BE/CH

FR/BE/CH

FR/BE/CH

FR/BE/CH

FR/BE/CH

FR/BE/CH

FR/BE/CH

FR/BE/CH

FR/BE/CH

FR/BE/CH

FR/BE/CH

FR/BE/CH

FR/BE/CH

FR/BE/CH

FR/BE/CH

FR/BE/CH

FR/BE/CH

FR/BE/CH

FR/BE/CH

FR/BE/CH

FR/BE/CH

FR/BE/CH

FR/BE/CH

FR/BE/CH

FR/BE/CH

FR/BE/CH

FR/BE/CH

FR/BE/CH

FR/BE/CH

FR/BE/CH

FR/BE/CH

FR/BE/CH

FR/BE/CH

FR/BE/CH

FR/BE/CH

aanloop. Bewaar het originele bewijs van aankoop op een veilige plek aangezien dit document nodig is als bewijs.

Alle beschadigingen of gebreken die reeds op het moment van aankoop aanwezig zijn, moeten meteen na het uitpakken van het product worden gemeld.

Mocht het product binnen 3 jaar na aankoopdatum een materiaal- of fabricagefout vertonen, zullen wij het – naar onze keuze – gratis voor u repareren of vervangen. De garantietermijn wordt door een plotsgewonden garantiEVERLENING niet verlengd. Dit geldt ook voor vervangen en gerepareerde onderdelen.

Deze garantie vervalt als het product werd beschadigd of ontijst is gebruikt of onderhouden.

De garantie dekt materiaal- en fabricagefouten af. Deze garantie dekt geen productonderdelen die aan normale slijtage onderhevig zijn en daarom als verbruikartikelen worden beschouwd (bv. batterijen, oplaadbare batterijen, slangen, inktpatronen), noch dekt zij schade aan breekbare onderdelen, bv. schokelaars of onderdelen die van glas zijn gemaakt.

<span></span>	<span></span>	<span></span>	<span></span>	<span></span>	<span></span>
<span></span>	<span></span>	<span></span>	<span></span>	<span></span>	<span></span>
<span></span>	<span></span>	<span></span>	<span></span>	<span></span>	<span></span>
<span></span>	<span></span>	<span></span>	<span></span>	<span></span>	<span></span>
<span></span>	<span></span>	<span></span>	<span></span>	<span></span>	<span></span>
<span></span>	<span></span>	<span></span>	<span></span>	<span></span>	<span></span>
<span></span>	<span></span>	<span></span>	<span></span>	<span></span>	<span></span>
<span></span>	<span></span>	<span></span>	<span></span>	<span></span>	<span></span>
<span></span>	<span></span>	<span></span>	<span></span>	<span></span>	<span></span>
<span></span>	<span></span>	<span></span>	<span></span>	<span></span>	<span></span>

- PERICOLO DI INCENDIO!** Montare il prodotto ad una distanza di almeno 1,0 m da materiali esposti all'irraggiamento. Un eccessivo surriscaldamento può provocare un incendio.
- ATTENZIONE! PERICOLO DI LESIONI!**
  - Un vetro della lampada danneggiato deve essere sostituito prima di continuare a utilizzare il prodotto.
  - Il faretto è idoneo solo all'uso con l'apparecchio LED incorporato.
  - Il prodotto consuma anche una quantità di energia ridotta quando la lampada è spenta fino a quando il prodotto è collegato alla rete elettrica. Per spegnere completamente il prodotto, rimuovere il fusibile oppure disattivare l'interruttore di sicurezza nella scatola dei fusibili.

### ● Prima del montaggio

**Nota:** rimuovere dal prodotto l'intero materiale di imballaggio.
**Importante:** il collegamento elettrico deve essere eseguito da un elettricista qualificato o da una persona competente in materia. Quest'ultimo deve conoscere le caratteristiche del prodotto e le modalità di collegamento.

<span></span>	<span></span>	<span></span>	<span></span>	<span></span>	<span></span>
<span></span>	<span></span>	<span></span>	<span></span>	<span></span>	<span></span>
<span></span>	<span></span>	<span></span>	<span></span>	<span></span>	<span></span>
<span></span>	<span></span>	<span></span>	<span></span>	<span></span>	<span></span>
<span></span>	<span></span>	<span></span>	<span></span>	<span></span>	<span></span>
<span></span>	<span></span>	<span></span>	<span></span>	<span></span>	<span></span>
<span></span>	<span></span>	<span></span>	<span></span>	<span></span>	<span></span>
<span></span>	<span></span>	<span></span>	<span></span>	<span></span>	<span></span>
<span></span>	<span></span>	<span></span>	<span></span>	<span></span>	<span></span>
<span></span>	<span></span>	<span></span>	<span></span>	<span></span>	<span></span>

(Faro LED, HG14101A) è conforme alle direttive 2014/53/UE, 2011/65/UE e 2009/125/CE.

Il testo completo della Dichiarazione di conformità UE è disponibile al seguente indirizzo Internet: www.owim.com

### ● Smaltimento

L'imballaggio è composto da materiali ecologici che possono essere smaltiti presso i siti di raccolta locali per il riciclo.

Osservare l'identificazione dei materiali di imballaggio per lo smaltimento differenziato, i quali sono contrassegnati da abbreviazioni (a) e da numeri (b) con il seguente significato: 1–7: plastiche/20–22: carta e cartone/80–98: materiali composti.

E' possibile informarsi circa le possibilità di smaltimento del prodotto usato presso l'amministrazione comunale o cittadina.

Per questioni di tutela ambientale non gettare il prodotto usato tra i rifiuti domestici, ma provvedere invece al suo corretto smaltimento. Presso

<span></span>	<span></span>	<span></span>	<span></span>	<span></span>	<span></span>
<span></span>	<span></span>	<span></span>	<span></span>	<span></span>	<span></span>
<span></span>	<span></span>	<span></span>	<span></span>	<span></span>	<span></span>
<span></span>	<span></span>	<span></span>	<span></span>	<span></span>	<span></span>
<span></span>	<span></span>	<span></span>	<span></span>	<span></span>	<span></span>
<span></span>	<span></span>	<span></span>	<span></span>	<span></span>	<span></span>
<span></span>	<span></span>	<span></span>	<span></span>	<span></span>	<span></span>
<span></span>	<span></span>	<span></span>	<span></span>	<span></span>	<span></span>
<span></span>	<span></span>	<span></span>	<span></span>	<span></span>	<span></span>
<span></span>	<span></span>	<span></span>	<span></span>	<span></span>	<span></span>

## Indicaciones generales de seguridad

¡FAMILIARÍCESE CON TODAS LAS INSTRUCCIONES DE USO Y SEGURIDAD ANTES DE UTILIZAR ESTE PRODUCTO! ¡ADJUNTE IGUALMENTE TODA LA DOCUMENTACIÓN EN CASO DE ENTREGAR EL PRODUCTO A TERCEROS!

- ¡PELIGRO DE MUERTE O ACCIDENTE PARA BEBÉS Y NIÑOS!** Nunca deje a los niños sin vigilancia con el material de embalaje. Podrían asfixiarse con el material de embalaje. Los niños no suelen ser conscientes de los peligros. Mantenga siempre el producto fuera del alcance de los niños.
  - Este producto puede ser utilizado por niños mayores de 8 años, así como por personas con capacidades físicas, sensoriales o mentales reducidas o que cuenten con poca experiencia y/o falta de conocimientos, siempre y cuando se les haya enseñado cómo utilizar el producto de forma segura y hayan comprendido los peli­gros que pueden resultar de un mal uso del mismo. No permita que los niños jueguen con el producto.

**Nota:** el producto confirma el cambio de modo con un parpadeo breve del foco LED [2]. Ahora, el modo luminoso está ajustado.

- Gire el regulador de sensibilidad [10] para ajustar la sensibilidad del sensor de 25% a 100%.

Niveles de sensibilidad (regulador de sensibilidad [10])	El foco LED [2] reacciona a los movimientos dentro de un radio de
25%	hasta 1 metro
100%	hasta 8 metros

- Regulador de tiempo**
  - Utilice el regulador de tiempo [9] para ajustar el tiempo que se iluminará el producto tras activarse el sensor de movimiento [1].
  - Gire el regulador de modo [8] a la posición ☼ (modo diurno)/☾ (modo nocturno) para activar el sensor de movimiento [1].
- Nota:** el producto confirma el cambio de modo con un parpadeo breve del foco LED [2]. Ahora, el modo luminoso está ajustado.

<span></span>	<span></span>	<span></span>	<span></span>	<span></span>	<span></span>
<span></span>	<span></span>	<span></span>	<span></span>	<span></span>	<span></span>
<span></span>	<span></span>	<span></span>	<span></span>	<span></span>	<span></span>
<span></span>	<span></span>	<span></span>	<span></span>	<span></span>	<span></span>
<span></span>	<span></span>	<span></span>	<span></span>	<span></span>	<span></span>
<span></span>	<span></span>	<span></span>	<span></span>	<span></span>	<span></span>
<span></span>	<span></span>	<span></span>	<span></span>	<span></span>	<span></span>
<span></span>	<span></span>	<span></span>	<span></span>	<span></span>	<span></span>
<span></span>	<span></span>	<span></span>	<span></span>	<span></span>	<span></span>
<span></span>	<span></span>	<span></span>	<span></span>	<span></span>	<span></span>

- Afwikkeling in geval van garantie**

Om een snelle afhandeling van uw reclamatie te waarborgen dient u de volgende instructies in acht te nemen:

Houd bij alle vragen alstublieft de kassabon en het artikelnummer (IAN 525714\_2507) als bewijs van aankoop bij de hand.

Het artikelnummer vindt u op de typeplaat, ingegraveerd, op het labelblad van uw handleiding (links onder) of als sticker op de achter- of onderzijde.
Wanneer er storingen in de werking of andere gebreken optreden, dient u eerst telefonisch of per e-mail contact met de onderstaande service-afdeling op te nemen.
Een als defect geregistreerd product kunt u dan samen met uw aankoopbewijs (kassabon) en vermelding van de concrete schade alsmede het tijdstip van optreden voor u franco aan het u meegedeelde servicepunt verzenden.

- Service**
  - Service Nederland**

Tel.: 0800 0249630

E-Mail: owim@lid.nl

<span></span>	<span></span>	<span></span>	<span></span>	<span></span>	<span></span>
<span></span>	<span></span>	<span></span>	<span></span>	<span></span>	<span></span>
<span></span>	<span></span>	<span></span>	<span></span>	<span></span>	<span></span>
<span></span>	<span></span>	<span></span>	<span></span>	<span></span>	<span></span>
<span></span>	<span></span>	<span></span>	<span></span>	<span></span>	<span></span>
<span></span>	<span></span>	<span></span>	<span></span>	<span></span>	<span></span>
<span></span>	<span></span>	<span></span>	<span></span>	<span></span>	<span></span>
<span></span>	<span></span>	<span></span>	<span></span>	<span></span>	<span></span>
<span></span>	<span></span>	<span></span>	<span></span>	<span></span>	<span></span>
<span></span>	<span></span>	<span></span>	<span></span>	<span></span>	<span></span>

- Prima dell'installazione, assicurarsi che non ci sia tensione nel cavo di rete a cui si collega il prodotto. Rimuovere perciò il fusibile oppure spegnere l'interruttore magnetotermico situato nel quadro dei fusibili (posizione 0).
- Verificare l'assenza di tensione con un rilevatore di tensione.
- Il materiale di montaggio in dotazione è idoneo al fissaggio sulle comuni pareti di tipo solido. Informarsi anche in merito al tipo di materiale adeguato per il montaggio sulla superficie desiderata. Ove necessario informarsi presso un tecnico specializzato.

### ● Montaggio

Quando si eseguono fori nella parete, assicurarsi di non entrare in contatto con cabbloggi, condutture idriche o gasdoti. Consultare le istruzioni per l'uso del trapano e osservare tutte le avvertenze in materia di sicurezza. Altrimenti sussisterebbe un pericolo di morte o di lesioni tramite folgorazione.

Nella scelta dei luoghi di montaggio tenere in considerazione i seguenti punti:

- Scegliere una parete stabile e priva di vibrazioni.

<span></span>	<span></span>	<span></span>	<span></span>	<span></span>	<span></span>
<span></span>	<span></span>	<span></span>	<span></span>	<span></span>	<span></span>
<span></span>	<span></span>	<span></span>	<span></span>	<span></span>	<span></span>
<span></span>	<span></span>	<span></span>	<span></span>	<span></span>	<span></span>
<span></span>	<span></span>	<span></span>	<span></span>	<span></span>	<span></span>
<span></span>	<span></span>	<span></span>	<span></span>	<span></span>	<span></span>
<span></span>	<span></span>	<span></span>	<span></span>	<span></span>	<span></span>
<span></span>	<span></span>	<span></span>	<span></span>	<span></span>	<span></span>
<span></span>	<span></span>	<span></span>	<span></span>	<span></span>	<span></span>
<span></span>	<span></span>	<span></span>	<span></span>	<span></span>	<span></span>

l'amministrazione competente è possibile ricevere informazioni circa i siti di raccolta e i relativi orari di apertura.

<span></span>	<span></span>	<span></span>	<span></span>	<span></span>	<span></span>
<span></span>	<span></span>	<span></span>	<span></span>	<span></span>	<span></span>
<span></span>	<span></span>	<span></span>	<span></span>	<span></span>	<span></span>
<span></span>	<span></span>	<span></span>	<span></span>	<span></span>	<span></span>
<span></span>	<span></span>	<span></span>	<span></span>	<span></span>	<span></span>
<span></span>	<span></span>	<span></span>	<span></span>	<span></span>	<span></span>
<span></span>	<span></span>	<span></span>	<span></span>	<span></span>	<span></span>
<span></span>	<span></span>	<span></span>	<span></span>	<span></span>	<span></span>
<span></span>	<span></span>	<span></span>	<span></span>	<span></span>	<span></span>
<span></span>	<span></span>	<span></span>	<span></span>	<span></span>	<span></span>

Il prodotto, i suoi accessori e i materiali di imballaggio sono riciclabili e soggetti alla responsabilità estesa del produttore. Per un migliore trattamento dei rifiuti, smaltirli separatamente seguendo i diversi simboli della raccolta differenziata. Il logo Triman è valido solamente per la Francia.

### ● Garanzia

Il prodotto è stato fabbricato accuratamente secondo severe direttive di qualità ed è stato controllato meticolosamente prima della consegna. In caso di difetti di materiale o fabbricazione l'acquirente può far valere diritti legali nei confronti del venditore. La nostra garanzia sotto riportata non costituisce alcun limite ai diritti legali dell'acquirente.

<span></span>	<span></span>	<span></span>	<span></span>	<span></span>	<span></span>
<span></span>	<span></span>	<span></span>	<span></span>	<span></span>	<span></span>
<span></span>	<span></span>	<span></span>	<span></span>	<span></span>	<span></span>
<span></span>	<span></span>	<span></span>	<span></span>	<span></span>	<span></span>
<span></span>	<span></span>	<span></span>	<span></span>	<span></span>	<span></span>
<span></span>	<span></span>	<span></span>	<span></span>	<span></span>	<span></span>
<span></span>	<span></span>	<span></span>	<span></span>	<span></span>	<span></span>
<span></span>	<span></span>	<span></span>	<span></span>	<span></span>	<span></span>
<span></span>	<span></span>	<span></span>	<span></span>	<span></span>	<span></span>
<span></span>	<span></span>	<span></span>	<span></span>	<span></span>	<span></span>

La limpieza y el mantenimiento nunca deben llevarse a cabo por niños sin la vigilancia de un adulto.

- ¡PELIGRO DE ASFIXIA!** Los niños pueden ingerir algunas de las piezas pequeñas (por ej. los tornillos) e asfixiarse como consecuencia. Mantenga a los niños alejados de la zona de trabajo durante el montaje.
- Los bombillas LED y el controlador LED no son reemplazables.
- Si las bombillas fallan al final de su vida útil, deberá reemplazar todo el producto.
- Montar el producto fuera del alcance del brazo.

## ⚠ Peligro de muerte por descarga eléctrica

- Antes de conectar el producto a la red, compruebe que no presenta ningún daño. Nunca utilice el producto si detecta cualquier tipo de desperfecto.
- Asegúrese antes del montaje de que la tensión de red disponible coincida con la tensión de servicio necesaria para el producto (230V~ 50Hz). No monte el producto si no se dan los requisitos anteriores.

**⚠ ¡CUIDADO! ¡PELIGRO DE QUE MADURASI!**
Antes de tocar el producto, asegúrese de que esté

apagado y frío desde al menos 15 minutos antes.

- ¡RIESGO DE INCENDIO!** Monte el producto con una separación de al menos 1,0 m de los elementos iluminados. Si se genera demasiado calor, podría provocar un incendio.
- ¡CUIDADO! ¡PELIGRO DE LESIONES!** Si el cristal de lámpara se daña, deberá reemplazarlo antes de volver a utilizar el producto.
- El faro solo es apto para su utilización con el dispositivo de funcionamiento LED integrado.
- Mientras el producto está conectado a la red eléctrica, seguirá consumiendo una pequeña cantidad de energía, incluso cuando la lámpara esté apagada. Para apagar el producto por completo, retire el fusible o desconecte el interruptor automático en la caja de fusibles.

### ● Antes del montaje

**Nota:** Retire completamente el material de embalaje del producto.
**Importante:** Encargue la instalación eléctrica a un electricista o a una persona especialmente cualificada para

reglamentaciones 2014/53/UE, 2011/65/UE y 2009/125/CE.
Podrá acceder al texto completo de la declaración de conformidad de la Unión Europea en la siguiente dirección de Internet: www.owim.com

Podrá acceder al texto completo de la declaración de conformidad de la Unión Europea en la siguiente dirección de Internet: www.owim.com

- Eliminación**

El embalaje está compuesto por materiales no contaminantes que pueden ser desechados en el centro de reciclaje local.

  - Tenga en cuenta el distintivo del embalaje para la separación de residuos. Está compuesto por abreviaturas (a) y números (b) que significan lo siguiente: 1–7: plásticos/20–22: papel y cartón/80–98: materiales compuestos.
  - Para obtener información sobre las posibilidades de desecho del producto al final de su vida útil, acuda a la administración de su comunidad o ciudad.

Por la presente, OWIM GmbH & Co. KG, Stiftsbergstraße 1, 74167 Neckarsulm, ALEMANIA, declara que el producto (foco led para exteriores, HG14101A) cumple con las

**BE Service België**
Tel.: 0800 12089
E-Mail: owim@lid.be

## CE IP65

<span></span>	<span></span>	<span></span>	<span></span>	<span></span>	<span></span>
<span></span>	<span></span>	<span></span>	<span></span>	<span></span>	<span></span>
<span></span>	<span></span>	<span></span>	<span></span>	<span></span>	<span></span>
<span></span>	<span></span>	<span></span>	<span></span>	<span></span>	<span></span>
<span></span>	<span></span>	<span></span>	<span></span>	<span></span>	<span></span>
<span></span>	<span></span>	<span></span>	<span></span>	<span></span>	<span></span>
<span></span>	<span></span>	<span></span>	<span></span>	<span></span>	<span></span>
<span></span>	<span></span>	<span></span>	<span></span>	<span></span>	<span></span>
<span></span>	<span></span>	<span></span>	<span></span>	<span></span>	<span></span>
<span></span>	<span></span>	<span></span>	<span></span>	<span></span>	<span></span>

Il marchio CE indica la conformità con le rilevanti direttive UE applicabili a questo prodotto.

## Faro LED

### ● Introduzione

Congratulazioni per l'acquisto del vostro nuovo prodotto. Avete optato per un prodotto di alta qualità. Le istruzioni d'uso sono parte integrante di questo prodotto. Esse contengono importanti avvertenze sulla sicurezza, l'impiego e lo smaltimento. Prima dell'utilizzo del prodotto, prendere conoscenza di tutte le istruzioni d'uso e delle avvertenze di sicurezza. Utilizzare il prodotto solo come descritto e per i

- Mantenere una distanza minima di 20 cm da altri oggetti, al fine di garantire una buona aerazione.
- Montare il prodotto solo in quest'area della parete. Eseguire due fori per il fissaggio (Ø 6 mm) e introdurre i tasselli [12] nei fori. Fissare il supporto [4] tramite le viti [11] e verificare che sia ben saldo.
- Svitare il passacavo a vite [5] e il coprimorsetti [6], quindi introdurre il cavo di collegamento (non in dotazione) di tipo H05RN-F 3G, 1,0 mm² attraverso il passacavo a vite [5] e il coprimorsetti [6] nel morsetto di contatto del movimento [7] in un campo di rilevamento di max. 8 m e un angolo di rilevamento di 160 ° (a seconda dell'altezza di montaggio - l'altezza ideale sarebbe di 1,80-2,50 m).
- Assicurarsi che il sensore di rilevamento del movimento [1] non venga irradiaato dall'illuminazione stradale durante la notte. Ciò potrebbe comprometterne il funzionamento.
- Non orientare il sensore di rilevazione del movimento [1] in direzione di alberi, cespugli o luoghi che possono facilmente essere attraversati da animali. Non orientare il sensore di rilevamento del movimento [1] in direzione di ventilatori, impianti di climatizzazione, vasche da bagno o altri oggetti che presentano sbalzi improvvisi di temperatura.

<span></span>	<span></span>	<span></span>	<span></span>	<span></span>	<span></span>
<span></span>	<span></span>	<span></span>	<span></span>	<span></span>	<span></span>
<span></span>	<span></span>	<span></span>	<span></span>	<span></span>	<span></span>
<span></span>	<span></span>	<span></span>	<span></span>	<span></span>	<span></span>
<span></span>	<span></span>	<span></span>	<span></span>	<span></span>	<span></span>
<span></span>	<span></span>	<span></span>	<span></span>	<span></span>	<span></span>
<span></span>	<span></span>	<span></span>	<span></span>	<span></span>	<span></span>
<span></span>	<span></span>	<span></span>	<span></span>	<span></span>	<span></span>
<span></span>	<span></span>	<span></span>	<span></span>	<span></span>	<span></span>
<span></span>	<span></span>	<span></span>	<span></span>	<span></span>	<span></span>

Questo prodotto è garantito per 3 anni con decorrenza dalla data di acquisto. La garanzia decorre dalla data d'acquisto. Conservare lo scontrino originale in un posto sicuro perché questo documento viene richiesto come prova dell'avvenuto acquisto.

Tutti i danni o difetti presenti già al momento dell'acquisto devono essere comunicati subito dopo l'apertura della confezione.

Se entro 3 anni dalla data di acquisto di questo prodotto si rileva un difetto di materiale o di fabbricazione, noi procederemo, a nostra discrezione, alla riparazione o sostituzione gratuita del prodotto o al rimborso del prezzo di acquisto. Un eventuale intervento in garanzia non prolunga né rinnova il periodo di garanzia stesso. Ciò vale anche per le parti sostituite e riparate.

Questa garanzia decade in caso di danneggiamento oppure uso o manutenzione impropri del prodotto.

La prestazione in garanzia vale per difetti del materiale o di fabbricazione. Questa garanzia non si estende a componenti del prodotto esposti a normale logorio, che possono pertanto essere considerati come componenti

<span></span>	<span></span>	<span></span>	<span></span>	<span></span>	<span></span>
<span></span>	<span></span>	<span></span>	<span></span>	<span></span>	<span></span>
<span></span>	<span></span>	<span></span>	<span></span>	<span></span>	<span></span>
<span></span>	<span></span>	<span></span>	<span></span>	<span></span>	<span></span>

indicadas. Se transmitir o artigo a terceiros, entregue também os respectivos documentos.

- Utilização correta**

Este produto destina-se apenas à iluminação de espaços exteriores. O produto destina-se apenas ao uso privado e não ao uso comercial ou a outros fins.

- Descrição das peças**

<b>1</b>	Sensor de movimento	<b>10</b>	Regulador Sensitivity (sensibilidade)
<b>2</b>	Foco LED	<b>11</b>	Parafusos Ø 4 x 30 mm
<b>3</b>	Parafusos de fixação	<b>12</b>	Buchas Ø 6 mm
<b>4</b>	Suporte	<b>13</b>	Anilha dentada
<b>5</b>	Prensa-cabos	<b>14</b>	Arruela plana
<b>6</b>	Tampa do terminal	<b>15</b>	Arruela de pressão
<b>7</b>	Terminal de ligação	<b>16</b>	Anel de vedação
<b>8</b>	Regulador Mode (modo)		
<b>9</b>	Regulador Time (tempo)		

- Dados técnicos**

Tensão de serviço: 230V~ 50Hz

Consumo de energia: 22W

Sensor de movimento: alcance: máx. 8m (ajustável), ângulo de deteção: 160° horizontal

Classe de proteção: I

Tipo de proteção:	IP65 (à prova de pó/protegido contra jatos de água)
Peso:	600g
Dimensões totais:	18 x 12,5 x 6 cm
Superfície de projeção:	máx. 225 cm²
Altura de montagem:	1,8 - 2,5 m
Banda de frequência:	5,740 GHz - 5,835 GHz
Polariza máxima transmitida:	3 dBm

- Material fornecido**

Após desmontar, verifique sempre o material fornecido quanto à integridade, bem como ao estado do produto.

1	Projeto exterior LED	1	Tampa do terminal
2	Buchas (Ø 6 mm)	1	Prensa-cabos
2	Parafusos (Ø 4 x 30 mm)	1	Manual de instruções

## Indicações de segurança gerais

FAMILIARIZE-SE COM TODAS AS INDICAÇÕES DE UTILIZAÇÃO E DE SEGURANÇA DO PRODUTO ANTES DE O UTILIZAR PELA PRIMEIRA VEZI SE ENTREGAR O PRODUTO A TERCEIROS, ENTREGUE TAMBÉM OS RESPECTIVOS DOCUMENTOS!

- PERIGO DE MORTE E DE ACIDENTES PARA BEBÉS E CRIANÇAS!** Nunca deixe as crianças sem supervisão com o material de embalagem. Existe perigo de asfixia devido ao material da embalagem. As crianças subestimam frequentemente os perigos. Mantenha as crianças sempre afastadas do produto.
  - Este produto pode ser utilizado por crianças a partir dos 8 anos, assim como por pessoas com capacidades físicas, sensoriais ou mentais reduzidas ou falta de experiência e conhecimento, se forem vigiadas ou instruídas em relação ao uso seguro do produto e se compreenderem os perigos que daí possam resultar. As crianças não podem brincar com o produto. A limpeza e a manutenção a cargo do utilizador não devem ser realizadas por crianças sem a devida vigilância.

- PERIGO DE ASFIXIA!** Crianças podem engolir peças pequenas fornecidas (p. ex. parafusos) e podem asfixiar. Mantenha as crianças afastadas da área de trabalho durante a montagem.
  - O LED e o controlador LED não são substituíveis.
  - Caso as lâmpadas não funcionem mais no final da sua vida útil, o produto completo deve ser reposto.
  - Monte o produto fora do alcance dos braços.

### Perigo de morte por choque elétrico

- Antes de cada ligação à rede elétrica, verifique o produto quanto a eventuais danos. Não utilize o produto se detetar a existência de quaisquer danos.
- Antes da montagem, certifique-se de que a tensão da fonte de alimentação existente corresponde com a tensão de rede necessária do produto (230V~ 50Hz). Se não for este o caso, não monte o produto.
- CUIDADO! PERIGO DE QUEIMADURAS!** Certifi-que-se que o produto está desligado e arrefeça, no mínimo, durante 15 minutos antes de tocar no mesmo. O produto pode produzir uma grande quantidade de calor.

- PERIGO DE INCÊNDIO!** Monte o produto de modo a que este esteja a uma distância mínima de 1,0m em relação aos objetos iluminados. Uma formação excessiva de calor pode causar um incêndio.
  - CUIDADO! PERIGO DE FERIMENTOS!** Um vidro de lâmpada danificado deve ser substituído antes de uma nova utilização do produto.
  - O projetor só é adequado para utilização com o equipamento de controlo LED incorporado.
  - Enquanto o produto estiver ligado à rede elétrica, o produto ainda consome uma pequena quantidade de energia mesmo quando a lâmpada está desligada. Retire o fusível ou desligue o interruptor automático na caixa de fusíveis.

- Antes da montagem**

**Nota:** Remova todo o material da embalagem do produto. **Importante:** a instalação elétrica deve ser efetuada por um eletricista ou por uma pessoa especializada. Este deve ter suficiente conhecimento acerca das propriedades do produto e das especificações para a ligação.

- Rode o produto para a direção pretendida. Possivelmente terá de saltar os parafusos de fixação **3** entre o suporte **4** e o foco LED **2**. Após ter rodado o parafuso de fixação **3**, aperte novamente para garantir uma fixação segura.
- Depois de recolocar o fusível ou ligar novamente o disjuntor, o seu produto estará pronto para uso.

- Colocação em funcionamento**

- Regulador Mode**

**Pode utilizar o regulador Mode **8** para**

- ligar o produto,
- seleccionar o tipo de luz,
- ajustar com qual intensidade de luz o produto será ativado,
- desligar o produto.

- Rode o regulador Mode **8** para a posição **☀**, para ativar o modo DAY. O sensor de movimento **1** deteta movimentos tanto à luz do dia como na escuridão. O foco LED **2** liga-se automaticamente assim que o movimento é detetado.
- Rode o regulador Mode **8** para a posição **☾**, para ativar o modo NIGHT. O sensor de movimento **1**

- deteta movimentos apenas na escuridão. O foco LED **2** liga-se automaticamente assim que o movimento é detetado.
- Rode o regulador Mode **8** para a posição ON e o foco LED **2** acenderá continuamente.
- Rode o regulador Mode **8** para a posição OFF para desligar o produto.

- Regulador Sensitivity (sensibilidade)**

- Utilize o regulador Sensitivity **10** para ajustar a sensibilidade do sensor de movimento **1**. O ângulo de deteção aumenta ou diminui automaticamente com a sensibilidade escolhida.
- Rode o regulador Mode **8** para a posição **☀** (modo DAY)/☾ (modo NIGHT) para ativar o sensor de movimento **1**.
- Nota:** o produto confirma a mudança de modo através de um breve piscar do foco LED **2**. O modo de luz está agora ajustado.
- Rode o regulador Sensitivity **10** do sensor de 25% para 100%.

Nível de sensibilidade (regulador Sensitivity <b>10</b> )	O foco LED <b>2</b> reage a movimentos dentro de um raio de
25%	até 1 metros
100%	até 8 metros

- Regulador TIME**

- Utilize o regulador Time **9** para definir o tempo durante o qual o produto permanece aceso após o sensor de movimento **1** ser ativado.
- Rode o regulador Mode **8** para a posição **☀** (modo DAY)/☾ (modo NIGHT) para ativar o sensor de movimento **1**.
- Nota:** o produto confirma a mudança de modo através de um breve piscar do foco LED **2**. O modo de luz está agora ajustado.
- Rode o regulador Time **9** no sentido dos ponteiros do relógio para aumentar o período de iluminação. A duração da iluminação é ajustável de 5 segundos (= 5 S) a 10 minutos (= 10 M).

- Limpeza e manutenção**

- CUIDADO!** O produto fica quente quando é ligado. Deixe o produto arrefecer na totalidade antes de limpar.
- Retire antes da limpeza o fusível ou desligue o interruptor automático na caixa de fusíveis.
- Nunca mergulhe o produto em água ou outros líquidos. Caso contrário, o produto poderá ficar danificado.
- Limpe o produto com um pano ligeiramente humedecido e detergente neutro.
- Após a limpeza da caixa de fusíveis, coloque o fusível ou ligue o disjuntor.

- Declaração de conformidade UE simplificada**

A OWIM GmbH & Co. KG, Stiftsbergstraße 1, 74167 Neckarsulm, ALEMANHA, declara que o produto (Projeto exterior LED, HG14101A) está em conformidade com as diretivas 2014/53/UE, 2011/65/UE e 2009/125/CE.

O texto completo da declaração de conformidade da UE está disponível no seguinte endereço da Internet: www.owim.com

- Eliminação**

A embalagem é feita de materiais não poluentes que podem ser eliminados nos contentores de reciclagem locais.

- Esteja atento à especificação dos materiais da embalagem para a separação de lixo. Estas são identificadas com abreviações (a) e números (b) o seguinte significado: 1-7: Plásticos/20-22: Papel e papelão/80-98: Materiais compostos.



As possibilidades de reciclagem dos artigos utilizados poderão ser averiguadas no seu Município ou Câmara Municipal.



Não deposite o produto utilizado no lixo doméstico, a favor da proteção do ambiente. Elimine-o de forma responsável. Pode informar-se no seu município sobre os locais de recolha adequados e o seu período de funcionamento.

- Antes da instalação, tenha em atenção para que não exista tensão no cabo ao qual o produto será ligado. Para isso, retire o fusível ou desligue o interruptor de potência na caixa de fusíveis (posição 0).
- Verifique a ausência de tensão através de um medidor de tensão.
- O material de montagem fornecido é adequado para paredes convencionais e estâveis. Informe-se também relativamente ao material de montagem mais adequado para a base de montagem por si selecionada. Informe-se com um técnico especializado.

- Montagem**

Certifique-se de que não perfura cabos elétricos ou condutas de gás ou de água ao furar a parede. Consulte o manual de instruções do seu berbequim e esteja atento aos avisos de segurança. Caso contrário, existe perigo de vida devido a choque elétrico.

Ao selecionar o local de montagem, tenha em consideração o seguinte:

- Escolha uma parede estável e isenta de vibrações.
- Mantenha uma distância mínima de 20 cm de outros objetos para garantir uma boa ventilação.

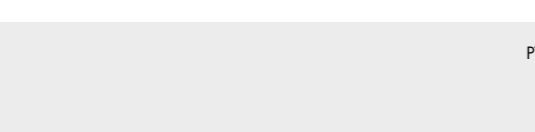

O produto, incluindo os acessórios e materiais de embalagem, são recicláveis e estão sujeitos a uma responsabilidade alargada do fabricante. Elimine-os separadamente, seguindo as informações (informações de triagem) ilustradas, para um melhor tratamento dos resíduos. O logotipo Triman somente vale para a França.

- Garantia**

O produto foi fabricado de acordo com diretrizes de qualidade rigorosas e cuidadosamente testado antes da entrega. Em caso de defeitos materiais ou de fabrico, tem direitos legais contra o vendedor do produto. Os seus direitos legais não são limitados de forma alguma pela nossa garantia abaixo apresentada.

A garantia para este produto é de 3 anos a partir da data de compra. O período de garantia começa na data da compra. Guarde o recibo de compra original num local

- Monte o produto apenas numa direção. A etiqueta "UP" no produto e na flecha deve apontar para cima (veja Fig. D).
- Certifique-se de que o foco LED **2** ilumina a área desejada. Podes movimentar o produto verticalmente para ajustar o ângulo.
- Certifique-se de que o sensor de movimentos **1** abrange a zona pretendida. O sensor de movimento **1** tem um alcance máximo de 8 m, com um ângulo de deteção de 160° (dependendo da altura de montagem - a altura ideal é de 1,80 a 2,50 m).
- Esteja atento para que o sensor de movimento **1** não receba radiação da iluminação da rua. Isto pode influenciar o modo de funcionamento.
- Não direcione o sensor de movimento **1** para árvores, arbustos ou locais onde os animais possam ser facilmente detetados. Não aponte o sensor de movimento **1** para radiadores, ar condicionado, piscinas ou outros objetos com temperaturas que variam rápido.
- Use o suporte **4** como molde para marcar os furos na parede. Assegure que nenhum cabo elétrico ou arame nessa área da parede. Fure agora dois furos de fixação (Ø 6mm) e introduza as buchas **12** nos furos. Fixe o suporte **4** a os parafusos **11** e verifique se está bem apertado.

- Desaperte o prensa-cabos **5** e a tampa do terminal **6** e, em seguida, passe o cabo de ligação (não incluído no fornecimento), tipo HOSRN-F 3G 1,0 mm², pela união roscada de cabo **5** e pela tampa do terminal **6** até ao terminal de ligação **7**. O comprimento apropriado para os fios de ligação pode ser encontrado na Figura C.
- Abra o terminal de ligação **7** despertando os parafusos com uma chave de fendas cruzada. Insira o cabo de ligação nos orifícios do terminal de ligação **7**. Observe a marcação no terminal de ligação **7** (L para condutor de corrente, N para condutor neutro **4** e para o cabo de terra) (ver Fig. C). Feche o terminal de ligação **7** apertando os parafusos.
- Certifique-se de que cada fio do cabo de ligação está completamente inserido no extremidade dos orifícios do terminal. Verifique também a fixação de segurança.
- Certifique-se de que o anel de vedação **16** está corretamente montado. Em seguida, volte a fechar a tampa do terminal **6** e o prensa-cabos **5**.
- Fixe o foco LED **2** utilizando os parafusos de fixação **3**, as arruelas de pressão **13**, as arruelas planas **14** e as anilhas dentadas **13** ao suporte **4** (ver Fig. D)

seguo, pois este documento é exigido como prova de compra.

Quaisquer danos ou defeitos já presentes no momento da compra devem ser comunicados imediatamente após a desembalagem do produto.

No caso de o produto apresentar um defeito de material ou de fabrico dentro de 3 anos a partir da data de compra, repará-lo-emos ou substituí-lo-emos gratuitamente, à nossa critério. O período de garantia não pode ser prolongado por uma reclamação de garantia concedida. Isto também se aplica às peças substituídas e reparadas.

Esta garantia é nula se o produto tiver sido danificado ou utilizado ou mantido de forma inadequada.

A garantia cobre defeitos de material e de fabrico. Esta garantia não cobre peças do produto sujeitas a desgaste normal e, portanto, consideradas peças consumíveis (por ex., baterias, baterias recarregáveis, mangueiras, cartuchos de tinta), nem cobre danos em peças frágeis, por ex., interruptores ou peças feitas em vidro.

Com a troca do aparelho, de acordo com DL 67/2003, o tempo de garantia se inicia novamente.

- Procedimento no caso de ativação da garantia**

De forma a garantir um rápido processamento do seu pedido, solicitamos as seguintes indicações:

Para qualquer questão, guarde o talão de compra e o número de artigo (IAN 525714\_2507) como comprovativo da mesma.

Podés ver o número do artigo na placa de identificação, gravura, na folha título do manual (em baixo esquerda) ou no adesivo na lado de baixo ou de trás.
Caso erros de função ou outras falhas ocorram, entre em contato primeiramente com o seguinte departamento de serviço por telefone ou e-mail.
Um produto identificado como falho, pode ser enviado gratuitamente para o endereço de serviço anexando o comprovativo de compra (nota) e a indicação da falha e quando ela ocorreu.

- Assistência técnica**

**PT Serviço Portugal**  
Tel. 800 849000  
E-Mail: [owim@tidl.pt](mailto:owim@tidl.pt)

## CE IP65



## 1X

**OWIM GmbH & Co. KG**

Stiftsbergstraße 1  
74167 Neckarsulm  
GERMANY

ModelNo.: HG14101A  
Version: 12/2025

Last Information Update - Stand der Informationen  
Version des informations - Stand van de informatie  
Versione delle informazioni - Estado de las informaciones  
Estado das informações: 10/2025 Ident.No.: HG14101A1020251