



LED-ARBEITSLEUCHE

DE AT CH
LED-ARBEITSLEUCHE
Bedienungs- und Sicherheitshinweise

IAN 322257_1901

DE

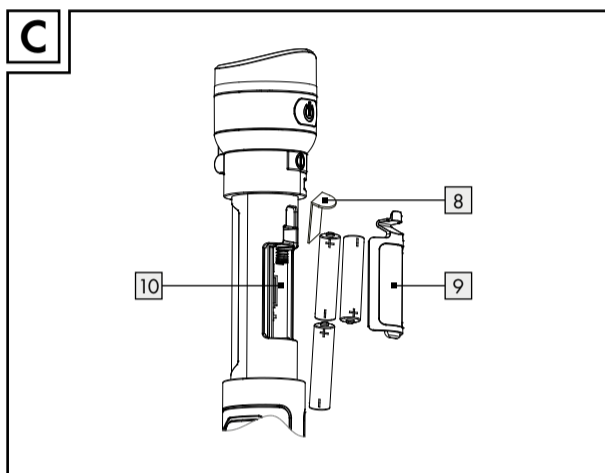
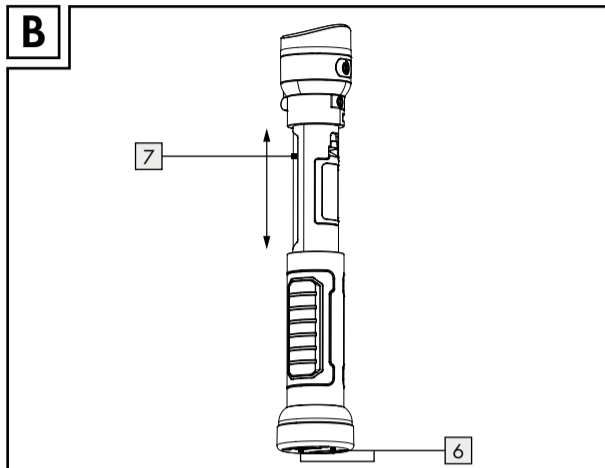
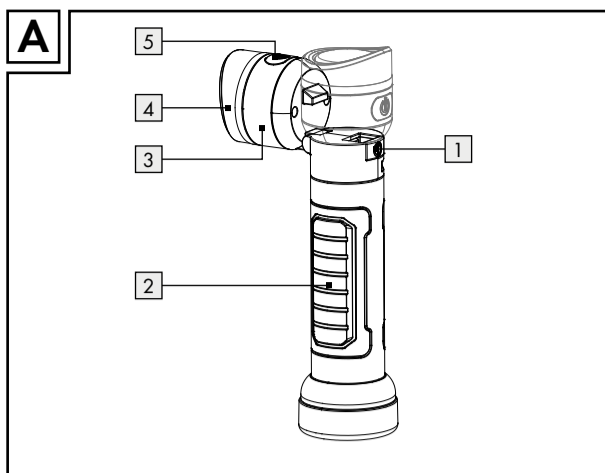

Legende der verwendeten Piktogramme

	Gleichstrom
	Das Produkt ist auseinanderziehbar, damit es leuchten kann.
	max. Lichtstrom Front-Spot: ca. 50 Lumen, Leuchtdauer: ca. 11 Stunden
	max. Lichtstrom Arbeitsleuchte: ca. 160 Lumen, Leuchtdauer: ca. 1 Stunde
	Manuell schaltbarer Front-Spot mit einstellbarem Leuchtwinkel
	Der Leuchtenfuß ist mit zwei starken Magneten ausgestattet.

LED-Arbeitsleuchte

● Einleitung

Wir beglückwünschen Sie zum Kauf Ihres neuen Produkts. Sie haben sich damit für ein hochwertiges Produkt entschieden. Die Bedienungsanleitung ist Teil dieses Produkts. Sie enthält wichtige Hinweise für Sicherheit, Gebrauch und Entsorgung. Machen Sie sich vor der Benutzung des Produkts mit allen Bedien- und Sicherheitshinweisen vertraut. Benutzen Sie das Produkt nur wie beschrieben und für die angegebenen Einsatzbereiche. Händigen Sie alle Unterlagen bei Weitergabe des Produkts an Dritte mit aus.

● Bestimmungsgemäße Verwendung

Dieses Produkt ist ausschließlich für den privaten Einsatz in trockenen Innenräumen, z. B. in Werkstätten oder Garagen, geeignet. Das Produkt hält extremen physischen Beanspruchungen in Form von Erschütterungen stand (1,0 m² / s³ 200–2000 Hz). Das Produkt ist nicht für den gewerblichen Einsatz oder für andere Einsatzbereiche bestimmt.

Dieses Produkt ist nicht zur Raumbeleuchtung im Haushalt geeignet.

● Teillebeschreibung

1 Lösetaster	6 Magnete
2 Griff	7 Stableuchte
3 Leuchtenkopf	8 Plastikstreifen
4 Frontstrahler	9 Batteriefachdeckel
5 Schalter	10 Batteriefach

● Technische Daten

Stableuchte:	1 COB-LED (nicht austauschbar)
Frontstrahler:	1 x LED (nicht austauschbar)
Batterien:	3 x 1,5 V \Rightarrow AAA (im Lieferumfang enthalten)

Leuchtdauer:

Stableuchte:	ca. 1 Stunde
Frontstrahler bei voller Leistung:	ca. 11 Stunden
Frontstrahler bei niedriger Leistung:	ca. 20 Stunden

● Lieferumfang

- 1 LED-Arbeitsleuchte
- 3 Batterien (vorinstalliert)
- 1 Bedienungsanleitung

Sicherheitshinweise

BEI SCHÄDEN, DIE DURCH NICHTBEACHTUNG DIESER BEDIENUNGSANLEITUNG VERURSACHT WERDEN, ERLISCHT DER GARANTIEANSPRUCH!

- Dieses Produkt kann von Kindern ab 8 Jahren und darüber sowie von Personen mit verringerten physischen, sensorischen oder mentalen Fähigkeiten oder Mangel an Erfahrung und Wissen benutzt werden, wenn sie beaufsichtigt oder bezüglich des sicheren Gebrauchs des Produkts unterwiesen wurden und die daraus resultierenden Gefahren verstehen. Kinder dürfen nicht mit dem Produkt spielen. Reinigung und Benutzerwartung dürfen nicht von Kindern ohne Beaufsichtigung durchgeführt werden.
- Nehmen Sie das Produkt nicht in Betrieb, wenn es beschädigt ist.
- Schützen Sie das Produkt vor Nässe und Feuchtigkeit. Niemals in Wasser oder andere Flüssigkeiten tauchen!
- Die LEDs sind nicht austauschbar.

- Sollten die LEDs am Ende ihrer Lebensdauer ausfallen, muss das ganze Produkt ersetzt werden.
- Schauen Sie nicht direkt in das Licht des Produktes, da es für das Auge schädlich sein kann.

Sicherheitshinweise für Batterien / Akkus

- LEBENSGEFAHR!** Halten Sie Batterien / Akkus außer Reichweite von Kindern. Suchen Sie im Falle eines Verschluckens sofort einen Arzt auf!
- EXPLOSIONSGEFAHR!** Laden Sie nicht aufladbare Batterien niemals wieder auf. Schließen Sie Batterien / Akkus nicht kurz und / oder öffnen Sie diese nicht. Überhitzung, Brandgefahr oder Platzen können die Folge sein.
- Werfen Sie Batterien / Akkus niemals in Feuer oder Wasser.
- Setzen Sie Batterien / Akkus keiner mechanischen Belastung aus.

Risiko des Auslaufens von Batterien / Akkus

- Vermeiden Sie extreme Bedingungen und Temperaturen, die auf Batterien / Akkus einwirken können z. B. auf Heizkörpern / direkte Sonneneinstrahlung.
- Wenn Batterien / Akkus ausgelaufen sind, vermeiden Sie den Kontakt von Haut, Augen und Schleimhäuten mit den Chemikalien! Spülen Sie die betroffenen Stellen sofort mit klarem Wasser und suchen Sie einen Arzt auf!
- SCHUTZHANDSCHUHE TRAGEN!** Ausgelaufene oder beschädigte Batterien / Akkus können bei Berührung mit der Haut Verätzungen verursachen. Tragen Sie deshalb in diesem Fall geeignete Schutzhandschuhe.
- Im Falle eines Auslaufens der Batterien / Akkus entfernen Sie diese sofort aus dem Produkt, um Beschädigungen zu vermeiden.
- Verwenden Sie nur Batterien / Akkus des gleichen Typs. Mischen Sie nicht alte Batterien / Akkus mit neuen!
- Entfernen Sie die Batterien / Akkus, wenn das Produkt längere Zeit nicht verwendet wird.

Risiko der Beschädigung des Produkts

- Verwenden Sie ausschließlich den angegebenen Batterietyp / Akkutyp!
- Setzen Sie Batterien / Akkus gemäß der Polaritätskennzeichnung (+) und (-) an Batterie / Akku und des Produkts ein.
- Reinigen Sie Kontakte an Batterie / Akku und im Batteriefach vor dem Einlegen!
- Entfernen Sie erschöpfte Batterien / Akkus umgehend aus dem Produkt.

● Vor der Inbetriebnahme

- Hinweis:** Entfernen Sie sämtliches Verpackungsmaterial vom Produkt.
- Ziehen Sie die Stableuchte **7** am Leuchtenkopf **3** aus dem Griff **2** heraus (Abb. B).
 - Entfernen Sie den aus dem Batteriefachdeckel **9** herausragenden Plastikstreifen **8** (Abb. C).

Ihr Produkt ist nun betriebsbereit.

● Funktionen

Leuchtfunktionen

Das Produkt verfügt über zwei Leuchtfunktionen, welche auch gleichzeitig ausgewählt werden können.

- Den Frontstrahler **4** schalten Sie durch Drücken des Schalters **5** mit hoher Leuchtkraft ein.
 - Ein erneutes Drücken des Schalters **5** verringert die Helligkeit des Frontstrahlers **4**.
 - Drücken Sie den Schalter **5** erneut, um den Frontstrahler **4** wieder auszuschalten.
 - Die Stableuchte **7** schalten Sie ein, indem Sie sie aus dem Griff **2** herausziehen (Abb. B). Sie schalten sie wieder aus, indem Sie sie zurück in den Griff **2** schieben.
- HINWEIS:** Betreiben Sie die Stableuchte **7** nur, wenn die Stableuchte **7** komplett herausgezogen ist. Andernfalls besteht Überhitzungsgefahr!

Magnetbefestigung

Das Produkt verfügt über zwei Magnete **6** zur Befestigung an magnetisierbaren Oberflächen (Abb. B).

Leuchtenkopf ausrichten

- Drücken Sie den Lösetaster **1** und klappen Sie den Leuchtenkopf **3** aus der Arretierung (Abb. A).
- Um eine gezielte Ausleuchtung des Arbeitsbereichs zu ermöglichen, kann der Leuchtenkopf um maximal 90° geneigt werden (Abb. A).

● Batterien einsetzen / wechseln

- Wenn die Helligkeit des Produkts merklich nachlässt, sind die Batterien erschöpft und müssen ausgetauscht werden. Gehen Sie hierbei vor, wie im Folgenden beschrieben:
- Ziehen Sie die Stableuchte **7** aus dem Griff **2** heraus (Abb. B).
 - Öffnen Sie den Batteriefachdeckel **9** (Abb. C).

- Entnehmen Sie ggf. die alten Batterien und legen Sie drei neue Batterien ins Batteriefach **10** ein. Verwenden Sie ausschließlich Batterien des Typs AAA und achten Sie beim Einlegen auf die richtige Polarität: Diese wird im Batteriefach **10** angezeigt.
- Schließen Sie den Batteriefachdeckel **9** wieder.

Ihr Produkt ist nun wieder betriebsbereit.

● Reinigung und Pflege

- Verwenden Sie in keinem Fall Flüssigkeiten und keine Reinigungsmittel, da diese das Produkt beschädigen.
- Reinigen Sie das Produkt nur äußerlich mit einem weichen, trockenen Tuch.

● Entsorgung

Die Verpackung besteht aus umweltfreundlichen Materialien, die Sie über die örtlichen Recyclingstellen entsorgen können.

Beachten Sie die Kennzeichnung der Verpackungsmaterialien bei der Abfalltrennung, diese sind gekennzeichnet mit Abkürzungen (a) und Nummern (b) mit folgender Bedeutung: 1–7: Kunststoffe / 20–22: Papier und Pappe / 80–98: Verbundstoffe.

Das Produkt und die Verpackungsmaterialien sind recycelbar, entsorgen Sie diese getrennt für eine bessere Abfallbehandlung. Das Triman-Logo gilt nur für Frankreich.

Möglichkeiten zur Entsorgung des ausgedienten Produkts erfahren Sie bei Ihrer Gemeinde- oder Stadtverwaltung.

Werfen Sie Ihr Produkt, wenn es ausgedient hat, im Interesse des Umweltschutzes nicht in den Hausmüll, sondern führen Sie es einer fachgerechten Entsorgung zu. Über Sammelstellen und deren Öffnungszeiten können Sie sich bei Ihrer zuständigen Verwaltung informieren.

Defekte oder verbrauchte Batterien / Akkus müssen gemäß Richtlinie 2006/66/EG und deren Änderungen recycelt werden. Geben Sie Batterien / Akkus und / oder das Produkt über die angebotenen Sammelrichtungen zurück.

Umweltschäden durch falsche Entsorgung der Batterien / Akkus!

Batterien / Akkus dürfen nicht über den Hausmüll entsorgt werden. Sie können giftige Schwermetalle enthalten und unterliegen der Sondermüllbehandlung. Die chemischen Symbole der Schwermetalle sind wie folgt: Cd = Cadmium, Hg = Quecksilber, Pb = Blei. Geben Sie deshalb verbrauchte Batterien / Akkus bei einer kommunalen Sammelstelle ab.

● Garantie

Das Produkt wurde nach strengen Qualitätsrichtlinien sorgfältig produziert und vor Anlieferung gewissenhaft geprüft. Im Falle von Mängeln dieses Produkts stehen Ihnen gegen den Verkäufer des Produkts gesetzliche Rechte zu. Diese gesetzlichen Rechte werden durch unsere im Folgenden dargestellte Garantie nicht eingeschränkt.

Sie erhalten auf dieses Produkt 3 Jahre Garantie ab Kaufdatum. Die Garantiefrist beginnt mit dem Kaufdatum. Bitte bewahren Sie den Original-Kassenbon gut auf. Diese Unterlage wird als Nachweis für den Kauf benötigt.

Tritt innerhalb von 3 Jahren ab dem Kaufdatum dieses Produkts ein Material- oder Fabrikationsfehler auf, wird das Produkt von uns – nach unserer Wahl – für Sie kostenlos repariert oder ersetzt. Diese Garantie verfällt, wenn das Produkt beschädigt, nicht sachgemäß benutzt oder gewartet wurde.

Die Garantieleistung gilt für Material- oder Fabrikationsfehler. Diese Garantie erstreckt sich nicht auf Produktteile, die normaler Abnutzung ausgesetzt sind (z. B. Batterien) und daher als Verschleißteile angesehen werden können oder Beschädigungen an zerbrechlichen Teilen, z. B. Schalter, Akkus oder die aus Glas gefertigt sind.

● Abwicklung im Garantiefall

Um eine schnelle Bearbeitung Ihres Anliegens zu gewährleisten, folgen Sie bitte den folgenden Hinweisen:

Bitte halten Sie für alle Anfragen den Kassenbon und die Artikelnummer (z. B. IAN 123456_7890) als Nachweis für den Kauf bereit.

Die Artikelnummer entnehmen Sie bitte dem Typenschild, einer Gravur, auf dem Titelblatt Ihrer Anleitung (unten links) oder als Aufkleber auf der Rück- oder Unterseite.

Sollten Funktionsfehler oder sonstige Mängel auftreten, kontaktieren Sie zunächst die nachfolgend benannte Serviceabteilung telefonisch oder per E-Mail.

Ein als defekt erfasstes Produkt können Sie dann unter Beifügung des Kaufbelegs (Kassenbon) und der Angabe, worin der Mangel

besteht und wann er aufgetreten ist, für Sie portofrei an die Ihnen mitgeteilte Service-Anschrift übersenden.

● **Service**

Ⓓ🇪 **Service Deutschland**

Tel.: 0800 5435 111

(kostenfrei aus dem dt. Festnetz / Mobilfunknetz)

E-Mail: owim@lidl.de

Ⓐ🇹 **Service Österreich**

Tel.: 0820 201 222 (0,15 EUR / Min.)

E-Mail: owim@lidl.at

Ⓒ🇭 **Service Schweiz**

Tel.: 0842 665566

(0,08 CHF / Min., Mobilfunk max. 0,40 CHF / Min.)

E-Mail: owim@lidl.ch

CE



OWIM GmbH & Co. KG

Stiftsbergstraße 1
DE-74167 Neckarsulm
GERMANY

Model no.: HG01092E/HG01092F

Version: 06 / 2019

Stand der Informationen:

04 / 2019 - Ident.No.: HG01092E / F042019-DE

DE/AT/CH