



KLAPPTISCH / FOLDING TABLE / TABLE PLIANTE

DE AT CH

KLAPPTISCH

Kurzanleitung

FR BE

TABLE PLIANTE

Mode d'emploi rapide

PL

STOLIK SKŁADANY

Krótką instrukcją

SK

SKLADACÍ STŮL

Krátke návod

DK

KLAPBORD

Kort vejledning

GB IE

FOLDING TABLE

Quick start guide

NL BE

KLAPTAFFEL

Korte handleiding

CZ

SKLÁDACÍ STŮL

Krátke návod

ES

MESA PLEGABLE

Guía rápida

IAN 375101_2101

DE/AT/CH	Kurzanleitung	Seite	5
GB/IE	Quick start guide	Page	7
FR/BE	Mode d'emploi bref	Page	8
NL/BE	Korte handleiding	Pagina	10
PL	Krótká instrukcja	Strona	12
CZ	Stručný návod	Strana	14
SK	Krátky návod	Strana	15
ES	Guía rápida	Página	17
DK	Kort vejledning	Side	19

(DE) **WICHTIG, FÜR SPÄTERE BEZUGNAHME
(AT)**
(CH) **AUFBEWAHREN: SORGFÄLTIG LESEN!**

(GB) **IMPORTANT, RETAIN FOR FUTURE
(IE)**
REFERENCE: READ CAREFULLY!

(FR) **IMPORTANT, À CONSERVER POUR
(BE)**
**CONSULTATION ULTÉRIEURE :
À LIRE ATTENTIVEMENT !**

(NL) **BELANGRIJK, BEWAREN VOOR LATERE
(BE)**
RAADPLEGING: ZORGVULDIG LEZEN!

(PL) **WAŻNE, ZACHOWAĆ DO PÓŹNIEJSZE-
GO UŻYTKU: UWAŻNIE PRZECZYTAĆ!**

(CZ) **DŮLEŽITÉ, UCHOVEJTE PRO POZDĚJŠÍ
POUŽITÍ: PEČLIVĚ SI PŘEČTĚTE!**

(SK) **DÔLEŽITÉ, USCHOVAJTE PRE PRÍPAD
POUŽITIA V BUDÚCNOSTI: DÔKLADNE
SI PREČÍTAJTE POKYNY!**

(ES) **IMPORTANTE: CONSERVAR PARA
CONSULTAS POSTERIORES: LEER
ATENTAMENTE.**

(DK) **VIGTIGT, SKAL OPBEVARES TIL SENERE
BRUG: SKAL LÆSES OMHYGGELIGT!**

Klapptisch

● Einleitung



Diese Kurzanleitung ist fester Bestandteil der Bedienungsanleitung. Bewahren Sie diese zusammen mit der Bedienungsanleitung gut auf. Händigen Sie alle Unterlagen bei Weitergabe des Produkts an Dritte mit aus. Lesen Sie vor der Verwendung die Bedienungsanleitung und beachten Sie insbesondere die darin enthaltenen Sicherheitshinweise.



Scannen Sie den QR-Code bzw. laden Sie sich die vollständige Bedienungsanleitung unter www.lidl-service.com herunter.

● Bestimmungsgemäßer Gebrauch

Das Produkt ist für den privaten Gebrauch geeignet und verfügt über eine maximale Belastbarkeit von 50 kg für die feste Tischplatte und 8 kg für die klappbare Tischfläche. Dieses Produkt ist für den Innenbereich vorgesehen. Das Produkt ist nicht für den gewerblichen Einsatz bestimmt.



Sicherheitshinweise

BEWAHREN SIE ALLE SICHERHEITSHINWEISE UND ANWEISUNGEN FÜR DIE ZUKUNFT AUF!

⚠️ WARNUNG! LEBENSGEFAHR! Lassen Sie

- Kinder niemals unbeaufsichtigt mit dem Verpackungsmaterial oder dem Produkt. Es besteht Erstickungsgefahr!
- Das Produkt könnte instabil werden und zur Seite fallen oder kippen. Dies kann zu Verletzungen oder Sachbeschädigung führen.
- Verwenden Sie das Produkt nicht in der Nähe von offenem Feuer.
- Seien Sie aufmerksam beim Auspacken des Produkts.

⚠️ ACHTUNG VERLETZUNGSGEFAHR!

- Stellen Sie sicher, dass alle Teile unbeschädigt und sachgerecht montiert sind. Bei unsachgemäßer Montage besteht Verletzungsgefahr. Beschädigte Teile können die Sicherheit und Funktion beeinflussen.
- Verwenden Sie das Produkt nur für den angegebenen Gebrauch.
 - Achten Sie vor der Benutzung des Produkts auf die richtige Stabilität.
 - Achten Sie darauf, den Artikel auf einen ebenen und stabilen Untergrund zu stellen.
 - Verwenden Sie dieses Produkt nicht als Stehfläche, Trittleiter oder als Hüpfgelegenheit.
 - Beachten Sie die maximale Belastbarkeit von 50 kg für die feste Tischplatte und 8 kg für die klappbare Tischfläche. Wenn diese Gewichtsgrenze überschritten wird, kann dies zu Verletzungen und /oder Sachbeschädigung führen.
 - Überprüfen Sie das Produkt vor jeder Verwendung auf Beschädigung oder Verschleiß. Verwenden Sie das Produkt nur in einem einwandfreien Zustand. Verwenden Sie das Produkt nicht, wenn Schäden sichtbar sind oder vermutet werden.

⚠️ GEFAHR DER SACHBESCHÄDIGUNG!

Wir haften nicht für Unfälle, die infolge der Nichtbeachtung der oben genannten Sicherheitshinweise oder durch falsche Handhabung auftreten.

- Kontrollieren Sie regelmäßig alle Befestigungen, um sicherzustellen, dass diese fest angezogen sind.

● Reinigung und Pflege

- Reinigen Sie das Produkt und entfernen Sie Flecken mit einem feuchten Tuch und einem milden Reinigungsmittel, welches speziell für dieses Produkt ausgewiesen ist.
- Entfernen Sie Schmutz von dem Produkt mit einem weichen Schwamm und klarem Wasser.
- Lassen Sie alle Teile gründlich trocknen, bevor Sie das Produkt wieder zusammen packen. Dadurch wird die Bildung von Schimmel, Gerüchen und Verfärbung verhindert.

Folding Table

● Introduction



This quick reference guide is a fixed part of the operating instructions. Keep both this and the operating instructions in a safe place. When passing this product on to third parties, please be sure to include all documentation. Read the operating instructions before use, and pay particular attention to the safety instructions included in the operating instructions.



Scan the QR code, or download the complete operating instructions at www.lidl-service.com.

● Intended use

This product is suitable for personal use and has a maximum weight capacity of 50kg of the fixed table top and 8kg of the foldable table area. This product is intended for use indoor. The product is not intended for commercial use.



Safety advice

PLEASE KEEP ALL SAFETY INSTRUCTIONS AND INSTRUCTIONS FOR USE FOR FUTURE REFERENCE!

- ⚠ WARNING! DANGER TO LIFE!** Never leave children unattended with the packaging material or the product. Suffocation hazard!
- The product could become unstable and fall sideways or tip. This could result in injuries or property damage.
- Do not use the product near open fire.
- Be careful when unpacking the product.
- ⚠ CAUTION! RISK OF INJURY!** Ensure all parts are undamaged and correctly assembled. Incorrect assembly poses the risk of injury. Damaged parts may affect safety and function.
- Only use the equipment for the stated use.
- Verify the product is stable before use.
- Be sure to set the product on a level and firm surface.
- Do not use this product as a standing surface, stepladder or for bouncing on.
- Please note the maximum weight capacity of 50kg of the fixed table top and 8kg of the foldable table area. Exceeding this weight limit may result in injuries and/or property damage.
- Check the product for damage or wear before every use. Only use the product in good condition. Do not use the product if damage is visible or suspected.
- ⚠ RISK OF PROPERTY DAMAGE!** We are not liable for accidents resulting from failure to comply with the above safety instructions or improper handling.
- Regularly check all fastenings to ensure that they properly tightened.

● Cleaning and Care

- Clean the product and remove stains with a damp cloth and a mild cleaner specifically designated for this product.
- Use a soft sponge and clean water to clean dirt off this product.
- Allow all parts to dry well before packing up the product. This will prevent mould, odour and discolouration.

Table pliante

● Introduction



Ce guide rapide fait partie intégrante du mode d'emploi. Conservez-le soigneusement avec le mode d'emploi. Lorsque vous remettez le produit à d'autres utilisateurs, veuillez également leur transmettre tous les documents liés à celui-ci. Lisez avant l'utilisation le mode d'emploi et respectez tout particulièrement les consignes de sécurité qui y figurent.



Scannez le QR-code ou téléchargez le mode d'emploi complet à l'adresse www.lidl-service.com.

● Utilisation conventionnelle

Le produit est adapté à un usage privé et avec une capacité de charge maximale de 50 kg pour le plateau de table fixe et de 8 kg pour la surface pliante. Ce produit est destiné à un usage en intérieur. Le produit n'est pas destiné à une utilisation commerciale.



Consignes de sécurité

CONSERVER TOUTES LES CONSIGNES DE SÉCURITÉ ET INSTRUCTIONS POUR CONSULTATION ULTÉRIEURE !

⚠ AVERTISSEMENT ! DANGER DE MORT !

Ne laissez jamais les enfants sans surveillance jouer avec l'emballage ou le produit. Risque d'asphyxie !

- Le produit pourrait devenir instable, basculer sur le côté et/ou se renverser. Ceci peut entraîner des blessures ou dommages matériels.
- N'utilisez pas le produit à proximité d'un feu ouvert.
- Restez attentif en débarrant le produit.

⚠ ATTENTION : RISQUE DE BLESSURE !

Vérifiez que toutes les pièces sont en parfait état et correctement montées. Il existe un risque de blessures en cas de montage incorrect. Les pièces endommagées peuvent affecter la sécurité de l'utilisateur et le fonctionnement du produit.

- N'utilisez le produit que pour l'usage indiqué.
- Veillez à utiliser le produit sur une surface stable.
- Assurez-vous que l'article se trouve sur une surface stable et plane.
- N'utilisez pas ce produit comme support, escabeau ou encore pour sauter.
- Respectez la capacité de charge maximale de 50 kg pour le plateau de table fixe et de 8 kg pour la surface pliante. Lorsque cette limite de poids est dépassée, il existe un risque de blessures et/ou de dommages matériels.
- Avant chaque utilisation, vérifiez le produit pour repérer la présence de dommages ou traces d'usure. Utilisez uniquement le produit en parfait état. Ne pas utiliser le produit si vous constatez ou supposez la présence de dommages.

⚠ RISQUE DE DOMMAGE MATÉRIEL ! Ne ne portons aucune responsabilité pour les accidents survenant en raison d'une non-observation des remarques de sécurité exposées ci-dessus, ou en cas de manipulation incorrecte.

- Vérifiez régulièrement toutes les fixations afin de s'assurer qu'elles sont bien serrées.

● Nettoyage et entretien

- Nettoyez le produit et enlevez les tâches avec un chiffon humide, au besoin imbibé de détergent neutre spécialement conseillé pour ce produit.
- Enlever les salissures du produit avec une éponge douce et de l'eau claire.
- Laisser toutes les pièces sécher correctement avant de remballer le produit. Cette mesure empêche la formation de moisissures, odeurs et décolorations.

Klaptafel

● Inleiding



Deze beknopte handleiding is vast bestanddeel van de gebruiksaanwijzing. Bewaar hem samen met de gebruiksaanwijzing goed. Overhandig alle documenten bij doorgifte van het product aan derden. Lees voor het gebruik de gebruiksaanwijzing en neem in het bijzonder de hierin vermelde veiligheidsvoorschriften in acht.



Scan de QR-code of download de volledige gebruiksaanwijzing op www.lidl-service.com.

● Doelmatig gebruik

Het product is geschikt voor privégebruik en bezit een maximale belastbaarheid van 50 kg voor het vaste tafelblad en 8 kg voor het inklapbare tafelblad. Dit product is bedoeld voor gebruik binnenshuis. Het product is niet bestemd voor commercieel gebruik.



Veiligheidsinstructies

BEWAAR ALLE VEILIGHEIDSINSTRUCTIES EN AANWIJZINGEN VOOR LATER GEBRUIK!

⚠ WAARSCHUWING! LEVENSGEVAAR!

Laat kinderen nooit zonder toezicht bij het verpakkingsmateriaal of het product. Er bestaat verstikkingsgevaar!

- Het product zou instabiel kunnen worden en om kunnen vallen of kunnen kantelen. Dit kan leiden tot letsel of materiële schade.
- Gebruik het product niet in de buurt van open vuur.
- Wees alert tijdens het uitpakken van het product.

⚠ ATTENTIE, GEVAAR VOOR LETSEL!

Zorg ervoor, dat alle onderdelen intact en deskundig gemonteerd zijn. Bij ondeskundige montage bestaat kans op letsel. Beschadigde onderdelen kunnen de veiligheid en de functionaliteit beïnvloeden.

- Gebruik het product alleen voor het beoogde gebruiksdoeleinde.
 - Let voor gebruik van het product op de juiste stabiliteit.
 - Let erop, dat u het artikel op een vlakke en stabiele ondergrond plaatst.
 - Gebruik dit product niet om erop te staan, als opstapje of als springmogelijkheid.
 - Houd rekening met de maximale belastbaarheid van 50 kg voor het vaste tafelblad en 8 kg voor het inklapbare tafelblad. Als deze gewichtsgrens wordt overschreden, kan dit leiden tot verwondingen en / of materiële schade.
 - Controleer het product voor ieder gebruik op beschadigingen of slijtage. Gebruik het product alleen in een onberispelijke staat. Gebruik het product niet, als er beschadigingen zichtbaar zijn of u deze vermoedt.
- ## **⚠ GEVAAR VOOR MATERIËLE SCHADE!**
- Wij zijn niet aansprakelijk voor ongevallen als gevolg van een gebrek aan navolging van bovenstaande veiligheidsinstructies of als gevolg van onjuiste omgang met het product.
- Controleer regelmatig alle bevestigingen om ervoor te zorgen, dat deze stevig zijn vastgedraaid.

● Reiniging en onderhoud

- Reinig het product en verwijder vlekken met een vochtige doek en eventueel een mild reinigingsmiddel, dat speciaal voor dit product bedoeld is.
- Verwijder vuil van het product met een zachte spons en zuiver water.
- Laat alle onderdelen volledig drogen voordat u het product weer inpakt. Daardoor wordt het ontstaan van schimmels, geuren en verkleuringen vermeden.

Stolik składany

● Wstęp



Ta krótka instrukcja obsługi jest stałą częścią składową instrukcji obsługi. Należy ją zachować wraz z instrukcją obsługi. W przypadku przekazania produktu innej osobie należy dołączyć do niego całą jego dokumentację. **Przed użyciem należy przeczytać instrukcję obsługi i szczególnie przestrzegać zawartych w niej wskazówek dotyczących bezpieczeństwa.**



Prosimy zeskanować kod QR lub pobrać pełną instrukcję obsługi ze strony www.lidl-service.com.

● Użycie zgodne z przeznaczeniem

Produkt jest przeznaczony do prywatnego użytku i ma maksymalną obciążalność 50 kg dla stałego blatu stołu i 8 kg dla składanego blatu stołu. Ten produkt nadaje się wyłącznie do użytku w zamkniętych pomieszczeniach. Produkt nie jest przeznaczony do użytku komercyjnego.



Wskazówki bezpieczeństwa

WSZYSTKIE WSKAZÓWKI DOTYCZĄCE BEZPIECZEŃSTWA I INSTRUKCJE NALEŻY ZACHOWAĆ NA PRZYSZŁOŚĆ!

⚠ OSTRZEŻENIE! NIEBEZPIECZEŃSTWO UTRATY ŻYCIA!

Nigdy nie pozostawiać dzieci bez nadzoru z materiałem opakowaniowym lub z produktem. Niebezpieczeństwo uduszenia!

- Produkt mógłby utracić stabilność i przechylić się na bok lub przewrócić. Może to prowadzić do poważnych obrażeń ciała lub szkód rzeczowych.
- Nie używać produktu w pobliżu otwartego ognia.
- Przy rozpakowywaniu produktu należy zachować ostrożność.

⚠ UWAGA NIEBEZPIECZEŃSTWO OBRAŻEŃ CIAŁA!

Należy upewnić się, że wszystkie części zostały zamontowane w należyty sposób oraz że nie są uszkodzone. W przypadku wadliwego montażu istnieje niebezpieczeństwo obrażeń ciała. Uszkodzone elementy mogą obniżyć bezpieczeństwo i pogarszać funkcjonowanie.

- Produktu należy używać wyłącznie do przewidzianego rodzaju zastosowania.
- Przed użyciem należy sprawdzić właściwą stabilność produktu.
- Należy uważać na to, aby artykuł stał na równym i stabilnym podłożu.
- Na tym produkcie nie należy stawać, używać go jako drabiny ani skakać po nim.
- Przestrzegać maksymalnej obciążalności 50 kg dla stałego blatu stołu i 8 kg dla składanego blatu stołu. Jeśli zostanie przekroczona ta granica wagi, może dojść do obrażeń ciała i / lub szkód rzeczowych.
- Produkt należy sprawdzić przed każdym użyciem pod kątem uszkodzenia lub zużycia. Produktu należy używać tylko wtedy, jeśli jest w nienagannym stanie. Nie używać produktu w razie stwierdzenia widocznych uszkodzeń lub przypuszczenia, że takie mogą być.

⚠ NIEBEZPIECZEŃSTWO POWSTANIA SZKÓD MATERIALNYCH! Nie odpowiadamy za wypadki spowodowane nieprzestrzeganiem wyżej wymienionych wskazówek bezpieczeństwa lub niewłaściwym obchodzeniem się.

- Należy regularnie kontrolować wszystkie mocowania, aby upewnić się, że są mocno dokręcone.

● Czyszczenie i pielęgnacja

- Czyścić produkt i usuwać plamy wilgotną ściereczką z dodatkiem łagodnego środka do czyszczenia, który jest specjalnie wskazany dla tego produktu.
- Zabrudzenia usuwać z produktu miękką gąbką i czystą wodą.
- Przed ponownym zapakowaniem produktu należy starannie osuszyć wszystkie części. Dzięki temu zapobiegnie się powstawaniu pleśni, zapachów i przebarwień.

Skládací stůl

● Úvod



Tento stručný návod je nedílnou součástí návodu k obsluze. Uložte jej společně s návodem k obsluze.

Při předávání výrobku třetí osobě současně předávejte i všechny související podklady. Před použitím si přečtěte návod k obsluze a dodržujte především bezpečnostní předpisy, které jsou v něm obsaženy.



Naskenujte kód QR nebo si stáhněte kompletní návod k obsluze na stránkách www.lidl-service.com.

● Použití ke stanovenému účelu

Výrobek je určen k soukromému použití a jeho maximální nosnost je 50 kg u pevné stolní desky a 8 kg u skládací plochy stolu. Tento výrobek je určen jen pro uzavřené prostory. Výrobek není určen k výdělečné činnosti.



Bezpečnostní pokyny

USCHOVEJTE SI VŠECHNY BEZPEČNOSTNÍ UPOZORNĚNÍ A POKYNY PRO BUDOUCNOST!

⚠ VÝSTRAHA! OHROŽENÍ ŽIVOTA! Nikdy nenechávejte děti bez dohledu s obalovým materiálem nebo s výrobkem. Hrozí nebezpečí udušení!

- Výrobek může být nestabilní a převrátit se na stranu nebo dozadu. Následkem mohou být zranění nebo věcné škody.
- Nepoužívejte výrobek v blízkosti otevřeného ohně.
- Buďte pozorní při rozbalování výrobku.
- ⚠ **POZOR NEBEZPEČÍ ZRANĚNÍ!** Zajistěte, aby všechny díly byly správně namontovány a nebyly nepoškozeny. Při neodborné montáži hrozí nebezpečí zranění. Poškozené díly mohou ovlivnit bezpečnost a funkci.
- Používejte výrobek jen k určenému účelu.
- Při používání výrobku dbejte na správnou stabilitu.
- Stavte artikl na stabilní a rovný podklad.
- Nepoužívejte tento výrobek jako plochu pro stání, žebříček nebo skákadlo.
- Dodržujte maximální nosnost 50 kg u pevné stolní desky a 8 kg u skládací plochy stolu. Při překročení této maximální nosnosti může dojít k úrazu nebo ke hmotným škodám.
- Kontrolujte výrobek před každým použitím, jestli není poškozený nebo opotřebený. Používejte výrobek jen v bezvadném stavu. Nepoužívejte výrobek s viditelným poškozením nebo jestliže se domníváte, že má vady.
- ⚠ **NEBEZPEČÍ VĚCNÝCH ŠKOD!** Neručíme za nehody způsobené nerespektováním bezpečnostních pokynů nebo nesprávným zacházením.
- Kontrolujte pravidelně veškeré upevnění tak, abyste zajistili správnou pevnost.

● Čistění a ošetřování

- Výrobek a skvrny čistěte vlhkým hadrem, popřípadě slabým čistícím prostředkem, který je speciálně doporučen.
- Nečistoty odstraňujte měkkou houbou a čistou vodou.
- Před zabalením výrobku nechejte všechny díly důkladně vyschnout. Zabráníte tím tvoření plísně, zápachů a odbarvení.

Skladací stôl

● Úvod



Tento krátky návod je pevnou súčasťou návodu na obsluhu. **Dobro ho uschovajte spolu s návodom na obsluhu. Ak odovzdávate výrobok ďalšej osobe, priložte k nemu aj všetky podklady. Pred používaním si pozorne prečítajte návod na obsluhu a dodržiavajte najmä v ňom uvedené bezpečnostné pokyny.**



Naskenujte QR kód resp. stiahnite si kompletný návod na obsluhu na www.lidl-service.com.

● Používanie v súlade s určeným účelom

Výrobok je vhodný na súkromné používanie a má maximálnu nosnosť 50 kg pre pevnú dosku stola a 8 kg pre sklápaciu plochu stola. Tento výrobok je určený na prevádzkovanie vo vnútorných priestoroch. Výrobok nie je určený na komerčné účely.



Bezpečnostné upozornenia

USCHOVAJTE VŠETKY BEZPEČNOSTNÉ UPOZORNENIA A POKYNY PRE NESKORŠIE POUŽITIE!

⚠️ VAROVANIE! NEBEZPEČENSTVO

OHROZENIA ŽIVOTA! Nikdy nenechajte deti bez dozoru s obalovým materiálom alebo s výrobkom. Hrozí nebezpečenstvo zadusenía!

- Výrobok môže stratiť stabilitu a prevrátiť sa nabok alebo spadnúť. Môže to viesť k poraniam alebo k vzniku vecných škôd.
- Nepoužívajte výrobok v blízkosti otvoreného ohňa.
- Pri rozbaľovaní výrobku buďte opatrný.
- ⚠️ **POZOR, NEBEZPEČENSTVO ZRANENIA!** Zabezpečte, aby boli všetky diely nepoškodené a odborne namontované. Pri nesprávnej montáži vzniká nebezpečenstvo poranenia. Poškodené diely môžu ovplyvniť bezpečnosť a funkčnosť.
- Výrobok používajte iba na uvedené účely.
- Pred použitím skontrolujte správnu stabilitu výrobku.
- Dbajte na to, aby ste výrobok umiestnili na rovnom a stabilnom podklade.
- Tento výrobok nepoužívajte ako plochu na státie, ako stúpadlo ani ako predmet na skákanie.
- Dajte pozor na maximálnu nosnosť 50 kg pre pevnú dosku stola a 8 kg pre sklápaciu plochu stola. Prekročenie hmotnostnej hranice môže viesť k poraniam a/alebo k vzniku vecných škôd.
- Pred každým použitím výrobok skontrolujte ohľadom poškodení alebo opotrebovania. Výrobok používajte, iba ak je v bezchybnom stave. Výrobok nepoužívajte, ak vidíte alebo predpokladáte akékoľvek poškodenia.
- ⚠️ **NEBEZPEČENSTVO VZNIKU VECNÝCH ŠKÔD!** Neručíme za nehody, ktoré sa vyskytnú v dôsledku nerešpektovania vyššie uvedených bezpečnostných pokynov alebo nesprávnej manipulácie.
- Pravidelne kontrolujte všetky upevnenia a uistite sa, či sú pevne utiahnuté.

● Čistenie a údržba

- Výrobok čistíte a fľaky odstraňujete vlhkou handričkou a jemným čistiacim prostriedkom, ktorý je určený špeciálne pre tento výrobok.
- Nečistoty odstráňte z výrobku mäkkou špongiou a čistou vodou.
- Skôr, ako výrobok znovu zabalíte, nechajte všetky diely dôkladne vyschnúť. Tým zabránite tvorbe plesne, zápachov a zafarbení.

Mesa plegable

● Introducción



Esta guía breve forma parte del manual de instrucciones. Guárdela adecuadamente junto con el manual de instrucciones. Adjunte igualmente toda la documentación en caso de entregar el producto a terceros. Antes de comenzar a utilizar el producto, lea el manual de instrucciones y cumpla especialmente las indicaciones de seguridad incluidas.



Escanee el código QR o descargue el manual de instrucciones completo en www.lidl-service.com.

● Uso adecuado

El producto ha sido diseñado para uso privado y tiene una capacidad de carga máxima de 50 kg en la superficie fija de la mesa y 8 kg en la superficie plegable. Este producto ha sido diseñado para uso en interiores. El producto no ha sido diseñado para ser utilizado con fines comerciales.



Advertencias de seguridad

¡CONSERVE TODAS LAS INSTRUCCIONES DE SEGURIDAD PARA FUTURAS CONSULTAS!

⚠ ¡ADVERTENCIA! ¡PELIGRO DE MUERTE!

No deje a los niños sin vigilancia cuando estén con el material de embalaje o el producto.

¡Existe peligro de asfixia!

- El producto podría perder la estabilidad y volcarse hacia un lado y/o caerse. Esto puede provocar lesiones y daños materiales.
- No coloque el producto cerca de llamas vivas.
- Proceda con precaución al desembalar el producto.

⚠ ¡CUIDADO! ¡PELIGRO DE LESIONES!

Asegúrese de que todas las piezas estén montadas correctamente y sin daños. Si el montaje no se realiza tal y como se indica en las instrucciones, podrían producirse lesiones. Las piezas dañadas pueden mermar la seguridad y el funcionamiento.

- Utilice el producto exclusivamente para el uso indicado.
- Asegúrese de que el producto está estable antes de utilizarlo.
- Coloque el artículo sobre una superficie firme y plana.
- No utilice este producto como escalera o como superficie para ponerse de pie o saltar.
- Tenga en cuenta la capacidad de carga máxima de 50 kg en la superficie fija de la mesa y 8 kg en la superficie plegable. Si se supera este límite de carga, podrían provocarse lesiones graves y/o daños materiales.
- Antes de cada uso revise el producto para detectar daños o signos de desgaste. El producto debe encontrarse en perfecto estado para poder utilizarse. No utilice el producto si detecta o sospecha de algún tipo de daño.

⚠ ¡PELIGRO DE DAÑOS MATERIALES! No asumiremos responsabilidad alguna por accidentes provocados por el incumplimiento de las indicaciones de seguridad anteriormente descritas o por un manejo inadecuado del producto.

- Revise periódicamente que todas las uniones están fijadas para garantizar la correcta seguridad.

● **Limpieza y cuidado**

- Limpie el producto y elimine las manchas con un paño ligeramente humedecido y con un detergente suave especial para este producto.
- Retire la suciedad del producto con una esponja suave y agua limpia.
- Espere a que todas las piezas se hayan secado por completo antes de embalar de nuevo el producto. De este modo, evitará que se formen moho, malos olores o cambios de color.

Klapbord

● Indledning



Denne korte vejledning er del af betjeningsvejledningen. Opbevar den omhyggeligt sammen med betjeningsvejledningen. Udlever ved videregivelse af produktet alle bilag til tredjemand. Læs denne betjeningsvejledning grundig igennem inden anvendelsen og vær især opmærksom på sikkerhedsanvisningerne i betjeningsvejledningen.



Scan QR-koden eller download den komplette brugsvejledning på www.lidl-service.com.

● Formålsbestemt anvendelse

Produktet er egnet til privat brug og har en maksimal bæreevne på 50 kg på den faste bordplade og 8 kg på klapbordsfladen. Dette produkt er beregnet til indendørs brug. Produktet er ikke beregnet til kommerciel anvendelse.



Sikkerhedsanvisninger

OPBEVAR ALLE SIKKERHEDSANVISNINGER OG VEJLEDNINGER TIL FREMTIDIG BRUG!

⚠ ADVARSEL! LIVSFARE! Lad aldrig børn være uden opsyn med emballagen eller produktet. Der er fare for kvælning!

- Produktet kan blive ustabilt og falde eller vælte om på siden. Dette kan føre til kvæstelser eller materielle skader.
- Anvend ikke produktet i nærheden af åben ild.
- Vær opmærksom når du pakker produktet ud.
- ⚠ **OBS. FARE FOR PERSONSKADER!** Kontroller at alle dele er ubeskadigede og monteret korrekt. Ved uheldig montering er der fare for personskader. Beskadigede dele kan påvirke sikkerheden og funktionen.
- Anvend kun produktet til det angivne formål.
- Vær opmærksom på produktets rette stabilitet inden brug.
- Vær opmærksom på at artiklen stilles på en jævn og stabil overflade.
- Anvend ikke dette produkt som ståflade, trappestige eller til at hoppe på.
- Vær opmærksom på den maksimale bæreevne på 50 kg på den faste bordplade og 8 kg på klapbordsfladen. Hvis denne vægtgrænse overskrides, kan dette føre til personskader og / eller materielle skader.
- Kontrollér produktet for beskadigelse eller slitage før hver ibrugtagning. Anvend kun produktet i fejlfri tilstand. Anvend ikke produktet i tilfælde af synlige eller formodede skader.
- ⚠ **FARE FOR MATERIELLE SKADER!** Vi hæfter ikke for ulykker, der opstår på grund af manglende overholdelse af ovenstående sikkerhedsanvisninger eller på grund af forkert håndtering.
- Kontrollér alle fastgørelseselementer regelmæssigt for at være sikker på, at disse er fastspændte.

● Rengøring og pleje

- Rengør produktet og fjern pletter med en fugtig klud og et mildt rengøringsmiddel, som er specielt beregnet til dette produkt.
- Fjern snavs fra produktet med en blød svamp og klart vand.
- Lad alle dele tørre grundigt, inden du pakker produktet sammen igen. Derigennem forhindres dannelsen af skimmel, lugte og misfarvning.

Sie benötigen · You need · Il vous faut
U hebt nodig · Wymagane · Potřebujete
Potrebujete · Necesita · Du skal bruge:

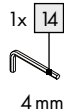
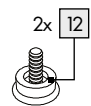
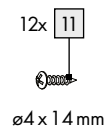
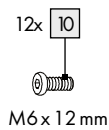
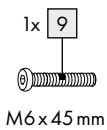
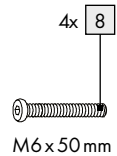
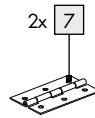
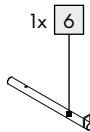
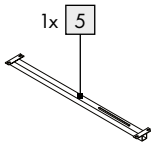
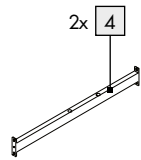
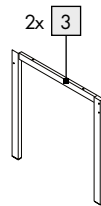
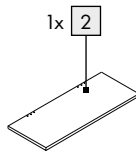
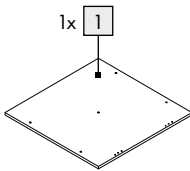
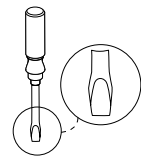
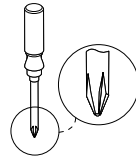
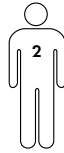

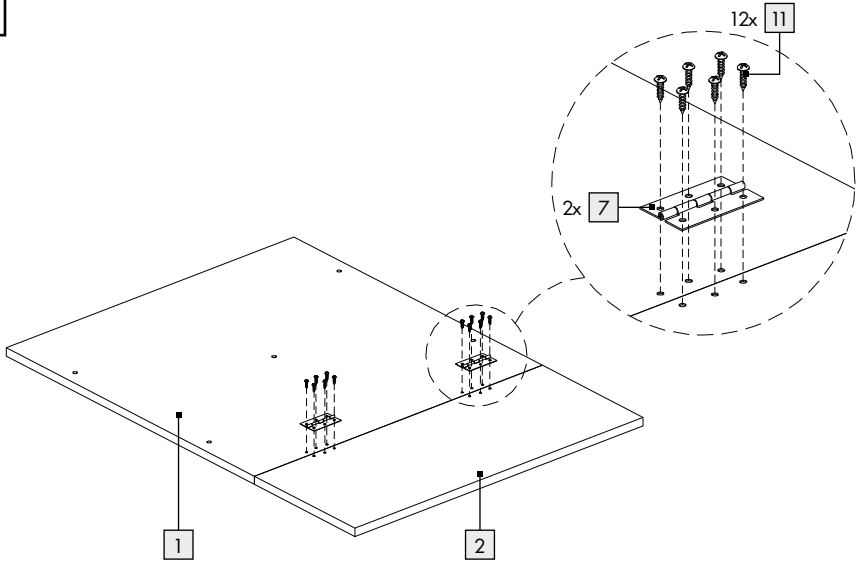
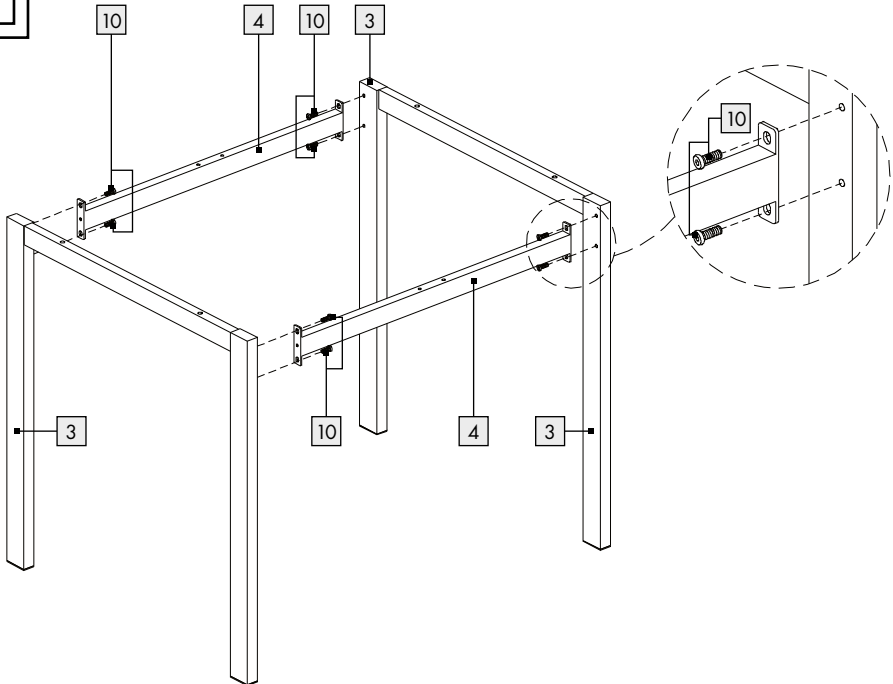
A**B**

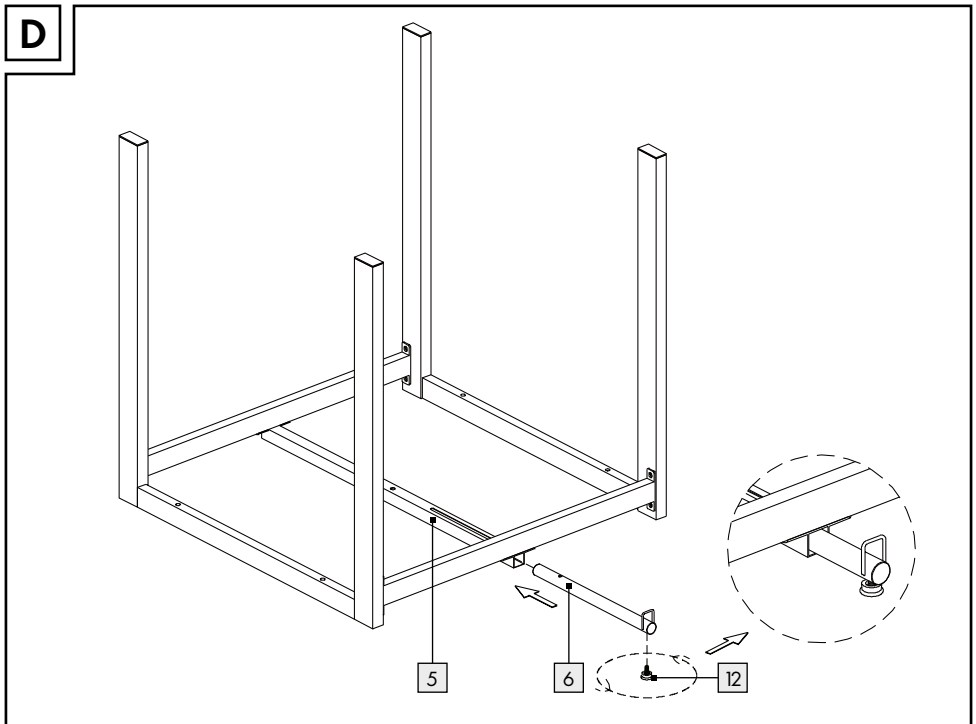
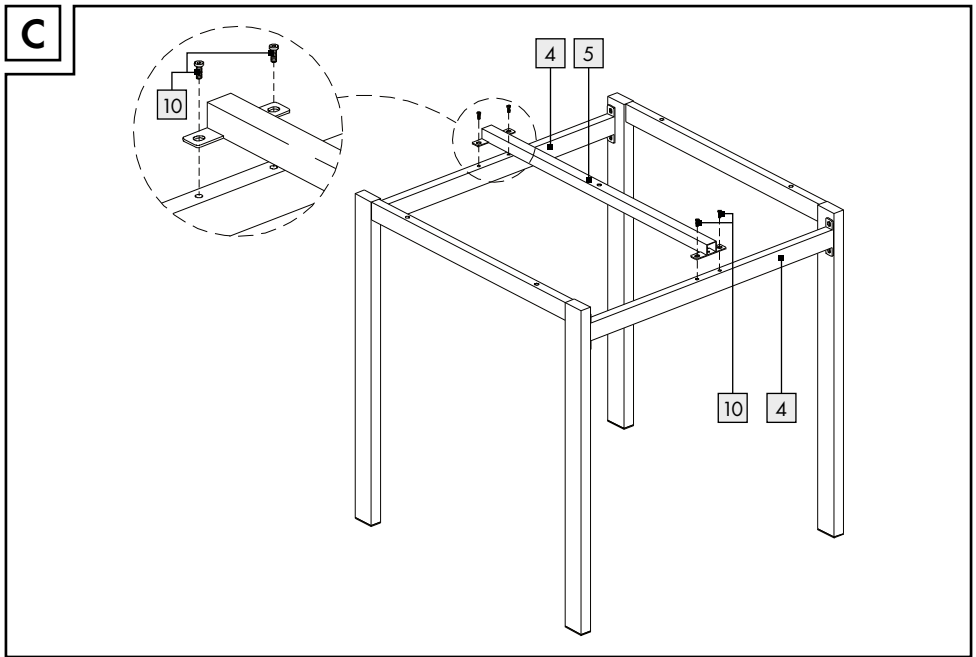

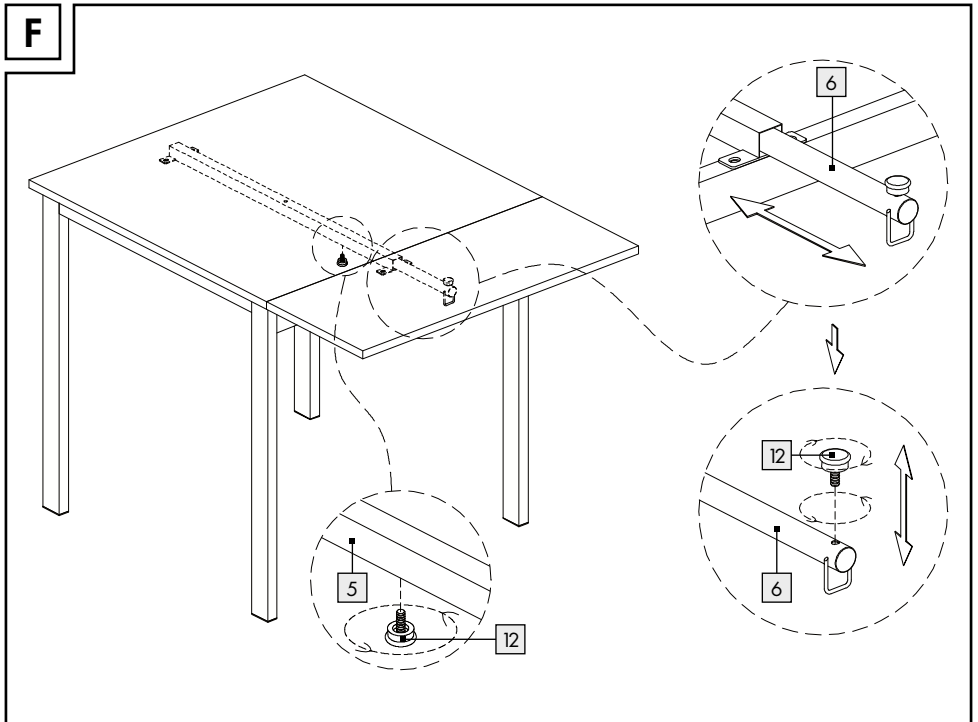
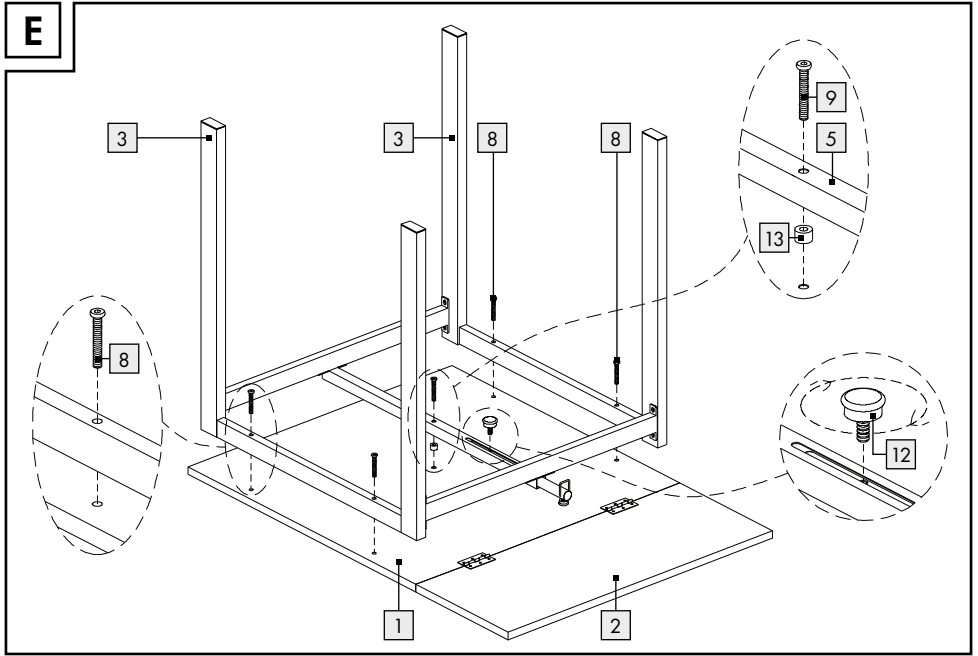

G

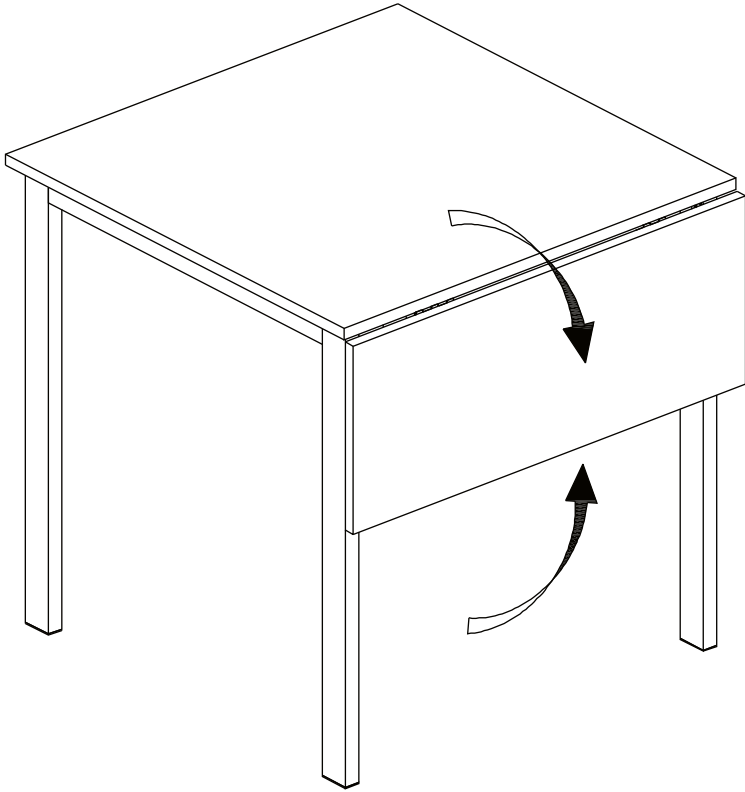

OWIM GmbH & Co. KG

Stiftsbergstraße 1
74167 Neckarsulm
GERMANY

Model no.: HG08273
Version: 08/2021

Stand der Informationen · Last Information Update
Version des informations · Stand van de informatie
Stan informacj · Stav informací · Stav informácií
Estado de las informaciones · Tilstand af information:
06/2021 · Ident.-No.: HG08273062021-8

