



## ELECTRIC COFFEE GRINDER SKSM 150 A1

**HOYER Handel GmbH**  
Kühnehöfe 12  
22761 Hamburg  
GERMANY

Az információt kelte · Stanje informacij · Stav informací  
Stav informácií · Stanje informacija · Verzija informacija  
Data reviziei · Дата на информацията  
Ημερομηνία έκδοσης πληροφοριών · Status of information:

02/2026 ID: SKSM 150 A1\_25\_V1.1

**(HU)** Kezelési útmutató

**ELEKTROMOS KÁVÉDARÁLÓ**

**(CZ)** Návod k obsluze

**ELEKTRICKÝ MLÝNEK NA KÁVU**

**(HR)** Upute za korištenje

**ELEKTRIČNI MLINAC ZA KAVU**

**(RO)** Instrucțiuni de utilizare

**RÂȘNIȚĂ ELECTRICĂ PENTRU  
CAFEA**

**(GR)** **(CY)** Οδηγία χρήσης

**Ηλεκτρικός μύλος καφέ**

**(SI)** Navodilo za uporabo

**ELEKTRIČNI KAVNI MLINČEK**

**(SK)** Návod na obsluhu

**ELEKTRICKÝ MLYNČEK NA KÁVU**

**(RS)** Kasutusjuhend

**ELEKTRIČNI MLIN ZA KAFU**

**(BG)** Ръководство за експлоатация

**Електрическа кафемелачка**

**(GB)** **(CY)** Operating instructions

**ELECTRIC COFFEE GRINDER**

IAN 527333\_2504

3 

IAN 527333\_2504



<b>Magyar</b> .....	<b>2</b>
<b>Slovenščina</b> .....	<b>16</b>
<b>Česky</b> .....	<b>28</b>
<b>Slovenčina</b> .....	<b>40</b>
<b>Hrvatski</b> .....	<b>52</b>
<b>Srpski</b> .....	<b>66</b>
<b>Română</b> .....	<b>80</b>
<b>Български</b> .....	<b>94</b>
<b>Ελληνικά</b> .....	<b>108</b>
<b>English</b> .....	<b>122</b>





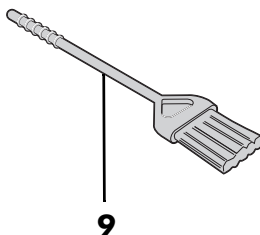
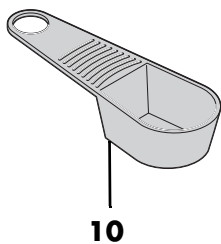
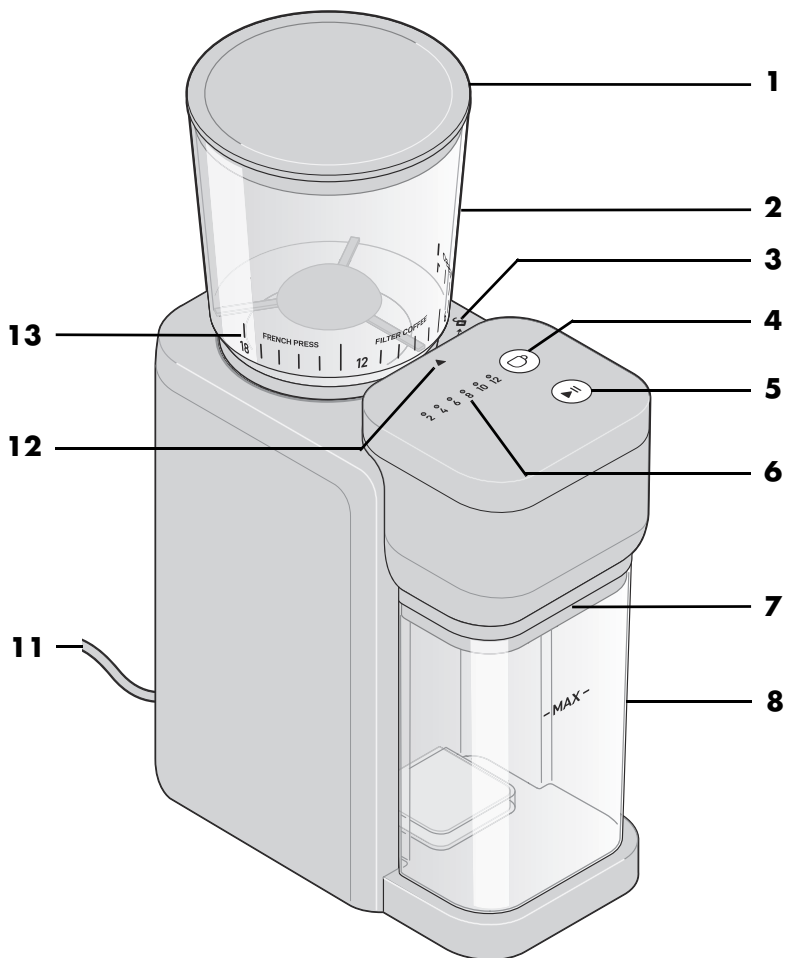

**Áttekintés / Pregled / Přehled / Prehľad / Pregled / Pregled /  
Privire de ansamblu / Преглед / Επισκόπηση / Overview**



# Tartalom

<b>1. Áttekintés</b> .....	<b>3</b>
<b>2. Rendeltetésszerű használat</b> .....	<b>4</b>
<b>3. Biztonsági tudnivalók</b> .....	<b>5</b>
<b>4. A csomag tartalma</b> .....	<b>7</b>
<b>5. Kicsomagolás és összeszerelés</b> .....	<b>7</b>
<b>6. Előkészítés</b> .....	<b>7</b>
6.1 Csatlakoztatás és be-/kikapcsolás.....	7
6.2 Kávészemle betöltése .....	8
6.3 Az őrlés finomságának beállítása .....	8
6.4 A csészeszám ill. az őrölt kávé mennyiség beállítása .....	8
<b>7. Kávészemle darálása</b> .....	<b>8</b>
<b>8. Tisztítás</b> .....	<b>9</b>
<b>9. Eltávolítás</b> .....	<b>10</b>
<b>10. Problémamegoldás</b> .....	<b>10</b>
<b>11. Műszaki adatok</b> .....	<b>11</b>
<b>12. Garancia</b> .....	<b>12</b>

# 1. Áttekintés

1		Fedél (a kávébab tartályé)
2		Kávébab tartály
3		Forgásirány a kávébab tartály kioldásához és reteszeléséhez
4		Gomb a csészeszám kiválasztásához
5		Start/Stop gomb
6		LED-ek; a csészemennyiség kijelzése
7		Az őrölt kávé tartály fedele
8	<b>MAX</b>	Őrölt kávé tartály <b>MAX</b> -jelzéssel
9		Tisztítókefe
10		Kávéskanál
11		Csatlakozóvezeték hálózati csatlakozódugóval
12		Az őrlési fok jelölése
13		Őrlési fok skála a kávébab tartályon

## **Köszönjük a bizalmát!**

Gratulálunk új kávédarálójához.

A készülék biztonságos használata, továbbá a szolgáltatások teljes körű megismerése érdekében:

- **Az első használatbavétel előtt figyelmesen olvassa végig a használati útmutatót.**
- **Mindenekelőtt tartsa be az útmutató biztonsági utasításait!**
- **A készülék kizárólag a használati útmutatóban ismertetett módon üzemeltethető.**
- **Őrizze meg a használati útmutatót.**
- **Amennyiben később továbbadja a készüléket, kérjük, mellékelje a használati útmutatót is. A használati útmutató a termék részét képezi.**

Sok örömet kívánunk új kávédarálója használatához!

## **2. Rendeltetésszerű használat**

A kávédaráló kizárólag a kávészemeknek beépített darálóval való darálásához készült:

A készülék kizárólag háztartási célokra készült. A készüléket csak beltérben szabad használni.

A készüléket nem szabad ipari célokra használni.

### ***Előre látható helytelen használat***

#### **FIGYELMEZTETÉS anyagi károkra!**

- ⊙ Ne használjon karamellizált kávébabot. Ezek beleragadhatnak a darálóba.

### **Szimbólumok a készüléken**



Az ezzel a jelzéssel megjelölt anyagok nem változtatják meg az élelmiszerek ízét vagy illatát.

### 3. **Biztonsági tudnivalók**

#### **Figyelmeztető jelzések**

A használati útmutató szükség esetén a következő figyelmeztető jelzéseket használja:



**VESZÉLY!** Magas kockázat: a figyelmeztetés figyelmen kívül hagyása súlyos, életveszélyes sérülést okozhat.

**FIGYELMEZTETÉS!** Közepes kockázat: a figyelmeztetés figyelmen kívül hagyása sérüléseket vagy súlyos anyagi károkat okozhat.

**VIGYÁZAT:** Alacsony kockázat: A figyelmeztetés figyelmen kívül hagyása könnyű sérüléseket vagy anyagi károkat okozhat.

**MEGJEGYZÉS:** A készülék használata során szükséges tudnivalók, speciális jellemzők.

#### **Tudnivalók a biztonságos üzemeltetéshez**

- ⊙ A készüléket gyermekek nem használhatják. A gyermekeket távol kell tartani a készüléktől és a csatlakozóvezetektől.
- ⊙ Csökkent fizikai, érzékszervi vagy mentális képességekkel rendelkező személyek, illetve akik nem rendelkeznek megfelelő tapasztalattal és/vagy tudással, csak felügyelet mellett használhatják a készüléket, illetve miután a készülék biztonságos használatáról tájékoztatást kaptak, és a lehetséges veszélyeket megértették.
- ⊙ Gyermekek nem játszhatnak a készülékkel.
- ⊙ Ha a készüléket felügyelet nélkül hagyja, vagy összeszerelni, szét szerelni vagy tisztítani akarja, előtte mindig válassza le az elektromos hálózatról.
- ⊙ A használat során mozgó tartozékok vagy pótalkatrészek cseréje előtt kapcsolja ki és válassza le a készüléket az elektromos hálózatról.
- ⊙ A készüléket háztartási, illetve ehhez hasonló alkalmazási célokra terveztük, például a következőkhöz...
  - ... üzletek, irodák és más kereskedelmi egységek konyháiban dolgozó munkatársak számára;
  - ... mezőgazdasági létesítményekben;
  - ... szállodák, motelek és más lakólétesítmények vendégeinek kiszolgálására;
  - ... reggeliztető panziókban való használatra.
- ⊙ A készülék nem üzemeltethető külső időkapcsoló órával vagy külön távvezérlő rendszerrel.
- ⊙ A készüléket, a csatlakozóvezetékét és a hálózati csatlakozódugót nem szabad vízbe vagy más folyadékokba mártani.

- ⊙ Ha a készülék csatlakozóvezetéke megsérül, akkor azt a veszély megelőzése érdekében cseréltesse ki a gyártóval, szervizével vagy más hasonlóan képzett szakemberrel.
- ⊙ Tartsa be a tisztításról szóló fejezet utasításait (lásd „Tisztítás” a következő oldalon 9).
- ⊙ Ügyeljen arra, hogy ne kerüljön folyadék a készülék csatlakozójába.
- ⊙ Vegye figyelembe a jelen útmutató biztonsági utasításait, mivel hibás használat esetén sérülések fordulhatnak elő.



### **VESZÉLY a gyermekekre nézve!**

- ⊙ A csomagolóanyag nem gyermekjáték. A gyermekek nem játszhatnak a műanyag zacskókkal. A zacskók fulladást okozhatnak.



### **VESZÉLY a házi- és haszonállatokra nézve!**

- ⊙ Az elektromos készülékek veszélyt jelenthetnek a házi- és haszonállatokra. Ezenkívül az állatok is károsíthatják a készüléket. Ezért alapvetően tartsa távol az állatokat az elektromos készülékektől.



### **Nedvesség következtében fellépő áramütés VESZÉLYE!**

- ⊙ Óvja a készüléket a nedvességtől, fröccsenő vagy csöpögő víztől: ellenkező esetben áramütés veszélye áll fenn.
- ⊙ Amennyiben folyadék jutna a készülékbe, azonnal húzza ki a hálózati csatlakozódugót. Az újbóli üzembe helyezés előtt ellenőriztesse a készüléket.



### **Áramütés VESZÉLYE!**

- ⊙ Ne működtesse a készüléket, ha a készüléken vagy a csatlakozóvezetéken látható sérülések találhatók, illetőleg, ha a készüléket előzőleg leejtették.
- ⊙ A hálózati csatlakozódugót kizárólag olyan szabályszerűen felszerelt, könnyen

hozzáférhető csatlakozóaljzathoz csatlakoztassa, amelynek feszültsége megfelel a készülék adattábláján feltüntetett értéknek. A csatlakozóaljzatnak a csatlakoztatást követően is könnyen hozzáférhetőnek kell lennie.

- ⊙ Ügyeljen arra, hogy a csatlakozóvezeték ne sérüljön meg éles peremek vagy forró felületek miatt.
- ⊙ A készülék a kikapcsolását követően sincs leválasztva a hálózati áramellátásról. Ehhez ki kell húznia a hálózati csatlakozódugót.
- ⊙ A készülék használata során ügyeljen arra, hogy a csatlakozóvezeték ne akadjon vagy csípődjön be.
- ⊙ A hálózati csatlakozódugó kihúzásakor mindig a csatlakozódugót fogja, soha ne a vezetékét.
- ⊙ Húzza ki a hálózati csatlakozódugót a hálózati aljzataból:
  - ha üzemzavar lép fel
  - ha nem használja a kávédarálót
  - mielőtt a kávédarálót megtisztítaná
  - vihar idején
- ⊙ A veszélyek megelőzése érdekében ne végezzen módosításokat a készüléken.

### **FIGYELMEZTETÉS a forgó részek okozta sérülésekre!**

- ⊙ A hálózati csatlakozódugót csak akkor dugja a csatlakozóaljzatba, ha a kávébab tartályt már felhelyezte és reteszelte.

- ⊙ A sérülésveszély minimumra csökkentése érdekében csak akkor szabad bekapcsolni a darálót, ha a kávébab tartály fel van helyezve. Soha ne hagyja figyelmen kívül ezt a biztonsági utasítást!
- ⊙ A darálót csak akkor üzemeltesse, ha a fedél a kávébab tartályon van.
- ⊙ A darálási folyamat alatt ne tartson tárgyakat a kávébab tartályba. Tartsa távol tőle például a hosszú haját is.

### **FIGYELMEZTETÉS anyagi károokra!**

- ⊙ A készülék csúszásmentes műanyag lábakkal van felszerelve. Mivel a bútorok számos különböző festékkel és műanyaggal vannak bevonva, és különböző ápolószerekkel kezelik ezeket, ezért nem zárható ki teljességgel, hogy az ilyen anyagok olyan alkotórészeket tartalmaznak, amelyek a műanyag lábakat megtámadhatják és feloldhatják. Adott esetben helyezzen csúszásmentes alátétet a készülék alá.
- ⊙ A készüléket csak eredeti tartozékokkal használja.
- ⊙ A készüléket stabil, egyenletes felületen állítsa fel.
- ⊙ Ne használjon erős vagy súroló hatású tisztítószert.
- ⊙ Ne használja a készüléket fagyponthoz alatt.

## **4. A csomag tartalma**

- 1 Kávédaráló
- 1 tisztítókefe **9**
- 1 Kávéskanál **10**
- 1 Teljes használati útmutató (az interneten)
- 1 Rövid útmutató (a készülékhez mellékelve)

## **5. Kicsomagolás és összeszerelés**

1. Távolítsa el minden csomagolóanyagot.
2. Ellenőrizze, hogy megvan-e minden tartozék, és azok sértetlenek-e.
3. Helyezze a készüléket száraz, vízszintes és csúszásmentes felületre.

## **6. Előkészítés**

### **6.1 Csatlakoztatás és be-/kikapcsolás**



#### **ÁRAMÜTÉS VESZÉLYE!**

- ⊙ A készüléket kizárólag jól hozzáférhető csatlakozóaljzatra csatlakoztassa, melynek feszültsége megfelel a készülék adatlapján feltüntetett értéknek. A csatlakozóaljzatnak a csatlakoztatást követően is jól hozzáférhetőnek kell lennie.

1. Dugja a hálózati csatlakozódugót **11** a csatlakozóaljzatba.
2. Szükség esetén helyezze a kávébab tartály **2** a készülékre.
3. Fordítsa el a kávébab tartályt a zárt lakat szimbólum **8** **3**irányába, amíg a csészeszámot / örlött kávé mennyiséget jelző LED-ek **6**, a csészeszám beállítására szolgáló gomb **4**, és a Start/Stop gomb **11** **5** el nem kezd villogítani. Ezután a kiválasztott csészeszám LED-je **6** és a **4** gomb folyamatosan villog.
4. Készenléti módba kapcsoláshoz fordítsa el a kávébab tartályt a zárt lakat szimbólum **8** **3**irányába, amíg a LED-ek el nem alszanak.
5. Kikapcsoláshoz húzza ki a hálózati csatlakozódugót **11**.

## 6.2 Kávébab betöltése

---

### FIGYELMEZTETÉS a forgó részek okozta sérülésekre!

- ⊙ A darálót csak akkor üzemeltesse, ha a fedél **1** a kávébab tartályon **2** van.

### FIGYELMEZTETÉS anyagi károokra!

- ⊙ Ne használjon karamellizált kávébabot. Ezek beleszagadhatnak a darálóba.
- 

1. Vegye le a fedelet **1** a kávébab tartályról **2**.
2. Annyi kávébabot töltsön a kávébab tartályba, amennyit egy nap alatt elhasználnál.
3. Helyezze vissza a fedelet.

## 6.3 Az őrlés finomságának beállítása

Az őrlési finomságot összesen 18 fokozatban állíthatja, amelyek 3 csoportba vannak osztva, egyenként 6 fokozattal:

- *ESZPRESSZÓ* (finom)
- *FILTERES KÁVÉ*(közepes)
- *FRANCIA ESZPRESSZÓ*(durva)
- Fordítsa el a kávébab tartályt **2** a darálón úgy, hogy a(z) **▲ 12** jelzés a kívánt őrlési fokozatra mutasson a kávébab tartályon.

A kávé őrlési fokozata befolyásolja a kávé ízét, és igazodnia kell az elkészítési módhoz. Az optimális őrlési finomság a kávé típusától is függ.

## 6.4 A csészeszám ill. az őrlött kávé mennyiség beállítása

- A **☐ 4** gomb többszöri megnyomásával kiválaszthatja a kívánt csészeszámot / őrlött kávé mennyiséget 2 és 12 csésze között. A kiválasztott őrlött kávé mennyiség fölötti **6LED** világít.
- 

**MEGJEGYZÉS:** A csészeszám/őrlött kávé mennyiség beállítása a kikapcsolás után is mentve marad.

---

## 7. Kávébab darálása

---

### FIGYELMEZTETÉS a forgó részek okozta sérülésekre!

- ⊙ A sérülésveszély minimumra csökkentése érdekében csak akkor szabad bekapcsolni a darálót, ha a kávébab tartály **2** fel van helyezve. Soha ne hagyja figyelmen kívül ezt a biztonsági utasítást!
- ⊙ A darálót csak akkor üzemeltesse, ha a fedél **1** a kávébab tartályon **2** van.
- ⊙ A darálási folyamat alatt ne tartson tárgyakat a kávébab tartályba **2**. Tartsa távol tőle például a hosszú haját is.

**MEGJEGYZÉS:** A kávébab tartályt **2** csak akkor vegye ki a darálóból, ha az feltétlenül szükséges (például elzáródás esetén vagy tisztításhoz).

---

1. Dugja a hálózati csatlakozódugót **11** a csatlakozóaljzatba.
2. Szükség esetén helyezze a kávébab tartályt **2** a készülékre.

3. Kapcsolja be a készüléket úgy, hogy a készüléket elfordítja a zárt lakat szimbólum **⚡ 3** irányába. Valamennyi LED röviden felvillan.
4. Töltön kávébabot a kávébab tartályba **2** és tegye rá a fedelet **1**.
5. Állítsa be a kívánt őrlési fokozatot.
6. Nyomja meg a **☞ 4** gombot a kívánt csészeszám/őrölt kávé mennyiség kiválasztásához.
7. Győződjön meg róla, hogy az őrölt kávé tartály **8** megfelelően van felhelyezve.
8. Indítsa el a darálási folyamatot a Start/Stop gomb **▶|| 5** megnyomásával. A gomb a darálási folyamat közben világít.

### MEGJEGYZÉSEK:

- A kávédaráló automatikusan leállítja a folyamatot a beállított őrölt kávé mennyiség ill. csészeszám elérése után.
  - Az őrölt kávé tartályt **8** csak a **MAX** jelzésig töltsse fel (kb. 100 g).
9. Indítsa el a darálási folyamatot a Start/Stop gomb **▶|| 5** újbóli megnyomásával. A gomb kialszik.
  10. Vegye le a frissen őrölt kávé tartalmazó őrölt kávé tartályt **8** és nyissa ki a fedelet **7**.
  11. Az őrölt kávé adagolásához használhatja a mellékelt kávéskanalat **10**.

## 8. Tisztítás



### ÁRAMÜTÉS veszélye!

- ⊙ Húzza ki a hálózati csatlakozódugót **11** a hálózati csatlakozóaljzatból, mielőtt a kávédarálót megtisztítaná.
- ⊙ A kávédaráló és a csatlakozóvezeték hálózati csatlakozódugóval **11** nem merülhet vízbe vagy más folyadékba.

### FIGYELMEZTETÉS anyagi károokra!

- ⊙ Ne használjon erős vagy súroló hatású tisztítószert.

### Kávébab tartály

1. Fordítsa el a kávébab tartályt **2** a zárt lakat szimbólum **⚡ 3** irányába, amíg felfelé le nem lehet húzni a készülékről.
2. Vegye le a fedelet **1**.
3. A tartályt és a fedelet kézzel mosogassa el kímélő mosogatószerrel.
4. A következő használat előtt mindkét alkatrészt szárítsa meg.

### Daráló

A kávébab tartály **2** le van véve a kávédarálóról.

1. Tartsa a kávédarálót vízszintesen.
2. Tisztítsa meg a daráló belsejét felülről a mellékelt tisztítókefével **9**.
3. Rázza ki a bennmaradt kávébabot.

### Alapos tisztítás

A kávéfőzőt áruló szaküzletekben kapható kávédarálóhoz való tisztító granulátum. A daráló alapos tisztítása érdekében a következő módon járjon el:

1. A tisztítógranulátumot a hagyományos kávébabhoz hasonló módon töltsse a kávébab tartályba **2**.
2. Darálja meg a granulátumot közepes fokozaton.

3. Ezután tegyen kávébabot a kávébab tartályba és darálja le, hogy eltávolítsa a granulátum maradványait.
4. A tisztítás utáni első kávéörleményt dobja ki, mert a kávéba a tisztítógranulátum maradványai is belekeveredtek.

### MEGJEGYZÉSEK:

- A granulátum megköti a kávémaradványokat, zsirokat és olajokat, és megtisztítja az őrlőtárcsákat.
- Olcsóbb kávébabot használjon a tisztítás utáni következő daráláshoz, ne az értékes, kedvenc kávébabját.
- A rendszeres használat jobb ízt eredményez és meghosszabbítja a kávédaráló élettartamát.

### Örölt kávé tartály

1. Az örölt kávé tartályt **8** elülső irányba húzza ki a kávédarálóból és vegye le a fedelet **7**.
2. Rázza ki belőle az örölt kávé maradványokat.
3. A tartályt és a fedelet kézzel mosogassa el kímélő mosogatószerrel.
4. A következő használat előtt mindkét alkatrészt szárítsa meg.

### Készülék

1. A készüléket enyhén nedves törölkendővel, kímélő mosogatószerrel törölje le.
2. Törölje át egy száraz kendővel.

## 9. Eltávolítás

A terméket a 2012/19/EK európai irányelvnek megfelelően kell leselejtezni. Az áthúzott kerek szemetestől szimbólum azt jelenti, hogy a termék az Európai Unióban szelektív hulladékgyűjtés keretében távolítható el. Ez a termékre, valamint az ezzel a szimbólummal ellátott minden



tartozékra érvényes. A megjelölt termékek nem dobhatók a háztartási szemétbe; ezeket az elektromos és elektronikus készülékek újrahasznosításával foglalkozó gyűjtőhelyeken kell leadni.

Az újrahasznosítás szimbóluma például egy tárgyat vagy anyagrészeket újrahasznosításra alkalmasként jelöl meg.



Az újrahasznosítás segít a nyersanyagok felhasználásának, valamint a környezetterhelés csökkentésében.

### Csomagolás

A csomagolás kidobásakor vegye figyelembe az Ön országában érvényes megfelelő környezetvédelmi előírásokat.

## 10. Problémamegoldás

Ha készüléke nem megfelelően működik, először ellenőrizze az ellenőrzőlistán felsorolt problémákat. Lehetséges, hogy csak kisebb problémáról van szó, amelyet egyedül is képes megoldani.





### ÁRAMÜTÉS veszélye!

- ⊙ Semmiképp ne kísérelje meg a készüléket önállóan megjavítani.

Hiba	Lehetséges okok / elhárítás módja
Nem működik	<ul style="list-style-type: none"> <li>• Van áram?</li> <li>• Ellenőrizze a csatlakozást.</li> </ul>
A kávédaráló szokatlan zajt ad ki.	<ul style="list-style-type: none"> <li>• Húzza ki a hálózati csatlakozódugót, és ellenőrizze, nem kerülte idegen test a darálóba.</li> <li>• Lehet, hogy a daráló eltömődött. Tisztítsa meg a darálót.</li> </ul>





## 11. Műszaki adatok

Modell:	SKSM 150 A1
Hálózati feszültség:	220 – 240 V ~ 50 – 60 Hz
Védelmi osztály:	II
Teljesítmény:	150 W
Kávébab tartály töltési mennyisége:	200 g
Őrölt kávé tartály töltési mennyisége:	100 g a <b>MAX</b> jelzésig
Energiafogyasztás kikapcsolt állapotban: ≤ 0,5 Watt	

	Az újrahasznosítás szimbólumával (3 nyíl) az újrahasznosítható anyagokat jelölik. Az anyagot a középén található újrahasznosítási szám (itt: 21) és/vagy a rövidítés (itt: PAP) segítségével lehet meghatározni.
~	Váltakozó áram
	A szerb jelzéssel a HOYER Handel GmbH a szerb jogszabályoknak való megfelelést jelzi.

A műszaki változtatások joga fenntartva.

### Alkalmazott szimbólumok

	Védőszigetelés
	<b>G</b> epprüfte <b>S</b> icherheit (tanúsított biztonság): a készülékeknek elég kell tenniük az általánosan elfogadott műszaki szabályoknak, és meg kell felelniük a termékek biztonságáról szóló törvény (Produktsicherheitsgesetz - ProdSG) rendelkezéseinek.
	A CE-jelzéssel a HOYER Handel GmbH az uniós rendelkezéseknek való megfelelést jelzi.
	Ez a szimbólum a csomagolás környezetbarát módon történő ártalmatlanítására emlékeztet.

## 12. Garancia

<b>(HU) JÓTÁLLÁSI TÁJÉKOZTATÓ</b>	
A termék megnevezése:	Elektromos kávédaráló
Gyártási szám:	<b>527333_2504</b>
A termék típusa:	SKSM 150 A1
A termék azonosításra alkalmas részeinek meghatározása:	Kávédaráló Tisztítókefe Kávéskanál
A gyártó cégneve, címe és email címe:	Hoyer Handel GmbH Kühnehöfe 12 22761 Hamburg GERMANY
A szerviz neve, címe és telefonszáma:	<b>Szerviz Magyarország</b> Kühnehöfe 12 22761 Hamburg GERMANY Tel.: 06800 21225 E-Mail: hoeyer@lidl.hu
Az importáló és forgalmazó cégneve és címe:	Lidl Magyarország Kereskedelmi Bt. H-1037 Budapest Rádl árok 6

1. A jótállási idő a Magyarország területén, Lidl Magyarország Kereskedelmi Bt. üzletében történt vásárlás napjától számított 1 év, amely jogvesztő. A jótállási idő a fogyasztó részére történő átadással, vagy ha az üzembe helyezést a forgalmazó, vagy annak megbízottja végzi, az üzembe helyezés napjával kezdődik.
2. A jótállási igény a jótállási jeggyel érvényesíthető. A jótállási jegy szabálytalan kiállítása, vagy átadásának elmaradása nem érinti a jótállási kötelezettség-vállalás érvényességét. Kérjük, hogy a vásárlás tényének és időpontjának

bizonyítására őrizze meg a pénztári fizetésnél kapott jótállási jegyet a vásárlást igazoló blokkot.

3. A vásárlástól számított három munkanapon belül érvényesített csereigény esetén a forgalmazó köteles a terméket kicserélni, feltéve ha a hiba a rendeltetészerű használatot akadályozza. A jótállási jogokat a termék tulajdonosaként a fogyasztó érvényesítheti az áruházakban, valamint a jótállási tájékoztatóban feltüntetett szervizekben.  
(A magyar Polgári Törvénykönyv alapján fogyasztónak minősül a szakmája, önálló foglalkozása vagy üzleti tevékenysége körén kívül eljáró természetes személy.)  
A jótállás ideje alatt a fogyasztó hibás teljesítés esetén kérheti a termék kijavítását, kicserélését, vagy ha a termék nem javítható vagy cserélhető, vagy az a forgalmazónak aránytalan többletköltséggel járna, illetve a fogyasztó kijavításhoz, kicseréléshez fűződő érdeke alapos ok miatt megszűnt, árleszállítást kérhet, vagy elállhat a szerződéstől és visszakérheti a vételárat. A kijavítás során a termékbe csak új alkatrész kerülhet beépítésre.
4. A fogyasztó a hiba felfedezése után a lehető legrövidebb időn belül köteles a hibát bejelenteni és a terméket a jótállási jogok érvényesítése céljából átadni. A hiba felfedezésétől számított két hónapon belül bejelentett jótállási igényt időben közöltnek kell tekinteni. A közlés elmaradásából eredő kárért a fogyasztó felelős. A jótállási igény érvényesíthetőségének határideje a termék, vagy fődarabjának kicserélése esetén a csere napján újraindul.
5. A rögzített bekötésű, illetve a 10 kg-nál súlyosabb, vagy tömegközlekedési eszközön nem szállítható terméket az üzemeltetés helyén kell megjavítani. Abban az esetben, ha a javítás a helyszínen

nem végezhető el, a termék ki- és visszaszereléséről, valamint szállításáról a forgalmazónak kell gondoskodnia.

6. A jótállás nem áll fenn, ha a hiba a nem rendeltetésszerű használatból, átalakításból, helytelen tárolásból, vagy a használati utasítástól eltérő kezelésből, vagy bármely a vásárlást követő behatásból fakad, vagy elemi kár okozta, és azt a forgalmazó, vagy a szerviz bizonyítja. A jótállás nem vonatkozik a mozgó kopó alkatrészek (világítótestek, gumibroncok stb.) rendeltetésszerű felhasználására. A szerviz és a forgalmazó a kijavítás során nem felel a terméken a fogyasztó vagy harmadik személyek által tárolt adatokért vagy beállításokért.
7. Fogyasztói jogvita esetén a fogyasztó a megyei (fővárosi) kereskedelmi és iparkamarák mellett működő békéltető testület eljárását is kezdeményezheti.

A jótállás a fogyasztó törvényből eredő szavatossági jogait és azok érvényesíthetőségét nem érinti.

A [www.lidl-service.com](http://www.lidl-service.com) weboldalról letöltheti ezeket a kézikönyveket, számos egyéb kézikönyvet, valamint telepítő szoftvereket.



Ezzel a QR-kóddal közvetlenül a Lidl szervizoldalára juthat ([www.lidl-service.com](http://www.lidl-service.com)) és a **527333\_2504** cikkszám megadását követően megnyithatja a használati utasítást.

## **Garanciaakártya 527333\_2504**

A jótállási igény bejelentésének és javításra átvételi időpontja:

A hiba oka:

A fogyasztó részére történő visszaadás időpontja:

A hiba javításának módja:

A szerviz bélyegzője, kelt és aláírása:





A javításra tekintettel a jótállás új határideje:



# **Vsebina**

<b>1. Pregled.....</b>	<b>17</b>
<b>2. Predvidena uporaba.....</b>	<b>18</b>
<b>3. Varnostni napotki.....</b>	<b>19</b>
<b>4. Obseg dobave.....</b>	<b>21</b>
<b>5. Jemanje iz embalaže in postavitve.....</b>	<b>21</b>
<b>6. Priprava .....</b>	<b>21</b>
6.1 Priključitev in vklop/izklop .....	21
6.2 Dodajanje kavnih zrn .....	21
6.3 Nastavitev stopnje mletja .....	21
6.4 Nastavitev števila skodelic oziroma količine mlete kave .....	22
<b>7. Mletje kavnih zrn.....</b>	<b>22</b>
<b>8. Čiščenje .....</b>	<b>22</b>
<b>9. Odstranjevanje med odpadke.....</b>	<b>23</b>
<b>10. Odpravljanje težav .....</b>	<b>24</b>
<b>11. Tehnični podatki .....</b>	<b>24</b>
<b>12. Garancija .....</b>	<b>25</b>

## 1. Pregled

1		Pokrov (posode za zrna)
2		Posoda za zrna
3	 	Smer vrtenja za sprostitvev in zaklepanje posode za zrna
4		Tipka za izbiro števila skodelic
5		Tipka Start/stop
6		Lučke LED; prikaz števila skodelic
7		Pokrov posode za mleto kavo
8	<b>MAX</b>	Posoda za mleto kavo z oznako <b>MAX</b>
9		Čistilna ščetka
10		Žlička za kavo
11		Priključni kabel z omrežnim vtičem
12		Oznaka za stopnjo mletja
13		Lestvica stopnje mletja na posodi za zrna

## **Hvala za vaše zaupanje! 2. Predvidena uporaba**

Čestitamo vam ob nakupu vašega novega mlinčka za kavo.

Za varno ravnanje z napravo in spoznavanje vseh njenih zmogljivosti:

- **Pred prvo uporabo naprave temeljito preberite ta navodila za uporabo.**
- **Predvsem upoštevajte varnostne napotke!**
- **Napravo je dovoljeno uporabljati samo v skladu z navodili za uporabo.**
- **Ta navodila za uporabo shranite.**
- **Če boste napravo predali naprej, priložite tudi ta navodila za uporabo. Navodila za uporabo so del izdelka.**

Želimo vam veliko užitkov z vašim novim mlinčkom za kavo!

Mlinček za kavo je namenjen izključno za mletje kavnih zrn v vgrajenem mlinčku:

Naprava je namenjena za zasebno uporabo. Napravo je dovoljeno uporabljati le v zaprtih prostorih.

Naprave ni dovoljeno uporabljati za komercialne namene.

### ***Predvidljiva zloraba***

---

#### **OPOZORILO pred materialno škodo!**

- ⊙ Ne uporabljajte karameliziranih kavnih zrn. Taka zrna lahko zlepijo mlinček.
- 

### ***Simboli na napravi***



Simbol pomeni, da materiali, ki so označeni s tem simbolom, ne spreminjajo okusa ali vonja živil.

### 3. Varnostni napotki

#### Opozorila

Po potrebi so v teh navodilih za uporabo uporabljena naslednja opozorila:



**NEVARNOST!** Visoko tveganje: Neupoštevanje opozorila lahko povzroči telesne poškodbe ali smrt.

**OPOZORILO!** Srednje tveganje: Neupoštevanje opozorila lahko povzroči poškodbe ali hudo materialno škodo.

**POZOR!** Majhno tveganje: Neupoštevanje opozorila lahko povzroči lahke poškodbe ali materialno škodo.

**OPOMBA!** Dejstva in posebnosti, ki jih je treba upoštevati pri ravnanju z napravo.

#### Navodila za varno delovanje

- ⊙ Te naprave ne smejo uporabljati otroci. Napravo in njen priključni kabel je treba hraniti izven dosega otrok.
- ⊙ Osebe z omejenimi fizičnimi, čutilnimi ali umskimi sposobnostmi ali pomanjkljivimi izkušnjami in/ali znanjem lahko napravo uporabljajo le, če jih nadzoruje odrasla oseba ali če so bile poučene o varni uporabi naprave in razumejo nevarnosti, do katerih lahko pride pri taki uporabi.
- ⊙ Otroci se ne smejo igrati z napravo.
- ⊙ Kadar naprava ni pod nadzorom in pred sestavljanjem, razstavljanjem ali čiščenjem, je treba napravo vedno izklopiti z napajanja.
- ⊙ Pred zamenjavo pribora ali dodatne opreme, ki se med obratovanjem premika, je treba napravo izključiti in jo izklopiti z napajanja.
- ⊙ Ta naprava je prav tako namenjena za uporabo v gospodinjstvu in pri gospodinjstvih opravilih, kot na primer...
  - ... za delavce v kuhinjah, trgovinah, pisarnah in drugih gospodarskih panogah;
  - ... na kmetijskih posestvih;
  - ... za stranke v hotelih, motelih in drugih stanovanjskih objektih;
  - ... v penzionih z zajtrkom.
- ⊙ Ta naprava ni predvidena za uporabo z zunanjim časovnim stikalom ali ločenim sistemom daljinskega vodenja.
- ⊙ Mlinčka za kavo, priključnega kabla in omrežnega vtiča ne smete potopiti v vodo ali druge tekočine.
- ⊙ Če se priključni kabel te naprave poškoduje, ga mora zamenjati proizvajalec ali njegova servisna služba oziroma podobno usposobljena oseba, da tako preprečite nevarnosti.
- ⊙ Upoštevajte poglavje o čiščenju (glejte "Čiščenje" na strani 22).

- ⊙ Pazite, da po priključkih naprave ne teče nobena tekočina.
- ⊙ Upoštevajte varnostne napotke v teh navodilih, saj zaradi nepravilne uporabe lahko pride do poškodb.



### **NEVARNOST za otroke!**

- ⊙ Embalaža ni otroška igrača. Otroci se ne smejo igrati s plastičnimi vrečkami. Obstaja nevarnost zadušitve.



### **NEVARNOST za hišne ljubljence in domače živali ter zaradi njih!**

- ⊙ Električne naprave so lahko nevarne za hišne ljubljence in domače živali. Poleg tega lahko tudi živali povzročijo škodo na napravi. Zato živalim načeloma preprečite stik z električnimi napravami.



### **NEVARNOST električnega udara zaradi vlage!**

- ⊙ Napravo zaščitite pred vlago, kapljajočo vodo ali pršenjem vode: Obstaja nevarnost električnega udara.
- ⊙ Če v napravo prodre tekočina, takoj izvlecite omrežni vtič. Pred ponovnim zagonom dajte napravo temeljito pregledati.



### **NEVARNOST zaradi električnega udara!**

- ⊙ Ne uporabljajte naprave, če so na njej ali na priključnem kablu vidne poškodbe ali če je naprava padla na tla.
- ⊙ Omrežni vtič vtaknite samo v pravilno nameščeno in lahko dostopno vtičnico, katere napetost ustreza navedbi na tipski ploščici naprave. Vtičnica mora biti tudi po priključitvi zlahka dostopna.
- ⊙ Zagotovite, da se priključni kabel ne more poškodovati na ostrih robovih ali vročih mestih.
- ⊙ Naprava tudi po izklopu še ni popolnoma ločena od omrežne napetosti. Če jo

želite popolnoma odklopiti, izvlecite omrežni vtič iz vtičnice.

- ⊙ Pri uporabi naprave bodite pozorni, da priključni kabel ni ukleščen ali stisnjen.
- ⊙ Omrežnega vtiča nikoli ne vlecite iz vtičnice tako, da potegnete kabel, temveč vedno vtič.
- ⊙ Omrežni vtič izvlecite iz vtičnice:
  - če se pojavi motnja,
  - če mlinčka za kavo ne uporabljate,
  - pred čiščenjem mlinčka za kavo,
  - med nevihto
- ⊙ Da bi preprečili nevarnosti, naprave ne predelujte.

### **OPOZORILO pred poškodbami zaradi vrtečih se delov!**

- ⊙ Omrežni vtič v vtičnico vtaknite šele, ko je posoda za zrna nameščena in zaklenjena.
- ⊙ Da bi zmanjšali nevarnost poškodb, je mlinček mogoče vklopiti le, ko je posoda za zrna nameščena. Te varnostne funkcije nikoli ne obidite!
- ⊙ Mlinček uporabljajte samo, če je pokrov posode za zrna nameščen.
- ⊙ Med mletjem ne držite predmetov v posodi za zrna. Prav tako pazite, da notri ne zaidejo npr. dolgi lasje.

### **OPOZORILO pred materialno škodo!**

- ⊙ Naprava je opremljena z nedrsečimi nogicami iz umetne mase. Ker je pohištvo zaščiteno z raznimi vrstami lakov in umetnih snovi ter se neguje z različnimi vrstami negovalnih sredstev, pri tem ne moremo popolnoma izključiti možnosti, da lahko nekatera od teh sredstev vsebujejo sestavine, ki lahko načenjajo in zmehčajo nogice iz umetne mase. Po

potrebi pod napravo položite protizdrsko podlago.

- ⊙ Napravo uporabljajte samo z originalnimi dodatki.
- ⊙ Napravo postavite na stabilno, ravno podlago.
- ⊙ Ne uporabljajte ostrih ali abrazivnih čistilnih sredstev.
- ⊙ Naprave ne izpostavljajte temperaturam pod lediščem.

## 4. Obseg dobave

- 1 mlinček za kavo
- 1 čistilna ščetka **9**
- 1 žlička za kavo **10**
- 1 celotna navodila za uporabo (na internetu)
- 1 kratka navodila (priložena napravi)

## 5. Jemanje iz embalaže in postavitve

1. Odstranite ves embalažni material.
2. Preverite, ali so vsi deli naprave prisotni in nepoškodovani.
3. Napravo postavite na suho, ravno, nedrsečo površino.

## 6. Priprava

### 6.1 Priključitev in vklop/izklop



#### **NEVARNOST zaradi električnega udara!**

- ⊙ Napravo priključite samo v lahko dostopno vtičnico, katere napetost ustreza navodbam na tipski ploščici. Vtičnica mora biti tudi po vključitvi lahko dostopna.

1. Vtaknite omrežni vtič **11** v vtičnico.
2. Po potrebi namestite posodo za zrna **2** na napravo.

3. Zavrtnite posodo za zrna v smeri simbola zaprte ključavnice **3**, dokler ne zasvetijo lučke LED **6** za število skodelic/količino mlete kave, tipka **4** za nastavitve števila skodelic in tipka **▶||** Start/stop **5**.  
Nato lučka LED **6** izbranega števila skodelic in tipka **4** svetita neprekinjeno.
4. Za prehod v stanje pripravljenosti zavrtnite posodo za zrna v smeri simbola odprte ključavnice **3**, da lučke LED ugasnejo.
5. Za izklop izvlecite omrežni vtič **11**.

### 6.2 Dodajanje kavnih zrn

#### **OPOZORILO pred poškodbami zaradi vrtečih se delov!**

- ⊙ Mlinček uporabljajte samo, če je pokrov **1** posode za zrna **2** nameščen.

#### **OPOZORILO pred materialno škodo!**

- ⊙ Ne uporabljajte karameliziranih kavnih zrn. Taka zrna lahko zlepijo mlinček.

1. Snemite pokrov **1** posode za zrna **2**.
2. V posodo za zrna nasujte približno toliko kavnih zrn, kolikor jih porabite v enem dnevu.
3. Ponovno namestite pokrov.

### 6.3 Nastavitev stopnje mletja

Stopnjo mletja lahko nastavite v skupno 18 stopnjah, razdeljenih v 3 skupine po 6 stopenj:

- *ESPRESSO* (fino)
- *FILTER COFFEE* (srednje)
- *FRENCH PRESS* (grobo)
- Zavrtnite posodo za zrna **2** tako, da oznaka **▲ 12** na posodi za zrna kaže na zeleno stopnjo mletja.

Stopnja mletja kave vpliva na okus in mora biti primerna za postopek priprave. Optimalna stopnja mletja je odvisna tudi od vrste kave.

## 6.4 Nastavitev števila skodelic oziroma količine mlete kave

- S pritiskom na tipko  **4** izberite želeno število skodelic/količino mlete kave za od 2 do 12 skodelic. Lučka LED **6** nad izbrano količino mlete kave zasveti.

**OPOMBA:** Nastavitev števila skodelic/količine mlete kave ostane shranjena tudi po izklopu naprave.



## 7. Mletje kavnih zrn

### OPOZORILO pred poškodbami zaradi vrtečih se delov!

- ⊙ Da bi zmanjšali nevarnost poškodb, je mlinček mogoče vklopiti le, ko je posoda za zrna **2** nameščena. Te varnostne funkcije nikoli ne obidite!
- ⊙ Mlinček uporabljajte samo, če je pokrov **1** posode za zrna **2** nameščen.
- ⊙ Med mletjem ne držite predmetov v posodi za zrna **2**. Prav tako pazite, da notri ne zaidejo npr. dolgi lasje.

**OPOMBA:** Posodo za zrna **2** odstranite z mlinčka le, če je to nujno potrebno (npr. v primeru blokade ali za namen čiščenja).

1. Vtaknite omrežni vtič **11** v vtičnico.
2. Po potrebi namestite posodo za zrna **2** na nastavek.
3. Vključite napravo tako, da jo zavrtite v smeri simbola zaprte ključavnice  **3**. Vse lučke LED za kratek čas zasvetijo.
4. Napolnite posodo za zrna **2** s kavnimi zrni in namestite pokrov **1**.

5. Nastavite zeleno stopnjo mletja.
6. Pritisnite tipko  **4**, da izberete želeno število skodelic/količino mlete kave.
7. Preverite, ali je posoda za mleto kavo **8** pravilno nameščena.
8. Zaženite mletje s pritiskom na tipko Start/stop  **5**. Med mletjem tipka svetli.

### OPOMBE:

- Mlinček za kavo samodejno ustavi mletje, ko doseže nastavljeno količino mlete kave ali število skodelic.
- Posodo za mleto kavo **8** napolnite največ do oznake **MAX** (približno 100 g).

9. Mletje prekinite s ponovnim pritiskom na tipko Start/stop  **5**. Tipka ugasne.
10. Vzemite posodo za mleto kavo **8** s sveže mleto kavo in odprite pokrov **7**.
11. Za odmerjanje mlete kave lahko uporabite priloženo žličko za kavo **10**.

## 8. Čiščenje



### NEVARNOST zaradi električnega udara!

- ⊙ Pred čiščenjem kavnega mlinčka izvlomite omrežni vtič **11** iz vtičnice.
- ⊙ Mlinček za kavo in priključni kabel z omrežnim vtičem **11** ne smete potopiti v vodo ali druge tekočine.

### OPOZORILO pred materialno škodo!

- ⊙ Ne uporabljajte ostrih ali abrazivnih čistilnih sredstev.

## Posoda za zrna

1. Zavrtite posodo za zrna **2** v smeri simbola odprte ključavnice **3**, dokler je ne morete potegniti navzgor.
2. Snemite pokrov **1**.
3. Posodo in pokrov ročno pomijte z blagim detergentom.
4. Pred ponovno uporabo oba dela posušite.

## Mlinček

Posoda za zrna **2** je odstranjena z mlinčka za kavo.

1. Mlinček za kavo držite vodoravno.
2. Zgornji del mlinčka očistite s priloženo čistilno ščetko **9**.
3. Ostanke kavnih zrn stresite ven.

## Temeljito čiščenje

V specializiranih trgovinah s kavo lahko kupite čistilni granulat za mlinčke za kavo. Za temeljito čiščenje mlinčka za kavo ravnajte kot sledi:

1. Čistilni granulat kot običajna zrna nasuje v prazno posodo za zrna **2**.
2. Zmeljite granulat na srednji stopnji mletja.
3. Za ponovno mletje v posodo za zrna dodajte kavna zrna in jih zmeljite, da odstranite ostanke granulata.
4. Prvo mleto kavo po čiščenju zavrzite, saj je to mešanica kave in ostankov čistilnega granulata.

## OPOMBE:

- Granulat veže kavne ostanke, kot so maščobe in olja, ter očisti mlevne diske.
- Za ponovno mletje uporabite cenejša kavna zrna in ne vaša najljubša visokokakovostna zrna.
- Redna uporaba zagotavlja boljši okus in podaljšuje življenjsko dobo vašega mlinčka za kavo.

## Posoda za mleto kavo

1. Posodo za mleto kavo **8** potegnite iz mlinčka za kavo in snemite pokrov **7**.
2. Izpraznite ostanke mlete kave.
3. Posodo in pokrov ročno pomijte z blagim detergentom.
4. Pred ponovno uporabo oba dela posušite.

## Naprava

1. Napravo obrišite z vlažno krpo in blagim detergentom.
2. Osušite z mehko krpo.

## 9. Odstranjevanje med odpadke

Za ta izdelek velja evropska direktiva 2012/19/EU.

Simbol prečrtanega smetiščne ga koša na kolesčkih pomeni, da se mora proizvod v Evropski Uniji odstranjovati v ločenem postopku zbiranja odpadkov. To velja za proizvod in za vse dodatne kose proizvoda, ki so označeni s tem simbolom. Označene proizvode ne smete odstranjovati skupaj s hišnimi smetmi, ampak jih morate oddati na posebnih zbirnih mestih za električne in elektronske aparate.

Ta simbol za recikliranje označuje npr. predmet ali dele materiala, ki so primerni za ponovno uporabo. Recikliranje pomaga pri zmanjšanju porabe surovin in tako razbremeni okolje.



## Embalaza

Kadar bi želeli odstraniti embalažo, bodite prosimo pozorni na okoljske predpise v Vaši državi.

## 10. Odpravljanje težav

Če vaša naprava ne deluje po pričakovanjih, najprej preglejte ta kontrolni seznam. Morda gre za manjšo težavo, ki jo lahko odpravite sami.



### NEVARNOST zaradi električnega udara!







- ⊙ Nikoli ne poskušajte sami popravljati naprave.

Napaka	Možni vzroki/ukrepi
Naprava ne deluje	<ul style="list-style-type: none"> <li>• Ali je zagotovljeno električno napajanje naprave?</li> <li>• Preverite priključek.</li> </ul>
Mlinček za kavo oddaja nenavaden zvok.	<ul style="list-style-type: none"> <li>• Izvlecite omrežni vtič iz vtičnice in preverite, ali je v mlinčku tuj predmet.</li> <li>• Morda je mlinček zablokiran. Očistite mlinček.</li> </ul>

## 11. Tehnični podatki

Model:	SKSM 150 A1
Omrežna napetost:	220 – 240 V ~ 50 – 60 Hz
Razred zaščite:	II
Moč:	150 W
Vsebina posode za kavna zrna:	200 g
Vsebina posode za mleto kavo:	100 g do <b>MAX</b>
Poraba moči v izklopljenem stanju:	≤ 0,5 W

## Uporabljeni simboli

	Zaščitna izolacija
	<b>G</b> epüfte <b>S</b> icherheit (preizkušena varnost): naprave morajo biti v skladu s splošno priznanimi tehničnimi predpisi in z nemškimi zakonom o varnosti izdelkov (Produktsicherheitsgesetz - ProdSG).
	Z oznako CE podjetje HOYER Handel GmbH zagotavlja skladnost s predpisi EU.
	Ta simbol vas opozarja, da embalažo odstranite okolju prijazno.
	S simbolom za recikliranje (3 puščice) so označeni materiali, ki so primerni za ponovno uporabo. Material je lahko specificiran s številko za recikliranje (tu: 21) in/ali okrajšavo (tu: PAP) na sredini.
	Izmenična napetost
	S srbsko oznako podjetje HOYER Handel GmbH izjavlja, da je izdelek skladen s srbskimi zahtevami.

Pridržujemo si pravice do tehničnih sprememb.

## 12. Garancija



### **Dobavitelj**

Upoštevajte, da naslednji naslov **ni naslov servisnega centra**.

Najprej se obrnite na zgoraj naveden servisni center.

HOYER Handel GmbH  
Kühnhöfe 12  
22761 Hamburg  
NEMČIJI



### **Pooblaščen serviser**

**SI** Servis Slovenija  
Tel.: 080080917  
E-Mail: hoyer@lidl.si

**IAN: 527333\_2504**

### **Garancijski list**

1. S tem garancijskim listom Hoyer Handel GmbH jamčimo, da bo izdelek v garancijskem roku ob normalni in pravilni uporabi brezhibno deloval in se zavezuje, da bomo ob izpolnjenih spodaj navedenih pogojih odpravili morebitne pomanjkljivosti in okvare zaradi napak v materialu ali izdelavi oziroma po svoji presoji izdelek zamenjali ali vrnili kupnino.
2. Garancija je veljavna na ozemlju Republike Slovenije.
3. Garancijski rok za proizvod je 36 mesecev od datuma izročitve blaga. Datum izročitve blaga je razviden iz računa.
4. Če izdelek ne izpolnjuje specifikacij ali nima lastnosti, navedenih v garancijskem listu ali oglaševalskem sporočilu, lahko potrošnik najprej zahteva odpravo napak. O napaki mora potrošnik obvestiti proizvajalca ali pooblaščen servis (kontaktna številka in elektronski naslov navedena zgoraj) in zahtevati odpravo napak. Kupec je dolžan ob uveljavljanju zahtevka predložiti garancijski list in račun, kot potrdilo in dokazilo o nakupu ter dnevu izročitve blaga. Svetujemo vam, da pred tem natančno preberete navodila o sestavi in uporabi izdelka.
5. Rok za odpravo napake je 30 dni od dneva, ko je proizvajalec ali pooblaščen servis prejel zahtevo za odpravo napake. Če napake v tem roku niso odpravljene, mora proizvajalec potrošniku brezplačno zamenjati blago z enakim, novim in brezhibnim blagom. Rok se lahko zaradi narave in kompleksnosti blaga, narave in resnosti neskladnosti ter napora, ki je potreben za dokončanje popravila ali zamenjave podaljša za najkrajši čas, ki je potreben za dokončanje popravila, vendar največ za 15 dni. O številu dni podaljšanja mora biti potrošnik obveščen pred potekom 30 dnevnega roka za odpravo napak.
6. Če v roku 30 dni oz. v primeru podaljšanja v roku 45 dni blago ni popravljeno ali blago ni zamenjano z novim, lahko potrošnik od proizvajalca zahteva vračilo celotne kupnine ali zahteva sorazmerno znižanje kupnine. Sorazmerno znižanje kupnine je sorazmerno zmanjšanju vrednosti blaga, ki ga je potrošnik prejel, v primerjavi z vrednostjo, ki bi jo imelo blago, če bi bilo skladno.
7. Če se neskladnost pojavi v manj kot 30 dneh od dobave blaga, lahko potrošnik ob predložitvi blaga od proizvajalca takoj zahteva vračilo plačanega zneska.

8. Proizvajalec oziroma pooblaščen servis lahko potrošniku za čas popravila blaga, za katero je bila izdana obvezna garancija, zagotovi brezplačno uporabo podobnega blaga. Če proizvajalec potrošniku ne zagotovi nadomestnega blaga v začasno uporabo, ima potrošnik pravico uveljavljati škodo, ki jo je utrpel, ker blaga ni mogel uporabljati od trenutka, ko je zahteval popravilo ali zamenjavo, do njune izvršitve.
9. Stroške za material, nadomestne dele, delo, prenos in prevoz izdelkov, ki nastanejo pri odpravljanju okvar oziroma nadomestitvi blaga z novim, krije proizvajalec.
10. V primeru zamenjave blaga ali zamenjave bistvenega dela blaga z novim se potrošniku izda nov garancijski list.
11. V primeru, da proizvod popravljata nepooblaščen servis ali nepooblaščen oseba, kupec ne more uveljavljati zahtevkov iz te garancije.
12. Vzroki za okvaro oziroma nedelovanje izdelka morajo biti lastnosti stvari same in ne vzroki, ki so zunaj proizvajalčeve oziroma prodajalčeve sfere. Kupec ne more uveljavljati zahtevkov iz te garancije, če se ni držal priloženih navodil za sestavo in uporabo izdelka ali če je izdelek kakorkoli spremenjen ali nepravilno vzdrževan.
13. Proizvajalec zagotavlja proti plačilu popravilo, vzdrževanje blaga, nadomestne dele in prikladne aparate vsaj tri leta po poteku garancijskega roka.
14. Obrabni deli oz. potrošni material so izvzeti iz garancije.
15. Vsi potrebni podatki za uveljavljanje garancije in podatki, ki identificirajo blago za katerega velja garancija se nahajajo na dveh ločenih dokumentih (garancijski list, račun).
16. Ta garancija proizvajalca ne izključuje zakonske pravice potrošnika, da zoper prodajalca v primeru neskladnosti blaga brezplačno uveljavlja jamčevalne zahteve. Ta garancija prav tako ne izključuje pravic potrošnika, ki izhajajo iz obveznega jamstva za skladnost blaga.

Prodajalec:

Lidl Slovenija d.o.o.k.d.

Pod lipami 1

SI-1218 Komenda

Ta priročnik in še mnoge druge priročnike, video posnetke o izdelkih ter programsko opremo za namestitve lahko prenesete s spletne strani [www.lidl-service.com](http://www.lidl-service.com).







S to kodo QR odprete Lidlovo spletno stran ([www.lidl-service.com](http://www.lidl-service.com)), na kateri lahko vpišete številko artikla (IAN) **527333\_2504** in odprete navodila za uporabo.



# Obsah

<b>1. Přehled .....</b>	<b>29</b>
<b>2. Použití k určenému účelu .....</b>	<b>30</b>
<b>3. Bezpečnostní pokyny .....</b>	<b>31</b>
<b>4. Obsah balení .....</b>	<b>33</b>
<b>5. Vybalení a sestavení .....</b>	<b>33</b>
<b>6. Příprava .....</b>	<b>33</b>
6.1 Připojení a zapnutí/vypnutí .....	33
6.2 Naplnění kávových zrn .....	34
6.3 Nastavení stupně mletí .....	34
6.4 Nastavení počtu šálek nebo množství mleté kávy .....	34
<b>7. Mletí kávových zrn .....</b>	<b>34</b>
<b>8. Čištění .....</b>	<b>35</b>
<b>9. Likvidace .....</b>	<b>36</b>
<b>10. Řešení problémů .....</b>	<b>36</b>
<b>11. Technické údaje .....</b>	<b>37</b>
<b>12. Záruka společnosti HOYER Handel GmbH .....</b>	<b>38</b>

## 1. Přehled

- |    |   |  |
|----|---|--|
| 1  |   | Víko (zásobníku na kávová zrna)                                |
| 2  |   | Zásobník na kávová zrna  |
| 3  |  | Směr otáčení pro uvolnění a zajištění zásobníku na kávová zrna |
| 4  |  | Tlačítko pro výběr počtu šálek                                 |
| 5  |  | Tlačítko start/stop  |
| 6  |   | Kontrolky LED; ukazatel množství šálek                         |
| 7  |   | Víko zásobníku na mletou kávu                                  |
| 8  | <b>MAX</b>  | Zásobník na mletou kávu se značkou <b>MAX</b>                  |
| 9  |   | Čistící kartáček   |
| 10 |   | Odměrka na kávu  |
| 11 |   | Napájecí vedení se síťovou zástrčkou                           |
| 12 |  | Označení stupně mletí  |
| 13 |   | Stupnice hrubosti mletí na zásobníku na kávová zrna            |

## **Děkujeme za vaši důvěru!**

Gratulujeme vám k vašemu novému mlýnku na kávu.

Pro bezpečné zacházení s přístrojem a zachování celého rozsahu výkonu musíte vědět:

- **Před prvním použitím si pozorně přečtěte tento návod k použití.**
- **Především se řiďte bezpečnostními pokyny!**
- **Přístroj můžete obsluhovat jen tak, jak je popsáno v tomto návodu k použití.**
- **Tento návod k použití uschovejte.**
- **Budete-li přístroj předávat dalšímu uživateli, přiložte prosím tento návod k použití. Návod k použití je součástí výrobku.**

Přejeme vám mnoho spokojenosti s vaším novým mlýnkem na kávu!

## **2. Použití k určenému účelu**

Mlýnek na kávu je určen výhradně k mletí kávových zrn v integrovaném mlecím ústrojí. Přístroj je určen pro domácí použití. Přístroj se smí používat pouze ve vnitřních prostorech.

Přístroj se nesmí používat pro komerční účely.

### ***Předvídatelné nesprávné použití***

---

#### **VÝSTRAHA před věcnými škodami!**

- ⊙ Nepoužívejte karamelizovaná kávová zrna. Mohlo by dojít k ucpání mlecího ústrojí.
- 

### **Symboly na přístroji**



Symbol udává, že takto označené materiály nemění chuť ani vůni potravin.

### 3. **Bezpečnostní pokyny**

#### **Výstražná upozornění**

V případě potřeby jsou v tomto návodu k použití uvedena následující výstražná upozornění:



**NEBEZPEČÍ!** Vysoké riziko: Nerespektování výstrahy může mít za následek poranění a ohrožení života.

**VÝSTRAHA!** Středně velké riziko: Nerespektování výstrahy může mít za následek zranění nebo závažné věcné škody.

**POZOR:** Nízké riziko: Nerespektování výstrahy může mít za následek lehká zranění nebo věcné škody.

**UPOZORNĚNÍ:** Skutečnosti a zvláštnosti, které by měly být respektovány při zacházení s přístrojem.

#### **Pokyny pro bezpečný provoz**

- ⊙ Tento přístroj nesmí používat děti. Přístroj a napájecí vedení uchovávejte mimo dosah dětí.
- ⊙ Tento přístroj smí používat osoby s omezenými fyzickými, senzoricými nebo duševními schopnostmi nebo osoby, které nemají dostatek zkušeností a/nebo znalostí, pouze pod dohledem nebo pokud byly poučeny, jak přístroj bezpečně používat, a pochopily, jaké nebezpečí přitom hrozí.
- ⊙ Děti si s přístrojem nesmí hrát.
- ⊙ Přístroj vždy odpojte od elektrické sítě, pokud není pod dohledem, před složením, rozložením nebo čištěním.
- ⊙ Před výměnou příslušenství nebo náhradních dílů, které se během provozu pohybují, musí být přístroj vypnutý a odpojený od elektrické sítě.
- ⊙ Tento přístroj je rovněž určen k tomu, aby byl používán v domácnosti a tomu podobnému použití, jako například...
  - ... v kuchyňkách pro zaměstnance obchodů, kanceláří a dalších komerčních prostor;
  - ... v zemědělských objektech;
  - ... zákaznicky v hotelech, motelech a jiných bytových zařízeních;
  - ... v penzionech s ubytováním se snídaní.
- ⊙ Tento přístroj není určen k použití s externími spínacími hodinami nebo odděleným systémem dálkového ovládní.
- ⊙ Mlýnek na kávu, napájecí vedení a síťová zástrčka se nesmí vkládat do vody nebo jiných kapalin.

- ⊙ Pokud je napájecí vedení tohoto přístroje poškozeno, musí ho vyměnit výrobce, zákaznický servis nebo jiná kvalifikovaná osoba, aby se předešlo rizikům.
- ⊙ Dbejte pokynů v kapitole o čištění (viz „Čištění“ na straně 35).
- ⊙ Dbejte na to, aby žádná tekutina nepřetekla na zástrčky a zásuvky přístroje.
- ⊙ Dbejte bezpečnostních pokynů v tomto návodu, protože při chybném použití může dojít ke zranění.



### **NEBEZPEČÍ pro děti!**

- ⊙ Obalové materiály nejsou dětskými hračkami. Děti si nesmí hrát s plastovými sáčky. Hrozí nebezpečí udušení.



### **NEBEZPEČÍ pro domácí a užitková zvířata i kvělin!**

- ⊙ Elektrospotřebiče mohou představovat nebezpečí pro domácí a užitková zvířata. Kromě toho mohou zvířata způsobit škodu na přístroji. Proto vždy udržujte zvířata mimo dosah elektrických spotřebičů.



### **NEBEZPEČÍ úrazu elektrickým proudem v důsledku vlhkosti!**

- ⊙ Přístroj chraňte před vlhkostí, kapající nebo stříkající vodou: hrozí nebezpečí úrazu elektrickým proudem.
- ⊙ V případě, že se do přístroje dostanou tekutiny, ihned vytáhněte síťovou zástrčku. Před opětovným použitím nechejte přístroj zkontrolovat.



### **NEBEZPEČÍ úrazu elektrickým proudem!**

- ⊙ Přístroj nepoužívejte, pokud přístroj nebo napájecí vedení vykazují viditelné škody nebo pokud přístroj spadl na zem.
- ⊙ Připojte síťovou zástrčku pouze k řádně nainstalované, snadno přístupné zásuvce, jejíž napětí odpovídá údajům na výrob-

ním štítku. Zásuvka musí být také po zapojení stále snadno přístupná.

- ⊙ Dbejte na to, aby se napájecí vedení nemohlo poškodit na ostrých hranách nebo horkých místech.
- ⊙ Přístroj není ani po vypnutí zcela odpojen od sítě. Abyste ho odpojili, vytáhněte síťovou zástrčku ze zásuvky.
- ⊙ Při používání přístroje dbejte na to, aby nedošlo k přiskřípnutí nebo promáčknutí napájecího vedení.
- ⊙ Při vytahování síťové zástrčky ze zásuvky vždy táhněte za zástrčku, nikdy za kabel.
- ⊙ Vytáhněte síťovou zástrčku ze zásuvky:
  - pokud došlo k poruše
  - pokud mlýnek na kávu nepoužíváte
  - před čištěním mlýnku na kávu
  - při bouřce
- ⊙ Abyste předešli poškozením, neprovádějte na přístroji žádné změny.

### **VÝSTRAHA před zraněním otáčejícími se částmi!**

- ⊙ Síťovou zástrčku zapojte do zásuvky, teprve když je zásobník na kávová zrna nasazen a zajištěn.
- ⊙ Pro minimalizaci rizika zranění lze mlýnek zapnout pouze tehdy, když je nasazen zásobník na kávová zrna. Nikdy se nepokoušejte tuto bezpečnostní funkci obejít!
- ⊙ Mlýnek používejte pouze tehdy, když je víko nasazeno na zásobníku na kávová zrna.

- ⊙ Během mletí nevkládejte do zásobníku na kávová zrna žádné předměty. Dávejte si také pozor například na dlouhé vlasy.

## **VÝSTRAHA před věcnými škodami!**

- ⊙ Přístroj je vybaven protiskluzovými plastovými nožkami. Vzhledem k tomu, že nábytek je povrchově upravován různými plasty a plasty a ošetřován různými prostředky, nelze zcela vyloučit, že některé z těchto látek obsahují složky, které plastové nožky narušují a změkčují. V případě potřeby položte pod přístroj protiskluzovou podložku.
- ⊙ Používejte přístroj pouze s originálními díly příslušenství.
- ⊙ Postavte přístroj na stabilní, rovný povrch.
- ⊙ Nepoužívejte agresivní nebo abrazivní čisticí prostředky.
- ⊙ Nevystavujte přístroj teplotám pod bodem mrazu.

## **4. Obsah balení**

- 1 mlýnek na kávu
- 1 čisticí kartáček **9**
- 1 odměrka na kávu **10**
- 1 kompletní návod k použití (na internetu)
- 1 stručný návod (příložen k přístroji)

## **5. Vybalení a sestavení**

1. Odstraňte veškerý obalový materiál.
2. Překontrolujte, zda jsou k dispozici všechny díly a zda jsou nepoškozené.
3. Postavte přístroj na suchou, rovnou, protiskluzovou podložku.

## **6. Příprava**

### **6.1 Připojení a zapnutí/vypnutí**



#### **NEBEZPEČÍ úrazu elektrickým proudem!**

- ⊙ Připojte přístroj pouze k dobře přístupné zásuvce, jejíž napětí odpovídá údaji na výrobním štítku. Zásuvka musí být také po zapojení stále dobře přístupná.
- 
1. Zapojte síťovou zástrčku **11** do zásuvky.
  2. Nasadte zásobník na kávová zrna **2** na přístroj.
  3. Otočte zásobník na kávová zrna směrem k symbolu zavřeného zámku **3**, dokud se nerozsvítí kontrolky LED **6** počtu šálků/množství mleté kávy, tlačítko **4** pro nastavení počtu šálků a tlačítko **▶|| start/stop 5**.  
Poté se svítí kontrolka LED **6** vybraného počtu šálků a tlačítko **4** nepřetržitě.
  4. Chcete-li přejít do pohotovostního režimu, otočte zásobník na kávová zrna směrem k symbolu otevřeného zámku **3**, dokud kontrolky LED nezhasnou.
  5. Přístroj vypnete vytážením síťové zástrčky **11**.

## 6.2 Naplnění kávových zrn

---

### VÝSTRAHA před zraněním otáčejícími se částmi!

- ⊙ Mlýnek používejte pouze tehdy, když je víko **1** nasazeno na zásobníku na kávová zrna **2**.

### VÝSTRAHA před věcnými škodami!

- ⊙ Nepoužívejte karamelizovaná kávová zrna. Mohlo by dojít k ucpání mlecího ústrojí.
- 

1. Sejměte víko **1** zásobníku na kávová zrna **2**.
2. Naplňte zásobník na kávová zrna příbližně takovým množstvím kávových zrn, jaké spotřebujete za den.
3. Víko opět nasadíte.

## 6.3 Nastavení stupně mletí

Stupeň mletí lze nastavit celkem v 18 stupních, rozdělených do 3 skupin po 6 stupních:

- *ESPRESSO* (jemně mletá káva)
- *FILTR COFFEE* (středně mletá káva)
- *FRENCH PRESS* (hrubě mletá káva)
- Otočte zásobník na kávová zrna **2** tak, aby značka ▲ **12** ukazovala na požadovaný stupeň mletí na zásobníku na kávová zrna.

Stupeň mletí kávy ovlivňuje její chuť a měl by odpovídat způsobu přípravy. Optimální stupeň mletí závisí také na druhu kávy.

## 6.4 Nastavení počtu šálků nebo množství mleté kávy

- Opakovaným stisknutím tlačítka  **4** vyberte požadovaný počet šálků/množství mleté kávy od 2 do 12 šálků. Kontrolka LED **6** nad zvoleným množstvím mleté kávy svítí.
- 

**UPOZORNĚNÍ:** Nastavení počtu šálků/množství mleté kávy zůstává uloženo i po vypnutí přístroje.

---

## 7. Mletí kávových zrn

---

### VÝSTRAHA před zraněním otáčejícími se částmi!

- ⊙ Pro minimalizaci rizika zranění lze mlýnek zapnout pouze tehdy, když je nasazen zásobník na kávová zrna **2**. Nikdy se nepokoušejte tuto bezpečnostní funkci obejít!
- ⊙ Mlýnek používejte pouze tehdy, když je víko **1** nasazeno na zásobníku na kávová zrna **2**.
- ⊙ Během mletí nevkládejte do zásobníku na kávová zrna **2** žádné předměty. Dávejte si také pozor například na dlouhé vlasy.

**UPOZORNĚNÍ:** Zásobník na kávová zrna **2** vyjměte z mlýnku pouze v případě, že je to nezbytně nutné (např. při ucpání nebo čištění).

---

1. Zapojte síťovou zástrčku **11** do zásuvky.
2. Nasadte zásobník na kávová zrna **2** do uchycení nahoře.

3. Zapněte přístroj otočením zásobníku ve směru symbolu zavřeného zámku **3**. Všechny kontrolky LED se krátce rozsvítí.
4. Naplňte kávová zrna do zásobníku na kávová zrna **2** a nasadte víko **1**.
5. Nastavte požadovaný stupeň mletí.
6. Stiskněte tlačítko **4** pro výběr počtu šálků/množství mleté kávy.
7. Ujistěte se, že je zásobník na mletou kávu **8** správně vložen.
8. Spustíte proces mletí stisknutím tlačítka start/stop **5**. Během mletí tlačítko svítí.

### UPOZORNĚNÍ:

- Mlýnek na kávu automaticky zastaví mletí po dosažení nastaveného množství mleté kávy nebo počtu šálků.
  - Zásobník na mletou kávu **8** plňte maximálně po značku **MAX** (cca 100 g).
9. Proces mletí zrušte opětovným stisknutím tlačítka start/stop **5**. Tlačítko zhasne.
  10. Vyjměte zásobník na mletou kávu **8** s čerstvě namletou kávou a otevřete víko **7**.
  11. K dávkování mleté kávy můžete použít přiloženou odměrka na kávu **10**.

## 8. Čištění



### NEBEZPEČÍ úrazu elektrickým proudem!

- ⊙ Před čištěním mlýnku na kávu vytáhněte síťovou zástrčku **11** ze zásuvky.
- ⊙ Mlýnek na kávu ani napájecí vedení se síťovou zástrčkou **11** se nesmí vkládat do vody nebo jiných tekutin.

### VÝSTRAHA před věcnými škodami!

- ⊙ Nepoužívejte agresivní nebo abrazivní čisticí prostředky.

### Zásobník na kávová zrna

1. Otočte zásobník na kávová zrna **2** směrem k symbolu otevřeného zámku **3**, dokud ho nebude možné vyjmout směrem nahoru.
2. Sejměte víko **1**.
3. Zásobník a víko čistěte ručně jemným čisticím prostředkem.
4. Před dalším použitím oba díly vysušte.

### Mlecí ústrojí

Zásobník na kávová zrna **2** je odebrán z mlýnku na kávu.

1. Podržte mlýnek na kávu ve vodorovné poloze.
2. Vyčistěte mlecí ústrojí nahoře ve vnitřní části přiloženým čisticím kartáčkem **9**.
3. Vysypte zbytky kávových zrn.

### Důkladné čištění

V specializovaných obchodech s kávou můžete zakoupit čisticí granule pro mlýnky na kávu. Při důkladném čištění mlecího ústrojí postupujte takto:

1. Nasypte čisticí granule do prázdného zásobníku na kávová zrna **2**.
2. Granulát namelte na střední stupeň mletí.

3. Poté do zásobníku na kávová zrna nasype kávová zrna a namelte je, aby se odstranily zbytky granulátu.
4. Po vyčištění zlikvidujte první namletou kávu, protože se jedná o směs kávy a zbytků čistícího granulátu.

### UPOZORNĚNÍ:

- Granulát váže kávové zbytky, jako jsou tuky a oleje, a čistí mlecí kameny.
- K přemletí použijte levnější kávová zrna, nikoli vaše oblíbená zrna vysoké kvality.
- Pravidelné čištění tímto způsobem zajišťuje lepší chuť kávy a prodlužuje životnost vašeho mlýnku na kávu.

### Zásobník na mletou kávu

1. Vytáhněte zásobník na mletou kávu **8** z mlýnku na kávu směrem dopředu a sejmete víko **7**.
2. Vysypte zbytky mleté kávy.
3. Zásobník a víko čistěte ručně jemným čistícím prostředkem.
4. Před dalším použitím oba díly vysušte.

### Přístroj

1. Přístroj otřete vlhkou utěrkou s jemným čistícím prostředkem.
2. Poté otřete dosucha měkkou utěrkou.

## 9. Likvidace

Tento výrobek podléhá evropské směrnici 2012/19/EU. Symbol přeškrtnuté popelnice na kolečkách znamená, že výrobek musí být v Evropské unii zavezen na místo sběru a třídění odpadu. To platí pro výrobek a všechny části příslušenství označené tímto symbolem. Označené výrobky nesmí být likvidovány společně s normálním domácím odpadem, ale musí být



zavezeny na místa zabývající se recyklací elektrických a elektronických zařízení.

Tento symbol recyklace označuje např. předmět nebo kovové díly, které mohou být vráceny jako hodnotný materiál pro recyklaci. Recyklace pomáhá snižovat spotřebu surovin a odlehčuje životnímu prostředí.



### Obal

Chcete-li obal zlikvidovat, řiďte se příslušnými předpisy k ochraně životního prostředí ve vaší zemi.

## 10. Řešení problémů

Pokud by váš přístroj nefungoval podle požadků, projděte si nejdříve tento kontrolní seznam. Možná jde jen o malý problém, který můžete vyřešit sami.



### NEBEZPEČÍ úrazu elektrickým proudem!

- ⊙ V žádném případě se nepokoušejte přístroj sami opravovat.

Chyba	Možné příčiny / opatření
Bez funkce	<ul style="list-style-type: none"> <li>• Je zajištěno napájení elektrickým proudem?</li> <li>• Zkontrolujte připojení.</li> </ul>
Mlýnek na kávu vydává neobvyklý zvuk.	<ul style="list-style-type: none"> <li>• Vytáhněte síťovou zástrčku a zkontrolujte, zda se v mlecím ústrojí nenachází cizí těleso.</li> <li>• Možná je mlecí ústrojí zablokované. Vyčistěte mlecí ústrojí.</li> </ul>

## 11. Technické údaje

Model:	SKSM 150 A1
Síťové napětí:	220–240 V ~ 50–60 Hz
Třída ochrany:	II
Výkon:	150 W
Množství náplně zásobníku na kávová zrna:	200 g
Množství náplně zásobníku na mletou kávu:	100 g až po značku <b>MAX</b>
Spotřeba energie ve vypnutém stavu:	≤ 0,5 W

## Použité symboly

	Ochranná izolace
	<b>Geprüfte Sicherheit</b> (testovaná bezpečnost): přístroje musí vyhovovat obecně uznávaným normám techniky a souhlasit se Zákonem o bezpečnosti výrobku (Produktsicherheitsgesetz - ProdSG).
	Značka CE je prohlášením společnosti HOYER Handel GmbH o splnění požadavků podle směrnice EU.
	Tento symbol upozorňuje na to, aby byl obal ekologicky zlikvidován.
	Recyklovatelné materiály jsou označeny symbolem recyklace (3 šipky). Materiál lze specifikovat recyklačním číslem uprostřed (zde: 21) anebo zkratkou (zde: PAP).
	Střídavé napětí
	Srbská značka je prohlášením společnosti HOYER Handel GmbH o splnění srbských požadavků.

Technické změny vyhrazeny.

## 12. Záruka společnosti HOYER Handel GmbH

Vážená zákaznice, vážený zákazníku, na tento přístroj jste získali 3 letou záruku od data nákupu. V případě vad tohoto výrobku vám vůči prodávajícímu náleží zákonná práva. Tato zákonná práva nejsou naší níže popsanou zárukou omezena.

### Podmínky záruky

Záruční lhůta začíná datem nákupu. Uschovejte si prosím dobře originál účtenky. Tento podklad bude vyžadován jako důkaz nákupu.

Vyskytne-li se během tří let od data koupě tohoto výrobku chyba materiálu nebo výrobní chyba, výrobek vám podle naší volby zdarma opravíme, vyměníme nebo vám vrátíme částku odpovídající kupní ceně. Předpokladem pro poskytnutí záruky je to, že během tříleté lhůty bude předložen defektní přístroj a doklad o nákupu (účtenka) s krátkým popisem toho, v čem vada spočívá, a kdy k ní došlo.

Pokud naše záruka kryje závadu, obdržíte opravený nebo nový výrobek. Opravu nebo výměnou výrobku nezačíná nová záruční lhůta.

### Záruční lhůta a zákonné nároky na odstranění vady

Záruční lhůta se poskytnutím záruky neprodlužuje. To platí také pro náhradní a opravené díly. Případné škody a vady vyskytující se již při nákupu musíte ihned po rozbalení přístroje nahlásit. Po vypršení záruční lhůty jsou případné opravy zpoplatněné.

### Rozsah záruky

Přístroj byl vyroben pečlivě podle přísných směrnic pro kvalitu výrobku a před dodáním byl svědomitě testován.

Záruka je poskytována pro chybu materiálu a výrobní chybu.

**Ze záruky jsou vyloučeny díly podléhající rychlému opotřebení, které jsou vystaveny běžnému opotřebení, a poškození křehkých dílů, např. vypínačů, osvětlení nebo skleněných dílů.**

Tato záruka propadá, pokud byl výrobek používán poškozený a nevhodně nebo tak byl udržován. Pro vhodné použití výrobku musíte přesně dodržovat všechny pokyny uvedené v návodu k použití. Bezpodmínečně se musíte vyvarovat účelům použití a manipulaci, od kterých jste v návodu k použití zrazováni nebo před kterými jste varováni. Výrobek je určen pouze k soukromému, nikoliv komerčnímu použití. Při neoprávněném a nevhodném použití, použití síly a při zásadách, které nebyly provedeny autorizovaným servisním střediskem, záruka zaniká.

### Průběh v případě uplatňování záruky

Pro zajištění rychlého zpracování vašeho požadavku dbejte prosím následujících pokynů:

- Připravte si prosím pro všechny dotazy číslo výrobku **IAN: 527333\_2504** a účtenku jako důkaz nákupu.
- Číslo výrobku naleznete na výrobním štítku, na rytině, na titulní straně vašeho návodu (dole vlevo) nebo na nálepce na zadní nebo spodní straně přístroje.
- Objeví-li se chyby funkčnosti nebo jiné vady, kontaktujte nejdříve níže uvedené servisní středisko **telefonicky** nebo **e-mailem**.
- Výrobek považovaný za defektní můžete s příloženým dokladem o nákupu (účtenky) a uvedením, v čem spočívá závada, a kdy se objevila, zdarma zaslat na vám sdělenou adresu servisu.

Na [www.lidl-service.com](http://www.lidl-service.com) si můžete stáhnout tento a mnoho dalších manuálů, produktová videa a instalační software.



S tímto QR kódem se dostanete přímo na servisní stránku Lidl ([www.lidl-service.com](http://www.lidl-service.com)) a můžete zadáním čísla výrobku (IAN) **527333\_2504** otevřít váš návod k použití.



### **Servisní střediska**

 Servis Česko

Tel.: 800143873

E-Mail: [hoyer@lidl.cz](mailto:hoyer@lidl.cz)

**IAN: 527333\_2504**



### **Dodavatel**





Respektujte prosím to, že níže uvedená adresa **není adresou servisu**. Nejdříve kontaktuje výše uvedené servisní středisko.

HOYER Handel GmbH  
Kühnehöfe 12  
22761 Hamburg  
NĚMECKO

# Obsah

<b>1. Prehľad .....</b>	<b>41</b>
<b>2. Účel použitia.....</b>	<b>42</b>
<b>3. Bezpečnostné pokyny .....</b>	<b>43</b>
<b>4. Obsah balenia.....</b>	<b>45</b>
<b>5. Vybalenie a inštalácia .....</b>	<b>45</b>
<b>6. Príprava .....</b>	<b>45</b>
6.1 Pripojenie a zapnutie/vypnutie .....	45
6.2 Naplnenie kávových zŕn .....	46
6.3 Nastavenie stupňa mletia .....	46
6.4 Nastavenie počtu šálok, resp. množstva mletej kávy .....	46
<b>7. Mletie kávových zŕn .....</b>	<b>46</b>
<b>8. Čistenie.....</b>	<b>47</b>
<b>9. Likvidácia .....</b>	<b>48</b>
<b>10. Riešenie problémov .....</b>	<b>48</b>
<b>11. Technické údaje .....</b>	<b>48</b>
<b>12. Záruka spoločnosti HOYER Handel GmbH.....</b>	<b>49</b>

## 1. Prehľad

- |    |   |  |
|----|---|--|
| 1  |   | Veko (nádobky na zrná)                                 |
| 2  |   | Nádobka na zrná  |
| 3  |  | Smer otáčania na uvoľnenie a zaistenie nádobky na zrná |
| 4  |  | Tlačidlo na výber počtu šálok                          |
| 5  |  | Tlačidlo štart/stop                                    |
| 6  |   | LED; zobrazenie množstva šálok                         |
| 7  |   | Veko nádobky na mletú kávu                             |
| 8  | <b>MAX</b>  | Nádobka na mletú kávu so značkou <b>MAX</b>            |
| 9  |   | Čistiaca kefka   |
| 10 |   | Kávová lyžička   |
| 11 |   | Pripojovacie vedenie so zástrčkou                      |
| 12 |  | Značka stupňa mletia                                   |
| 13 |   | Stupnica stupňov mletia na nádržke na zrná             |

## **Srdečná vďaka za dôveru!**

Gratulujeme vám k novému mlynčeku na kávu.

Na zaistenie bezpečnej manipulácie s prístrojom a na oboznámenie sa s celým rozsahom funkcií:

- **Pred prvým uvedením do prevádzky si dôkladne prečítajte tento návod na obsluhu.**
- **Bezpodmienečne sa riadte bezpečnostnými pokynmi!**
- **Prístroj sa smie používať len tak, ako je to opísané v tomto návode na obsluhu.**
- **Tento návod na obsluhu si uschovajte.**
- **Ak prístroj v budúcnosti odovzdáte ďalej, priložte k nemu aj tento návod na obsluhu. Návod na obsluhu je súčasťou produktu.**

Prajeme vám veľa radosti s vaším novým mlynčekom na kávu!

## **2. Účel použitia**

Mlynček na kávu je určený výlučne na mletie kávových zŕn v integrovanom mlynčeku: Prístroj je koncipovaný na domáce používanie. Prístroj sa smie používať len vo vnútorných priestoroch. Tento prístroj sa nesmie používať na komerčné účely.

### ***Predvídateľné nesprávne použitie***

---

#### **VÝSTRAHA pred vecnými škodami!**

- ⊙ Nepoužívajte karamelizované kávové zrná. Tieto môžu zlepiť mlynček.
- 

### **Symbole na prístroji**



Symbol uvádza, že takto označené materiály nemenia chuť ani vôňu potravín.

### 3. **Bezpečnostné pokyny**

#### **Výstražné upozornenia**

Pre prípad potreby sú v tomto návode na obsluhu uvedené nasledovné výstražné upozornenia:



**NEBEZPEČENSTVO!** Vysoké riziko: Nerešpektovanie tejto výstrahy môže spôsobiť ťažké poranenia a ohrozenie života.

**VÝSTRAHA!** Stredné riziko: Nerešpektovanie tejto výstrahy môže spôsobiť poranenia alebo rozsiahle vecné škody.

**POZOR:** Nízke riziko: Nerešpektovanie tejto výstrahy môže spôsobiť ľahké poranenia alebo vecné škody.

**UPOZORNENIE:** Skutočnosti a špecifiká, ktoré by ste mali brať do úvahy pri manipulácii s prístrojom.

#### **Pokyny pre bezpečnú prevádzku**

- ⊙ Tento prístroj nesmú používať deti. Prístroj a jeho pripojovacie vedenie uchovávajúte mimo dosahu detí.
- ⊙ Tento prístroj môžu používať osoby s obmedzenými fyzickými, zmyslovými alebo duševnými schopnosťami alebo s nedostatkom skúseností a/alebo vedomostí, pokiaľ sú pod dohľadom alebo ak boli poučené o bezpečnom používaní prístroja a z toho vyplývajúcich nebezpečenstvách.
- ⊙ Deti sa nesmú hrať s prístrojom.
- ⊙ Keď prístroj nie je pod dohľadom, a tiež pred jeho zložením, rozložením alebo čistením, prístroj vždy odpojte od elektrickej siete.
- ⊙ Pred výmenou príslušenstva alebo prídavných dielov, ktorá sa počas prevádzky pohybujú, sa prístroj musí vypnúť a odpojiť od elektrickej siete.
- ⊙ Tento prístroj je určený aj na použitie v domácnosti a na podobné použitia, ako napríklad...
  - ... v kuchynkách pre zamestnancov v obchodoch, kanceláriách a iných komerčných priestoroch;
  - ... na poľnohospodárskych farmách;
  - ... hosťami v hoteloch, motelloch a iných obytných zariadeniach;
  - ... v penziónoch s raňajkami.
- ⊙ Tento prístroj nie je určený na prevádzkovanie s externými spínacími hodinami alebo separátnym diaľkovým systémom.
- ⊙ Mlynček na kávu, pripojovacie vedenie a zástrčka sa nesmú ponárať do vody alebo iných kvapalín.

- ⊙ V prípade, že je poškodený elektrický pripojovací kábel tohto prístroja, musí ho výrobca, jeho zákaznicky servis alebo podobne kvalifikovaná osoba nahradiť, aby sa predišlo ohrozeniu.
- ⊙ Prečítajte si kapitolu Čistenie (pozri „Čistenie“ na strane 47).
- ⊙ Dbajte na to, aby do zástrčkového spoja prístroja nepretekala žiadna tekutina.
- ⊙ Dbajte na bezpečnostné upozornenia v tomto návode, pretože v prípade nesprávneho použitia sú možné poranenia.



### **NEBEZPEČENSTVO pre deti!**

- ⊙ Obalový materiál nie je hračka. Deti sa nesmú hrať s plastovými vreckami. Hrozí nebezpečenstvo udusenía.



### **NEBEZPEČENSTVO pre domáce a hospodárske zvieratá a nebezpečenstvo nimi spôsobené!**

- ⊙ Elektrické prístroje môžu predstavovať nebezpečenstvo pre domáce a hospodárske zvieratá. Zároveň môžu zvieratá prístroj poškodiť. Preto im zabráňte prbližiť sa k elektrickým prístrojom.



### **NEBEZPEČENSTVO zásahu elektrickým prúdom v dôsledku vlhkosti!**

- ⊙ Prístroj chráňte pred vlhkosťou, kvapkajúcou alebo striekajúcou vodou: Hrozí nebezpečenstvo zásahu elektrickým prúdom.
- ⊙ Ak by sa do prístroja dostali kvapaliny, ihneď vyťahnite zástrčku. Pred opätovným uvedením do prevádzky dajte prístroj skontrolovať.



### **NEBEZPEČENSTVO v dôsledku zásahu elektrickým prúdom!**

- ⊙ Prístroj nikdy neuvádzajte do prevádzky v prípade, že sú prístroj alebo pripojovacie vedenie viditeľne poškodené alebo ak vám predtým prístroj spadol.

- ⊙ Zástrčku pripájajte len do riadne nainštalovanej, ľahko prístupnej zásuvky, ktorej napätie zodpovedá údajom na typovom štítku. Zásuvka musí byť aj po pripojení ľahko prístupná.
- ⊙ Dávajte pozor na to, aby sa pripojovacie vedenie nemohlo poškodiť na ostrých hranách alebo horúcich miestach.
- ⊙ Prístroj nie je ani po vypnutí úplne odpojený od siete. Aby ste ho odpojili, vyťahnite zástrčku.
- ⊙ Pri použití prístroja dbajte na to, aby sa pripojovacie vedenie nezacvliklo alebo nestlačilo.
- ⊙ Pri vyťahovaní zástrčky zo zásuvky ťahajte vždy za zástrčku, nikdy nie za kábel.
- ⊙ Zástrčku vyťahnite zo zásuvky:
  - v prípade poruchy,
  - keď mlynček na kávu nepoužívate,
  - pred čistením mlynčeka na kávu,
  - počas búrky.
- ⊙ Aby sa predišlo rizikám, nevykonávajte na prístroji žiadne zmeny.

### **VÝSTRAHA pred poraneniami spôsobenými otáčajúcimi sa dielmi!**

- ⊙ Zástrčku zastrčte do zásuvky až vtedy, keď je nasadená a zaistená nádobka na zrná.
- ⊙ Aby ste minimalizovali nebezpečenstvo poranenia, môže sa mlynček zapnúť len vtedy, keď je nasadená nádobka na

zrná. Nikdy neobchádzajte túto bezpečnostnú funkciu!

- ⊙ Mlynček používajte len vtedy, keď je na nádobke na zrná nasadené veko.
- ⊙ Počas mletia nedávajte do nádoby na zrná žiadne predmety. V blízkosti by sa tiež nemali byť napr. ani dlhé vlasy.

### **VÝSTRAHA pred vecnými škodami!**

- ⊙ Prístroj je vybavený protišmykovými plastovými nožičkami. Pretože povrchová úprava nábytku obsahuje rôzne laky a plasty a nábytok sa preto ošetruje rôznymi čistiacimi prostriedkami, nedá sa úplne vylúčiť, že niektoré z týchto látok obsahujú zložky, ktoré môžu poškodiť a zmäkčiť plastové nožičky. V prípade potreby podložte pod prístroj protišmykovú podložku.
- ⊙ Prístroj používajte len s originálnym príslušenstvom.
- ⊙ Prístroj postavte na stabilný, rovný povrch.
- ⊙ Nepoužívajte ostré alebo abrazívne čistiace prostriedky.
- ⊙ Prístroj nevystavujte teplotám pod bodom mrazu.

## **4. Obsah balenia**

- 1 mlynček na kávu
- 1 čistiaci kefka **9**
- 1 kávová lyžička **10**
- 1 kompletný návod na obsluhu (na internete)
- 1 stručný návod (je priložený k prístroju)

## **5. Vybalenie a inštalácia**

1. Odstráňte všetok obalový materiál.
2. Skontrolujte, či sú k dispozícii všetky diely a či nie sú poškodené.
3. Prístroj postavte na suchú, rovnú, protišmykovú podložku.

## **6. Príprava**

### **6.1 Pripojenie a zapnutie/vypnutie**



#### **NEBEZPEČENSTVO v dôsledku zásahu elektrickým prúdom!**

- ⊙ Prístroj pripájajte len do dobre prístupnej zásuvky, ktorej napätie zodpovedá údajom na typovom štítku. Zásuvka musí byť aj po pripojení naďalej dobre prístupná.

1. Zástrčku **11** zastrčte do zásuvky.
2. Nasadte nádobku na zrná **2** na prístroj.
3. Otáčajte nádobku na zrná v smere symbolu zatvoreného zámku **3**, kým sa nerozsvietia LED **6** počtu šálok/množstva mletej kávy **4** na nastavenie počtu šálok a tlačidlo **▶||** štart/stop **5**. Následne svietia LED **6** zvoleného počtu šálok a tlačidlo **◻ 4** nepretržite.
4. Na prechod do pohotovostného režimu otočte nádobku na kávové zrná smerom k symbolu otvoreného zámku **3**, kým LED nezhasnú.
5. Na vypnutie vytiahnite zástrčku **11**.

## 6.2 Naplnenie kávových zŕn

### VÝSTRAHA pred poraneniami spôsobenými otáčajúcimi sa dielmi!

- ⊙ Mlynček používajte len vtedy, keď je na nádobke na zrná **2** nasadené veko **1**.

### VÝSTRAHA pred vecnými škodami!

- ⊙ Nepoužívajte karamelizované kávové zrná. Tieto môžu zlepiť mlynček.

1. Zložte veko **1** nádoby na zrná **2**.
2. Do nádoby na zrná naplňte zhruba toľko kávových zŕn, koľko spotrebujete za jeden deň.
3. Znovu nasadte veko.

## 6.3 Nastavenie stupňa mletia

Stupeň mletia môžete nastaviť v celkovo 18 stupňoch, rozdelených do 3 skupín po 6 stupňoch:

- *ESPRESSO* (jemný)
- *FILTER COFFEE* (stredný)
- *FRENCH PRESS* (hrubý)
- Otáčajte nádobku na zrná **2** tak, aby značka **▲ 12** ukazovala na požadovaný stupeň mletia na nádobke na zrná.

Stupeň mletia kávy ovplyvňuje chuť a mal by sa hodiť k postupu prípravy. Optimálny stupeň mletia závisí aj od odrody kávy.

## 6.4 Nastavenie počtu šálok, resp. množstva mletej kávy

- Stlačením tlačidla **☐ 4** vyberte požadovaný počet šálok/množstvo mletej kávy od 2 do 12 šálok. Svetí LED **6** nad zvoleným množstvom mletej kávy.

**UPOZORNENIE:** Nastavenie počtu šálok/množstva mletej kávy zostane uložené aj po vypnutí.

## 7. Mletie kávových zŕn

### VÝSTRAHA pred poraneniami spôsobenými otáčajúcimi sa dielmi!

- ⊙ Aby ste minimalizovali nebezpečenstvo poranenia, môže sa mlynček zapnúť len vtedy, keď je nasadená nádobka na zrná **2**. Nikdy neobchádzajte túto bezpečnostnú funkciu!
- ⊙ Mlynček používajte len vtedy, keď je na nádobke na zrná **2** nasadené veko **1**.
- ⊙ Počas mletia nedávajte do nádoby na zrná **2** žiadne predmety. V blízkosti by sa tiež nemali byť napr. ani dlhé vlasy.

**UPOZORNENIE:** Nádobku na zrná **2** odstráňte z mlynčeka len vtedy, keď je to nevyhnutne potrebné (napr. v prípade zablokovania alebo na čistenie).

1. Zástrčku **11** zastrčte do zásuvky.
2. Nasadte nádobku na zrná **2** hore do uchytania.
3. Prístroj zapnite tak, že ju otočíte v smere symbolu zatvoreného zámku **Ⓜ 3**. Všetky LED sa nakrátko rozsvietia.
4. Do nádoby na zrná **2** naplňte kávové zrná a nasadte veko **1**.
5. Nastavte požadovaný stupeň mletia.

6. Stlačte tlačidlo  **4** na výber požadovaného počtu šálok/množstva mletej kávy.
7. Skontrolujte, či je nádobka na mletú kávu **8** správne vložená.
8. Spustíte mletie stlačením tlačidla štart/stop▶**II 5**. Počas mletia svieti tlačidlo.

### UPOZORNENIA:

- Mlynček na kávu zastaví mletie automaticky po dosiahnutí nastaveného množstva mletej kávy, resp. počtu šálok.
  - Nádobku na mletú kávu **8** naplňte maximálne po značku **MAX** (cca 100 g).
9. Mletie prerušíte opätovným stlačením tlačidla štart/stop▶**II 5**. Tlačidlo zhasne.
  10. Odoberte nádobku na mletú kávu **8** s čerstvo namletou kávu a otvorte veko **7**.
  11. Na dávkovanie mletej kávy môžete použiť dodanú lyžičku na kávu **10**.

## 8. Čistenie



### NEBEZPEČENSTVO úrazu elektrickým prúdom!

- ⊙ Vytiahnite zástrčku **11** zo zásuvky, skôr ako budete mlynček na kávu čistiť.
- ⊙ Mlynček na kávu, pripojovacie vedenie so zástrčkou **11** sa nesmú ponárať do vody alebo iných kvapalín.

### VÝSTRAHA pred vecnými škodami!

- ⊙ Nepoužívajte ostré alebo abrazívne čistiace prostriedky.

### Nádobka na zrná

1. Otáčajte nádobku na kávuové zrná **2** smerom k symbolu otvoreného zámku  **3**, kým sa nebude dať vytiahnuť nahor.
2. Zložte veko **1**.
3. Nádobku a veko vyčistíte ručne s jemným prostriedkom na umývanie.
4. Pred opätovným použitím obidva diely vysušte.

### Mlynček

Nádobka na zrná **2** je odobratá z mlynčeka na kávu.

1. Držte mlynček na kávu vodorovne.
2. Vyčistíte mlynček hore vnútri dodanou čistiacou kefkou **9**.
3. Vysypte zvyšky kávových zŕn.

### Dôkladné čistenie

Čistiace granule na mlynčeky na kávu si môžete zakúpiť v špecializovaných predajniach kávy. Na dôkladné vyčistenie mlynčeka postupujte nasledovne:

1. Nasypte čistiace granule do prázdnej nádoby na zrná **2** rovnako ako bežné kávové zrná.
2. Granule pomel'te na strednom stupni mletia.
3. Na domletie vložte kávové zrná do nádoby na zrná a pomel'te ich, aby ste odstránili všetky zvyšky z granúl.
4. Prvú mletú kávu po vyčistení zlikvidujte, pretože je zmesou kávy a zvyškov čistiacich granúl.

### UPOZORNENIA:

- Granule viažu zvyšky kávy, ako sú tuky a oleje, a čistia mlecie kotúče.
- Na domletie používajte lacnejšie kávové zrná namiesto vašich obľúbených kvalitných zŕn.

- Pravidelné používanie zaisťuje lepšiu chuť a predlžuje životnosť mlynčeka na kávu.

## Nádobka na mletú kávu

1. Vytiahnite nádobku na mletú kávu **8** dopredu z mlynčeka na kávu a odstráňte veko **7**.
2. Vysypte zvyšky mletej kávy.
3. Nádobku a veko vyčistíte ručne s jemným prostriedkom na umývanie.
4. Pred opätovným použitím obidva diely vysušíte.

## Prístroj

1. Prístroj utrite vlhkou handričkou s jemným prostriedkom na umývanie.
2. Utrite dosucha mäkkou handričkou.

## 9. Likvidácia

Tento produkt podlieha európskej smernici 2012/19/EÚ. Symbol prečiarknutého smetného koša na kolesách znamená, že produkt musí byť odovzdaný do osobitného zberu odpadu v Európskej únii. Platí to pre produkt a všetky diely príslušenstva, ktoré sú označené týmto symbolom. Označené produkty sa nesmú likvidovať s bežným domácim odpadom, ale musia sa odovzdať na zberné miesto na recykláciu elektrických a elektronických prístrojov.

Tento symbol recyklácie označuje, napr. predmet alebo časť materiálu, ako hodiace sa na recykláciu. Recyklácia pomáha znižovať spotrebu surovín a zaťaženie životného prostredia.



## Obal

Ak chcete zlikvidovať obal, dbajte na príslušné predpisy vo vašej krajine týkajúce sa životného prostredia.

## 10. Riešenie problémov

Ak by váš prístroj zrazu prestal správne fungovať, skontrolujte ho najprv podľa tohto kontrolného zoznamu. Možno ide len o malý problém, ktorý budete vedieť odstrániť aj vy.



### NEBEZPEČENSTVO úrazu elektrickým prúdom!





- ⊙ V žiadnom prípade sa nepokúšajte prístroj svojpomocne opravovať.

Chyba	Možné príčiny/ opatrenia
Žiadna funkcia	<ul style="list-style-type: none"> <li>• Je zabezpečené napájanie prúdom?</li> <li>• Skontrolujte pripojenie.</li> </ul>
Mlynček na kávu vydáva nezvyčajný zvuk.	<ul style="list-style-type: none"> <li>• Vytiahnite zástrčku a skontrolujte, či sa v mlynčeku nenachádza cudzie teleso.</li> <li>• Prípadne je mlynček zablokovaný. Vyčistite mlynček.</li> </ul>

## 11. Technické údaje

Model:	SKSM 150 A1
Sieťové napätie:	220 – 240 V ~ 50 – 60 Hz
Trieda ochrany:	II
Výkon:	150 W
Množstvo náplne nádržky na kávové zrná:	200 g
Množstvo náplne nádržky na mletú kávu:	100 g až <b>MAX</b>
Príkon vo vypnutom stave:	≤ 0,5 W

## Použité symboly

	Ochranná izolácia
	<b>G</b> eprüfte <b>S</b> icherheit (overená bezpečnosť): prístroje musia zodpovedať všeobecne uznaným pravidlám techniky a sú v súlade s nemeckým zákonom o bezpečnosti výrobkov (Produktsicherheitsgesetz-ProdSG).
	S označením CE spoločnosť HOYER Handel GmbH vyhlasuje zhodu ES.
	Tento symbol pripomína, aby ste obal ekologicky zlikvidovali.
	Symbolom recyklácie (3 šípky) sú označené recyklovateľné materiály. Materiál môže byť špecifikovaný recyklačným číslom v strede (tu: 21) a/alebo skratkou (tu: PAP).
~	Striedavé napätie
	Srbská značka znamená konformitu výrobkov spoločnosti HOYER Handel GmbH so srbskými požiadavkami.

Technické zmeny vyhradené.

## 12. Záruka spoločnosti HOYER Handel GmbH

Vážená zákazníčka, vážený zákazník, na tento prístroj sa vzťahuje záruka 3 roky od dátumu kúpy. V prípade výskytu nedostatkov tohto výrobku máte voči predajcovi výrobku zákonom stanovené práva. Tieto zákonom stanovené práva nie sú obmedzené našimi nižšie uvedenými záručnými podmienkami.

### Záručné podmienky

Záručná doba začína plynúť od dátumu kúpy. Originálny pokladničný blok si, prosím, uschovajte. Tento blok slúži ako doklad o kúpe.

V prípade, že sa v priebehu troch rokov od dátumu kúpy tohto výrobku vyskytne materiálová alebo výrobná chyba, výrobok pre vás bezplatne opravíme, vymeníme alebo vám vrátime kúpnu cenu – podľa nášho výberu. Toto záručné plnenie predpokladá, že v rámci trojročnej lehoty predložíte nefunkčný prístroj a doklad o kúpe (pokladničný blok) a krátko písomne popíšete, v čom spočíva nedostatok a kedy sa vyskytol.

V prípade, že sa záruka vzťahuje na príslušnú poruchu, obdržíte od nás opravený alebo nový výrobok. Pri oprave alebo výmene výrobku nezačína plynúť nová záručná doba.

### Záručná doba a zákonná záruka

Záručná doba sa záručným plnením nepredlžuje. Toto sa vzťahuje aj na vymenené a opravené diely. Prípadné poškodenia a nedostatky existujúce už pri kúpe sa musia nahlásiť ihneď po vybalení. Prípadné opravy po uplynutí záručnej doby budú spolplatené.

### Rozsah záruky

Prístroj bol starostlivo zhotovený podľa prírodných smerníc kvality a pred zaslaním bol dôkladne skontrolovaný.

Záručné plnenie sa vzťahuje na materiál a navýrobné chyby.

**Záruka sa nevzťahuje na namáhané diely, ktoré sú vystavené normálnemu opotrebeniu, na poškodenia krehkých dielov, napr. spínačov, osvetľovacích prostriedkov alebo iných dielov vyrobených zo skla.**

Táto záruka zaniká, ak bol výrobok poškodený alebo nebol používaný alebo udržiavaný odbornou. Pre správne používanie výrobku sa musia presne dodržiavať všetky pokyny uvedené v návode na obsluhu. Účelom použitia a konaniam, ktoré návod na obsluhu neodporúča alebo pred ktorými varuje, je potrebné sa bezpodmienečne vyhýbať.

Výrobok je určený výlučne na súkromné použitie a nie na komerčné účely. V prípade nevhodného a neodborného, príp. násilného zaobchádzania s prístrojom a zásahov, ktoré neboli vykonané našim servisným centrom, záruka zaniká.

### **Postup pri reklamácii**

Pre rýchle spracovanie vašej žiadosti, prosím, postupujte podľa nasledovných pokynov:

- Pri všetkých otázkach majte pripravené číslo výrobku **IAN: 527333\_2504** a pokladničný blok ako doklad o kúpe.
- Číslo artikla nájdete na typovom štítku, ako rytinu, na titulnej stránke návodu (vľavo dole) alebo ako nálepku na zadnej alebo spodnej strane prístroja.
- V prípade, že sa na prístroji vyskytli chyby vo funkcii alebo iné nedostatky, najskôr **telefonicky** alebo **e-mailom** kontaktujte nižšie uvedené servisné centrum.
- Výrobok, ktorý bol označený za nefunkčný, môžete následne spolu s dokladom o kúpe (pokladničný blok) a uvedením, v čom spočíva daný nedostatok a kedy sa objavil, zaslať zdarma na servisnú adresu, ktorá vám bola oznámená.

Na [www.lidl-service.com](http://www.lidl-service.com) si môžete stiahnuť túto a ďalšie príručky, produktové videá a inštalačný softvér.



S týmto QR kódom sa dostanete priamo na stránku Lidl servisu ([www.lidl-service.com](http://www.lidl-service.com)) a po zadaní čísla artikla (IAN) **527333\_2504** si môžete otvoriť svoj návod na obsluhu.



### **Servisné stredisko**



Servis Slovensko  
Tel.: 0850 232001  
E-Mail: [hoyer@lidl.sk](mailto:hoyer@lidl.sk)

**IAN: 527333\_2504**



### **Dodávateľ**

Majte, prosím, na pamäti, že nasledujúca adresa **nie je servisná adresa**: Najskôr kontaktujte vyššie uvedené servisné centrum.

HOYER Handel GmbH  
Kühnehöfe 12  
22761 Hamburg  
NEMECKO



# Sadržaj

<b>1. Pregled .....</b>	<b>53</b>
<b>2. Namjenska uporaba .....</b>	<b>54</b>
<b>3. Sigurnosne napomene .....</b>	<b>55</b>
<b>4. Opseg isporuke .....</b>	<b>57</b>
<b>5. Raspakiravanje i postavljanje .....</b>	<b>57</b>
<b>6. Priprema .....</b>	<b>57</b>
6.1 Priključivanje i uključivanje/isključivanje .....	57
6.2 Dodavanje zrna kave .....	58
6.3 Namještanje stupnja mljevenja .....	58
6.4 Podešavanje broja šalica, tj. količine mljevene kave.....	58
<b>7. Mljevenje zrna kave .....</b>	<b>58</b>
<b>8. Čišćenje .....</b>	<b>59</b>
<b>9. Uklanjanje otpada .....</b>	<b>60</b>
<b>10. Rješavanje problema .....</b>	<b>61</b>
<b>11. Tehnički podaci .....</b>	<b>62</b>
<b>12. Jamstvo tvrtke HOYER Handel GmbH .....</b>	<b>63</b>

## 1. Pregled

- |    |            |  |
|----|------------|--|
| 1  |            | Poklopac (spremnika za zrna)                                       |
| 2  |            | Spremnik za zrna   |
| 3  | 🔒 🔓        | Smjer okretanja za otključavanje i zaključavanje spremnika za zrna |
| 4  | ☕          | Tipka za odabir broja šalica                                       |
| 5  | ▶          | Tipka za pokretanje/zaustavljanje                                  |
| 6  |            | LED lampice; prikaz količine šalica                                |
| 7  |            | Poklopac (spremnika za mljevenu kavu)                              |
| 8  | <b>MAX</b> | Spremnik za mljevenu kavu s oznakom <b>MAX</b>                     |
| 9  |            | Četkica za čišćenje  |
| 10 |            | Mjerna žlica za kavu   |
| 11 |            | Priključni kabel s mrežnim utikačem                                |
| 12 | ▲          | Oznaka za stupanj mljevenja  |
| 13 |            | Skala za stupanj mljevenja na spremniku za zrna                    |

## **Zahvaljujemo vam na povjerenju!**

Čestitamo vam na novom mlincu za kavu.

Kako biste sigurno upotrebljavali uređaj te se upoznali sa svim njegovim radnim značajkama:

- **Prije prve uporabe pažljivo pročitajte ove upute za korištenje.**
- **Prije svega se pridržavajte sigurnosnih napomena!**
- **Uređaj se smije upotrebljavati samo kako je opisano u ovim uputama za korištenje.**
- **Sačuvajte ove upute za korištenje.**
- **Ako uređaj namjeravate dati u treće ruke, priložite i ove upute za korištenje. Upute za korištenje sastavni su dio proizvoda.**

Uživajte u upotrebi svog novog mlinca za kavu!

## **2. Namjenska uporaba**

Mlinac za kavu namijenjen je isključivo mljevenju zrna kave s pomoću integriranog žrvnja:

uređaj je predviđen za uporabu u privatnom kućanstvu. Uređaj se smije upotrebljavati samo u unutrašnjim prostorijama.

Ovaj se uređaj ne smije upotrebljavati u komercijalne svrhe.

### ***Moguća pogrešna uporaba***

---

#### **UPOZORENJE na materijalnu štetu!**

- ⊙ Nemojte upotrebljavati karameliziranu kavu u zrnju. Ona može slijepiti žrvanj.
- 

### **Simboli na uređaju**



Ovaj simbol označava da takvi materijali ne mijenjaju ni okus ni miris namirnica.

### 3. **Sigurnosne napomene**

#### **Oznake upozorenja**

Po potrebi će se u ovim uputama za korištenje primijeniti sljedeće oznake upozorenja:



**OPASNOST!** Visoki rizik: nepoštivanje upozorenja može biti opasno po zdravlje i život.

**UPOZORENJE!** Srednji rizik: nepoštivanje upozorenja može uzrokovati ozljede ili veliku materijalnu štetu.

**OPREZ:** Niski rizik: nepoštivanje upozorenja može uzrokovati lakše ozljede ili materijalnu štetu.

**NAPOMENA:** stanja i posebnosti kojih se prilikom uporabe uređaja potrebno pridržavati.

#### **Upute za siguran rad**

- ⊙ Uređaj ne smiju upotrebljavati djeca. Djecu treba držati podalje od uređaja i priključnog kabela.
- ⊙ Uređaj smiju upotrebljavati osobe s ograničenim psihičkim, senzornim ili mentalnim sposobnostima ili osobe bez iskustva i/ili znanja samo ako ih nadzire osoba zadužena za njihovu sigurnost ili ako su od nje dobili upute za uporabu uređaja te su razumjeli moguće opasnosti.
- ⊙ Djeca se ne smiju igrati uređajem.
- ⊙ Uređaj treba isključiti iz električne mreže ako nije pod nadzorom te kod svakog sastavljanja i rastavljanja, kao i čišćenja.
- ⊙ Prije zamjene pribora ili dodatnih dijelova koji se vrte tijekom rada uređaj treba isključiti i odvojiti od električne mreže.
- ⊙ Ovaj je uređaj također namijenjen upotrebi u domaćinstvu i primjenama sličnima onima u domaćinstvu, na primjer...
  - ... u kuhinjama za zaposlenike u trgovinama, uredima i drugim komercijalnim jedinicama;
  - ... na poljoprivrednim imanjima;
  - ... za goste u hotelima, motelima i ostalim stambenim jedinicama;
  - ... u salama za doručkovanje.
- ⊙ Uređaj nije namijenjen da se njime upravlja vanjskim brojačem vremena ili odvojenim daljinskim sustavom.
- ⊙ Mlinac za kavu, priključni kabel i mrežni utikač nikada ne uranjajte u vodu ili druge tekućine.
- ⊙ Ako se priključni kabel ovog uređaja ošteti, treba ga zamijeniti proizvođač, korisnička služba ili slična kvalificirana osoba kako bi se izbjegle opasnosti.

- ⊙ Pratite upute iz poglavlja o čišćenju (pogledajte "Čišćenje" na stranici 59).
- ⊙ Pripazite da tekućina ne dospije na utični spoj uređaja.
- ⊙ Pridržavajte se sigurnosnih napomena u ovim uputama jer u slučaju nepravilne uporabe može doći do ozljeda.



### **OPASNOST za djecu!**

- ⊙ Ambalaža nije dječja igračka. Djeca se ne smiju igrati plastičnim vrećicama. Postoji opasnost od gušenja.



### **OPASNOST za kućne i domaće životinje i zbog njih!**

- ⊙ Električni uređaji mogu predstavljati opasnost za kućne i domaće životinje. Nadalje, životinje također mogu uzrokovati štetu na uređaju. Stoga u načelu životinje držite podalje od elektroničkih uređaja.



### **OPASNOST od strujnog udara zbog vlage!**

- ⊙ Zaštitite uređaj od vlage i kapanja ili prskanja vode: postoji opasnost od električnog udara.
- ⊙ Ako tekućine dospiju u uređaj, odmah izvucite mrežni utikač. Prije ponovne uporabe zatražite provjeru uređaja.



### **OPASNOST od strujnog udara!**

- ⊙ Ne upotrebljavajte uređaj ako na njemu ili priključnom kabelu ima vidljivih oštećenja ili ako je uređaj prije toga pao na pod.
- ⊙ Mrežni utikač priključite samo u pravilno instaliranu i lako dostupnu utičnicu čiji napon odgovara podacima s tipske oznake. Utičnica mora biti lako dostupna i nakon priključivanja.
- ⊙ Pazite da se priključni kabel ne ošteti oštrim rubovima ili vrućim mjestima.
- ⊙ Uređaj ni nakon isključivanja nije u potpunosti isključen iz mreže. Ako ga želi-

te isključiti iz mreže, izvucite mrežni utikač.

- ⊙ Pri uporabi uređaja pazite da se priključni kabel ne priklješti ili zgnječi.
- ⊙ Pri izvlačenju mrežnog utikača iz utičnice uvijek povlačite za utikač, nikada za kabel.
- ⊙ Izvucite mrežni utikač iz utičnice:
  - u slučaju pojave smetnje
  - ako ne upotrebljavate mlinac za kavu
  - prije čišćenja mlinca za kavu
  - u slučaju nevremena.
- ⊙ Da biste izbjegli opasnosti, nemojte vršiti izmjene na uređaju.

### **UPOZORENJE na ozljede uslijed rotirajućih dijelova!**

- ⊙ Mrežni utikač utaknite u utičnicu tek nakon što ste postavili i zaključali spremnik za zrna.
- ⊙ Kako bi se smanjila opasnost od ozljeda, žrvanj se može uključiti samo ako je spremnik za zrna postavljen. Nikada nemojte zaobići ovu sigurnosnu značajku!
- ⊙ Žrvanj pokrećite samo kada je poklopac postavljen na spremnik za zrna.
- ⊙ Tijekom postupka mljevenja nemojte držati predmete u spremniku za zrna. Od njega držite podalje i dugu kosu.

### **UPOZORENJE na materijalnu štetu!**

- ⊙ Uređaj je opremljen plastičnim nožicama koje sprječavaju klizanje. Budući da je namještaj presvučen različitim lakovima i umjetnim materijalima koji se održavaju posebnim sredstvima za njegu, postoji mogućnost da neki od tih materijala sadrži sastavne dijelove koji

možu nagrizati i omekšati silikonske no-  
žice. Po potrebi stavite protukliznu pod-  
logu ispod uređaja.

- ⊙ Uređaj upotrebljavajte samo s original-  
nim dijelovima pribora.
- ⊙ Položite uređaj na stabilnu, ravnu povr-  
šinu.
- ⊙ Ne upotrebljavajte nagrizajuća ili abra-  
zivna sredstva za čišćenje.
- ⊙ Ne izlažite uređaj temperaturama is-  
pod ledišta.

## 4. Opseg isporuke

- 1 mlinac za kavu
- 1 četkica za čišćenje **9**
- 1 žlica za kavu **10**
- 1 kompletne upute za korištenje  
(na internetu)
- 1 kratke upute (priložene uređaju)

## 5. Raspakiravanje i postavljanje

1. Uklonite sav ambalažni materijal.
2. Provjerite jesu li svi dijelovi priloženi i  
neoštećeni.
3. Uređaj stavite na suhu, ravnu i protukli-  
znu podlogu.

## 6. Priprema

### 6.1 Priključivanje i uključivanje/ isključivanje



**OPASNOST od strujnog uda-  
ra!**

- ⊙ Uređaj priključite samo na lako dostupnu  
utičnicu čiji napon odgovara podacima  
na tipskoj pločici. Utičnica mora biti lako  
dostupna i nakon priključivanja.
- 

1. Utaknite mrežni utikač **11** u utičnicu.
2. Po potrebi postavite spremnik za zr-  
na **2** na uređaj.
3. Okrećite spremnik za kavu u smjeru za-  
tvorenog simbola brave **3**, sve dok  
LED lampice **6** za broj šalica / količinu  
mljevene kave, tipka **4** za podešava-  
nje broja šalica i tipka **5** za pokre-  
tanje/zaustavljanje ne počnu svijetliti.  
Nakon toga će LED lampica **6** odabra-  
nog broja šalica i tipka **4** trajno svi-  
jetliti.
4. Da biste uređaj stavili u stanje mirova-  
nja, okrećite spremni za zrna u smjeru  
otvorenog simbola brave **3** dok se  
LED lampice ne ugase.
5. Za isključivanje izvucite mrežni uti-  
kač **11**.

## 6.2 Dodavanje zrna kave

---

### UPOZORENJE na ozljede uslijed rotirajućih dijelova!

- ⊙ Žrvanj pokrećite samo kada je poklopac **1** postavljen na spremnik za zrna **2**.

### UPOZORENJE na materijalnu štetu!

- ⊙ Nemojte upotrebljavati karameliziranu kavu u zrnu. Ona može slijepiti žrvanj.
- 

1. Skinite poklopac **1** spremnika za zrna **2**.
2. Dodajte onoliko zrna kave u spremnik za zrna koliko potrošite u jednom danu.
3. Ponovno stavite poklopac na uređaj.

## 6.3 Namještanje stupnja mljevenja

Stupanj mljevenja može postaviti na ukupno 18 stupnjeva, koji su podijeljeni u 3 grupe po 6 stupnjeva:

- *ESPRESSO* (sitno)
- *FILTAR COFFEE* (srednje)
- *FRENCH PRESS* (grubo)
- Okrenite spremnik za zrna **2** tako da oznaka **▲ 12** pokazuje na željeni stupanj mljevenja na spremniku za zrna.

Stupanj mljevenja kave utječe na okus i potrebno ga je prilagoditi postupku pripreme. Optimalan stupanj mljevenja ovisi i o vrsti kave.

## 6.4 Podešavanje broja šalice, tj. količine mljevene kave

- Pritiskom na tipku  **4** odabirete željeni broj šalice / količinu mljevene kave za 2 – 12 šalice. LED lampica **6** iznad odabrane količine mljevene kave svijetli.
- 

**NAPOMENA:** podešavanje broja šalice / količine mljevene kave ostaje pohranjeno i nakon isključivanja uređaja.

---

## 7. Mljevenje zrna kave

---

### UPOZORENJE na ozljede uslijed rotirajućih dijelova!

- ⊙ Kako bi se smanjila opasnost od ozljeda, žrvanj se može uključiti samo ako je spremnik za zrna **2** postavljen. Nikada nemojte zaobići ovu sigurnosnu značajku!
- ⊙ Žrvanj pokrećite samo kada je poklopac **1** postavljen na spremnik za zrna **2**.
- ⊙ Tijekom postupka mljevenja nemojte držati predmete u spremniku za zrna **2**. Od njega držite podalje i dugu kosu.

**NAPOMENA:** uklonite spremnik za zrna **2** iz žrvnja samo kada je to nužno (npr. u slučaju blokade ili čišćenja).

---

1. Utaknite mrežni utikač **11** u utičnicu.
2. Po potrebi postavite spremnik za zrna **2** odozgo u prihvatač.

3. Uređaj uključite okretanjem spremnika za kavu u smjeru zatvorenog simbola brave **8 3**. Sve LED lampice nakratko se uključuju.
4. Napunite spremnik za zrna **2** zrnima kave i stavite poklopac **1**.
5. Postavite željeni stupanj mljevenja.
6. Pritisnite tipku  **4** za odabir željenog broja šalica / količine mljevene kave.
7. Provjerite je li spremnik za mljevenu kavu **8** ispravno postavljen.
8. Pokrenite postupak mljevenja pritiskom na tipku za pokretanje/zaustavljanje ►II **5**. Tijekom postupka mljevenja tipka svijetli.

#### NAPOMENE:

- Mlinac za kavu automatski zaustavlja postupka mljevenja nakon postizanja podešene količine mljevene kave odnosno broja šalica.
  - Spremnik za mljevenu kavu **8** napunite do oznake **MAX** (otprilike 100 g).
9. Zaustavite postupak mljevenja ponovnim pritiskom na tipku za pokretanje/zaustavljanje ►II **5**. Tipka se gasi.
  10. Skinite spremnik za mljevenu kavu **8** koji sadrži svježije mljevenu kavu i otvorite poklopac **7**.
  11. Za određivanje količine mljevene kave može upotrijebiti priloženu žlicu za kavu **10**.

## 8. Čišćenje



### OPASNOST od strujnog udara!

- ⊙ Izvucite mrežni utikač **11** iz utičnice prije čišćenja mlinca za kavu.
- ⊙ Mlinac za kavu i priključni kabel s mrežnim utikačem **11** ne smijete uranjati u vodu ili druge tekućine.

### UPOZORENJE na materijalnu štetu!

- ⊙ Ne upotrebljavajte nagrizajuća ili abrazivna sredstva za čišćenje.

### Spremnik za zrna

1. Okrećite spremnik za zrna **2** u smjeru otvorenog simbola brave **8 3** dok ga ne uspijete izvući prema gore.
2. Skinite poklopac **1**.
3. Temeljito ručno operite spremnik i poklopac blagim sredstvom za pranje posuđa.
4. Osušite oba dijela prije ponovne uporabe.

### Žrvanj

Spremnik za zrna **2** skinut je s mlinca za kavu.

1. Mlinac za kavu držite vodoravno.
2. Gornju stranu unutrašnjosti žrvnja čistite priloženom četkicom za čišćenje **9**.
3. Istresite ostatak zrna kave.

### Detaljno čišćenje

U specijaliziranoj trgovini dobit ćete granulat za čišćenje mlinca za kavu. Kako biste detaljno očistili žrvanj, postupite na sljedeći način:

1. Granulat za čišćenje stavite u prazan spremnik za zrna **2** kao što biste stavili i zrna kave.
2. Sameljite granulat na srednjem stupnju mljevenja.

3. Za naknadno mljevenje dodajte zrna kave u spremnik za zrna i sameljite ih za uklanjanje ostataka granulata.
4. Prvu mljevenu kavu nakon čišćenja bacite jer je mješavina kave i ostataka granulata za čišćenje.

#### **NAPOMENE:**

- Granulat veže ostatke kave poput masti i ulja i čisti ploče za mljevenje.
- Za prvo mljevenje nakon čišćenja upotrijebite jeftinija zrna kave, a ne svoja najdraža kvalitetna zrna.
- Redovita upotreba mlinca za kavu osigurava bolji okus i produljuje vijek trajanja uređaja.

#### **Spremnik za mljevenu kavu**

1. Izvucite spremnik za mljevenu kavu **8** prema naprijed iz mlinca za kavu i skinite poklopac **7**.
2. Istresite preostali dio mljevene kave.
3. Temeljito ručno operite spremnik i poklopac blagim sredstvom za pranje posuđa.
4. Osušite oba dijela prije ponovne uporabe.

#### **Uređaj**

1. Prebrišite uređaj vlažnom krpom na kojoj ima blagog sredstva za pranje posuđa.
2. Posušite mekanom krpom.

## **9. Uklanjanje otpada**

Ovaj proizvod podliježe europskoj smjernici

2012/19/EU. Simbol prekrivene kante za smeće na kotačima znači da proizvod spa-



da u obvezno razvrstavanje otpada unutar Europske unije. To vrijedi za proizvod i za sve dijelove opreme koji su označeni ovim simbolom. Označeni se proizvodi ne smiju bacati u normalan kućanski otpad već se moraju predati na odgovarajućem mjestu za reciklažu električnih i elektronskih uređaja.

Ovaj simbol za recikliranje označava npr. da se određeni predmet ili dijelovi materijala mogu oporabiti. Reciklaža pomaže pri redukciji potrošnje sirovine i rasterećuje okoliš.



#### **Ambalaža**

Za zbrinjavanje ambalaže obratite pažnju na odgovarajuće propise za okoliš u Vašoj zemlji.

## 10. Rješavanje problema

Ako vaš uređaj ne funkcionira na željeni način, najprije provjerite ovaj kontrolni popis. Možda se radi o malom problemu koji možete sami ukloniti.



### **OPASNOST od strujnog udara!**





- ⊙ Nipošto ne pokušavajte sami popravljati uređaj.



<b>Pogreška</b>	<b>Mogući uzroci / mjere</b>
Uređaj ne radi	<ul style="list-style-type: none"><li>• Je li osigurano napajanje električnom energijom?</li><li>• Provjerite priključak.</li></ul>
Mlinac za kavu proizvodi čudan zvuk.	<ul style="list-style-type: none"><li>• Izvucite mrežni utikač i provjerite nalazi li se strano tijelo u žrvnju.</li><li>• Žrvanj je možda blokiran. Očistite žrvanj.</li></ul>

## 11. Tehnički podaci

Model:	SKSM 150 A1
Mrežni napon:	220 – 240 V ~ 50 – 60 Hz
Klasa zaštite:	II
Snaga:	150 W
Količina punjenja spremnika za zrna:	200 g
Količina punjenja spremnika za mljevenu kavu:	100 g do <b>MAX</b>
Potrošnja električne energije u isključenom stanju: ≤ 0,5 W	

### Korišteni simboli

	Zaštitna izolacija
	<b>G</b> eprüfte <b>S</b> icherheit (provjerena sigurnost): uređaji moraju ispunjavati opće priznata pravila tehnike i moraju biti u skladu sa Zakonom o sigurnosti proizvoda (Produktsicherheitsgesetz - ProdSG).
	S CE oznakom društvo HOYER Handel GmbH daje izjavu sukladnosti EU-a.
	Ovaj simbol podsjeća na zbrinjavanje pakiranja u skladu s propisima o zaštiti okoliša.

	Simbolom za recikliranje (3 strelice) označeni su materijali koji se mogu reciklirati. Materijal se može odrediti s pomoću reciklažnog broja u sredini (ovdje: 21) i/ili skraćenice (ovdje: PAP).
~	Izmjenični napon
	S ovom srpskom oznakom tvrtka HOYER Handel GmbH potvrđuje sukladnost sa zahtjevima u Srbiji.

Zadržavamo prava na tehničke izmjene.

Izjava o sukladnosti za ovaj proizvod dostupna je na internet stranici [www.lidl.hr](http://www.lidl.hr).

## **12. Jamstvo tvrtke HOYER Handel GmbH**

Poštovani korisnici,

Na ovaj uređaj možete ostvariti 3 godine jamstva koje vrijedi od datuma kupnje.

U slučaju neispravnosti uređaja, možete iskoristiti svoja zakonska prava kod prodavača proizvoda. Kao što je opisano u nastavku, ta zakonska prava nisu ograničena našim jamstvom.

### **Jamstveni uvjeti**

Jamstveno razdoblje započinje datumom kupnje. Sačuvajte svoj originalni račun. Ovaj je dokument potreban kao dokaz o kupnji.

Ako se u roku od tri godine od datuma kupnje ovog proizvoda pojavi greška u proizvodu, materijalu ili izradi, prema vlastitoj procjeni ćemo besplatno popraviti ili zamijeniti proizvod ili vam vratiti novac. Ovo jamstvo zahtijeva da u roku od tri godine predate neispravan proizvod i dokaz o kupnji (račun), te u pismenom obliku ukratko opišete o kojem je nedostatku riječ i kada je nastupio problem.

Ako kvar pokriva naše jamstvo, dobit ćete popravljenu ili novi proizvod. Popravkom ili zamjenom proizvoda ne započinje novo razdoblje jamstva.

### **Jamstveni rok i zakonsko jamstvo za reklamacije u vezi s nedostacima**

1. U slučaju manjeg popravka jamstveni rok se produljuje onoliko koliko je kupac bio lišen uporabe stvari.
2. Međutim, kad je zbog neispravnosti stvari izvršena njezina zamjena ili njezin bitni popravak, jamstveni rok počinje teći ponovno od zamjene, odnosno od vraćanja popravljene stvari.
3. Ako je zamijenjen ili bitno popravljen samo neki dio stvari, jamstveni rok počinje teći ponovno samo za taj dio.

Već pri kupnji možete uočiti prisutno oštećenje ili nedostatke koje odmah treba prijaviti nakon otpakiravanja proizvoda. Nakon isteka jamstvenog roka, neophodne popravke obavljamo uz naknadu.

### **Opseg jamstva**

Uređaj je proizveden prema strogim smjernicama kvalitete, te je prije isporuke pažljivo i savjesno ispitan.

Jamstvo se odnosi na greške u materijalu ili izradi.

### **Iz jamstva su isključeni svi potrošni dijelovi, koji su izloženi uobičajenom trošenju i oštećenja lomljivih dijelova, npr. sklopke, rasvjetna tijela ili drugi dijelovi koji su izrađeni od stakla.**

Ovo jamstvo ne vrijedi ako je proizvod oštećen ili nije propisno korišten ili održavan.

Kako bi se osiguralo pravilno korištenje proizvoda, treba strogo slijediti sve upute za korištenje. Treba izbjegavati sve vrste korištenja i rukovanja protivno navedenim uputama i upozorenjima.

Proizvod je namijenjen samo za privatnu upotrebu, a ne u komercijalne svrhe. U slučaju nedozvoljenog i nepravilnog rukovanja, zloupotrebe ili zahvata koje nisu poduzeli naši ovlašteni serviseri, jamstvo se poništava.

### **Jamstveni postupak**

Za osiguravanje brze obrade zahtijeva slijedite sljedeće napomene:

- Kod svih upita uvijek pri ruci imajte broj artikla **IAN: 527333\_2504** i račun kao dokaz kupnje.
- Brojevi artikala nalaze se na tipskoj pločici, ugravirani, na naslovnoj strani vanjsih uputa (dolje lijevo) ili u obliku naljepnice na stražnjoj ili donjoj strani uređaja.

- Ako se pojave neispravnosti ili neki drugi nedostaci, najprije kontaktirajte sa servisnim centrom navedenim u nastavku **telefonski** ili **e-poštom**.
- Neispravan proizvod na taj način možete uz priloženi račun kupnje (izvadak) i opis postojećeg nedostatka i datum pojavljivanja problema, besplatnom pošiljkom poslati na adresu servisnog centra koji će vam biti naveden.



### **Dobavljač**

Ne zaboravite da sljedeća adresa **nije adresa servisnog centra**. Najprije kontaktirajte s navedenim servisnim centrom.

HOYER Handel GmbH  
Kühnehöfe 12  
22761 Hamburg  
NJEMAČKA

Na [www.lidl-service.com](http://www.lidl-service.com) možete preuzeti ove i brojne druge priručnike, videozapise o proizvodima i instalacijske softvere.



Putem ovog QR koda dospjet ćete izravno na stranicu s uslugama tvrtke Lidl ([www.lidl-service.com](http://www.lidl-service.com)), a unosom broja artikla (IAN) **527333\_2504** možete otvoriti upute za korištenje.



### **Servisni centar**

**HR** Servis Hrvatska  
Tel.: 0800 777 999  
E-Mail: [hoyer@lidl.hr](mailto:hoyer@lidl.hr)





**IAN: 527333\_2504**



# Sadržaj

<b>1. Pregled .....</b>	<b>67</b>
<b>2. Predviđena upotreba .....</b>	<b>68</b>
<b>3. Bezbednosne napomene .....</b>	<b>69</b>
<b>4. Obim isporuke .....</b>	<b>71</b>
<b>5. Raspakivanje i postavljanje .....</b>	<b>71</b>
<b>6. Priprema .....</b>	<b>71</b>
6.1 Priključivanje i uključivanje/isključivanje .....	71
6.2 Punjenje mlina za kafu .....	72
6.3 Podešavanje stepena mlevenosti .....	72
6.4 Podešavanje broja šoljica, odnosno količine mlevene kafe .....	72
<b>7. Mlevenje kafe u zrnu .....</b>	<b>72</b>
<b>8. Čišćenje .....</b>	<b>73</b>
<b>9. Odlaganje na otpad .....</b>	<b>74</b>
<b>10. Rešavanje problema .....</b>	<b>74</b>
<b>11. Tehnički podaci .....</b>	<b>75</b>
<b>12. Garancija i garantni list .....</b>	<b>76</b>

## 1. Pregled

1		Poklopac (posude za kafu u zrnu)
2		Posuda za kafu u zrnu
3		Smer okretanja za otpuštanje i fiksiranje posude za kafu u zrnu
4		Dugme za izbor broja šoljica
5		Dugme za pokretanje/zaustavljanje
6		LED indikatori; prikaz broja šoljica
7		Poklopac posude za mlevenu kafu
8	<b>MAX</b>	Posuda za mlevenu kafu sa oznakom <b>MAX</b>
9		Četka za čišćenje
10		Merica za kafu
11		Priključni kabl sa mrežnim utikačem
12		Oznaka za stepen mlevenosti
13		Skala stepeni mlevenosti na posudi za kafu u zrnu

## **Hvala na poverenju!**

Čestitamo vam na novom mlinu za kafu.

Za bezbedno rukovanje uređajem i upoznavanje sa sadržajem isporuke:

- **Pre prvog puštanja u rad pažljivo pročitate ovo uputstvo za upotrebu.**
- **Pre svega pratite bezbednosne napomene!**
- **Uređajem se sme rukovati samo na način opisan u ovom uputstvu za upotrebu.**
- **Sačuvajte ovo uputstvo za upotrebu.**
- **U slučaju da uređaj predajete nekoj drugoj osobi na korišćenje, priložite ovo uputstvo za upotrebu. Uputstvo za upotrebu je sastavni deo proizvoda.**

Nadamo se da ćete uživati u korišćenju svog novog mlina za kafu!

## **2. Predviđena upotreba**

Mlin za kafu predviđen je isključivo za mlevenje kafe u zrnu u ugrađenom mlinu:

Ovaj uređaj je predviđen za kućnu upotrebu. Uređaj sme da se koristi samo u zatvorenom prostoru.

Uređaj ne sme da se koristi u komercijalne svrhe.

### ***Moguća pogrešna upotreba***

---

#### **UPOZORENJE na imovinsku štetu!**

- ⊙ Nemojte koristiti karamelizovanu kafu u zrnu. Ona može da začepi mlin.
- 

### **Simboli na uređaju**



Ovaj simbol označava da tako označeni materijali ne menjaju ukus i miris namirnica.

### 3. **Bezbednosne napomene**

#### **Upozorenja**

Ako je potrebno, u ovom uputstvu za upotrebu primenjuju se sledeća upozorenja:



**OPASNOST!** Visok nivo rizika:

Nepoštovanje upozorenja može prouzrokovati telesne i smrtonosne povrede.

**UPOZORENJE!** Srednji nivo rizika: Nepoštovanje upozorenja može prouzrokovati telesne povrede ili veliku imovinsku štetu.

**OPREZ:** Nizak nivo rizika: Nepoštovanje upozorenja može dovesti do lakših telesnih povreda ili imovinske štete.

**NAPOMENA:** Činjenice i posebne okolnosti koje treba uzeti u obzir prilikom rukovanja uređajem.

#### **Uputstva za bezbedan rad**

- ⊙ Deca ne smeju da koriste ovaj uređaj. Uređaj i njegov priključni kabl moraju se držati dalje od dece.
- ⊙ Ovaj uređaj smeju da koriste osobe sa smanjenim psihofizičkim i čulnim sposobnostima ili sa nedostatkom iskustva, odnosno znanja, ako su pod nadzorom ili ako su upućene u bezbedno korišćenje uređaja i razumeju opasnosti koje iz toga mogu nastati.
- ⊙ Deca se ne smeju igrati uređajem.
- ⊙ Uređaj se uvek mora isključiti iz struje kada nije pod nadzorom, kao i pre sklapanja, rasklapanja ili čišćenja.
- ⊙ Pre zamene dodatne opreme ili dodatnih delova koji se kreću u toku rada, uređaj mora biti isključen i odvojen od mreže.
- ⊙ Uređaj je takođe predviđen za korišćenje u domaćinstvu i različitim kućnim primenama, na primer...
  - ... u kuhinjama za osoblje u prodavnicama, kancelarijama i ostalim komercijalnim prostorima;
  - ... na poljoprivrednim gazdinstvima;
  - ... za goste u hotelima, motelima i drugim stambenim objektima;
  - ... u pansionima sa doručkom.
- ⊙ Uređaj nije predviđen za korišćenje sa eksternim tajmerom ili posebnim sistemom za daljinsko upravljanje.
- ⊙ Mlin za kafu, priključni kabl i mrežni utikač ne smeju se uranjati u vodu ili druge tečnosti.
- ⊙ Ako se priključni kabl ovog uređaja ošteti, neophodno je da zamenu izvrši proizvođač ili njegov korisnički servis, ili slično kvalifikovano lice, da bi se izbegle opasnosti.

- ⊙ Obratite pažnju na poglavlje o čišćenju (vidi „Čišćenje“ na strani 73)
- ⊙ Vodite računa o tome da usled preliivanja nikakva tečnost ne dospe na utični konektor uređaja.
- ⊙ Pridržavajte se bezbednosnih napomena u ovom uputstvu, jer su u slučaju nepravilne upotrebe može doći do povreda.



### **OPASNOST za decu!**

- ⊙ Ambalažni materijal nije igračka za decu. Deca se ne smeju igrati plastičnim kesama. Postoji opasnost od gušenja.



### **OPASNOST za kućne ljubimce i domaće životinje!**

- ⊙ Električni uređaji mogu predstavljati opasnost po kućne ljubimce i domaće životinje. Životinje takođe mogu da prouzrokuju oštećenja na uređaju. Zato životinje treba udaljiti od električnih uređaja.



### **OPASNOST od strujnog udara usled vlage!**

- ⊙ Zaštite uređaj od vlage, kapanja ili prskanja vode: Postoji opasnost od strujnog udara.
- ⊙ Ako tečnost dospe u uređaj, odmah izvucite mrežni utikač iz utičnice. Pre ponovnog puštanja u rad uređaj mora da se proveri.



### **OPASNOST od strujnog udara!**

- ⊙ Nemojte puštati uređaj u rad ako uređaj ili priključni kabl pokazuju vidljive znake oštećenja ili ako je ako je uređaj prethodno pao sa visine.
- ⊙ Mrežni utikač priključite samo na pravilno izvedenu i lako dostupnu utičnicu čiji napon odgovara specifikaciji na natpisnoj pločici. Utičnica mora da bude lako dostupna i nakon priključivanja.

- ⊙ Uverite se da ne postoji mogućnost da se priključni kabl ošteti na oštrim ivicama ili vrućim mestima.
- ⊙ Nakon isključivanja napajanja uređaj nije potpuno odvojen od električne mreže. Da biste to uradili, izvucite mrežni utikač iz utičnice.
- ⊙ Tokom korišćenja uređaja pazite da se priključni kabl ne priklešti ili ne prignječi.
- ⊙ Kada izvlačite mrežni utikač iz utičnice, uvek vucite utikač a ne kabl.
- ⊙ Izvucite mrežni utikač iz utičnice:
  - kada dođe do kvara
  - kada ne koristite mlin za kafu
  - pre čišćenja mlina za kafu
  - tokom oluje s grmljavinom
- ⊙ Da bi se izbegle opasnosti, nemojte vršiti izmene na uređaju.

### **UPOZORENJE na povrede usled obrtnih delova!**

- ⊙ Mrežni utikač priključite u utičnicu tek kada je posuda za kafu u zrnju postavljena i fiksirana.
- ⊙ Da bi se opasnost od povreda svela na najmanju meru, mlin je moguće uključiti tek kada je posuda za kafu u zrnju postavljena. Nemojte nikada da zaobilazite ovu sigurnosnu funkciju!
- ⊙ Mlin pustite u pogon samo kada je postavljen poklopac na posudu za kafu u zrnju.
- ⊙ Tokom mlevenja držite sve predmete van posude za kafu u zrnju. Takođe držite dalje npr. dugu kosu.

## **UPOZORENJE na imovinsku štetu!**

- ⊙ Uređaj je opremljen plastičnim neklizajućim nožicama. Budući da je nameštaj obložen raznim lakovima i plastikom i tretiran različitim proizvodima za održavanje, ne može se u potpunosti isključiti mogućnost da neke od ovih supstanci sadrže komponente koje nagrizzaju i omekšavaju plastične nožice. Ako je potrebno, ispod uređaja postavite neklizajuću podlogu.
- ⊙ Uređaj koristite samo sa originalnim priborom.
- ⊙ Uređaj postavite na stabilnu i ravnu površinu.
- ⊙ Nemojte koristiti jaka ili abrazivna sredstva za čišćenje.
- ⊙ Nemojte izlagati uređaj temperaturama ispod tačke mržnjenja.

## **4. Obim isporuke**

- 1 mlin za kafu
- 1 četka za čišćenje **9**
- 1 merica za kafu **10**
- 1 potpuno uputstvo za upotrebu (na internetu)
- 1 kratko uputstvo (priloženo uz uređaj)

## **5. Raspakivanje i postavljanje**

1. Uklonite sav ambalažni materijal.
2. Proverite da li su svi delovi prisutni i neoštećeni.
3. Postavite uređaj na suhu, ravnu, neklizajuću podlogu.

## **6. Priprema**

### **6.1 Priključivanje i uključivanje/isključivanje**



#### **OPASNOST od strujnog udara!**

- ⊙ Uređaj priključujte samo na lako dostupnu utičnicu čiji napon odgovara specifikaciji na natpisnoj pločici. Utičnica mora da bude lako dostupna i nakon priključivanja.

1. Utaknite mrežni utikač **11** u utičnicu.
2. Postavite posudu za kafu u zrnu **2** na uređaj.
3. Okrenite posudu za kafu u zrnu u smeru simbola zaključane brave **3** tako da se upale LED indikatori **6** broja šoljica / količine mlevene kafe, dugme **4** za podešavanje broj šoljica i dugme **5** za pokretanje/zaustavljanje. Nakon toga će LED indikator **6** izabranog broja šoljica i dugme **4** trajno svetleti.
4. Za prebacivanje u stanje pripravnosti okrenite posudu za kafu u zrnu u smeru simbola otključane brave **3** dok se LED indikatori ne ugase.
5. Za isključivanje izvucite mrežni utikač **11**.

## 6.2 Punjenje mlina za kafu

---

### UPOZORENJE na povrede usled obrtnih delova!

- ⊙ Mlin pustite u pogon samo kada je postavljen poklopac **1** na posudu za kafu u zrnju **2**.

### UPOZORENJE na imovinsku štetu!

- ⊙ Nemojte koristiti karamelizovanu kafu u zrnju. Ona može da začepi mlin.

1. Skinite poklopac **1** posude za kafu u zrnju **2**.
2. U posudu za kafu u zrnju sipajte količinu kafe u zrnju koju trošite dnevno.
3. Namestite poklopac.

## 6.3 Podešavanje stepena mlevenosti

Mlevenost možete prilagoditi u ukupno 18 stepeni koji su podeljeni u 3 grupe sa po 6 stepeni:

- *ESPRESSO* (sitno)
- *FILTER KAFA* (srednje)
- *FRANCUSKA PRESA* (grubo)
- Okrenite posudu za kafu u zrnju **2** tako da oznaka **▲ 12** na posudi za kafu u zrnju pokazuje na željeni stepen mlevenosti.

Stepen mlevenosti kafe utiče na ukus i treba da odgovara načinu pripreme kafe. Optimalni stepen mlevenosti takođe zavisi od sorte kafe.

## 6.4 Podešavanje broja šoljica, odnosno količine mlevene kafe

- Pritiskom na dugme  **4** birate željeni broj šoljica / količinu mlevene kafe između 2 i 12 šoljica. LED indikator **6** iznad izabrane količine mlevene kafe svetli.

---

**NAPOMENA:** Podešavanje broja šoljica / količine mlevene kafe ostaje upamćen i nakon isključivanja.

---

## 7. Mlevenje kafe u zrnju

---

### UPOZORENJE na povrede usled obrtnih delova!

- ⊙ Da bi se opasnost od povreda svela na najmanju meru, mlin je moguće uključiti tek kada je posuda za kafu u zrnju **2** postavljena. Nemojte nikada da zaobilazite ovu sigurnosnu funkciju!
- ⊙ Mlin pustite u pogon samo kada je postavljen poklopac **1** na posudu za kafu u zrnju **2**.
- ⊙ Tokom mlevenja držite sve predmete van posude za kafu u zrnju **2**. Takođe držite dalje npr. dugu kosu.

**NAPOMENA:** Skinite posudu za kafu u zrnju **2** sa mlina tek kada je to nužno (npr. u slučaju blokade ili radi čišćenja).

---

1. Utaknite mrežni utikač **11** u utičnicu.
2. Postavite posudu za kafu u zrnju **2** u ležište.
3. Uključite uređaj okretanjem u smeru simbola zaključane brave **Ⓜ 3**. Svi LED indikatori pale se nakratko.
4. Sipajte kafu u zrnju u posudu za kafu u zrnju **2** i namestite poklopac **1**.
5. Podesite željeni stepen mlevenosti.

6. Pritisnite dugme  **4** da biste izabrali željeni broj šoljica / količinu mlevene kafe.
7. Uverite se da je posuda za mlevenu kafu **8** pravilno postavljena.
8. Pokrenite mlevenje pritiskom na dugme za pokretanje/zaustavljanje ► **5**. Dugme svetli tokom mlevenja.
2. Skinite poklopac **1**.
3. Ručno operite posudu i poklopac sa blagim sredstvom za pranje posuda.
4. Osušite oba dela pre ponovne upotrebe.

### Mlin

Posuda za kafu u zrnju **2** skinuta je sa mlina za kafu.

1. Uređaj držite vodoravno.
2. Očistite unutrašnjost mlina odozgo pomoću priložene četke za čišćenje **9**.
3. Istresite preostalu kafu u zrnju.

### Temeljno čišćenje

U specijalizovanoj prodavnici možete nabaviti sredstvo u granulama za čišćenje mlina za kafu. Za temeljno čišćenje mlina postupite na sledeći način:

1. Sipajte sredstvo za čišćenje u granulama kao i obična zrna kafe u praznu posudu za kafu u zrnju **2**.
2. Sameljite granulatu na srednjem stepenu mlevenosti.
3. Pri sledećem mlevenju sipajte kafu u zrnju u posudu za kafu u zrnju i sameljite je tako da uklonite ostatke sredstva u granulama.
4. Bacite tako dobijenu samlevenu kafu nakon čišćenja, jer je ona mešavina kafe i ostataka sredstva za čišćenje u granulama.

### NAPOMENE:

- Mlin za kafu automatski zaustavlja mlevenje po dostizanju podešene količine mlevene kafe, odnosno broj šoljica.
  - Posudu za mlevenu kafu **8** napunite maksimalno do oznake **MAX** (oko 100 grama).
9. Zaustavite mlevenje ponovnim pritiskom na dugme za pokretanje/zaustavljanje ► **5**. Dugme se gasi.
  10. Izvadite posudu za mlevenu kafu **8** sa sveže samlevenom kafom i otvorite poklopac **7**.
  11. Za odmeravanje mlevene kafe možete koristiti priloženu mericu za kafu **10**.

## 8. Čišćenje



### OPASNOST od strujnog udara!

- ⊙ Izvucite mrežni utikač **11** iz utičnice pre nego što počnete sa čišćenjem mlina za kafu.
- ⊙ Mlin za kafu i priključni kabl sa mrežnim utikačem **11** ne smeju se uranjati u vodu ili druge tečnosti.

### UPOZORENJE na imovinsku štetu!

- ⊙ Nemojte koristiti jaka ili abrazivna sredstva za čišćenje.

### NAPOMENE:

- Granule vezuju ostatke kafe kao što su masti i ulja i čiste noževe za mlevenje.
- Za mlevenje nakon čišćenja koristite jeftiniju kafu u zrnju, a ne svoju kvalitetnu omiljenu kafu u zrnju.
- Redovna primena doprinosi boljem ukusu i produžava vek trajanja mlina za kafu.

### Posuda za kafu u zrnju

1. Okrenite posudu za kafu u zrnju **2** u smeru simbola otključane brave  **3** tako da se može izvaditi naviše.

## Posuda za mlevenu kafu

1. Izvadite posudu za mlevenu kafu **8** prema napred iz uređaja i skinite poklopac **7**.
2. Prospite rastresite ostatke samlevene kafe.
3. Ručno operite posudu i poklopac sa blagim sredstvom za pranje posuđa.
4. Osušite oba dela pre ponovne upotrebe.

## Uređaj

1. Obrišite uređaj vlažnom krpom i blagom sredstvom za pranje posuđa.
2. Naknadno ga osušite mekom krpom.

## 9. Odlaganje na otpad

Za ovaj proizvod važi evropska direktiva 2012/19/EU. Simbol prercrtane kante za otpatke označava da se ovaj proizvod u Evropskoj uniji mora odlagati odvojeno kao poseban otpad. To važi za ovaj proizvod i za sve delove dodatne opreme koja je označena ovim simbolom. Označeni proizvodi ne smeju da se odlažu u običan kućni otpad, već moraju da se predaju na sabirno mesto za reciklažu električnog i elektronskog otpada.

Ovim simbolom reciklaže označavaju se npr. predmeti ili delovi kao vredni za reciklažu. Reciklaža pomaže da se smanji potrošnja sirovina i zaštiti životna sredina.



## Ambalaža

Kada želite da odložite ambalažu, vodite računa o odgovarajućim ekološkim propisima u svojoj zemlji.

## 10. Rešavanje problema

Ako uređaj ne radi ispravno, prvo preduzмите mere sa ove kontrolne liste. Možda je posredi manji problem koji možete sami da rešite.





### OPASNOST od strujnog udara!

- ⊙ Ni u kom slučaju nemojte pokušavati da samostalno popravljate uređaj.

Greška	Mogući uzroci/mere
Uređaj ne radi	<ul style="list-style-type: none"><li>• Da li je obezbeđeno strujno napajanje?</li><li>• Proverite priključak.</li></ul>
Mlin za kafu proizvodi neobičan zvuk.	<ul style="list-style-type: none"><li>• Izvucite mrežni utikač i proverite da li se u mlinu nalazi neko strano telo.</li><li>• Možda je mlin blokiran. Očistite mlin.</li></ul>





## 11. Tehnički podaci

Model:	SKSM 150 A1
Mrežni napon:	220 – 240 V ~ 50 – 60 Hz
Klasa zaštite:	II
Snaga:	150 W
Zapremina posude za kafu u zrnju:	200 g
Zapremina posude za mlevenu kafu:	od 100 g do <b>MAX</b>
Potrošnja kada je uređaj isključen:	≤ 0,5 W

	Materijali koji se mogu reciklirati su označeni simbolom za reciklažu (3 strelice). Materijal se može odrediti prema reciklažnom broju koji se nalazi u sredini (ovde: 21) i/ili prema skraćenici (ovde: PAP).
~	Naizmenični napon
	Srpskom oznakom HOYER Handel GmbH izjavljuje usaglašenost sa srpskim zahtevima.

Zadržavamo pravo na tehničke izmene.

### Korišćeni simboli

	Zaštitna izolacija
	<b>Geprüfte Sicherheit</b> (Ispitana bezbednost): uređaji moraju da budu usklađeni sa opšteprihvaćenim pravilima tehnike, kao i sa zakonom o bezbednosti proizvoda (Produktsicherheitsgesetz - ProdSG).
	Firma HOYER Handel GmbH potvrđuje usaglašenost sa EU propisima CE oznakom.
	Ovaj simbol vas podseća da pakovanje odložite na ekološki prihvatljiv način.

## 12. Garancija i garantni list

### Kako izjaviti reklamaciju?

Molimo Vas:

- da pozovete korisnički servis: 0800-300-180
- pošaljete e-mail na: kontakt@lidl.rs
- posetite najbližu Lidl prodavnicu.

Da bismo osigurali najbržu asistenciju, molimo da sačuvate fiskalni račun i date ga na uvid prilikom izjavljivanja reklamacije.

Lidl i proizvođač nisu u mogućnosti da garantuju obezbeđivanje servisiranja i dostupnost rezervnih ili zamenskih delova van postupka ostvarivanja prava iz garancije/zakonske odgovornosti za saobraznost. Ukoliko za tim bude potrebe, putem naše Službe za potrošače možete proveriti dostupnost rezervnih delova i opcije za popravku. Hvala na razumevanju.

### Poštovani,

Ovim putem Vas upoznajemo sa Vašim pravima i obavezama koje proističu iz Zakona o zaštiti potrošača, a u pogledu ostvarivanja prava iz garancije.

Ova garancija ni na koji način ne utiče, niti isključuje prava koja kupac ima u skladu sa važećim Zakonom o zaštiti potrošača po osnovu zakonske odgovornosti prodavca za nesaobraznost robe ugovoru koja traje 2 godine od dana kada je roba predata kupcu.

Davalac garancije ovom izjavom preuzima obavezu da kupcima svojih aparata, a pod uslovima i redosledom definisanim u ovoj izjavi, obezbedi:

- besplatno otklanjanje kvarova u garantnom roku, koji bi nastali kod uobičajene upotrebe ili zbog grešaka u proizvodnji i materijalu, ili

- zamenu aparata kada opravka shodno odredbi prethodne tačke nije moguća, ili
- ako otklanjanje kvara nije moguće, kupac ima pravo da zahteva od prodavca povrat novca.

Ukupan rok garancije je 3 godina.

Garantni rok počinje da važi od datuma kupovine proizvoda, odnosno od prijema istog od strane kupca, a što se dokazuje fiskalnim računom.

Garancija važi na teritoriji Republike Srbije.

Kupac može da izjavi reklamaciju usmeno u nekom od prodajnih objekata Lidl Srbija KD, odnosno telefonom, pisanim putem ili elektronskim putem na kontakte kompanije Lidl Srbija KD, uz dostavu računa na uvid.

U cilju ispravnog funkcionisanja uređaj se koristi u skladu sa njegovom namenom i Uputstvom za upotrebu.

Na zahtev kupca, koji je izjavljen u garantnom roku, prodavac će izvršiti otklanjanje kvarova i nedostataka na proizvodu u roku predviđenom Zakonom.

### Garantni uslovi:

Pre obraćanja prodavcu za tehničku pomoć, potrebno je proveriti ispravnost instalacije i ostalih potrebnih uslova naznačenih u Uputstvu za upotrebu.

Kupac je dužan da prodavcu preda sve pripadajuće delove proizvoda koje je preuzeo u trenutku kupovine.

### Popravke u roku garancije:

Garancija važi počev od dana kada je proizvod predat kupcu, a koja se utvrđuje na osnovu fiskalnog računa. U garantnom periodu davalac garancije, odnosno prodavac je u obavezi da otkloni tehničke kvarove koji bi nastali kod uobičajene upotrebe ili zbog grešaka u proizvodnji i materijalu, bez naknade i u zakonskom roku. Ukoliko opravka nije moguća, davalac garancije, odnosno prodavac je

ovlašćen i dužan da sprovede druge radnje u skladu sa ovom Izjavom.

Lidl i proizvođač nisu u mogućnosti da garantuju obezbeđivanje servisiranja i dostupnost rezervnih ili zamenskih delova van postupka ostvarivanja prava iz garancije/zakonske odgovornosti za saobraznost. Ukoliko za tim bude potrebe, putem naše Službe za potrošače možete proveriti dostupnost rezervnih delova i opcije za popravku. Hvala na razumevanju.

### **Garancija ne važi u sledećim slučajevima:**

1. Ukoliko prodavcu uz aparat nije priložen fiskalni račun sa datumom prodaje.
2. Ukoliko je kvar prouzrokovan udarom groma, strujnim udarom ili sličnim delovanjem spoljne sile na sam uređaj (požar, poplava, naponski udar...).

3. Ukoliko su nastali kvarovi i oštećenja na uređaju posledica delovanja spoljnih uticaja, kao što su: velika vlaga, previsoka i suviše niska temperatura (pucanje cevi usled smrzavanja, oštećenja gumenih delova, rđanje, itd.)
4. Ukoliko proizvod nije korišćen u skladu sa Uputstvom za upotrebu.
5. Ukoliko je proizvod pokušalo da popravi treće neovlašćeno lice.
6. Ukoliko proizvod nije korišćen u skladu sa namenom.
7. Ukoliko je čišćenje i održavanje uređaja urađeno protivno Uputstvu za upotrebu.
8. Ukoliko je proizvod korišćen u profesionalne svrhe.

<b>RS</b>	
Naziv proizvoda:	Električni mlin za kafu
Model:	<b>SKSM 150 A1</b>
IAN/Serijski broj:	<b>527333_2504</b>
Proizvođač:	Hoyer Handel GmbH Kühnehöfe 12 22761 Hamburg GERMANY, Nemačka

<p><b>Ovlašćeni serviser:</b></p> <p><b>ICOM Communications</b>  Novosadski put 68,  21203 Veternik,  Republika Srbija  tel. 021 3000 151,  mob. 060 4800 476</p>	<p><b>Uvozi i stavlja u promet:</b></p> <p><b>Lidl Srbija KD</b>  Prva južna radna 3,  22330 Nova Pazova,  Republika Srbija  tel. 0800-300-180,  e-mail: kontakt@lidl.rs</p>
<p>Datum predaje robe potrošaču:</p>	<p>datum sa fiskalnog računa</p>

Na internet adresi [www.lidl-service.com](http://www.lidl-service.com) možete preuzeti ovaj, kao i mnoge druge priručnike, video zapise o proizvodima i softver za instalaciju.







Sa našim QR kodom dospećete direktno na stranicu Lidl servisa ([www.lidl-service.com](http://www.lidl-service.com)) i unosom broja artikla (IAN **527333\_2504**) možete otvoriti uputstvo za upotrebu.



## **Cuprins**

<b>1. Imagine de ansamblu .....</b>	<b>81</b>
<b>2. Utilizare corespunzătoare .....</b>	<b>82</b>
<b>3. Instrucțiuni de siguranță .....</b>	<b>83</b>
<b>4. Conținutul pachetului livrat .....</b>	<b>85</b>
<b>5. Scoaterea din ambalaj și instalarea .....</b>	<b>85</b>
<b>6. Pregătirea .....</b>	<b>85</b>
6.1 Conectarea și pornirea/oprirea .....	85
6.2 Adăugarea de boabe de cafea .....	86
6.3 Setarea gradului de măcinare .....	86
6.4 Setarea numărului de căni resp. a cantității de cafea măcinată .....	86
<b>7. Măcinarea de boabe de cafea.....</b>	<b>86</b>
<b>8. Curățare .....</b>	<b>87</b>
<b>9. Eliminarea .....</b>	<b>88</b>
<b>10. Remedierea problemelor .....</b>	<b>89</b>
<b>11. Date tehnice .....</b>	<b>89</b>
<b>12. Garantat de HOYER Handel GmbH.....</b>	<b>90</b>

## 1. *Imagine de ansamblu*

- |    |   |  |
|----|---|--|
| 1  |   | Capac (al recipientului pentru boabe)                                    |
| 2  |   | Recipient pentru boabe   |
| 3  |  | Sens de rotație pentru deblocarea și blocarea recipientului pentru boabe |
| 4  |  | Buton pentru selectarea numărului de căni                                |
| 5  |  | Buton Start/Stop   |
| 6  |   | LED-uri; afișarea numărului de căni                                      |
| 7  |   | Capacul recipientului pentru cafea măcinată                              |
| 8  | <b>MAX</b>  | Recipient pentru cafea măcinată cu marcaj <b>MAX</b>                     |
| 9  |   | Perie de curățat   |
| 10 |   | Lingură pentru cafea   |
| 11 |   | Cablu de alimentare cu ștecher   |
| 12 |  | Marcaj pentru gradul de măcinare   |
| 13 |   | Scală pentru gradul de măcinare pe recipientul pentru boabe              |

## **Vă mulțumim pentru încrederea dvs.!**

Felicitări pentru achiziționarea noii dvs. râșnițe de cafea.

Pentru o manipulare sigură a aparatului și pentru a cunoaște toate funcționalitățile acestuia:

- **Citiți cu atenție aceste instrucțiuni de utilizare înainte de prima utilizare.**
- **Respectați, în primul rând, instrucțiunile de siguranță!**
- **Aparatul trebuie folosit doar în modul descris în aceste instrucțiuni de utilizare.**
- **Păstrați aceste instrucțiuni de utilizare.**
- **Dacă transmiteți dispozitivul altcuiva, vă rugăm să includeți aceste instrucțiuni de utilizare. Aceste instrucțiuni de utilizare sunt parte componentă a produsului.**

Vă dorim să vă bucurați de noua dvs. râșniță de cafea!

## **2. Utilizare corespunzătoare**

Râșnița de cafea este destinată exclusiv măcinării boabelor de cafea în râșnița integrată:

Aparatul este conceput pentru uzul casnic. Aparatul trebuie utilizat numai în interior. Aparatul nu trebuie utilizat în scopuri comerciale.

### **Utilizare incorectă previzibilă**

---

#### **AVERTIZARE cu privire la pagube materiale!**

- ⊙ Nu folosiți boabe de cafea caramelizate. Acesta se pot lipi în râșniță.
- 

### **Simboluri pe aparat**



Simbolul indică faptul că materialele astfel marcate nu schimbă gustul sau mirosul alimentelor.

### 3. **Instrucțiuni de siguranță**

#### **Simboluri de avertizare**

Dacă este necesar, în instrucțiunile de utilizare se vor folosi următoarele simboluri de avertizare:



**PERICOLI!** Grad crescut de risc: Nerespectarea avertizării poate provoca vătămări corporale și poate pune în pericol viața utilizatorului.

**AVERTIZARE!** Grad mediu de risc: Nerespectarea avertizării poate provoca răniri sau pagube materiale semnificative.

**ATENȚIE!** Grad scăzut de risc: Nerespectarea avertizării poate provoca răniri sau pagube materiale ușoare.

**OBSERVAȚIE!** Situații și particularități care trebuie respectate în timpul manipulării aparatului.

#### **Instrucțiuni pentru o funcționare sigură**

- ⊙ Acest aparat nu trebuie folosit de către copii. Aparatul și cablul de alimentare trebuie ținute departe de copii.
- ⊙ Acest aparat poate fi utilizat de persoane cu abilități fizice, senzoriale sau mentale reduse sau de către persoane fără experiență și/sau fără cunoștințe speciale, numai în cazurile în care aceste persoane sunt supravegheate sau dacă au primit instrucțiunile necesare pentru utilizarea în siguranță a aparatului și au înțeles riscurile la care se expun.
- ⊙ Nu lăsați copiii să se joace cu aparatul.
- ⊙ Aparatul trebuie întotdeauna deconectat de la rețeaua de alimentare cu energie electrică, dacă nu este supravegheat și înainte de asamblare, demontare sau curățare.
- ⊙ Înainte de înlocuirea accesoriilor sau a componentelor suplimentare, care se mișcă în timpul funcționării, aparatul trebuie oprit și deconectat de la rețeaua de alimentare cu energie electrică.
- ⊙ De asemenea, acest aparat este prevăzut pentru a fi folosit în gospodărie și pentru scopuri casnice, ca de exemplu...
  - ... în bucătăriile pentru angajații din magazine, birouri și alte zone industriale;
  - ... în cadrul proprietăților agricole;
  - ... de către clienții hotelurilor, ai motelurilor și ai altor locuri de cazare;
  - ... în pensiunile cu mic dejun.
- ⊙ Acest aparat nu a fost conceput pentru a fi folosit cu un temporizator extern sau cu un sistem separat de acționare de la distanță.

- ⊙ Râșnița, cablul de alimentare și ștecherul cablului de alimentare nu trebuie scufundate în apă sau alte lichide.
- ⊙ În cazul în care cablul de alimentare al aparatului se deteriorează, acesta trebuie înlocuit de către producător, de către serviciul pentru clienți al acestuia sau de către o persoană cu o calificare similară, pentru a evita pericole.
- ⊙ Respectați instrucțiunile din capitolul privind curățarea (vezi "Curățare" de pe pagina 87).
- ⊙ Aveți grijă să nu curgă lichid pe conexiunea aparatului.
- ⊙ Respectați instrucțiunile de siguranță din acest manual, deoarece utilizarea incorectă poate duce la răniri.



### **PERICOL pentru copii!**

- ⊙ Ambalajul nu este o jucărie pentru copii. Copiii nu au voie să se joace cu pungile din plastic. Există pericol de sufocare.



### **PERICOL pentru și din cauza animalelor de companie și domestice!**

- ⊙ Aparatele electrice pot prezenta pericole pentru animalele de companie și domestice. În plus, animalele pot provoca deteriorări aparatului. Prin urmare, este esențial să țineți animalele departe de aparatele electrice.



### **PERICOL de electrocutare datorită umidității!**

- ⊙ Protejați aparatul de umiditate, picături de apă sau apă pulverizată: Există pericolul de electrocutare.
- ⊙ În cazul în care pătrund lichide în aparat, scoateți imediat ștecherul cablului de alimentare din priză. Verificați aparatul înainte de a-l repune în funcțiune.



### **PERICOL de electrocutare!**

- ⊙ Nu puneți aparatul în funcțiune dacă observați deteriorări vizibile ale acestuia sau

ale cablului de alimentare sau dacă aparatul a fost scăpat din mâini.

- ⊙ Introduceți ștecherul cablului de alimentare doar într-o priză instalată corespunzător, ușor accesibilă, a cărei tensiune corespunde cu cea indicată pe plăcuța de tip. Priza trebuie să rămână ușor accesibilă și după conectare.
- ⊙ Asigurați-vă că nu este posibilă deteriorarea cablului de alimentare prin trecerea sa peste muchii ascuțiți sau locuri fierbinți.
- ⊙ Nici după oprire, aparatul nu este deconectat complet de la rețeaua de alimentare cu energie electrică. Pentru a-l deconecta, scoateți din priză ștecherul cablului de alimentare.
- ⊙ La utilizarea aparatului, aveți grijă să nu prindeți sau să striviți cablul de alimentare.
- ⊙ Pentru a scoate ștecherul cablului de alimentare din priză, trageți întotdeauna de ștecher și niciodată de cablu.
- ⊙ Scoateți ștecherul cablul de alimentare din priză:
  - dacă apare o defecțiune
  - dacă nu folosiți râșnița de cafea
  - înainte de a curăța râșnița de cafea
  - în caz de furtună
- ⊙ Pentru a evita punerea în pericol, nu efectuați modificări asupra aparatului.

## **AVERTIZARE de rănire prin piese rotative!**

- ⊙ Introduceți ștecherul cablului de alimentare în priză abia după ce recipientul pentru boabe este montat și blocat.
- ⊙ Pentru a reduce la minimum pericolul de accidentare, aparatul poate fi pornit numai atunci când recipientul pentru boabe este corect montat. Nu ocoliți niciodată această funcție de siguranță!
- ⊙ Utilizați râșnița numai cu capacul montat pe recipientul pentru boabe.
- ⊙ Nu țineți obiecte în recipientul pentru boabe în timpul măcinării. Țineți la distanță și părul lung, de exemplu.

## **AVERTIZARE cu privire la pagube materiale!**

- ⊙ Aparatul este echipat cu picioare din cauciuc antiderapant. Întrucât mobila este acoperită cu diverse tipuri de lacuri și materiale plastice și este tratată cu diverse soluții de întreținere, nu se poate exclude complet posibilitatea ca unele dintre aceste soluții să conțină substanțe care să atace sau să înmoaie picioarele din material plastic. Dacă este cazul, poziționați aparatul pe un suport antiderapant.
- ⊙ Utilizați dispozitivul numai cu accesoriile originale.
- ⊙ Așezați aparatul pe o suprafață stabilă, dreaptă.
- ⊙ Nu folosiți materiale de curățare ascuțite sau abrazive.
- ⊙ Nu expuneți aparatul la temperaturi sub punctul de îngheț.

## **4. Conținutul pachetului livrat**

- 1 râșniță de cafea
- 1 perie de curățat **9**
- 1 lingură pentru cafea **10**
- 1 instrucțiuni de utilizare complete (pe internet)
- 1 instrucțiuni pe scurt (însoțesc aparatul)

## **5. Scoaterea din ambalaj și instalarea**

1. Îndepărtați toate materialele de ambalare.
2. Verificați dacă aveți toate piesele și dacă acestea nu sunt deteriorate.
3. Puneți aparatul pe un suport uscat, drept și antiderapant.

## **6. Pregătirea**

### **6.1 Conectarea și pornirea/oprirea**



#### **PERICOL de electrocutare!**

- ⊙ Cuplați aparatul doar la o priză instalată corespunzător, ușor accesibilă, a cărei tensiune corespunde cu cea indicată pe plăcuța de identificare a aparatului. Priza trebuie să rămână ușor accesibilă și după introducerea ștecherului.

- 
1. Introduceți ștecherul cablului de alimentare **11** într-o priză.
  2. Dacă este cazul, așezați recipientul pentru boabe **2** pe aparat.
  3. Rotiți recipientul pentru boabe în direcția simbolului cu lacăt închis **8** **3**, până se aprind LED-urile **6** pentru numărul de căni/cantitatea de cafea măcinată, butonul **4** pentru setarea numărului de căni și butonul **▶** **5** Start/Stop.

Apoi, LED-ul **6** pentru numărul de căni selectate și butonul **4** luminează permanent.

4. Pentru a ajunge în modul Standby, rotiți recipientul pentru boabe în direcția simbolului cu lacăt deschis **3**, până se sting LED-urile.
5. Pentru oprire, scoateți ștecherul cablului de alimentare **11** din priză.

## 6.2 Adăugarea de boabe de cafea

### AVERTIZARE de rănire prin piese rotative!

- ⊙ Utilizați râșnița numai cu capacul **1** montat pe recipientul pentru boabe **2**.

### AVERTIZARE cu privire la pagube materiale!

- ⊙ Nu folosiți boabe de cafea caramelizate. Acesta se pot lipi în râșniță.

1. Scoateți capacul **1** recipientului pentru boabe **2**.
2. Umpleți în recipientul pentru boabe cantitatea de boabe de cafea pe care o folosiți într-o zi.
3. Puneți din nou capacul.

## 6.3 Setarea gradului de măcinare

Puteți ajusta gradul de măcinare într-un număr total de 18 trepte, împărțite în 3 grupe de câte 6 trepte:

- ESPRESSO (fin)
- FILTER COFFEE (mediu)
- FRENCH PRESS (grosier)
- Rotiți recipientul pentru boabe **2** astfel încât marcajul **▲ 12** să indice gradul de măcinare dorit pe recipientul pentru boabe.

Gradul de măcinare a cafelei influențează gustul și trebuie să fie adaptat procedurii de preparare. Gradul de măcinare optim depinde și de tipul de cafea.

## 6.4 Setarea numărului de căni resp. a cantității de cafea măcinată

- Prin apăsarea butonului **4**, selectați numărul dorit de căni resp. cantitatea dorită de cafea măcinată, între 2 și 12 căni. LED-ul **6** de deasupra cantității de cafea măcinată selectată luminează.

**OBSERVAȚIE:** Setarea numărului de căni/cantității de cafea măcinată rămâne salvată și după oprire.

## 7. Măcinarea de boabe de cafea

### AVERTIZARE de rănire prin piese rotative!

- ⊙ Pentru a reduce la minimum pericolul de accidentare, aparatul poate fi pornit numai atunci când recipientul pentru boabe **2** este corect montat. Nu ocoliți niciodată această funcție de siguranță!
- ⊙ Utilizați râșnița numai cu capacul **1** montat pe recipientul pentru boabe **2**.
- ⊙ Nu țineți obiecte în recipientul pentru boabe **2** în timpul măcinării. Țineți la distanță și părul lung, de exemplu.

**OBSERVAȚIE:** Îndepărtați recipientul pentru boabe **2** de pe râșniță numai dacă acest lucru este neapărat necesar (de ex. în caz de blocaj sau pentru curățare).

1. Introduceți ștecherul cablului de alimentare **11** într-o priză.
2. Dacă este cazul, așezați recipientul pentru boabe **2** sus în suport.

3. Porniți aparatul, rotindu-l în direcția simbolului cu lacăt închis **3**. Toate LED-urile se aprind scurt.
4. Adăugați boabe de cafea în recipientul pentru boabe **2** și așezați capacul **1**.
5. Setajați gradul de măcinare dorit.
6. Apăsăți butonul **4**, pentru a selecta numărul dorit de căni/cantitatea dorită de cafea măcinată.
7. Asigurați-vă că recipientul pentru cafea măcinată **8** este montat corect.
8. Porniți procesul de măcinare prin apăsarea butonului Start/Stop **5**. Butonul luminează în timpul procesului de măcinare.

### OBSERVAȚII:

- Râșnița de cafea oprește automat procesul de măcinare după atingerea cantității setate de cafea măcinată resp. a numărului setat de căni.
  - Umpleți recipientul pentru cafea măcinată **8** cel mult până la marcajul **MAX** (cca. 100 g).
9. Opriți procesul de măcinare printr-o nouă apăsare a butonului Start/Stop **5**. Butonul se stinge.
  10. Scoateți recipientul pentru cafea măcinată **8** cu cafeaua proaspăt măcinată și deschideți capacul **7**.
  11. Pentru porționarea cafelei măcinate puteți folosi lingura pentru cafea **10** furnizată împreună cu aparatul.

## 8. Curățare



### PERICOL de electrocutare!

- ⊙ Scoateți ștecherul cablului de alimentare **11** din priză înainte de a curăța râșnița de cafea.
- ⊙ Râșnița de cafea și cablul de alimentare cu ștecher **11** nu trebuie scufundate în apă sau în alte lichide.

### AVERTIZARE cu privire la pagube materiale!

- ⊙ Nu folosiți materiale de curățare ascuțite sau abrazive.

### Recipient pentru boabe

1. Rotiți recipientul pentru boabe **2** în direcția simbolului cu lacăt deschis **3**, până se poate scoate în sus.
2. Scoateți capacul **1**.
3. Curățați manual recipientul roșu și capacul, cu un detergent de vase blând.
4. Uscați ambele piese înainte de reutilizare.

### Râșnița

Recipientul pentru boabe **2** est detașat de râșnița de cafea.

1. Țineți râșnița de cafea orizontal.
2. Curățați râșnița sus în interior cu peria pentru curățat **9** livrată împreună cu aparatul.
3. Goliți resturile de boabe de cafea.

### Curățare temeinică

În magazinele de specialitate se găsesc granule de curățat pentru râșnițe de cafea. Pentru a curăța temeinic râșnița, procedați după cum urmează:

1. Turnați granulele de curățat, la fel ca boabele de cafea obișnuite, în recipientul pentru boabe **2** gol.

2. Măcinați granulele cu grad de măcinare mediu.
3. Pentru măcinare ulterioară, puneți boabe de cafea în recipientul pentru boabe și măcinați-le, pentru a îndepărta reziduurile de granule.
4. Aruncați prima cafea măcinată după curățare, deoarece este un amestec de cafea și resturi de granule de curățat.

#### **OBSERVAȚII:**

- Granulele leagă reziduurile de cafea, precum grăsimi și uleiuri, și curăță discurile de măcinare.
- Pentru măcinare ulterioară, folosiți boabe de cafea mai ieftine și nu boabele dvs. de cafea preferate, de calitate superioară.
- Utilizarea periodică asigură o aromă mai bună și prelungește durata de viață a rășniței dvs. de cafea.

#### **Recipientul pentru cafea măcinată**

1. Trageți recipientul pentru cafea măcinată **8** spre față din rășnița de cafea și scoateți capacul **7**.
2. Goliți resturile de cafea măcinată.
3. Curățați manual recipientul roșu și capacul, cu un detergent de vase blând.
4. Uscați ambele piese înainte de reutilizare.

#### **Aparatul**

1. Ștergeți aparatul cu o lavetă umedă, cu detergent de vase blând.
2. Uscați cu o lavetă moale.

## **9. Eliminarea**

Acest produs este în conformitate cu Directiva Europeană 2012/19/UE. Simbolul format dintr-un tomberon de gunoi tăiat înseamnă că eliminarea produsului trebuie



să se facă separat în Uniunea Europeană. Acest lucru este valabil atât pentru produs, cât și pentru accesoriile marcate cu acest simbol. Produsele marcate nu trebuie eliminate împreună cu deșeurile menajere, ci predate la un centru de reciclare a aparaturilor electrice și electronice.

Acest simbol de reciclare marchează de exemplu un obiect sau piese de material ca fiind valoroase pentru reciclare. Reciclarea ajută la scăderea consumului de materiale prime și la diminuarea efectului negativ asupra mediului înconjurător.



#### **Ambalajul**

În cazul în care doriți să aruncați ambalajul, respectați prevederile naționale în vigoare privind protecția mediului.

## 10. Remedierea problemelor

Dacă se întâmplă ca aparatul să nu funcționeze așa cum doriți, parcurgeți mai întâi această listă de verificare. Poate este doar o mică problemă pe care o puteți remedia personal.



### PERICOL de electrocutare!







- ⊙ Nu încercați în niciun caz să reparați personal aparatul.

Eroare	Cauze posibile/ măsuri
Nu funcționează	<ul style="list-style-type: none"><li>• Este asigurată alimentarea cu energie electrică?</li><li>• Verificați conexiunea.</li></ul>
Râșnița de cafea produce un zgomot neobișnuit.	<ul style="list-style-type: none"><li>• Scoateți ștecherul cablului de alimentare din priză și verificați dacă nu se află un corp străin în râșniță.</li><li>• Este posibil ca râșnița să fie blocată. Curățați râșnița.</li></ul>

## 11. Date tehnice

Model:	SKSM 150 A1
Tensiune de rețea:	220 - 240 V ~ 50 - 60 Hz
Clasă de protecție:	II
Putere:	150 W
Capacitatea recipientului pentru boabe:	200 g
Capacitatea recipientului pentru cafea măcinată:	100 g până la <b>MAX</b>
Consum de putere în stare oprită: ≤ 0,5 Watt	

## Simboluri utilizate

	Izolare de protecție
	<b>Geprüfte Sicherheit</b> (siguranță verificată): aparatele trebuie să corespundă standardelor tehnice recunoscute și să fie în acord cu Legea privind siguranța produselor (Produktsicherheitsgesetz - ProdSG).
	Prin marcajul CE, HOYER Handel GmbH declară conformitatea UE.
	Acest simbol amintește de faptul că ambalajul trebuie eliminat în mod ecologic.
	Materialele reciclabile sunt marcate cu simbolul de reciclare (3 săgeți). Materialul poate fi identificat prin numărul de reciclare din mijloc (în acest caz: 21) și/sau o abreviere (în acest caz: PAP).
	Tensiune alternativă
	Prin aplicarea marcajului sârb, HOYER Handel GmbH declară conformitatea cu cerințele sârbe.

Se rezervă dreptul asupra modificărilor tehnice.

## 12. Garantat de HOYER Handel GmbH

Stimată clientă, stimat client,  
Pentru acest aparat primiți o garanție de 3 ani de la data cumpărării. În caz de defecțiuni la acest produs aveți drepturi legale ce se vor exercita în raport cu vânzătorul produsului. Aceste drepturi legale nu sunt limitate de garanția noastră prezentată în cele ce urmează.

### Condiții ale garanției

Termenul de garanție începe la data de cumpărare. Vă rugăm păstrați cu grijă bonul de casă original. Acest document este necesar pentru a dovedi achiziția dumneavoastră. Dacă în termen de trei ani de la data cumpărării acestui produs apare o defecțiune de material sau de fabricație la acest produs, atunci acesta va fi reparat gratuit sau înlocuit de noi - în funcție de alegerea noastră. Această garanție presupune să ne prezentați în termenul de trei ani aparatul defect și dovada achiziției (bonul de casă) împreună cu o scurtă descriere scrisă cu detalii privind defecțiunea și momentul în care aceasta a apărut.

Dacă defectul este acoperit de garanția noastră, veți primi produsul reparat sau un produs nou înapoi. La repararea sau schimbarea produsului nu începe o nouă perioadă de garanție.

### Perioada de garanție și drepturile legale privind defectele

Timpul de nefuncționare din cauza lipsei de conformitate apărute în cadrul termenului de garanție prelungeste termenul de garanție legală de conformitate și cel al garanției comerciale și curge, după caz, din momentul la care a fost adusă la cunoștința vânzătorului lipsa de conformitate a produsului sau din momentul prezentării produsului la vânzător/unitatea service până la aducerea produsului în stare de utilizare normală și,

respectiv, al notificării în scris în vederea ridicării produsului sau predării efective a produsului către consumator.

Produsele de folosință îndelungată care înlocuiesc produse defecte în cadrul termenului de garanție vor beneficia de un nou termen de garanție care curge de la data preschimbării produsului.

Daunele și defectele prezente eventual chiar de la cumpărare trebuie să fie comunicate imediat după despachetarea produsului. Reparațiile necesare după scurgerea termenului de garanție se fac contra cost.

### **Domeniul de aplicare a garanției**

Aparatul a fost produs cu grijă, cu respectarea strictă a directivelor privind calitatea, și a fost testat conștiincios înainte de livrare.

Garanția se aplică pentru defecțiuni ale materialului sau de fabricare.

### **Garanția nu acoperă piese ale produsului care sunt afectate de uzura normală a aparatului și nici deteriorări ale pieselor fragile, de ex. buton, lămpi sau alte elemente din sticlă.**

Această garanție nu mai este valabilă dacă produsul este deteriorat fiind folosit sau întreținut necorespunzător. Trebuie respectate toate indicațiile prezentate în manualul de utilizare pentru a asigura utilizarea corespunzătoare a produsului. Trebuie evitate în special scopurile de utilizare și acțiunile despre care în manualul de utilizare se precizează că nu sunt recomandate sau împotriva cărora există avertizări.

Produsul este potrivit numai pentru uzul privat și nu pentru scopuri comerciale. În cazul unui tratament necorespunzător sau nepotrivit, unei manevrări agresive sau al unor intervenții care nu au fost realizate de un Centru de Service autorizat de noi, se pierde garanția.

### **Procedura în cazul garantat**

Pentru a asigura o prelucrare cât mai rapidă a solicitării dumneavoastră, urmați vă rugăm următoarele indicații:

- Vă rugăm rețineți numărul articolului **IAN: 527333\_2504** ce va fi menționat în orice solicitare, și țineți la dvs. bonul de casă, ca dovadă a achiziției.
- Numărul de articol îl găsiți pe plăcuța indicatoare, o gravură, pe pagina de titlu a instrucțiunilor dumneavoastră (stânga jos) sau ca și autocolant pe partea posterioară sau inferioară a aparatului.
- În cazul în care apar erori de funcționare sau alte defecte, contactați mai întâi Centrul de Service prezentat mai jos **prin telefon** sau pe **email**.
- Un produs înregistrat astfel ca fiind defect poate fi apoi transmis împreună cu dovada achiziției (bonul de casă) și informațiile cu privire la defecțiune și momentul apariției acesteia, la adresa Centrului de Service pusă la dispoziția dumneavoastră, cu taxare la destinație.

La [www.lidl-service.com](http://www.lidl-service.com) puteți descărca aceste și multe alte manuale, videoclipuri despre produse și software de instalare.



Cu acest cod QR, puteți accesa direct pagina de service Lidl ([www.lidl-service.com](http://www.lidl-service.com)) și puteți deschide instrucțiunile de utilizare introducând numărul articolului (IAN) **527333\_2504**.



## **Centru de Service**

**RO** Service România

Tel.: 0800896637

E-Mail: [hoyer@lidl.ro](mailto:hoyer@lidl.ro)

**IAN: 527333\_2504**



## **Distribuitor**

Atenție: următoarea adresă nu este **adresa unui centru de service**. Contactați mai întâi Centrul de Service prezentat mai sus.





HOYER Handel GmbH  
Kühnehöfe 12  
22761 Hamburg  
GERMANIA



## **Съдържание**

<b>1. Общ преглед .....</b>	<b>95</b>
<b>2. Предназначение .....</b>	<b>96</b>
<b>3. Указания за безопасност .....</b>	<b>97</b>
<b>4. Обхват на доставката.....</b>	<b>99</b>
<b>5. Разопаковане и монтиране .....</b>	<b>99</b>
<b>6. Подготовка .....</b>	<b>100</b>
6.1 Свързване и включване/изключване.....	100
6.2 Напълване с кафе на зърна.....	100
6.3 Задаване степента на смилане .....	100
6.4 Задаване на брой чаши или количество смляно кафе .....	100
<b>7. Смилане на кафе на зърна .....</b>	<b>101</b>
<b>8. Почистване.....</b>	<b>102</b>
<b>9. Изхвърляне .....</b>	<b>103</b>
<b>10. Отстраняване на неизправности .....</b>	<b>103</b>
<b>11. Технически данни .....</b>	<b>104</b>
<b>12. Гаранция на HOYER Handel GmbH .....</b>	<b>105</b>

## 1. **Общ преглед**

- 1 Капак (на контейнера за кафе на зърна)
- 2 Контейнер за кафе на зърна
- 3  Посока на въртене за освобождаване и заключване на контейнера за зърна
- 4  Бутон за избор на брой чаши
- 5  Бутон Старт/Стоп
- 6 LED индикатори; показание за броя чаши
- 7 Капак на контейнера за смляно кафе
- 8 **МАКСИМАЛНО** Контейнер за смляно кафе с обозначение **МАКСИМАЛНО**
- 9 Четка за почистване
- 10 Лъжица за кафе
- 11 Захранващ кабел с щепсел
- 12  Маркировка за степен на смилане
- 13 Скала за степен на смилане върху контейнера за зърна

## **Благодарим ви много за доверието!**

Поздравяваме ви за вашата нова кафемелачка.

За безопасна работа с устройството и запознаване с целия обхват на услугите:

- **Преди първа употреба прочетете внимателно това ръководство за експлоатация.**
- **Преди всичко следвайте инструкциите за безопасност!**
- **Работете с уреда само по начина, описан в това ръководство за експлоатация.**
- **Запазете това ръководство за експлоатация.**
- **В случай че предадете уреда на други лица, приложете това ръководство за експлоатация. Ръководството за експлоатация е неразделна част от продукта.**

Желаем ви много удоволствие с вашата нова кафемелачка!

## **2. Предназначение**

Кафемелачката е предназначена единствено за смилане на кафе на зърна в интегрирания механизъм за мелене: Уредът е предназначен за употреба в частни домакинства. Уредът може да се използва само на закрито. Този уред не е предназначен за професионална употреба.

### **Предвидима неправилна употреба**

---

**ПРЕДУПРЕЖДЕНИЕ за материални щети!**

- ⊙ Не използвайте карамелизирано кафе на зърна. То може да задръсти мелачката.
- 

### **Символи на уреда**



Символът дава информация, че така обозначените материали не променят вкуса и мириса на хранителните продукти.

### 3. Указания за безопасност

#### Предупреждения

При необходимост в това ръководство за експлоатация се използват следните предупреждения:



**ОПАСНОСТ!** Висок риск: Пренебрегването на предупреждението може да доведе до увреждане на здравето и да застраши живота.

**ПРЕДУПРЕЖДЕНИЕ!** Среден риск: Пренебрегването на предупреждението може да доведе до наранявания или сериозни материални щети.

**ВНИМАНИЕ:** Малък риск: Пренебрегването на предупреждението може да доведе до леки наранявания или материални щети.

**УКАЗАНИЕ:** Обстоятелства и особености при работа с уреда, които трябва да се имат предвид.

#### Указания за безопасна работа

- ⊙ Уредът не трябва да се използва от деца. Уредът и захранващият кабел трябва да се пазят от деца.
- ⊙ Уредът може да се използва от лица с намалени физически, сетивни или умствени възможности или такива с липса на опит и/или познания, ако са под наблюдение или са инструктирани относно безопасната употреба на уреда и са разбрали последващите рискове.
- ⊙ Децата не трябва да си играят с уреда.
- ⊙ Ако е оставен без надзор, както и преди сглобяване, разглобяване или почистване, уредът задължително трябва да се изключи от електрическата мрежа.
- ⊙ Преди смяна на принадлежности или допълнителни части, които се движат по време на работа на уреда, той задължително се изключва и щепселът му се изважда от контакта.
- ⊙ Този уред е предназначен за домашна или подобна на домашната употреба, като например...
  - ... в кухните за служителите на магазини, офиси и други стопански обекти;
  - ... в селскостопански имоти;
  - ... от клиенти на хотели, мотели и други места за настаняване;
  - ... в гостилници.
- ⊙ Този уред не е предназначен за използване с външен таймер или отделна дистанционна система.

- ⊙ Кафемелачката, захранващият кабел и щепселът не трябва да се потапят във вода или други течности.
- ⊙ Ако захранващият кабел на този уред се повреди, той трябва да бъде сменен от производителя, негов сервиз или съответно квалифицирано лице, за да се избегнат всякакви рискове.
- ⊙ Обърнете внимание на главата за почистване (вижте „Почистване“ на страница 102).
- ⊙ Внимавайте в щепсела на уреда да не проникне течност.
- ⊙ Спазвайте указанията за безопасност в настоящото ръководство, тъй като при неправилна употреба са възможни наранявания.



### **ОПАСНОСТ за деца!**

- ⊙ Опаковъчният материал не е играчка за деца. Децата не трябва да си играят с вакуумираните пликосе. Съществува опасност от задушаване.



### **ОПАСНОСТ за и от домашни животни!**

- ⊙ Електрическите уреди могат да са опасни за домашни и селскостопански животни. Освен това животните могат да причинят повреди на уреда. Поради тази причина се старайте да не допускате животни в близост до електрически уреди.



### **ОПАСНОСТ от токов удар поради влага!**

- ⊙ Пазете уреда от влага, капеща или пръскаща вода: Съществува опасност от електрически удар.
- ⊙ В случай че в уреда попаднат течности, незабавно изключете щепсела от контакта. Уредът трябва да се провери преди повторно включване.



### **ОПАСНОСТ от токов удар!**

- ⊙ Не използвайте уреда, в случай че забележите повреди по него или захранващия кабел, или ако преди това уредът е бил изпуснат.
- ⊙ Включвайте щепсела само в правилно монтиран, лесно достъпен контакт, чието напрежение съответства на параметрите на табелката на уреда. Контактът трябва да е лесно достъпен и след свързването.
- ⊙ Внимавайте захранващият кабел да не се повреди от остри ръбове или горещи предмети.
- ⊙ Дори и след изключване, връзката на уреда със захранващата мрежа не е напълно прекъсната. За да прекъснете връзката, извадете щепсела от контакта.
- ⊙ При използване на уреда внимавайте захранващият кабел да не бъде притиснат или премазан.
- ⊙ При изваждане на щепсела от контакта винаги хващайте щепсела, а не дърпайте кабела.

- ⊙ Извадете щепсела от контакта:
  - в случай че възникне повреда
  - когато не използвате кафемелачката
  - преди да почиствате кафемелачката
  - при гръмотевични бури
- ⊙ За да избегнете всякакви рискове, не извършвайте промени по уреда.

**ПРЕДУПРЕЖДЕНИЕ за  
наранявания вследствие на  
въртящи се части!**

- ⊙ Поставете щепсела в контакта само след като контейнерът за зърна е монтиран и заключен.
- ⊙ За да се намали опасността от нараняване до минимум, мелачката може да се стартира само когато контейнерът за кафе на зърна е поставен. Никога не заобикаляйте тези обезопасяващи функции!
- ⊙ Използвайте мелачката само когато капакът е поставен върху контейнера за кафе на зърна.
- ⊙ По време на процеса на мелене не поставяйте никакви предмети в контейнера за кафе на зърна. Дръжте далеч например и дълги коси.

**ПРЕДУПРЕЖДЕНИЕ за  
материални щети!**

- ⊙ Уредът е оборудван с неплъзгащи се пластмасови крачета. Тъй като върху мебелите се нанасят различни типове бои и синтетични покрития, които се поддържат с различни препарати, не е напълно изключено някое от тези вещества да съдържа съставки, които да реагират с материала на крачетата и да го размекнат. В подобни случаи поставяйте под уреда неплъзгаща се подложка.
- ⊙ Използвайте уреда само с оригиналните принадлежности.

- ⊙ Поставете уреда само върху стабилна, равна повърхност.
- ⊙ Не използвайте остри или абразивни почистващи средства.
- ⊙ Не излагайте уреда на температури под точката на замръзване.

**4. Обхват на доставката**

- 1 кафемелачка
- 1 четка за почистване **9**
- 1 лъжица за кафе **10**
- 1 пълно ръководство за експлоатация (в интернет)
- 1 кратко ръководство (приложено към уреда)

**5. Разопаковане и монтиране**

1. Отстранете всички опаковъчни материали.
2. Проверете дали всички части са налични и изправни.
3. Поставете уреда върху суха, равна и неплъзгаща се повърхност.

## 6. Подготовка

### 6.1 Свързване и включване/изключване



#### **ОПАСНОСТ от токов удар!**

- ⊙ Включвайте уреда само в добре достъпен контакт, чието напрежение съответства на параметрите на табелката на уреда. До контакта трябва да има свободен достъп и след включване на щепсела.

1. Включете щепсела **11** в контакт.
2. При необходимост поставете контейнера за зърна **2** върху уреда.
3. Завъртете контейнера за зърна в посока към символа на заключено катинарче **3**, докато светнат LED **6** индикаторите за броя чаши/количеството смляно кафе, бутонът **4** за задаване на броя чаши и бутонът **5** Старт/Стоп.  
След това светва LED **6** индикаторът за избрания брой чаши и бутонът **4** свети постоянно.
4. За да преминете в режим на готовност, завъртете контейнера за зърна в посока към символа на отворено катинарче **3**, докато LED индикаторите изгаснат.
5. За изключване извадете щепсела от контакта **11**.

### 6.2 Напълване с кафе на зърна

#### **ПРЕДУПРЕЖДЕНИЕ за наранявания вследствие на въртящи се части!**

- ⊙ Използвайте мелачката само когато капакът **1** е поставен върху контейнера за кафе на зърна **2**.

#### **ПРЕДУПРЕЖДЕНИЕ за материални щети!**

- ⊙ Не използвайте карамелизирано кафе на зърна. То може да задръсти мелачката.

1. Свалете капака **1** на контейнера за кафе на зърна **2**.
2. Напълнете в контейнера за зърна толкова кафе на зърна, колкото ще изразходвате за един ден.
3. Поставете капака отново.

### 6.3 Задаване степента на смилане

Можете да регулирате степента на смилане в общо 18 степени, разделени в 3 групи по 6 степени:

- *ЕСПРЕСО* (фино)
- *КАФЕ С ФИЛТЪР* (средно)
- *ФРЕНСКА ПРЕСА* (едро)
- Завъртете контейнера за зърна така, че **2** маркировката **▲ 12** да сочи към желаната степен на смилане върху контейнера.

Степента на смилане на кафето влияе върху вкуса и трябва да съответства на процеса на подготовка. Оптималната степен на смилане зависи и от вида кафе.

### 6.4 Задаване на брой чаши или количество смляно кафе

- Чрез натискане на бутон **4** изберете желания брой чаши/количество смляно кафе между 2 и 12 чаши. Светодиодът **6** над избраното количество смляно кафе свети.

---

**УКАЗАНИЕ:** Настройката на броя чаши/количеството смляно кафе се запазва и след изключване на уреда.

---

## 7. **Смилане на кафе на зърна**

---

### **ПРЕДУПРЕЖДЕНИЕ за наранявания вследствие на въртящи се части!**

- ⊙ За да се намали опасността от нараняване до минимум, мелачката може да се стартира само когато контейнерът за кафе на зърна **2** е поставен. Никога не заобикаляйте тези обезопасяващи функции!
- ⊙ Използвайте мелачката само когато капакът **1** е поставен върху контейнера за кафе на зърна **2**.
- ⊙ По време на процеса на мелене не поставяйте никакви предмети в контейнера за кафе на зърна **2**. Дръжте далеч например и дълги коси.

**УКАЗАНИЕ:** Отстранявайте контейнера за кафе на зърна **2** от мелачката само тогава, когато това е наложително (напр. при блокиране или за почистване).

---

1. Включете щепсела **11** в контакт.
2. При необходимост поставете контейнера за зърна отгоре **2** в гнездото.

3. Включете уреда, като го завъртите в посока към символа на **⏻ 3** заключено катинарче. Всички светодиодни индикатори светват за кратко.
4. Напълнете кафе на зърна в контейнера за зърна **2** и поставете капак **1**.
5. Задайте желаната степен на смилане.
6. Натиснете бутона **⏻ 4**, за да избегнете желания брой чаши/количество смляно кафе.
7. Уверете се, че контейнерът за смляно кафе е **8** поставен правилно.
8. Стартирайте процеса на смилане, като натиснете бутона **▶ II 5**. По време на смилането бутонът свети.

---

### **УКАЗАНИЯ:**

- Кафемелачката спира процеса на смилане автоматично след достигане на зададеното количество смляно кафе или брой чаши.
  - Напълнете контейнера за смляно кафе **8** най-много до маркировката **MAX** (прибл. 100 г).
- 
9. Прекъснете процеса на смилане чрез повторно натискане на бутона **▶ II 5**. Бутонът свети.
  10. Извадете контейнера за смляно кафе **8** със прясно смляното кафе и отворете капака **7**.
  11. За дозиране на смляното кафе можете да използвате приложената лъжичка за кафе **10**.

## 8. Почистване

---



### **ОПАСНОСТ** от токов удар!

- ⊙ Преди почистване на кафемелачката е необходимо да изключите захранващия кабел **11** от контакта.
- ⊙ Кафемелачката и захранващият кабел с щепсел **11** не трябва да се потапят във вода или други течности.

### **ПРЕДУПРЕЖДЕНИЕ** за материални щети!

- ⊙ Не използвайте остри или абразивни почистващи средства.
- 

### **Контейнер за кафе на зърна**

1. Завъртете контейнера за зърна **2** в посока към символа на отворено катинарче **3**, докато може да се изтегли нагоре.
2. Свалете капака **1**.
3. Почистете контейнера и капака ръчно с деликатен препарат за миене на съдове.
4. Преди повторна употреба подсушете двете части.

### **Мелачка**

Контейнерът за зърна е свален от кафемелачката **2**.

1. Дръжте кафемелачката в хоризонтално положение.
2. Почистете механизма за мелене в горната вътрешна част с приложената четка за почистване **9**.
3. Изсипете остатъците от кафе на зърна.

### **Цялостно почистване**

В специализираните магазини за кафе можете да намерите почистващ гранулат за кафемелачки. За да почистите основно механизма за мелене, постъпете по следния начин:

1. Напълнете почистващия гранулат в празния контейнер за зърна, както бихте го напълнили и с кафе на зърна **2**.
  2. Смелете гранулата на средна степен на смилане.
  3. За допълнително смилане поставете кафе на зърна в контейнера и ги смелете, за да отстраните остатъците от гранулата.
  4. След като завършите почистването, изхвърлете първото смляно кафе, тъй като то представлява смес от кафе и остатъци от почистващия гранулат.
- 

### **УКАЗАНИЯ:**

- Гранулатът свързва остатъците от кафе като мазнини и масла и почиства режещите дискове.
  - За допълнителното смилане използвайте по-евтини кафе на зърна, а не вашите любими висококачествени зърна.
  - Редовната употреба осигурява подобър вкус и удължава живота на вашата кафемелачка.
- 

### **Контейнер за смляно кафе**

1. Издърпайте контейнера за смляно кафе **8** напред от кафемелачката и свалете **7** капака.
2. Изсипете насипните остатъци от смляно кафе.
3. Почистете контейнера и капака ръчно с деликатен препарат за миене на съдове.
4. Преди повторна употреба подсушете двете части.

## Уред

1. Забършете уреда с влажна кърпа и деликатен препарат за миене на съдове.
2. След това подсушете с мека кърпа.

## 9. Изхвърляне

Този продукт съответства на европейската директива 2012/19/ЕС. Символът със задраскан контейнер за отпадъци с колела означава, че продуктът подлежи на разделно събиране в Европейския съюз. Това се отнася за продукта и всички обозначени с този символ аксесоари. Обозначените продукти не трябва да се изхвърлят заедно с общите битови отпадъци, а трябва да се предават в определен за целта пункт за събиране на електрически и електронни уреди с цел рециклиране.

Този символ за рециклиране обозначава даден предмет или части от материал като стойностни за рециклиране. Рециклирането спомага за намаляване използването на суровинни материали и намаляване на вредните влияния върху околната среда.



## Опаковка

При изхвърляне на опаковката спазвайте съответните разпоредби относно околната среда във вашата държава.

## 10. Отстраняване на неизправности

В случай че уредът не работи изправно, най-напред прегледайте този контролен списък. Вероятно се касае за малък проблем, който бихте могли да отстраните сами.









- ОПАСНОСТ от токов удар!**
- ⦿ Не се опитвайте да ремонтирате уреда сами.

Неизправност	Възможни причини/ мерки
Уредът не работи	<ul style="list-style-type: none"><li>• Осигурено ли е захранване?</li><li>• Проверете връзката.</li></ul>
Кафемелачката издава необичаен шум.	<ul style="list-style-type: none"><li>• Извадете щепсела от контакта и проверете, дали в мелачката няма чуждо тяло.</li><li>• Евентуално мелачката е блокирана. Почистете мелачката.</li></ul>

## 11. Технически данни

Модел:	SKSM 150 A1
Захранващо напрежение:	220 – 240 V ~ 50 – 60 Hz
Клас на защита:	II
Мощност:	150 W
Количество за напълване на каната за разбъркване:	200 г
Капацитет на контейнера за смляно кафе:	100 г до <b>МАКСИМАЛНО</b>
Потребявана мощност в изключено състояние ≤ 0,5 вата	

## Използвани символи

	Защитна изолация
	<b>G</b> eprüfte <b>S</b> icherheit (Проверена безопасност): Уредите трябва да отговарят на общоприетите техническите изисквания и да са съвместими със Закона за безопасност на продуктите (Produktsicherheitsgesetz - ProdSG).
	Чрез маркировката „CE“ HOYER Handel GmbH указва съвместимостта с изискванията на ЕС.
	Този символ напомня опаковките да се изхвърлят съобразно екологичните изисквания.
	Със символа за рециклиране (3 стрелки) са обозначени материалите, които подлежат на вторична употреба. Материалът може да бъде специфициран чрез номера за рециклиране в средата (тук: 21) и/или чрез съкращение (тук: PAP).
	Променливо напрежение
	Със сръбското обозначение HOYER Handel GmbH декларира съответствие с изискванията на сръбските власти.

Запазваме си правото на технически промени.

## 12. Гаранция на HOYER Handel GmbH

### Гаранция

Уважаеми клиенти, за този уред получавате 3 години гаранция от датата на покупката. В случай на несъответствие на продукта с договора за продажба Вие имате законно право да предявите рекламация пред продавача на продукта при условията и в сроковете, определени в глава трета, раздел II и III и глава четвърта от Закона за предоставяне на цифрово съдържание и цифрови услуги и за продажба на стоки (ЗПЦСЦУПС)\*.

Вашите права, произтичащи от посочените разпоредби, не се ограничават от нашата по-долу представена търговска гаранция, не са свързани с разходи за потребителите и независимо от нея продавачът на продукта отговаря за липсата на съответствие на потребителската стока с договора за продажба съгласно ЗПЦСЦУПС.

### Гаранционни условия

Гаранционният срок е 3 години от датата на получаване на стоката. Пазете добре оригиналната касова бележка. Този документ е необходим като доказателство за покупката. Ако в рамките на три години от датата на закупуване на този продукт се появи дефект на материала или производствен дефект, продуктът ще бъде безплатно ремонтиран или заменен. Гаранцията предполага в рамките на тригодишния гаранционен срок да се представят дефектният уред, касовата бележка (касовият бон), както и всички други документи, установяващи наличието на дефект и писмено да се обясни в какво се състои дефектът и кога е възникнал. Ако дефектът е покрит от нашата гаранция, Вие ще получите обратно ремонтирания или нов продукт. В случай на замяна на дефектна стока първоначалните гаранционен срок и гаранционни условия се запазват. В случай на ремонт на дефектна стока, срокът на ремонта се прибавя към гаранционния срок. За евентуално наличните и установени повреди и дефекти още при покупката трябва да се съобщи веднага след разпаковането. Евентуалните ремонти след изтичане на гаранционния срок са срещу заплащане. Ремонтът или замяната на продукта не пораждаат нова гаранция.

чалните гаранционен срок и гаранционни условия се запазват. В случай на ремонт на дефектна стока, срокът на ремонта се прибавя към гаранционния срок. За евентуално наличните и установени повреди и дефекти още при покупката трябва да се съобщи веднага след разпаковането. Евентуалните ремонти след изтичане на гаранционния срок са срещу заплащане.

Ремонтът или замяната на продукта не пораждаат нова гаранция.

### Обхват на гаранцията

Уредът е произведен грижливо според строгите изисквания за качество и добросъвестно изпитан преди доставка. Гаранцията важи за дефекти на материала или производствени дефекти. Гаранцията не обхваща консумативите, както и частите на продукта, които подлежат на нормално износване, поради което могат да бъдат разглеждани като бързо износващи се части (например филтри или приставки) или повредите на чупливи части (например прекъсвачи, батерии или такива произведени от стъкло). Гаранцията отпада, ако уредът е повреден поради неправилно използване или в резултат на неосъществяване на техническа поддръжка. За правилната употреба на продукта трябва точно да се спазват всички указания в упътването за експлоатация. Предназначение и действия, които не се препоръчват от упътването за експлоатация или за които то предупреждава, трябва задължително да се избягват. Продуктът е предназначен само за частна, а не за професионална употреба. При злоупотреба и неправилно третиране, употреба на сила и при интервенции, които не са извършени от клон на нашия оторизиран сервиз, гаранцията отпада.

## **Процедура при гаранционен случай**

За да се гарантира бърза обработка на Вашия случай, следвайте следните указания:

- За всички запитвания подгответе касовата бележка и идентификационния номер (**IAN 527333\_2504**) като доказателство за покупката.
- Вземете артикулния номер от фабричната табелка.
- При възникване на функционални или други дефекти първо се свържете по телефона или чрез имейл с долупосочения сервизен отдел. След това ще получите допълнителна информация за уреждането на Вашата reklamacия.
- След съгласуване с нашия сервиз можете да изпратите дефектния продукт на посочения Ви адрес на сервиза безплатно за Вас, като приложите касовата бележка (касовия бон) и посочите в какво се състои дефектът и кога е възникнал. За да се избегнат проблеми с приемането и допълнителни разходи, задължително използвайте само адреса, който Ви е посочен. Осигурете изпращането да не е като експресен товар или като друг специален товар. Изпратете уреда заедно с всички принадлежности, доставени при покупката, и осигурете достатъчно сигурна транспортна опаковка.

## **Ремонтен сервиз / извънгаранционно обслужване**

Ремонти извън гаранцията можете да възложите на клона на нашия сервиз срещу заплащане. Той с удоволствие ще Ви направи предварителна калкулация. Можем да обработваме само уреди, които са достатъчно опаковани и изпратени с платени транспортни разходи.

**Внимание:** Изпратете Вашия уред на клона на нашия сервиз почистен и с указание за дефекта.

Уредите, предмет на извънгаранционно обслужване, изпратени с неплатени транспортни разходи – с наложен платеж, като експресен или друг специален товар – не се приемат.

Ние ще извършим безплатно изхвърлянето на изпратените от Вас дефектни уреди.

На [www.lidl-service.com](http://www.lidl-service.com) можете да изтеглите това и други ръководства, видеоклипове за продуктите и инсталационен софтуер.



С този QR код можете да отидете директно на страницата за обслужване на Lidl ([www.lidl-service.com](http://www.lidl-service.com)) и да отворите ръководството за експлоатация, като въведете номера на артикула (IAN) **527333\_2504**.



## **Сервизно обслужване**

**BG** Сервизно обслужване България  
Тел.: 00800 111 4920  
Е-мейл: [hoyer@lidl.bg](mailto:hoyer@lidl.bg)

**Партиден номер (IAN): 527333\_2504**



## **Вносител**

Моля, обърнете внимание, че следващият адрес **не е адрес на сервиза**. Първо се свържете с горепосочения сервизен център.





HOYER Handel GmbH  
Kühnhöfe 12  
22761 Hamburg  
ГЕРМАНИЯ

\* Като физическо лице – потребител, независимо от настоящата търговска гаранция, Вие се ползвате от правата на законовата гаранция, предоставена от Закона за предоставяне на цифрово съдържание и цифрови услуги и за продажбата на стоки /ЗПЦСЦУПС/. Поспециално Вие имате право при несъответствие на стоката да бъде извършен ремонт или замяна по Ваш избор, освен ако това е невъзможно или е свързано с непропорционално големи разходи за продавача. Вие имате право на пропорционално намаляване на цената или на разваляне на договора при наличие на условията на чл. 33, ал. 3 от ЗПЦСЦУПС. Условията и сроковете на законовата гаранция са регламентирани в глава трета, раздел II и III и в глава четвърта на ЗПЦСЦУПС.

## **Περιεχόμενα**

<b>1. Επισκόπηση .....</b>	<b>109</b>
<b>2. Ενδειγμένη χρήση.....</b>	<b>110</b>
<b>3. Υποδείξεις ασφαλείας .....</b>	<b>111</b>
<b>4. Σύνολο παράδοσης.....</b>	<b>113</b>
<b>5. Αποσυσκευασία και τοποθέτηση.....</b>	<b>113</b>
<b>6. Προετοιμασία .....</b>	<b>114</b>
6.1 Σύνδεση και ενεργοποίηση/απενεργοποίηση .....	114
6.2 Πλήρωση κόκκων καφέ .....	114
6.3 Ρύθμιση βαθμού άλεσης.....	114
6.4 Ρύθμιση αριθμού φλιτζανιών ή/και ποσότητας σκόνης .....	115
<b>7. Άλεση κόκκων καφέ .....</b>	<b>115</b>
<b>8. Καθαρισμός.....</b>	<b>116</b>
<b>9. Απόρριψη .....</b>	<b>117</b>
<b>10. Επίλυση προβλημάτων .....</b>	<b>117</b>
<b>11. Τεχνικά χαρακτηριστικά.....</b>	<b>118</b>
<b>12. Εγγύηση της εταιρίας HOYER Handel GmbH .....</b>	<b>119</b>

## 1. Επισκόπηση

- |    |   |   |
|----|---|---|
| 1  |   | Καπάκι (του δοχείου κόκκων)                                     |
| 2  |   | Δοχείο κόκκων   |
| 3  |  | Φορά περιστροφής για απασφάλιση και ασφάλιση του δοχείου κόκκων |
| 4  |  | Πλήκτρο για επιλογή αριθμού φλιτζανιών                          |
| 5  |  | Πλήκτρο έναρξης/διακοπής  |
| 6  |   | LED, ένδειξη ποσότητας φλιτζανιού                               |
| 7  |   | Καπάκι του δοχείου σκόνης καφέ                                  |
| 8  | <b>MAX</b>  | Δοχείο σκόνης καφέ με σημάδι <b>MAX</b>                         |
| 9  |   | Βούρτσα καθαρισμού  |
| 10 |   | Μεζούρα καφέ  |
| 11 |   | Καλώδιο ηλεκτρικής σύνδεσης με φως τροφοδοσίας                  |
| 12 |  | Σημάδι για βαθμό άλεσης   |
| 13 |   | Κλίμακα βαθμού άλεσης στο δοχείο κόκκων                         |

## **Ευχαριστούμε για την εμπιστοσύνη σας!**

Σας συγχαίρουμε για την αγορά του νέου σας μύλου καφέ.

Για τον ασφαλή χειρισμό και για να γνωρίσετε το σύνολο των δυνατοτήτων της συσκευής:

- Πριν από την πρώτη θέση σε λειτουργία, διαβάστε προσεκτικά αυτές τις οδηγίες χρήσης.
- Τηρήστε οπωσδήποτε τις υποδείξεις ασφαλείας!
- Η χρήση της συσκευής επιτρέπεται μόνο με τον τρόπο που περιγράφεται στις παρούσες οδηγίες χρήσης.
- Φυλάξτε αυτές τις οδηγίες χρήσης.
- Αν χρειαστεί να παραδώσετε τη συσκευή σε τρίτους, συμπεριλάβετε και τις παρούσες οδηγίες χρήσης. Οι οδηγίες χρήσης αποτελούν αναπόσπαστο μέρος του προϊόντος.

Σας ευχόμαστε να απολαύσετε το νέο σας μύλο καφέ!

## **2. Ενδεδειγμένη χρήση**

Ο μύλος καφέ προορίζεται αποκλειστικά για την άλεση κόκκων καφέ στον ενσωματωμένο μηχανισμό άλεσης:

Η συσκευή είναι σχεδιασμένη για οικιακή χρήση. Η χρήση της συσκευής επιτρέπεται μόνο σε εσωτερικούς χώρους.

Απαγορεύεται η χρήση της συσκευής για επαγγελματικούς σκοπούς.

### **Αναμενόμενη κακή χρήση**

---

#### **ΠΡΟΕΙΔΟΠΟΙΗΣΗ για υλικές ζημιές!**

- ⊙ Μην χρησιμοποιείτε καραμελωμένους κόκκους καφέ. Θα μπορούσαν να κολήσουν τον μηχανισμό άλεσης.
- 

### **Σύμβολα στη συσκευή**



Το σύμβολο σημαίνει πως τα υλικά με τη σήμανση αυτή δεν μεταβάλλουν ούτε τη γεύση ούτε την οσμή των τροφίμων.

### 3. Υποδείξεις ασφαλείας

#### Προειδοποιήσεις

Στις παρούσες οδηγίες χρήσης χρησιμοποιούνται, εφόσον απαιτείται, οι ακόλουθες προειδοποιήσεις:



**ΚΙΝΔΥΝΟΣ!** Μεγάλος κίνδυνος: η μη τήρηση της προειδοποίησης μπορεί να οδηγήσει σε βλάβες της σωματικής ακεραιότητας και της ζωής.

**ΠΡΟΕΙΔΟΠΟΙΗΣΗ!** Μέτριος κίνδυνος: η μη τήρηση της προειδοποίησης μπορεί να προκαλέσει τραυματισμούς ή σοβαρές υλικές ζημιές.

**ΠΡΟΣΟΧΗ:** μικρός κίνδυνος: η μη τήρηση της προειδοποίησης μπορεί να προκαλέσει ελαφρούς τραυματισμούς ή υλικές ζημιές.

**ΥΠΟΔΕΙΞΗ:** θέματα και ιδιαιτερότητες που πρέπει να λαμβάνετε υπόψη όταν χειρίζεστε τη συσκευή.

#### Οδηγίες για την ασφαλή λειτουργία

- ⊙ Απαγορεύεται η χρήση της συσκευής από παιδιά. Φυλάξτε τη συσκευή και το καλώδιο ηλεκτρικής σύνδεσης μακριά από παιδιά.
- ⊙ Η συσκευή αυτή μπορεί να χρησιμοποιηθεί από άτομα με μειωμένες σωματικές, αισθητήριες ή διανοητικές ικανότητες ή από άτομα χωρίς εμπειρία ή/και γνώση εάν επιβλέπονται ή καθοδηγούνται για την ασφαλή χρήση της συσκευής και έχουν κατανοήσει τους κινδύνους που ενέχει η χρήση της συσκευής αυτής.
- ⊙ Η συσκευή δεν επιτρέπεται να χρησιμοποιείται από τα παιδιά ως παιχνίδι.
- ⊙ Όταν δεν υπάρχει εποπτεία και πριν από τη συναρμολόγηση και αποσυναρμολόγηση ή τον καθαρισμό, η συσκευή θα πρέπει πάντα να αποσυνδέεται από το δίκτυο.
- ⊙ Πριν την αντικατάσταση εξαρτημάτων ή ανταλλακτικών που κινούνται κατά τη λειτουργία, η συσκευή θα πρέπει να είναι απενεργοποιημένη και να έχει αποσυνδεθεί από το δίκτυο.
- ⊙ Αυτή η συσκευή προορίζεται επίσης για χρήση σε νοικοκυριά και σε συνθήκες παρόμοιες με αυτές των νοικοκυριών, όπως για παράδειγμα ...
  - ... σε κουζίνες προσωπικού καταστημάτων, γραφείων και άλλων επαγγελματικών χώρων,
  - ... σε αγροικίες,
  - ... από πελάτες ξενοδοχείων, πανδοχείων και άλλων χώρων διαμονής,
  - ... σε πανσιόν με πρωινό.
- ⊙ Η συσκευή αυτή δεν προορίζεται για τη λειτουργία με εξωτερικό χρονοδιακόπτη ή με ξεχωριστό σύστημα τηλεχειρισμού.

- ⊙ Απαγορεύεται η βύθιση του μύλου καφέ, του καλώδιου ηλεκτρικής σύνδεσης και του φιν τροφοδοσίας σε νερό ή άλλα υγρά.
- ⊙ Εάν υποστεί βλάβη το καλώδιο ηλεκτρικής σύνδεσης της συσκευής αυτής, απαιτείται η αντικατάσταση από τον κατασκευαστή ή από το σέρβις του ή από κάποιο άτομο με παρόμοια προσόντα, ώστε να αποφευχθούν κίνδυνοι.
- ⊙ Λάβετε υπόψη το κεφάλαιο για τον καθαρισμό (βλέπε “Καθαρισμός” σελίδα 116).
- ⊙ Φροντίστε ώστε να μην πέσει υγρό στη σύνδεση βύσματος της συσκευής.
- ⊙ Προσέξτε τις υποδείξεις ασφαλείας σε αυτές τις οδηγίες, καθώς σε περίπτωση λανθασμένης χρήσης υπάρχει το ενδεχόμενο τραυματισμών.



### ***ΚΙΝΔΥΝΟΣ για παιδιά!***

- ⊙ Τα υλικά συσκευασίας δεν είναι παιδικό παιχνίδι. Τα παιδιά απαγορεύεται να παίζουν με τις πλαστικές σακούλες. Υφίσταται κίνδυνος ασφυξίας.



### ***ΚΙΝΔΥΝΟΣ για και από κατοικίδια και ζώα εκμετάλλευσης!***

- ⊙ Οι ηλεκτρικές συσκευές μπορεί να αποτελέσουν πηγή κινδύνων για κατοικίδια και ζώα εκμετάλλευσης. Τα ζώα μπορεί εκτός αυτού να προκαλέσουν ζημιά στη συσκευή. Για τον λόγο αυτό πρέπει τα ζώα να παραμένουν γενικά μακριά από ηλεκτρικές συσκευές.



### ***ΚΙΝΔΥΝΟΣ ηλεκτροπληξίας λόγω υγρασίας!***

- ⊙ Προστατέψτε τη συσκευή από υγρασία και νερό που στάζει ή ψεκάζεται: υπάρχει κίνδυνος ηλεκτροπληξίας.
- ⊙ Σε περίπτωση που εισχωρήσουν υγρά στη συσκευή, αφαιρέστε αμέσως το φιν τροφοδοσίας. Πριν από την εκ νέου θέση σε λειτουργία αναθέστε τον έλεγχο της συσκευής.



### ***ΚΙΝΔΥΝΟΣ ηλεκτροπληξίας!***

- ⊙ Μη θέτετε τη συσκευή σε λειτουργία, αν η ίδια η συσκευή ή το καλώδιο ηλεκτρικής σύνδεσης παρουσιάζουν εμφανείς ζημιές ή αν η συσκευή έχει προηγουμένως πέσει κάτω.
- ⊙ Συνδέστε το φιν τροφοδοσίας μόνο σε πρίζα που έχει εγκατασταθεί σωστά, είναι εύκολα προσβάσιμη και η τάση της αντιστοιχεί στην τάση της πινακίδας τύπου. Η πρίζα πρέπει να συνεχίζει να είναι εύκολα προσβάσιμη και μετά τη σύνδεση.
- ⊙ Φροντίστε ώστε το καλώδιο ηλεκτρικής σύνδεσης να μην υποστεί ζημιές από αιχμηρές ακμές ή καυτά σημεία.
- ⊙ Ακόμη και μετά την απενεργοποίηση η συσκευή δεν είναι εντελώς απομονωμένη από το ηλεκτρικό δίκτυο. Για να το επιτύχετε αυτό, αποσυνδέστε το φιν τροφοδοσίας από την πρίζα.
- ⊙ Κατά τη χρήση της συσκευής προσέχετε ώστε το καλώδιο ηλεκτρικής σύνδεσης να μην είναι μαγκωμένο ή πιεσμένο.
- ⊙ Για να βγάλετε το φιν τροφοδοσίας από την πρίζα, τραβάτε πάντα από το φιν, ποτέ από το καλώδιο.

- ⊙ Αποσυνδέστε το φινιρ τροφοδοσίας από την πρίζα:
  - σε περίπτωση που παρουσιαστεί βλάβη
  - όταν δεν χρησιμοποιείτε τον μύλο καφέ
  - πριν καθαρίσετε τον μύλο καφέ
  - σε περίπτωση καταιγίδας
- ⊙ Για την αποφυγή κινδύνων, μην πραγματοποιείτε τροποποιήσεις στη συσκευή.

### **ΠΡΟΕΙΔΟΠΟΙΗΣΗ για τραυματισμούς από περιστρεφόμενα μέρη!**

- ⊙ Συνδέστε το φινιρ τροφοδοσίας σε μια πρίζα μόνο όταν είναι καπακωμένο και ασφαλισμένο το δοχείο κόκκων.
- ⊙ Για ελαχιστοποίηση του κινδύνου τραυματισμού, η ενεργοποίηση του μηχανισμού άλεσης είναι δυνατή μόνο όταν είναι τοποθετημένο το δοχείο κόκκων. Μην παρακάμπτετε ποτέ αυτή τη λειτουργία ασφαλείας!
- ⊙ Χρησιμοποιείτε τον μηχανισμό άλεσης μόνο, όταν το καπάκι είναι τοποθετημένο στο δοχείο κόκκων.
- ⊙ Μην πλησιάζετε αντικείμενα στο δοχείο κόκκων κατά τη διαδικασία άλεσης. Μην πλησιάζετε π.χ. τα μαλλιά σας εάν είναι μακριά.

### **ΠΡΟΕΙΔΟΠΟΙΗΣΗ για υλικές ζημιές!**

- ⊙ Η συσκευή διαθέτει αντλιοσθητικά πλαστικά ποδαράκια. Επειδή τα έπιπλα είναι επενδεδυμένα με μια μεγάλη ποικιλία βερνικιών και πλαστικών και υποβάλλονται σε επεξεργασία με διαφορετικά μέσα φροντίδας, δεν μπορεί να αποκλειστεί τελείως, ότι κάποια από αυτά τα υλικά περιέχουν συστατικά, τα οποία μπορούν να προσβάλλουν και να φουσκώσουν τα πλαστικά ποδαράκια. Τοποθετήστε ενδεχομένως μια αντλιοσθητική βάση κάτω από τη συσκευή.
- ⊙ Χρησιμοποιείτε τη συσκευή μόνο με τα γνήσια αξεσουάρ.

- ⊙ Τοποθετήστε τη συσκευή σε μια σταθερή και επίπεδη επιφάνεια.
- ⊙ Μη χρησιμοποιείτε αιχμηρά ή διαβρωτικά μέσα καθαρισμού.
- ⊙ Μην εκθέτετε τη συσκευή σε θερμοκρασίες κάτω του μηδενός.

## **4. Σύνολο παράδοσης**

- 1 μύλος καφέ
- 1 βούρτσα καθαρισμού **9**
- 1 μεζούρα καφέ **10**
- 1 εγχειρίδιο με πλήρεις οδηγίες χρήσης (στο διαδίκτυο)
- 1 εγχειρίδιο με σύντομες οδηγίες (συνοδεύουν τη συσκευή)

## **5. Αποσυσκευασία και τοποθέτηση**

1. Αφαιρέστε όλα τα υλικά συσκευασίας.
2. Ελέγξτε αν υπάρχουν όλα τα εξαρτήματα και είναι άθικτα.
3. Τοποθετήστε τη συσκευή επάνω σε μια στεγνή, επίπεδη και αντλιοσθητική βάση.

## 6. Προετοιμασία

### 6.1 Σύνδεση και ενεργοποίηση/ απενεργοποίηση



#### **ΚΙΝΔΥΝΟΣ ηλεκτροπληξίας!**

- ⊙ Συνδέστε τη συσκευή μόνο σε εύκολα προσβάσιμη πρίζα, η τάση της οποίας συμπίπτει με την τάση που αναγράφεται στην πινακίδα τύπου. Η πρίζα πρέπει να συνεχίζει να είναι προσβάσιμη ακόμη και μετά τη σύνδεση.

1. Συνδέστε το φιν τροφοδοσίας **11** σε μια πρίζα.
2. Τοποθετήστε ενδεχ. το δοχείο κόκκων **2** στη συσκευή.
3. Περιστρέψτε το δοχείο κόκκων προς το κλειστό σύμβολο λουκέτου **⊕ 3**, μέχρι να ανάψουν τα LED **6** του αριθμού φλιτζανιών/ποσότητας σκόνης, το πλήκτρο **⏻ 4** για τη ρύθμιση του αριθμού φλιτζανιών και το πλήκτρο **▶II 5** έναρξης/διακοπής.  
Στη συνέχεια ανάβει το LED **6** του επιλεγμένου αριθμού φλιτζανιών και το πλήκτρο **⏻ 4** μόνιμα.
4. Για να μεταβείτε στην κατάσταση αναμονής, περιστρέψτε το δοχείο κόκκων προς την κατεύθυνση του ανοιχτού συμβόλου λουκέτου **⊖ 3**, μέχρι να σβήσουν τα LED.
5. Για απενεργοποίηση αποσυνδέστε το φιν τροφοδοσίας **11**.

## 6.2 Πλήρωση κόκκων καφέ

#### **ΠΡΟΕΙΔΟΠΟΙΗΣΗ για τραυματισμούς από περιστρεφόμενα μέρη!**

- ⊙ Χρησιμοποιείτε τον μηχανισμό άλεσης μόνο, όταν το καπάκι **1** είναι τοποθετημένο στο δοχείο κόκκων **2**.

#### **ΠΡΟΕΙΔΟΠΟΙΗΣΗ για υλικές ζημιές!**

- ⊙ Μην χρησιμοποιείτε καραμελωμένους κόκκους καφέ. Θα μπορούσαν να κολήσουν τον μηχανισμό άλεσης.

1. Αφαιρέστε το καπάκι **1** του δοχείου κόκκων **2**.
2. Ρίξτε περίπου τόσους κόκκους καφέ στο δοχείο κόκκων, όσους καταναλώνετε σε μία ημέρα.
3. Τοποθετήστε ξανά το καπάκι.

## 6.3 Ρύθμιση βαθμού άλεσης

Μπορείτε να προσαρμόσετε τον βαθμό άλεσης σε συνολικά 18 βαθμίδες, που υποδιαιρούνται σε 3 ομάδες των 6 βαθμίδων:

- *ESPRESSO* (ψιλοαλεσμένος)
- *FILTER COFFEE* (μέτρια αλεσμένος)
- *FRENCH PRESS* (χοντροαλεσμένος)
- Περιστρέψτε το δοχείο κόκκων **2** έτσι, ώστε το σημάδι **▲ 12** να είναι στραμμένο στον επιθυμητό βαθμό άλεσης στο δοχείο κόκκων.

Ο βαθμός άλεσης του καφέ επηρεάζει τη γεύση και θα πρέπει να ταιριάζει με τη μέθοδο παρασκευής. Ο ιδανικός βαθμός άλεσης εξαρτάται επίσης από την ποικιλία του καφέ.

## 6.4 Ρύθμιση αριθμού φλιτζανιών ή/και ποσότητας σκόνης

- Πατώντας το πλήκτρο **⏏ 4** επιλέγετε τον αριθμό φλιτζανιών/την ποσότητα σκόνης που επιθυμείτε μεταξύ 2 και 12 φλιτζανιών. Το LED **6** πάνω από την επιλεγμένη ποσότητα σκόνης ανάβει.

**ΥΠΟΔΕΙΞΗ:** η ρύθμιση του αριθμού φλιτζανιών/της ποσότητας σκόνης παραμένει αποθηκευμένη ακόμη και μετά την απενεργοποίηση.

## 7. Άλεση κόκκων καφέ

### ΠΡΟΕΙΔΟΠΟΙΗΣΗ για τραυματισμούς από περιστρεφόμενα μέρη!

- ⊙ Για ελαχιστοποίηση του κινδύνου τραυματισμού, η ενεργοποίηση του μηχανισμού άλεσης είναι δυνατή μόνο όταν είναι τοποθετημένο το δοχείο κόκκων **2**. Μην παρακάμπτετε ποτέ αυτή τη λειτουργία ασφαλείας!
- ⊙ Χρησιμοποιείτε τον μηχανισμό άλεσης μόνο, όταν το καπάκι **1** είναι τοποθετημένο στο δοχείο κόκκων **2**.
- ⊙ Μην πλησιάζετε αντικείμενα στο δοχείο κόκκων **2** κατά τη διαδικασία άλεσης. Μην πλησιάζετε π.χ. τα μαλλιά σας εάν είναι μακριά.

**ΥΠΟΔΕΙΞΗ:** απομακρύνετε το δοχείο κόκκων **2** από τον μηχανισμό άλεσης μόνο όταν είναι απολύτως απαραίτητο (π.χ. σε μια εμπλοκή ή για καθαρισμό).

1. Συνδέστε το φινις τροφοδοσίας **11** σε μια πρίζα.
2. Τοποθετήστε ενδεχ. το δοχείο κόκκων **2** στο επάνω μέρος στην υποδοχή.

3. Ενεργοποιήστε τη συσκευή, περιστρέφοντας τη προς την κατεύθυνση του κλειστού συμβόλου λουκέτου **⊕ 3**. Όλα τα LED ανάβουν για λίγο.
4. Ρίξτε κόκκους καφέ στο δοχείο κόκκων **2** και τοποθετήστε το καπάκι **1**.
5. Ρυθμίστε τον επιθυμητό βαθμό άλεσης.
6. Πατήστε το πλήκτρο **⏏ 4** για να επιλέξετε τον αριθμό φλιτζανιών/την ποσότητα σκόνης που επιθυμείτε.
7. Βεβαιωθείτε ότι είναι σωστά τοποθετημένο το δοχείο σκόνης καφέ **8**.
8. Αρχίστε τη διαδικασία έναρξης/διακοπής **▶II 5**. Κατά τη διαδικασία άλεσης ανάβει το πλήκτρο.

### ΥΠΟΔΕΙΞΕΙΣ:

- Ο μύλος καφέ σταματάει αυτόματα τη διαδικασία άλεσης μετά την επίτευξη της ποσότητας σκόνης ή/και αριθμού φλιτζανιών που έχετε ρυθμίσει.
  - Γεμίστε το δοχείο σκόνης καφέ **8** το πολύ μέχρι το σημάδι **MAX** (περ. 100 g).
9. Διακόψτε τη διαδικασία άλεσης πατώντας ξανά το πλήκτρο έναρξης/διακοπής **▶II 5**. Το πλήκτρο σβήνει.
  10. Αφαιρέστε το δοχείο σκόνης καφέ **8** με την φρεσκοαλεσμένη σκόνη καφέ και ανοίξτε το καπάκι **7**.
  11. Για τον υπολογισμό της μερίδας της σκόνης καφέ μπορείτε να χρησιμοποιήσετε τη μεζούρα καφέ **10** που συνοδεύει τη συσκευή.

## 8. Καθαρισμός

---



### **ΚΙΝΔΥΝΟΣ ηλεκτροπληξίας!**

- ⊙ Τραβήξτε το φιν τροφοδοσίας **11** από την πρίζα, πριν καθαρίσετε τον μύλο καφέ.
- ⊙ Ο μύλος καφέ και το καλώδιο ηλεκτρικής σύνδεσης με φιν τροφοδοσίας **11** δεν επιτρέπεται να βυθίζονται σε νερό ή άλλα υγρά.

### **ΠΡΟΕΙΔΟΠΟΙΗΣΗ για υλικές ζημιές!**

- ⊙ Μη χρησιμοποιείτε αιχμηρά ή διαβρωτικά μέσα καθαρισμού.
- 

### **Δοχείο κόκκων**

1. Περιστρέψτε το δοχείο κόκκων **2** προς την κατεύθυνση του ανοιχτού συμβόλου Λουκέτου **3**, μέχρι να μπορείτε να το αφαιρέσετε προς τα επάνω.
2. Αφαιρέστε το καπάκι **1**.
3. Καθαρίστε το δοχείο και το καπάκι με το χέρι με απαλό απορρυπαντικό πιάτων.
4. Στεγνώστε τα δύο εξαρτήματα πριν τα χρησιμοποιήσετε ξανά.

### **Μηχανισμός άλεσης**

Έχετε αφαιρέσει το δοχείο κόκκων **2** από τον μύλο καφέ.

1. Κρατήστε σε οριζόντια θέση τον μύλο καφέ.
2. Καθαρίστε τον μηχανισμό άλεσης επάνω στο εσωτερικό με τη βούρτσα καθαρισμού **9** που παραλάβατε.
3. Αδειάστε τα υπολείμματα κόκκων καφέ.

### **Σχολαστικός καθαρισμός**

Στα εξειδικευμένα καταστήματα καφέ μπορείτε να προμηθευτείτε κόκκους καθαρισμού για μύλους καφέ. Για να καθαρίσετε σχολαστικά τον μηχανισμό άλεσης, ακολουθήστε την εξής διαδικασία:

1. Ρίξτε τους κόκκους καθαρισμού όπως τους κανονικούς κόκκους στο άδειο δοχείο κόκκων **2**.
  2. Αλέστε τους κόκκους στον μέτριο βαθμό άλεσης.
  3. Για επαναληπτική άλεση ρίξτε τους κόκκους καφέ στο δοχείο κόκκων και αλέστε τους, για να απομακρύνετε υπολείμματα των κόκκων.
  4. Πετάξτε την πρώτη πούδρα καφέ μετά τον καθαρισμό, επειδή είναι ένα μείγμα από καφέ και υπολείμματα των κόκκων καθαρισμού.
- 

### **ΥΠΟΔΕΙΞΕΙΣ:**

- Οι κόκκοι δεσμεύουν υπολείμματα καφέ όπως λίπη και έλαια και καθαρίζουν τα μαχαίρια άλεσης.
  - Χρησιμοποιήστε για την επαναληπτική άλεση οικονομικότερους κόκκους καφέ και όχι τους ακριβούς ποιοτικούς κόκκους που σας αρέσουν.
  - Η τακτική εφαρμογή φροντίζει για καλύτερη γέυση και παρατείνει τη διάρκεια ζωής του μύλου καφέ.
- 

### **Δοχείο σκόνης καφέ**

1. Αφαιρέστε το δοχείο σκόνης καφέ **8** από τον μύλο καφέ τραβώντας το προς τα μπροστά και αφαιρέστε το καπάκι **7**.
2. Αδειάστε τα υπολείμματα σκόνης καφέ.
3. Καθαρίστε το δοχείο και το καπάκι με το χέρι με απαλό απορρυπαντικό πιάτων.
4. Στεγνώστε τα δύο εξαρτήματα πριν τα χρησιμοποιήσετε ξανά.

## Συσκευή

1. Σκουπίστε τη συσκευή με ένα βρεγμένο πανί με απαλό απορρυπαντικό πιάτων.
2. Στεγνώστε με ένα μαλακό πανί.

## 9. Απόρριψη

Το προϊόν αυτό υπόκειται στην Ευρωπαϊκή Οδηγία 2012/19/ΕΕ. Το σύμβολο με το διαγραμμένο κάδο απορριμμάτων πάνω σε τροχούς σημαίνει ότι το προϊόν πρέπει να οδηγηθεί σε ξεχωριστή συλλογή απορριμμάτων σύμφωνα με την Ευρωπαϊκή Ένωση. Το ίδιο ισχύει για το προϊόν και όλα τα εξαρτήματα με το σύμβολο αυτό. Τα επισήμασμένα προϊόντα απαγορεύεται να απορριφθούν μαζί με τα οικιακά απορρίμματα, αλλά πρέπει να παραδοθούν σε μία θέση συλλογής για την ανακύκλωση ηλεκτρικών και ηλεκτρονικών συσκευών. Αυτό το σύμβολο ανακύκλωσης σηματοδοτεί π.χ. ένα αντικείμενο ή τμήματα υλικών ως πολύτιμα για ανάκτηση. Η ανακύκλωση συμβάλλει στη μείωση κατανάλωσης πρώτων υλών και στην προστασία του περιβάλλοντος.



## Συσκευασία

Όταν θελήσετε να απορρίψετε τη συσκευασία, πρέπει να λάβετε υπόψη σας τις αντίστοιχες περιβαλλοντικές διατάξεις της χώρας σας.

## 10. Επίλυση προβλημάτων

Εάν η συσκευή σας δεν λειτουργεί όπως πρέπει, ανατρέξτε πρώτα σε αυτή τη λίστα ελέγχων. Ενδέχεται να πρόκειται για κάποιο μικρό πρόβλημα, το οποίο μπορείτε να αντιμετωπίσετε μόνοι σας.





### ΚΙΝΔΥΝΟΣ ηλεκτροπληξίας!

- ⊙ Σε καμία περίπτωση μην προσπαθήσετε να επισκευάσετε τη συσκευή αυθαίρετα.

Πρόβλημα	Πιθανές αιτίες / μέτρα αντιμετώπισης
Δεν λειτουργεί	<ul style="list-style-type: none"><li>• Είναι εξασφαλισμένη η τροφοδοσία ρεύματος;</li><li>• Ελέγξτε τη σύνδεση.</li></ul>
Ο μύλος καφέ κάνει έναν ασυνήθιστο θόρυβο.	<ul style="list-style-type: none"><li>• Αποσυνδέστε το φιν τροφοδοσίας και ελέγξτε εάν υπάρχει κάποιο ξένο σώμα στον μηχανισμό άλεσης.</li><li>• Ενδέχεται να είναι μπλοκαρισμένος ο μηχανισμός άλεσης. Καθαρίστε τον μηχανισμό άλεσης.</li></ul>





## 11. Τεχνικά χαρακτηριστικά

Μοντέλο:	SKSM 150 A1
Τάση δικτύου:	220 – 240 V ~ 50 – 60 Hz
Κατηγορία προστασίας:	II
Ισχύς:	150 W
Ποσότητα πλήρωσης δοχείου κόκκων καφέ:	200 g
Ποσότητα πλήρωσης δοχείου σκόνης καφέ:	100 g έως <b>MAX</b>
Κατανάλωση ισχύος σε απενεργοποιημένη κατάσταση: ≤ 0,5 Watt	

	Με το σύμβολο της ανακύκλωσης (3 βέλη) επισημαίνονται τα ανακυκλώσιμα υλικά. Το υλικό μπορεί να εντοπιστεί μέσω του αριθμού ανακύκλωσης στη μέση (εδώ: 21) και/ή μιας σύντμησης (εδώ: PAPER).
~	Εναλλασσόμενη τάση
	Με τη σερβική σήμανση, η HOYER Handel GmbH δηλώνει τη συμμόρφωση με τις σερβικές απαιτήσεις.

Διατηρούμε το δικαίωμα τεχνικών αλλαγών.

### Σύμβολα που χρησιμοποιούνται

	Προστατευτική μόνωση
	<b>Geprüfte Sicherheit</b> (Έλεγχος Ασφαλείας): Οι συσκευές πρέπει να πληρούν τους γενικούς κανόνες της τεχνολογίας και να συμμορφώνονται με το Διάταγμα για την Ασφάλεια Προϊόντων (Produktsicherheitsgesetz - ProdSG).
	Με τη σήμανση CE η HOYER Handel GmbH δηλώνει τη συμμόρφωσή της με την ΕΕ.
	Αυτό το σύμβολο σας υπενθυμίζει να απορρίψετε τη συσκευασία με τρόπο φιλικό προς το περιβάλλον.

## 12. Εγγύηση της εταιρίας HOYER Handel GmbH

Αξιότιμη πελάτισσα, αξιότιμε πελάτη, για τη συσκευή αυτή λαμβάνετε εγγύηση 3 ετών από την ημερομηνία αγοράς. Σε περίπτωση ελαττώματος του προϊόντος αυτού έχετε νομικά δικαιώματα έναντι του πωλητή του προϊόντος. Αυτά τα νομικά δικαιώματα δεν περιορίζονται από την εγγύηση που παρουσιάζεται παρακάτω.

### Όροι εγγύησης

Η προθεσμία της εγγύησης ξεκινά με την ημερομηνία αγοράς. Παρακαλούμε, φυλάξτε καλά την πρωτότυπη απόδειξη αγοράς. Το έγγραφο αυτό είναι απαραίτητο ως αποδεικτικό στοιχείο αγοράς.

Αν εντός τριών ετών από την ημερομηνία αγοράς του προϊόντος αυτού εμφανιστεί ελάττωμα που οφείλεται στο υλικό ή την κατασκευή, θα επισκευάσουμε ή θα αντικαταστήσουμε το προϊόν δωρεάν ή θα επιστρέψουμε την τιμή αγοράς, κατά την κρίση μας. Προϋπόθεση για την παροχή εγγύησης είναι πως εντός της προθεσμίας των τριών ετών το ελαττωματικό προϊόν θα παρουσιαστεί συνοδευόμενο από την απόδειξη αγοράς, και πως ο πελάτης θα δώσει σύντομη γραπτή περιγραφή του είδους της βλάβης και της χρονικής στιγμής που παρουσιάστηκε.

Αν το ελάττωμα καλύπτεται από την εγγύησή μας, το προϊόν θα σάς επιστραφεί επισκευασμένο ή θα αντικατασταθεί.

Για την Ελλάδα ισχύει: Η αντικατάσταση του προϊόντος συνεπάγεται, σύμφωνα με τον ΝΟΜΟΣ 2251/1994, ανανέωση του χρόνου εγγύησης.

Για την Κύπρο ισχύει: Η επισκευή ή η αντικατάσταση του προϊόντος δε συνεπάγεται ανανέωση του χρόνου εγγύησης.

### Χρόνος εγγύησης και νομικές αξιώσεις έναντι ελαττώματος

Ο χρόνος εγγύησης δεν παρατείνεται μέσω της ευθύνης του πωλητή. Τα παραπάνω ισχύουν και για τα τεμάχια που αντικαταστάθηκαν ή επισκευάστηκαν. Τυχόν ζημιές και ελαττώματα που υφίστανται κατά την αγορά πρέπει να δηλώνονται αμέσως μετά την αφαίρεση της συσκευασίας. Επισκευές που εκτελούνται μετά τη λήξη της εγγύησης είναι πληρωτέες.

### Εύρος εγγύησης

Η συσκευή αυτή κατασκευάστηκε σύμφωνα με αυστηρούς κανονισμούς ποιότητας και υποβλήθηκε σε σχολαστικό έλεγχο πριν την παράδοση.

Η εγγύηση περιλαμβάνει ελαττώματα που οφείλονται τόσο στο υλικό, όσο και στην κατασκευή.

**Στην εγγύηση δεν περιλαμβάνονται αναλώσιμα μέρη που υπόκεινται σε φυσιολογική φθορά και ζημιές που προκλήθηκαν σε εύθραυστα μέρη, π.χ. διακόπτες, φωτιστικά μέσα ή άλλα γυάλινα τεμάχια.**

Η εγγύηση αυτή εκπίπτει, σε περίπτωση που το προϊόν υπέστη ζημιά από απροσεξία, ακατάλληλη χρήση ή συντήρηση με πρωτοβουλία του αγοραστή. Για να γίνεται σωστή χρήση του προϊόντος πρέπει να τηρούνται όλες οι υποδείξεις που αναφέρονται στις οδηγίες χειρισμού. Αποφεύγετε οπωσδήποτε χρήσεις και χειρισμούς, για τα οποία οι οδηγίες χειρισμού προειδοποιούν πως πρέπει να αποφεύγονται.

Το προϊόν προορίζεται μόνο για ιδιωτική και όχι για επαγγελματική χρήση. Σε περίπτωση κακού και ακατάλληλου χειρισμού και χρήσης βίας, καθώς και στην περίπτωση επέμβασης στη συσκευή, η οποία δε διεξήχθη από το διαπιστευμένο κέντρο σέρβις μας, η εγγύηση εκπίπτει.

## Διαδικασία σε περίπτωση αξίωσης εγγύησης

Για να μπορούμε να επεξεργαστούμε το αίτημά σας το συντομότερο δυνατό, παρακαλούμε, ακολουθήστε τις παρακάτω υποδείξεις:

- Έχετε πάντα διαθέσιμα, για όποτε σας ζητηθούν, τον αριθμό προϊόντος **IAN: 527333\_2504** και την απόδειξη ως αποδεικτικό στοιχείο αγοράς.
- Θα βρείτε τον αριθμό προϊόντος στην πινακίδα τύπου, σε κάποια εγχάραξη, στο εξώφυλλο των οδηγιών χειρισμού (κάτω αριστερά) ή ως αυτοκόλλητο στην πίσω ή κάτω πλευρά της συσκευής.
- Αν εμφανιστούν λειτουργικές βλάβες ή άλλα ελαττώματα, επικοινωνήστε πρώτα με το ακόλουθο κέντρο σέρβις **τηλεφωνικά** ή με **email**.
- Στη συνέχεια, και εφόσον το προϊόν θεωρηθεί ελαττωματικό, μπορείτε να το αποστείλετε στη διεύθυνση που σας δόθηκε, ελεύθερο από ταχυδρομικά τέλη, συνοδευόμενο από την απόδειξη αγοράς και ένα σημείωμα σχετικά με το είδος της βλάβης και τη χρονική στιγμή που εμφανίστηκε.

Στον ιστότοπο [www.lidl-service.com](http://www.lidl-service.com) μπορείτε να μεταφορτώσετε το παρόν ή περισσότερα εγχειρίδια, βίντεο προϊόντων και λογισμικά εγκατάστασης.



Με αυτόν τον κωδικό QR μεταβαίνετε απευθείας στη σελίδα του σέρβις της Lidl ([www.lidl-service.com](http://www.lidl-service.com)) και καταχωρώντας τον αριθμό προϊόντος (IAN) **527333\_2504** μπορείτε να ανοίξετε τις οδηγίες χρήσης του προϊόντος σας.



### Κέντρο σέρβις

**GR** Σέρβις Ελλάδα  
Tel.: 00800 490826606  
E-Mail: [hoyer@lidl.gr](mailto:hoyer@lidl.gr)

**CY** Σέρβις Κύπρος  
Tel.: 8009 4241  
E-Mail: [hoyer@lidl.com.cy](mailto:hoyer@lidl.com.cy)

**IAN: 527333\_2504**



### Προμηθευτής

Παρακαλούμε, λάβετε υπόψη σας πως η ακόλουθη διεύθυνση **δεν είναι διεύθυνση σέρβις**. Επικοινωνήστε πρώτα με το κέντρο σέρβις που αναγράφεται παραπάνω.





HOYER Handel GmbH  
Kühnehöfe 12  
22761 Hamburg  
GERMANIA



# Contents

<b>1. Overview</b>	<b>123</b>
<b>2. Intended purpose</b>	<b>124</b>
<b>3. Safety information</b>	<b>125</b>
<b>4. Items supplied</b>	<b>127</b>
<b>5. Unpacking and setting up</b>	<b>127</b>
<b>6. Preparation</b>	<b>127</b>
6.1 Connecting and switching on/off	127
6.2 Adding coffee beans	128
6.3 Setting the grinding level	128
6.4 Set the cup number or coffee powder quantity	128
<b>7. Grinding the coffee beans</b>	<b>128</b>
<b>8. Cleaning</b>	<b>129</b>
<b>9. Disposal</b>	<b>130</b>
<b>10. Trouble-shooting</b>	<b>130</b>
<b>11. Technical specifications</b>	<b>131</b>
<b>12. Warranty of the HOYER Handel GmbH</b>	<b>132</b>

## 1. Overview

- 1 Lid (of the bean hopper)
- 2 Bean hopper
- 3  Direction of rotation for releasing and locking the bean hopper
- 4  Button for selecting the cup number
- 5  Start/Stop button
- 6 LEDs; cup number display
- 7 Lid of the coffee powder container
- 8 **MAX** Coffee powder container with **MAX** marking
- 9 Cleaning brush
- 10 Coffee spoon
- 11 Power cable with mains plug
- 12  Marking for the grinding level
- 13 Grinding level scale on the bean hopper

## **Thank you for your trust! 2. Intended purpose**

Congratulations on the purchase of your new coffee grinder.

For safe handling of the device and in order to get to know the entire range of features:

- **Read these operating instructions thoroughly prior to initial use.**
- **Above all, observe the safety information!**
- **The device should only be used as described in these operating instructions.**
- **Keep this copy of the operating instructions for reference.**
- **If you pass the device on to someone else, please include this copy of the operating instructions. The operating instructions are a part of the product.**

We hope that you enjoy using your new coffee grinder!

The coffee grinder is intended exclusively for grinding coffee beans in the integrated grinder:

The device is designed for private, domestic use. The device must only be used indoors. This device must not be used for commercial purposes.

### **Foreseeable misuse**

---

#### **WARNING! Risk of material damage!**

- ⊙ Do not use caramelised coffee beans. These can cause the grinder to stick together.
- 

### **Symbols on the device**



The food-safe material of devices with this symbol will not change the taste or smell of food.

### 3. Safety information

#### Warnings

If necessary, the following warnings are used in these operating instructions:



**DANGER!** High risk: failure to observe this warning may result in injury to life and limb.

**WARNING!** moderate risk: failure to observe this warning may result in injury or serious material damage.

**CAUTION:** low risk: ignoring this warning may result in minor injuries or material damage.

**NOTE:** circumstances and specifics that must be observed when handling the device.

#### Instructions for safe operation

- ⊙ This device must not be used by children. The device and the power cable must be kept away from children.
- ⊙ This device can be used by people with restricted physical, sensory or intellectual abilities or people without adequate experience and/or understanding if they are supervised or instructed on how to use this device safely and if they are aware of the resulting dangers.
- ⊙ Children must not play with the device.
- ⊙ The device must be disconnected from the power supply if left unattended and prior to assembly, disassembly or cleaning.
- ⊙ Prior to the replacement of accessories or attachments which move when in operation, the device must be switched off and disconnected from the mains power supply.
- ⊙ This device is equally intended for use in the home and in applications similar to the home, such as for example...
  - ... in kitchens for staff in shops, offices and other commercial settings;
  - ... on agricultural properties;
  - ... by customers in hotels, motels and other residential facilities;
  - ... in bed-and-breakfast establishments.
- ⊙ This device is not intended to be operated using an external timer or a separate remote control system.
- ⊙ The coffee grinder, the power cable and the mains plug must not be immersed in water or other liquids.
- ⊙ If the power cable of this device should become damaged, it must be replaced by the manufacturer, the manufacturer's customer service de-

partment or a similarly qualified specialist in order to avoid any hazards.

- ⊙ Please take note of the chapter on cleaning (see “Cleaning” on page 129).
- ⊙ Make sure that no liquid overflows onto the device plug connection.
- ⊙ Please observe the safety information in these instructions, as injuries are possible if the device is used incorrectly.



### ***DANGER for children!***

- ⊙ Packing materials are not children's toys. Children should not be allowed to play with the plastic bags. There is a risk of suffocation.



### ***DANGER to and from pets and livestock!***

- ⊙ Electrical devices can represent a danger to pets and livestock. In addition, animals can also cause damage to the device. For this reason you should keep animals away from electrical devices at all times.



### ***DANGER! Risk of electric shock due to moisture!***

- ⊙ Protect the device from moisture, water drops and water splashes: failure to observe this instruction may result in an electric shock hazard.
- ⊙ If liquids get into the device, remove the mains plug immediately. Have the device checked before reusing.



### ***DANGER! Risk of electric shock!***

- ⊙ Do not use the device if the device or the power cable has any visible damage, or if the device has previously been dropped.
- ⊙ Only connect the mains plug to a properly installed and easily accessible wall socket whose voltage corresponds to the specifications on the rating plate. The

wall socket must still be easily accessible after the device is plugged in.

- ⊙ Ensure that the power cable cannot be damaged by sharp edges or hot spots.
- ⊙ Even after it has been switched off, the device is not completely disconnected from the mains power supply. In order to fully disconnect it, pull out the mains plug.
- ⊙ When using the device, ensure that the power cable cannot be trapped or crushed.
- ⊙ When removing the mains plug from the wall socket, always pull on the plug and never the cable.
- ⊙ Pull the mains plug out of the wall socket:
  - when a malfunction occurs
  - when you are not using the coffee grinder
  - prior to cleaning the coffee grinder
  - during thunderstorms
- ⊙ In order to avoid any hazards, do not make modifications to the device.

### ***WARNING! Risk of injury by turning parts!***

- ⊙ Only plug the mains plug into a wall socket once the bean hopper has been attached and locked into place.
- ⊙ To minimise the risk of injury, the grinder can only be switched on when the bean hopper is in place. Never bypass this safety function!
- ⊙ Only operate the grinder when the lid is placed on the bean hopper.

- ⊙ Do not hold any objects in the bean hopper during the grinding process. Keep long hair out of the way.

### **WARNING! Risk of material damage!**

- ⊙ The device is fitted with non-slip plastic feet. As furniture is coated with a variety of different varnishes and acrylics, and treated with different cleaning agents, it cannot be completely ruled out that components are contained in some of these substances that could damage and soften the plastic feet. If necessary, place a non-slip mat under the device.
- ⊙ Only use the device with the original accessories.
- ⊙ Place the device on a stable, level surface.
- ⊙ Do not use any astringent or abrasive cleaning agents.
- ⊙ Do not expose the device to temperatures below the freezing point.

## **4. Items supplied**

- 1 coffee grinder
- 1 cleaning brush **9**
- 1 coffee spoon **10**
- 1 complete copy of the operating instructions (on the Internet)
- 1 copy of the short manual (enclosed with the device)

## **5. Unpacking and setting up**

1. Remove all packing material.
2. Check to ensure that all parts are present and undamaged.
3. Place the device on a dry, level, non-slip surface.

## **6. Preparation**

### **6.1 Connecting and switching on/off**



#### **DANGER! Risk of electric shock!**

- ⊙ Only connect the device to an easily accessible wall socket whose voltage corresponds to the specifications on the rating plate. The wall socket must still be easily accessible after connection.

1. Connect the mains plug **11** to a wall socket.
2. If necessary, place the bean hopper **2** on the device.
3. Turn the bean hopper towards the closed lock symbol **Ⓐ 3** until the LEDs **6** for the cup number/coffee powder quantity, the button **⓪ 4** for setting the cup number and the Start/Stop button **▶ 5** light up.  
The LED **6** for the selected cup number and the button **⓪ 4** will then be permanently lit.
4. To enter standby mode, turn the bean hopper towards the open lock symbol **Ⓐ 3** until the LEDs go out.
5. To switch it off, unplug the mains plug **11**.

## 6.2 Adding coffee beans

---

### **WARNING! Risk of injury by turning parts!**

- ⊙ Only operate the grinder when the lid **1** is placed on the bean hopper **2**.

### **WARNING! Risk of material damage!**

- ⊙ Do not use caramelised coffee beans. These can cause the grinder to stick together.

1. Remove the lid **1** of the bean hopper **2**.
2. Pour about as many coffee beans into the bean hopper as you use in one day.
3. Put the lid back on.

## 6.3 Setting the grinding level

You can adjust the grinding level in a total of 18 settings, divided into 3 groups of 6 settings each:

- *ESPRESSO* (fine)
- *FILTER COFFEE* (medium)
- *FRENCH PRESS* (coarse)
- Turn the bean hopper **2** so that the marking **▲ 12** points to the desired grinding level on the bean hopper.

The grinding level influences the taste and should match the preparation method. The optimum grinding level also depends on the type of coffee.

## 6.4 Set the cup number or coffee powder quantity

- By pressing the button  **4**, you can select the desired cup number/coffee powder quantity between 2 and 12 cups. The LED **6** above the selected coffee powder quantity lights up.

---

**NOTE:** the cup number/coffee powder quantity setting remains stored even after the machine is switched off.

---

## 7. Grinding the coffee beans

---



### **WARNING! Risk of injury by turning parts!**

- ⊙ To minimise the risk of injury, the grinder can only be switched on when the bean hopper **2** is in place. Never bypass this safety function!
- ⊙ Only operate the grinder when the lid **1** is placed on the bean hopper **2**.
- ⊙ Do not hold any objects in the bean hopper **2** during the grinding process. Keep long hair out of the way.

**NOTE:** only remove the bean hopper **2** from the grinder if this is absolutely necessary (e.g. if it is blocked or for cleaning).

---

1. Connect the mains plug **11** to a wall socket.
2. If necessary, place the bean hopper **2** in the holder at the top.
3. Switch on the device by turning it towards the closed lock symbol **Ⓐ 3**. All LEDs are lit briefly.
4. Fill the bean hopper **2** with coffee beans and put the lid **1** on.
5. Set the desired grinding level.

6. Press the button  **4** to select the desired cup number/amount of coffee powder.
7. Ensure that the coffee powder container **8** is correctly inserted.
8. Start the grinding process by pressing the Start/Stop button  **5**. The button is lit during the grinding process.

---

#### NOTES:

- The coffee grinder automatically stops grinding once the set amount of coffee powder or cup number has been reached.
- Do not fill the coffee powder container **8** beyond the **MAX** marking (approx. 100 g).

9. Stop the grinding process by pressing the Start/Stop button  **5** again. The button goes out.
10. Remove the coffee powder container **8** with the freshly ground coffee powder and open the lid **7**.
11. You can use the supplied coffee spoon **10** to measure out the coffee powder.

---

## 8. Cleaning



### **DANGER! Risk of electric shock!**

- ⊙ Pull out the mains plug **11** from the wall socket before cleaning the coffee grinder.
- ⊙ The coffee grinder and the power cable with mains plug **11** must not be immersed in water or other liquids.

### **WARNING! Risk of material damage!**

- ⊙ Do not use any astringent or abrasive cleaning agents.

### **Bean hopper**

1. Turn the bean hopper **2** towards the open lock symbol  **3** until it can be pulled upwards.
2. Remove the lid **1**.
3. Clean the container and lid by hand using mild detergent.
4. Dry both parts before using them again.

### **Grinder**

The bean hopper **2** has been removed from the coffee grinder.

1. Keep the coffee grinder horizontal.
2. Clean the grinder at the top inside with the supplied cleaning brush **9**.
3. Empty out the coffee grounds.

### **Thorough cleaning**

You can purchase cleaning granules for coffee grinders from specialist coffee retailers. To thoroughly clean the grinder, proceed as follows:

1. Fill the empty bean hopper **2** with the cleaning granules as you would with conventional beans.
2. Grind the granules using the medium grinding level.
3. To regrind, place coffee beans in the bean hopper and grind them to remove any granule residue.
4. Dispose of the first coffee grounds after cleaning, as they are a mixture of coffee and residues from the cleaning granules.

---

#### NOTES:

- The granules bind coffee residues such as fats and oils and clean the grinding discs.
- Use cheaper coffee beans for regrinding, not your favourite high-quality beans.

- Regular use ensures better flavour and extends the service life of your coffee grinder.

### Coffee powder container

1. Pull the coffee powder container **8** forward out of the coffee grinder and remove the lid **7**.
2. Pour out any loose coffee powder residue.
3. Clean the container and lid by hand using mild detergent.
4. Dry both parts before using them again.

### Device

1. Wipe the device with a damp cloth and mild detergent.
2. Dry with a soft cloth.

## 9. Disposal

This product is subject to the provisions of European Directive 2012/19/EC. The symbol showing a wheelie bin crossed through indicates that the product requires separate refuse collection in the European Union. This applies to the product and all accessories marked with this symbol. Products identified with this symbol may not be discarded with normal household waste, but must be taken to a collection point for recycling electric and electronic appliances.



This recycling symbol marks e.g. an object or parts of the material as valuable for recycling. Recycling helps to reduce the consumption of raw materials and protect the environment.



### Packaging

When disposing of the packaging, make sure you comply with the environmental regulations applicable in your country.

## 10. Trouble-shooting

If your device fails to function as required, please try this checklist first. Perhaps there is only a minor problem, and you can solve it yourself.





### **DANGER! Risk of electric shock!**

- ⊙ Do not attempt to repair the device yourself under any circumstances.

Fault	Possible causes / Action
No function	<ul style="list-style-type: none"> <li>• Has the device been connected to the power supply?</li> <li>• Check the connection.</li> </ul>
The coffee grinder makes an unusual noise.	<ul style="list-style-type: none"> <li>• Pull out the mains plug and check if there is a foreign object in the grinder.</li> <li>• The grinder may be blocked. Clean the grinder.</li> </ul>





## 11. Technical specifications

Model:	SKSM 150 A1
Mains voltage:	220 – 240 V ~ 50 – 60 Hz
Protection class:	II
Power rating:	150 W
Filling volume of the bean hopper:	200 g
Filling volume of coffee powder container:	100 g to <b>MAX</b>
Power consumption when switched off: ≤ 0.5 watts	

	Recyclable materials are marked with the recycling symbol (3 arrows). The material can be specified by the recycling number in the centre (here: 21) and/or an abbreviation (here: PAP).
~	AC voltage
	With the Serbian marking, HOYER Handel GmbH declares conformity with the Serbian requirements.

Subject to technical modifications.

### Symbols used

	Double insulation
	<b>G</b> eprüfte <b>S</b> icherheit (certified safety): devices must comply with the generally acknowledged rules of technology and the German Product Safety Act (Produktsicherheitsgesetz - ProdSG).
	With the CE marking, HOYER Handel GmbH declares the conformity with EU guidelines.
	This symbol reminds you to dispose of the packaging in an environmentally friendly manner.

## 12. Warranty of the HOYER Handel GmbH

Dear Customer,  
your device is provided with a 3 year warranty starting with the purchase date. In the event of product defects, you are entitled to statutory rights against the vendor. These statutory rights are not restricted by our warranty presented in the following.

### **Warranty conditions**

The warranty period starts with the purchase date. Please keep the original purchase receipt in a safe place. This document is required to verify the purchase.

If within three years from the purchase date of this product a material or factory defect occurs, the product will be repaired or replaced by us – at our discretion – free of charge to you, or the purchase price will be refunded. This warranty implies that within the period of three years the defective device and the purchase receipt are presented, including a brief written description of the defect and the time it occurred.

If the defect is covered by our warranty, the repaired or a new product will be returned to you. No new warranty period starts with a repair or replacement of the product.

### **Warranty period and statutory claims for defects**

The warranty period is not extended when the warranty has been claimed. This also applies to replaced and repaired parts. Any damages and defects already existing at the time of purchase must be reported immediately upon unpacking. Repairs arising after the expiration of the warranty period are subject to a charge.

### **Warranty coverage**

The device was produced carefully according to strict quality guidelines and tested diligently prior to delivery.

The warranty applies to material or factory defects.

**Excluded from the warranty are wear parts subject to normal wear and damages to fragile parts, e.g. switches, lamps or other parts manufactured from glass.**

This warranty expires if the product is damaged, not used as intended or not serviced. For the proper operation of the product, all instructions listed in the operating instructions must be observed carefully. Any form of use and handling that is advised against in the operating instructions or warned against must always be avoided.

The product is only intended for private and not for commercial use. In the case of incorrect and improper treatment, use of force and interventions not performed by our authorised Service Centre, the warranty shall cease.

### **Handling in case of a warranty claim**

In order to ensure prompt processing of your matter, please observe the following notes:

- Please keep the article number **IAN: 527333\_2504** and the purchase receipt as a purchase verification for all inquiries.
- The article number can be found on the rating plate, an engraving, the title page of your instructions (in the bottom left), or as a label on the rear or underside of the device.
- If faulty operation or other defects occur, first contact the Service Centre listed in the following by **telephone** or **email**.
- Then, you are able to send a product reported as defective free of charge to the service address specified to you, including the purchase receipt and the information on the defect and when it occurred.

At [www.lidl-service.com](http://www.lidl-service.com) you can download this and many other manuals, product videos and installation software.



This QR code takes you directly to the Lidl Service website ([www.lidl-service.com](http://www.lidl-service.com)), where you can enter the article number (IAN) **527333\_2504** to open your user instructions.



### **Service Centre**

**GB** Service Great Britain  
Tel.: 0800 404 7657  
E-Mail: [hoyer@lidl.co.uk](mailto:hoyer@lidl.co.uk)

**IE** Service Ireland  
Tel.: 1800 101010  
E-Mail: [hoyer@lidl.ie](mailto:hoyer@lidl.ie)

**CY** Service Cyprus  
Tel.: 8009 4241  
E-Mail: [hoyer@lidl.com.cy](mailto:hoyer@lidl.com.cy)

**IAN: 527333\_2504**



### **Supplier**

Please note that the following address is **no service address**. First contact the aforementioned Service Centre.

HOYER Handel GmbH  
Kühnehöfe 12  
22761 Hamburg  
GERMANY