



HEIßLUFTFRITTEUSE SHFD 2000 D1
AIR FRYER SHFD 2000 D1
FRITEUSE À AIR CHAUD SHFD 2000 D1

For EU market:
HOYER Handel GmbH
Kühnehöfe 12
22761 Hamburg
GERMANY

Imported for GB market by:
Lidl Great Britain Ltd
Lidl House · 14 Kingston Road
Surbiton · KT5 9NU

Status of information · Stand der Informationen · Version des informations
Stand van de informatie · Versione delle informazioni
Estado de las informaciones · Estado das informações:

03/2026 ID: SHFD 2000 D1_25_V1.6

DE AT CH Bedienungsanleitung

HEIßLUFTFRITTEUSE

FR CH BE Mode d'emploi

FRITEUSE À AIR CHAUD

IT CH MT Manuale di istruzioni per l'uso

FRIGGITRICE AD ARIA CALDA

PT Instruções de manejo

FRITADEIRA DE AR QUENTE

GB IE NI MT Operating instructions

AIR FRYER

NL BE Gebruiksaanwijzing

HETELUCHT FRITEUSE

ES Instrucciones de servicio

FREIDORA DE AIRE

IAN 500498_2504



1 

IAN 500498_2504



Deutsch	2
English	26
Français	50
Nederlands	78
Italiano	102
Español	128
Português	152



**Übersicht / Overview / Aperçu de l'appareil / Overzicht /
Panoramica / Vista general / Vista geral**

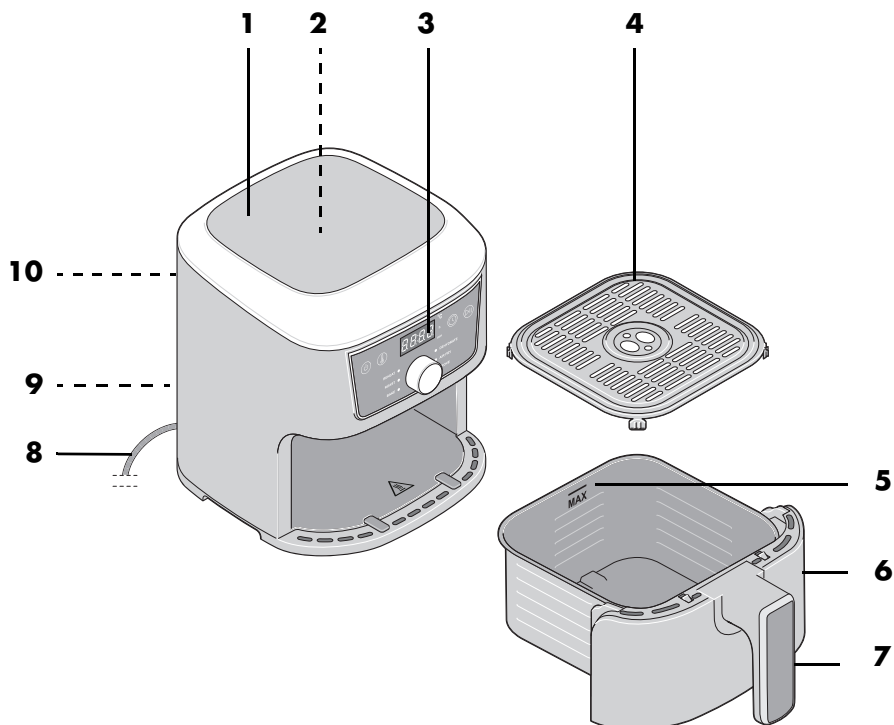

Inhalt

1. Übersicht	3
2. Bestimmungsgemäßer Gebrauch	4
3. Sicherheitshinweise	4
4. Lieferumfang	7
5. Inbetriebnahme	8
6. Bedienfeld und Display im Überblick	9
7. Kleines 1x1 des Frittierens	10
8. Bedienen	11
8.1 Stromanschluss	11
8.2 Ein-/Ausschalten	11
8.3 Grundbedienung	11
8.4 Programme verwenden	12
8.5 Garprozess unterbrechen	12
8.6 Ende des Garprozesses	13
8.7 Die Programme im Überblick	13
8.8 Gartabelle	14
9. Rezepte	15
9.1 Marinierte Chickenwings	15
9.2 Hackbällchen	15
9.3 Gemischte Pommes frites mit Kräuter-Mayonnaise	16
9.4 Zucchini-Auberginen-Spieße	16
9.5 Gebackener Camembert mit Preiselbeeren	17
9.6 Lachs im Päckchen	17
9.7 Blumenkohlröschen mit Harissa	18
9.8 Knuspriger Rosenkohl mit Speck	18
9.9 Mini-Pizza mit Schinken und Rucola	19
9.10 Schokotörtchen mit flüssigem Kern	19
10. Reinigen	20
11. Aufbewahren	20
12. Entsorgen	21
13. Problemlösung	22
14. Technische Daten	22
15. Garantie der HOYER Handel GmbH	23

1. Übersicht

- 1 Gehäuse
- 2 Heizelement (an der Oberseite des Innenraumes)
- 3 Display und Bedienfeld
- 4 Siebeinsatz
- 5 **MAX** Markierung für die maximale Füllhöhe des Frittierkorbes
(maximale Füllhöhe ist 3,6 Liter)
- 6 Frittierkorb
- 7 Griff des Frittierkorbes
- 8 Anschlussleitung mit Netzstecker
- 9 Abstandhalter mit Kabelaufwicklung
- 10 Abluftöffnung

Herzlichen Dank für Ihr Vertrauen!

Wir gratulieren Ihnen zu Ihrer neuen Heißluft-fritteuse.

Für einen sicheren Umgang mit dem Produkt und um den ganzen Leistungsumfang kennenzulernen:

- **Lesen Sie vor der ersten Inbetriebnahme diese Bedienungsanleitung gründlich durch.**
- **Befolgen Sie vor allen Dingen die Sicherheitshinweise!**
- **Das Gerät darf nur so bedient werden, wie in dieser Bedienungsanleitung beschrieben.**
- **Bewahren Sie diese Bedienungsanleitung für spätere Informationen auf.**
- **Falls Sie das Gerät einmal weitergeben, legen Sie bitte diese Bedienungsanleitung dazu. Die Bedienungsanleitung ist Bestandteil des Produktes.**

Wir wünschen Ihnen viel Freude mit Ihrer neuen Heißluftfritteuse!

2. Bestimmungsgemäßer Gebrauch

Die Heißluftfritteuse ist zum Garen von Lebensmitteln in heißer Luft bei einer Temperatur bis maximal 200 °C vorgesehen.

Die Heißluftfritteuse ist für den privaten Haushalt konzipiert. Die Heißluftfritteuse darf nur in Innenräumen benutzt werden. Dieses Gerät darf nicht für gewerbliche Zwecke eingesetzt werden.

Vorhersehbarer Missbrauch

Die Heißluftfritteuse ist nicht geeignet, um Flüssigkeiten zu erwärmen.

3. Sicherheitshinweise

Warnhinweise

Falls erforderlich, werden folgende Warnhinweise in dieser Bedienungsanleitung verwendet:



GEFAHR! Hohes Risiko: Missachtung der Warnung kann Schaden für Leib und Leben verursachen.

WARNING! Mittleres Risiko: Missachtung der Warnung kann Verletzungen oder schwere Sachschäden verursachen.

VORSICHT: Geringes Risiko: Missachtung der Warnung kann leichte Verletzungen oder Sachschäden verursachen.

HINWEIS: Sachverhalte und Besonderheiten, die im Umgang mit dem Gerät beachtet werden sollten.

Symbole am Gerät



Dieses Symbol warnt Sie vor dem Berühren der heißen Oberfläche.



Das Symbol gibt an, dass so ausgezeichnete Materialien Lebensmittel weder im Geschmack noch im Geruch verändern.

Anweisungen für den sicheren Betrieb

- ⊙ Dieses Gerät kann von Kindern ab 8 Jahren und von Personen mit reduzierten physischen, sensorischen oder mentalen Fähigkeiten oder Mangel an Erfahrung und/oder Wissen benutzt werden, wenn sie beaufsichtigt oder bezüglich des sicheren Gebrauches des Gerätes unterwiesen wurden und die daraus resultierenden Gefahren verstanden haben. Kinder dürfen nicht mit dem Gerät spielen. Reinigung und Benutzer-Wartung dürfen nicht durch Kinder durchgeführt werden, es sei denn, sie sind älter als 8 Jahre und beaufsichtigt.
 - ⊙ Kinder, jünger als 8 Jahre, sind vom Gerät und der Anschlussleitung fernzuhalten.
 - ⊙ Bei Fehlanwendungen kann es zu Verletzungen kommen.
-  ⊙ Berühren Sie nicht die heißen Geräteteile, wie z. B. die Abluftöffnung auf der Rückseite. Fassen Sie den Frittierkorb nur am Griff an.
- ⊙ Während des Frittierens entweicht aus der Abluftöffnung heißer Dampf. Fassen Sie nicht in den Dampf.
 - ⊙ Wenn die Netzanschlussleitung dieses Gerätes beschädigt wird, muss sie durch den Hersteller oder seinen Kundendienst oder eine ähnlich qualifizierte Person ersetzt werden, um Gefährdungen zu vermeiden.
 - ⊙ Die Heizelemente dürfen nicht feucht abgewischt werden.
 - ⊙ Dieses Gerät ist nicht dafür bestimmt, mit einer externen Zeitschaltuhr oder einem separaten Fernwirkssystem betrieben zu werden.
 - ⊙ Dieses Gerät ist ebenfalls dazu bestimmt, im Haushalt und in hausähnlichen Anwendungen verwendet zu werden, wie beispielsweise ...
 - ... in Küchen für Mitarbeiter in Läden, Büros und anderen gewerblichen Bereichen;
 - ... in landwirtschaftlichen Anwesen;
 - ... von Kunden in Hotels, Motels und anderen Wohneinrichtungen;
 - ... in Frühstückspensionen.
 - ⊙ Beachten Sie das Kapitel zur Reinigung (siehe "Reinigen" auf Seite 20).



GEFAHR für Kinder!

- ⊙ Sorgen Sie dafür, dass Kinder die heiße Heißluftfritteuse niemals (z. B. am Netzkabel) herunterziehen können. Bei Verbrühungen besteht Lebensgefahr!
- ⊙ Verpackungsmaterial ist kein Kinderspielzeug. Kinder dürfen nicht mit den Kunststoffbeuteln spielen. Es besteht Erstickungsgefahr.



GEFAHR für und durch Haus- und Nutztiere!

- ⊙ Von Elektrogeräten können Gefahren für Haus- und Nutztiere ausgehen. Des Weiteren können Tiere auch einen Schaden am Gerät verursachen. Halten Sie deshalb Tiere grundsätzlich von Elektrogeräten fern.



GEFAHR für Vögel!

- ⊙ Vögel atmen schneller, verteilen die Luft anders in ihrem Körper und sind deutlich kleiner als Menschen. Deshalb kann es für Vögel sehr gefährlich sein, selbst kleinste Rauchmengen, die beim Betrieb dieses Gerätes entstehen, einzusatmen. Wenn Sie dieses Gerät benutzen, sollten Vögel in einen anderen Raum gebracht werden.



GEFAHR von Stromschlag durch Feuchtigkeit!

- ⊙ Schützen Sie das Gerät vor Feuchtigkeit, Tropf- oder Spritzwasser.
- ⊙ Das Gerät, die Anschlussleitung und der Netzstecker dürfen nicht in Wasser oder andere Flüssigkeiten getaucht werden.
- ⊙ Sollte Flüssigkeit in das Gerät gelangen, sofort den Netzstecker ziehen. Vor einer erneuten Inbetriebnahme das Gerät prüfen lassen.
- ⊙ Sollte das Gerät doch einmal ins Wasser gefallen sein, ziehen Sie sofort den Netzstecker und nehmen Sie erst danach das Gerät heraus. Benutzen Sie

das Gerät in diesem Fall nicht mehr, sondern lassen Sie es von einer Fachwerkstatt überprüfen.

- ⊙ Bedienen Sie das Gerät nicht mit nassen Händen.



GEFAHR durch Stromschlag!

- ⊙ Nehmen Sie das Gerät nicht in Betrieb, wenn das Gerät oder die Anschlussleitung sichtbare Schäden aufweist oder wenn das Gerät zuvor fallen gelassen wurde.
- ⊙ Wenn Sie ein Verlängerungskabel benutzen, muss es für die technischen Daten dieses Gerätes ausreichen.
- ⊙ Schließen Sie das Gerät nicht an eine Mehrfachsteckdose an. Es könnte zu einer Überlastung kommen.
- ⊙ Verlegen Sie die Anschlussleitung so, dass niemand auf diese treten, daran hängen bleiben oder darüber stolpern kann.
- ⊙ Schließen Sie den Netzstecker nur an eine ordnungsgemäß installierte, gut zugängliche Steckdose mit Schutzkontakten an, deren Spannung der Angabe auf dem Typenschild entspricht. Die Steckdose muss auch nach dem Anschließen weiterhin gut zugänglich sein.
- ⊙ Achten Sie darauf, dass die Anschlussleitung nicht durch scharfe Kanten oder heiße Stellen beschädigt werden kann. Wickeln Sie die Anschlussleitung nicht um das Gerät.
- ⊙ Achten Sie beim Aufstellen des Gerätes darauf, dass die Anschlussleitung nicht eingeklemmt oder gequetscht wird.
- ⊙ Das Gerät ist auch nach dem Ausschalten nicht vollständig vom Netz getrennt. Um dies zu tun, ziehen Sie den Netzstecker.
- ⊙ Um den Netzstecker aus der Steckdose zu ziehen, immer am Netzstecker, nie an der Anschlussleitung ziehen.

- ⊙ Ziehen Sie den Netzstecker aus der Steckdose:
 - nach jedem Gebrauch
 - wenn eine Störung auftritt
 - wenn Sie das Gerät nicht benutzen
 - bevor Sie das Gerät reinigen
 - bei Gewitter
- ⊙ Um Gefährdungen zu vermeiden, nehmen Sie keine Veränderungen am Artikel vor. Lassen Sie Reparaturen nur von einer Fachwerkstatt bzw. im Service-Center durchführen.



GEFAHR - Brandgefahr!

- ⊙ Lassen Sie das angeschlossene Gerät niemals unbeaufsichtigt.
- ⊙ Beaufsichtigen Sie die Heißluftfritteuse immer während des Betriebes. So erkennen Sie auftretende Probleme frühzeitig durch ungewöhnliche Gerüche oder Geräusche.
- ⊙ Das Gerät niemals abdecken oder auf weichen Gegenständen (wie z. B. Handtüchern) abstellen.
- ⊙ Achten Sie auf einen Freiraum an allen Seiten und über dem Gerät.
- ⊙ Benutzen Sie die Heißluftfritteuse nicht direkt unter Oberschränken, Wandsteckdosen und nicht in der Nähe von Gardinen, Papier oder ähnlichen brennbaren Gegenständen.
- ⊙ Betreiben Sie die Heißluftfritteuse ausschließlich auf einer festen, ebenen, rutschfesten, trockenen und nicht brennbaren Arbeitsfläche, um zu verhindern, dass sie umkippt oder wegrutscht.



GEFAHR von Verletzungen durch Verbrennen!

- ⊙ Berühren Sie nicht die heißen Oberflächen des Gerätes und des Innenraumes. Verwenden Sie Ofenhandschuhe oder Topflappen.
- ⊙ Lassen Sie das Gerät vollständig abkühlen, bevor Sie es reinigen oder wegräumen.

- ⊙ Bewegen oder transportieren Sie die Heißluftfritteuse nicht, während diese eingeschaltet ist.

WARNUNG vor Sachschäden!

- ⊙ Verwenden Sie nur das Original-Zubehör.
- ⊙ Stellen Sie das Gerät niemals auf heiße Oberflächen (z. B. Herdplatten) oder in die Nähe von Wärmequellen oder offenem Feuer.
- ⊙ Achten Sie darauf, dass die Speisen nicht das heiße Heizelement an der Oberseite des Innenraumes berühren und dort festkleben.
- ⊙ Verwenden Sie keine scharfen oder kratzenden Reinigungsmittel.
- ⊙ Das Gerät ist mit rutschfesten Kunststofffüßen ausgestattet. Da Möbel mit einer Vielfalt von Lacken und Kunststoffen beschichtet sind und mit unterschiedlichen Pflegemitteln behandelt werden, kann nicht völlig ausgeschlossen werden, dass manche dieser Stoffe Bestandteile enthalten, die die Kunststofffüße angreifen und aufweichen. Legen Sie ggf. eine rutschfeste Unterlage unter das Gerät.

4. Lieferumfang

- 1 Heißluftfritteuse
- 1 Siebeinsatz **4**
- 1 Frittierkorb **6**
- 1 vollständige Bedienungsanleitung (im Internet)
- 1 Kurzanleitung (liegt dem Gerät bei)

5. Inbetriebnahme

- Entfernen Sie sämtliches Verpackungsmaterial. **Insbesondere der Innenraum muss vollständig frei von Verpackungsresten, wie zum Beispiel Styroporkrümel, sein.**



GEFAHR - Brandgefahr!

Auf der Rückseite des Gerätes befindet sich die Abluftöffnung **10** und der Abstandhalter **9**. Aus der Abluftöffnung entweicht während des Betriebes heißer Dampf.

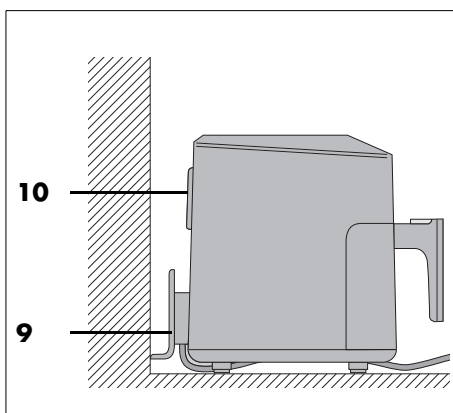

- ⊙ Verdecken Sie niemals die Abluftöffnung **10**.
- ⊙ Benutzen Sie die Heißluftfritteuse nicht direkt unter Oberschränken, Wandsteckdosen und nicht in der Nähe von Gardinen, Papier oder ähnlichen brennbaren Gegenständen.
- ⊙ Achten Sie auf einen Freiraum an allen Seiten und über dem Gerät.

HINWEIS: Während des ersten Betriebes kann es zu einer leichten Rauch- und Geruchsentwicklung kommen. Dies liegt an Montagemitteln am Heizelement **2** und ist kein Produktfehler. Sorgen Sie für ausreichende Belüftung.

- Ziehen Sie den Frittierkorb **6** am Griff **7** aus dem Gehäuse **1**.
- Ziehen Sie Schutzfolien und Klebestreifen vom Gerät ab, entfernen Sie allerdings nicht das Typenschild auf der Rückseite des Gerätes.
- Überprüfen Sie, ob alle Zubehörteile vorhanden und unbeschädigt sind.
- Reinigen Sie das Gerät und alle Zubehörteile vor dem ersten Gebrauch (siehe "Reinigen" auf Seite 20).
- Stellen Sie das Gerät auf eine trockene, ebene, rutschfeste, hitzebeständige Unterlage.
- Stecken Sie den Netzstecker **8** in eine Steckdose, die den Angaben auf dem Typenschild entspricht. Die Steckdose muss auch nach dem Einschalten gut erreichbar sein.

6. Bedienfeld und Display im Überblick

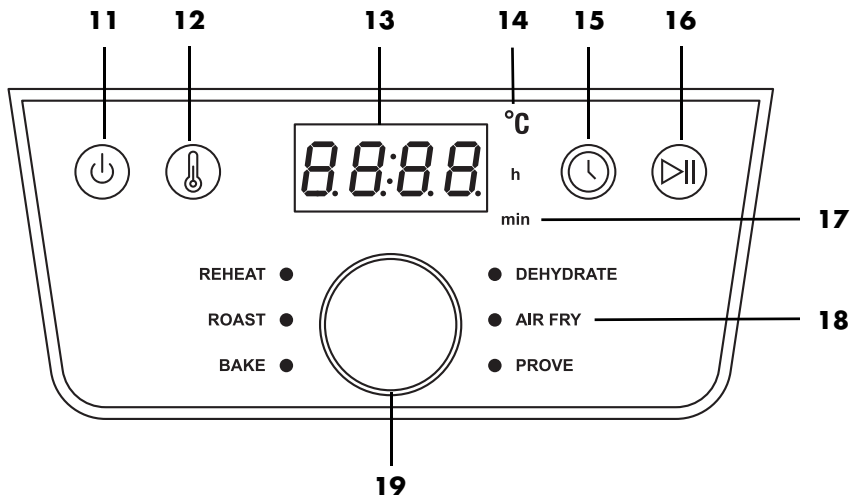

- 11** Ein-/Ausschalten
- 12** Drücken, um die Temperatur verändern zu können, Anzeige blinkt
- 13** Display zeigt die Werte von Temperatur und Garzeit an
- 14** °C Leuchtet, wenn die Temperatur angezeigt wird.
- 15** Drücken, um die Garzeit verändern zu können, Anzeige blinkt
- 16** Funktion Start/Pause
- 17** h / min Leuchtet, wenn die Zeit angezeigt wird.
h leuchtet bei Anzeige der Stunden /
min leuchtet, wenn Minuten angezeigt werden
- 18** 6 Programme (siehe "Die Programme im Überblick" auf Seite 13)
- 19** Drehregler:
- drücken, um das Menü für die Programmwahl zu öffnen. Die LED hinter **REHEAT** leuchtet. Durch Drehen werden die Programme aufgerufen. Das gewählte Programm wird durch die leuchtende LED angezeigt.
 - drehen, um die Temperatur oder die Zeit zu ändern, nur dann, wenn die Werte im Display blinken.

7. Kleines 1x1 des Frittierens

Vorbereitung der Lebensmittel

- Alle Lebensmittel müssen zum Frittieren möglichst trocken sein. Trocknen Sie das Frittiergut ab bzw. entfernen Sie bei gefrorenen Lebensmitteln das Eis.
- Bei Tiefkühlkost entfernen Sie so viel Wasser und Eis wie möglich, bevor Sie das Lebensmittel in die Heißluftfritteuse geben.
- Achten Sie bei panierten Lebensmitteln darauf, dass die Panade möglichst fest am Frittiergut sitzt.

Frittierzeit und -temperatur

- Für ein schmackhaftes und gesundes Ergebnis sollten Sie sich bei der Wahl der Temperatur und der Frittierzeit sehr genau an die Angaben auf der Verpackung halten.
- Frittieren Sie nur kleine Mengen auf einmal.
- Der Frittierkorb **6** darf nicht mehr als bis zur Markierung **MAX 5** gefüllt werden.
- Acrylamid ist möglicherweise krebserregend. Um die Bildung von Acrylamid möglichst gering zu halten, vermeiden Sie eine zu starke Bräunung.

Für eine gleichmäßige Bräunung ^{1 2}

¹: Alle 5 Minuten schütteln oder wenden.

²: Nach der Hälfte der Garzeit schütteln oder wenden.

Wenn es bei dem Lebensmittel (z. B. bei Pommes frites oder Chicken-Nuggets) auf eine gleichmäßige Bräunung ankommt, müssen sie während des Frittiervorganges 1 - 2x geschüttelt werden.

1. Ziehen Sie den Frittierkorb **6** am Griff **7** aus dem Gehäuse **1** und schütteln Sie die Zutaten. Achten Sie beim Schütteln darauf, dass die Pommes frites gut

durchmischt werden und dabei die innen liegenden, ungarigen Pommes frites nach außen gelangen. Die Lüftung schaltet beim Herausnehmen des Frittierkorbes **6** automatisch ab. Das Display **3** blinkt.

2. Setzen Sie den Frittierkorb **6** wieder in das Gerät ein. Der unterbrochene Vorgang wird automatisch wieder gestartet.

Backen

Teig darf auf **keinen Fall** direkt in den Frittierkorb **6** gegeben werden. Nach dem Vorbereiten geben Sie den Teig in eine Backform oder eine andere hitzebeständige Form (z. B. Muffinförmchen). Diese stellen Sie dann mit dem Teig in den Frittierkorb **6**.

Verpackungsinformationen

Wenn Sie auf der Verpackung von Tiefkühlware keine Garzeiten für Heißluftfritteusen finden, orientieren Sie sich an den Zeiten für Umluftherde.

8. Bedienen



GEFAHR von Verbrennungen!

- ⊙ Während des Betriebes können die Oberflächen des Gerätes heiß werden. Berühren Sie nicht die heißen Geräteteile, wie z. B. die Abluftöffnung **10** auf der Rückseite.
- ⊙ Verwenden Sie Ofenhandschuhe oder Topflappen zum Anfassen des Frittierkorbes **6**.
- ⊙ Während des Frittierens entweicht aus der Abluftöffnung **10** heißer Dampf. Fassen Sie nicht in den Dampf.
- ⊙ Bewegen oder transportieren Sie die Heißluftfritteuse nicht, während diese eingeschaltet ist.

WARNUNG vor Sachschäden!

- ⊙ Das Gerät darf auf keinen Fall ohne Frittierkorb betrieben werden!
-

8.1 Stromanschluss

- Wenn das Gerät aufgestellt ist, stecken Sie den Netzstecker **8** in eine Schutzkontaktsteckdose, die den Angaben auf dem Typenschild entspricht. Die Steckdose muss auch nach dem Einschalten gut erreichbar sein.

8.2 Ein-/Ausschalten

- Drücken Sie die Taste **⏻ 11**, um das Gerät aus dem Standby-Betrieb einzuschalten.
 - Ein kurzer Signalton ist zu hören.
 - Alle Programm-LEDs leuchten kurz auf.
 - Die voreingestellte Temperatur **180 °C** wird im Display **3** angezeigt.

- Durch erneutes Drücken der Taste **⏻ 11** kann das Gerät jederzeit in den Standby-Betrieb geschaltet werden. Dies funktioniert auch aus laufenden Programmen.
Der Ventilator stoppt.

8.3 Grundbedienung

Für die folgenden Punkte gilt: Das Gerät ist eingeschaltet.

Programme aufrufen

- Drücken Sie den Drehregler **19**. Die LED hinter **REHEAT** leuchtet.
- Drehen Sie den Drehregler, bis die LED des gewünschten Programmes leuchtet - dann ist es ausgewählt.

Temperatur ändern

Die Temperatur kann in Schritten von 5 Grad zwischen 40 und 200 °C eingestellt werden.

- Drücken Sie die Taste **⏻ 12**. Im Display **3** blinkt die Temperatur.
- Drehen Sie den Drehregler, bis die gewünschte Temperatur angezeigt wird. Das Blinken stoppt ca. 5 Sekunden nach dem Einstellen. Die neue Temperatur wurde übernommen.



Zeit ändern

Die Garzeit kann in Schritten von 1 Minute zwischen 1 und 60 Minuten eingestellt werden. (Im Programm **DEHYDRATE** von 1 Stunde bis zu 24 Stunden.)

- Drücken Sie die Taste **⏻ 15**. Im Display blinkt die Zeit.
- Drehen Sie den Drehregler, bis die gewünschte Zeit angezeigt wird. Das Blinken stoppt ca. 5 Sekunden nach dem Einstellen. Die neue Zeit wurde übernommen.



8.4 Programme verwenden

HINWEISE:

- Achten Sie darauf, dass die Speisen nicht das heie Heizelement **2** an der Oberseite des Innenraumes berhren und dort festkleben.
 - **SCHNELLSTART-FUNKTION**
Schalten Sie das Gert aus dem Standby-Betrieb mit der Taste  **11** ein. Durch Drcken der Taste  **16** wird das Garen mit der voreingestellten Temperatur **180 °C** und der voreingestellten Garzeit **15 min** gestartet.
-

Fr einige Lebensmittel und Zubereitungsarten verfgt das Gert ber voreingestellte Programme. Wenn Sie ein Programm whlen, knnen Sie zustzlich jederzeit folgende Einstellungen vornehmen:

- Temperatur
 - Garzeit
1. Bereiten Sie die Lebensmittel vor und geben diese in den Frittierkorb **6**.
 2. Schieben Sie den Frittierkorb in das Gert **1**.
 3. Drcken Sie zum Einschalten die Taste  **11**.
 4. Drcken Sie einmal den Drehregler **19**. Die LED hinter **REHEAT** leuchtet.
 5. Drehen Sie den Drehregler, bis die LED zu dem gewnschten Programm leuchtet. Im Display **3** wird die voreingestellte Temperatur des gewhlten Programmes angezeigt.
-

HINWEIS: Zum ndern der Temperatur drcken Sie  **12**, zum ndern der Zeit drcken Sie  **15**. Solange der entsprechende Wert im Display blinkt, knnen Sie ihn durch Drehen des Drehreglers vern-

dern. Nach dem Drehen warten Sie ca. 5 Sekunden. Die Anzeige hrt auf zu blinken und der neue Wert ist bernommen.

6. Starten Sie den Garprozess durch Drcken der Taste  **16**. Das Programm wird gestartet.
 - Im Display wird die Restlaufzeit angezeigt. Die Werte fr die Zeit und die Temperatur knnen auch whrend des laufenden Programmes verndert werden.

8.5 Garprozess unterbrechen



HINWEISE:

- 20 Minuten nach der Unterbrechung des Garprozesses schaltet sich das Gert in den Aus-Modus.
 - Eine zu lange Pause kann das Garergebnis sehr negativ beeinflussen.
-

Sie knnen den Garprozess jederzeit unterbrechen, z. B. um den Brunungsgrad zu berprfen.

1. Ziehen Sie den Frittierkorb **6** am Griff **7** aus dem Gert **1**. Das Gert schaltet sich automatisch ab.
 - Die LED des Programmes und das Display blinken.
 - Die Garzeit wird angezeigt.
 - Der Ventilator stoppt, bis der Frittierkorb wieder eingeschoben ist.
2. Setzen Sie den Frittierkorb wieder in das Gert ein. Das Gert schaltet bis zum Ablauf der Garzeit automatisch wieder ein.

oder

1. Drücken Sie kurz die Taste  **16**, um den Garprozess zu unterbrechen.
 - Die LED des Programmes und das Display blinken.
 - Die Garzeit wird angezeigt.
 - Der Ventilator stoppt.
2. Drücken Sie die Taste Start/Pause  **16** erneut, um den Garprozess fortzuführen.

8.6 Ende des Garprozesses

- In der letzten Minute werden die Sekunden heruntergezählt.
- Wenn das Programm bis zum Ende durchgelaufen ist, ertönt ein akustisches Signal und *End* erscheint im Display. Kurz danach schaltet das Gerät ab und das Display erlischt.
- Sie benötigen eine hitzebeständige Unterlage für den Frittierkorb **6** sowie einen Teller oder eine Schüssel (ggf. vorgewärmt).

8.7 Die Programme im Überblick

- Die folgende Tabelle gibt grundlegende Einstellhilfen für die angegebenen Lebensmittel.

Programm	Verwendung	voreingestellte Temperatur (einstellbarer Bereich)	voreingestellte Zeit (einstellbarer Bereich)
REHEAT	Aufwärmen	200 °C (60 – 200 °C)	15 Min. (1 – 60 Min.)
ROAST	Steaks, Kotelettes	200 °C (60 – 200 °C)	20 Min. (1 – 60 Min.)
BAKE	Muffins, Kuchen und Backwaren	150 °C (60 – 200 °C)	18 Min. (1 – 60 Min.)
DEHYDRATE	Lebensmittel dehydrieren / trocknen (Pflaumen / Apfelspalten)	60 °C (60 – 90 °C)	2 Stunden. (1 – 24 Std.)
AIR FRY	Gefrorene Pommes frites ¹	200 °C (60 – 200 °C)	20 Min. (1 – 60 Min.)
PROVE	Hefeteig ruhen / gehen lassen	75 °C (35 oder 75 °C)	45 Min. (15 Min. – 4 Std.)

- Um das Gerät vom Netz zu trennen, ziehen Sie nach Gebrauch den Netzstecker **8**.
 1. Ziehen Sie den Frittierkorb **6** am Griff **7** aus dem Gehäuse **1** und stellen Sie ihn auf die hitzebeständige Unterlage.
 2. Geben Sie die Speisen auf den vorbereiteten Teller / in die vorbereitete Schüssel.
 3. Lassen Sie das Gerät und das Zubehör abkühlen, bevor Sie dieses reinigen.

HINWEIS: Sollte z. B. der Bräunungsgrad Ihrem Wunsch noch nicht entsprechen, können Sie den Garprozess manuell verändern. Schieben Sie den gefüllte Frittierkorb **6** wieder in das Gehäuse **1** und starten den Garprozess erneut. Überprüfen Sie nach ein paar Minuten den Bräunungsgrad. Ziehen Sie dazu einfach den Frittierkorb am Griff aus dem Gehäuse und setzen diese danach wieder ein.

8.8 Gartabelle

- Die Temperatur- und Zeitangaben in der Gartabelle sind Richtwerte. Abhängig von der Beschaffenheit, der Größe und der Menge der Lebensmittel sowie Ihrem Geschmack können Temperatur und Zeit abweichen.

Gargut	°C	Minuten	optimale Menge	maximale Menge
Pommes ¹	170	30 – 35	500 g	1000 g
Hähnchenkeulen ²	200	30	450 g	1000 g
Gemüse ²	180	25	400 g	950 g
Aufbackbrötchen ²	180	8	4 Stück	6 Stück
Muffins	150	18	4 Stück	9 Stück
Lachsfilet	200	15	100 g	500 g
Steak ²	200	5 – 20	100 g	500 g

Die hochgestellten Ziffern ^{1,2} bedeuten:

¹: Alle 5 Minuten schütteln oder wenden.

²: Nach der Hälfte der Garzeit schütteln oder wenden.

Im Programm **AIR FRY**: Nach jeweils 5 Minuten hören Sie einen Signalton als Erinnerung daran, die Lebensmittel kurz zu schütteln.

Vorheizen: Heißluftfritteusen benötigen kein langes Vorheizen, aber 2 - 3 Minuten können die Garzeit optimieren.

9. Rezepte

9.1 Marinierte Chickenwings

Zutaten für 2 Personen

HINWEIS: Die maximale Füllhöhe beachten! Eventuell sind 2 Frittiergänge notwendig.

Zutaten

Ca. 8 Hähnchenflügel

Zutaten für die Marinade

6 Esslöffel Sonnenblumen- oder Rapsöl
6 Esslöffel Sweet'n Hot Chili-Soße
4 Esslöffel Tomatenketchup
4 Esslöffel Essig
1 - 2 Teelöffel Salz
1 - 2 Teelöffel Paprika
1 - 2 Teelöffel Chiliflocken

Zubereitung

1. Alle Zutaten der Marinade in einer großen Schüssel vermischen.
2. Die Hähnchenflügel in die Schüssel geben, mit der Marinade vermengen und ca. 1 Stunde in der Marinade ziehen lassen.
3. Die marinierten Hähnchenflügel nebeneinander in den Frittierkorb legen.
4. Die Werte **15 Minuten** und **190 °C** einstellen und den Frittiervorgang starten.
5. Nach der Hälfte der Garzeit die Hähnchenflügel wenden.
6. Am Ende der Garzeit die Hähnchenflügel prüfen und entnehmen, wenn diese gar sind.

TIPP: Wer die Hähnchenflügel knuspriger mag, kann diese anschließend bei 200 °C noch für 5 Minuten weiter garen.

9.2 Hackbällchen

Zutaten für 2 Personen

Zutaten für die Hackbällchen

250 g Rinderhack
½ kleine rote Zwiebel
Olivenöl
2 - 3 Stängel glatte Petersilie
1 Eigelb
1 Esslöffel Semmelbrösel
Paprikapulver (rosenscharf)
Salz, Pfeffer

Zubereitung

1. Die rote Zwiebel schälen, fein hacken und in etwas Olivenöl glasig dünsten.
2. Die Petersilie waschen, trocken schüteln und die Blättchen fein hacken.
3. Das Hackfleisch mit den vorbereiteten Zwiebelwürfeln, der gehackten Petersilie, dem verquirlten Eigelb und den Semmelbröseln zu einer gleichmäßigen Masse verkneten und nach Geschmack würzen.
4. Mit nassen Händen kleine, gleichmäßige Bällchen aus der Hackmasse formen.
5. Die Hackbällchen auf den Einsatz des Frittierkorbs legen und **180 °C** und **ca. 15 Minuten** einstellen und den Frittiervorgang starten.
6. Nach der Hälfte der Garzeit die Hackbällchen wenden, damit sie gleichmäßig bräunen.
7. Am Ende der Garzeit die Hackfleischbällchen prüfen und entnehmen, wenn diese gar sind.

TIPP: Die Frittierzeiten hängen von der Größe der Hackbällchen ab.

9.3 Gemischte Pommes frites mit Kräuter-Mayonnaise

Zutaten für 4 Portionen

HINWEIS: Die maximale Füllhöhe beachten! Eventuell sind 2 Frittiergänge notwendig.

Zutaten für die Mayonnaise

1	Ei
1 Teelöffel	Senf
125 ml	Sonnenblumenöl
1 Teelöffel	fein gehackte Petersilie
1 Teelöffel	fein gehackter Kerbel
1 Teelöffel	Zitronensaft
1 Teelöffel	Salz, Pfeffer

Zutaten für die Pommes frites

250 g	Süßkartoffeln
250 g	festkochende Kartoffeln
2 Esslöffel	Sonnenblumenöl

Zubereitung

1. Für die Kräuter-Mayonnaise Ei und Senf in einen hohen Becher geben und mit einem Stabmixer durchmischen.
2. Während des Mixens Öl in einem dünnen Strahl hinzugießen, bis eine cremige homogene Masse entsteht.
3. Kräuter hinzugeben und mit Salz, Pfeffer und Zitronensaft abschmecken.
4. Die Kartoffeln und die Süßkartoffeln schälen, waschen und trocken tupfen.
5. Kartoffeln und Süßkartoffeln in etwa 1 cm dicke Stäbchen schneiden und diese in einer Schüssel mit dem Öl vermischen.
6. Die Pommes frites in die Fritteuse geben.
7. Die Werte **25 Minuten** und **200 °C** einstellen und den Frittiervorgang starten.
8. **Nach 15 Minuten** die Temperatur **auf 180 °C** reduzieren und die Pommes frites durchschütteln.

9. Die Pommes frites salzen und mit der Kräuter-Mayonnaise servieren.

9.4 Zucchini-Auberginen-Spieße

Zutaten für 4 Portionen

HINWEIS: Die maximale Füllhöhe beachten! Eventuell sind 2 Frittiergänge notwendig.

Zutaten

½ Teelöffel	Pfeffer
½ Teelöffel	Piment
½ Teelöffel	Koriander
½ Teelöffel	getrockneter Thymian
½ Teelöffel	getrockneter Oregano
1 Teelöffel	Salz
50 ml	Olivenöl
2	Auberginen
2	Zucchini
2	Zwiebeln
	Holzspieße

Zubereitung

1. Kräuter, Gewürze und Öl in einer Schüssel vermischen.
2. Zucchini und Auberginen in 2 cm dicke Scheiben schneiden. Die Zwiebeln vierteln.
3. Das Gemüse in die Gewürz-Öl-Mischung geben.
4. Das Gemüse abwechselnd auf die Spieße stecken.
5. Die Spieße bei **200 °C für 15 Minuten** garen.
6. Nach der Hälfte der Garzeit die Spieße wenden.

9.5 Gebackener Camembert mit Preiselbeeren

Zutaten für 4 Portionen

HINWEIS: Zu Beginn prüfen, ob die 4 Camemberts im Ganzen nebeneinander in den Frittierkorb passen. Falls nicht, die Camemberts in 2 Frittiergängen verarbeiten.

Zutaten

4	Camemberts (je bis 150 g)
2	Eier
2 Esslöffel	Sahne
6 Esslöffel	Semmelbrösel
4 Esslöffel	Preiselbeeren aus dem Glas
	Salz, Pfeffer

Zubereitung

1. Die Eier mit der Sahne verquirlen und mit Salz und Pfeffer würzen.
2. Die Semmelbrösel in einen tiefen Teller geben.
3. Den gekühlten Camembert (ganz oder in Vierteln) durch die Ei-Masse ziehen und anschließend in den Semmelbröseln wälzen, bis die Panade den Käse fest umhüllt.
4. Die Camembert-Stücke bei **200 °C ca. 5 - 10 Minuten** goldbraun ausbacken.
5. Den Camembert mit etwas Preiselbeeren servieren.

9.6 Lachs im Päckchen

Zutaten für 2 Portionen

Zutaten

250 g	festkochende Kartoffeln
100 g	frischer Spinat
1	Schalotte
1	Knoblauchzehe
1 Esslöffel	Olivenöl
300 g	Lachsfilet (ohne Haut)
1	Petersilienzweig
1	Basilikumzweig
1 Esslöffel	Kapern
2 Esslöffel	weiche Butter
1	unbehandelte Limette
	Salz, Pfeffer

Zubereitung

1. Die Kartoffeln schälen, waschen und in kochendem Salzwasser garen. Danach die Kartoffeln abgießen und in dünne Scheiben schneiden.
2. Den Spinat putzen, waschen gut abtropfen lassen.
3. Die Schalotten und den Knoblauch schälen und in kleine Würfel schneiden. Mit dem Öl in einem Topf glasig dünsten.
4. Den Spinat dazugeben und kurz mitdünsten, bis die Blätter zusammenfallen. Anschließend den Topf vom Herd nehmen und zur Seite stellen.
5. Den Lachs abspülen, trocken tupfen und in zwei Stücke schneiden.
6. Petersilie und Basilikum waschen, trocken schütteln und die Blättchen fein hacken.
7. Die Kapern abtropfen lassen und grob hacken.
8. Die Kapern und die gehackten Kräuter mit der Butter verkneten.
9. Die Limette heiß abwaschen, trocken tupfen und in Scheiben schneiden.
10. Zwei große Stücke Backpapier zurechtlegen.

11. Die Kartoffelscheiben in die Mitte legen und mit Salz und Pfeffer würzen. Spinat und Lachs daraufsetzen.
12. Die Kapernbutter in Flöckchen auf den Lachs geben und diesen mit Limettenscheiben belegen.
13. Das Papier über den Zutaten zusammenfalten und an den Seiten gut verschließen.
14. Die Päckchen nebeneinander liegend **bei 200 °C ca. 20 Minuten** garen.
15. Dann das Papier entfernen und das Gericht sofort servieren.

9.7 Blumenkohlröschen mit Harissa

Zutaten für 2 Portionen

Zutaten

- | | |
|---------------|---|
| 1 | kleiner Blumenkohl |
| 3 Esslöffel | Mehl |
| 150 ml | Kokosmilch |
| 1 ½ Teelöffel | Paprika edelsüß |
| ½ Teelöffel | Knoblauchpulver |
| 1 Esslöffel | Harissapaste (nach gewünschter Schärfe) |
| | Salz, Pfeffer |

Zubereitung

1. Den Blumenkohl putzen und in kleine Röschen teilen.
2. Die restlichen Zutaten zu einem dickflüssigen, glatten Teig verrühren. Wenn der Teig zu dünnflüssig ist, noch etwas Mehl dazugeben.
3. Die Blumenkohlröschen einzeln in den Teig tauchen und überschüssigen Teig gut abtropfen lassen.
4. Die panierten Blumenkohlröschen portionsweise garen. Sie sollen nicht zu eng liegen, damit sie schön knusprig werden.
5. Die Temperatur auf **180 °C** und die Garzeit auf **20 Minuten** einstellen und den Frittiervorgang starten.

6. Nach der Hälfte der Zeit die Blumenkohlröschen wenden.

TIPP: Dazu passt ein frischer Joghurt-Dip.

9.8 Knuspriger Rosenkohl mit Speck

Zutaten für 2 Portionen

Zutaten

- | | |
|-------------|----------------------|
| 400 g | Rosenkohl |
| 40 g | durchwachsener Speck |
| 4 | Knoblauchzehen |
| 1 Esslöffel | Olivenöl |
| | Salz, Pfeffer |

TIPP: Dieses Rezept schmeckt am besten mit frischem Rosenkohl, kann aber auch mit tiefgekühltem Rosenkohl zubereitet werden. Dann die Röschen nicht halbieren. Garzeit und Temperatur bleiben gleich.

Zubereitung

1. Den Rosenkohl putzen und die Röschen halbieren.
2. Den Speck in dünne Streifen schneiden.
3. Die ganzen Knoblauchzehen ungeschält lassen.
4. Alle Zutaten in einer Schüssel mischen und nach Geschmack mit Salz und Pfeffer würzen.
5. Alles **bei 180 °C ca. 15 - 20 Minuten** garen.
6. Nach der Hälfte der Zeit die Zutaten schütteln oder wenden.
7. Jede Portion mit 2 Knoblauchzehen servieren. Je nach Geschmack das Weiße aus den Knoblauchzehen herausdrücken und mit genießen.

9.9 Mini-Pizza mit Schinken und Rucola

Zutaten für 2 Portionen

Zutaten

1 Paket	Pizzateig
1 Dose	passierte Tomaten
200 g	Mozzarella
1 Bund	Rucola
100 g	Serrano-Schinken
	Olivenöl
	Salz, Pfeffer, Oregano

Zubereitung

1. Den Pizzateig auf einer bemehlten Arbeitsfläche ausrollen und Rechtecke ausschneiden, die umlaufend 1 cm kleiner sind als die Frittierkorb-Fläche.
2. Den Teig leicht mit einer Gabel einstechen.
3. Den Mozzarella in dünne Scheiben schneiden.
4. Den Teig mit den passierten Tomaten bestreichen, mit Salz, Pfeffer und Oregano würzen und mit den Mozzarella-scheiben belegen.
5. Die Pizzastücke portionsweise **bei 180 °C ca. 7 Minuten** backen.
6. Den Serrano-Schinken auf den Stücken verteilen und diese noch einmal **3 - 5 Minuten** backen.
7. Wenn die Pizza am Rand leicht braun wird, die Stücke herausnehmen und den gewaschenen Rucola darüber verteilen.
8. Die Mini-Pizzen mit etwas Olivenöl beträufeln und servieren.

TIPP: Je nach Dicke des Teiges braucht die Pizza 1 - 2 Minuten länger oder kürzer.

9.10 Schokotörtchen mit flüssigem Kern

Zutaten für 8 Törtchen

HINWEIS: Zu Beginn prüfen, wie viele Muffin-Förmchen gleichzeitig in die Fritteuse passen.

Zutaten

75 g	dunkle Schokolade
3	Eier
75 g	Butter
75 g	Zucker
50 g	Mehl

Zubereitung

1. Die Schokolade hacken und im Wasserbad schmelzen lassen.
2. Butter hinzugeben und diese ebenfalls schmelzen lassen.
3. Eier und Zucker schaumig schlagen.
4. Mehl über die Eier-Zucker-Masse sieben und diese zu einem glatten Teig verrühren.
5. Die Schokoladen-Butter-Mischung unterheben.
6. Den Teig in die Muffin-Förmchen füllen.
7. Die Schokotörtchen im vorgeheizten Gerät **bei 180 °C ca. 5 - 6 Minuten** backen.
8. Die Schokotörtchen warm genießen.

10. Reinigen



GEFAHR von Verbrennungen!

- ⊙ Lassen Sie das Gerät abkühlen, bevor Sie dieses bewegen oder reinigen.



GEFAHR durch Stromschlag!

- ⊙ Ziehen Sie den Netzstecker **8** aus der Steckdose, bevor Sie die Heißluftfritteuse reinigen.
- ⊙ Die Heißluftfritteuse darf nicht in Wasser getaucht werden.

WARNUNG vor Sachschäden!

- ⊙ Verwenden Sie keine scharfen oder kratzenden Reinigungsmittel.

HINWEIS: Bitte beachten Sie, dass sich nach dem Abtrocknen noch Wassertropfen in Hohlräumen befinden können. Lassen Sie alle Teile vollständig an der Luft trocknen.

Zubehörteile

- Entfernen Sie grobe Lebensmittelreste.
 - Der Frittierkorb **6** und der Siebeinsatz **4** können in der Spülmaschine gereinigt werden.
-

HINWEIS: Sie können diese Teile auch von Hand mit warmem Wasser und Spülmittel abwaschen. Spülen Sie gründlich mit klarem Wasser nach.

- Eingebrannte Speisereste weichen Sie vorher ein.
- Lassen Sie alle Teile vollständig trocknen, bevor Sie sie wegräumen oder erneut benutzen.

Gehäuse

- Wischen Sie das Gehäuse **1** von außen mit einem angefeuchteten Tuch mit wenig mildem Reinigungsmittel ab.
- Trocknen Sie mit einem Geschirrtuch nach.

Innenraum

1. Reinigen Sie den Innenraum mit einem weichen Schwamm, wenig Wasser und mildem Reinigungsmittel.
2. Wischen Sie mehrfach mit einem feuchten Mikrofaser Tuch nach, das Sie zwischendurch auswaschen und auswringen.
3. Trocknen Sie mit einem Geschirrtuch nach.

11. Aufbewahren

- Bevor Sie die Heißluftfritteuse wegräumen ...
 - ... muss der Netzstecker **8** gezogen werden,
 - ... das Gerät abgekühlt sein und
 - ... müssen alle Teile vollständig getrocknet sein.
- Wickeln Sie die Anschlussleitung **8** um die Kabelaufwicklung **9**.

12. Entsorgen

Dieses Produkt unterliegt der europäischen Richtlinie 2012/19/EU. Das Symbol der durchgestrichenen Abfalltonne auf Rädern bedeutet, dass das Produkt in der Europäischen Union einer getrennten Müllsammmlung zugeführt werden muss. Dies gilt für das Produkt und alle mit diesem Symbol gekennzeichneten Zubehörteile. Gekennzeichnete Produkte dürfen nicht über den normalen Hausmüll entsorgt werden, sondern müssen an einer Annahmestelle für das Recycling von elektrischen und elektronischen Geräten abgegeben werden.



Dieses Recycling-Symbol markiert z. B. einen Gegenstand oder Materialteile als für die Rückgewinnung wertvoll. Recycling hilft, den Verbrauch von Rohstoffen zu reduzieren und die Umwelt zu entlasten. Informationen zur Entsorgung und der Lage des nächsten Recyclinghofes erhalten Sie z. B. bei Ihrer Stadtreinigung oder in den Gelben Seiten.



Verpackung

Wenn Sie die Verpackung entsorgen möchten, achten Sie auf die entsprechenden Umweltvorschriften in Ihrem Land.

Gerät entsorgen in Deutschland

In Deutschland sind Vertrieber von Elektro- und Elektronikgeräten sowie Vertrieber von Lebensmitteln zur Rücknahme verpflichtet. LIDL bietet Ihnen Rückgabemöglichkeiten direkt in den Filialen und Märkten an. Rückgabe und Entsorgung sind für Sie kostenfrei.

Beim Kauf eines Neugerätes haben Sie das Recht, ein entsprechendes Altgerät unentgeltlich zurückzugeben.

Zusätzlich haben Sie die Möglichkeit, unabhängig vom Kauf eines Neugerätes, unentgeltlich (bis zu drei) Altgeräte abzugeben, die in keiner Abmessung größer als 25 cm sind.

Bitte löschen Sie vor der Rückgabe alle personenbezogenen Daten.

Bitte entnehmen Sie vor der Rückgabe Batterien oder Akkumulatoren, die nicht vom Altgerät umschlossen sind, sowie Lampen, die zerstörungsfrei entnommen werden können und führen diese einer separaten Sammlung zu.

13. Problemlösung

Sollte Ihr Gerät einmal nicht wie gewünscht funktionieren, gehen Sie bitte erst diese Checkliste durch. Vielleicht ist es nur ein kleines Problem, das Sie selbst beheben können.



GEFAHR durch Stromschlag!

- ⊙ Versuchen Sie auf keinen Fall, das Gerät selbstständig zu reparieren.

14. Technische Daten

Modell:	SHFD 2000 D1
Netzspannung:	220 – 240 V ~ 50 Hz
Leistungsaufnahme im Aus-Zustand:	≤ 0,5 W
automatischer Wechsel zu Aus-Zustand:	≤ 20 Min
Schutzklasse:	I
Leistung:	2000 W

Fehler	Mögliche Ursachen / Maßnahmen
Keine Funktion	<ul style="list-style-type: none"> • Ist die Stromversorgung sichergestellt? • Überprüfen Sie den Anschluss.
Speisen nach der empfohlenen Zeit noch nicht fertig	<ul style="list-style-type: none"> • War die Menge zu groß oder die Stücke zu dick? • War die Temperatur oder Garzeit zu niedrig eingestellt?
Starke Rauch- und Geruchsentwicklung	<ul style="list-style-type: none"> • Befinden sich Lebensmittelreste am Heizelement 2, die beim Aufheizen verbrennen? Der Frittierkorb 6 darf nicht mehr als bis zur Markierung MAX 5 gefüllt werden.
Anzeige von E1 oder E2	<ul style="list-style-type: none"> • Das Gerät heizt nicht mehr oder nicht heiß genug. Ziehen Sie den Netzstecker für einige Minuten. Wird der Fehler danach noch angezeigt, muss das Gerät fachgerecht repariert werden.

Verwendete Symbole

	Geprüfte Sicherheit: Geräte müssen den allgemein anerkannten Regeln der Technik genügen und gehen mit dem Produktsicherheitsgesetz (ProdSG) konform. Gilt nicht für die Schweiz.
	Mit der CE-Kennzeichnung erklärt die HOYER Handel GmbH die EU-Konformität.
	Dieses Symbol erinnert daran, die Verpackung umweltfreundlich zu entsorgen.
	Mit dem Recyclingsymbol (3 Pfeile) sind wiederverwertbare Materialien gekennzeichnet. Das Material kann durch die Recycling-Nummer in der Mitte (hier: 21) und/oder ein Kürzel (hier: PAP) spezifiziert werden.
	Wechselspannung
	Das Symbol kennzeichnet Teile, die in der Spülmaschine gereinigt werden können.
	Es handelt sich um ein wiederverwertbares Produkt, das der erweiterten Herstellerverantwortung sowie der Abfalltrennung unterliegt.
	Mit der UKCA-Kennzeichnung erklärt die HOYER Handel GmbH die Konformität für UK.
	Das Symbol kennzeichnet den Produkthersteller.

Technische Änderungen vorbehalten.

15. Garantie der HOYER Handel GmbH

Sehr geehrte Kundin, sehr geehrter Kunde, Sie erhalten auf dieses Gerät 3 Jahre Garantie ab Kaufdatum. Im Falle von Mängeln dieses Produkts stehen Ihnen gegen den Verkäufer des Produkts gesetzliche Rechte zu. Diese gesetzlichen Rechte werden durch unsere im Folgenden dargestellte Garantie nicht eingeschränkt.

Garantiebedingungen

Die Garantiefrist beginnt mit dem Kaufdatum. Bitte bewahren Sie den Original-Kassenbon gut auf. Diese Unterlage wird als Nachweis für den Kauf benötigt. Tritt innerhalb von drei Jahren ab dem Kaufdatum dieses Produkts ein Material- oder Fabrikationsfehler auf, wird das Produkt von uns – nach unserer Wahl – für Sie kostenlos repariert oder ersetzt. Diese Garantieleistung setzt voraus, dass innerhalb der Dreijahresfrist das defekte Gerät und der Kaufbeleg (Kassenbon) vorgelegt und schriftlich kurz beschrieben wird, worin der Mangel besteht und wann er aufgetreten ist. Wenn der Defekt von unserer Garantie gedeckt ist, erhalten Sie das reparierte oder ein neues Produkt zurück. Mit Reparatur oder Austausch des Produkts beginnt kein neuer Garantiezeitraum.

Garantiezeit und gesetzliche Mängelansprüche

Die Garantiezeit wird durch die Gewährleistung nicht verlängert. Dies gilt auch für ersetzte und reparierte Teile. Eventuell schon beim Kauf vorhandene Schäden und Mängel müssen sofort nach dem Auspacken gemeldet werden. Nach Ablauf der Garantiezeit anfallende Reparaturen sind kostenpflichtig.

Garantieumfang

Das Gerät wurde nach strengen Qualitätsrichtlinien sorgfältig produziert und vor Auslieferung gewissenhaft geprüft.

Die Garantieleistung gilt für Material- oder Fabrikationsfehler.

Von der Garantie ausgeschlossen sind Verschleißteile, die normaler Abnutzung ausgesetzt sind und Beschädigungen an zerbrechlichen Teilen, z. B. Schalter, Leuchtmittel oder andere Teile, die aus Glas gefertigt sind.

Diese Garantie verfällt, wenn das Produkt beschädigt, nicht sachgemäß benutzt oder gewartet wurde. Für eine sachgemäße Benutzung des Produkts sind alle in der Bedienungsanleitung aufgeführten Anweisungen genau einzuhalten. Verwendungszwecke und Handlungen, von denen in der Bedienungsanleitung abgeraten oder vor denen gewarnt wird, sind unbedingt zu vermeiden. Das Produkt ist lediglich für den privaten und nicht für den gewerblichen Gebrauch bestimmt. Bei missbräuchlicher und unsachgemäßer Behandlung, Gewaltanwendung und bei Eingriffen, die nicht von unserem autorisierten Service-Center vorgenommen wurden, erlischt die Garantie.

Abwicklung im Garantiefall

Um eine schnelle Bearbeitung Ihres Anliegens zu gewährleisten, folgen Sie bitte den folgenden Hinweisen:

- Bitte halten Sie für alle Anfragen die Artikelnummer **IAN: 500498_2504** und den Kassenbon als Nachweis für den Kauf bereit.
- Die Artikelnummer finden Sie auf dem Typenschild, einer Gravur, auf dem Titelblatt Ihrer Anleitung (unten links) oder als Aufkleber auf der Rück- oder Unterseite des Gerätes.

- Sollten Funktionsfehler oder sonstige Mängel auftreten, kontaktieren Sie zunächst das nachfolgend benannte Service-Center **telefonisch** oder per **E-Mail**.
- Ein als defekt erfasstes Produkt können Sie dann unter Beifügung des Kaufbelegs (Kassenbon) und der Angabe, worin der Mangel besteht und wann er aufgetreten ist, für Sie portofrei an die Ihnen mitgeteilte Service-Anschrift übersenden.

Auf www.lidl-service.com können Sie diese und viele weitere Handbücher, Produktvideos und Installationssoftware herunterladen.



Mit diesem QR-Code gelangen Sie direkt auf die Lidl-Service-Seite (www.lidl-service.com) und können mittels der Eingabe der Artikelnummer (IAN) **500498_2504** Ihre Bedienungsanleitung öffnen.



Service-Center

DE Service Deutschland

Tel.: 0800 5435 111

E-Mail: hoyer@lidl.de

AT Service Österreich

Tel.: 0800 447 744

E-Mail: hoyer@lidl.at

CH Service Schweiz

Tel.: 0800 56 44 33

E-Mail: hoyer@lidl.ch

IAN: 500498_2504



Lieferant

Bitte beachten Sie, dass die folgende Anschrift **keine Serviceanschrift** ist.

Kontaktieren Sie zunächst das genannte Service-Center.

HOYER Handel GmbH

Kühnehöfe 12

22761 Hamburg

DEUTSCHLAND

Contents

1. Overview	27
2. Intended purpose	28
3. Safety information	28
4. Items supplied	31
5. How to use	32
6. Overview of operating panel and display	33
7. The basics of frying	34
8. Operation	35
8.1 Power connection	35
8.2 Switching on/off	35
8.3 Basic operation	35
8.4 Using Programs	36
8.5 Interrupting the cooking process	36
8.6 End of the cooking process	37
8.7 The programs at a glance	37
8.8 Cooking table	38
9. Recipes	39
9.1 Marinated chicken wings	39
9.2 Meatballs	39
9.3 Mixed French fries with herb mayonnaise	40
9.4 Courgette and aubergine skewers	40
9.5 Baked Camembert with lingonberries	41
9.6 Salmon parcel	41
9.7 Cauliflower florets with harissa	42
9.8 Crispy Brussels sprouts with bacon	42
9.9 Mini pizza with ham and rocket	43
9.10 Chocolate tartlets with a liquid core	43
10. Cleaning	44
11. Storage	44
12. Disposal	45
13. Trouble-shooting	45
14. Technical specifications	46
15. Warranty of the HOYER Handel GmbH	47

1. Overview

- 1 Housing
- 2 Heating element (at the top of the interior)
- 3 Display and operating panel
- 4 Screen assembly
- 5 **MAX** Marking for the maximum filling level of the frying basket
(maximum filling level is 3.6 litres)
- 6 Frying basket
- 7 Handle of the frying basket
- 8 Power cable with mains plug
- 9 Spacer with cable spool
- 10 Air outlet

Thank you for your trust! 2. Intended purpose

Congratulations on your new hot air fryer.

For safe handling of the product and in order to get to know the entire range of features:

- **Read these operating instructions thoroughly prior to initial use.**
- **Above all, observe the safety information!**
- **The device should only be used as described in these operating instructions.**
- **Keep this copy of the operating instructions for information purposes.**
- **If you pass the device on to someone else, please include this copy of the operating instructions. The operating instructions are a part of the product.**

We hope you enjoy using your new hot air fryer!

The hot air fryer is intended for the cooking of food in hot air at a temperature of up to max. 200 °C.

The hot air fryer is designed for private, domestic use. The hot air fryer must only be used indoors.

This device must not be used for commercial purposes.

Foreseeable misuse

The hot air fryer is not suitable for heating liquids.

3. Safety information

Warnings

If necessary, the following warnings are used in these operating instructions:



DANGER! High risk: failure to observe this warning may result in injury to life and limb.

WARNING! Moderate risk: failure to observe this warning may result in injury or serious material damage.

CAUTION: low risk: ignoring this warning may result in minor injuries or material damage.

NOTE: circumstances and specifics that must be observed when handling the device.

Symbols on the device



This symbol warns you against touching the hot surface.



The food-safe material of devices with this symbol will not change the taste or smell of food.

Instructions for safe operation

- ⊙ This device can be used by children from the age of 8 and people with restricted physical, sensory or intellectual abilities or a lack of experience or knowledge if they are supervised or have been instructed in how to use this device safely and if they have understood the resulting dangers. Children must not play with the device. Cleaning and user maintenance must not be performed by children unless they are older than 8 years and supervised.
- ⊙ Children under the age of 8 must be kept away from the device and the power cable.
- ⊙ Misuse may result in injuries.



- ⊙ Do not touch any hot parts of the device such as the air outlet on the back. The frying basket should only be touched at the handle.
- ⊙ During frying, hot steam escapes from the air outlet. Be careful not to put your hands into the steam.
- ⊙ If the mains power cable of this device should become damaged, it must be replaced by the manufacturer, the manufacturer's customer service department or a similarly qualified specialist, in order to avoid any hazards.
- ⊙ The heating element must not be wiped with a damp cloth.
- ⊙ This device is not intended to be operated using an external timer or a separate remote control system.
- ⊙ This device is equally intended for use in the home and in applications similar to the home, such as for example...
 - ... in kitchens for staff in shops, offices and other commercial settings;
 - ... on agricultural properties;
 - ... by customers in hotels, motels and other residential facilities;
 - ... in bed-and-breakfast establishments.
- ⊙ Please take note of the chapter on cleaning (see "Cleaning" on page 44).



DANGER for children!

- ⊙ Please make sure that the hot air fryer can never be pulled down (e.g. with the power cable) by children. In cases of scalding there is danger to life!
- ⊙ Packing materials are not children's toys. Children should not be allowed to play with the plastic bags. There is a risk of suffocation.



DANGER to and from pets and livestock!

- ⊙ Electrical devices can represent a danger to pets and livestock. In addition, animals can also cause damage to the device. For this reason you should keep animals away from electrical devices at all times.



DANGER for birds!

- ⊙ Birds breathe faster, distribute the air differently in their bodies and are significantly smaller than humans. For this reason, it may be dangerous for birds to inhale even the smallest smoke quantities, which develop while this device is in operation. When using this device, birds should be relocated into a different room.



DANGER! Risk of electric shock due to moisture!

- ⊙ Protect the device from moisture, water drops and water splashes.
- ⊙ The device, the power cable and the mains plug must not be immersed in water or any other liquids.
- ⊙ If liquid gets into the device, disconnect the mains plug immediately. Have the device checked before reusing.
- ⊙ If the device has fallen into water, pull out the mains plug immediately, and only then remove the device from the

water. Do not use the device again, and have it checked by a specialist workshop.

- ⊙ Never touch the device with wet hands.



DANGER! Risk of electric shock!

- ⊙ Do not use the device if the device or the power cable has any visible damage, or if the device has previously been dropped.
- ⊙ If you use an extension cable, it must be sufficient for the technical specifications of this device.
- ⊙ Do not connect the device by using a multiple socket. By doing so the socket might be overloaded.
- ⊙ Lay the power cable such that no one can step on it, get caught on it, or trip over it.
- ⊙ Connect the mains plug only to a correctly installed, easily accessible wall socket with earthing contacts with voltage corresponding to the rating plate. The wall socket must still be easily accessible after connection.
- ⊙ Ensure that the power cable cannot be damaged by sharp edges or hot spots. Do not wrap the power cable around the device.
- ⊙ When setting up the device, make sure that the power cable is not trapped or crushed.
- ⊙ Even after it has been switched off, the device is not completely disconnected from the mains power supply. In order to fully disconnect it, pull out the mains plug.
- ⊙ To pull the mains plug out of the wall socket, always pull on the mains plug, and never on the power cable.

- ⊙ Pull the mains plug out of the wall socket:
 - after every use
 - when a malfunction occurs
 - when you are not using the device
 - before you clean the device
 - during thunderstorms
- ⊙ To avoid any risk, do not make modifications to the product. Repairs must be carried out by a specialist workshop or the Service Centre.



DANGER - Fire hazard!

- ⊙ Never leave the device unattended while it is plugged in.
- ⊙ Never leave the hot air fryer unattended during operation. You will thus be able to detect possible problems early on due to unusual smells or noises.
- ⊙ Never cover the device or place it on soft objects (e.g. towels).
- ⊙ Make sure that there is free space on all sides and above the device.
- ⊙ Do not use the hot air fryer directly under wall units or wall sockets and not near to any curtains, paper or any similar flammable objects.
- ⊙ The hot air fryer should only be operated on a stable, flat, non-slip, dry and non-flammable work surface, in order to prevent it from tipping over or slipping away.



DANGER! Risk of injury through burning!

- ⊙ Do not touch the hot surfaces of the device or the interior. Use oven gloves or potholders.
- ⊙ Allow the device to cool down completely before you clean it or put it away.
- ⊙ Do not move or transport the hot air fryer while it is switched on.

WARNING! Risk of material damage!

- ⊙ Only use original accessories.
- ⊙ Never place the device on hot surfaces (e.g. hot plates) or near to heat sources or open fire.
- ⊙ Make sure that the food will not touch the hot heating element at the top of the interior and become stuck there.
- ⊙ Do not clean using sharp objects or abrasive cleaning agents.
- ⊙ The device is fitted with non-slip plastic feet. As furniture is coated with a variety of different varnishes and acrylics, and treated with different cleaning agents, it cannot be completely ruled out that components are contained in some of these substances that could damage and soften the plastic feet. If necessary, place a non-slip mat under the device.

4. Items supplied

- 1 hot air fryer
- 1 screen assembly **4**
- 1 frying basket **6**
- 1 complete copy of the operating instructions (on the Internet)
- 1 copy of the short manual (enclosed with the device)

5. How to use

- Remove all packing material. **The interior in particular must be completely free of packaging remains such as polystyrene particles.**



DANGER - fire hazard!

On the back of the device you will find the air outlet **10** and the spacer **9**. Hot air escapes from the air outlet during operation.

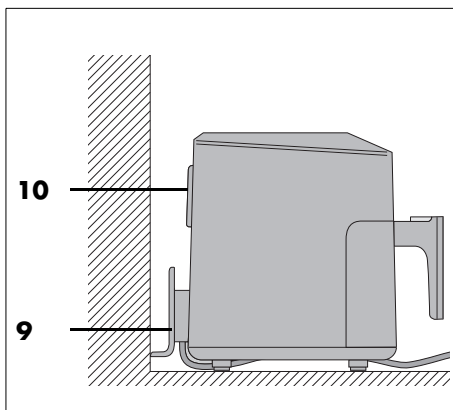

- ⊙ Never cover the air outlet **10**.
- ⊙ Do not use the hot air fryer directly under wall units or wall sockets and not near to any curtains, paper or any similar flammable objects.
- ⊙ Make sure that there is free space on all sides and above the device.

NOTE: when in operation for the first time, some smoke and odour may be generated by the device. This is due to the assembly materials used for the heating element **2** and is not a fault in the product. Ensure adequate ventilation.

- Pull the frying basket **6** out of the housing **1** by the handle **7**.
- Remove protective films and adhesive strips from the device, but do not remove the rating plate on the back of the device.
- Check that all accessories are present and undamaged.
- Clean the device and all accessories before using for the first time (see "Cleaning" on page 44).
- Place the device on a dry, level, non-slip, heat-resistant mat.
- Insert the mains plug **8** into a wall socket corresponding to the specifications of the rating plate. The wall socket must also be easy to reach after switching on the device.

6. Overview of operating panel and display

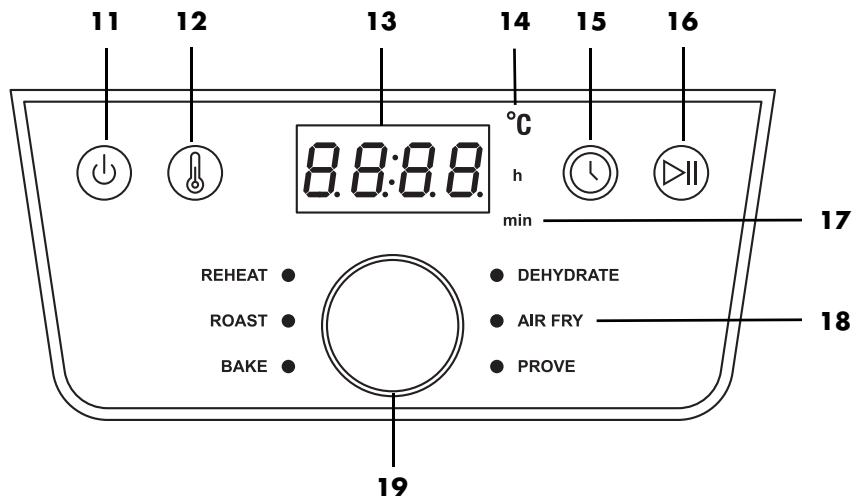

- 11** Switching on/off
- 12** Press to change the temperature; display flashes
- 13** The display indicates the temperature and cooking time
- 14** °C Lights up when the temperature is displayed.
- 15** Press to change the cooking time; display flashes
- 16** Start/Pause function
- 17** h / min Lights up when the time is displayed.
h lights up when the hours are displayed /
min lights up when the minutes are displayed
- 18** 6 programs (see "The programs at a glance" on page 37)
- 19** Control dial:
- press to open the menu for program selection. The LED behind **REHEAT** lights up. Turning selects the programs. The selected program is indicated by the lit LED.
 - turn to change the temperature or time, but only when the values are flashing on the display.

7. The basics of frying

Preparation of the food

- All food must be as dry as possible when used for frying. Dry the food to be fried and remove any ice from frozen food.
- When using deep-frozen food, remove as much water and ice as possible before you put the food into the hot air fryer.
- In case of breaded food, please make sure that the breading sticks as tightly as possible to the food to be fried.

Frying time and frying temperature

- For a tasty and healthy result, the information on the packaging should be observed very carefully when selecting the temperature and the frying time.
- Only small quantities should be fried at a time.
- The frying basket **6** must not be filled more than the **MAX 5** marking.
- Acrylamide may be carcinogenic. In order to reduce the formation of acrylamide as much as possible, browning the food too much should be avoided.

For even browning ^{1 2}

¹: shake or turn every 5 minutes.

²: shake or turn halfway through the cooking time.

If the food (e.g. French fries or chicken nuggets) requires an even browning, give it 1 - 2 shakes during the frying process.

1. Pull the frying basket **6** out of the housing **1** by the handle **7** and shake the ingredients. While shaking make sure that the French fries are being thoroughly mixed and that the still rawer ones at the basket centre will get to the outside.

The ventilation switches off automatically when the frying basket **6** is removed. The display **3** flashes.

2. Reinsert the frying basket **6** into the device. The interrupted process will be restarted automatically.

Baking

Dough may **never** be filled directly into the frying basket **6**. After preparing the dough put it into a baking tin or another heat-resistant pan (e.g. muffin liners). Then put the container holding the dough into the frying basket **6**.

Package instructions

If on a package of deep-frozen food you don't find information regarding the cooking times for hot air fryers, observe the times given for convection ovens.

8. Operation



DANGER of burns!

- ⊙ During operation, the surfaces of the device may become hot. Do not touch any hot parts of the device such as the air outlet **10** on the back.
- ⊙ Use oven gloves or potholders to handle the frying basket **6**.
- ⊙ During frying, hot steam escapes from the air outlet **10**. Be careful not to put your hands into the steam.
- ⊙ Do not move or transport the hot air fryer while it is switched on.



WARNING! Risk of material damage!

- ⊙ The device must not be operated under any circumstances without the frying basket!
-

8.1 Power connection

- When the device is set up, plug the mains plug **8** into an earthed wall socket that corresponds to the specifications on the rating plate. The wall socket must also be easy to reach after switching on the device.

8.2 Switching on/off

- Press the button  **11** to switch on the device from standby mode.
 - A short acoustic signal can be heard.
 - All program LEDs light up briefly.
 - The preset temperature of 180 °C is shown on the display **3**.
- The device can be switched to standby mode at any time by pressing the button  **11** again. This also works during running programs. The fan stops.

8.3 Basic operation

The following applies: the device is switched on.

Accessing programs

- Press the control dial **19**. The LED behind **REHEAT** lights up.
- Turn the control dial until the LED of the desired program lights up – this indicates that the program has been selected.

Changing the temperature

The temperature can be set in increments of 5 degrees between 40 and 200 °C.

- Press the button  **12**. The temperature flashes on the display **3**.
- Turn the control dial until the desired temperature is displayed. The flashing stops approx. 5 seconds after adjustment. The new temperature has been set.



Changing the time

The cooking time can be set in increments of 1 minute between 1 and 60 minutes. (From 1 hour to 24 hours in the **DEHYDRATE** program.)

- Press the button  **15**. The time flashes on the display.
- Turn the control dial until the desired time is displayed. The flashing stops approx. 5 seconds after adjustment. The new time has been set.



8.4 Using Programs

NOTES:

- Make sure that the food will not touch the hot heating element **2** at the top of the interior and become stuck there.
 - **QUICK START FUNCTION**
Switch the device on from standby mode with the button  **11**. Pressing the button  **16** starts cooking at the preset temperature of *180 °C* and the preset cooking time of *15 min.*
-

The device has preset programs for certain foods and types of preparation. When you select a program, you can also carry out the following settings at any time:

- Temperature
 - Cooking time
1. Prepare the foods and place them in the frying basket **6**.
 2. Slide the frying basket into the housing **1**.
 3. Press the button  **11** to switch on.
 4. Press the control dial **19** once. The LED behind **REHEAT** lights up.
 5. Turn the control dial until the LED lights up for the desired program. The display **3** shows the preset temperature of the selected program.
-

NOTE: to change the temperature, press  **12**; to change the time, press  **15**.

While the corresponding value is flashing in the display, you can change it by turning the control dial. Wait approx. 5 seconds after turning. The display stops flashing and the new value is set.

6. Start the cooking process by pressing the button  **16**. The program is started.

- The remaining runtime is shown on the display. The values for time and temperature can also be changed during the running program.

8.5 Interrupting the cooking process



NOTES:

- 20 minutes after the cooking process is interrupted, the device switches to off mode.
 - Too long a pause can affect the quality of the cooking very negatively.
-

You can interrupt the cooking process at any time, e.g. to check the degree of browning.

1. Pull the frying basket **6** out of the housing **1** by the handle **7**. The device will switch off automatically.
 - The program LED and the display flash.
 - The cooking time is displayed.
 - The fan stops until the frying basket is reinserted.
2. Reinsert the frying basket into the device. The device switches on again automatically until the cooking time has expired.

or

1. Press the button  **16** briefly to pause the cooking process.
 - The program LED and the display flash.
 - The cooking time is displayed.
 - The fan stops.
2. Press the button Start/Pause  **16** again to continue the cooking process.

8.6 End of the cooking process

- During the last minute, the seconds are being counted down.
- When the program has run through to the end, an audio signal sounds and *End* appears on the display. Shortly afterwards, the device switches off and the display goes blank.
- You will need a heat-resistant mat for the frying basket **6** and a plate or bowl (preheated if necessary).
- To disconnect the device from the power supply pull the mains plug **8** after use.

1. Pull the frying basket **6** out of the housing **1** by the handle **7** and place it on the heat-resistant mat.
2. Place the food on the prepared plate / in the prepared bowl.
3. Allow the device and accessories to cool down before cleaning them.

NOTE: if, for example, the degree of browning does not yet meet your requirements, you can adapt the cooking process manually. Push the filled frying basket **6** back into the housing **1** and restart the cooking process. Check the degree of browning after a few minutes. To do this, simply pull the frying basket out of the housing by the handle and then put it back in again.

8.7 The programs at a glance

- The following table provides basic settings advice for the specified foods.

Program	Use	Preset temperature (adjustable range)	Preset time (adjustable range)
REHEAT	Reheating	200 °C (60 – 200 °C)	15 min. (1 – 60 min.)
ROAST	Steaks, chops	200 °C (60 – 200 °C)	20 min. (1 – 60 min.)
BAKE	Muffins, cakes and baked goods	150 °C (60 – 200 °C)	18 min. (1 – 60 min.)
DEHYDRATE	Dehydrate / dry food (plums / apple slices)	60 °C (60 – 90 °C)	2 hours. (1 – 24 hrs.)
AIR FRY	Frozen French fries ¹	200 °C (60 – 200 °C)	20 min. (1 – 60 min.)
PROVE	Let the yeast dough rest/prove	75 °C (35 or 75 °C)	45 min. (15 min. – 4 hrs.)

8.8 Cooking table

- The temperatures and cooking times specified in the cooking table are reference values. Depending on the quality, size and quantity of the food, and on your taste, you can vary the temperature and time.

Food to be cooked	°C	Minutes	Optimal quantity	Maximum amount
French fries ¹	170	30 – 35	500 g	1000 g
Chicken legs ²	200	30	450 g	1000 g
Vegetables ²	180	25	400 g	950 g
Part baked bread roll ²	180	8	4 in total	6 in total
Muffins	150	18	4 in total	9 in total
Salmon fillet	200	15	100 g	500 g
Steak ²	200	5 – 20	100 g	500 g

The superscript numbers ^{1,2} have the following meaning:

¹: shake or turn every 5 minutes.

²: shake or turn halfway through the cooking time.

In the **AIR FRY** program: every 5 minutes, you will hear an acoustic signal reminding you to shake the food briefly.

Preheat: hot air fryers do not require long preheating, but 2 - 3 minutes can optimise the cooking time.

9. Recipes

9.1 Marinated chicken wings

Ingredients for 2 persons

NOTE: pay attention to the maximum filling level! It may be necessary to fry twice.

Ingredients

Approx. 8 chicken wings

Ingredients for the marinade

6 tablespoons sunflower or rapeseed oil
6 tablespoons sweet'n hot chili sauce
4 tablespoons tomato ketchup
4 tablespoons vinegar
1 - 2 teaspoons salt
1 - 2 teaspoons paprika
1 - 2 teaspoons chili flakes

Preparation

1. Mix all the marinade ingredients in a large bowl.
2. Place the chicken wings in the bowl, mix with the marinade and leave to marinate for approx. 1 hour.
3. Place the marinated chicken wings next to each other in the frying basket.
4. Set the values **15 minutes** and **190 °C** and start the frying process.
5. Halfway through the cooking time, turn the chicken wings.
6. At the end of the cooking time, check the chicken wings and remove them if they are good.

TIP: if you like your chicken wings crispier, you can cook them at 200 °C for a further 5 minutes.

9.2 Meatballs

Ingredients for 2 persons

Ingredients for the meatballs

250 g minced beef
½ small red onion
Olive oil
2 - 3 stalks flat-leaf parsley
1 egg yolk
1 tablespoon breadcrumbs
Hot paprika powder
Salt, pepper

Preparation

1. Peel and finely chop the red onion and sauté in a little olive oil until translucent.
2. Wash the parsley, shake dry and finely chop the leaves.
3. Knead the minced meat with the prepared diced onion, the chopped parsley, the beaten egg yolk and the breadcrumbs to form an even mixture and season to taste.
4. With wet hands, form small, even balls from the mince mixture.
5. Place the meatballs on the insert of the frying basket and set **180 °C** and **approx. 15 minutes** and start the deep-frying process.
6. Halfway through the cooking time, turn the meatballs so that they brown evenly.
7. At the end of the cooking time, check the meatballs and remove them if they are good.

TIP: the frying times depend on the size of the meatballs.

9.3 *Mixed French fries with herb mayonnaise*

Ingredients for 4 portions

NOTE: pay attention to the maximum filling level! It may be necessary to fry twice.

Ingredients for the mayonnaise

1	egg
1 teaspoon	mustard
125 ml	sunflower oil
1 teaspoon	finely chopped parsley
1 teaspoon	finely chopped chervil
1 teaspoon	lemon juice
	Salt, pepper

Ingredients for the French fries

250 g	sweet potatoes
250 g	waxy potatoes
2 tablespoons	sunflower oil

Preparation

1. To make the herb mayonnaise, place the egg and mustard in a tall bowl and blend with a hand blender.
2. While blending, slowly pour in the oil in a thin stream until a creamy, homogeneous mixture forms.
3. Add the herbs and season to taste with salt, pepper, and lemon juice.
4. Peel, wash and pat dry the potatoes and sweet potatoes.
5. Cut the potatoes and sweet potatoes into sticks about 1 cm thick and mix them with the oil in a bowl.
6. Place the French fries in the deep fryer.
7. Set the values **25 minutes** and **200 °C** and start the frying process.
8. **After 15 minutes**, reduce the temperature to **180 °C** and shake the French fries thoroughly.
9. Salt the French fries and serve with the herb mayonnaise.

9.4 *Courgette and aubergine skewers*

Ingredients for 4 portions

NOTE: pay attention to the maximum filling level! It may be necessary to fry twice.

Ingredients

½ teaspoon	pepper
½ teaspoon	pimento
½ teaspoon	coriander
½ teaspoon	dried thyme
½ teaspoon	dried oregano
1 teaspoon	salt
50 ml	olive oil
2	aubergines
2	courgettes
2	onions
	Wooden skewers

Preparation

1. Mix the herbs, spices and oil in a bowl.
2. Cut the courgettes and aubergines into 2 cm thick slices. Quarter the onions.
3. Add the vegetables to the spice and oil mixture.
4. Alternate the vegetables on the skewers.
5. Cook the skewers at **200 °C for 15 minutes**.
6. Turn the skewers halfway through the cooking time.

9.5 Baked Camembert with lingonberries

Ingredients for 4 portions

NOTE: firstly, check that the 4 Camemberts fit side by side in the frying basket. If not, fry the Camemberts in two separate batches.

Ingredients

4	Camemberts (up to 150 g each)
2	eggs
2 tablespoons	cream
6 tablespoons	breadcrumbs
4 tablespoons	lingonberries from the jar
	Salt, pepper

Preparation

1. Beat the eggs with the cream and season with salt and pepper.
2. Place the breadcrumbs in a deep plate.
3. Dip the chilled Camembert (whole or quartered) into the egg mixture, then roll it in the breadcrumbs until the coating firmly encloses the cheese.
4. Bake the Camembert pieces at **200 °C for approx. 5 - 10 minutes** until golden brown.
5. Serve the Camembert with a spoonful of lingonberries.

9.6 Salmon parcel

Ingredients for 2 portions

Ingredients

250 g	waxy potatoes
100 g	fresh spinach
1	shallot
1	clove of garlic
1 tablespoon	olive oil
300 g	salmon fillet (without skin)
1	parsley sprig
1	basil sprig
1 tablespoon	capers
2 tablespoons	soft butter
1	organic unwaxed lime
	Salt, pepper

Preparation

1. Peel the potatoes, wash them, and cook them in boiling salted water until tender. Then drain the potatoes and cut into thin slices.
2. Clean the spinach, wash and drain well.
3. Peel the shallots and garlic and dice them. Sauté in a pan with the oil until translucent.
4. Add the spinach and sauté briefly until the leaves collapse. Then remove the pot from the heat and set aside.
5. Rinse the salmon, pat dry and cut into two pieces.
6. Wash the parsley and basil, shake dry and finely chop the leaves.
7. Drain and roughly chop the capers.
8. Knead the capers and chopped herbs into the butter.
9. Rinse the lime in hot water, pat dry and cut into slices.
10. Prepare two large pieces of baking paper.
11. Place the potato slices in the centre and season with salt and pepper. Place the spinach and salmon on top.
12. Flake the caper butter onto the salmon and top with slices of lime.

13. Fold the paper over the ingredients and seal well at the sides.
14. Cook the parcels side by side at **200 °C for approx. 20 minutes.**
15. Then remove the paper and serve the dish immediately.

9.7 Cauliflower florets with harissa

Ingredients for 2 portions

Ingredients

- | | |
|---------------|--|
| 1 | small cauliflower |
| 3 tablespoons | flour |
| 150 ml | coconut milk |
| 1½ teaspoon | sweet paprika |
| ½ teaspoon | garlic powder |
| 1 tablespoon | Harissa paste (according to desired spiciness) |
| | Salt, pepper |

Preparation

1. Clean the cauliflower and divide into small florets.
2. Mix the remaining ingredients into a thick, smooth batter. If the batter is too thin, add a little more flour.
3. Dip the cauliflower florets individually in the batter and drain off any excess batter.
4. Cook the breaded cauliflower florets in batches. They should not be too close together to ensure they are nice and crispy.
5. Set the temperature to **180 °C** and the cooking time to **20 minutes** and start the frying process.
6. Turn the cauliflower florets halfway through cooking.

TIP: it goes well with a fresh yoghurt dip.

9.8 Crispy Brussels sprouts with bacon

Ingredients for 2 portions

Ingredients

- | | |
|--------------|------------------|
| 400 g | Brussels sprouts |
| 40 g | streaky bacon |
| 4 | cloves of garlic |
| 1 tablespoon | olive oil |
| | Salt, pepper |

TIP: this recipe tastes best with fresh Brussels sprouts, but can also be made with frozen Brussels sprouts. In this case, do not cut the florets in half. The cooking time and temperature remain the same.

Preparation

1. Clean the Brussels sprouts and cut the florets in half.
2. Cut the bacon into thin strips.
3. Leave the whole garlic cloves unpeeled.
4. Mix all the ingredients in a bowl and season with salt and pepper to taste.
5. Cook everything **at 180 °C for approx. 15 - 20 minutes.**
6. Shake or turn the ingredients halfway through.
7. Serve each portion with 2 cloves of garlic. Depending on your taste, squeeze the soft part out of the garlic cloves and enjoy.

9.9 Mini pizza with ham and rocket

Ingredients for 2 portions

Ingredients

1 packet	pizza dough
1 can	tomato passata
200 g	mozzarella
1 bunch	rocket
100 g	Serrano ham
	Olive oil
	Salt, pepper, oregano

Preparation

1. Roll out the pizza dough on a floured work surface and cut out rectangles that are 1 cm smaller all round than the surface of the frying basket.
2. Prick the dough lightly with a fork.
3. Cut the mozzarella into thin slices.
4. Spread the tomato purée on the dough, season with salt, pepper and oregano and top with the slices of mozzarella.
5. Bake the pizza slices in batches **at 180 °C for approx. 7 minutes**.
6. Spread the Serrano ham over the slices and bake for a further **3 - 5 minutes**.
7. When the pizza is slightly brown around the edges, remove the slices and sprinkle with the washed rocket.
8. Drizzle the mini pizzas with a little olive oil and serve.

TIP: depending on the thickness of the dough, the pizza will take 1 - 2 minutes longer or shorter.

9.10 Chocolate tartlets with a liquid core

Ingredients for 8 tartlets

NOTE: to start, check how many muffin moulds will fit in the deep fryer at the same time.

Ingredients

75 g	dark chocolate
3	eggs
75 g	butter
75 g	sugar
50 g	flour

Preparation

1. Chop the chocolate and melt in a bain-marie (water bath).
2. Add the butter and melt this too.
3. Whip the eggs and sugar until frothy.
4. Sieve the flour over the egg and sugar mixture and stir to form a smooth batter.
5. Fold in the chocolate and butter mixture.
6. Pour the batter into the muffin moulds.
7. Bake the chocolate tartlets in the pre-heated device **at 180 °C for approx. 5 - 6 minutes**.
8. Enjoy the chocolate tartlets warm.

10. Cleaning



DANGER of burns!

- ⊙ Let the device cool down before moving or cleaning it.



DANGER! Risk of electric shock!

- ⊙ Pull out the mains plug **8** from the wall socket before cleaning the hot air fryer.
- ⊙ The hot air fryer must not be immersed in water.

WARNING! Risk of material damage!

- ⊙ Do not clean using sharp objects or abrasive cleaning agents.

NOTE: please note that water droplets may still be present in cavities after drying. Allow all parts to air dry completely.

Accessories

- Remove coarse food residues.
 - The frying basket **6** and the screen assembly **4** can be cleaned in the dishwasher.
-

NOTE: you can also clean these parts by hand with warm water and detergent. Then rinse thoroughly with clean water.

- Soak burnt-in food leftovers beforehand.
- Let all parts dry completely before you put them away or use the device again.

Housing

- Wipe the housing **1** from the outside with a damp cloth and a little cleaning agent.
- Dry with a tea towel.

Interior

1. Clean the interior with a soft sponge, a little water and cleaning agent.
2. Wipe several times with a damp microfibre cloth, which you wash and wring out from time to time.
3. Dry with a tea towel.

11. Storage

- Before putting the hot air fryer away, make sure that ...
 - ... the mains plug **8** has been pulled out,
 - ... the device has cooled down and
 - ... all parts are completely dry again.
- Wind the power cable **8** around the cable spool **9**.

12. Disposal

This product is subject to the provisions of European Directive 2012/19/EC. The symbol showing a wheelie bin crossed through indicates that the product requires separate refuse collection in the European Union. This applies to the product and all accessories marked with this symbol. Products identified with this symbol may not be discarded with normal household waste, but must be taken to a collection point for recycling electric and electronic appliances. This recycling symbol marks e.g. an object or parts of the material as valuable for recycling. Recycling helps to reduce the consumption of raw materials and protect the environment.



Packaging

When disposing of the packaging, make sure you comply with the environmental regulations applicable in your country.

13. Trouble-shooting

If your device fails to function as required, please try this checklist first. Perhaps there is only a minor problem, and you can solve it yourself.



DANGER! Risk of electric shock!









- ⊙ Do not attempt to repair the device yourself under any circumstances.

Fault	Possible causes /actions
No function	<ul style="list-style-type: none"> • Has the device been connected to the power supply? • Check the connection.
Food not yet ready after the recommended time	<ul style="list-style-type: none"> • Was the quantity too large or the pieces too thick? • Was the temperature or cooking time set too low?
Formation of thick smoke and strong smell	<ul style="list-style-type: none"> • Are there food residues on the heating element 2 that can burn during heating? The frying basket 6 must not be filled more than the MAX 5 marking.
Display of E1 or E2	<ul style="list-style-type: none"> • The device no longer heats or does not heat sufficiently. Unplug the mains plug for a few minutes. If the fault is still displayed after this, the device will need to be repaired by a qualified technician.

14. Technical specifications

Model:	SHFD 2000 D1
Mains voltage:	220 – 240 V ~ 50 Hz
Power consumption in off mode:	≤ 0.5 W
Automatic switch to off mode:	≤ 20 min.
Protection class:	I
Power rating:	2000 W

Symbols used

	G epüfte S icherheit (certified safety): devices must comply with the generally acknowledged rules of technology and the German Product Safety Act (Produktsicherheitsgesetz - ProdSG). (Not for UK)
	With the CE marking, HOYER Handel GmbH declares the conformity with EU guidelines.
	This symbol reminds you to dispose of the packaging in an environmentally friendly manner.
	Recyclable materials are marked with the recycling symbol (3 arrows). The material can be specified by the recycling number in the centre (here: 21) and/or an abbreviation (here: PAP).
	AC voltage
	The symbol identifies parts that can be cleaned in the dishwasher.
	It is a recyclable product which is subject to an extended producer responsibility and for which the rules of waste separation apply.
	With the UKCA marking, HOYER Handel GmbH declares that the product is in conformity with the UKCA requirements.
	The symbol identifies the product manufacturer.

Subject to technical modifications.

15. Warranty of the HOYER Handel GmbH

Dear Customer,
your device is provided with a 3 year warranty starting with the purchase date. In the event of product defects, you are entitled to statutory rights against the vendor. These statutory rights are not restricted by our warranty presented in the following.

Warranty conditions

The warranty period starts with the purchase date. Please keep the original purchase receipt in a safe place. This document is required to verify the purchase.

If within three years from the purchase date of this product a material or factory defect occurs, the product will be repaired or replaced by us – at our discretion – free of charge to you, or the purchase price will be refunded. This warranty implies that within the period of three years the defective device and the purchase receipt are presented, including a brief written description of the defect and the time it occurred.

If the defect is covered by our warranty, the repaired or a new product will be returned to you. No new warranty period starts with a repair or replacement of the product.

Warranty period and statutory claims for defects

The warranty period is not extended when the warranty has been claimed. This also applies to replaced and repaired parts. Any damages and defects already existing at the time of purchase must be reported immediately upon unpacking. Repairs arising after the expiration of the warranty period are subject to a charge.

Warranty coverage

The device was produced carefully according to strict quality guidelines and tested diligently prior to delivery.

The warranty applies to material or factory defects.

Excluded from the warranty are wear parts subject to normal wear and damages to fragile parts, e.g. switches, lamps or other parts manufactured from glass.

This warranty expires if the product is damaged, not used as intended or not serviced. For the proper operation of the product, all instructions listed in the operating instructions must be observed carefully. Any form of use and handling that is advised against in the operating instructions or warned against must always be avoided.

The product is only intended for private and not for commercial use. In the case of incorrect and improper treatment, use of force and interventions not performed by our authorised Service Centre, the warranty shall cease.

Handling in case of a warranty claim

In order to ensure prompt processing of your matter, please observe the following notes:

- Please keep the article number **IAN: 500498_2504** and the purchase receipt as a purchase verification for all inquiries.
- The article number can be found on the rating plate, an engraving, the title page of your instructions (in the bottom left), or as a label on the rear or underside of the device.
- If faulty operation or other defects occur, first contact the Service Centre listed in the following by **telephone** or **email**.
- Then, you are able to send a product reported as defective free of charge to the service address specified to you, including the purchase receipt and the information on the defect and when it occurred.

At www.lidl-service.com you can download this and many other manuals, product videos and installation software.



This QR code takes you directly to the Lidl Service website (www.lidl-service.com), where you can enter the article number (IAN) **500498_2504** to open your user instructions.



Service Centre

GB Service Great Britain

Tel.: 0800 404 7657

E-Mail: hoyer@lidl.co.uk

IE Service Ireland

Tel.: 1800 101010

E-Mail: hoyer@lidl.ie

MT Service Malta

Tel.: 80062230

E-Mail: hoyer@lidl.com.mt

IAN: 500498_2504



Supplier

Please note that the following address is **no service address**. First contact the aforementioned Service Centre.

HOYER Handel GmbH

Kühnehöfe 12

22761 Hamburg

GERMANY

Sommaire

1. Aperçu de l'appareil	51
2. Utilisation conforme	52
3. Consignes de sécurité	52
4. Éléments livrés	56
5. Mise en service	56
6. Vue d'ensemble du panneau de commande et de l'écran	57
7. Les bases de la friture	58
8. Utilisation	59
8.1 Raccordement électrique	59
8.2 Mise en marche/arrêt	59
8.3 Commandes de base	59
8.4 Utilisation des programmes	60
8.5 Interruption du processus de cuisson	60
8.6 Fin du processus de cuisson	61
8.7 Vue d'ensemble des programmes	62
8.8 Tableau de cuisson	63
9. Recettes	64
9.1 Ailes de poulet marinées	64
9.2 Boulettes de viande	64
9.3 Mélange de frites et mayonnaise aux herbes	65
9.4 Brochettes courgette et aubergine	65
9.5 Camembert rôti aux airelles	66
9.6 Saumon en papillote	66
9.7 Fleurettes de chou-fleur à la harissa	67
9.8 Choux de Bruxelles croustillants au lard	67
9.9 Mini-pizzas au jambon et à la roquette	68
9.10 Petits fondants au chocolat à cœur coulant	68
10. Nettoyage	69
11. Rangement	69
12. Mise au rebut	70
13. Dépannage	70
14. Caractéristiques techniques	71
15. Garantie de HOYER Handel GmbH valable pour la France	72
16. Garantie de HOYER Handel GmbH valable pour la Belgique et la Suisse	75

1. Aperçu de l'appareil

- 1** Corps de la friteuse
- 2** Élément chauffant (sur la partie supérieure de l'intérieur de l'appareil)
- 3** Écran et panneau de commande
- 4** Insert de filtre
- 5 MAX** Repère du niveau de remplissage maximal du panier à friture
(niveau de remplissage maximal : 3,6 litres)
- 6** Panier à friture
- 7** Poignée du panier à friture
- 8** Câble de raccordement avec fiche secteur
- 9** Écarteur avec enrouleur de câble
- 10** Orifice d'échappement d'air

Merci beaucoup pour votre confiance !

Nous vous félicitons pour l'acquisition de votre nouvelle friteuse à air chaud.

Pour manipuler le produit en toute sécurité et vous familiariser avec le volume de livraison :

- **Lisez attentivement ce mode d'emploi avant la première utilisation.**
- **Respectez en priorité les consignes de sécurité !**
- **L'appareil ne doit être utilisé qu'aux fins décrites dans ce mode d'emploi.**
- **Conservez le présent mode d'emploi pour pouvoir le consulter par la suite.**
- **Si vous transmettez l'appareil à un tiers, n'oubliez pas d'y joindre ce mode d'emploi. Le mode d'emploi fait partie intégrante du produit.**

Nous vous souhaitons beaucoup de plaisir avec votre nouvelle friteuse à air chaud !

Symboles sur l'appareil



Ce symbole indique de ne pas toucher la surface brûlante.



Ce symbole indique que ces matériaux d'excellente qualité n'altèrent ni le goût ni l'odeur des aliments.

2. Utilisation conforme

La friteuse à air chaud est conçue pour cuire des aliments dans de l'air très chaud jusqu'à une température maximale de 200 °C.

La friteuse à air chaud est conçue pour un usage domestique. La friteuse à air chaud doit être utilisée uniquement à l'intérieur. Cet appareil ne peut pas être utilisé à des fins professionnelles.

Utilisation impropre prévisible

La friteuse à air chaud n'est pas conçue pour réchauffer des liquides.

3. Consignes de sécurité

Avertissements

Les avertissements suivants sont utilisés, si nécessaire, dans le présent mode d'emploi :



DANGER ! Risque élevé : le non-respect de l'avertissement peut provoquer des blessures graves, voire la mort.

AVERTISSEMENT ! Risque moyen : le non-respect de l'avertissement peut provoquer des blessures ou des dommages matériels graves.

ATTENTION : risque faible : le non-respect de l'avertissement peut provoquer des blessures légères ou entraîner des dommages matériels.

REMARQUE : faits et particularités dont il faut tenir compte en manipulant l'appareil.

Instructions pour une utilisation en toute sécurité

- ⊙ Cet appareil peut être utilisé par des enfants de plus de 8 ans et des personnes ayant des capacités physiques, sensorielles ou mentales réduites ou un manque d'expérience et/ou de connaissance lorsqu'ils sont surveillés ou qu'ils ont été informés de l'utilisation en toute sécurité de l'appareil et ont compris les risques qui en résultent. Les enfants ne doivent pas jouer avec l'appareil. Les enfants ne doivent pas nettoyer ni faire l'entretien de l'appareil sauf s'ils sont âgés de plus de 8 ans et surveillés.
- ⊙ L'appareil et le câble de raccordement doivent être tenus hors de portée des enfants de moins de 8 ans.
- ⊙ Une mauvaise utilisation peut entraîner des blessures.



- ⊙ Ne touchez pas les pièces très chaudes de l'appareil comme l'orifice d'échappement d'air sur la partie arrière. Saisissez le panier à friture uniquement par la poignée.
- ⊙ De la vapeur très chaude s'échappe de l'orifice d'échappement d'air pendant la friture. Tenez vos mains éloignées de la vapeur.
- ⊙ Si le câble de raccordement au secteur de cet appareil est endommagé, il faut le faire remplacer par le fabricant, son service après-vente ou une personne ayant une qualification similaire pour éviter les mises en danger.
- ⊙ N'essayez pas les éléments chauffants avec un chiffon humide.
- ⊙ Cet appareil n'est pas conçu pour être utilisé avec une minuterie externe ou un système de commande à distance séparé.
- ⊙ Cet appareil est également destiné à une utilisation domestique et quasi domestique, par exemple ...
 - ... dans des cuisines du personnel aménagées dans des magasins, des bureaux et d'autres locaux commerciaux ;
 - ... dans des propriétés agricoles ;
 - ... par des clients dans des hôtels, motels et d'autres logements ;
 - ... dans des pensions offrant le petit-déjeuner.
- ⊙ Pour le nettoyage, respectez les indications du chapitre (voir « Nettoyage » à la page 69).



DANGER pour les enfants !

- ⊙ Veillez à ce que les enfants ne puissent pas faire tomber la friteuse à air chaud très chaude (par ex. en tirant sur le câble d'alimentation). Les brûlures engendrées peuvent être mortelles !
- ⊙ Le matériel d'emballage n'est pas un jouet. Les enfants ne doivent pas jouer avec les sachets en plastique. Ceux-ci présentent un risque d'asphyxie.



DANGER pour et provoqué par les animaux domestiques et d'élevage !

- ⊙ Les appareils électriques peuvent présenter des dangers pour les animaux domestiques et d'élevage. De plus, ceux-ci peuvent endommager l'appareil. Maintenez par conséquent les animaux éloignés des appareils électriques.



DANGER pour les oiseaux !

- ⊙ Les oiseaux respirent plus vite, l'air dans leurs corps est diffusé autrement que dans le corps humain et ils sont beaucoup plus petits que les hommes. C'est pourquoi il peut être très dangereux pour les oiseaux de respirer même de volumes de fumée minimes générés lors de l'utilisation de l'appareil. Lorsque vous utilisez l'appareil, des oiseaux doivent être déplacés dans une autre pièce.



DANGER ! Risque d'électrocution en raison de l'humidité !

- ⊙ Protégez l'appareil contre l'humidité, les gouttes et les projections d'eau.
- ⊙ L'appareil, le câble de raccordement et la fiche secteur ne doivent pas être plongés dans l'eau ou dans un autre liquide.

- ⊙ Si du liquide pénètre dans l'appareil, débranchez immédiatement la fiche secteur. Faites contrôler l'appareil avant de le remettre en service.
- ⊙ En cas de chute de l'appareil dans l'eau, débranchez immédiatement la fiche secteur avant de retirer l'appareil. Dans ce cas, cessez d'utiliser l'appareil, faites-le contrôler par un atelier spécialisé.
- ⊙ N'utilisez pas l'appareil avec des mains mouillées.



DANGER ! Risque d'électrocution !

- ⊙ Ne mettez pas l'appareil en service si l'appareil ou le câble de raccordement présente des dommages visibles ou si l'appareil a subi une chute.
- ⊙ En cas d'utilisation d'une rallonge, celle-ci doit être adaptée aux caractéristiques techniques de cet appareil.
- ⊙ Ne branchez pas l'appareil sur une multiprise. Cela pourrait entraîner une surcharge.
- ⊙ Disposez le câble de raccordement de façon que personne ne puisse marcher dessus, se prendre dedans ou trébucher.
- ⊙ Ne branchez la fiche secteur qu'à une prise de courant facilement accessible installée dans les règles, dotée de contacts de protection et dont la tension correspond aux indications de la plaque signalétique. Après avoir branché l'appareil, la prise de courant doit rester facilement accessible.
- ⊙ Évitez toute détérioration du câble de raccordement par des arêtes vives ou des surfaces brûlantes. N'enroulez pas le câble de raccordement autour de l'appareil.
- ⊙ Lors de l'installation de l'appareil, veillez à ce que le câble de raccordement ne soit ni coincé ni écrasé.

- ⊙ L'appareil n'est pas complètement isolé du secteur même après l'avoir éteint avec l'interrupteur marche/arrêt. Pour ce faire, débranchez la fiche secteur.
- ⊙ Pour débrancher la fiche secteur de la prise de courant, tirez toujours sur la fiche secteur, jamais sur le câble de raccordement.
- ⊙ Débranchez la fiche secteur de la prise de courant :
 - après chaque utilisation
 - lorsqu'une panne survient
 - quand vous n'utilisez pas l'appareil
 - avant de nettoyer l'appareil
 - en cas d'orage
- ⊙ Afin d'éviter tout risque d'accident, n'effectuez aucune modification au niveau de l'article. Confiez les réparations uniquement à un atelier spécialisé ou au centre de service.



DANGER ! Risque d'incendie !

- ⊙ Ne laissez jamais l'appareil sans surveillance lorsqu'il est branché.
- ⊙ Surveillez toujours la friteuse à air chaud quand elle est en marche. Vous détecterez ainsi rapidement les problèmes éventuels en détectant des odeurs ou bruits inhabituels.
- ⊙ Ne couvrez jamais l'appareil et ne le posez jamais sur des objets mous (comme des serviettes de table).
- ⊙ Veillez à maintenir un espace libre sur tous les côtés et au-dessus de l'appareil.
- ⊙ N'utilisez pas la friteuse à air chaud directement en dessous des placards suspendus et prises murales ni à proximité de rideaux, papiers ou d'autres objets inflammables.
- ⊙ Faites fonctionner la friteuse à air chaud uniquement sur un plan de travail solide, plan, antidérapant, sec et non inflammable pour éviter qu'elle bascule ou glisse.



DANGER ! Risque de brûlures !

- ⊙ Ne touchez pas les surfaces chaudes de l'appareil et de l'intérieur de l'appareil. Utilisez des gants de cuisine ou des maniques.
- ⊙ Laissez complètement refroidir l'appareil avant de le nettoyer ou de le ranger.
- ⊙ Ne déplacez ou ne transportez pas la friteuse à air chaud lorsque celle-ci est allumée.

AVERTISSEMENT : risque de dommages matériels !

- ⊙ Utilisez uniquement les accessoires d'origine.
- ⊙ Ne placez jamais l'appareil sur des surfaces très chaudes (comme p. ex. des plaques de cuisson) ni à proximité de sources de chaleur ou d'un feu ouvert.
- ⊙ Veillez à ce que les aliments ne soient pas en contact avec l'élément chauffant chaud situé sur la partie supérieure de l'intérieur de l'appareil et à ce qu'ils ne s'y collent pas.
- ⊙ N'utilisez pas de détergent agressif ou provoquant des rayures.
- ⊙ L'appareil est équipé de pieds en plastique antidérapants. Étant donné que les meubles sont recouverts d'une variété de laques et de matières synthétiques et sont traités avec différents produits d'entretien, il ne peut pas être totalement exclu que certaines de ces substances contiennent des composants qui attaquent et ramollissent les pieds en plastique. Au besoin, placez un support antidérapant sous l'appareil.

4. Éléments livrés

- 1 friteuse à air chaud
- 1 insert de filtre **4**
- 1 panier à friture **6**
- 1 mode d'emploi complet (disponible sur Internet)
- 1 notice succincte (jointe à l'appareil)

5. Mise en service

- Enlevez tout le matériel d'emballage. **En particulier, l'intérieur de l'appareil doit être totalement exempt de restes d'emballage tels que des bouts de polystyrène.**



DANGER ! Risque d'incendie !

Sur la partie arrière de l'appareil se situent l'orifice d'échappement d'air **10** et l'écarteur **9**. De la vapeur chaude s'échappe de l'orifice d'échappement d'air pendant le fonctionnement.

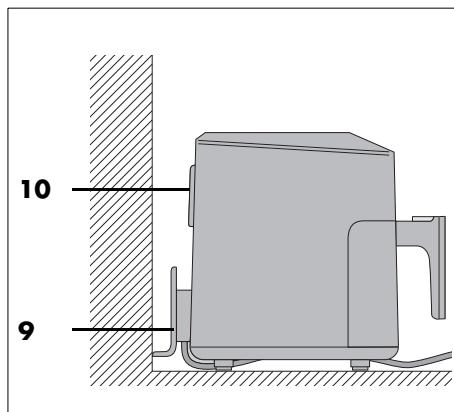

- ⊙ Ne couvrez jamais l'orifice d'échappement d'air **10**.

- ⊙ N'utilisez pas la friteuse à air chaud directement en dessous des placards suspendus et prises murales ni à proximité de rideaux, papiers ou d'autres objets inflammables.
- ⊙ Veillez à maintenir un espace libre sur tous les côtés et au-dessus de l'appareil.

REMARQUE : lors de la première utilisation, il peut se dégager un peu de fumée et une odeur particulière. Cela est dû aux moyens de montage de l'élément chauffant **2**. Il ne s'agit pas d'un défaut du produit. Veillez à assurer une aération suffisante.

- Sortez le panier à friture **6** du corps de la friteuse **1** en le tenant par la poignée **7**.
- Ôtez les films de protection et rubans adhésifs de l'appareil, mais n'enlevez pas la plaque signalétique qui se trouve à l'arrière de l'appareil.
- Vérifiez que tous les accessoires soient présents et en bon état.
- Nettoyez l'appareil et l'ensemble des accessoires avant la première utilisation (voir « Nettoyage » à la page 69).
- Posez l'appareil sur une surface sèche, plane, antidérapante et résistante à la chaleur.
- Branchez la fiche secteur **8** dans une prise de courant correspondant aux indications de la plaque signalétique. Après avoir allumé l'appareil, la prise de courant doit rester facilement accessible.

6. Vue d'ensemble du panneau de commande et de l'écran

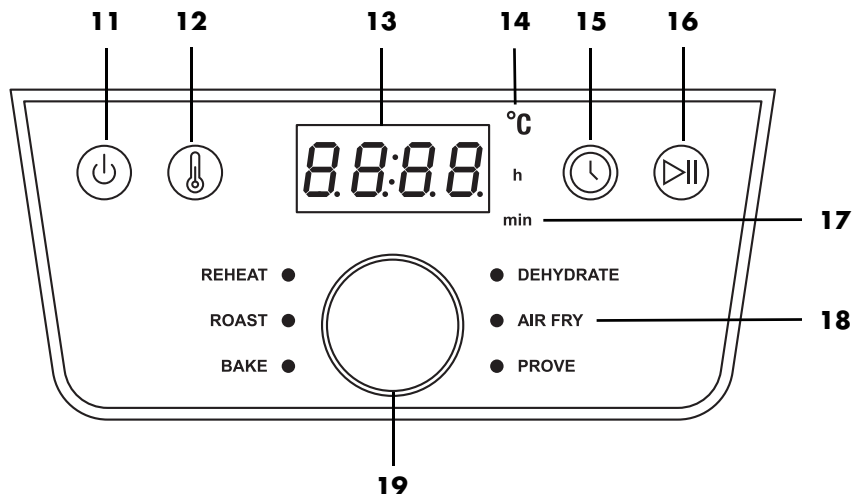

- 11** Mise en marche/arrêt
- 12** Appuyer pour modifier la température, l'affichage clignote
- 13** L'écran indique la température et le temps de cuisson
- 14** °C S'allume lorsque la température est affichée.
- 15** Appuyer pour modifier le temps de cuisson, l'affichage clignote
- 16** Fonction démarrage/pause
- 17** h / min S'allume à l'affichage du temps.
h s'allume pour afficher les heures /
min s'allume pour afficher les minutes
- 18** 6 programmes (voir « Vue d'ensemble des programmes » à la page 62)
- 19** Bouton rotatif :
- appuyer pour ouvrir le menu de sélection des programmes. La DEL derrière **REHEAT** s'allume. Le fait de tourner le bouton permet d'appeler les programmes. Le programme sélectionné est indiqué par sa DEL qui s'allume.
 - tourner pour modifier la température ou le temps, uniquement lorsque les valeurs clignotent sur l'écran.

7. Les bases de la friture

Préparation des aliments

- Tous les aliments à frire doivent être aussi secs que possible. Séchez bien les aliments à frire et/ou éliminez la glace s'il s'agit d'aliments surgelés.
- Éliminez autant d'eau et de glace que possible des aliments surgelés avant de placer les aliments dans la friteuse à air chaud.
- Dans le cas d'aliments panés, veillez à ce que la panure adhère autant que possible aux aliments à frire.

Temps et température de friture

- Pour obtenir un résultat savoureux et sain, vous devez respecter très exactement les données imprimées sur l'emballage concernant la sélection de la température et du temps de friture.
- Cuissez toujours les aliments par petites portions.
- Il ne faut pas remplir le panier à friture **6** au-delà du repère **MAX 5**.
- L'acrylamide est potentiellement cancérigène. Pour limiter autant que possible la formation d'acrylamide, évitez un trop fort brunissement.

Pour un brunissement homogène ^{1 2}

¹ :secouer ou retourner toutes les 5 minutes.

² :secouer ou retourner à mi-cuisson.

Si vous recherchez un brunissement homogène des aliments (p. ex. des frites ou des nuggets de poulet), secouez-les 1 à 2 fois pendant la friture.

1. Sortez le panier à friture **6** du corps de la friteuse **1** en tirant la poignée **7** et secouez les ingrédients. Lorsque vous les secouez, veillez à ce que les frites se mélangent bien et que les frites non cuites se trouvent vers l'intérieur par-

viennent vers l'extérieur. La ventilation s'arrête automatiquement lorsque vous retirez le panier à friture **6**. L'écran **3** clignote.

2. Réinsérez le panier à friture **6** dans l'appareil. Le processus qui a été interrompu redémarre automatiquement.

Cuisson au four

La pâte ne doit **en aucun cas** être versée directement dans le panier à friture **6**. Après la préparation, versez la pâte dans un moule à gâteau ou dans un autre moule résistant à la chaleur (p. ex. des petits moules à muffins). Ensuite, placez ces moules contenant la pâte dans le panier à friture **6**.

Informations portées sur l'emballage

Si aucun temps de cuisson pour friteuses à air chaud n'est indiqué sur l'emballage des aliments surgelés, orientez-vous d'après les temps pour les fours à chaleur tournante.

8. Utilisation



DANGER ! Risque de brûlures !

- ⊙ Pendant le fonctionnement, les surfaces de l'appareil peuvent devenir chaudes. Ne touchez pas les pièces très chaudes de l'appareil comme l'orifice d'échappement d'air **10** sur la partie arrière.
- ⊙ Utilisez des gants de cuisine ou des maniques pour saisir le panier à friture **6**.
- ⊙ De la vapeur très chaude s'échappe de l'orifice d'échappement d'air **10** pendant la friture. Tenez vos mains éloignées de la vapeur.
- ⊙ Ne déplacez ou ne transportez pas la friteuse à air chaud lorsque celle-ci est allumée.

AVERTISSEMENT : risque de dommages matériels !

- ⊙ L'appareil ne doit en aucun cas être utilisé sans panier à friture !

8.1 Raccordement électrique

- Une fois l'appareil installé, branchez la fiche secteur **8** dans une prise de courant avec contact de protection correspondant aux indications de la plaque signalétique. Après avoir allumé l'appareil, la prise de courant doit rester facilement accessible.

8.2 Mise en marche/arrêt

- Appuyez sur le bouton  **11** pour mettre l'appareil en marche à partir du mode veille.
 - Un bref signal sonore retentit.
 - Toutes les DEL programme s'allument brièvement.
 - La température pré-réglée **180 °C** s'affiche sur l'écran **3**.

- En appuyant à nouveau sur le bouton  **11**, l'appareil peut-être commuté en mode veille à tout moment. Cela fonctionne également lorsque les programmes sont en cours d'exécution. Le ventilateur s'arrête.

8.3 Commandes de base

Pour les points suivants, il s'applique ce qui suit : l'appareil est allumé.

Appeler les programmes

- Appuyez sur le bouton rotatif **19**. La DEL derrière **REHEAT** s'allume.
- Tournez le bouton rotatif jusqu'à ce que la DEL du programme souhaité s'allume. Il est alors sélectionné.

Modifier la température

La température peut être réglée de 40 à 200 °C par paliers de 5 degrés.

- Appuyez sur le bouton  **12**. À l'écran **3**, l'affichage de la température clignote.
- Tournez le bouton rotatif jusqu'à ce que la température souhaitée s'affiche. Le clignotement s'arrête environ 5 secondes après avoir terminé le réglage. La nouvelle température est appliquée.

Modifier le temps

Le temps de cuisson peut être réglé de 1 à 60 minutes par paliers d'une minute. (Dans le programme **DEHYDRATE**, de 1 heure à 24 heures.)

- Appuyez sur le bouton  **15**. À l'écran, l'affichage de l'heure clignote.
- Tournez le bouton rotatif jusqu'à ce que le temps souhaité s'affiche. Le clignotement s'arrête environ 5 secondes après avoir terminé le réglage. Le nouveau temps est appliqué.

8.4 Utilisation des programmes

REMARQUES :

- Veillez à ce que les aliments ne soient pas en contact avec l'élément chauffant **2** chaud situé sur la partie supérieure de l'intérieur de l'appareil et à ce qu'ils ne s'y collent pas.
- **FONCTION DÉMARRAGE RAPIDE**
Allumez l'appareil depuis le mode veille à l'aide du bouton **11**. En appuyant sur le bouton **16**, la cuisson démarre à la température pré réglée **180 °C** et pour le temps de cuisson pré réglé **15 min.**

L'appareil dispose de programmes pré réglés pour certains aliments et modes de préparation. Lorsque vous sélectionnez un programme, vous pouvez également procéder à tout moment aux réglages suivants :

- Température
 - Temps de cuisson
1. Préparez les aliments et déposez-les dans le panier à friture **6**.
 2. Insérez le panier à friture dans le corps de la friteuse **1**.
 3. Appuyez sur le bouton **11** pour la mise en marche.
 4. Appuyez une fois sur le bouton rotatif **19**. La DEL derrière **REHEAT** s'allume.
 5. Tournez le bouton rotatif jusqu'à ce que la DEL du programme souhaité s'allume. La température pré réglée du programme sélectionné s'affiche à l'écran **3**.

REMARQUE : pour modifier la température, appuyez sur **12**; pour modifier le temps, appuyez sur **15**. Tant que la valeur correspondante clignote sur l'écran, vous pouvez la modifier en tournant le bouton rotatif. Attendez environ 5 secondes

après avoir tourné le bouton. L'affichage arrête de clignoter et la nouvelle valeur est appliquée.

6. Démarrez le processus de cuisson en appuyant sur le bouton **16**. Le programme démarre.
 - L'écran affiche la durée de fonctionnement restante. Les valeurs de temps et de température peuvent également être modifiées en cours de programme.

8.5 Interruption du processus de cuisson



REMARQUES :

- 20 minutes après l'interruption du processus de cuisson, l'appareil s'éteint.
- Une pause trop longue peut avoir un impact négatif sur le résultat de la cuisson.

Le processus de cuisson peut à tout moment être interrompu, p. ex. pour contrôler le degré de brunissement.

1. Sortez le panier à friture **6** du corps de la friteuse **1** en le tenant par la poignée **7**. L'appareil s'arrête automatiquement.
 - La DEL du programme et l'écran clignotent.
 - Le temps de cuisson est affiché.
 - Le ventilateur s'arrête jusqu'à ce que le panier à friture soit à nouveau inséré.
2. Réinsérez le panier à friture dans l'appareil. L'appareil se rallume automatiquement jusqu'à l'écoulement du temps de cuisson.

ou

1. Appuyez brièvement sur le bouton  **16** pour interrompre le processus de cuisson.
 - La DEL du programme et l'écran clignotent.
 - Le temps de cuisson est affiché.
 - Le ventilateur s'arrête.
2. Appuyez à nouveau sur le bouton Démarrage/Pause  **16** pour poursuivre le processus de cuisson.

8.6 Fin du processus de cuisson

- Un compte à rebours des secondes s'affiche dans la dernière minute.
 - Lorsque le programme est terminé, un signal sonore retentit et l'écran affiche *End*. Peu après, l'appareil et l'écran s'éteignent.
 - Vous avez besoin d'une assiette ou d'un bol (éventuellement préchauffés) ainsi que d'un support résistant à la chaleur pour le panier à friture **6**.
 - Pour couper l'alimentation secteur de l'appareil, débranchez la fiche secteur **8** après utilisation.
1. Sortez le panier à friture **6** du corps de la friteuse **1** en le tenant par la poignée **7** et posez-le sur le support résistant à la chaleur.
 2. Mettez les aliments dans l'assiette préparée / dans le bol préparé.
 3. Laissez refroidir l'appareil et l'accessoire avant de les nettoyer.

REMARQUE : si le degré de brunissement - p. ex. - ne vous convenait toujours pas, il est possible de modifier manuellement le processus de cuisson. Réinsérez le panier à friture **6** rempli dans le corps de la friteuse **1** et relancez le processus de cuisson. Contrôlez le degré de brunissement après quelques minutes. Pour ce faire, il vous suffit de sortir le panier à friture du corps de la friteuse en tirant la poignée et de le réinsérer.

8.7 Vue d'ensemble des programmes

- Le tableau suivant fournit des aides au réglage essentielles pour les aliments indiqués.

Programme	Utilisation	Température préréglée (plage réglable)	Temps préréglé (plage réglable)
REHEAT	Réchauffage	200 °C (60 – 200 °C)	15 min (1 – 60 min)
ROAST	Steaks, côtelettes	200 °C (60 – 200 °C)	20 min (1 – 60 min)
BAKE	Muffins, gâteaux et pâtisseries	150 °C (60 – 200 °C)	18 min (1 – 60 min)
DEHYDRATE	Déshydrater / sécher des aliments (prunes / pommes)	60 °C (60 – 90 °C)	2 heures (1 – 24 heures)
AIR FRY	Frites surgelées ¹	200 °C (60 – 200 °C)	20 min (1 – 60 min)
PROVE	Laisser reposer / lever la pâte au levain	75 °C (35 ou 75 °C)	45 min (15 min – 4 heures)

8.8 Tableau de cuisson

- Les indications de températures et de temps de cuisson dans le tableau de cuisson sont données à titre indicatif. La température et le temps peuvent diverger en fonction des caractéristiques, de la taille et de la quantité des aliments ainsi que de vos préférences.

Aliments à cuire	°C	Minutes	Quantité optimale	Quantité maximale
Frites ¹	170	30 – 35	500 g	1 000 g
Cuisses de poulet ²	200	30	450 g	1 000 g
Légumes ²	180	25	400 g	950 g
Petits pains précuits ²	180	8	4 petits pains	6 petits pains
Muffins	150	18	4 muffins	9 muffins
Filet de saumon	200	15	100 g	500 g
Steaks ²	200	5 – 20	100 g	500 g

Les chiffres en exposant ^{1,2} signifient :

¹ : secouer ou retourner toutes les 5 minutes.

² : secouer ou retourner à mi-cuisson.

Avec le programme **AIR FRY** : après 5 minutes, vous entendrez un signal sonore vous rappelant de secouer brièvement les aliments.

Préchauffage : les friteuses à air chaud ne nécessitent pas de longues phases de préchauffage, mais 2 - 3 minutes peuvent optimiser le temps de cuisson.

9. Recettes

9.1 Ailes de poulet marinées

Ingrédients pour 2 personnes

REMARQUE : respecter le niveau de remplissage maximal. Il est possible que 2 fritures soient nécessaires.

Ingrédients

Env. 8 ailes de poulet

Ingrédients pour la marinade

6 cuillères à soupe d'huile de tournesol
ou de colza
6 cuillères à soupe de sauce Sweet'n
Hot Chili
4 cuillères à soupe de ketchup
4 cuillères à soupe de vinaigre
1 à 2 cuillères à café de sel
1 à 2 cuillères à café de paprika
1 à 2 cuillères à café de piment en flocons

Préparation

1. Mélanger tous les ingrédients de la marinade dans un grand saladier.
2. Ajouter les ailes de poulet dans le saladier, les mélanger à la marinade et les laisser reposer env. 1 heure dans la marinade.
3. Placer les ailes de poulet marinées côte à côte dans le panier à friture.
4. Régler le temps de cuisson sur **15 minutes** et la température sur **190 °C**, puis lancer la friture.
5. Retourner les ailes de poulet à mi-cuisson.
6. Lorsque le temps de cuisson est écoulé, vérifier la cuisson des ailes de poulet et, si elle convient, retirer les ailes de poulet de la friteuse.

ASTUCE : pour des ailes de poulet plus croustillantes, il est également possible de prolonger la cuisson à 200 °C pendant 5 minutes.

9.2 Boulettes de viande

Ingrédients pour 2 personnes

Ingrédients pour les boulettes de viande

250 g de haché de bœuf
½ petit oignon rouge
Huile d'olive
2 à 3 tiges de persil plat
1 jaune d'œuf
1 cuillère à soupe de chapelure
Paprika en poudre (piquant intermédiaire)
Sel, poivre

Préparation

1. Éplucher l'oignon rouge, le hacher finement et le faire revenir dans un peu d'huile d'olive jusqu'à ce qu'il devienne translucide.
2. Laver le persil, le secouer pour l'égoutter et hacher finement les feuilles.
3. Mélanger la viande hachée avec les dés d'oignons revenus, le persil haché, le jaune d'œuf battu et la chapelure jusqu'à former une préparation homogène. Assaisonner au goût.
4. Avec les mains mouillées, former de petites boulettes de taille homogène dans la préparation à base de viande hachée.
5. Placer les boulettes de viande sur l'insert du panier à friture, régler la température sur **180 °C** et le temps de cuisson sur **env. 15 minutes**, puis lancer la friture.
6. Retourner les boulettes de viande à mi-cuisson afin que leur coloration soit homogène.
7. Lorsque le temps de cuisson est écoulé, vérifier la cuisson des boulettes de viande et, si elle convient, retirer les boulettes de viande de la friteuse.

ASTUCE : le temps de friture dépend de la taille des boulettes de viande.

9.3 **Mélange de frites et mayonnaise aux herbes**

Ingrédients pour 4 portions

REMARQUE : respecter le niveau de remplissage maximal. Il est possible que 2 fritures soient nécessaires.

Ingrédients pour la mayonnaise

1	œuf
1 cuillère à café	de moutarde
125 ml	d'huile de tournesol
1 cuillère à café	de persil finement haché
1 cuillère à café	de cerfeuil finement haché
1 cuillère à café	de jus de citron
	Sel, poivre

Ingrédients pour les frites

250 g	de patates douces
250 g	de pommes de terre à chair ferme
2 cuillères à soupe	d'huile de tournesol

Préparation

1. Pour la mayonnaise aux herbes, mettre l'œuf et la moutarde dans un gobelet haut et mixer avec un mixeur plongeant.
2. Pendant le mixage, ajouter l'huile en un mince filet jusqu'à obtenir une crème homogène.
3. Ajouter les herbes et assaisonner avec du sel, du poivre et du jus de citron.
4. Éplucher, laver et sécher les pommes de terre et les patates douces.
5. Couper les pommes de terre et les patates douces en bâtonnets d'environ 1 cm d'épaisseur, puis les brasser dans un saladier avec l'huile.
6. Placer les frites dans la friteuse.
7. Régler le temps de cuisson sur **25 minutes** et la température sur **200 °C**, puis lancer la friture.

8. **Au bout de 15 minutes**, réduire la température à **180 °C** et secouer les frites.
9. Saler les frites et les servir avec la mayonnaise aux herbes.

9.4 **Brochettes courgette et aubergine**

Ingrédients pour 4 portions

REMARQUE : respecter le niveau de remplissage maximal. Il est possible que 2 fritures soient nécessaires.

Ingrédients

½ cuillère à café	de poivre
½ cuillère à café	de piment
½ cuillère à café	de coriandre
½ cuillère à café	de thym séché
½ cuillère à café	d'origan séché
1 cuillère à café	de sel
50 ml	d'huile d'olive
2	aubergines
2	courgettes
2	oignons
	Pics en bois

Préparation

1. Mélanger les herbes, les épices et l'huile dans un bol.
2. Couper les courgettes et les aubergines en rondelles de 2 cm d'épaisseur. Couper les oignons en quatre.
3. Ajouter les légumes au mélange d'épices et d'huile.
4. Former les brochettes en alternant les légumes.
5. Cuire les brochettes à **200 °C pendant 15 minutes**.
6. Retourner les brochettes à mi-cuisson.

9.5 Camembert rôti aux aïrelles

Ingrédients pour 4 portions

REMARQUE : vérifier, au début, si les 4 camemberts entiers tiennent côte à côte dans le panier à friture. Si ce n'est pas le cas, préparer les camemberts en 2 fritures.

Ingrédients

4	camemberts (maximum 150 g chacun)
2	œufs
2 cuillères à soupe	de crème
6 cuillères à soupe	de chapelure
4 cuillères à soupe	d'aïrelles en bocal
	Sel, poivre

Préparation

1. Battre les œufs avec la crème et assaisonner avec le sel et le poivre.
2. Verser la chapelure dans une assiette creuse.
3. Passer le camembert réfrigéré (entier ou coupé en quatre) dans la préparation aux œufs, puis dans la chapelure jusqu'à ce que la panure recouvre entièrement le fromage.
4. Faire cuire les morceaux de camembert à **200 °C pendant env. 5 à 10 minutes** jusqu'à ce qu'ils soient bien dorés.
5. Servir le camembert avec quelques aïrelles.

9.6 Saumon en papillote

Ingrédients pour 2 portions

Ingrédients

250 g	de pommes de terre à chair ferme
100 g	d'épinards frais
1	échalote
1	gousse d'ail
1 cuillère à soupe	d'huile d'olive
300 g	de filet de saumon (sans peau)
1	branche de persil
1	branche de basilic
1 cuillère à soupe	de câpres
2 cuillères à soupe	de beurre ramolli
1	citron vert non traité
	Sel, poivre

Préparation

1. Éplucher les pommes de terre, les laver et les faire bouillir dans de l'eau salée. Ensuite, égoutter les pommes de terre, puis les découper en rondelles fines.
2. Rincer les épinards et bien les égoutter.
3. Éplucher l'échalote et l'ail, puis les découper en petits dés. Dans une casserole, les faire revenir dans l'huile jusqu'à ce qu'ils deviennent translucides.
4. Ajouter les épinards et les cuire brièvement jusqu'à ce que les feuilles se détachent. Retirer la casserole du feu et réserver.
5. Rincer le saumon, le tamponner pour le sécher et le couper en deux.
6. Laver le persil et le basilic, les secouer pour les égoutter et hacher finement les feuilles.
7. Égoutter les câpres et les hacher grossièrement.
8. Mélanger les câpres et les herbes hachées avec le beurre.
9. Laver le citron vert à l'eau chaude, le sécher et le découper en rondelles.

10. Préparer deux grands morceaux de papier cuisson.
11. Déposer les rondelles de pommes de terre au centre et les assaisonner avec le sel et le poivre. Déposer les épinards et le saumon dessus.
12. Répartir le beurre aux câpres en flocons sur le saumon et déposer les rondelles de citron vert dessus.
13. Replier le papier sur les ingrédients en refermant bien les côtés.
14. Disposer les papillotes côte à côte et les cuire à **200 °C pendant env. 20 minutes**.
15. Retirer le papier cuisson et servir aussitôt.

9.7 Fleurettes de chou-fleur à la harissa

Ingrédients pour 2 portions

Ingrédients

- | | |
|---------------------|---|
| 1 | petit chou-fleur |
| 3 cuillères à soupe | de farine |
| 150 ml | de lait de coco |
| 1 ½ cuillère à café | de paprika doux |
| ½ cuillère à café | de poudre d'ail |
| 1 cuillère à soupe | de pâte de harissa (à ajuster selon le degré de piquant souhaité) |
| | Sel, poivre |

Préparation

1. Laver le chou-fleur et le couper en petites fleurettes.
2. Mélanger les autres ingrédients afin d'obtenir une pâte lisse et épaisse. Si la pâte est trop liquide, ajouter un peu de farine.
3. Plonger chaque fleurette de chou-fleur dans la pâte et bien égoutter l'excédent de pâte.
4. Cuire les fleurettes de chou-fleur panées en plusieurs fournées. Pour que les fleurettes deviennent bien croustil-

- lantes, veiller à ne pas les placer trop près les unes des autres.
5. Régler la température sur **180 °C** et le temps de cuisson sur **20 minutes**, puis lancer la friture.
6. Retourner les fleurettes de chou-fleur à mi-cuisson.

ASTUCE : accompagner les fleurettes de chou-fleur d'une sauce au yaourt maison.

9.8 Choux de Bruxelles croustillants au lard

Ingrédients pour 2 portions

Ingrédients

- | | |
|--------------------|----------------------|
| 400 g | de chou de Bruxelles |
| 40 g | de lard maigre |
| 4 | gousses d'ail |
| 1 cuillère à soupe | d'huile d'olive |
| | Sel, poivre |

ASTUCE : dans l'idéal, il vaut mieux utiliser des choux de Bruxelles frais pour cette recette, mais elle peut également être préparée avec des choux de Bruxelles surgelés. Dans ce cas, ne pas couper les choux de Bruxelles en deux. Le temps de cuisson et la température restent inchangés.

Préparation

1. Laver les choux de Bruxelles et les couper en deux.
2. Découper le lard en fines lamelles.
3. Ne pas éplucher ni couper les gousses d'ail.
4. Mélanger tous les ingrédients dans un saladier et assaisonner au goût avec du sel et du poivre.
5. Cuire le tout à **180 °C pendant env. 15 à 20 minutes**.
6. Secouer ou retourner les ingrédients à mi-cuisson.
7. Servir chaque portion avec 2 gousses d'ail. Selon les goûts, écraser les gousses d'ail pour en extraire la pulpe et la mélanger au plat.

9.9 Mini-pizzas au jambon et à la roquette

Ingrédients pour 2 portions

Ingrédients

1 paquet	de pâte à pizza
1 boîte	de coulis de tomates
200 g	de mozzarella
1 bouquet	de roquette
100 g	de jambon Serrano
	Huile d'olive
	Sel, poivre, origan

Préparation

1. Dérouler la pâte à pizza sur un plan de travail fariné et y découper des rectangles en veillant à ce que leur longueur et leur largeur soient inférieures de 1 cm à celles du panier à friture.
2. Piquer délicatement la pâte avec une fourchette.
3. Couper la mozzarella en fines tranches.
4. Recouvrir la pâte de coulis de tomates, assaisonner avec du sel, du poivre et de l'origan, et garnir à l'aide des tranches de mozzarella.
5. Cuire les mini-pizzas en plusieurs fournées à **180 °C pendant env. 7 minutes**.
6. Répartir le jambon Serrano sur les pizzas et faire cuire à nouveau pendant **3 à 5 minutes**.
7. Dès que les pizzas sont dorées sur les côtés, les retirer et les garnir de roquette préalablement lavée.
8. Arroser les mini-pizzas d'un filet d'huile d'olive et servir.

ASTUCE : en fonction de l'épaisseur de la pâte, faire cuire les pizzas 1 à 2 minutes de plus ou de moins.

9.10 Petits fondants au chocolat à cœur coulant

Ingrédients pour 8 petits fondants

REMARQUE : vérifier, au début, combien de moules à muffins tiennent côte à côte dans la friteuse.

Ingrédients

75 g	de chocolat noir
3	œufs
75 g	de beurre
75 g	de sucre
50 g	de farine

Préparation

1. Hacher le chocolat en morceaux et le faire fondre au bain-marie.
2. Ajouter le beurre et le faire fondre également.
3. Battre les œufs et le sucre jusqu'à obtenir un mélange mousseux.
4. Tamiser la farine au-dessus du mélange œufs-sucre et mélanger jusqu'à obtenir une pâte lisse.
5. Incorporer le mélange beurre-chocolat.
6. Verser la pâte dans les moules à muffins.
7. Dans l'appareil préchauffé, cuire les petits fondants au chocolat à **180 °C pendant env. 5 à 6 minutes**.
8. Les petits fondants au chocolat se dégustent chauds.

10. Nettoyage



DANGER ! Risque de brûlures !

- ⊙ Laissez refroidir l'appareil avant de le déplacer ou de le nettoyer.



DANGER ! Risque d'électrocution !

- ⊙ Débranchez la fiche secteur **8** de la prise de courant avant de nettoyer la friteuse à air chaud.
- ⊙ Il est interdit de plonger la friteuse à air chaud dans l'eau.

AVERTISSEMENT : risque de dommages matériels !

- ⊙ N'utilisez pas de détergent agressif ou provoquant des rayures.

REMARQUE : veuillez noter qu'après le séchage, il peut encore y avoir des gouttes d'eau dans les cavités. Laissez sécher complètement toutes les pièces à l'air libre.

Accessoires

- Retirez les restes d'aliments grossiers.
 - Le panier à friture **6** et l'insert de filtre **4** peuvent être nettoyés au lave-vaisselle.
-

REMARQUE : ces pièces peuvent également être nettoyées à la main à l'eau chaude avec du produit vaisselle. Rincez ensuite soigneusement à l'eau claire.

- Faites préalablement tremper les restes d'aliments brûlés.
- Laissez toutes les pièces entièrement sécher avant de les ranger ou de les utiliser à nouveau.

Corps de la friteuse

- Essuyez l'extérieur du corps de la friteuse **1** avec un chiffon humide et une petite quantité de détergent doux.
- Séchez ensuite avec un torchon.

Intérieur de l'appareil

1. Nettoyez l'intérieur de l'appareil à l'aide d'une éponge douce, d'une petite quantité d'eau et d'un détergent doux.
2. Essuyez à plusieurs reprises avec un chiffon humide en microfibres à rincer et à essorer entre chaque essuyage.
3. Séchez ensuite avec un torchon.

11. Rangement

- Avant de ranger la friteuse à air chaud ...
 - ... il faut débrancher la fiche secteur **8**,
 - ... l'appareil doit être refroidi et
 - ... toutes les pièces de la friteuse doivent être complètement séchées.
- Enroulez le câble de raccordement **8** autour de l'enrouleur de câble **9**.

12. Mise au rebut

Ce produit est soumis aux exigences de la directive 2012/19/UE. Le symbole de la poubelle sur roues barrée signifie que, dans l'Union européenne, le produit doit faire l'objet d'une collecte séparée des déchets. Cela s'applique au produit et à tous les accessoires portant ce symbole. Les produits portant ce symbole ne doivent pas être éliminés avec les déchets ménagers normaux, mais doivent être déposés dans un point de collecte chargé du recyclage des appareils électriques et électroniques.



Ce symbole de recyclage identifie p. ex. un objet ou des parties de matériaux comme étant recyclables. Le recyclage contribue à réduire l'utilisation de matières premières et à protéger l'environnement.



Emballage

Si vous souhaitez mettre l'emballage au rebut, respectez les prescriptions environnementales correspondantes de votre pays.

Seulement pour la France



MANUEL
À DÉPOSER DANS
LE BAC DE TRI



FR

Cet appareil
se recycle

À DÉPOSER
EN MAGASIN

À DÉPOSER
EN DÉCHÈTERIE



Points de collecte sur www.quefairemesdechets.fr
Privilégiez la réparation ou le don de votre appareil !



FR

ÉLÉMENTS
D'EMBALLAGE



Le produit est recyclable, soumis à la responsabilité élargie du producteur et doit faire l'objet d'un tri sélectif.

13. Dépannage

Si votre appareil ne fonctionne pas correctement, procédez dans un premier temps aux tests de cette liste de contrôle. Il s'agit peut-être seulement d'un problème mineur que vous pouvez résoudre vous-même.



**DANGER ! Risque
d'électrocution !**

- ⊙ N'essayez en aucun cas de réparer l'appareil vous-même.

Problème	Cause possible/ solution
Ne fonctionne pas	<ul style="list-style-type: none"> • L'alimentation électrique est-elle établie correctement ? • Vérifiez le branchement.
Après écoulement du temps recommandé, les aliments ne sont toujours pas cuits	<ul style="list-style-type: none"> • La quantité d'aliments était-elle trop importante ou les morceaux trop épais ? • La température ou le temps de cuisson étaient-ils réglés trop bas ?
Il y a un fort dégagement de fumée et d'odeur	<ul style="list-style-type: none"> • Des restes d'aliments brûlant lors du préchauffage se trouvent-ils sur l'élément chauffant 2 ? Il ne faut pas remplir le panier à friture 6 au-delà du repère MAX 5.
Affichage de E1 ou E2	<ul style="list-style-type: none"> • L'appareil ne chauffe plus ou pas assez. Débranchez la fiche secteur pendant quelques minutes. Si le problème s'affiche toujours, l'appareil doit être réparé par un professionnel.

14. Caractéristiques techniques

Modèle :	SHFD 2000 D1
Tension secteur :	220 – 240 V ~ 50 Hz
Puissance absorbée en mode éteint :	≤ 0,5 W
Passage automatique vers le mode éteint :	≤ 20 min
Classe de protection :	I
Puissance :	2 000 W

Symboles utilisés

	G eprüfte S icherheit (sécurité contrôlée): les appareils doivent satisfaire aux Règles techniques reconnues en vigueur et être conformes à la Loi sur la sécurité des produits (Produktsicherheitsgesetz - ProdSG). Ne s'applique pas à la Suisse.
	Avec ce marquage CE, la société HOYER Handel GmbH déclare la conformité avec la réglementation de l'Union européenne.
	Ce symbole rappelle qu'il faut éliminer l'emballage en respectant l'environnement.
	Les matériaux recyclables sont marqués par le symbole du recyclage (3 flèches). Le matériau peut être spécifié par le numéro de recyclage au milieu (ici : 21) et/ou un sigle (ici : PAP).
	Tension alternative
	Le symbole représente les pièces pouvant être nettoyées au lave-vaisselle.
	Le produit est recyclable, soumis à la responsabilité élargie du producteur et doit faire l'objet d'un tri sélectif.
	Avec ce marquage UKCA (UK Conformity Assessed) la société HOYER Handel GmbH déclare la conformité pour le Royaume-Uni.
	Ce symbole représente le fabricant du produit.

Sous réserves de modifications techniques.

15. Garantie de HOYER Handel GmbH valable pour la France

Chère cliente, cher client,
Vous obtenez pour cet appareil une garantie de 3 ans à compter de la date d'achat. En cas de défauts de ce produit, vous disposez de droits légaux contre le vendeur de ce produit. Ces droits ne sont pas limités par notre garantie présentée par la suite.
Indépendamment de la garantie commerciale souscrite, le vendeur reste tenu des défauts de conformité du bien et des vices rédhibitoires dans les conditions prévues aux articles L217-4 à L217-13 du Code de la consommation et aux articles 1641 à 1648 et 2232 du Code Civil.

Article L217-16 du Code de la consommation

Lorsque l'acheteur demande au vendeur, pendant le cours de la garantie commerciale qui lui a été consentie lors de l'acquisition ou de la réparation d'un bien meuble, une remise en état couverte par la garantie, toute période d'immobilisation d'au moins sept jours vient s'ajouter à la durée de la garantie qui restait à courir. Cette période court à compter de la demande d'intervention de l'acheteur ou de la mise à disposition pour réparation du bien en cause, si cette mise à disposition est postérieure à la demande d'intervention.

Article L217-4 du Code de la consommation

Le vendeur livre un bien conforme au contrat et répond des défauts de conformité existant lors de la délivrance.

Il répond également des défauts de conformité résultant de l'emballage, des instructions de montage ou de l'installation lorsque celle-ci a été mise à sa charge par le contrat ou a été réalisée sous sa responsabilité.

Article L217-5 du Code de la consommation

Le bien est conforme au contrat :

1. S'il est propre à l'usage habituellement attendu d'un bien semblable et, le cas échéant :
 - s'il correspond à la description donnée par le vendeur et posséder les qualités que celui-ci a présentées à l'acheteur sous forme d'échantillon ou de modèle ;
 - s'il présente les qualités qu'un acheteur peut légitimement attendre eu égard aux déclarations publiques faites par le vendeur, par le producteur ou par son représentant, notamment dans la publicité ou l'étiquetage ;
2. Ou s'il présente les caractéristiques définies d'un commun accord par les parties ou être propre à tout usage spécial recherché par l'acheteur, porté à la connaissance du vendeur et que ce dernier a accepté.

Article L217-12 du Code de la consommation

L'action résultant du défaut de conformité se prescrit par deux ans à compter de la délivrance du bien.

Article 1641 du Code civil

Le vendeur est tenu de la garantie à raison des défauts cachés de la chose vendue qui la rendent impropre à l'usage auquel on la destine, ou qui diminuent tellement cet usage que l'acheteur ne l'aurait pas acquise, ou n'en aurait donné qu'un moindre prix, s'il les avait connus.

Article 1648 1er alinéa du Code civil

L'action résultant des vices rédhibitoires doit être intentée par l'acquéreur dans un délai de deux ans à compter de la découverte du vice.

Conditions de garantie

Le délai de garantie commence à la date d'achat. Conservez le ticket de caisse d'origine. Ce document sert de justificatif d'achat. Si au cours des trois années suivant la date d'achat, des défauts de matériel ou de fabrication apparaissent sur ce produit, celui-ci vous est, à notre discrétion, réparé ou remplacé gratuitement, ou le prix d'achat est remboursé. Les conditions pour faire valoir la garantie sont que l'appareil et la preuve d'achat (ticket de caisse) soient présentés dans un délai de trois ans et que le défaut ainsi que le moment où il est survenu soient brièvement décrits par écrit.

Si le défaut est couvert par notre garantie, nous vous renvoyons le produit réparé ou neuf. La réparation ou l'échange du produit ne constitue pas un nouveau commencement de période de la garantie.

Les pièces détachées indispensables à l'utilisation du produit sont disponibles pendant la durée de la garantie du produit.

Durée de garantie et requêtes légales pour vices de construction

La durée de garantie n'est pas prolongée par son application. Ceci est également valable sur les pièces réparées et remplacées. Les dommages et les vices déjà présents au moment de l'achat doivent être signalés immédiatement après le déballage. Après l'expiration de la garantie, les réparations à effectuer sont payantes.

Etendue de la garantie

L'appareil a été fabriqué selon des prescriptions de qualité rigoureuses et a été vérifié minutieusement avant livraison.

La garantie s'applique aux défauts de matériel ou de fabrication.

Sont exclus de la garantie les pièces d'usure qui sont soumises à une usure normale et les dommages subis par des pièces fragiles, par ex. les interrupteurs, sources d'éclairage ou d'autres pièces en verre.

Cette garantie est perdue si l'appareil n'a pas été utilisé ou entretenu de manière conforme. Pour une utilisation conforme du produit, respecter précisément toutes les consignes présentées dans le mode d'emploi. Les fins d'utilisation et les actions contre-indiquées ou déconseillées dans le mode d'emploi doivent impérativement être évitées.

Le produit est exclusivement conçu pour un usage privé non commercial. La manipulation non autorisée et non conforme, l'utilisation de force et les interventions non effectuées par notre centre de service autorisé entraînent la perte de garantie.

Déroulement en cas de garantie

Pour assurer un traitement rapide de votre demande, respectez les éléments suivants :

- Pour toute demande, tenez à disposition le numéro d'article **IAN : 500498_2504** et le ticket de caisse comme preuve d'achat.
- Vous trouverez les numéros d'article sur la plaque signalétique, une gravure, la page de titre de votre notice (en bas, à gauche) ou sur l'autocollant apposé à l'arrière ou sur le dessous de l'appareil.
- En cas d'erreur de fonctionnement ou autres pannes, contactez d'abord par **téléphone** ou par **e-Mail** le centre de service cité ci-dessous.

- Envoyez ensuite gratuitement à l'adresse de service qu'on vous a donnée le produit considéré comme défectueux en y joignant la preuve d'achat (ticket de caisse) et l'indication du défaut ainsi que du moment où il est survenu.

Sur www.lidl-service.com, vous pouvez télécharger ce mode d'emploi ainsi que ceux d'autres produits, des vidéos sur les produits et des logiciels d'installation.



Ce code QR vous permet d'accéder directement à la page du service client Lidl (www.lidl-service.com) et vous permet d'ouvrir votre mode d'emploi lorsque vous avez saisi le numéro d'article (IAN) **500498_2504**.



Centre de service

FR Service France
Tel.: 0800 919270
E-Mail: hoyer@lidl.fr

IAN : 500498_2504



Fournisseur

Attention ! L'adresse suivante **n'est pas une adresse de service**. Contactez d'abord le centre de service cité plus haut.

HOYER Handel GmbH
Kühnehöfe 12
22761 Hamburg
ALLEMAGNE

16. Garantie de HOYER Handel GmbH valable pour la Belgique et la Suisse

Chère cliente, cher client,
Vous obtenez pour cet appareil une garantie de 3 ans à compter de la date d'achat. En cas de défauts de ce produit, vous disposez de droits légaux contre le vendeur de ce produit. Ces droits ne sont pas limités par notre garantie présentée par la suite.

Conditions de garantie

Le délai de garantie commence à la date d'achat. Conservez le ticket de caisse d'origine. Ce document sert de justificatif d'achat. Si au cours des trois années suivant la date d'achat, des défauts de matériel ou de fabrication apparaissent sur ce produit, celui-ci vous est, à notre discrétion, réparé ou remplacé gratuitement. Les conditions pour faire valoir la garantie sont que l'appareil et la preuve d'achat (ticket de caisse) soient présentés dans un délai de trois ans et que le défaut ainsi que le moment où il est survenu soient brièvement décrits par écrit.

Si le défaut est couvert par notre garantie, nous vous renvoyons le produit réparé ou neuf. La réparation ou l'échange du produit ne constitue pas un nouveau commencement de période de la garantie.

Durée de garantie et requêtes légales pour vices de construction

La durée de garantie n'est pas prolongée par son application. Ceci est également valable sur les pièces réparées et remplacées. Les dommages et les vices déjà présents au moment de l'achat doivent être signalés immédiatement après le déballage. Après l'expiration de la garantie, les réparations à effectuer sont payantes.

Etendue de la garantie

L'appareil a été fabriqué selon des prescriptions de qualité rigoureuses et a été vérifié minutieusement avant livraison.

La garantie s'applique aux défauts de matériel ou de fabrication.

Sont exclus de la garantie les pièces d'usure qui sont soumises à une usure normale et les dommages subis par des pièces fragiles, par ex. les interrupteurs, sources d'éclairage ou d'autres pièces en verre.

Cette garantie est perdue si l'appareil n'a pas été utilisé ou entretenu de manière conforme. Pour une utilisation conforme du produit, respecter précisément toutes les consignes présentées dans le mode d'emploi. Les fins d'utilisation et les actions contre-indiquées ou déconseillées dans le mode d'emploi doivent impérativement être évitées.

Le produit est exclusivement conçu pour un usage privé non commercial. La manipulation non autorisée et non conforme, l'utilisation de force et les interventions non effectuées par notre centre de service autorisé entraînent la perte de garantie.

Déroulement en cas de garantie

Pour assurer un traitement rapide de votre demande, respectez les éléments suivants :

- Pour toute demande, tenez à disposition le numéro d'article **IAN : 500498_2504** et le ticket de caisse comme preuve d'achat.
- Vous trouverez les numéros d'article sur la plaque signalétique, une gravure, la page de titre de votre notice (en bas, à gauche) ou sur l'autocollant apposé à l'arrière ou sur le dessous de l'appareil.
- En cas d'erreur de fonctionnement ou autres pannes, contactez d'abord par **téléphone** ou par **e-Mail** le centre de service cité ci-dessous.

- Envoyez ensuite gratuitement à l'adresse de service qu'on vous a donnée le produit considéré comme défectueux en y joignant la preuve d'achat (ticket de caisse) et l'indication du défaut ainsi que du moment où il est survenu.

Sur www.lidl-service.com, vous pouvez télécharger ce mode d'emploi ainsi que ceux d'autres produits, des vidéos sur les produits et des logiciels d'installation.



Ce code QR vous permet d'accéder directement à la page du service client Lidl (www.lidl-service.com) et vous permet d'ouvrir votre mode d'emploi lorsque vous avez saisi le numéro d'article (IAN) **500498_2504**.



Centre de service

BE Service Belgique

Tel.: 0800 12089

E-Mail: hoyer@lidl.be

CH Service Suisse

Tel.: 0800 56 44 33

E-Mail: hoyer@lidl.ch

IAN : 500498_2504



Fournisseur

Attention ! L'adresse suivante **n'est pas une adresse de service**. Contactez d'abord le centre de service cité plus haut.

HOYER Handel GmbH
Kühnehöfe 12
22761 Hamburg
ALLEMAGNE

Inhoud

1. Overzicht	79
2. Correct gebruik	80
3. Veiligheidsinstructies	80
4. Levering	83
5. Ingebruikname	84
6. Overzicht van het bedieningspaneel en display	85
7. Grondbeginselen van het frituren	86
8. Bedienen	87
8.1 Stroomaansluiting	87
8.2 In-/uitschakelen	87
8.3 Basisbediening	87
8.4 Programma's gebruiken	88
8.5 Gaarproces onderbreken	88
8.6 Einde van het gaarproces	89
8.7 Een overzicht van de programma's	90
8.8 Gaartabel	91
9. Recepten	92
9.1 Gemarineerde chickenwings	92
9.2 Gehaktballetjes	92
9.3 Gemengde patat frites met kruidenmayonaise	93
9.4 Spiesjes van courgette en aubergine	93
9.5 Gebakken camembert met veenbessen	94
9.6 Zalm in een pakje	94
9.7 Bloemkoolrosjes met harissa	95
9.8 Knapperige spruitjes met spek	95
9.9 Minipizza met ham en rucola	96
9.10 Chocoladetaartjes met zachte kern	96
10. Reinigen	97
11. Bewaren	97
12. Weggooien	98
13. Problemen oplossen	98
14. Technische gegevens	99
15. Garantie van HOYER Handel GmbH	100

1. Overzicht

- 1 Behuizing
- 2 Verwarmingselement (aan de bovenzijde van de binnenruimte)
- 3 Display en bedieningspaneel
- 4 Zeefinzetstuk
- 5 **MAX** Markering voor de maximale vulhoogte van de frituurmand
(de maximale vulhoogte is 3,6 liter)
- 6 Frituurmand
- 7 Greep van de frituurmand
- 8 Aansluitsnoer met stekker
- 9 Afstandhouder met kabelopwikkeling
- 10 Afvoerluchtopening

Hartelijk dank voor uw vertrouwen!

We feliciteren u met uw nieuwe heteluchtfriteuse.

Om het product veilig te gebruiken en om alle functies van het apparaat te leren kennen:

- **Lees deze gebruiksaanwijzing vóór de eerste ingebruikname zorgvuldig door.**
- **Neem altijd de veiligheidsinstructies in acht!**
- **Het apparaat mag alleen worden bediend zoals in deze gebruiksaanwijzing wordt beschreven.**
- **Bewaar deze gebruiksaanwijzing om er later informatie uit te kunnen halen.**
- **Wanneer u het apparaat ooit aan iemand doorgeeft, dient u deze gebruiksaanwijzing bij te voegen. De gebruiksaanwijzing maakt deel uit van het product.**

We wensen u veel plezier met uw nieuwe heteluchtfriteuse!

Symbolen op het apparaat



Dit symbool waarschuwt u voor het aanraken van het hete oppervlak.



Het symbool geeft aan dat hiermee gemarkeerde materialen de smaak noch de geur van levensmiddelen veranderen.

2. Correct gebruik

De heteluchtfriteuse is bedoeld voor het garen van levensmiddelen in hete lucht bij een temperatuur tot maximaal 200 °C.

De heteluchtfriteuse is ontworpen voor particuliere huishoudens. De heteluchtfriteuse mag uitsluitend in binnenruimten worden gebruikt.

Dit apparaat mag niet voor commerciële doeleinden worden gebruikt.

Voorzienbaar misbruik

De heteluchtfriteuse is niet geschikt om vloeistoffen op te warmen.

3. Veiligheidsinstructies

Waarschuwingen

Indien nodig worden de volgende waarschuwingen in deze gebruiksaanwijzing gebruikt:



GEVAAR! Hoog risico: het niet in acht nemen van de waarschuwing kan tot letsel leiden.

WAARSCHUWING! Matig risico: het niet in acht nemen van de waarschuwing kan verwondingen of ernstige materiële schade veroorzaken.

LET OP: gering risico: het niet in acht nemen van de waarschuwing kan lichte verwondingen of materiële schade veroorzaken.

AANWIJZING: situaties en bijzonderheden waarop tijdens het gebruik van het apparaat moet worden gelet.

Instructies voor een veilig gebruik

- ⊙ Dit apparaat kan worden gebruikt door kinderen vanaf 8 jaar en door personen met verminderde fysieke, sensorische of mentale capaciteiten of een gebrek aan ervaring en/of kennis, wanneer zij onder toezicht staan of met betrekking tot het veilige gebruik van het apparaat instructies hebben gekregen en de daaruit voortvloeiende risico's hebben begrepen. Kinderen mogen niet met het apparaat spelen. Het apparaat mag niet door kinderen worden gereinigd en onderhouden, tenzij ze ouder zijn dan 8 jaar en onder toezicht staan.
- ⊙ Kinderen jonger dan 8 jaar moeten uit de buurt van het apparaat en het aansluitsnoer worden gehouden.
- ⊙ Bij verkeerd gebruik kan men verwondingen oplopen.
-  ⊙ Raak hete onderdelen van het apparaat, zoals de afvoerluchtopening aan de achterzijde, niet aan. Pak uitsluitend de greep van de frituurmand vast.
- ⊙ Tijdens het frituren ontsnapt hete stoom uit de afvoerluchtopening. Vermijd contact met deze stoom.
- ⊙ Wanneer het netaansluitsnoer van dit apparaat beschadigd is, moet dit door de fabrikant of diens klantenservice of een gelijkwaardig gekwalificeerde persoon worden vervangen, om gevaar te voorkomen.
- ⊙ De verwarmingselementen mogen niet met een vochtige doek worden afgenomen.
- ⊙ Dit apparaat is niet bedoeld om te gebruiken met een externe tijdschakelklok of een afzonderlijk op afstand bestuurbaar systeem.
- ⊙ Dit apparaat is eveneens bestemd om te worden gebruikt in het huishouden en voor huishoudelijke toepassingen, zoals ...
 - ... in keukens voor medewerkers in winkels, kantoren en andere commerciële sectoren;
 - ... in landbouwbedrijven;
 - ... door gasten in hotels, motels en andere woonvoorzieningen;
 - ... in ontbijtpensions.
- ⊙ Neem het hoofdstuk over de reiniging (zie "Reinigen" op pagina 97) in acht.



GEVAAR voor kinderen!

- ⊙ Zorg ervoor dat kinderen de hete luchtfriteuse nooit naar beneden kunnen trekken (bijv. aan de stroomkabel). Bij brandwonden bestaat levensgevaar!
- ⊙ Verpakkingsmateriaal is geen kinderspeelgoed. Kinderen mogen niet met de plastic zakken spelen. Er bestaat verstikkingsgevaar.



GEVAAR voor en door huis- en gebruiksdieren!

- ⊙ Er kunnen gevaren voor huis- en gebruiksdieren van elektrische apparaten uitgaan. Verder kunnen dieren ook schade aan het apparaat veroorzaken. Houd dieren daarom altijd uit de buurt van elektrische apparaten.



GEVAAR voor vogels!

- ⊙ Vogels halen sneller adem, verdelen de lucht anders in hun lichaam en zijn duidelijk kleiner dan mensen. Daarom kan het voor vogels heel gevaarlijk zijn om zelfs zeer kleine hoeveelheden rook in te ademen die tijdens het gebruik van dit apparaat ontstaan. Wanneer u dit apparaat gebruikt, dient u vogels naar een andere kamer te brengen.



GEVAAR voor een elektrische schok door vocht!

- ⊙ Bescherm het apparaat tegen vocht, druppel- of spatwater.
- ⊙ Het apparaat, het aansluitsnoer en de stekker mogen niet in water of andere vloeistoffen worden gedompeld.
- ⊙ Wanneer er vloeistof in het apparaat terecht komt, moet de stekker direct uit het stopcontact worden getrokken. Laat het apparaat controleren, voordat u het weer in gebruik neemt.
- ⊙ Mocht het apparaat toch ooit in het water vallen, trek dan onmiddellijk de stekker uit het stopcontact en haal het appa-

raat daarna pas uit het water. Gebruik het apparaat in dat geval niet meer, maar laat het door een gespecialiseerd bedrijf controleren.

- ⊙ Bedien het apparaat niet met natte handen.



GEVAAR voor een elektrische schok!

- ⊙ Neem het apparaat niet in gebruik wanneer het apparaat of het aansluitsnoer zichtbare schade vertoont of wanneer het apparaat voorheen is gevallen.
- ⊙ Wanneer u een verlengkabel gebruikt, moet deze voldoende zijn voor de technische gegevens van dit apparaat.
- ⊙ Sluit het apparaat niet op een meervoudig stopcontact aan. Er kan overbelasting ontstaan.
- ⊙ Leg het aansluitsnoer zodanig neer dat niemand erop kan trappen, erachter blijft hangen of erover kan struikelen.
- ⊙ Stop de stekker alleen in een correct geïnstalleerd, goed toegankelijk stopcontact met randaarde, waarvan de spanning met de gegevens op het typeplaatje overeenkomt. Het stopcontact moet ook na het aansluiten verder goed toegankelijk blijven.
- ⊙ Let erop dat het aansluitsnoer niet door scherpe randen of hete plaatsen kan worden beschadigd. Wikkel het aansluitsnoer niet rond het apparaat.
- ⊙ Let er bij het neerzetten van het apparaat op dat het aansluitsnoer niet vastgeklemd of geplet wordt.
- ⊙ Het apparaat is na het uitschakelen nog niet geheel zonder stroom. Hiervoor moet u de stekker uit het stopcontact trekken.
- ⊙ Om de stekker uit het stopcontact te trekken, moet u altijd aan de stekker trekken, nooit aan het aansluitsnoer.

- ⊙ Trek de stekker uit het stopcontact:
 - na elk gebruik;
 - wanneer er zich een storing voor-
doet;
 - wanneer u het apparaat niet gebruikt;
 - voordat u het apparaat reinigt;
 - bij onweer
- ⊙ Om gevaar te voorkomen, brengt u geen veranderingen aan het artikel aan. Laat reparaties alleen door een gespecialiseerd bedrijf of in het service-center uitvoeren.



GEVAAR - Brandgevaar!

- ⊙ Laat het aangesloten apparaat nooit zonder toezicht achter.
- ⊙ Laat de heteluchtfriteuse tijdens het gebruik nooit onbeheerd achter. Zo herkent u ongewone geuren of geluiden tijdig waardoor eventuele problemen voorkomen kunnen worden.
- ⊙ Dek het apparaat nooit af en leg het nooit op zachte voorwerpen (zoals bijv. handdoeken) neer.
- ⊙ Let op een vrije ruimte aan alle zijden en boven het apparaat.
- ⊙ Gebruik de heteluchtfriteuse niet direct onder bovenkasten, wandcontactdozen of in de buurt van gordijnen, papier en dergelijke brandbare voorwerpen.
- ⊙ Gebruik de heteluchtfriteuse uitsluitend op een vast, effen, antislip, droog en niet-brandbaar werkblad om te voorkomen dat ze omvalt of wegglijdt.



GEVAAR voor verwondingen door verbranden!

- ⊙ Raak de hete oppervlakken aan de buitenkant of in de binnenruimte van het apparaat niet aan. Gebruik ovenwanten of pannelappen.
- ⊙ Laat het apparaat volledig afkoelen, voordat u het reinigt of opbergt.

- ⊙ Beweeg of transporteer de heteluchtfriteuse nooit, terwijl deze ingeschakeld is.

WAARSCHUWING voor materiële schade!

- ⊙ Gebruik uitsluitend de originele accessoires.
- ⊙ Plaats het apparaat nooit op hete oppervlakken (bijv. fornuisplaten) of in de buurt van warmtebronnen of open vuur.
- ⊙ Let erop dat de gerechten het hete verwarmingselement aan de bovenzijde van de binnenruimte niet aanraken en daar blijven vastplakken.
- ⊙ Gebruik geen scherpe of schurende schoonmaakmiddelen.
- ⊙ Het apparaat is voorzien van kunststof antislipvoeten. Omdat meubels zijn gecoat met een grote verscheidenheid van lakken en kunststoffen en worden behandeld met verschillende onderhoudsmiddelen, kan niet volledig worden uitgesloten dat sommige van deze stoffen bestanddelen bevatten die de kunststofvoeten aantasten en zacht maken. Leg indien nodig een antislipmatje onder het apparaat.

4. Levering

- 1 heteluchtfriteuse
- 1 zeefinzetstuk **4**
- 1 frituurmand **6**
- 1 volledige gebruiksaanwijzing (op het internet)
- 1 beknopte gebruiksaanwijzing (inbegrepen bij het apparaat)

5. Ingebruikname

- Verwijder al het verpakkingsmateriaal. **Met name de binnenruimte moet volledig vrij zijn van verpakkingsresten, zoals styroporkruimels.**



GEVAAR - Brandgevaar!

Aan de achterzijde van het apparaat bevindt zich de afvoerluchtopening **10** en de afstandhouder **9**. Tijdens het gebruik komt hete stoom uit de afvoerluchtopening.

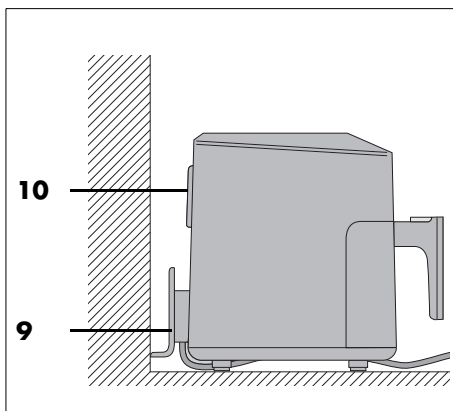

- ⊙ Dek de afvoerluchtopening **10** nooit af.
- ⊙ Gebruik de heteluchtfriteuse niet direct onder bovenkasten, wandcontactdozen of in de buurt van gordijnen, papier en dergelijke brandbare voorwerpen.
- ⊙ Let op een vrije ruimte aan alle zijden en boven het apparaat.

AANWIJZING: wanneer het apparaat voor de eerste keer gebruikt wordt, kan er een lichte rook- en geurontwikkeling ontstaan. Dat is aan de montagemiddelen aan het verwarmingselement **2** te wijten en is geen productfout. Zorg voor voldoende ventilatie.

- Trek de frituurmand **6** aan de greep **7** uit de behuizing **1**.
- Trek de beschermfolies en hechtstroken van het apparaat af, maar verwijder niet het typeplaatje aan de achterzijde van het apparaat.
- Controleer of alle accessoires voorhanden en onbeschadigd zijn.
- Reinig het apparaat en alle accessoires alvorens het voor de eerste keer te gebruiken (zie "Reinigen" op pagina 97).
- Plaats het apparaat op een droge, vlakke, antislip, hittebestendige ondergrond.
- Steek de stekker **8** in een stopcontact dat overeenkomt met de gegevens op het typeplaatje. Het stopcontact moet ook na het inschakelen goed bereikbaar zijn.

6. Overzicht van het bedieningspaneel en display

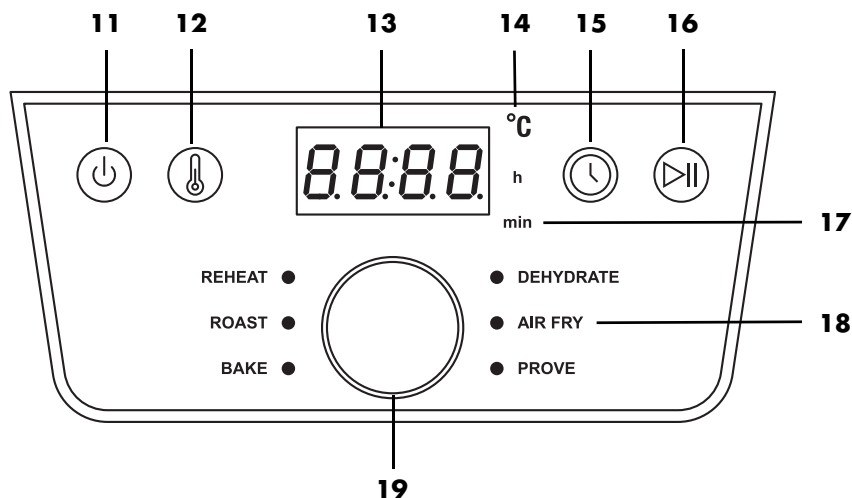

- 11** In-/uitschakelen
- 12** Indrukken om de temperatuur te kunnen veranderen, weergave knippert
- 13** Display geeft de temperatuur en de gaartijd weer
- 14** °C Brandt wanneer de temperatuur wordt weergegeven.
- 15** Indrukken om de gaartijd te kunnen veranderen, weergave knippert
- 16** Functie Start/pauze
- 17** h/min Brandt wanneer de tijd wordt weergegeven.
h brandt bij weergave van de uren/
min brandt wanneer de minuten worden weergegeven
- 18** 6 programma's (zie "Een overzicht van de programma's" op pagina 90)
- 19** Draairegelaar:
- indrukken om het menu voor de programmakeuze te openen. De led achter **REHEAT** brandt. Door de knop te draaien kunt u het gewenste programma uitkiezen. Het gekozen programma wordt door de brandende led weergegeven.
 - draaien om de temperatuur of de tijd te veranderen, alleen wanneer de waarden in het display knipperen.

7. Grondbeginselen van het frituren

Vorbereiding van de levensmiddelen

- Alle levensmiddelen moeten voor het frituren zo droog mogelijk zijn. Droog de te frituren etenswaren goed af en verwijder het ijs bij diepgevroren levensmiddelen.
- Verwijder bij diepvriesvoeding zoveel water en ijs als mogelijk, voor u de levensmiddelen in de heteluchtfriteuse doet.
- Zorg er bij gepaneerde levensmiddelen voor dat de paneermeelcoating zo goed mogelijk hecht aan de etenswaren.

Frituurtijd en -temperatuur

- Voor een lekker en gezond resultaat dient u zich bij de keuze van de temperatuur en de frituurtijd strikt aan de voorschriften op de verpakking te houden.
- Frituur altijd kleine hoeveelheden.
- De frituurmand **6** mag niet hoger dan de markering **MAX 5** worden gevuld.
- Acrylamide is mogelijk kankerverwekkend. Om de vorming van acrylamide zoveel mogelijk te beperken, dient u te sterke bruinkleuring te vermijden.

Voor een gelijkmatige bruining ^{1 2}

¹: elke 5 minuten schudden of omdraaien.

²: na de helft van de gaartijd schudden of omdraaien.

Als een gelijkmatige bruining belangrijk is (bijv. bij patat frites of kipnuggets), moeten de levensmiddelen tijdens het frituurproces 1 - 2 keer worden geschud.

1. Trek de frituurmand **6** aan de greep **7** uit de behuizing **1** en schud de ingrediënten. Zorg er tijdens het schudden

voor dat de patat frites goed gemengd worden en dat de binnenste, ongebakken patat frites aan de buitenkant terecht komen. De ventilatie schakelt bij het uitnemen van de frituurmand **6** automatisch uit. Het display **3** knippert.

2. Plaats de frituurmand **6** weer in het apparaat. Het onderbroken proces wordt automatisch weer gestart.

Bakken

Deeg mag **nooit** rechtstreeks in de frituurmand **6** worden gedaan. Na de voorbereiding doet u het deeg of beslag in een bakvorm of een andere hittebestendige vorm (bijv. muffinvormpjes). Die plaatst u dan met het deeg in de frituurmand **6**.

Verpakkingsgegevens

Als u op de verpakking van diepvriesproducten geen gaartijden voor heteluchtfrites vindt, kunt u de tijden voor circulatieluchtovens gebruiken.

8. Bedienen



GEVAAR voor brandwonden!

- ⊙ Tijdens het gebruik kunnen de oppervlakken van het apparaat heet worden. Raak hete onderdelen van het apparaat, zoals de afvoerluchtopening **10** aan de achterzijde, niet aan.
- ⊙ Gebruik ovenwanten of pannenlappen om de frituurmand **6** vast te pakken.
- ⊙ Tijdens het frituren ontsnapt hete stoom uit de afvoerluchtopening **10**. Vermijd contact met deze stoom.
- ⊙ Beweeg of transporteer de heteluchtfrituse nooit, terwijl deze ingeschakeld is.

WAARSCHUWING voor materiële schade!

- ⊙ Het apparaat mag nooit zonder de frituurmand worden gebruikt!
-

8.1 Stroomaansluiting

- Wanneer het apparaat is opgesteld, steekt u de stekker **8** in een stopcontact met aardingscontacten dat overeenkomt met de gegevens op het typeplaatje. Het stopcontact moet ook na het inschakelen goed bereikbaar zijn.

8.2 In-/uitschakelen

- Druk op de toets **⏻ 11** om het apparaat vanuit stand-bymodus in te schakelen.
 - U hoort een kort geluidssignaal.
 - Alle programma-leds branden kort.
 - De vooraf ingestelde temperatuur **180 °C** wordt op het display **3** weergegeven.

- Door opnieuw op de toets **⏻ 11** te drukken, kunt u het apparaat op ieder moment in de stand-bymodus zetten. Dit werkt ook bij lopende programma's. De ventilator stopt.

8.3 Basisbediening

Voor de volgende punten geldt: het apparaat is ingeschakeld.

Programma starten

- Druk op de draairegelaar **19**. De led achter **REHEAT** brandt.
- Draai de draairegelaar tot de led van het gewenste programma brandt - dan is deze geselecteerd.

Temperatuur wijzigen

De temperatuur, met een bereik van 40 tot 200 °C, kan in stappen van 5 graden worden ingesteld.

- Druk op de toets **⌂ 12**. Op het display **3** knippert de temperatuur.
- Draai de draairegelaar tot de gewenste temperatuur wordt weergegeven. Het knippen stopt ongeveer 5 seconden nadat u de temperatuur hebt ingesteld. Het apparaat werkt naar de nieuwe temperatuur toe.

Tijd wijzigen

De gaartijd, met een bereik van 1 tot 60 minuten, kan in stappen van 1 minuut worden ingesteld. (In het programma **DEHYDRATE** van 1 uur tot en met 24 uur.)

- Druk op de toets **⌚ 15**. Op het display knippert de tijd.
- Draai de draairegelaar tot de gewenste tijd wordt weergegeven. Het knippen stopt ongeveer 5 seconden nadat u de gaartijd hebt ingesteld. De nieuwe tijd wordt overgenomen.

8.4 Programma's gebruiken

AANWIJZINGEN:

- Let erop dat de gerechten het hete verwarmingselement **2** aan de bovenzijde van de binnenruimte niet aanraken en daar blijven vastplakken.
 - **SNELSTARTFUNCTIE**
Schakel het apparaat uit de stand-bymodus met de toets **⏻ 11** in. Door op de toets **▶ 16** te drukken, wordt het bakken met de vooraf ingestelde temperatuur van **180 °C** en de vooraf ingestelde gaartijd van **15 min** gestart.
-

Voor een aantal levensmiddelen en typen bereidingen beschikt het apparaat over vooraf ingestelde programma's. Wanneer u een programma kiest, kunt u bovendien altijd de volgende instellingen uitvoeren:

- Temperatuur
 - Gaartijd
1. Bereid de levensmiddelen voor en doe deze in de frituurmand **6**.
 2. Plaats de frituurmand in de behuizing **1**.
 3. Druk op de toets **⏻ 11** om het apparaat in te schakelen.
 4. Druk één keer op de draairegelaar **19**. De led achter **REHEAT** brandt.
 5. Draai de draairegelaar tot de led van het gewenste programma brandt. Op het display **3** wordt de vooraf ingestelde temperatuur van het gekozen programma weergegeven.
-

AANWIJZING: om de temperatuur aan te passen, drukt u op **⏻ 12**, wilt u de tijd wijzigen, dan drukt u op **⌚ 15**. Zolang de betreffende waarde in het display knippert, kunt u deze aanpassen door de draairegelaar te draaien. Wacht ongeveer 5 seconden nadat u de juiste waarde hebt

ingesteld. De weergave stopt dan met knipperen, waarna de nieuwe waarde is overgenomen.

6. Start het gaarproces door de toets **▶ 16** in te drukken. Het programma wordt gestart.
 - Op het display verschijnt de restlooptijd. De waarden voor de tijd en de temperatuur kunnen ook tijdens het lopende programma worden gewijzigd.

8.5 Gaarproces onderbreken



AANWIJZINGEN:

- 20 minuten na het onderbreken van het gaarproces zet het apparaat zichzelf in de uit-modus.
 - Een te lange pauze kan namelijk een zeer negatieve invloed hebben op het gaarresultaat.
-

U kunt het gaarproces altijd onderbreken, bijv. om de mate van bruining te controleren.

1. Trek de frituurmand **6** aan de greep **7** uit de behuizing **1**. Het apparaat wordt automatisch uitgeschakeld.
 - De programma-led en het display knipperen.
 - De gaartijd wordt weergegeven.
 - De ventilator stopt tot de frituurmand weer is teruggeplaatst.
2. Plaats de frituurmand weer in het apparaat. Het apparaat schakelt automatisch weer in tot de gaartijd is afgelopen.

of

1. Druk kort op de toets  **16** om het gaarproces te onderbreken.
 - De programma-led en het display knipperen.
 - De gaartijd wordt weergegeven.
 - De ventilator stopt.
2. Druk opnieuw op de toets Start/Pauze  **16** om het gaarproces voort te zetten.

8.6 Einde van het gaarproces

- In de laatste minuten worden de seconden afgeteld.
 - Wanneer het programma tot aan het einde heeft gelopen, hoort u een geluidssignaal en ziet u *End* in het display verschijnen. Kort daarna schakelt het apparaat uit en dooft het display.
 - U hebt een hittebestendige ondergrond voor de frituurmand **6** nodig en een bord of een schaal (evt. voorverwarmd).
 - Om de stroomtoevoer naar het apparaat te verbreken, dient u na gebruik de stekker **8** uit het stopcontact te trekken.
1. Trek de frituurmand **6** aan de greep **7** uit de behuizing **1** en zet deze op een hittebestendige ondergrond.
 2. Doe de gerechten in het voorbereide bord/de voorbereide schaal.
 3. Laat het apparaat en de accessoires afkoelen voordat u deze reinigt.

AANWIJZING: als bijv. de mate van bruining nog niet voldoet aan uw wens, dan kunt u het gaarproces handmatig veranderen. Schuif de gevulde frituurmand **6** weer in de behuizing **1** en begin opnieuw met het gaarproces. Controleer de mate van bruining na een paar minuten. Trek de frituurmand daarvoor aan de greep gewoon uit de behuizing en plaats deze daarna weer terug.

8.7 Een overzicht van de programma's

- In de volgende tabel staan fundamentele instelhulpmiddelen voor de vermelde levensmiddelen.

Programma	Gebruik	Vooraf ingestelde temperatuur (instelbaar bereik)	Vooraf ingestelde tijd (instelbaar bereik)
REHEAT	Opwarmen	200 °C (60 – 200 °C)	15 min (1 – 60 min)
ROAST	Biefstukken/koteletten	200 °C (60 – 200 °C)	20 min (1 – 60 min)
BAKE	Muffins, gebak en bakproducten	150 °C (60 – 200 °C)	18 min (1 – 60 min)
DEHYDRATE	Levensmiddelen dehydreren/drogen (pruimen/appelpartjes)	60 °C (60 – 90 °C)	2 uur (1 – 24 uur)
AIR FRY	Bevroren patat frites ¹	200 °C (60 – 200 °C)	20 min (1 – 60 min)
PROVE	Gistdeeg laten rusten/rijzen	75 °C (35 of 75 °C)	45 min (15 min – 4 uur)

8.8 Gaartabel

- De gegevens voor temperaturen en tijden in de gaartabel zijn richtwaarden. Afhankelijk van de gesteldheid, de grootte en de hoeveelheid van de levensmiddelen, evenals hun smaak kunnen de temperatuur en tijd afwijken.

Te garen levensmiddel	°C	Minuten	Optimale hoeveelheid	Maximale hoeveelheid
Patates frites ¹	170	30 – 35	500 g	1000 g
Kippenbouten ²	200	30	450 g	1000 g
Groente ²	180	25	400 g	950 g
Afbakbroodjes ²	180	8	4 stuks	6 stuks
Muffins	150	18	4 stuks	9 stuks
Zalmfilet	200	15	100 g	500 g
Steak ²	200	5 – 20	100 g	500 g

De verwijzingen ^{1,2} beteken:

¹: elke 5 minuten schudden of omdraaien.

²: na de helft van de gaartijd schudden of omdraaien.

In het programma **AIR FRY**: na telkens 5 minuten hoort u een geluidssignaal als herinnering om de levensmiddelen kort te schudden.

Voorverwarmen: heteluchtfriteuses hoeven niet lang te worden voorverwarmd, maar 2 - 3 minuten kunnen de gaartijd optimaliseren.

9. Recepten

9.1 Gemarineerde chickenwings

Ingrediënten voor 2 personen

AANWIJZING: op de maximale vulhoogte letten! Eventueel is 2 keer frituren nodig.

Ingrediënten

Ca. 8 kippenvleugels

Ingrediënten voor de marinade

6 eetlepels zonnebloem- of koolzaadolie

6 eetlepels Sweet'n Hot chilisaus

4 eetlepels tomatenketchup

4 eetlepels azijn

1 - 2 theelepels zout

1 - 2 theelepels paprika

1 - 2 theelepels chilivlokken

Bereiding

1. Alle marinade-ingredienten in een grote schaal mengen.
2. De kippenvleugels in de schaal doen, de marinade erdoorheen mengen en ze ca. 1 uur in de marinade laten trekken.
3. De gemarineerde kippenvleugels naast elkaar in de frituurmand leggen.
4. De waarden **15 minuten** en **190 °C** instellen en met frituren starten.
5. De kippenvleugels na de helft van de gaartijd keren.
6. De kippenvleugels aan het einde van de gaartijd controleren en uit de frituurse halen als ze goed zijn.

TIP: wie de kippenvleugels graag knapperiger wil, kan ze vervolgens op 200 °C nog gedurende 5 minuten verder garen.

9.2 Gehaktballetjes

Ingrediënten voor 2 personen

Ingrediënten voor de gehaktballetjes

250 g rundergehakt

½ kleine rode ui

Olijfolie

2 - 3 stengels gladde peterselie

1 eierdooier

1 eetlepel paneermeel

Paprikapoeder (pittig)

Zout, peper

Bereiding

1. De rode ui schillen, fijnhakken en in wat olijfolie glazig fruiten.
2. De peterselie wassen, droog schudden en de blaadjes fijnhakken.
3. Het gehakt met de voorbereide uiensnippers, de gehakte peterselie, de geklutste eierdooier en het paneermeel tot een gelijkmatige massa kneden en naar wens op smaak brengen.
4. Met natte handen kleine, gelijkmatige balletjes van de gehaktmassa vormen.
5. De gehaktballetjes op het inzetstuk van de frituurmand leggen, **180 °C** en **ca. 15 minuten** instellen en met frituren starten.
6. De gehaktballetjes na de helft van de gaartijd keren, zodat ze gelijkmatig bruin worden.
7. De gehaktballetjes aan het einde van de gaartijd controleren en uit de frituurse halen als ze goed zijn.

TIP: de frituurtijden hangen af van de grootte van de gehaktballetjes.

9.3 Gemengde patat frites met kruidenmayonaise

Ingrediënten voor 4 porties

AANWIJZING: op de maximale vulhoogte letten! Eventueel is 2 keer frituren nodig.

Ingrediënten voor de mayonaise

1	ei
1 theelepel	mosterd
125 ml	zonnebloemolie
1 theelepel	fijngehakte peterselie
1 theelepel	fijngehakte kervel
1 theelepel	citroensap
	Zout, peper

Ingrediënten voor de patat frites

250 g	zoete aardappelen
250 g	vastkokende aardappelen
2 eetlepels	zonnebloemolie

Bereiding

1. Voor de kruidenmayonaise een hoge beker met ei en mosterd vullen en met een staafmixer door elkaar mixen.
2. Tijdens het mixen de olie er langzaam bij gieten tot er een romig, homogeen mengsel ontstaat.
3. Kruiden toevoegen en op smaak brengen met zout, peper en citroensap.
4. De aardappelen en zoete aardappelen schillen, wassen en droogdeppen.
5. De aardappelen en zoete aardappelen in reepjes van ongeveer 1 cm dik snijden en met de olie in een schaal mengen.
6. De patat frites in de friteuse doen.
7. De waarden **25 minuten** en **200 °C** instellen en starten met frituren.
8. **Na 15 minuten** de temperatuur **tot 180 °C** verlagen en de patat frites goed schudden.
9. De patat frites zouten en met de kruidenmayonaise serveren.

9.4 Spiesjes van courgette en aubergine

Ingrediënten voor 4 porties

AANWIJZING: op de maximale vulhoogte letten! Eventueel is 2 keer frituren nodig.

Ingrediënten

½ theelepel	peper
½ theelepel	piment
½ theelepel	koriander
½ theelepel	gedroogde tijm
½ theelepel	gedroogde oregano
1 theelepel	zout
50 ml	olijfolie
2	aubergines
2	courgettes
2	uien
	Houten spiesjes

Bereiding

1. De kruiden, specerijen en olie in een schaal mengen.
2. De courgettes en aubergines in 2 cm dikke plakjes snijden. De uien in vieren snijden.
3. De groenten toe aan het kruiden- en oliemengsel toevoegen.
4. De groenten afwisselend op de spiesjes steken.
5. De spiesjes gedurende **15 minuten op 200 °C garen**.
6. De spiesjes na de helft van de gaartijd keren.

9.5 Gebakken camembert met veenbessen

Ingrediënten voor 4 porties

AANWIJZING: aan het begin controleren of de 4 camemberts heel naast elkaar in het frituurmandje passen. Anders de camemberts in 2 keer frituren.

Ingrediënten

4	camemberts (elk tot maximaal 150 g)
	eieren
2 eetlepels	slagroom
6 eetlepels	paneermeel
4 eetlepels	veenbessen uit een pot
	Zout, peper

Bereiding

1. De eieren loskloppen met de slagroom en op smaak brengen met peper en zout.
2. Het paneermeel in een diep bord doen.
3. De afgekoelde camembert (in zijn geheel of in vieren) door het eimengsel halen en deze vervolgens door het paneermeel rollen tot het paneermeel de kaas strak omhult.
4. De stukken camembert op **200 °C ca. 5 - 10 minuten** goudbruin uitbakken.
5. De camembert met wat veenbessen serveren.

9.6 Zalm in een pakje

Ingrediënten voor 2 porties

Ingrediënten

250 g	vastkokende aardappelen
100 g	verse spinazie
1	sjalot
1	teentje knoflook
1 eetlepel	olijfolie
300 g	zalmfilet (zonder huid)
1	takje peterselie
1	takje basilicum
1 eetlepel	kappertjes
2 eetlepels	zachte boter
1	onbehandelde limoen
	Zout, peper

Bereiding

1. De aardappelen schillen, wassen en in kokend gezouten water garen. De aardappelen daarna afgieten en in dunnen plakjes snijden.
2. De spinazie schoonmaken, wassen en goed laten uitlekken.
3. De sjalotjes en de knoflook schillen en in kleine dobbelstenen snijden. Beide met de olie in een pan fruiten tot ze glazig zijn.
4. De spinazie toevoegen en kort meebakken tot de bladeren slinken. Vervolgens de pan van het vuur halen en opzij zetten.
5. De zalm afspoelen, droogdeppen en in twee stukken snijden.
6. De peterselie en basilicum wassen, droog schudden en de blaadjes fijn hakken.
7. De kappertjes laten uitlekken en grof hakken.
8. De kappertjes en de gehakte kruiden met boter kneden.
9. De limoen met heet water wassen, droogdeppen en in plakjes snijden.
10. Twee grote stukken bakpapier neerleggen.

11. De aardappelschijfjes in het midden leggen en met peper en zout bestrooien. De spinazie en de zalm erop leggen.
12. De kappertjesboter in vlokken over de zalm verdelen en met schijfjes limoen beleggen.
13. Het papier over de ingrediënten vouwen en de zijken goed sluiten.
14. De pakjes naast elkaar liggend **op 200 °C ca. 20 minuten** garen.
15. Vervolgens het papier verwijderen en het gerecht onmiddellijk serveren.

9.7 Bloemkoolrosjes met harissa

Ingrediënten voor 2 porties

Ingrediënten

- | | |
|--------------|---|
| 1 | kleine bloemkool |
| 3 eetlepels | bloem |
| 150 ml | kokosmelk |
| 1½ theelepel | zoet paprikapoeder |
| ½ theelepel | knoflookpoeder |
| 1 eetlepel | harissapasta (met de gewenste pittigheid) |
| | Zout, peper |

Bereiding

1. De bloemkool schoonmaken en in kleine roosjes verdelen.
2. De resterende ingrediënten mengen tot er een dik, glad deeg ontstaat. Nog wat bloem toevoegen als het deeg te dun is.
3. De bloemkoolrosjes één voor één door het deeg halen en overtollig deeg goed laten afleppen.
4. De gepaneerde bloemkoolrosjes per portie garen. Ze mogen niet te dicht tegen elkaar aan liggen, zodat ze heerlijk knapperig worden.
5. De temperatuur op **180 °C** en de gaartijd op **20 minuten** instellen en met het frituurproces starten.

6. De bloemkoolrosjes na de helft van de tijd keren.

TIP: lekker met een frisse yoghurt dip.

9.8 Knapperige spruitjes met spek

Ingrediënten voor 2 porties

Ingrediënten

- | | |
|------------|-------------------|
| 400 g | spruitjes |
| 40 g | doorregen spek |
| 4 | teentjes knoflook |
| 1 eetlepel | olijfolie |
| | Zout, peper |

TIP: dit recept is het lekkerst met verse spruitjes, maar kan ook met diepgevroren spruitjes worden bereid. De spruitjes in dat geval niet halveren. Gaartijd en temperatuur blijven gelijk.

Bereiding

1. De spruitjes schoonmaken en ze halveren.
2. Het spek in dunne reepjes snijden.
3. De hele teentjes knoflook ongeschild laten.
4. Alle ingrediënten in een schaal mengen en op smaak brengen met zout en peper.
5. Alles **op 180 °C ca. 15 - 20 minuten** garen.
6. De ingrediënten na de helft van de tijd schudden of keren.
7. Elke portie met 2 teentjes knoflook serveren. Afhankelijk van uw smaak de zachte kern uit de teentjes knoflook drukken en serveren.

9.9 Minipizza met ham en rucola

Ingrediënten voor 2 porties

Ingrediënten

1 pak	pizzadeeg
1 blik	gezeefde tomaten
200 g	mozzarella
1 bosje	rucola
100 g	Serranoham
	Olijfolie
	Zout, peper en oregano

Bereiding

1. Het pizzadeeg uitrollen op een met bloem bestoven werkblad en rechthoeken uitsnijden die rondom 1 cm kleiner zijn dan het oppervlak van de frituurmand.
2. Lichtjes met een vork in het deeg prikken.
3. De mozzarella in dunne plakjes snijden.
4. Het deeg met gezeefde tomaten bestrijken, op smaak brengen met zout, peper en oregano en het deeg met plakjes mozzarella beleggen.
5. De pizzastukken in porties **op 180 °C gedurende ca. 7 minuten** bakken.
6. De Serranoham over de stukken verdelen en nog eens **3 - 5 minuten** bakken.
7. Wanneer de pizza aan de randen licht bruin wordt, de stukken verwijderen en de gewassen rucola erover verdelen.
8. De minipizza's met een beetje olijfolie besprenkelen en serveren.

TIP: al naargelang de dikte van het deeg heeft de pizza 1 - 2 minuten langer of korter nodig.

9.10 Chocoladetaartjes met zachte kern

Ingrediënten voor 8 taartjes

AANWIJZING: aan het begin controleren hoeveel muffinvormpjes er tegelijk in de frituurse passen.

Ingrediënten

75 g	pure chocolade
3	eieren
75 g	boter
75 g	suiker
50 g	bloem

Bereiding

1. De chocolade in stukjes hakken en in het waterbad laten smelten.
2. Boter toevoegen en deze ook laten smelten.
3. De eieren en suiker schuimig kloppen.
4. Bloem door de ei-suiker-massa heen zeven en alles door elkaar roeren tot er een glad deeg ontstaat.
5. Het chocolade-botermengsel erdoorheen spatelen.
6. De muffinvormpjes met het deeg vullen.
7. De chocoladetaartjes in het voorverwarmde apparaat **op 180 °C ca. 5 - 6 minuten** bakken.
8. De chocoladetaartjes warm serveren.

10. Reinigen



GEVAAR voor brandwonden!

- ⊙ Laat het apparaat afkoelen voordat u dit verplaatst of reinigt.



GEVAAR voor een elektrische schok!

- ⊙ Trek de stekker **8** uit het stopcontact voordat u de heteluchtfriteuse reinigt.
- ⊙ De heteluchtfriteuse mag niet in water ondergedompeld worden.

WAARSCHUWING voor materiële schade!

- ⊙ Gebruik geen scherpe of schurende schoonmaakmiddelen.

AANWIJZING: let erop dat er na het afdrogen nog waterdruppels in holle ruimtes kunnen zitten. Laat alle onderdelen volledig aan de lucht drogen.

Accessoires

- Verwijder de grove levensmiddelenresten.
 - De frituurmand **6** en het zeefinzetstuk **4** kunnen in de vaatwasmachine worden gereinigd.
-

AANWIJZING: u kunt deze onderdelen ook met de hand met warm water en afwasmiddel afwassen. Spoel grondig met schoon water na.

- Week ingebrande voedselresten van tevoren in.
- Laat alle onderdelen volledig drogen voordat u ze opbergt of opnieuw gebruikt.

Behuizing

- Veeg de behuizing **1** aan de buitenzijde af met een bevochtigde doek met een beetje mild schoonmaakmiddel.
- Droog deze af met een theedoek.

Binnenruimte

1. Reinig de binnenruimte met een zachte spons, een beetje water en mild schoonmaakmiddel.
2. Wis meerdere keren met een vochtige microvezeldoek na, die u tussendoor uitspoelt en uitwringt.
3. Droog deze af met een theedoek.

11. Bewaren

- Voor u de heteluchtfriteuse opbergt ...
... moet de stekker **8** uit het stopcontact worden getrokken,
... moet het apparaat afgekoeld zijn; en
... moeten alle onderdelen volledig droog zijn.
- Wikkel het aansluitsnoer **8** rond de kabelopwikkeling **9**.

12. Weggoien

Dit product valt onder de Europese richtlijn 2012/19/EU. Het symbool van de doorgestreepte afvalton op wieltjes betekent dat het product in de Europese Unie gescheiden moet worden weggegooid. Dat geldt voor het product en alle met dit symbool aangeduide accessoires. Aldus aangeduide producten mogen niet met het normale huisvuil worden weggegooid, maar moeten bij een innamepunt voor recycling van elektrische en elektronische apparaten worden afgegeven.

Dit recyclingsymbool markeert bijv. een voorwerp of materiaaldelen als waardevol voor de terugwinning. Recycling help het verbruik van grondstoffen te reduceren en het milieu te ontlasten.



Verpakking

Als u de verpakking wilt weggoien, houdt u dan aan de betreffende milieuvorschriften in uw land.

13. Problemen oplossen

Wanneer uw apparaat een keer niet functioneert zoals gewenst, doorloopt u eerst deze checklist. Misschien is het een klein probleem dat u zelf kunt oplossen.



GEVAAR voor een elektrische schok!

- ⊙ Probeer in geen geval het apparaat zelf te repareren.

Storing	Mogelijke oorzaken/maatregelen
Geen functie	<ul style="list-style-type: none">• Is de stroomvoorziening gewaarborgd?• Controleer de aansluiting.
Gerechten na de aanbevolen tijd nog niet klaar	<ul style="list-style-type: none">• Was de hoeveelheid te groot of waren de stukken te dik?• Was de temperatuur of de baktijd te laag ingesteld?
Sterke rooken geurontwikkeling	<ul style="list-style-type: none">• Zijn er levensmiddelresten aanwezig op het verwarmingselement 2 die bij het opwarmen verbranden? De frituurmand 6 mag niet hoger dan de markering MAX 5 worden gevuld.
Weergave van E1 of E2	<ul style="list-style-type: none">• Het apparaat warmt niet meer op of wordt niet heet genoeg. Trek de stekker voor een paar minuten uit het stopcontact. Als de storing daarna nog steeds te zien is, moet het apparaat door een deskundig persoon worden gerepareerd.

14. Technische gegevens

Model:	SHFD 2000 D1
Netspanning:	220 – 240 V ~ 50 Hz
Verbruik in uit-stand:	≤ 0,5 W
Automatische wis-sel naar uit-stand:	≤ 20 min
Beschermingsklas-se:	I
Vermogen:	2000 W

Gebruikte symbolen

	Geprüfte S icherheit (geteste veilig-heid): apparaten moeten aan de algemeen erkende regels van de techniek voldoen en zijn conform de Wet betreffende productveilig-heid (Produktsicherheitsgesetz - ProdSG).
	Met het CE-keurmerk verklaart HOYER Handel GmbH de EU-conformiteit.
	Dit symbool herinnert u eraan om de verpakking op een milieu-vriendelijke manier weg te gooi-en.
	Herbruikbare materialen zijn ger-markeerd met het recyclingsym-bool (3 pijlen). Het materiaal kan aan de hand van het recycling-nummer in het midden (hier: 21) en/of aan een afkorting (hier: PAP) worden gespecificeerd.
	Wisselspanning
	Het symbool markeert onderde-len die in de vaatwasmachine kunnen worden gereinigd.
	Dit is een recyclebaar product, waarop de uitgebreide verant-woordelijkheid van de fabrikant, alsmede de afvalscheiding van toepassing zijn.
	Met de UKCA-markering ver-klaart HOYER Handel GmbH de conformiteit voor het Verenigd Koninkrijk.
	Het symbool markeert de product-fabrikant.

Technische wijzigingen voorbehouden.

15. Garantie van HOYER Handel GmbH

Geachte klant,

U heeft op dit apparaat 3 jaar garantie vanaf de koopdatum. Wanneer dit product onvolkomenheden vertoont, heeft u wettelijke rechten ten opzichte van de verkoper van het product. Deze wettelijke rechten worden niet beperkt door onze hiernavolgend beschreven garantie.

Garantievoorwaarden

De garantietermijn begint op de koopdatum. Bewaar de originele kassabon goed. Deze bon is nodig als bewijs dat u het apparaat heeft gekocht.

Indien binnen drie jaar na de koopdatum van dit product een materiaal- of fabricagefout optreedt, wordt het product door ons – naar onze keus – gratis voor u gerepareerd of vervangen, of ontvangt u de aankoopprijs retour. Deze garantie stelt als voorwaarde, dat het defecte apparaat en het koopbewijs (kassabon) binnen de termijn van drie jaar wordt overlegd en dat er kort schriftelijk wordt beschreven, waaruit de onvolkomenheid bestaat en wanneer deze zich heeft voorgedaan. Wanneer het defect door onze garantie wordt gedekt, ontvangt u het gerepareerde product terug of u krijgt een nieuw exemplaar. Met reparatie of vervanging van het product begint geen nieuwe garantieperiode.

Garantieperiode en wettelijke garantieaanspraken wegens gebreken

De garantieperiode wordt door de vrijwaring niet verlengd. Dat geldt ook voor vervangen en gerepareerde onderdelen. Schades en onvolkomenheden die eventueel al bij de koop aanwezig waren, moeten direct na het uitpakken worden gemeld. Aan reparaties die zich voordoen na het verstrijken van de garantieperiode zijn kosten verboden.

Omvang van de garantie

Het apparaat werd zorgvuldig geproduceerd volgens strenge kwaliteitsrichtlijnen en nauwgezet gecontroleerd vóór levering.

De garantie geldt voor materiaal- of fabricagefouten.

Van de garantie uitgesloten zijn slijtonderdelen die onderhevig zijn aan normale slijtage en beschadigingen van breekbare onderdelen, bijv. schakelaars, lichtbronnen of andere onderdelen die van glas zijn gemaakt.

Deze garantie vervalt, wanneer het product werd beschadigd of ondeskundig werd gebruikt of onderhouden. Voor een juist gebruik van het product moeten alle instructies die in de handleiding staan vermeld, nauwkeurig worden nageleefd. Gebruiksdoeleinden en handelingen die in de handleiding worden afgeraden of waarvoor wordt gewaarschuwd, moeten beslist worden vermeden. Het product is uitsluitend bedoeld voor particulier gebruik en niet voor commercieel gebruik. Bij een oneigenlijke of ondeskundige behandeling, bij gebruikmaking van geweld en bij ingrepen die niet werden uitgevoerd door ons erkende servicecenter, vervalt de garantie.

Afhandeling in geval van garantie

Om een snelle behandeling van uw verzoek te waarborgen, dient u de volgende aanwijzingen te volgen:

- Houd voor alle aanvragen het artikelnummer **IAN: 500498_2504** en de kassabon als bewijs voor de koop bij de hand.
- Het artikelnummer vindt u op het typeplaatje, ingegraveerd, op de titelpagina van uw handleiding (linksonder) of als sticker op de achter- of onderkant van het apparaat.

- Wanneer zich functiestoringen of andere onvolkomenheden voordoen, neemt u eerst **telefonisch** of per **e-mail** contact op met het hierna genoemde servicecenter.
- Een product dat geregistreerd staat als defect, kunt u dan met bijvoeging van de aankoopnota (kassabon) en de vermelding waaruit de onvolkomenheid bestaat en wanneer deze zich heeft voorgedaan, franco naar het serviceadres sturen dat u is meegedeeld.



Leverancier

Let erop, dat het onderstaande adres **geen serviceadres** is. Neem eerst contact op met het bovengenoemde servicecenter.

HOYER Handel GmbH
Kühnehöfe 12
22761 Hamburg
DUITSLAND

Op www.lidl-service.com kunt u deze en nog veel meer handleidingen, product-video's en installatiesoftware downloaden.



Met deze QR-code gaat u direct naar de Lidl-service-pagina (www.lidl-service.com) en kunt u door middel van het invoeren van het artikelnummer (IAN) **500498_2504** uw handleiding openen.



Servicecenters

NL Service Nederland
Tel.: 0800 0249630
E-Mail: hoyer@lidl.nl

BE Service België
Tel.: 0800 12089
E-Mail: hoyer@lidl.be

IAN: 500498_2504

Indice

1. Panoramica	103
2. Uso conforme	104
3. Avvertenze di sicurezza	104
4. Materiale in dotazione	107
5. Messa in funzione	108
6. Panoramica del pannello di comando e del display	109
7. Piccola guida basica alla frittura	110
8. Uso	111
8.1 Collegamento elettrico	111
8.2 Accensione/spengimento	111
8.3 Uso di base	111
8.4 Uso dei programmi	112
8.5 Interruzione del processo di cottura	112
8.6 Fine del processo di cottura	113
8.7 Panoramica dei programmi	113
8.8 Tabella di cottura	114
9. Ricette	115
9.1 Alette di pollo marinate	115
9.2 Polpettine di carne tritata	115
9.3 Patatine fritte miste con maionese alle erbe aromatiche	116
9.4 Spiedini di zucchine e melanzane	116
9.5 Camembert al forno con mirtilli rossi	117
9.6 Salmone al cartoccio	117
9.7 Cime di cavolfiore con harissa	118
9.8 Cavoletti di Bruxelles croccanti con pancetta	118
9.9 Mini pizza con prosciutto e rucola	119
9.10 Tortine di cioccolato con cuore liquido	119
10. Pulizia	120
11. Conservazione	120
12. Smaltimento	121
13. Risoluzione dei problemi	121
14. Dati tecnici	122
15. Garanzia della HOYER Handel GmbH per l'Italia	123
16. Garanzia della HOYER Handel GmbH per la Svizzera e Malta	125

1. Panoramica

- 1** Alloggiamento
- 2** Elemento riscaldante (sul lato superiore del vano interno)
- 3** Display e pannello di comando
- 4** Inserto colino
- 5 MAX** Segno per il livello di riempimento massimo del cestello (il livello di riempimento massimo è di 3,6 litri)
- 6** Cestello
- 7** Manico del cestello
- 8** Cavo di collegamento con spina
- 9** Distanziatore con avvolgicavo
- 10** Apertura per l'aria di scarico

Vi ringraziamo per la vostra fiducia!

Congratulazioni per l'acquisto della vostra nuova friggitrice ad aria calda.

Per un impiego sicuro del prodotto e per conoscerne tutto il ventaglio di prestazioni:

- **Leggere attentamente il presente manuale di istruzioni per l'uso prima della prima messa in funzione.**
- **Attenersi soprattutto alle avvertenze di sicurezza!**
- **È consentito usare l'apparecchio solo come descritto nel manuale di istruzioni per l'uso.**
- **Custodire il presente manuale di istruzioni per l'uso per riferimento futuro.**
- **Se si cede l'apparecchio a terzi, consegnare anche questo manuale di istruzioni per l'uso. Il manuale di istruzioni per l'uso è parte integrante del prodotto.**

Ci auguriamo che la vostra nuova friggitrice ad aria calda possa darvi molte soddisfazioni!

Simboli presenti sull'apparecchio



Questo simbolo mette in guardia dal contatto con la superficie rovente.



Questo simbolo indica che i materiali così contrassegnati non modificano né il gusto né l'aroma degli alimenti.

2. Uso conforme

La friggitrice ad aria calda è destinata alla cottura di alimenti in aria calda, ad una temperatura di massimo 200 °C.

La friggitrice ad aria calda è stata ideata per l'uso domestico. Usare la friggitrice ad aria calda solo al chiuso.

Questo apparecchio non va utilizzato a scopo commerciale.

Uso improprio prevedibile

La friggitrice ad aria calda non è adatta a riscaldare liquidi.

3. Avvertenze di sicurezza

Avvertenze

Laddove necessario, nel presente manuale di istruzioni per l'uso vengono utilizzate le seguenti avvertenze di sicurezza:



PERICOLO! Rischio elevato: la mancata osservanza di questa avvertenza può essere causa di danni a persone.

AVVERTENZA! Rischio medio: la mancata osservanza di questa avvertenza può essere causa di lesioni o gravi danni materiali.

ATTENZIONE: rischio ridotto: la mancata osservanza di questa avvertenza può essere causa di lievi lesioni o danni materiali.

NOTA: comportamenti e circostanze particolari da tenere in considerazione durante l'uso dell'apparecchio.

Istruzioni per un impiego sicuro

- ⊙ Questo apparecchio può essere utilizzato da bambini di età superiore a 8 anni e da persone con facoltà fisiche, sensoriali o mentali ridotte o prive di esperienza e/o conoscenze, a condizione che vengano sorvegliati o istruiti circa l'utilizzo sicuro dell'apparecchio e che abbiano compreso i rischi derivanti da tale utilizzo. I bambini non devono giocare con l'apparecchio. La pulizia e la manutenzione da parte dell'utente non devono essere eseguite da bambini, a meno che abbiano più di 8 anni e siano sorvegliati.
- ⊙ Mantenere i minori di 8 anni lontani dall'apparecchio e dal cavo di collegamento.
- ⊙ Un utilizzo scorretto può causare lesioni.
-  ⊙ Non toccare le parti roventi dell'apparecchio, ad es. l'apertura per l'aria di scarico situata sul lato posteriore. Prendere il cestello solo dal manico.
- ⊙ Durante la frittura, dall'apertura per l'aria di scarico fuoriesce vapore bollente. Non mettere le mani nel vapore.
- ⊙ Se il cavo di alimentazione di questo apparecchio subisce danni, per evitare rischi deve essere sostituito dal produttore, dal suo servizio clienti o da una persona con qualifica simile.
- ⊙ Non pulire a umido gli elementi riscaldanti.
- ⊙ Questo apparecchio non è destinato a funzionare con un timer esterno o con un sistema di telecomando separato.
- ⊙ Questo apparecchio è destinato all'impiego sia in casa che per usi di tipo domestico, ad esempio...
 - ... nelle cucine dei lavoratori in negozi, uffici e altri locali commerciali;
 - ... in tenute rurali;
 - ... da parte dei clienti di alberghi, motel e altre strutture residenziali;
 - ... in pensioni con colazione.
- ⊙ Attenersi al capitolo sulla pulizia (vedere "Pulizia" a pagina 120).



PERICOLO per i bambini!

- ⊙ Assicurarsi che i bambini non possano mai tirare giù la friggitrice ad aria calda rovente (ad es. dal cavo di alimentazione). Rischio di morte per scottature!
- ⊙ Il materiale di imballaggio non è un giocattolo per bambini. I bambini non devono giocare con i sacchetti di plastica, poiché ciò comporta un pericolo di soffocamento.



PERICOLO per gli animali domestici e d'allevamento e causato dagli animali domestici e d'allevamento!

- ⊙ Gli apparecchi elettrici possono comportare pericoli per gli animali domestici e d'allevamento. Inoltre possono anche essere gli stessi animali a causare danni all'apparecchio. Come regola generale, mantenere gli animali lontani dagli apparecchi elettrici.



PERICOLO per gli uccelli!

- ⊙ Gli uccelli respirano più velocemente, distribuiscono l'aria diversamente nel loro corpo e sono notevolmente più piccoli degli esseri umani. Pertanto per gli uccelli può essere molto pericoloso respirare anche le più piccole quantità di fumo generate dal funzionamento di questo apparecchio. Quando si usa questo apparecchio, è preferibile portare gli uccelli in un'altra stanza.



PERICOLO di scossa elettrica a causa dell'umidità!

- ⊙ Proteggere l'apparecchio dall'umidità, da goccioline o schizzi d'acqua.
- ⊙ Non immergere l'apparecchio, il cavo di collegamento e la spina in acqua o altri liquidi.

- ⊙ Se nell'apparecchio penetrano liquidi, staccare immediatamente la spina. Far controllare l'apparecchio prima di rimetterlo in funzione.
- ⊙ Qualora l'apparecchio cadesse in acqua, staccare immediatamente la spina e solo allora togliere l'apparecchio dall'acqua. In questo caso non usare più l'apparecchio e farlo controllare da una ditta specializzata.
- ⊙ Non usare l'apparecchio con le mani bagnate.



PERICOLO di scossa elettrica!

- ⊙ Non mettere in funzione l'apparecchio se esso o il cavo di collegamento presentano danni visibili o se l'apparecchio è caduto.
- ⊙ Se si usa un cavo di prolunga, esso deve soddisfare i dati tecnici di questo apparecchio.
- ⊙ Non collegare l'apparecchio ad una presa multipla, poiché potrebbe verificarsi un sovraccarico.
- ⊙ Posare il cavo di collegamento in modo tale che nessuno possa calpestarlo, restarvi impigliato o inciamparvi.
- ⊙ Collegare la spina solo ad una presa di corrente correttamente installata, ben accessibile e dotata di messa a terra, la cui tensione corrisponda alle indicazioni presenti sulla targhetta di omologazione. La presa di corrente deve essere facilmente accessibile anche dopo il collegamento.
- ⊙ Assicurarsi che il cavo di collegamento non possa essere danneggiato da bordi taglienti o punti molto caldi. Non avvolgere il cavo di collegamento intorno all'apparecchio.
- ⊙ Durante il posizionamento dell'apparecchio, accertarsi che il cavo di collegamento non sia compresso o schiacciato.

- ⊙ Anche dopo lo spegnimento, l'apparecchio non è completamente staccato dalla rete elettrica. Per scollegarlo estrarre la spina.
- ⊙ Per staccare la spina dalla presa di corrente, tirare sempre dalla spina, mai dal cavo di collegamento.
- ⊙ Staccare la spina dalla presa di corrente:
 - dopo ogni utilizzo
 - se si verifica un guasto
 - quando non si utilizza l'apparecchio
 - prima di pulire l'apparecchio
 - in caso di temporali
- ⊙ Per evitare rischi non apportare alcuna modifica al prodotto. Fare riparare l'apparecchio solo da un laboratorio specializzato o presso il nostro centro di assistenza.



PERICOLO di incendio!

- ⊙ Non lasciare incustodito l'apparecchio quando è collegato alla rete elettrica.
- ⊙ Sorvegliare sempre la friggitrice ad aria calda durante il funzionamento. Sarà così possibile accorgersi in tempo di eventuali problemi a causa di odori o rumori insoliti.
- ⊙ Non coprire l'apparecchio né collocarlo su oggetti morbidi (ad es. asciugamani).
- ⊙ Mantenere uno spazio libero da tutti i lati e sopra l'apparecchio.
- ⊙ Non utilizzare la friggitrice ad aria calda sotto pensili per cucina e prese a muro o vicino a tende, carta o oggetti infiammabili simili.
- ⊙ Usare la friggitrice ad aria calda esclusivamente su una superficie di lavoro solida, piana, non scivolosa, asciutta e non infiammabile per evitare che si rovesci o scivoli via.



PERICOLO di lesioni da ustione!

- ⊙ Non toccare le superfici calde dell'apparecchio e del vano interno. Servirsi di guanti da forno o presine.
- ⊙ Far raffreddare completamente l'apparecchio prima di pulirlo o metterlo da parte.
- ⊙ Non spostare né trasportare la friggitrice ad aria calda quando è accesa.

AVVERTENZA: rischio di danni materiali!

- ⊙ Utilizzare solo gli accessori originali.
- ⊙ Non collocare mai l'apparecchio su superfici calde (ad es. fornelli) o vicino a fonti di calore o fiamme libere.
- ⊙ Assicurarsi che gli alimenti non tocchino l'elemento riscaldante caldo sul lato superiore del vano interno restandovi attaccati.
- ⊙ Non utilizzare detergenti abrasivi o graffianti.
- ⊙ L'apparecchio è dotato di piedini antiscivolo di plastica. Dato che i mobili vengono rivestiti con una grande varietà di vernici e materiali plastici e trattati con diversi prodotti per la manutenzione, non è possibile escludere del tutto che alcuni di questi materiali contengano componenti che possano aggredire e ammorbidire i piedini di plastica. Eventualmente, collocare una superficie d'appoggio antiscivolo sotto l'apparecchio.

4. Materiale in dotazione

- 1 friggitrice ad aria calda
- 1 inserto colino **4**
- 1 cestello **6**
- 1 manuale di istruzioni per l'uso completo (su internet)
- 1 istruzioni brevi (accluse all'apparecchio)

5. Messa in funzione

- Togliere tutto il materiale di imballaggio. **In particolare il vano interno deve essere completamente sgombrato da resti della confezione, ad esempio briciole di polistirolo.**



PERICOLO di incendio!

Sul lato posteriore dell'apparecchio si trovano l'apertura per l'aria di scarico **10** e il distanziatore **9**. Durante il funzionamento, dall'apertura per l'aria di scarico esce vapore caldo.

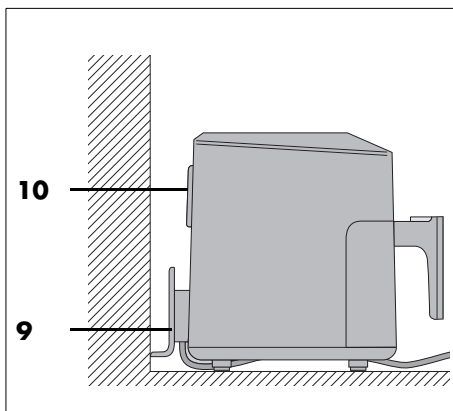

- ⊙ Non coprire mai l'apertura per l'aria di scarico **10**.
- ⊙ Non utilizzare la friggitrice ad aria calda sotto pensili per cucina e prese a muro o vicino a tende, carta o oggetti infiammabili simili.
- ⊙ Mantenere uno spazio libero da tutti i lati e sopra l'apparecchio.

NOTA: durante il primo funzionamento l'apparecchio può generare un poco di fumo e odore. Questo dipende dagli accessori di montaggio dell'elemento riscaldante **2** e non è un difetto del prodotto. Assicurare una ventilazione sufficiente.

- Estrarre il cestello **6** dall'alloggiamento **1** prendendolo dal manico **7**.
- Staccare le pellicole protettive e le strisce adesive dall'apparecchio, senza però rimuovere la targhetta situata sul lato posteriore dell'apparecchio.
- Verificare che tutti gli accessori siano presenti e che non siano danneggiati.
- Pulire l'apparecchio e tutti gli accessori prima di utilizzarli per la prima volta (vedere "Pulizia" a pagina 120).
- Collocare l'apparecchio su una superficie d'appoggio asciutta, piana, non sciolosa e resistente al calore.
- Collegare la spina **8** ad una presa di corrente che corrisponda alle indicazioni riportate sulla targhetta. La presa di corrente deve essere facilmente accessibile anche dopo l'accensione.

6. Panoramica del pannello di comando e del display

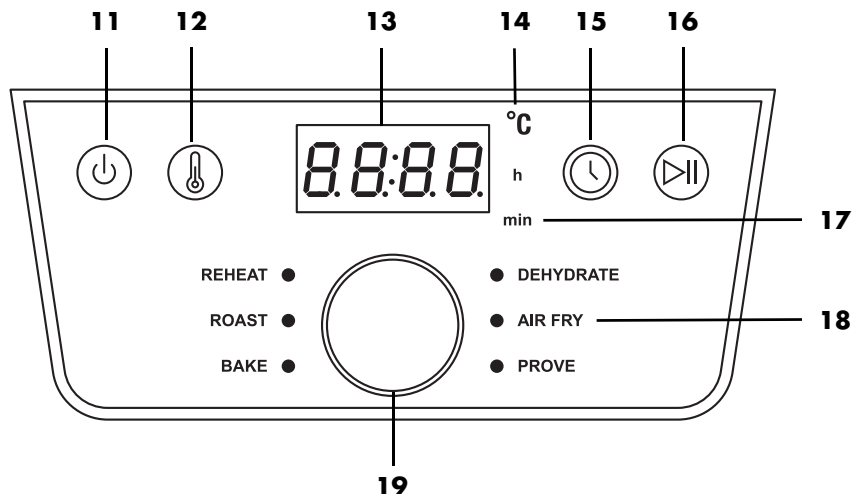

- 11** Accensione/spegnimento
- 12** Premere per poter modificare la temperatura, l'indicazione lampeggia
- 13** Il display mostra i valori di temperatura e tempo di cottura
- 14** °C Si accende quando viene indicata la temperatura.
- 15** Premere per poter modificare il tempo di cottura, l'indicazione lampeggia
- 16** Funzione Avvio/Pausa
- 17** h / min Si accende quando viene indicato il tempo.
h si accende quando viene indicata l'ora /
min si accende quando vengono indicati i minuti
- 18** 6 programmi (vedere "Panoramica dei programmi" a pagina 113)
- 19** Manopola di regolazione:
- premere per aprire il menu per la scelta del programma. Si accende il LED accanto a **REHEAT**. Girando si accede ai vari programmi. Il programma selezionato è indicato dal LED acceso.
 - girare per modificare la temperatura o il tempo, solo quando i valori lampeggiano nel display.

7. Piccola guida basica alla frittura

Preparazione degli alimenti

- Per la frittura, tutti gli alimenti devono essere il più possibile asciutti. Asciugare gli alimenti da friggere o, in caso di alimenti congelati, rimuovere il ghiaccio.
- Se si utilizzano alimenti congelati, rimuovere la maggiore quantità possibile di acqua e ghiaccio prima di collocare gli alimenti nella friggitrice ad aria calda.
- In caso di alimenti impanati, assicurarsi che l'impanatura aderisca il più possibile agli alimenti da friggere.

Tempo e temperatura di frittura

- Per un risultato sano e gustoso attenersi strettamente alle indicazioni su scelta della temperatura e tempo di frittura riportate sulla confezione.
- Friggere piccole quantità alla volta.
- Il cestello **6** non deve essere riempito oltre il segno **MAX 5**.
- L'acrilammide può essere cancerogena. Per mantenere al minimo la formazione di acrilammide, evitare una doratura eccessiva.

Per una doratura uniforme ^{1 2}

¹: scuotere o rivoltare ogni 5 minuti.

²: scuotere o rivoltare dopo la metà del tempo di cottura.

Se l'alimento (ad es. patatine fritte o bocconcini di pollo) richiede una doratura uniforme, è necessario scuoterlo 1-2 volte durante la frittura.

1. Estrarre dall'alloggiamento **1** il cestello **6** prendendolo dal manico **7** e scuotere gli ingredienti. Mentre si scuote assicurarsi di mescolare bene le patatine fritte e che le patatine non cotte che si trovano nella parte più interna giunga-

no all'esterno. La ventilazione si spegne automaticamente quando si estrae il cestello **6**. Il display **3** lampeggia.

2. Reinserire il cestello **6** nell'apparecchio. L'operazione interrotta riprende automaticamente.

Cottura di impasti

Non mettere in **nessun caso** l'impasto direttamente nel cestello **6**. Dopo aver preparato l'impasto, metterlo in uno stampo per dolci o un altro stampo resistente al calore (ad es. formine per focaccine). Collocare lo stampo con l'impasto nel cestello **6**.

Informazioni riportate sulla confezione

Se non si trovano i tempi di cottura per friggitrice ad aria calda sulla confezione dell'alimento congelato, orientarsi in base ai tempi per forni ventilati.

8. Uso



PERICOLO di ustioni!

- ⊙ Durante il funzionamento le superfici dell'apparecchio possono diventare molto calde. Non toccare le parti roventi dell'apparecchio, ad es. l'apertura per l'aria di scarico **10** situata sul lato posteriore.
- ⊙ Servirsi di guanti da forno o presine per afferrare il cestello **6**.
- ⊙ Durante la frittura, dall'apertura per l'aria di scarico **10** fuoriesce vapore bollente. Non mettere le mani nel vapore.
- ⊙ Non spostare né trasportare la friggitrice ad aria calda quando è accesa.

AVVERTENZA: rischio di danni materiali!

- ⊙ L'apparecchio non va fatto funzionare in nessun caso senza cestello!
-

8.1 Collegamento elettrico

- Dopo aver posizionato l'apparecchio, inserire la spina **8** in una presa con messa a terra conforme ai dati riportati sulla targhetta. La presa di corrente deve essere facilmente accessibile anche dopo l'accensione.

8.2 Accensione/ spegnimento

- Premere il tasto **11** per accendere l'apparecchio dalla modalità standby.
 - Si sente un breve segnale acustico.
 - Tutti i LED di programma si accendono brevemente.
 - Sul display **3** viene indicata la temperatura preimpostata **180 °C**.

- Premendo nuovamente il tasto **11** si può mettere l'apparecchio in modalità standby in qualsiasi momento. Ciò funziona anche a partire da programmi in esecuzione.
La ventola si arresta.

8.3 Uso di base

Per i punti che seguono si applica quanto segue: l'apparecchio è acceso.

Accesso ai programmi

- Premere la manopola di regolazione **19**. Si accende il LED accanto a **REHEAT**.
- Girare la manopola di regolazione finché non si accende il LED del programma desiderato, che in questo modo viene selezionato.

Modifica della temperatura

La temperatura può essere impostata a passi di 5 gradi tra 40 e 200 °C.

- Premere il tasto **12**. Nel display **3** lampeggia la temperatura.
- Girare la manopola di regolazione finché non viene indicata la temperatura desiderata. Il lampeggiamento si arresta circa 5 secondi dopo l'impostazione. La nuova temperatura è stata acquisita.



Modifica del tempo

Il tempo di cottura può essere impostato a passi di 1 minuto tra 1 e 60 minuti. (Nel programma **DEHYDRATE** da 1 ora a 24 ore.)

- Premere il tasto **15**. Nel display lampeggia il tempo.
- Girare la manopola di regolazione finché non viene indicato il tempo desiderato. Il lampeggiamento si arresta circa 5 secondi dopo l'impostazione. Il nuovo tempo è stato acquisito.



8.4 Uso dei programmi

NOTE:

- Assicurarsi che gli alimenti non tocchino l'elemento riscaldante **2** caldo sul lato superiore del vano interno restandovi attaccati.
 - **FUNZIONE DI AVVIO RAPIDO**
Accendere l'apparecchio dalla modalità standby con il tasto  **11**. Premendo il tasto  **16** si avvia la cottura alla temperatura preimpostata di 180 °C e con il tempo di cottura preimpostato di 15 min.
-

Per alcuni alimenti e tipi di preparazione, l'apparecchio dispone di programmi preimpostati. Quando si seleziona un programma, è inoltre possibile procedere in qualsiasi momento alle seguenti impostazioni:

- Temperatura
 - Tempo di cottura
1. Preparare gli alimenti e introdurli nel cestello **6**.
 2. Spingere il cestello nell'alloggiamento **1**.
 3. Per accendere premere il tasto  **11**.
 4. Premere una volta la manopola di regolazione **19**. Si accende il LED accanto a **REHEAT**.
 5. Girare la manopola di regolazione finché non si accende il LED del programma desiderato. Sul display **3** viene indicata la temperatura preimpostata per il programma selezionato.
-

NOTA: per modificare la temperatura premere  **12**, per modificare il tempo premere  **15**. Finché il valore corrispondente lampeggia nel display, è possibile modificarlo girando la manopola di regolazione. Dopo averla girata attendere per circa 5 secondi. L'indicazione smette di lampeggiare e il nuovo valore è acquisito.

6. Avviare il processo di cottura premendo il tasto  **16**. Il programma viene avviato.
 - Sul display viene indicato il tempo residuo. I valori di tempo e temperatura possono essere modificati anche durante l'esecuzione del programma.

8.5 Interruzione del processo di cottura



NOTE:

- 20 minuti dopo l'interruzione del processo di cottura, l'apparecchio passa alla modalità di spegnimento.
 - Una pausa troppo lunga può avere un'influenza molto negativa sul risultato della cottura.
-

È possibile interrompere il processo di cottura in qualsiasi momento, ad es. per controllare il grado di doratura.

1. Estrarre il cestello **6** dall'alloggiamento **1** prendendolo dal manico **7**. L'apparecchio si spegne automaticamente.
 - Il LED del programma e il display lampeggiano.
 - Viene indicato il tempo di cottura.
 - Il ventilatore resta fermo finché non si reinserisce il cestello.
2. Reinserrire il cestello nell'apparecchio. L'apparecchio si riaccende automaticamente e resta acceso fino allo scadere del tempo di cottura.

oppure

1. Premere brevemente il tasto  **16** per interrompere il processo di cottura.
 - Il LED del programma e il display lampeggiano.
 - Viene indicato il tempo di cottura.
 - La ventola si arresta.
2. Premere nuovamente il tasto Avvio/Pausa  **16** per proseguire il processo di cottura.

8.6 Fine del processo di cottura

- Nell'ultimo minuto inizia il conto alla rovescia dei secondi.
- Quando il programma è stato eseguito fino alla fine, viene emesso un segnale acustico e sul display compare *End*. Poco dopo l'apparecchio si spegne e le indicazioni scompaiono dal display.
- È necessaria una superficie d'appoggio resistente al calore per il cestello **6**, nonché un piatto o una ciotola (eventualmente preriscaldati).
- Per scollegare l'apparecchio dalla rete elettrica, staccare la spina **8** dopo l'uso.

1. Estrarre il cestello **6** dall'alloggiamento **1** prendendolo dal manico **7** e collocarlo sulla superficie d'appoggio resistente al calore.
2. Mettere i cibi sul piatto preparato o nella ciotola preparata.
3. Lasciar raffreddare l'apparecchio e gli accessori prima di pulirli.

NOTA: se ad es. non è stato ancora raggiunto il grado di doratura desiderato, è possibile modificare il processo di cottura manualmente. Reinserire il cestello **6** pieno nell'alloggiamento **1** e riavviare il processo di cottura. Dopo qualche minuto controllare il grado di doratura. A tale scopo basta togliere il cestello dall'alloggiamento prendendolo dal manico e poi reinserirlo.

8.7 Panoramica dei programmi

- La tabella che segue fornisce un primo aiuto per la regolazione relativa agli alimenti specificati.

Programma	Utilizzo	Temperatura preimpostata (intervallo regolabile)	Tempo preimpostato (intervallo regolabile)
REHEAT	Riscaldamento	200 °C (60 – 200 °C)	15 min. (1 – 60 min.)
ROAST	Bistecche, cotolette	200 °C (60 – 200 °C)	20 min. (1 – 60 min.)
BAKE	Focaccine, torte e prodotti da forno	150 °C (60 – 200 °C)	18 min. (1 – 60 min.)
DEHYDRATE	Disidratazione / asciugatura di alimenti (prugne / spicchi di mela)	60 °C (60 – 90 °C)	2 ore (1 – 24 ore)
AIR FRY	Patatine fritte congelate ¹	200 °C (60 – 200 °C)	20 min. (1 – 60 min.)
PROVE	Fare riposare/lievitare la pasta lievitata	75 °C (35 o 75 °C)	45 min. (15 min. – 4 ore)

8.8 Tabella di cottura

- Le indicazioni su temperature e tempi riportate nella tabella di cottura sono valori indicativi. La temperatura e il tempo possono differire in funzione delle caratteristiche, delle dimensioni e della quantità degli alimenti, nonché del proprio gusto.

Alimento da cuocere	°C	Minuti	Quantità ottimale	Quantità massima
Patatine fritte ¹	170	30 – 35	500 g	1000 g
Cosce di pollo ²	200	30	450 g	1000 g
Verdura ²	180	25	400 g	950 g
Panini precucinati ²	180	8	4 panini	6 panini
Focaccine	150	18	4 focaccine	9 focaccine
Filetto di salmone	200	15	100 g	500 g
Bistecca ²	200	5 – 20	100 g	500 g

I numeri all'esponente ^{1,2} significano:

¹: scuotere o rivoltare ogni 5 minuti.

²: scuotere o rivoltare dopo la metà del tempo di cottura.

Nel programma **AIR FRY**: ogni 5 minuti si sentirà un segnale acustico che ricorda di scuotere brevemente gli alimenti.

Preriscaldamento: le friggatrici ad aria calda non hanno bisogno di un preriscaldamento prolungato, ma 2 – 3 minuti possono ottimizzare il tempo di cottura.

9. Ricette

9.1 Alette di pollo marinate

Ingredienti per 2 persone

NOTA: non oltrepassare il livello di riempimento massimo! Eventualmente sarà necessario friggere in 2 cicli.

Ingredienti

Circa 8 alette di pollo

Ingredienti per la marinata

6 cucchiaini di olio di semi di girasole
o olio di colza

6 cucchiaini di salsa di peperoncino
rosso dolce e piccante

4 cucchiaini di ketchup

4 cucchiaini di aceto

1 - 2 cucchiaini di sale

1 - 2 cucchiaini di paprika

1 - 2 cucchiaini di peperoncino macinato

Preparazione

1. Mescolare tutti gli ingredienti della marinata in una ciotola grande.
2. Aggiungere le alette di pollo alla ciotola, mescolarle con la marinata e farle riposare nella marinata per circa 1 ora.
3. Disporre le alette di pollo marinate una accanto all'altra nel cestello.
4. Impostare i valori **15 minuti** e **190 °C** e avviare la frittura.
5. A metà del tempo di cottura girare le alette di pollo.
6. Al termine del tempo di cottura controllare le alette di pollo e se sono cotte prelevarle.

SUGGERIMENTO: se si desidera che le alette di pollo vengano più croccanti, al termine è possibile cuocerle a 200 °C per altri 5 minuti.

9.2 Polpettine di carne tritata

Ingredienti per 2 persone

Ingredienti per le polpettine di carne tritata

250 g di carne di manzo tritata

½ cipolla rossa piccola
Olio d'oliva

2 - 3 gambi di prezzemolo a foglia piatta
1 tuorlo

1 cucchiaino di pangrattato
Paprika in polvere (piccante)
Sale, pepe

Preparazione

1. Sbucciare la cipolla rossa, tritarla finemente e soffriggerla in un poco d'olio d'oliva.
2. Lavare il prezzemolo, scuoterlo per asciugarlo e tritare finemente le foglioline.
3. Lavorare la carne tritata con i dadini di cipolla preparati, il prezzemolo tritato, il tuorlo battuto e il pangrattato formando una massa omogenea, poi aromatizzarla a piacere.
4. Con le mani bagnate, formare polpettine uniformi da questa massa.
5. Disporre le polpettine di carne tritata sull'insero del cestello, impostare **180 °C** e **circa 15 minuti** e avviare la frittura.
6. A metà tempo di cottura girare le polpettine in modo da dorarle uniformemente.
7. Al termine del tempo di cottura controllare le polpettine di carne tritata e se sono cotte prelevarle.

SUGGERIMENTO: i tempi di frittura dipendono dalle dimensioni delle polpettine.

9.3 **Patatine fritte miste con maionese alle erbe aromatiche**

Ingredienti per 4 porzioni

NOTA: non oltrepassare il livello di riempimento massimo! Eventualmente sarà necessario friggere in 2 cicli.

Ingredienti per la maionese

- 1 uovo
- 1 cucchiaino di senape
- 125 ml di olio di semi di girasole
- 1 cucchiaino di prezzemolo tritato finemente
- 1 cucchiaino di cerfoglio tritato finemente
- 1 cucchiaino di succo di limone
- Sale, pepe

Ingredienti per le patatine fritte

- 250 g di patate dolci
- 250 g di patate che tengano la cottura
- 2 cucchiai di olio di semi di girasole

Preparazione

1. Per la maionese alle erbe aromatiche mettere uovo e la senape in un recipiente alto e frullarli con il frullatore a immersione.
2. Mentre si mescola aggiungere l'olio a filo fino ad ottenere una massa cremosa omogenea.
3. Aggiungere le erbe aromatiche e insaporire con sale, pepe e succo di limone.
4. Sbucciare le patate e le patate dolci, lavarle e tamponarle.
5. Tagliare le patate e le patate dolci a bastoncini di circa 1 cm di spessore e mescolare questi ultimi con l'olio in una ciotola.
6. Mettere le patatine nella friggitrice.
7. Impostare i valori **25 minuti** e **200 °C** e avviare la frittura.

8. Dopo **15 minuti** ridurre la temperatura a **180 °C** e scuotere bene le patatine fritte.
9. Salare le patatine fritte e servirle con la maionese alle erbe aromatiche.

9.4 **Spiedini di zucchine e melanzane**

Ingredienti per 4 porzioni

NOTA: non oltrepassare il livello di riempimento massimo! Eventualmente sarà necessario friggere in 2 cicli.

Ingredienti

- ½ cucchiaino di pepe
- ½ cucchiaino di pepe della Giamaica
- ½ cucchiaino di coriandolo
- ½ cucchiaino di timo secco
- ½ cucchiaino di origano secco
- 1 cucchiaino di sale
- 50 ml di olio d'oliva
- 2 melanzane
- 2 zucchine
- 2 cipolle
- Spiedini di legno

Preparazione

1. Mescolare le erbe aromatiche, gli aromi e l'olio in una ciotola.
2. Tagliare le zucchine e le melanzane a fette di 2 cm di spessore. Tagliare le cipolle in quattro.
3. Aggiungere le verdure alla miscela di aromi e olio.
4. Infilare le verdure sugli spiedini alternandole.
5. Cuocere gli spiedini a **200 °C per 15 minuti**.
6. A metà del tempo di cottura girare gli spiedini.

9.5 Camembert al forno con mirtilli rossi

Ingredienti per 4 porzioni

NOTA: prima di iniziare assicurarsi che i 4 camembert possano entrare interi uno accanto all'altro nel cestello. In caso contrario preparare i camembert in 2 cicli di frittura.

Ingredienti

4	camembert (fino a 150 g ciascuno)
2	uova
2 cucchiaini	di panna
6 cucchiaini	di pangrattato
4 cucchiaini	di mirtilli rossi in barattolo di vetro
	Sale, pepe

Preparazione

1. Battere le uova con la panna e insaporire con sale e pepe.
2. Versare il pangrattato in un piatto fondo.
3. Immergere il camembert raffreddato (intero o a quarti) nella massa d'uovo e poi passarlo nel pangrattato fino a quando la panatura non avvolge completamente il formaggio.
4. Dorare i pezzi di camembert a **200 °C per circa 5 - 10 minuti**.
5. Servire il camembert con un poco di mirtilli rossi.

9.6 Salmone al cartoccio

Ingredienti per 2 porzioni

Ingredienti

250 g	di patate che tengano la cottura
100 g	di spinaci freschi
1	scalogno
1	spicchio d'aglio
1 cucchiaino	di olio d'oliva
300 g	di filetto di salmone (senza pelle)
1	rametto di prezzemolo
1	rametto di basilico
1 cucchiaino	di capperi
2 cucchiaini	di burro morbido
1	limetta non trattata
	Sale, pepe

Preparazione

1. Sbucciare le patate, lavarle e cuocerle in acqua salata bollente. Poi scolare le patate e tagliarle a fette sottili.
2. Pulire gli spinaci, lavarli e farli sgocciolare bene.
3. Sbucciare gli scalogni e l'aglio e tagliarli a dadini. Soffriggerli con l'olio in una pentola.
4. Aggiungere gli spinaci e soffriggerli brevemente insieme al resto finché le foglie non si afflosciano. Poi togliere la pentola dal fornello e metterla da parte.
5. Lavare il salmone, tamponarlo e tagliarlo in due pezzi.
6. Lavare il prezzemolo e il basilico, scuoterli per asciugarli e tritare finemente le foglioline.
7. Mettere i capperi a scolare e tritarli grossolanamente.
8. Impastare i capperi e le erbe aromatiche tritate con il burro.
9. Lavare la limetta con acqua calda, tamponarla e tagliarla a fette.
10. Preparare due pezzi grandi di carta da forno.

11. Posizionare le fette di patate al centro e insaporirle con sale e pepe. Collocarvi sopra gli spinaci e il salmone.
12. Mettere sul salmone fiocchi di burro ai capperi e guarnirli con fette di limetta.
13. Ripiegare la carta sugli ingredienti e chiuderla bene ai lati.
14. Cuocere i cartocci gli uni accanto agli altri **a 200 °C per circa 20 minuti**.
15. Poi togliere la carta e servire subito.

9.7 Cime di cavolfiore con harissa

Ingredienti per 2 porzioni

Ingredienti

1	cavolfiore piccolo
3 cucchiaini	di farina
150 ml	di latte di cocco
1 cucchiaino e ½	di paprika dolce
½ cucchiaino	di aglio in polvere
1 cucchiaino	di pasta di harissa (del grado di piccantezza desiderato)
	Sale, pepe

Preparazione

1. Pulire il cavolfiore e suddividerlo in cime.
2. Lavorare il resto degli ingredienti formando un impasto spesso e liscio. Se l'impasto è troppo liquido, aggiungere un altro poco di farina.
3. Immergere le cime di cavolfiore nell'impasto una per una e far sgocciolare bene l'impasto in eccesso.
4. Cuocere a porzioni le cime di cavolfiore impanate. Perché diventino belle croccanti, è meglio che non siano troppo strette l'una con l'altra.
5. Impostare la temperatura su **180 °C** e il tempo di cottura su **20 minuti** e avviare la frittura.
6. A metà tempo girare le cime di cavolfiore.

SUGGERIMENTO: a questa preparazione si abbina bene una salsa fresca allo yogurt.

9.8 Cavoletti di Bruxelles croccanti con pancetta

Ingredienti per 2 porzioni

Ingredienti

400 g	di cavoletti di Bruxelles
40 g	di pancetta magra
4	spicchi d'aglio
1 cucchiaino	di olio d'oliva
	Sale, pepe

SUGGERIMENTO: questa ricetta riesce al meglio con cavoletti di Bruxelles freschi, ma può essere preparata anche con cavoletti di Bruxelles freschi surgelati. In quel caso non tagliare le cime a metà. Tempo di cottura e temperatura restano uguali.

Preparazione

1. Pulire i cavoletti di Bruxelles e tagliare a metà le cime.
2. Tagliare la pancetta a strisce sottili.
3. Lasciare gli spicchi d'aglio interi senza sbucciarli.
4. Mescolare tutti gli ingredienti in una ciotola e condirli a piacere con sale e pepe.
5. Cuocere il tutto **a 180 °C per circa 15 - 20 minuti**.
6. A metà tempo scuotere gli ingredienti o girarli.
7. Servire ogni porzione con 2 spicchi d'aglio. Secondo i gusti, spremere fuori la parte morbida degli spicchi d'aglio per accompagnare il resto.

9.9 Mini pizza con prosciutto e rucola

Ingredienti per 2 porzioni

Ingredienti

1 confezione di impasto per pizza
1 lattina di passata di pomodoro
200 g di mozzarella
1 mazzetto di rucola
100 g di jamón serrano
Olio d'oliva
Sale, pepe, origano

Preparazione

1. Spianare l'impasto per pizza su una superficie di lavoro infarinata e ritagliare rettangoli che su tutti i lati siano di 1 cm più piccoli della superficie del cestello.
2. Bucare leggermente l'impasto con una forchetta.
3. Tagliare la mozzarella a fette sottili.
4. Spalmare la passata di pomodoro sull'impasto, insaporire con sale, pepe e origano e guarnire con fette di mozzarella.
5. Cuocere i pezzi di pizza a porzioni **per circa 7 minuti a 180 °C**.
6. Distribuire il jamón serrano sui pezzi e cuocerli per altri **3 - 5 minuti**.
7. Quando la pizza diventa leggermente dorata sul bordo, prelevare i pezzi e distribuirvi sopra la rucola lavata.
8. Spruzzare un poco di olio d'oliva sulle mini pizze e servirle.

SUGGERIMENTO: la pizza ha bisogno di 1 - 2 minuti in più o in meno a seconda dello spessore dell'impasto.

9.10 Tortine di cioccolato con cuore liquido

Ingredienti per 8 tortine

NOTA: all'inizio controllare quante formine per focaccine entrano contemporaneamente nella friggitrice.

Ingredienti

75 g di cioccolato nero
3 uova
75 g di burro
75 g di zucchero
50 g di farina

Preparazione

1. Tritare il cioccolato e farlo sciogliere a bagnomaria.
2. Aggiungere il burro e fare sciogliere pure quello.
3. Battere le uova e lo zucchero a neve.
4. Setacciare la farina sopra la massa di uova e zucchero e formare un impasto liscio.
5. Incorporare delicatamente la miscela di cioccolato e burro.
6. Versare l'impasto nelle formine per focaccine.
7. Cuocere le tortine di cioccolato nell'apparecchio preriscaldato **per circa 5 - 6 minuti a 180 °C**.
8. Consumare le tortine di cioccolato calde.

10. Pulizia



PERICOLO di ustioni!

- ⊙ Far raffreddare l'apparecchio prima di spostarlo o pulirlo.



PERICOLO di scossa elettrica!

- ⊙ Staccare la spina **8** dalla presa di corrente prima di pulire la friggitrice ad aria calda.
- ⊙ Non immergere la friggitrice ad aria calda in acqua.

AVVERTENZA: rischio di danni materiali!

- ⊙ Non utilizzare detergenti abrasivi o graffianti.

NOTA: si tenga presente che dopo l'asciugatura possono restare gocce d'acqua nelle cavità. Far asciugare completamente tutti i componenti all'aria.

Accessori

- Rimuovere il grosso dei resti di alimenti.
 - Il cestello **6** e l'insero colino **4** possono essere puliti in lavastoviglie.
-

NOTA: è anche possibile lavare a mano questi pezzi con acqua calda e detersivo per piatti. Sciacquare a fondo con acqua pulita.

- Prima ammorbidire i resti di cibo attaccati.
- Prima di mettere da parte i pezzi e di riutilizzarli, farli asciugare completamente.

Alloggiamento

- Pulire l'alloggiamento **1** dall'esterno con un panno leggermente inumidito e un poco di detergente delicato.
- Asciugare con uno strofinaccio da cucina.

Vano interno

1. Pulire il vano interno con una spugnetta morbida, poca acqua e un detergente delicato.
2. Passarvi più volte uno panno in microfibra umido sciacquandolo e strizzandolo tra una passata e l'altra.
3. Asciugare con uno strofinaccio da cucina.

11. Conservazione

- Prima di mettere da parte la friggitrice ad aria calda ...
... staccare la spina **8**,
... far raffreddare l'apparecchio e
... lasciare asciugare completamente tutti i pezzi.
- Avvolgere il cavo di collegamento **8** intorno all'avvolgicavo **9**.

12. Smaltimento

Questo prodotto è soggetto alla Direttiva europea 2012/19/UE. Il simbolo del bidone della spazzatura su ruote barrato significa che all'interno dell'Unione Europea il prodotto deve essere smaltito separatamente. Questo vale per il prodotto e tutti i suoi accessori contrassegnati da questo simbolo. I prodotti così contrassegnati non possono essere smaltiti assieme ai normali rifiuti domestici, bensì devono essere consegnati presso un centro di raccolta per il riciclaggio degli apparecchi elettrici ed elettronici. Questo simbolo di riciclaggio contrassegna per esempio un oggetto o parti di materiali come adatti al riciclaggio. Il riciclaggio contribuisce a ridurre il consumo di materie prime e l'inquinamento ambientale.



Confezione

Smaltire la confezione nel rispetto delle normative ambientali vigenti nel proprio paese.

13. Risoluzione dei problemi

Qualora l'apparecchio non funzioni correttamente, scorrere l'elenco di controllo seguente. poiché l'anomalia di funzionamento potrebbe essere dovuta a un piccolo problema che l'utente è in grado di risolvere autonomamente.



PERICOLO di scossa elettrica!

- ⊙ Non tentare in nessun caso di riparare l'apparecchio da soli.



Errore	Possibili cause/rimedi
L'apparecchio non funziona	<ul style="list-style-type: none">• L'alimentazione di corrente è collegata?• Verificare il collegamento.
Gli alimenti non sono ancora pronti dopo il tempo indicato	<ul style="list-style-type: none">• La quantità era troppo grande o i pezzi erano troppo spessi?• Erano stati impostati una temperatura o un tempo di cottura troppo ridotti?
Generazione di fumo e odori intensi	<ul style="list-style-type: none">• Sull'elemento riscaldante 2 sono presenti alimenti che bruciano durante il riscaldamento? Il cestello 6 non deve essere riempito oltre il segno MAX 5.

Errore	Possibili cause/rimedi
Indicazione di E1 o E2	<ul style="list-style-type: none"> L'apparecchio non si riscalda più o non si riscalda abbastanza. Lasciare la spina staccata per qualche minuto. Se in seguito l'errore viene indicato nuovamente, è necessario riparare l'apparecchio a regola d'arte.

14. Dati tecnici

Modello:	SHFD 2000 D1
Tensione di rete:	220 – 240 V ~ 50 Hz
Assorbimento di potenza in stato di spegnimento:	≤ 0,5 W
Passaggio automatico alla modalità di spegnimento:	≤ 20 min.
Classe di protezione:	I
Potenza:	2000 W

Simboli utilizzati

	G epürte S icherheit (sicurezza verificata): gli apparecchi devono soddisfare le regole tecniche riconosciute e sono conformi alla legge in materia di sicurezza dei prodotti (Produktsicherheitsgesetz - ProdSG). Non si applica alla Svizzera.
	Con la marcatura CE, la HOYER Handel GmbH dichiara la conformità UE.
	Questo simbolo ricorda di smaltire l'imballaggio nel rispetto dell'ambiente.
	Il simbolo di riciclaggio (3 frecce) contrassegna i materiali riutilizzabili. Il materiale può essere specificato con il numero di riciclaggio al centro (qui 21) e/o una sigla (qui PAP).
	Tensione alternata
	Il simbolo identifica i pezzi che possono essere lavati in lavastoviglie.
	Si tratta di un prodotto riutilizzabile sottoposto alla responsabilità del produttore estesa nonché alla raccolta differenziata dei rifiuti.
	Con la marcatura UKCA, la HOYER Handel GmbH dichiara la conformità UK.
	Il simbolo contrassegna il fabbricante del prodotto.

Con riserva di modifiche tecniche.

15. Garanzia della HOYER Handel GmbH per l'Italia

Gentile cliente,
questo apparecchio è dotato di una garanzia di 3 anni a decorrere dalla data d'acquisto. In caso di difetti del prodotto dispone di diritti legali contro il venditore. Questi diritti legali non sono limitati dalla garanzia da noi prestata, che viene descritta di seguito.

Condizioni della garanzia

Il termine della garanzia inizia dalla data d'acquisto. Conservi con cura lo scontrino originale. Questo documento è necessario come prova dell'acquisto.

Se entro tre anni dalla data d'acquisto di questo prodotto si presenta un difetto di materiale o di produzione, ripareremo o sostituiremo gratuitamente il prodotto o ne rimborseremo il prezzo di acquisto, a nostra scelta. Per avvalersi di questa garanzia occorre presentare entro il termine di tre anni l'apparecchio difettoso e la prova d'acquisto (scontrino), descrivendo brevemente per iscritto in cosa consiste il difetto e quando si è presentato.

Se il difetto è coperto dalla nostra garanzia, vi verrà consegnato il prodotto riparato o un prodotto nuovo. La riparazione o sostituzione del prodotto non comporta l'inizio di un nuovo periodo di garanzia.

Periodo di garanzia e diritti per i difetti

La prestazione della garanzia non prolunga il periodo di garanzia. Ciò si applica anche ai pezzi sostituiti o riparati. Danni e difetti eventualmente presenti già al momento dell'acquisto devono essere comunicati dopo aver aperto la confezione. Le riparazioni effettuate dopo lo scadere del periodo di garanzia sono a pagamento.

Entità della garanzia

L'apparecchio è stato prodotto con cura basandosi su severe direttive di qualità ed è stato controllato scrupolosamente prima della consegna.

La garanzia si applica agli errori di materiale o produzione.

La prestazione in garanzia vale per difetti del materiale o di fabbricazione. Questa garanzia non si estende a componenti del prodotto esposti a normale logorio, che possono pertanto essere considerati come componenti soggetti a usura (esempio capacità della batteria, calcificazione, lampade, pneumatici, filtri, spazzole...). La garanzia non si estende altresì a danni che si verificano su componenti delicati (esempio interruttori, batterie, parti realizzate in vetro, schermi, accessori vari) nonché danni derivanti dal trasporto o altri incidenti.

La garanzia decade se il prodotto è stato danneggiato o non è stato correttamente utilizzato o sottoposto a manutenzione. Per un uso adeguato del prodotto occorre attenersi strettamente a tutte le indicazioni riportate nel manuale di istruzioni per l'uso. Occorre evitare assolutamente usi o azioni sconsigliati o evidenziati negativamente nel manuale di istruzioni per l'uso.

Il prodotto è destinato esclusivamente all'uso privato e non commerciale. La garanzia decade in caso di maneggio scorretto e inadeguato, ricorso alla forza e interventi non autorizzati dal nostro centro assistenza.

Disbrigo nei casi contemplati dalla garanzia

Per garantire un rapido disbrigo della richiesta, la preghiamo di attenersi alle seguenti indicazioni:

- Per tutte le richieste mantenga a portata di mano il numero di articolo
IAN: 500498_2504 e lo scontrino come prova.
- Il numero di articolo è riportato sulla targhetta di omologazione, su un'incisione sul frontespizio del manuale (in basso a sinistra) o su un adesivo situato sul lato posteriore o inferiore dell'apparecchio.
- Qualora si presentassero errori di funzionamento o altri difetti, si rivolga innanzitutto ai centri assistenza indicati di seguito, **telefonticamente** o tramite **e-mail**.
- Il prodotto registrato come difettoso potrà poi essere inviato a carico del destinatario all'indirizzo del centro assistenza che Le verrà comunicato, allegando la prova d'acquisto (scontrino) e indicando in che cosa consiste il difetto e quando si è presentato.

All'indirizzo www.lidl-service.com è possibile scaricare questo manuale, molti altri manuali, filmati sui prodotti e software di installazione.



Con questo codice QR si passa direttamente alla pagina dell'assistenza Lidl (www.lidl-service.com) e digitando il numero di articolo (IAN) **500498_2504** è possibile aprire il vostro manuale d'uso.



Centri assistenza



Assistenza Italia

Tel.: 800781188

E-Mail: hoyer@lidl.it

IAN: 500498_2504



Fornitore

Si tenga presente che il seguente indirizzo **non è un indirizzo di assistenza.**

Rivolgersi innanzitutto ai centri assistenza riportati sopra.

HOYER Handel GmbH
Kühnehöfe 12
22761 Hamburg
GERMANIA

16. Garanzia della HOYER Handel GmbH per la Svizzera e Malta

Gentile cliente,
questo apparecchio è dotato di una garanzia di 3 anni a decorrere dalla data d'acquisto. In caso di difetti del prodotto dispone di diritti legali contro il venditore. Questi diritti legali non sono limitati dalla garanzia da noi prestata, che viene descritta di seguito.

Condizioni della garanzia

Il termine della garanzia inizia dalla data d'acquisto. Conservi con cura lo scontrino originale. Questo documento è necessario come prova dell'acquisto.

Se entro tre anni dalla data d'acquisto di questo prodotto si presenta un difetto di materiale o di produzione, ripareremo o sostituiremo gratuitamente il prodotto o ne rimborseremo il prezzo di acquisto, a nostra scelta. Per avvalersi di questa garanzia occorre presentare entro il termine di tre anni l'apparecchio difettoso e la prova d'acquisto (scontrino), descrivendo brevemente per iscritto in cosa consiste il difetto e quando si è presentato.

Se il difetto è coperto dalla nostra garanzia, vi verrà consegnato il prodotto riparato o un prodotto nuovo. La riparazione o sostituzione del prodotto non comporta l'inizio di un nuovo periodo di garanzia.

Periodo di garanzia e diritti per i difetti

La prestazione della garanzia non prolunga il periodo di garanzia. Ciò si applica anche ai pezzi sostituiti o riparati. Danni e difetti eventualmente presenti già al momento dell'acquisto devono essere comunicati dopo aver aperto la confezione. Le riparazioni effettuate dopo lo scadere del periodo di garanzia sono a pagamento.

Entità della garanzia

L'apparecchio è stato prodotto con cura basandosi su severe direttive di qualità ed è stato controllato scrupolosamente prima della consegna.

La garanzia si applica agli errori di materiale o produzione.

Sono escluse dalla garanzia i pezzi soggetti a normale usura e i danni a parti fragili quali interruttori, lampadine o altri pezzi realizzati in vetro.

La garanzia decade se il prodotto è stato danneggiato o non è stato correttamente utilizzato o sottoposto a manutenzione. Per un uso adeguato del prodotto occorre attenersi strettamente a tutte le indicazioni riportate nel manuale di istruzioni per l'uso. Occorre evitare assolutamente usi o azioni sconsigliati o evidenziati negativamente nel manuale di istruzioni per l'uso.

Il prodotto è destinato esclusivamente all'uso privato e non commerciale. La garanzia decade in caso di maneggio scorretto e inadeguato, ricorso alla forza e interventi non autorizzati dal nostro centro assistenza.

Disbrigo nei casi contemplati dalla garanzia

Per garantire un rapido disbrigo della richiesta, la preghiamo di attenersi alle seguenti indicazioni:

- Per tutte le richieste mantenga a portata di mano il numero di articolo **IAN: 500498_2504** e lo scontrino come prova.
- Il numero di articolo è riportato sulla targhetta di omologazione, su un'incisione sul frontespizio del manuale (in basso a sinistra) o su un adesivo situato sul lato posteriore o inferiore dell'apparecchio.

- Qualora si presentassero errori di funzionamento o altri difetti, si rivolga innanzitutto ai centri assistenza indicati di seguito, **telefonticamente** o tramite **e-mail**.
- Il prodotto registrato come difettoso potrà poi essere inviato a carico del destinatario all'indirizzo del centro assistenza che Le verrà comunicato, allegando la prova d'acquisto (scontrino) e indicando in che cosa consiste il difetto e quando si è presentato.

All'indirizzo www.lidl-service.com è possibile scaricare questo manuale, molti altri manuali, filmati sui prodotti e software di installazione.



Con questo codice QR si passa direttamente alla pagina dell'assistenza Lidl (www.lidl-service.com) e digitando il numero di articolo (IAN) **500498_2504** è possibile aprire il vostro manuale d'uso.



Centri assistenza

CH Assistenza Svizzera

Tel.: 0800 56 44 33

E-Mail: hoyer@lidl.ch

MT Assistenza Malta

Tel.: 80062230

E-Mail: hoyer@lidl.com.mt

IAN: 500498_2504



Fornitore

Si tenga presente che il seguente indirizzo **non è un indirizzo di assistenza.**

Rivolgersi innanzitutto ai centri assistenza riportati sopra.

HOYER Handel GmbH

Kühnehöfe 12

22761 Hamburg

GERMANIA

Indice

1. Vista general	129
2. Uso adecuado	130
3. Indicaciones de seguridad	130
4. Volumen de suministro	133
5. Puesta en servicio	134
6. Resumen del cuadro de mandos y la pantalla	135
7. Información básica para freír	136
8. Uso	137
8.1 Conexión eléctrica	137
8.2 Encendido y apagado	137
8.3 Funcionamiento básico	137
8.4 Utilizar los programas	138
8.5 Interrumpir el proceso de cocción	138
8.6 Fin del proceso de cocción	139
8.7 Resumen de los programas	139
8.8 Tabla de cocción	140
9. Recetas	141
9.1 Alitas de pollo marinadas	141
9.2 Albóndigas de carne picada	141
9.3 Combinado de patatas fritas con mayonesa a las finas hierbas	142
9.4 Brochetas de calabacines y berenjenas	142
9.5 Camembert horneado con arándanos rojos	143
9.6 Salmón en papillote	143
9.7 Ramilletes de coliflor con harissa	144
9.8 Coles de Bruselas crujientes con panceta	144
9.9 Minipizza de jamón y rúcula.....	145
9.10 Tartaletas de chocolate con centro fundido	145
10. Limpieza	146
11. Conservación	146
12. Eliminación	147
13. Solución de problemas	147
14. Datos técnicos	148
15. Garantía de HOYER Handel GmbH	149

1. Vista general

- 1** Carcasa
- 2** Elemento calefactor (en la parte superior del interior)
- 3** Pantalla y cuadro de mandos
- 4** Tamiz
- 5 MAX** Marca de nivel de llenado máximo de la cesta de la freidora (el nivel de llenado máximo es 3,6 litros)
- 6** Cesta de la freidora
- 7** Mango de la cesta de la freidora
- 8** Cable de conexión con enchufe
- 9** Pieza distanciadora con guardacable
- 10** Orificio de aire de escape

¡Muchas gracias por su confianza!

Le felicitamos por la compra de su nueva freidora de aire caliente.

Para un manejo seguro del producto y para conocer todas sus prestaciones:

- **Antes de poner en servicio el producto por primera vez, lea estas instrucciones de servicio detenidamente.**
- **¡Sobre todo, siga las indicaciones de seguridad!**
- **El aparato solo se debe emplear de la manera descrita en estas instrucciones de servicio.**
- **Conserve estas instrucciones de servicio como información para el futuro.**
- **En caso de que entregue este aparato a otras personas, adjunte las instrucciones de servicio. Las instrucciones de servicio forman parte del producto.**

Esperamos que disfrute de su nueva freidora de aire caliente.

2. Uso adecuado

La freidora de aire caliente está diseñada para la cocción de alimentos en aire caliente a una temperatura máxima de hasta 200 °C.

La freidora de aire caliente está concebida para el uso doméstico. La freidora de aire caliente solo deberá utilizarse en el interior. Este aparato no es apto para el uso industrial.

Posible uso indebido

La freidora de aire caliente no es adecuada para calentar líquidos.

3. Indicaciones de seguridad

Indicaciones de advertencia

En caso necesario, en estas instrucciones de servicio se utilizan las siguientes indicaciones de advertencia:



¡PELIGRO! Riesgo elevado: la no observación de la advertencia puede causar lesiones mortales.

¡ADVERTENCIA! Riesgo medio: la no observación de la advertencia puede causar lesiones o daños materiales graves.

PRECAUCIÓN: riesgo reducido: la no observación de la advertencia puede causar lesiones o daños materiales leves.

NOTA: circunstancias y particularidades que se deben tener en cuenta al usar el aparato.

Símbolos en el aparato



Este símbolo le advierte que no debe tocar las superficies calientes.



Este símbolo indica que los materiales señalados de esta forma no alteran el sabor ni el olor de los alimentos.

Instrucciones para un funcionamiento seguro

- ⊙ Este aparato puede ser utilizado por niños mayores de 8 años y por personas con las capacidades físicas, sensoriales o mentales disminuidas o que carezcan de la experiencia y/o los conocimientos necesarios, bajo supervisión o habiendo recibido las instrucciones oportunas para el uso seguro del aparato y siendo conscientes del peligro de un uso incorrecto. Los niños no deben jugar con el aparato. Los niños no deben encargarse de la limpieza ni del mantenimiento del aparato, salvo que sean mayores de 8 años y estén bajo supervisión.
- ⊙ Mantenga el aparato y el cable de conexión fuera del alcance de los niños menores de 8 años.
- ⊙ El uso erróneo puede provocar lesiones.



- ⊙ No toque las piezas calientes del aparato, como p. ej., el orificio de aire de escape en la parte posterior. Agarre la cesta de la freidora únicamente por el mango.
- ⊙ Mientras fríe saldrá vapor caliente por el orificio de aire de escape. No acerque las manos al vapor.
- ⊙ Si el cable de conexión de red del aparato presenta desperfectos deberá ser sustituido únicamente por el fabricante, el servicio postventa u otras personas igualmente cualificadas para evitar peligros.
- ⊙ No limpie los elementos calefactores en húmedo.
- ⊙ Este aparato no está concebido para funcionar con un temporizador externo o con un sistema de control remoto separado.
- ⊙ Este aparato está concebido para el uso doméstico y también en otros lugares similares, como en ...
 - ... comedores de empresa en tiendas, oficinas u otros lugares de trabajo;
 - ... fincas rústicas;
 - ... hoteles, moteles u otros alojamientos por parte de los huéspedes;
 - ... y en apartamentos rurales.
- ⊙ Tenga en cuenta el capítulo dedicado a la limpieza (véase "Limpieza" en la página 146).



¡PELIGRO para los niños!

- ⊙ Procure que los niños nunca puedan tirar abajo la freidora de aire caliente mientras está caliente (p. ej., tirando del cable de red). ¡Las escaldaduras pueden suponer un peligro de muerte!
- ⊙ El material de embalaje no es ningún juguete. Los niños no deben jugar con las bolsas de plástico. Existe peligro de asfixia.



¡PELIGRO para y debido a los animales de compañía y de granja!

- ⊙ Los aparatos eléctricos pueden presentar peligros para los animales de compañía y de granja. Además, los animales también pueden ocasionar daños en el aparato. Por ello, como regla general, mantenga a los animales alejados de los aparatos eléctricos.



¡PELIGRO para las aves!

- ⊙ Las aves respiran más deprisa, distribuyen el aire de forma distinta dentro de su cuerpo y son mucho más pequeñas que las personas. Por esa razón puede ser muy peligroso para las aves aspirar el humo producido durante el funcionamiento de este aparato, incluso en cantidades muy pequeñas. Cuando utilice este aparato, traslade las aves a otro lugar.



¡PELIGRO de descarga eléctrica debido a la humedad!

- ⊙ Proteja el aparato de la humedad y de las gotas o las salpicaduras de agua.
- ⊙ El aparato, el cable de conexión y el enchufe no se pueden sumergir en agua ni en ningún otro líquido.

- ⊙ Si penetraran líquidos en el aparato, desenchúfelo inmediatamente. Haga revisar el aparato antes de volver a utilizarlo de nuevo.
- ⊙ Si, no obstante, el aparato cayera al agua, desenchúfelo inmediatamente y, solo después, sáquelo del agua. En tal caso, no utilice más el aparato y llévelo a revisión a un taller especializado.
- ⊙ No utilice el aparato con las manos mojadas.



¡PELIGRO de descarga eléctrica!

- ⊙ No ponga en funcionamiento el aparato si este o el cable de conexión presentan daños visibles o si el aparato se ha caído antes al suelo.
- ⊙ Si utiliza un alargador, este deberá ser suficiente para los datos técnicos de este aparato.
- ⊙ No conecte el aparato a una toma de corriente múltiple. Podría producirse una sobrecarga.
- ⊙ Coloque el cable de conexión de modo que nadie lo pise, se enganche o tropiece con él.
- ⊙ Conecte el enchufe sólo a una toma de corriente con tomas de tierra, correctamente instalada, fácilmente accesible y cuya tensión corresponda a la indicación en la placa de características. La toma de corriente debe seguir siendo fácilmente accesible tras la conexión.
- ⊙ Asegúrese de que el cable de conexión no resulte dañado por bordes afilados o superficies calientes. No enrolle el cable de conexión alrededor del aparato.
- ⊙ Al instalar el aparato, vigile que no se presione ni se aplaste el cable de conexión.
- ⊙ Incluso una vez apagado, el aparato no está completamente desconectado de la red. Para ello, extraiga el enchufe de la toma de corriente.

- ⊙ Para sacar el enchufe de la toma de corriente, tire siempre del enchufe, nunca del cable de conexión.
- ⊙ Saque el enchufe de la toma de corriente:
 - después de cada uso
 - si se produce una avería
 - cuando no utilice el aparato
 - antes de limpiar el aparato
 - en caso de tormenta
- ⊙ Para evitar peligros, no realice ninguna modificación en el artículo. Las reparaciones solo deben ser realizadas por un taller especializado o por el servicio técnico.



¡PELIGRO de incendio!

- ⊙ No deje nunca el aparato enchufado sin supervisión.
- ⊙ Vigile la freidora de aire caliente en todo momento mientras esté en funcionamiento. De esa forma se dará cuenta a tiempo de los problemas que puedan surgir a través de los olores o ruidos inusuales.
- ⊙ No cubra nunca el aparato ni lo coloque sobre objetos blandos (como p. ej., toallas).
- ⊙ Procure que exista un espacio libre por todos los lados y encima del aparato.
- ⊙ No utilice la freidora de aire caliente directamente debajo de armarios altos o tomas de corriente de pared, ni cerca de cortinas, papel u otros objetos inflamables similares.
- ⊙ Haga funcionar la freidora de aire caliente exclusivamente sobre una superficie de trabajo firme, lisa, antideslizante, seca y no inflamable para evitar que se vuelque o se deslice desplazándose.



¡PELIGRO de lesiones por quemaduras!

- ⊙ No toque las superficies calientes del aparato ni el interior. Utilice manoplas para horno o agarradores.

- ⊙ Deje enfriar por completo el aparato antes de limpiarlo o guardarlo.
- ⊙ No desplace ni transporte la freidora de aire caliente mientras esté encendida.

¡ADVERTENCIA sobre daños materiales!

- ⊙ Utilice solamente accesorios originales.
- ⊙ No coloque el aparato sobre superficies calientes (p. ej. placas de cocina) o cerca de fuentes de calor o del fuego.
- ⊙ Procure que los alimentos no entren en contacto con el elemento calefactor caliente situado en la parte superior del interior ni se queden adheridos a este.
- ⊙ No utilice detergentes abrasivos o productos de limpieza que produzcan arañazos.
- ⊙ El aparato lleva soportes de plástico antideslizantes. Dado que los muebles están recubiertos con una gran variedad de lacas y plásticos, y que se tratan con diferentes productos de conservación, puede que algunos de esos materiales contengan componentes que ataquen y reblandezcan los soportes de plástico. Si es necesario, coloque debajo del aparato una base de apoyo antideslizante.

4. Volumen de suministro

- 1 freidora de aire caliente
- 1 accesorio de tamiz **4**
- 1 cesta de la freidora **6**
- 1 copia de las instrucciones de servicio completas (en Internet)
- 1 guía breve (se incluye con el aparato)

5. Puesta en servicio

- Retire todo el material de embalaje. **En concreto, el espacio interior debe estar totalmente libre de restos de embalaje, como por ejemplo, trocitos de poliestireno.**



¡PELIGRO de incendio!

En la parte posterior del aparato se encuentran el orificio de aire de escape **10** y la pieza distanciadora **9**. Durante el funcionamiento sale vapor caliente por el orificio de aire de escape.

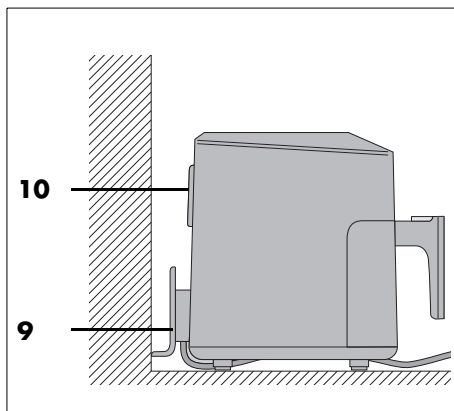

- ⊙ Nunca cubra el orificio de aire de escape **10**.
- ⊙ No utilice la freidora de aire caliente directamente debajo de armarios altos o tomas de corriente de pared, ni cerca de cortinas, papel u otros objetos inflamables similares.
- ⊙ Procure que exista un espacio libre por todos los lados y encima del aparato.

NOTA: durante la primera puesta en funcionamiento puede producirse un ligero olor y humo. Esto se debe a los medios de montaje del elemento calefactor **2** y no es ningún fallo del producto. Procure que haya suficiente ventilación.

- Agarre la cesta de la freidora **6** por el mango **7** para sacarla de la carcasa **1**.
- Retire las láminas protectoras y cintas adhesivas del aparato, pero no retire la placa de características situada en la parte posterior del aparato.
- Compruebe que estén todos los accesorios y que no presenten daños.
- Limpie el aparato y todos los accesorios antes de usarlos por primera vez (véase "Limpieza" en la página 146).
- Coloque el aparato sobre una base de apoyo seca, lisa, antideslizante y resistente al calor.
- Introduzca el enchufe **8** en una toma de corriente que corresponda a las especificaciones indicadas en la placa de características. La toma de corriente debe seguir siendo fácilmente accesible tras el encendido.

6. Resumen del cuadro de mandos y la pantalla

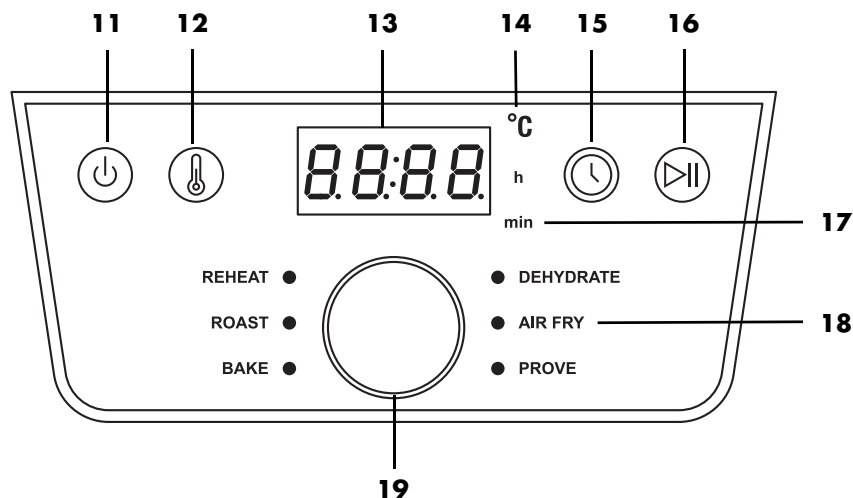

- 11** Encendido/apagado
- 12** Pulsar para poder modificar la temperatura, el indicador parpadea
- 13** La pantalla muestra los valores de la temperatura y el tiempo de cocción
- 14** °C Se ilumina si se muestra la temperatura.
- 15** Pulsar para poder modificar el tiempo de cocción, el indicador parpadea
- 16** Función de inicio/pausa
- 17** h / min Se ilumina cuando se indica el tiempo.
h se ilumina para indicar las horas /
min se ilumina cuando se indican los minutos
- 18** 6 programas (véase "Resumen de los programas" en la página 139)
- 19** Regulador giratorio:
- pulsar para abrir el menú para la selección de programa. El LED detrás de **REHEAT** se ilumina. Girándolo se accede a los programas. El programa seleccionado se muestra mediante el LED iluminado.
 - girar para modificar la temperatura o el tiempo, solo si los valores en la pantalla parpadean.

7. Información básica para freír

Preparación de los alimentos

- Todos los alimentos que vayan a freírse deben estar tan secos como sea posible. Seque bien los alimentos para freír y, en su caso, retire el hielo de los alimentos congelados.
- Retire todo el agua y el hielo que sea posible de los alimentos congelados antes de echar los alimentos a la freidora de aire caliente.
- Al freír alimentos empanados, procure que el rebozado quede tan adherido como sea posible a los alimentos para freír.

Tiempo y temperatura de fritura

- Para un resultado sano y sabroso es preciso respetar con exactitud la selección de temperatura y el tiempo de fritura que figuran en las indicaciones del embalaje.
- Fría únicamente pequeñas cantidades cada vez.
- La cesta de la freidora **6** no debe llenarse por encima de la marca **MAX 5**.
- La acrilamida puede resultar cancerígena. Para mantener al mínimo posible la formación de acrilamida, evite un tostado excesivo.

Para conseguir un tostado uniforme ^{1 2}

¹: sacudir o girar cada 5 minutos.

²: sacudir o girar pasada la mitad del tiempo de cocción.

Si desea que los alimentos (p. ej., las patatas fritas o los nuggets de pollo) alcancen un tostado uniforme, deberá sacudirlos 1 o 2 veces durante el proceso de fritura.

1. Agarre la cesta de la freidora **6** por el mango **7** para sacarla de la carcasa **1** y sacuda los ingredientes. Al sacudir, procure que las patatas fritas se mezclen bien y de esa forma las patatas sin freír del todo que estén en el interior salgan hacia fuera. La ventilación se apaga automáticamente al retirar la cesta de la freidora **6**. La pantalla **3** parpadea.
2. Vuelva a colocar la cesta de la freidora **6** en el aparato. El proceso interrumpido se inicia de nuevo automáticamente.

Horneado

No se debe añadir **en ningún caso** masa directamente a la cesta de la freidora **6**. Una vez preparada, añada la masa a un molde para horno u otro molde resistente al calor (p. ej., moldes para magdalenas). A continuación, coloque los moldes con la masa en la cesta de la freidora **6**.

Información del embalaje

Si no encuentra tiempos de cocción para freidoras de aire caliente en el embalaje de los alimentos congelados, guíese por los tiempos indicados para los hornos de circulación de aire.

8. Uso



¡PELIGRO de quemaduras!

- ⊙ Durante el funcionamiento las superficies del aparato pueden calentarse. No toque las piezas calientes del aparato, como p. ej., el orificio de aire de escape **10** en la parte posterior.
- ⊙ Utilice manoplas para horno o agarra-dores para sujetar la cesta de la freidora **6**.
- ⊙ Mientras fríe saldrá vapor caliente por el orificio de aire de escape **10**. No acerque las manos al vapor.
- ⊙ No desplace ni transporte la freidora de aire caliente mientras esté encendida.

¡ADVERTENCIA sobre daños materiales!

- ⊙ ¡El aparato no debe usarse bajo ningún concepto sin la cesta de la freidora!
-

8.1 Conexión eléctrica

- Una vez montado el aparato, introduzca el enchufe **8** en una toma de tierra que corresponda a las especificaciones indicadas en la placa de características. La toma de corriente debe seguir siendo fácilmente accesible tras el encendido.

8.2 Encendido y apagado

- Pulse la tecla  **11** para conectar el aparato desde el modo de espera.
 - Se escuchará una breve señal acústica.
 - Todos los LED de programa se iluminan brevemente.
 - La temperatura preajustada **180 °C** se indica en la pantalla **3**.

- Pulsando de nuevo la tecla  **11**, el aparato puede conmutarse en cualquier momento al modo de espera. Esto funciona también desde programas en curso.
El ventilador se detiene.

8.3 Funcionamiento básico

Para los siguientes puntos se aplica: el aparato está encendido.

Acceder a los programas

- Pulse el regulador giratorio **19**. El LED detrás de **REHEAT** se ilumina.
- Gire el regulador giratorio hasta que el LED del programa deseado se ilumine, entonces se habrá seleccionado.

Modificar la temperatura

La temperatura puede ajustarse en pasos de 5 grados entre 40 y 200 °C.

- Pulse la tecla  **12**. En la pantalla **3** parpadeará la temperatura.
- Gire el regulador giratorio hasta que aparezca la temperatura deseada. El parpadeo se detiene aprox. 5 segundos después de ajustar. La nueva temperatura se adoptará.



Modificar el tiempo

El tiempo de cocción puede ajustarse en pasos de 1 minuto entre 1 y 60 minutos. (En el programa **DEHYDRATE** entre 1 hora y 24 horas).

- Pulse la tecla  **15**. En la pantalla parpadeará el tiempo.
- Gire el regulador giratorio hasta que aparezca el tiempo deseado. El parpadeo se detiene aprox. 5 segundos después de ajustar. El nuevo tiempo se adoptará.

8.4 Utilizar los programas



NOTAS:

- Procure que los alimentos no entren en contacto con el elemento calefactor **2** caliente situado en la parte superior del interior ni se queden adheridos a este.
 - **FUNCIÓN DE INICIO RÁPIDO**
Encienda el aparato desde el modo de espera con la tecla  **11**. Pulsando la tecla  **16** se inicia la cocción con la temperatura de *180 °C* preajustada y el tiempo de cocción de *15 min* preajustado.
-

El aparato cuenta con programas preajustados para algunos alimentos y tipos de preparación. Cuando selecciona un programa, puede efectuar además los siguientes ajustes en cualquier momento:

- Temperatura
 - Tiempo de cocción
1. Prepare los alimentos y añádalos a la cesta de la freidora **6**.
 2. Deslice la cesta de la freidora en la carcasa **1**.
 3. Pulse la tecla  **11** para encender.
 4. Pulse el regulador giratorio **19** una vez. El LED detrás de **REHEAT** se ilumina.
 5. Gire el regulador giratorio hasta que el LED del programa deseado se ilumine. En la pantalla **3** se muestra la temperatura preajustada del programa seleccionado.
-

NOTA: para modificar la temperatura pulse

-  **12**, para modificar el tiempo pulse
 -  **15**. Mientras el valor correspondiente esté parpadeando en la pantalla, podrá modificarse girando el regulador giratorio. Después de girar espere aprox. 5 segundos. El indicador deja de parpadear y el nuevo valor se adopta.
-

6. Inicie el proceso de cocción pulsando la tecla  **16**. El programa se inicia.
 - En la pantalla se indica el tiempo de funcionamiento restante. Los valores para el tiempo y la temperatura pueden modificarse también mientras el programa está en curso.

8.5 Interrumpir el proceso de cocción

NOTAS:

- El aparato conmuta al modo de apagado 20 minutos después de interrumpir el proceso de cocción.
 - Una pausa demasiado larga puede influir muy negativamente en el resultado de la cocción.
-

En cualquier momento puede interrumpir el proceso de cocción, p. ej., para comprobar el grado de tostado.

1. Agarre la cesta de la freidora **6** por el mango **7** para sacarla de la carcasa **1**. El aparato se desconecta de forma automática.
 - El LED del programa y la pantalla parpadean.
 - Se indica el tiempo de cocción.
 - El ventilador se detiene hasta que la cesta de la freidora se haya introducido de nuevo.
 2. Vuelva a colocar la cesta de la freidora en el aparato. El aparato vuelve a encenderse automáticamente hasta que haya transcurrido el tiempo de cocción.
-
1. Pulse brevemente la tecla  **16** para interrumpir el proceso de cocción.
 - El LED del programa y la pantalla parpadean.
 - Se indica el tiempo de cocción.
 - El ventilador se detiene.

2. Pulse de nuevo la tecla de inicio/pausa  **16** para continuar con el proceso de cocción.

8.6 Fin del proceso de cocción

- Durante el último minuto los segundos se contarán de forma regresiva.
- Cuando el programa haya llegado al final, se escuchará una señal acústica y en la pantalla aparecerá *End*. Poco después el aparato se desconectará y la pantalla se apagará.
- Necesitará una base de apoyo resistente al calor para la cesta de la freidora **6** así como un plato o un recipiente (en caso necesario, precalentado).
- Para desconectar el aparato de la red, retire el enchufe **8** después de su uso.

1. Agarre la cesta de la freidora **6** por el mango **7** para sacarla de la carcasa **1** y colóquela sobre la base de apoyo resistente al calor.
2. Sirva los alimentos en el plato o el recipiente preparado.
3. Deje enfriar el aparato y el accesorio antes de limpiarlos.

NOTA: si, p. ej., el grado de tostado todavía no es el que usted desea, puede modificar manualmente el proceso de cocción. Vuelva a deslizar la cesta de la freidora **6** llena para insertarla en la carcasa **1** e inicie de nuevo el proceso de cocción. Pasados un par de minutos, compruebe el grado de tostado. Para ello, agarre la cesta de la freidora por el mango para sacarla de la carcasa y vuelva a colocarla después.

8.7 Resumen de los programas

- La tabla siguiente ofrece consejos de ajuste básicos para los alimentos indicados.

Programa	Uso	Temperatura preajustada (rango ajustable)	Tiempo preajustado (rango ajustable)
REHEAT	Calentamiento	200 °C (60 – 200 °C)	15 min. (1 – 60 min.)
ROAST	Filetes, chuletas	200 °C (60 – 200 °C)	20 min. (1 – 60 min.)
BAKE	Magdalenas, pasteles y panadería	150 °C (60 – 200 °C)	18 min. (1 – 60 min.)
DEHYDRATE	Deshidratar/secar alimentos (ciruelas / rodajas de manzana)	60 °C (60 – 90 °C)	2 horas (1 – 24 h)
AIR FRY	Patatas fritas congeladas ¹	200 °C (60 – 200 °C)	20 min. (1 – 60 min.)
PROVE	Dejar reposar la masa de levadura	75 °C (35 o 75 °C)	45 min. (15 min. – 4 h)

8.8 Tabla de cocción

- Las indicaciones de temperaturas y tiempos de la tabla de cocción son valores orientativos. En función de las características, el tamaño y la cantidad de los alimentos, así como de sus propias preferencias, la temperatura y el tiempo pueden variar.

Alimentos a cocinar	°C	Minutos	Cantidad óptima	Cantidad máxima
Patatas fritas ¹	170	30 – 35	500 g	1000 g
Muslos de pollo ²	200	30	450 g	1000 g
Verdura ²	180	25	400 g	950 g
Panecillo para hornear ²	180	8	4 unidades	6 unidades
Magdalenas	150	18	4 unidades	9 unidades
Filete de salmón	200	15	100 g	500 g
Filete ²	200	5 – 20	100 g	500 g

Los números volados ^{1,2} significan:

¹: sacudir o girar cada 5 minutos.

²: sacudir o girar pasada la mitad del tiempo de cocción.

En el programa **AIR FRY**: cada 5 minutos escuchará una señal acústica para recordarle que debe sacudir brevemente los alimentos.

Precalentar: las freidoras de aire caliente no requieren un largo tiempo de precalentamiento, pero 2 - 3 minutos pueden optimizar el tiempo de cocción.

9. Recetas

9.1 Alitas de pollo marinadas

Ingredientes para 2 personas

NOTA: ¡tener en cuenta el nivel de llenado máximo! Es posible que se necesiten 2 procesos de fritura.

Ingredientes

Aprox. 8 alitas de pollo

Ingredientes para el marinado

6 cucharadas aceite de colza o girasol
6 cucharadas salsa Sweet 'n' Hot Chili
4 cucharadas kétchup de tomate
4 cucharadas vinagre
1 a 2 cucharaditas sal
1 a 2 cucharaditas pimentón
1 a 2 cucharaditas copos de chile

Preparación

1. Mezclar todos los ingredientes del marinado en un recipiente de gran tamaño.
2. Añadir las alitas de pollo al recipiente, mezclarlas con el marinado y dejarlas aprox. 1 hora dentro del marinado.
3. Colocar las alitas de pollo marinadas juntas en la cesta de la freidora.
4. Ajustar los valores **15 minutos** y **190 °C** e iniciar el proceso de fritura.
5. Dar la vuelta a las alitas de pollo al pasar la mitad del tiempo de cocción.
6. Al finalizar el tiempo de cocción, comprobar las alitas de pollo y sacarlas si están bien hechas.

CONSEJO: si se prefieren las alitas de pollo más crujientes, se pueden seguir cocinando a 200 °C durante otros 5 minutos.

9.2 Albóndigas de carne picada

Ingredientes para 2 personas

Ingredientes para las albóndigas de carne picada

250 g carne picada de ternera
½ cebolla morada pequeña
Aceite de oliva
2 - 3 tallos perejil liso
1 yema de huevo
1 cucharada pan rallado
Pimentón (picante)
Sal y pimienta

Preparación

1. Pelar la cebolla morada, picarla fina y rehogarla en un poco de aceite de oliva hasta que quede transparente.
2. Lavar el perejil, sacudirlo para secarlo y picar finas las hojas.
3. Amasar la carne picada con los daditos de cebolla preparados, el perejil picado, la yema de huevo batida y el pan rallado hasta obtener una masa uniforme y condimentar al gusto.
4. Con las manos húmedas formar bolitas uniformes de la masa de carne picada.
5. Colocar las albóndigas de carne picada en el accesorio de la cesta de la freidora y ajustar a **180 °C** y **aprox. 15 minutos** e iniciar el proceso de fritura.
6. Dar la vuelta a las albóndigas de carne picada al pasar la mitad del tiempo de cocción para que se doren por igual.
7. Al finalizar el tiempo de cocción, comprobar las albóndigas de carne picada y sacarlas si están bien hechas.

CONSEJO: los tiempos de fritura dependen del tamaño de las albóndigas de carne picada.

9.3 **Combinado de patatas fritas con mayonesa a las finas hierbas**

Ingredientes para 4 raciones

NOTA: ¡tener en cuenta el nivel de llenado máximo! Es posible que se necesiten 2 procesos de fritura.

Ingredientes para la mayonesa

- 1 huevo
- 1 cucharadita mostaza
- 125 ml aceite de girasol
- 1 cucharadita perejil picado fino
- 1 cucharadita perifollo picado fino
- 1 cucharadita zumo de limón
- Sal y pimienta

Ingredientes para las patatas fritas

- 250 g boniatos
- 250 g patatas con textura consistente
- 2 cucharadas aceite de girasol

Preparación

1. Para hacer la mayonesa a las finas hierbas, introducir el huevo y la mostaza en un vaso alto y mezclar con una batidora de mano.
2. Mientras se bate, añadir un chorrito fino de aceite hasta conseguir una masa cremosa y homogénea.
3. Añadir las hierbas y sazonar con sal, pimienta y zumo de limón.
4. Pelar, lavar y secar con papel de cocina las patatas y los boniatos.
5. Cortar las patatas y los boniatos en palillos de aprox. 1 cm de espesor y mezclarlos en un recipiente con el aceite.
6. Añadir las patatas fritas a la freidora.
7. Ajustar los valores **25 minutos** y **200 °C** e iniciar el proceso de fritura.
8. **Al cabo de 15 minutos** reducir la temperatura a **180 °C** y sacudir bien las patatas fritas.

9. Salar las patatas fritas y servir las con la mayonesa a las finas hierbas.

9.4 **Brochetas de calabacines y berenjenas**

Ingredientes para 4 raciones

NOTA: ¡tener en cuenta el nivel de llenado máximo! Es posible que se necesiten 2 procesos de fritura.

Ingredientes

- ½ cucharadita pimienta
- ½ cucharadita pimienta de Jamaica
- ½ cucharadita cilantro
- ½ cucharadita tomillo seco
- ½ cucharadita orégano seco
- 1 cucharadita sal
- 50 ml aceite de oliva
- 2 berenjenas
- 2 calabacines
- 2 cebollas
- Brochetas de madera

Preparación

1. Mezclar las hierbas, las especias y el aceite en un recipiente.
2. Cortar los calabacines y las berenjenas en rodajas de 2 cm de espesor. Cortar las cebollas en cuartos.
3. Añadir la verdura a la mezcla de especias y aceite.
4. Insertar la verdura alternativamente en las brochetas.
5. Cocinar las brochetas a **200 °C durante 15 minutos**.
6. Dar la vuelta a las brochetas al pasar la mitad del tiempo de cocción.

9.5 Camembert horneado con arándanos rojos

Ingredientes para 4 raciones

NOTA: primero, comprobar si los 4 quesos Camembert completos pueden colocarse unos junto a otros en la cesta de la freidora. En caso contrario, preparar los quesos Camembert en 2 procesos de fritura.

Ingredientes

- 4 quesos Camembert (hasta 150 g cada uno)
- 2 huevos
- 2 cucharadas nata
- 6 cucharadas pan rallado
- 4 cucharadas arándanos rojos en conserva
- Sal y pimienta

Preparación

1. Batir los huevos con la nata y condimentar con sal y pimienta.
2. Verter el pan rallado en un plato hondo.
3. Pasar el Camembert refrigerado (entero o en cuartos) por la masa de huevo y empanarlo a continuación con el pan rallado hasta que el queso quede bien recubierto.
4. Hornear los trozos de Camembert a **200 °C durante aprox. 5 a 10 minutos** hasta que se doren.
5. Servir el Camembert con unos pocos arándanos rojos.

9.6 Salmón en papillote

Ingredientes para 2 raciones

Ingredientes

- 250 g patatas con textura consistente
- 100 g espinacas frescas
- 1 chalota
- 1 diente de ajo
- 1 cucharada aceite de oliva
- 300 g filetes de salmón (sin piel)
- 1 ramita de perejil
- 1 ramita de albahaca
- 1 cucharada alcaparras
- 2 cucharadas mantequilla blanda
- 1 lima sin tratar
- Sal y pimienta

Preparación

1. Pelar las patatas, lavarlas y cocerlas en agua salada hirviendo. A continuación escurrir las patatas y cortarlas en rodajas finas.
2. Limpiar y lavar las espinacas, y dejarlas escurrir bien.
3. Pelar la chalota y el ajo y cortarlos en daditos. Rehogar la cebolla en una cazuela con aceite hasta que quede transparente.
4. Añadir las espinacas y rehogarlas también brevemente hasta que las hojas se junten. A continuación, retirar la cazuela del fuego y dejarla a un lado.
5. Lavar el salmón, secarlo con papel de cocina y cortarlo en dos trozos.
6. Lavar el perejil y la albahaca, sacudirlos para secarlos y picar finas las hojas.
7. Dejar escurrir las alcaparras y picarlas en trozos grandes.
8. Amasar las alcaparras y las hierbas picadas con la mantequilla.
9. Lavar la lima con agua caliente, secarla con papel de cocina y cortarla en rodajas.

10. Preparar dos trozos grandes de papel de horno.
11. Colocar las rodajas de patata en el medio y condimentarlas con sal y pimienta. Poner encima las espinacas y el salmón.
12. Añadir la mantequilla con alcaparras desmenuzadas sobre el salmón y cubrirlo con las rodajas de lima.
13. Plegar el papel por encima de los ingredientes, cerrarlo bien por los lados.
14. Cocinar los papillotes juntos **a 200 °C durante aprox. 20 minutos**.
15. Retirar a continuación el papel y servir el plato inmediatamente.

9.7 Ramilletes de coliflor con harissa

Ingredientes para 2 raciones

Ingredientes

- | | |
|----------------|----------------------------------|
| 1 | coliflor pequeña |
| 3 cucharadas | harina |
| 150 ml | leche de coco |
| 1½ cucharadita | pimentón dulce |
| ½ cucharadita | ajo en polvo |
| 1 cucharada | pasta harissa (picante al gusto) |
| | Sal y pimienta |

Preparación

1. Lavar la coliflor y dividirla en ramilletes pequeños.
2. Remover el resto de los ingredientes hasta conseguir una masa lisa y espesa. Añadir un poco de harina si la masa está demasiado fluida.
3. Sumergir los ramilletes de coliflor uno a uno en la masa y dejar escurrir bien la masa sobrante.
4. Cocinar los ramilletes de coliflor empapados en porciones. No deben colocarse demasiado cerca unos de otros para que queden crujientes.

5. Ajustar la temperatura a **180 °C** y el tiempo de cocción a **20 minutos** e iniciar el proceso de fritura.
6. Dar la vuelta a los ramilletes de coliflor al pasar la mitad del tiempo.

CONSEJO: una salsa de yogur fresca queda muy bien como acompañamiento.

9.8 Coles de Bruselas crujientes con panceta

Ingredientes para 2 raciones

Ingredientes

- | | |
|-------------|---------------------|
| 400 g | coles de Bruselas |
| 40 g | panceta entreverada |
| 4 | dientes de ajo |
| 1 cucharada | aceite de oliva |
| | Sal y pimienta |

CONSEJO: esta receta queda mejor con coles de Bruselas frescas, pero se puede preparar también con coles de Bruselas congeladas. En ese caso no cortar los cogollos por la mitad. El tiempo de cocción y la temperatura no cambian.

Preparación

1. Lavar las coles de Bruselas y cortarlas por la mitad.
2. Cortar la panceta en tiras finas.
3. Dejar los dientes de ajo enteros y sin pelar.
4. Mezclar todos los ingredientes en un recipiente y condimentar con sal y pimienta al gusto.
5. Cocinar todo **a 180 °C durante aprox. 15 a 20 minutos**.
6. Sacudir o dar la vuelta a los ingredientes al pasar la mitad del tiempo.
7. Servir cada ración con 2 dientes de ajo. Sacar la parte blanda de los dientes de ajo y comerla también si se desea.

9.9 Minipizza de jamón y rúcula

Ingredientes para 2 raciones

Ingredientes

1 paquete	masa de pizza
1 lata	salsa de tomate
200 g	mozzarella
1 manojo	rúcula
100 g	jamón serrano
	Aceite de oliva
	Sal, pimienta, orégano

Preparación

1. Desenrollar la masa de pizza sobre una superficie de trabajo enharinada y recortar rectángulos que sean 1 cm más pequeños por todos los lados que la superficie de la cesta de la freidora.
2. Pinchar ligeramente la masa con un tenedor.
3. Cortar la mozzarella en rodajas finas.
4. Untar la masa con la salsa de tomate, condimentarla con sal, pimienta y orégano y cubrirla con las rodajas de mozzarella.
5. Hornear los trozos de pizza en porciones **a 180 °C durante aprox. 7 minutos.**
6. Distribuir el jamón serrano sobre los trozos y hornearlos de nuevo durante **3 a 5 minutos.**
7. Cuando la pizza se tueste ligeramente por el borde, retirar los trozos y distribuir por encima la rúcula lavada.
8. Rociar las minipizzas con un poco de aceite de oliva y servir las.

CONSEJO: en función del grosor de la masa, la pizza necesitará entre 1 y 2 minutos más o menos.

9.10 Tartaletas de chocolate con centro fundido

Ingredientes para 8 tartaletas

NOTA: comprobar al principio cuántos moldes para magdalenas caben en la freidora al mismo tiempo.

Ingredientes

75 g	chocolate negro
3	huevos
75 g	mantequilla
75 g	azúcar
50 g	harina

Preparación

1. Picar el chocolate y derretirlo al baño María.
2. Añadir la mantequilla y derretirla también.
3. Batir los huevos y el azúcar hasta obtener una mezcla espumosa.
4. Tamizar la harina sobre la masa de huevos y azúcar y mezclarla hasta conseguir una masa lisa.
5. Incorporar la mezcla de mantequilla y chocolate.
6. Introducir la masa en los moldes para magdalenas.
7. Hornear las tartaletas de chocolate en el aparato precalentado **a 180 °C aprox. 5 a 6 minutos.**
8. Consumir las tartaletas de chocolate calientes.

10. Limpieza



¡PELIGRO de quemaduras!

- ⊙ Deje enfriar el aparato antes de moverlo o limpiarlo.



¡PELIGRO de descarga eléctrica!

- ⊙ Retire el enchufe **8** de la toma de corriente antes de limpiar la freidora de aire caliente.
- ⊙ La freidora de aire caliente no puede sumergirse en agua.

¡ADVERTENCIA sobre daños materiales!

- ⊙ No utilice detergentes abrasivos o productos de limpieza que produzcan arañazos.

NOTA: tenga en cuenta que después de secarla todavía pueden quedar gotas de agua en las cavidades. Deje secar completamente todas las piezas al aire.

Accesorios

- Elimine los restos de alimentos más grandes.
 - La cesta de la freidora **6** y el accesorio de tamiz **4** se pueden lavar en el lavavajillas.
-

NOTA: también puede fregar estas piezas a mano con agua caliente y detergente. Enjuague a fondo a continuación con agua limpia.

- Previamente deberá poner en remojo los restos de alimentos que se hayan quemado.
- Deje que todas las piezas se sequen totalmente antes de guardarlas o volver a utilizarlas.

Carcasa

- Limpie la carcasa **1** por fuera con un paño humedecido y con un poco de detergente suave.
- Séquelo con un paño de cocina.

Interior

1. Limpie el interior con una esponja suave, un poco de agua y detergente suave.
2. Friéguelo pasando varias veces un trapo de microfibra humedecido, enjugándolo y escurriéndolo durante el proceso.
3. Séquelo con un paño de cocina.

11. Conservación

- Antes de guardar la freidora de aire caliente ...
 - ... debe retirarse el enchufe **8**,
 - ... el aparato debe haberse enfriado y
 - ... todas las piezas deben estar totalmente secas.
- Enrolle el cable de conexión **8** alrededor del guardacable **9**.

12. Eliminación

Este producto está sujeto a la Directiva Europea 2012/19/UE. El símbolo del cubo de basura con ruedas tachado significa que en la Unión Europea el producto se debe llevar a un punto de recogida de residuos separado. Esto es válido para el producto y para todos los accesorios que estén marcados con este símbolo. Los productos marcados no se deben eliminar con la basura doméstica normal, sino que deben llevarse a un punto de recogida para el reciclado de aparatos eléctricos y electrónicos.



Este símbolo de reciclaje señala que, p. ej., un objeto o las piezas de un material son aptos para la recuperación. El reciclado ayuda a reducir el consumo de materias primas y a proteger el medio ambiente.



Embalaje

Cuando quiera eliminar el embalaje, siga las correspondientes normas de protección medioambiental vigentes en su país.

13. Solución de problemas

Si en algún momento el aparato no funciona como es debido, consulte en primer lugar la siguiente lista de comprobación. Es posible que se trate de un problema sin importancia que usted mismo puede solucionar.



¡PELIGRO de descarga eléctrica!

- ⊙ No intente reparar el aparato usted mismo en ningún caso.









Error	Posibles causas / medidas a adoptar
No funciona	<ul style="list-style-type: none"> • ¿Funciona el suministro de corriente eléctrica? • Compruebe la conexión.
Los alimentos aún no están listos una vez pasado el tiempo recomendado	<ul style="list-style-type: none"> • ¿La cantidad era demasiado grande o los trozos eran demasiado gruesos? • ¿La temperatura o el tiempo de cocción se han ajustado demasiado bajos?
Fuerte olor y humo	<ul style="list-style-type: none"> • ¿Hay restos de alimentos en el elemento calefactor 2 que se estén quemando durante el calentamiento? La cesta de la freidora 6 no debe llenarse por encima de la marca MAX 5.

Error	Posibles causas / medidas a adoptar
Indicación de E1 o E2	<ul style="list-style-type: none"> El aparato no se calienta más o no calienta lo suficiente. Retire el enchufe de la toma de corriente durante unos minutos. Si el error sigue apareciendo después, el aparato deberá ser reparado por una persona capacitada.

14. Datos técnicos

Modelo:	SHFD 2000 D1
Tensión de la red:	220-240 V ~ 50 Hz
Consumo de potencia en estado apagado:	≤ 0,5 W
Cambio automático al estado apagado:	≤ 20 min
Clase de protección:	I
Potencia:	2000 W

Símbolos empleados

	G eprüfte S icherheit (seguridad verificada): los aparatos deben satisfacer las normas técnicas reconocidas con carácter general y ser conformes a la Ley alemana de seguridad de productos (Produktsicherheitsgesetz - ProdSG).
	Mediante el mercado CE, HOYER Handel GmbH declara la conformidad de la UE.
	Este símbolo recuerda que el embalaje debe eliminarse de forma respetuosa con el medio ambiente.
	Los materiales reciclables están marcados con el símbolo de reciclaje (3 flechas). El material puede especificarse mediante el número de reciclaje en el centro (aquí: 21) y/o una abreviatura (aquí: PAP).
	Tensión alterna
	Este símbolo identifica las piezas que pueden lavarse en el lavavajillas.
	Se trata de un producto reutilizable sujeto a la responsabilidad ampliada del fabricante así como a la separación de residuos.
	Mediante el mercado UKCA, HOYER Handel GmbH declara la conformidad para el Reino Unido.
	Este símbolo identifica al fabricante del producto.

Reserva de modificaciones técnicas.

15. Garantía de HOYER Handel GmbH

Estimado cliente,
Este aparato tiene un plazo de garantía de 3 años desde la fecha de compra. Si el producto presenta algún problema, usted tiene unos derechos legales de garantía frente al vendedor. Estos derechos legales de garantía no quedan limitados por nuestra garantía.

Condiciones de garantía

El periodo de garantía comienza con la fecha de compra. Por favor, conserve su recibo de compra original para futuras referencias. Este documento es necesario como prueba de compra.

Si después de los tres primeros años desde la fecha de compra de este producto aparece un defecto del material o de fabricación, nosotros lo repararemos o reemplazaremos (a nuestro criterio) de forma gratuita o le reembolsaremos el precio de compra. Esta garantía exige que en el plazo de tres años se presenten el producto defectuoso y el comprobante de compra (recibo), junto con una breve descripción por escrito de la deficiencia y de cuándo ha ocurrido.

Si el defecto está cubierto por nuestra garantía, usted recibirá el producto reparado o un nuevo producto. Con la reparación o sustitución del producto no se iniciará un nuevo periodo de garantía.

Periodo de garantía y reclamaciones legales

La garantía legal no extiende el periodo de garantía comercial. Esto también se aplica a las piezas sustituidas y reparadas. Los posibles daños o defectos que se observen al desempaquetar el producto, deben ser comunicados inmediatamente. Después de la expiración del periodo de garantía, habrán de abonarse las reparaciones que sea necesario realizar.

Cobertura de la garantía

El aparato ha sido fabricado conforme a unas directivas de calidad estrictas y ha sido comprobado y controlado antes de su entrega. La garantía cubre los defectos del material o de fabricación.

Quedan excluidas de la garantía las piezas de desgaste que están expuestas al desgaste normal y los daños en piezas frágiles, p. ej., interruptores, lámparas u otras piezas fabricadas en vidrio.

Esta garantía dejará de tener validez si se daña el producto por un uso indebido o inadecuado o si el producto ha sido manipulado. Para garantizar un uso adecuado del producto deben observarse estrictamente todas las indicaciones que figuran en el manual de instrucciones. Deberá evitarse el uso indebido y deberán observarse las indicaciones de seguridad que figuran en el manual de instrucciones.

El producto está concebido exclusivamente para el uso doméstico, no para el uso industrial. Si se realiza un uso indebido o inadecuado, si se aplica violencia o si alguien distinto a nuestro servicio técnico autorizado repara el aparato, la garantía dejará de tener validez.

Tramitación de la garantía

Para garantizar la rapidez en la tramitación de su reclamación, por favor, siga las siguientes instrucciones:

- Indique en su solicitud el siguiente número de artículo
IAN: 500498_2504 y tenga preparado el recibo como justificante de la compra.
- Encontrará el número de artículo grabado en la placa de características, en la portada de las instrucciones (abajo a la izquierda) o en una etiqueta adhesiva en la parte posterior o inferior del aparato.

- Si aparece algún fallo en el funcionamiento o algún otro defecto, póngase en contacto **por teléfono** o por **correo electrónico** con el servicio técnico que figura más abajo.
- Puede enviar el producto defectuoso de forma gratuita a la dirección del servicio técnico proporcionada, adjuntando el comprobante de compra (recibo) y la descripción de la deficiencia, especificando cuándo se ha producido.

En www.lidl-service.com puede usted descargar este manual y muchos otros, junto con vídeos de productos y software de instalación.



Con este código QR accederá directamente a la página de servicio de Lidl (www.lidl-service.com) y podrá abrir su manual de instrucciones introduciendo el número de artículo (IAN) **500498_2504**.



Servicio técnico

ES Servicio España
Tel.: 900 984 989 (gratuito)
E-Mail: hoyer@lidl.es

IAN: 500498_2504



Distribuidor

Tenga en cuenta que esta dirección **no es la dirección del servicio técnico**. Póngase en contacto primero con la dirección del servicio técnico arriba mencionada.

HOYER Handel GmbH
Kühnehöfe 12
22761 Hamburg
ALEMANIA

Índice

1. Vista geral	153
2. Utilização correta	154
3. Indicações de segurança	154
4. Material contido nesta embalagem	157
5. Colocação em funcionamento	158
6. Vista geral do painel de comando e do visor	159
7. Noções básicas para fritar	160
8. Utilização	161
8.1 Ligação à corrente	161
8.2 Ligar/desligar	161
8.3 Operação básica	161
8.4 Utilizar os programas	162
8.5 Interromper o processo de cozedura	162
8.6 Fim do processo de cozedura	163
8.7 Vista geral dos programas	163
8.8 Tabela de cozedura	164
9. Receitas	165
9.1 Asas de frango marinadas	165
9.2 Almôndegas	165
9.3 Batatas fritas com maionese de ervas aromáticas	166
9.4 Espetadas de curgete e beringela	166
9.5 Camembert assado com azeitonas vermelhas	167
9.6 Salmão em papelote	167
9.7 Floretes de couve-flor com harissa	168
9.8 Couves-de-bruxelas estaladiças com bacon	168
9.9 Mini pizzas com presunto e rúcula	169
9.10 Petit gâteau	169
10. Limpar	170
11. Armazenamento	170
12. Eliminar	171
13. Solução do problema	171
14. Dados técnicos	172
15. Garantia da HOYER Handel GmbH	173

1. Vista geral

- 1** Caixa
- 2** Elemento de aquecimento (na parte superior do compartimento interior)
- 3** Visor e painel de comando
- 4** Elemento passador
- 5 MAX** Marca para o nível de enchimento máximo do cesto de fritura (o nível de enchimento máximo é de 3,6 litros)
- 6** Cesto de fritura
- 7** Pega do cesto de fritura
- 8** Cabo de ligação com ficha de alimentação
- 9** Distanciador com enrolamento do cabo
- 10** Abertura de saída de ar

Obrigado pela sua confiança!

Os nossos parabéns pela sua nova fritadeira de ar quente.

Para utilizar o produto com segurança e conhecer todas as suas funcionalidades:

- **Leia atentamente estas instruções de manejo antes da primeira colocação em funcionamento.**
- **Siga impreterivelmente todas as indicações de segurança!**
- **O aparelho só pode ser utilizado conforme descrito nestas instruções de manejo.**
- **Guarde estas instruções de manejo para consultas futuras.**
- **Se um dia der este aparelho a outra pessoa, não se esqueça de lhe entregar estas instruções de manejo. As instruções de manejo são parte integrante do produto.**

Esperamos que a sua nova fritadeira de ar quente seja motivo de grande satisfação!

Símbolos no aparelho



Este símbolo alerta-o para o contacto com a superfície quente.



O símbolo indica que os materiais com esta identificação não alteram o sabor ou o aroma dos alimentos.

2. Utilização correta

A fritadeira de ar quente foi prevista para cozinhar alimentos em ar quente à temperatura máxima de 200 °C.

A fritadeira de ar quente foi concebida para o uso doméstico. A fritadeira de ar quente só pode ser utilizada em espaços interiores. Este aparelho não se destina à utilização comercial.

Uso indevido previsível

A fritadeira de ar quente não é adequada para aquecer líquidos.

3. Indicações de segurança

Indicações de aviso

Quando necessário, são utilizadas as seguintes indicações de aviso nestas instruções de manejo:



PERIGO! Risco elevado: não considerar o aviso pode provocar lesões corporais ou morte.

AVISO! Risco médio: não considerar o aviso pode provocar ferimentos ou danos materiais graves.

CUIDADO: risco reduzido: não considerar o aviso pode provocar ferimentos ligeiros ou danos materiais.

NOTA: particularidades e considerações a ter em conta durante a utilização do aparelho.

Instruções para um funcionamento seguro

- ⊙ O aparelho pode ser utilizado por crianças a partir dos 8 anos de idade e por pessoas com limitações físicas, sensoriais ou mentais ou, ainda, por pessoas sem experiência e/ou sem conhecimentos sobre o aparelho se estas forem supervisionadas ou depois de terem sido informadas sobre a sua utilização em segurança e terem compreendido os perigos resultantes. As crianças não podem brincar com o aparelho. As crianças não podem limpar nem fazer a manutenção a cargo do utilizador, a não ser que tenham mais de 8 anos de idade e estejam vigiadas.
- ⊙ Mantenha as crianças com menos de 8 anos afastadas do aparelho e do cabo de ligação.
- ⊙ Uma utilização incorreta pode causar ferimentos.



- ⊙ Não toque nos componentes quentes do aparelho, como, p. ex., a abertura de saída de ar na parte traseira. Pegue no cesto de fritura unicamente pela pega.
- ⊙ Durante a fritura sai vapor quente da abertura de saída de ar. Não toque neste vapor.
- ⊙ Se o cabo de ligação à corrente deste aparelho for danificado, deve ser substituído pelo fabricante, pelo respetivo serviço de assistência ao cliente ou por uma pessoa com uma qualificação semelhante, para evitar perigos.
- ⊙ Os elementos de aquecimento não podem ser limpos a húmido.
- ⊙ Este aparelho não se destina a ser utilizado com um temporizador externo ou com um sistema de controlo remoto separado.
- ⊙ Este aparelho destina-se a um uso doméstico ou semelhante como, por exemplo, ...
 - ... em cozinhas para utilização de funcionários em lojas, escritórios ou outros estabelecimentos comerciais;
 - ... em propriedades agrícolas;
 - ... para utilização de hóspedes em hotéis, motéis ou outros estabelecimentos residenciais;
 - ... em pensões com serviço de pequeno-almoço.
- ⊙ Consulte o capítulo referente à limpeza (ver "Limpar" na página 170).



PERIGO para crianças!

- ⊙ Tenha o cuidado de nunca deixar as crianças arrastar a fritadeira de ar quente, quando está quente (p. ex., pelo cabo de ligação). Perigo de morte por escaldadura com gordura quente!
- ⊙ O material de embalagem não é um brinquedo de criança. As crianças não podem brincar com os sacos de plástico. Existe perigo de asfixia.



PERIGO para e causado por animais domésticos e animais de criação!

- ⊙ Os aparelhos elétricos podem representar perigos para animais domésticos e animais de criação. Além disso, os animais também podem causar danos no aparelho. Deve, portanto, manter os animais afastados dos aparelhos elétricos.



PERIGO para os pássaros!

- ⊙ Os pássaros respiram mais rapidamente, distribuem o ar no seu corpo de modo diferente e são muito mais pequenos do que as pessoas. Por isso, para os pássaros, pode ser muito perigoso respirar o fumo que sai do aparelho em funcionamento, mesmo que a quantidade de fumo seja muito reduzida. Quando utilizar este aparelho, recomendamos levar os pássaros para outra divisão.



PERIGO de choque elétrico devido a humidade!

- ⊙ Proteja o aparelho contra a humidade e contra gotas ou salpicos de água.
- ⊙ O aparelho, o cabo de ligação e a ficha de alimentação não podem ser submersos em água ou qualquer outro líquido.

- ⊙ Se entrar líquido no aparelho, retire imediatamente a ficha de alimentação da tomada. Antes de uma nova colocação em funcionamento, é necessário que o aparelho seja verificado por um técnico.
- ⊙ Se o aparelho cair na água, desligue imediatamente a ficha de alimentação da tomada de corrente e apanhe o aparelho só depois. Neste caso, não utilize mais o aparelho; contacte uma oficina especializada para o inspecionar.
- ⊙ Não utilize o aparelho com as mãos molhadas.



PERIGO devido a choque elétrico!

- ⊙ Não coloque o aparelho em funcionamento, se o aparelho ou o cabo de ligação apresentarem danos visíveis, ou se o aparelho tiver caído no chão.
- ⊙ Se utilizar um cabo de extensão, este terá de ser suficiente para os dados técnicos deste aparelho.
- ⊙ Não ligue o aparelho a uma tomada múltipla. Isso poderia causar sobrecarga.
- ⊙ Disponha sempre o cabo de ligação de modo que ninguém o possa pisar, nem ficar preso ou tropeçar nele.
- ⊙ Ligue a ficha de alimentação apenas a uma tomada de corrente de fácil acesso, devidamente instalada e com contactos de ligação à terra, cuja tensão corresponda à indicada na placa de características. A tomada de corrente deve permanecer facilmente acessível depois de feita a conexão.
- ⊙ Certifique-se de que o cabo de ligação não sofre danos causados por arestas vivas ou pontos quentes. Não enrole o cabo de ligação em volta do aparelho.
- ⊙ Ao instalar o aparelho tenha o cuidado de não deixar que o cabo de ligação fique preso ou entalado.

- ⊙ Mesmo depois de desligado, o aparelho continua ligado à rede elétrica. Para o desligar, é necessário desligar a ficha de alimentação.
- ⊙ Para extrair a ficha de alimentação da tomada de corrente, puxe sempre pela ficha de alimentação e nunca pelo cabo de ligação.
- ⊙ Desligue a ficha de alimentação da tomada de corrente:
 - após cada utilização
 - se surgir uma falha
 - se não utilizar o aparelho
 - antes de limpar o aparelho
 - em caso de trovoadas
- ⊙ Para evitar quaisquer riscos, não altere o artigo de forma alguma. As reparações só podem ser efetuadas por uma oficina especializada ou no Centro de Assistência Técnica.



PERIGO de incêndio!

- ⊙ Nunca deixe o aparelho ligado sem vigilância.
- ⊙ Supervisione a fritadeira de ar quente enquanto esta estiver em funcionamento. Deste modo poderá reconhecer qualquer problema a tempo, através de odores ou ruídos anormais.
- ⊙ Nunca cubra o aparelho nem o coloque sobre objetos macios (como, p. ex., toalhas).
- ⊙ Certifique-se de que deixa um espaço livre em todos os lados do aparelho e por cima do mesmo.
- ⊙ Não utilize a fritadeira de ar quente por baixo de armários, em tomadas de parede nem perto de cortinas, papel ou objetos igualmente inflamáveis.
- ⊙ Utilize a fritadeira de ar quente unicamente sobre uma superfície de trabalho estável, plana, antiderrapante, seca e não inflamável, para evitar que o aparelho possa tombar ou deslizar.



PERIGO de ferimentos por queimadura!

- ⊙ Não toque nas superfícies quentes do aparelho e do compartimento interior. Use luvas de cozinha ou pegas.
- ⊙ Deixe o aparelho arrefecer completamente antes de o limpar ou guardar.
- ⊙ Não mova nem transporte a fritadeira de ar quente enquanto esta estiver ligada.

AVISO de danos materiais!

- ⊙ Utilize apenas os acessórios originais.
- ⊙ Nunca coloque o aparelho sobre superfícies quentes (p. ex., sobre a placa de um fogão) ou próximo de fontes de calor ou de chamas.
- ⊙ Certifique-se de que os alimentos não tocam no elemento de aquecimento quente na parte superior do compartimento interior e que não se colam ao mesmo.
- ⊙ Não utilize produtos de limpeza corrosivos ou que risquem.
- ⊙ O aparelho tem pés em plástico antiderrapantes. Uma vez que os móveis são cobertos com uma variedade de vernizes e de plásticos e são tratados com diferentes produtos de conservação, não é possível excluir totalmente que alguns desses produtos contenham componentes que corroam ou amoleçam os pés em plástico. Se necessário, coloque uma base antiderrapante por baixo do aparelho.

4. Material contido nesta embalagem

- 1 fritadeira de ar quente
- 1 elemento passador **4**
- 1 cesto de fritura **6**
- 1 instruções de manejo completas (na Internet)
- 1 instruções breves (fornecidas com o aparelho)

5. Colocação em funcionamento

- Remova todo o material de embalagem. **Em particular, o compartimento interior deve estar completamente livre de resíduos da embalagem, tais como, p. ex., bolas de esferovite.**



PERIGO de incêndio!

Na parte traseira do aparelho, encontra-se a abertura de saída de ar **10** e o distanciador **9**. Durante o funcionamento, sai vapor quente dessa abertura de saída de ar.

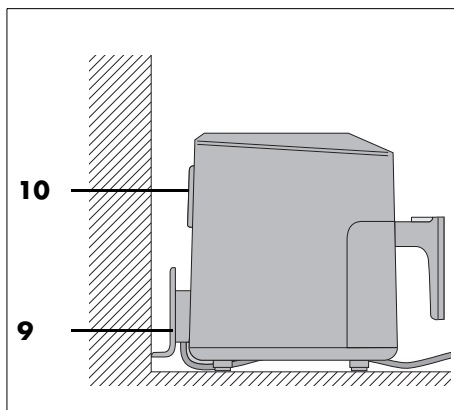

- ⊙ Nunca tape a abertura de saída de ar **10**.
- ⊙ Não utilize a fritadeira de ar quente por baixo de armários, em tomadas de parede nem perto de cortinas, papel ou objetos igualmente inflamáveis.
- ⊙ Certifique-se de que deixa um espaço livre em todos os lados do aparelho e por cima do mesmo.

NOTA: durante o primeiro funcionamento pode surgir um pouco de fumo ou um cheiro estranho. Isto deve-se aos produtos utiliza-

dos para a montagem no elemento de aquecimento **2** e não se trata de uma falha do produto. Garanta uma boa ventilação.

- Puxe o cesto de fritura **6** para fora da caixa **1**, agarrando pela pega **7**.
- Remova as folhas protetoras e as fitas adesivas do aparelho, mas não retire a placa de características na parte traseira do aparelho.
- Verifique se todos os acessórios estão presentes e sem danos.
- Limpe o aparelho e todos os acessórios antes da primeira utilização (ver "Limpar" na página 170).
- Coloque o aparelho sobre uma base seca, plana, antiderrapante e resistente ao calor.
- Ligue a ficha de alimentação **8** a uma tomada de corrente que corresponda ao indicado na placa de características. A tomada de corrente deve permanecer acessível mesmo depois de se ter ligado o aparelho.

6. Vista geral do painel de comando e do visor

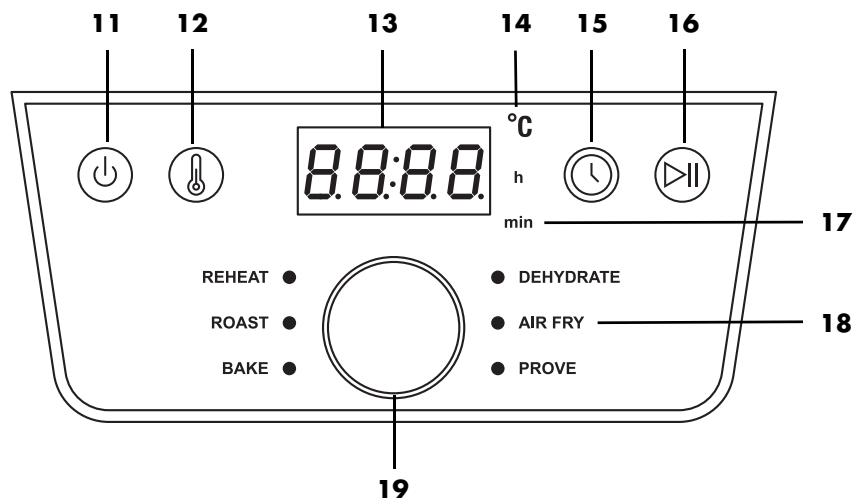

- 11** Ligar/desligar
- 12** Prima para alterar a temperatura, a indicação pisca
- 13** O visor apresenta os valores de temperatura e o tempo de cozedura
- 14** °C Acende-se quando a temperatura é indicada.
- 15** Prima para alterar o tempo de cozedura, a indicação pisca
- 16** Função Start/Pausa
- 17** h / min Acende-se quando o tempo é indicado.
h acende-se quando as horas são indicadas /
min acende-se quando os minutos são indicados
- 18** 6 programas (ver "Vista geral dos programas" na página 163)
- 19** Regulador rotativo:
- premir para abrir o menu da seleção do programa. O LED após **REHEAT** acende-se. É possível aceder aos programas através da rotação do regulador rotativo. O programa selecionado é indicado através do LED aceso.
 - rode para alterar a temperatura ou o tempo, apenas quando os valores no visor estiverem a piscar.

7. Noções básicas para fritar

Preparação dos alimentos

- Antes de fritar, todos os alimentos devem estar o mais secos possível. Seque o alimento que vai fritar, ou, se ele estiver gelado, elimine o gelo.
- Quando fritar um alimento congelado, antes de colocar o alimento na fritadeira de ar quente, elimine a maior parte possível de água e de gelo no alimento.
- Quando fritar um alimento panado, verifique se a panada aderiu bem ao alimento que vai fritar.

Tempo de fritura e temperatura de fritura

- Para obter resultados saborosos e saudáveis, siga exatamente as indicações na embalagem em relação à seleção da temperatura e do tempo de fritura.
- Frite pequenas quantidades de cada vez.
- Não encha o cesto de fritura **6** acima da marca **MAX 5**.
- A acrilamida é possivelmente cancerígena. Para manter a formação de acrilamida tão reduzida quanto possível, evite dourar demasiado os alimentos.

Para um dourado uniforme ^{1 2}

¹: agitar ou voltar o alimento a cada 5 minutos.

²: decorrido metade do tempo de cozedura, agitar ou voltar o alimento.

Para garantir um dourado uniforme nos alimentos (p. ex., batatas fritas ou nuggets de frango), eles devem ser agitados 1 ou 2 vezes durante o processo de fritura.

1. Puxe o cesto de fritura **6** para fora da caixa **1**, agarrando pela pega **7**, e agite os ingredientes. Quando agitar, tenha o cuidado de ver se as batatas fritas se misturaram bem e, se as batatas

fritas meias-cruas que estavam no centro, estão mais para fora. A ventilação desliga-se automaticamente ao remover o cesto de fritura **6**. O visor **3** pisca.

2. Volte a colocar o cesto de fritura **6** no aparelho. O processo interrompido é reiniciado automaticamente.

Cozimento

Sob **circunstância alguma** se pode colocar a massa diretamente no cesto de fritura **6**. Após a preparação, ponha a massa numa forma de bolo ou noutra forma resistente ao calor (p. ex., forminhas para queques). Depois, coloque a forma com a massa no cesto de fritura **6**.

Informações sobre a embalagem

Se, na embalagem de produtos congelados, não encontrar indicações sobre os tempos de cozedura para fritadeiras de ar quente, oriente-se nos tempos indicados para fogões com forno de ar circulante.

8. Utilização



PERIGO de queimaduras!

- ⊙ As superfícies do aparelho podem ficar quentes durante o funcionamento. Não toque nos componentes quentes do aparelho, como, p. ex., a abertura de saída de ar **10** na parte traseira.
- ⊙ Use luvas de cozinha ou pegas para tocar no cesto de fritura **6**.
- ⊙ Durante a fritura sai vapor quente da abertura de saída de ar **10**. Não toque neste vapor.
- ⊙ Não mova nem transporte a fritadeira de ar quente enquanto esta estiver ligada.

AVISO de danos materiais!

- ⊙ O aparelho não pode, em caso algum, ser colocado a funcionar sem cesto de fritura!
-

8.1 Ligação à corrente

- Depois de instalar o aparelho, ligue a ficha de alimentação **8** a uma tomada de segurança que corresponda aos dados da placa de características. A tomada de corrente deve permanecer acessível mesmo depois de se ter ligado o aparelho.

8.2 Ligar/desligar

- Prima a tecla **⏻ 11** para ligar o aparelho a partir do modo Standby.
 - Ouve-se um breve sinal acústico.
 - Todos os LED do programa acendem-se por pouco tempo.
 - A temperatura regulada de **180 °C** aparece no visor **3**.

- Ao premir novamente a tecla **⏻ 11**, o aparelho pode ser comutado para o modo Standby a qualquer momento. Tal também funciona ao executar programas.
A ventoinha para.

8.3 Operação básica

Os pontos seguintes são aplicáveis: o aparelho está ligado.

Aceder aos programas

- Prima o regulador rotativo **19**. O LED após **REHEAT** acende-se.
- Rode o regulador rotativo até que o LED do programa pretendido acenda e, em seguida, este ficará selecionado.

Alterar a temperatura

A temperatura pode ser regulada em incrementos de 5 graus entre 40 e 200 °C.

- Prima a tecla **Ⓢ 12**. A temperatura pisca no visor **3**.
- Rode o regulador rotativo até que a temperatura pretendida seja apresentada. O piscar termina cerca de 5 segundos após a regulação. Foi assumida a nova temperatura.

Alterar o tempo

O tempo de cozedura pode ser regulado em incrementos de 1 minuto, entre 1 e 60 minutos. (No programa **DEHYDRATE** de 1 hora a 24 horas.)

- Prima a tecla **Ⓢ 15**. O tempo pisca no visor.
- Rode o regulador rotativo até que o tempo pretendido seja apresentado. O piscar termina cerca de 5 segundos após a regulação. Foi assumido o novo tempo.

8.4 Utilizar os programas

NOTAS:

- Certifique-se de que os alimentos não tocam no elemento de aquecimento **2** quente na parte superior do compartimento interior e que não se colam ao mesmo.

- **FUNÇÃO DE FUNCIONAMENTO COM INÍCIO RÁPIDO**

Ligue o aparelho a partir do modo Standby com a tecla **⏻ 11**. Premindo a tecla **▶ 16**, a cozedura é iniciada com a temperatura pré-regulada de *180 °C* e com o tempo de cozedura pré-regulado de *15 min.*

O aparelho dispõe de programas predefinidos para alguns alimentos e modos de preparar. Ao selecionar programa, pode efetuar adicionalmente as seguintes configurações a qualquer momento:

- Temperatura
 - Tempo de cozedura
1. Prepare os alimentos e coloque-os no cesto de fritura **6**.
 2. Insira o cesto de fritura na caixa **1**.
 3. Para ligar, prima a tecla **⏻ 11**.
 4. Prima o regulador rotativo **19** uma vez. O LED após **REHEAT** acende-se.
 5. Rode o regulador rotativo até que o LED do programa pretendido acenda. No visor **3** é indicada a temperatura pré-regulada do programa selecionado.
-

NOTA: para alterar a temperatura, prima **⏻ 12**, para alterar o tempo, prima **⌚ 15**. Enquanto o valor correspondente estiver a piscar no visor, pode alterá-lo, rodando o regulador rotativo. Após a rotação, guarde cerca de 5 segundos. A indicação deixa de piscar e o novo valor é assumido.

6. Inicie o processo de cozedura, premindo a tecla **▶ 16**. O programa começa a funcionar.
 - No visor é exibido o tempo restante. Os valores de tempo e temperatura também podem ser alterados durante o programa em curso.

8.5 Interromper o processo de cozedura

NOTAS:

- 20 minutos após a interrupção do processo de cozedura, o aparelho comuta para o modo desligado.
 - Uma pausa demasiado longa pode ter um impacto extremamente negativo no resultado da cozedura.
-

Pode interromper o processo de cozedura a qualquer momento, p. ex., para verificar o dourado da fritura.

1. Puxe o cesto de fritura **6** para fora da caixa **1**, agarrando pela pega **7**. O aparelho desliga-se automaticamente.
 - O LED do programa e o visor piscam.
 - O tempo de cozedura é indicado.
 - A ventoinha para até que o cesto de fritura esteja novamente inserido.
2. Volte a colocar o cesto de fritura no aparelho. O aparelho liga automaticamente até que o tempo de cozedura decorra por completo.

ou

1. Prima brevemente a tecla **▶ 16**, para interromper o processo de cozedura.
 - O LED do programa e o visor piscam.
 - O tempo de cozedura é indicado.
 - A ventoinha para.
2. Prima novamente a tecla Start/Pausa **▶ 16** para retomar ao processo de cozedura.

8.6 Fim do processo de cozedura

- No último minuto é feita a contagem decrescente dos segundos.
- Quando o programa tiver sido executado até ao fim, ouve-se um sinal acústico e é apresentado *End* no visor. Pouco depois, o aparelho desliga-se e o visor apaga-se.
- Precisar-se-á de uma base resistente ao calor para o cesto de fritura **6** e de um prato ou uma taça (eventualmente, pré-aquecido).
- Para desligar o aparelho da rede elétrica, puxe a ficha de alimentação **8** da tomada após a utilização.

1. Puxe o cesto de fritura **6**, pela pega **7**, para fora da caixa **1**, e coloque-o na base resistente ao calor.
2. Disponha os alimentos no prato/na taça preparado(a).
3. Deixe o aparelho e o acessório arrefecer antes de os limpar.

NOTA: se o dourado da fritura não corresponder ao pretendido, pode alterar o processo de cozedura manualmente. Insira o cesto de fritura **6** cheio novamente na caixa **1** e reinicie o processo de cozedura. Verifique o dourado da fritura após alguns minutos. Para tal, basta puxar o cesto de fritura, agarrando pela pega, para fora da caixa e encaixe-o de novo.

8.7 Vista geral dos programas

- A seguinte tabela apresenta auxiliares de ajuste básicos para os alimentos indicados.

Programa	Utilização	Temperatura pré-regulada (amplitude de ajuste)	Tempo pré-regulado (amplitude de ajuste)
REHEAT	Aquecer	200 °C (60 – 200 °C)	15 min. (1 – 60 min.)
ROAST	Bifes, costeletas	200 °C (60 – 200 °C)	20 min. (1 – 60 min.)
BAKE	Queques, bolos e produtos de pastelaria	150 °C (60 – 200 °C)	18 min. (1 – 60 min.)
DEHYDRATE	Desidratar/secar alimentos (ameixas/pedaços de maçã)	60 °C (60 – 90 °C)	2 horas (1 – 24 horas)
AIR FRY	Batatas fritas congeladas ¹	200 °C (60 – 200 °C)	20 min. (1 – 60 min.)
PROVE	Deixar repousar a massa levedada	75 °C (35 ou 75 °C)	45 min. (15 min. – 4 horas)

8.8 Tabela de cozedura

- As temperaturas e os tempos indicados na tabela de cozedura são valores de referência. A temperatura e o tempo podem variar conforme a natureza, o tamanho, a quantidade e o sabor dos alimentos.

Alimentos	°C	Minutos	Quantidade ótima	Quantidade máxima
Batatas fritas ¹	170	30 – 35	500 g	1000 g
Pernas de frango ²	200	30	450 g	1000 g
Legumes ²	180	25	400 g	950 g
Pãezinhos no forno ²	180	8	4 unidades	6 unidades
Queques	150	18	4 unidades	9 unidades
Filete de salmão	200	15	100 g	500 g
Bife ²	200	5 – 20	100 g	500 g

Os algarismos elevados ^{1,2} significam:

- ¹: agitar ou voltar o alimento a cada 5 minutos.
²: decorrido metade do tempo de cozedura, agitar ou voltar o alimento.

No programa **AIR FRY**: após 5 minutos, ouve um sinal acústico para agitar brevemente os alimentos.

Pré-aquecer: as fritadeiras de ar quente não requerem um pré-aquecimento longo, mas 2 - 3 minutos podem otimizar o tempo de cozedura.

9. Receitas

9.1 Asas de frango marinadas

Ingredientes para 2 pessoas

NOTA: ter em atenção o nível de enchimento máximo! Poderá ser necessário fazer 2 frituras.

Ingredientes

Aprox. 8 asas de frango

Ingredientes para a marinada

6 colheres de sopa	óleo de girassol ou de colza
6 colheres de sopa	molho agri-doce picante
4 colheres de sopa	ketchup
4 colheres de sopa	vinagre
1 a 2 colheres de chá	sal
1 a 2 colheres de chá	pimentão-doce
1 a 2 colheres de chá	flocos de malagueta

Modo de preparar

1. Misturar todos os ingredientes da marinada numa taça grande.
2. Colocar as asas de frango na taça, misturar com a marinada e deixar repousar na marinada durante cerca de 1 hora.
3. Colocar as asas de frango marinadas lado a lado no cesto de fritura.
4. Regular os valores para **15 minutos** e **190 °C** e iniciar o processo de fritura.
5. A meio do tempo de cozedura, virar as asas de frango.
6. No fim do tempo de cozedura, verificar as asas de frango e retirar se estiverem bem cozidas.

DICA: se gostar das asas de frango estaladiças, continuar a cozinhá-las a 200 °C durante mais 5 minutos.

9.2 Almôndegas

Ingredientes para 2 pessoas

Ingredientes para as almôndegas

250 g	carne de vaca picada
½	cebola roxa pequena
	Azeite
2 a 3 ramos	salsa de folha lisa
1	gema
1 colher de sopa	pão ralado
	Colorau (picante)
	Sal e pimenta

Modo de preparar

1. Descascar a cebola roxa, cortar finamente e refogar num pouco de azeite até ficar transparente.
2. Lavar a salsa, agitar para secar e picar as folhas finamente.
3. Amassar a carne picada com os cubos de cebola preparados, a salsa picada, a gema batida e o pão ralado até obter uma mistura homogênea e tempere a gosto.
4. Com as mãos molhadas, formar pequenas bolas uniformes com a mistura de carne picada.
5. Colocar as almôndegas no acessório do cesto de fritura, regular para **180 °C** e **cerca de 15 minutos** e iniciar o processo de fritura.
6. A meio do tempo de cozedura, virar as almôndegas para dourarem de modo uniforme.
7. No fim do tempo de cozedura, verificar as almôndegas e retirar se estiverem bem cozidas.

DICA: os tempos de fritura dependem do tamanho das almôndegas.

9.3 **Batatas fritas com maionese de ervas aromáticas**

Ingredientes para 4 doses

NOTA: ter em atenção o nível de enchimento máximo! Poderá ser necessário fazer 2 frituras.

Ingredientes para a maionese

1	ovo
1 colher de chá	mostarda
125 ml	óleo de girassol
1 colher de chá	salsa picada finamente
1 colher de chá	cerefólio picado finamente
1 colher de chá	sumo de limão
	Sal e pimenta

Ingredientes para as batatas fritas

250 g	batatas-doces
250 g	batatas que não se desfazem
2 colheres de sopa	óleo de girassol

Modo de preparar

1. Para a maionese de ervas aromáticas, colocar o ovo e a mostarda num copo alto e misturar com a varinha mágica.
2. Enquanto mistura, verter lentamente o óleo até obter uma mistura cremosa e homogénea.
3. Adicionar as ervas aromáticas e temperar com sal, pimenta e sumo de limão.
4. Descascar, lavar e secar as batatas e as batatas-doces.
5. Cortar as batatas e as batatas-doces em palitos com cerca de 1 cm de espessura e misturar com o óleo numa taça.
6. Colocar as batatas fritas na fritadeira.
7. Regular os valores para **25 minutos** e **200 °C** e iniciar o processo de fritura.

8. **Ao fim de 15 minutos**, reduzir a temperatura para **180 °C** e agitar bem as batatas fritas.
9. Temperar as batatas fritas com sal e servir com a maionese de ervas aromáticas.

9.4 **Espetadas de curgete e beringela**

Ingredientes para 4 doses

NOTA: ter em atenção o nível de enchimento máximo! Poderá ser necessário fazer 2 frituras.

Ingredientes

½ colher de chá	pimenta
½ colher de chá	pimenta da Jamaica
½ colher de chá	coentros
½ colher de chá	tomilho seco
½ colher de chá	orégãos secos
1 colher de chá	sal
50 ml	azeite
2	beringelas
2	curgetes
2	cebolas
	Espetos de madeira

Modo de preparar

1. Misturar as ervas aromáticas, as especiarias e o azeite numa taça.
2. Cortar as curgetes e as beringelas em fatias com 2 cm de espessura. Cortar as cebolas em quartos.
3. Adicionar os legumes à mistura de especiarias e azeite.
4. Colocar os legumes nos espetos de forma alternada.
5. Cozinhar as espetadas a **200 °C durante 15 minutos**.
6. A meio do tempo de cozedura, virar as espetadas.

9.5 Camembert assado com aïrelas vermelhas

Ingredientes para 4 doses

NOTA: no início, verificar se os 4 Camemberts cabem inteiros, lado a lado, no cesto de fritura. Caso contrário, preparar os Camemberts em 2 frituras.

Ingredientes

4	Camemberts (até 150 g cada)
2	ovos
2 colheres de sopa	natas
6 colheres de sopa	pão ralado
4 colheres de sopa	aïrelas vermelhas em conserva
	Sal e pimenta

Modo de preparar

1. Bater os ovos com as natas e temperar com sal e pimenta.
2. Colocar o pão ralado num prato fundo.
3. Passar o Camembert refrigerado (inteiro ou em quartos) pelos ovos batidos e, em seguida, envolver no pão ralado até que o queijo fique bem coberto.
4. Fritar os pedaços de Camembert a **200 °C durante cerca de 5 a 10 minutos**, até que fiquem dourados.
5. Servir o Camembert com algumas aïrelas vermelhas.

9.6 Salmão em papelote

Ingredientes para 2 doses

Ingredientes

250 g	batatas que não se desfazem
100 g	espinafres frescos
1	chalota
1	dente de alho
1 colher de sopa	azeite
300 g	filete de salmão (sem pele)
1	ramo de salsa
1	ramo de manjeriço
1 colher de sopa	alcaparras
2 colheres de sopa	manteiga amolecida
1	lima natural
	Sal e pimenta

Modo de preparar

1. Descascar e lavar as batatas e cozer em água a ferver com sal. Em seguida, escorrer as batatas e cortar em fatias finas.
2. Limpar e lavar os espinafres e deixar escorrer bem.
3. Descascar as chalotas e o alho e cortar em cubos pequenos. Refogar com o azeite numa panela até ficarem transparentes.
4. Adicionar os espinafres e refogar brevemente, até que as folhas fiquem murchas. Em seguida, retirar a panela do fogão e reservar.
5. Lavar o salmão, secar e cortar em dois pedaços.
6. Lavar a salsa e o manjeriço, agitar para secar e picar as folhas finamente.
7. Deixar escorrer as alcaparras e picar grosseiramente.
8. Amassar as alcaparras e as ervas aromáticas picadas com a manteiga.
9. Lavar a lima com água quente, secar e cortar em fatias.
10. Preparar duas folhas grandes de papel vegetal.

- Colocar as batatas às rodelas no meio e temperar com sal e pimenta. Colocar os espinafres e o salmão por cima.
- Colocar a manteiga de alcaparras em flocos sobre o salmão e cobrir com rodelas de lima.
- Dobrar o papel sobre os ingredientes e fechar bem lateralmente.
- Cozinhar os pacotes lado a lado a **200 °C durante cerca de 20 minutos**.
- Depois, retirar o papel e servir o prato de imediato.

9.7 Floretes de couve-flor com harissa

Ingredientes para 2 doses

Ingredientes

1	couve-flor pequena
3 colheres de sopa	farinha
150 ml	leite de coco
1½ colher de chá	pimentão doce
½ colher de chá	alho em pó
1 colher de sopa	pasta de harissa (de acordo com o grau de picante desejado)
	Sal e pimenta

Modo de preparar

- Limpar a couve-flor e dividir em pequenos floretes.
- Misturar os ingredientes restantes até obter uma massa espessa e homogénea. Se a massa ficar demasiado líquida, adicionar um pouco de farinha.
- Mergulhar os floretes de couve-flor individualmente na massa e deixar escorrer bem o excesso de massa.
- Cozinhar os floretes de couve-flor panados em porções. Para ficarem estaladiços, não devem ficar muito próximos.

- Regular a temperatura para **180 °C** e o tempo de cozedura para **20 minutos** e iniciar o processo de fritura.
- A meio do tempo, virar os floretes de couve-flor.

DICA: acompanhar com molho de iogurte fresco.

9.8 Couves-de-bruxelas estaladiças com bacon

Ingredientes para 2 doses

Ingredientes

400 g	couves-de-bruxelas
40 g	bacon entremeado
4	dentes de alho
1 colher de sopa	azeite
	Sal e pimenta

DICA: esta receita fica melhor com couves-de-bruxelas frescas, mas também pode ser preparada com couves-de-bruxelas congeladas. Nesse caso, não cortar as couves ao meio. A temperatura e o tempo de cozedura permanecem os mesmos.

Modo de preparar

- Limpar as couves-de-bruxelas e cortar ao meio.
- Cortar o bacon em tiras finas.
- Deixar os dentes de alho inteiros com casca.
- Misturar todos os ingredientes numa taça e temperar com sal e pimenta a gosto.
- Cozinhar tudo a **180 °C durante cerca de 15 a 20 minutos**.
- A meio do tempo, agitar ou virar os ingredientes.
- Servir cada dose com 2 dentes de alho. A gosto, espremer a parte mole dos dentes de alho e saboreá-la.

9.9 *Mini pizzas com presunto e rúcula*

Ingredientes para 2 doses

Ingredientes

1 embalagem	massa para pizza
1 lata	tomate triturado
200 g	queijo Mozzarella
1 ramo	rúcula
100 g	presunto
	Azeite
	Sal, pimenta e orégãos

Modo de preparar

1. Desenrolar a massa para pizza sobre uma superfície de trabalho polvilhada com farinha e cortar retângulos com menos 1 cm do que a superfície do cesto de fritura.
2. Picar ligeiramente a massa com um garfo.
3. Cortar o queijo Mozzarella em fatias finas.
4. Pincelar a massa com o tomate triturado, temperar com sal, pimenta e orégãos e cobrir com as fatias de queijo Mozzarella.
5. Cozinhar os pedaços de pizza um a um **a 180 °C durante cerca de 7 minutos**.
6. Distribuir o presunto pelos pedaços e cozinhar durante mais **3 a 5 minutos**.
7. Quando as bordas das pizzas ficarem ligeiramente douradas, remover os pedaços e distribuir a rúcula lavada por cima.
8. Regar as mini pizzas com um pouco de azeite e servir.

DICA: dependendo da espessura da massa, a pizza pode precisar de um tempo de cozedura 1 a 2 minutos mais curto ou mais longo.

9.10 *Petit gâteau*

Ingredientes para 8 bolinhos

NOTA: no início, verificar quantas formas para queques cabem ao mesmo tempo na fritadeira.

Ingredientes

75 g	chocolate negro
3	ovos
75 g	manteiga
75 g	açúcar
50 g	farinha

Modo de preparar

1. Picar o chocolate e derreter em banho-maria.
2. Adicionar a manteiga e derreter também.
3. Bater os ovos e o açúcar até formarem espuma.
4. Peneirar a farinha sobre a mistura de ovos e açúcar e misturar até obter uma massa homogênea.
5. Juntar a mistura de chocolate e manteiga.
6. Colocar a massa nas formas para queques.
7. Cozer os bolinhos de chocolate no aparelho pré-aquecido **a 180 °C durante cerca de 5 a 6 minutos**.
8. Saborear os bolinhos de chocolate quentes.

10. Limpar



PERIGO de queimaduras!

- ⊙ Deixe o aparelho arrefecer antes de o mover ou limpar.



PERIGO devido a choque elétrico!

- ⊙ Retire a ficha de alimentação **8** da tomada de corrente antes de limpar a fritadeira de ar quente.
- ⊙ A fritadeira de ar quente não pode ser mergulhada em água.

AVISO de danos materiais!

- ⊙ Não utilize produtos de limpeza corrosivos ou que riscuem.

NOTA: tenha em atenção que depois da secagem ainda podem existir pingos de água nas cavidades ocas. Deixe secar completamente todas as peças ao ar.

Acessórios

- Remova os restos de alimentos maiores.
 - O cesto de fritura **6** e o elemento passador **4** podem ser lavados na máquina de lavar louça.
-

NOTA: também pode lavar estas peças à mão com água quente e detergente. Passe-os muito bem por água limpa.

- Remova previamente restos de comida queimados.
- Deixe secar completamente todas as peças antes de as arrumar ou reutilizar.

Caixa

- Limpe a caixa **1** por fora com um pano húmido e um pouco de produto de limpeza suave.
- Seque com um pano de cozinha.

Compartimento interior

1. Lave o compartimento interior com uma esponja macia, um pouco de água e um produto de limpeza suave.
2. Limpe várias vezes com um pano de microfibras húmido, que vai lavando e torcendo.
3. Seque com um pano de cozinha.

11. Armazenamento

- Antes de arrumar a fritadeira de ar quente ...
... deve retirar a ficha de alimentação **8**,
... o aparelho deve estar frio e
... todas as peças devem estar completamente secas.
- Enrole o cabo de ligação **8** em volta do enrolamento do cabo **9**.

12. Eliminar

Este produto está em conformidade com a diretiva europeia 2012/19/EU.

O símbolo do contentor de lixo com rodas com uma cruz significa que, na União Europeia, o produto tem de ser deixado numa recolha de lixo separada. Isto é válido para o produto e para todos os acessórios com este símbolo. Os produtos assinalados não podem ser eliminados com o lixo doméstico normal, tendo de ser entregues num ponto de recolha para reciclagem de aparelhos eléctricos e electrónicos.



Este símbolo de reciclagem marca, p. ex., um objeto ou partes de material com reciclagem valiosa. A reciclagem ajuda a reduzir a utilização de matérias-primas e a preservar o ambiente.



Embalagem

Se pretender eliminar a embalagem, respeite as respectivas normas ambientais em vigor no seu país.

13. Solução do problema

Se o seu aparelho não funcionar corretamente, siga primeiro esta lista de verificação. Talvez se trate apenas de um pequeno problema que você mesmo poderá resolver.



PERIGO devido a choque eléctrico!









- ⊙ Nunca tente reparar o aparelho sozinho.

Falha	Causas possíveis/medidas
Sem função	<ul style="list-style-type: none">• O aparelho está ligado à alimentação de corrente?• Verifique a ligação.
Os alimentos ainda não estão prontos depois do tempo recomendado	<ul style="list-style-type: none">• A quantidade era demasiado grande ou os pedaços demasiado grossos?• A temperatura ou o tempo de cozedura foram definidos com um valor demasiado baixo?
Formação de muito fumo e cheiro forte	<ul style="list-style-type: none">• Existem restos de alimentos no elemento de aquecimento 2 que queimem durante o aquecimento? Não encha o cesto de fritura 6 acima da marca MAX 5.
Indicação de E1 ou E2	<ul style="list-style-type: none">• O aparelho já não aquece ou não aquece o suficiente. Desligue a ficha de alimentação durante alguns minutos. Se o erro persistir, o aparelho deverá ser reparado de forma profissional.

14. Dados técnicos

Modelo:	SHFD 2000 D1
Tensão nominal:	220 – 240 V ~ 50 Hz
Consumo de potência no estado desligado:	≤ 0,5 W
Comutação automática para o estado desligado:	≤ 20 min.
Classe de proteção:	I
Potência:	2000 W

Símbolos utilizados

	G eprüfte S icherheit (segurança testada): os aparelhos devem cumprir as regras técnicas geralmente reconhecidas e devem estar em conformidade com a lei de segurança de produtos (Produktsicherheitsgesetz - ProdSG).
	Com a marcação CE a HOYER Handel GmbH declara a conformidade UE.
	Este símbolo recorda que se deve eliminar a embalagem ecologicamente.
	Os materiais reutilizáveis estão marcados com o símbolo de reciclagem (3 setas). O material pode ser especificado através do número de reciclagem no centro (aqui: 21) e/ou uma abreviatura (aqui: PAP).
	Tensão alternada
	O símbolo indica que as peças podem ser lavadas na máquina de lavar louça.
	Trata-se de um produto reciclável, que está sujeito à responsabilidade alargada do produtor e à separação de resíduos.
	Com a marcação UKCA, a HOYER Handel GmbH declara a conformidade para o Reino Unido.
	O símbolo identifica o fabricante do produto.

Reservamo-nos o direito a alterações de ordem técnica.

15. Garantia da HOYER Handel GmbH

Estimado Cliente,

A garantia do seu aparelho é de 3 anos a partir da data de compra. Caso este produto apresente deficiências, assistem-lhe direitos legais em relação ao vendedor. Estes direitos legais não são limitados pela nossa garantia a seguir apresentada.

Condições de garantia

O prazo de garantia tem início na data da compra. Por favor conserve o talão de caixa original. Este documento é necessário como comprovativo da compra.

Se, dentro do prazo de três anos, contado a partir da data de compra deste produto, surgir um defeito do material ou de fabrico, nós procederemos à sua reparação, substituição ou ao reembolso do preço de compra – conforme a nossa escolha – que serão gratuitos para si. Esta garantia pressupõe a apresentação do aparelho com defeito juntamente com o respectivo comprovativo de compra (talão de caixa) quando dentro do prazo de três anos, bem como uma breve descrição do defeito e de quando ele surgiu.

Se o defeito estiver coberto pela nossa garantia, o produto será reparado ou substituído por outro novo. Com a substituição do produto é iniciado um novo prazo de garantia segundo DL 67/2003.

Prazo de garantia e direitos legais a reclamação por defeito

O prazo de garantia não é prolongado com a prestação da garantia. Isto é válido também para peças substituídas e peças reparadas. Danos e deficiências eventualmente existentes já no momento da compra devem ser comunicadas imediatamente após a abertura da embalagem. Depois de decorrido o prazo de garantia, as reparações estão sujeitas a pagamento.

Âmbito da garantia

O aparelho foi produzido sob directivas rigorosas de qualidade e inspeccionado antes da entrega.

A garantia é válida para defeitos materiais ou de fabrico.

Estão excluídas da garantia as peças de desgaste que estão sujeitas ao desgaste normal e danos em peças frágeis, como por exemplo interruptores, lâmpadas ou outras peças fabricadas em vidro.

Esta garantia perde a validade, se o produto for danificado, não for utilizado adequadamente, ou não receber a manutenção necessária. Para uma utilização adequada do produto devem ser cumpridas rigorosamente todas as indicações constantes no manual de instruções. Devem ser absolutamente evitadas utilizações e acções que sejam desaconselhadas ou para as quais seja advertido no manual de instruções.

O aparelho destina-se apenas a uma utilização privada, não sendo adequado para uma utilização industrial. A garantia perde a validade no caso de manuseamento impróprio, uso de força, e por intervenções que não tenham sido realizadas pelos nossos centros de assistência técnica autorizados.

Accionamento da garantia

Para assegurar um processamento rápido do seu caso, siga as seguintes indicações:

- Sempre que precise de entrar em contacto com os nossos serviços, por favor tenha à mão o número do artigo **IAN: 500498_2504** e o talão de caixa como comprovativo da compra.
- O número do artigo encontra-se na placa indicadora do tipo, numa gravação, na página do título do seu manual (em baixo à esquerda) ou, como autocolante, na traseira ou na parte inferior do aparelho.

- Caso surjam falhas de funcionamento ou outros defeitos, contacte em primeiro lugar o centro de assistência técnica a seguir indicado, **por telefone** ou por **e-mail**.
- Poderá depois enviar o artigo considerado com defeito para o endereço da assistência técnica que lhe for comunicado, sem custos de porte para si, juntando o comprovativo de compra (talão de caixa) e uma descrição do defeito e de quando o mesmo surgiu.

Em www.lidl-service.com pode descarregar este e muitos outros manuais, vídeos de produtos e software de instalação.



Com este código QR chega diretamente à página de Assistência Técnica da Lidl (www.lidl-service.com) e pode abrir o seu manual de instruções com a entrada do número do artigo (IAN) **500498_2504**.



Centro de Assistência Técnica

PT Assistência Portugal

Tel.: 800849000

E-Mail: hoyer@lidl.pt

IAN: 500498_2504



Fornecedor

Por favor tenha em atenção que o endereço abaixo **não é um endereço da assistência técnica**. Contacte em primeiro lugar o centro de assistência técnica acima indicado.

HOYER Handel GmbH
Kühnehöfe 12
22761 Hamburg
ALEMANHA