

AUFBLASBARES BODYBOARD

DE AT CH

AUFBLASBARES BODYBOARD

Gebrauchsanweisung

FR CH

BODYBOARD GONFLABLE

Notice d'utilisation

IT CH

TAVOLA DA BODYBOARD

Istruzioni d'uso

IAN 445806_2307

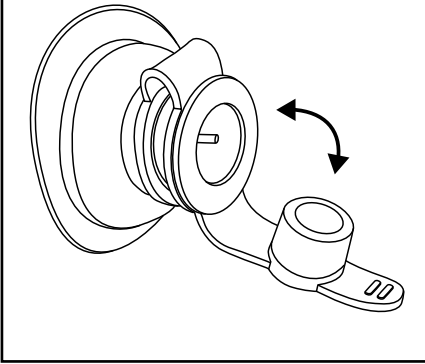
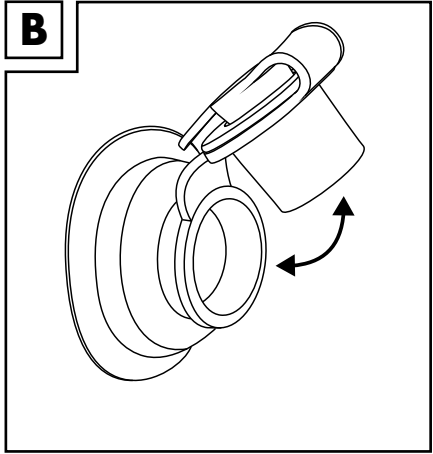
A**B**

Herzlichen Glückwunsch!

Mit Ihrem Kauf haben Sie sich für einen hochwertigen Artikel entschieden. Machen Sie sich vor der ersten Verwendung mit dem Artikel vertraut.

 **Lesen Sie hierzu aufmerksam die nachfolgende Gebrauchsanweisung.**

Benutzen Sie den Artikel nur wie beschrieben und für die angegebenen Einsatzbereiche. Bewahren Sie diese Gebrauchsanweisung gut auf. Händigen Sie alle Unterlagen bei Weitergabe des Artikels an Dritte ebenfalls mit aus.

Lieferumfang

1 x Bodyboard
1 x Gebrauchsanweisung

Technische Daten

Maße (aufgeblasen):
ca. 70 x 50 x 12 cm (L x B x H)



Maximale Belastung: 40 kg

Bestimmungsgemäße Verwendung

Dieser Artikel ist ein Sportgerät für Kinder und darf nur von einer Person mit einem Maximalgewicht von 40 kg auf dem Wasser verwendet werden. Der Artikel dient dem privaten Gebrauch.

Der Artikel ist keine Schwimmhilfe, kein Wasserspielzeug, kein Wintersportartikel und nur für Schwimmer geeignet!

Nicht geeignet für Kinder unter 3 Jahren.

Achtung! Die Nutzungsoberfläche ist die Seite, an der sich die Griffe befinden.

Verwendete Symbole

 **WARNUNG!**

Beachten Sie die am Artikel angebrachten Symbole, bevor Sie den Artikel verwenden.



Herstellungsdatum (Monat/Jahr):
01/2024



Allgemeines Warnzeichen



WARNUNG!
Kein Schutz gegen Ertrinken.



Allgemeines Verbotssymbol



Allgemeines Gebotszeichen



Zuerst Bedienungsanleitung lesen



Nicht bei ablandigem Wind
gebrauchen



Nicht bei ablandiger Strömung
gebrauchen



Nicht im Wildwasser benutzen



Nicht für Kinder unter 3 Jahren



Anzahl der Benutzer:
Erwachsene 0
Kinder 1



WARNUNG!
Nur für Schwimmer!



Maximale Belastung



Sichere Entfernung zum Ufer: 50 m



Kinder im Wasser immer beaufsichtigen



Zulässiger Betriebsdruck

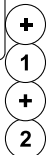

Alle Luftkammern vollständig aufblasen

Sicherheitshinweise

! ACHTUNG!

Bei Nichtbeachtung dieser Anleitung droht die Gefahr des Umkippens, Abtreibens und Ertrinkens.

Ungleiche Gewichtsverteilung auf dem Artikel führt ebenfalls zum Umkippen.

! WARNUNG!

Erstickungsgefahr für Kinder! Lassen Sie Kinder nicht unbeaufsichtigt mit dem Verpackungsmaterial oder dem Artikel spielen.

! WARNUNG! LEBENSGEFAHR!

Kein Schutz gegen Ertrinken!
Nur für Schwimmer!

! ACHTUNG!

Die Luftkammern können beim Aufsteigen unter die Wasseroberfläche gedrückt werden. Aus diesem Grund sowie durch einseitige Belastung kann der Artikel umkippen.

! Verletzungsgefahr!

- Benutzen Sie den Artikel ausschließlich für seine bestimmungsgemäße Verwendung.
- Der Artikel darf nur von Personen verwendet werden, die mit den Sicherheitshinweisen vertraut sind.
- Beachten Sie die maximale Belastung. Eine Überschreitung der Gewichtsgrenze kann zur Beschädigung des Artikels sowie zur Beeinträchtigung der Funktion führen.

- Prüfen Sie den Artikel vor jedem Gebrauch auf Beschädigungen oder Abnutzungen. Der Artikel darf nur in einwandfreiem Zustand verwendet werden! Verwenden Sie den Artikel nicht bei sichtbaren und vermuteten Beschädigungen und entsorgen Sie ihn.
- Verwenden Sie den Artikel nicht, wenn er Luft verliert.
- Achtung. Nur unter der Aufsicht von Erwachsenen verwenden.
- Nicht bei Strömungen, in Flüssen und Kanälen sowie bei ablandigem Wind verwenden.
- Erkundigen Sie sich, bevor Sie ins Wasser gehen, beim Bademeister über die Ausübungsbedingungen.
- Benutzen Sie den Artikel nicht bei schlechter Sicht, Gewitter oder wenn eine Gefahr besteht.
- Überwachen Sie Ihr Umfeld, achten Sie auf Boote, Surfer oder Schwimmer.
- Verwenden Sie den Artikel ausschließlich im Wasser.
- Springen Sie, um ins Wasser zu gehen, mit Ihrem Artikel nicht von einem Damm oder einer höher liegenden Stelle.
- Versuchen Sie nicht, während der Benutzung des Artikels andere unterzutauchen oder an gefährlichen Handlungen teilzunehmen.
- Um Hautreizungen zu vermeiden, sollten Sie bei Benutzung des Artikels ein Top oder einen Neoprenanzug tragen.

WARNUNG!

Kein Spielzeug.

! Vermeidung von Sachschäden!

- Alle Aufblasartikel sind kälteempfindlich. Den Artikel daher nie unter einer Temperatur von 15 °C auseinanderfalten und aufpumpen!
- Falls der Luftdruck im Artikel in der prallen Sonne zunimmt, muss dieser durch Ablassen der Luft entsprechend ausgeglichen werden.
- Achten Sie darauf, dass der Artikel – besonders im aufgepumpten Zustand – nicht mit Steinen, Kies oder spitzen Gegenständen in Berührung gebracht wird und nirgends scheuert oder schleift, da ansonsten Beschädigungen am Material auftreten können.

- Nur geeignete Pumpenadapter in die Sicherheitsventile einstecken. Andernfalls könnten die Ventile beschädigt werden.
- Nicht zu prall aufpumpen, da ansonsten die Gefahr besteht, dass die Schweißnähte aufreißen. Ventile nach dem Aufpumpen gut verschließen.
- Kontakt mit scharfen, heißen, spitzen oder gefährlichen Gegenständen vermeiden.
- **ACHTUNG!** Vermeiden Sie die Verwendung von alkoholhaltigen Sonnenschutz- und Hautpflegemitteln. Alkoholhaltige Sonnenschutz- und Hautpflegemittel können die Farbschichtung der PVC Aufblasartikel ablösen. Das kann zu Abfärbungen auf Ihrem Körper, Ihrer Kleidung oder anderen, sich in Kontakt befindenden Gegenständen führen.
- Benutzen Sie den Artikel nicht in Whirlpools.

Aufpumpen

ACHTUNG!

- **Alle Luftkammern immer vollständig aufpumpen!**
- **Vermeiden Sie ein übermäßiges Aufpumpen der Luftkammern, da ansonsten die Gefahr einer Überdehnung besteht oder die Schweißnähte aufreißen könnten.**
- **Nicht mit dem Mund aufblasen.**
- **Verwenden Sie zum Aufpumpen des Artikels handelsübliche Fußpumpen oder Doppelhub-Kolbenpumpen mit entsprechenden Pumpenadaptern.**
- **Verwenden Sie zum Aufpumpen des Artikels weder einen Kompressor noch Druckluftflaschen. Dies kann zu Beschädigungen am Artikel führen.**
- **Achten Sie darauf, dass die Kammern gleichmäßig und nacheinander mit Luft befüllt werden.**
- **Pumpen Sie die Kammern nur so weit auf, dass diese nach dem Aufpumpen auf der Innenseite noch leicht wellig sind.**

Pumpen Sie die Luftkammern in folgender Reihenfolge auf:

1. - Rand (1)
2. - Liegefläche (2)

Befüllen Sie die Luftkammern mit Luft und schließen Sie die Verschlusskappen (Abb. A).

Luft entleeren

Zum schnellen Entlüften der Luftkammern öffnen Sie die Verschlüsse (Abb. B).

Lagerung, Reinigung

Den Artikel immer trocken, sauber und unaufgepumpt bei Raumtemperatur lagern. Die Ventile sollten bei der Lagerung stets geschlossen sein. Beim Einlagern für den Winter keine scharfen Gegenstände auf den Artikel stellen und nicht mit Talkum einpudern.

Nur mit Wasser reinigen und anschließend mit einem Reinigungstuch trockenwischen.

WICHTIG! Nie mit scharfen Reinigungsmitteln reinigen.

Hinweise zur Entsorgung



Entsorgen Sie den Artikel und die Verpackungsmaterialien entsprechend den aktuellen örtlichen Vorschriften.

Bewahren Sie Verpackungsmaterialien (wie z. B. Folienbeutel) für Kinder unerreichbar auf. Weitere Informationen zur Entsorgung des ausgedienten Artikels erhalten Sie bei Ihrer Gemeinde- oder Stadtverwaltung. Entsorgen Sie den Artikel und die Verpackung umweltschonend.



Der Recycling-Code dient der Kennzeichnung verschiedener Materialien zur Rückführung in den Wiederverwertungskreislauf (Recycling). Der Code besteht aus einem Recyclingsymbol für den Verwertungskreislauf und einer Nummer, die das Material kennzeichnet.

Hinweise zur Garantie und Serviceabwicklung

Der Artikel wurde mit großer Sorgfalt und unter ständiger Kontrolle produziert. DELTA-SPORT HANDELSKONTOR GmbH räumt privaten Endkunden auf diesen Artikel drei Jahre Garantie ab Kaufdatum (Garantiefrist) nach Maßgabe der folgenden Bestimmungen ein. Die Garantie gilt nur für Material- und Verarbeitungsfehler. Die Garantie erstreckt sich nicht auf Teile, die der normalen Abnutzung unterliegen und deshalb als Verschleißteile anzusehen sind (z. B. Batterien) sowie nicht auf zerbrechliche Teile wie Schalter oder Teile, die aus Glas gefertigt sind. Ansprüche aus dieser Garantie sind ausgeschlossen, wenn der Artikel unsachgemäß oder missbräuchlich oder nicht im Rahmen der vorgesehenen Bestimmung oder des vorgesehenen Nutzungsumfangs verwendet wurde oder Vorgaben in der Anleitung/Anweisung nicht beachtet wurden, es sei denn, der Endkunde weist nach, dass ein Material- oder Verarbeitungsfehler vorliegt, der nicht auf einem der vorgenannten Umstände beruht.

Ansprüche aus der Garantie können nur innerhalb der Garantiefrist unter Vorlage des Originalkassenbelegs geltend gemacht werden. Bitte bewahren Sie deshalb den Originalkassenbeleg auf. Die Garantiefrist wird durch etwaige Reparaturen aufgrund der Garantie, gesetzlicher Gewährleistung oder Kulanz nicht verlängert. Dies gilt auch für ersetzte und reparierte Teile. Bitte wenden Sie sich bei Beanstandungen zunächst an die untenstehende Service-Hotline oder setzen Sie sich per E-Mail mit uns in Verbindung. Liegt ein Garantiefall vor, wird der Artikel von uns – nach unserer Wahl – für Sie kostenlos repariert, ersetzt oder der Kaufpreis erstattet. Weitere Rechte aus der Garantie bestehen nicht. Ihre gesetzlichen Rechte, insbesondere Gewährleistungsansprüche gegenüber dem jeweiligen Verkäufer, werden durch diese Garantie nicht eingeschränkt.

IAN: 445806_2307

- DE** Kundenservice Deutschland
Tel.: 0800 5435 111
E-Mail: deltasport@lidl.de
- AT** Service Österreich
Tel.: 0800 447744
E-Mail: deltasport@lidl.at
- CH** Service Schweiz
Tel.: 0800 56 44 33
E-Mail: deltasport@lidl.ch

Félicitations !

Vous venez d'acquérir un article de grande qualité. Avant la première utilisation, familiarisez-vous avec l'article.



Pour cela, veuillez lire attentivement la notice d'utilisation suivante.

Utilisez l'article uniquement comme indiqué et pour les domaines d'utilisation mentionnés. Conservez bien cette notice d'utilisation. Si vous cédez l'article à un tiers, veuillez à lui remettre l'ensemble de la documentation.

Contenu de la livraison

1 x bodyboard
1 x notice d'utilisation

Données techniques

Dimensions (gonflé) :
env. 70 x 50 x 12 cm (L x l x H)



Charge maximale : 40 kg

Utilisation conforme

Cet article est un équipement de sport pour enfants et ne peut être utilisé sur l'eau que par une personne d'un poids maximum de 40 kg. Cet article est destiné à un usage privé.

Cet article n'est pas une aide à la natation, ni un jouet aquatique, ni un article de sport d'hiver et ne convient qu'aux nageurs !

Ne convient pas aux enfants de moins de 3 ans.

Attention ! Le côté à utiliser est la surface sur laquelle se trouvent les poignées.

Symboles utilisés



MISE EN GARDE !

Tenez compte des symboles figurant sur l'article avant de l'utiliser.



Date de fabrication (mois/année) :
01/2024



Signe général d'avertissement



MISE EN GARDE !

Aucune protection contre la noyade.



Signe général d'interdiction



Signe général d'obligation



Lire d'abord la notice d'utilisation



Ne pas utiliser en cas de vent de terre



Ne pas utiliser en cas de courants de marée descendante



Ne pas utiliser dans les torrents



Ne convient pas aux enfants de moins de 3 ans



Nombre d'utilisateurs :
adultes 0
enfants 1



MISE EN GARDE !

Seulement pour les personnes sachant nager !



Charge maximale :



Distance de sécurité par rapport à la rive : 50 m



Toujours surveiller les enfants lorsqu'ils sont dans l'eau



Pression de fonctionnement admissible



Gonflez complètement toutes les chambres à air

Consignes de sécurité

ATTENTION !

Le non-respect de ces instructions peut entraîner un risque de basculement, de dérive et de noyade.

Une répartition inégale du poids sur l'article peut également entraîner un basculement.

MISE EN GARDE !

Danger d'étouffement pour les enfants ! Ne laissez pas les enfants jouer sans surveillance avec l'emballage ou l'article.

MISE EN GARDE ! DANGER DE MORT !

Aucune protection contre la noyade ! Seulement pour les personnes sachant nager !

ATTENTION !

Il se peut qu'en montant sur la planche, les chambres à air s'enfoncent sous la surface de l'eau. Pour cette raison, de même que si le poids est concentré d'un seul côté, l'article peut se renverser.

Risque de blessure !

- Utilisez l'article uniquement pour son usage prévu.

- L'article ne doit être utilisé que par des personnes familiarisées avec les consignes de sécurité.
- Veillez respecter la charge maximale. Le dépassement de la limite de poids peut endommager l'article et altérer son fonctionnement.
- Avant chaque utilisation, vérifiez que l'article ne montre aucun signe de dégradation ou d'usure. L'article ne doit être utilisé qu'en parfait état ! N'utilisez pas l'article en cas de dommages visibles ou présumés et mettez-le au rebut dans le cas échéant.
- N'utilisez pas l'article s'il perd de l'air.
- Attention. À n'utiliser que sous la surveillance d'adultes.
- Ne pas utiliser dans les courants, sur les fleuves ou les canaux, ni en cas de vent de terre.
- Renseignez-vous auprès d'un maître-nageur et avant d'aller dans l'eau en ce qui concerne les conditions d'exercice.
- Ne pas utiliser l'article dans des conditions de mauvaise visibilité, en cas d'orages ou lorsqu'il y a un danger.
- Surveillez les alentours, faites attention aux bateaux, aux surfeurs ou aux nageurs.
- N'utilisez l'article que sur l'eau.
- Ne sautez pas avec l'article depuis une digue ou un endroit plus élevé pour aller dans l'eau.
- N'essayez pas de submerger les autres ou de vous livrer à des activités dangereuses pendant l'utilisation de l'article.
- Pour éviter des irritations de la peau lors de l'utilisation de l'article, il est recommandé de porter un haut ou une combinaison en néoprène.

MISE EN GARDE !

Ceci n'est pas un jouet.

Évitez les dégâts matériels !

- Tous les articles gonflables sont sensibles au froid. Par conséquent, ne jamais déplier et gonfler l'article à une température de moins de 15 °C !

- Si la pression de l'air dans l'article augmente sous un soleil ardent, compensez en relâchant de l'air en conséquence.
- Assurez-vous que l'article – en particulier lorsqu'il est gonflé – n'entre pas en contact avec des pierres, du gravier ou des objets coupants et qu'il ne frotte ni ne traîne nulle part, sinon son matériau pourrait être endommagé.
- N'insérez qu'un adaptateur de pompe approprié dans les valves de sécurité. Autrement, les valves pourraient être endommagées.
- Ne pas trop gonfler, sinon les lignes de soudure risquent de se déchirer. Fermez correctement les valves après le gonflage.
- Éviter le contact avec des objets coupants, chauds, pointus ou dangereux.
- ATTENTION ! Évitez l'utilisation d'écran solaire et de produits de soin pour la peau à base d'alcool. Les écrans solaires et produits de soin pour la peau à base d'alcool peuvent décoller le revêtement coloré des articles gonflables en PVC. Cela pourrait déteindre sur votre corps, vos vêtements ou d'autres objets en contact.
- N'utilisez pas l'article dans des bains à remous.

Gonflage

ATTENTION !

- **Toutes les chambres à air doivent toujours être complètement gonflées !**
- **Évitez un gonflement excessif des chambres à air, sinon le matériau risque de se déformer ou les lignes de soudures peuvent se déchirer.**
- **Ne pas gonfler avec la bouche.**
- **Pour gonfler l'article, utilisez une pompe à pied disponible dans le commerce, ou bien une pompe à piston à double chambre avec un adaptateur approprié.**
- **Pour gonfler l'article, n'utilisez pas de compresseur ni de bouteilles d'air comprimé. Ceci peut endommager l'article.**
- **Assurez-vous que les chambres se remplissent uniformément d'air l'une après l'autre.**

- **Gonflez les chambres jusqu'à ce qu'elles soient encore légèrement ondulées sur la partie intérieure après avoir été gonflées.**

Gonflez les chambres à air dans l'ordre suivant :

1. - Côté (1)
2. - Surface pour s'allonger (2)

Gonflez les chambres à air et fermez les capuchons (fig. A).

Dégonflage

Pour dégonfler rapidement les chambres à air, ouvrez les capuchons (fig. B).

Stockage, nettoyage

Rangez toujours l'article sec, propre et dégonflé dans un endroit à température ambiante. Les valves doivent toujours être fermées pendant le stockage. Lors du stockage hivernal, ne placer aucun objet pointu sur le produit et ne pas pulvériser de talc. Nettoyez uniquement avec de l'eau puis essuyez avec un chiffon de nettoyage. IMPORTANT ! Ne jamais laver avec des produits de nettoyage agressifs.

Mise au rebut



Éliminez le produit et les matériaux d'emballage conformément aux réglementations locales actuelles en vigueur. Conservez les matériaux

d'emballage (comme les sachets en plastique) hors de portée des enfants. Vous obtiendrez plus d'informations relatives à l'élimination du produit usagé auprès de votre commune ou de votre municipalité. Éliminez le produit et l'emballage dans le respect de l'environnement.



Le code de recyclage est utilisé pour identifier les différents matériaux à retourner dans le cycle de recyclage. Ce code se compose du symbole de recyclage, représentant le cycle de recyclage ainsi que d'un numéro identifiant le matériau.

Indications concernant la garantie et le service après-vente

L'article a été produit avec grand soin et sous un contrôle constant. DELTA-SPORT HANDELS-KONTOR GmbH accorde au client final privé une garantie de trois ans sur cet article à compter de la date d'achat (période de garantie) conformément aux dispositions suivantes. La garantie ne vaut que pour les défauts de matériaux et de fabrication. La garantie ne couvre pas les pièces soumises à une usure normale, lesquelles doivent donc être considérées comme des pièces d'usure (comme p. ex., les piles), de même qu'elle ne couvre pas les pièces fragiles, telles que les interrupteurs ou les pièces fabriquées en verre.

Les réclamations au titre de cette garantie sont exclues si l'article a été utilisé de manière abusive ou inappropriée, hors du cadre de son usage ou du champ d'application prévu ou si les instructions de la notice d'utilisation n'ont pas été respectées, à moins que le client final ne prouve que l'article présentait un défaut de matériau ou de fabrication n'étant pas dû à l'une des conditions mentionnées ci-dessus.

Les réclamations au titre de la garantie ne peuvent être adressées pendant la période de garantie qu'en présentant le ticket de caisse original. Veuillez pour cela conserver le ticket de caisse original. Ceci s'applique également aux pièces remplacées et réparées.

Si vous avez des plaintes à formuler, veuillez d'abord contacter le service d'assistance téléphonique ci-dessous ou nous contacter par courrier électronique. Si le cas est couvert par la garantie, nous nous engageons - à notre appréciation - à réparer ou à remplacer l'article gratuitement pour vous ou à vous rembourser le prix d'achat. Aucun autre droit ne découle de la garantie.

Vos droits légaux, en particulier les droits de garantie contre le vendeur concerné, ne sont pas limités par cette garantie.

IAN : 445806_2307

 Service Suisse
Tel. : 0800 56 44 33
E-Mail : deltasport@lidl.ch

Congratulazioni!

Avete acquistato un articolo di alta qualità. Consigliamo di familiarizzare con l'articolo prima di cominciare ad utilizzarlo.

 **Leggere attentamente le seguenti istruzioni d'uso.**

Utilizzare l'articolo solo nel modo descritto e per gli ambiti di applicazione indicati. Conservare accuratamente queste istruzioni d'uso. In caso di trasferimento dell'articolo a terzi, consegnare tutti i documenti insieme all'articolo.

Contenuto della confezione

1 x bodyboard
1 x istruzioni d'uso

Dati tecnici

Dimensioni (a prodotto gonfiato):
circa 70 x 50 x 12 cm (lungh. X largh. X alt.)



Carico massimo: 40 kg

Utilizzo conforme

Questo articolo è un'attrezzatura sportiva per bambini e può essere utilizzato sull'acqua solo da una persona con un peso corporeo massimo di 40 kg. L'articolo è destinato all'utilizzo privato.

L'articolo non è un salvagente né un giocattolo acquatico né un'attrezzatura per gli sport invernali, ed è adatto solo a chi sa nuotare!

Non adatto ai bambini di età inferiore a 3 anni.

Avvertenza! La superficie di utilizzo è il lato sul quale si trovano le maniglie.

Simboli utilizzati



AVVISO!

Osservare i simboli apportati sull'articolo prima di utilizzarlo.



Data di produzione (mese/anno):
01/2024



Simbolo di avvertenza generale



AVVISO!

L'articolo non fornisce alcuna protezione contro l'annegamento.



Simbolo generale di divieto



Simbolo generale di obbligo



Leggere dapprima le istruzioni operative



Non utilizzare in caso di vento dalla costa



Non utilizzare in caso di corrente dalla costa



Non utilizzare su torrenti



Non adatto a bambini di età inferiore a 3 anni.



Numero di utenti:
adulti 0
bambini 1



AVVISO!

Solo per persone che sanno nuotare!



Carico massimo



Distanza sicura dalla riva: 50 m



Tenere sempre sorvegliati i bambini in acqua



Pressione di impiego consentita

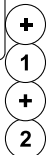

Gonfiare completamente tutte le camere d'aria

Indicazioni di sicurezza



AVVERTENZA!

In caso di non osservanza delle presenti istruzioni si corre il rischio di ribaltarsi, di essere portati via e di annegare.

Anche una distribuzione sbilanciata del peso può fare ribaltare l'articolo.



AVVISO!

Pericolo di soffocamento per i bambini! Non lasciare mai i bambini incustoditi con il materiale di imballaggio né quando giocano con l'articolo.



AVVISO! PERICOLO DI MORTE!

L'articolo non fornisce alcuna protezione contro l'annegamento!

Solo per persone che sanno nuotare!



AVVERTENZA!

Le camere d'aria possono comprimersi se si sale sull'articolo sotto la superficie dell'acqua.

Per questo motivo, oppure se si distribuisce il peso in modo squilibrato, l'articolo può ribaltarsi.



Pericolo di ferirsi!

- Utilizzare l'articolo esclusivamente per il suo utilizzo conforme.
- L'articolo può essere utilizzato solo da persone che conoscono le avvertenze di sicurezza.

- Osservare il carico massimo. Il superamento del limite di peso può causare danni al prodotto e comprometterne la funzionalità.
- Prima di ogni utilizzo verificare che l'articolo non presenti danni o segni di usura. L'articolo può essere utilizzato solo se in perfetto stato! Non utilizzare l'articolo in caso di danni evidenti e presunti, e smaltirlo se dovesse avere subito dei danni.
- Non utilizzare l'articolo in caso di perdite d'aria.
- Avvertenza. Utilizzare solo sotto la sorveglianza di adulti.
- Non utilizzare in presenza di correnti, su fiumi o canali nonché in caso di vento dalla costa.
- Prima di entrare in acqua, richiedere al bagnino informazioni sulle condizioni di esercizio.
- Non utilizzare l'articolo in caso di scarsa visibilità, temporale oppure quando sussiste un pericolo.
- Tenere sorvegliato l'ambiente circostante, fare attenzione a barche, surfisti o nuotatori.
- Utilizzare l'articolo esclusivamente in acqua.
- Per entrare in acqua, non saltare da un argine oppure da un punto sopraelevato.
- Durante l'utilizzo dell'articolo non tentare di immergere in acqua altre persone o di prendere parte ad azioni pericolose.
- Per evitare irritazioni alla pelle, durante l'utilizzo dell'articolo va indossata una maglia oppure una muta in neoprene.

AVVISO!

Non è un giocattolo.



Evitare danni materiali!

- Tutti gli articoli gonfiabili sono sensibili al freddo. Quindi non dispiegare e gonfiare mai l'articolo ad una temperatura inferiore a 15° C!
- Se la pressione dell'aria dovesse aumentare sotto il sole, ridurre la pressione facendo fuoriuscire dell'aria.
- Assicurarsi che l'articolo - in particolare quando è gonfiato - non venga a contatto con pietre, ghiaia o oggetti appuntiti, e che non sfregni né strisci contro alcun oggetto, altrimenti il materiale potrebbe subire dei danni.

- Inserire nelle valvole di sicurezza solo adeguati adattatori per pompe. In caso contrario le valvole potrebbero subire dei danni.
- Non gonfiare troppo, altrimenti si corre il rischio che le cuciture saldate si strappino. Dopo aver gonfiato l'articolo chiudere bene le valvole.
- Evitare il contatto con oggetti molto caldi, appuntiti o pericolosi.
- **AVVERTENZA!** Evitare l'utilizzo di creme solari e di prodotti per la cura della pelle che contengono alcool. Le creme solari e i prodotti per la cura della pelle che contengono alcool possono provocare il distacco dello strato colorato del PVC. A seguito di ciò, possono rimanere delle macchie di colore sulla pelle, sul vestiario oppure su altri oggetti a contatto con l'articolo.
- Non immergere l'articolo in vasche per idromassaggio.

Gonfiaggio

AVVERTENZA!

- **Gonfiare sempre completamente tutte le camere d'aria!**
- **Evitare di gonfiare troppo le camere d'aria, altrimenti sussiste il rischio di dilatazione eccessiva oppure le cuciture saldate potrebbero strapparsi.**
- **Non gonfiare con la bocca.**
- **Per gonfiare l'articolo utilizzare delle pompe a pedale o a doppio cilindro comunemente reperibili in commercio con i relativi adattatori inseribili.**
- **Per gonfiare l'articolo non usare compressori né bombole di aria compressa. Ciò potrebbe danneggiare l'articolo.**
- **Assicurarsi che le camere d'aria siano gonfiate in modo uniforme e una dopo l'altra.**
- **Gonfiare le camere d'aria fino a quando, dopo averle gonfiate, il loro lato interno sia ancora leggermente ondulato.**

Gonfiare le camere d'aria nella successione indicata:

1. - bordo esterno (1)
2. - superficie di sdraio (2)

Gonfiare le camere d'aria e chiudere i tappi delle valvole (imm. A).

Fare fuoriuscire l'aria

Per sgonfiare rapidamente le camere d'aria, aprire le chiusure (imm. B).

Conservazione, pulizia

Conservare l'articolo sempre asciutto, pulito e sgonfiato a temperatura ambiente. Quando l'articolo viene messo via le valvole devono sempre essere chiuse.

Quando si mette via l'articolo per l'inverno, non poggiare articoli taglienti sopra all'articolo, né applicare del talco.

Pulire solo con acqua e quindi asciugare con un panno.

IMPORTANTE! Non utilizzare mai detersivi aggressivi.

Smaltimento



Smaltire l'articolo e i materiali della confezione nel rispetto delle attuali normative locali. Conservare i materiali della confezione (come ad es. i sacchetti) in modo che non siano raggiungibili per i bambini. Presso la propria amministrazione comunale o cittadina è possibile ottenere ulteriori informazioni sullo smaltimento dell'articolo alla fine del suo periodo di impiego. Smaltire l'articolo e la confezione nel rispetto dell'ambiente.



Il codice di riciclaggio serve per indicare i diversi materiali per il loro ritorno al ciclo di riutilizzo (recycling). Il codice è composto da un simbolo di riciclaggio per il ciclo di riutilizzo e da un numero che contraddistingue il materiale.

Avvertenze sulla garanzia e sulla gestione dei servizi di assistenza

L'articolo è stato prodotto con la massima cura e sotto un continuo controllo. DELTA-SPORT HANDELSKONTOR GmbH concede ai clienti finali privati, su questo articolo, tre anni di garanzia dalla data di acquisto (termine di garanzia) sulla base delle seguenti disposizioni. La garanzia vale solo per i vizi di materiale e di lavorazione. La garanzia non si estende alle parti soggette ad un normale degradamento e che siano quindi da considerarsi come pezzi soggetti a usura (p. es. le batterie) né ai pezzi fragili come ad es. interruttori oppure pezzi in vetro.

Dalla presente garanzia sono escluse le richieste legate a casi di utilizzo non conforme oppure di abuso dell'articolo, oppure di utilizzo avvenuto non nell'ambito delle condizioni previste oppure del campo di impiego previsto, oppure in caso di non osservanza delle direttive riportate nelle istruzioni d'uso, a meno che il cliente non dimostri che sussista un vizio di materiale o di lavorazione che non sia riconducibile ad una delle circostanze riportate sopra.

Le richieste di garanzia possono essere avanzate solo entro il relativo termine, su presentazione dello scontrino originale di acquisto. Si prega quindi di conservare lo scontrino originale. Il termine di garanzia non sarà prolungato a seguito di eventuali riparazioni effettuate sulla base della garanzia, della garanzia obbligatoria prevista per legge oppure di accondiscendenza. Ciò vale anche per le parti sostituite oppure riparate.

In caso di contestazione rivolgersi dapprima alla hotline di assistenza sotto indicata oppure mettersi in contatto con noi via e-mail. Laddove sussista un caso coperto dalla garanzia, l'articolo sarà - a nostra discrezione - da noi riparato gratuitamente, sostituito oppure sarà rimborsato il prezzo di acquisto. Non sussistono ulteriori diritti derivanti dalla garanzia.

I vostri diritti giuridici, in particolare i diritti di garanzia obbligatoria prevista dalla legge nei confronti del relativo venditore, non sono limitati dalla presente garanzia.

IAN: 445806_2307

 Assistenza Svizzera
Tel.: 0800 56 44 33
E-Mail: deltasport@lidl.ch

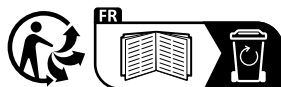

DELTA-SPORT HANDELSKONTOR GMBH

Wragekamp 6 • 22397 Hamburg
GERMANY



01/2024

Delta-Sport-Nr.: BA-14108, BA-14109

IAN 445806_2307