



INFLATABLE ALL-ROUND STAND UP PADDLE BOARD/EXOTIC STAND UP PADDLE BOARD

(GB) (CY)

INFLATABLE ALL-ROUND STAND UP PADDLE BOARD/EXOTIC STAND UP PADDLE BOARD

Assembly, operating and safety instructions

(SI)

VSESTRANSKA SUP DESKA, NAPIHLJIVA/ DESKA SUP EXOTIC

Navodila za montažo, uporabo in varnostna navodila

(SK)

UNIVERZÁLNY NAFUKOVACÍ PADDLEBOARD/ PADDLEBOARD EXOTIC

Pokyny pre montáž, obsluhu a bezpečnostné pokyny

(RS)

ALLROUND-SUP DASKA, NA NADUVAVANJE/ SUP EXOTIC

Uputstva o montaži, rukovanju i bezbednosti

(AL)

SUP-ALLROUND QË FRYHET/SUP EXOTIC

Udhëzimet e montimit, përdorimit dhe sigurisë

(BG)

УНИВЕРСАЛЕН SUP БОРД, НАДУВАЕМ/ SUP БОРД ЕКЗОТИКА

Указания за монтаж, обслужване и безопасност

(HU)

FELFÚJHATÓ SUP/SUP EXOTIC

Szerelési, használati és biztonsági tudnivalók

(CZ)

DVUKOMOROVÝ PADDLEBOARD ALLROUND/ DVOUKOMOROVÝ PADDLEBOARD EXOTIC

Navodila za montažo, uporabo in varnostna navodila

(HR)

ALLROUND-SUP NA NAPUHAVANJE/ SUP EXOTIC

Upute za montažu, uporabu i sigurnost

(MK)

СЕОПФАТЕН SUP, НА ДУВАЊЕ/ SUP EXOTIC

Упатства за монтажа, употреба и безбедност

(RO)

ALLROUND-SUP - PLACĂ PENTRU SURF STAND UP, GONFLABILĂ/SUP EXOTIC

Indicații de montaj, utilizare- și siguranță

(GR) (CY)

ΦΟΥΣΚΩΤΗ ΣΑΝΙΔΑ SUP ALLROUND/ ΦΟΥΣΚΩΤΗ ΣΑΝΙΔΑ SUP EXOTIC

Szerelési, használati és biztonsági tudnivalók

IAN 507508_2507

(HU) (SK) (RO)

IAN 507509_2507

(HU) (SI) (SK) (HR) (RO) (CY)

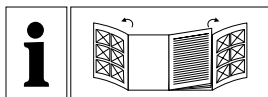

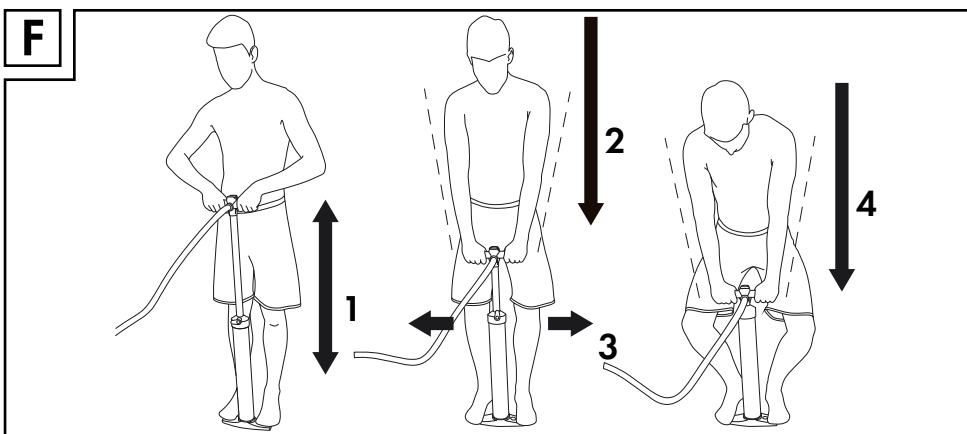
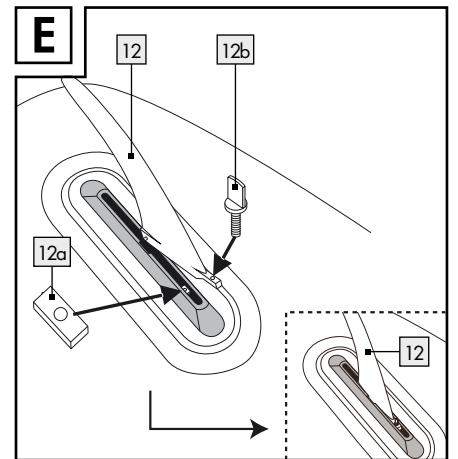
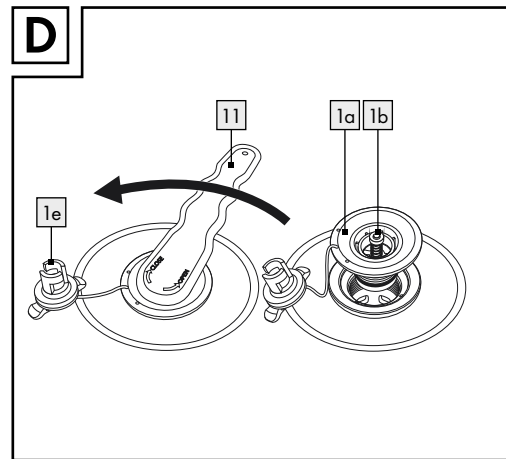
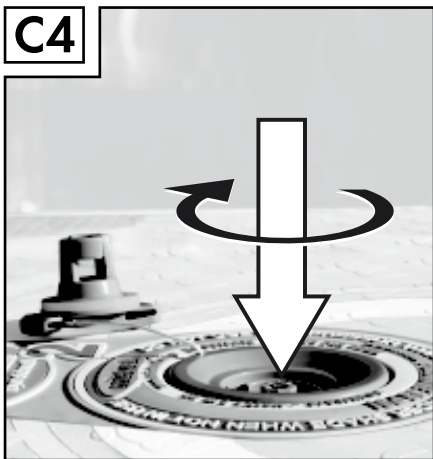
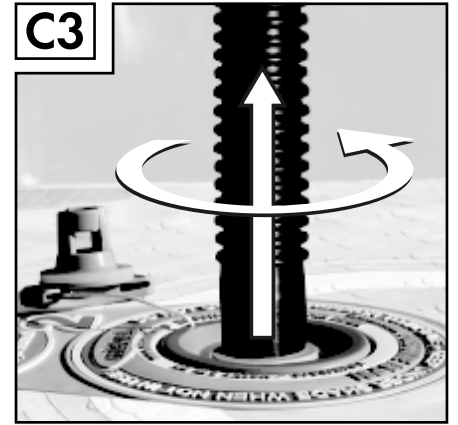
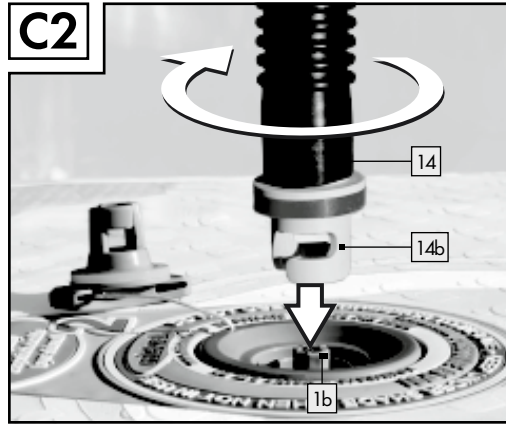
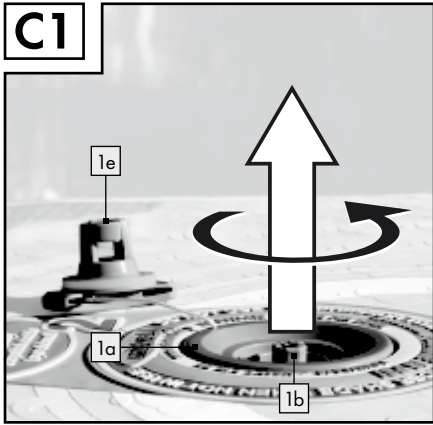
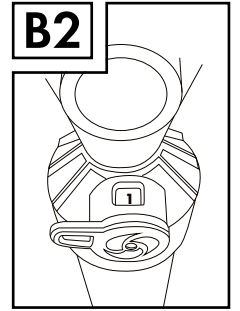
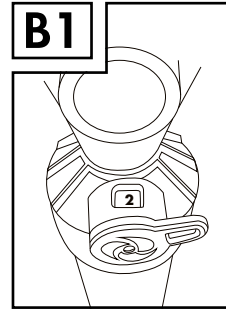
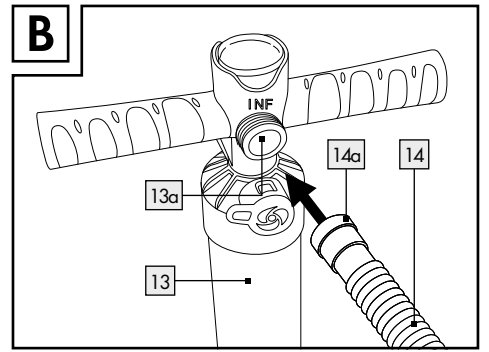
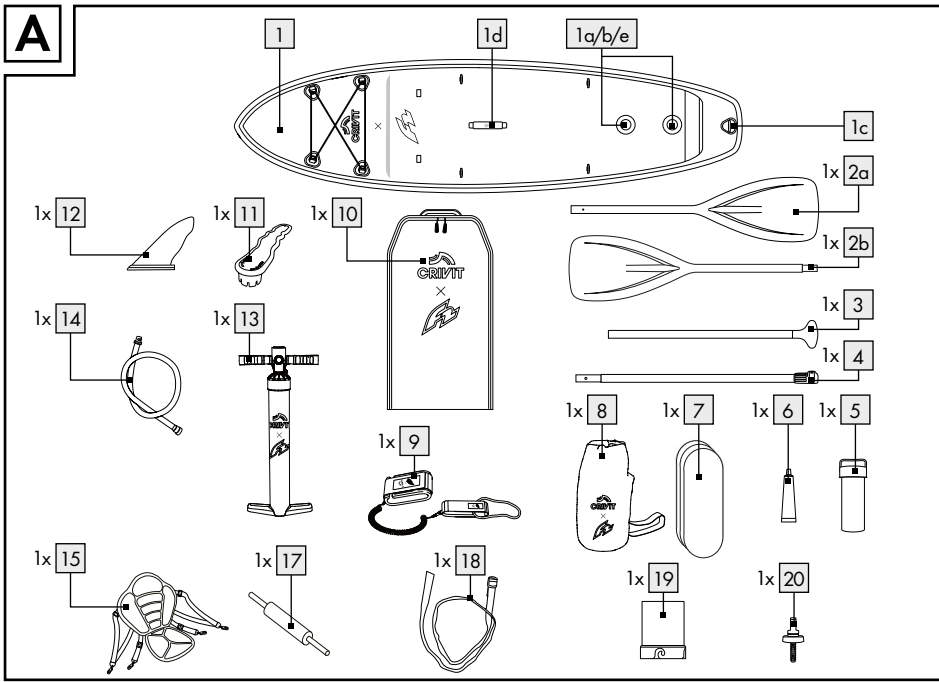

GB/CY	Operation and safety notes	Page	5
HU	Szerelési, használati és biztonsági tudnivalók	Oldal	13
SI	Navodila za montažo, uporabo in varnostna navodila	Stran	22
CZ	Navodila za montažo, uporabo in varnostna navodila	Strana	30
SK	Pokyny pre montáž, obsluhu a bezpečnostné pokyny	Strana	38
HR	Upute za montažu, uporabu i sigurnost	Stranica	47
RS	Uputstva o montaži, rukovanju i bezbednosti	Strana	55
MK	Упатства за монтажа, употреба и безбедност	Страница	64
AL	Udhëzimet e montimit, përdorimit dhe sigurisë	Faqe	73
RO	Indicații de montaj, utilizare- și siguranță	Pagina	82
BG	Указания за монтаж, обслужване и безопасност	Страница	91
GR/CY	Szerelési, használati és biztonsági tudnivalók	Σελίδα	100

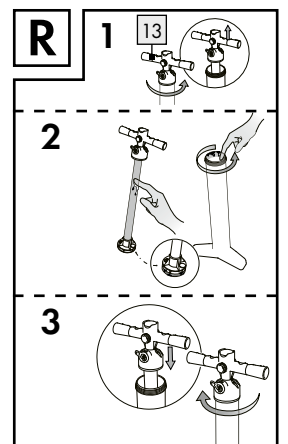
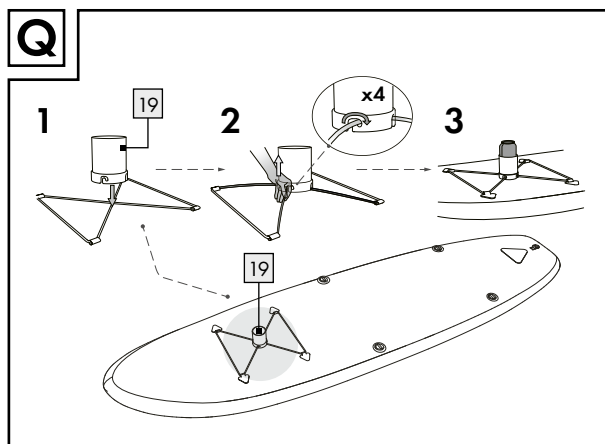
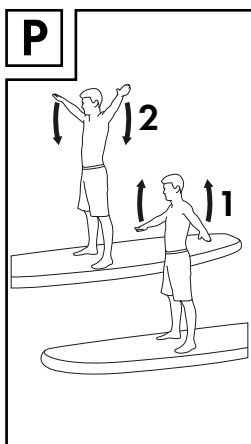
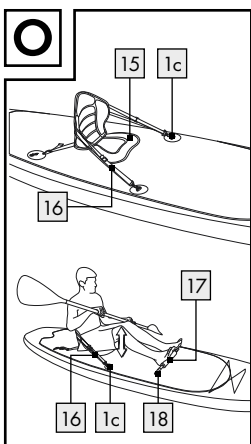
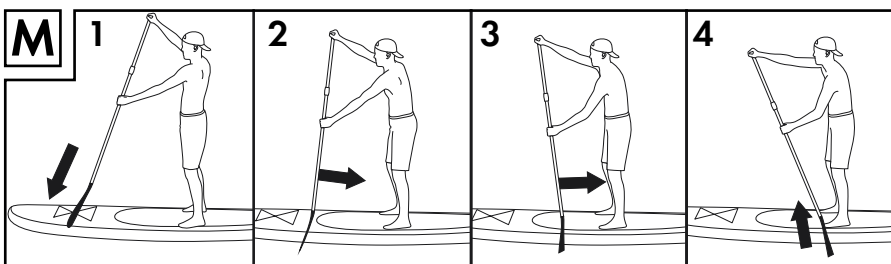
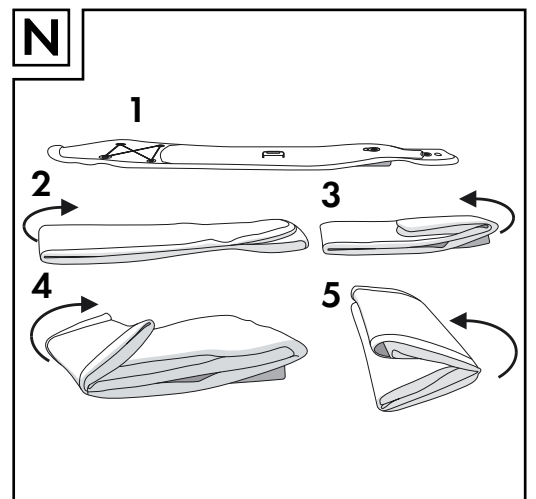
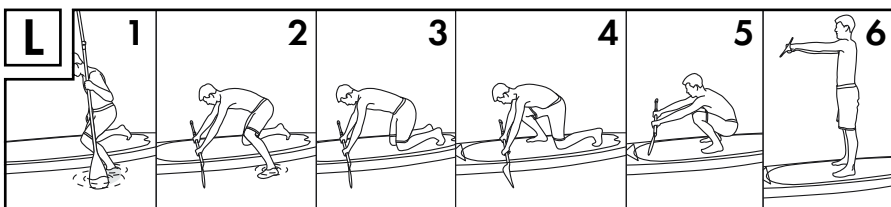
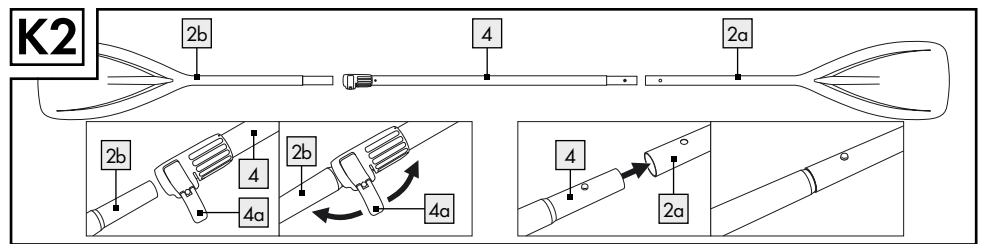
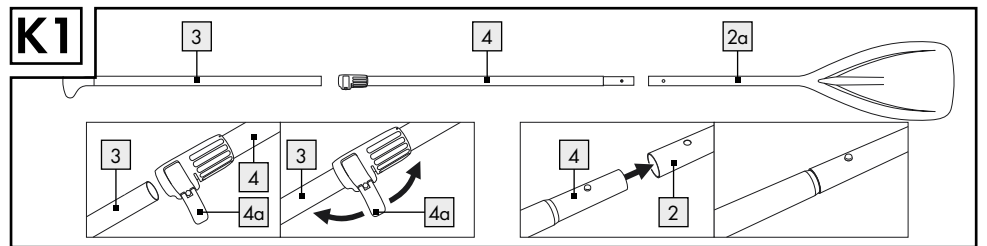
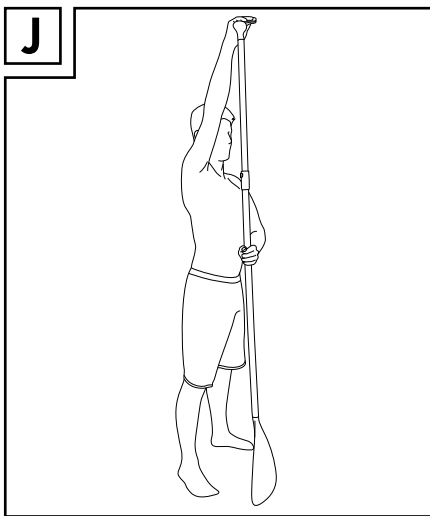
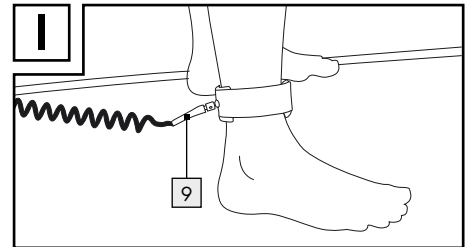
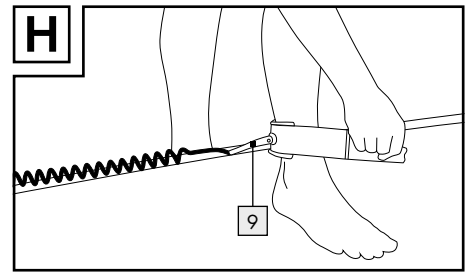
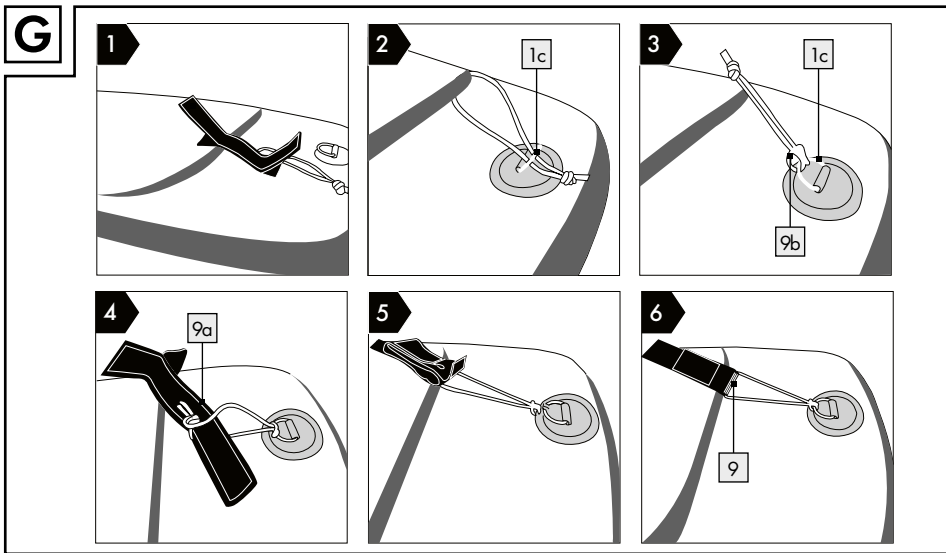



List of pictograms used	Page 6
Introduction	Page 6
Intended use.....	Page 6
Parts description.....	Page 6
Scope of delivery.....	Page 6
Technical data.....	Page 6
General safety notes	Page 6
User-defined safety instructions.....	Page 7
Product-specific safety notes.....	Page 7
Pictograms.....	Page 7
Before first use	Page 8
Unrolling the board.....	Page 9
Inflating the board.....	Page 9
Installing the US fin.....	Page 9
Assembling the single-blade paddle.....	Page 9
Assembling the double-bladed paddle.....	Page 9
Disassembling the product.....	Page 9
Using the product	Page 10
Adjusting the paddle length.....	Page 10
Using on the water.....	Page 10
Attaching the cup holder	Page 11
Transport	Page 11
Storage	Page 11
Cleaning and care	Page 11
Repair and maintenance	Page 11
Repairing the valve.....	Page 11
Repairing the board.....	Page 12
Maintaining the air pump	Page 12
Disposal	Page 12
Warranty claim procedure	Page 12
Service	Page 12

List of pictograms used

	Read the instructions!
	Safety information Instructions for use

Inflatable All-Round Stand Up Paddle Board/ Exotic Stand Up Paddle Board

● Introduction





































We congratulate you on the purchase of your new product. You have chosen a high quality product. Familiarise yourself with the product before using it for the first time. In addition, please carefully refer to the operating instructions and the safety advice below. Only use the product as instructed and only for the indicated field of application. Keep these instructions in a safe place. If you pass the product on to anyone else, please ensure that you also pass on all the documentation with it.

● Intended use

This product is intended as a stand-up paddle board for use in protected shore areas up to 150 m, never in nature reserves with breeding places for animals. This product is intended for paddling in protected near-shore coastal water, small bays, small lakes, small rivers and canals. Never use the product in high wind and/or breaking waves. This product is not a personal flotation device, it must not be used as a water toy or for winter sports. It may only be used by persons able to swim. Not suitable for children under age 14 years. Before using this product, you should attend a suitable course, a certified school or receive instruction from an experienced athlete. This product is only intended for private use, not for commercial use.

● Parts description

 1 Board	 9b Leash loop
 1a Valve	 10 Backpack
 1b Valve needle	 11 Valve wrench
 1c D-ring	 12 US fin
 1d Board transport handle	 12a Metal plate
 1e Valve cap	 12b Screw
 2a Paddle blade	 13 Air pump (with pressure gauge)
 2b Second paddle blade (for 507509_2507 only)	 13a Male thread
 3 Paddle handle	 14 Hose
 4 Extension pole	 14a Threaded coupler
 4a Locking lever	 14b Hose connection
 5 Box with repair kit	 15 Seat (for 507509_2507 only)
 6 Glue	 16 Strap
 7 Repair patches	 17 Foot rest (for 507509_2507 only)
 8 Drybag	 18 Loop
 9 Leash	 19 Cup holder
 9a Leash strap	 20 Screw set

● Scope of delivery

- 1 Inflatable stand-up paddle board (HG12648/HG12650)
- 1 Universal Paddle (HG12680) (for 507509_2507 only)

- 1 Paddle (HG12689) (for 507508_2507 only)
- 1 Air pump with pressure gauge (HG12676)
- 1 Foot rest (HG12686) (for 507509_2507 only)
- 1 Seat (HG12685) (for 507509_2507 only)
- 1 Backpack (HG12679/HG12688)
- 1 Drybag (HG12692/HG12693)
- 1 Leash (HG12671)
- 1 Repair kit (HG12683/HG12691)
- 1 US fin (HG12687)
- 1 Cup holder (HG12681/HG12690)
- 1 Set of installation instructions and instructions for use

● Technical data

Max. load:	150 kg
Max. air pressure:	1 bar (15 psi)
Dimensions (inflated):	320 x 84 x 15 cm (L x W x H)
Pack size:	drybag: 49 x 31 x 20.5 cm (H x W x Ø bottom)
Drybag:	volume: 10L max. load: 5 kg
Backpack:	96 x 48 x 25cm max. weight capacity: 15 kg
Weight:	HG12648: 10.4 kg (Board) HG12650: 9.9 kg (Board)



General safety notes



FAILURE TO OBSERVE THE SAFETY INFORMATION IN THE INSTRUCTIONS FOR USE MAY RESULT IN RISKS SUCH AS INJURIES AND DEATH, E.G. FROM DROWNING! KEEP ALL SAFETY INFORMATION AND INSTRUCTIONS FOR FUTURE REFERENCE!

-  **ATTENTION!** Prudence and self-assessment on water are extremely important. Never overestimate your strength and steersmanship! Always stay near shore! Be aware of the weather, storm warnings or possible flares!
-  **ATTENTION!** Always observe the safety rules and relevant ordinances for lakes and open waters, and always wear an approved life jacket for your own safety.
- Always use the product as specified in these instructions and the information on labels and in the instructions for use. Never exceed the maximum load, air pressure of 1 bar (15 psi) and the number of persons specified on the product and in the instructions for use. Always wear a life jacket.
- Never modify the product. Any modifications affect the functionality of the product and will void the warranty.
- Do not modify the basic design of the product, as this can affect safety.
- Observe the information on the manufacturer label on the product.
- By using this product you acknowledge your obligation to acquire the necessary knowledge and skills required for water sports and navigating waters. This also applies to observing the relevant rules and laws. Safety on water is a result of the synergy between user, weather and water conditions. By using this product you accept, understand and acknowledge the risks associated with paddling.
- The inflated board, the paddle and the blades are rigid and may cause injuries.
- Please watch for bystanders when transporting the product.
-  **WARNING! DANGER TO LIFE AND RISK OF ACCIDENT FOR INFANTS AND CHILDREN!** Never leave children unattended with the packaging material or the

product. The packaging material presents a suffocation hazard and there is a risk of death from strangulation and/or drowning. Children frequently underestimate the dangers. Always keep children away from the product.

- This device is not intended to be used by persons (including children) with restricted physical, sensory or mental abilities or with insufficient experience and / or knowledge, unless they are supervised by a person who is responsible for their safety or they have received instruction on how to use the device from such a responsible person. Children must be supervised to ensure they do not play with the product.

● User-defined safety instructions



- Wear a life jacket when using the product on water.
- Do not use this product under the influence of drugs, medication or alcohol.
- Paddling can be dangerous and physically strenuous. Always stay as close as possible to the shore and coast.
- Do not use the product in floods. Only paddle in safe weather conditions.
- Obtain information about current weather conditions and check the weather forecast. Be aware of severe weather warnings or possible flares.
- Never use the product in offshore wind (wind from the land blowing toward the water). You could easily be swept away.
- Check the water for rocks, docks, ripples and other hazards before paddling. Be careful in offshore wind and currents, tidal change, river water levels and obstacles in and above water. Stay in protected shore areas up to 150 m.
- Keep a safe distance from rapids, whirlpools, flotsam and other obstacles.
- Always observe local navigation rules.
- If necessary, wear a protective helmet.
- Always use a leash to prevent the board from floating away from you.
- Wear clothing suitable for the weather and water conditions. Wear a wetsuit when paddling in cool weather. There is a risk of hypothermia!
- Attach the leash  to yourself and the board. When using the leash , you could be tossed against the board if you lose control. Be careful the leash  does not entangle around your body or feet.
- Always paddle together with others, never alone.
- Notify others before you go paddle boarding. Keep identification on you.
- When using the product outside of designated swim areas, be sure another person is watching you.
- Watch for others in the water when paddle boarding.
- Do not use the product near boat traffic, other watercrafts, dams, locks and other hazards.
- Do not use the product in situations where you may injure others, e.g. people in the water or on the beach.
- Uneven weight distribution of cargo or persons on the board affects the stability, balance and product characteristics. This can also cause the product to tip. Always be sure to distribute your weight as evenly on the board as possible.
- Any change in the distribution of the cargo or persons on the board (such as adding fishing equipment, a radar, a folding mast, motor, etc.) can significantly affect stability, balance and the characteristics of the board.
- Do not use your board if you suspect punctures, holes or a leak. Read the Repair Section in this manual carefully. In case one of the air chambers loses air during use on waters, keep calm and paddle back to the shore using the buoyancy of the remaining air chamber.
- To avoid damages on the board, ensure you won't use it on stony shores, moles, shoals, etc.







● Product-specific safety notes

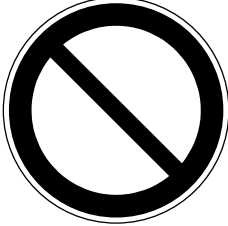

- Inflatable products are sensitive to low temperatures. Never fold and inflate the product in temperatures under 15 °C.
- Inflate the product at a pressure of 0.8 bar (12 psi) up to a maximum pressure of 1 bar (15 psi).
- Do not attempt to inflate the product with a compressor without a functioning compressor pressure switch, which shall stop inflating the product once the pressure gauge reads 1 bar (15 psi).
- If the air pressure inside the product rises in direct sunlight, it must be balanced out accordingly by releasing air.
- If the pressure exceeds 1 bar (15 psi), open the valve and release air until the operating pressure is in the safe operating range again.
- Be sure the product – particularly when inflated – does not come into contact with stones, gravel or sharp objects and does not rub or scrape against rough surfaces, as this can cause damage.
- Do not let the product sit in the sun for extended periods; always set it down in the shade. If the product will not be used for extended periods, e.g. in winter, store it slightly inflated and away from frost.
- Only insert the included or suitable pump adapters in the safety valves. Other adapters can damage the valves.
- Do not overinflate the product or the welded seams may rupture. Close the valve properly after inflating.
- Avoid contact with hot, sharp, pointy or dangerous objects, chemicals or liquids. If this does occur, thoroughly check the product for leaks or other damages. Do not carry sharp or pointy objects on the board.
- Keep the product away from fire and hot objects (e.g. lit cigarettes).
- Do not transport the inflated board on vehicles.

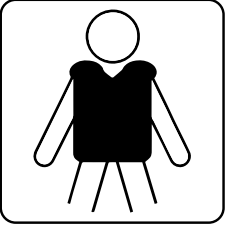
● Pictograms

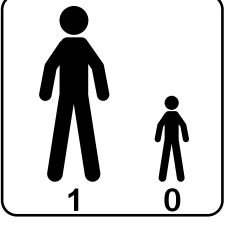
⚠ WARNING! Please note the pictograms before using the product. Injuries and/or property damage may otherwise occur.

	General warning sign
	General mandatory action symbol
	General prohibition sign

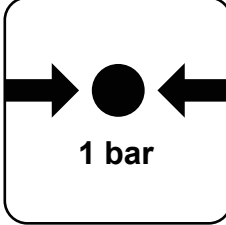
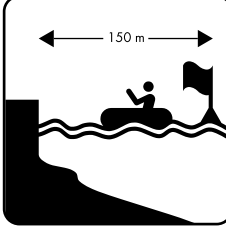
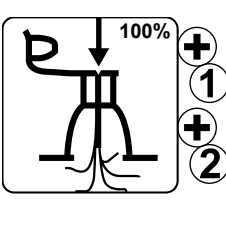
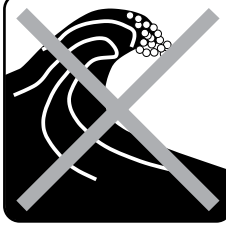
	No protection against drowning.
	Read the instruction manual.
	Wear personal protective equipment.
	Do not use in offshore wind.
	Do not use in offshore currents.
	Not for children under 14 years of age.
	Number of users: 1 adult, 0 children
	Only for swimmers!

	Max. loading value
	Operating pressure: 1 bar, 15 psi
	Safe distance from shore: 150 m
	Inflate all air chambers completely.
	Do not use in breaking waves.
	Do not use in white water.

● Before first use

- Before using this product, you should attend a suitable course, a certified school or receive instruction from an experienced athlete.
- The load on the product must not exceed 150 kg. Ensure weight is distributed evenly. Failure to observe this advice may result in injury and/or product damage.
- Check all parts of the product for damage such as wear, leaks, tears or other damages before every use.
- Do not use the product if it is damaged.
- Check the air pressure inside the board. Also verify the valve is closed tight and the valve cap  is attached to prevent sand and dirt from entering the valve. Watch for any pressure loss in the board.

- Never leave the product in the water unattended. A current can quickly sweep the product away so that a swimmer cannot retrieve it.

● Unrolling the board

- Select an even, clean surface with enough room to unpack and unfold the product.
- Remove all product packaging.
- Verify that all parts are present and in good condition.
- Unroll the board [1]. When unrolling it ensure there are no sharp objects such as shards of glass, loose gravel, glowing charcoal or cigarette butts on the ground.

Note: Check the board for any damage such as holes and tears the second time it is assembled or sooner. Please refer to chapter "Repair and maintenance" on how to repair these. Damage cannot be repaired once you are on the water.

● Inflating the board

- Avoid overinflating to prevent the welded seams from over-expanding or even rupturing. Only inflate up to a pressure of 1 bar (15 psi).
- The air pressure will increase when the product heats up from the sun. In this case, reduce the air pressure by releasing air from the board [1].
- Inflate the board [1] with the included air pump [13]. You can alternatively use a standard foot pump or twin stroke piston pump with the corresponding attachments and a pressure gauge.

⚠ Only open the valve needle [1b] to inflate or release air. They can otherwise become dirty.

- The area around the valve [1a] must always be dry and clean. Check the valve [1a] for dirt particles.
 - Ensure sand or other dirt does not enter the valve [1a].
 - You may also use hand pump or electric pumps with a compressor that has an automatic switch-off function. These pumps are pre-set to 1.5 psi; the pump automatically shuts off when this air pressure is reached. Regular compressors without a switch-off function should not be used to pump up SUP boards.
 - Screw the threaded coupler [14a] of the hose [14] onto the male thread [13a] of the connector on the air pump [13]. Be sure to screw the hose [14] onto the thread marked "INF" (Fig. B).
 - Set the air pump [13] to twin stroke by moving the front lever to the right (Fig. B1). Now inflate the board [1].
 - Once you notice a lot of force is required, set the air pump [13] to single stroke by moving the front lever to the left (Fig. B2). You can now continue inflating with considerably less force.
- Note:** Do not pull the handle on the air pump [13] all the way up, only far enough so your arms remain straight (Fig. F2). Now use the weight of your body to inflate the product by simply bending at the knees. Keep your arms straight. This way you are not inflating with your arm muscles but the weight of your body (Fig. F3).
- Inflate the board [1] with the air pump [13] to the recommended pressure of 1 bar (15 psi). Use the pressure gauge to check the pressure.
 - Stop inflating the product once the pressure gauge reads 1 bar (15 psi).

Inflate in the following order:

1. The valves are marked 1 and 2. Open both valve caps [1e] by unscrewing them anti-clockwise.
2. First inflate the air chamber with valve number 1: Put valve 1 in closed position by turning the valve head so it comes out upward (Fig. C1) and put valve 2 in open position by turning the valve head so that it pushes downward (Fig. C4).

3. Insert the hose connection [14b] into the valve [1a] and screw the hose end clockwise from the valve [1a].
4. After inflating the air chamber, unscrew the hose end anti-clockwise from the valve [1a] and attach the valve cap [1e] to the valve [1a], and close the valve [1a] by turning the valve cap [1e] clockwise.
5. Then inflate the second air chamber via valve number 2. Put valve 2 in closed position by turning the valve head so it comes out upward (Fig. C1).
6. Repeat the above steps 3 and 4.

● Installing the US fin (Fig. E)

- Insert the metal plate [12a] in the hole in the middle of the slot and slide forward.
- Note:** You can use the screw [12b] to slide the plate along the slot.
- Insert the back of the US fin [12] in the fin box and slide back. Insert the front of the US fin [12] in the fin box and slide the US fin [12] forward until the hole in the fin is located over the hole in the metal plate [12a].
 - Insert the screw [12b] in the hole in the fin and screw it in along with the metal plate [12a] to secure the US fin [12].
- Note:** Always ensure the fins are facing towards you when carrying the board [1]. Be particularly careful not to injure others with the board [1] in windy conditions.

● Assembling the single-blade paddle (Fig. K1)

- Extend the paddle handle [3] to the desired length.
- Note:** For information about the recommended paddle length, please see chapter "Adjusting the paddle length".
- Press in the locking lever [4a] on the extension pole [4] to lock the paddle handle [3].
 - Insert the paddle blade [2a] in the opening on the extension pole [4]. Ensure the locking pin is inserted all the way in the pinhole on the paddle blade [2a]. You must hear the pin on the extension pole [4] click into place when it locks into the pinhole of the paddle blade [2a].

● Assembling the double-bladed paddle (Fig. K2 (for IAN 507509_2507 only))

- Loosen the locking lever [4a] on the extension pole [4].
- Insert the second paddle blade [2b] in the end of the extension pole [4] with the locking lever [4a]. Turn the second paddle blade [2b] to the desired angle.
- Push in the locking lever [4a] on the extension pole [4] to lock the second paddle blade [2b] in place.
- Insert the paddle blade [2a] in the opening on the extension pole [4]. Ensure the locking pin is inserted all the way in the pinhole. You must hear the pin on the extension pole [4] click into place when it locks into the pinhole.

● Disassembling the product

- Select a clean, even surface with adequate space to disassemble the product.
 - Disassembly requires the following steps:
 - Removing the US fin [12] and other accessories (foot rest [17], seat [15])
 - Releasing air from the board [1]
 - Rolling up the board [1]
 - Disassembling the paddle into the individual parts
- Note:** Remove the US fin [12] before releasing air from the board [1].

Removing the US fin:

- Remove the US fin [12] per chapter "Installing the US fin" in reverse order.

Disassembling the paddle:

- Disassemble the paddle per chapter "Assembling the single-blade paddle" or "Assembling the double-bladed paddle" in reverse order.

Releasing air (Fig. C1-4):

- Place the dry board [1] flat on the ground and open the two valve caps [1e] by pushing in the valve needle [1b] whilst turning clockwise.
- Only push the valve needle [1b] in slightly so air can escape slowly.
- Release the air.
- You can alternatively use the air pump [13] to fold the board [1] as flat as possible by attaching the hose [14] backwards on the air pump [13]. Connect the hose [14] to one of the valves [1a]. The valve head must be down. Turn the valve head to the right (Fig. C4), pump and extract the remaining air from the board [1] until it is completely flat.
- Then turn the valve head anti-clockwise so it comes out upward (Fig. C1).

Folding the product (Fig. N1-5):

- Place the board [1] flat on the ground (Fig. N1).
- Then fold the board [1] once and place the nose over the tail (Fig. N2).
- Then fold the tail and nose again, making sure the fins under the board [1] do not buckle (Fig. N3).
- ❗ **Do not fold the board [1] along the outside edges of the fin box. This will cause excessive tension in the board [1].**
- Now fold the opposite side to about the middle (Fig. N4).
- Then fold the board [1] once more onto the opposite side so the external fins are on top (Fig. N5).
- Use the strap to lash up the board [1].

● Using the product

● Adjusting the paddle length

- Stand straight and raise one arm up; bend your palm to about a right angle (Fig. J).
- Open the locking lever [4a] on your paddle and slide the extension up until the paddle handle fits below your bent palm.

Note: For optimal handling, the second paddle blade [2b]/paddle handle [3] must be firmly attached to the extension pole [4] using the locking lever [4a]. If necessary, you have to adjust the screws of the locking lever [4a] to ensure that the second paddle blade [2b]/paddle handle [3] is firmly seated.

- Close the lock on the locking lever [4a]. Your paddle is now set to the correct length.

❗ **Important: Do not extend the paddle handle [3] past the "STOP" mark. The paddle will otherwise become unstable and could break.**

● Using on the water

Note: Be careful not to hurt others when carrying the board [1] in windy conditions. Always keep the fins towards you.

Note: You can use the board [1] standing up or sitting.

Standing up:

- In this position, use the leash [9] as an additional safety measure.
- Always attach the leash [9] to your ankle in offshore winds.

- If you find yourself in distress, always stay on the board [1]. Never abandon the board [1] in strong offshore winds, or you may drown. In this case, use the international distress signal to draw attention to yourself: stand or sit on the board [1] and slowly and clearly raise and lower your straight arms at your side (Fig. P).
- Attach the leash [9] as shown in figure G:
 1. Unfasten the velcro of the leash strap [9a] and take out the leash loop [9b].
 2. Thread the knot of the leash loop [9b] through the D-ring [1c] on the tail end of the product and pull it back through the resulting loop.
 3. Pull the knot of the leash loop [9b] to tighten the loop.
 4. Thread the open leash strap [9a] through the leash loop [9b], fold it over and ensure that it covers the knot of the leash loop [9b].
 5. Fold the leash strap [9a] three times for added security.
 6. Pull the leash [9] to check if it is securely attached.

Seated (for 507509_2507 only):

To use the board [1] in a seated position, you will need to install the foot rest [17] and the seat [15] (Fig. O). Proceed as follows:

Installing the foot rest [17] (for 507509_2507 only):

- Insert the tube end of the foot rest [17] through the first loop [18] from the side.
- Insert the opposite end through the second loop [18] until both are in the middle of the board [1].

Installing the seat [15] (for 507509_2507 only):

- Place the seat [15] on the board [1] so your legs are slightly bent when your heels are touching the foot rest [17].
- Note:** The distance to the foot rest is very important. Ensure it is correct so you can use the foot rest [17] well.
- Sit down, lift yourself up with both hands and slide your bottom into the seat [15]. Adjust the backrest so you are sitting straight.
- Secure the seat [15] by attaching the snap hooks on the four adjustable straps [16] to the D-rings [1c] on the board [1].
- Set the seat on the board [1], the inside of the backrest must always face towards the foot rest [17].
- Secure the backrest by attaching the four straps [16] with snap hooks to the four D-rings [1c] at the back of the board [1].
- Position the seat [15] so your legs are slightly bent when touching the foot rest [17].

Mounting the board (Fig. L):

- Stand next to the board (Fig. L1).
- Place the paddle on the board [1] perpendicular to the centreline of the board, slightly in front of the centre board transport handle [1d] (Fig. L2).
- Now kneel on the board, behind the paddle, in shallow water (Fig. L3). Grab the paddle but do not pick it up. Your hands are far apart.
- Now move one foot forward and position it on the board [1] at about the level of the centre board transport handle [1d] (Fig. L4). Place the other foot next to the centre board transport handle [1d].
- Stand on the board [1] with your legs apart, preferably to the right and left of the centre board transport handle [1d].
- Now kneel all the way down, slightly back, whilst picking the paddle up horizontally (Fig. L5).
- Now slowly stand up; the paddle will help you maintain your balance. You are standing on the board with your legs apart (Fig. L6) and can start to paddle.

Correct paddling technique (Fig. M):

Note: The top arm holding the paddle handle should always remain straight whilst paddling.

- Insert the paddle in the water directly next to the board **1** as far forward as possible (Fig. M1). The lower arm holding the paddle at about shoulder width is also straight (Fig. M2).
- With the top arm straight, pull the paddle towards you with the bottom arm (Fig. M3). Bend the bottom arm in the process. Pull the paddle out of the water at about your feet (Fig. M4). Repeat the process.

● Attaching the cup holder

- Install the cup holder **19** by placing it on the bungee cords at the front end of the product (Fig. Q1).
- Insert the intersecting cords into the four recesses on the underside of the cup holder **19** (Fig. Q2).
- Fasten the cup holder **19** by turning it slightly clockwise (Fig. Q3).
- To remove the cup holder **19**, loosen it by turning it slightly anti-clockwise.

● Transport

- Do not transport the inflated board **1** on vehicles.

Backpack **10**:

- All accessories can be stored in the backpack **10** for transport or storage.
 - Disassemble the product per chapter "Disassembling the product".
 - Ensure it is completely clean, dry and rolled up.
 - Place the board **1** and all individual parts and accessories stored inside the drybag **8** in the backpack **10** (maximum weight capacity: 1.5 kg).
- Note:** The backpack **10** is only used to transport and store the board **1** and its accessories.

Drybag **8**:

Note: Please note, that the drybag **8** is not waterproof. Do not store delicate objects, e.g. cameras, in it.

- Store the smaller accessories in the drybag **8**.
- Fold the top of the drybag **8** at least 2 times as tightly as possible.
- Close the drybag **8** tight with the buckle.

● Storage

- Store the product in a dry, dust-free location, protected from direct sunlight, where it will not be exposed to extreme temperature fluctuations.
- If the product will not be used for extended periods, we recommend possibly storing the board **1** flat and slightly inflated.
- Store the product in a safe location, out of the reach of children.
- Do not place heavy or sharp objects on the board **1**.
- Do not drag the product over hard and abrasive surfaces before storing it.
- Ensure there is no sand or gravel in the folds of the board **1**. This could cause abrasion or holes during storage.
- Check the product for wear or ageing after it has been stored for an extended period.
- Storing the board **1** rolled up in cold weather for extended periods can cause tears in the material.
- When not in use for an extended period, we recommend to store the accessories and board **1** in the backpack **10** provided (e.g.: US fin, paddle, drybag, air pump, repair kit, leash).

● Cleaning and care

- Do not use aggressive cleaning agents, brushes with metal or nylon bristles or sharp or metallic objects such as knives.
- Only use mild cleaning agents.
- Clean the board **1** after every use, with the valve needle **1b** closed.
- Remove the US fin **12** per section "Removing the US fin".
- Place the board **1** on a clean, dry and even surface.
- Rinse the board **1** and US fin **12** with fresh water and mild soap to remove salt crystals, grains of sand and other particles.
- Wipe all parts of the product down with a dry, soft cloth. Then allow the board **1** and US fin **12** to dry thoroughly.

● Repair and maintenance

- **⚠ WARNING!** Carry out any repairs in a well ventilated location and avoid inhaling toxic fumes. Avoid contact with the skin or the eyes. Keep all repair supplies (glue, solvent, etc.) out of the reach of children.
- **⚠ WARNING!** Never glue the seams. The seams can only be repaired by the manufacturer of the board **1**.
- Never repair large holes yourself. You can repair small holes with the included repair kit.
- Check the board **1** for pressure loss, holes or tears before every use. If air escapes from the board **1**, it may be due to a leaking valve **1a**, defective valve **1a** or a hole in the actual board **1**.

● Repairing the valve

Proceed as follows to check valves **1a** for leaks:

- Turn the valve cap **1e** anti-clockwise and remove it from the valve **1a**.
- Ensure there is no sand or other foreign objects in the valve **1a**.
- Close the valve needle **1b**.
- Fully inflate the board **1**.
- Pour soapy water over the area around the valve **1a**. If bubbles do not form, the valve **1a** is tight. If bubbles form around the valve **1a**, air is escaping. The valve **1a** either needs to be tightened or replaced.

Tightening the valve **1a** (Fig. D):

⚠ WARNING! Never use the valve wrench **11** to tighten the valve **1a** if the board **1** is pressurised. Injuries may otherwise occur.

- Place the valve wrench **11** over the valve **1a** until it covers the entire valve **1a**. Tighten the valve **1a**, turning clockwise.
- Repeat the bubble test.
- If bubbles form around the valve **1a** after tightening, it needs to be replaced.

Replacing the valve **1a** (Fig. D):

- Place the valve wrench **11** over the valve **1a** until it covers the entire valve.
- Unscrew the valve cap **1e** anti-clockwise and remove the defective valve **1a** from the valve seat.
- Insert a new valve **1a** in the valve seat. For the best seal, we recommend applying a small amount of silicone grease or petroleum jelly around the valve **1a**.
- Place the valve wrench **11** over the valve **1a** and tighten, turning clockwise.

Note: If the valve **1a** leaks and tightening with the valve wrench **11** does not help, completely remove the top of the valve **1a** with the valve wrench **11**. Remove any dirt from the valve membrane. Verify the valve **1a** is tight after screwing it in.

● Repairing the board

❗ **Before using the product on water after making repairs, verify the repair patch [7] is air tight and seals properly. Never attempt to repair large damaged areas yourself. Take the product to a specialised workshop.**

● Detecting holes:

- Coat the area on the board [1] you suspect has a hole with soapy water. Bubbles will form where air is escaping the board [1].
- Mark the respective area.
- Rinse the board [1] with clear water and wipe dry before starting the repair.

● Patching holes:

- Only repair holes with suitable glue. Glue [6] is included. Using the wrong adhesive for repairs can cause further damage. You can also purchase suitable adhesive from specialised retailers.
- Once you have located the hole(s), release all of the air from the board [1].
- Thoroughly clean the area to be repaired.
- Dry the cleaned area.
- Measure and cut a repair patch [7] large enough to cover 1.5cm around the damaged area.
Note: If you're able to, ensure the surface around the damaged area and the repair patch [7] is absolutely free from grease.
- Apply an even coat of glue [6] to the surface around the damaged area and the actual repair patch [7].
- Allow the glue to dry for approx. 3-4 minutes (at temperatures of about 20-25 °C).
- Place the repair patch [7] on the surface of the board with the adhesive surfaces facing.
- Press the repair patch [7] onto the board [1] with a heavy object.
Note: Be sure to work on an even surface without kinks or creases. Use a rounded object to carefully smooth out any bubbles, working from the middle outward.
- Allow the glue to dry for at least 12 hours.
- Once dry, apply more adhesive along the edge of the repair patch [7]. The glue only needs to dry for approx. 4 hours along this seam.

● Maintaining the air pump (Fig. R)

- Ensure the air pump [13] is greased well before and after use.
- To grease the air pump [13], open the cap at the top and apply a thin coat of oil or grease to the sealed areas and lines. Be sure to use acid-free silicone oil.

● Disposal

The packaging is made entirely of recyclable materials, which you may dispose of at local recycling facilities.

Contact your local refuse disposal authority for more details of how to dispose of your worn-out product.

● Warranty claim procedure

To ensure quick processing of your case, please observe the following instructions:

Please have the till receipt and the item number (IAN 507508_2507, 507509_2507) available as proof of purchase.

You will find the item number on the rating plate, an engraving on the front page of the instructions for use (bottom left), or as a sticker on the rear or bottom of the product.

If functional or other defects occur, please contact the service department listed either by telephone or by e-mail.

You can return a defective product to us free of charge to the service address that will be provided to you. Ensure that you enclose the proof of purchase (till receipt) and information about what the defect is and when it occurred.

● Service

ⓐ Service Great Britain

Tel.: 0800 404 7657

E-Mail: owim@lidl.co.uk



ⓑ Service Cyprus

Tel.: 8009 4241

E-Mail: owim@lidl.com.cy

Az alkalmazott piktogramok jelmagyarázata	Oldal 14
Bevezető	Oldal 14
Rendeltetésszerű használat	Oldal 14
Alkatrészleírás	Oldal 14
A csomag tartalma	Oldal 14
Műszaki adatok	Oldal 14
Általános biztonsági tudnivalók	Oldal 14
Felhasználó specifikus biztonsági utasítások	Oldal 15
Termékspecifikus biztonsági tudnivalók	Oldal 15
Piktogramok	Oldal 15
Első használat előtt	Oldal 17
Deszka kitekerése	Oldal 17
Deszka felpumpálása	Oldal 17
US-szkeg összeszerelése	Oldal 17
Egyes evező összeszerelése	Oldal 17
Duplaevező összeszerelése	Oldal 18
A termék szétszerelése	Oldal 18
A termék használata	Oldal 18
Evező hosszának beállítása	Oldal 18
Használat a vízben	Oldal 18
Pohártartó felhelyezése	Oldal 19
Szállítás	Oldal 19
Tárolás	Oldal 19
Tisztítás és ápolás	Oldal 19
Javítás és karbantartás	Oldal 20
Szelep javítása	Oldal 20
Javítások a deszkán	Oldal 20
Levegőpumpa karbantartása	Oldal 20
Mentesítés	Oldal 20
Garanciális ügyek lebonyolítása	Oldal 21
Szerviz	Oldal 21

Az alkalmazott piktogramok jelmagyarázata

	Olvassa el az utasításokat!
	Biztonsági tudnivalók Kezelési utasítások

Felfújható SUP/SUP Exotic

● Bevezető

 Gratulálunk új termékének vásárlása alkalmából. Ezzel egy magas minőségű termék mellett döntött. Az első üzembevitel előtt ismerkedjen meg a készülékkel. Ehhez figyelmesen olvassa el a következő Használati utasítást és a biztonsági tudnivalókat. A terméket csak a leírtak szerint és a megadott felhasználási területeken alkalmazza. Őrizze meg ezt az útmutatót egy biztos helyen. A termék harmadik félnek történő továbbadása esetén mellékelje a termék a teljes dokumentációját is.

● Rendeltetészerű használat

Ez a termék stand-up-paddle deszkaként, védett vízpartoktól 150 m-es távolságig történő állva evezéshez készült, azonban semmilyen esetben sem használható természetvédelmi területen, az állatok ivadéknevelő helyén. A termék védett part menti vizeken, kis öblökben, kisebb tavakon, keskeny folyókon és csatornákon használható. Ne használja a terméket erős szélben és/vagy hullámkonál. A termék nem úszássegítő eszköz, nem szolgál vízi játékként és nem használható télisport árucikként. Kizárólag úszni tudó személyek használhatják. Nem alkalmas 14 év alatti gyermekek számára. Mielőtt használja ezt a terméket, vegyen részt egy megfelelő tanfolyamon, menjen el egy akkreditált iskolába vagy tanuljon egy tapasztalt sportolótól. A terméket csak magáncélra, és nem közületi felhasználásra tervezték.

● Alkatrészleírás

1 deszka	9b kötél hurok
1a szelep	10 hátziszák
1b szeleptű	11 szelepkulcs
1c D-gyűrű	12 US-szkeg
1d deszka szállítófogantyú	12a fémlemez
1e szelepszapka	12b csavar
2a evezőlapát	13 levegőpumpa (nyomásmérővel)
2b második evezőlapát (csak 507509_2507)	13a külső menet
3 evezőrúd	14 tömlő
4 hosszabbító rúd	14a menetvédő
4a zárókar	14b tömlőcsatlakozó
5 javítókészlet-doboz	15 ülés (csak 507509_2507)
6 ragasztó	16 heveder
7 javítófolt	17 lábtámasz (csak 507509_2507)
8 száraztáska	18 hurok
9 kötél	19 pohártartó
9a kötél rögzítése	20 Csavarkészlet

● A csomag tartalma

- 1 felfújható stand-up-paddle deszka (HG12648/HG12650)
- 1 univerzális evező (HG12680) (csak 507509_2507)

- 1 evező (HG12689) (csak 507508_2507)
- 1 levegőpumpa nyomásmérővel (HG12676)
- 1 lábtámasz (HG12686) (csak 507509_2507)
- 1 ülés (HG12685) (csak 507509_2507)
- 1 hátziszák (HG12679/HG12688)
- 1 száraztáska (HG12692/HG12693)
- 1 kötél (HG12671)
- 1 javítókészlet (HG12683/HG12691)
- 1 US-szkeg (HG12687)
- 1 pohártartó (HG12681/HG12690)
- 1 összeszerelési és használati útmutató

● Műszaki adatok

Max. terhelhetőség:	150 kg
Max. levegőnyomás:	1 bar (15 psi)
Méreték (felfújt állapotban):	320 x 84 x 15 cm (ho. x szé. x ma.)
Csomag mérete:	száraztáska: 49 x 31 x 20,5 cm (ma. x szé. x Ø alap)
Száraztáska:	térfogat: 10L max. terhelhetőség: 5 kg
Hátziszák:	96 x 48 x 25 cm max. teherbírás: 15 kg
Súly:	HG12648: 10,4 kg (deszka) HG12650: 9,9 kg (deszka)





Általános biztonsági tudnivalók

A HASZNÁLATI ÚTMUTATÓBAN SZEREPLŐ BIZTONSÁGI ELŐÍRÁSOK FIGYELMEN KÍVÜL HAGYÁSA VESZÉLYT JELENTHET, ÍGY PL. SÉRÜLÉSHEZ VAGY FULLADÁS ÁLTALI HALÁLHOZ VEZETHET! GONDOSAN ŐRIZZEN MEG MINDEN BIZTONSÁGI TUDNIVALÓT ÉS ÚTMUTATÁST A JÖVŐBENI FELHASZNÁLÁS CÉLJÁBÓL!

- ⚠ FIGYELEM!** Rendkívül fontos, hogy a vízen körültekintő és megfontolt legyen. Ne becsülje túl erejét és kormányzási képességeit! Maradjon mindig a part közelében! Vegye figyelembe az időjárási viszonyokat, a viharra való figyelmeztetéseket vagy az esetleges fényjelzéseket!
- ⚠ FIGYELEM!** Mindig tartsa be a biztonsági szabályokat és a tavakra és nyílt vizekre vonatkozó törvényi előírásokat, és saját biztonsága érdekében mindig viseljen bevizsgált mentőmellényt.
- A terméket mindig az utasításoknak és azonosító táblán, illetve a használati útmutatóban feltüntetetteknek megfelelően használja. Ügyeljen rá, hogy ne lépje túl a maximális terhelést, az 1 bar (15 psi) légnyomást és a személyek számát, ahogyan az a termék használati útmutatójában is szerepel. Mindig viseljen mentőmellényt.
- Semmilyen műszaki változtatást ne végezzen a terméken. Bármilyen jellegű változtatás befolyásolja a termék működőképességét és a garancia elvesztéséhez vezet.
- A termék alapfelépítését ne változtassa meg, mert ez befolyásolja a biztonságot.
- Vegye figyelembe a gyártó által a terméken elhelyezett adattáblán feltüntetett adatokat.
- A termék használatával elismeri, hogy rendelkezik a vízi sportokhoz, valamint a vízen való eligazodáshoz szükséges tudással és képességekkel. Ez az érvényes szabályok és törvények betartására is vonatkozik. A víz biztonságossága a felhasználó, az időjárás és a vízen teljesülő feltételek összjátékának eredménye. A termék használatával elfogadja, megérti és elismeri az evezősportokhoz fűződő veszélyeket.

- A felpumpált deszka, az evező és a lapok kemények, és bizonyos körülmények között sérüléseket okozhatnak.
- A termék szállításakor ügyeljen a közelben tartózkodó emberekre.
-  **FIGYELMEZTETÉS! KISGYEREKEK ÉS GYEREKEK SZÁMÁRA ÉLET- ÉS BALESETVESZÉLYES!** Soha ne hagyja a gyerekeket a csomagolóanyaggal és a termékkel felügyelet nélkül. A csomagolóanyagok fulladásveszéllyel és megfojtás általi életveszéllyel fenyegetnek. A gyermekek gyakran alábecsülik a veszélyeket. Mindig tartsa távol a gyerekeket a terméktől.
- Ez a termék nem alkalmas arra, hogy olyan személyek használják (ideértve a gyerekeket is), akik korlátozott testi, érzékszervi vagy szellemi képességek miatt vagy megfelelő tapasztalat és/vagy tudás hiányában nem tudnák biztonságosan használni a terméket, kivéve akkor, ha rájuk egy a biztonságukért felelős személy felügyel, vagy tőle utasításokban részesülnek a termék használatára vonatkozóan. A gyerekekre felügyelni kell annak biztosítása érdekében, hogy ne játsszanak a termékkel.

● Felhasználó specifikus biztonsági utasítások

- Viseljen mentőmellényt, amikor a termékkel vízen van.
- Ne használja a terméket, ha kábítószer, gyógyszer vagy alkohol hatása alatt áll.
- Az evezős sport veszélyes és testileg megerőltető lehet. Mindig maradjon olyan közel a parthoz és partvédékhez, amennyire lehet.
- Ne használja a terméket árvíz idején vagy dagálykor. Kizárólag biztonságos időjárási körülmények között evezzen.
- Tájékozódjon az aktuális időjárási feltételekről és ellenőrizze az időjárás előrejelzést. Vegye figyelembe a viharra való figyelmeztetéseket vagy az esetleges fényjelzéseket.
- Soha ne használja a terméket part felől fújó szélben (olyan szél, amely a part felől a víz felé fúj). Könnyen elsodródhat.
- Evezés előtt ellenőrizze a vizeket sziklák, kikötőhelyek, fodrozódó hullámok és más veszélyek szempontjából. Ügyeljen a part felől fújó szélre és az áramlatokra, az árapályra, a folyók vízszintjére, valamint a vízben és a vízen lévő akadályokra. Tartózkodjon a védett partszakaszon belül, 150 m távolságig.
- Tartson biztonságos távolságot a gyors áramlatoktól, örvényektől, hordalékoktól és egyéb akadályoktól.
- Mindig tartsa be a helyi hajózási rendeleteket.
- Adott esetben viseljen védősisakot.
- Mindig használjon kötelet, hogy a deszka ne sodródhasson el Öntől.
- Viseljen az időjárásnak és a víz viselkedésének megfelelő ruházatot. Hidegebb időben viseljen evezéskor neoprén ruházatot. Lehűlés veszélye áll fenn!
- Erősítse a kötelet  önmagához és a deszkához. Ha kötelet  használ, az egyensúly elvesztése esetén a deszkához csapódhat. Ügyeljen arra, hogy ne csavarodjon a teste vagy a lába köré a kötél .
- Soha ne evezzen egyedül, mindig másokkal.
- Tájékoztasson más személyeket, ha elmegy egy evezős kirándulásra. Mindig vigyen magával személyazonosító okmányokat.
- Amennyiben a terméket kijelölt fürdőhelyeken kívül használja, ügyeljen arra, hogy egy másik személy mindig szemmel tartsa Önt.
- Evezés közben figyeljen a vízben tartózkodó személyekre.
- Ne használja a terméket hajóforgalom, más vízi járművek, gátak, zsilipek és egyéb veszélyforrások közelében.
- Ne használja a terméket olyan helyzetekben, ahol más személyeknek sérülést okozhat, pl. fürdőző személyek vagy úszók a strandon.
- A rakomány vagy a személyek egyenetlen eloszlása a deszkán befolyásolja a termék stabilitását, egyensúlyi helyzetét, valamint a termék viselkedését. Így akár fel is borulhat. Evezés közben folyamatosan

ügyeljen rá, hogy az Ön súlya lehetőleg egyenletesen el legyen osztva a deszkán.

- A deszkán a rakomány vagy az emberek eloszlásának bármilyen megváltoztatása (mint horgászfelszerelés, radar, összecusukható rúd, motor stb. elvitele) befolyásolhatja a deszka stabilitását, egyensúlyi helyzetét és a viselkedését.
- Ne használja a deszkát, ha szúrásokat, lyukakat vagy szivárgást feltételez. Figyelmesen olvassa el a jelen útmutató javításra vonatkozó szakaszát. Ha a légkamrák egyike a vízen történő használat során levegőt veszít, őrizze meg a nyugalmát és evezzen vissza a partra úgy, hogy kihasználja a fennmaradó légkamrák felhajtó erejét.
- A deszka sérüléseinek elkerülése érdekében gondoskodjon arról, hogy ne használja köves partokon, sekély vízben stb.







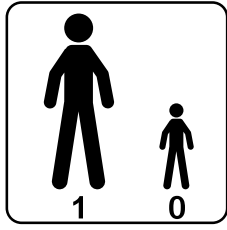
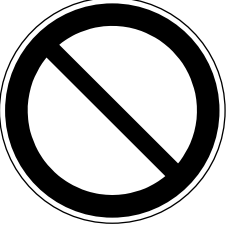

● Termékspecifikus biztonsági tudnivalók

- A felfújható termékek hidegre érzékenyek. Soha ne hajtsa össze és fújja fel a terméket 15 °C alatt.
- Fújja fel a terméket 0,8 bar (12 psi) és maximum 1 bar (15 psi) nyomás közötti értékre.
- Ne próbálja meg a terméket olyan kompresszorral felfújni, amely nem rendelkezik egy működő kompresszornyomás-kapcsolóval, ami leállítja a termék felfújását, amint 1 bar (15 psi) értéket mutat a manométer.
- Ha a levegő nyomása a tűző napon megemelkedik, ezt ki kell egyenlíteni a megfelelő mennyiségű levegő kiengedésével.
- Ha a nyomás túllépi az 1 bar (15 psi) értéket, nyissa ki a szelepet és engedjen ki annyi levegőt, míg az üzemi nyomás ismét a biztonságos üzemi tartományon belül lesz.
- Ügyeljen arra, hogy a termék – főleg felfújt állapotban – ne érintkezzen kövekkel, kavicsokkal vagy hegyes tárgyakkal, és ne dörzsölje vagy hántsa le durva felület, mivel más esetben megsérülhet.
- Ne hagyja a terméket hosszabb időre a napon, hanem tegye az árnyékba. Ha hosszabb ideig nem használja a terméket, pl. télen, tárolja enyhén felfújt állapotban és fagymentes helyen.
- Kizárólag a csomagban lévő vagy megfelelő pumpaadaptert használjon a biztonsági szelepből. Más adapter használata esetén megsérülhetnek a szelepek.
- Ne fújja fel túlzottan a terméket, különben fennáll a hegesztési varratok felszakadásának veszélye. A szelepeket a felpumpálás után jól zárja el.
- Kerülje az forró, éles, hegyes vagy veszélyes tárgyakkal, vegyszerekkel vagy folyadékokkal történő érintkezést. Ha ez mégis megtörténne, ellenőrizze alaposan a terméken a lyukakat vagy egyéb sérüléseket. Ne vigyen magával a deszkára éles vagy hegyes tárgyakat.
- Tartsa távol a terméket tüztől és forró tárgyaktól (mint pl. égő cigarettától).
- Ne szállítsa a deszkát felfújt állapotban gépjárműveken.

● Piktogramok

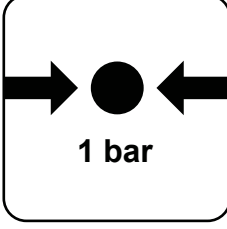
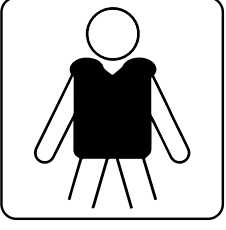
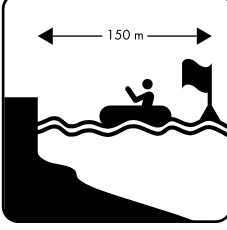
▲ FIGYELMEZTETÉS! A termék használata előtt vegye figyelembe a piktogramokat. Ellenkező esetben sérülések és/vagy anyagi károk lehetnek a következmények.

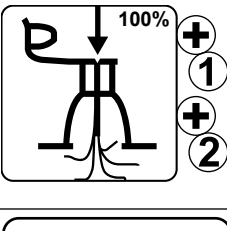

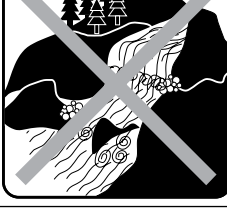
	Általános felszólító jelzés		A használók létszáma: 1 felnőtt, 0 gyerek
	Általános tiltó jelzés		Csak úszóknak!
	Fulladás ellen nem véd.		Maximális terhelhetőség
	Először olvassa el a használati útmutatót.		Megengedett üzemi nyomás: 1 bar, 15 psi
	Viseljen egyéni védőeszközöket.		Biztonságos távolság a parttól: 150 m
	Ne használja part felől fújó szélben.		A légkamrákat teljesen fújja fel.
	Ne használja part felől jövő áramlatoknál.		Ne használja hullámoknál.
	14 év alatti gyermekeknek nem alkalmas.		Ne használja vadvizeken.

● Első használat előtt

- Mielőtt használja ezt a terméket, vegyen részt egy megfelelő tanfolyamon, menjen el egy akkreditált vízisportiskolába vagy tanuljon egy tapasztalt sportolótól.
- Ne terhelje meg a terméket több mint 150 kg-mal. Ügyeljen az egyenletes súlyelosztásra. Ellenkező esetben sérülésveszély és/vagy a termék károsodása léphet fel.
- Ellenőrizze minden használat előtt a termék összes alkatrészének esetleges sérüléseit, mint elhasználódás, lyukak, repedések vagy egyéb sérülések.
- Ne használja a terméket, ha sérülés van rajta.
- Mérje meg a levegő nyomását a deszkában. Ellenőrizze azt is, hogy a szelep szorosan be van zárva és fent van a szelepszapka [1e], hogy ne juthasson be homok és szennyeződések a szelepbe. Ügyeljen a deszkában a lehetséges nyomáscsökkenésre.
- Soha ne hagyja a terméket felügyelet nélkül a vízen. Egy áramlat elso-dorhatja olyan gyorsan a terméket, hogy egy úszó nem tudja utolérni.

● Deszka kitekerése

- Válasszon egy megfelelően sík és tiszta felületet, elegendő helyel a termék kicsomagolásához és széthajtogatásához.
- Távolítsa el az összes csomagolóanyagot a termékről.
- Győződjön meg arról, hogy minden alkatrész megvan és kifogástalan állapotban van.
- Göngyölítse ki a deszkát [1]. Közben ügyeljen rá, hogy ne legyenek a földön olyan éles tárgyak, mint üvegszilánk, zúzalék, murva, vagy égő faszén vagy cigaretta csikk.

Tudnivaló: Legkésőbb a deszka második összeszerelésekor ellenőrizze annak esetleges sérüléseit, mint pl. lyukak és repedések. Ehhez olvassa el a „Javitás és karbantartás” c. fejezetet, hogy ezeket hogyan lehet eltávolítani. Ha már a vízen van, akkor az esetleges sérüléseket nem lehet már megjavítani.

● Deszka felpumpálása

- Ne fújja fel túlzottan, egyébként kinyúlhat vagy elszakadhatnak a hegesztővarratok. Fújja fel 1 bar (15 psi) nyomásig.
- A levegő nyomása a nap felmelegedésével megnő. Csökkentse ebben az esetben a levegő nyomását úgy, hogy levegőt enged ki a deszkából [1].
- A deszka [1] felfújásához használja a csomagban lévő levegőpumpát [13]. Egyéb esetben a felfújáshoz kereskedelmi forgalomban kapható láb-pumpát vagy duplalöketű dugattyús pumpát használjon megfelelő tol-dattal és nyomásmérővel.

❗ **A szeleptűt [1b] csak a felpumpáláshoz, ill. a leeresztéshez nyissa ki. Egyébként elszennyeződhet.**

- A szelep [1a] körüli terület mindig legyen száraz és tiszta. Ellenőrizze, hogy a szelepen [1a] ne legyenek szennyeződések.
- Ügyeljen arra, hogy ne kerüljön homok vagy egyéb szennyeződések a szelepbe [1a].
- Felpumpáláshoz kézi és elektromos pumpák is használhatók, automati-kus kikapcsolási funkcióval rendelkező kompresszorral kombinálva. Ezek a pumpák 15 psi értékre vannak beállítva; ennek a légnyomásnak az elérése után a pumpa automatikusan kikapcsol. SUP deszkák felfújá-sához ne használjon automatikus kikapcsolási funkció nélküli kompresz-szorokat.
- Csavarja a tömlő [14] menetvédőjét [14a] a levegőpumpa [13] csatlakozá-sának külső menetére [13a]. Ennek során ügyeljen arra, hogy a tömlőt [14] az „INF” feliratú menetre csavarja (B ábra).

- Állítsa a levegőpumpát [13] duplalöketűre, ehhez a kart fordítsa elől jobbra (B1 ábra). Fújja fel végül a deszkát [1].
- Amint észreveszi, hogy nagy erőt kell kifejteni, állítsa a levegőpumpát [13] egylökettűre; ehhez fordítsa el a kart elől balra (B2 ábra). Most jelen-tősen kisebb erőfeszítéssel tud tovább pumpálni.
- Tudnivaló:** A levegőpumpa [13] markolatát ne húzza teljesen fel, csak addig, hogy a kezei kinyújtva maradjanak (F2 ábra). A pumpáláshoz használja a testsúlyát úgy, hogy csak a térdéig ereszkedik le. Közben a kezei továbbra is maradjanak nyújtva. Így nem a karizmával pumpál, hanem a testsúlyával (F3 ábra).
- Fújja fel a deszkát [1] a levegőpumpával [13] az ajánlott 1 bar (15 psi) nyomásig. Ellenőrizze a nyomást a nyomásmérővel.
- Fejezze be a pumpálást, amint 1 bar (15 psi) nyomás jelenik meg a nyomásmérőn.

Tartsa be pumpáláskor az alábbi sorrendet:

1. A szelepeket 1. és 2. jelölésekkel vannak ellátva. Nyissa ki mindkét szelepszapkát [1e] úgy, hogy az óramutató járásával ellentétes irány-ban csavarja őket.
2. Először töltsen meg a légkamrát az 1. számú szeleppel: Az 1. szelepet a szelepfaj elforgatásával állítsa zárt helyzetbe úgy, hogy felfelé jö-jön ki (C1 ábra), a 2. szelepet pedig a szelepfaj elforgatásával állítsa nyitott helyzetbe úgy, hogy lefelé nyomódjon (C4 ábra).
3. Helyezze a tömlőcsatlakozót [14b] a szelepbe [1a], és csavarja ki a tömlő végét az óramutató járásával megegyező irányban a szelepből [1a].
4. A légkamra felfújása után csavarja le a tömlő végét a szelepről [1a] az óramutató járásával ellentétes irányban, rögzítse a szelepszapkát [1e] a szelepre [1a], és zárja le a szelepet [1a] a szelepszapka [1e] óramutató járásával megegyező irányban történő elfordításával.
5. Ezután a 2. szelepen keresztül töltsen fel a második légkamrát. A 2. szelepet a szelepfaj felfelé fordításával állítsa zárt helyzetbe (C1 ábra).
6. Ismételje meg a 3. és 4. lépést.

● US-szkeg összeszerelése (E ábra)

- Vezesse be a fémlémezt [12a] a lyukba a vágat közepén, és tolja azt előre.
- Tudnivaló:** Használhatja a csavart [12b], hogy a lemezt a vágat mentén tolja.
- Vezesse be az US-szkeg [12] hátsó részét a szkegládába, és tolja hátra. Vezesse be az US-szkeg [12] első részét a szkegládába, és tolja az US-szkeget [12] addig előre, hogy a szkegben lévő lyuk a fémlémezen [12a] lévő lyukon legyen.
- Vezesse be a csavart [12b] a szkegben lévő lyukba, és csavarozza össze a fémlémezzel [12a], hogy rögzítse az US-szkeget [12].
- Tudnivaló:** Mindig ügyeljen arra, hogy a szkegek a deszka [1] hor-dozásánál Ön felé mutassanak. Legyen nagyon óvatos szeles időben, hogy ne sértsen meg senkit a deszkával [1].

● Egyes evező összeszerelése (K1 ábra)

- Húzza ki az evezőrudat [3] a kívánt hossz eléréséig.
- Tudnivaló:** Az ajánlott evezőhosszra vonatkozó információkat az „Evező hosszának beállítása” fejezetben találja.
- Nyomja le a zárókart [4a] a hosszabbító rúdon [4], hogy beállítsa az evezőrudat [3].
- Dugja az evezőlapátot [2a] a hosszabbító rúd [4] nyílásába. Győződ-jön meg arról, hogy a beállítástift teljesen be legyen vezetve az eve-zőlapát [2a] stiftlyukába. A hosszabbító rúd [4] stiftje hallhatóan kattanjon be, amikor az evezőlapát [2a] stiftlyukába bekattintja.

● Duplaevező összeszerelése (K2 ábra (csak 507509_2507))

- Oldja ki a zárókart [4a] a hosszabbító rúdból [4].
- Dugja a második evezőlapátot [2b] a hosszabbító rúd [4] végébe az emelőkarral [4a]. Csavarja a második evezőlapátot [2b] a kívánt szögbe.
- Nyomja le a zárókart [4a] a hosszabbító rúdon [4], hogy beállítsa a második evezőlapátot [2b].
- Dugja az evezőlapátot [2a] a hosszabbító rúd [4] nyílásába. Győződjön meg arról, hogy a beállítóstift teljesen be legyen vezetve a stiftlyukba. A hosszabbító rúd [4] stiftje hallhatóan kattanjon be, amikor az evezőlapát stiftlyukába bekattintja.

● A termék szétszerelése

- A szétszereléshez válasszon egy sima, sík, megfelelő helyet kínáló felületet.
 - A szétszerelést az alábbi lépésekből áll:
 - Távolítsa el az US-szkeget [12] és az egyéb alkatrészeket (lábtámasz [17], ülőke [15])
 - Eressze ki a levegőt a deszkából [1]
 - Tekerje össze a deszkát [1]
 - Szedje szét az evezőt alkotórészeire
- Tudnivaló:** Távolítsa el az US-szkeget [12], mielőtt kiereszti a levegőt a deszkából [1].

US-szkeg szétszerelése:

- Az US-szkeg [12] szétszereléséhez fordított sorrendben járjon el, mint ahogy az az „US-szkeg összeszerelése” c. fejezetben le van írva.

Evező szétszerelése:

- Az evező szétszereléséhez fordított sorrendben járjon el, mint ahogy az az „Egyes evező összeszerelése”, ill. a „Duplaevező összeszerelése” c. fejezetben le van írva.

A levegő kiengedése (C1-4 ábra):

- Tegye a száraz deszkát [1] a földre, és nyissa ki mindkét szelepszapkát [1e] úgy, hogy a szeleptűt [1b] lefelé nyomja, és ezzel egyidejűleg az óramutató járásával megegyező irányba elfordítja.
- Enyhén nyomja le a szeleptűt [1b], hogy a levegő lassan kiáramoljon.
- Engedje ki a levegőt.
- Választása szerint a levegőpumpát [13] arra is használhatja, hogy a deszkát [1] a lehető leglaposabbra összehajtogassa úgy, hogy a levegőpumpán [13] lévő tömlőt [14] visszafelé rögzíti (deflate). Csatlakoztassa a tömlőt [14] az egyik szelepre [1a]. A szelepfeknek ekkor alul kell lennie. Csavarja a szelepfeket jobbra (C4 ábra), pumpáljon és szívja ki ezzel a maradék levegőt a deszkából [1], amíg teljesen lapos nem lesz.
- Csavarja el végül a szelep fejét az óramutató járásával ellentétes irányba úgy, hogy az felfelé kijöjjön (C1 ábra).

Termék összehajtása (N1-5 ábra):

- Fektesse a deszkát [1] laposan a talajra (N1 ábra).
 - Ezután hajtogassa össze a deszkát [1] egyszer, és fektesse a deszka orrát a deszka farára (N2 ábra).
 - Hajtsa rá még egyszer a deszka farát a deszka orrára addig, amíg a deszka [1] alatt lévő szkegek be nem hajlanak (N3 ábra).
- ❗ **Ne hajtogassa össze a deszkát [1] a szkegláda külső élei mentén. Ez a deszkában [1] túlzott feszültséghez vezet.**
- Hajtogassa a szemben lévő oldalt körülbelül a közepéig (N4 ábra).

- Hajtogassa rá végül még egyszer a deszkát [1] a szemben lévő oldalra addig, míg a külső szkegek felül nem lesznek (N5 ábra).
- Kösse össze a deszkát [1] a hevederrel.

● A termék használata

● Evező hosszának beállítása

- Vegyen fel egyenes tartást és nyújtsa ki az egyik kezét felfelé; tenyerét hajlítsa be körülbelül derékszögbe (J ábra).
- Nyissa ki a zárókart [4a] az evezőjén, és tolja a meghosszabbítást felfelé addig, amíg az evező markolata a behajlított tenyerébe illeszkedik.
Tudnivaló: Az optimális használathoz a második evezőlapátot [2b]/ az evezőrudat [3] a zárókar [4a] segítségével szorosan össze kell kapcsolni a hosszabbító rúddal [4]. Adott esetben be kell állítani a zárókar [4a] csavarjait ahhoz, hogy biztosítsa a második evezőlapát [2b]/ az evezőrud [3] szoros illeszkedését.
- Zárja be a zárókar [4a] zárját. Az evező most a helyes hosszra van beállítva.

❗ **Fontos: Ne húzza ki az evezőrudat [3] a „STOP” jelölésnél tovább. Az evező itt már nem stabil és eltörhet.**

● Használat a vízen

Tudnivaló: Ügyeljen arra, hogy ne sérüljön meg senki, amikor a deszkát [1] szélben viszi. Tartsa a szkegeket mindig a teste felé.

Tudnivaló: A deszkát [1] állva vagy ülve használhatja.

Használat állva:

- Ebben a helyzetben használja a kötelet [9], mint kiegészítő biztonsági intézkedést.
- Rögzítse a kötelet [9] mindig a bokájára, ha a szél a part felől fúj.
- Amennyiben a vízen vészhelyzetbe kerülne, minden esetben maradjon a deszkán [1]. Különösen part felől fújó, erős szélben ne hagyja el a deszkát [1], egyébként megfulladhat. Ebben az esetben a nemzetközi vészjelzéssel hívja fel magára a figyelmet: Álljon vagy üljön a deszkán [1], majd emelje fel és eressze le az oldalra kinyújtott kezeit, lassan és egyértelműen (P ábra).
- A kötélt [9] rögzítéséhez a G ábrán látható módon járjon el:
 1. Lazítsa meg a tépőzárat a kötélt rögzítésén [9a], és vegye ki a kötélt-hurkot [9b].
 2. Fűzzön egy csomót a kötélt-hurkon [9b] át a D-gyűrűre [1c] a termék hátsó végén, és húzza vissza a kapott hurkon keresztül.
 3. Húzza meg a kötélt-hurkot [9b] csomóját a hurok megszorításához.
 4. Fűzze át a kötélt nyitott rögzítését [9a] a kötélt-hurkán [9b], hajtsa át, és győződjön meg arról, hogy fedi a kötélt-hurkának [9b] csomóját.
 5. Hajtsa össze háromszor a kötélt rögzítését [9a] a nagyobb biztonság érdekében.
 6. Húzza meg a kötélt rögzítését [9a], hogy ellenőrizze, biztonságosan van-e rögzítve.

Használat ülve (csak 507509_2507):

Ahhoz, hogy a deszkát [1] ülve használni tudja, fel kell szerelnie a lábtámaszt [17], valamint az ülőket [15] (O ábra). Ehhez a következőképpen járjon el:

Lábtámasz [17] felszerelése (csak 507509_2507):

- Vezesse át a lábtámasz [17] csövének végét oldalról az első hurkon [18].
- Vezesse át a szemben lévő oldalt a második hurkon [18], hogy mindkettő a deszka [1] közepén feküdjön.

Helyezze fel az ülökét [15] (csak 507509_2507):

- Helyezze el az ülökét [15] úgy a deszkán [1], hogy a lába enyhén behajlítva legyen, amikor a sarkával megérinti a lábtámaszt [17].
Tudnivaló: A távolság a lábtámaszhoz nagyon fontos. Állítsa be helyesen, hogy ki tudja használni a lábtámaszt [17].
- Vegye fel az ülőhelyzetet, nyomja ki magát mindkét kézzel felfelé és a fenekével csússzon hátra az ülökére [15]. Állítsa be úgy a háttámlát, hogy egyenesen üljön.
- Rögzítse úgy az ülökét [15], hogy a négy állítható heveder [16] kampózárját a deszkán [1] lévő D-gyűrűhöz [1c] rögzíti.
- Helyezze az ülőfelületet a deszkára [1], a belső háttámla a lábtámasz [17] felé mutasson.
- Rögzítse úgy a háttámlát, hogy a négy állítható heveder [16] kampózárját a deszka [1] hátoldalán lévő négy D-gyűrűhöz [1c] rögzíti.
- Helyezze el az ülökét [15] úgy, hogy a lába enyhén behajlítva elérje a lábtámaszt [17].

Felszállás a deszkára (L ábra):

- Álljon oldalt a deszka mellé (L1 ábra).
- Helyezze az evezőt derékszögben a deszka hosszanti tengelyéhez, kissé a deszka szállítófogantyúja [1d] elé (L2 ábra) a deszkára [1].
- Sekély vízben térdeljen fel az evező mögé a deszkára (L3 ábra). Markolja meg az evezőt úgy, hogy nem emeli fel. Tárja szét a kezeit.
- Tegye előre az egyik lábát, és állítsa a deszka szállítófogantyújának magasságában [1d] (L4 ábra) a deszkára [1]. Tegye a másik lábát is a deszka középső szállítófogantyúja mellé [1d].
- Álljon terpeszben a deszkára [1], a legjobb, ha jobb és bal oldalon a deszka szállítófogantyúja mellé [1d] áll.
- Ereszkedje térdére, dőljön kicsit hátra és ezzel egyidejűleg emelje fel az evezőt vízszintesen (L5 ábra).
- Most lassan egyenesedjen fel; az evező segít az egyensúly megtartásában. Most terpeszállásban áll a deszkán (L6 ábra) és elkezdhet evezni.

Helyes evezési technika (M ábra):

Tudnivaló: A felső karja, amelyik kezével átfogja az evező markolatát, evezés közben mindig legyen nyújtva.

- Merítse az evezőt jó előre, közvetlenül a deszka mellett [1] a vízbe (M1 ábra). Az alsó karja is, amelyik kezével az evezőt vállszélességben átfogja, legyen eközben kinyújtva (M2 ábra).
- Most kinyújtott felső karral húzza magához az alsó karjával az evezőt (M3 ábra). Közben hajlítsa be az alsó karját. Az evezőlapátot a lábai magasságában ismét húzza ki a vízből (M4 ábra). Ismételje meg az eljárást.

● Pohártartó felhelyezése

- Rögzítse a pohártartót [19] úgy, hogy ráhelyezi a termék elülső végén lévő gumis zsinórokra (Q1 ábra).
- Illesse a keresztező zsinórokat a pohártartó [19] alján lévő négy mélyedésbe (Q2 ábra).
- Rögzítse a pohártartót [19] az óramutató járásával megegyező irányba enyhén elforgatva (Q3 ábra).
- A pohártartó [19] levételéhez lazítsa meg az óramutató járásával ellentétes irányba enyhén elforgatva.

● Szállítás

- Ne szállítsa a deszkát [1] felfújt állapotban gépjárműveken.

Hátizsák [10]:

- Szállításához és raktározáshoz minden tartozékot elhelyezhet a hátizsákban [10].
- Szerelje szét a terméket a „Termék szétszerelése” c. fejezetben leírtak szerint.
- Ügyeljen arra, hogy az teljesen tiszta és száraz legyen, és fel legyen tekerve.
- Tegye a deszkát [1] a száraztáskában [8] tárolt összes elemével és tartozékával a hátizsákba [10] (maximális teherbírás: 15 kg).
Tudnivaló: A hátizsák [10] a deszka [1] és tartozékai szállítására és tárolására szolgál.

Száraztáska [8]:

Tudnivaló: Vegye figyelembe, hogy a száraztáska [8] nem vízálló. Ne tároljon olyan érzékeny tárgyakat benne, mint pl. fényképezőgép.

- A kisebb tartozékokat a száraztáskában [8] tárolja.
- Hajtsa be a száraztáska [8] tetejét legalább kétszer olyan szorosan, amennyire csak lehetséges.
- Zárja be a száraztáskát [8] szorosan a csattal.

● Tárolás

- A terméket száraz, pormentes helyen, közvetlen napsugárzástól elzárta tárolja, ahol nincs kitéve nagyobb hőingadozásoknak.
- Ha hosszabb ideig nem használja, akkor javasolt a deszkát [1] fedtetve, esetlegesen egy kevés levegővel tárolni.
- Tárolja a terméket a gyerekek számára nem elérhető, biztonságos helyen.
- Ne tegyen nehéz vagy éles tárgyakat a deszkára [1].
- A tárolás előtt ne húzza a terméket kemény és dörzsölő felületeken.
- Győződjön meg arról, hogy a deszka [1] redői között ne legyen homok vagy kavics. Ez a tárolásnál ledörzsölheti vagy kilyukaszthatja.
- Hosszabb tárolás után ellenőrizze a terméket elhasználódás vagy előregedés szempontjából.
- Ha a deszkát [1] hideg időben hosszabb ideig feltekerve tárolja, elszakadhat az anyag.
- Ha hosszabb ideig nem használja, javasoljuk, hogy a tartozékokat és a deszkát [1] a mellékelt hátizsákban [10] tárolja (pl.: US-szkeg, evező, száraztáska, levegőpumpa, javítókészlet, ülés, kötél).

● Tisztítás és ápolás

- Ne használjon agresszív tisztítószeret, fém vagy műanyag sörtés keféket, illetve olyan éles vagy fém tárgyakat, mint a kés.
- Kizárólag enyhe tisztítószeret használjon.
- Tisztítsa meg a deszkát [1] minden egyes használat után, ha a szeleptű [1b] zárva van.
- Távolítsa el az US-szkeget [12], mint ahogy az az „US-szkeg szétszerelése” c. bekezdésben le van írva.
- Tegye a deszkát [1] egy tiszta, száraz és sík felületre.
- Tisztítsa meg a deszkát [1] és az US-szkeget [12] édesvízzel és kíméletes szappannal, hogy eltávolítsa mindkettőről a sókristályokat, a homokszemcséket és az összes többi apró szennyeződést.
- Törölje le a termék valamennyi részét egy száraz és puha kendővel. Végül hagyja a deszkát [1] és az US-szkeget [12] teljesen megszáradni.

● Javítás és karbantartás

- **▲ FIGYELMEZTETÉS!** Minden javítást jól szellőző helyen végezzen, és kerülje a mérgező gőzök belélegzését. Kerülje a bőrrel vagy a szemmel való érintkezést. Minden javításhoz szükséges anyagot (ragasztó, oldószerek stb.) a gyerekek számára nem elérhető helyen tároljon.
- **▲ FIGYELMEZTETÉS!** A varratokat nem lehet ragasztással megjavítani. Kizárólag a deszka [1] gyártója tudja a varratokat javítani.
- Ne javítson nagyobb lyukakat egyedül. Kisebb lyukakat a csomagban található javítókészlettel javíthat.
- Minden használat előtt ellenőrizze a deszkát [1], hogy nem vesztett-e nyomásból, nincsenek rajta lyukak vagy repedések. Ha a deszkából [1] levegő távozik, azt okozhatja egy szivárgó szelep [1a], egy hibás szelep [1a] vagy a deszkán lévő lyuk [1].

● Szelep javítása

Ahhoz, hogy ellenőrizze a szelepeket [1a] szivárgás szempontjából, a következőképpen járjon el:

- Csavarja le a szelepszapkát [1e] az óramutató járásával ellentétes irányba, és vegye azt le a szelepről [1a].
- Győződjön meg arról, hogy ne legyen homok vagy más idegen test a szelepből [1a].
- Csavarja vissza a szeleptűt [1b].
- Végül pumpálja fel teljesen a deszkát [1].
- Öntsön szappanos vizet a szelep [1a] köré. Ha nem képződik buborék, akkor a szelep [1a] légzáró. Ha szappanbuborékok képződnek a szelep [1a] körül, akkor levegő lép ki. Meg kell húzni vagy ki kell cserélni a szelepet [1a].

Húzza meg a szelepet [1a] (D ábra):

▲ FIGYELMEZTETÉS! Soha ne használja a szelepkulcsot [11] a szelep [1a] meghúzásához, ha a deszka [1] nyomás alatt van. Ellenkező esetben sérülésveszély áll fenn.

- Tegye a szelepkulcsot [11] a szelepre [1a], amíg a szelepet [1a] teljesen átfogja. Húzza meg szorosabbra a szelepet [1a] az óramutató járásával megegyező irányba történő csavarással.
- Ismétlje meg a szappanos vizes tesztet.
- Ha a szelep [1a] körül a meghúzás után szappanbuborékok képződnek, akkor azt ki kell cserélni.

Szelep [1a] cseréje (D ábra):

- Tegye a szelepkulcsot [11] a szelepre [1a] úgy, hogy az teljesen átfogja a szelepet.
- Csavarja le a szelepszapkát [1e] az óramutató járásával ellentétes irányba, és vegye ki a hibás szelepet [1a] a szelepülésből.
- Helyezzen egy új szelepet [1a] a szelepülésbe. A legjobb tömítés érdekében javasoljuk, hogy kevés szilikon zsírt vagy vazelint vigyen fel a szelep [1a] köré.
- Tegye a szelepkulcsot [11] a szelepre [1a], és húzza meg az óramutató járásával megegyező irányba.

Tudnivaló: Ha a szelep [1a] szivárog és a szelepkulccsal [11] történő meghúzás nem segít, csavarja ki teljesen a szelep [1a] felső részét a szelepkulccsal [11]. Távolítsa el az esetleges kisebb szennyeződések a szelep membránjáról. Ellenőrizze a becsavarás után, hogy szivárog-e a szelep [1a].

● Javítások a deszkán

⚠ Mielőtt a terméket a javítások után vízben használja, ellenőrizze, hogy a javítófolt [7] légmentesen és megfelelően szigetel-e. Ne kíséreljen meg semmilyen körülmények között nagyobb, sérült területeket saját kezűleg megjavítani. Vigye a terméket szakszervízbe.

Lyukak megtalálása:

- Kenje be a lyuk feltételezett helyét a deszkán [1] szappanos vízzel. Szappanbuborék ott képződik, ahol a deszkából [1] levegő távozik.
- Jelölje meg a megfelelő területet.
- Öblítse le a deszkát [1] tiszta vízzel, és törölje szárazra, mielőtt javítani kezdi.

Lyukak foltozása:

- A lyukakat csak megfelelő ragasztóval javítsa. Egy ragasztó [6] van a csomagban. A nem megfelelő ragasztóval történő javítások további károkat okozhatnak. Megfelelő ragasztókat talál a szakkereskedésben is.
- Miután megtalálta a lyukat vagy lyukakat, teljesen engedje ki a levegőt a deszkából [1].
- Alaposan tisztítsa meg a javítandó területet.
- Szárítsa meg a megtisztított területet.
- Mérje le és vágjon ki egy javítófoltot [7], amely elég nagy, hogy a hibás területet plusz 1,5 cm körülötte letakarjon.

Tudnivaló: Ha lehetősége van, gondoskodjon arról, hogy a hibás terület körül zsírmentes legyen a felület és a javítófolt [7] is.

- Vigye fel a ragasztót [6] egyenletesen a felületre, a hibás terület köré, valamint a javítófoltra [7].
- Hagyja a ragasztót kb. 3–4 percre megszáradni (kb. 20–25 °C körüli hőmérsékleten).
- Helyezze fel úgy a javítófoltot [7] a deszka felületére úgy, hogy mindkét ragasztófelület egymás felé nézzen.
- Nyomja rá a javítófoltot [7] egy kemény tárggyal a deszkára [1].
- Tudnivaló:** Győződjön meg arról, hogy sík felületen, törés vagy gyűrődés nélkül dolgozik. Egy lekerekített tárggyal távolítsa el a hólyagokat, és középről a széle felé mozogjon.
- Hagyja legalább 12 óra hosszan száradni a ragasztót.
- Száradás után vigyen fel több ragasztót a javítófolt [7] szélei köré. Elég, ha a ragasztó ezeken a varratokon kb. 4 órát szárad.

● Levegőpumpa karbantartása (R ábra)

- Győződjön meg arról, hogy a levegőpumpa [13] használat előtt és használat közben jól meg legyen kenve.
- A levegőpumpa [13] kenéséhez nyissa ki a sapkát a felső oldalon, és vigyen fel egy vékony réteg olajt vagy kenőzsírt a tömített területekre és vezetésekre. Ügyeljen arra, hogy savmentes szilikon olajt használjon.

● Mentésítés

A csomagolás környezetbarát anyagokból készült, amelyeket a helyi újrahasznosító helyeken adhat le ártalmatlanítás céljából.

A kiszolgált termék megsemmisítési lehetőségeiről lakóhelye illetékes önkormányzatánál tájékozódhat.

● Garanciális ügyek lebonyolítása

Ügyének gyors elintézetősége céljából, kérjük kövesse az alábbi útmutatást:

Kérjük, kérdések esetére készítse elő a pénztárblokkot és a cikkszámot (IAN 507508_2507, 507509_2507) a vásárlás tényének az igazolására.

Kérjük, hogy a cikkszámot olvassa le a típustábláról, a gravírozásból, az Útmutató címdaláról (balra lent), illetve a hátoldalon, vagy a termék alján található matricáról.

Amennyiben működési hibák, vagy egyéb hiányosság lépne fel, előszöris vegye fel a kapcsolatot a következőkben megnevezett szervizek egyikével telefonon, vagy e-mailen.

A hibásnak ítélt terméket ezután a vásárlást igazoló blokk, valamint a hiba leírásának és keletkezési idejének mellékelésével díjmentesen postázhatja az Önnel közölt szervizcímre.

● Szerviz



Szerviz Magyarország

Tel.: 0680021225

E-mail: owim@lidl.hu

Legenda uporabljenih piktogramov	Stran 23
Uvod	Stran 23
Predvidena uporaba	Stran 23
Opis delov	Stran 23
Obseg dobave	Stran 23
Tehnični podatki	Stran 23
Splošni varnostni napotki	Stran 23
Uporabniško določeni varnostni napotki	Stran 24
Varnostni napotki, specifični za izdelek	Stran 24
Piktogrami	Stran 24
Pred prvo uporabo	Stran 26
Odvijanje deske	Stran 26
Napihovanje deske	Stran 26
Montaža plavuti US	Stran 26
Sestavljanje enojnega vesla	Stran 26
Sestavljanje dvojnega vesla	Stran 26
Demontaža izdelka	Stran 27
Uporaba izdelka	Stran 27
Nastavitev dolžine vesla	Stran 27
Uporaba na vodi	Stran 27
Nameščanje držala za napitke	Stran 28
Prenašanje	Stran 28
Skladiščenje	Stran 28
Čiščenje in nega	Stran 28
Popravilo in vzdrževanje	Stran 28
Popravila na ventilu	Stran 28
Popravila na deski	Stran 29
Vzdrževanje zračne tlačilke	Stran 29
Odstranjevanje	Stran 29
Postopek pri uveljavljanju garancije	Stran 29
Servis	Stran 29

Legenda uporabljenih piktogramov

	Preberite navodila!
	Varnostni napotki Navodila za upravljanje

Vsestranska SUP deska, napihljiva/ Deska SUP Exotic

● Uvod





































Iskrene čestitke ob nakupu vašega novega izdelka. Odločili ste se za kakovosten izdelek. Pred prvo uporabo se seznanite z izdelkom. V ta namen pozorno preberite naslednja navodila za uporabo in varnostne napotke. Izdelek uporabljajte samo tako, kot je opisano in samo za navedena področja uporabe. To navodilo hranite na varnem mestu. V primeru izročitve izdelka tretjim, jim predajte tudi vso dokumentacijo.

● Predvidena uporaba

Ta izdelek je predviden kot deska SUP (Stand-up-Paddle) za veslanje v zaščitene obalnih predelih do 150 m, vendar v nobenem primeru v naravnih rezervatih z gojišči živali. Izdelek je namenjen za veslanje v zaščitene priobalnih vodotokih, malih zalivih, na malih jezerih, ozkih rekah in kanalih. Izdelka ne uporabljajte v močnem vetru in/ali odsekanih valovih. Izdelek ni pripomoček za plavanje, ni namenjen kot vodna igrača ali kot zimski športni izdelek. Uporabljati ga smejo samo osebe, ki znajo plavati. Ni primeren za otroke do 14 let. Pred uporabo tega izdelka se morate udeležiti ustreznega tečaja, obiskati certificirano šolo ali pa vas mora poučiti izkušen športnik. Izdelek je predviden samo za zasebno in ne za poslovno uporabo.

● Opis delov

 Deska	 Zanka vrvice
 Ventil	 Nahrbtnik
 Iгла ventila	 Ključ za ventil
 D-obroč	 Plavut US
 Ročaj za prenašanje deske	 Kovinska ploščica
 Kapica ventila	 Vijak
 Lopatica vesla	 Zračna tlačilka (z manometrom)
 Druga lopatica vesla (samo 507509_2507)	 Zunanji navoj
 Drog vesla	 Gibka cev
 Podaljšek droga	 Pokrov navoja
 Zaporna ročica	 Priključek za gibko cev
 Škatla s kompletom za popravila	 Sedež (samo 507509_2507)
 Lepilo	 Pas
 Zaplata za popravila	 Opora za noge (samo 507509_2507)
 Suha torba	 Zanka
 Vrvica	 Držalo za napitke
 Pritrditev za vrvico	 Komplet vijakov

● Obseg dobave

- 1 napihljiva deska SUP (HG12648/HG12650)
- 1 univerzalno veslo (HG12680) (samo 507509_2507)
- 1 veslo (HG12689) (samo 507508_2507)

- 1 zračna tlačilka z manometrom (HG12676)
- 1 opora za noge (HG12686) (samo 507509_2507)
- 1 sedež (HG12685) (samo 507509_2507)
- 1 nahrbtnik (HG12679/HG12688)
- 1 suha torba (HG12692/HG12693)
- 1 vrvica (HG12671)
- 1 komplet za popravila (HG12683/HG12691)
- 1 plavut US (HG12687)
- 1 Držalo za napitke (HG12681/HG12690)
- 1 navodila za montažo in uporabo



● Tehnični podatki

Maks. obremenitev:	150 kg
Maks. zračni tlak:	1 bar (15 psi)
Mere (v napihnjenem stanju):	320 x 84 x 15 cm (D x Š x V)
Mere pakirane:	suha torba: 49 x 31 x 20,5 cm (V x Š x Ø dna)
Suha torba:	volumen: 10 l maks. nosilnost: 5 kg
Nahrbtnik:	96 x 48 x 25 cm maks. nosilnost: 15 kg
Teža:	HG12648: 10,4 kg (deska) HG12650: 9,9 kg (deska)



Splošni varnostni napotki



NEUPOŠTEVANJE VARNOSTNIH NAPOTKOV IN NAVODIL ZA UPORABO LAHKO POVZROČI NEVARNOSTI, KOT SO TELESNE POŠKODBE IN SMRT ZARADI NPR. UTOPIVTE! VSE VARNOSTNE NAPOTKE IN NAVODILA SHRANITE ZA PRIHODNJO UPORABO!

-  **POZOR!** Vaša previdnost in samoocenitev sta na vodi zelo pomembni. Nikoli ne precenite svojih moči in sposobnosti krmarjenja! Vedno bodite v bližini obale! Upoštevajte vreme, opozorila o slabem vremenu ali morebitne svetlobne signale!
-  **POZOR!** Vedno upoštevajte varnostne napotke in veljavne zakonske predpise za jezera in odprte vode ter za lastno varnost vedno nosite atestiran rešilni jopič.
- Izdelek vedno uporabljajte skladno z navodili in informacijami na identifikacijskih ploščicah ter v navodilih za uporabo. Vedno pazite, da ne presežete maksimalne obremenitve, zračnega tlaka nad 1 bar (15 PSI) in števila oseb, ki so navedeni na izdelku in v navodilih za uporabo. Vedno nosite rešilni jopič.
- Ne izvajajte tehničnih sprememb na izdelku. Vsakršne spremembe vplivajo na funkcionalnost izdelka in pomenijo ničnost garancije.
- Ne spreminjajte osnovne konstrukcije izdelka, saj lahko to vpliva na njegovo varnost.
- Upoštevajte podatke na ploščici proizvajalca izdelka.
- Z uporabo izdelka potrjujete svoje dolžnosti za pridobitev potrebnih znanj in sposobnosti, ki so potrebne za vodne športe in krmarjenje po vodah. To velja tudi za upoštevanje veljavnih pravilnikov in zakonov. Varnost na vodi je rezultat sodelovanja uporabnika, vremena in razmer na vodi. Z uporabo tega izdelka sprejemate, razumete in potrjujete tveganja, povezana z veslaškim športom.
- Napihnjena deska, veslo in lopatice so trdi in lahko povzročijo morebitne telesne poškodbe.
- Pri prenašanju izdelka pazite na osebe v bližini.
-  **⚠ OPOZORILO! SMRTNA NEVARNOST IN NEVARNOST NESREČ ZA MALČKE IN OTROKE!** Otroka

z embalažnim materialom in izdelkom nikoli ne pustite nenadzorovanih. Obstaja nevarnost zadušitve zaradi embalažnega materiala in smrtna nevarnost zaradi zadavljenja in/ali utopitve. Otroci pogosto podcenjujejo nevarnosti. Otrokom nikoli ne dovolite zadrževanja v bližini izdelka.

- Ta naprava ni namenjena za to, da jo uporabljajo osebe (vključno z otroki), ki so omejene v telesnih, senzoričnih ali duševnih zmogljivostih ali jim primanjkuje izkušenj in/ali znanja, razen v primeru, če jih nadzira oseba, odgovorna za njihovo varnost, ali pa so od te osebe dobili navodila o tem, kako se napravo uporablja. Otroke je treba nadzorovati, da se ne igrajo z izdelkom.

● Uporabniško določeni varnostni napotki



- Kadar ste z izdelkom na vodi, nosite rešilni jopič.
- Izdelka ne uporabljajte pod vplivom drog, zdravil ali alkohola.
- Veslaški šport je lahko nevaren in telesno zahteven. Vedno ostanite čim bližje obali in obalnemu območju.
- Izdelka ne uporabljajte med visoko vodo ali pri poplavih. Veslajte samo v varnih vremenskih razmerah.
- Pozanimajte se o trenutnih vremenskih razmerah in preverite napovedi. Upoštevajte opozorila o slabem vremenu ali morebitne svetlobne signale.
- Izdelka nikoli ne uporabljajte pri vetru s kopnega (vetru, ki piha v smeri s kopnega proti vodi). Lahko vas odnese od obale.
- Pred veslanjem preverite vodo glede skal, mest, na katerih lahko nasedete, odsekanih valov in drugih nevarnosti. Previdno v vetru s kopnega in tokovih, plimovanju, visokem vodostaju in pri ovirah v vodi in nad njo. Zadržujte se v urejenih priobalnih območjih do 150 m.
- Imejte varno razdaljo do brzic, vrtincev, naplavin in drugih ovir.
- Vedno upoštevajte lokalna določila glede prevozov ladij.
- Po potrebi nosite zaščitno čelado.
- Vedno uporabljajte vrvico, da deske ne more odnesti stran od vas.
- Nosite oblačila, primerna za vreme in vremenske razmere. V hladnem vremenu med veslanjem nosite neoprenska oblačila. Obstaja nevarnost podhladitve!
- Vrvico  pritrpite nase in na desko. Kadar uporabljate vrvico , vas lahko pri izgubi nadzora vrže ob desko. Pazite, da se vrvica  ne more oviti okrog vašega telesa ali stopal.
- Ne veslajte sami, ampak vedno v skupini z drugimi.
- Obvestite druge osebe, kadar greste veslati. S seboj vzemite identifikacijske dokumente.
- Če uporabljate izdelek zunaj urejenih kopališč, vedno opazujte druge osebe.
- Med veslanjem pazite na druge osebe, ki so v vodi.
- Izdelka ne uporabljajte v območjih z veliko čolni, drugih plovil, jezov, zapornic in drugih virov nevarnosti.
- Izdelka ne uporabljajte v situacijah, pri katerih lahko poškodujete druge osebe, npr. kopalce ali plavalce.
- Neenakomerna porazdelitev tovora ali oseb na deski vpliva na stabilnost, ravnotežje in obnašanje izdelka. To lahko povzroči tudi prevrnitev. Med veslanjem vedno pazite, da bo vaša masa po možnosti enakomerno porazdeljena na deski.
- Vsaka sprememba porazdelitve tovora ali oseb na deski (npr. dodajanje priprave za ribolov, radarja, jambora, ki se lahko nagiba, motorja itn.) lahko negativno vpliva na stabilnost, ravnotežje in obnašanje deske.
- Ne uporabljajte deske, če sumite na vbode, luknje ali puščanje. Pozorno preberite razdelek o popravilu v teh navodilih. Če ena od zračnih komor med uporabo na vodi izgublja zrak, ostanite mirni in veslajte nazaj na obalo, tako da izkoristite vzgon preostale zračne komore.
- Za preprečevanje poškodb deske poskrbite, da je ne uporabljate na kamnitih obalah, pomolih, plitvinah itn.



● Varnostni napotki, specifični za izdelek



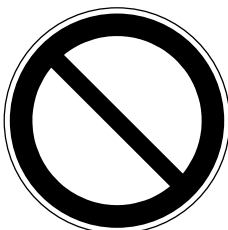

- Napihljivi izdelki so občutljivi na mraz. Izdelka nikoli ne zlagajte in napihujte pri temperaturah pod 15 °C.
- Izdelek napihnite od tlaka 0,8 barov (12 psi) do največ 1 bara (15 psi).
- Ne poskušajte napihniti izdelka s kompresorjem brez delujočega tlačnega stikala, ki ustavi napihovanje izdelka, ko manometer prikazuje 1 bar (15 psi).
- Če zračni tlak izdelka na neposredni sončni svetlobi naraste, ga je treba ustrezno izravnati z izpuščanjem zraka.
- Če tlak preseže 1 bar (15 psi), odprite ventil in izpuscite toliko zraka, da bo delovni tlak znova v varnem območju.
- Pazite, da izdelek – to velja zlasti v napihnjem stanju – ne bo prišel v stik s kamni, prodrom ali koničastimi predmeti in se ne bo drgnil ob grobe površine, saj se lahko poškoduje.
- Izdelka ne puščajte dlje časa na soncu, ampak ga odložite v senci. Kadar izdelka dlje časa ne uporabljate, npr. pozimi, ga shranite rahlo napihnjene na mestu, kjer ne more zmrzniti.
- Uporabljajte samo priložene ali primerne adapterje tlačilke za vstavitve v varnostne ventile. Pri uporabi drugih adapterjev se lahko ventili poškodujejo.
- Izdelka ne napihnite preveč, saj obstaja nevarnost pretrganja zavarjenih šivov. Po napihovanju znova dobro zaprite ventil.
- Izogibajte se stiku z vročimi, ostrimi, koničastimi ali nevarnimi predmeti, kemikalijami ali tekočinami. Če se to zgodi, temeljito preverite izdelek glede puščanja ali drugih poškodb. Na desko ne jemljite ostrih ali koničastih predmetov.
- Izdelka ne približujte ognju in vročim predmetom (npr. žarečim cigaretam).
- Deske ne prevažajte napihnjene na vozilih.

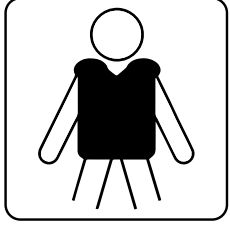
● Piktogrami

▲ OPOZORILO! Pred uporabo izdelka upoštevajte piktograme. V nasprotnem primeru so lahko posledice telesne poškodbe in/ali povzročitev materialne škode.

	Splošni opozorilni znak
	Splošni znak za zapoved
	Splošni znak za prepoved

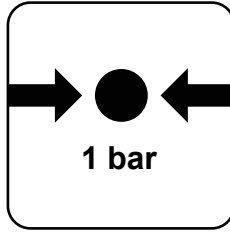
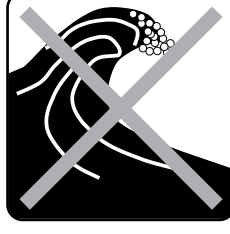
	Ni zaščita pred utopitvijo.
	Najprej preberite navodilo za uporabo.
	Nosite osebno zaščitno opremo.
	Ne uporabljajte pri vetru s kopnega.
	Ne uporabljajte pri tokovih s kopnega.
	Ni za otroke, mlajše od 14 let.
	Število uporabnikov: odrasli 1/otroci 0

	Samo za plavalce!
	Maksimalna nosilnost
	Dovoljen delovni tlak: 1 bar, 15 psi
	Varna razdalja do obale: 150 m
	Zračne komore povsem napihnite.
	Ne uporabljajte pri odsekanih valovih.
	Ne uporabljajte na divjih vodah.

● Pred prvo uporabo

- Pred uporabo tega izdelka se morate udeležiti ustreznega tečaja, obiskati certificirano šolo za vodne športe ali pa vas mora poučiti izkušen športnik.
- Izdelka ne obremenite za več kot 150 kg. Poskrbite, da bo masa enakomerno porazdeljena. V nasprotnem primeru grozita nevarnost poškodb in/ali povzročitve škode na izdelku.
- Pred vsako uporabo preverite vse dele izdelka glede poškodb, npr. obrabe, puščanja, razpok ali drugih poškodb.
- Izdelka ne uporabljajte, če je poškodovan.
- Preverite zračni tlak v deski. Preverite tudi, ali je ventil zaprt in kapica ventila **1e** nameščena, tako da pesek in nečistoče ne morejo priti v ventil. Pazite na morebitno izgubo tlaka v deski.
- Izdelka nikoli ne puščajte nenadzorovanega na vodi. Vodni tok lahko izdelek hitro odnese, tako da ga plavalec ne more več ujeti.

● Odvijanje deske

- Izberite ravno in čisto površino z dovolj prostora, da boste lahko razpakirali in raztegnili izdelek.
- Z izdelka odstranite ves embalažni material.
- Prepričajte se, ali so posamezni deli prisotni in so v brezhibnem stanju.
- Razvijte desko **1**. Pri tem se prepričajte, ali na tleh ni ostrih predmetov, npr. črepinj, ostružkov, gramoza, žarečega oglja ali ogorkov cigaret.

Napotek: Najpozneje pri drugem sestavljanju deske je treba pregledati desko glede morebitnih poškodb, npr. lukenj in razpok. Za to preberite v poglavju »Popravila in vzdrževanje«, kako jih lahko zatesnite. Ko ste enkrat v vodi, morebitnih poškodb ni več mogoče odpraviti.

● Napihovanje deske

- Izogibajte se čezmernemu napihovanju, saj obstaja nevarnost raztezanja ali celo pretrganja zavarjenih šivov. Napihnite samo do tlaka 1 bar (15 psi).
- Zračni tlak se bo zaradi segrevanja s soncem povečal. V tem primeru zmanjšajte zračni tlak, tako da izpustite zrak iz deske **1**.
- Za napihovanje deske **1** uporabite priloženo zračno tlačilko **13**. Alternativno lahko za napihovanje uporabite tudi običajno nožno tlačilko ali batno tlačilko z dvojnimi hodom z ustreznimi nastavki in manometrom.

❗ Odprite iglo ventila **1b** samo za napihovanje oziroma izpuščanje zraka. V nasprotnem primeru se lahko umaže.

- Območje okrog ventila **1a** mora biti vedno suho in čisto. Preverite, ali v ventilu **1a** ni delcev umazanije.
- Poskrbite, da v ventil **1a** ne bo prišel pesek ali druge nečistoče.
- Za napihovanje so primerne tudi ročne in električne tlačilke v kombinaciji s kompresorjem s funkcijo samodejnega izklopa. Te tlačilke so predhodno nastavljene na 15 PSI; ko je ta zračni tlak dosežen, se tlačilka samodejno izklopi. Za napihovanje deske SUP ne uporabljajte kompresorjev brez funkcije samodejnega izklopa.
- Privijte pokrov navoja **14a** gibke cevi **14** na zunanji navoj **13a** priključka zračne tlačilke **13**. Pri tem pazite, da boste gibko cev **14** privili na navoj, ki je označen z »INF« (slika B).
- Nastavite zračno tlačilko **13** na dvojni hod, pri tem pa zavrtite ročico naprej v desno (slika B1). Zdaj napihnite desko **1**.
- Ko opazite, da potrebujete veliko moči, preklopite zračno tlačilko **13** na enojni hod; za to zavrtite ročico spredaj v levo (slika B2). Zdaj lahko nadaljujete z napihovanjem z manjšo uporabo moči.

Napotek: Ročaja zračne tlačilke **13** ne povlecite povsem navzgor, ampak samo toliko, da bodo vaše roke ostale iztegnjene (slika F2). Zdaj

za napihovanje uporabite telesno maso, tako da pokrčite kolena. Pri tem ostaneta roki še vedno iztegnjeni. Tako ne boste napihovali z mišicami rok, ampak s telesno maso (slika F3).

- Napihujte desko **1** z zračno tlačilko **13** do priporočenega tlaka 1 bar (15 psi). Preverjajte tlak prek manometra.
- Prenehajte z napihovanjem, ko je na manometru prikazan tlak 1 bar (15 Psi).

Med napihovanjem upoštevajte naslednje zaporedje:

1. Ventila sta označena z 1 in 2. Odprite oba pokrovčka ventilov **1e**, tako da ju odvijete v nasprotno smer urnega kazalca.
2. Najprej napolnite zračno komoro z ventilom številka 1: Premaknite ventil 1 v zaprti položaj, tako da zavrtite glavo ventila tako, da zgoraj pogleda ven (slika C1), nato pa premaknite ventil 2 v odprti položaj, tako da glavo ventila zavrtite tako, da se pomakne navzdol (slika C4).
3. Uvedite priključek gibke cevi **14b** v ventil **1a** in odvijte konec gibke cevi v smeri urnega kazalca z ventila **1a**.
4. Po napihovanju zračne komore konec gibke cevi odvijte z ventila **1a** v nasprotni smeri urnega kazalca, pokrovček ventila **1e** pritrdite na ventil **1a** in zaprite ventil **1a** z vrtenjem pokrovčka ventila **1e** v smeri urnega kazalca.
5. Nato napolnite drugo zračno komoro prek ventila številka 2. Premaknite ventil 2 v zaprti položaj, tako da glavo ventila zavrtite navzgor (slika C1).
6. Ponovite koraka 3 in 4.

● Montaža plavuti US (slika E)

- Vstavite kovinsko ploščico **12a** v luknjo na sredini reže in jo potisnite naprej.
Napotek: Vijak **12b** lahko uporabite, da potisnete ploščico vzdolž reže.
- Vstavite zadnji del plavuti US **12** v ohišje plavuti in jo potisnite nazaj. Vstavite sprednji del plavuti US **12** v ohišje plavuti in potisnite plavut US **12** toliko naprej, da bo luknja v plavuti nad luknjo kovinske ploščice **12a**.
- Vstavite vijak **12b** v luknjo v plavuti in ga privijte skupaj s kovinsko ploščico **12a**, da pritrdite plavut US **12**.
Napotek: Vedno pazite, da bosta plavuti med nošenjem deske **1** obrnjeni proti vam. V vetrovnem vremenu bodite še posebej previdni, da nikogar ne poškodujete z desko **1**.

● Sestavljanje enojnega vesla (slika K1)

- Izvlecite drog vesla **3**, da dosežete želeno dolžino.
Napotek: Informacije o priporočeni dolžini vesla najdete v poglavju »Nastavitev dolžine vesla«.
- Potisnite zaporno ročico **4a** na podaljšku droga **4** navzdol, da se drog vesla **3** zaskoči.
- Vstavite lopatico vesla **2a** v odprtino podaljška droga **4**. Poskrbite, da bo blokirni zatič povsem vstavljen v luknjo za zatič v lopatici vesla **2a**. Zatič podaljška droga **4** se mora slišno zaskočiti, ko ga vstavite v luknjo za zatič v lopatici vesla **2a**.

● Sestavljanje dvojnega vesla (slika K2 (samo 507509_2507))

- Ločite zaporno ročico **4a** s podaljška droga **4**.
- Vstavite drugo lopatico vesla **2b** v konec podaljška droga **4** z zaporno ročico **4a**. Obrnite drugo lopatico vesla **2b** v želeni kot.

- Pritisnite zaporno ročico [4a] na podaljšku droga [4] navzdol, da se druga lopatica vesla [2b] zaskoči.
- Vstavite lopatico vesla [2a] v odprtino podaljška droga [4]. Poskrbite, da bo blokirni zatič povsem vstavljen v luknjo za zatič. Zatič podaljška droga [4] se mora slišno zaskočiti, ko ga vstavite v luknjo za zatič.

● Demontaža izdelka

- Za demontažo izberite čisto, ravno površino z dovolj prostora.
- Naslednji koraki zajemajo demontažo:
 - odstranitev plavuti US [12] in drugih delov pribora (opora za noge [17], sedež [15])
 - izpust zraka iz deske [1]
 - zvijanje deske [1]
 - razstavljanje vesla na posamezne dele

Napotek: Odstranite plavut US [12], preden izpustite zrak iz deske [1].

Demontaža plavuti US:

- Za demontažo plavuti US [12] ravnajte v obratnem vrstnem redu, kot je opisano v poglavju »Montaža plavuti US«.

Demontaža vesla:

- Za demontažo vesla ravnajte v obratnem vrstnem redu, kot je opisano v poglavju »Sestavljanje enojnega vesla« oziroma »Sestavljanje dvojnega vesla«.

Izpuščanje zraka (slika C 1-4):

- Položite suho desko [1] plosko na tla in odprite pokrovčka ventilov [1e], tako da iglo ventila [1b] potisnete navzdol in jo sočasno zavrtite v smeri urnega kazalca.
- Iglo ventila [1b] samo rahlo potisnite navzdol, da bo zrak počasi izstopal.
- Izpustite zrak.
- Izbirno lahko uporabite zračno tlačilko [13], da boste desko [1] čim bolj zložili, tako da gibko cev [14] zračne tlačilke [13] pritrdite vzvratno. Priključite gibko cev [14] na enega od ventilov [1a]. Glava ventila mora biti pri tem spodaj. Zavrtite glavo ventila v desno (slika C4), pri tem pa izsesajte preostali zrak iz deske [1], da bo povsem sploščena.
- Nato zavrtite glavo ventila v nasprotni smeri urnega kazalca, da se premakne navzgor (slika C1).

Zlaganje izdelka (slika N1-5):

- Desko [1] položite plosko na tla (slika N1).
- Nato zložite desko [1] enkrat in položite prednji del na zadnjega (slika N2).
- Nato še enkrat zložite zadnji del s sprednjim, in sicer toliko, da se zunanji plavuti pod desko [1] ne prepogneta (slika N3).

⚠ **Deske [1] ne zlagajte po zunanjih robovih ohišja za plavuti. Zaradi tega pride do čezmerne napetosti v deski [1].**

- Zdaj zložite nasprotno stranico do približno sredine (slika N4).
- Nato še enkrat zložite desko [1] na nasprotno stran in sicer toliko, da bosta zunanji plavuti zgoraj (slika N5).
- Desko [1] trdno zvežite s pasom.

● Uporaba izdelka

● Nastavitev dolžine vesla

- Zavzemite pokončen položaj in iztegnite eno roko navzgor; malo upognite dlan pod pravim kotom (slika J).
- Odprite zaporno ročico [4a] na svojem veslu in potisnite podaljšek navzgor, da se bo ročaj vesla prilegal pod vašo upognjeno dlan.

Napotek: Za optimalno rokovanje mora biti druga lopatica vesla [2b]/drog vesla [3] trdno povezana s pomočjo zaporne ročice [4a] s podaljškom [4]. Po potrebi morate nastaviti vijake zaporne ročice [4a], da boste zagotovili trdno prileganje druge lopatice vesla [2b]/droga vesla [3].

- Zaprite blokado zaporne ročice [4a]. Vaše veslo je zdaj nastavljeno na pravilno dolžino za vas.

⚠ **Pomembno: Ne izvlecite droga vesla [3] prek oznake »STOP«. Veslo zaradi tega ni stabilno in obstaja nevarnost zloma.**

● Uporaba na vodi

Napotek: Pazite, da ne boste nikogar poškodovali, kadar desko [1] prenašate v vetru. Plavuti morajo vedno biti obrnjene proti vašemu telesu.

Napotek: Desko [1] lahko uporabljate stoje ali sede.

Uporaba med stanjem:

- V tem položaju uporabite vrvico [9] kot dodatni varnostni ukrep.
- Vrvico [9] vedno pritrdite na gleženj, kadar piha veter s kopnega.
- Če na vodi pride do nujnega primera, v vsakem primeru ostanite na deski [1]. Posebej pri močnem vetru s kopnega v nobenem primeru ne smete zapustiti deske [1], saj lahko utonete. V takem primeru opozorite nase z mednarodnim signalom za nujni primer: stojte ali sedite na deski [1] ter dvigujte in spuščajte stransko iztegnjeni roki počasi in jasno (slika P).
- Za pritrditev vrvice [9] ravnajte, kot je prikazano na sliki G:
 1. Sprostite sprijemalno zapiralo za pritrdjevanje vrvice [9a] in odstranite zanko vrvice [9b].
 2. Vdenite vozel zanke vrvice [9b] skozi D-obroč [1c] na zadnjem koncu izdelka in ga povlecite skozi nastalo zanko nazaj.
 3. Povlecite za vozel zanke vrvice [9b], da napnete zanko.
 4. Vdenite odprto pritrdilo vrvice [9a] skozi zanko vrvice [9b], jo zložite in poskrbite, da bo vozel prekrival zanko vrvice [9b].
 5. Trikrat zložite pritrdilo vrvice [9a], da zagotovite visoko varnost.
 6. Povlecite za pritrdilo vrvice [9], da preverite, ali je trdno pritrdjena.

Uporaba med sedenjem (samo 507509_2507):

Za uporabo deske [1] med sedenjem morate namestiti oporo za noge [17] in sedež [15] (slika O). Pri tem ravnajte tako:

Nameščanje opore za noge [17] (samo 507509_2507):

- Vstavite konec cevi opore za noge [17] s strani skozi prvo zanko [18].
- Vstavite nasprotno stran skozi drugo zanko [18], da bosta obe na sredini deske [1].

Nameščanje sedeža [15] (samo 507509_2507):

- Nastavite položaj sedeža [15] na desko [1] tako, da bosta nogi rahlo pokrčeni, ko se s petama dotaknete opore za noge [17].

Napotek: Razdalja do opore za noge je zelo pomembna. Pravilno jo nastavite, tako da lahko oporo za noge [17] smiselno uporabljate.

- Zavzemite sedeči položaj, z dlanema se dvignite navzgor in premaknite zadnjico nazaj v sedežu [15]. Hrbtno naslonjalo nastavite tako, da boste sedeli pokončno.
- Pritrdite sedež [15], tako da karabinska zapirala štirih nastavljivih pasov [16] pritrdite na D-obroče [1c] na deski [1].
- Namestite sedežno površino na desko [1], notranje naslonjalo za hrbet mora biti obrnjeno proti opori za noge [17].
- Pritrdite naslonjalo za hrbet, tako da štiri pasove [16] pritrdite s karabinskimi zapirali na štiri D-obroče [1c] na hrbtni strani deske [1].
- Nastavite položaj sedeža [15] tako, da bosta rahlo pokrčeni nogi dosegli oporo za noge [17].

Vzpenjanje na desko (slika L):

- Postavite se stransko poleg deske (slika L1).
- Položite veslo pod pravim kotom na vzdolžno os deske, malo pred sredinski ročaj za prenašanje deske [1d] (slika L2), na desko [1].
- Zdaj poklekните v plitvi vodi za veslom na desko (slika L3). Primito veslo, vendar ga ne dvignite. Roki sta široko narazen.
- Zdaj eno stopalo pomaknite naprej približno v višini sredinskega ročaja za prenašanje deske [1d] (slika L4) na desko [1]. Pomaknite tudi drugo stopalo poleg sredinskega ročaja za prenašanje deske [1d].
- Stopite v razkoraku na desko [1], najbolje levo in desno poleg sredinskega ročaja za prenašanje deske [1d].
- Zdaj povsem upognite kolena, rahlo se nagnite nazaj in sočasno dvignite veslo vodoravno navzgor (slika L5).
- Zdaj se počasi zravnajte, veslo pa vam pomaga ohranjati ravnotežje. Zdaj stojite v razkoraku na deski (slika L6) in lahko začnete veslati.

Pravilna tehnika veslanja (slika M):

Napotek: Zgornja roka, katere dlan drži ročaj vesla, mora biti med veslanjem ves čas iztegnjena.

- Veslo potopite čim bolj naprej neposredno ob desko [1] v vodo (slika M1). Spodnja roka, katere dlan drži veslo približno v višini ramen, je pri tem tudi stegnjena (slika M2).
- Zdaj povlecite z iztegnjeno zgornjo roko in s spodnjo roko veslo proti sebi (slika M3). Pri tem pokrčite samo spodnjo roko. V višini stopal morate lopatico vesla povleči iz vode (slika M4). Ponovite postopek.

● Nameščanje držala za napitke

- Namestite držalo za napitke [19] tako, da ga postavite na gumijaste vrvice na sprednjem koncu izdelka (slika Q1).
- Vstavite križajoče se vrvice v širini odprtine na spodnji strani držala za napitke [19] (slika Q2).
- Pritrdite držalo za napitke [19] tako, da ga rahlo zavrtite v smeri urnega kazalca (slika Q3).
- Za odstranjevanje držala za napitke [19] ga morate sprostiti tako, da ga rahlo zavrtite v nasprotni smeri urnega kazalca.

● Prenašanje

- Deske [1] ne prevažajte na vozilu, kadar je napihnjena.

Nahrbtnik [10]:

- Za prenašanje ali skladiščenje lahko vse dele pribora shranite v nahrbtniku [10].
- Demontirajte izdelek, kot je opisano v poglavju »Demontaža izdelka«.
- Poskrbite, da bo povsem čist, suh in zložen.
- Vstavite desko [1] z vsemi deli in s priborom, ki so shranjeni v suhi torbi [8], v nahrbtnik [10] (maksimalna nosilnost: 15 kg).

Napotek: Nahrbtnik [10] je namenjen za prenašanje in shranjevanje deske [1] in pribora.

Suha torba [8]:

Napotek: Upoštevajte, da suha torba [8] ni vodotesna. V njej ne shranjujte občutljivih naprav, npr. fotoaparatom.

- V suho torbo [8] shranite manjše dele pribora.
- Sklopite zgornjo stran suhe torbe [8] vsaj dvakrat čim bolj trdno.
- Trdno zaprite suho torbo [8] z zaponko.

● Skladiščenje

- Izdelek shranite na suhem mestu brez prisotnosti prahu, na katerem ni neposrednega sonca in ni izpostavljen velikim temperaturnim nihanjem.
- Pri daljši neuporabi priporočamo, da desko [1] skladiščite na ploski površini in z nekaj zraka v njej.
- Izdelek hranite na varnem mestu zunaj dosega otrok.
- Na desko [1] ne odlagajte težkih ali ostrih predmetov.
- Pred skladiščenjem ne vlecite izdelka prek trdih in abrazivnih površin.
- Poskrbite, da med zlaganjem deske [1] ni prisoten pesek ali prod. To lahko privede do drgnjenja ali lukenj med skladiščenjem.
- Po daljšem skladiščenju preverite izdelek glede obrabe ali staranja.
- Če desko [1] dlje časa hranite zloženo v mrzlem vremenu, lahko pride do razpok materiala.
- Pri daljši neuporabi priporočamo, da shranite pribor in desko [1] v priloženi nahrbtnik [10] (npr. plavut US, veslo, suho torbo, zračno tlačilko, komplet za popravilo, sedež, vrvico).

● Čiščenje in nega

- Ne uporabljajte agresivnih čistil, krtač s kovinskimi ali najlonskimi ščetinami oziroma nobenih ostrih ali kovinskih predmetov, npr. nožev.
- Uporabljajte samo blaga čistilna sredstva.
- Po vsaki uporabi očistite desko [1], pri tem pa mora biti igla ventila [1b] zaprta.
- Odstranite smernik US [12], kot je opisano v razdelku »Demontaža smernika US«.
- Desko [1] položite na čisto, suho in ravno podlago.
- Splaknite desko [1] in plavut US [12] s sladko vodo in blago milnico, da sperete solne kristale, zrnca peska in druge umazanije.
- Obrišite vse dele izdelka s suho, mehko krpo. Nato počakajte, da se deska [1] in plavut US [12] povsem posušita.

● Popravilo in vzdrževanje

- **⚠ OPOZORILO!** Izvedite popravila na mestu z dobrim prezračevanjem in preprečite vdihavanje strupenih hlapov. Izogibajte se stika s kožo ali z očmi. Shranite vse materiale za popravilo (lepila, topila itn.) zunaj dosega otrok.
- **⚠ OPOZORILO!** Šivov ni dovoljeno popravljati z lepljenjem. Samo proizvajalec deske [1] sme izvajati popravila šivov.
- Velikih lukenj tudi ne smete popravljati sami. Manjše luknje lahko popravite s priloženim kompletom za popravila.
- Pred vsako uporabo preverite desko [1] glede izgube tlaka, lukenj ali razpok. Če iz deske [1] uhaja zrak, je lahko vzrok netesnjenje ventila [1a], okvara ventila [1a] ali luknja v deski [1].

● Popravila na ventilu

Za preverjanje, ali ventili [1a] tesnijo, ravnajte tako:

- Zavrtite kapico ventila [1e] v nasprotni smeri urnega kazalca in jo snemite z ventila [1a].
- Prepričajte se, ali v ventilu [1a] ni peska ali drugih tujkov.
- Privijte iglo ventila [1b].
- Povsem napihnite desko [1].
- Polijte milnico na predel okrog ventila [1a]. Če ne nastajajo mehurčki, ventil [1a] tesni. Če okrog ventila [1a] nastajajo mehurčki, zrak izstopa. Ventil [1a] je treba zategniti ali zamenjati.

Zategovanje ventila 1a (slika D):

⚠ OPOZORILO! Nikoli ne uporabljajte ključa za ventil 11 za zategovanje ventila 1a, kadar je deska 1 pod tlakom. V nasprotnem primeru obstaja nevarnost poškodb.

- Namestite ključ za ventil 11 na ventil 1a, da bo povsem objemal ventil 1a. Zategnite ventil 1a z vrtenjem v smeri urnega kazalca.
- Ponovite preizkus z milnico.
- Če okrog ventila 1a po zategovanju še nastajajo mehurčki, ga je treba zamenjati z novim.

Zamenjava ventila 1a (slika D):

- Namestite ključ za ventil 11 na ventil 1a, da bo povsem objemal ventil.
- Odvijte kapico ventila 1e v nasprotni smeri urnega kazalca in odstranite okvarjeni ventil 1a iz sedeža ventila.
- Vstavite nov ventil 1a v sedež ventila. Za najboljšo zatesnitev priporočamo, da nanesete malo količino silikonske masti ali vazelina na predel okrog ventila 1a.
- Nastavite ključ za ventil 11 na ventil 1a in ga zategnite v smeri urnega kazalca.

Napotek: Če ventil 1a ne tesni in zategovanje s ključem za ventil 11 ne pomaga, vrhni del ventila 1a povsem odvijte s pomočjo ključa za ventil 11. Odstranite morebitne male nečistoče na membrani ventila. Po privijanju preverite, ali ventil 1a tesni.

● Popravila na deski

⚠ Preden uporabite izdelek v vodi po popravilu, preverite, ali zaplata za popravilo 7 pravilno tesni. V nobenem primeru ne poskušajte sami popraviti poškodovanih predelov. Izdelek odnesite v popravilnico.

Iskanje lukenj:

- Z milnico premažite predel deske 1, na katerem domnevate luknjo. Milni mehurčki nastajajo tam, kjer zrak izstopa iz deske 1.
- Označite ustrezno območje.
- Splaknite desko 1 s čisto vodo in jo obrišite do suhega, preden začnete s popravili.

Krpanje lukenj:

- Luknje popravite samo s primernim lepilom. Lepilo 6 je priloženo. Popravila z neprimernim lepilom lahko povzročijo dodatne poškodbe. Ustrezna lepila najdete tudi v specializirani trgovini.
- Ko ste našli luknjo ali luknje, izpustite ves zrak iz deske 1.
- Temeljito očistite območje za popravilo.
- Osušite očiščeni predel.
- Izmerite in odrežite zaplato za popravilo 7, ki naj bo dovolj velika, da prekrije poškodovano območje plus 1,5 cm okrog njega.
- **Napotek:** Če imate možnost, poskrbite, da bo površina okrog poškodovanega mesta povsem brez masti in enako velja za zaplato za popravilo 7.
- Enakomerno nanesite lepilo 6 na površino okrog poškodovanega predela in na zaplato za popravilo 7.
- Počakajte pribl. 3–4 minute, da se lepilo posuši (pri temperaturi približno 20–25 °C).
- Namestite zaplato za popravilo 7 tako na površino deske, da sta lepilni površini obrnjeni druga proti drugi.
- Pritisnite zaplato za popravilo 7 s trdim predmetom ob desko 1.

Napotek: Poskrbite, da boste delali na ravni površini brez prepogibov ali gub. Z zaobljenim predmetom previdno odstranite vse mehurčke in se premikajte od sredine navzven.

- Lepilo naj se suši vsaj 12 ur.

- Po sušenju nanesite več lepila okrog robov zaplate za popravila 7. Zadoštuje, če pustite lepilo na teh šivih, da se suši pribl. 4 ure.

● Vzdrževanje zračne tlačilke (slika R)

- Poskrbite, da bo zračna tlačilka 13 pred in med uporabo dobro podmazana.
- Za mazanje zračne tlačilke 13 odprite kapico na vrhni strani in nanesite tanko plast olja ali mazalne masti na zatesnjene predele in napeljave. Poskrbite, da boste uporabljali silikonsko olje brez kisline.

● Odstranjevanje

Embalaža je narejena iz okolju primernih materialov, ki jih lahko oddate za recikliranje na lokalnih zbirališčih odpadkov.

O možnostih odstranjevanja odsluženega izdelka se lahko pozanimате pri svoji občinski ali mestni upravi.

● Postopek pri uveljavljanju garancije

Za zagotovitev hitre obdelave vašega primera vas prosimo, da sledite naslednjim napotkom:



Prosimo, da za vsa vprašanja pripravite račun in številko izdelka (IAN 507508_2507, 507509_2507) kot dokazilo o nakupu. Številko izdelka najdete na identifikacijski ploščici, gravuri, naslovni strani v navodilih (spodaj levo) ali na nalepki na hrbtini ali spodnji strani. Če pride do napačnega delovanja ali drugih pomanjkljivosti, se obrnite najprej na v nadaljevanju navedeni servisni oddelek po telefonu ali prek e-pošte.

Izdelek, označen kot okvarjen, lahko nato brez poštnine pošljete na navedeni naslov servisa, zraven pa priložite potrdilo o nakupu (blagajniški račun) in navedite, za kakšno pomanjkljivost gre in kdaj je nastala.

● Servis

SI Servis Slovenija
Tel.: 080 080917
E-Mail: owim@lidl.si

Legenda použitých piktogramů	Strana 31
Úvod	Strana 31
Použití ke stanovenému účelu	Strana 31
Popis dílů	Strana 31
Obsah dodávky	Strana 31
Technická data	Strana 31
Všeobecná bezpečnostní upozornění	Strana 31
Bezpečnostní pokyny	Strana 32
Specifické bezpečnostní pokyny k výrobku	Strana 32
Piktogramy	Strana 32
Před prvním použitím	Strana 33
Rozložení boardu	Strana 34
Napumpování boardu	Strana 34
Montáž ploutve	Strana 34
Sestavení jednoduchého pádla	Strana 34
Sestavení dvojitého pádla	Strana 34
Demontáž výrobku	Strana 35
Použití výrobku	Strana 35
Nastavení délky pádla	Strana 35
Používání na vodě	Strana 35
Instalace držáku nápojů	Strana 36
Přeprava	Strana 36
Skladování	Strana 36
Čistění a ošetřování	Strana 36
Opravy a údržba	Strana 36
Opravy ventilu	Strana 36
Opravy na boardu	Strana 37
Údržba vzduchové pumpy	Strana 37
Zlikvidování	Strana 37
Postup v případě uplatňování záruky	Strana 37
Servis	Strana 37

Legenda použitých piktogramů	
	Číst pokyny!
	Bezpečnostní upozornění
	Instrukce

Dvukomorový paddleboard Allround/ Dvoukomorový paddleboard Exotic

● Úvod



Blahopřejeme Vám ke koupi nového výrobku. Rozhodli jste se pro kvalitní výrobek. Před prvním uvedením do provozu se seznámte s výrobkem. K tomu si pozorně přečtěte následující návod k obsluze a bezpečnostní pokyny. Používejte výrobek jen popsáním způsobem a pouze pro uvedené oblasti použití. Uschovejte si tento návod na bezpečném místě. Všechny podklady vydejte při předání výrobku i třetí osobě.

● Použití ke stanovenému účelu

Tento výrobek je určen k používání jako paddleboard ve chráněných pobřežních zónách, až do 150 m od břehu, ale v žádném případě v přírodních rezervacích s hnízdišti zvířat. Výrobek je určen k pádlování na chráněných vodách, malých zálivech na malých jezerech, úzkých řekách a kanálech. Nepoužívejte výrobek při silném větru a/nebo v lámajících se vlnách. Výrobek není pomůcka na plavání, nesmí se používat jako hračka do vody nebo jako zimní sportovní artikl. Smí ho používat jen osoby, které umí plavat. Výrobek není vhodný pro děti do 14 let. Než výrobek použijete měli byste se zúčastnit příslušného kurzu, navštívit certifikovanou školu nebo se nechat zaúčit od zkušeného sportovce. Výrobek je určen pouze k privátnímu použití, není vhodný ke komerčním účelům.

● Popis dílů

1 Board	10 Batoch
1a Ventil	11 Klíč na ventily
1b Jehla ventilu	12 Ploutev
1c Oko ve tvaru D	12a Kovová deska
1d Držadlo na nošení	12b Šroub
1e Víčko ventilu	13 Vzduchová pumpa (s manometrem)
2a List pádla	13a Vnější závit
2b Druhý list pádla (jen 507509_2507)	14 Hadice
3 Tyč pádla	14a Koncovka s vnitřním závitem
4 Prodlužovací tyč	14b Hadicová přípojka
4a Uzavírací páčka	15 Sedátko (jen 507509_2507)
5 Box se soupravou na opravy	16 Popruh
6 Lepidlo	17 Opěrka na nohy (jen 507509_2507)
7 Záplata	18 Smyčka
8 Taška	19 Držák nápojů
9 Lanko	20 Sada šroubů
9a Připevnění pro lanko	
9b Smyčka lanka	

● Obsah dodávky

- 1 nafukovací stand-up paddleboard (HG12648/HG12650)
- 1 univerzální pádlo (HG12680) (jen 507509_2507)
- 1 pádlo (HG12689) (jen 507508_2507)
- 1 vzduchová pumpa s manometrem (HG12676)
- 1 opěrka na nohy (HG12686) (jen 507509_2507)
- 1 sedátko (HG12685) (jen 507509_2507)
- 1 batoch (HG12679/HG12688)
- 1 taška na suchý SUP (HG12692/HG12693)
- 1 lanko (HG12671)
- 1 souprava na opravy (HG12683/HG12691)
- 1 univerzální ploutev (HG12687)
- 1 držák nápojů (HG12681/HG12690)
- 1 návod k montáži a obsluze

● Technická data

Maximální nosnost:	150 kg
Maximální tlak vzduchu:	1 bar (15 psi)
Rozměry (po nafouknutí):	320 x 84 x 15 cm (D x Š x V)
Rozměry po sbalení:	taška na suchý SUP: 49 x 31 x 20,5 cm (V x Š x Ø dna)
Taška na suchý SUP:	objem: 10l max. nosnost: 5 kg
Batoch:	96 x 48 x 25 cm max. nosnost: 15 kg
Hmotnost:	HG12648: 10,4 kg (deska) HG12650: 9,9 kg (deska)





Všeobecná bezpečnostní upozornění

NERESPEKTOVÁNÍ BEZPEČNOSTNÍCH POKYŇŮ UVEDENÝCH V NÁVODU K OBSLUZE MŮŽE VÉST KE ZRANĚNÍ NEBO USMRCENÍ, NAPŘ. UTONUTÍ! USCHOVEJTE SI VŠECHNY BEZPEČNOSTNÍ POKYNY A INSTRUKCE K BUDOUCÍMU POUŽITÍ!

- ⚠ POZOR!** Na vodě je velice důležitá Vaše ohleduplnost a Vaše správné sebehodnocení. Nikdy nepřeceňujte Vaše síly a umění řídit výrobek! Zdržujte se stále v blízkosti pobřeží! Dbejte na předpověď počasí, varování před nepříznivými povětrnostními podmínkami nebo případné světelné signály!
- ⚠ POZOR!** Prosíme, dbejte vždy na pravidla bezpečnosti a podle zákona platné předpisy pro jezera i otevřené vody a noste vždy v zájmu Vaší bezpečnosti vhodnou plovací vestu.
 - Používejte výrobek vždy podle návodu a podle informací na značkách a v návodu k obsluze. Nepřekračujte maximální nosnost, tlak vzduchu přes 1 bar (15 psi) ani určený počet osob uvedený na výrobku a v návodu k obsluze. Noste vždy plovací vestu.
 - Neprovádějte na výrobku žádné technické změny. Jakékoli změny, jakéhokoli druhu narušují funkčnost výrobku a vedou k zániku záruky.
 - Neměňte základní konstrukci výrobku, může to negativně ovlivnit jeho bezpečnost.
 - Dbejte na údaje na štítku výrobce.
 - Použitím tohoto výrobku uznáváte Vaši povinnost osvojit si potřebné znalosti a schopnosti pro tento vodní sport a navigaci na vodě. Toto platí i pro dodržování platných pravidel a zákonů. Bezpečnost na vodě je výsledkem souhry uživatele, počasí a stavu vody. S použitím tohoto výrobku akceptujete, rozumíte a uznáváte s tímto sportem spojená rizika.

- Napumpovaný výrobek, pádlo a listy pádla jsou tvrdé a mohou za určitých okolností způsobit zranění.
- Při přepravě výrobku dávejte pozor na okolo stojící osoby.
-  **⚠ VÝSTRAHA! NEBEZPEČÍ OHROŽENÍ ŽIVOTA A NEHODY PRO MALÉ A VELKÉ DĚTI!** Nikdy nenechávejte děti bez dohledu s obalovým materiálem a výrobkem. Hrozí nebezpečí udušení obalovým materiálem a ohrožení života uškrcením anebo utonutím. Děti často podceňují nebezpečí. Výrobek vždy chraňte před dětmi.
- Tento artikl není vhodný k používání osobami (včetně dětí) s omezenými fyzickými, senzoryckými nebo duševními schopnostmi nebo s nedostatečnými zkušenostmi a/nebo vědomostmi, ledaže by byly pod dozorem pro bezpečnost kompetentní osoby nebo obdržely od ní instrukce k používání. Děti musí být pod dohledem, aby si s výrobkem nehrály.

● Bezpečnostní pokyny

- Pokud jste s výrobkem na vodě noste plovací vestu.
- Nepoužívejte výrobek, pod vlivem drog, alkoholu nebo léků.
- Pádlování může být nebezpečné a fyzicky namáhavé. Zdržujte se vždy, pokud možno, co nejbližší u břehu a zátoky.
- Nepoužívejte výrobek ve vysoké vodě nebo při záplavě. Pádlujte jen při bezpečných povětrnostních podmínkách.
- Informujte se o aktuálních povětrnostních podmínkách a kontrolujte předpověď počasí. Věnujte pozornost varování před nepříznivým počasím a eventuálním signálům.
- Nikdy nepoužívejte výrobek při větru směrem od pobřeží. Můžete Vás snadno vytlačit na otevřenou vodu.
- Před pádlováním zkontrolujte vodu, kde jsou skály, kotviště, trhané vlny a jiná nebezpečí. Pozor při větru od pobřeží a proudění, na změnu přílivu a odlivu, výšku hladiny řeky ve vodě a nad vodou. Zdržujte se v chráněných pobřežních zónách nejvýše do 150 m od břehu.
- Držte bezpečnostní odstup od peřejí, vírů, naplavených předmětů a jiných překážek.
- Řiďte se vždy místními předpisy pro lodní dopravu.
- Noste popřípadě i helmu.
- Používejte vždy k jištění lanko, aby Vám board neuplavala.
- Noste oblečení odpovídající počasí a podmínkám na vodě. V chladném počasí noste při pádlování neopronový oblek. Hrozí nebezpečí podchlazení!
- Připevňte k sobě a k boardu lanko . Pokud použijete lanko , můžete dojít v případě ztráty kontroly ke střetu s boardem. Dbejte na to, aby se vám lanko  neomotalo kolem těla nebo nohou.
- Nepádlujte sami, ale vždy společně s jinými osobami.
- Před výletem na boardu informujte ostatní osoby o Vašem záměru. Berte sebou vždy průkazky.
- Pokud používáte výrobek mimo oblasti určené ke koupání, zajistěte, aby Vás jiná osoba hlídala.
- Při pádlování dávejte pozor na jiné osoby ve vodě.
- Nepoužívejte výrobek v blízkosti člunů v provozu, jezů, plavidlových komor a jiných zdrojů nebezpečí.
- Nepoužívejte výrobek v situacích, ve kterých můžete jiné osoby zranit, např. které plavou nebo jsou na pláži.
- Nerovnoměrné rozložení nákladu nebo osob na boardu negativně ovlivňuje jeho stabilitu, rovnováhu a chování výrobku. Může to vést k převržení. Při pádlování dávejte pozor, aby byla Vaše váha na boardu pokud možno rovnoměrně rozložena.
- Každá změna rozdělení nákladu nebo osob na boardu (jako přidání rybářského vybavení, radaru, výkyvného stěžně, motoru, atd.) může stabilitu, rovnováhu a chování boardu značně negativně ovlivnit.
- Nepoužívejte desku, pokud máte podezření na propíchnutí, díry nebo netěsnost. Pečlivě si v této příručce přečtěte část věnovanou opravám.

Pokud jedna ze vzduchových komor během jízdy na vodě ztratí vzduch, zachovejte klid a pádlujte zpět ke břehu s využitím vzlaku zbývajících vzduchových komor.

- Abyste zabránili poškození desky, nepoužívejte ji na kamenitých pobřežích, molech, mėlčinách apod.







● Specifické bezpečnostní pokyny k výrobku



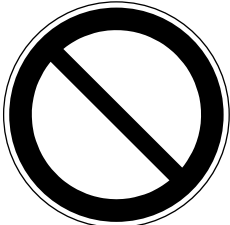

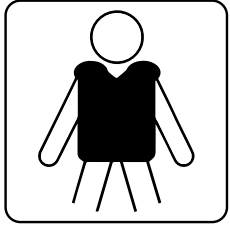
- Nafukovací výrobky jsou choulostivé na chladno. Nerozbalujte a nepumpujte výrobek při teplotách pod 15 °C.
- Výrobek pumpujte na tlak vzduchu 0,8 bar (12 psi), maximálně až na tlak 1 bar (15 psi).
- Nepokoušejte se výrobek nafouknout kompresorem, který nemá fungující tlakový spínač, zastavující nafukování výrobku, když manometr ukáže hodnotu 1 bar (15 psi).
- Při zvýšení tlaku vzduchu na přímém slunci musíte tlak ve výrobku vyrovnat vypuštěním části vzduchu.
- Při překročení tlaku 1 bar (15 psi) otevřete ventil a vypusťte natolik vzduch, aby byl jeho tlak v bezpečném provozním rozsahu.
- Dávejte pozor na to, aby se nedostal výrobek - obzvlášť napumpovaný - do kontaktu s kameny, pískem nebo špičatými předměty, aby se po nich nesmýkal, jinak se může poškodit.
- Nenechávejte výrobek ležet dlouho na slunci, odložte ho do stínu. Delší dobu nepoužívaný výrobek, např. v zimě, skladujte mírně napumpovaný v místě, kde nemrzne.
- Používejte k nastřčení do bezpečnostních ventilů jen dodaný nebo vhodný adaptér vzduchové pumpy. Při použití jiných adaptérů se mohou ventily poškodit.
- Výrobek příliš nenafukujte, hrozí nebezpečí prasknutí svařovaných švů. Po napumpování ventil dobře uzavřete.
- Vyhýbejte se kontaktu s horkými, ostrými, špičatými nebo nebezpečnými předměty, chemikáliemi anebo tekutinami. Jestliže přece jenom k tomu dojde, zkontrolujte důkladně výrobek, jestli není netěsný nebo jinak poškozený. Neberte sebou na board ostré nebo špičaté předměty.
- Chraňte výrobek před ohněm a horkými předměty (jako např. žhavými cigaretami).
- Nepřepravujte napumpovaný board na vozidlech.

● Piktogramy

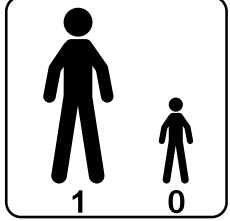
⚠ VÝSTRAHA! Před použitím výrobku vezměte na vědomí piktogramy. Jinak může dojít ke zranění a/nebo věcným škodám.

	Obecný symbol výstrahy
	Obecný symbol upozornění

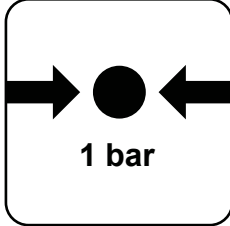
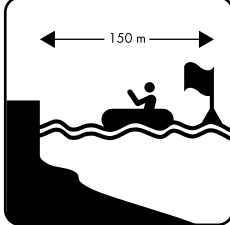
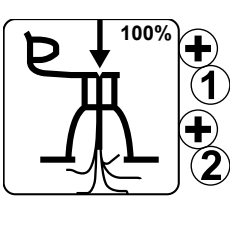
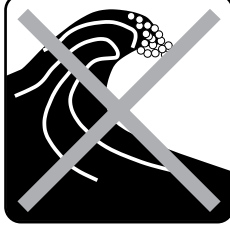
	Obecný symbol zákazu
	Nechrání před utonutím.
	Nejdříve přečíst návod k obsluze.
	Noste osobní ochranné prostředky.
	Nepoužívat při větru od pobřeží.
	Nepoužívat při proudění směrem od pobřeží.
	Nevhodné pro děti do 14 let.
	Počet uživatelů: dospělí 1, děti 0

	Jen pro plavce!
	Maximální nosnost
	Přípustný provozní tlak: 1 bar, 15 psi
	Bezpečná vzdálenost od břehu: 150 m
	Vzduchové komory úplně nafouknout.
	Nepoužívat při lámajících se vlnách.
	Nepoužívat v divoké vodě.

● Před prvním použitím

- Než výrobek použijete měli byste se zúčastnit příslušného kurzu, navštívit certifikovanou školu vodních sportů nebo se nechat zaučit od zkušeného sportovce.

- Nezatěžujte výrobek váhou přes 150 kg. Dbejte na to, aby byla váha rovnoměrně rozdělena. V opačném případě hrozí nebezpečí úrazu a poškození výrobku.
- Před každým použitím kontrolujte výrobek, jestli není poškozený nebo opotřebovaný, nemá netěsnosti anebo trhliny.
- Nepoužívejte vadný výrobek.
- Kontrolujte tlak vzduchu v boardu. Kontrolujte také, jestli je ventil pevně utažený a má nasazené víčko ventilu [1e], aby se do ventilu nedostal písek nebo nečistota. Dbejte na možnou ztrátu tlaku vzduchu v boardu.
- Nenechávejte nikdy výrobek na vodě bez dohledu. Proudění může výrobek rychle odnést a pak je pro plavce nedosažitelný.

● Rozložení boardu

- K vybalení a rozložení výrobku si zvolte vhodnou rovnou a čistou plochu s dostatečným okolním prostorem.
- Odstraňte veškerý obalový materiál z výrobku.
- Ujistěte se, že jsou všechny díly k dispozici a v bezvadném stavu.
- Rozviňte board [1]. Dbejte přitom na to, aby na zemi nebyly žádné předměty s ostrými hranami, jako jsou střepy skla, dřív, šterk nebo žhavé dřevěné uhlí anebo cigaretové nedopalky.

Upozornění: Nejpozději při druhé montáži boardu kontrolujte, jestli nemá poškozená místa, jako např. díry a trhliny. V kapitole „Opravy a údržba“ najdete popis, jak je možné případná poškození opravit. Pokud jste již na vodě, pak už nemůžete eventuální poškození opravit.

● Napumpování boardu

- Vyhybte se nadměrnému napumpování, jinak hrozí nebezpečí roztažení materiálu nebo dokonce roztržení svařených švů. Pumpujte jen do tlaku 1 bar (15 psi).
- Tlak vzduchu ve výrobku se na slunci zvýší. V tomto případě zase zredukujte tlak vypuštěním vzduchu z boardu [1].
- K napumpování boardu [1] použijte dodanou vzduchovou pumpu [13]. Alternativně můžete použít k napumpování také běžnou nožní pumpu nebo pístovou pumpu s dvojitým zdvihem a s odpovídajícími nastavitelnými manometrem.

❗ Otevřete jehlu ventilu [1b] pouze k nafouknutí nebo vyfouknutí vzduchu. Jinak může dojít k znečištění.

- Místo kolem ventilu [1a] musí být vždy suché a čisté. Zkontrolujte ventil [1a], jestli není znečištěný.
- Dbejte na to, aby se do ventilu [1a] nedostal písek nebo jiná nečistota.
- K napumpování jsou vhodné také ruční pumpy a elektrické pumpy v kombinaci s kompresorem s funkcí automatického vypnutí. Tyto pumpy jsou přednastaveny na tlak 15 psi; po dosažení tohoto tlaku vzduchu se pumpa automaticky vypne.

K pumpování SUP nepoužívejte kompresory bez funkce automatického vypnutí.

- Našroubujte koncovku s vnitřním závitem [14a] hadice [14] na vnější závit [13a] přípojky vzduchové pumpy [13]. Dbejte přitom na to, abyste hadici [14] našroubovali na závit s označením „INF“ (obr. B).
- Nastavte vzduchovou pumpu [13] na dvojitý zdvih otočením páky vpředu doprava (obr. B1). Nyní board [1] napumpujte.
- Jakmile zjistíte, že potřebujete velkou sílu, přepněte vzduchovou pumpu [13] na jeden zdvih; to provedete otočením páčky vpředu doleva (obr. B2). Nyní můžete pokračovat v pumpování s mnohem menší námahou.

Upozornění: Nevytahujte rukojeť vzduchové pumpy [13] až úplně nahoru, ale jen tak daleko, aby zůstaly Vaše ruce natažené (obr. F2). Využívejte při pumpování váhu Vašeho těla pokrčením do kolen. Přitom

zůstávají paže i nadále natažené. Tím nepumpujete svaly paží, ale Vaši tělesnou váhou (obr. F3).

- Pumpujte board [1] vzduchovou pumpou [13] až na doporučený tlak 1 bar (15 psi). Kontrolujte tlak manometrem.
- Při tlaku 1 bar (15 Psi) na manometru ukončete pumpování.

● Při pumpování dbejte na následující pořadí:

1. Ventily jsou označeny jako 1 a 2. Otevřete obě krytky ventilů [1e] odšroubováním proti směru chodu hodinových ručiček.
2. Nejprve nafoukněte vzduchovou komoru ventilem 1: otočte ventil 1 do uzavřené polohy tak, aby se hlavice ventilu vysunula nahoru (obr. C1) a ventil 2 otočte do otevřené polohy tak, aby se hlavice ventilu stlačila dolů (obr. C4).
3. Zavést hadicovou přípojku [14b] do ventilu [1a] a odšroubovat konec hadice z ventilu [1a] otáčením ve směru chodu hodinových ručiček.
4. Po nafouknutí vzduchové komory odšroubovat konec hadice z ventilu [1a] otáčením proti směru chodu hodinových ručiček, připevnit krytku ventilu [1e] na ventil [1a] a uzavřít ventil [1a] otáčením krytky ventilu [1e] ve směru chodu hodinových ručiček.
5. Potom naplňte druhou vzduchovou komoru přes ventil 2. Otočením hlavice ventilu směrem nahoru uveďte ventil 2 do uzavřené polohy (obr. C1).
6. Opakujte kroky 3 a 4.

● Montáž ploutve (obr. E)

- Nasadíte kovovou desku [12a] do otvoru ve středu výřezu a nasuňte ji směrem dopředu.
Upozornění: Šroub můžete použít [12b] pro posunutí desky podél výřezu.
- Zaveďte zadní díl ploutve [12] do držáku a posuňte jí dozadu. Zaveďte přední díl ploutve [12] do držáku a posuňte ploutev [12] tak daleko dopředu, až lícuje otvor ploutve s otvorem kovové desky [12a].
- Pro zafixování ploutve [12] prostrčte šroub [12b] do otvoru ploutve a sešroubujte ji s kovovou deskou dohromady [12a].
Upozornění: Dbejte při nošení boardu [1] vždy na to, aby ukazovala ploutev směrem k Vám. Při větrném počasí buďte obzvlášť opatrní, abyste nikoho boardem [1] nezranili.

● Sestavení jednoduchého pádla (obr. K1)

- Vytáhněte tyč pádla [3] na požadovanou délku.
Upozornění: Informace k doporučené délce pádla najdete v kapitole „Nastavení délky pádla“.
- Zatlačte uzavírací páčku [4a] na prodlužovací tyči [4] dolů, abyste tyč pádla [3] aretovali.
- Nastrčte list pádla [2a] do otvoru v prodlužovací tyči [4]. Zajistěte, aby byl aretační čep úplně zastrčený do otvoru listu pádla [2a]. Čep prodlužovací tyče [4] musí slyšitelně zaskočit do otvoru listu pádla [2a].

● Sestavení dvojitého pádla (obr. K2 (jen 507509_2507))

- Uvolněte uzavírací páčku [4a] z prodlužovací tyče [4].
- Nastrčte druhý list pádla [2b] na konec prodlužovací tyče [4] s uzavírací páčkou [4a]. Natočte druhý list pádla [2b] do požadovaného úhlu.
- Zatlačte uzavírací páčku [4a] na prodlužovací tyči [4] dolů, abyste druhý list pádla [2b] aretovali.
- Nastrčte list pádla [2a] do otvoru v prodlužovací tyči [4]. Zajistěte, aby byl aretační čep úplně zastrčený do příslušného otvoru. Čep prodlužovací tyče [4] musí slyšitelně zaskočit do příslušného otvoru.

● Demontáž výrobku

- Pro demontáž si zvolte čistou a rovnou plochu s dostatečným prostorem.
- Demontáž se provádí následujícími kroky:
 - Sejmутí ploutve [12] a ostatních dílů příslušenství (opěrky na nohy [17], sedátka [15])
 - vypuštění vzduchu z boardu [1]
 - srolování boardu [1]
 - demontáž padla na jednotlivé díly

Upozornění: Ploutev [12] sejměte před vypuštěním vzduchu z boardu [1].

Demontáž ploutve:

- Demontujte ploutev [12] v opačném pořadí než v popisu v kapitole „Montáž ploutve“.

Demontáž pádla:

- Demontujte pádlo v opačném pořadí popisu v kapitole „Sestavení jednoduchého pádla“ resp. „Sestavení dvojitého pádla“.

Vyfukování vzduchu (obr. C1-4):

- Položte suchý board [1] naplocho na zem a otevřete obě ventilová víčka [1e] stlačením jehly ventilu [1b] dolů a současným otočením ve směru hodinových ručiček.
- Stiskněte jehlu ventilu [1b] jen mírně dolů, aby vzduch unikal pomalu.
- Vzduch vypusťte.
- Volitelně můžete použít vzduchovou pumpu [13] k co nejpomalejšímu složení desky [1] tak, že hadici [14] připevníte k vzduchové pumpě [13] zpětně. Připojte hadici [14] k jednomu z ventilů [1a]. Přitom musí být hlava ventilu dole. Otočte hlavu ventilu doprava (obr. C4), pumpujte a vysávejte přitom zbylý vzduch z desky [1], až je úplně plochý.
- Potom otočte hlavu ventilu ve směru proti chodu hodinových ručiček tak, aby se vysunul nahoru (obr. C1).

Složení výrobku (obr. N1-5):

- Rozložte board [1] naplocho na zem (obr. N1).
- Potom přeložte jednu board [1], položte přitom před' na zád' (obr. N2).
- Potom ještě jednou přeložte zadní část s přední částí tak, aby se ploutve pod deskou [1] neohýbaly (obr. N3).

❗ **Neskládejte board [1] podél vnějších okrajů držáku ploutví. To vede k nadměrnému pnutí v boardu [1].**

- Nyní přeložte protilehlou stranu přibližně do středu (obr. N4).
- Nakonec přeložte board [1] ještě jednou na protilehlou stranu a sice tak daleko, aby byly vnější ploutve nahoře (obr. N5).
- Stáhněte board [1] pevně popruhem.

● Použití výrobku

● Nastavení délky pádla

- Postavte se rovně natáhněte paži nahoru, ohněte Vaši ruku v pravém úhlu dlaní dolů (obr. J).
- Otevřete uzavírací páčku [4a] na Vašem pádlu a vysuňte prodloužení nahoru, až se dostane rukojeť pádla pod dlaň Vaší ohnuté ruky.

Upozornění: Pro optimální manipulaci musí být druhý list pádla [2b]/tyč pádla [3] pevně spojen(a) s prodloužením pomocí [4] uzavírací páčky [4a]. Popřípadě se musí šrouby uzavírací páčky [4a] seřadit, aby bylo zajištěno pevné držení druhého listu pádla [2b]/tyče pádla [3].

- Uzavřete aretaci uzavírací páčky [4a]. Vaše pádlo je nyní nastavené na správnou délku.

❗ **Důležité: Nepřetahujte tyč pádla [3] přes značku „STOP“.** Pádlo by potom nebylo stabilní a hrozilo by nebezpečí jeho zlomení.

● Používání na vodě

Upozornění: Dávejte pozor, abyste při nošení boardu [1] ve větru nikoho nezranili. Noste ploutve vždy ve směru k Vašemu tělu.

Upozornění: Board [1] můžete používat stojící nebo sedící.

Použití ve stoje:

- V této pozici použijte lanko [9] jako přidavné bezpečnostní opatření.
- Připevňujte si ale lanko [9] vždy kolem Vašeho kotníku při větru od pevniny.
- Pokud se na vodě dostanete do nouzové situace, zůstaňte v každém případě na boardu [1]. Obzvlášť při silném větru od pevniny nesmíte v žádném případě board [1] opustit, jinak se můžete utopit. V takovém případě na sebe upozorněte internacionálním nouzovým signálem: stůjte nebo sedte na Vašem boardu [1] a přitom zvedněte a spouštějte do stran natažené paže, pomalu a zřetelně (obr. P).
- Při připevnění lanka [9] postupujte podle obrázku G:
 1. Uvolněte suchý zip upevnění lanka [9a] a sundejte smyčku lanka [9b].
 2. Provléknete uzel smyčky lanka [9b] kroužkem D [1c] na zadním konci výrobku a vzniklou smyčkou ho protáhněte zpět.
 3. Utáhněte uzel smyčky lana [9b] tak, abyste smyčku napnuli.
 4. Provlékne otevřené upevnění lanka [9a] smyčkou lanka [9b], přeložte a ujistěte se, že jste zakryli smyčku lanka [9b].
 5. Tříkrát přeložte upevnění lanka [9a], abyste zajistili vyšší míru bezpečnosti.
 6. Zatahněte za upevnění lanka [9], abyste zkontrolovali bezpečné upevnění.

Použití vsedě (jen 507509_2507):

K použití boardu [1] vsedě musíte nejdříve namontovat opěrku na nohy [17] a sedátko [15] (obr. O). Postupujte přitom následujícím způsobem:

Montáž opěrky na nohy [17] (jen 507509_2507):

- Prostrčte konec trubky opěrky na nohy [17] ze strany skrz první smyčku [18].
- Prostrčte protilehlou stranu skrz druhou smyčku [18], až jsou obě ve středu boardu [1].

Montáž sedátka [15] (jen 507509_2507):

- Umístěte sedátko [15] na boardu [1] tak, aby byly Vaše nohy mírně ohnuté, když se patami dotýkají opěrky na nohy [17].

Upozornění: Tento odstup od opěrky na nohy je velmi důležitý. Nastavte tento odstup správně, abyste mohli opěrku na nohy [17] účinně používat.
- Zaujměte polohu vsedě, zvedněte se oběma rukama nahoru a sklouzněte Vaši sedací částí dozadu do sedátka [15]. Nastavte opěradlo tak, abyste seděli rovně.
- Zafixujte sedátko [15] připevněním karabinek čtyř nastavitelných popruhů [16] na oka ve tvaru D [1c] na boardu [1].
- Nasadte sedací plochu na board [1], vnitřek opěradla musí ukazovat směrem k opěrce na nohy [17].
- Připevňte opěradlo zaháknutím karabinek čtyř popruhů [16] za čtyři oka ve tvaru D [1c] na zadní straně boardu [1].
- Umístěte sedátko [15] tak, aby mírně ohnuté nohy dosáhly na opěrku na nohy [17].

Nastoupení na board (obr. L):

- Postavte se stranou vedle boardu (obr. L1).
- Položte pádlo na board **1** v pravém úhlu k podélné ose boardu, kousek před prostředním přepravním madlem **1d** (obr. L2).
- Nyní si v mělké vodě klekněte na board za pádlo (obr. L3). Uchopte pádlo, aniž byste ho zvedli. Obě ruce jsou široce od sebe.
- Nyní postavte na board **1** jednu nohu dopředu přibližně do výšky prostředního přepravního madla **1d** (obr. L4). Postavte také druhou nohu vedle prostředního přepravního madla **1d**.
- Postavte se na board **1** a rozkročte se do široka, nejlépe vlevo a vpravo vedle prostředního přepravního madla **1d**.
- Nyní si zcela klekněte, mírně dozadu a současně zvedněte pádlo vodorovně nahoru (obr. L5).
- Nyní se pomalu narovnejte; pádlo vám pomůže udržet rovnováhu. Nyní stojíte v širokém rozkroku na boardu (obr. L6) a můžete začít pádlovat.

Správná technika pádlování (obr. M):

Upozornění: Horní paže s rukou držící rukojeť pádla má být během pádlování stále natažená.

- Ponořte pádlo pokud možno daleko dopředu, přímo vedle boardu **1** do vody (obr. M1). Dolní paže s rukou držící pádlo přibližně na šířku ramen, je přitom rovněž natažená (obr. M2).
- Nyní táhněte dolní paži, při horní natažené paži, pádlo k sobě (obr. M3). Přitom dolní paži ohněte. List pádla máte zase vytáhnout z vody ve výši Vašich nohou (obr. M4). Opakujte výše uvedený postup.

● Instalace držáku nápojů

- Umístěte držák nápojů **19** jeho uložením na gumové šňůry v přední části výrobku (obr. Q1).
- Zaveďte překřížené šňůry do čtyř otvorů na spodní straně držáku nápojů **19** (obr. Q2).
- Upevněte držák nápojů **19** jeho mírným pootočením ve směru hodinových ručiček (obr. Q3).
- Pro odstranění držáku nápojů **19** držák uvolněte mírným pootočením proti směru hodinových ručiček.

● Přeprava

- Nepřepravujte napumpovaný board **1** na vozidlech.

Batoch **10**:

- K přepravě nebo skladování můžete všechny díly příslušenství uložit do batochu **10**.
- Výrobek demontujte podle popisu v kapitole „Demontáž výrobku“.
- Dbejte na to, aby byl úplně čistý, suchý a srolovaný.
- Nasuňte board **1** se všemi jednotlivými díly, které jsou v tašce **8** do batochu **10** (maximální nosnost 15 kg).

Upozornění: Batoch **10** slouží jen k přepravě a uložení boardu **1** a jejího příslušenství.

Taška **8**:

Upozornění: Taška **8** není vodotěsná. Neukládejte do ní choulostivé předměty, jako např. fotoaparát.

- Ukládejte do tašky **8** menší díly příslušenství.
- Horní stranu tašky **8** přehněte alespoň dvakrát tak pevně, jak je to možné.
- Tašku **8** pevně uzavřete přezkou.

● Skladování

- Výrobek skladujte na suchém, před prachem a slunečním zářením chráněném místě, na kterém není vystaven výkyvům teploty.
- Při delším nepoužívání se doporučuje skladovat board **1** naplocho, eventuálně s menším množstvím vzduchu uvnitř.
- Skladujte výrobek na bezpečném místě mimo dosah dětí.
- Nestavte na board **1** těžké nebo ostré předměty.
- Netahejte výrobek před skladováním přes tvrdé a drhnoucí povrchy.
- Dávejte pozor, aby nebyl mezi záhyby boardu **1** písek nebo štěrk. Může to způsobit oděr nebo proděravění.
- Po delším skladování zkontrolujte výrobek, jestli není opotřeбенý nebo zestárlý.
- Pokud uchováváte board **1** delší dobu při chladném počasí srolovaný, mohou se v materiálu vytvořit trhliny.
- Pokud nebudete výrobek delší dobu používat, doporučujeme uložit příslušenství a board **1** do dodaného batochu **10** (např.: univerzální ploutev, pádlo, tašku na suchý SUP, vzduchovou pumpu, sadu na opravu, lanko).

● Čištění a ošetřování

- Nepoužívejte na čištění agresivní čisticí prostředky, kovové nebo nylonové kartáče ani ostré nebo kovové předměty jako např. nože.
- Používejte jen slabé čisticí prostředky.
- Board **1** čistěte po každém použití s uzavřenou jehlou ventilu **1b**.
- Sundejte americkou ploutev **12** podle popisu v kapitole „Demontáž univerzální ploutve“.
- Položte board **1** na čistý, suchý a rovný podklad.
- Omyjte board **1** a ploutev **12** sladkovodní vodou a jemným mýdlem, abyste odstranili krystaly soli, zrnka písku a jiná znečištění.
- Všechny díly výrobku otírejte suchým a měkkým hadrem. Nakonec nechte board **1** a ploutev **12** úplně uschnout.

● Opravy a údržba

- **⚠ VÝSTRAHA!** Všechny opravy provádějte na dobře větraném místě a vyhýbejte se vdechnutí jedovatých výparů. Vyhýbejte se kontaktu s očima nebo pokožkou. Materiály k opravě (lepidlo, ředidlo, atd.) uchovávejte mimo dosah dětí.
- **⚠ VÝSTRAHA!** Švy se nesmí opravovat lepením. Opravy švů smí provádět jen výrobce boardu **1**.
- Velké trhliny neopravujte sami. Malé díry můžete opravit přiloženou soupravou.
- Kontrolujte board **1** před každým použitím, jestli neztrácí tlak, nemá díry nebo trhliny. Jestliže z boardu **1** uniká vzduch, může být příčinou netěsný ventil **1a**, vadný ventil **1a** nebo díra v samotném boardu **1**.

● Opravy ventilu

Při přezkoušení těsnosti ventilů **1a** postupujte následujícím způsobem:

- Odšroubujte víčko ventilu **1e** otáčením ve směru proti chodu hodinových ručiček a sejměte ho z ventilu **1a**.
- Zajistěte, aby nebyl ve ventilu **1a** písek nebo jiná cizí tělíska.
- Zašroubujte jehlu ventilu **1b**.
- Napumpujte úplně board **1**.
- Nalijte mýdlovou vodu na ventil **1a** a jeho okolí. Pokud se netvoří bubliny, pak je ventil **1a** těsný. Jestliže se ale kolem ventilu **1a** tvoří mýdlové bubliny, pak uniká vzduch. Ventil **1a** se musí buď utáhnout nebo vyměnit.

Utažení ventilu 1a (obr. D):

⚠ VÝSTRAHA! Nepoužívejte nikdy klíč na ventily 11 k utahování ventilu 1a, jestliže je board 1 po tlakem. V opačném případě hrozí nebezpečí úrazu.

- Nasadíte klíč na ventily 11 na ventil 1a tak, aby ventil 1a úplně obejmul. Utáhněte ventil 1a pevněji otáčením ve směru chodu hodinových ručiček.
- Opakujte test s mýdlovou vodou.
- Pokud se po utažení kolem ventilu 1a i nadále tvoří mýdlové bubliny, musí se ventil vyměnit.

Výměna ventilu 1a (obr. D):

- Nasadíte klíč na ventily 11 na ventil 1a tak, aby ho úplně obejmul.
- Odšroubujte víčko ventilu 1e otáčením proti směru chodu hodinových ručiček a vyjměte vadný ventil 1a ze sedla ventilu.
- Nasadíte nový ventil 1a do sedla ventilu. Pro nejlepší utěsnění se doporučuje nanést kolem ventilu 1a trochu silikonového tuku nebo vazelíny.
- Nasadíte klíč na ventily 11 na ventil 1a a utáhněte ho pevně otáčením ve směru chodu hodinových ručiček.

Upozornění: Pokud je ventil 1a netěsný a utažení klíčem na ventily 11 nepomohlo, odšroubujte klíčem na ventily 11 horní díl ventilu 1a. Vyčistěte eventuálně malá znečištění na membráně ventilu. Po našroubování zkontrolujte, jestli je ventil 1a těsný.

● Opravy na boardu

⚠ Dříve než výrobek po opravě použijete na vodě, zkontrolujte těsnost záplaty 7. Za žádných okolností se nepokoušejte opravit větší poškozené části. Odneste výrobek do odborné dílny.

Hledání děr:

- Místo na boardu 1, na kterém předpokládáte díru, potřete mýdlovou vodou. Mýdlové bubliny se tvoří tam, kde z boardu 1 uniká vzduch.
- Odpovídající místo si označte.
- Před opravou board 1 omyjte čistou vodou a vytřete ho do sucha.

Lepení děr:

■ Opravujte díry jen s vhodným lepidlem. Lepidlo 6 je v obsahu dodávky. Opravy s nevhodným lepidlem mohou způsobit další škody. Odpovídající lepidla dostanete také v odborné prodejně.

- Po nalezení díry nebo děr vypusťte všechen vzduch z boardu 1.
- Místo, kde budete provádět opravu důkladně vyčistěte.
- Vyčištěné místo vysušte.
- Odměřte a vystříhnete si záplatu 7, která je dostatečně tak velká, aby pokryla poškozené místo s přesahem 1,5 cm kolem dokola.

Upozornění: Pokud máte možnost zajistěte, aby byl povrch kolem poškozeného místa bez mastnoty, stejně jako záplata 7.

- Naneste lepidlo 6 rovnoměrně na povrch kolem poškozeného místa a stejně tak na záplatu 7.
- Nechte lepidlo cca 3–4 minuty uschnout (při teplotě přibližně 20–25 °C).
- Přiložte záplatu 7 na povrch boardu lepicími plochami k sobě.
- Přitlačte na záplatu 7 na boardu 1 tvrdým předmětem.

Upozornění: Zajistěte, abyste pracovali na rovné ploše bez zlomů nebo záhybů. Vytlačte opatrně zaobleným předmětem všechny bubliny, postupujte přitom od středu směrem ven.

- Nechte lepidlo nejméně 12 hodin schnout.
- Po uschnutí naneste více lepidla ještě kolem dokola po okraji záplaty 7. Na tomto spoji je dostačující nechat lepidlo schnout cca 4 hodiny.

● Údržba vzduchové pumpy (obr. R)

- Zajistěte, aby byla vzduchová pumpa 13 před a během používání dobře promazaná.
- K namazání vzduchové pumpy 13 otevřete krytku na její horní straně a naneste tenkou vrstvu oleje nebo mazacího tuku na utěsněné části a vedení. Dávejte pozor, abyste použili silikonový olej bez kyseliny.

● Zlikvidování

Obal se skládá z ekologických materiálů, které můžete zlikvidovat prostřednictvím místních sběren recyklovatelných materiálů.

O možnostech likvidace vysloužilých zařízení se informujte u správy vaší obce nebo města.

● Postup v případě uplatňování záruky

Pro zajištění rychlého zpracování Vašeho případu se řiďte následujícími pokyny:

Pro všechny požadavky si připravte pokladní stvrzenku a číslo artiklu (IAN 507508_2507, 507509_2507) jako doklad o zakoupení.

Číslo artiklu najdete na typovém štítku, gravuře, titulní stránce návodu (vlevo dole) nebo na nálepce na zadní nebo spodní straně.

V případě poruch funkce nebo jiných závad nejdříve kontaktujte, telefonicky nebo e-mailem, v následujícím textu uvedené servisní oddělení.

Výrobek registrovaný jako vadný potom můžete s příloženým dokladem o zakoupení (pokladní stvrzenkou) a údaji k závadě a kdy k ní došlo, bezplatně zaslat na adresu servisu, která Vám byla sdělena.

● Servis

CZ Servis Česká republika

Tel.: 800 143 873

E-Mail: owim@idl.cz

Legenda použitých piktogramov	Strana 39
Úvod	Strana 39
Používanie v súlade s určeným účelom	Strana 39
Popis častí	Strana 39
Obsah dodávky	Strana 39
Technické údaje	Strana 39
Všeobecné bezpečnostné upozornenia	Strana 39
Používateľsky definované bezpečnostné upozornenia	Strana 40
Bezpečnostné pokyny špecifické pre výrobok	Strana 40
Piktogramy	Strana 40
Pred prvým použitím	Strana 42
Rozvinutie SUP dosky	Strana 42
Napumpovanie SUP dosky	Strana 42
Montáž US-plutvy	Strana 42
Montáž jednoduchého vesla	Strana 42
Montáž dvojitého vesla	Strana 43
Demontáž produktu	Strana 43
Používanie výrobku	Strana 43
Nastavenie dĺžky vesla	Strana 43
Používanie na vode	Strana 43
Pripevnenie držiaka nápojov	Strana 44
Transport	Strana 44
Skladovanie	Strana 44
Čistenie a starostlivosť	Strana 44
Oprava a údržba	Strana 45
Opravy na ventile	Strana 45
Opravy na SUP doske	Strana 45
Údržba vzduchovej pumpy	Strana 45
Likvidácia	Strana 45
Postup v prípade poškodenia v záruke	Strana 45
Servis	Strana 46

Legenda použitých piktogramov



Prečítajte si pokyny!



Bezpečnostné upozornenia
Manipulačné pokyny

Univerzálny nafukovací paddleboard/ Paddleboard Exotic

● Úvod



Blahoželáme Vám ku kúpe Vášho nového výrobku. Kúpou ste sa rozhodli pre vysoko kvalitný produkt. Pred prvým uvedením do prevádzky sa oboznámte s výrobkom. Za týmto účelom si pozorne prečítajte nasledujúci návod na obsluhu a bezpečnostné pokyny. Výrobok používajte iba v súlade s popisom a v uvedených oblastiach používania. Tento návod uschovajte na bezpečnom mieste. Ak výrobok odovzdáte ďalšej osobe, priložte k nemu aj všetky podklady.

● Používanie v súlade s určeným účelom

Tento produkt je SUP doska (Stand-up-Paddle-Board) určená na veslovanie v chránených brehových zónach do 150 m, ale za žiadnych okolností nie v prírodných rezerváciách s hniezdami zvierat. Produkt je určený na veslovanie v chránených pobrežných vodách, malých zátokách, na malých jazeroch, úzkych riekach a kanáloch. Nepoužívajte výrobok pri silnom vetre a/alebo lámajúcich sa vlnách. Výrobok nie je pomôcka na plávanie, nesmie slúžiť ako hračka do vody ani ako výrobok pre zimné športy. Môžu ho používať iba osoby, ktoré vedia plávať. Nevhodné pre deti mladšie ako 14 rokov. Pred používaním tohto výrobku by ste mali absolvovať vhodný kurz, navštíviť certifikovanú školu alebo byť poučený skúseným športovcom. Výrobok je určený iba na súkromné nasadenie a nie na komerčné účely.

● Popis častí

1	SUP doska	10	Ruksak
1a	Ventil	11	Ventilový kľúč
1b	Ihla ventilu	12	US-plutva
1c	D-krúžok	12a	Kovová platnička
1d	Transportná rukoväť dosky	12b	Skrutka
1e	Uzáver ventilu	13	Vzduchová pumpa (s manometrom)
2a	Lopatka vesla	13a	Vonkajší závit
2b	Druhá lopatka vesla (iba 507509_2507)	14	Hadica
3	Tyč vesla	14a	Uzáver závitů
4	Predlžovacia tyč	14b	Prípojka hadice
4a	Uzamykacia páka	15	Sedlo (iba 507509_2507)
5	Krabička s opravnou súpravou	16	Pás
6	Lepidlo	17	Opora pre chodidlo (iba 507509_2507)
7	Opravná záplata	18	Pútko
8	Suchý vak	19	Držiak nápojov
9	Lanko	20	Sada skrutiek
9a	Upevnenie lanka		
9b	Pútko lanka		

● Obsah dodávky

- 1 nafukovacia SUP pádlovacia doska (HG12648/HG12650)
- 1 univerzálne pádlo (HG12680) (iba 507509_2507)
- 1 pádlo (HG12689) (iba 507508_2507)
- 1 vzduchová pumpa s manometrom (HG12676)
- 1 opora pre chodidlo (HG12686) (iba 507509_2507)
- 1 sedadlo (HG12685) (iba 507509_2507)
- 1 ruksak (HG12679/HG12688)
- 1 vodotesný vak (HG12692/HG12693)
- 1 bezpečnostné lanko (HG12671)
- 1 opravná súprava (HG12683/HG12691)
- 1 US plutva (HG12687)
- 1 držiak nápojov (HG12681/HG12690)
- 1 návod na montáž a používanie

● Technické údaje

Max. nosnosť:	150 kg
Max. tlak vzduchu:	1 bar (15 psi)
Rozmery (v nafúkanom stave):	320 x 84 x 15 cm (D x Š x V)
Rozmery v zloženom stave:	vodotesný vak: 49 x 31 x 20,5 cm (V x Š x Ø dna); objem: 10 L
Vodotesný vak:	max. zaťaženie 5 kg
Ruksak:	96 x 48 x 25 cm max. nosnosť: 15 kg
Hmotnosť:	HG12648: 10,4 kg (doska) HG12650: 9,9 kg (doska)



Všeobecné bezpečnostné upozornenia

NEDODRŽIAVANIE BEZPEČNOSTNÝCH POKYNOV TOHTO NÁVODU NA POUŽÍVANIE BY MOHLO MAŤ ZA NÁSLEDOK NEBEZPEČENSTVÁ AKO PORANENIA A SMŤ, NAPR. UTOPENÍM! VŠETKY BEZPEČNOSTNÉ UPOZORNENIA A POKYNY USCHOVAJTE PRE NESKORŠIE POUŽITIE!

- ⚠ POZOR!** Vaša opatrnosť a vlastný odhad na vode sú mimoriadne dôležité. Nikdy nepreceňujte Vaše sily a riadiace schopnosti! Vždy sa držte v blízkosti brehu! Dbajte na poveternostnú situáciu, varovania pred búrkami alebo prípadné svetelné signály!
- ⚠ POZOR!** Vždy prosím dodržiavajte bezpečnostné pravidlá a platné zákonné predpisy pre jazerá a otvorené vody, a pre Vašu vlastnú bezpečnosť vždy noste testovanú záchranú vestu.
- Výrobok používajte vždy v súlade s pokynmi a informáciami na identifikačných štítkoch a v návode na používanie. Vždy sa uistite, že nie je prekročené maximálne zaťaženie, tlak vzduchu 1 bar (15 psi) a počet osôb uvedený na výrobku a v návode na používanie. Vždy noste záchranú vestu.
- Na výrobku nevykonávajte žiadne technické zmeny. Akékoľvek zmeny akéhokoľvek druhu ovplyvnia funkčnosť produktu a vedú k strate garančného nároku.
- Nemeňte základnú štruktúru produktu, pretože to môže ovplyvniť bezpečnosť.
- Rešpektujte údaje uvedené na štítku výrobcu.
- Používaním tohto produktu uznávate Vašu povinnosť získať potrebné vedomosti a zručnosti potrebné pre vodné športy a navigáciu na vodných plochách. Toto platí aj pre dodržiavanie platných pravidiel a zákonov. Bezpečnosť na vode je výsledkom interakcie používateľa, počasia a

vodných podmienok. Používaním tohto produktu akceptujete, rozumiete a rozoznávate riziká spojené s veslovacím športom.

- Nafúknutá SUP doska, veslo a lopatky sú tvrdé a môžu eventuálne spôsobiť poranenia.
- Pri transporte produktu dávajte pozor na okolostojace osoby.





VAROVANIE! NEBEZPEČENSTVO OHROZENIA ŽIVOTA A NEBEZPEČENSTVO NEHODY PRE MALÉ A STARŠIE DETI!

Nikdy nenechávajte deti bez dozoru s obalovým materiálom a výrobkom. Existuje nebezpečenstvo zadusenía obalovým materiálom a nebezpečenstvo ohrozenia života v dôsledku uškrtienia a/alebo utopenia. Deti často podceňujú nebezpečenstvá. Držte deti vždy v bezpečnej vzdialenosti od výrobku.

- Tento výrobok nie je určený na to, aby ho používali osoby (vrátane detí) s obmedzenými fyzickými, senzorickými alebo duševnými schopnosťami alebo s nedostatočnými skúsenosťami a/alebo znalosťami, s výnimkou prípadov, keď sú pod dozorom osoby zodpovedajúcej za ich bezpečnosť, alebo ak od tejto osoby dostali inštrukcie týkajúce sa používania výrobku. Deti by mali byť pod dozorom, aby sa zabezpečilo, že sa s výrobkom nebudú hrať.

● Používateľský definované bezpečnostné upozornenia

- Keď ste s výrobkom na vode, noste záchrannú vestu.
- Výrobok nepoužívajte, ak ste pod vplyvom drog, liekov alebo alkoholu.
- Pádlovanie môže byť nebezpečné a fyzicky náročné. Vždy sa držte čo najbližšie k brehu a pobrežiu.
- Nepoužívajte výrobok pri povodniach alebo prílive. Veslujte iba za bezpečných poveternostných podmienok.
- Informujte sa o aktuálnych poveternostných podmienkach a kontrolujte predpovede počasia. Dbajte na varovania pred búrkami alebo prípadné svetelné signály.
- Výrobok nikdy nepoužívajte pri vetre, ktorý fúka z pevniny smerom k vodnej ploche. Môže Vás ľahko odviať.
- Pred veslovaním skontrolujte vodu, či v nej nie sú skaly, kotviská, silné vlny a iné riziká. Dávajte pozor na vetry vejúce smerom von od pobrežia a prúdy, zmeny prílivu a odlivu, hladiny riečnej vody ako aj na prekážky vo vode a nad vodou. Zdržiavajte sa v chránených pobrežných zónach do 150 m.
- Udržujte bezpečný odstup od dravých prúdov, vírov, plávajúcich objektov a iných prekážok.
- Vždy dodržiavajte miestne predpisy pre lodnú dopravu.
- Ak je to potrebné, noste ochrannú prilbu.
- Vždy používajte lanko, aby ste zabránili odplaveniu SUP dosky od Vás.
- Noste oblečenie vhodné pre aktuálne počasia a vodné podmienky. Pri veslovaní v chladnejšom počasi noste neoprénový oblek. Hrozí nebezpečenstvo podchladenia!
- Upevnite bezpečnostné lanko  k chodidlu a doske. Ak používate bezpečnostné lanko , pri strate kontroly by vás mohlo odhodíť o dosku. Dbajte na to, aby sa vám bezpečnostné lanko  neomotalo okolo tela alebo chodidiel.
- Nepádlujte sami, vždy spolu s ostatnými.
- Informujte ostatných, keď idete na vodácky výlet. Vždy si vezmite so sebou identifikačné doklady.
- Ak produkt používate mimo určených kúpacích oblastí, uistite sa, že Vás neustále sleduje iná osoba.
- Pri veslovaní dávajte pozor na ostatné osoby, ktoré sa nachádzajú vo vode.
- Nepoužívajte výrobok v blízkosti lodnej dopravy, iných vodných vozidiel, priehrad, splavov a iných zdrojov nebezpečenstva.

- Nepoužívajte výrobok v situáciach, v ktorých by ste mohli zraníť ostatných, ako napr. kúpajúce sa osoby alebo plavcov.
- Nerovnomerné rozloženie nákladu alebo osôb na SUP doske ovplyvňuje stabilitu, rovnováhu ako aj správanie výrobku. To môže viesť k prevráteniu. Pri veslovaní sa vždy uistite, že je Vaša hmotnosť na doske rozložená čo najrovnomernejšie.
- Akákoľvek zmena v rozdelení nákladu alebo osôb na SUP doske (napríklad prídanie rybárskeho náradia, radaru, sklápacieho stožiaru, motora atď.) môže značne ovplyvniť stabilitu, rovnováhu a správanie SUP dosky.
- Nepoužívajte dosku, ak máte podozrenie na prepichnutie, diery alebo netesnosť. Pozorne si prečítajte časť o opravách z tohto návodu. Ak z jednej zo vzduchových komôr počas používania na vode uniká vzduch, zachovajte pokoj a pádlujte späť k brehu využitím vzlaku zostávajúcej vzduchovej komory.
- Aby ste zabránili poškodeniu dosky, dbajte na to, aby ste ju nepoužívali na skalnatých brehoch, mólach, plytčinách atď.

● Bezpečnostné pokyny špecifické pre výrobok

- Nafukovacie výrobky sú citlivé na chlad. Výrobok nikdy neskladajte ani nenafukujte pri teplotách pod 15 °C.
- Napumpujte výrobok s tlakom od 0,8 bar (12 psi) do maximálne 1 bar (15 psi).
- Nepokúšajte sa výrobok nafúknuť pomocou kompresora bez funkčného tlakového spínača kompresora, ktorý zastaví nafukovanie výrobku, akonáhle tlakomer zobrazí 1 bar (15 psi).
- Ak sa tlak vzduchu vo výrobku zvýši na priamom slnku, musí sa vyrovnať vypustením vzduchu.
- Ak tlak presiahne 1 bar (15 psi), otvorte ventil a vypustite toľko vzduchu, aby sa prevádzkový tlak opäť dostal do bezpečného prevádzkového rozsahu.
- Dbajte na to, aby výrobok - platí to najmä v napumpovanom stave - neprisiel do styku s kameňmi, štrkom alebo ostrými predmetmi a nebrúsil alebo neškrabal po drsných povrchoch, inak by mohlo dôjsť k poškodeniu.
- Nenechávajte výrobok dlhší čas ležať na slnku, ale umiestnite ho do tieňa. Pokiaľ výrobok dlhšiu dobu nepoužívate, napr. v zime, skladujte ho mierne nafúknutý a mimo mrazu.
- Na pripojenie do poistných ventilov používajte iba dodané alebo vhodné pumpové adaptéry. Použitie iných adaptérov by mohlo poškodiť ventily.
- Výrobok príliš nenafukujte, inak hrozí nebezpečenstvo roztrhnutia švov. Po nafúknutí ventil opäť dobre uzavrite.
- Zabráňte kontaktu s horúcimi, ostrými, špicatými alebo nebezpečnými predmetmi, chemikáliami alebo kvapalinami. Ak k tomu predsalen dôjde, produkt dôkladne skontrolujte ohľadom netesností alebo iných poškodení. Na SUP dosku so sebou neberte žiadne ostré alebo špicaté predmety.
- Chráňte výrobok pred ohňom a horúcimi predmetmi (napríklad horiace cigarety).
- SUP dosku neprepravujte v nafúkanom stave na vozidlách.

● Piktogramy

VAROVANIE! Pred použitím výrobku venujte pozornosť piktogramom. V opačnom prípade môže dôjsť k poraneniam a/alebo k vzniku vecných škôd.

	Všeobecná výstražná značka		Nevhodné pre deti mladšie ako 14 rokov.
	Všeobecná príkazová značka		Počet používateľov: Dospelí 1, deti 0
	Všeobecný zákazový znak		Iba pre plavcov!
	Žiadna ochrana proti utopeniu.		Maximálna nosnosť
	Najskôr si prečítajte návod na obsluhu.		Prípustný prevádzkový tlak: 1 bar, 15 psi
	Noste osobné ochranné vybavenie.		Bezpečná vzdialenosť k brehu: 150 m
	Nepoužívajte pri vetre smerujúcom von od pobrežia.		Vzduchové komory nenafúkajte úplne.
	Nepoužívajte pri prúde smerujúcom von od pobrežia.		Nepoužívajte pri lámajúcich sa vlnách.



Nepoužívajte v divokých vodách.

● Pred prvým použitím

- Pred použitím tohto produktu by ste mali absolvovať vhodný kurz, navštíviť certifikovanú školu pre vodné športy alebo byť poučený skúseným športovcom.
- Nepreťažujte produkt nad 150 kg. Dbajte na to, aby bola hmotnosť rovnomerne rozložená. V opačnom prípade hrozí nebezpečenstvo poranenia a/alebo poškodenia výrobku.
- Pred každým použitím skontrolujte všetky časti produktu, či nie sú poškodené, opotrebované, ohľadom netesnosti, prasklín alebo iných poškodení.
- Výrobok nepoužívajte, ak je poškodený.
- Skontrolujte tlak vzduchu v SUP doske. Skontrolujte tiež, či je ventil pevne uzavretý a či je uzáver ventilu [1e] nasadený, aby do ventilu nemohol vniknúť piesok a nečistoty. Dávajte pozor na možnú stratu tlaku v SUP doske.
- Výrobok nikdy nenechávajte na vode bez dozoru. Prúd môže výrobok rýchlo odplaviť tak, že plavec ho už nedokáže dobehnúť.

● Rozvinutie SUP dosky

- Vyberte vhodný rovný a čistý povrch s dostatočným priestorom na rozbalenie a rozvinutie výrobku.
- Odstráňte celý obalový materiál z výrobku.
- Uistite sa, že sú všetky jednotlivé diely prítomné a v bezchybnom stave.
- SUP dosku [1] rozviňte. Pritom sa uistite, že na zemi nie sú žiadne objekty s ostrými hranami, ako napríklad črepiny, kamienky, štrk alebo žeravé uhľiky či cigarety.

Poznámka: Najneskôr pri druhej montáži SUP dosky by ste ju skontrolovať ohľadom prípadných poškodení ako napr. diery a praskliny. Za týmto účelom si prečítajte kapitolu „Opravy a údržba“, kde nájdete informácie o tom, ako je možné ich utesniť. Ak už ste na vode, nie je možné eventuálne škody opraviť.

● Napumpovanie SUP dosky

- Vyvarujte sa nadmerného nafukovania, inak hrozí pretiahnutie alebo dokonca pretrhnutie švov. Pumpujte iba do tlaku 1 bar (15 psi).
- Tlak vzduchu sa pri zahrievaní slnkom zvýši. V takom prípade znížte tlak vzduchu vypustením vzduchu zo SUP dosky [1].
- Na nafúknutie SUP dosky [1] použite priloženú vzduchovú pumpu [13]. Alternatívne môžete na nafukovanie použiť aj bežné nožné pumpy alebo piestové čerpadlá s dvojitým zdvihom s príslušnými nástavcami a manometrom.

⚠ Ihlu ventilu [1b] otvárajte iba pre napumpovanie resp. vypustenie vzduchu. Inak by sa mohla zašpiniť.

- Oblasť okolo ventilu [1a] musí byť vždy suchá a čistá. Skontrolujte, či je ventil [1a] bez nečistôt.
- Dbajte na to, aby sa do ventilu [1a] nedostal piesok alebo iné nečistoty.
- Na nafukovanie sú vhodné aj ručné čerpadlá a elektrické čerpadlá v kombinácii s kompresorom s funkciou automatického vypínania. Tieto čerpadlá sú prednastavené na 15 psi; akonáhle sa dosiahne tento tlak vzduchu, čerpadlo sa automaticky vypne.

Na nafukovanie SUP dosiek nepoužívajte kompresory bez funkcie automatického vypínania.

- Prišrôbujte uzáver závit [14a] hadice [14] na vonkajší závit [13a] prípojky vzduchovej pumpy [13]. Dbajte na to, aby ste hadicu [14] naskrutkovali na závit označený s „INF“ (obr. B).
 - Vzduchovú pumpu [13] nastavte na dvojitý zdvih, otočte páku vpredu doprava (obr. B1). Teraz napumpujte SUP dosku [1].
 - Len čo zistíte, že potrebujete vynaložiť veľkú silu, prepnite vzduchovú pumpu [13] na jeden zdvih; páku vpredu otočte na tento účel doľava (obr. B2). Teraz môžete pokračovať v pumpovaní s vynaložením podstatne menšej sily.
- Poznámka:** Rukoväť vzduchovej pumpy [13] neťahajte úplne hore, len natolko, aby Vaše paže ostali vystreté (obr. F2). Teraz použite na pumpovanie Vašu telesnú hmotnosť tak, že si iba pokľaknete. Ramená pritom ostanú naďalej vystreté. Tak nepumpujete pomocou ramenných svalov, ale prostredníctvom Vašej telesnej hmotnosti (obr. F3).
- Napumpujte SUP dosku [1] pomocou vzduchovej pumpy [13] až do odporúčaného tlaku 1 bar (15 psi). Manometrom kontrolujte tlak.
 - Zastavte pumpovanie, akonáhle manometer ukáže 1 bar (15 psi).

Pri nafukovaní dodržiavajte túto postupnosť:

1. Ventily sú označené číslami 1 a 2. Otvorte obidva uzávery ventilov [1e] ich odskrutkovaním proti smeru hodinových ručičiek.
2. Najprv nafúknite vzduchovú komoru s ventilom číslo 1: Ventil 1 zatvorte otočením hlavy ventilu tak, aby vystupovala nahor (obr. C1) a ventil 2 otvorte otočením hlavy ventilu tak, aby sa zatlačila nadol (obr. C4).
3. Hadicovú prípojku [14b] zasuňte do ventilu [1a] a koniec hadice odskrutkujte z ventilu [1a] v smere hodinových ručičiek.
4. Po nafúknutí vzduchovej komory odskrutkujte koniec hadice z ventilu [1a] proti smeru hodinových ručičiek a uzáver ventilu [1e] upevnite na ventile [1a] a ventil [1a] zatvorte otočením uzáveru ventilu [1e] v smere hodinových ručičiek.
5. Potom nafúknite druhú vzduchovú komoru pomocou ventilu číslo 2: Ventil 2 zatvorte otočením hlavy ventilu smerom nahor (obr. C1).
6. Zopakujte kroky 3 a 4.

● Montáž US-plutvy (obr. E)

- Zaveďte kovovú platničku [12a] do otvoru v strede výrezu a posuňte ju dopredu.
Poznámka: Môžete použiť skrutku [12b], aby ste dosku posúvali pozdĺž výrezu.
- Zaveďte zadnú časť US-plutvy [12] do plutvovej schránky a posuňte ju dozadu. Zaveďte prednú časť US-plutvy [12] do plutvovej schránky a zasuňte US-plutvu [12] natolko dopredu, že sa otvor v plutve nachádza nad otvorom kovovej platničky [12a].
- Zaveďte skrutku [12b] do otvoru v plutve a pevne ju zošrôbujte spolu s kovovou platničkou [12a], aby ste zafixovali US-plutvu [12].
Poznámka: Dbajte vždy na to, aby plutvy pri nosení SUP dosky [1] ukazovali smerom k Vám. Budte obzvlášť opatrný pri veternom počasí, aby ste SUP doskou [1] nikoho nezranili.

● Montáž jednoduchého vesla (obr. K1)

- Roztiahnite tyč vesla [3], až kým nedosiahnete želanú dĺžku.
Poznámka: Informácie o odporúčanej dĺžke vesla nájdete v kapitole „Nastavenie dĺžky vesla“.
- Zatlačte uzamykaciu páku [4a] na predĺžovacej tyči [4] nadol, aby ste aretovali tyč vesla [3].

- Zastrčíte lopatku vesla [2a] do otvoru predĺžovacej tyče [4]. Dbajte na to, aby bol aretačný kolík úplne zasunutý do otvoru pre kolík v lopatke vesla [2a]. Kolík predĺžovacej tyče [4] musí počuteľne zacvaknúť, keď zapadne do otvoru pre kolík v lopatke vesla [2a].

● Montáž dvojitého vesla (obr. K2 (iba 507509_2507))

- Uvoľnite uzamykaciu páku [4a] z predĺžovacej tyče [4].
- Zastrčíte druhú lopatku vesla [2b] do konca predĺžovacej tyče [4] s uzamykacou pákou [4a]. Vytočíte druhú lopatku vesla [2b] do želaného uhla.
- Zatačíte uzamykaciu páku [4a] na predĺžovacej tyči [4] nadol, aby ste aretovali druhú lopatku vesla [2b].
- Zastrčíte lopatku vesla [2a] do otvoru predĺžovacej tyče [4]. Dbajte na to, aby bol aretačný kolík úplne zasunutý do otvoru pre kolík. Kolík predĺžovacej tyče [4] musí počuteľne zacvaknúť, keď zapadne do otvoru pre kolík.

● Demontáž produktu

- Pre demontáž si vyberte čistý, rovný povrch s dostatkom priestoru.
 - Demontáž obsahuje nasledujúce kroky:
 - Odstránenie US-plutvy [12] a iných častí príslušenstva (opora pre chodidlo [17], sedlo [15])
 - Vypustenie vzduchu zo SUP dosky [1]
 - Zrolovanie SUP dosky [1]
 - Demontáž vesla a jeho častí
- Poznámka:** Odstráňte US-plutvu [12] predtým, ako vypustíte vzduch zo SUP dosky [1].

Demontáž US-plutvy:

- Pri demontáži US-plutvy [12] postupujte v opačnom poradí ako je uvedené v kapitole „Montáž US-plutvy“.

Demontáž vesla:

- Pri demontáži vesla postupujte v opačnom poradí ako je uvedené v kapitole „Montáž jednoduchého vesla“ resp. „Montáž dvojitého vesla“.

Vypúšťanie vzduchu (obr. C1-4):

- Položte suchú SUP dosku [1] plocho na podlahu a otvorte oba uzávery ventilu [1e] stlačením ihly ventilu [1b] nadol a súčasným otáčaním v smere hodinových ručičiek.
- Ihlu ventilu [1b] stlačte iba mierne nadol, aby vzduch pomaly vychádzal.
- Vypustíte vzduch.
- Alternatívne môžete vzduchovú pumpu [13] použiť na čo najplochejšie poskladanie SUP dosky [1] tak, že hadicu [14] pripevníte k vzduchovej pumpke [13] naopak. Zapojte hadicu [14] do jedného z ventilov [1a]. Hlava ventilu sa pritom musí nachádzať dole. Otočte hlavu ventilu doprava (obr. C4), pumpujte a odsávajte pritom zvyšný vzduch zo dosky [1], kým nebude úplne plochá.
- Následne otočte hlavu ventilu proti smeru hodinových ručičiek tak, aby vychádzala nahor (obr. C1).

Poskladanie výrobku (obr. N1-5):

- Položte dosku [1] plocho na zem (obr. N1).
- Potom SUP dosku [1] preložte a položte prednú časť na zadnú časť (obr. N2).
- Potom ešte raz preložte zadnú časť na prednú časť a síce potiaľ, aby plutvy pod SUP doskou [1] neboli zalomené (obr. N3).

❗ **Neskladajte SUP dosku [1] pozdĺž vonkajších hrán plutvovej schránky. To vedie k nadmernému napätiu v SUP doske [1].**

- Teraz preložte opačnú stranu približne po stred (obr. N4).
- Následne ešte raz preložte SUP dosku [1] na opačnú stranu tak, aby boli vonkajšie plutvy navrchu (obr. N5).
- Pevne stiahnite SUP dosku [1] pásom.

● Používanie výrobku

● Nastavenie dĺžky vesla

- Zaujmite rovný postoj a natiahnite jednu ruku nahor; ohnite dlaň približne v pravom uhle (obr. J).
- Otvorte uzamykaciu páku [4a] na Vašom vesle a vysuňte nástavec nahor, až kým rukoväť vesla pasuje do Vašej ohnutej dlane.

Poznámka: Na zaistenie optimálnej manipulácie musí byť druhá lopatka vesla [2b]/tyč vesla [3] pevne spojená pomocou zaistovacej páčky [4a] s predĺžením [4]. V prípade potreby musíte nastaviť skrutky zaistovacej páčky [4a], aby sa zaistilo pevné osadenie druhej lopatky vesla [2b]/tyče vesla [3].
- Zatvorte aretáciu zaistovacej páčky [4a]. Vaše veslo je teraz nastavené na správnu dĺžku.

❗ **Dôležité: Nevytahujte tyč vesla [3] nad označenie „STOP“. Veslo potom už nie je stabilné a hrozí riziko jeho zlomenia.**

● Používanie na vode

Poznámka: Keď prenášate SUP dosku [1] vo veterných podmienkach, dbajte na to, aby ste nikoho nezranili. Držte plutvy stále v smere Vášho tela.

Poznámka: SUP dosku [1] môžete používať stojac alebo sediac.

Používanie v stoji:

- V tejto polohe použite lanko [9] ako dodatočné bezpečnostné opatrenie.
- Lanko [9] si vždy pripevnite o Váš členok, keď vietor fúka smerom von od pobrežia.
- Ak sa na vode dostanete do núdzovej situácie, v každom prípade ostaníte na SUP doske [1]. Najmä pri silnom vetre vejdúc smerom von od brehu by ste za žiadnych okolností nemali opustiť SUP dosku [1], inak by ste sa mohli utopiť. V takom prípade na seba upozornite medzinárodným núdzovým signálom: Postavte sa alebo si sadnite na Vašu SUP dosku [1] a pomaly a zreteľne dvíhajte a spúšťajte bočné vystreté ramená (obr. P).
- Pre upevnenie lanka [9] postupujte podľa obrázka G:
 1. Uvoľnite suchý zips na upevnení bezpečnostného lanka [9a] a vyberte slučku bezpečnostného lanka [9b].
 2. Preveďte uzol slučky bezpečnostného lanka [9b] cez D-krúžok [1c] na zadnom konci výrobku a pretiahnite ho späť cez vzniknutú slučku.
 3. Potiahnite za uzol slučky bezpečnostného lanka [9b], aby sa slučka utiahla.
 4. Preveďte otvorené upevnenie bezpečnostného lanka [9a] cez slučku bezpečnostného lanka [9b], preložte ho a uistite sa, že zakrýva uzol slučky bezpečnostného lanka [9b].
 5. Na zaistenie väčšej bezpečnosti trikrát zložte upevnenie bezpečnostného lanka [9a].
 6. Potiahnutím za upevnenie bezpečnostného lanka [9] skontrolujte, či je bezpečne upevnené.

Používanie v sede (iba 507509_2507):

Aby ste mohli SUP dosku [1] používať v sede, musíte namontovať oporu pre chodidlo [17] a sedlo [15] (obr. O). Postupujte pritom nasledovne:

Prípevnenie opory pre chodidlo 17 (iba 507509_2507):

- Prevedte koniec rúrky opory pre chodidlo 17 z boku cez prvé pútko 18.
- Opačnú stranu prevedte cez druhé pútko 18, kým obidve neležia v strede SUP dosky 1.

Prípevnenie sedla 15 (iba 507509_2507):

- Umiestnite sedlo 15 na SUP dosku 1 tak, aby boli Vaše nohy mierne ohnuté, keď sa Vaše päty dotknú opory pre chodidlo 17.
- **Poznámka:** Odstup k opore pre chodidlo je veľmi dôležitý. Nastavte ho správne, aby ste mohli efektívne využívať oporu pre chodidlo 17.
- Zaujmite polohu v sede, vzopnite sa oboma rukami nahor a zadok zasunite dozadu do sedla 15. Opierku chrbta nastavte tak, aby ste sedeli rovno.
- Sedlo 15 zafixujte prípevnením karabín štyroch nastaviteľných pásov 16 k D-krúžkom 1c na SUP doske 1.
- Nasadte sedlo na SUP dosku 1, vnútorná opierka chrbta musí smerovať k opore pre chodidlo 17.
- Upevnite opierku chrbta tak, že zaháknete štyri pásy 16 s karabínami do štyroch D-krúžkov 1c na zadnej strane SUP dosky 1.
- Umiestnite sedlo 15 tak, aby Vaše mierne ohnuté nohy dosiahli oporu pre chodidlo 17.

Nastupovanie na dosku (obr. L):

- Z boku sa postavte vedľa dosky (obr. L1).
- Veslo položte na dosku 1 v pravom uhle k pozdĺžnej osi SUP dosky, kúsok pred strednou transportnou rukoväťou dosky 1d (obr. L2).
- Teraz si v plytkej vode kláknite za veslom na dosku (obr. L3). Dotknite sa vesla bez toho, aby ste ho nadvihli. Ruky sú rozťahnuté.
- Teraz posuňte jedno chodidlo dopredu a postavte ho na dosku 1 asi vo výške strednej transportnej rukoväti dosky 1d (obr. L4). Druhé chodidlo položte tiež vedľa strednej transportnej rukoväti dosky 1d.
- Naširoko sa postavte na dosku 1, ideálne zľava a sprava vedľa strednej transportnej rukoväti dosky 1d.
- Teraz si úplne kláknite, mierne dozadu a súčasne nadvihnite veslo vodorovne nahor (obr. L5).
- Následne sa pomaly postavte; veslo Vám pomôže udržať rovnováhu. Teraz stojte na doske s rozkročenými nohami (obr. L6) a môžete začať veslovať.

Správna technika veslovania (obr. M):

Poznámka: Horné rameno, ktorého ruka drží rukoväť vesla, by mala byť počas procesu veslovania vždy vystretá.

- Veslo ponorte do vody čo najbližšie vpredu vedľa SUP dosky 1 (obr. M1). Spodné rameno, ktorého ruka uchopuje veslo približne v šírke ramien, je pritom tiež predĺžené (obr. M2).
- Teraz s natiahnutým horným ramenom pritiahnite veslo s dolným ramenom k sebe (obr. M3). Pritom ohnite predlaktie. Lopatku vesla by ste mali vytiahnuť z vody vo výške Vašich chodidiel (obr. M4). Proces zopakujte.

Prípevnenie držiaka nápojov

- Prípevnite držiak nápojov 19 tak, že ho umiestnite na gumové šnúry na prednom konci výrobku (obr. Q1).
- Prekřížené šnúry zasunúť do štyroch priehlbín na spodnej strane držiaka nápojov 19 (obr. Q2).
- Upevnite držiak nápojov 19 miernym otočením v smere hodinových ručičiek (obr. Q3).
- Ak chcete vybrať držiak nápojov 19, uvoľnite ho miernym otočením proti smeru hodinových ručičiek.

Transport

- SUP dosku 1 neprepravujte v nafúknutom stave na vozidlách.

Ruksak 10:

- Všetko príslušenstvo môžete za účelom transportu alebo uskladnenia uložiť v ruksaku 10.
- Demontujte výrobok podľa popisu v kapitole „Demontáž produktu“.
- Uistite sa, že je úplne čistý, suchý a zrolovaný.
- SUP dosku 1 so všetkými samostatnými dielmi a príslušenstvom, ktoré sú uložené v suchom vaku 8, vložte do ruksaku 10 (maximálna nosnosť: 15 kg).

Poznámka: Ruksak 10 slúži len na prepravu a uskladnenie dosky 1 a jej príslušenstva.

Suchý vak 8:

Poznámka: Myslite na to, že suchý vak 8 nie je vodotesný. Neukladajte doň žiadne citlivé predmety ako napr. fotoaparát.

- Do suchého vaku 8 uložte menšie príslušenstvo.
- Vrchnú stranu suchého vaku 8 zložte aspoň dvakrát, podľa možnosti čo najpevnejšie.
- Suchý vak 8 pevne uzavrite sponou.

Skladovanie

- Výrobok skladujte na suchom mieste chránenom pred prachom a slnečným žiarením, na ktorom nie je vystavený veľkým teplotným výkyvom.
- V prípade dlhšieho nepoužívania odporúčame uskladniť SUP dosku 1 plocho ležiac, prípadne s trochou vzduchu vnútri.
- Produkt skladujte mimo dosahu detí na bezpečnom mieste.
- Na SUP dosku 1 nekladte žiadne ťažké ani ostré predmety.
- Pred uskladnením neťahajte produkt cez tvrdé a abrazívne povrchy.
- Uistite sa, že medzi záhybmi SUP dosky 1 nie je žiadny piesok alebo štrk. Pri skladovaní to môže viesť k oderu alebo dieram.
- Po dlhšom skladovaní skontrolujte produkt ohľadom opotrebovania alebo stárnutia.
- Ak SUP dosku 1 skladujete v chladnom počasí dlhšiu dobu zrolovanú, môže materiál popraskať.
- Pri dlhšom nepoužívaní Vám odporúčame uložiť príslušenstvo a dosku 1 do priloženého ruksaku 10 (napr.: US-plitvu, pádlo, vodotesný vak, vzduchovú pumpu, opravnú súpravu, bezpečnostné lanko).

Čistenie a starostlivosť

- Nepoužívajte agresívne čistiace prostriedky, kefy s kovovými alebo nylónovými štetinami resp. žiadne ostré alebo kovové predmety ako nože.
- Používajte iba jemné čistiace prostriedky.
- Čistite SUP dosku 1 po každom použití, keď je ihla ventilu 1b zatvorená.
- Odstráňte US-plitvu 12 podľa opisu v časti „Odstránenie US-plitvy“.
- SUP dosku 1 položte na čistý, suchý a rovný povrch.
- Opláchnite SUP dosku 1 a US-plitvu 12 neslanou vodou a jemným mydlom, aby ste z oboch odstránili kryštáliky soli, zrnká piesku a iné nečistoty.
- Všetky časti výrobku pretrite suchou a mäkkou handričkou. Následne nechajte SUP dosku 1 a US-plitvu 12 dôkladne vyschnúť.

● Oprava a údržba

- **VAROVANIE!** Všetky opravy vykonávajte na dobre vetranom mieste a zabránite vdychovaniu toxických výparov. Zabráňte kontaktu s pokožkou alebo očami. Uchovávajte všetky opravné materiály (lepidlo, rozpúšťadlá atď.) mimo dosahu detí.
- **VAROVANIE!** Švy nemožno opraviť zlepením. Iba výrobca SUP dosky [1] môže vykonávať opravy švov.
- Väčšie diery nikdy neopravujte sami. Menšie diery môžete opraviť pomocou priloženej opravnej súpravy.
- Pred každým použitím skontrolujte SUP dosku [1] ohľadom príp. straty tlaku, dier alebo trhlín. Ak zo SUP dosky [1] uniká vzduch, môže to byť spôsobené netesným ventilom [1a], defektným ventilom [1a] alebo dierou v samotnej doske [1].

● Opravy na ventilu

Pri kontrole tesnosti ventilov [1a] postupujte takto:

- Otočte uzáver ventilu [1e] proti smeru hodinových ručičiek a vyberte ho z ventilu [1a].
- Uistite sa, že vo ventilu [1a] nie je piesok alebo iné cudzie predmety.
- Zaskrutkujte ihlu ventilu [1b].
- Úplne napumpujte SUP dosku [1].
- Nalejte mydlovú vodu na oblasť okolo ventilu [1a]. Ak sa nevytvárajú bublinky, je ventil [1a] vzduchotesný. Ak sa však okolo ventilu [1a] vytvoria mydlové bublinky, uniká vzduch. Ventil [1a] musí byť buď utiahnutý alebo vymenený.

Pevné utiahnutie ventilu [1a] (obr. D):

VAROVANIE! Nikdy nepoužívajte ventilový kľúč [11] na utiahnutie ventilu [1a], keď je SUP doska [1] pod tlakom. V opačnom prípade vzniká nebezpečenstvo poranenia.

- Nasadte ventilový kľúč [11] na ventil [1a], až kým úplne neobklopuje ventil [1a]. Ventil [1a] dotiahnite otáčaním v smere hodinových ručičiek.
- Zopakujte test s mydlovou vodou.
- Ak sa po utiahnutí okolo ventilu [1a] stále tvoria mydlové bublinky, musí sa vymeniť za nový.

Výmena ventilu [1a] (obr. D):

- Nasadte ventilový kľúč [11] na ventil [1a], až kým úplne neobklopuje ventil.
- Vytočte uzáver ventilu [1e] von proti smeru hodinových ručičiek a vyberte defektný ventil [1a] z ventilového sedla.
- Nasadte nový ventil [1a] do ventilového sedla. Pre čo najlepšie utesnenie sa odporúča naniesť okolo ventilu [1a] malé množstvo silikónového maziva alebo vazelíny.
- Nasadte ventilový kľúč [11] na ventil [1a] a utiahnite ho v smere hodinových ručičiek.

Poznámka: Ak je ventil [1a] netesný a dotiahnutie pomocou ventilového kľúča [11] nepomohlo, vyskrutkujte hornú časť ventilu [1a] pomocou ventilového kľúča [11] celkom von. Odstráňte z membrány ventilu eventuálne malé nečistoty. Po zaskrutkovaní skontrolujte, či je ventil [1a] tesný.

● Opravy na SUP doske

! **Predtým, ako po oprave znovu použijete výrobok vo vode, skontrolujte, či je opravná záplata [7] vzduchotesná a správne utesnená. V žiadnom prípade sa nepokúšajte sami opravovať väčšie poškodené miesta. Odneste výrobok do odborného servisu.**

Hľadanie dier:

- Oblasť SUP dosky [1], v ktorej predpokladáte diery, natrite mydlovou vodou. Mydlové bublinky sa tvoria tam, kde vzduch uniká zo SUP dosky [1].
- Označte príslušnú oblasť.
- SUP dosku [1] opláchnite čistou vodou a pred začatím opravy ju utrite dosucha.

Oprava dier:

- Otvory opravujte iba vhodným lepidlom. Lepidlo [6] je súčasťou dodávky. Opravy s nevhodným lepidlom môžu viesť k ďalšiemu poškodeniu. Príslušné lepidlá nájdete tiež v špecializovaných predajniach.
- Keď nájdete diery alebo diery, vypustite všetok vzduch zo SUP dosky [1].
- Miesto, ktoré sa má opraviť, dôkladne očistite.
- Vyčistenú oblasť vysušte.
- Zmerajte a odstrihajte opravnú záplatu [7], ktorá by mala byť dostatočne veľká, aby pokryla poškodenú oblasť plus 1,5 cm dookola.
Poznámka: Pokiaľ je to možné, zabezpečte, aby bol, povrch okolo poškodeného miesta a tiež opravná záplata [7] zaručene bez mastnoty.
- Lepidlo [6] rovnomerne naneste na povrch okolo poškodenej oblasti ako aj na samotnú opravnú záplatu [7].
- Nechajte lepidlo cca. 3–4 minúty schnúť (pri teplote cca. 20–25 °C).
- Opravnú záplatu [7] položte na povrch SUP dosky tak, aby obidve lepiace plochy smerovali k sebe.
- Opravnú záplatu [7] pritlačte na SUP dosku [1] tvrdým predmetom.
Poznámka: Uistite sa, že pracujete na rovnom povrchu bez záhybov alebo zvlnení. Zaobleným predmetom opatrne odstráňte všetky bubliny a pohybujte sa od stredu smerom von.
- Nechajte lepidlo minimálne 12 hodín schnúť.
- Po zaschnutí naneste viac lepidla okolo okrajov opravnej záplaty [7]. Stačí, ak necháte lepidlo v týchto švoch cca. 4 hodiny schnúť.

● Údržba vzduchovej pumpy (obr. R)

- Zabezpečte, aby bola vzduchová pumpa [13] pred a počas používania dobre namazaná.
- Ak chcete namazať vzduchovú pumpu [13], otvorte horný uzáver a na utesnené oblasti a vedenia naneste tenkú vrstvu oleja alebo mazacieho tuku. Používajte silikónový olej bez obsahu kyselín.

● Likvidácia

Obal pozostáva z ekologických materiálov, ktoré môžete odovzdať na miestnych recyklačných zberných miestach.

O možnostiach likvidácie opotrebovaného výrobku sa môžete informovať na Vašej obecnej alebo mestskej správe.

● Postup v prípade poškodenia v záruke

Pre zaručenie rýchleho spracovania Vašej požiadavky dodržte prosím nasledujúce pokyny:

Pre všetky otázky majte pripravený pokladničný doklad a číslo výrobku (IAN 507508_2507, 507509_2507) ako dôkaz o kúpe. Číslo výrobku nájdete na typovom štítku, gravúre, na prednej strane Vášho návodu (dole vľavo) alebo ako nálepku na zadnej alebo spodnej strane. Ak sa vyskytnú funkčné poruchy alebo iné nedostatky, najskôr telefonicky alebo e-mailom kontaktujte následne uvedené servisné oddelenie.

Produkt označený ako defektný potom môžete s priloženým dokladom o kúpe (pokladničný lístok) a uvedením, v čom spočíva nedostatok a kedy sa vyskytol, bezplatne odoslať na Vám oznámenú adresu servisného pracoviska.

● **Servis**

SK Servis Slovensko

Tel.: 0850 232001

E-pošta: owim@lidl.sk

Značenje korištenih simbola	Stranica 48
Uvod	Stranica 48
Namjenska uporaba	Stranica 48
Opis dijelova	Stranica 48
Opseg isporuke	Stranica 48
Tehnički podaci	Stranica 48
Opće sigurnosne napomene	Stranica 48
Sigurnosne napomene za korisnika	Stranica 49
Sigurnosne upute specifične za proizvod	Stranica 49
Piktogrami	Stranica 49
Prije prve upotrebe	Stranica 50
Odmotavanje daske	Stranica 51
Napuhavanje daske	Stranica 51
Sastavljanje US-peraje	Stranica 51
Sastavljanje jednostrukog vesla	Stranica 51
Sastavljanje dvostrukog vesla	Stranica 51
Demontaža proizvoda	Stranica 52
Korištenje proizvoda	Stranica 52
Podešavanje duljine vesla	Stranica 52
Korištenje na vodi	Stranica 52
Postavljanje držača za piće	Stranica 53
Prenošenje	Stranica 53
Čuvanje	Stranica 53
Čišćenje i njega	Stranica 53
Popravak i održavanje	Stranica 53
Popravci na ventilu	Stranica 53
Popravci na dasci	Stranica 54
Održavanje zračne pumpe	Stranica 54
Zbrinjavanje	Stranica 54
Postupak u slučaju koji je pokriven jamstvom	Stranica 54
Servis	Stranica 54

Značenje korištenih simbola

	Pročitati upute!
	Sigurnosne upute Upute za rukovanje

Allround-SUP na napuhavanje/ SUP Exotic

● Uvod

Čestitamo vam na kupnji novog proizvoda. Time ste se odlučili za jedan vrlo kvalitetan proizvod. Prije prvog stavljanja u pogon, upoznajte se sa proizvodom. Za to pomno pročitajte slijedeće upute za uporabu i sigurnost. Koristite ovaj proizvod u skladu s navedenim uputama te u navedene svrhe. Sačuvajte ove upute na jednom sigurnom mjestu. U slučaju davanja proizvoda trećim osobama, izručite također svu pripadajuću dokumentaciju.

● Namjenska uporaba

Ovaj je proizvod predviđen kao daska za veslanje stojeći u zaštićenim obalnim zonama do 150 m, ali ni u kojem slučaju u prirodnim rezervatima s gnijezdima za životinje. Proizvod je namijenjen za veslanje u zaštićenim obalnim vodama, malim uvalama, malim jezerima, uskim rijekama i kanalima. Proizvod nemojte koristiti na jakom vjetru i/ili u valovima koji se lome. Proizvod nije pomoćno sredstvo za plivanje, ne smije služiti kao igračka za vodu ili kao artikl za zimske sportove. Smije se koristiti samo od strane osoba koje znaju plivati. Nije prikladan za djecu mlađu od 14 godina. Prije upotrebe ovog proizvoda trebali biste proći odgovarajući tečaj, pohađati certificiranu školu ili biti upućeni od strane iskusnog sportaša. Proizvod je namijenjen samo za privatno korištenje i nije namijenjen za komercijalnu uporabu.

● Opis dijelova

1	daska	9b	petlja uzice
1a	ventil	10	ruksak
1b	igla ventila	11	ključ za ventil
1c	D-prsten	12	US-peraja
1d	ručka za prenošenje daske	12a	metalna ploča
1e	kapica ventila	12b	vijak
2a	lopatica vesla	13	zračna pumpa (s manometrom)
2b	druga lopatica vesla (samo 507509_2507)	13a	vanjski navoj
3	ručka vesla	14	crijevo
4	produžna šipka	14a	spoj navoja
4a	poluga za zaključavanje	14b	priključak za crijevo
5	kutija sa kompletom za popravke	15	sjedalo (samo 507509_2507)
6	ljepilo	16	pojas
7	zakrpa za popravke	17	oslonac za stopalo (samo 507509_2507)
8	suha torba	18	petlja
9	vezica	19	držač za piće
9a	pričvršćivanje vezice	20	set vijaka

● Opseg isporuke

- 1 daska za veslanje stojeći na napuhavanje (HG12648/HG12650)
- 1 univerzalno veslo (HG12680) (samo 507509_2507)
- 1 veslo (HG12689) (samo 507508_2507)
- 1 zračna pumpa s manometrom (HG12676)
- 1 oslonac za stopalo (HG12686) (samo 507509_2507)
- 1 sjedalo (HG12685) (samo 507509_2507)
- 1 ruksak (HG12679/HG12688)
- 1 suha torba (HG12692/HG12693)
- 1 vezica (HG12671)
- 1 komplet za popravak (HG12683/HG12691)
- 1 US-peraja (HG12687)
- 1 držač za piće (HG12681/HG12690)
- 1 upute za sastavljanje i korištenje

● Tehnički podaci

Maks. opterećenje:	150 kg
Maks. tlak zraka:	1 bar (15 psi)
Dimenzije (napuhana):	320 x 84 x 15 cm (D x Š x V)
Dimenzije pakiranja:	suha torba: 49 x 31 x 20,5 cm (H x Š x Ø dno)
Suha torba:	volumen: 10L maks. nosivost: 5 kg
Ruksak:	96 x 48 x 25 cm maks. nosivost: 15 kg
Težina:	HG12648: 10,4 kg (daska) HG12650: 9,9 kg (daska)





Opće sigurnosne napomene

NEPRIDRŽAVANJE SIGURNOSNIH NAPOMENA U UPUTAMA ZA KORIŠTENJE MOŽE REZULTIRATI OPASNOSTIMA KAO ŠTO SU OZLJEDE I SMRT NPR. UTAPLJENJEM! SAČUVAJTE SVE SIGURNOSNE NAPOMENE I UPUTE ZA UBUDUĆE!

- PAŽNJA!** Vaša savjesnost i ocjena vlastite sposobnosti su na vodi vrlo važni. Nikad ne precjenjujte svoju snagu i vještine upravljanja! Uvijek se držite blizine obale! Obratite pažnju na vremensku situaciju, upozorenja o nevremenu ili eventualne svjetlosne signale!
- PAŽNJA!** Uvijek se pridržavajte sigurnosnih pravila i važećih zakonskih propisa za jezera i otvorene vode i uvijek nosite ispitani prsluk za spašavanje radi vlastite sigurnosti.
- Uvijek koristite proizvod u skladu s uputama i podacima na oznakama te u uputama za korištenje. Uvijek pazite da maksimalno opterećenje, tlak zraka ne prelaze 1 bar (15 psi) i da se ne prekorači broj osoba kako je navedeno na proizvodu i u uputama za korištenje. Uvijek nosite prsluk za spašavanje.
- Ne vršite nikakve tehničke promjene na proizvodu. Bilo kakve promjene utjecati će na funkcionalnost proizvoda i poništiti će garanciju.
- Nemojte mijenjati osnovnu strukturu proizvoda jer to može ugroziti njegovu sigurnost.
- Pridržavajte se podataka na proizvođačevoj naljepnici proizvoda.
- Korištenjem ovog proizvoda priznajete svoju obvezu stjecanja nužnih znanja i vještina potrebnih za vodene sportove i plovidbu na vodama. To se također odnosi na pridržavanje važećih pravila i zakona. Sigurnost na vodi rezultat je interakcije između korisnika, vremenskih prilika i uvjeta na vodi. Korištenjem ovog proizvoda prihvaćate, razumijete i priznajete rizike povezane sa veslačkim sportom.

- Napuhana daska, veslo i lopatice su tvrdi i mogu pod određenim uvjetima prouzročiti ozljede.
- Pazite na okolne osobe prilikom prenošenja proizvoda.
-  **UPOZORENJE! OPASNOST PO ŽIVOT I OPASNOST OD NESREĆE ZA DJECU SVIH UZRASTA!** Ne ostavljajte djecu nikada bez nadzora s materijalom za pakiranje i proizvodom. Prijeti opasnost od gušenja omotnim materijalom i opasnost po život od davljenja i/ili utapanja. Djeca često podcjenjuju opasnosti. Stoga držite djecu uvijek podalje od proizvoda.
- Ovaj proizvod nije namijenjen za uporabu od strane osoba (uključivši djecu) s ograničenim tjelesnim, osjetilnim ili mentalnim sposobnostima ili kojima nedostaje iskustvo i / ili znanje, osim ako su pod nadzorom osobe koja je zadužena za njihovu sigurnost i dobivaju od nje upute o tome kako se proizvod mora koristiti. Djecu se mora nadzirati, kako bi se osiguralo da se ne igraju s proizvodom.

● Sigurnosne napomene za korisnika

- Nosite prsluk za spašavanje dok se s proizvodom nalazite na vodi.
- Proizvod nemojte koristiti pod utjecajem droga, lijekova ili alkohola.
- Veslanje može biti opasno i tjelesno naporno. Uvijek se držite što bliže obali i kopnu.
- Ne koristite proizvod prilikom poplave ili plime. Veslajte samo po sigurnim vremenskim uvjetima.
- Informirajte se o trenutnim vremenskim uvjetima i provjerite vremensku prognozu. Obratite pažnju na upozorenja o nevremenu ili eventualne svjetlosne signale.
- Nikada ne upotrebljavajte proizvod na otvorenom vjetru (vjetar koji puše s kopna prema vodi). Može vas lako odnijeti.
- Prije veslanja provjerite ima li u vodi stijena, priveza, sitnih, nemirnih valova i drugih opasnosti. Čuvajte se vjetrova i struja s mora, promjena plime i oseke, vodostaja rijeke i prepreka u i iznad vode. Boravite u zaštićenim zonama obala do 150 m.
- Držite sigurnosnu udaljenost od brzaka, vrtloga, vodenih plovila i drugih prepreka.
- Uvijek se pridržavajte se lokalnih propisa za plovību.
- Nosite po potrebi zaštitnu kapu.
- Uvijek koristite vezicu, da se daska ne udalji od vas.
- Nosite odjeću primjerenu vremenskim i vodenim uvjetima. Nosite neoprensko odijelo prilikom veslanja po hladnijem vremenu. Postoji opasnost od pothlađivanja!
- Pričvrstite vezicu  na sebe i dasku. Ako koristite vezicu  mogli biste biti bačeni na dasku, ako izgubite kontrolu. Pazite da se vezica  ne omota oko vašeg tijela ili stopala.
- Ne veslajte sami, već uvijek s drugima.
- Obavijestite druge osobe, kada idete na veslački izlet. Uvijek sa sobom nosite identifikacijske dokumente.
- Ako proizvod koristite izvan označenih mjesta za kupanje, pobrinite se da vas netko drugi cijelo vrijeme promatra.
- Tijekom veslanja pripazite na druge osobe u vodi.
- Proizvod nemojte koristiti u blizini broskog prometa, ostalih vodenih vozila, brana, prevodnica i drugih izvora opasnosti.
- Ne koristite proizvod u situacijama u kojima biste mogli ozlijediti druge, kao što su npr. kupaći ili plivači na plaži.
- Neravnomjerna raspodjela tereta ili osoba na dasci utječe na stabilnost, ravnotežu i ponašanje proizvoda. To također može dovesti do prevrtanja. Tijekom veslanja uvijek pazite da se vaša težina što ravnomjernije rasporedi na dasci.
- Svaka promjena u raspodjeli tereta ili osoba na dasci (poput dodavanja ribolovnog pribora, radara, nagibnog jarbola, motora itd.), može značajno utjecati na stabilnost, ravnotežu i ponašanje daske.

- Nemojte upotrebljavati dasku ako sumnjate na ubode, rupe ili curenje. Pažljivo pročitajte odjeljak vezan za porapvke u ovim uputama. Ako iz jedne od zračnih komora tijekom upotrebe na vodi izađe zrak, ostanite mirni i veslajte natrag do obale upotrebljavajući uzgon preostalih zračnih komora.
- Kako biste izbjegli oštećenja daske, osigurajte da ge ne upotrebljavate na kamenitim obalama, molovima i u plićaku.











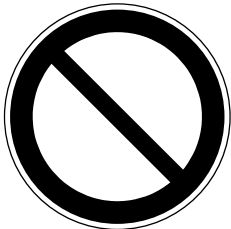

● Sigurnosne upute specifične za proizvod

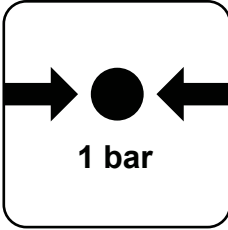
- Proizvodi napunjeni zrakom su osjetljivi na hladnoću. Nikada nemojte presavijati ili napuhivati i proizvod na temperaturama nižim 15 °C.
- Napušite proizvod pod tlakom od 0,8 bara (12 psi) do maksimalnog tlaka od 1 bara (15 psi).
- Nemojte pokušavati napuhati proizvod kompresorom bez ispravne tlačne sklopke kompresora jer će se napuhivanje proizvoda zaustaviti čim manometar pokaže 1 bar (15 psi).
- Ako se tlak zraka u proizvodu poveća na izravnoj sunčevoj svjetlosti, to se mora izjednačiti ispuštanjem zraka.
- Ako tlak prelazi 1 bar (15 psi), otvorite ventil i ispustite zrak dok radni tlak opet ne bude unutar sigurnog radnog područja.
- Pazite da proizvod - posebno ako je napuhan - ne dođe u kontakt s kamenjem, šljunkom ili oštrim predmetima i da se ne vuče ili ne struže po hrapavim površinama, jer u protivnom može doći do oštećenja.
- Proizvod ne ostavljajte dugo na suncu, već ga stavite u hlad. Ako proizvod ne upotrebljavate dulje vrijeme, npr. zimi, čuvajte ga blago napuhanog i bez smrzavanja.
- Za spajanje sigurnosnih ventila koristite samo isporučene ili prikladne adaptere za pumpe. Korištenje drugih adaptera može oštetiti ventile.
- Nemojte napuhavati proizvod previše, inače postoji opasnost da se zavareni slojevi raspuknu. Dobro zatvorite ventil nakon napuhavanja.
- Izbjegavajte kontakt s vrućim, oštrim rubovima, šiljastim ili opasnim predmetima, kemikalijama ili tekućinama. Ako se to dogodi, pažljivo pregledajte da li proizvod ima mjesta koja ispuštaju zrak ili druga oštećenja. Ne uzimajte sa sobom na dasku nikakve oštre ili šiljaste predmete.
- Držite proizvod dalje od vatre i vrućih predmeta (poput užarenih cigareta).
- Ne prevozite dasku u napuhanom stanju na vozilima.

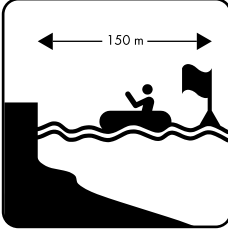
● Piktogrami

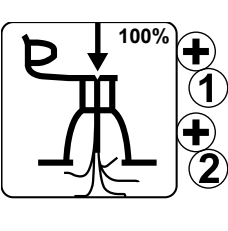
UPOZORENJE! Obratite pozornost na piktograme prije upotrebe proizvoda. U protivnom bi to moglo prouzročiti ozljede i/ili materijalnu štetu.

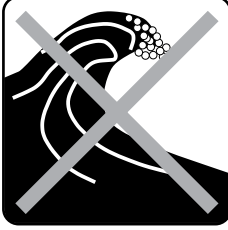
	Opći znakovi upozorenja
	Opći obvezni znakovi

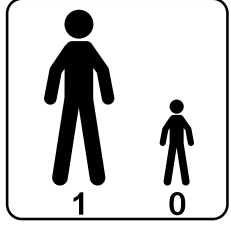
	Opći znakovi zabrane		Samo za plivače!
	Nije zaštićena od utapanja.		Maksimalna nosivost
	Najprije pročitajte upute za uporabu.		Dopušteni radni tlak: 1 bar, 15 psi
	Nosite osobnu zaštitnu opremu.		Sigurna udaljenost do obale: 150 m
	Ne koristiti na vjetru koji puše s obale.		Zračne komore potpuno napuhati.
	Ne koristiti u priobalnim strujama.		Ne koristiti na valovima koji se lome.
	Nije za djecu mlađu od 14 godine.		Ne koristiti na brzacima.
	Broj korisnika: odrasli 1, djeca 0		

● **Prije prve upotrebe**

- Prije upotrebe ovog proizvoda trebali biste proći odgovarajući tečaj, pohađati certificiranu školu za sport na vodi ili biti upućeni od strane iskusnog sportaša.

- Ne opterećujte proizvod preko 150 kg. Pazite da je težina ravnomjerno raspoređena. Inače prijeti opasnost od ozljeda i/ili oštećenja proizvoda.
- Prije svake uporabe provjerite ima li na svim dijelovima proizvoda oštećenja poput habanja, curenja, pukotina ili drugih oštećenja.
- Nemojte koristiti proizvod ako je oštećen.
- Provjerite tlak zraka u dasci. Također provjerite je li ventil dobro zatvoren i je li kapica ventila [1e] na mjestu tako da pijesak i nečistoće ne mogu ući u ventil. Obratite pažnju na mogući gubitak pritiska u dasci.
- Proizvod nikada ne ostavljajte bez nadzora na vodi. Struja može brzo odnijeti proizvod tako da ga plivač više ne može uhvatiti.

● Odmotavanje daske

- Odaberite ravnu i čistu površinu s dovoljno prostora za raspakiranje i odmotavanje proizvoda.
- Otklonite sav ambalažni materijal sa proizvoda.
- Provjerite jesu li svi dijelovi prisutni i u besprijekornom stanju.
- Razmotajte dasku [1]. Pri tome osigurajte da na podu nema predmeta s oštrim rubovima, kao što su slomljeno staklo, iverje, šljunak ili užareni ugljen ili opušak cigareta.

Napomena: najkasnije kada drugi put sastavljate dasku, trebali biste je provjeriti ima li oštećenja, kao što su npr. rupe i pukotine. Pročitajte u poglavlju „Popravlak i održavanje” kako ih zabrtviti. Jednom kad se nađe na vodi, oštećenja se više ne mogu popraviti.

● Napuhavanje daske

- Izbjegavajte prekomjerno napuhavanje, inače postoji opasnost od prekomjernog rastezanja ili čak kidanja zavarenih šavova. Napužite samo do tlaka od 1 bara (15 psi).
- Tlak zraka će se povećavati kad se zagrije od sunca. U tom slučaju smanjite tlak zraka ispuštanjem zraka iz daske [1].
- Za napuhavanje daske [1] upotrijebite isporučenu zračnu pumpu [13]. Za napuhavanje možete koristiti i standardne nožne pumpe ili dvotaktne klipne pumpe s odgovarajućim nastavcima i manometrom.

! Otvorite iglu ventila [1b] samo da biste napuhali ili ispuhali zrak. Inače se može zaprljati.

- Prostor oko ventila [1a] mora uvijek biti suh i čist. Provjerite da na ventilu [1a] nema čestica nečistoće.
- Pazite da pijesak ili druga onečišćenja ne uđu u ventil [1a].
- Za pumpanje su prikladne i ručne i električne pumpe u kombinaciji s kompresorom s automatskom funkcijom isključivanja. Te su pumpe unaprijed postavljene na 15 psi; nakon postizanja tlaka zraka, pumpa se automatski isključuje. Nemojte upotrebljavati kompresore bez automatske funkcije isključivanja za pumpanje SUP-daske.
- Navrnite spoj navoja [14a] crijeva [14] na vanjski navoj [13a] priključka zračne pumpe [13]. Pritom pazite da crijevo [14] navrnete na navoj s oznakom "INF" (slika B).
- Podesite zračnu pumpu [13] na dvostruki hod okretanjem prednje poluge udesno (slika B1). Sada napužite dasku [1].
- Čim primijetite da vam treba velika snaga, prebacite zračnu pumpu [13] na jedan hod; da biste to učinili, okrenite ručicu sprijeda ulijevo (slika B2). Sada možete nastaviti napuhivati uz značajno manje snage.
- Napomena:** ne povlačite ručicu zračne pumpe [13] do kraja, već samo toliko da su vam ruke ispružene (slika F2). Sada koristite svoju tjelesnu težinu za pumpanje tako da samo kleknete. Ruke držite i dalje ispruženima. Tako ne pumpate mišićima ruku, već tjelesnom težinom (slika F3).
- Napužite dasku [1] zračnom pumpom [13] do preporučenog tlaka od 1 bara (15 psi). Provjerite pritisak na manometru.

- Prestanite napuhavati čim se na manometru prikaže pritisak od 1 bara (15 psi).

Pri napuhavanju imajte na umu sljedeći redoslijed:

1. Ventili su označeni sa 1 i 2. Otvorite oba poklopca ventila [1e] tako da ih odvrnete u smjeru suprotnom od kazaljke na satu.
2. Prvo napunite zračnu komoru s ventilom broj 1: stavite ventil 1 u zatvoreni položaj okretanjem glave ventila tako da izlazi prema gore (slika C1), a ventil 2 stavite u otvoreni položaj okretanjem glave ventila tako da gura se prema dolje (slika C4).
3. Umetnite priključak crijeva [14b] u ventil [1a] i odvrnite kraj crijeva u smjeru kazaljke na satu od ventila [1a].
4. Nakon napuhavanja zračne komore, odvrnite kraj crijeva od ventila [1a] u smjeru suprotnom od kazaljke na satu i pričvrstite poklopac ventila [1e] na ventil [1a] i zatvorite ventil [1a] okretanjem poklopca ventila [1e] u smjeru kazaljke na satu.
5. Zatim napunite drugu zračnu komoru preko ventila broj 2. Dovedite ventil 2 u zatvoreni položaj okretanjem glave ventila prema gore (slika C1).
6. Ponovite korake 3. i 4.

● Sastavljanje US-peraje (slika E)

- Umetnite metalnu ploču [12a] u rupu u sredini izreza i gurajte prema naprijed.
- Napomena:** možete koristiti vijak [12b] za pomicanje ploče duž utora.
- Umetnite stražnji dio US-peraje [12] u kućište peraje i gurnite ju unatrag. Umetnite prednji dio US-peraje [12] u kućište peraje i gurnite US-peraju [12] prema naprijed, dok rupa u peraji ne bude iznad rupe na metalnoj ploči [12a].
- Umetnite vijak [12b] u rupu peraje i spojite ju zavrtanjem vijka s metalnom pločom [12a], kako biste pričvrstili US-peraju [12].
- Napomena:** uvijek pazite da peraja budu usmjerena prema vama dok nosite dasku [1]. Za vjetrovitog vremena budite posebno oprezni da ne ozlijedite nikoga daskom [1].

● Sastavljanje jednostrukog vesla (slika K1)

- Izvucite ručku vesla [3], dok se ne dosegne željena duljina.
- Napomena:** informacije o preporučenoj duljini vesla možete pronaći u poglavlju „Podešavanje duljine vesla”.
- Pritisnite polugu za zaključavanje [4a] na produžnoj šipki [4] prema dolje, da bi se ručka vesla [3] zablokirala.
- Utaknite lopaticu vesla [2a] u otvor produžne šipke [4]. Pazite da je klin za blokiranje u potpunosti umetnut u otvor za klin na lopatici vesla [2a]. Klin produžne šipke [4] mora zvučno kliknuti, kada uskoči u otvor za klin na lopatici vesla [2a].

● Sastavljanje dvostrukog vesla (slika K2 (samo 507509_2507))

- Otpustite polugu za zaključavanje [4a] od produžne šipke [4].
- Utaknite drugu lopaticu vesla [2b] u kraj produžne šipke [4] s polugom za zaključavanje [4a]. Okrenite drugu lopaticu vesla [2b] u željeni kut.
- Pritisnite polugu za zaključavanje [4a] na produžnoj šipki [4] prema dolje, da bi druga lopatica vesla [2b] zablokirala.
- Utaknite lopaticu vesla [2a] u otvor produžne šipke [4]. Pazite da je klin za blokiranje u potpunosti umetnut u otvor za klin. Klin produžne šipke [4] mora zvučno kliknuti, kada uskoči u otvor za klin.

● Demontaža proizvoda

- Odaberite za rastavljanje čistu, ravnu površinu s dovoljno prostora.
- Sljedeći koraci uključuju rastavljanje:
 - Uklonite US-peraju [12] i druge dijelove opreme (oslonac za stopalo [17], sjedalo [15])
 - Ispuštanje zraka iz daske [1]
 - Smotavanje daske [1]
 - Rastavljanje vesla u pojedine dijelove

Napomena: uklonite US-peraju [12] prije ispuštanja zraka iz daske [1].

Rastavljanje US-peraje:

- Za rastavljanje US-peraje [12], postupite obrnutim redoslijedom od opisanog u poglavlju „Sastavljanje US-peraje“.

Rastavljanje vesla:

- Da biste demontirali veslo, postupite obrnutim redoslijedom od opisanog u poglavlju „Sastavljanje jednostrukog vesla“ ili „Sastavljanje dvostrukog vesla“.

Ispuštanje zraka (slika C1-4):

- Položite suhu dasku [1] ravno na pod i otvorite obje kapice ventila [1e] pritiskajući iglu ventila [1b] prema dolje i istovremeno okrećući je u smjeru kazaljke na satu.
- Pritisnite lagano iglu ventila [1b] prema dolje tako da zrak polako istječe.
- Ispustite zrak.
- Alternativno možete upotrijebiti zračnu pumpu [13] kako biste dasku [1] sklopili što plosnatije, tako da crijevo [14] unatrag pričvrstite na zračnu pumpu [13]. Priključite crijevo [14] na jedan od ventila [1a]. Glava ventila mora se pritom nalaziti dolje. Okrenite glavu ventila udesno (sl. C4), pumpajte i usisavajte preostali zrak iz daske [1] dok se potpuno ne izravna.
- Okrenite zatim glavu ventila u smjeru suprotnom od kazaljke na satu, tako da izlazi prema gore (slika C1).

Sklapanje proizvoda (slika N1-5):

- Položite dasku [1] ravno na pod (slika N1).
- Zatim preklopite dasku [1] jednom i stavite pramac na krmu (slika N2).
- Zatim ponovo preklopite krmu s pramcem, toliko da peraje ispod daske [1] ne budu prelomljene (sl. N3).

❗ **Ne presavijajte dasku [1] duž vanjskih rubova kutije za peraje. To dovodi do prekomjernih napetosti u dasci [1].**

- Sada preklopite suprotnu stranu otprilike do sredine (slika N4).
- Zatim preklopite dasku [1] još jednom na suprotnu stranu, tako da su vanjske peraje gore (slika N5).
- Pričvrstite dasku [1] vezanjem pojasa.

● Korištenje proizvoda

● Podešavanje duljine vesla

- Zauzmite ravno držanje i ispružite jednu ruku prema gore; savijte dlan pod približno pravim kutom (slika J).
- Otvorite polugu za zaključavanje [4a] na veslu i pomaknite produžetak prema gore dok ručka vesla ne stane ispod vašeg pod kutem savinutog dlana.

Napomena: za optimalno rukovanje druga lopatica vesla [2b]/ručka vesla [3] mora s pomoću poluge za zaključavanje [4a] biti čvrsto spojena s produžetkom [4]. Prema potrebi trebate prilagoditi vijke poluge za zaključavanje [4a] kako biste osigurali čvrstoću druge lopatice vesla [2b]/ručke vesla [3].

- Zatvorite bravu poluge za zaključavanje [4a]. Veslo je sada prilagođeno ispravnoj duljini za vas.

❗ **Važno: ne izvlačite ručku za veslo [3] iznad oznake „STOP“.**
Veslo tada više nije stabilno i postoji opasnost od loma.

● Korištenje na vodi

Napomena: pazite da ne ozlijedite nikoga kad nosite dasku [1] u vjetrovitim uvjetima. Uvijek držite peraje prema tijelu.

Napomena: dasku [1] možete koristiti stojeći ili sjedeći.

Korištenje stojeći:

- U ovom položaju koristite vezicu [9] kao dodatnu sigurnosnu mjeru.
- Vezicu [9] uvijek pričvrstite na gležanj kad je vjetar puše od obale.
- Ako se na vodi nađete u nuždi, ostanite u svakom slučaju na dasci [1]. Ni pod kojim uvjetima ne smijete napustiti dasku [1], posebno na jakom vjetru od obale, u suprotnom biste se mogli utopiti. U tom slučaju, upozorite na sebe međunarodnim signalom za pomoć: Stanite ili sjednite na dasku [1] i podignite i spustite ruke, ispružene u stranu, polako i jasno (slika P).
- Da biste pričvrstili vezicu [9], postupite kako je prikazano na slici G:
 1. Otpustite čičak kopču na pričvršćivanju vezice [9a] i izvucite petlju vezice [9b].
 2. Provcite čvor petlje vezice [9b] kroz D-prsten [1c] na stražnjem kraju proizvoda i povucite ga natrag kroz dobivenu petlju.
 3. Povucite za čvor petlje vezice [9b] da zategnete petlju.
 4. Provcite otvoreno pričvršćivanje vezice [9a] kroz petlju vezice [9b], presavijte je i provjerite dali pokriva čvor petlje vezice [9b].
 5. Presavijte pričvršćivanje vezice [9a] tri puta, kako biste osigurali veću sigurnost.
 6. Povucite pričvršćivanje vezice [9] kako biste provjerili je li dobro pričvršćeno.

Korištenje sjedeći (samo 507509_2507):

Da biste mogli koristiti dasku [1] sjedeći, morate montirati oslonac za stopalo [17] i sjedalo [15] (slika O). Pritom postupajte na sljedeći način:

Postavljanje oslonca za stopalo [17] (samo 507509_2507):

- Umetnite kraj cijevi oslonca za stopalo [17] sa strane kroz prvu petlju [18].
- Provcite suprotnu stranu kroz drugu petlju [18] dok se obje ne leže na sredini daske [1].

Postavljanje sjedala [15] (samo 507509_2507):

- Postavite sjedalo [15] na dasku [1] tako da vam noge budu lagano savijene kad pete dodiruju oslonac za stopalo [17].

Napomena: udaljenost do oslonca za stopalo vrlo je važna. Podesite ju ispravno kako biste mogli učinkovito koristiti oslonac za stopalo [17].

- Zauzmite sjedeći položaj, podignite se objema rukama i gurnite stražnjicu natrag u sjedalo [15]. Namjestite naslon tako da sjedite uspravno.
- Pričvrstite sjedalo [15] tako da pričvrstite karabinske kukice četiri prilagodljiva pojasa [16] na D-prstenove [1c] na dasci [1].
- Postavite sjedalo na dasku [1], unutarnji naslon mora biti usmjeren prema osloncu za stopalo [17].
- Pričvrstite naslon tako da četiri pojasa [16] zakačite pomoću karabinskih kuka u četiri D-prstena [1c] na stražnjoj strani daske [1].
- Postavite sjedalo [15] tako da lagano savijenih nogu možete doći do oslonca za stopalo [17].

Penjanje na dasku (slika L):

- Stanite bočno pored daske (slika L1).

- Postavite veslo pod pravim kutom prema uzdužnoj osi daske, malo ispred ručke za prenošenje daske [1d] (slika L2), na dasku [1].
- Sada kleknite u plitkoj vodi iza vesla na dasku (slika L3). Posegnite za veslom, bez da ga podignete. Ruke su široko raširene.
- Sada krenite jednim stopalom naprijed i stavite ga približno u visini ručke za prenošenje daske [1d] (slika L4) na dasku [1]. Također stavite drugu nogu pored srednje ručke za prenošenje daske [1d].
- Stanite raširenih nogu na dasku [1], po mogućnosti lijevo i desno pored srednje ručke za prenošenje daske [1d].
- Sada savijte koljena do kraja, malo prema natrag i istovremeno podignite veslo vodoravno prema gore (slika L5).
- Sad ustanite polako; veslo vam pomaže u održavanju ravnoteže. Sada stojite na dasci raširenih nogu (slika L6) i možete početi veslati.

Ispravna tehnika veslanja (slika M):

Napomena: gornja ruka koja hvata ručku vesla, uvijek treba biti ispružena tijekom postupka veslanja.

- Veslo umočite u vodu što bliže prednjoj strani izravno pored daske [1] (slika M1). I donja ruka koja hvata veslo u širini ramena, također je ispružena (slika M2).
- Sada donjom rukom povucite veslo prema sebi s ispruženom gornjom rukom (slika M3). Pritom savijte donju ruku. Trebali biste u visini vaših stopala izvući lopaticu vesla iz vode (slika M4). Ponovite postupak.

● Postavljanje držača za piće

- Pričvrstite držača za piće [19] tako da ga postavite na gumene vrpce na prednjem kraju proizvoda (slika Q1).
- Umetnite prekržiene vrpce u četiri udubljenja na donjoj strani držača za piće [19] (slika Q2).
- Pričvrstite držača za piće [19] okretanjem lagano u smjeru kazaljke na satu (slika Q3).
- Kako biste uklonili držača za piće [19], olabavite ga okretanjem u smjeru suprotnom od kazaljke na satu.

● Prenošnje

- Ne prevozite dasku [1] u napuhanom stanju na vozilima.

Ruksak [10]:

- Za prijevoz ili skladištenje možete sav pribor spremiti u ruksak [10].
 - Rastavite proizvod kao što je opisano u poglavlju „Demontaža proizvoda“.
 - Pazite da je potpuno čist, suh i smotan.
 - Stavite dasku [1] sa svim pojedinačnim dijelovima i priborom, koji su spremljeni u suhu torbu [8] u ruksak [10] (maksimalna nosivost: 15 kg).
- Napomena:** ruksak [10] služi za prijevoz i skladištenje daske [1] i njegovog pribora.

Suha torba [8]:

Napomena: imajte na umu da suha torba [8] nije nepromočiva. Ne odlažite u nju nikakve osjetljive predmete, kao što su npr. kamere.

- Manji pribor odložite u suhu torbu [8].
- Presavijte gornju stranu suhe torbe [8] najmanje dvaput, što je čvršće moguće.
- Suhu torbu [8] dobro zatvorite kopčom.

● Čuvanje

- Proizvod čuvajte na suhom mjestu bez prašine, daleko od izravne sunčeve svjetlosti i tamo gdje nije izložen velikim temperaturnim promjenama.
- Ako se ne koristi dulje vrijeme, preporučujemo da dasku [1] odložite ravno položenu, po mogućnosti s malo zraka u njoj.
- Čuvajte proizvod na sigurnom mjestu, izvan dohvata djece.
- Na dasku [1] ne stavljajte teške ili oštre predmete.
- Prije skladištenja proizvod nemojte vući po tvrdim i ribajućim površinama.
- Pazite da između nabora daske [1] nema pijeska ili šljunka. To može dovesti do abrazije ili rupa prilikom skladištenja.
- Nakon dužeg vremena skladištenja, provjerite ima li proizvod znakove habanja ili starenja.
- Ako dasku [1] dugo držite smotanu na hladnom vremenu, materijal može puknuti.
- Ako se ne koristi dulje vrijeme, preporučujemo da pribor i dasku [1] pohranite u priloženi ruksak [10] (npr.: US peraje, veslo, suhu torbu, zračnu pumpu, komplet za popravak, vezicu).

● Čišćenje i njega

- Nemojte koristiti agresivna sredstva za čišćenje, četke s metalnim ili najlonskim čekinjama tj. oštre ili metalne predmete za čišćenje kao što su noževi.
- Koristite samo blaga sredstva za čišćenje.
- Očistite dasku [1] nakon svake uporabe kada je igla ventila [1b] zatvorena.
- Uklonite US-peraju [12], kako je opisano u poglavlju „Rastavljanje US-peraje“.
- Stavite dasku [1] na čistu, suhu i ravnu površinu.
- Isperite dasku [1] i US-peraju [12] svježom vodom i blagim sapunom kako biste uklonili kristale soli, zrnca pijeska i ostalu nečistoću s oba.
- Obrišite sve dijelove proizvoda suhom, mekom krpom. Zatim pustite da se daska [1] i US-peraja [12] potpuno osuše.

● Popravak i održavanje

- **⚠ UPOZORENJE!** Sve popravke izvodite na dobro prozračenom mjestu i izbjegavajte udisanje otrovnih isparavanja. Izbjegavajte kontakt s kožom ili očima. Sav materijal za popravak (ljepilo, otapala itd.) držite izvan dohvata djece.
- **⚠ UPOZORENJE!** Šavovi se ne smiju popravljati lijepljenjem. Samo proizvođač daske [1] može popraviti šavove.
- Nikada nemojte sami popravljati veće rupe. Manje rupe možete popraviti priloženim kompletom za popravke.
- Prije svake uporabe provjerite dasku [1] na gubitak tlaka, rupe ili pukotine. Ako zrak izlazi iz daske [1], to bi moglo biti posljedica nepropusnog ventila [1a], defektnog ventila [1a] ili rupe u samoj dasci [1].

● Popravci na ventilu

Da biste provjerili cure li ventili [1a], postupite na sljedeći način:

- Odvrnite kapicu ventila [1e] u smjeru suprotnom od kazaljke na satu i uklonite ju s ventila [1a].
- Pazite da u ventilu [1a] nema pijeska ili drugih stranih tvari.
- Zavrnite iglu ventila [1b].
- U potpunosti napušite dasku [1].
- Nalijte sapunicu na područje oko ventila [1a]. Ako se ne stvaraju mjehurići, ventil [1a] ne propušta zrak. Međutim, ako se oko ventila [1a] stvore mjehurići sapuna, izlazi zrak. Ventil [1a] mora se ili zategnuti ili zamijeniti.

Zatezanje ventila **1a** (slika D):

⚠ UPOZORENJE! Nikada nemojte upotrijebiti ključ za ventil **11** za zatezanje ventila **1a** kad je daska **1** pod tlakom. Inače prijeti opasnost od ozljeda.

- Stavite ključ za ventil **11** na ventil **1a** dok potpuno ne obuhvati ventil **1a**. Zategnite ventil **1a** okrećući ga u smjeru kazaljke na satu.
- Ponovite test sa sapunicom.
- Ako se mjehurići sapunice i dalje stvaraju oko ventila **1a** nakon zatezanja, mora se zamijeniti novim.

Zamjena ventila **1a** (slika D):

- Stavite ključ za ventil **11** na ventil **1a** dok potpuno ne obuhvati ventil.
- Odvrnite kapicu ventila **1e** u smjeru suprotnom od kazaljke na satu i izvadite defektni ventil **1a** iz ležišta ventila.
- Umetnite novi ventil **1a** u ležište ventila. Za najbolje moguće brtvljenje preporuča se nanošenje male količine silikonske masti ili vazelina oko ventila **1a**.
- Stavite ključ za ventil **11** na ventil **1a** i zategnite ga u smjeru kazaljke na satu.

Napomena: ako ventil **1a** ispušta zrak, a zatezanje ključem za ventil **11** ne pomaže, potpuno odvrnite gornji dio ventila **1a** ključem za ventil **11**. Uklonite sve nečistoće s membrane ventila. Nakon završetka provjerite je li ventil **1a** dobro zategnut.

● Popravci na dasci

⚠ Prije korištenja proizvoda u vodi nakon popravka, provjerite je li zakrpa za popravke **7 nepropusna i pravilno zabrtvljena. Ni u kojem slučaju nemojte pokušavati sami popraviti veća oštećena područja. Odnosite proizvod u specijaliziranu radionicu.**

Pronalaženje rupa:

- Namažite područje daske **1** za koje sumnjate da ima rupu sapunicom. Mjehurići sapuna stvaraju se tamo gdje zrak izlazi iz daske **1**.
- Označite odgovarajuće područje.
- Isperite dasku **1** čistom vodom i obrišite ju da bude suha prije početka popravka.

Krpanje rupa:

- Rupe popravljajte samo odgovarajućim ljepljivom. Jedno ljepljivo **6** je sadržano u opsegu isporuke. Popravci s neprikladnim ljepljivom mogu dovesti do daljnjih oštećenja. Odgovarajuća ljepljiva također se mogu naći u specijaliziranim prodavaonicama.
- Nakon što pronađete rupu ili rupe, ispustite sav zrak iz daske **1**.
- Temeljito očistite područje koje treba popraviti.
- Očišćeno mjesto osušite.
- Izmjerite i izrežite zakrpu za popravke **7** dovoljno veliku da pokrije oštećeno područje plus 1,5 cm uokolo.

Napomena: ako je moguće, pobrinite se da površina oko oštećenog područja nema masnoća, kao i zakrpa za popravke **7**.

- Nanesite ljepljivo **6** ravnomjerno na površinu oko oštećenog područja i na samu zakrpu za popravke **7**.
- Ostavite da se ljepljivo osuši oko 3–4 minute (na temperaturi od oko 20–25 °C).
- Postavite zakrpu za popravke **7** na površinu daske tako da obje ljepljive površine budu okrenute jedna prema drugoj.
- Tvrdim predmetom pritisnite zakrpu za popravke **7** na dasku **1**.

Napomena: obavezno radite na ravnoj površini bez preloma ili nabora. Pomoću zaobljenog predmeta pažljivo uklonite mjehuriće, pomičući se od središta prema van.

- Ostavite da se ljepljivo suši najmanje 12 sati.

- Kad se osuši, nanesite više ljepljiva na rubove zakrpe za popravke **7**. Dovoljno je ostaviti ljepljivo da se suši oko 4 sata na tim šavovima.

● Održavanje zračne pumpe (slika R)

- Osigurajte da je zračna pumpa **13** dobro podmazana prije i tijekom uporabe.
- Za podmazivanje zračne pumpe **13** otvorite poklopac na gornjoj strani i nanesite tanki sloj ulja ili masti na zabrtvljena područja i vodove. Obavezno koristite silikonsko ulje bez kiselina.

● Zbrinjavanje

Ambalaža se sastoji od ekološki neškodljivih materijala koje možete zbrinuti na lokalnim mjestima za reciklažu.

O mogućnostima zbrinjavanja dotrajalog proizvoda možete se raspitati kod vaše općinske ili gradske uprave.

● Postupak u slučaju koji je pokriven jamstvom

Kako biste osigurali brzu obradu svojeg zahtjeva, molimo vas da slijedite sljedeće upute:

Za sve upite pripremite račun i broj artikla (IAN 507508_2507, 507509_2507) kao dokaz o kupnji.

Broj artikla možete naći na tipskoj pločici, na gravuri, na naslovnoj stranici vaših uputa (dolje lijevo) ili na naljepnici na stražnjoj ili donjoj strani.

Ukoliko nastanu greške u funkcioniranju ili drugi kvarovi, kontaktirajte najprije u nastavku navedeno odjeljenje servisa putem telefona ili e-maila.

Otkriven kao neispravan proizvod, možete ga onda poslati na spomenutu adresu servisa bez poštarine za vas, s dokazom o kupnji (račun) i opisom kakav je kvar i kada je nastao.

● Servis



Servis Hrvatska

Tel.: 0800 777 999

E-Mail: owim@lidl.hr

Legenda korišćenih piktoograma	Strana 56
Uvod	Strana 56
Namenska upotreba	Strana 56
Opis delova	Strana 56
Sadržaj pakovanja	Strana 56
Tehnički podaci	Strana 56
Opšta bezbednosna uputstva	Strana 56
Bezbednosna uputstva prilagođena korisniku	Strana 57
Bezbednosna uputstva karakteristična za proizvod	Strana 57
Piktogrami	Strana 57
Pre prve upotrebe	Strana 58
Odmotavanje daske	Strana 59
Naduvavanje daske	Strana 59
Montaža US peraja	Strana 59
Sklapanje jednostavnog vesla	Strana 59
Sastavljanje duplog vesla	Strana 59
Demontaža proizvoda	Strana 60
Upotreba proizvoda	Strana 60
Podešavanje dužine vesla	Strana 60
Upotreba na vodi	Strana 60
Postavljanje držača za piće	Strana 61
Transport	Strana 61
Skladištenje	Strana 61
Čišćenje i održavanje	Strana 61
Popravka i održavanje	Strana 61
Popravke ventila	Strana 61
Popravke na dasci	Strana 62
Održavanje vazdušne pumpe	Strana 62
Odlaganje	Strana 62
Postupak garancije	Strana 62
Servis	Strana 62
Garancija	Strana 63

Legenda korišćenih piktograma

	Pročitajte uputstva!
 	Bezbednosna uputstva Uputstva za rukovanje

Allround-SUP daska, na naduvavanje/ SUP Exotic



































● Uvod

 Čestitamo Vam na kupovini Vašeg proizvoda. Odlučili ste se za kupovinu visokokvalitetnog proizvoda. Upoznajte se pre prve upotrebe sa proizvodom. Pročitajte u vezi toga pažljivo sledeće uputstvo za upotrebu i informacije u vezi bezbednosti. Koristite proizvod samo kao što je opisano i za navedene oblasti upotrebe. Sačuvajte ovo uputstvo na sigurnom mestu. Predajte svu dokumentaciju trećem licu kojem dajete proizvod.

● Namenska upotreba

Ovaj proizvod je namenjen kao stojeća daska za veslanje u zaštićenim priobalnim zonama do 150 m, ali ne i u prirodnim rezervatima sa uzgajalištima životinja. Proizvod je namenjen za veslanje u zaštićenim priobalnim vodama, malim uvalama, na malim jezerima, uskim rekama i kanalima. Ne koristite proizvod na jakom vetru i/ili na udarima talasa. Proizvod ne služi kao pomoć prilikom plivanja, ne sme da služi kao igračka za vodu ili kao proizvod za zimske sportove. Smeju da je koriste samo osobe koje umeju da plivaju. Nije pogodna za decu mlađu od 14 godina. Pre upotrebe ovog proizvoda, trebalo bi da prođete odgovarajući kurs, pohađate sertifikovanu školu ili da dobijete uputstva od iskusnog sportiste. Ovaj proizvod je namenjen samo za privatno korišćenje a ne za komercijalne svrhe.

● Opis delova

 Daska	 Ključ ventila
 Ventil	 US-peraje
 Iгла ventila	 Metalna ploča
 D-prsten	 Zavrtanj
 Drška za transport daske	 Vazdušna pumpa (sa manometrom)
 Kapica ventila	 Spoljni navoj
 Lopatica vesla	 Crevo
 Druga lopatica vesla (samo 507509_2507)	 Kapa navoja
 Drška vesla	 Priključak za crevo
 Šipka za produžavanje	 Sedište (samo 507509_2507)
 Poluga za zaključavanje	 Kaiš
 Kutija kompleta za popravku	 Oslonac za nogu (samo 507509_2507)
 Lepilo	 Petlja
 Zakrpa za popravku	 Držač za piće
 Suva torba	 Set zavrtanja
 Konopac	
 Pričvršćivanje konopca	
 Petlja konopca	
 Ranac	

● Sadržaj pakovanja

- 1 stojeća daska za veslanje na naduvavanje (HG12648/HG12650)
- 1 univerzalno veslo (HG12680) (samo 507509_2507)
- 1 veslo (HG12689) (samo 507508_2507)
- 1 vazdušna pumpa sa manometrom (HG12676)
- 1 oslonac za nogu (HG12686) (samo 507509_2507)
- 1 sedište (HG12685) (samo 507509_2507)
- 1 ranac (HG12679/HG12688)
- 1 suva torba (HG12692/HG12693)
- 1 konopac (HG12671)
- 1 komplet za popravku (HG12683/HG12691)
- 1 US peraje (HG12687)
- 1 držač za piće (HG12681/HG12690)
- 1 uputstvo za montažu i rukovanje



● Tehnički podaci

Maks. dozvoljeno opterećenje:	150 kg
Maks. pritisak vazduha:	1 bar (15 psi)
Dimenzije (naduvano):	320 x 84 x 15 cm (D x Š x V)
Dimenzije pakovanja:	suva torba: 49 x 31 x 20,5 cm (V x Š x Ø dno)
Suva torba:	zapremina: 10L maks. opterećenje: 5 kg
Ranac:	96 x 48 x 25 cm maks. opterećenje: 15 kg
Težina:	HG12648: 10,4 kg (daska) HG12650: 9,9 kg (daska)





Opšta bezbednosna uputstva

NEPOŠTOVANJE BEZBEDNOSNIH UPUTSTVA IZ UPUTSTVA ZA UPOTREBU MOŽE REZULTATI OPASNOSTIMA KAO ŠTO SU POVREDE I SMRT, NPR: UTAPANJEM! SAČUVAJTE SVA BEZBEDNOSNA UPUTSTVA I INSTRUKCIJE U SLUČAJU NAKNADNIH PITANJA!

-  **PAŽNJA!** Vaš oprez i samoprocena na vodi su izuzetno važni. Nikada ne precenjujte svoju snagu i veštine kontrole! Uvek budite blizu obale! Obratite pažnju na vremenske uslove, upozorenja o teškim vremenskim prilikama ili bilo kakve svetlosne signale!
-  **PAŽNJA!** Molimo vas da se uvek pridržavate bezbednosnih pravila i važećih zakonskih propisa za jezera i otvorene vode i uvek nosite odobreni prsluk za spasavanje radi sopstvene bezbednosti.
- Proizvod uvek koristite u skladu sa uputstvom i informacijama na etiketama i u uputstvu za upotrebu. Uvek vodite računa da maksimalno opterećenje, vazdušni pritisak koji ne prelazi 1 bar (15 psi) i broj osoba kako je navedeno na proizvodu i u uputstvu za upotrebu nisu prekoračeni. Uvek nosite prsluk za spasavanje.
- Nemojte praviti nikakve tehničke izmene na proizvodu. Bilo kakve modifikacije bilo koje vrste će uticati na funkcionalnost proizvoda i poništiti garanciju.
- Ne menjajte proizvod u njegovoj osnovnoj strukturi, jer to može uticati na bezbednost.
- Obratite pažnju na informacije na etiketi proizvođača proizvoda.
- Korišćenjem ovog proizvoda potvrđujete svoju obavezu da steknete znanja i veštine potrebne za vodene sportove kao i navigaciju po vodama. Ovo se takođe odnosi na poštovanje važećih pravila i zakona. Bezbednost na vodi je rezultat interakcije korisnika, vremenskih i vodenih uslova. Korišćenjem ovog proizvoda prihvatate, razumete i prihvatate rizike vezane za veslanje.

- Naduvana daska, veslo i listovi su tvrdi i mogu pod određenim okolnostima izazvati povrede.
- Budite pažljivi na prolaznike kada transportujete proizvod.
-  **UPOZORENJE! OPASNOST PO ŽIVOT I OPASNOST OD NESREĆE ZA DECU!** Nikada ne ostavljajte decu bez nadzora sa ambalažnim materijalom i proizvodom. Postoji opasnost od gušenja ambalažnim materijalom i opasnost po život usled davljenja i / ili utapanja. Deca često potcenjuju opasnosti. Decu stalno držite podalje od proizvoda.
- Ovaj proizvod nije namenjen za upotrebu od strane osoba (uključujući i decu) sa ograničenim fizičkim, senzornim ili duhovnim sposobnostima ili sa manjkom iskustva i/ili znanja, osim ako su nadgledani od strane osobe zadužene za njihovu bezbednost ili su od nje dobili uputstva o tome kako da koriste proizvod. Decu se moraju nadgledati kako bi se osiguralo da se ne igraju sa proizvodom.

● Bezbednosna uputstva prilagođena korisniku

- Nosite prsluk za spasavanje kada ste na vodi sa proizvodom.
- Ne koristite proizvod kada ste pod uticajem droga, lekova ili alkohola.
- Veslanje može biti opasno i fizički zahtevno. Uvek ostanite što bliže obali.
- Ne koristite proizvod tokom velikih talasa ili plime. Veslajte samo na sigurnim vremenskim uslovima.
- Informišite se o trenutnim vremenskim uslovima i proverite vremensku prognozu. Obratite pažnju na upozorenja o teškim vremenskim prilikama ili bilo kakve svetlosne signale.
- Nikada ne koristite proizvod na vetrovima na moru (vetar koji duva sa kopna prema vodi). Može vas odbaciti.
- Pre veslanja, proverite da li u vodi ima kamenja, pristaništa, talasa i drugih opasnosti. Čuvajte se vetrova i struja na moru, promena plime, nivoa rečne vode i prepreka u i iznad vode. Zadržavajte se u zaštićenim priobalnim zonama do 150 m.
- Držite se bezbedne udaljenosti od brzaka, vrtloga, plovnina i drugih prepreka.
- Uvek se pridržavajte lokalnih propisa o plovidbi.
- Ako je potrebno, nosite zaštitnu kacigu.
- Uvek koristite konopac da se daska ne udalji od vas.
- Nosite odgovarajuću odeću za vremenske uslove i uslove vode. Nosite neopren odelo kada veslate po hladnijem vremenu. Postoji rizik od hipotermije!
- Pričvrstite konopac  za sebe i dasku. Kada koristite konopac , možete udarati o dasku ako izgubite kontrolu. Obratite pažnju da konopac  ne obavija vaše telo ili stopala.
- Ne veslajte sami, već uvek sa drugima.
- Obavestite druge osobe kada idete na veslanje. Uvek nosite identifikacione dokumente sa sobom.
- Ako koristite proizvod izvan određenih mesta za kupanje, uverite se da vas druga osoba stalno drži na oku.
- Kada veslate, obratite pažnju na druge ljude u vodi.
- Ne koristite proizvod u blizini saobraćaja čamaca, drugih plovnih objekata, brana, kanala i drugih izvora opasnosti.
- Ne koristite proizvod u situacijama u kojima biste mogli da povredite druge, npr. kupaće ili plivače na plaži.
- Neravnomerna raspodela tereta ili osoba na dasci utiče na stabilnost, ravnotežu i ponašanje proizvoda. Ovo takođe može dovesti do prevrtanja. Kada veslate, uvek vodite računa da vaša težina bude što je moguće ravnomernije raspoređena na dasci.
- Svaka promena u raspodeli tereta ili osoba na dasci (kao što je dodavanje pribora za pecanje, radara, nagibnog jarbola, motora itd.) može značajno uticati na stabilnost, ravnotežu i ponašanje daske.

- Nemojte koristiti vašu dasku ako sumnjate da je vazdušna komora oštećena od uboda, rupa ili gubitka vazduha. Pažljivo pročitajte odeljak za popravke u ovom vodiču. Ako jedna od vazdušnih komora izduva tokom upotrebe u vodi, ostanite mirni i veslajte nazad na obalu koristeći pogon preostalih vazdušnih komora.
- Da biste izbegli oštećenje daske, uverite se da se ne koristi na stenovitim obalama, molovima, plitkim vodama itd.

● Bezbednosna uputstva karakteristična za proizvod





- Proizvodi na naduvavanje su osetljivi na hladnoću. Nikada ne preklapajte ili naduvavajte proizvod na temperaturama ispod 15 °C.
- Naduvajte proizvod pod pritiskom od 0,8 bara (12 psi) do maksimalnog pritiska od 1 bara (15 psi).
- Ne pokušavajte da naduvate proizvod kompresorom koji nema ispravan prekidač pritiska kompresora koji će prestati da naduvava proizvod kada manometar pokaže 1 bar (15 psi).
- Ako se pritisak vazduha u proizvodu poveća na direktnoj sunčevoj svetlosti, on se mora izjednačiti izduvanjem.
- Ako pritisak prelazi 1 bar (15 psi), otvorite ventil i ispuštite količinu vazduha da radni pritisak ponovo ne bude u bezbednom radnom opsegu.
- Uverite se da proizvod – posebno kada je naduvan – ne dođe u kontakt sa kamenjem, šljunkom ili oštrim predmetima i da se ne vuče ili struže po grubim površinama, u suprotnom može doći do oštećenja.
- Ne ostavljajte proizvod dugo na suncu, stavite ga u hladovinu. Ako proizvod ne koristite duže vreme, npr. zimi skladištite ga blago naduvan i zaštićen od mraza.
- Koristite samo isporučene ili odgovarajuće adaptere pumpe za umetanje u sigurnosne ventile. Ventili se mogu oštetiti ako se koriste drugi adapteri.
- Nemojte previše naduvati proizvod, inače postoji opasnost od cepanja zavarenih spojeva. Nakon naduvavanja ponovo dobro zatvorite ventil.
- Izbegavajte kontakt sa vrućim, oštrim, zašiljenim ili opasnim predmetima, hemikalijama ili tečnostima. Ako se to ipak dogodi, temeljno proverite da li proizvod curi ili ima drugih oštećenja. Ne nosite sa sobom oštre ili šiljate predmete na dasci.
- Držite proizvod dalje od vatre i vrućih predmeta (kao što su npr. zapaljive cigarete).
- Ne transportujte dasku na vozilima kada je naduvana.

● Piktogrami

UPOZORENJE! Obratite pažnju na piktograme pre upotrebe proizvoda. U suprotnom povrede i/ili imovinska šteta mogu biti rezultat.

	Opšti znak upozorenja
	Opšti obavezni znak

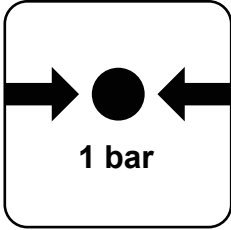
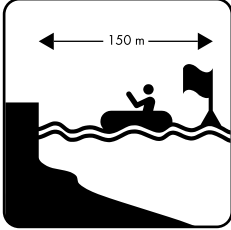
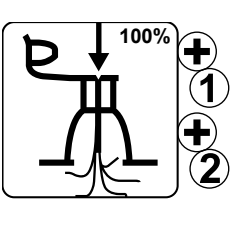
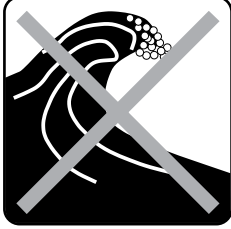
	Znak opšte zabrane
	Bez zaštite od utapanja.
	Pročitajte prvo uputstvo za upotrebu.
	Nosite ličnu zaštitnu opremu.
	Ne koristiti na vetrovima na moru.
	Ne koristite u morskim strujama.
	Nije za decu ispod 14 godine.
	Broj korisnika: odrasli 1, deca 0

	Samo za plivače!
	Maksimalna nosivost
	Dozvoljeni radni pritisak: 1 bar, 15 psi
	Bezbedna udaljenost od obale: 150 m
	Potpuno naduvati vazdušne komore.
	Ne koristiti za razbijanje talasa.
	Ne koristiti u brzacima.

● **Pre prve upotrebe**

- Pre upotrebe ovog proizvoda, trebalo bi da prođete odgovarajući kurs, pohađate sertifikovanu školu vodenih sportova ili da dobijete uputstva od iskusnog sportiste.

- Ne opterećujte proizvod težinom većom od 150 kg. Vodite računa da je težina ravnomerno raspoređena. U suprotnom, preči opasnost od povrede i/ili proizvod može biti oštećen.
- Pre svake upotrebe, pregledajte sve delove proizvoda na oštećenja kao što su habanje, curenje, pukotine ili druga oštećenja.
- Ne koristite proizvod ako je oštećen.
- Proverite pritisak vazduha u dasci. Takođe proverite da li je ventil dobro zatvoren i da li je kapica ventila [1e] postavljena kako bi se sprečilo da pesak i nečistoća uđu u ventil. Pazite na mogući gubitak pritiska u dasci.
- Proizvod nikada ne ostavljajte bez nadzora u vodi. Struja može brzo da odnese proizvod, što onemogućava plivaču da ga sustigne.

● Odmotavanje daske

- Izaberite ravnu i čistu površinu sa dovoljno mesta da biste otpakovali i razmotali proizvod.
- Uklonite sav materijal ambalaže sa proizvoda.
- Uverite se da su svi pojedinačni delovi prisutni i u dobrom stanju.
- U potpunosti odmotajte dasku [1]. Uverite se da na podu nema oštrih predmeta kao što su razbijeno staklo, pesak, šljunak, zapaljeni ugalj ili opušci cigareta.

Napomena: Najkasnije kada postavljate dasku po drugi put, trebalo bi da je proverite da li ima oštećenja, npr. rupe i pukotine. Pročitajte o tome kako se one mogu zapečatiti u poglavlju „Popravka i održavanje“. Kada ste već u vodi, eventualna oštećenja se ne mogu popraviti.

● Naduvavanje daske

- Izbegavajte prekomerno naduvavanje, inače postoji rizik od preteranog rastezanja ili čak kidanja zavarenih spojeva. Naduvajte samo do pritiska od 1 bara (15 psi).
- Pritisak vazduha će se pri zagrevanju na suncu povećati. U tom slučaju, smanjite pritisak vazduha izduvanjem daske [1].
- Za naduvavanje daske [1] koristite isporučenu vazдушnu pumpu [13]. Alternativno, možete koristiti i komercijalno dostupne nožne pumpe ili dvotaktne klipne pumpe sa odgovarajućim priključcima i manometrom za naduvavanje.

! Otvorite iglu ventila [1b] samo za naduvavanje ili izduvanje vazduha. U suprotnom može da se zaprlja.

- Područje oko ventila [1a] mora uvek biti suvo i čisto. Proverite da li ventil [1a] ima čestice prljavštine.
- Uverite se da pesak ili druge nečistoće ne dospeju u ventil [1a].
- Za naduvavanje su pogodne i ručne i električne pumpe u kombinaciji sa kompresorom sa funkcijom automatskog isključivanja. Ove pumpe su unapred podešene na 15 psi; kada se dostigne ovaj vazdušni pritisak, pumpa se automatski isključuje. Nemojte koristiti kompresore bez funkcije automatskog isključivanja za naduvavanje SUP dasake.
- Navrnite kapu navoja [14a] creva [14] na spoljni navoj [13a] priključka vazdušne pumpe [13]. Kada to radite, uverite se da navijate crevo [14] na navoj sa oznakom „INF“ (sl. B).
- Podesite vazдушnu pumpu [13] na dvostruki hod okretanjem poluge napred udesno (sl. B1). Sada naduvajte dasku [1].
- Čim ustanovite da koristite veliku silu, prebacite vazдушnu pumpu [13] na jednotaktni hod; da biste to uradili, pomerite polugu ulevo (sl. B2). Sada možete nastaviti sa pumpanjem uz znatno manje napora.

Napomena: Ne povlačite ručicu vazdušne pumpe [13] do kraja prema gore, samo toliko da vam ruke budu ispravljene (sl. F2). Sada koristite svoju telesnu težinu za pumpanje tako što ćete samo saviti kolena. Ruke pri tome ostaju ispružene. Ne pumpate mišićima ruku, već svojom telesnom težinom (sl. F3).

- Naduvajte dasku [1] pomoću vazdušne pumpe [13] do preporučenog pritiska od 1 bara (15 psi). Proverite pritisak na manometru.
- Zaustavite naduvavanje čim se na manometru prikaže pritisak od 1 bara (15 psi).

Prilikom naduvavanja obratite pažnju na sledeći redosled:

1. Ventili su označeni sa 1 i 2. Otvorite oba poklopca ventila [1e] tako što ćete ih odvrnuti u smeru suprotnom od kazaljke na satu.
2. Prvo napunite vazдушnu komoru ventilom broj 1: ventil 1 stavite u zatvoren položaj okretanjem glave ventila tako da izlazi nagore (sl. C1), a ventil 2 stavite u otvoren položaj, tako što ćete okrenuti glavu ventila tako da gura nadole (sl. C4).
3. Umetnite konektor za crevo [14b] u ventil [1a] i odvrnite kraj creva u smeru kazaljke na satu od ventila [1a].
4. Nakon naduvavanja vazdušne komore, odvrnite kraj creva od ventila [1a] u smeru suprotnom od kazaljke na satu i pričvrstite poklopac ventila [1e] na ventil [1a] i zatvorite ventil [1a] okretanjem poklopca ventila [1e] u smeru kazaljke na satu.
5. Zatim napunite drugu vazдушnu komoru preko ventila broj 2. Dovedite ventil 2 u zatvoreni položaj okretanjem glave ventila nagore (sl. C1).
6. Ponovite korake 3 i 4.

● Montaža US peraja (sl. E)

- Umetnite metalnu ploču [12a] u otvor na sredini proreza i gurnite je napred. **Napomena:** Možete koristiti zavrtanj [12b] da pomerite ploču duž proreza.
- Umetnite zadnji deo US peraje [12] u kutiju za peraje i gurnite je unazad. Umetnite prednji deo US peraje [12] u kutiju za peraje i gurnite US peraju [12] napred dok otvor na peraju ne bude iznad otvora na metalnoj ploči [12a].
- Umetnite zavrtanj [12b] u otvor na peraju i zašrafite ga zajedno sa metalnom pločom [12a] da biste fiksirali US peraje [12]. **Napomena:** Uvek vodite računa da peraja budu usmerena ka vama kada nosite dasku [1]. Po vetrovitom vremenu, budite posebno oprezni da ne povredite nekoga sa daskom [1].

● Sklapanje jednostavnog vesla (sl. K1)

- Izvucite dršku vesla [3] dok ne dostignete željenu dužinu. **Napomena:** Informacije o preporučenoj dužini lopatice vesla možete pronaći u poglavlju „Podešavanje dužine vesla“.
- Pritisnite polugu za zaključavanje [4a] na šipku za produžavanje [4] da biste zaključali dršku vesla [3].
- Umetnite lopaticu vesla [2a] u otvor na šipku za produžavanje [4]. Uverite se da je igla za zaključavanje u potpunosti umetnuta u otvor za iglu na lopatici vesla [2a]. Igla šipke za produžavanje [4] mora zvučno da klikne dok naleže u otvor za iglu na lopatici vesla [2a].

● Sastavljanje duplog vesla (sl. K2 (samo 507509_2507))

- Odvojite polugu za zaključavanje [4a] od šipke za produžavanje [4].
- Ubacite drugu lopaticu vesla [2b] u kraj šipke za produžavanje [4] pomoću poluge za zaključavanje [4a]. Okrenite drugu lopaticu vesla [2b] do željenog ugla.
- Pritisnite polugu za zaključavanje [4a] na šipku za produžavanje [4] da biste zaključali drugu lopaticu vesla [2b].

- Umetnite lopaticu vesla [2a] u otvor na šipku za produžavanje [4]. Uverite se da je igla za zaključavanje u potpunosti umetnuta u otvor za iglu na lopatici vesla. Igla šipke za produžavanje [4] mora zvučno da klikne dok naleže u otvor za iglu na lopatici vesla.

● Demontaža proizvoda

- Za demontažu izaberite čistu, ravnu površinu sa dovoljno prostora.
- Sledeći koraci uključuju demontažu:
 - Uklanjanje US peraje [12] i drugih dodataka (oslonac za nogu [17], sedište [15])
 - Ispuštanje vazduha iz daske [1]
 - Umotavanje daske [1]
 - Rastavljanje vesla na njegove pojedinačne delove

Napomena: Uklonite US peraje [12] pre nego što ispuštite vazduh iz daske [1].

Demontaža US peraje:

- Da biste demontirali US peraje [12], postupite obrnutim redosledom kako je opisano u poglavlju „Montaža US peraja“.

Demontaža vesla:

- Da biste demontirali veslo, postupite obrnutim redosledom kako je opisano u poglavlju ili „Sastavljanje duplog vesla“.

Ispuštanje vazduha (sl. C1-4):

- Položite suhu dasku [1] ravno na pod i otvorite obe kapice ventila [1e] tako što ćete gurnuti iglu ventila [1b] nadole dok je istovremeno okrećete u smeru kazaljke na satu.
- Pritisnite iglu ventila [1b] samo blago nadole, tako da vazduh polako izlazi.
- Pustite da vazduh izađe.
- Alternativno, možete koristiti vazдушnu pumpu [13] da savijete dasku [1] što je moguće ravnije tako što ćete crevo [14] pričvrstiti na vazдушnu pumpu [13] unazad. Povežite crevo [14] na jedan od ventila [1a]. Glava ventila mora biti dole. Okrenite glavu ventila udesno (sl. C4) i pumpajte dok usisavate preostali vazduh iz daske [1] dok ne bude potpuno ravna.
- Zatim okrenite glavu ventila u smeru suprotnom od kazaljke na satu tako da izađe gore (sl. C1).

Sklapanje proizvoda (sl. N1-5):

- Položite dasku [1] ravno na pod (sl. L1).
- Zatim jednom preklopite dasku [1] i postavite pramac na krmu (sl. N2).
- Zatim ponovo preklopite krmu sa pramcem, dovoljno daleko da spoljna peraja ne budu uhvaćena ispod daske [1] (sl. N3).

⚠ **Nemojte savijati dasku [1] duž spoljnih ivica kutije za peraje. To dovodi do prevelikog naprezanja u dasci [1].**

- Sada preklopite suprotnu stranu otprilike do sredine (sl. N4).
- Zatim ponovo preklopite dasku [1] na suprotnu stranu, tako da spoljne peraje budu na vrhu (slika N5).
- Pričvrstite dasku [1] kaišem.

● Upotreba proizvoda

● Podešavanje dužine vesla

- Ustanite uspravno i ispružite jednu ruku gore; nagnite dlan približno pod pravim uglom (sl. J).
- Otvorite polugu za zaključavanje [4a] na veslu i gurnite produžetak na gore dok drška vesla ne stane ispod vašeg savijenog dlana.

Napomena: Za optimalno rukovanje, druga lopatica vesla [2b]/ drška vesla [3] mora biti čvrsto povezana sa produžetkom [4] pomoću poluge za zaključavanje [4a]. Možda ćete morati da podesite zavrtnje poluge za zaključavanje [4a] kako biste osigurali da je lopatica vesla [2b]/drška vesla [3] čvrsto postavljena.

- Zatvorite ručicu poluge za zaključavanje [4a]. Vaše veslo je sada podešeno na ispravnu dužinu.

⚠ **Važno: Ne povlačite dršku vesla [3] preko oznake „STOP“.** Veslo tada više nije stabilno i postoji opasnost od loma.

● Upotreba na vodi

Napomena: Vodite računa da nikog ne povredite kada nosite dasku [1] po vetrovitim uslovima. Uvek držite peraje usmerene ka vašem telu.

Napomena: Imate mogućnost korišćenja daske [1] stojeći ili sedeći.

Upotreba stojeći:

- U ovom položaju koristite konopac [9] kao dodatnu meru sigurnosti.
- Uvek pričvrstite konopac [9] za gležanj kada vetar duva sa obale.
- Ako se nađete u nevolji dok ste na vodi, obavezno ostanite na dasci [1]. Ni u kom slučaju ne smete da napuštate dasku [1], posebno pri jakom vetru na moru, inače biste se mogli udaviti. U tom slučaju, skrenite pažnju na sebe međunarodnim signalom za pomoć: Stanite ili sedite na dasku [1] i podižite i spuštajte ruke ispružene u stranu, polako i jasno (sl. P).
- Da biste pričvrstili konopac [9], postupite kao što je prikazano na slici G:
 - Otpustite čičak zatvarač pričvršćivača za konopac [9a] i izvadite petlju konopca [9b].
 - Provucite čvor petlje konopca [9b] kroz D-prsten [1c] na zadnjem kraju proizvoda i povucite ga nazad kroz nastalu petlju.
 - Povucite čvor petlje konopca [9b] da zategnete konopac.
 - Provucite otvoreni pričvršćivač konopca [9a] kroz petlju konopca [9b], preklopite ga i uverite se da pokriva čvor petlje konopca [9b].
 - Presavijte pričvršćivač konopca [9a] tri puta da biste obezbedili veću sigurnost.
 - Povucite pričvršćivač konopca [9] da biste proverili da li je dobro pričvršćeno.

Korišćenje u sedećem položaju (samo 507509_2507):

Da biste mogli da koristite dasku [1] dok sedite, morate montirati oslonac za nogu [17] i sedište [15] (sl. O). U tu svrhu postupite na sledeći način:

Pričvrstite oslonac za nogu [17] (samo 507509_2507):

- Provucite cevni kraj oslonca za nogu [17] sa strane kroz prvu petlju [18].
- Provucite suprotnu stranu kroz drugu petlju [18] dok obe ne budu na sredini daske [1].

Postavljanje sedišta [15] (samo 507509_2507):

- Postavite sedište [15] na dasku [1] tako da vam noge budu blago savijene kada vam pete dodiruju oslonac za nogu [17].

Napomena: Udaljenost do oslonca za nogu je veoma važna. Podesite ovo ispravno tako da možete efikasno da koristite oslonac za nogu [17].

- Zauzmite sedeći položaj, odgurnite se obema rukama i gurnite zadnjicu nazad u sedište [15]. Podesite naslon tako da sedite uspravno.
- Pričvrstite sedište [15] tako što ćete pričvrstiti kuke četiri podesiva kaiša [16] na D-prstenove [1c] na dasci [1].
- Postavite sedište na dasku [1], unutrašnji naslon mora da bude usmeren ka osloncu za nogu [17].
- Pričvrstite naslon tako što ćete zakačiti četiri kaiša [16] sa kopčom za četiri D-prstena [1c] na zadnjoj strani daske [1].
- Postavite sedište [15] tako da možete dohvatiti oslonac za nogu [17] sa blago savijenim nogama.

Ustajanje na dasci (sl. L):

- Stanite sa strane daske (sl. L1).
- Postavite veslo na dasku [1] pod pravim uglom u odnosu na uzdužnu osu daske, malo ispred srednje ručke za transport daske [1d] (sl. L2).
- Sada, u plitkoj vodi, kleknite na dasku iza vesla (sl. L3). Uхватite veslo bez podizanja. Ruke su široko raširene.
- Sada pomerite jednu nogu napred i postavite je na dasku [1] približno u nivou srednje drške za transport daske [1d] (sl. L4). Postavite i drugu nogu pored srednje drške za transport daske [1d].
- Stanite sa raširenim nogama na dasku [1], najbolje levo i desno od srednje drške za transport daske [1d].
- Sada potpuno savijte kolena, blago unazad i istovremeno podignite veslo horizontalno nagore (sl. L5).
- Sada se polako ispravite; veslo vam pomaže da održite ravnotežu. Sada stojite na dasci sa razdvojenim nogama (sl. L6) i možete početi da veslate.

Ispravna tehnika veslanja (sl. M):

Napomena: Nadlaktica, ruke koja drži dršku vesla, uvek treba da ostane ispružena tokom procesa veslanja.

- Uronite veslo što je više moguće u vodu pored daske [1] (sl. M1). Podlaktica ruke koja hvata veslo u širini ramena, takođe je ispružena (sl. M2).
- Sada, dok je nadlaktica ispružena, podlakticom povucite veslo prema sebi (sl. M3). Pri tome savijte podlakticu. Trebalo bi da izvučete lopaticu vesla nazad iz vode u visini vaših stopala (sl. M4). Ponovite proces.

● Postavljanje držača za piće

- Pričvrstite držač za piće [19] tako što ćete ga postaviti na elastične konopce na prednjem kraju proizvoda (sl. Q1).
- Umetnite ukrštene konopce u četiri udubljenja na donjoj strani držača za piće [19] (sl. Q2).
- Pričvrstite držač za piće [19] tako što ćete ga lagano okrenuti u smeru kazaljke na satu (sl. Q3).
- Da biste uklonili držač za piće [19], olabavite ga tako što ćete ga lagano okrenuti u smeru suprotnom od kazaljke na satu.

● Transport

- Ne transportujte dasku [1] na vozilima kada je naduvana.

Ranac [10]:

- Svu dodatnu opremu za transport ili skladištenje možete smestiti u ranac [10].
- Demontirajte proizvod kao što je opisano u poglavlju „Demontaža proizvoda“.
- Uverite se da je potpuno čista, suva i umotana.
- Stavite dasku [1] sa svim pojedinačnim delovima i priborom uskladištenim u svojoj vreći [8] u ranac [10] (maksimalni kapacitet: 1.5 kg).

Napomena: Ranac [10] je samo za transport i skladištenje daske [1] i njenih dodatka.

Suva torba [8]:

Napomena: Imajte na umu da suva torba [8] nije voodootporna. Ne skladištite osetljive predmete kao što su npr. foto aparati, u njoj.

- Manji dodatni pribor čuvajte u svojoj torbi [8].
- Previjte gornju stranu suve torbe [8] najmanje dva puta što je moguće čvršće.
- Čvrsto zatvorite suvu torbu [8] kopčom.

● Skladištenje

- Čuvajte proizvod na suvom mestu bez prašine, daleko od direktne sunčeve svetlosti, gde nije izložen velikim temperaturnim promenama.
- Kada se ne koristi duže vreme, preporučuje se da se daska [1] skladišti ravno, po mogućnosti sa malo vazduha u njoj.
- Proizvod držite van domašaja dece, na sigurnom mestu.
- Ne stavljajte teške ili oštre predmete na dasku [1].
- Nemojte vući proizvod preko tvrdih i abrazivnih površina pre skladištenja.
- Uverite se da između pregiba na dasci [1] nema peska ili šljunka. To može dovesti do abrazije ili rupa tokom skladištenja.
- Nakon dužeg perioda skladištenja, proverite da li je proizvod istrošen ili star.
- Ako dasku [1] držite zamotanu duže vreme na hladnom vremenu, materijal se može pocepati.
- Kada se ne koristi duže vreme, preporučujemo da dodatni pribor i dasku [1] čuvate u priloženom rancu [10] (npr. US peraje, veslo, suva torba, vazdušna pumpa, komplet za popravku, sedišta i vezica).

● Čišćenje i održavanje

- Nemojte koristiti agresivna sredstva za čišćenje, četke sa metalnim ili najlonskim vlaknima, niti oštre ili metalne predmete kao što su noževi.
- Koristite samo blage deterdžente.
- Očistite dasku [1] nakon svake upotrebe kada je igla ventila [1b] zatvorena.
- Uklonite US-peraje [12] kao što je opisano u poglavlju „Demontaža US-peraja“.
- Postavite dasku [1] na čistu, suhu i ravnu površinu.
- Isperite dasku [1] i US peraje [12] slatkim vodom i blagim sapunom da biste uklonili kristale soli, zrnca peska i drugu prljavštinu.
- Obrišite sve delove proizvoda suvom i mekom krpom. Zatim ostavite dasku [1] i US peraje [12] da se potpuno osuše.

● Popravka i održavanje

- **▲ UPOZORENJE!** Sve popravke obavljajte u dobro provetrenom prostoru i izbegavajte udisanje toksičnih isparenja. Izbegavajte kontakt sa kožom ili očima. Držite sav materijal za popravku (lepak, rastvarač, itd.) van domašaja dece.
- **▲ UPOZORENJE!** Šavovi se ne smeju popravljati lepljenjem. Samo proizvođač daske [1] može popraviti šavove.
- Nikada sami ne popravljajte veće rupe. Manje rupe možete popraviti pomoću priloženog kompleta za popravku.
- Proverite dasku [1] pre svake upotrebe da li je došlo do gubitka pritiska, da li ima rupa ili pukotina. Ako daska [1] ispušta vazduh, to može biti zbog nezapzivenog ventila [1a], neispravnog ventila [1a] ili rupe na samoj dasci [1].

● Popravke ventila

Da biste proverili da li je ventili [1a] zaptiven, postupite na sledeći način:

- Okrenite kapicu ventila [1e] u smeru suprotnom od kazaljke na satu i uklonite je sa ventila [1a].
- Uverite se da u ventilu [1a] nema peska ili drugih stranih materija.
- Zavrnite iglu ventila [1b].
- Potpuno naduvajte dasku [1].

- Sipajte sapunicu na područje oko ventila [1a]. Ako se ne formiraju mehurići, ventil [1a] je hermetički zatvoren. Međutim, ako se oko ventila [1a] formiraju mehurići, vazduh izlazi. Ventil [1a] mora biti zategnut ili zamenjen.

Pritezanje ventila [1a] (sl. D):

▲ UPOZORENJE! Nikada ne koristite ključ za ventil [11] da zategnete ventil [1a] kada je daska [1] pod pritiskom. U suprotnom preći opasnost od povrede.

- Postavite ključ ventila [11] na ventil [1a] dok potpuno ne uhvati ventil [1a]. Zategnite ventil [1a] jače okretanjem u smeru kazaljke na satu.
- Ponovite test sa sapunicom.
- Ako se nakon pritezanja i dalje formiraju mehurići oko ventila [1a], on se mora zameniti novim.

Zamena ventila [1a] (sl. D):

- Postavite ključ ventila [11] na ventil [1a] dok potpuno ne uhvati ventil.
- Odvrnite kapicu ventila [1e] u smeru suprotnom od kazaljke na satu i uklonite neispravan ventil [1a] sa mesta ventila.
- Umetnite novi ventil [1a] na mesto ventila. Za najbolje moguće zaptivanje, preporučuje se nanošenje male količine silikonske masti ili vazelina oko ventila [1a].
- Postavite ključ ventila [11] na ventil [1a] i zategnite ga u smeru kazaljke na satu.

Napomena: Ako ventil [1a] nije zaptiven i zatezanje ključem ventila [11] ne pomaže, potpuno odvrnite gornji deo ventila [1a] u potpunosti ključem ventila [11]. Uklonite sve male nečistoće na membrani ventila. Nakon zavrtnja, proverite da li je ventil [1a] zaptiven.

● **Popravke na dasci**

! Pre upotrebe proizvoda u vodi nakon popravke, proverite da li je zakrpa za popravku [7] hermetički zatvorena i da li pravilno zaptiva. Ni u kom slučaju ne pokušavajte sami da popravite velika oštećenja. Odnosite proizvod u specijalizovanu radionicu.

Pronalaženje rupa:

- Premažite sapunicom oblast daske [1] gde sumnjate na rupu. Mehurići sapuna se formiraju tamo gde vazduh izlazi iz daske [1].
- Označite odgovarajuću oblast.
- Isperite dasku [1] čistom vodom i posušite je pre početka popravke.

Krpljenje rupa:

- Rupe popravljajte samo odgovarajućim lepkom. Lepak [6] je uključen u obim isporuke. Popravke sa neodgovarajućim lepkom mogu dovesti do daljih oštećenja. Odgovarajuća lepila se takođe mogu naći u specijalizovanim prodavnicama.
- Nakon što pronađete rupu ili rupe, potpuno izduvajte dasku [1].
- Temeljno očistite područje koje treba popraviti.
- Osušite očišćeno područje.
- Izmerite i isecite zakrpu za popravku [7] dovoljno veliku da pokrije oštećeno područje plus 1,5 cm okolo.

Napomena: Ako imate mogućnost, uverite se da je površina oko oštećenog mesta zagantovano očišćena od masti, kao i zakrpa za popravku [7].

- Ravnomerno nanesite lepak [6] na površinu oko oštećenog mesta i na samu zakrpu za popravku [7].
- Pustite da se lepak osuši oko 3-4 minuta (na temperaturi od oko 20-25 °C).
- Postavite zakrpu za popravku [7] na površinu daske tako da obe lepljive površine budu okrenute jedna prema drugoj.
- Pritisnite zakrpu za popravku [7] na dasku [1] čvrstim predmetom.

Napomena: Uverite se da radite na ravnoj površini bez pregiba ili nabora. Koristeći zaobljen predmet, nežno uklonite sve mehuriće, pomerajući se od sredine ka spolja.

- Ostavite da se lepak osuši najmanje 12 sati.
- Nakon sušenja, nanesite još lepka oko ivica zakrpe za popravku [7]. Dovoljno je ostaviti da se lepak na ovim šavovima osuši cca 4 sata.

● **Održavanje vazdušne pumpe (sl. R)**

- Uverite se da je vazdušna pumpa [13] dobro podmazana pre i tokom upotrebe.
- Da biste podmazali vazdušnu pumpu [13], otvorite poklopac na gornjoj strani i nanesite tanki sloj ulja ili masti za podmazivanje na zaptivene oblasti i vodove. Vodite računa da koristite silikonsko ulje bez kiseline.

● **Odlaganje**

Pakovanje se sastoji od ekološki prihvatljivih materijala koje možete odlagati na lokalnim mestima za reciklažu.

Mogućnosti za uklanjanje iskorišćenog proizvoda možete saznati u vašoj opštinskoj ili gradskoj upravi.

● **Postupak garancije**

Da biste osigurali brzo obradu vašeg slučaja, molimo vas da pratite sledeća uputstva:

Molimo vas da priložite račun i broj artikla (IAN 507508_2507, 507509_2507) kao dokaz o kupovini.

Broj artikla ćete naći na tipskoj pločici, kao gravuru na prednjoj strani uputstva (dole levo) ili kao nalepnicu na zadnjoj ili donjoj strani uređaja. Ukoliko dođe do funkcionalnih ili drugih nedostataka, molimo vas da kontaktirate službu za pomoć telefonom ili e-mailom.

Neispravan proizvod možete vratiti besplatno na adresu servisa koju ste dobili. Uverite se da ste priložili dokaz o kupovini (dok ga ne dobijete) i informacije o tome šta je kvar i kada se to dogodilo.

● **Servis**

RS Servis Srbija

Tel.: 0800 300 180

E-Mail: owim@lidl.rs

● **Garancija**

Lidl i proizvođač nisu u mogućnosti da garantuju obezbeđivanje servisiranja i dostupnost rezervnih delova nakon isteka garantog perioda/perioda saobraznosti. Ukoliko za tim bude potrebe, putem naše Službe za potrošače možete proveriti dostupnost rezervnih delova i opcije za popravku. Hvala na razumevanju.

Kako izjaviti reklamaciju?

Molimo Vas:

- da pozovete korisnički servis: 0800 300 180
- pošaljete e-mail na: owim@lidl.rs
- posetite najbližu Lidl prodavnicu.

Da bismo osigurali najbržu asistenciju, molimo da sačuvate fiskalni račun i date ga na uvid prilikom izjavljivanja reklamacije.

Uvozi i stavlja u promet:

Lidl Srbija KD

Prva južna radna 3
22330 Nova Pazova
Republika Srbija
Tel.: 0800 300 180
E-mail: kontakt@lidl.rs

Легенда на употребените пиктограми	Страница	65
Вовед	Страница	65
Наменета употреба.....	Страница	65
Опис на деловите.....	Страница	65
Обем на испорака.....	Страница	65
Технички податоци.....	Страница	65
Општи безбедносни информации	Страница	65
Безбедносни упатства за корисникот.....	Страница	66
Безбедносни упатства специфични за производот.....	Страница	66
Пиктограми.....	Страница	67
Пред првата употреба	Страница	68
Одмотување на даската.....	Страница	68
Пумпање на даската.....	Страница	68
Монтирање на US перката.....	Страница	69
Склопување на лопатката.....	Страница	69
Склопување на двостраната лопатка.....	Страница	69
Расклопување на производот.....	Страница	69
Користење на производот	Страница	69
Прилагодување на должината на лопатката.....	Страница	69
Употреба на вода.....	Страница	70
Прикачување на држачот за пијалок	Страница	70
Транспорт	Страница	70
Складирање	Страница	71
Чистење и нега	Страница	71
Поправка и одржување	Страница	71
Поправка на вентил.....	Страница	71
Поправки на даската.....	Страница	72
Одржување на пумпата за воздух	Страница	72
Одлагање	Страница	72
Постапка во случај на гаранција	Страница	72
Сервис	Страница	72

Легенда на употребените пиктограми



Прочитајте ги упатствата!



Безбедносни упатства
Упатства за ракување

Сеопфатен SUP, на дување/SUP Exotic

● Вовед



Ви честитаме на набавката на Вашиот нов производ. Со тоа сте се одлучиле за висококвалитетен производ. Запознајте се со производот пред првото користење. Внимателно прочитајте ги следните упатство за употреба и сигурносни инструкции. Употребувајте го производот само како што е опишано и за наведените области на примена. Чувајте го ова упатство на сигурно место. При преносот на производот на трети лица, предадете ги сите документи.

● Наменета употреба

Овој производ е наменет како стоечка даска за веслање во заштитени крајбрежни области до 150 m, но под никакви околности во природни резервати со места за размножување на животни. Производот е наменет за веслање во заштитени крајбрежни води, мали заливи, мали езера, тесни реки и канали. Не го користете производот при силни ветрови и/или бранови. Производот не е помагало за пливаче и не смее да се користи како играчка за вода или како предмет за зимски спортови. Може да го користат само лица кои знаат да пливаат. Не е наменет за деца под 14 години. Пред да го користите овој производ, треба да имате завршено соодветен курс, да посетувате сертифицирано училиште или да добиете инструкции од искусен спортист. Производот е наменет само за приватна употреба, а не за комерцијална употреба.

● Опис на деловите

1	Даска	9b	Јамка на врвката
1a	Вентил	10	Ранец
1b	Игла за вентил	11	Клуч за вентил
1c	D-прстен	12	US перка
1d	Рачка за транспорт на даската	12a	Метална плоча
1e	Капаче на вентилот	12b	Завртка
2a	Долен дел од лопатка	13	Пумпа за воздух (со манометар)
2b	втора лопатка за веслање (само 507509_2507)	13a	Надворешен навој
3	Рачка за лопатка	14	Црево
4	Прачка за продолжување	14a	Спојка со навој
4a	Рачка за затегање	14b	Приклучок за црево
5	Кутија со комплет за поправка	15	Седло (само 507509_2507)
6	Лепак	16	Ремен
7	Лепенка за репарација	17	Потпирач за нозе (само 507509_2507)
8	Водоотпорна торбица	18	Јамка
9	Врвка	19	Држач за пијалок
9a	Прикачување на врвката	20	Комплет завртки

● Обем на испорака

- 1 даска за стоење на наддување (HG12648/HG12650)
- 1 универзална лопатка (HG12680) (само 507509_2507)
- 1 лопатка (HG12689) (само 507508_2507)
- 1 пумпа за воздух со манометар (HG12676)
- 1 потпирач за нозе (HG12686) (само 507509_2507)
- 1 седло (HG12685) (само 507509_2507)
- 1 ранец (HG12679/HG12688)
- 1 водоотпорна торбица (HG12692/HG12693)
- 1 врвка (HG12671)
- 1 комплет за поправка (HG12683/HG12691)
- 1 US перка (HG12687)
- 1 држач за пијалок (HG12681/HG12690)
- 1 упатство за склопување и ракување

● Технички податоци

Макс. оптоварување:	150 kg
Макс. притисок на воздух:	1 bar (15 psi)
Димензии (напумпана):	320 x 84 x 15 cm (Д x Ш x В)
Големина на пакувањето:	водоотпорна торбица: 49 x 31 x 20,5 cm (В x Ш x Ø долен дел)
Водоотпорна торбица:	волумен: 10L макс. Максимална носивост: 5kg
Ранец:	96 x 48 x 25 cm макс. Носивост: 15kg
Тежина:	HG12648: 10,4 kg (даска) HG12650: 9,9 kg (даска)



Општи безбедносни информации

НЕПОЧИТУВАЊЕТО НА БЕЗБЕДНОСНИТЕ УПАТСТВА ВО ПРИРАЧНИКОТ ЗА УПОТРЕБА МОЖЕ ДА РЕЗУЛТИРА СО ОПАСНОСТИ КАКО ШТО СЕ ПОВРЕДИ И СМРТ, НА ПР ОД ДАВЕЊЕ! ЗАЧУВАЈТЕ ГИ СИТЕ БЕЗБЕДНОСНИ ПРЕДУПРЕДУВАЊА И ИНСТРУКЦИИ ЗА ВО ИДНИНА!

- ⚠ ВНИМАНИЕ!** Вашата претпазливост и самопроценка во водата е исклучително важна. Никогаш не ја преценувајте вашата сила и вештините за управување! Секогаш движете се близу до брегот! Обратете внимание на временските услови, предупредувањата за невреме или какви било светлосни сигнали!
- ⚠ ВНИМАНИЕ!** Секогаш почитувајте ги безбедносните правила и важечките законски прописи за езера и отворени води и секогаш носете одобрен појас за спасување за ваша сопствена безбедност.
- Секогаш користете го производот во согласност со упатствата и информациите на етикетите и во упатството за употреба. Никогаш не го надминувајте максималното оптоварување, притисокот на воздух од 1 bar (15 psi) и бројот на лица наведен на производот и во упатствата за употреба. Секогаш носете елек за спасување.
- Не правете технички промени на производот. Секакви модификации од каков било вид ќе ја нарушат функционалноста на производот и ќе ја понишат гаранцијата.
- Не го менувајте основниот дизајн на производот бидејќи тоа може да ја загрози безбедноста.
- Обратете внимание на информациите на етикетата од производителот на производот.
- Со користење на овој производ, ја потврдувате вашата обврска да ги стекнете потребните знаења и вештини за водни спортови и

навигација на водни патишта. Ова исто така важи и за почитување на важечките правила и закони. Безбедноста во водата е резултат на интеракцијата помеѓу корисникот, временските услови и условите на водата. Со користење на овој производ, ги прифаќате, разбирате и признавате ризиците поврзани со веслањето.

- Надуваната даска, лопатката и долните делови на лопатката се тврди и може да предизвикаат повреди.
- Бидете внимателни со минувачите при транспорт на производот.



⚠ ПРЕДУПРЕДУВАЊЕ! ОПАСНОСТ ПО ЖИВОТ И РИЗИК ОД ПОВРЕДИ ЗА БЕБИЊА И МАЛИ ДЕЦА!

Никога не ги оставајте децата без надзор со материјалот за пакување и производот. Постои опасност од задушвање од материјалот за пакување и ризик по живот од давање и/или удавување. Децата често ги потценуваат опасностите. Држете ги децата секогаш подалеку од производот.

- Овој производ не е наменет за употреба од страна на лица (вклучувајќи деца) со намалени физички, сензорни или ментални способности или недостаток на искуство и/или знаење, освен ако не се под надзор на лице одговорно за нивната безбедност или добиле упатства од тоа лице за тоа како да го користат производот. Децата мора да бидат под надзор за да се осигура дека не си играат со производот.

● Безбедносни упатства за корисникот

- Носете елек за спасување кога сте во вода со производот.
- Не користете го производот под дејство на дрога, лекови или алкохол.
- Веслањето може да биде опасно и физички напорно. Секогаш движете се што е можно поблиску до брегот.
- Не го користете производот за време на поплави или надојдена вода. Веслајте само при безбедни временски услови.
- Информирајте се за тековните временски услови и проверете ја временската прогноза. Обратете внимание на предупредувањата за лоши временски услови или на какви било светлосни сигнали.
- Никога не го користете производот во услови на крајбрежен ветер (ветер што дува од копно кон вода). Водата може лесно да ве однесе.
- Пред да веслате, проверете ја водата за камења, издигнати места, немирни бранови и други опасности. Внимавајте на крајбрежен ветер и струи, менување на плимата и осеката, нивото на водата на реките и пречките во и над водата. Движете се во заштитени крајбрежни области до 150 m.
- Држете безбедно растојание од брзаци, вртлози, остатоци и други пречки.
- Секогаш почитувајте ги локалните регулативи за воден сообраќај.
- Носете заштитен шлем доколку е потребно.
- Секогаш користете врвка за да спречите даската да се оддалечи од вас.
- Носете облека соодветна за времето и условите на водата. Носете костим од неопрен при постудено време. Постои опасност од хипотермија!
- Прикачете ја врвката **9** на себе и на даската. Кога ја користите врвката **9** може да се удри од даската ако ја изгубите контролата. Внимавајте врвката **9** да не биде завиткана околу вашето тело или стапала.
- Не веслајте сами, секогаш веслајте со некој друг.
- Информирајте други луѓе кога одите на веслање. Секогаш носете документи за идентификација со вас.
- Доколку го користите производот надвор од означените места за пливање, погрижете се друго лице постојано да ве надгледува.
- Внимавајте на другите луѓе во водата додека веслате.

- Не го користете производот во близина на бродски сообраќај, други водни пловила, брани или други извори на опасност.
- Не го користете производот во ситуации каде што би можеле да повредите други, како што се пливачи или други лица на плажа.
- Нееднаквата распределба на товарот или лицата на даската, влијае на стабилноста, рамнотежата и однесувањето на производот. Ова може да доведе и до превртување. Кога веслате, секогаш внимавајте вашата тежина да биде што е можно порамномерно распоредена на даската.
- Секоја промена во распределбата на тежината или лицата на даската (како што е додавање на уред за риболов, радар, јарбол, мотор итн.) може значително да влијае на стабилноста, рамнотежата и однесувањето на даската.
- Не ја користете даската ако се сомневате на дупки или испуштање на воздух. Внимателно прочитајте го делот за поправка во ова упатство. Ако една од воздушните комори изгуби воздух за време на употребата на вода, останете смирени и веслајте назад до брегот користејќи го држењето на другата воздушна комора.
- За да избегнете оштетување на даската, не ја користете на карпести брегови, пристаништа, плитки водени површини итн.

● Безбедносни упатства специфични за производот

- Производите на надување се чувствителни на студ. Никога не го превиткувајте или дувајте производот на температури под 15 °C.
- Надувајте го производот на притисок од 0,8 bar (12 psi) до максимален притисок од 1 bar (15 psi).
- Не се обидувајте да го надувате производот со компресор без функционален прекинувач за притисок, кој го запира дувањето на производот откако манометарот ќе покаже 1 bar (15 psi).
- Доколку притисокот на воздухот во производот се зголеми под дејство на директна сончева светлина, ова мора да се компензира со соодветно испуштање на воздух.
- Ако притисокот надмине 1 bar (15 psi), отворете го вентилот и испуштете доволно воздух додека работниот притисок не се врати во рамките на безбедниот работен опсег.
- Проверете дали производот – особено кога е надуван – не доаѓа во контакт со камења, чакал или остри предмети и не се влече или гребе по груби површини, бидејќи тоа може да предизвика оштетување.
- Не го оставајте производот на сонце долго време, туку ставајте го на сенка. Доколку не го користите производот подолг временски период, на пример во зима, чувајте го малку надуван и заштитен од мраз.
- Користете ги само испорачаните или соодветни адаптери за пумпа за приклучување во безбедносни вентили. Употребата на други адаптери може да ги оштети вентилите.
- Не го надувајте производот премногу, бидејќи тоа може да предизвика пукање на споевите. Цврсто затворете го вентилот по надувањето.
- Избегнувајте контакт со топли, остри, зашилени или опасни предмети, хемикалии или течности. Доколку се случи тоа, внимателно проверете го производот за протекување или други оштетувања. Не носете остри или зашилени предмети на даската.
- Држете го производот подалеку од оган и жешки предмети (како што се запалени цигари).
- Не ја транспортирајте даската во возила кога е надувана.

● Пиктограми

▲ ПРЕДУПРЕДУВАЊЕ! Обратете внимание на пиктограмите пред да го користите производот. Во спротивно, може да дојде до повреди и/или материјална штета.

	Општ знак за предупредување
	Општ знак за внимание
	Општ знак за забрана
	Нема заштита од давење.
	Прво прочитајте го упатството за употреба.
	Носете лична заштитна опрема.
	Не користете при крајбрежни ветрови.

	Не користете при крајбрежни струи.
	Не е наменето за деца под 14 години.
	Број на корисници: Возрасни 1, Деца 0
	Само за пливачи!
	Максимална носивост
	Дозволен работен притисок 1 bar, 15 psi
	Безбедно растојание од брегот: 150 m
	Целосно надувајте ги сите воздушни комори.

	Не користете ако има бранови.
	Не користете во немирни води.

● Пред првата употреба

- Пред да го користите овој производ, треба да имате завршено соодветен курс, да посетувате сертифицирано училиште за водени спортови или да добиете инструкции од искусен спортист.
- Не го оптоварувајте производот со тежина поголема од 150 kg. Осигурајте се дека тежината е рамномерно распределена. Во спротивно, постои опасност од повреда и/или оштетување на производот.
- Пред секоја употреба, проверете ги сите делови од производот за оштетувања како што се абеење, протекување, пукнатини или други оштетувања.
- Не го користете производот ако е оштетен.
- Проверете го притисокот на воздухот во даската. Исто така, проверете дали вентилот е цврсто затворен и дали капачето на вентилот [1e] е на место за да се спречи влегување на песок и нечистотија во вентилот. Внимавајте на можно губење на притисокот во даската.
- Никогаш не го оставајте производот без надзор на водата. Струјата може брзо да го однесе производот, што ќе му оневозможи на пливачот да дојде до него.

● Одмотување на даската

- Изберете рамна и чиста површина со доволно простор за распакување и одвиткување на производот.
- Отстранете го целосно материјалот за пакување од производот.
- Проверете дали сите делови се присутни и се во совршена состојба.
- Одмотајте ја даската [1]. Проверете дали на подот нема остри предмети, како што се скршено стакло, песок, чакал или запален јаглен или отпушоци од цигари.

Забелешка: Најдоцна за време на второто склопување на даската, треба да ја проверите за евентуални оштетувања, како што се дупки и пукнатини. Прочитајте го поглавјето „Поправка и одржување“ за да дознаете како овие можат да се запечатат. Откако ќе се најдете на вода, оштетувањето не може да се поправи.

● Пумпање на даската

- Избегнувајте прекумерно наддување, бидејќи постои ризик од прекумерно истегнување или дури и пукање на споевите. Надувајте само до притисок од 1 bar (15 psi).
- Притисокот на воздухот ќе се зголеми поради загревањето од сонцето. Во овој случај, намалете го притисокот на воздухот со испуштање на воздух од даската [1].
- За да ја надувате даската [1], користете ја испорачаната пумпа за воздух [13]. Исто така, можете да користите и комерцијално достапни ножни или рачни пумпи со соодветни додатоци и манометар, за да го надувате производот.

⚠ Отворајте ја иглата на вентилот [1b] само за наддување или издишување. Во спротивно може да се извалка.

- Областа околу вентилот [1a] мора секогаш да биде сува и чиста. Проверете дали вентилот [1a] нема остатоци од нечистотија.
 - Внимавајте да не влезе песок или нечистотија во вентилот [1a].
 - Рачните и електричните пумпи во комбинација со компресор со функција за автоматско исклучување, се исто така погодни за наддување. Овие пумпи се претходно поставени на 15 psi; кога ќе се достигне овој притисок, пумпата автоматски се исклучува. Не користете компресори без функција за автоматско исклучување за наддување на SUP даската.
 - Навртете ја спојката со навој [14a] на цревото [14] на надворешниот навој [13a] од приклучокот на пумпата за воздух [13]. Проверете дали цревото [14] е навртено на навојот означен со „INF“ (сл. B).
 - Поставете ја пумпата за воздух [13] на двотактен режим со вртење на предната рачка надесно (сл. B1). Сега напумпајте ја даската [1].
 - Штом забележите дека е потребен поголем напор, префрлете ја пумпата за воздух [13] на еднотактен режим; за да го направите тоа, свртете ја предната рачка налево (сл. B2). Сега можете да продолжите со пумпање со значително помал напор.
- Забелешка:** Не ја повлекувајте рачката на пумпата за воздух [13] до крај нагоре, туку само доволно колку рацете да ви бидат испружени (сл. F2). Сега користете ја вашата телесна тежина за пумпање, со едноставно свиткување на колената. Рацете остануваат испружени. На овој начин не пумпате со мускулите на рацете, туку со вашата телесна тежина (сл. F3).
- Надувајте ја даската [1] со пумпата за воздух [13] до препорачаниот притисок од 1 bar (15 psi). Проверете го притисокот на манометарот.
 - Престанете со пумпање кога манометарот ќе покаже 1 bar (15 psi).

При пумпање, постапете по следната секвенца:

1. Вентилите се означени со 1 и 2. Отворете ги двете капачиња за вентил [1e] со одвртување спротивно од стрелките на часовникот.
2. Прво, наполнете ја воздушната комора со вентилот број 1: затворете го вентилот 1 со вртење на главата на вентилот така што ќе излезе нагоре (сл. C1) и отворете го вентилот 2 со вртење на главата на вентилот така што ќе турка надолу (сл. C4).
3. Вметнете го приклучокот за црево [14b] во вентилот [1a] и одвртете го крајот на цревото во насока на стрелките на часовникот од вентилот [1a].
4. Откако ќе ја надувате воздушната комора, одвртете го крајот на цревото од вентилот [1a] спротивно од стрелките на часовникот и прикачете го капачето за вентил [1e] на вентилот [1a] и затворете го вентилот [1a] со вртење на капачето за вентил [1e] во насока на стрелките на часовникот.
5. Потоа наполнете ја втората воздушна комора преку вентилот број 2. Затворете го вентилот 2 со вртење на главата на вентилот нагоре (сл. C1).
6. Повторете ги чекорите 3 и 4.

● Монтирање на US перката (сл. E)

- Вметнете ја металната плоча [12a] во дупката во средината на отворот и лизнете ја напред.

Забелешка: Можете да ја користите завртката [12b] за да ја лизнете плочата по должината на отворот.

- Вметнете го задниот дел од US перката [12] во отворот за перката и турнете го нанзад. Туркајте го предниот дел од US перката [12] во отворот за перката и турнете ја US перката [12] напред додека дупката на перката не се најде над дупката на металната плоча [12a].
- Ставете ја завртката [12b] во дупката на перката и зашрафете ја со металната плоча [12a] за да ја фиксирате US перката [12].

Забелешка: Секогаш проверувајте дали перките се насочени кон вас кога ја носите даската [1]. Бидете особено внимателни при ветровито време за да не повредите никого со даската [1].

● Склопување на лопатката (сл. K1)

- Извлечете ја рачката за лопатката [3] додека не се достигне посакуваната должина.

Забелешка: За информации за препорачаната должина на лопатката, видете го поглавјето „Прилагодување на должината на лопатката“.

- Притиснете ја рачката за затегање [4a] на прачката за продолжување [4] за да ја заклучите рачката за лопатката [3].
- Вметнете го долниот дел од лопатката [2a] во отворот на прачката за продолжување [4]. Проверете дали клинот за фиксирање е целосно вметнат во отворот за клинот, на долниот дел од лопатката [2a]. Клинот на прачката за продолжување [4] мора звучно да кликне кога ќе се фиксира во дупката на долниот дел од лопатката [2a].

● Склопување на двостраната лопатка (сл. K2 (само 507509_2507))

- Олабавете ја рачката за затегање [4a] од прачката за продолжување [4].
- Вметнете го долниот дел од лопатката [2b] во крајот на прачката за продолжување [4] со рачката за затегање [4a]. Свртете го долниот дел на втората лопатка [2b] под посакуваниот агол.
- Притиснете ја рачката за затегање [4a] на прачката за продолжување [4] за да ја заклучите рачката за лопатката [2b].
- Вметнете го долниот дел од лопатката [2a] во отворот на прачката за продолжување [4]. Проверете дали клинот за фиксирање е целосно вметнат во отворот за клинот. Клинот на прачката за продолжување [4] мора звучно да кликне кога ќе се фиксира во дупката.

● Расклопување на производот

- За расклопување, изберете чиста, рамна површина со доволно простор.
- Следните чекори го опфаќаат расклопувањето:
 - Отстранување на US перката [12] и други додатоци (потпирач за нозе [17], седло [15])
 - Испуштање на воздух од даската [1]
 - Свиткување на даската [1]
 - Расклопување на лопатката на нејзините поединечни делови

Забелешка: Отстранете ја US перката [12] пред да го испуштите воздухот од даската [1].

● Расклопување на US перката:

- За да ја расклопите US перката [12] постапете по обратен редослед како што е опишано во поглавјето „Монтирање на US перката“.

● Расклопување на лопатката:

- За да ја расклопите лопатката, постапете по обратен редослед како што е опишано во поглавјето „Склопување на лопатката“ или „Склопување на двостраната лопатка“.

● Испуштање воздух (сл. C1-4):

- Поставете ја сувата даска [1] рамно на подот и отворете ги двете капачиња за вентилите [1e] со притискање на иглата за вентилот [1b] надолу и истовремено вртење во насока на стрелките на часовникот.
- Притиснете ја иглата за вентилот [1b] само малку надолу, така што воздухот полека ќе излегува.
- Испуштете го воздухот.
- Алтернативно, можете да ја користите пумпата за воздух [13] за целосно да ја издишите даската [1] со прицврстување на цревето [14] на пумпата за воздух [13] нанзад. Поврзете го цревето [14] со еден од вентилите [1a]. Главата на вентилот мора да биде долу. Свртете ја главата на вентилот надесно (сл. C4) и вшмукајте го преостанастиот воздух од даската [1] додека не стане целосно рамна.
- Потоа свртете ја главата на вентилот спротивно од стрелките на часовникот така што ќе излезе нагоре (сл. C1).

● Преклопување на производот (сл N1-5):

- Поставете ја даската [1] рамно на подот (сл. N1).
- Потоа превиткајте ја даската [1] еднаш и поставете го предниот дел врз задниот дел (сл. N2).
- Потоа повторно превиткајте го задниот крај онолку колку да не се свиткаат надворешните перки под даската [1] (сл. N3).
- ❗ **Не ја превиткувајте даската [1] по надворешните рабови на отворот за перката. Ова води до прекумерно истегање на даската [1].**
- Сега превиткајте ја спротивната страна приближно до средината (сл. N4).
- Потоа превиткајте ја даската [1] повторно на спротивната страна, така што надворешните перки ќе дојдат одозгора (сл. N5).
- Прицврстете ја даската [1] со ременот.

● Користење на производот

● Прилагодување на должината на лопатката

- Застанете исправено и испружете ја едната рака нагоре, свиткувајќи ја дланката под приближно прав агол (сл. J).
- Отворете ја рачката за затегање [4a] на лопатката и лизгајте го продолжетокот нагоре додека рачката на лопатката не се вклопи под вашата дланка.

Забелешка: За оптимално ракување, вториот долен дел на лопатката [2b]/рачката на лопатката [3] мора цврсто да се поврзе со продолжетокот [4] со помош на рачката за затегање [4a]. Доколку е потребно, можеби ќе треба да ги прилагодите завртките на рачката за затегање [4a] за да се осигурате дека вториот долен дел на лопатката [2b]/рачката на лопатката [3] е цврсто наместен.
- Затворете ја рачката за затегање [4a]. Лопатката сега е наместена на точната должина.

❗ **Важно: Не ја извлекувајте рачката за лопатката 3 надвор од ознаката „STOP“. Лопатката тогаш повеќе не е стабилна и постои ризик од кршење.**

● Употреба на вода

Забелешка: Внимавајте да не повредите никого кога ја носите даската 1 во ветровити услови. Секогаш држете ги перките насочени кон вашето тело.

Забелешка: Имате можност да ја користите даската 1 со стоење или седење.

Употреба во стоечка положба:

- Во оваа положба, користете ја врвката 9 како дополнителна безбедносна мерка.
- Секогаш закачувајте ја врвката 9 на глуждот кога дува крајбрежен ветар.
- Доколку се најдете во итна ситуација на вода, секогаш останете на даската 1. Особено при силни крајбрежни ветрови, никогаш не смеете да ја напуштате даската 1, во спротивно може да се удавите. Во таков случај, привлечете внимание кон себе со меѓународниот сигнал за помош: Застанете или седнете на даската 1 и полека и јасно кревајте ги и спуштајте ги рацете испружени на страните (сл. P).
- За да ја прикачите врвката 9, постапете како што е прикажано на слика G:
 1. Олабавете ја лепливата лента на приклучокот за врвката 9a и извадете ја јамката од врвката 9b.
 2. Протнете го јазолот од јамката на врвката 9b низ D-прстенот 1c на задниот крај од производот и повлечете го назад низ добиената јамка.
 3. Повлечете го јазолот на јамката на врвката 9b за да ја затегнете јамката.
 4. Протнете го отворениот приклучок за врвката 9a низ јамката за врвката 9b, превиткајте го и осигурајте се дека го покрива јазолот на јамката за врвката 9b.
 5. Превиткајте го приклучокот за врвката 9a три пати за поголема безбедност.
 6. Повлечете го приклучокот за врвката 9 за да проверите дали е безбедно прицврстено.

Употреба во седечка положба (само 507509_2507):

За да ја користите даската 1 во седечка положба, мора да ги монтирате потпирачот за нозе 17 и седлото 15 (сл. O). За да го направите тоа, постапете на следниот начин:

Поставување на потпирачот за нозе 17 (само 507509_2507):

- Протнете го крајот од цевката на потпирачот за нозе 17 од страна низ првата јамка 18.
- Протнете ја спротивната страна низ втората јамка 18 додека и двете не се најдат на средината од даската 1.

Поставување на седлото 15 (само 507509_2507):

- Поставете го седлото 15 на даската 1 така што нозете ќе ви бидат малку свиткани кога петите го допираат потпирачот за нозе 17.

Забелешка: Растојанието до потпирачот за нозе е многу важно. Прилагодете го правилно за да можете ефикасно да го користите потпирачот за нозе 17.

- Заземете седечка положба, подигнете се со двете раце и лизнете го задникот наназад во седлото 15. Наместете го потпирачот за грб така што ќе седите исправено.

- Фиксирајте го седлото 15 со прицврстување на карабинерите на четирите прилагодливи ремени 16 на D-прстените 1c на даската 1.
- Поставете го седлото на даската 1, внатрешниот дел на потпирачот за грб мора да биде свртен кон потпирачот за нозе 17.
- Прицврстете го потпирачот за грб со закачување на четирите ремени 16 со карабинери во четирите D-прстени 1c на задната страна од даската 1.
- Поставете го седлото 15 така што нозете ќе ви бидат малку свиткани кога го допираат потпирачот за нозе 17.

Качување на даската (сл. L):

- Застанете странично до даската (сл. L1).
- Поставете ја лопатката на даската 1 под прав агол во однос на даската, малку пред средната рачка за транспорт на даската 1d (сл. L2).
- Сега клекнете на даската зад лопатката во плитка вода (сл. L3). Посегнете по лопатката без да ја кревате. Рацете се широко разделени.
- Сега поместете ја едната нога напред и поставете ја на даската 1 приближно на висина на средната рачка за транспорт на даската 1d (сл. L4). Поставете ја и другата нога до средната рачка за транспорт на даската 1d.
- Застанете со нозете раширени на даската 1, по можност лево и десно од средната рачка за транспорт на даската 1d.
- Сега свиткајте ги колената малку наназад и во исто време подигнете ја лопатката хоризонтално нагоре (сл. L5).
- Сега полека застанете исправено; лопатката ќе ви помогне да ја одржите рамнотежата. Сега стоите со нозете раширени на даската (сл. L6) и можете да почнете да веслате.

Правилна техника на веслање (сл. M):

Забелешка: Надлактицата, чија рака ја држи рачката при веслање, секогаш треба да остане исправена за време на процесот на веслање.

- Потопете ја лопатката во водата што е можно понапред, директно до даската 1 (сл. M1). Долната рака, што ја држи лопатката приближно на ширина на рамената, исто така е исправена (сл. M2).
- Сега, со испружена надлактица, повлечете ја лопатката кон вас со долната рака (сл. M3). Свиткајте ја долната рака кога го правите тоа. Треба да го вадите долниот дел на лопатката од водата на ниво на вашите стапала (сл. M4). Повторете го процесот.

● Прикачување на држачот за пијалок

- Прикачете го држачот за пијалок 19 на гумените врвки на предниот крај од производот (сл. Q1).
- Вметнете ги вкрстените врвки во четирите вдлабнатини на долниот дел од држачот за пијалок 19 (сл. Q2).
- Прицврстете го држачот за пијалок 19 со лесно вртење во насока на стрелките на часовникот (сл. Q3).
- За да го извадите држачот за пијалок 19, олабавете го со малку вртење спротивно од стрелките на часовникот.

● Транспорт

- Не ја транспортирајте даската 1 на возила кога е надувана.

Ранец 10:

- За транспорт или складирање, можете да ги ставите сите додатоци во ранецот 10.

- Расклопете го производот како што е опишано во поглавјето „Расклопување на производот“.
- Проверете дали е целосно чист, сув и свиткан.
- Ставете ја даската [1] со сите поединечни делови и додатоци складирани во водоотпораната торбича [8] во ранецот [10] (максимален капацитет на полнење: 15 kg).

Забелешка: Ранецот [10] се користи само за транспорт и складирање на даската [1] и нејзините додатоци.

Водоотпорна торбича [8]:

Забелешка: Имајте предвид дека водоотпораната торбича [8] не е целосно водоотпорна. Не чувајте деликатни предмети, како што се фотоапарати, во неа.

- Чувајте ги помалите додатоци во водоотпораната торбича [8].
- Превиткајте го горниот дел од водоотпораната торбича [8] најмалку двапати, колку што е можно поцврсто.
- Цврсто затворете ја водоотпораната торбича [8] со копчата.

Складирање

- Чувајте го производот на суво место без прашина, подалеку од директна сончева светлина и изложеност на значителни температурни бранувања.
- Доколку даската [1] нема да се користи подолг временски период, се препорачува да се чува рамно, по можност со малку воздух во неа.
- Чувајте го производот на безбедно место подалеку од дофат на деца.
- Не оставајте тешки или остри предмети на даската [1].
- Не го тријте производот на тврди или абразивни површини пред складирање.
- Проверете дали нема песок или чакал помеѓу наборите на даската [1]. Ова може да доведе до абеење или дупки за време на складирањето.
- Проверете го производот за знаци на абеење или стареење по подолготрајно складирање.
- Ако ја чувате даската [1] свиткана подолго на ладно време, материјалот може да се скине.
- Ако даската [1] и додатоците нема да се користат подолго време, препорачуваме да ги чувате во испорачаниот ранец [10] (на пр.: US перка, лопатка, водоотпорна торбича, пумпа за воздух, комплет за поправка, врвка).

Чистење и нега

- Не користете агресивни средства за чистење, четки со метални или најлонски влакна или остри или метални предмети како на пр. ножеви.
- Користете само слаби средства за чистење.
- Чистете ја даската [1] по секоја употреба кога иглата на вентилот [1b] е затворена.
- Отстранете ја US перката [12], како што е опишано во делот „Расклопување на US перката“.
- Поставете ја даската [1] на чиста, сува и рамна површина.
- Исплакнете ги даската [1] и US перката [12] со чиста вода и блага сапуница, за да ги отстраните кристалите од сол, зрната песок и другата нечистотија.
- Избришете ги сите делови од производот со сува и мека крпа. Потоа, оставете даската [1] и US перката [12] целосно да се исушат.

Поправка и одржување

- **▲ ПРЕДУПРЕДУВАЊЕ!** Извршувајте ги сите поправки во добро проветрена просторија и избегнувајте вдишување на токсични испарувања. Избегнувајте контакт со кожата или очите. Чувајте ги материјалите за поправка (лепак, растворувачи итн.) подалеку од дофат на деца.
- **▲ ПРЕДУПРЕДУВАЊЕ!** Споевите не смеат да се поправаат со лепење. Само производителот на даската [1] може да ги поправи споевите.
- Никогаш не поправајте сами поголеми дупки. Можете да ги поправите помалите дупки со вклучениот комплет за поправка.
- Проверете ја даската [1] за губење на притисок, дупки или пукнатини пред секоја употреба. Ако од даската [1] излегува воздух, тоа може да се должи на протекување на вентилот [1a], дефектен вентил [1a] или дупка на самата даска [1].

Поправка на вентил

За да проверите дали вентилите [1a] протекуваат, постапете на следниот начин:

- Свртете го капачето на вентилот [1e] спротивно од стрелките на часовникот и извадете го од вентилот [1a].
- Проверете дали во вентилот [1a] нема песок или други туѓи тела.
- Затворете ја иглата на вентилот [1b].
- Целосно надувајте ја даската [1].
- Истурете вода со сапуница врз областа околу вентилот [1a]. Ако не се формираат меурчиња, вентилот [1a] диктува. Меѓутоа, ако се формираат меурчиња околу вентилот [1a], воздухот излегува. Вентилот [1a] мора или да се затегне или да се замени.

Затегнање на вентилот [1a] (сл. D):

▲ ПРЕДУПРЕДУВАЊЕ! Никогаш не го користете клучот за вентил [11] за да го затегнете вентилот [1a] кога даската [1] е под притисок. Во спротивно, постои опасност од повреда.

- Ставете го клучот за вентил [11] на вентилот [1a] додека целосно не го покрие вентилот [1a]. Затегнете го вентилот [1a] со вртење во насока на стрелките на часовникот.
- Повторете го тестот со вода со сапуница.
- Доколку по затегнувањето, повторно се формираат меурчиња од сапун околу вентилот [1a], тој мора да се замени со нов.

Замена на вентилот [1a] (сл. D):

- Ставете го клучот за вентил [11] на вентилот [1a] додека целосно не го покрие вентилот.
- Свртете го капачето на вентилот [1e] спротивно од стрелките на часовникот и извадете го неисправниот вентил [1a] од куќиштето на вентилот.
- Вметнете нов вентил [1a] во куќиштето на вентилот. За најдобро можно дихтување, се препорачува да нанесете мала количина силиконска маст или вазелин околу вентилот [1a].
- Поставете го клучот за вентил [11] на вентилот [1a] и затегнете го во насока на стрелките на часовникот.

Забелешка: Ако вентилот [1a] протекува и затегнувањето со клучот за вентил [11] не помогне, одвртете го горниот дел од вентилот [1a] целосно со клучот за вентил [11]. Отстранете ја сета ситна нечистотија од мембраната на вентилот. Откако ќе го навртите, проверете дали вентилот [1a] дихтува.

● Поправки на даската

❗ **Пред да го користите производот во вода по поправка, проверете дали лепенката за репарација [7] дихтува и е правилно залепена. Во никој случај не треба да се обидуваат сами да поправат големи оштетени површини. Однедете го производот во специјализирана работилница.**

Наоѓање на дупки:

- Нанесете вода со сапуница на местото на даската [1] каде што се сомневате дека има дупка. Меурчиња од сапуница се формираат таму каде што воздухот излегува од даската [1].
- Означете го местото.
- Исплакнете ја даската [1] со чиста вода и избришете ја пред да започнете со поправката.

Лепење на дупки:

- Поправајте ги дупките само со соодветно лепило. Во испораката е вклучен лепак [6]. Поправките со несоодветно лепило може да предизвикаат дополнителни оштетувања. Соодветни лепила можете да најдете и во специјализирани продавници.
- Откако ќе ја лоцирате дупката или дупките, испуштете го целосно воздухот од даската [1].
- Темелно исчистете ја областа што треба да се поправи.
- Исушете ја исчистената површина.
- Измерете и исечете парче лепенка за репарација [7] доволно големо за да ја покрие оштетената површина плус 1,5 cm околу неа.
Забелешка: Доколку имате можност, проверете дали површината околу оштетената област како и лепенката за репарација [7] се без масноти.
- Нанесете го лепакот [6] рамномерно на површината околу оштетената област и на самата лепенка за репарација [7].
- Оставете лепакот да се исуши приближно 3-4 минути (на температура од приближно 20-25°C).
- Поставете ја лепенката за репарација [7] на површината на даската така што и двете лепливи површини ќе бидат свртени една кон друга.
- Притиснете ја лепенката за репарација [7] на даската [1] со помош на тврд предмет.
Забелешка: Погрижете се да работите на рамна површина без набори или испакнатини. Користејќи заоблен предмет, внимателно отстранете ги сите меурчиња, движејќи се од центарот кон надвор.
- Оставете лепакот да се исуши најмалку 12 часа.
- Откако ќе се исуши, нанесете уште лепак околу рабовите на лепенката за репарација [7]. Доволно е лепилото на овие споеви да се суши околу 4 часа.

● Одржување на пумпата за воздух (сл. R)

- Проверете дали пумпата за воздух [13] е добро подмачкана пред и за време на употребата.
- За подмачкување на пумпата за воздух [13], отворете го капачето на врвот и нанесете тенок слој масло или маст на површините и цевките за дихтување. Користете силиконско масло без киселини.

● Одлагање

Амбалажата е направена од еколошки материјали кои можете да ги одложите преку локалните центри за рециклирање.

Варијантите за одлагање на истрошениот производ можете да ги дознаете во Вашата општина или градска администрација.

● Постапка во случај на гаранција

За да се обезбеди брзо обработување на вашето барање, ве молиме следете ги следниве упатства:

Ве молиме за сите прашања чувајте ја фискалната сметка и бројот на артиклот (IAN 507508_2507, 507509_2507) како доказ за набавката.

Бројот на артиклот земете го од типската плочка на производот, отпечатокот на производот, од насловната страница на Вашето упатство (долу лево) или на налепницата на задната или долната страна на производот.

Ако се појават функционални проблеми или други дефекти, најпрво контактирајте ја сервисната служба наведена подолу по телефон или е-пошта.

Производ што е забележан како дефектен можете, заедно со доказот за купување (фискална сметка) и со наведување на дефектот и времето кога се појавил, да го испратите без трошоци на наведената сервисна адреса.

● Сервис

ⓂК Северна Македонија

Тел.: 0800 90698

Е-мeйл: owim@lidl.mk

Legjenda e piktogrameve të përdorur	Faqe	74
Hyrje	Faqe	74
Përdorimi sipas qëllimit.....	Faqe	74
Përshkrimi i pjesëve.....	Faqe	74
Përmbajtja e paketës.....	Faqe	74
Të dhënat teknike.....	Faqe	74
Udhëzime të përgjithshme për sigurinë	Faqe	74
Udhëzime sigurie të personalizuar.....	Faqe	75
Udhëzime sigurie specifike për produktin.....	Faqe	75
Piktogramet.....	Faqe	75
Para përdorimit të parë	Faqe	77
Shtrirja e bordit.....	Faqe	77
Pompimi i bordit.....	Faqe	77
Montimi i finës US.....	Faqe	77
Montimi i lopatës së thjeshtë.....	Faqe	77
Montimi i lopatës së dyfishtë.....	Faqe	78
Çmontimi i produktit.....	Faqe	78
Përdorimi i produktit	Faqe	78
Regullimi i gjatësisë së lopatës.....	Faqe	78
Përdorimi në ujë.....	Faqe	78
Vendosja e mbajtësit të pijeve	Faqe	79
Transporti	Faqe	79
Ruajtja	Faqe	79
Pastrimi dhe kujdesi	Faqe	79
Riparimi dhe mirëmbajtja	Faqe	80
Riparimet në ventil.....	Faqe	80
Riparimet në bord.....	Faqe	80
Mirëmbajtja e pompës së ajrit	Faqe	80
Asgjësimi	Faqe	80
Trajtimi në rast të garancisë	Faqe	80
Shërbimi	Faqe	81

Legjenda e piktogramave të përdorur

	Lexoni udhëzimet!
	Udhëzime sigurie
	Udhëzime për veprime

SUP-Allround që fryhet/SUP Exotic

● Hyrje



Ne ju urojmë për blerjen e produktit tuaj të ri. Ju keni zgjedhur një produkt të cilësisë së lartë. Para përdorimit të parë, njihuni me produktin. Lexoni me kujdes manualin e mëposhtëm dhe udhëzimet për sigurinë. Përdorni produktin vetëm siç është përshkruar dhe për fushat e caktuara të përdorimit. Ruani këtë udhëzim në një vend të sigurt. Dorëzojini të gjitha dokumentet së bashku me produktin kur ia kaloni palëve të treta.

● Përdorimi sipas qëllimit

Ky produkt është i destinuar si bord Stand-up-Paddle për lundrim me lopatë në zonat e mbrojtura të bregut deri në 150 m; por nuk duhet të përdoret në asnjë rast në zonat e mbrojtura natyrore me vendqëndrime të mbetjeve të kafshëve. Ky produkt është i destinuar për të lundruar me lopatë në ujëra të mbrojtura pranë bregdetit, gjire të vogla, liqene të vogla, lumenj të ngushtë dhe kanale. Mos e përdorni produktin gjatë erërave të forta dhe/ose në valë të thyer. Ky produkt nuk është mjet ndihmës për not, nuk duhet të përdoret si lodër uji ose si pajisje për sporte dimërore. Mund të përdoret vetëm nga persona që dinë të notojnë. Nuk është i përshtatshëm për fëmijët nën 14 vjeç. Para se të përdorni këtë produkt, duhet të merrni pjesë në një kurs përkatës, të ndiqni një shkollë të certifikuar ose të udhëzoheni nga një sportist me përvojë. Produkti është i destinuar vetëm për përdorim privat dhe nuk duhet përdorur për qëllime komerciale.

● Përshkrimi i pjesëve

1	Bord	9b	Laku i litarit
1a	Ventil	10	Çantë shpine
1b	Gjilpërë e ventilit	11	Çelësi i ventilit
1c	Unazë në formë D	12	Finë US
1d	Dorezë për transportimin e bordit	12a	Pllakë metalike
1e	Kapaku i ventilit	12b	Vidë
2a	Tehu i lopatës	13	Pompë ajri (me manometër)
2b	Tehu i dytë i lopatës (vetëm 507509_2507)	13a	Fije e jashtme
3	Shkopi i lopatës	14	Tubë
4	Shtyllë zgjatëse	14a	Kapaku me fije
4a	Levë mbyllëse	14b	Lidhësi i tubit
5	Kuti për set riparimi	15	Ulëse (vetëm 507509_2507)
6	Ngjithës	16	Rrip
7	Ngjithës riparimi	17	Mbështetëse për këmbët (vetëm 507509_2507)
8	Çanta mbrojtëse nga lagështia	18	Laku
9	Litar	19	Mbajtës i pijeve
9a	Fiksimi i litarit	20	Set vidash

● Përmbajtja e paketës

- 1 bord i fryrë Stand-up-Paddle (HG12648/HG12650)
- 1 lopatë universale (HG12680) (vetëm 507509_2507)
- 1 lopatë (HG12689) (vetëm 507508_2507)
- 1 pompë ajri me manometër (HG12676)
- 1 mbështetëse për këmbët (HG12686) (vetëm 507509_2507)
- 1 ulëse (HG12685) (vetëm 507509_2507)
- 1 çantë shpine (HG12679/HG12688)
- 1 çantë mbrojtëse nga lagështia (HG12692/HG12693)
- 1 litar (HG12671)
- 1 set riparimi (HG12683/HG12691)
- 1 finë US (HG12687)
- 1 mbajtës i pijeve (HG12681/HG12690)
- 1 manual për montim dhe përdorim

● Të dhënat teknike

Ngarkesa maksimale:	150 kg
Presioni maksimal i ajrit:	1 bar (15 psi)
Përmasat (e pompuar):	320 x 84 x 15 cm (Gjatësi x Gjerësi x Lartësi)
Përmasa e paketimit:	çantë mbrojtëse nga lagështia: 49 x 31 x 20,5 cm (Lartësi x Gjerësi x Ø dysheme)
Çanta mbrojtëse nga lagështia:	Vëllimi: 10 L maksimumi Forca mbajtëse 5 kg
Çantë shpine:	96 x 48 x 25 cm maksimumi Kapaciteti i ngarkesës: 15 kg
Pesha:	HG12648: 10,4 kg (bordi) HG12650: 9,9 kg (bordi)



Udhëzime të përgjithshme për sigurinë



MOSBATIMI I UDHËZIMEVE TË SIGURISË NË MANUALIN E PËRDORIMIT MUND TË SJELLË RREZIQE PËR LËNDIME OSE EDHE VDEKJE, P.SH. MBYTJA NË UJË! RUAJINI TË GJITHA UDHËZIMET E SIGURISË DHE INSTRUKSIONET PËR TË ARDHMEN!

- ⚠ VËMENDJE!** Kujdesi dhe vetëvlerësimi juaj në ujë është jashtëzakonisht i rëndësishëm. Mos e mbivlerësoni asnjëherë forcën dhe aftësitë tuaja të drejtimit! Qëndroni gjithmonë në afërsi të bregut! Kushtojni vëmendje kushteve të motit, paralajmërimeve për stuhi ose sinjale të mundshme ndriçuese!
- ⚠ VËMENDJE!** Ju lutemi respektoni gjithmonë rregullat e sigurisë dhe dispozitat ligjore në fuqi për liqenet dhe ujërat e hapura, dhe për sigurinë tuaj mbani gjithmonë një jelek shpëtimi të certifikuar.
- Përdorni produktin gjithmonë sipas udhëzimeve dhe informacioneve në etiketat dhe manualin e përdorimit. Kujdesuni gjithmonë që ngarkesa maksimale, presioni i ajrit të mos kalojë 1 bar (15 psi) dhe numri i personave të mos tejkalojë sipas specifikimeve në produkt dhe në manualin e përdorimit. Gjithmonë mbani një jelek shpëtimi.
- Mos bëni ndryshime teknike në produkt. Çdo ndryshim, pavarësisht nga lloji, ndikon në funksionimin e produktit dhe çon në humbjen e garancisë.
- Mos e bëni ndryshime në strukturën bazë të produktit, pasi kjo mund të rrezikojë sigurinë.
- Keni parasysh të dhënat në tabelën e prodhuesit të produktit.
- Me përdorimin e këtij produkti, pranoni përgjegjësinë për të siguruar njohuritë dhe aftësitë e nevojshme për sporte ujore dhe navigimin në ujëra. Kjo vlen edhe për respektimin e rregullave dhe ligjeve në fuqi. Siguria në ujë është rezultat i bashkëpunimit midis përdoruesit, motit dhe kushteve

të ujit. Me përdorimin e këtij produkti pranoni, kuptoni dhe njihni rreziqet e lidhura me sportin e lundrimit me lopatë.

- Bordi i pompuar, lopata dhe tehet janë të fortë dhe në disa raste mund të shkaktojnë lëndime.
- Gjatë transportimit të produktit, kushtojini vëmendje personave përreth.
-  **PARALAJMËRIM! RREZIK PËR JETËN DHE AKSIDENT PËR FËMIJËT E VEGJËL DHE FËMIJËT!** Mos i lini asnjëherë fëmijët pa mbikëqyrje me materialin e ambalazhit dhe produktin. Ekziston rreziku i mbytjes nga materialet e paketimit dhe rrezik për jetën nga ngufatja dhe/ose mbytja në ujë. Fëmijët shpesh nënvlerësojnë rreziqet. Mbani fëmijët përherë larg produktit.
- Ky produkt nuk është i destinuar për t'u përdorur nga persona (përfshirë fëmijët) me aftësi të kufizuara fizike, sensorike ose mendore, ose që nuk kanë përvojën dhe/ose njohuritë e nevojshme, përveç nëse ata mbikëqyren nga një person i përgjegjshëm për sigurinë e tyre ose kanë marrë udhëzime nga ai person mbi mënyrën e përdorimit të produktit. Fëmijët duhet të mbikëqyren për të siguruar që ata nuk luajnë me produktin.

● Udhëzime sigurie të personalizuar

- Vishni një jelek shpëtimi kur ndodheni me produktin në ujë.
- Mos e përdorni produktin nën ndikimin e drogës, ilaçeve ose alkoolit.
- Sporti i lundrimit me lopatë mund të jetë i rrezikshëm dhe fizikisht i lodhshëm. Qëndroni gjithmonë sa më afër të jetë e mundur në breg dhe në plazh.
- Mos e përdorni produktin gjatë përmblyetjeve ose vërshimeve. Lundroni me lopatë vetëm në kushte të sigurta moti.
- Informohuni mbi kushtet aktuale të motit dhe kontrolloni parashikimet e motit. Kushtojini vëmendje paralajmërimeve për stuhi ose sinjale të mundshme ndriçuese.
- Asnjëherë mos e përdorni produktin në kushte ere në det të hapur (erë që fryn nga toka drejt trupit të ujit). Mund të zhvendoseni lehtësisht nga era ose rryma.
- Kontrolloni ujin para lundrimit për shkëmbinj, vende ankorimi, dallgëza dhe rreziqe tjera. Kujdes me erën që fryn nga toka dhe me rrjedhat, ndryshimet e baticës dhe zbaticës, nivelin e ujit në lumenj dhe pengesat në dhe mbi ujë. Qëndroni në zonat e mbrojtura pranë bregut deri në 150 m.
- Mbani një distancë të sigurt nga rrjedhat e shpejta, spiralet, mbeturinat dhe pengesat tjera.
- Gjithmonë ndiqni rregullat lokale të navigacionit.
- Mbani një helm të mbrojtëse nëse është e nevojshme.
- Përdorni gjithmonë një litar, që bordi të mos largohet nga ju.
- Vishni rroba të përshtatshme për motin dhe kushtet e ujit. Në mot të freskët, vishni një kostum neopreni gjatë lundrimit me lopatë. Ekziston rreziku i hipotermisë!
- Fiksoni litarin  tek vetja dhe tek bordi. Nëse përdorni litarin , në rast humbje kontrolli mund të përplaseni me bordin. Kujdesuni që litari  të mos ngatërrohet rreth trupit tuaj ose këmbëve tuaja.
- Mos lundroni vetëm, por gjithmonë bashkë me të tjerët.
- Njoftoni persona tjerë kur shkoni në një shëtitje me lopatë. Merrni gjithmonë me vete dokumentet tuaja të identifikimit.
- Nëse përdorni produktin jashtë zonave të përcaktuara për larje, sigurohuni që një person tjetër t'ju mbajë gjithmonë nën vëzhgim.
- Gjatë lundrimit, kushtojini vëmendje personave të tjerë që janë në ujë.
- Mos e përdorni produktin pranë trafikut të anijeve, mjeteve të tjera ujore, digave, portave dhe burimeve të tjera të rrezikut.
- Mos e përdorni produktin në situata ku mund të lëndohen tjerët, p.sh. persona që notojnë ose lahen në plazh.
- Një shpërndarje e pabarabartë e ngarkesës ose e personave në bord ndikon në stabilitetin, ekuilibrin dhe sjelljen e produktit. Kjo mund të

shkaktojë përmbyse. Gjatë lundrimit, kujdesuni që pesha juaj të shpërndahet sa më njëtrajtshëm në bord.

- Çdo ndryshim në shpërndarjen e ngarkesës ose personave në bord (si shtimi i një pajisjeje, peshkimi, radarit, masfit të palosshëm, motorit etj.) mund të ndikojë ndjeshëm në stabilitetin, ekuilibrin dhe sjelljen e bordit.
- Mos e përdorni bordin tuaj nëse dyshoni për shpime, vrima ose rrjedhje. Lexoni me kujdes seksionin e riparimit në këtë manual. Nëse njëra nga dhomat e ajrit humbet ajër gjatë përdorimit në ujë, qëndroni të qetë dhe lundroni përsëri në breg duke përdorur ngjitjen e dhomës së mbetur të ajrit.
- Për të shmangur dëmtimet e bordit, sigurohuni që të mos e përdorni atë pranë brigjeve shkëmbore, kalatave, vendeve të cekta etj.

● Udhëzime sigurie specifike për produktin



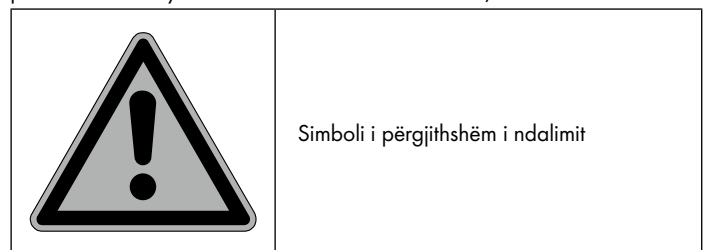

- Produktet e pompuar janë të ndjeshme ndaj të ftohtit. Asnjëherë mos e palosni dhe mos e fryni produktin në temperatura nën 15 °C.
- Pomponi produktin me një presion prej 0,8 bar (12 psi) deri në një presion maksimal prej 1 bar (15 psi).
- Mos u përpuni ta pomponi produktin me një kompresor pa një ndërrues funksional, i cili ndalon fryrjen e produktit sapo manometri të tregojë 1 bar (15 psi).
- Nëse presioni i ajrit rritet nën dritën e drejtpërdrejtë të diellit, duhet të balancohet duke lëshuar ajrin sipas nevojës.
- Nëse presioni kalon 1 bar (15 psi), hapni ventilin dhe lëshoni ajër sa të nevojitet derisa presioni të jetë sërish në kufirin e sigurt të funksionimit.
- Keni kujdes që produkti – veçanërisht kur është i pompuar – të mos preket gurë, zhavorr ose sende me maje të mprehta dhe të mos gërvishet apo të fërkohet nëpër sipërfaqe të ashpra, sepse kjo mund të shkaktojë dëmtime.
- Mos e lini produktin për një kohë të gjatë në diell, por vendoseni atë në hije. Nëse nuk e përdorni produktin për një kohë të gjatë, p.sh. në dimër, ruajeni atë pak të pompuar dhe pa ngrica.
- Përdorni vetëm adapterët e pompës të përfshirë ose të përshtatshëm për t'u futur në ventilat e sigurisë. Përdorimi i adapterëve tjerë, mund të dëmtojnë ventilat.
- Mos e fryni shumë produktin, pasi ekziston rreziku që qepjet të thyhen. Mbyllni mirë ventilin pas pompimit.
- Shmangni kontaktin me objekte të nxehta, me skaj të mprehtë, me maja të rrezikshme, kimikate ose lëngje. Nëse kjo megjithatë ndodh, kontrolloni produktin me kujdes për rrjedhje ose dëmtime tjera. Mos merrni me vete objekte të mprehta ose me majë në bord.
- Mbani produktin larg zjarrit dhe objekteve të nxehta (si p.sh. cigare të nderzura).
- Mos e transportoni bordin në gjendje të pompuar mbi mjete.

● Piktogramet

▲ PARALAJMËRIM! Keni parasysh piktogramet para se të përdorni produktin. Përdryshe mund të ndodhin lëndime dhe/ose dëme materiale.

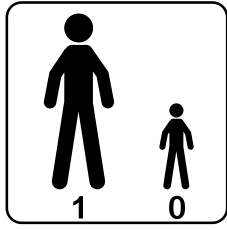

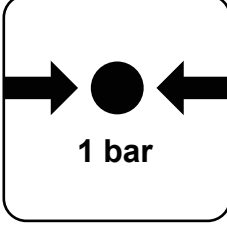
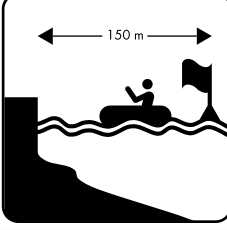
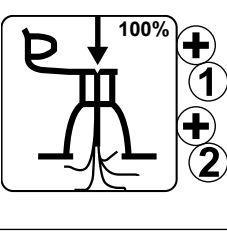
	Simboli i përgjithshëm i detyrimit
	Shenja e përgjithshme e ndalimit
	Nuk ofron mbrojtje kundër mbytjes nga uji.
	Së pari lexoni manualin e përdorimit.
	Vishni pajisjen personale mbrojtëse.
	Mos e përdorni në erëra në det të hapur.
	Mos e përdorni në rryma në drejtim të largimit nga bregu.
	Nuk lejohet për fëmijë nën moshën 14 vjeç.

	Numri i përdoruesve: Të rritur: 1, fëmijë: 0
	Vetëm për notuesit!
	Kapaciteti maksimal i ngarkesës
	Presioni operativ i lejuar: 1 bar, 15 psi
	Distanca e sigurt nga bregu: 150 m
	Të gjitha dhomat e ajrit të jenë plotësisht të pompuara.
	Mos e përdorni në valët që thyhen.
	Mos e përdorni në ujëra të egra.

● Para përdorimit të parë

- Para se ta përdorni këtë produkt, duhet të merrni pjesë në një kurs përkatës, të ndiqni një shkollë të certifikuar të sporteve ujore ose të udhëzoheni nga një sportist me përvojë.
- Mos e ngarkoni produktin me më shumë se 150 kg. Sigurohuni që pesha të jetë e shpërndarë në mënyrë të barabartë. Përndryshe rrezikohen lëndimet dhe/ose dëmtimet e produktit.
- Kontrolloni të gjitha pjesët e produktit para çdo përdorimi për dëmtime si konsumim, çarje, rrjedhje ose dëmtime të tjera.
- Mos e përdorni produktin nëse është i dëmtuar.
- Kontrolloni presionin e ajrit në bord. Kontrolloni gjithashtu nëse ventili është i mbyllur mirë dhe nëse kapaku i ventilit [1e] është vendosur, në mënyrë që papastërtitë të mos hyjnë në ventil. Keni kujdes për mundësinë e humbjes së presionit në bord.
- Asnjëherë mos e lini produktin pa mbikëqyrje në ujë. Një rrymë e mund të tërheqë shpejt produktin larg, në mënyrë që një notues të mos mund ta kapë më.

● Shtrirja e bordit

- Zgjidhni një sipërfaqe të sheshtë dhe të pastër me hapësirë të mjaftueshme për ta shtrirë plotësisht bordin.
- Hiqni të gjithë materialet e paketimit nga produkti.
- Sigurohuni që të gjitha pjesët të jenë të pranishme dhe në gjendje të mirë.
- Shtrijeni bordin [1]. Sigurohuni që në dysheme të mos ketë objekte me skaje të mprehta si copa xhami, zhavorr, qymyr druri i ndezur ose bishta cigare.

Shënim: Më së voni gjatë montimit të dytë të bordit, duhet ta kontrolloni atë për dëmtime të mundshme si p.sh. vrima dhe çarje. Lexoni në kapitullin „Riparimi dhe mirëmbajtja“ si mund të riparohen këto dëmtime. Sapo të jeni në ujë, dëmtimet e mundshme nuk mund të riparohen më.

● Pompimi i bordit

- Shmangni pompimin e tepruar, pasi kjo mund të shkaktojë tejzgjatje ose shqyerje të qepjeve. Pomponi vetëm deri në një presion prej 1 bar (15 psi).
- Presioni i ajrit do të rritet kur ngrohet nga dielli. Reduktoni në këtë rast presionin e ajrit duke lëshuar ajrin nga bordi [1].
- Përdorni për pompimin e bordit [1] pompën e ajrit [13], të përfshirë në paketim. Si alternativë, mund të përdorni edhe pompa pedale të zakonshme ose pompa me dy veprime me piston, me përshtatës të duhur dhe një manometër për pompim.

⚠️ **Hapni gjilpërën e ventilit [1b] vetëm për pompim, përkatësisht lëshim ajri. Përndryshe mund të ndotet.**

- Zona rreth ventilit [1a] duhet të jetë gjithmonë e thatë dhe e pastër. Kontrolloni nëse ventili [1a] është i lirë nga grimcat e papastërtive.
- Sigurohuni që të mos hyjë rërë ose ndotës të tjerë në ventil [1a].
- Për pompim janë të përshtatshme edhe pompat me dorë dhe ato elektrike në kombinim me një kompresor me funksion automatik ndalimi. Këto pompa janë të paracaktuara në 15 psi; kur arrihet ky presion ajri, pompa automatike ndalon. Mos përdorni kompresorë pa funksion automatik për të pompuar bordet SUP.
- Vidhosni kapakun me fije [14a] të tubit [14] në fijen e jashtme [13a] të lidhjes së pompës së ajrit [13]. Kujdesuni që të rrotulloni tubin [14] në fijen që është e shënuar me „INF“ (fig. B).
- Vendosni pompën e ajrit [13] në modalitetin me dy veprime duke e rrotulluar levën në pjesën e përparme djathtas (fig. B1). Tani pomponi bordin [1].
- Sapo të vini re se ju nevojitet shumë forcë për të pompuar, kaloni pompën e ajrit [13] në modalitetin me një veprim. Për ta bërë këtë, rrotulloni levën

në pjesën e përparme majtas (fig. B2). Tani mund të vazhdoni të pomponi me më pak përpjekje.

Shënim: Mos e tërhiqni dorezën e pompës së ajrit [13] plotësisht lart, por vetëm aq sa krahët tuaj të mbeten të shtrira (fig. F2). Tani përdorni peshën e trupit tuaj për të pompuar, duke u ulur thjesht në gjunjë. Gjatë kësaj kohe krahët duhet të qëndrojnë të shtrirë. Në këtë mënyrë nuk pomponi me muskujt e krahëve, por me peshën e trupit (fig. F3).

- Pomponi bordin [1] me pompën e ajrit [13] deri në një presion të rekomanduar prej 1 bar (15 psi). Kontrolloni presionin përmes manometrit.
- Mbaroni pompimin sapo një presion prej 1 bar (15 psi) të shfaqet në manometër.

● Keni parasysh rendin e mëposhtëm gjatë pompimit:

1. Ventilat janë të shënuara me 1 dhe 2. Hapni të dy kapakët e ventilit [1e], duke i zhvendosur në drejtimin e kundërt të akrepave të orës.
2. Së pari, mbushni dhomën e ajrit duke përdorur ventilin numër 1: sillni ventilin 1 në pozicionin e mbyllur duke e rrotulluar kokën e ventilit në mënyrë që të dalë lart (fig. C1) dhe sillni ventilin 2 në pozicionin e hapur duke e rrotulluar kokën e ventilit në mënyrë që të shtyjë poshtë (fig. C4).
3. Lidhjen e tubit [14a] futeni në ventilin [1a] dhe zhvendosni skajin e tubit në ventilin [1a] në drejtim të akrepave të orës.
4. Pas pompimit të dhomës së ajrit, hiqeni skajin e tubit nga ventili [1a] në drejtim të kundërt të akrepave të orës, vendosni kapakun e ventilit [1e] në ventil [1a] dhe mbylleni ventilin [1a] duke e rrotulluar kapakun e ventilit [1e] në drejtim të akrepave të orës.
5. Pastaj mbushni dhomën e dytë të ajrit përmes ventilit numër 2. Vendoseni ventilin 2 në pozicionin e mbyllur duke e rrotulluar kokën e ventilit lart (fig. C1).
6. Përsëritni hapat 3 dhe 4.

● Montimi i finës US (fig. E)

- Fusni pllakën metalike [12a] në vrimën në mes të çarjes dhe shtyjeni përpara. **Shënim:** Mund ta përdorni vidën [12b] për ta shtyrë pllakën përgjatë çarjes.

- Fusni pjesën e pasme të finës US [12] në kutinë e finës dhe shtyjeni prapa. Futni pjesën e përparme të finës US [12] në kutinë e finës dhe shtyni finën US [12] përpara deri sa vrima në finë të jetë mbi vrimën e pllakës metalike [12a].

- Futni vidën [12b] në vrimën e finës dhe shtrëngojeni atë së bashku me pllakën metalike [12a] për të fiksuar finën US [12].

Shënim: Kujdesuni që gjithmonë finët të jenë të drejtuara nga ju kur e mbani bordin [1]. Jini veçanërisht të kujdesshëm në mot me erë që të mos lëndoni askënd me bordin [1].

● Montimi i lopatës së thjeshtë (fig. K1)

- Zgjatni shkopin e lopatës [3] derisa të arrihet gjatësia e dëshiruar. **Shënim:** Informacionet për gjatësinë e rekomanduar të lopatës gjeni në kapitullin „Rregullimi i gjatësisë së lopatës“.
- Shtypeni levën mbyllëse [4a] në shtyllën zgjatëse [4] për të fiksuar shkopin e lopatës [3].
- Futni tehun e lopatës [2a] në hapjen e shtyllës zgjatëse [4]. Sigurohuni që kunji i fiksimit të jetë futur plotësisht në vrimën përkatëse në tehun e lopatës [2a]. Kunji i shtyllës zgjatëse [4a] duhet të bëjë një klik të dëgjueshëm kur kyçet në vrimën e tehut të lopatës [2].

● Montimi i lopatës së dyfishtë (fig. K2 (vetëm 507509_2507))

- Lirojeni levën mbyllëse [4a] nga shtylla zgjatëse [4].
- Futeni tehun e dytë të lopatës [2b] në fundin e shtyllës zgjatëse [4] me levën mbyllëse [4a]. Rrotullojeni tehun e dytë të lopatës [2b] në këndin e dëshiruar.
- Shtypeni levën mbyllëse [4a] tek shtylla zgjatëse [4] poshtë, për të fiksuar tehun e dytë të lopatës [2b].
- Futeni tehun e lopatës [2a] në hapjen e shtyllës zgjatëse [4]. Sigurohuni që kunji i fiksimit të jetë futur plotësisht në vrimën e kunjit. Kunja e shtyllës zgjatëse [4] duhet të bëjë një klik të dëgjueshëm kur të futet në vrimën e kunjit.

● Çmontimi i produktit

- Për çmontim, zgjidhni një sipërfaqe të pastër, të sheshtë dhe me hapësirë të mjaftueshme.
 - Hapat në vijim përfshijnë çmontimin:
 - Heqja e finës US [12] dhe e pjesëve tjera shtesë (mbështetëse për këmbë [17], ulësja [15])
 - Nxjerrja e ajrit nga bordi [1]
 - Mbështjellja e bordit [1]
 - Ndarja e lopatës në pjesët e tij përbërëse
- Shënim:** Hiqni finën US [12] para se të nxirrni ajrin nga bordi [1].

Çmontimi i finës US:

- Për të çmontuar finën US [12], veproni në rend të kundërt nga ai që është përshkruar në kapitullin „Montimi i finës US“.

Çmontimi i lopatës:

- Për të çmontuar lopatën, veproni në rend të kundërt nga ai që është përshkruar në kapitullin „Montimi i lopatës së thjeshtë“ përkatësisht „Montimi i lopatës së dyfishtë“.

Nxjerrja e ajrit (fig. C1–C4):

- Vendosni bordin e thatë [1] të shtrirë në tokë dhe hapni kapakët e ventil [1e] duke i shtypur gjilpërat e ventil [1b] poshtë duke i rrotulluar njëkohësisht në drejtim të akrepave të orës.
- Shtypni gjilpërën e ventil [1b] vetëm lehtësisht poshtë, në mënyrë që të dalë ngadalë.
- Lëreni ajrin të dalë.
- Si opsion mund të përdorni pompën e ajrit [13] për të palosur bordin [1] sa më sheshtë, duke fiksuar tubin [14] në pompën e ajrit [13] në mënyrë të kundërt. Lidhni tubin [14] me njërin prej ventilave [1a]. Koka e ventilit duhet të jetë poshtë gjatë këtij veprimi. Rrotulloni kokën e ventilit djathtas (fig. C4), pomponi dhe nxirrni ajrin e mbetur nga bordi [1] derisa të bëhet plotësisht i sheshtë.
- Më pas, rrotulloni kokën e ventilit në drejtim të kundërt të akrepave të orës, në mënyrë që të dalë lart (fig. C1).

Palosja e produktit (fig. N1-5):

- Vendosni bordin [1] të shtrirë në dysheme (fig. N1).
- Më pas palosni bordin [1] një herë dhe vendosni harkun në pjesën e prapme (fig. N2).
- Më pas palosni përsëri pjesën e pasme me harkun, duke e bërë këtë në mënyrë që finet të mos përkulen nën bord [1] (fig. N3).
- ❗ **Mos e palosni bordin [1] përgjatë skajeve të jashtme të kurtisë së finës. Kjo shkakton tensione të tepruara në bord [1].**
- Tani palosni anën përballë deri afërsisht në mes (fig. N4).

- Më pas palosni bordin [1] edhe një herë në anën përballë, duke e bërë këtë në mënyrë që finet e jashtme të jenë sipër (fig. N5).
- Fiksoni bordin [1] me rripin e sigurisë.

● Përdorimi i produktit

● Rregullimi i gjatësisë së lopatës

- Merrni një qëndrim të drejtë dhe shtrini një dorë lart; përkulni pëllëmbën e dorës në një kënd afërsisht të drejtë (fig. J).
- Hapni levën mbyllëse [4a] në lopatën tuaj dhe shtypeni zgjatësin lart derisa doreza e lopatës të përshtatet nën pëllëmbën e dorës suaj.
Shënim: Për përdorim optimal, tehu i dytë i lopatës [2b]/shkopi i lopatës [3] duhet të lidhet fort me zgjatësin [4] përmes levës mbyllëse [4a]. Nëse është e nevojshme, duhet të rregulloni vidat e levës mbyllëse [4a] për të siguruar që tehu i dytë i lopatës [2b]/shkopi i lopatës [3] të qëndrojë fortë në vend.
- Mbyllni mekanizmin e fiksimit të levës mbyllëse [4a]. Lopata juaj tani është vendosur në gjatësi të duhur.

❗ **E rëndësishme: Mos e tërhiqni shkopin e lopatës [3] përtej shenjës „STOP“. Lopata pastaj nuk do të jetë më e qëndrueshme dhe ekziston rreziku për thyerje.**

● Përdorimi në ujë

Shënim: Siguroni që të mos lëndoni askënd kur e mbani bordin [1] në erë. Mbani finët gjithmonë në drejtim të trupit tuaj.
Shënim: Ju keni mundësinë të përdorni bordin [1] në këmbë ose ulur.

Përdorimi në këmbë:

- Përdorni në këtë pozicion litarin [9] si një masë shtesë sigurie.
- Fiksoni litarin [9] gjithmonë në kyçin e këmbës tuaj, kur era fryn nga pas.
- Nëse ndodhëni në një situatë emergjente në ujë, qëndroni gjithmonë në bord [1]. Veçanërisht gjatë erërave të fortë që fryjnë drejt larg bregut, nuk duhet në asnjë mënyrë të largoheni nga bordi [1], përndryshe mund të mbyten në ujë. Në këtë rast, tërhiqni vëmendjen me sinjalin ndërkom-bëtar të emergjencës: Qëndroni në këmbë ose ulur mbi bordin tuaj [1] dhe ngrini e ulni krahët e shtrirë anash, ngadalë dhe në mënyrë të dukshme (fig. P).
- Për të fiksuar litarin [9], ndiqni hapat siç është paraqitur në figurën G.
 1. Çlironi mbërthyesin e fiksimit të litarit [9a] dhe nxirrni lakun e litarit [9b].
 2. Kaloni nyjën e lakut të litarit [9b] nëpërmjet unazës në formë D [1c] në skajin e pasëm të produktit dhe tërhiqeni përsëri nëpër lakun e krijuar.
 3. Tërhiqni në nyjën e lakut të litarit [9b], për të shtrënguar lakun.
 4. Kaloni fiksimin e hapur të litarit [9a] përmes lakut të litarit [9b], paloseni dhe sigurohuni që të mbulojë nyjën e lakut të litarit [9b].
 5. Palosni fiksimin e litarit [9a] tri herë për të siguruar më shumë siguri.
 6. Tërhiqni fiksimin e litarit [9], për të kontrolluar nëse është e lidhur sigurt.

Përdorimi në pozicionin ulur (vetëm 507509_2507):

Për të përdorur bordin [1] ulur, duhet të montoni mbështetësen për këmbët [17] si dhe ulësen [15] (fig. O). Veproni në këtë mënyrë:

Vendosja e mbështetëses për këmbët [17] (vetëm 507509_2507):

- Futni skajin e tubit të mbështetëses për këmbët [17] nga anash përmes lakut të parë [18].
- Kaloni anën e kundërt nëpër lakun e dytë [18] derisa dyjat të jenë në mes të bordit [1].

Vendosja e ulëses ¹⁵ (vetëm 507509_2507):

- Poziciononi ulësen ¹⁵ mbi bord ¹ në mënyrë që këmbët tuaja të jenë lehtësisht të përkulura kur prekin mbështetësen për këmbët ¹⁷ me thembrat. **Shënim:** Distanca ndaj mbështetëses për këmbët është shumë e rëndësishme. Vendosni atë në mënyrë të duhur, që të mund të përdorni mbështetësen për këmbët ¹⁷ në mënyrë efektive.
- Merrni pozicionin ulur, mbështetuni me të dy duart lart dhe rrethqisni vithet prapa në ulëse ¹⁵. Rregulloni mbështetësen e shpinës në mënyrë që të uleni drejt.
- Fiksoni ulësen ¹⁵, duke lidhur karabinierët e katër rripave të rregullueshëm ¹⁶ në unazat në formë D ^{1c} të vendosura në bord ¹.
- Vendoseni sipërfaqen e ulëses mbi bord ¹, mbështetësja e brendshme e shpinës duhet të jetë e drejtuar nga mbështetësja për këmbët ¹⁷.
- Fiksoni mbështetësen e shpinës duke kapur katër rripat ¹⁶ me karabinierë në katër unazat D ^{1c} në pjesën e pasme të bordit ¹.
- Poziciononi ulësen ¹⁵ në mënyrë që të arrini mbështetësen për këmbët ¹⁷ me këmbët lehtësisht të përkulura.

Ngjitja mbi bordin (fig. L):

- Qëndroni anash bordit (fig. L1).
- Vendoseni lopatën në një kënd të drejtë me boshtin gjatësor të bordit, pak përpara dorezës së mesme për transportimin e bordit ^{1d} (fig. L2) mbi bord ¹.
- Tani gjuhëzohuni në ujë të cekët pas lopatës, mbi bord (fig. L3). Kapni lopatën, pa e ngritur atë. Duart janë të hapura gjerësisht.
- Tani vendosni njërën këmbë përpara dhe shtrijeni afërsisht në nivelin e dorezës së mesme për transportimin e bordit ^{1d} (fig. L4), mbi bord ¹. Vendoseni edhe këmbën tjetër pranë dorezës së mesme për transportimin e bordit ^{1d}.
- Qëndroni me këmbë të hapura mbi bordin ¹, më së miri në anët e djathtë të dorezës së mesme për transportimin e bordit ^{1d}.
- Tani uluni plotësisht në gjuhë, paksa prapa, dhe njëkohësisht ngrini lopatën horizontalisht lart (fig. L5).
- Tani ngrihuni ngadalë në këmbë; lopata ju ndihmon të mbani ekuilibrin. Tani qëndroni me këmbë të hapura mbi bord (fig. L6) dhe mund të filloni të përdorni lopatën.

Teknika e duhur e përdorimit të lopatës (fig. M):

Shënim: Krahu i sipërm, dora e cilit mbështjell dorezën e lopatës, duhet të qëndrojë gjithmonë i shtrirë gjatë lëvizjes së lopatës.

- Zhyteni lopatën sa më përpara, pranë bordit ¹, në ujë (fig. M1). Krahu i poshtëm, dora e cilit kap lopatën në gjerësinë e supeve, duhet të jetë gjithashtu i shtrirë (fig. M2).
- Tani, me krahu e sipërm të shtrirë, tërhiqni lopatën drejt vetes me krahu e poshtëm (fig. M3). Në këtë rast, përkulni krahu e poshtëm. Duhet të nxirrni tehun e lopatës nga uji në nivelin e këmbëve tuaja (fig. M4). Përsëritni procesin.

● Vendosja e mbajtësit të pijeve

- Vendosni mbajtësin e pijeve ¹⁹, duke e vendosur atë në shirka elastike në fundin e përparmë të produktit (fig. Q1).
- Futni shirkat që kryqëzohen në katër hapjet në pjesën e poshtme të mbajtësit të pijeve ¹⁹ (fig. Q2).
- Fiksoni mbajtësin e pijeve ¹⁹, duke e kthyer atë lehtë në drejtim të akrepave të orës (fig. Q3).
- Për të hequr mbajtësin e pijeve ¹⁹, çlironi atë duke e kthyer lehtë në drejtimin e kundërt të akrepave të orës.

● Transporti

- Mos transportoni bordin ¹ në automjete në gjendje të pompuar.

Çanta e shpinës ¹⁰:

- Për transportimin ose ruajtjen, mund të vendosni të gjitha aksesorët në çantën e shpinës ¹⁰.
- Çmontoni produktin, siç përshkruhet në kapitullin „Çmontimi i produktit“.
- Sigurohuni që të jetë plotësisht i pastër, i thatë dhe i palosur.
- Futni bordin ¹ me të gjitha pjesët dhe pajisjet shtesë që janë ruajtur në çantën mbrojtëse nga lagështia ⁸ në çantën e shpinës ¹⁰ (kapaciteti maksimal i ngarkesës: 15 kg). **Shënim:** Çanta e shpinës ¹⁰ përdoret vetëm për transportimin dhe ruajtjen e bordit ¹ dhe aksesorëve të saj.

Çanta mbrojtëse nga lagështia ⁸:

- **Shënim:** Keni parasysh që çanta mbrojtëse nga lagështia ⁸ nuk është e papërshkueshme nga uji. Mos vendosni sende të ndjeshme brenda saj, si p.sh. aparate fotografike.
- Vendosni pjesë të vogla të aksesorëve në çantën mbrojtëse nga lagështia ⁸.
- Palosni pjesën e sipërme të çantës mbrojtëse nga lagështia ⁸ të paktën dy herë sa më fort që të mundeni.
- Mbyllni fort çantën mbrojtëse nga lagështia ⁸ me kapësen.

● Ruajtja

- Ruani produktin në një vend të thatë, pa pluhur dhe pa rrezatim të drejtë përdrejtë diellor, ku nuk i nënshtrohet ndryshimeve të mëdha të temperaturës.
- Në rast të mos përdorimit për një kohë të gjatë, rekomandohet që bordi ¹ të ruhet shtrirë dhe, nëse është e mundur, me pak ajër brenda.
- Ruani produktin jashtë arritjes së fëmijëve, në një vend të sigurt.
- Mos vendosni objekte të rënda ose të mprehta mbi bordin ¹.
- Mos e fërkoni produktin para ruajtjes mbi sipërfaqe të forta dhe gërvitëse.
- Sigurohuni që midis palosjeve të bordit ¹ të mos ketë rërë ose zhavorr. Kjo mund të shkaktojë grithje apo vrime gjatë ruajtjes.
- Pas një periudhe të gjatë ruajtjeje, kontrolloni produktin për shenja konsumimi ose vjetërsie.
- Nëse e ruani bordin ¹ të mbështjellur për një kohë të gjatë në mot të ftohtë, materiali mund të çahet.
- Në rast të mos përdorimit për një kohë të gjatë, rekomandojmë që aksesorët dhe bordi ¹ të ruhen në çantën e shpinës ¹⁰ që vjen me produktin (p.sh.: fina US, lopata, çanta mbrojtëse nga lagështia, pompa e ajrit, seti i riparimit, litari).

● Pastrimi dhe kujdesi

- Mos përdorni agjentë pastrimi agresivë, furça me fije metali ose najloni, ose objekte të mprehta ose metalike si thika.
- Përdorni vetëm agjentë të butë pastrimi.
- Pastroni bordin ¹ pas çdo përdorimi, kur gjilpëra e ventililit ^{1b} është mbyllur.
- Hiqni finën US ¹², siç përshkruhet në seksionin „Çmontimi i finës US“.
- Vendosni bordin ¹ në një sipërfaqe të pastër, të thatë dhe të sheshtë.
- Lajeni bordin ¹ dhe finën US ¹² me ujë të freskët dhe sapun, për t'i pastruar nga kripërat, grimcat e rërës dhe papastërtitë tjera.
- Fshini të gjitha pjesët e produktit me një leckë të thatë dhe të butë. Pastaj lëroni bordin ¹ dhe finën US ¹² të thahen plotësisht.

● Riparimi dhe mirëmbajtja

- **⚠ PARALAJMËRIM!** Kryeni të gjitha riparimet në një vend të mirë të ajrosur dhe shmangni inhalimin e avujve të rrezikshëm. Shmangni kontaktin me lëkurën ose sytë. Ruani të gjitha materialet e riparimit (ngjitës, tretës etj.) jashtë arritjes së fëmijëve.
- **⚠ PARALAJMËRIM!** Qepjet nuk duhet të riparohen me ngjitës. Vetëm prodhuesi i bordit [1] mund të kryejë riparime në qepjet.
- Mos i riparoni vrimat e mëdha asnjëherë vetë. Vrimat e vogla mund t'i riparoni me setin e riparimit që vjen me produktin.
- Kontrolloni bordin [1] për humbje presioni, vrima ose çarje para çdo përdorimi. Nëse ajri del nga bordi [1], kjo mund të jetë për shkak të një ventili të prishur [1a], një ventili defekt [1a] ose një vrimë në bord [1].

● Riparimet në ventil

Për të kontrolluar nëse ventilat [1a] janë të prishura, ndiqni këto hapa:

- Kthejeni kapakun e ventilit [1e] në drejtim të kundërt të akrepave të orës dhe hiqeni atë nga ventili [1a].
- Sigurohuni që nuk ka rërë ose objekte të tjera të huaja në ventil [1a].
- Vidhosni gjilpërën e ventilit [1b].
- Pomponi bordin [1] plotësisht.
- Hidhni ujë sapuni mbi zonën përreth ventilit [1a]. Nëse nuk formohen fluska, ventili [1a] është hermetik. Por nëse formohen fluska sapuni përreth ventilit [1a], ajri del. Ventili [1a] duhet të shtrëngohet ose të zëvendësohet.

Shtrëngimi i ventilit [1a] (fig. D):

⚠ PARALAJMËRIM! Asnjëherë mos përdorni çelësin e ventilit [11] për të shtrënguar ventilin [1a] kur bordi [1] është nën presion. Përndryshe ekziston rreziku i lëndimit.

- Vendosni çelësin e ventilit [11] në ventil [1a] derisa ai ta mbulojë plotësisht ventilin [1a]. Shtrëngoni ventilin [1a] duke e kthyer në drejtim të akrepave të orës.
- Përsëritni testin me ujë sapuni.
- Nëse pas shtrëngimit rreth ventilit [1a] ende formohen fluska sapuni, duhet të zëvendësohet me një ventil të ri.

Zëvendësimi i ventilit [1a] (fig. D):

- Vendosni çelësin e ventilit [11] në ventil [1a] në mënyrë që ta mbulojë plotësisht ventilin.
- Rrotulloni kapakun e ventilit [1e] në kah të kundërt të akrepave të orës dhe hiqni ventilin me defekt [1a] nga vendi i ventilit.
- Vendosni një ventil të ri [1a] në vendin e ventilit. Për izolim më të mirë të mundshëm, rekomandohet të aplikoni një sasi të vogël yndyre silikon ose vazeline rreth ventilit [1a].
- Vendosni çelësin e ventilit [11] në ventil [1a] dhe shtrëngoni atë në drejtim të akrepave të orës.

Shënim: Nëse ventili [1a] rrjedh dhe shtrëngimi me çelësin e ventilit [11] nuk ndihmon, hiqni plotësisht pjesën e sipërme të ventilit [1a] me çelësin e ventilit [11]. Largoni ndotjet e vogla nga membrana e ventilit. Pasi ta keni vidhosur, kontrolloni nëse ventili [1a] është e shtrënguar mirë.

● Riparimet në bord

⚠ Para se të përdorni produktin në ujë pas riparimit, kontrolloni nëse ngjitësi i riparimit [7] është i papërshkueshëm nga ajri dhe mbyllet si duhet. Në asnjë rrethanë mos përpiqni të riparoni vetë zonat e mëdha të dëmtuara. Çoni produktin në një punëtori profesionale.

Gjetja e vrimave:

- Aplikoni ujë sapuni në zonën e bordit [1] ku dyshohet për një vrimë. Fluskat e sapunit formohen aty ku ajri del nga bordi [1].
- Shënioni zonën përkatëse.
- Shpëlajeni bordin [1] me ujë të pastër dhe thajeni atë përpara se të filloni riparimin.

Ngjitja e vrimave:

- Riparoni vrimat vetëm me ngjitës të përshtatshëm. Një ngjitës [6] është i përfshirë në paketim. Riparimet me ngjitës të papërshtatshëm mund të shkaktojnë dëmtime të mëtejshme. Ngjitës përkatës mund të gjenden edhe në dyqanet profesionale.
- Pasi të keni gjetur vrimën ose vrimat, nxirrni të gjithë ajrin nga bordi [1].
- Pastroni plotësisht zonën që do të riparohet.
- Thajeni zonën e pastruar.
- Matni dhe prisni një ngjitës riparimi [7] mjaftueshëm të madhe për të mbuluar zonën e dëmtuar plus 1,5 cm përreth.

Shënim: Nëse keni mundësi sigurohuni që sipërfaqja rreth zonës së dëmtuar të jetë plotësisht pa yndyrë, po ashtu edhe ngjitësi i riparimit [7].

- Aplikoni ngjitësin [6] në mënyrë të barabartë në sipërfaqen përreth zonës së dëmtuar dhe në vetë ngjitësin e riparimit [7].
- Lëreni ngjitësin të thatet për afërsisht 3-4 minuta (në një temperaturë prej afërsisht 20-25 °C).
- Vendosni ngjitësin e riparimit [7] në sipërfaqen e bordit në mënyrë që të dy sipërfaqet ngjitëse të jenë përballë njëra tjetrës.
- Shtypni ngjitësin e riparimit [7] në bord [1] duke përdorur një objekt të fortë.

Shënim: Sigurohuni që po punoni në një sipërfaqe të sheshtë pa rrudha ose palosje. Hiqni me kujdes të gjitha fluskat duke përdorur një mjet me skaj të rrumbullakët dhe lëvizni nga qendra jashtë.

- Lini ngjitësin të thatet për të paktën 12 orë.
- Pas tharjes, vendosni më shumë ngjitës rreth skajeve të ngjitësit të riparimit [7]. Mjafton ta lini ngjitësin në këto shtresa të thatet për rreth 4 orë.

● Mirëmbajtja e pompës së ajrit (fig. R)

- Sigurohuni që pompa e ajrit [13] të jetë e lubrifikuar mirë para dhe gjatë përdorimit.
- Për të lubrifikuar pompën e ajrit [13], hapni kapakun në pjesën e sipërme dhe aplikoni një shtresë të hollë vaji ose yndyrë në zonat dhe linjat e mbyllura. Sigurohuni që të përdorni vaj silikon pa acid.

● Asgjësimi

Ambalazhi është i përbërë nga materiale miqësore me mjedisin, të cilat mund t'i asgjësoni në pikat lokale të riciklimit.

Mundësitë për asgjësimin e produktit të përdorur i merrni në komunën ose bashkinë tuaj.

● Trajtimi në rast të garancisë

Për të siguruar një përpunim të shpejtë të kërkesës suaj, ju lutemi ndiqni këto udhëzime:

Për të gjitha pyetjet, ju lutemi të keni gati faturën dhe numrin e artikullit (IAN 507508_2507, 507509_2507) si provë blerjeje.

Numri i artikullit mund të merret nga tabela e tipave, një gravurë, në faqen e titullit të manualit tuaj të përdorimit (poshtë majtas) ose si një ngjitës në anën e pasme ose të poshtme të produktit.

Nëse ndodhin defekte funksionimi ose mangësi të tjera, kontaktoni fillimisht departamentin e shërbimit të emëruar më poshtë përmes telefonit ose me email.

Një produkt i regjistruar si defekt mund ta dërgoni pa pagesë në adresën e shërbimit që ju është komunikuar, duke bashkangjitur faturën e blerjes (kuponin) dhe duke treguar se në çfarë konsistencë është mangësia dhe kur ka ndodhur ajo.

● **Shërbimi**

AL Shërbimi Shqipëri

Tel.: 0800 90698

Legenda pictogramelor utilizate	Pagina 83
Introducere	Pagina 83
Utilizare conformă scopului.....	Pagina 83
Descrierea componentelor.....	Pagina 83
Pachetul de livrare.....	Pagina 83
Date tehnice.....	Pagina 83
Indicații generale de siguranță	Pagina 83
Indicații de siguranță specifice pentru utilizator.....	Pagina 84
Indicații de siguranță specifice produsului.....	Pagina 84
Pictograme.....	Pagina 84
Înainte de prima utilizare	Pagina 86
Derularea plăcii.....	Pagina 86
Umflarea plăcii.....	Pagina 86
Montarea înotătoarei universale.....	Pagina 86
Asamblarea vâslei simple.....	Pagina 86
Asamblarea vâslei duble.....	Pagina 87
Demontarea produsului.....	Pagina 87
Utilizarea produsului	Pagina 87
Reglarea lungimii vâslei.....	Pagina 87
Utilizare pe apă.....	Pagina 87
Montarea suportului pentru băuturi	Pagina 88
Transport	Pagina 88
Depozitare	Pagina 88
Curățare și întreținere	Pagina 88
Reparație și revizie	Pagina 88
Reparații la ventil.....	Pagina 89
Reparații la placă.....	Pagina 89
Revizia pompei de aer	Pagina 89
Înlăturare	Pagina 89
Modul de desfășurare în caz de garanție	Pagina 89
Service	Pagina 90

Legenda pictogramelor utilizate



Citiți instrucțiunile!



Indicații de siguranță
Indicații de utilizare

Allround-SUP - Placă pentru surf Stand up, gonflabilă/SUP Exotic

● Introducere



Vă felicităm pentru achiziționarea noului dumneavoastră produs. Ați ales un produs de înaltă calitate. Înainte de prima punere în funcțiune informați-vă cu privire la produs. Pentru aceasta citiți cu atenție următorul manual de utilizare și indicațiile de siguranță. Utilizați acest produs numai conform descrierii și instrucțiunilor de utilizare. Păstrați această instrucțiune într-un loc sigur. În caz că, dați produsul mai departe la terți, înmânați de asemenea și documentația acestuia.

● Utilizare conformă scopului

Acest produs este o placă de vâslit în picioare prevăzută pentru vâslirea în zonele de mal protejate până la 150 m, dar în niciun caz în zonele protejate de natură cu arii de reproducere a animalelor. Produsul este prevăzută pentru vâslirea în apele protejate apropiate de coastă, golfuri mici, lacuri mici, râuri înguste și canale. Nu utilizați produsul pe vânt puternic și/sau valuri mari. Produsul nu este un ajutor pentru înot, nu trebuie utilizat ca o jucărie de apă sau ca articol de sport de iarnă. Acesta trebuie utilizat numai de către persoane, care știu să înoate. Nu este adecvat pentru copii sub 14 ani. Înainte de a utiliza produsul, trebuie să participați la un curs corespunzător, să vizitați o școală certificată sau să fiți instruit de către un sportiv experimentat. Produsul este destinat numai pentru uz privat și nu pentru utilizarea în scopuri comerciale.

● Descrierea componentelor

1	Placă	9b	Bucła lesei
1a	Ventil	10	Rucsac
1b	Ac de ventil	11	Cheie ventil
1c	Inel D	12	Înotătoare universală
1d	Mâner de transport placă	12a	Placă metalică
1e	Capac ventil	12b	Șurub
2a	Lamă de vâslă	13	Pompă de aer (cu manometru)
2b	Cea de a doua lamă de vâslă (numai 507509_2507)	13a	Filet exterior
3	Mâner vâslă	14	Furtun
4	Bară de prelungire	14a	Capac de filet
4a	Manetă de închidere	14b	Racord furtun
5	Cutie cu set pentru reparații	15	Scaun (numai 507509_2507)
6	Adeziv	16	Centură
7	Petic de reparație	17	Suport pentru picioare (numai 507509_2507)
8	Geantă de depozitare	18	Bucła
9	Lesă	19	Suport pentru băuturi
9a	Prinderea lesei	20	Set de șuruburi

● Pachetul de livrare

- 1 placă gonflabilă de vâslit în picioare (HG12648/HG12650)
- 1 vâslă universală (HG12680) (numai 507509_2507)
- 1 vâslă (HG12689) (numai 507508_2507)
- 1 pompă de aer cu manometru (HG12676)
- 1 suport pentru picioare (HG12686) (numai 507509_2507)
- 1 scaun (HG12685) (numai 507509_2507)
- 1 rucsac (HG12679/HG12688)
- 1 geantă de depozitare (HG12692/HG12693)
- 1 lesă (HG12671)
- 1 set pentru reparații (HG12683/HG12691)
- 1 înotătoare universală (HG12687)
- 1 suport pentru băuturi (HG12681/HG12690)
- 1 manual de montaj și utilizare

● Date tehnice

Sarcina max.:	150 kg
Presiune max. a aerului:	1 bar (15 psi)
Dimensiuni (în stare umflată):	320 x 84 x 15 cm (lungime x lățime x înălțime)
Dimensiune în stare mbalată:	geantă de depozitare: 49 x 31 x 20,5 cm (înălțime x lățime x diametru fund)
Geantă de depozitare:	volum: 10l capacitate portantă max.: 5 kg
Rucsac:	96 x 48 x 25 cm capacitate max. portantă: 15 kg
Greutate:	HG12648: 10,4 kg (placă) HG12650: 9,9 kg (placă)



Indicații generale de siguranță



NERESPECTAREA INDICAȚIILOR DE SIGURANȚĂ DIN MANUALUL DE UTILIZARE POATE AVEA CA ȘI CONSECINȚE PERICOLE CUM AR FI RĂNIREA ȘI MOARTEA, DE EX. PRIN ÎNECARE! PĂSTRAȚI TOATE INDICAȚIILE DE SIGURANȚĂ ȘI INSTRUCȚIUNILE PENTRU VIITOR!

- ⚠ ATENȚIE!** Prudența dvs. și autoevaluarea pe apă sunt extrem de importante. Nu vă supraestimați niciodată puterea dvs. și capacitatea de navigație! Stați întotdeauna în apropierea țărmului! Respectați condițiile meteo, avertizările de furtună sau eventualele semnale luminoase!
- ⚠ ATENȚIE!** Respectați întotdeauna regulile de siguranță și prevederile legale în vigoare, pentru lacuri și ape deschise și purtați întotdeauna o vestă testată de salvare pentru siguranța dvs. proprie.
- Utilizați produsul întotdeauna conform instrucțiunilor și informațiilor de pe plăcuțele de identificare și din manualul de utilizare. Aveți întotdeauna grijă, să nu se depășească sarcina maximă, presiunea aerului 1 bar (15 psi) și numărul de persoane, așa cum este specificat pe produs și în manual de utilizare. Purtați întotdeauna o vestă de salvare.
- Nu efectuați modificări tehnice asupra produsului. Orice modificare, indiferent de tip limitează funcționalitatea produsului și duce la anularea garanției.
- Nu modificați structura de bază a produsului, deoarece aceasta poate limita siguranța.
- Respectați indicațiile de pe plăcuța producătorului produsului.
- Odată cu utilizarea acestui produs, dvs. vă asumați răspunderea pentru dobândirea cunoștințelor necesare cât și a aptitudinilor corespunzătoare, necesare pentru sportul nautic și pentru navigarea pe ape. Aceasta este

de asemenea valabilă pentru respectarea regulilor și legilor în vigoare. Siguranța pe apă este o interacțiune între utilizator, condiții meteo și ape. Cu utilizarea acestui produs, dvs. acceptați, înțelegeți și recunoașteți riscurile legate de sportul cu plăcile cu vâsle.

- Placa umflată, vâsla și lamele de vâsle sunt dure și pot cauza răniri în anumite situații.
- La transportul produsului aveți grijă la persoanele din jur.
-  **AVERTISMENT! PERICOL DE MOARTE ȘI DE ACIDENTARE PENTRU NOU NĂSCUȚI ȘI COPII!** Nu lăsați niciodată copiii nesupravegheați cu materialul de ambalaj și produsul. Există pericol de asfixiere cu materialul ambalajului și pericol de moarte prin strangulare și/sau înecare. Copiii subapreciază deseori pericolele. Nu păstrați produsul la îndemâna copiilor.
- Acest produs nu este destinat utilizării de către persoane (inclusiv copii) cu capacități fizice, senzoriale sau psihice limitate sau cu lipsă de experiență sau cunoștințe doar dacă, sunt supravegheate de către o persoană responsabilă de siguranța acestora sau au primit instrucțiuni pentru folosirea produsului. Copii trebuie supravegheați pentru a nu se juca cu produsul.

● Indicații de siguranță specifice pentru utilizator

- Purtați o vestă de salvare, când vă aflați cu produsul pe apă.
- Nu folosiți produsul atunci când vă aflați sub influența drogurilor, medicamentelor sau alcoolului.
- Vâslitul pe placă poate fi periculos și obositor fizic. Rămâneți întotdeauna pe cât posibil, aproape de mal și coastă.
- Nu folosiți produsul la inundații sau flux. Vâsliți numai în condiții meteo sigure.
- Informați-vă cu privire la condițiile meteo actuale și verificați prognozele meteo. Respectați avertizările de furtună sau eventualele semnale luminoase.
- Nu folosiți niciodată produsul la vânt din larg (vânt, care bate de pe țărm înspre apă). Puteți fi ușor deviat.
- Înainte de vâslit verificați apa cu privire la stânci, locuri de acostare, valuri mici provocate de vânt și alte pericole. Fiți precaut la vântul din larg și curenți, schimbarea mareelor, nivelul apei râului cât și obstacole în apă și deasupra acesteia. Staționați în zonele de mal protejate până la 150 m.
- Păstrați o distanță sigură față de vâltori, vârtejuri, obiecte plutitoare și alte obstacole.
- Respectați întotdeauna reglementările de transport maritim locale.
- După caz, purtați o cască de protecție.
- Folosiți întotdeauna o lesă, ca placa să nu se îndepărteze de dvs.
- Purtați îmbrăcăminte corespunzătoare condițiilor meteo și din apă. Pe timp mai răcoros purtați un costum de neopren pentru vâslit. Există risc de hipotermie!
- Prindeți lesa  de dvs. și de placă. Când folosiți lesa  puteți fi azvârlit spre placă, atunci când pierdeți controlul. Aveți grijă, ca lesa  să nu se înfășoare în jurul corpului sau picioarelor dvs.
- Nu vâsliți singur, ci întotdeauna împreună cu alții.
- Informați alte persoane, atunci când plecați într-o excursie de vâslit. Luați întotdeauna documente de identificare cu dvs.
- Când utilizați produsul în afara zonelor marcate de înot, aveți grijă, să vă supravegheze întotdeauna o altă persoană.
- În timpul vâslitului aveți grijă la alte persoane care se află în apă.
- Nu folosiți produsul în apropierea traficului cu bărci, altor ambarcațiuni, barajelor, ecluzelor și altor surse de pericole.
- Nu folosiți produsul în situații, în care puteți răni alte persoane, de ex.: persoane care fac baie sau înotătorii de la plajă.
- O distribuție neuniformă a sarcinii sau persoanelor pe placă, afectează stabilitatea, poziția de echilibru cât și comportamentul produsului. Aceasta

poate duce de asemenea la răsturnare. La vâslit aveți întotdeauna grijă, ca greutatea dvs. să fie pe cât posibil, distribuită uniform pe placă.

- Orice modificare a sarcinii sau persoanelor pe placă (precum adăugarea unui dispozitiv de pescuit, unui radar, unui catarg rabatabil, unui motor ș.a.m.d.) poate afecta considerabil stabilitatea, poziția de echilibru și comportamentul plăcii.
- Nu utilizați placa dvs., când suspectați împunsături, găuri sau o scurgere. Citiți cu atenție secțiunea despre reparații din acest manual de utilizare. Dacă una dintre camere pierde aer în timpul utilizării pe ape, rămâneți liniștit și vâsliți înapoi spre mal, utilizând capacitatea portantă a camerei de aer rămase.
- Pentru a împiedica deteriorarea plăcii, asigurați să nu o folosiți pe maluri stâncoase, în gropi de apă, ape cu adâncime mică ș.a.m.d.

● Indicații de siguranță specifice produsului



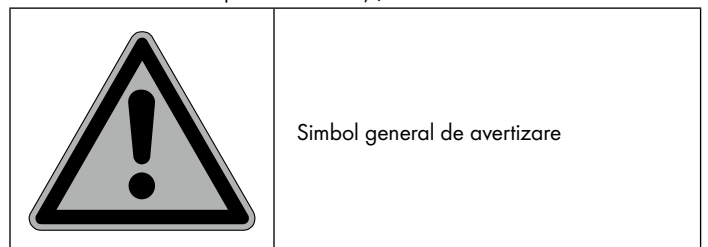

- Produsele gonflabile sunt sensibile la temperaturi scăzute. Nu pliați și umflați produsul niciodată la temperaturi sub 15 °C.
- Umflați produsul la o presiune de 0,8 bar (12 psi) până la o presiune de maximum 1 bar (15 psi) .
- Nu încercați să umflați produsul cu un compresor fără presostat funcțional, care să oprească umflarea produsului, odată ce manometrul indică 1 bar (15 psi) .
- Dacă presiunea aerului din produs crește la radiația directă a soarelui, aceasta trebuie compensată prin evacuarea aerului.
- Dacă presiunea depășește 1 bar (15 psi) , deschideți ventilul și evacuați aer, până când presiunea de funcționare se află din nou în zona de funcționare sigură.
- Aveți grijă ca produsul – aceasta este valabilă în special când produsul este umflat – să nu intre în contact cu stânci, pietricele sau obiecte ascuțite și să nu alunece sau să se zgârie de suprafețe dure, deoarece în caz contrar pot apărea deteriorări.
- Nu lăsați produsul pentru mai mult timp în soare, depozitați-l la umbră. Dacă nu folosiți produsul mai mult timp, ca de ex.: în timpul iernii, depozitați-l ușor umflat și ferit de îngheț.
- Folosiți numai adaptoarele de pompă livrate sau adecvate pentru introducerea în ventilele de siguranță. La utilizarea altor adaptoare, ventilele s-ar putea deteriora.
- Nu umflați produsul în exces, deoarece în caz contrar există riscul spargerii cusăturilor. După umflare închideți ventilul din nou bine.
- Evitați contactul cu obiecte ascuțite, tăioase, fierbinți sau periculoase, cu substanțe chimice sau lichide. Dacă, totuși acest lucru se întâmplă, verificați produsul temeinic cu privire la scurgeri sau alte deteriorări. Nu luați obiecte tăioase sau ascuțite pe placă.
- Țineți produsul la distanță de foc și obiecte fierbinți (ca de ex.: țigarete aprinse).
- Nu transportați placa în stare umflată pe autovehicule.

● Pictograme

AVERTISMENT! Respectați pictogramele înainte de a utiliza produsul. În caz contrar urmarea pot fi vătămări și /sau daune materiale.

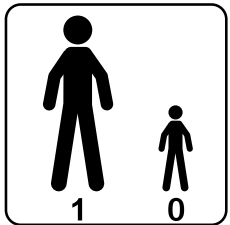

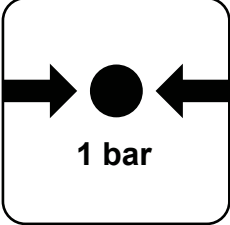
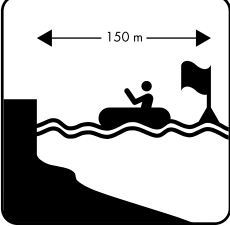
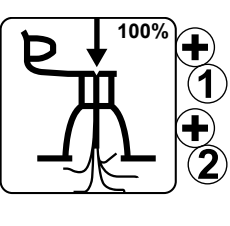
	Simbol general de obligativitate
	Simbol general de interdicție
	Nu oferă protecție împotriva înecului.
	Mai întâi trebuie să citești instrucțiunile de utilizare.
	Purtați îmbrăcăminte de protecție personală.
	Nu folosiți produsul la vânt din larg.
	Nu folosiți produsul la curenți din larg.
	Nu este recomandat copiilor sub 14 ani.

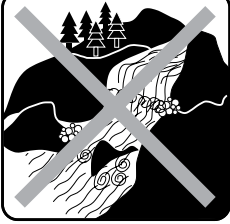
	Numărul utilizatorilor: adulți 1, copii 0
	Doar pentru înotători!
	Capacitate maximă portantă
	Presiune de funcționare admisă: 1 bar, 15 psi
	Distanța sigură față de mal: 150 m
	Umflați toate camerele de aer complet.
	Nu utilizați în valuri care se sparg.
	Nu utilizați în ape care curg foarte repede.

● Înainte de prima utilizare

- Înainte de a utiliza acest produs, trebuie să participați la un curs corespunzător, să vizitați o școală nautică certificată sau să fiți instruit de către un sportiv experimentat.
- Nu încărcați produsul cu mai mult de 150 kg. Aveți grijă, ca greutatea să fie distribuită în mod uniform. În caz contrar apar pericole de vătămare corporală și/sau deteriorări ale produsului.
- Controlați toate componentele produsului înainte de fiecare utilizare cu privire la deteriorări precum uzură, scurgeri, fisuri sau alte deteriorări.
- Nu folosiți produsul dacă este deteriorat.
- Verificați presiunea aerului din placă. Verificați de asemenea, dacă ventilul este bine închis și dacă este pus capacul de ventil [1e], ca nisipul și impuritățile să nu poată pătrunde în ventil. Aveți grijă la o posibilă pierdere de presiune în placă.
- Nu lăsați niciodată produsul nesupravegheat pe apă. Un curent poate îndepărta rapid produsul, astfel încât un înotător nu mai poate recupera placa.

● Derularea plăcii

- Alegeți o suprafață curată și nivelată, cu spațiu suficient pentru a despacheta și întinde produsul.
- Scoateți complet materialul de ambalaj de pe produs.
- Asigurați-vă, că toate piesele individuale sunt existente și se află într-o stare perfectă.
- Derulați placa [1]. La aceasta asigurați-vă, că pe jos nu se află obiecte cu muchii ascuțite precum cioburi de sticlă, piatră concasată, pietriș sau cărbune fierbinte de lemn sau mucuri aprinse de țigarete.

Indicație: Cel târziu la cel de al doilea montaj al plăcii trebuie să-l verificați cu privire la eventuale deteriorări, ca de ex.: găuri și fisuri. Pentru aceasta citiți în capitolul „Reparații și revizie”, cum pot fi acestea etanșate. Când sunteți pe apă, eventualele deteriorări nu pot fi remediate.

● Umflarea plăcii

- Evitați umflarea excesivă, deoarece în caz contrar există riscul unei întinderi excesive sau chiar desfacerea cusăturilor. Umflați doar până la o presiune de 1 bar (15 psi).
- Presiunea aerului se va mări la încălzire datorită soarelui. În acest caz reduceți presiunea aerului, evacuând aerul din placă [1].
- Pentru umflarea plăcii [1] utilizați pompa de aer livrată [13]. Alternativ puteți utiliza pentru umflarea produsului, pompe de picior obișnuite sau pompe cu piston cu cursă dublă, cu adaptoare de pompă corespunzătoare și un manometru.

❗ **Deschideți acul de ventil [1b] numai pentru umflarea respectiv, evacuarea aerului. În caz contrar, acesta se poate murdări.**

- Zona din jurul ventilului [1a] trebuie să fie întotdeauna uscată și curată. Verificați dacă ventilul [1a] este liber de particule de murdărie.
- Aveți grijă, să nu ajungă nisip sau alte impurități în ventil [1a].
- Pentru umflare sunt adecvate de asemenea pompe de mână și pompe electrice în combinație cu un compresor cu funcție automată de oprire. Aceste pompe sunt reglate în prealabil la 15 psi; odată ce s-a atins această presiune a aerului, pompa se oprește automat. Nu folosiți compresoare fără funcție automată de oprire pentru umflarea plăcilor SUP.
- Înșurubați capacul de filet [14a] al furtunului [14] pe filetul exterior [13a] al racordului pompei de aer [13]. La aceasta aveți grijă, să înfiletați furtunul [14] pe filetul, care este inscripționat cu „INF” (fig. B).
- Reglați pompa de aer [13] pe cursă dublă, rotind maneta în față către dreapta (fig. B1). Acum umflați placa [1].

- Când observați că aveți nevoie de multă putere, reglați pompa de aer [13] la cursă singulară, pentru aceasta rotiți maneta din față către stânga (fig. B2). Acum puteți să umflați în continuare cu un necesar considerabil mai mic de putere.

Indicație: Nu trageți mânerul pompei de aer [13] complet în sus, ci doar atât, cât să vă rămână brațele întinse (fig. F2). Acum folosiți pentru umflare greutatea dvs. corporală, îndoind genunchii. Pentru aceasta brațele rămân în continuare întinse. Astfel nu umflați cu mușchii brațelor, ci cu greutatea dvs. corporală (fig. F3).

- Umflați placa [1] cu pompa de aer [13] până la o presiune recomandată de 1 bar (15 psi). Controlați presiunea prin intermediul manometrului.
- Terminați cu umflarea, odată ce presiunea de 1 bar (15 psi) este indicată pe manometru.

La umflare respectați următoarea succesiune:

1. Ventilul este inscripționat cu 1 și 2. Deschideți ambele capace de ventil [1e] rotindu-le contrar sensului acelor de ceasornic.
2. Umflați mai întâi camera de aer cu ventilul cu numărul 1: aduceți ventilul 1 în poziția închisă, rotind capul de ventil, astfel încât să iese în sus (fig. C1), și aduceți ventilul 2 în poziția deschisă, rotind capul de ventil, astfel încât să apese în jos (fig. C4).
3. Introduceți racordul de furtun [14b] în ventil [1a] și deșurubați capătul de furtun în sensul acelor de ceasornic de pe ventil [1a].
4. După umflarea camerei de aer deșurubați capătul de furtun contrar sensului acelor de ceasornic de pe ventil [1a] și fixați capacul de ventil [1e] pe ventil [1a] și închideți ventilul [1a] prin rotirea capacului de ventil [1e] în sensul acelor de ceasornic.
5. Umflați apoi cea de a doua cameră de aer prin ventilul cu numărul 2. Aduceți ventilul 2 în poziție închisă, rotind capacul de ventil în sus (fig. C1).
6. Repetați pașii 3 și 4.

● Montarea înotătoarei universale (fig. E)

- Introduceți placa metalică [12a] în gaura din mijlocul fantei și împingeți-o în față.
Indicație: Puteți folosi șurubul [12b], pentru a împinge placa de-a lungul fantei.
- Introduceți partea din spate a înotătoarei universale [12] în cutia de înotătoare și împingeți-o în spate. Introduceți partea din față a înotătoarei universale [12] în cutia de înotătoare și împingeți înotătoarea universală [12] în față, până când gaura din înotătoare se află deasupra găurii din placa metalică [12a].
- Introduceți șurubul [12b] în gaura din înotătoare și strângeți-l împreună cu placa metalică [12a], pentru a fixa înotătoarea universală [12].
Indicație: Aveți întotdeauna grijă, ca înotătoarele să fie orientate la purtarea plăcii [1] în direcția dvs. Pe timp de vânt fiți deosebit de precaut, ca să nu răniți pe nimeni cu placa [1].

● Asamblarea vâslei simple (fig. K1)

- Trageți mânerul vâslei [3] în exterior, până când a atins lungimea dorită.
Indicații: Informații referitoare la lungimea recomandată a vâslei, găsiți în capitolul „Reglarea lungimii vâslei”.
- Apăsăți maneta de închidere [4a] de la bara de prelungire [4] în jos, pentru a bloca mânerul vâslei [3].
- Introduceți lama vâslei [2a] în orificiul barei de prelungire [4]. Asigurați, ca știftul de blocare să fie complet introdus în gaura știftului a lamei de vâslă [2a]. Știftul barei de prelungire [4] trebuie să se blocheze cu un știft, când se fixează în gaura știftului lamei de vâslă [2a].

● Asamblarea vâslei duble (fig. K2 (numai 507509_2507))

- Desfaceți maneta de închidere 4a de pe bara de prelungire 4.
- Introduceți cea de a doua lamă de vâslă 2b în capătul barei de prelungire 4 cu maneta de închidere 4a. Rotiți cea de a doua lamă de vâslă 2b în unghiul dorit.
- Apăsăți maneta de închidere 4a la bara de prelungire 4 în jos, pentru a bloca cea de a doua lamă de vâslă 2b.
- Introduceți lama vâslei 2a în orificiul barei de prelungire 4. Asigurați, ca știftul de blocare să fie complet introdus în gaura știftului. Știftul barei de prelungire 4 trebuie să se blocheze cu un sunet, când se fixează în gaura știftului.

● Demontarea produsului

- Pentru demontarea produsului alegeți o suprafață curată, plană, cu suficient spațiu.
 - Demontarea cuprinde pașii următori:
 - Îndepărtarea înotătoarei universale 12 și altor accesorii (suport pentru picioare 17, scaun 15)
 - Evacuarea aerului din placă 1
 - Rularea plăcii 1
 - Demontarea vâslei în piese individuale
- Indicație:** Îndepărtați înotătoarea universală 12, înainte de a evacua aerul din placă 1.

Demontarea înotătoarei universale:

- Pentru a demonta înotătoarea universală 12, procedați în ordine inversă față de cea menționată în capitolul „Montarea înotătoarei universale”.

Demontarea vâslei:

- Pentru a demonta vâsla, procedați în ordine inversă față de cea descrisă în capitolul „Asamblarea vâslei simple” respectiv „Asamblarea vâslei duble”.

Evacuarea aerului (fig. C1-4):

- Puneți placa uscată 1 nivelată, pe jos și deschideți ambele capace de ventil 1e, apăsând acul de ventil 1b în jos și rotindu-l în același timp, în sensul acelor de ceasornic.
- Apăsăți acul de ventil 1b doar puțin în jos, astfel încât să se evacueze încet aerul.
- Evacuați aerul.
- Opțional puteți utiliza pompa de aer 13, pentru a plia cât mai neted placa 1, fixând furtunul 14 în spate la pompa de aer 13. Racordați furtunul 14 la unul dintre ventile 1a. Pentru aceasta capul de ventil trebuie să se afle în jos. Rotiți capul de ventil către dreapta (fig. C4), umflați și aspirați în acest timp restul de aer din placă 1, până când este complet netedă.
- Rotiți apoi capul de ventil contrar sensului acelor de ceasornic, astfel încât acesta să iasă în sus (fig. C1).

Plierea produsului (fig. N1-5):

- Puneți placa 1 nivelată pe jos (fig. N1).
- După aceea pliați placa 1 o dată și puneți prova pe pupă (fig. N2).
- Apoi pliați încă o dată pupa cu prova, astfel încât înotătoarele de sub placă 1 să nu fie îndoite (fig. N3).

❗ **Nu pliați placa 1 de-a lungul muchiilor exterioare ale cutiei înotătoarelor. Aceasta cauzează tensiuni excesive în placă 1.**

- Pliati acum partea opusă până aproximativ la mijloc (fig. N4).

- Apoi pliați încă o dată placa 1 pe partea opusă, astfel încât înotătoarele exterioare să se afle sus (fig. N5).
- Strângeți placa 1 cu centura.

● Utilizarea produsului

● Reglarea lungimii vâslei

- Luați o poziție dreaptă și întindeți un braț în sus, îndoiiți palma aproximativ într-un unghi drept (fig. J).
- Deschideți maneta de închidere 4a de la vâsla dvs. și împingeți prelungirea în sus, până când mânerul vâslei se potrivește sub palma dvs. îndoită.

Indicație: Pentru o manipulare optimă, a doua lamă de vâslă 2b/mânerul vâslei 3 trebuie să fie fix legat de prelungire 4 cu ajutorul manetei de închidere 4a. După caz, trebuie să ajustați șuruburile manetei de închidere 4a, pentru a asigura fixarea sigură a celei de a doua lame de vâslă 2b/mânerului de vâslă 3.

- Închideți blocajul manetei de închidere 4a. Vâsla dvs. este reglată acum la lungimea corectă.

❗ **Important: Nu trageți mânerul vâslei 3 peste marcajul „STOP”. În acest caz vâsla nu mai este stabilă și există risc de rupere.**

● Utilizare pe apă

Indicație: Aveți grijă, să nu răniți pe nimeni, atunci când transportați placa 1 pe vânt. Țineți înotătoarele întotdeauna în direcția corpului dvs.

Indicație: Aveți posibilitatea să utilizați placa 1 în poziția în picioare sau șezând.

Utilizare în poziția în picioare:

- Utilizați în această poziție lesa 9 ca măsură suplimentară de siguranță.
- Prindeți lesa 9 întotdeauna de glezna dvs., când bate vântul înspre larg.
- Dacă ajungeți pe apă într-o situație de urgență, rămâneți în orice caz pe placă 1. În special la vânt puternic înspre larg nu trebuie să părăsiți în niciun caz placa 1, deoarece în caz contrar v-ați putea îneca. Într-un asemenea caz atrageți atenția asupra dvs. cu semnalul internațional de urgență: stați în picioare sau jos pe placa 1 dvs. și ridicați și coborâți brațele întinse lateral, încet și vizibil (fig. P).
- Pentru a prinde lesa 9, procedați ca în modul descris în figura G:
 1. Desfaceți închiderea cu scai a fixării lesei 9a și scoateți bucla lesei 9b.
 2. Duceți nodul buclei lesei 9b prin inelul D 1c la capătul din spate al produsului și trageți-l înapoi prin bucla formată.
 3. Trageți de nodul buclei lesei 9b, pentru a întinde bucla.
 4. Duceți fixarea deschisă a lesei 9a prin bucla lesei 9b, pliați-o și asigurați, să acopere nodul buclei lesei 9b.
 5. Pliati fixarea lesei 9a de trei ori, pentru a asigura o siguranță mai mare.
 6. Trageți de fixarea lesei 9, pentru a verifica, dacă este bine prinsă.

Utilizare în poziția șezând (numai 507509_2507):

Pentru a putea utiliza placa 1 în poziția șezând, trebuie să montați suportul pentru picioare 17 cât și scaunul 15 (fig. O). Pentru aceasta procedați după cum urmează:

Montarea suportului pentru picioare 17 (numai 507509_2507):

- Introduceți capătul de țevă a suportului pentru picioare 17 lateral prin prima buclă 18.
- Introduceți partea opusă prin cea de a doua buclă 18, până când ambele se află în mijlocul plăcii 1.

Montarea scaunului [15] (numai 507509_2507):

- Poziționați scaunul [15] astfel pe placă [1], încât picioarele dvs. să fie puțin îndoite, când atingeți cu călcăiele suportul pentru picioare [17].
Indicație: Distanța față de suportul pentru picioare este foarte importantă. Reglați-o corect, ca să puteți folosi util suportul pentru picioare [17].
- Luați poziția șezând, împingeți-vă cu ambele mâini în sus și alunecați cu fundul în spate în scaun [15]. Reglați spătarul, astfel încât să stați drept.
- Fixați scaunul [15], prinzând carabinele celor patru centuri reglabile [16] de inelele D [1c] pe placă [1].
- Puneți suprafața de șezut pe placă [1], spătarul interior trebuie să indice către suportul pentru picioare [17].
- Fixați spătarul, agățând cele patru centuri [16] cu carabinele în cele patru inele D [1c] pe partea din spate a plăcii [1].
- Poziționați scaunul [15], astfel încât picioarele dvs. puțin îndoite să ajungă la suportul pentru picioare [17].

Urcarea pe placă (fig. L):

- Poziționați-vă lateral lângă placă (fig. L1).
- Așezați vâsla într-un unghi drept față de axul longitudinal al plăcii, puțin înaintea mânerului de transport al plăcii [1d] (fig. L2), pe placă [1].
- Îngenunchiați acum în apa mică în spatele vâslei pe placă (fig. L3). Apucați vâsla fără să o ridicați. Mâinile sunt larg îndepărtate.
- Puneți acum un picior în față și așezați-l aproximativ la înălțimea mânerului mijlociu de transport al plăcii [1d] (fig. L4) pe placă [1]. Puneți și celălalt picior lângă mânerul mijlociu de transport al plăcii [1d].
- Îndepărtați picioarele pe placă [1], cel mai bine în stânga și dreapta lângă mânerul mijlociu de transport al plăcii [1d].
- Îngenunchiați acum de tot, ușor în spate și ridicați în același timp vâsla orizontal (fig. L5).
- Ridicați-vă acum încet; vâsla vă ajută să mențineți echilibrul. Stați acum cu picioarele îndepărtate pe placă (fig. L6) și puteți începe să văslăți.

Tehnica corectă de văslit (fig. M):

Indicație: Brațul de sus, a cărui mână ține vâsla, trebuie să rămână întotdeauna întins în timpul văslitului.

- Scufundați vâsla cât mai mult în față, direct lângă placă [1], în apă (fig. M1). Brațul de jos, a cărui mână ține vâsla aproximativ la lățimea umerilor este de asemenea întins (fig. M2).
- Trageți acum având brațul de sus întins cu brațul de jos vâsla înspre dvs. (fig. M3). Pentru aceasta îndoiiți brațul de jos. Trebuie să scoateți lama vâslei la înălțimea picioarelor dvs. din nou din apă (M4). Repetați procedeul.

● Montarea suportului pentru băuturi

- Montați suportul pentru băuturi [19], punându-l pe șnururile de cauciuc la capătul din față a produsului (fig. Q1).
- Duceți șnururile încrucișate în cele patru cavități din partea inferioară a suportului pentru băuturi [19] (fig. Q2).
- Fixați suportul pentru băuturi [19], rotindu-l ușor în sensul acelor de ceasornic (fig. Q3).
- Pentru a desprinde suportul pentru băuturi [19], desfaceți-l și rotiți-l ușor contrar sensului acelor de ceasornic.

● Transport

- Nu transportați placa [1] în stare umflată pe autovehicule.

Rucsac [10]:

- Pentru transport sau păstrare puteți depozita toate accesoriile în rucsac [10].

- Demontați produsul conform descrierii din capitolul „Demontarea produsului”.
- Aveți grijă ca acesta să fie curat, uscat și rulat în întregime.
- Introduceți placa [1] cu toate piesele individuale și accesoriile, care se află în geanta de depozitare [8], în rucsac [10] (capacitate portantă maximă: 15 kg).

Indicație: Rucsacul [10] servește doar la transportul și depozitarea plăcii [1] și accesoriilor acesteia.

Geantă de depozitare [8]:

Indicație: Luați în considerare că geanta de depozitare [8] nu este impermeabilă. Nu depozitați obiecte sensibile, ca de ex: aparate de fotografiat, în aceasta.

- Depozitați accesoriile mici în geanta de depozitare [8].
- Pliati partea de sus a genții de depozitare [8] cel puțin de două ori cât posibil de strâns.
- Închideți geanta de depozitare [8] bine cu catarama.

● Depozitare

- Depozitați produsul într-un loc uscat, fără praf și fără acțiunea directă a razelor solare, în care nu este expus oscilațiilor mari de temperatură.
- La neutilizare îndelungată se recomandă depozitarea plăcii [1] în poziție plană, eventual cu puțin aer în aceasta.
- Depozitați produsul la un loc sigur, inaccesibil copiilor.
- Nu așezați obiecte grele sau ascuțite pe placă [1].
- Nu trageți produsul înainte de depozitare peste suprafețe dure și abrazive.
- Asigurați-vă, că între pliurile plăcii [1] nu se află nisip sau pietriș. Acestea pot cauza abraziunea sau găurirea în timpul depozitării.
- Verificați produsul după o depozitare mai lungă cu privire la urme de uzură sau îmbătrânire.
- Dacă păstrați placa [1] pe vreme rece mai mult timp în stare rulată, pot apărea fisuri de material.
- La neutilizare îndelungată recomandăm depozitarea accesoriilor și plăcii [1] în rucsacul livrat [10] (de ex.: înotătoare universală, vâslă, geantă de depozitare, pompă de aer, set pentru reparații, lesă).

● Curățare și întreținere

- Nu utilizați produse de curățare agresive, perii din nailon sau metal respectiv, obiecte metalice sau ascuțite, precum cuțite.
- Folosiți doar detergenți neagresivi.
- Curățați placa [1] după fiecare utilizare, când acul de ventil [1b] este închis.
- Îndepărtați înotătoarea universală [12], așa cum s-a descris în capitolul „Demontarea înotătoarei”.
- Puneți placa [1] pe un fundament curat, uscat și nivelat.
- Clătiți placa [1] și înotătoarea universală [12] cu apă dulce și săpun blând, pentru a curăța ambele de cristalele de sare, nisip și alte impurități.
- Ștergeți toate componentele produsului cu o lavetă moale și uscată. Apoi lăsați placa [1] și înotătoarea universală [12] să se usuce complet.

● Reparație și revizie

- **⚠️ AVERTISMENT!** Efectuați toate lucrările de reparație într-un loc bine aerisit și nu inhalați vapori toxici. Evitați contactul cu pielea sau ochii. Nu depozitați toate materialele pentru reparații (adeziv, diluanți ș.a.m.d.) la îndemâna copiilor.

- **⚠️ AVERTISMENT!** Cusăturile nu trebuie reparate prin lipire. Doar producătorul plăcii [1] trebuie să efectueze lucrări de reparații la cusături.
- În niciun caz nu reparați pe cont propriu găuri mai mari. Găurile mai mici le puteți repara cu setul pentru reparații din pachet.
- Verificați placa [1] înainte de fiecare utilizare cu privire la pierderea presiunii, găuri sau fisuri. Dacă iese aerul din placă [1], aceasta se poate datora unui ventil [1a], care nu este etanș, unui ventil defect [1a] sau unei găuri în placă [1].

● Reparații la ventil

Pentru a verifica, dacă ventilele [1a] au scurgeri, procedați după cum urmează:

- Rotiți capacul de ventil [1e] contrar sensului acelor de ceasornic și scoateți-l de pe ventil [1a].
- Asigurați-vă, că nu se află nisip sau alte corpuri străine în ventil [1a].
- Înșurubați acul de ventil [1b].
- Umflați complet placa [1].
- Turnați apă cu săpun pe zona din jurul ventilului [1a]. Dacă nu se formează bule, ventilul [1a] este etanș. Dar, dacă se formează în jurul ventilului [1a] bule de săpun, se scurge aer. Ventilul [1a] trebuie strâns sau schimbat.

Strângerea ventilului [1a] (fig. D):

⚠️ AVERTISMENT! Nu folosiți niciodată cheia de ventil [11], pentru a strânge ventilul [1a], atunci când placa [1] se află sub presiune. În caz contrar există pericol de vătămare.

- Puneți cheia de ventil [11] pe ventil [1a], până când aceasta cuprinde complet ventilul [1a]. Strângeți ventilul [1a] prin rotirea în sensul acelor de ceasornic.
- Repetați testul cu apă cu săpun.
- Dacă, după strângere, se mai formează în jurul ventilului [1a] bule de săpun, acesta trebuie schimbat cu unul nou.

Schimbarea ventilului [1a] (fig. D):

- Puneți cheia de ventil [11] pe ventil [1a], până când aceasta cuprinde complet ventilul.
- Deșurubați capacul de ventil [1e] contrar sensului acelor de ceasornic și scoateți ventilul defect [1a] din scaunul de ventil.
- Introduceți un ventil nou [1a] în scaunul de ventil. Pentru cea mai bună etanșare se recomandă aplicarea unei cantități mici de grăsime de silicon sau vaselină în jurul ventilului [1a].
- Puneți cheia de ventil [11] pe ventil [1a] și strângeți-l în sensul acelor de ceasornic.

Indicație: Dacă ventilul [1a] nu este etanș și strângerea cu cheia de ventil [11] nu ajută, deșurubați complet partea de sus a ventilului [1a] cu cheia de ventil [11]. Îndepărtați eventualele impurități de pe membrana ventilului. După înșurubare verificați dacă ventilul [1a] este etanș.

● Reparații la placă

⚠️ Înainte de a folosi produsul în apă după efectuarea unor lucrări de reparație, verificați dacă peticele de reparație [7] este etanș la aer și dacă etanșează corespunzător. Nu încercați în niciun caz să reparați zone mai mari, deteriorate. Duceți produsul la un atelier specializat.

Găsirea găurilor:

- Aplicați în zona în care suspectați o gaură în placă [1] apă cu săpun. Bule de săpun se formează acolo, unde se scurge aer din placă [1].
- Marcați zona respectivă.

- Clătiți placa [1] cu apă limpede și ștergeți-o până când este uscată, înainte de a începe cu lucrările de reparație.

Astuparea găurilor:

- Reparați găurile numai cu adezivul corespunzător. Un adeziv [6] este cuprins în pachetul de livrare. Lucrări de reparație efectuate cu un adeziv necorespunzător pot cauza alte daune. Adezivi corespunzători găsiți de asemenea în magazinele de specialitate.
- După ce ați găsit gaura sau găurile, evacuați tot aerul din placă [1].
- Curățați temeinic regiunea de reparat.
- Uscăți regiunea curățată.
- Măsurați și tăiați un petice de reparație [7], care este suficient de mare pentru a acoperi regiunea deteriorată plus 1,5 cm în jurul acesteia.
- Indicație:** Dacă aveți posibilitatea, asigurați-vă că suprafața din jurul locului deteriorat este sigur liberă de grăsimi, de asemenea și peticele de reparație [7].
- Aplicați adezivul [6] uniform pe suprafața din jurul regiunii deteriorate cât și pe peticele de reparație [7].
- Lăsați să se usuce adezivul cca. 3-4 minute (la o temperatură de aproximativ 20-25 °C).
- Puneți peticele de reparație [7] în așa fel pe suprafața plăcii, încât ambele suprafețe de lipit să fie întoarse una spre cealaltă.
- Apăsăți peticele de reparație [7] cu un obiect greu pe placă [1].
- Indicație:** Asigurați-vă că lucrați pe o suprafață plană, fără pliuri sau cute. Îndepărtați cu un obiect rotunjit, cu atenție, toate bulele și deplasați-vă din mijloc către exterior.
- Lăsați adezivul să se usuce minimum 12 ore.
- După uscare aplicați mai mult adeziv în jurul marginilor peticului de reparație [7]. Este suficient să lăsați să se usuce adezivul la aceste îmbinări cca. 4 ore.

● Revizia pompei de aer (fig. R)

- Asigurați-vă că pompa de aer [13] este bine lubrifiată înainte și în timpul utilizării.
- Pentru lubrifierea pompei de aer [13] deschideți capacul pe partea de sus și aplicați un strat subțire de ulei sau grăsime de lubrifiere pe zonele etanșate și furtunuri. Aveți grijă, să utilizați ulei de silicon fără acid.

● Înlăturare

Ambalajul este produs din materiale ecologice care pot fi eliminate la punctele locale de reciclare.

Puteți obține informații despre posibilitățile de eliminare a produsului de la administrația locală.

● Modul de desfășurare în caz de garanție

Pentru a garanta o prelucrare rapidă a problemei dumneavoastră, vă rugăm să respectați următoarele indicații:

Pentru orice solicitare, vă rugăm să aveți la îndemână bonul de casă și numărul de articol (IAN 507508_2507, 507509_2507) ca dovadă de achiziție.

Numărul articolului îl luați de pe plăcuța cu date tehnice, o gravură, de pe fișa cu date a instrucțiunilor (jos stânga) sau ca abțibild de pe partea din spate sau de jos.

Dacă apar erori de funcționare sau alte erori, contactați apoi departamentul de service prin telefon sau prin email.

Produsul defect îl puteți transmite la adresa de service fără timbru cu prezentarea dovezii de achiziție (bon) și cu menționarea daunei și când a apărut.

● **Service**

RO Service România



Tel.: 0800 896 637

E-Mail: owim@lidl.ro

Легенда на използваните пиктограми	Страница 92
Увод	Страница 92
Употреба по предназначение.....	Страница 92
Описание на частите	Страница 92
Обем на доставката.....	Страница 92
Технически данни	Страница 92
Общи указания за безопасност	Страница 92
Указания за безопасност на потребителя.....	Страница 93
Указания за безопасност, специфични за продукта	Страница 93
Пиктограми.....	Страница 94
Преди първата употреба	Страница 95
Развиване на борда	Страница 95
Помпане на борда	Страница 95
Монтиране на US финката	Страница 95
Сглобяване на единично гребло.....	Страница 96
Сглобяване на двойно гребло	Страница 96
Демонтиране на продукта.....	Страница 96
Употреба на продукта	Страница 96
Настройване на дължината на греблото.....	Страница 96
Употреба във вода	Страница 97
Закрепване на поставката за напитки	Страница 97
Транспортиране	Страница 97
Съхранение	Страница 98
Почистване и поддръжка	Страница 98
Ремонт и поддръжка	Страница 98
Ремонт на вентила	Страница 98
Ремонт на борда.....	Страница 98
Поддръжка на въздушната помпа	Страница 99
Изхвърляне	Страница 99
Процедиране в случай на рекламация	Страница 99
Сервиз	Страница 99

Легенда на използваните пиктограми

 Прочетете указанията!

 Указания за безопасност
 Указания за действия

Универсален SUP борд, надуваем



































● Увод

 Поздравяваме Ви с покупката на този нов продукт. Вие избрахте висококачествен продукт. Преди първия пуск се запознайте с продукта. За целта внимателно прочетете упътването за обслужване и инструкциите за безопасност. Използвайте продукта само съгласно описанието и за посочените области на употреба. Съхранявайте настоящото упътване на сигурно място. При предоставяне на продукта на трети лица предавайте с него и цялата документация.

● Употреба по предназначение

Този продукт е проектиран като плажен SUP борд за гребане в защитени брегови зони до 150 m, но в никакъв случай в природен резерват с места за размножаване на животни. Продуктът е предназначен за гребане в защитени крайбрежни води, малки заливи, малки езера, тесни реки и канали. Не използвайте продукта при силен вятър и/или разбиващи се вълни. Продуктът не е помощно средство за плуване, не трябва да служи за водна играчка или да се използва като артикул за зимни спортове. Той трябва да се използва само от лица, които могат да плуват. Той не е подходящ за деца под 14 години. Преди да използвате този продукт, следва да посетите подходящ курс, сертифицирана школа или да бъде инструктирани от опитен спортист. Продуктът е предназначен за лична употреба, не за комерсиални цели.

● Описание на частите

 1 Борд	 9b Примка на осигурително въже
 1a Вентил	 10 Раница
 1b Игла на вентил	 11 Ключ за вентил
 1c D-пръстен	 12 US финка
 1d Дръжка за носене на борда	 12a Метална пластина
 1e Капачка на вентил	 12b Винт
 2a Лопатка на гребло	 13 Въздушна помпа (с манометър)
 2b Втора лопатка на гребло (само 507509_2507)	 13a Външна резба
 3 Стебло на гребло	 14 Маркуч
 4 Удължител	 14a Резбови съединител
 4a Заклучващ лост	 14b Връзка за маркуч
 5 Кутия с комплект за ремонт	 15 Седалка (само 507509_2507)
 6 Лепило	 16 Колан
 7 Ремонтна лепенка	 17 Опора за краката (само 507509_2507)
 8 Суха торба	 18 Примка
 9 Осигурително въже	 19 Поставка за напитки
 9a Фиксатор на осигурително въже	 20 Комплект винтове

● Обем на доставката

- 1 надуваем плажен SUP борд (HG12648/HG12650)
- 1 универсално гребло (HG12680) (само 507509_2507)
- 1 гребло (HG12689) (само 507508_2507)
- 1 въздушна помпа с манометър (HG12676)
- 1 опора за краката (HG12686) (само 507509_2507)
- 1 седалка (HG12685) (само 507509_2507)
- 1 раница (HG12679/HG12688)
- 1 суха торба (HG12692/HG12693)
- 1 осигурително въже (HG12671)
- 1 комплект за ремонт (HG12683/HG12691)
- 1 US финка (HG12687)
- 1 поставка за напитки (HG12681/HG12690)
- 1 упътване за монтаж и употреба

● Технически данни

Макс. натоварване:	150 kg
Макс. налягане на въздуха:	1 bar (15 psi)
Размери (напомпан):	320 x 84 x 15 cm (Д x Ш x В)
Размери в опакован вид:	суха торба: 49 x 31 x 20,5 cm (В x Ш x Ø дъно)
Суха торба:	обем: 10L макс. товароносимост: 5 kg
Раница:	96 x 48 x 25 cm макс. товароносимост: 15 kg
Тегло:	HG12648: 10,4 kg (борд) HG12650: 9,9 kg (борд)



Общи указания за безопасност

НЕСЪБЛЮДАВАНЕТО НА УКАЗАНИЯТА ЗА БЕЗОПАСНОСТ В УПЪТВАНЕТО ЗА УПОТРЕБА МОЖЕ ДА ДОВЕДЕ ДО РИСКОВЕ КАТО НАРАНЯВАНЕ ИЛИ СМЪРТ, НАПР. ВСПЕДСТВИЕ НА УДАВЯНЕ! СЪХРАНЯВАЙТЕ ВСИЧКИ УКАЗАНИЯ ЗА БЕЗОПАСНОСТ И ИНСТРУКЦИИ ЗА ПО-НАТАТЪШНИ СПРАВКИ!



⚠ ВНИМАНИЕ! Съобразителността и самооценката Ви на вода са изключително важни. Никога не надценявайте собствените си сили и уменията си на управление! Дръжте курс винаги в близост до брега! Съблюдавайте метеорологичните условия, предупрежденията за бури или евентуални светлинни сигнали!

⚠ ВНИМАНИЕ! Моля, винаги съблюдавайте правилата за безопасност и приложимите местни разпоредби за плаване в морета и открити водоизточници и постоянно носете за Вашата собствена безопасност тествана спасителна жилетка.

- Винаги използвайте продукта в съответствие с упътването и информацията върху идентификационните табели в упътването за употреба. Винаги следете да не се превишават максималното натоварване, налягането на въздуха над 1 bar (15 psi) и броят на лицата, както е посочено върху продукта и в упътването за употреба. Винаги носете спасителна жилетка.
- Не извършвайте технически модификации на продукта. Модификации от всякакъв вид влияят върху функционалността на продукта и водят до отпадане на гаранцията.
- Не променяйте основната конструкция на продукта, тъй като това може да повлияе на безопасността.
- Съблюдавайте данните върху табелката на продукта, поставена от производителя.

- С използването на този продукт Вие потвърждавате задължението си за придобиване на знания и умения, необходими за водния спорт, както и за навигация по вода. Това важи и за спазването на приложимите правила и закони. Безопасността във водата е резултат от взаимодействието между потребител, време и водни условия. С използването на този продукт Вие приемате, разбирате и разпознавате рисковете, свързани с гребането.
- Напомпаният борд, греблото и лопатките са твърди и при определени обстоятелства могат да причиняват нараняване.
- При транспортиране на продукта внимавайте за странични лица.
-  **ПРЕДУПРЕЖДЕНИЕ! ОПАСНОСТ ЗА ЖИВОТА И ОПАСНОСТ ОТ ЗЛОПОЛУКА ЗА БЕБЕТА И МАЛКИ ДЕЦА!** Никога не оставяйте децата без наблюдение с опаковъчния материал и продукта. Опаковъчният материал създава опасност за живота вследствие на удушаване и/или удавяне. Децата често подценяват опасностите. Винаги дръжте децата далеч от продукта.
- Този продукт не е предназначен за употреба от лица (включително деца) с ограничени физически, сензорни или умствени способности, или непритежаващи достатъчно опит и/или знания, освен ако те не са под наблюдение на лице, отговарящо за тяхната сигурност или не са получили от него напътствия за боравене с продукта. Децата трябва да се наблюдават да не играят с уреда.

● Указания за безопасност на потребителя

- Носете спасителна жилетка, когато сте с продукта на вода.
- Не използвайте продукта, ако сте под влияние на опиати, лекарства или алкохол.
- Гребането може да е опасно и физически натоварващо. Винаги оставайте възможно най-близо до брега.
- Не използвайте продукта при наводнение или прилив. Гребете само при безопасни метеорологични условия.
- Осведомете се за актуалните метеорологични условия и проверете прогнозата за времето. Съблюдавайте предупрежденията за бури или евентуални светлинни сигнали.
- Никога не използвайте продукта при вятър, духащ от сушата (по посока от брега към водата). Той лесно може да Ви отнесе.
- Преди гребане се уверете, че във водата няма да се натъкнете на скали, докове, бурни вълни и други опасности. Внимание при вятър, духащ от сушата, и течения, променени условия при прилив и отлив, променено речно ниво, както и при препятствия в и над водата. Задържайте се в защитени брегови зони до 150 m.
- Поддържайте безопасно разстояние от бързеи, водовъртежи, отломки и други препятствия.
- Винаги спазвайте местните разпоредби за корабоплаване.
- При необходимост носете защитна каска.
- Винаги използвайте осигурително въже, за да не може бордът да бъде отнесен от Вас.
- Носете облекло, подходящо за времето и водните условия. За гребане в хладно време носете неопренов костюм. Съществува опасност от хипотермия!
- Закрепвайте осигурителното въже  към себе си и към борда. Когато използвате осигурителното въже , може да бъдете изхвърлени срещу борда при загуба на контрол. Следете осигурителното въже  да не се увива около тялото или краката Ви.
- Не гребете сами, а винаги заедно с други хора.
- Уведомете други хора, когато отивате на SUP обиколка. Винаги носете със себе си документи за самоличност.
- Ако използвате продукта извън определените за къпане зони, се уверете, че друг човек Ви наблюдава непрекъснато.

- При гребане следете за други хора, които се намират във водата.
- Не използвайте продукта в близост до движещи се лодки, други плавателни съдове, бентове, шлюзове и други източници на опасност.
- Не използвайте продукта в ситуации, в които можете да нараните други лица, напр. къпещи се или плувци на плажа.
- Неравномерното разпределение на товара или лицата върху борда нарушава стабилността, баланса и поведението на продукта. Това също може да доведе до преобръщане. При гребане винаги съблюдавайте тежестта да е разпределена по възможност равномерно върху борда.
- Всяка промяна в разпределението на товара или лицата върху борда (като например добавяне на риболовни принадлежности, радар, наклоняща се мачта, двигател и т.н.) може да наруши стабилността, баланса и поведението на борда.
- Не използвайте борда, ако имате съмнения за пробив, дупки или изпускане на въздух. Прочетете внимателно раздела за ремонт в това упътване. Ако по време на употреба на вода една от въздушните камери губи въздух, запазете спокойствие и гребете обратно към брега, като използвате плаваемостта на останалите въздушни камери.
- За да избегнете повреди на борда, се уверете, че не го използвате на скалисти брегове, кейове, плитчини и др.

● Указания за безопасност, специфични за продукта

- Надуваемите продукти са чувствителни на студ. Никога не събвайте и не помпайте продукта при температури под 15°C.
- Напомпайте продукта с налягане 0,8 bar (12 psi) до максимално налягане 1 bar (15 psi).
- Не се опитвайте да помпате продукта с компресор без работещ пресостат, който спира помпането, когато манометърът отчете 1 bar (15 psi).
- Ако налягането се повиши на пряка слънчева светлина, следва да се компенсира съответно чрез изпускане на въздуха.
- Ако налягането надвиши 1 bar (15 psi), отворете вентила и изпуснете въздух, докато работното налягане се върне отново в безопасния диапазон.
- Уверете се, че продуктът - това важи особено в напомяно състояние - не влиза в контакт с камъни, чакъл или остри предмети и не се трие или стърже по груби повърхности, тъй като в противен случай могат да възникнат повреди.
- Не оставяйте продукта продължително време на слънце, а го съхранявайте на сянка. Ако няма да използвате продукта продължително време, напр. през зимата, го съхранявайте леко напомяно и без опасност от замръзване.
- Използвайте само доставените или подходящи адаптери за помпа за поставяне в предпазните вентили. При използване на други адаптери вентилите могат да се повредят.
- Не помпайте продукта прекалено, в противен случай съществува опасност от разкъсване на запечатаните шевове. След напомяне отново затворете вентила добре.
- Избягвайте контакт с горещи, режещи, остри или опасни предмети, химикали или течности. Ако това все пак се случи, проверете продукта основно за изпускане на въздух или други повреди. Не вземайте на борда режещи или остри предмети.
- Пазете продукта от огън и горещи предмети (напр. горящи цигари).
- Не транспортирайте борда в напомяно състояние върху превозни средства.

● Пиктограми

▲ ПРЕДУПРЕЖДЕНИЕ! Съблюдавайте пиктограмите, преди да използвате продукта. В противен случай може да се стигне до наранявания и/или материални щети.

	Общ предупредителен знак
	Общ задължителен знак
	Общ забранителен знак
	Не осигурява защита срещу удавяне.
	Първо прочетете упътването за употреба.
	Носете лични предпазни средства.
	Не използвайте при вятър, духащ от сушата.

	Не използвайте при течение от сушата.
	Не е подходящ за деца под 14 години.
	Брой потребители: възрастни 1, деца 0
	Само за плувци!
	Максимално натоварване
	Допустимо работно налягане: 1 bar, 15 psi
	Безопасно разстояние до брега: 150 m
	Надуйте въздушните камери изцяло.

	Не използвайте при разбиващи се вълни.
	Не използвайте в буйни води.

● Преди първата употреба

- Преди да използвате този продукт, следва да посетите подходящ курс, сертифицирана школа по водни спортове или да бъде инструктирани от опитен спортист.
- Не натоварвайте продукта с повече от 150 kg. Съблюдавайте тежестта да е разпределена равномерно. В противен случай съществува опасност от нараняване и/или повреди върху продукта.
- Преди всяка употреба проверявайте всички части на продукта за повреди като износване, изпускане на въздух, пукнатини и друго увреждане.
- Не използвайте продукта, ако той е повреден.
- Проверете налягането на въздуха в борда. Проверете също дали вентилът е плътно затворен и дали капачката на вентила [1e] е поставена, за да предотврати проникване на пясък и замърсяване във вентила. Следете за възможна загуба на налягане в борда.
- Никога не оставяйте продукта на вода без надзор. Течение може бързо да отнесе борда и плувецът да не успее да го настигне.

● Развиване на борда

- Изберете равна и чиста повърхност с достатъчно място, за да разопаковате и разгънете продукта.
- Отстранете напълно опаковъчния материал от продукта.
- Уверете се, че всички части са налични и са в изправно състояние.
- Развийте борда [1]. Уверете се, че на земята няма режещи предмети, като счупено стъкло, пясък, чакъл, горещи дървени въглища или фасове.

Указание: Най-късно при второто сглобяване на борда следва да го проверите за евентуални повреди, като напр. дупки и пукнатини. За целта прочетете раздел „Ремонт и поддръжка“ как те могат да бъдат уплътнени. Когато сте на вода, евентуалните повреди вече не могат да бъдат отстранени.

● Помпане на борда

- Избягвайте прекомерно помпане, в противен случай съществува опасност от прерязване или дори от разкъсване на запечатаните шевове. Напомпайте само до налягане 1 bar (15 psi).
- При загряване от слънцето налягането на въздуха ще се повиши. В този случай намалете налягането, като изпуснете въздух от борда [1].

- За надуване на борда [1] използвайте доставената въздушна помпа [13]. За напompване можете да използвате алтернативно стандартна крачна помпа или бутална помпа с двоен ход със съответните приставки и манометър.

⚠ **Отваряйте иглата на вентила [1b] само за помпане или изпускане на въздух. В противен случай тя може да се замърси.**

- Зоната около вентила [1a] трябва винаги да е суха и чиста. Уверете се, че вентилът [1a] не е замърсен.
 - Уверете се, че във вентила [1a] не проникват пясък и други замърсяващи частици.
 - За помпането са подходящи също ръчни помпи и електрически помпи в комбинация с компресор с функция за автоматично изключване. Тези помпи са предварително настроени на 15 psi; при достигане на това налягане помпата се изключва автоматично. Не използвайте компресори без функция за автоматично изключване за помпане на SUP борда.
 - Завийте резбовия съединител [14a] на маркуча [14] върху външната резба [13a] на връзката на въздушната помпа [13]. Уверете се, че сте завили маркуча [14] върху резбата, маркирана с „INF“ (фиг. B).
 - Настройте въздушната помпа [13] на двоен ход, за целта завъртете лоста отпред надясно (фиг. B1). Сега напомпайте борда [1].
 - Когато забележите, че Ви е необходимо повече усилие, настройте въздушната помпа [13] на единичен ход, като за целта завъртите лост отпред наляво (фиг. B2). Сега можете да продължите да помпате със значително по-малко усилие.
- Указание:** Не издърпвайте ръкохватката на въздушната помпа [13] докрай, а само толкова, че ръцете Ви да са изпънати (фиг. F2). Сега използвайте тежестта на тялото си за помпането, като прилякват мускулите на ръцете, а с тежестта на тялото си (фиг. F3).
- Напомпайте борда [1] с въздушната помпа [13] до препоръчителното налягане от 1 bar (15 psi). Проверявайте налягането чрез манометъра.
 - Преустановете помпането, когато манометърът отчете налягане от 1 bar (15 psi).

При помпането спазвайте следната последователност:

1. Вентилите са обозначени с 1 и 2. Отворете двете капачки на вентилите [1e], като ги развийте срещу часовниковата стрелка.
2. Напълнете първо въздушната камера с вентил номер 1: Поставете вентила 1 в затворена позиция, като завъртите главата на вентила така, че тя да излезе нагоре (фиг. C1), и поставете вентила 2 в отворена позиция, като завъртите главата на вентила така, че тя да натиска надолу (фиг. C4).
3. Вкарайте връзката за маркуч [14b] във вентила [1a] и развийте края на маркуча по часовниковата стрелка от вентила [1a].
4. След надуването на въздушната камера развийте края на маркуча срещу часовниковата стрелка от вентила [1a] и закрепете капачката на вентила [1e] върху вентила [1a], след което затворете вентила [1a] чрез завъртане на капачката на вентила [1e] по часовниковата стрелка.
5. След това напълнете втората въздушна камера чрез вентил номер 2. Поставете вентила 2 в затворена позиция, като завъртите главата на вентила нагоре (фиг. C1).
6. Повторете стъпки 3 и 4.

● Монтиране на US финката (фиг. E)

- Вкарайте металната пластина [12a] в отвора в средата на жлеба и я плъзнете напред.

Указание: Можете да използвате винта [12b], за да плъзнете пластината по продължение на жлеба.

- Вкарайте задната част на US финката [12] в кутията и я плъзнете назад. Вкарайте предната част на US финката [12] в кутията и плъзнете US финката [12] напред, докато отворът на финката застане върху отвора на металната пластина [12a].
- Вкарайте винта [12b] в отвора на финката и я затегнете заедно с металната пластина [12a], за да фиксирате US финката [12].

Указание: При носене на борда [1] следете финките да сочат винаги към Вас. При ветровито време бъдете особено внимателни да не нараните някого с борда [1].

● Сглобяване на единично гребло (фиг. K1)

- Издърпайте стеблото на греблото [3] до достигане на необходимата дължина.

Указание: Информация за препоръчителната дължината на греблото ще намерите в раздел „Настройване на дължината на греблото“.

- Натиснете заключващия лост [4a] на удължителя [4] надолу, за да заключите стеблото на греблото [3].
- Вкарайте лопатката на греблото [2a] в отвора на удължителя [4]. Уверете се, че заключващият щифт е вкаран изцяло в отвора на лопатката на греблото [2a]. Щифтът на удължителя [4] трябва да щракне звучно, когато се фиксира в отвора на лопатката на греблото [2a].

● Сглобяване на двойно гребло (фиг. K2 (само 507509_2507))

- Развийте заключващия лост [4a] от удължителя [4].
- Вкарайте втората лопатка на греблото [2b] в края на удължителя [4] със заключващия лост [4a]. Завъртете втората лопатка на греблото [2b] под ъгъл по избор.
- Натиснете заключващия лост [4a] на удължителя [4] надолу, за да заключите втората лопатка на греблото [2b].
- Вкарайте лопатката на греблото [2a] в отвора на удължителя [4]. Уверете се, че заключващият щифт е вкаран изцяло в отвора. Щифтът на удължителя [4] трябва да щракне звучно, когато се фиксира в отвора.

● Демонтиране на продукта

- За демонтажа изберете чиста, равна повърхност с достатъчно място.
 - Демонтажът включва следните стъпки:
 - Отстраняване на US финката [12] и другите принадлежности (опора за краката [17], седалка [15])
 - Изпускане на въздуха от борда [1]
 - Навиване на борда [1]
 - Разглобяване на греблото на части
- Указание:** Отстранете US финката [12], преди да изпуснете въздуха от борда [1].

Демонтиране на US финката:

- За да демонтирате US финката [12], процедирайте в обратен ред, както е описано в раздел „Монтиране на US финката“.

Демонтиране на греблото:

- За да демонтирате греблото, процедирайте в обратен ред, както е описано в раздел „Сглобяване на единично гребло“, респ. „Сглобяване на двойно гребло“.

Изпускане на въздуха (фиг. C1-4):

- Поставете сухия борд [1] наравно на земята и отворете двете капачки на вентилите [1e], като натиснете иглата на вентила [1b] надолу и едновременно я завъртете по посока на часовниковата стрелка.
- Натиснете леко иглата на вентила [1b], така че въздухът да излиза бавно.
- Изпуснете въздуха.
- По избор можете да използвате въздушната помпа [13], за да за да сгънете борда [1] по възможно наравно, като закрепите маркуча [14] към въздушната помпа [13] обратно. Свържете маркуча [14] към един от вентилите [1a]. Главата на вентила трябва да се намира отдолу. Завъртете главата на вентила надясно (фиг. C4), помпайте и изсмучете останалия въздух от борда [1], докато той стане напълно равен.
- След това развийте главата на вентила обратно на часовниковата стрелка, така че да излезе нагоре (фиг. C1).

Сгъване на продукта (фиг. N1-5):

- Поставете борда [1] наравно на земята (фиг. N1).
 - Сгънете борда [1] един път и поставете носа върху кърмата (фиг. N2).
 - След това сгънете кърмата с носа още веднъж толкова, че финките да не се прегъват под борда [1] (фиг. N3).
- ⚠ **Не сгъвайте борда [1] по външните ръбове на кутията на финките. Това води до прекомерно напрежение в борда [1].**
- Сега сгънете срещуположната страна до около средата (фиг. N4).
 - След това сгънете борда [1] още веднъж върху срещуположната страна толкова, че външните финки да са отгоре (фиг. N5).
 - Стегнете борда [1] с колана.

● Употреба на продукта

● Настройване на дължината на греблото

- Застанете в изправено положение и изпънете едната ръка нагоре; присвийте дланта си под прав ъгъл (фиг. J).
- Отворете заключващия лост [4a] на Вашето гребло и плъзнете удължителя нагоре, докато дръжката на греблото прилегне в присвитата Ви длан.

Указание: За оптимално боравене, втората лопатка на греблото [2b]/стеблото на греблото [3] трябва да е здраво свързана/о посредством заключващия лост [4a] с удължителя [4]. При необходимост трябва да регулирате винтовете на заключващия лост [4a], за да се уверите, че втората лопатка на греблото [2b]/стеблото на греблото [3] са здраво затегнати.

- Затворете фиксатора на заключващия лост [4a]. Сега Вашето гребло е настроено на правилната дължина.

⚠ **Важно: Не изтегляйте стеблото на греблото [3] над маркировката „STOP“. Тогава греблото не е стабилно и съществува опасност от счупване.**

● Употреба във вода

Указание: Следете да не нараните никого, когато носите борда **1** във ветровити условия. Винаги дръжте финките по посока към тялото си.

Указание: Имате възможност да използвате борда **1** в изправено или седнало положение.

Употреба в изправено положение:

- В това положение използвайте осигурителното въже **9** като допълнителна мярка за безопасност.
- Винаги закрепвайте осигурителното въже **9** към глезена си, когато вятърът духа от сушата.
- Ако на вода изпаднете в бедствена ситуация, обезателно останете на борда **1**. Особено при силен вятър от сушата не трябва да напускате борда **1** в никакъв случай, тъй като може да се удавите. В такъв случай привлечете вниманието към себе си чрез международния сигнал за бедствие: Застанете или седнете на борда **1** и вдигайте и спускайте бавно и ясно ръцете си, изпълнати настрани (фиг. P).
- За да закрепите осигурителното въже **9**, процедирайте, както е посочено на фигура G:
 1. Освободете лепенката на фиксатора на осигурителното въже **9a** и извадете примката на осигурителното въже **9b**.
 2. Прокарайте възела на примката на осигурителното въже **9b** през D-пръстена **1c** в задния край на продукта и го издърпайте обратно през получената примка.
 3. Издърпайте възела на примката на осигурителното въже **9b**, за да затегнете примката.
 4. Прокарайте отворения фиксатор на осигурителното въже **9a** през примката на осигурителното въже **9b**, прегънете го и се уверете, че покрива възела на примката на осигурителното въже **9b**.
 5. Прегънете фиксатора на осигурителното въже **9a** три пъти, за да осигурите по-голяма безопасност.
 6. Издърпайте фиксатора на осигурителното въже **9**, за да проверите дали е безопасно закрепен.

Употреба в седнало положение (само 507509_2507):

За да можете да използвате борда **1** в седнало положение, трябва да монтирате опората за краката **17**, както и седалката **15** (фиг. O). За целта процедирайте, както следва:

Закрепване на опората за краката **17** (само 507509_2507):

- Прокарайте края на тръбата на опората за краката **17** странично през първата примка **18**.
- Прокарайте срещуположната страна през втората примка **18**, докато двете застанат в средата на борда **1**.

Закрепване на седалката **15** (само 507509_2507):

- Позиционирайте седалката **15** върху борда **1** така, че коленете Ви да са леко присвити, когато докосвате с пети опората за краката **17**.
- Указание:** Разстоянието спрямо опората за краката е много важно. Настройте го правилно, за да можете да използвате опората за крака **17** целесъобразно.
- Заемете седнало положение, повдигнете се с две ръце и плъзнете седалището си назад в седалката **15**. Регулирайте облегалката така, че да седите изправени.
- Фиксирайте седалката **15**, като закрепите карабинерите на четирите регулируеми колана **16** към D-пръстените **1c** на борда **1**.
- Поставете горната част на седалката върху борда **1**, вътрешната облегалка трябва да сочи към опората за краката **17**.

- Закрепете облегалката, като закачите четири колана **16** посредством карабинерите в четирите D-пръстена **1c** от задната страна на борда **1**.
- Позиционирайте седалката **15** така, че с леко присвити колена да можете да достигнете опората за краката **17**.

Качване върху борда (фиг. L):

- Застанете от страни до борда (фиг. L1).
- Поставете греблото върху борда **1** под прав ъгъл спрямо надлъжната му ос, малко пред средната дръжка за носене **1d** (фиг. L2).
- Сега в плитката вода застанете на колена върху борда зад греблото (фиг. L3). Хванете греблото, без да го повдигате. Ръцете са широко разтворени.
- Изнесете единия крак напред и го поставете върху борда **1** приблизително на височината на средната дръжка за носене **1d** (фиг. L4). Поставете и другия си крак до средната дръжка за носене на борда **1d**.
- Застанете с разтворени крака върху борда **1**, най-добре отляво и отдясно на средната дръжка за носене **1d**.
- Сега клекнете надолу и леко назад и повдигнете едновременно греблото хоризонтално нагоре (фиг. L5).
- Изправете се бавно; греблото Ви помага да пазите равновесие. Застанете върху борда с разтворени крака (фиг. L6) и можете да започнете да гребете.

Правилната техника на гребане (фиг. M):

Указание: Горната ръка, с чиято длан обхващате дръжката на греблото, следва да е винаги изпълната по време на гребането.

- Потопете греблото максимално напред във водата непосредствено до борда **1** (фиг. M1). Долната ръка, с чиято длан обхващате греблото приблизително на широчината на раменете, също е изпълната (фиг. M2).
- Като държите горната ръка изпълната, издърпайте греблото към себе си с долната ръка (фиг. M3). При това присвийте долната ръка. Сега трябва да извадите отново лопатката на греблото от водата на височината на стъпалата си (фиг. M4). Повторете действието.

● Закрепване на поставката за напитки

- Разположете поставката за напитки **19** върху еластичните въжета в предния край на продукта (фиг. Q1).
- Прокарайте кръстосващите се въжета в четирите вдлъбнатини от долната страна на поставката за напитки **19** (фиг. Q2).
- Закрепете поставката за напитки **19**, като я завъртите леко по посока на часовниковата стрелка (фиг. Q3).
- За да свалите поставката за напитки **19**, я развийте леко обратно на часовниковата стрелка.

● Транспортиране

- Не транспортирайте борда **1** в напompано състояние върху превозни средства.

Раница **10**:

- За транспортиране или съхранение на всички принадлежности можете да използвате раницата **10**.
- Демонтирайте продукта, както е описано в раздел „Демонтиране на продукта“.
- Уверете се, че той е напълно сух, чист и навит.

- Поставете борда [1] с всички части и принадлежности, съхранявани в сухата торба [8], в раницата [10] (максимално натоварване: 15 kg).
Указание: Раницата [10] служи само за транспортиране и съхранение на борда [1] и принадлежностите към него.

● Суха торба [8]:

Указание: Имайте пред вид, че сухата торба [8] не е водоустойчива. Не съхранявайте в нея чувствителни устройства, като напр. фотоапарати.

- Съхранявайте по-малките принадлежности в сухата торба [8].
- Сгънете горната страна на сухата торба [8] възможно най-плътно минимум два пъти.
- Затворете сухата торба [8] плътно с катарамата.

● Съхранение

- Съхранявайте продукта на сухо място без прах и пряка слънчева светлина, където той няма да е изложен на големи температурни колебания.
- Ако няма да използвате борда [1] продължително време, е препоръчително да го съхранявате в хоризонтално положение по възможност с малко въздух в него.
- Съхранявайте продукта на безопасно място извън обсега на деца.
- Не поставяйте тежки или режещи предмети върху борда [1].
- Не търкайте продукта върху твърди и абразивни повърхности преди съхранение.
- Уверете се, че между гънките на борда [1] няма пясък или чакъл. Това може да доведе до протриване или дупки по време на съхранението.
- След продължително съхранение проверете продукта за износване или стареене.
- Ако съхранявате борда [1] продължително време навит, материалът може да се напука.
- Ако няма да използвате принадлежностите и борда [1] продължително време, препоръчваме да ги съхранявате в доставената раница [10] (напр.: US финка, гребло, суха торба, въздушна помпа, комплект за ремонт, осигурително въже).

● Почистване и поддръжка

- Не използвайте агресивни почистващи препарати, четки с метални или найлонови влакна, както и остри или метални предмети като ножове.
- Използвайте само меки почистващи препарати.
- След всяка употреба почиствайте борда [1], при това иглата на вентила [1b] трябва да е затворена.
- Отстранете US финката [12], както е описано в раздел „Демонтиране на US финката“.
- Поставете борда [1] върху чиста, суха и равна основа.
- Изплакнете борда [1] и US финката [12] с прясна вода и мек сапун, за да ги почистите от солни кристали, пясчинки и друго замърсяване.
- Избършете всички други части на продукта със суха и мека кърпа. След това оставете борда [1] и US финката [12] да изсъхнат напълно.

● Ремонт и поддръжка

- **⚠ ПРЕДУПРЕЖДЕНИЕ!** Извършвайте всички поправки на добре проветриво място и избягвайте вдишването на отровни изпарения. Избягвайте контакт с кожата или очите. Съхранявайте

всички ремонтни материали (лепило, разтворители и др.) извън обсега от деца.

- **⚠ ПРЕДУПРЕЖДЕНИЕ!** Шевове не трябва да се ремонтират чрез залепване. Само производителят на борда [1] може да извършва ремонт на шевове.
- В никакъв случай не ремонтирайте по-големи дупки самостоятелно. За по-малки дупки използвайте приложения комплект за ремонт.
- Преди всяка употреба проверявайте борда [1] за загуба на налягане, дупки или пукнатини. Ако бордът [1] изпуска въздух, това може да се дължи на нехерметичен вентил [1a], дефектен вентил [1a] или дупка на самия борд [1].

● Ремонт на вентила

За да проверите дали вентилите [1a] са нехерметични, процедирайте, както следва:

- Развийте капачката на вентила [1e] обратно на часовниковата стрелка и я свалете от вентила [1a].
- Уверете се, че във вентила [1a] няма пясък или други чужди тела.
- Завийте иглата на вентила [1b].
- Напомпайте борда [1] напълно.
- Полейте сапунена вода върху зоната около вентила [1a]. Ако не се образуват мехурчета, вентилът [1a] е херметичен. Но ако около вентила [1a] се образуват сапунени мехурчета, следователно излиза въздух. Вентилът [1a] трябва да бъде затегнат или подменен.

Затягане на вентила [1a] (фиг. D):

⚠ ПРЕДУПРЕЖДЕНИЕ! Никого не използвайте ключа [11] за затягане на вентила [1a], когато бордът [1] е под налягане. В противен случай съществува опасност от нараняване.

- Поставете ключа [11] върху вентила [1a] така, че той да обхване вентила [1a] изцяло. Затегнете вентила [1a], като го завъртите по посока на часовниковата стрелка.
- Повторете теста със сапунената вода.
- Ако след затягането около вентила [1a] все още се образуват мехурчета, той следва да бъде подменен с нов.

Подмяна на вентила [1a] (фиг. D):

- Поставете ключа [11] върху вентила [1a] така, че той да обхване вентила изцяло.
- Развийте капачката на вентила на [1e] обратно на часовниковата стрелка и извадете дефектния вентил [1a] от гнездото.
- Поставете нов вентил [1a] в гнездото. За възможно най-добро уплътнение е препоръчително да се нанесе малко количество силиконова грес или вазелин около вентила [1a].
- Поставете ключа [11] върху вентила [1a] и го затегнете по посока на часовниковата стрелка.

Указание: Ако вентилът [1a] не е херметичен и затягането с ключа [11] не помага, развийте изцяло горната част на вентила [1a] с ключа [11]. Отстранете евентуалните малки замърсяващи частици по мембраната на вентила. След завинтване проверете дали вентилът [1a] е херметичен.

● Ремонт на борда

⚠ Преди да използвате продукта във вода след ремонт, проверете дали лепенката [7] е херметична и уплътнява добре. При никакви обстоятелства не се опитвайте да ремонтирате самостоятелно големи повредени зони. Занесете продукта в специализиран сервиз.

Откриване на дупки:

- Намокрете зоната на борда [1], където се предполага, че има дупка, със сапунена вода. Сапунените мехурчета се образуват там, където от борда [1] излиза въздух.
- Маркирайте съответната зона.
- Изплакнете борда [1] с чиста вода и го подсушете, преди да започнете с ремонта.

Запушване на дупки:

- Поправяйте дупки само с подходящо лепило. В обема на доставката е включено лепило [6]. Ремонт с неподходящо лепило може да доведе до следващи щети. Подходящи лепила можете да намерите и в специализираните магазини.
- След като сте открили дупката или дупките, изпуснете напълно въздуха от борда [1].
- Почистете основно зоната, която ще ремонтирате.
- Подсушете почистената зона.
- Измерете и изрежете една ремонтна лепенка [7], достатъчно голяма, за да покрие повредената зона плюс 1,5 cm около нея.
Указание: Ако имате възможност, се погрижете да почистите повърхността около повредения участък от мазнини, а също и ремонтната лепенка [7].
- Нанесете лепилото [6] равномерно върху повърхността около повредената зона и върху самата ремонтна лепенка [7].
- Оставете лепилото да изсъхне за ок. 3–4 минути (на температура ок. 20–25 °C).
- Поставете ремонтната лепенка [7] върху участъка на борда така, че двете лепящи повърхности да са една срещу друга.
- Затиснете ремонтната лепенка [7] върху борда [1] с твърд предмет.
Указание: Уверете се, че работите върху равна повърхност без гънки или прегъване. Внимателно отстранете мехурчетата с помощта на заоблен предмет, като го движите от средата навън.
- Оставете лепилото да изсъхне минимум 12 часа.
- След изсъхване нанесете още лепило около ръбовете на ремонтната лепенка [7]. Достатъчно е да оставите лепилото по тези ръбове да изсъхне ок. 4 часа.

● Поддръжка на въздушната помпа (фиг. R)

- Преди и по време на употреба се уверете, че въздушната помпа [13] е добре смазана.
- За смазване на въздушната помпа [13] отворете капачката от горната страна и нанесете тънък слой масло или грес върху уплътнителните зони и проводите. Уверете се, че използвате силиконово масло без съдържание на киселини.

● Изхвърляне

Опаковката е изработена от екологични материали, които може да предадете в местните пунктове за рециклиране.

Относно възможностите за отстраняване на излезлия от употреба продукт като отпадък се информирайте от Вашата общинска или градска управа.

● Процедура в случай на рекламация

За да се гарантира бързо обработване на Вашата заявка, следвайте указанията по-долу:

Моля, при всички запитвания дръжте на разположение касовия бон и номера на артикула (IAN 507508_2507, 507509_2507) като доказателство за покупката.

Номерът на артикула е посочен върху типовата табелка, гравюра, титулната страница на Вашето ръководство (долу вляво) или върху стикера от задната или долната страна на уреда.

При възникнали функционални дефекти или други повреди, първо се свържете по телефона или по електронната поща с посочения по-долу сервиз.

Продуктът, който е регистриран като дефектен, можете да изпратите след това без пощенски разходи на посочения Ви сервиз, като приложите документ за закупуването (касов бон) и описание, в какво се състои повредата и кога е възникнала.

● Сервиз

BG Сервиз България

Телефон: 00800 1114920

Е-мейл: owim@lidl.bg

Υπόμνημα των χρησιμοποιούμενων εικονογραμμάτων	Σελίδα	101
Εισαγωγή	Σελίδα	101
Προβλεπόμενη χρήση	Σελίδα	101
Περιγραφή εξαρτημάτων	Σελίδα	101
Τεχνικά στοιχεία	Σελίδα	101
Γενικές υποδείξεις ασφαλείας	Σελίδα	101
Υποδείξεις ασφαλείας για τον χρήστη	Σελίδα	102
Υποδείξεις ασφαλείας για το συγκεκριμένο προϊόν	Σελίδα	102
Εικονογράμματα	Σελίδα	103
Πριν από την πρώτη χρήση	Σελίδα	104
Ξετύλιγμα σανίδας	Σελίδα	104
Φούσκωμα σανίδας	Σελίδα	104
Συναρμολόγηση πτερυγίου γενικής χρήσης (US)	Σελίδα	105
Συναρμολόγηση απλού κουπιού	Σελίδα	105
Συναρμολόγηση διπλού κουπιού	Σελίδα	105
Αποσυναρμολόγηση προϊόντος	Σελίδα	105
Χρήση του προϊόντος	Σελίδα	106
Ρύθμιση μήκους κουπιού	Σελίδα	106
Χρήση στο νερό	Σελίδα	106
Τοποθέτηση θήκης ποτών	Σελίδα	107
Μεταφορά	Σελίδα	107
Αποθήκευση	Σελίδα	107
Καθαρισμός και φροντίδα	Σελίδα	107
Επισκευή και συντήρηση	Σελίδα	107
Επισκευές στη βαλβίδα	Σελίδα	107
Επισκευές στη σανίδα	Σελίδα	108
Συντήρηση τρόμπας αέρα	Σελίδα	108
Απόσυρση	Σελίδα	108
Διεκπεραίωση της εγγύησης	Σελίδα	108
Σέρβις	Σελίδα	108

Υπόμνημα των χρησιμοποιούμενων εικονογραμμάτων



Διαβάστε τις οδηγίες!



Υποδείξεις ασφαλείας
Οδηγίες χειρισμού

Φουσκωτή σανίδα SUP Allround/ Φουσκωτή σανίδα SUP Exotic

● Εισαγωγή



Σας συγχαιρούμε για την αγορά του νέου σας προϊόντος. Επιλέξατε ένα προϊόν υψηλών προδιαγραφών. Πριν από την πρώτη θέση σε λειτουργία εξοικειωθείτε με το προϊόν. Για το σκοπό αυτό διαβάστε προσεκτικά τις παρακάτω οδηγίες χρήσης και υποδείξεις ασφαλείας. Χρησιμοποιείτε το προϊόν μόνο όπως περιγράφεται και για τους αναφερόμενους τομείς εφαρμογής. Φυλάξτε αυτές τις οδηγίες σε έναν ασφαλή χώρο. Παραδώστε όλα τα έγγραφα κατά τη μεταβίβαση του προϊόντος σε τρίτο.

● Προβλεπόμενη χρήση

Αυτό το προϊόν έχει σχεδιαστεί για χρήση ως σανίδα όρθιας κωπηλασίας σε προστατευόμενες ζώνες έως και 150 m από την ακτή, σε καμία όμως περίπτωση δεν πρέπει να χρησιμοποιείται σε φυσικά καταφύγια με χώρους αναπαραγωγής ζώων. Το προϊόν προορίζεται για κωπηλασία σε προστατευόμενα παράκτια ύδατα, μικρούς κόλπους, μικρές λίμνες, ποταμούς μικρού πλάτους και κανάλια. Μη χρησιμοποιείτε το προϊόν με ισχυρό άνεμο και / ή μεγάλο κυματισμό. Το προϊόν δεν αποτελεί κολυμβητικό βοήθημα και δεν επιτρέπεται να χρησιμοποιείται ως παιχνίδι υδάτινης αναψυχής ή ως προϊόν για χειμερινά αθλήματα. Επιτρέπεται να χρησιμοποιείται μόνον από άτομα που ξέρουν κολύμβηση. Δεν ενδείκνυται για παιδιά κάτω των 14 ετών. Προτού χρησιμοποιήσετε αυτό το προϊόν, θα πρέπει να λάβετε μέρος σε αντίστοιχο κύκλο μαθημάτων, να επισκεφθείτε μια πιστοποιημένη σχολή ή να λάβετε οδηγίες από έναν έμπειρο αθλητή. Το προϊόν προορίζεται μόνο για ιδιωτική χρήση και όχι για επαγγελματική χρήση.

● Περιγραφή εξαρτημάτων

1	Σανίδα	9b	Θηλιά του λουριού αστραγάλου-leash
1a	Βαλβίδα	10	Σάκος πλάτης
1b	Βελόνα βαλβίδας	11	Κλειδί βαλβίδας
1c	Κρίκος σχήματος D	12	Πτερύγιο γενικής χρήσης (US)
1d	Λαβή μεταφοράς σανίδας	12a	Μεταλλική πλάκα
1e	Καπάκι βαλβίδας	12b	Βίδα
2a	Πέλμα κουπιού	13	Τρόμπα αέρα (με μανόμετρο)
2b	Δεύτερο πέλμα κουπιού (μόνο στο 507509_2507)	13a	Εξωτερικό σπείρωμα
3	Ράβδος κουπιού	14	Εύκαμπτος σωλήνας
4	Ράβδος επιμήκυνσης	14a	Μανδύας σπειρώματος
4a	Μοχλός ασφάλισης	14b	Σύνδεση εύκαμπτου σωλήνα
5	Κουτί αποθήκευσης του σετ επισκευής	15	Κάθισμα (μόνο στο 507509_2507)
6	Κόλλα	16	Ιμάντας
7	Μπάλωμα επιδιόρθωσης	17	Υποπόδιο (μόνο στο 507509_2507)
8	Στεγανός σάκος	18	Θηλιά
9	Λουρί αστραγάλου-leash	19	Θήκη ποτών
9a	Περιστραγαλίδα	20	Σετ βιδών

● Περιεχόμενα παράδοσης

- 1 φουσκωτή σανίδα όρθιας κωπηλασίας (HG12648/HG12650)
- 1 κουπί γενικής χρήσης (HG12680) (μόνο στο 507509_2507)
- 1 κουπί (HG12689) (μόνο στο 507508_2507)
- 1 τρόμπα αέρα με μανόμετρο (HG12676)
- 1 υποπόδιο (HG12686) (μόνο στο 507509_2507)
- 1 κάθισμα (HG12685) (μόνο στο 507509_2507)
- 1 σάκος πλάτης (HG12679/HG12688)
- 1 στεγανός σάκος (HG12692/HG12693)
- 1 λουρί αστραγάλου-leash (HG12671)
- 1 σετ επισκευής (HG12683/HG12691)
- 1 πτερύγιο γενικής χρήσης (US) (HG12687)
- 1 θήκη ποτών (HG12681/HG12690)
- 1 εγχειρίδιο με οδηγίες συναρμολόγησης και χρήσης

● Τεχνικά στοιχεία

Μέγ. επιβάρυνση:	150 kg
Μέγιστη πίεση αέρα:	1 bar (15 psi)
Διαστάσεις (φουσκωμένη):	320 x 84 x 15 cm (Μ x Π x Υ)
Διαστάσεις συσκευασίας:	Στεγανός σάκος: 49 x 31 x 20,5 cm (Υ x Π x Ø πάτου)
Στεγανός σάκος:	Όγκος: 10L μέγ. φερόμενο φορτίο: 5 kg
Σάκος πλάτης:	96 x 48 x 25 cm μέγ. φορτίο: 15 kg
Βάρος:	HG12648: 10,4 kg (σανίδα) HG12650: 9,9 kg (σανίδα)



Γενικές υποδείξεις ασφαλείας

Η ΜΗ ΤΗΡΗΣΗ ΤΩΝ ΟΔΗΓΙΩΝ ΑΣΦΑΛΕΙΑΣ ΠΟΥ ΑΝΑΦΕΡΟΝΤΑΙ ΣΤΙΣ ΟΔΗΓΙΕΣ ΧΡΗΣΗΣ ΕΝΔΕΧΕΤΑΙ ΝΑ ΕΠΙΣΥΡΕΙ ΚΙΝΔΥΝΟΥΣ, ΟΠΩΣ ΤΡΑΥΜΑΤΙΣΜΟΥΣ ΚΑΙ ΘΑΝΑΤΟ, Π.Χ., ΛΟΓΩ ΠΝΙΓΜΟΥ! ΦΥΛΑΞΤΕ ΟΛΕΣ ΤΙΣ ΥΠΟΔΕΙΞΕΙΣ ΑΣΦΑΛΕΙΑΣ ΚΑΙ ΤΙΣ ΟΔΗΓΙΕΣ ΓΙΑ ΜΕΛΛΟΝΤΙΚΗ ΧΡΗΣΗ!

- ⚠ ΠΡΟΣΟΧΗ!** Η σύνεση και η αυτοαξιολόγησή σας στο νερό είναι πάρα πολύ σημαντικές. Ποτέ μην υπερεκτιμάτε τις δυνάμεις και τις τεχνικές ελέγχου σας! Παραμένετε πάντοτε κοντά στην ακτή! Προσέχετε τις καιρικές συνθήκες, τις προειδοποιήσεις για καταιγίδα ή πιθανά φωτεινά σήματα!
- ⚠ ΠΡΟΣΟΧΗ!** Τηρείτε πάντα τους κανόνες ασφαλείας και τις ισχύουσες νομικές διατάξεις για λίμνες και ανοιχτά υδάτινα σώματα, και φοράτε για τη δική σας ασφάλεια ένα ελεγμένο σωσίβιο γιλέκο.
- Χρησιμοποιείτε πάντοτε το προϊόν σύμφωνα με τις οδηγίες και τις πληροφορίες στις πινακίδες αναγνώρισης και στις οδηγίες χρήσης. Προσέχετε πάντοτε να μην γίνεται υπέρβαση του μέγιστου βάρους, της πίεσης αέρα πάνω από 1 bar (15 psi) και του πλήθους ατόμων, όπως αυτά αναφέρονται πάνω στο προϊόν και στις οδηγίες χρήσης. Φοράτε πάντοτε σωσίβιο γιλέκο.
- Μην πραγματοποιείτε τεχνικές τροποποιήσεις στο προϊόν. Οποιοσδήποτε τροποποιήσει, οποιουδήποτε είδους, επηρεάζουν αρνητικά τη λειτουργικότητα του προϊόντος και επισύρουν την ακύρωση της εγγύησης.
- Μην τροποποιείτε το προϊόν ως προς τη βασική του δομή, καθώς τούτο ενδέχεται να επηρεάσει αρνητικά την ασφάλεια.
- Δώστε προσοχή στις πληροφορίες στην ετικέτα του κατασκευαστή του προϊόντος.

- Χρησιμοποιώντας αυτό το προϊόν, αναγνωρίζετε την υποχρέωσή σας να αποκτήσετε τις απαραίτητες γνώσεις και δεξιότητες που απαιτούνται για τα υδάτινα σπορ, καθώς και για την πλοήγηση σε υδάτινα σώματα. Αυτό ισχύει επίσης όσον αφορά στην τήρηση των εν ισχύ κανονισμών και νόμων. Η ασφάλεια στο νερό είναι αποτέλεσμα της αλληλεπίδρασης του χρήστη, του καιρού και των συνθηκών που επικρατούν στο εκάστοτε υδάτινο σώμα. Χρησιμοποιώντας αυτό το προϊόν αποδέχεστε, κατανοείτε και αναγνωρίζετε τους κινδύνους που συνδέονται με τα κωπηλατικά αθλήματα.
- Η φουσκωμένη σανίδα, το κουπί και οι επιφάνειες είναι σκληρά και μπορούν υπό ορισμένες συνθήκες να προκαλέσουν τραυματισμούς.
- Προσέχετε ενδεχόμενα παριστάμενα άτομα κατά τη μεταφορά του προϊόντος.



⚠️ ΠΡΟΕΙΔΟΠΟΙΗΣΗ! ΚΙΝΔΥΝΟΣ ΘΑΝΑΤΟΣ ΚΑΙ ΚΙΝΔΥΝΟΣ ΑΤΥΧΗΜΑΤΟΣ ΓΙΑ ΝΗΠΙΑ ΚΑΙ ΠΑΙΔΙΑ!

- Ποτέ μην αφήνετε τα παιδιά με τα υλικά συσκευασίας και με το προϊόν χωρίς επίβλεψη. Υφίσταται κίνδυνος ασφυξίας από τα υλικά συσκευασίας και κίνδυνος θάνατος από στραγγαλισμό και / ή πνιγμό. Τα παιδιά υποτιμούν συχνά τους κινδύνους. Κρατάτε πάντοτε τα παιδιά μακριά από το προϊόν.
- Αυτό το προϊόν δεν προορίζεται για χρήση από άτομα (συμπεριλαμβανομένων των παιδιών) με περιορισμένες σωματικές, αισθητηριακές ή πνευματικές ικανότητες, ή με έλλειψη εμπειρίας και / ή έλλειψη γνώσης, εκτός εάν χρησιμοποιούν αυτό το προϊόν υπό την επίβλεψη ή την καθοδήγηση ατόμου υπεύθυνου για την ασφάλειά τους ή έχουν λάβει από το εν λόγω άτομο οδηγίες σχετικά με τον τρόπο χρήσης του. Τα παιδιά πρέπει να επιβλέπονται, ώστε να εξασφαλίζεται ότι δεν παίζουν με το προϊόν.

● Υποδείξεις ασφαλείας για τον χρήστη

- Φοράτε σωσίβιο γιλέκο όποτε βρίσκεστε με το προϊόν στο νερό.
- Μη χρησιμοποιείτε το προϊόν ενώ βρίσκεστε υπό την επήρεια ναρκωτικών, φαρμάκων ή οινοπνεύματος.
- Τα κωπηλατικά αθλήματα ενδέχεται να είναι επικίνδυνα και σωματικά κοπιώδη. Παραμένετε πάντοτε όσο το δυνατόν πιο κοντά στην όχθη και την ακτή.
- Μη χρησιμοποιείτε το προϊόν σε φουσκονερία ή πλημμυρίδα. Κωπηλατείτε μόνο υπό ασφαλείς καιρικές συνθήκες.
- Να πληροφορηθείτε για τις τρέχουσες καιρικές συνθήκες και να ελέγχετε την πρόγνωση καιρού. Προσέχετε τις προειδοποιήσεις για καταιγίδα ή πιθανά φτωεινά σήματα.
- Μη χρησιμοποιείτε ποτέ το προϊόν σε περίπτωση απόγειου ανέμου (ανέμου που φυσά από την ξηρά με κατεύθυνση προς το υδάτινο σώμα). Μπορεί να παρασυρθείτε εύκολα.
- Πριν κωπηλατήσετε, ελέγχετε το υδάτινο σώμα για ενδεχόμενα βράχια, αγκυροβόλια, παφλασμό και άλλους κινδύνους. Προσοχή σε ενδεχόμενο απόγειο άνεμο και ρεύματα, παλιρροιακές μεταβολές, φουσκονερία λόγω ποτάμιων υδάτων, καθώς και εμπόδια μέσα και πάνω στο νερό. Παραμένετε σε προστατευμένες ζώνες που δεν απέχουν πάνω από 150m από την ακτή.
- Κρατήστε απόσταση ασφαλείας από ορμητικά ρεύματα, δίνες, επιπλέοντα αντικείμενα και άλλα εμπόδια.
- Τηρείτε πάντοτε τις τοπικές διατάξεις ναυσιπλοΐας.
- Φοράτε, εάν χρειάζεται, προστατευτικό κράνος.
- Χρησιμοποιείτε πάντοτε λουρί αστραγάλου-leash, ώστε η σανίδα να μην μπορεί να παρασυρθεί μακριά σας.
- Φοράτε ρουχισμό που να ενδείκνυται για τις καιρικές συνθήκες και τις συνθήκες στο νερό. Όταν ο καιρός είναι ψυχρός, φοράτε κατά την κωπηλασία στολή νεοπρενίου. Υφίσταται κίνδυνος υποθερμίας!

- Στερεώστε το λουρί αστραγάλου-leash **9** πάνω στο σώμα σας και στη σανίδα. Όταν χρησιμοποιείτε το λουρί αστραγάλου-leash **9**, ενδέχεται σε περίπτωση απώλειας του ελέγχου να προσκρούσετε στη σανίδα. Προσέξτε να μην τυλιχτεί το λουρί αστραγάλου-leash **9** γύρω από το σώμα ή τα πόδια σας.
- Μην κωπηλατείτε μόνοι, αλλά πάντοτε μαζί με άλλους.
- Ενημερώνετε άλλα άτομα όποτε κάνετε κωπηλατική εξόρμηση. Παίρνετε πάντοτε μαζί σας έγγραφα πιστοποίησης ταυτότητας.
- Εάν χρησιμοποιείτε το προϊόν εκτός των καθορισμένων περιοχών κολύμβησης, βεβαιωθείτε ότι κάποιος άλλος σας παρακολουθεί ανά πάσα στιγμή.
- Όταν κωπηλατείτε, προσέχετε τους άλλους ανθρώπους που βρίσκονται στο νερό.
- Μη χρησιμοποιείτε το προϊόν κοντά σε κυκλοφορία σκαφών, άλλα θαλάσσια οχήματα, φράγματα, υδατοφράκτες και άλλες πηγές κινδύνου.
- Μη χρησιμοποιείτε το προϊόν σε καταστάσεις όπου ενδέχεται να τραυματίσετε άλλους, π.χ., λουόμενους ή κολυμβητές κοντά στην παραλία.
- Η άνιση κατανομή του φορτίου ή ατόμων πάνω στη σανίδα επηρεάζει αρνητικά τη σταθερότητα, τη θέση ισορροπίας, καθώς και τη συμπεριφορά του προϊόντος. Αυτό μπορεί να έχει ως αποτέλεσμα ακόμη και την ανατροπή. Κατά την κωπηλασία προσέχετε πάντοτε να είναι το βάρος σας όσο το δυνατόν πιο ομοιόμορφα καταμετρημένο πάνω στη σανίδα.
- Οποιαδήποτε μεταβολή στην κατανομή φορτίου ή ατόμων πάνω στη σανίδα (όπως η προσθήκη εξοπλισμού αλιείας, ραντάρ, ανακλινόμενο ιστού, κινητήρα, κ.λπ.) μπορεί να επηρεάσει αρνητικά σε σημαντικό βαθμό τη σταθερότητα, τη θέση ισορροπίας και τη συμπεριφορά της σανίδας.
- Μη χρησιμοποιείτε τη σανίδα σας, όταν υποψιάζεστε ότι υπάρχουν κοψίματα, σπές ή διαρροή. Διαβάστε προσεκτικά την ενότητα σχετικά τις επισκευές που υπάρχει σε αυτές τις οδηγίες. Εάν ένας από τους αεροθαλάμους κατά τη χρήση στο νερό χάνει αέρα, παραμένετε ψύχραιμοι και κοπηλατήστε πίσω την ακτή, εκμεταλλευόμενοι την άνοση του άλλου αεροθαλάμου.
- Για να αποφύγετε ζημιές στη σανίδα, μην τη χρησιμοποιείτε σε ακτές με πέτρες, μόλους, αβαθή νερά, κ.λπ.





● Υποδείξεις ασφαλείας για το συγκεκριμένο προϊόν



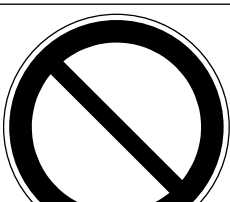
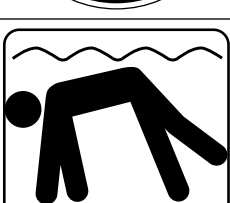

- Τα φουσκωτά προϊόντα είναι ευαίσθητα στο ψύχος. Μη διπλώνετε και φουσκώνετε το προϊόν σε θερμοκρασίες κάτω από 15 °C.
- Φουσκώνετε το προϊόν σε πίεση της τάξεως των 0,8 bar (12 psi) έως 1 bar (15 psi) το πολύ.
- Μην προσπαθείτε να φουσκώσετε το προϊόν με συμπιεστή χωρίς λειτουργικό πρεσοστάτη συμπιεστή, ο οποίος διακόπτει το φούσκωμα του προϊόντος, μόλις το μανόμετρο δείχνει πίεση 1 bar (15 psi).
- Εάν αυξηθεί η πίεση αέρα στο προϊόν λόγω απευθείας έκθεσης στον ήλιο, θα πρέπει να την αντισταθμίσετε κατάλληλα, αφήνοντας να διαφύγει αέρας.
- Εάν η πίεση υπερβεί το 1 bar (15 psi), ανοίξτε τη βαλβίδα και αφήστε να διαφύγει αέρας, έως ότου η πίεση λειτουργίας να επανέλθει στην ασφαλή περιοχή λειτουργίας.
- Βεβαιωθείτε ότι το προϊόν – αυτό ισχύει ειδικά όταν είναι φουσκωμένο – δεν έρχεται σε επαφή με πέτρες, χαλίκια ή αιχμηρά αντικείμενα και δεν σύρεται ή τρίβεται πουθενά, καθώς ειδάλλως ενδέχεται να προκληθούν ζημιές.
- Μην αφήνετε το προϊόν στον ήλιο για παρατεταμένο χρονικό διάστημα, αλλά μεταφέρετέ το στη σκιά. Εάν δεν πρόκειται να χρησιμοποιήσετε το προϊόν για παρατεταμένο χρονικό διάστημα, π.χ., τον χειμώνα, αποθηκεύστε το ελαφρά φουσκωμένο σε μέρος που δεν πιάνει παγετός.

- Χρησιμοποιείτε μόνο τα συνοδευτικά ή κατάλληλα ακροφύσια τρόμπας για σύνδεση στις βαλβίδες ασφαλείας. Χρησιμοποιώντας άλλα ακροφύσια ενδέχεται να προκαλέσετε ζημιά στις βαλβίδες.
- Μη φουσκώνετε υπερβολικά το προϊόν, καθώς ειδάλλως υπάρχει κίνδυνος να ανοίξουν οι ραφές θερμοκόλλησης. Ξανακλείστε καλά τη βαλβίδα μετά το φούσκωμα.
- Αποφεύγετε την επαφή με θερμά, κοφτερά, αιχμηρά ή επικίνδυνα αντικείμενα, χημικά ή υγρά. Εάν παρόλα αυτά συμβεί κάτι τέτοιο, ελέγξτε σχολαστικά το προϊόν για διαρροές ή άλλες ζημιές. Μην παίρνετε μαζί σας πάνω στη σανίδα αιχμηρά ή μυτερά αντικείμενα.
- Κρατήστε το προϊόν μακριά από φωτιά και θερμά αντικείμενα (όπως, π.χ., αναμμένα τσιγάρα).
- Μη μεταφέρετε τη σανίδα πάνω σε οχήματα όταν είναι φουσκωμένη.

● Εικονογράμματα

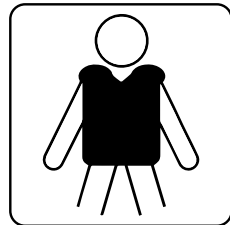
⚠ ΠΡΟΕΙΔΟΠΟΙΗΣΗ! Προσέξτε τα εικονογράμματα, προτού χρησιμοποιήσετε το προϊόν. Ειδικά, ενδέχεται η συνέπεια να είναι τραυματισμοί και/ή υλικές ζημιές.

	Γενικό προειδοποιητικό σήμα
	Γενικό ρυθμιστικό σήμα
	Γενικό απαγορευτικό σήμα
	Δεν προστατεύει από πνιγμό.
	Διαβάστε πρώτα τις οδηγίες χρήσης.

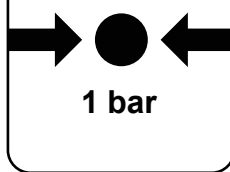
	Φοράτε ατομικό εξοπλισμό προστασίας.
	Μην τη χρησιμοποιείτε όταν φυσά απόγειος άνεμος.
	Μην τη χρησιμοποιείτε όταν υπάρχει απόγειο ρεύμα.
	Ακατάλληλο για παιδιά κάτω των 14 ετών.
	Πλήθος χρηστών: Ενήλικες 1, παιδιά 0
	Μόνο για κολυμβητές!
	Μέγιστο φορτίο
	Επιτρεπτή πίεση λειτουργίας: 1 bar, 15 psi

	Ασφαλής απόσταση από την όχθη: 150 m
	Φουσκώνετε εντελώς όλους τους αεροθαλάμους.
	Μην τη χρησιμοποιείτε σε μεγάλη κυμάτωση.
	Μην τη χρησιμοποιείτε σε χειμάρρους.

● Πριν από την πρώτη χρήση

- Πρωτού χρησιμοποιήσετε αυτό το προϊόν, θα πρέπει να λάβετε μέρος σε κατάλληλο κύκλο μαθημάτων, να επισκεφθείτε μια πιστοποιημένη σχολή υδάτινων σπορ ή να λάβετε οδηγίες από έναν έμπειρο αθλητή.
- Μην επιβαρύνετε το προϊόν με πάνω από 150 kg. Προσέχετε, ώστε το βάρος να κατανέμεται ομοιόμορφα. Ειδάλλως, υπάρχει κίνδυνος τραυματισμού και/ή πρόκλησης ζημιών στο προϊόν.
- Πριν από οποιαδήποτε χρήση, ελέγχετε όλα τα εξαρτήματα του προϊόντος για ζημιές όπως φθορά, διαρροές, σχισίματα ή άλλες ζημιές.
- Μην χρησιμοποιείτε το προϊόν, εάν παρουσιάζει ζημιά.
- Ελέγχετε την πίεση αέρα της σανίδας. Ελέγχετε επίσης αν η βαλβίδα είναι σφικτά βιδωμένη και το καπάκι της βαλβίδας [1e] είναι στη θέση του, ώστε να μην μπορούν να εισχωρήσουν στη βαλβίδα άμμος και ακαθαρσίες. Προσέχετε για ενδεχόμενη απώλεια πίεσης από τη σανίδα.
- Μην εγκαταλείπετε ποτέ το προϊόν στο νερό χωρίς επίβλεψη. Ένα υδάτινο ρεύμα μπορεί να παρασύρει γρήγορα το προϊόν, έτσι ώστε ένας κολυμβητής να μην μπορεί πια να το φτάσει.

● Ξετύλιγμα σανίδας

- Επιλέξτε μια επίπεδη και καθαρή επιφάνεια με επαρκή χώρο, ώστε να αποσυσκευάσετε και να ξεδιπλώσετε το προϊόν.
- Απομακρύνετε όλα τα υλικά συσκευασίας από το προϊόν.
- Βεβαιωθείτε ότι υπάρχουν όλα τα εξαρτήματα και ότι είναι σε άψογη κατάσταση.
- Ξετυλίξτε τη σανίδα [1]. Κατά το ξετύλιγμα της σανίδας, βεβαιωθείτε ότι δεν υπάρχουν αιχμηρά αντικείμενα πάνω στο δάπεδο, όπως

θραύσματα γυαλιού, χαλίκι, γαρμπίλι ή αναμμένα κάρβουνα ή γόπες τσιγάρων.

Υπόδειξη: Το αργότερο κατά τη δεύτερη συναρμολόγηση της σανίδας θα πρέπει να την εξετάσετε για ενδεχόμενες ζημιές, όπως, π.χ., σπές και σχισίματα. Διαβάστε σχετικά με αυτό στο κεφάλαιο «Επισκευή και συντήρηση» για το πώς να τις σφραγίσετε. Από τη στιγμή που θα βρεθείτε στο νερό, δεν μπορούν πλέον να αντιμετωπιστούν ενδεχόμενες ζημιές.

● Φούσκωμα σανίδας

- Αποφεύγετε το υπερβολικό φούσκωμα, καθώς ειδάλλως υφίσταται ο κίνδυνος υπέρτασης ή ακόμη και διάρρηξης των ραφών θερμοκόλλησης. Φουσκώστε μόνο μέχρι την πίεση του 1 bar (15 psi).
- Η πίεση αέρα θα αυξηθεί κατά τη θέρμανση από τον ήλιο. Σε αυτήν την περίπτωση ελατρώστε την πίεση αέρα, ξεφουσκώνοντας τη σανίδα [1].
- Χρησιμοποιήστε για το φούσκωμα της σανίδας [1] τη συνοδευτική τρόμπα αέρα [13]. Εναλλακτικά μπορείτε να χρησιμοποιήσετε για το φούσκωμα και αντλίες ποδιού ή εμβολοφόρες αντλίες διπλής ενέργειας του εμπορίου που να διαθέτουν τα αντίστοιχα εξαρτήματα, καθώς και μανόμετρο.
- ❗ **Ανοίγετε τη βελόνα της βαλβίδας [1b] μόνο για φούσκωμα ή ξεφούσκωμα. Ειδάλλως μπορεί να λερωθεί.**
- Η περιοχή γύρω από τη βαλβίδα [1a] πρέπει να είναι πάντοτε στεγνή και καθαρή. Ελέγχετε αν η βαλβίδα [1a] είναι απαλλαγμένη από σωματίδια ρύπων.
- Προσέχετε να μην καταλήξει άμμος ή άλλες ακαθαρσίες μέσα στη βαλβίδα [1a].
- Για το φούσκωμα ενδείκνυται επίσης τρόμπες χειρός και ηλεκτρικές τρόμπες σε συνδυασμό με συμπιεστή με αυτόματη λειτουργία απενεργοποίησης. Αυτές οι τρόμπες είναι ρυθμισμένες στα 15 psi. Μόλις επιτευχθεί αυτή η πίεση αέρα, η τρόμπα απενεργοποιείται αυτομάτως. Για το φούσκωμα σανίδων όρθιας κωπηλασίας μη χρησιμοποιείτε συμπιεστές χωρίς αυτόματη λειτουργία απενεργοποίησης.
- Βιδώστε τον μανδύα σπειρώματος [14a] του εύκαμπτου σωλήνα [14] στο εξωτερικό σπείρωμα [13a] της σύνδεσης της τρόμπας αέρα [13]. Κατά τη διαδικασία αυτή, βεβαιωθείτε ότι βιδώνετε τον εύκαμπο σωλήνα [14] στο σπείρωμα με την επιγραφή «INF» (εικ. B).
- Επιλέξτε στην τρόμπα αέρα [13] τη λειτουργία διπλής ενέργειας, στρέφοντας προς τα δεξιά τον μπροστινό μοχλό (εικ. B1). Φουσκώστε τώρα τη σανίδα [1].
- Μόλις διαπιστώσετε ότι χρειάζεστε πολλή δύναμη, θέστε την τρόμπα αέρα [13] σε λειτουργία απλής ενέργειας. Για τον σκοπό αυτόν στρέψτε τον μπροστινό μοχλό προς τα αριστερά (εικ. B2) Τώρα μπορείτε να συνεχίσετε να τρομπάρετε με πολύ μικρότερη δύναμη.
- **Υπόδειξη:** Μην τραβάτε τη λαβή της τρόμπας αέρα [13] εντελώς προς τα πάνω, αλλά μόνο μέχρι το σημείο εκείνο, στο οποίο τα χέρια σας παραμένουν τεντωμένα (εικ. F2). Τρομπάρετε τώρα χρησιμοποιώντας το σωματικό σας βάρος, λυγίζοντας απλώς τα γόνατά σας. Κατά τη διαδικασία αυτή τα χέρια παραμένουν τεντωμένα. Με αυτόν τον τρόπο, δεν τρομπάρετε με τους μύες των χεριών, αλλά με το σωματικό σας βάρος (εικ. F3).
- Φουσκώστε τη σανίδα [1] με την τρόμπα αέρα [13] μέχρι τη συνιστώμενη πίεση του 1 bar (15 psi). Ελέγχετε την πίεση με το μανόμετρο.
- Τερματίστε το φούσκωμα μόλις το μανόμετρο δείξει πίεση 1 bar (15 psi).

Κατά το φούσκωμα τηρήστε την ακόλουθη σειρά:

1. Στις βαλβίδες αναγράφονται οι αριθμοί 1 και 2. Ανοίξτε και τα δύο καπάκια βαλβίδων [1e], ξεβιδώνοντάς τα αντίθετα από τη φορά περιστροφής των δεικτών του ρολογιού.
2. Φουσκώστε πρώτα τον αεροθάλαμο με τη βαλβίδα 1: Φέρτε τη βαλβίδα 1 στην κλειστή θέση, περιστρέφοντας την κεφαλή της βαλβίδας έτσι ώστε να βγει έξω προς τα πάνω (εικ. C1), και φέρτε τη βαλβίδα 2 στην

ανοιχτή θέση, περιστρέφοντας την κεφαλή της βαλβίδας έτσι ώστε να πιέζει προς τα κάτω (εικ. C4).

3. Εισαγάγετε τη σύνδεση λάστιχου [14b] στη βαλβίδα [1a] και ξεβιδώστε την άκρη του λάστιχου από τη βαλβίδα [1a], περιστρέφοντας προς τη φορά περιστροφής των δεικτών του ρολογιού.
4. Μετά το φούσκωμα του αεροθαλάμου, ξεβιδώστε την άκρη του λάστιχου από τη βαλβίδα [1a], περιστρέφοντας αντίθετα από τη φορά περιστροφής των δεικτών του ρολογιού, στερεώστε το καπάκι βαλβίδας [1e] στη βαλβίδα [1a] και κλείστε τη βαλβίδα [1a] περιστρέφοντας το καπάκι βαλβίδας [1e] προς τη φορά περιστροφής των δεικτών του ρολογιού.
5. Φουσκώστε κατόπιν τον δεύτερο αεροθάλαμο μέσω της βαλβίδας 2. Φέρτε τη βαλβίδα 2 στην κλειστή θέση, περιστρέφοντας την κεφαλή της βαλβίδας προς τα πάνω (εικ. C1).
6. Επαναλάβετε τα βήματα 3 και 4.

● Συναρμολόγηση πτερυγίου γενικής χρήσης (US) (εικ. E)

- Εισαγάγετε τη μεταλλική πλάκα [12a] στην οπή στο κέντρο της σχισμής και σπρώξτε την προς τα εμπρός.
Υπόδειξη: Μπορείτε να χρησιμοποιήσετε τη βίδα [12b], ώστε να σπρώξετε την πλάκα κατά μήκος της σχισμής.
- Εισαγάγετε το πίσω τμήμα του πτερυγίου γενικής χρήσης (US) [12] στη θήκη πτερυγίου και σπρώξτε το προς τα πίσω. Εισαγάγετε το μπροστινό τμήμα του πτερυγίου γενικής χρήσης (US) [12] στη θήκη πτερυγίου και σπρώξτε το πτερύγιο γενικής χρήσης (US) [12] προς τα εμπρός, έως ότου η οπή του πτερυγίου να βρεθεί πάνω από την οπή της μεταλλικής πλάκας [12a].
- Εισαγάγετε τη βίδα [12b] στην οπή του πτερυγίου και βιδώστε την σφιχτά μαζί με τη μεταλλική πλάκα [12a], προκειμένου να σταθεροποιήσετε το πτερύγιο γενικής χρήσης (US) [12].
Υπόδειξη: Κατά τη μεταφορά της σανίδας [1], προσέχετε πάντοτε να δείχνουν τα πτερύγια προς τη δική σας κατεύθυνση. Όταν επικρατεί άνεμος, να είστε ιδιαίτερως προσεκτικοί, ώστε να μην τραυματίσετε κανέναν με τη σανίδα [1].

● Συναρμολόγηση απλού κουπιού (εικ. K1)

- Τραβήξτε προς τα έξω τη ράβδο του κουπιού [3], έως ότου να επιτευχθεί το επιθυμητό μήκος.
Υπόδειξη: Πληροφορίες σχετικά με το συνιστώμενο μήκος κουπιού θα βρείτε στο κεφάλαιο «Ρύθμιση μήκους κουπιού».
- Πιέστε προς τα κάτω τον μοχλό ασφάλισης [4a] στη ράβδο επιμήκυνσης [4], ώστε να ασφαλίσετε τη ράβδο του κουπιού [3].
- Εισαγάγετε το πέλημα του κουπιού [2a] στην οπή της ράβδου επιμήκυνσης [4]. Βεβαιωθείτε ότι ο πείρος ασφάλισης είναι πλήρως εισηγμένος στην οπή για πείρο που υπάρχει στο πέλημα του κουπιού [2a]. Ο πείρος της ράβδου επιμήκυνσης [4] πρέπει να ακουστεί ότι κάνει κλικ καθώς ασφαλιζει στην οπή για πείρο που υπάρχει στο πέλημα του κουπιού [2a].

● Συναρμολόγηση διπλού κουπιού (εικ. K2 (μόνο στο 507509_2507))

- Αποσπάστε τον μοχλό ασφάλισης [4a] από τη ράβδο επιμήκυνσης [4].
- Εισαγάγετε το δεύτερο πέλημα κουπιού [2b] στο άκρο της ράβδου επιμήκυνσης [4] με τον μοχλό ασφάλισης [4a]. Στρέψτε το δεύτερο πέλημα κουπιού [2b] στην επιθυμητή γωνία.
- Πιέστε προς τα κάτω τον μοχλό ασφάλισης [4a] στη ράβδο επιμήκυνσης [4], ώστε να ασφαλίσετε το δεύτερο πέλημα κουπιού [2b].

- Εισαγάγετε το πέλημα του κουπιού [2a] στην οπή της ράβδου επιμήκυνσης [4]. Βεβαιωθείτε ότι ο πείρος ασφάλισης είναι πλήρως εισηγμένος στην οπή για πείρο. Ο πείρος της ράβδου επιμήκυνσης [4] πρέπει να ακουστεί ότι κάνει κλικ καθώς ασφαλιζει στην οπή για πείρο.

● Αποσυαρμολόγηση προϊόντος

- Επιλέξτε για την αποσυαρμολόγηση μια καθαρή, επίπεδη επιφάνεια με επαρκή χώρο.
- Η αποσυαρμολόγηση περιλαμβάνει τα ακόλουθα βήματα:
 - Αφαίρεση του πτερυγίου γενικής χρήσης (US) [12] και άλλων παρελκομένων (υποπόδιο [17], καθίσματος [15])
 - Εκκένωση αέρα από τη σανίδα [1]
 - Τύλιγμα της σανίδας [1]
 - Αποσυαρμολόγηση του κουπιού στα επιμέρους κομμάτια του**Υπόδειξη:** Αφαιρέστε το πτερύγιο γενικής χρήσης (US) [12] προτού ξεφουσκώσετε τη σανίδα [1].

Αποσυαρμολόγηση πτερυγίου γενικής χρήσης (US):

- Για να αποσυαρμολογήσετε το πτερύγιο γενικής χρήσης (US) [12], ενεργήστε με την αντίστροφη σειρά από αυτή που περιγράφεται στο κεφάλαιο «Συναρμολόγηση πτερυγίου γενικής χρήσης (US)».

Αποσυαρμολόγηση κουπιού:

- Για να αποσυαρμολογήσετε το κουπί, ενεργήστε με την αντίστροφη σειρά από αυτή που περιγράφεται στο κεφάλαιο «Συναρμολόγηση απλού κουπιού» ή «Συναρμολόγηση διπλού κουπιού».

Ξεφούσκωμα (εικ. C1-4):

- Ξεπλώστε τη στεγνή σανίδα [1] στο δάπεδο και ανοίξτε τα δύο καπάκια βαλβίδας [1e] πιέζοντας τη βελόνα βαλβίδας [1b] προς τα κάτω και περιστρέφοντας την ταυτόχρονα προς τη φορά περιστροφής των δεικτών του ρολογιού.
- Πιέστε τη βελόνα βαλβίδας [1b] μόνο ελαφρά προς τα κάτω, ώστε ο αέρας να εκρέει αργά.
- Αφήστε τον αέρα να διαφύγει.
- Εναλλακτικά, μπορείτε να χρησιμοποιήσετε την τρόμπα αέρα [13] για να διπλώσετε τη σανίδα [1] όσο το δυνατόν πιο επίπεδα, συνδέοντας τον εύκαμπο σωλήνα [14] πίσω στην τρόμπα αέρα [13]. Συνδέστε τον εύκαμπο σωλήνα [14] σε μία από τις βαλβίδες [1a]. Κατά τη διαδικασία αυτή, η κεφαλή της βαλβίδας πρέπει να βρίσκεται κάτω. Περιστρέψτε την κεφαλή βαλβίδας προς τα δεξιά (εικ. C4), τρομπάρετε, αντλώντας τον υπόλοιπο αέρα από τη σανίδα [1], έως ότου αυτή να γίνει εντελώς επίπεδη.
- Περιστρέψτε εν συνεχεία την κεφαλή της βαλβίδας αντίθετα από τη φορά περιστροφής των δεικτών του ρολογιού, ώστε η κεφαλή να βγει έξω προς τα πάνω (εικ. C1).

Διπλώμα προϊόντος (εικ. N1-5):

- Ξεπλώστε τη σανίδα [1] επίπεδα στο δάπεδο (εικ. N1).
- Διπλώστε κατόπιν τη σανίδα [1] μία φορά και τοποθετήστε την πλήρη πάνω στην πρύμνη (εικ. N2).
- Κατόπιν, διπλώστε την πρύμνη μαζί με την πλήρη ακόμα μία φορά, και μάλιστα τόσο, ώστε τα εξωτερικά πτερύγια κάτω από τη σανίδα [1] να μην τσακίσουν (εικ. N3).

! Μη διπλώνετε τη σανίδα [1] κατά μήκος των εξωτερικών ακμών της θήκης πτερυγίου. Από αυτό προκαλούνται υπερβολικές μηχανικές τάσεις στη σανίδα [1].

- Διπλώστε τώρα την απέναντι πλευρά έως περίπου τη μέση (εικ. N4).
- Διπλώστε εν συνεχεία τη σανίδα [1] ακόμα μία φορά πάνω στην απέναντι πλευρά, τόσο, ώστε τα εξωτερικά πτερύγια να βρίσκονται επάνω (εικ. N5).
- Σφίξτε γερά τη σανίδα [1] με τον ιμάντα.

● Χρήση του προϊόντος

● Ρύθμιση μήκους κουπιού

- Σταθείτε όρθιοι σε ευθεία στάση και τεντώστε το ένα χέρι προς τα πάνω. Λυγίστε την παλάμη σας σε περίπου ορθή γωνία (εικ. J).
- Ανοίξτε τον μοχλό ασφάλισης **4a** του κουπιού σας και σπρώξτε την επιμήκυνση προς τα πάνω, έως ότου η λαβή του κουπιού να εφαρμόζει κάτω από τη λυγισμένη παλάμη σας.

Υπόδειξη: Για βέλτιστο χειρισμό, το δεύτερο πέλμα κουπιού **2b**/η ράβδος του κουπιού **3** πρέπει με τη βοήθεια του μοχλού ασφάλισης **4a** να είναι σταθερά συνδεδεμένο/-η με την επιμήκυνση **4**. Εάν χρειαστεί, πρέπει να ρυθμίσετε τις βίδες του μοχλού ασφάλισης **4a**, για να διασφαλίσετε την καλή εφαρμογή του δεύτερου πέλματος του κουπιού **2b**/της ράβδου του κουπιού **3**.

- Κλείστε την ασφάλιση του μοχλού ασφάλισης **4a**. Το κουπί σας είναι τώρα ρυθμισμένο στο σωστό για εσάς μήκος.

❗ Σημαντικό: Μην τραβήξετε τη ράβδο του κουπιού **3 πιο έξω από τη σήμανση «STOP». Το κουπί τότε δεν θα είναι πλέον σταθερό και θα υφίσταται κίνδυνος θραύσης.**

● Χρήση στο νερό

Υπόδειξη: Προσέξτε να μην τραυματίσετε κανέναν όταν μεταφέρετε τη σανίδα **1** ενώ φυσάει άνεμος. Φροντίστε τα περύγια να δείχνουν πάντα προς την κατεύθυνση του σώματός σας.

Υπόδειξη: Έχετε τη δυνατότητα να χρησιμοποιήσετε τη σανίδα **1** καθιστοί ή όρθιοι.

Όρθια χρήση:

- Σε αυτή τη θέση χρησιμοποιείτε το λουρί αστραγάλου-leash **9** ως πρόσθετο μέτρο ασφαλείας.
- Στερεώνετε πάντοτε το λουρί αστραγάλου-leash **9** στον αστράγαλό σας, όποτε φυσά απόγειος άνεμος.
- Εάν βρεθείτε σε κατάσταση ανάγκης στο νερό, παραμένετε σε κάθε περίπτωση πάνω στη σανίδα **1**. Ειδικά όταν επικρατεί ισχυρός απόγειος άνεμος, δεν επιτρέπεται σε καμία περίπτωση να κατεβείτε από τη σανίδα **1**, ειδάρως ενδέχεται να πνιγείτε. Σε μια τέτοια περίπτωση προσελκύστε την προσοχή, κάνοντας το διεθνές σήμα κινδύνου: Σταθείτε όρθιοι ή καθιστοί στη σανίδα σας **1** και ανεβοκατεβάστε τα χέρια σας, απλωμένα προς τα πλάγια, αργά και ευκρινώς (εικ. P).
- Για να στερεώσετε το λουρί αστραγάλου-leash **9**, ενεργήστε όπως υποδεικνύεται στην εικόνα G:
 1. Ανοίξτε το κλείσιμο τύπου χρατς της περιαστραγαλίδας **9a** και βγάλτε έξω τη θηλιά του λουριού αστραγάλου-leash **9b**.
 2. Περάστε τον κόμπο της θηλιάς του λουριού αστραγάλου-leash **9b** μέσα από τον κρίκο σχήματος D **1c** στην πίσω άκρη του προϊόντος και τραβήξτε τον πίσω, μέσα από τη θηλιά που δημιουργήθηκε.
 3. Τραβήξτε τον κόμπο της θηλιάς του λουριού αστραγάλου-leash **9b**, για να σφίξετε τη θηλιά.
 4. Περάστε την ανοιχτή περιαστραγαλίδα **9a** μέσα από τη θηλιά του λουριού αστραγάλου-leash **9b**, διπλώστε την και βεβαιωθείτε ότι επικαλύπτει τον κόμπο της θηλιάς του λουριού αστραγάλου-leash **9b**.
 5. Διπλώστε την περιαστραγαλίδα **9a** τρεις φορές, για να διασφαλίσετε αυξημένη ασφάλεια.
 6. Τραβήξτε την περιαστραγαλίδα **9** για να ελέγξετε, αν είναι στερεωμένη με ασφάλεια.

Χρήση σε καθιστή θέση (μόνο στο 507509_2507):

Προκειμένου να μπορείτε να χρησιμοποιήσετε τη σανίδα **1** καθιστοί, πρέπει να συναρμολογήσετε το υποπόδιο **17** και το κάθισμα **15** (εικ. O). Για τον σκοπό αυτό, ακολουθήστε την εξής διαδικασία:

Τοποθέτηση υποπόδιου **17** (μόνο στο 507509_2507):

- Περάστε το άκρο του σωλήνα του υποπόδιου **17** από το πλάι μέσα από την πρώτη θηλιά **18**.
- Περάστε την απέναντι πλευρά μέσα από τη δεύτερη θηλιά **18**, ώσπου να βρεθούν και οι δύο στη μέση της σανίδας **1**.

Τοποθέτηση καθίσματος **15** (μόνο στο 507509_2507):

- Τοποθετήστε το κάθισμα **15** πάνω στη σανίδα **1** με τέτοιο τρόπο, ώστε τα πόδια σας να είναι ελαφρώς λυγισμένα όταν ακουμπάτε το υποπόδιο **17** με τις φτέρνες.
- Υπόδειξη:** Η απόσταση από το υποπόδιο είναι πολύ σημαντική. Ρυθμίστε τη σωστά, ώστε να μπορείτε να χρησιμοποιήσετε αποτελεσματικά το υποπόδιο **17**.
- Πάρτε καθιστή στάση, σπρώξτε το σώμα σας με τα δυο σας χέρια προς τα πάνω και γλιστρήστε προς τα πίσω με τους γλουτούς σας μέσα στο κάθισμα **15**. Ρυθμίστε την πλάτη του καθίσματος με τέτοιο τρόπο, ώστε να κάθεστε ίσια.
- Σταθεροποιήστε το κάθισμα **15** στερεώνοντας τα άγκιστρα ασφαλείας των τεσσάρων ρυθμιζόμενων ιμάντων **16** στους κρίκους σχήματος D **1c** της σανίδας **1**.
- Τοποθετήστε την έδρα του καθίσματος πάνω στη σανίδα **1**. Η εσωτερική πλευρά της πλάτης του καθίσματος πρέπει να δείχνει προς το υποπόδιο **17**.
- Στερεώστε την πλάτη του καθίσματος άγκιστρώνοντας τους τέσσερις ιμάντες **16** με άγκιστρα ασφαλείας στους τέσσερις κρίκους σχήματος D **1c** στην πίσω πλευρά της σανίδας **1**.
- Τοποθετήστε το κάθισμα **15** με τέτοιο τρόπο, ώστε με τα πόδια σας ελαφρώς λυγισμένα να φτάνετε το υποπόδιο **17**.

Επιβίβαση στη σανίδα (εικ. L):

- Σταθείτε πλευρικά δίπλα στη σανίδα (εικ. L1).
- Τοποθετήστε το κουπί πάνω στη σανίδα **1**, υπό ορθή γωνία προς τον διαμήκη άξονα της σανίδας, λίγο πιο μπροστά από τη μεσαία λαβή μεταφοράς **1d** της σανίδας (εικ. L2).
- Γονατίστε τώρα στο ρηχό νερό πίσω από το κουπί πάνω στη σανίδα (εικ. L3). Πιάστε το κουπί, χωρίς να το σηκώσετε. Τα χέρια βρίσκονται μακριά το ένα από το άλλο.
- Πάρτε τώρα το ένα πόδι προς τα εμπρός και τοποθετήστε το πάνω στη σανίδα **1**, περίπου στο ύψος της μεσαίας λαβής μεταφοράς της σανίδας **1d** (εικ. L4). Βάλτε και το άλλο πόδι δίπλα στη μεσαία λαβή μεταφοράς της σανίδας **1d**.
- Σταθείτε με ανοιχτά τα πόδια πάνω στη σανίδα **1**, κατά προτίμηση αριστερά και δεξιά δίπλα στη μεσαία λαβή μεταφοράς της σανίδας **1d**.
- Γονατίστε τώρα εντελώς, πηγαίνοντας ελαφρώς προς τα πίσω, και σηκώστε συγχρόνως το κουπί οριζόντια προς τα πάνω (εικ. L5).
- Σηκωθείτε τώρα αργά όρθιοι. Το κουπί θα σας βοηθήσει να διατηρήσετε την ισορροπία σας. Στέκεστε τώρα με ανοιχτά τα πόδια πάνω στη σανίδα (εικ. L6) και μπορείτε να αρχίσετε να κωπηλατείτε.

Όρθια κωπηλατική τεχνική (εικ. M):

Υπόδειξη: Το επάνω χέρι με το οποίο περικλείεται η λαβή του κουπιού, θα πρέπει να μένει πάντα τεντωμένο κατά τη διάρκεια της κωπηλατικής διαδικασίας.

- Βυθίστε το κουπί στο νερό όσο το δυνατόν πιο μπροστά, ακριβώς δίπλα στη σανίδα **1** (εικ. M1). Το κάτω χέρι, το οποίο περικλείει το κουπί περίπου στο άνοιγμα των ώμων, είναι επίσης τεντωμένο (εικ. M2).

- Τραβήξτε τώρα με το κάτω χέρι το κουπί προς το μέρος σας, διατηρώντας το επάνω χέρι τεντωμένο (εικ. M3). Συγχρόνως λυγίζετε το κάτω χέρι. Θα πρέπει να τραβάτε το πέλμα του κουπιού πάλι έξω από το νερό στο ύψος των ποδιών σας (εικ. M4). Επαναλάβετε τη διαδικασία.

● Τοποθέτηση θήκης ποτών

- Τοποθετήστε τη θήκη ποτών [19], αποθετώντας την πάνω στα λαστιχένια κορδόνια στο μπροστινό άκρο του προϊόντος (εικ. Q1).
- Εισαγάγετε τα διασταυρούμενα κορδόνια στις τέσσερις εσοχές που υπάρχουν στην κάτω πλευρά της θήκης ποτών [19] (εικ. Q2).
- Στερεώστε τη θήκη ποτών [19], περιστρέφοντάς την ελαφρώς προς τη φορά περιστροφής των δεικτών του ρολογιού (εικ. Q3).
- Για να αφαιρέσετε τη θήκη ποτών [19], αποσπάστε την, περιστρέφοντάς την ελαφρώς αντίθετα από τη φορά περιστροφής των δεικτών του ρολογιού.

● Μεταφορά

- Μη μεταφέρετε τη σανίδα [1] πάνω σε οχήματα όταν είναι φουσκωμένη.

Σάκος πλάτης [10]:

- Μπορείτε να βάλετε όλα τα παρελκόμενα στον σάκο πλάτης [10] για να τα μεταφέρετε ή να τα αποθηκεύσετε.
- Αποσυναρμολογήστε το προϊόν όπως περιγράφεται στο κεφάλαιο «Αποσυναρμολόγηση προϊόντος».
- Φροντίστε να είναι εντελώς καθαρό, στεγνό και τυλιγμένο.
- Βάλτε τη σανίδα [1], μαζί με όλα τα επιμέρους εξαρτήματα και παρελκόμενα που βρίσκονται στον στεγανό σάκο [8], μέσα στον σάκο πλάτης [10] (μέγιστο φορτίο: 15 kg).

Υπόδειξη: Ο σάκος πλάτης [10] χρησιμεύει μόνο στη μεταφορά και τη φύλαξη της σανίδας [1] και των παρελκομένων της.

Στεγανός σάκος [8]:

Υπόδειξη: Έχετε υπ' όψη ότι ο στεγανός σάκος [8] δεν είναι υδατοστεγής. Μη φυλάγετε σε αυτόν ευαίσθητα αντικείμενα, όπως, π.χ., φωτογραφικές μηχανές.

- Φυλάγετε τα μικρά παρελκόμενα μέσα στον στεγανό σάκο [8].
- Διπλώστε την επάνω πλευρά του στεγανού σάκου [8] τουλάχιστον δύο φορές, όσο πιο γερά γίνεται.
- Ασφαλίστε καλά τον στεγανό σάκο [8] με την πόρπη.

● Αποθήκευση

- Αποθηκεύετε το προϊόν σε στεγνό και χωρίς σκόνη χώρο χωρίς άμεση ηλιακή ακτινοβολία, όπου δεν εκτίθεται σε μεγάλες θερμοκρασιακές διακυμάνσεις.
- Σε περίπτωση μη χρήσης για παρατεταμένο χρονικό διάστημα, συνιστάται να αποθηκεύετε τη σανίδα [1] ξαπλωμένη οριζόντια με λίγο αέρα μέσα της.
- Αποθηκεύστε το προϊόν μακριά από παιδιά, σε ασφαλές μέρος.
- Μην τοποθετείτε πάνω στη σανίδα [1] βαριά ή αιχμηρά αντικείμενα.
- Μην σέρνετε το προϊόν πριν από την αποθήκευση πάνω σε σκληρές και τραχιές επιφάνειες.
- Βεβαιωθείτε ότι ανάμεσα στις πτυχές της σανίδας [1] δεν υπάρχει άμμος ή χαλίκια. Από αυτό μπορεί να προκληθούν τρίμματα ή οπές κατά την αποθήκευση.
- Ελέγχετε το προϊόν μετά από παρατεταμένη αποθήκευση για φθορά ή γήρανση.

- Εάν φυλάγετε την τυλιγμένη σανίδα [1] για παρατεταμένο χρονικό διάστημα με κρύο καιρό, ενδέχεται να προκύψουν σχισίματα στο υλικό.
- Σε παρατεταμένες περιόδους μη χρήσης συνιστάται να φυλάγονται τα παρελκόμενα και η σανίδα [1] στον συνοδευτικό σάκο πλάτης [10] (π.χ., περὺγιο γενικής χρήσης (US), κουπί, στεγανός σάκος, τρόμπα αέρα, σεντ επισκευής, λουρί αστραγάλου-leash).

● Καθαρισμός και φροντίδα

- Μη χρησιμοποιείτε ισχυρά καθαριστικά, βούρτσες με μεταλλικές ή νάιλον τρίχες, καθώς και αιχμηρά ή μεταλλικά αντικείμενα όπως μαχαίρια.
- Χρησιμοποιείτε μόνον ήπια καθαριστικά.
- Καθαρίζετε τη σανίδα [1] μετά από κάθε χρήση, με τη βελόνα βαλβίδας [1b] κλειστή.
- Αφαιρέστε το περὺγιο γενικής χρήσης (US) [12] όπως περιγράφεται στην ενότητα «Αποσυναρμολόγηση περὺγιου γενικής χρήσης (US)».
- Ξεπλύνετε τη σανίδα [1] πάνω σε καθαρό, στεγνό και επίπεδο υπόβαθρο.
- Ξεπλύνετε τη σανίδα [1] και το περὺγιο γενικής χρήσης (US) [12] με γλυκό νερό και ήπιο σαπούνι, για να τα καθαρίσετε από κρυστάλλους αλατιού, κόκκους άμμου και άλλες ακαθαρσίες.
- Σκουπίστε όλα τα εξαρτήματα του προϊόντος με ένα στεγνό και μαλακό πανί. Αφήστε στη συνέχεια τη σανίδα [1] και το περὺγιο γενικής χρήσης (US) [12] να στεγνώσουν εντελώς.

● Επισκευή και συντήρηση

- **⚠ ΠΡΟΕΙΔΟΠΟΙΗΣΗ!** Εκτελείτε όλες τις επισκευές σε καλά αεριζόμενο χώρο, ώστε να αποφύγετε την εισπνοή τοξικών ατμών. Αποφύγετε την επαφή με το δέρμα ή τα μάτια. Φυλάγετε όλα τα υλικά επισκευής (κόλλα, διαλυτικό, κ.λπ.) μακριά από παιδιά.
- **⚠ ΠΡΟΕΙΔΟΠΟΙΗΣΗ!** Οι ραφές δεν επιτρέπεται να επισκευάζονται κολλώντας τες. Μόνον ο κατασκευαστής της σανίδας [1] μπορεί να εκτελέσει επισκευές στις ραφές.
- Σε καμία περίπτωση μην επισκευάζετε μεγάλες οπές οι ίδιοι. Μπορείτε να επισκευάσετε μικρές οπές με το συνοδευτικό σεντ επισκευής.
- Ελέγχετε τη σανίδα [1] πριν από οποιαδήποτε χρήση για απώλεια πίεσης, οπές ή σχισίματα. Εάν διαφεύγει αέρας από τη σανίδα [1], αυτό μπορεί να οφείλεται σε μη στεγανή βαλβίδα [1a], σε ελαττωματική βαλβίδα [1a] ή σε μια οπή στην ίδια τη σανίδα [1].

● Επισκευές στη βαλβίδα

Για να ελέγξετε αν οι βαλβίδες [1a] έχουν χάσει τη στεγανότητά τους, ακολουθήστε την εξής διαδικασία:

- Περιστρέψτε το καπάκι βαλβίδας [1e] αντίθετα από τη φορά περιστροφής των δεικτών του ρολογιού και αφαιρέστε το από τη βαλβίδα [1a].
- Βεβαιωθείτε ότι δεν υπάρχει άμμος ή άλλα ξένα σώματα μέσα στη βαλβίδα [1a].
- Κλείστε τη βελόνα βαλβίδας, βιδώνοντάς [1b] την.
- Φουσκώστε εντελώς τη σανίδα [1].
- Ρίξτε σαπουνόνερο στην περιοχή γύρω από τη βαλβίδα [1a]. Εάν δεν σχηματιστούν φυσαλίδες, η βαλβίδα [1a] είναι αεροστεγής. Εάν, όμως, σχηματιστούν σαπουνόφουσκες γύρω από τη βαλβίδα [1a], τότε διαφεύγει αέρας. Η βαλβίδα [1a] πρέπει είτε να σφιχθεί, είτε να αντικατασταθεί.

Σφίξιμο βαλβίδας [1a] (εικ. D):

- **⚠ ΠΡΟΕΙΔΟΠΟΙΗΣΗ!** Ποτέ μη χρησιμοποιείτε το κλειδί βαλβίδας [11] για να σφίξετε τη βαλβίδα [1a] όταν η σανίδα [1] βρίσκεται υπό πίεση. Ειδώς υφίσταται κίνδυνος τραυματισμού.

- Εφαρμόστε το κλειδί βαλβίδας [11] πάνω στη βαλβίδα [1a], ώσπου να περικλείει πλήρως τη βαλβίδα [1a]. Σφίξτε περισσότερο τη βαλβίδα [1a], περιστρέφοντάς την προς τη φορά περιστροφής των δεικτών του ρολογιού.
- Επαναλάβετε τον έλεγχο με το σαπουνόνερο.
- Εάν συνεχίζουν να σχηματίζονται σαπουνόφουσκες γύρω από τη βαλβίδα [1a] ακόμα και μετά το σφίξιμο, τότε η βαλβίδα πρέπει να αντικατασταθεί.

Αντικατάσταση βαλβίδας [1a] (εικ. D):

- Εφαρμόστε το κλειδί βαλβίδας [11] πάνω στη βαλβίδα [1a], ώσπου να περικλείει πλήρως τη βαλβίδα.
- Ξεβιδώστε το καπάκι βαλβίδας [1e] περιστρέφοντάς το αντίθετα από τη φορά περιστροφής των δεικτών του ρολογιού και βγάλτε την ελαττωματική βαλβίδα [1a] έξω από την έδρα βαλβίδας.
- Τοποθετήστε μια καινούργια βαλβίδα [1a] στην έδρα της βαλβίδας. Για την καλύτερη δυνατή στεγανοποίηση συνιστάται η επάλειψη μικρής ποσότητας γράσου σιλικόνης ή βαζελίνης γύρω από τη βαλβίδα [1a].
- Εφαρμόστε το κλειδί βαλβίδας [11] πάνω στη βαλβίδα [1a] και σφίξτε κατά τη φορά των δεικτών του ρολογιού.

Υπόδειξη: Εάν η βαλβίδα [1a] δεν είναι στεγανή και το σφίξιμο με το κλειδί βαλβίδας [11] δεν βοηθά, ξεβιδώστε εντελώς το επάνω τμήμα της βαλβίδας [1a] με το κλειδί βαλβίδας [11]. Αφαιρέστε ενδεχόμενες ελαφρές ακαθαρσίες από τη μεμβράνη της βαλβίδας. Ελέγξτε μετά το βίδωμα αν η βαλβίδα [1a] είναι στεγανή.

● Επισκευές στη σανίδα

❗ **Προτού χρησιμοποιήσετε μετά την επισκευή το προϊόν στο νερό, ελέγξτε αν το μπάλωμα επιδιόρθωσης [7] είναι αεροστεγές και στεγανοποιεί σωστά. Μην προσπαθήσετε σε καμία περίπτωση να επισκευάσετε οι ίδιοι περιοχές με μεγάλες ζημιές. Πηγαίνετε το προϊόν σε ένα εξειδικευμένο συνεργείο.**

Εντοπισμός οπών:

- Περάστε με σαπουνόνερο την περιοχή της σανίδας [1], στην οποία υποψιάζεστε ότι υπάρχει οπή. Εκεί, όπου διαφεύγει αέρας από τη σανίδα [1], σχηματίζονται σαπουνόφουσκες.
- Σημαδέψτε την εν λόγω περιοχή.
- Ξεπλύνετε τη σανίδα [1] με καθαρό νερό και σκουπίστε την για να στεγνώσει, προτού ξεκινήσετε την επισκευή.

Μπάλωμα οπών:

- Επισκευάστε τις οπές μόνο με κατάλληλη κόλλα. Στα περιεχόμενα παράδοσης περιλαμβάνεται μια κόλλα [6]. Οι επισκευές με ακατάλληλη κόλλα μπορούν να προκαλέσουν και άλλες ζημιές. Αντίστοιχες κόλλες θα βρείτε και στα εξειδικευμένα καταστήματα.
- Αφού βρείτε την οπή ή τις οπές, ξεφουσκώστε εντελώς τη σανίδα [1].
- Καθαρίστε σχολαστικά την προς επισκευή περιοχή.
- Στεγνώστε την περιοχή που καθαρίσατε.
- Μετρήστε και κόψτε ένα μπάλωμα επιδιόρθωσης [7] που να είναι αρκετά μεγάλο, ώστε να καλύπτει την περιοχή με τη ζημιά, συν 1,5 cm περιμετρικά. **Υπόδειξη:** Εάν έχετε τη δυνατότητα, φροντίστε η επιφάνεια γύρω από την περιοχή με τη ζημιά να είναι εγγυημένα καθαρή από λίπη, το ίδιο και το μπάλωμα επιδιόρθωσης [7].
- Περάστε ομοιόμορφα την κόλλα [6] στην επιφάνεια γύρω από την περιοχή με τη ζημιά, καθώς και στο ίδιο το μπάλωμα επιδιόρθωσης [7].
- Αφήστε την κόλλα να στεγνώσει για περ. 3–4 λεπτά (σε θερμοκρασία 20–25 °C).
- Τοποθετήστε το μπάλωμα επιδιόρθωσης [7] κατά τέτοιο τρόπο πάνω στην επιφάνεια της σανίδας, ώστε οι δύο προς συγκόλληση επιφάνειες να είναι στραμμένες η μία προς την άλλη.

- Πρεσάρτε το μπάλωμα επιδιόρθωσης [7] με ένα σκληρό αντικείμενο πάνω στη σανίδα [1]. **Υπόδειξη:** Βεβαιωθείτε ότι εργάζεστε πάνω σε επίπεδη επιφάνεια χωρίς τσακίσματα ή πτυχώσεις. Αφαιρέστε προσεκτικά όλες τις φυσαλίδες με ένα στρογγυλό αντικείμενο, κινούμενοι από το κέντρο προς τα έξω.
- Αφήστε την κόλλα να στεγνώσει για τουλάχιστον 12 ώρες.
- Αφού στεγνώσει, αλείψτε κι άλλη κόλλα γύρω από τις άκρες του μπαλώματος επιδιόρθωσης [7]. Επαρκεί να αφήσετε την κόλλα σε αυτές τις ραφές να στεγνώσει για περ. 4 ώρες.

● Συντήρηση τρόμπας αέρα (εικ. R)

- Βεβαιωθείτε ότι η τρόμπα αέρα [13] λιπαίνεται καλά πριν από και κατά τη διάρκεια της χρήσης.
- Για να λιπάνετε την τρόμπα αέρα [13], ανοίξτε την καλύπτρα στην πάνω πλευρά και περάστε ένα λεπτό στρώμα λαδιού ή λιπαντικού γράσου στις στεγανοποιημένες περιοχές και αγωγούς. Φροντίστε να χρησιμοποιείτε λάδι σιλικόνης χωρίς οξέα.

● Απόσυρση

Η συσκευασία αποτελείται από υλικά φιλικά προς το περιβάλλον, τα οποία μπορείτε να διαθέσετε στους χώρους ανακύκλωσης της περιοχής σας.

Για πληροφορίες σχετικά με τις δυνατότητες απόρριψης του προϊόντος που δεν χρησιμοποιείται πλέον, απευθυνθείτε στις αρμόδιες υπηρεσίες της κοινότητας ή του δήμου σας.

● Διεκπεραίωση της εγγύησης

Για να εξασφαλίσουμε τη γρήγορη επεξεργασία του αιτήματός σας, παρακαλούμε ακολουθήστε τις παρακάτω υποδείξεις:

Σε περίπτωση ερωτήματος παρακαλείσθε να έχετε διαθέσιμο το παραστατικό αγοράς και τον κωδικό προϊόντος (IAN 507508_2507, 507509_2507) ως αποδεικτικό της αγοράς σας.

Μπορείτε να βρείτε τον αριθμό προϊόντος στην πινακίδα τύπου, σε μια εγχάραξη, στην σελίδα τίτλων των οδηγιών σας, (κάτω αριστερά) ή ως αυτοκόλλητο στην πίσω ή κάτω σελίδα.

Αν προκύψουν σφάλματα λειτουργίας ή άλλου είδους ελαττώματα, επικοινωνήστε αρχικά μέσω τηλεφώνου ή email με το τμήμα εξυπηρέτησης πελατών που αναφέρεται ακολούθως.

Ένα προϊόν που αναγνωρίζεται ως ελαττωματικό, μπορείτε μετά να το αποστείλετε χωρίς ταχυδρομικά τέλη στην ενημερωμένη σε εσάς διεύθυνση service επισυνάπτοντας την απόδειξη αγοράς (απόδειξη ταμείου) και την ένδειξη, που υφίσταται το ελάττωμα και τότε προέκυψε.

● Σέρβις

GR Σέρβις Ελλάδα

Τηλ: 00800 490826606

Email: owim@lidl.gr

CY Σέρβις Κύπρος

Τηλ: 8009 4241

Email: owim@lidl.com.cy

OWIM GmbH & Co. KG

Stiftsbergstraße 1
74167 Neckarsulm
GERMANY

Model-No.: HG12648/HG12650

Version: 01/2026

Last Information Update · Információk állása · Stanje
informacij · Stav informací · Stav informácií · Stanje informacija
Stanje informacija · Последно ажурирање на информации
Statusi i informacioneve · Versiunea informațiilor · Актуалност
на информацията · Έκδοση των πληροφοριών: 09/2025
Ident.-No.: HG12648/HG12650092025-3



IAN 507508_2507

IAN 507509_2507