



ELECTRIC LAWN TRIMMER PRT 550 B6

(GB) (IE) (NI)

ELECTRIC LAWN TRIMMER

User manual

Translation of the original instructions

(FR) (BE)

COUPE-BORDURES ÉLECTRIQUE

Mode d'emploi

Traduction de la notice originale

(NL) (BE)

ELEKTRISCHE GRASTRIMMER

Gebruiksaanwijzing

Vertaling van de oorspronkelijke
gebruiksaanwijzing

(DE) (AT) (CH)

ELEKTRO-RASENTRIMMER

Bedienungsanleitung

Originalbetriebsanleitung

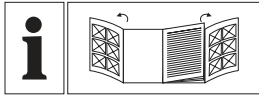



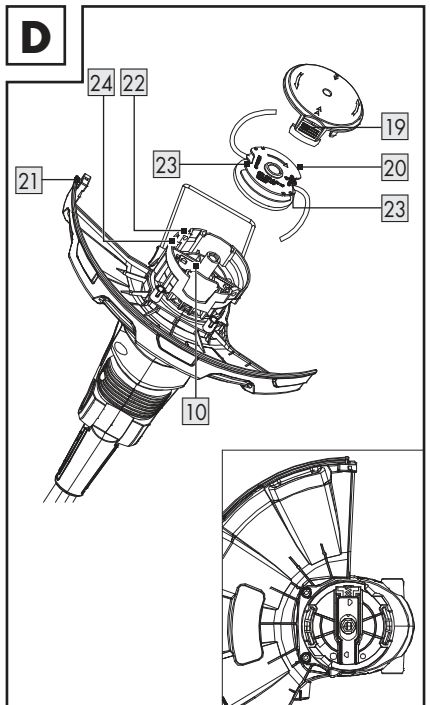
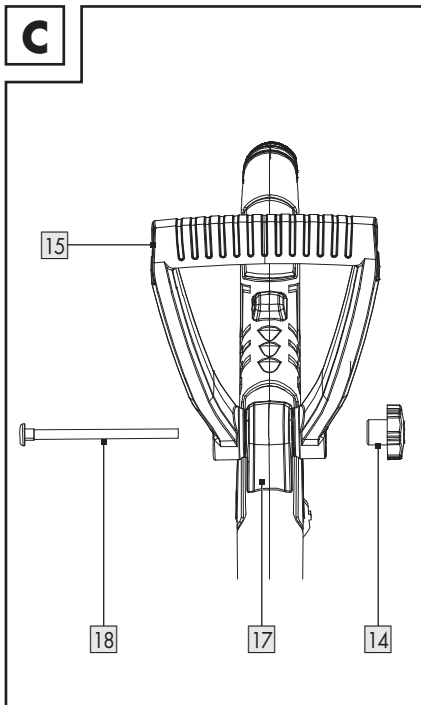
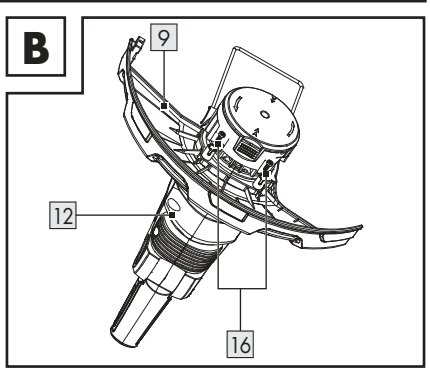
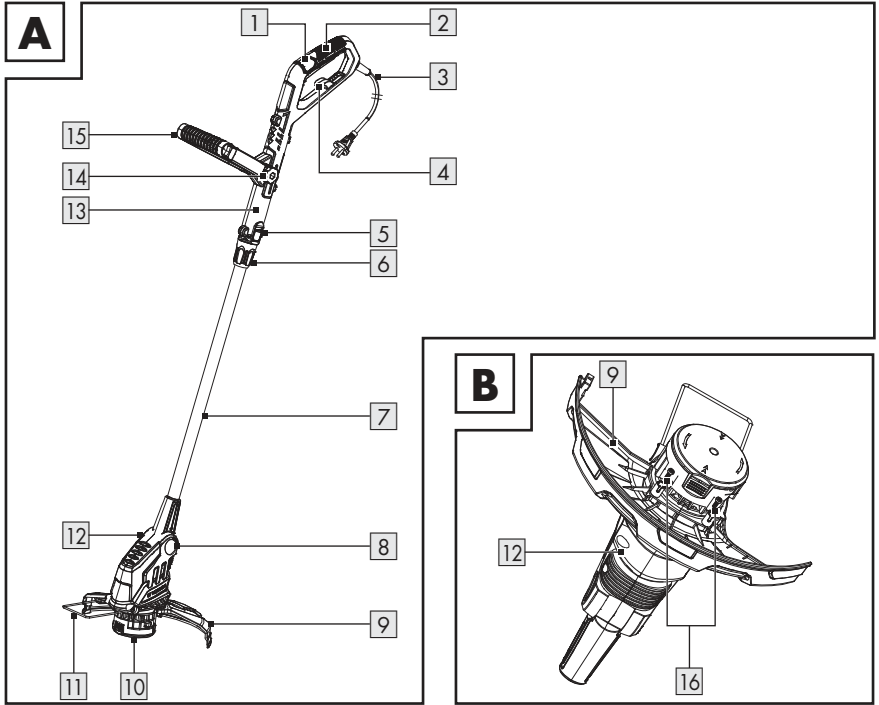

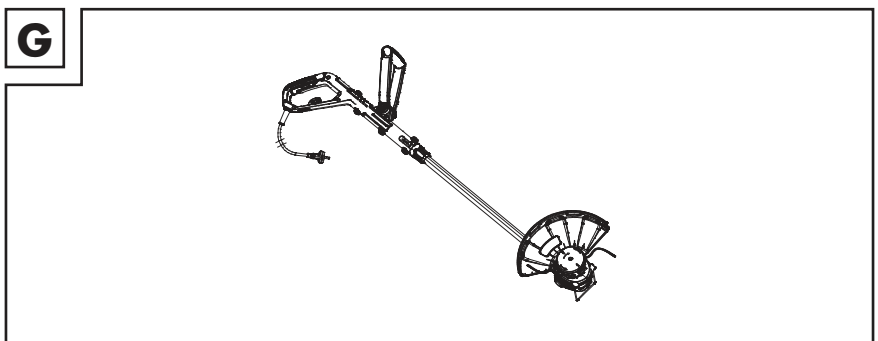
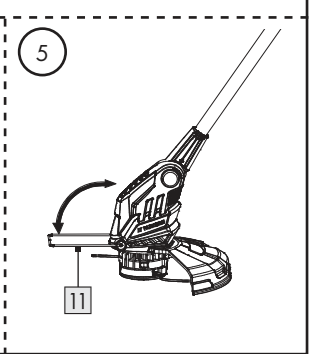
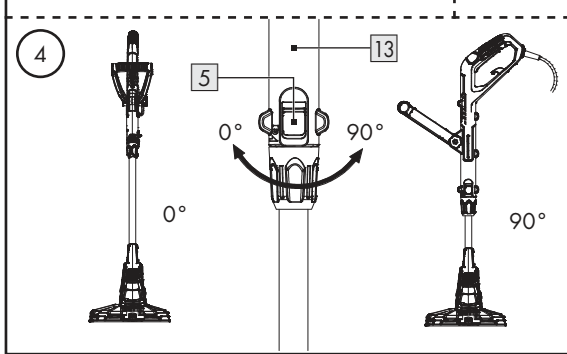
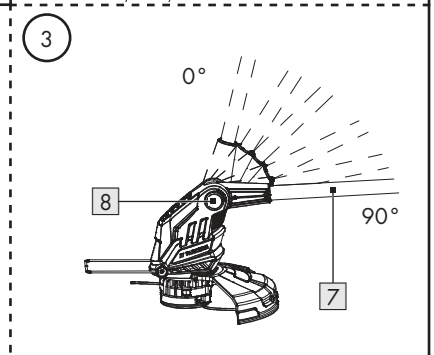
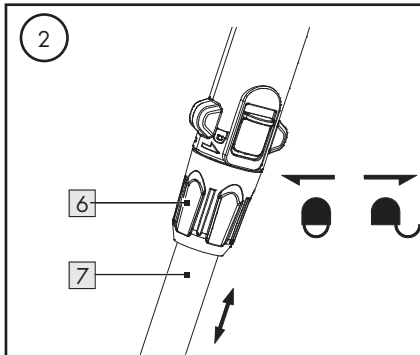
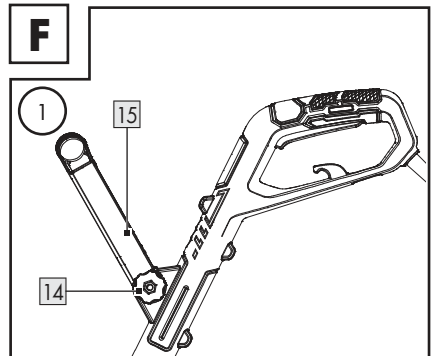
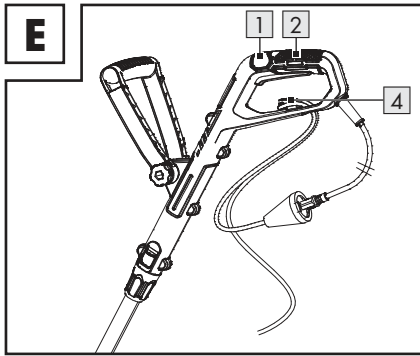





















GB/IE/NL	User manual	Page	5
FR/BE	Mode d'emploi	Page	21
NL/BE	Gebruiksaanwijzing	Pagina	39
DE/AT/CH	Bedienungsanleitung	Seite	57











List of pictograms used	Page	6
Introduction	Page	7
Intended use	Page	7
Scope of delivery	Page	8
Parts list	Page	8
Technical data	Page	8
General safety notes	Page	9
Before first use	Page	13
Unpacking the product	Page	13
Assembly	Page	13
Operation	Page	14
Switching on/off	Page	14
Settings	Page	14
Working instructions	Page	15
Cutting grass	Page	16
Lawn edge trimming	Page	16
Troubleshooting	Page	16
Cleaning and maintenance	Page	17
Cleaning	Page	17
Maintenance	Page	17
Replacing the line spool	Page	17
Transport	Page	18
Replacement parts/Accessories	Page	18
Storage	Page	18
Disposal	Page	18
Warranty	Page	18
Warranty claim procedure	Page	19
Service	Page	19
EU declaration of conformity	Page	20

List of pictograms used

	Read the instruction manual.		Keep by-standers well away.
	WARNING! – Designating a hazard with moderate risk, which can result in death or severe injury if not avoided (e.g. risk of electric shock)		Always switch the product off, disconnect it from the mains and let it cool down before performing inspection, maintenance or cleaning works.
	CAUTION! – Designating a hazard with low risk, which could result in minor or moderate injury if not avoided (e.g. risk of scalding)		Do not expose the product to moisture. Do not work when it is raining and do not cut wet grass.
	Protection class II (double insulation)		Alternating current/voltage
	Wear ear protection!		Wear protective, slip-resistant footwear!
	Wear eye protection!		Wear protective clothing!
	Unplug the mains plug from the socket-outlet immediately if the mains cord  is damaged.		Always unplug the mains plug from the socket-outlet during maintenance work.
	Guaranteed sound power level L_{WA} indicated in dB		Cutting circle
	Length adjustment of the telescopic tube 		90° rotatable handle
	Locking mechanism of the threaded bush 		Winding direction of the line (on the line spool 
30 cm	Cutting circle (on the protective cover 		Direction of line rotation with motor running (on the protective cover 

	Direction of line rotation (on the spool cap 10)		Position for releasing the spool cap 10 by pinching fingers
	Safety information Instructions for use		CE mark indicates conformity with relevant EU directives applicable for this product.
		<p>The cutting device will keep rotating for a few seconds after the product has been switched off. Keep hands and feet at a safe distance.</p>	
		<p>When adjusting the working positions, make sure that the protective cover 9 protects you from the cutting device.</p>	

ELECTRIC LAWN TRIMMER

● Introduction

We congratulate you on the purchase of your new product. You have chosen a high quality product. The instructions for use are part of the product. They contain important information concerning safety, use and disposal. Before using the product, please familiarise yourself with all of the safety information and instructions for use. Only use the product as described and for the specified applications. If you pass the product on to anyone else, please ensure that you also pass on all the documentation with it.

● Intended use

- This product is intended for cutting grass and weeds in the garden and for edge trimming. Do not use the product to trim hedges or bushes.

- Any other use or modification of the product are considered improper use and can result in hazards such as death, life-threatening injuries and damage. The manufacturer is not liable for any damages caused by improper use.
- This product is designed for domestic use and similar applications. The product is not suitable for commercial use.
- The product is designed for use by adults. Adolescents over the age of 16 may use the product only under supervision. The operator or user is responsible for accidents or damage to other people or their property.

● Scope of delivery

⚠ WARNING!

- ▶ The product and the packaging are not children's toys! Children must not play with plastic bags, sheets and small parts! There is a danger of choking and suffocation!

- 1 Electric lawn trimmer
- 1 Protective cover (with 2 screws)
- 2 Line spools (1 × pre-installed)
- 1 Spacer bracket (flower protection)
- 1 Auxiliary handle
- 1 User manual

● Parts list

Before reading, unfold the pages containing the illustrations and familiarise yourself with all functions of the product.

(Fig. A)

- 1 Upper handle
- 2 On/off switch
- 3 Mains cord with mains plug
- 4 Strain relief
- 5 Latch (for turning the handle section)
- 6 Threaded bush (telescopic tube length adjustment)
- 7 Telescopic tube
- 8 Push button (motor head's angle of inclination)
- 9 Protective cover
- 10 Spool cap
- 11 Spacer bracket (flower protection)
- 12 Motor head
- 13 Handle section
- 14 Nut (handwheel bolt - auxiliary handle)
- 15 Auxiliary handle

(Fig. B)

- 16 Cross-head screw (protective cover)

(Fig. C)

- 17 Handle unit
- 18 Handwheel bolt (auxiliary handle)

(Fig. D)

- 19 Release (spool cap)
- 20 Line spool
- 21 Line cutter
- 22 Line outlet loop
- 23 Slot (line spool)
- 24 Lock button (line spool)

● Technical data

Electric lawn trimmer	PRT 550 B6
Nominal input voltage U:	230 V~, 50 Hz
Power consumption:	550 W
Idling speed:	10,000 min ⁻¹
Protection class:	II/□
Protection category:	IPX0
Cutting circle:	300 mm
Line length:	2 × 5 m
Line thickness:	1.4 mm
Weight:	
VDE version:	2.0 kg
BS version:	2.6 kg

Noise emission value

The measured values have been determined in accordance with EN 50636-2-91. The A-rated noise level of the power tool is typically as follows:

Sound pressure level L _{pA} :	84.9 dB
Uncertainty K _{pA} :	3 dB
Sound power level L _{WA}	
guaranteed:	96 dB
measured:	93.1 dB
Uncertainty K _{WA} :	1.89 dB

Vibration emission value

Vibration total values (triaxial vector sum) determined according to EN 50636-2-91:

Main handle a _h :	8.2 m/s ²
Uncertainty K:	1.5 m/s ²
Auxiliary handle a _h :	3.4 m/s ²
Uncertainty K:	1.5 m/s ²

WARNING!



Wear ear protection!

NOTE

- ▶ The declared vibration total value and the declared noise emission value have been measured in accordance with a standard test method and may be used for comparing one tool with another.
- ▶ The declared total vibration value and the declared noise emission value may also be used for a preliminary assessment of exposure.

WARNING!

- ▶ The vibration and noise emissions during actual use of the power tool can differ from the declared values depending on the manner in which the tool is used, especially what kind of workpiece is processed.
- ▶ It is necessary to identify safety measures to protect the operator that are based on an estimation of exposure in the actual conditions of use (taking account of all parts of the operating cycle such as the times when the tool is switched off and when it is running idle in addition to the trigger time).



General safety notes

General power tool safety warnings

WARNING!

- ▶ **Read all safety warnings, instructions, illustrations and specifications provided with this power tool.** Failure to follow all instructions listed below may result in electric shock, fire and/or serious injury.

Save all warnings and instructions for future reference.

The term “power tool” in the warnings refers to your mains-operated (corded) power tool or battery-operated (cordless) power tool.

Work area safety

- 1) **Keep work area clean and well lit.** Cluttered or dark areas invite accidents.
- 2) **Do not operate power tools in explosive atmospheres, such as in the presence of flammable liquids, gases or dust.** Power tools create sparks which may ignite the dust or fumes.
- 3) **Keep children and bystanders away while operating a power tool.** Distractions can cause you to lose control.

Electrical safety

- 1) **Power tool plugs must match the outlet. Never modify the plug in any way. Do not use any adapter plugs with earthed (grounded) power tools.** Unmodified plugs and matching outlets will reduce risk of electric shock.
- 2) **Avoid body contact with earthed or grounded surfaces, such as pipes, radiators, ranges and refrigerators.** There is an increased risk of electric shock if your body is earthed or grounded.
- 3) **Do not expose power tools to rain or wet conditions.** Water entering a power tool will increase the risk of electric shock.
- 4) **Do not abuse the cord. Never use the cord for carrying, pulling or unplugging the power tool. Keep cord away from heat, oil, sharp edges or moving parts.** Damaged or entangled cords increase the risk of electric shock.

- 5) **When operating a power tool outdoors, use an extension cord suitable for outdoor use.** Use of a cord suitable for outdoor use reduces the risk of electric shock.
- 6) **If operating a power tool in a damp location is unavoidable, use a residual current device (RCD) protected supply.** Use of an RCD reduces the risk of electric shock.

Personal safety

- 1) **Stay alert, watch what you are doing and use common sense when operating a power tool. Do not use a power tool while you are tired or under the influence of drugs, alcohol or medication.**
A moment of inattention while operating power tools may result in serious personal injury.
- 2) **Use personal protective equipment. Always wear eye protection.** Protective equipment such as dust mask, non-skid safety shoes, hard hat, or hearing protection used for appropriate conditions will reduce personal injuries.
- 3) **Prevent unintentional starting. Ensure the switch is in the off-position before connecting to power source and/or battery pack, picking up or carrying the tool.** Carrying power tools with your finger on the switch or energising power tools that have the switch on invites accidents.
- 4) **Remove any adjusting key or wrench before turning the power tool on.** A wrench or a key left attached to a rotating part of the power tool may result in personal injury.
- 5) **Do not overreach. Keep proper footing and balance at all times.** This enables better control of the power tool in unexpected situations.

- 6) **Dress properly. Do not wear loose clothing or jewellery. Keep your hair, clothing and gloves away from moving parts.** Loose clothes, jewellery or long hair can be caught in moving parts.
- 7) **If devices are provided for the connection of dust extraction and collection facilities, ensure these are connected and properly used.** Use of dust collection can reduce dust-related hazards.
- 8) **Do not let familiarity gained from frequent use of tools allow you to become complacent and ignore tool safety principles.** A careless action can cause severe injury within a fraction of a second.

Power tool use and care

- 1) **Do not force the power tool. Use the correct power tool for your application.** The correct power tool will do the job better and safer at the rate for which it was designed.
- 2) **Do not use the power tool if the switch does not turn it on and off.** Any power tool that cannot be controlled with the switch is dangerous and must be repaired.
- 3) **Disconnect the plug from the power source and/or the battery pack from the power tool before making any adjustments, changing accessories, or storing power tools.** Such preventive safety measures reduce the risk of starting the power tool accidentally.
- 4) **Store idle power tools out of the reach of children and do not allow persons unfamiliar with the power tool or these instructions to operate the power tool.** Power tools are dangerous in the hands of untrained users.

- 5) **Maintain power tools and accessories. Check for misalignment or binding of moving parts, breakage of parts and any other condition that may affect the power tool's operation. If damaged, have the power tool repaired before use.** Many accidents are caused by poorly maintained power tools.
- 6) **Keep cutting tools sharp and clean.** Properly maintained cutting tools with sharp cutting edges are less likely to bind and are easier to control.
- 7) **Use the power tool, accessories and tool bits etc. in accordance with these instructions, taking into account the working conditions and the work to be performed.** Use of the power tool for operations different from those intended could result in a hazardous situation.
- 8) **Keep handles and grasping surfaces dry, clean and free from oil and grease.** Slippery handles and grasping surfaces do not allow for safe handling and control of the tool in unexpected situations.

Service

- 1) **Have your power tool serviced by a qualified repair person using only identical replacement parts.** This will ensure that the safety of the power tool is maintained.

Additional safety instructions

Training

- The product is not suitable for use by children. Children should be supervised to ensure that they do not play with the product. Cleaning and user maintenance shall not be made by children.
- This product is not intended for use by persons with reduced physical, sensory or mental capabilities, or lack of experience and knowledge.
- Never let children or persons who are not familiar with the instructions mentioned use the product.
- Local regulations or by-laws may determine the minimum age for using the product.
- The operator or user is responsible for accidents or damage to other people or their property.
- Read the user manual carefully. Be familiar with the controls and the correct use of the machine.
- The product must not be used at altitudes higher than 2000 m.

Preparation

- Before each use, carry out an inspection on damaged, missing or wrongly mounted protective devices or parts of the cutting device.
- Before commissioning and after any impacts, check the product for signs of wear and damages, and have any necessary repairs performed.
- Use only approved extension cords (H05VVH2-F) that are not more than 75 m long and designed for outdoor use. Always roll the extension cord completely off the cable drum before use. Check the extension cord for damage and ageing.
- Do not connect a damaged cable to the mains supply. Do not touch a damaged cable before it has been disconnected from the mains supply, as you could come into contact with live parts.
- Prior to use, check the mains cord and extension cord for signs of damage or ageing. If the cord is damaged during use, disconnect it from the mains immediately. **DO NOT TOUCH THE CORD BEFORE IT HAS BEEN DISCONNECTED FROM THE MAINS SUPPLY.** Do not use the product if the cord is damaged or worn.
- To unplug the mains cord from the socket, always pull on the mains plug, and never on the mains cord.

- If the supply cord is damaged, it must be replaced by the manufacturer, its service agent or similarly qualified persons in order to avoid a hazard.

Operation

WARNING!

- ▶ Do not touch any moving dangerous parts before the product has been unplugged from the mains supply and the moving dangerous parts have come to a complete stop.
- Keep the connecting cable and extension cable away from the cutting device to avoid damages to the cords which can lead to contact with **live parts**.
- Wear safety goggles, stable shoes and long trousers over the entire period of use of the product.
- The use of the product under bad weather conditions, especially in case of lightning risk, must be avoided.
- There is a risk of injury from cuts on hands and feet.
- Stop using the product when persons, above all children, and house pets are in the vicinity.
- Use the product only in daylight or with good artificial lighting.
- Always keep your hands and feet away from the cutting equipment, above all when you switch the motor on.
- Never replace the non-metallic cutting device with a metallic cutting device.
- Never use the product with damaged or missing protective equipment or covers or if the cord is damaged or worn.
- Avoid an abnormal body posture. Ensure secure footing at all times to maintain balance when working on slopes.
- Go slowly. Do not run with the product in your hand.
- In the case of an accident or malfunction during operation, switch off the product immediately. Injuries must be properly treated or medical assistance sought. Read the "Troubleshooting" section to correct any malfunctions or contact our customer service.
- Keep the extension cord away from dangerous moving parts to prevent damages to cords that can lead to contact with live parts.
- If the mains cord gets damaged or becomes tangled during use, immediately switch off the product and unplug the mains cord to disconnect the product from the mains supply.
- Use a residual current device (RCD) with a tripping current of not more than 30 mA.
- Do not use any accessories that are not recommended by Parkside. This can result in electric shock or fire.
- Always disconnect the product from the mains supply (i.e. disconnect the plug from the mains)
 - whenever the product is left unattended;
 - before clearing a blockage;
 - before checking, cleaning or using the product;
 - after striking a foreign object;
 - whenever the product starts vibrating abnormally.
- If the product starts to vibrate abnormally, an immediate check must be carried out.
 - Search for signs of damage.
 - Perform any necessary repairs to damaged parts.
 - Examine for loose parts and tighten these.
- Always ensure that the ventilation openings are kept free of foreign objects.

Maintenance and storage

- Disconnect the product from the mains supply (i.e. disconnect the plug from the mains) before carrying out maintenance or cleaning work.

- Use only spare parts and accessories supplied and recommended by the manufacturer.
- Regularly check and maintain the product. Have the product repaired in a licensed workshop only.
- When not in use, store the product out of the reach of children.
- Make sure that the air vents are free of dirt.

Vibration and noise reduction

To reduce the impact of noise and vibration emission, limit the time of operation, use low-vibration and low-noise operating modes as well as wear personal protective equipment.

Take the following points into account to minimise the vibration and noise exposure risks:

- Only use the product as intended by its design and these instructions.
- Ensure that the product is in good condition and well maintained.
- Use correct accessory tools for the product and ensure they are in good condition.
- Keep tight grip on the handles/grip surface.
- Maintain this product in accordance with these instructions and keep it well lubricated (where appropriate).
- Plan your work schedule to spread any high vibration tool use across a longer period of time.

Behaviour in emergency situations

Familiarise yourself with the use of this product by means of this instruction manual. Memorise the safety warnings and follow them to the letter. This will help to prevent risks and hazards.

- Always be alert when using this product, so that you can recognise and handle risks early. Fast intervention can prevent serious injury and damage to property.
- Switch the product off and disconnect it from the mains if there are malfunctions. Have the product checked by a qualified professional and repaired, if necessary, before you operate it again.

Residual risks

- Even if properly operating and handling the product, some residual risks will remain. Due to its construction and build, the product may present the following hazards:
 - Cuts;
 - Hearing loss if working without hearing protection;
 - Damage caused to your health resulting from hand/arm vibrations if the power tool is used over a longer period of time or if it is not properly used and maintained.

NOTE

- ▶ This product produces an electromagnetic field during operation! This field may under some circumstances interfere with active or passive medical implants! To reduce the risk of serious or fatal injury, we recommend persons with medical implants to consult their doctor and the medical implant manufacturer before operating this product!





● **Before first use**

● **Unpacking the product**

1. Take the product out of the packaging and remove all packaging materials and plastic wrappings.
2. Check to make sure that all listed parts are included (see "Scope of delivery").
3. Check whether the product and all parts are in good condition, if any damage or defect is detected, do not use the product, but follow the procedure described in chapter "Warranty".

● **Assembly**

Protective cover (Fig. B)

1. Place the protective cover  onto the motor head .
2. Fasten the protective cover  with 2 cross-head screws .

Spacer bracket

1. Pull the spacer bracket [11] apart.
2. Insert both open ends of the spacer bracket [11] into the lateral slots on the lower motor head [12].
3. The spacer bracket [11] snaps into 2 positions.

Auxiliary handle (Fig. C)

1. Unscrew and remove the pre-installed nut [14] and handwheel bolt [18] of the auxiliary handle [15].
2. Pull the ends of the auxiliary handle [15] apart and slide them over the handle unit [17].
3. Screw on the auxiliary handle [15] with the handwheel bolt [18] and nut [14].

● Operation

⚠ CAUTION! Risk of injury!

- ▶ Do not operate the product without the protective cover [9].
- ▶ Wear suitable clothing as well as eye and ear protection.
- ▶ Prior to every use, check that the product is fully functional.
- ▶ Do not lock the on/off switch [2] in place. After releasing the on/off switch, the motor must switch off. Stop using the product if the on/off switch is damaged.

NOTE

- ▶ Observe local regulations concerning noise protection.

● Switching on/off

⚠ CAUTION! Risk of injury and property damage!

- ▶ Maintain a firm stand and hold the product well with both hands at a safe distance away from your body.
- ▶ Before switching on the product, check that it does not touch any objects.

⚠ CAUTION! Risk of injury and property damage!

- ▶ After the product has been switched off, the line spool [20] continues moving for some time. Allow the line spool to come to a complete stop.
- ▶ Keep hands and feet at a safe distance from the line spool [20].

NOTE

- ▶ For transport safety during delivery, the cutting line is knotted at the ends. The dual line auto-feed system regulates the cutting width during initial start-up and the knotted ends are automatically cut off by the line cutter [21].
- ▶ The product cannot be switched to continuous operation.
- ▶ Remove grass cuttings regularly from the line spool [20] to make sure that cutting is not impaired.

(Fig. E)

1. Form a loop from the end of the extension cord. Pass the loop through the opening on the upper handle [1] and hook it into the strain relief [4].
2. Connect the product to the mains supply.
3. Ensure your stance is stable and hold the product tightly with both hands. Do not allow the spool cap [10] to hit the floor.
4. **Switching on:** Press and hold the on/off switch [2].
5. **Switching off:** Release the on/off switch [2].

● Settings

(Fig. F)

Adjusting the auxiliary handle

You can adjust the auxiliary handle [15] to various positions. Adjust the auxiliary handle so that the spool cap [10] is tilted slightly forward as you work.

- ① Loosen the nut **14** and adjust the auxiliary handle **15** to the desired position. Retighten the nut.

Adjusting the height

The telescopic tube **7** allows you to adjust the product to your individual height.

- ② Loosen the threaded bush **6** by rotating towards **A**. Adjust the telescopic tube **7** to the correct length. Tighten the threaded bush by rotating towards **B**.

Adjusting the cutting angle

Changing the cutting angle allows you to trim grass at places that are difficult to reach, e.g. under benches or wall offsets.

- ③ Press the push button **8** on the motor housing and tilt the telescopic tube **7**. There are 6 possible settings.

Adjusting the handle section

The handle section **13** can be rotated by 90°.

- ④ Slide the latch **5** upwards and rotate the handle section **13** until it latches into the desired position.

Adjusting the spacer bracket (flower protection)

The spacer bracket **11** keeps the trimming assembly away from plants and trunks not to be cut.

- ⑤ Push the spacer bracket **11** forward. When the spacer bracket is not in use, you can move it back to its parking position.

Extending the cutting line

NOTE

- ▶ Check the cutting line regularly for damage. Make sure the cutting line has the length specified by the line cutter **21**.
- The product is equipped with a dual line auto-feed mechanism.

- The lines extend automatically every time the product is switched on. For proper functioning of the automatic line extension mechanism, the line spool **20** must have stopped completely before you restart the product.
- If the lines are initially longer than the cutting diameter, they are automatically shortened to the right length by the line cutter **21** (Fig. D).
- **If no line ends are visible:** Replace the line spool **20** (see "Replacing the line spool").
- **Setting the line length manually:**
 - Disconnect the product from the mains supply.
 - Press the lock button **24**, release it and pull the line ends out a little bit. Repeat this process until the line ends protrude slightly beyond the line cutter **21**.

● Working instructions

⚠ WARNING! Risk of injury!

- ▶ Do not cut moist or wet grass.
- ▶ Before switching on the product, make sure that the line spool **20** does not touch any stones, scree, or other foreign objects.
- ▶ Switch on the product before you approach the grass that is to be cut.
- ▶ Do not overload the product during operation.
- ▶ Avoid contact with obstacles (stones, walls, fences, etc.). Otherwise the line spool **20** wears out quickly.
- ▶ Avoid using the product in bad weather, especially if there is a danger of lightning.
- ▶ Do not select a position for the auxiliary handle **15** that is too close to the upper handle **1**. Otherwise you cannot control the product properly.

● Cutting grass



- Cut the grass by swaying the product sideways to the right and left.
- Cut slowly and hold the product with the cutting circle parallel to the ground when cutting.
- Cut tall grass by a series of levels from top to bottom.

Settings for lawn trimming

- Handle section **13**: 0° (Fig. F ④)
- Cutting angle: 90° (Fig. F ③)
- Spacer bracket **11** as required: in resting position/folded out (Fig. F ⑤)

● Lawn edge trimming

(Fig. G)

⚠ CAUTION! Risk of injury!

- ▶ When working, hold the product so that the protective cover **9** protects you from the trimming assembly.

Setup for edge trimming

To trim lawn edges, slowly move the product along the lawn edges.

- Handle section **13**: 90° (Fig. F ④)
- Cutting angle: 90° (Fig. F ③)
- Spacer bracket **11** in parking position

● Troubleshooting

Problem	Possible cause	Action
The product does not start.	The on/off switch 2 is defective.	Contact our customer service to have the product repaired.
	The motor is defective.	
The product works with intermittent operation.	Internal loose contact.	
	The on/off switch 2 is defective.	
The product makes much vibration and loud noise.	The trimming assembly is dirty.	Clean the trimming assembly (see "Cleaning").
	The motor is defective.	Contact our customer service to have the product repaired.
The trimming result is bad.	The line spool 20 does not have enough cutting line.	Extend the cutting line if required (see "Extending the cutting line").
		Replace the line spool 20 (see "Replacing the line spool").
	Both or one of the cutting lines are/ is not protruding out of the line spool 20 .	<ol style="list-style-type: none"> 1. Remove the line spool 20. 2. Feed the cutting line through the line outlet loops 22 to the outside. 3. Reinstall the line spool 20.

● **Cleaning and maintenance**

⚠ WARNING! Risk of injury!



Always switch the product off, disconnect it from the mains and let it cool down before performing inspection, maintenance or cleaning works.

⚠ WARNING! Risk of injury!

- ▶ Risk of injury from moving dangerous parts!

⚠ CAUTION!

- ▶ Any maintenance and repair other than described in this manual: Contact an authorised service centre or a similarly qualified person to check or repair the product. Only use original parts.

NOTE

- ▶ The following cleaning and servicing should be done regularly. This will ensure a long and reliable service life.

● **Cleaning**

⚠ WARNING! Risk of electric shock!

- ▶ Do not spray the product with water and do not immerse it in water.

⚠ WARNING! Risk of injury!

- ▶ Be careful with the line cutter [21]. The line cutter can cause serious lacerations.

NOTE

- ▶ Do not use cleaning agents or solvents. You may otherwise irreparably damage the product.

- Keep clean the ventilation slots, motor housing and handles of the product. Use a damp cloth or a brush.

- After every trimming session, remove grass and soil from the protective cover [9] and the trimming assembly.

● **Maintenance**

- Prior to every use, check the product for obvious defects such as loose, worn or damaged parts.
- Check covers and safety devices for damages and correct installation. Replace as necessary.

● **Replacing the line spool**

(Fig. D)

NOTE

- ▶ The correct winding direction of the line spool [20] is specified in the spool cap [10] and on the line spool itself.
- ▶ Check the line cutter [21]. Never use the product without a line cutter or with a defective line cutter. If the line cutter is damaged, contact our customer service.
- ▶ Standard strings available from DIY stores can also be used, allowing you to re-use empty line spools (see "Technical data"). The winding direction is indicated on the line spool [20].

1. Unplug the mains plug.
2. Open the spool cap [10] by simultaneously pressing both releases [19] on the spool cap.
3. Remove the cover of the spool cap [10] and take out the line spool [20].
4. Press the line ends of the new spool out of the slots [23].
5. Insert the new line spool into the spool cap [10]. The side of the spool on which the winding direction of the spool is indicated by arrows must be visible after insertion.
6. Insert both ends of the line through the opposite line outlet loops [22].

7. Put the cover back on the spool cap **10**. Make sure that the releases **19** on the cover fit precisely into the recesses on the spool cap. You will hear the releases snap into place.
8. Pull on the line ends and press the lock button **24** repeatedly until the line ends protrude approx. 1 cm beyond the line cutter **21**.

● Transport

- Carry the switched off product with one hand at the upper handle **1** and the other hand at the auxiliary handle **15**.
- Face the cutting unit towards the ground. This prevents any contact with the cutting unit during transport.

● Replacement parts/ Accessories

- Compatible replacement parts for this product can be purchased at www.Optimex-Shop.com. Have the order number ready for your order. Orders can only be placed and processed online. If you are not sure where you can purchase compatible parts, contact our customer service.

Position	Description	Order number
20	Line spool	944625501

● Storage

- Store the product in a dry place well out of reach of children.
- Do not stand the product on its protective cover **9**. Suspend the product by its upper handle **1** in such a manner that the protective cover does not come into contact with other objects. This is because the protective cover could become deformed, thereby changing its dimensions and its safety properties.

● Disposal

The packaging is made entirely of recyclable materials, which you may dispose of at local recycling facilities.



Observe the marking of the packaging materials for waste separation, which are marked with abbreviations (a) and numbers (b) with following meaning: 1-7: plastics/20-22: paper and fibreboard/80-98: composite materials.

Product:



Contact your local refuse disposal authority for more details of how to dispose of your worn-out product.



To help protect the environment, please dispose of the product properly when it has reached the end of its useful life and not in the household waste. Information on collection points and their opening hours can be obtained from your local authority.

● Warranty

The product has been manufactured to strict quality guidelines and meticulously examined before delivery. In the event of material or manufacturing defects you have legal rights against the retailer of this product. Your legal rights are not limited in any way by our warranty detailed below.

The warranty for this product is 3 years from the date of purchase. The warranty period begins on the date of purchase. Keep the original sales receipt in a safe location as this document is required as proof of purchase.

Any damage or defects already present at the time of purchase must be reported without delay after unpacking the product.

Should the product show any fault in materials or manufacture within 3 years from the date of purchase, we will repair or replace it – at our choice – free of charge to you. The warranty period is not extended as a result of a claim being granted. This also applies to replaced and repaired parts.

This warranty becomes void if the product has been damaged, or used or maintained improperly.

The warranty covers material or manufacturing defects. This warranty does not cover product parts subject to normal wear and tear, thus considered consumables (e.g. batteries, rechargeable batteries, tubes, cartridges), nor damage to fragile parts, e.g. switches or glass parts.

● Warranty claim procedure

To ensure quick processing of your claim, observe the following instructions:

Make sure to have the original sales receipt and the item number (IAN 446255_2307) available as proof of purchase.

You can find the item number on the rating plate, an engraving on the product, on the front page of the instruction manual (bottom left), or as a sticker on the rear or bottom of the product.

If functional or other defects occur, contact the service department listed below either by telephone or by e-mail.

Once the product has been recorded as defective you can return it free of charge to the service address that will be provided to you. Ensure to enclose the proof of purchase (sales receipt) and a short, written description outlining the details of the defect and when it occurred.

● Service

ⓐ **Service Great Britain**

Tel.: 0800 0569216

E-Mail: owim@lidl.co.uk

ⓑ **Service Ireland**

Tel.: 1800 200736

ⓒ **Service Northern Ireland**

Tel.: 0800 0927852

E-Mail: owim@lidl.ie



● EU declaration of conformity

EU DECLARATION OF CONFORMITY (446255_2307)

IAN: 446255_2307
 Product identification: "PARKSIDE" Electric Lawn Trimmer
 Model Number: HG10988

The object of the declaration described above is in conformity with the relevant Union harmonisation legislation:

Directive 2006/42/EC
Directive 2000/14/EC
Directive 2014/30/EU
Directive 2011/65/EU and all related amendments

References to the relevant harmonised standards used or references to the other technical specifications in relation to which conformity is declared:

N° / Parts
Directive 2006/42/EC
EN 60335-1:2012/A15:2021
EN 50636-2-91:2014
EN 62233:2008
Directive 2014/30/EU
EN IEC 55014-1:2021
EN IEC 55014-2:2021
EN IEC 61000-3-2:2019/A1:2021
EN 61000-3-3:2013/A2:2021

The object of the declaration described above is in conformity with Directive 2011/65/EU of the European Parliament and of the Council of 8 June 2011 on the restriction of the use of certain hazardous substances in electrical and electronic equipment:

N° / Parts
EN IEC 63000:2018

Conformity Assessment procedure / name&adress notified body where appropriate: Annex VI, TÜV SÜD Industrie Service GmbH (NB 0036), Westendstraße 199, 80686 München, Germany

Measured sound power level on an equipment representative for this type: 93.1 dB(A)

Guaranteed sound power level for this equipment: 96 dB(A)

Keeper of the technical documentation: OWIM GmbH & Co.KG

Signed for and on behalf of:

OWIM GmbH & Co. KG, Stiftsbergstraße 1, 74167 Neckarsulm, Germany

This declaration of conformity is issued under the sole responsibility of the manufacturer.

Translation of the original declaration of conformity

Neckarsulm
 Place





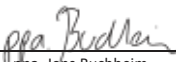















15.09.2023
 Date







 ppa. Stefan Haensel
 Authorised Signatory

 ppa. Jgns Buchheim
 Authorised Signatory

Liste des pictogrammes/symboles utilisés	Page	22
Introduction	Page	23
Utilisation conforme aux prescriptions	Page	23
Contenu de l'emballage	Page	24
Liste des pièces	Page	24
Données techniques	Page	24
Consignes générales de sécurité	Page	25
Avant la première utilisation	Page	30
Déballage du produit	Page	30
Montage	Page	31
Fonctionnement	Page	31
Activer/désactiver	Page	31
Réglages	Page	32
Remarques sur le travail	Page	32
Couper l'herbe	Page	33
Tonte des bordures de pelouse	Page	33
Dépannage	Page	34
Nettoyage et entretien	Page	34
Nettoyage	Page	35
Entretien	Page	35
Remplacer la bobine de fil	Page	35
Transport	Page	35
Pièces de rechange/accessoires	Page	36
Rangement	Page	36
Mise au rebut	Page	36
Garantie	Page	36
Faire valoir sa garantie	Page	37
Service après-vente	Page	37
Déclaration UE de conformité	Page	38

Liste des pictogrammes/symboles utilisés

	<p>Lisez le mode d'emploi.</p>		<p>Tenez les personnes non concernées à l'écart.</p>
	<p>AVERTISSEMENT ! - Indique un danger avec un risque modéré, qui, s'il n'est pas évité, peut entraîner la mort ou une blessure grave (par ex. risque de décharge électrique)</p>		<p>Éteignez toujours le produit, débranchez-le de l'alimentation électrique et laissez-le refroidir avant de procéder à des travaux d'inspection, d'entretien ou de nettoyage.</p>
	<p>PRUDENCE ! - Indique un danger avec un faible risque, qui, s'il n'est pas évité, peut entraîner une blessure légère à modérée (par ex. risque de brûlures)</p>		<p>Ne soumettez jamais le produit à l'humidité. Ne travaillez pas sous la pluie et ne coupez pas d'herbe mouillée.</p>
	<p>Classe de protection II (isolation double)</p>		<p>Courant alternatif/tension alternative</p>
	<p>Portez une protection auditive !</p>		<p>Porter des chaussures de sécurité antidérapantes !</p>
	<p>Porter des lunettes de protection !</p>		<p>Porter des vêtements de protection !</p>
	<p>Débranchez immédiatement la fiche secteur de la prise si le cordon d'alimentation 3 est endommagé.</p>		<p>Débranchez toujours la fiche secteur de la prise de courant lors des travaux d'entretien.</p>
	<p>Indication du niveau de puissance acoustique garanti L_{WA} en dB</p>		<p>Cercle de coupe</p>
	<p>Ajustement de la longueur du tube télescopique 7</p>		<p>Poignée pivotante à 90°</p>
	<p>Blocage de la douille à visser 6</p>		<p>Sens d'enroulement du fil (sur la bobine de fil 20)</p>
<p>30 cm</p>	<p>Cercle de coupe (sur le capot de protection 9)</p>		<p>Sens de rotation du fil lorsque le moteur tourne (sur le capot de protection 9)</p>

	Sens de rotation du fil (sur le porte-bobine 10)		Position pour desserrer le porte-bobine 10 en pinçant les doigts
	Consignes de sécurité Instructions de manipulation		Le sigle CE confirme la conformité aux directives de l'UE applicables au produit.
		Une fois le produit éteint, le dispositif de coupe continue de tourner pendant quelques secondes. Gardez les mains et les pieds à une distance sûre.	
		Lorsque vous réglez les positions de travail, veuillez à être protégé du dispositif de coupe par le capot de protection 9 .	

COUPE-BORDURES ÉLECTRIQUE

● Introduction

Nous vous félicitons pour l'achat de votre nouveau produit. Vous avez opté pour un produit de grande qualité. Le mode d'emploi fait partie intégrante de ce produit. Il contient des indications importantes pour la sécurité, l'utilisation et la mise au rebut. Veuillez lire consciencieusement toutes les indications d'utilisation et de sécurité du produit. Ce produit doit uniquement être utilisé conformément aux instructions et dans les domaines d'application spécifiés. Lors d'une cession à tiers, veuillez également remettre tous les documents.

● Utilisation conforme aux prescriptions

- Ce produit est destiné à la coupe de l'herbe dans les jardins et le long des bordures de plates-bandes. N'utilisez pas le produit pour tailler des haies ou des arbustes.
- Toute autre utilisation ou modification du produit est considérée comme non conforme et peut entraîner des risques tels que la mort, des blessures mortelles et des détériorations. Le fabricant n'assume aucune responsabilité pour les dommages qui seront causés par une utilisation illicite.
- Ce produit est destiné à une utilisation domestique et applications similaires. Le produit n'est pas prévu pour une utilisation commerciale.

- Ce produit est destiné à être utilisé par des adultes. Les jeunes de moins de 16 ans ne doivent utiliser le produit que s'ils sont surveillés. L'exploitant ou l'utilisateur est responsable des accidents ou dommages causés à des tiers ou à leurs biens.

● Contenu de l'emballage

⚠ AVERTISSEMENT !

- ▶ Le produit et les matériaux d'emballage ne sont pas des jouets pour les enfants ! Les enfants ne sont pas autorisés à jouer avec des sacs en plastique, des films et des petites pièces ! Il existe un danger d'asphyxie et d'ingestion !

- 1 Coupe-bordures électrique
- 1 Capot de protection (avec 2 vis)
- 2 Bobines de fil (1 × prémontée)
- 1 Étrier d'écartement (protection des fleurs)
- 1 Poignée auxiliaire
- 1 Mode d'emploi

● Liste des pièces

Avant de lire, dépliez la page des figures et familiarisez-vous avec toutes les fonctionnalités du produit.

(Fig. A)

- 1 Poignée supérieure
- 2 Interrupteur marche/arrêt
- 3 Cordon d'alimentation avec fiche secteur
- 4 Décharge de traction
- 5 Verrou (pour tourner la poignée)
- 6 Douille à visser (réglage de la longueur du tube télescopique)
- 7 Tube télescopique
- 8 Bouton-poussoir (angle d'inclinaison de la tête du moteur)
- 9 Capot de protection
- 10 Porte-bobine
- 11 Étrier d'écartement (protection des fleurs)
- 12 Tête du moteur
- 13 Poignée
- 14 Écrou (vis de poignée - poignée auxiliaire)
- 15 Poignée auxiliaire

(Fig. B)

- 16 Vis cruciforme (capot de protection)

(Fig. C)

- 17 Logement de la poignée
- 18 Vis de poignée (poignée auxiliaire)

(Fig. D)

- 19 Déverrouillage (porte-bobine)
- 20 Bobine de fil
- 21 Coupe-fil
- 22 Cœillet de sortie du fil
- 23 Fente (bobine de fil)
- 24 Bouton d'arrêt (bobine de fil)

● Données techniques

Coupe-bordures électrique	PRT 550 B6
Tension d'entrée nominale U :	230 V~, 50 Hz
Consommation d'énergie :	550 W
Régime à vide :	10000 min ⁻¹
Classe de protection :	II/□
Indice de protection :	IPX0
Cercle de coupe :	300 mm
Longueur de fil :	2 × 5 m
Épaisseur du fil :	1,4 mm
Poids :	
Version VDE :	2,0 kg
Version BS :	2,6 kg

Valeurs des émissions sonores

Les valeurs mesurées ont été déterminées en conformité avec EN 50636-2-91. Le niveau de bruit pondéré A de l'outil électrique est généralement le suivant :

Niveau de pression acoustique L _{pA} :	84,9 dB
Incertitude K _{pA} :	3 dB
Niveau de puissance acoustique L _{WA}	
garanti :	96 dB
mesuré :	93,1 dB
Incertitude K _{WA} :	1,89 dB

Valeurs d'émission de vibrations

Valeurs totales de vibration (somme vectorielle de trois directions), déterminées conformément à EN 50636-2-91 :

Poignée principale a_h :	8,2 m/s ²
Incertitude K :	1,5 m/s ²
Poignée auxiliaire a_h :	3,4 m/s ²
Incertitude K :	1,5 m/s ²

AVERTISSEMENT !



Portez une protection auditive !

REMARQUE

- ▶ Les valeurs de vibration totale et d'émission sonore spécifiées ont été mesurées selon une procédure de test normalisée et peuvent être utilisées pour comparer un outil électrique à un autre.
- ▶ Les valeurs de vibration totale et d'émission sonore spécifiées peuvent également être utilisées pour une estimation préliminaire de la sollicitation.

AVERTISSEMENT !

- ▶ Les émissions de vibrations et de bruit générées lors de l'utilisation effective de l'outil électrique peuvent différer des valeurs spécifiées en fonction de la manière dont l'outil électrique est utilisé, en particulier du type de pièce à traiter.
- ▶ Il est nécessaire de définir les mesures de sécurité visant à la protection de l'utilisateur, qui reposent sur une estimation de l'exposition aux vibrations en conditions d'utilisation réelles (toutes les parties du cycle d'utilisation doivent être prises en compte ici, par exemple les heures auxquelles l'outil électrique est éteint et celles auxquelles il est certes allumé, mais tourne sans charge).



Consignes générales de sécurité

Consignes de sécurité générales pour les outils électriques

AVERTISSEMENT !

- ▶ **Consultez toutes les consignes de sécurité, instructions, illustrations et données techniques fournies avec cet outil électrique.** Ne pas respecter les instructions ci-dessous peut conduire à une électrocution, un incendie et/ou causer des blessures graves.

Conservez toutes les consignes de sécurité et instructions pour vous y reporter ultérieurement.

Le terme « outil électrique » utilisé dans les consignes de sécurité se réfère à des outils électriques alimentés en électricité (avec cordon d'alimentation) ou à des outils électriques fonctionnant sur une batterie (sans cordon d'alimentation).

Sécurité au poste de travail

- 1) **Conservez votre zone de travail propre et bien éclairée.** Les zones de travail encombrées ou sombres sont propices aux accidents.
- 2) **Ne travaillez pas avec l'outil électrique dans une atmosphère présentant un risque d'explosion, en présence de liquides, de gaz ou de poussières inflammables.** Les outils électriques créent des étincelles qui peuvent enflammer les poussières ou les vapeurs.
- 3) **Lors de l'utilisation de l'outil électrique, tenez les enfants et autres personnes hors de sa portée.** Des distractions peuvent vous faire perdre le contrôle de l'outil électrique.

Sécurité électrique

- 1) **La fiche de raccordement de l'outil électrique doit être compatible avec la prise de courant. En aucun cas, la fiche ne doit pas être modifiée. N'utilisez aucune fiche interchangeable avec des outils électriques reliés à la terre.** Des fiches non modifiées et des prises de courant appropriées réduisent le risque d'électrocution.
- 2) **Évitez tout contact corporel avec des surfaces mises à la terre telles que tuyaux, radiateurs, cuisinières et réfrigérateurs.** Il existe un risque accru d'électrocution si votre corps est relié à la terre.
- 3) **N'exposez pas d'outils électriques à la pluie ou à l'humidité.** La pénétration d'eau dans un outil électrique augmente le risque d'électrocution.
- 4) **Ne détournez pas le cordon d'alimentation de son utilisation prévue, par exemple ne l'utilisez pas pour porter et accrocher l'outil électrique ou pour le débrancher de la prise de courant. Tenez le cordon d'alimentation hors de portée de la chaleur, de l'huile, des arêtes coupantes ou de pièces mobiles d'appareils.** Les cordons d'alimentation soit endommagés soit emmêlés augmentent le risque d'électrocution.
- 5) **Si vous travaillez avec un outil électrique en plein air, utilisez une rallonge adaptée à un usage à l'extérieur.** L'utilisation d'une rallonge convenant pour l'extérieur réduit le risque d'électrocution.
- 6) **Si le fonctionnement de l'outil électrique dans un environnement humide est inévitable, utilisez un disjoncteur différentiel.** L'emploi d'un disjoncteur différentiel diminue le risque d'électrocution.

Sécurité des personnes

- 1) **Soyez vigilant, surveillez ce que vous faites et faites preuve de bon sens lorsque vous utilisez un outil électrique. N'utilisez aucun outil électrique si vous êtes fatigué ou sous l'influence de drogues, d'alcool ou de médicaments.** Un moment d'inattention lors de l'utilisation de l'outil électrique peut causer des blessures graves.
- 2) **Veillez à porter un équipement de protection individuel et toujours des lunettes protectrices.** Selon la nature du travail et l'utilisation de l'outil électrique, le port d'équipements de protection individuels tels que masque anti-poussière, chaussures de sécurité antidérapantes, casque de chantier ou protection auditive réduit les risques de blessures.
- 3) **Évitez tout démarrage accidentel. Assurez-vous que l'outil électrique soit bien éteint avant de le brancher sur l'alimentation électrique et/ou sur l'accu, de le ramasser ou de le porter.** Lorsque vous transportez l'outil électrique avec le doigt sur l'interrupteur ou que l'outil électrique est allumé et raccordé à l'alimentation électrique, cela peut entraîner des accidents.
- 4) **Avant de mettre l'outil électrique en marche, retirez tous les outils de réglage ou les clés plates.** Un outil ou une clé qui se trouve sur une pièce rotative de l'outil électrique peut entraîner des blessures.
- 5) **Évitez un positionnement corporel anormal. Assurez-vous de camper solidement sur vos jambes et de conserver votre équilibre à tout moment.** Cela permet un meilleur contrôle de l'outil électrique dans des situations inattendues.

- 6) **Portez des vêtements appropriés. Ne portez pas de vêtements amples ou de bijoux. Conservez vos cheveux, vêtements et gants hors de portée des pièces mobiles.** Des vêtements amples, des bijoux ou des cheveux longs peuvent être happés par les pièces en mouvement.
- 7) **Si des équipements permettant l'aspiration de la poussière et sa collecte doivent être montés, assurez-vous que ceux-ci soient bien raccordés et correctement utilisés.** L'utilisation d'un système d'aspiration de poussière peut réduire les risques occasionnés par la poussière.
- 8) **Ne vous mettez pas en danger et ne dépassez pas les règles de sécurité des outils électriques, même si vous êtes, après de nombreuses utilisations, familier avec cet outil électrique.** Une manipulation imprudente peut entraîner des blessures graves en quelques fractions de seconde.
- 4) **Conservez les outils électriques inutilisés hors de la portée des enfants. Ne laissez pas des personnes utiliser l'outil électrique si elles ne sont pas familières avec les manipulations ou si elles n'ont pas lu les instructions.** Les outils électriques sont dangereux lorsqu'ils sont utilisés par des personnes inexpérimentées.
- 5) **Entretenez les outils électriques et l'outil insérable avec soin. Vérifiez si les pièces mobiles fonctionnent correctement et ne sont pas bloquées ; contrôlez aussi si des pièces sont cassées ou endommagées car cela pourraient altérer le fonctionnement de l'outil électrique. Faites réparer les pièces endommagées avant toute utilisation de l'outil électrique.** De nombreux accidents sont causés par des outils électriques mal entretenus.
- 6) **Conservez les outils de coupe bien affûtés et propres.** Des outils soigneusement entretenus avec des bords bien coupants se bloquent moins et sont plus faciles à contrôler.

Utilisation et manipulation de l'outil électrique

- 1) **Ne surchargez pas l'outil électrique. Utilisez seulement l'outil électrique qui convient au type de travaux entrepris.** Avec un outil électrique approprié, vous travaillez plus efficacement et en toute sécurité, dans la plage de puissance indiquée.
- 2) **N'utilisez aucun outil électrique dont l'interrupteur est défectueux.** Un outil électrique qui ne se laisse plus allumer ou éteindre est dangereux et doit être réparé.
- 3) **Avant d'effectuer tout réglage, de changer un outil insérable ou ranger l'outil électrique, débranchez la fiche de la prise de courant et/ou enlevez l'accu amovible.** Ces mesures de précaution empêchent le démarrage intempestif de l'outil électrique.
- 7) **Utilisez l'outil électrique, les accessoires et les outils insérables etc. conformément à ces instructions. Prenez en compte les conditions de travail et le travail à effectuer.** L'utilisation d'outils électriques pour des applications différentes que celles prévues peut conduire à des situations dangereuses.
- 8) **Maintenez les poignées et surfaces de préhension sèches, propres et exemptes d'huile ou de graisse.** Les poignées et surfaces de préhension glissantes ne permettent pas de manipuler et de contrôler l'outil électrique en toute sécurité lors de situations imprévues.

Maintenance

- 1) **Laissez votre outil électrique être réparé seulement par du personnel qualifié qui utilise des pièces de rechange d'origine.** Cela assure que la sécurité de l'outil électrique est maintenue.

Consignes de sécurité supplémentaires

Formation

- Ce produit ne doit pas être utilisé par des enfants. Les enfants doivent être surveillés afin qu'ils ne jouent pas avec le produit. Le nettoyage et l'entretien ne doivent pas être effectués par des enfants.
- Le produit ne doit pas être utilisé par des personnes dont les capacités physiques, sensorielles ou mentales sont réduites ou par des personnes dont les connaissances ou l'expérience sont insuffisantes.
- Ne jamais permettre aux enfants ou aux personnes qui ne sont pas familiarisées avec les instructions susmentionnées d'utiliser le produit.
- Les réglementations locales peuvent fixer une limite d'âge pour l'utilisateur.
- L'exploitant ou l'utilisateur est responsable des accidents ou dommages causés à des tiers ou à leurs biens.
- Lisez attentivement les instructions. Familiarisez-vous avec les pièces de réglage et l'utilisation correcte du produit.
- Le produit ne doit pas être utilisé à des altitudes supérieures à 2000 mètres.

Préparation

- Avant d'utiliser le produit, vérifiez que les dispositifs de protection ou les pièces du dispositif de coupe ne sont pas endommagés, manquants ou mal installés.
- Avant la mise en service et après tout choc, vérifiez que le produit ne présente aucun signe d'usure ou de détérioration et faites procéder aux réparations nécessaires.

- Utilisez uniquement des rallonges certifiées (H05VVH2-F), d'une longueur maximale de 75 m et conçues pour l'extérieur. Déroulez toujours complètement la rallonge du tambour de câble avant de l'utiliser. Vérifiez que la rallonge n'est pas endommagée ou vétuste.
- Ne branchez pas un câble endommagé à l'alimentation électrique. Ne touchez pas un câble endommagé avant de l'avoir débranché de l'alimentation électrique, car vous pourriez toucher des pièces sous tension.
- Avant utilisation, vérifiez que le câble de raccordement et la rallonge ne présentent pas de signes de détérioration ou de vieillissement. Si le câble est endommagé pendant l'utilisation, débranchez-le immédiatement du secteur. **NE TOUCHEZ PAS LE CÂBLE AVANT QU'IL NE SOIT DÉBRANCHÉ DU SECTEUR.** N'utilisez pas le produit si le câble manque, est endommagé ou usé.
- Pour débrancher le cordon d'alimentation de la prise de courant, toujours tirer sur la fiche secteur, jamais sur le cordon d'alimentation.
- Si le cordon d'alimentation est endommagé, il doit être remplacé soit par le fabricant ou par son service après-vente ou soit par un personnel qualifié afin d'éviter tout danger.

Fonctionnement

AVERTISSEMENT !

- ▶ Ne pas toucher les pièces dangereuses en mouvement avant que le produit ne soit débranché de l'alimentation électrique et que les pièces dangereuses en mouvement ne se soient complètement immobilisées.
- Maintenez le câble de raccordement et la rallonge à l'écart du dispositif de coupe afin d'éviter que les câbles ne soient endommagés et n'entrent en contact avec des **pièces sous tension.**

- Portez une protection oculaire, des chaussures solides et un pantalon long pendant toute la durée d'utilisation du produit.
- Éviter d'utiliser le produit dans des conditions météorologiques défavorables, notamment en cas de risque de foudre.
- Il existe un risque de coupures au niveau des mains et des pieds.
- Interrompre l'utilisation du produit si des personnes, en particulier des enfants, ou des animaux domestiques se trouvent à proximité.
- N'utilisez le produit qu'à la lumière du jour ou avec un bon éclairage artificiel.
- Gardez toujours les mains et les pieds à l'écart du dispositif de coupe, en particulier lorsque vous mettez le moteur en marche.
- Ne remplacez jamais le dispositif de coupe non métallique par un dispositif de coupe métallique.
- N'utilisez jamais le produit si le dispositif de protection ou les protections sont endommagés ou manquants, ou si le câble est endommagé ou usé.
- Évitez un positionnement corporel anormal. Veillez à avoir une position stable afin de pouvoir garder l'équilibre à tout moment lorsque vous travaillez en pente.
- Marchez lentement. Ne marchez pas en tenant le produit à la main.
- Éteignez immédiatement le produit en cas d'accident ou de dysfonctionnement pendant son utilisation. Soignez les blessures de manière appropriée ou consultez un médecin. Pour remédier aux dysfonctionnements, lisez le chapitre « Dépannage » ou contactez notre service après-vente.
- Maintenez la rallonge à l'écart des pièces mobiles et dangereuses afin d'éviter d'endommager les câbles, ce qui pourrait entraîner un contact avec des pièces actives.
- Si le cordon d'alimentation est endommagé ou emmêlé pendant l'utilisation, éteignez immédiatement le produit et débranchez la fiche secteur pour débrancher le produit de l'alimentation électrique.
- Utilisez un disjoncteur différentiel avec un courant de déclenchement ne dépassant pas 30 mA.
- N'utilisez aucun accessoire non recommandé par Parkside. Cela peut entraîner une décharge électrique ou un incendie.
- Débranchez toujours le produit de l'alimentation électrique (c'est-à-dire débranchez la fiche du réseau électrique),
 - Lorsque le produit est laissé sans surveillance ;
 - Avant de supprimer les blocages ;
 - Avant de vérifier, nettoyer ou utiliser le produit ;
 - Après avoir heurté un corps étranger ;
 - Si le produit se met à vibrer de manière anormale.
- Si le produit se met à vibrer de manière anormale, un contrôle immédiat est nécessaire.
 - Recherchez des signes de détérioration.
 - Effectuez les réparations nécessaires sur les pièces endommagées.
 - Repérez les pièces détachées et serrez-les.
- Veillez toujours à ce que les ouvertures d'aération restent libres de tout corps étranger.

Entretien et stockage

- Débranchez le produit de l'alimentation électrique (c'est-à-dire débranchez la fiche du réseau électrique) avant d'effectuer des travaux de maintenance ou de nettoyage.
- N'utilisez que les pièces de rechange et les accessoires recommandés par le fabricant et disponibles.
- Contrôlez et entretenez régulièrement le produit. Ne faites réparer le produit que dans un atelier agréé.
- Lorsque vous n'utilisez pas le produit, gardez-le hors de portée des enfants.

- Veillez à ce que les ouvertures d'aération restent libres de toute saleté.

Réduction des émissions sonores et vibrations

Afin de réduire les effets des vibrations et du bruit, limitez le temps d'utilisation, utilisez des modes de fonctionnement peu bruyants et à faibles vibrations et portez un équipement de protection individuel adapté.

Les mesures suivantes permettent d'atténuer les risques liés aux vibrations et au bruit :

- Utilisez toujours le produit en respectant l'usage prévu et comme décrit dans les présentes instructions.
- Assurez-vous que le produit est en parfait état et bien entretenu.
- Utilisez les outils insérables spécialement conçus pour ce produit et assurez-vous qu'ils soient en parfait état.
- Tenez le produit aux poignées/surfaces de préhension afin d'assurer la sécurité.
- Entretenez le produit conformément aux instructions et veillez à une bonne lubrification (si applicable).
- Planifiez vos travaux de manière à ce que l'utilisation de produits à valeur vibratoire élevée soit répartie sur une longue durée.

Comportement en cas d'urgence

À l'aide du présent mode d'emploi, familiarisez-vous avec l'utilisation de ce produit. Mémo-risez les consignes de sécurité et respectez-les impérativement. Ceci permet d'éviter des risques et dangers.

- Soyez toujours vigilant lors de l'utilisation de ce produit afin de détecter suffisamment tôt les dangers et agir en conséquence. Une intervention rapide peut permettre d'éviter des blessures graves et dégâts matériels.
- Éteignez immédiatement le produit en cas de dysfonctionnements et débranchez-le de l'alimentation électrique. Faites vérifier le produit par un professionnel qualifié et, si nécessaire, faites-le réparer avant de le réutiliser.

Risques résiduels

- Même si vous utilisez ce produit correctement, quelques risques résiduels existent toujours. Les risques suivants peuvent survenir en rapport avec la conception et le modèle :
 - Coupures ;
 - Perte auditive si vous travaillez sans protection auditive ;
 - Atteintes à la santé physique résultant de vibrations dans les mains/bras, si le produit est utilisé sur une longue période ou n'est pas correctement manipulé et entretenu.

REMARQUE

- ▶ Ce produit génère un champ électromagnétique lors du fonctionnement ! Dans certaines circonstances, le champ peut influencer des implants médicaux actifs ou passifs ! Pour réduire le risque de blessures graves ou mortelles, nous recommandons aux personnes portant des implants médicaux de consulter leur médecin et le fabricant de l'implant médical avant d'utiliser le produit !

● Avant la première utilisation

● Déballage du produit

1. Sortez le produit de l'emballage et enlevez tous les matériaux d'emballage et films protecteurs.
2. Vérifiez si toutes les pièces sont disponibles et si l'étendue de la livraison est complète (voir « Contenu de l'emballage »).
3. Vérifiez si le produit et toutes les pièces sont en bon état. Si vous constatez une détérioration ou un défaut, n'utilisez pas le produit mais procédez comme décrit au chapitre « Garantie ».

● Montage

Capot de protection (fig. B)

1. Placez le capot de protection [9] sur la tête du moteur [12].
2. Fixez le capot de protection [9] avec 2 vis cruciformes [16].

Étrier d'écartement

1. Écartez l'étrier d'écartement [11].
2. Insérez les deux extrémités ouvertes de l'étrier d'écartement [11] dans les logements latéraux sur la tête inférieure du moteur [12].
3. L'étrier d'écartement [11] s'enclenche dans 2 positions.

Poignée auxiliaire (fig. C)

1. Desserrez et retirez l'écrou [14] et la vis de poignée [18] prémontés de la poignée auxiliaire [15].
2. Écartez les extrémités de la poignée auxiliaire [15] et faites-les glisser sur le logement de la poignée [17].
3. Vissez la poignée auxiliaire [15] avec la vis de poignée [18] et l'écrou [14].

● Fonctionnement

⚠ PRUDENCE ! Risque de blessure !

- ▶ N'utilisez pas le produit sans son capot de protection [9].
- ▶ Portez des vêtements appropriés ainsi que des protections oculaires et auditives.
- ▶ Avant chaque utilisation, assurez-vous que le produit est en état de fonctionnement.
- ▶ Ne bloquez pas l'interrupteur marche/arrêt [2]. Une fois l'interrupteur marche/arrêt relâché, le moteur doit être arrêté. Si l'interrupteur marche/arrêt est endommagé, ne continuez pas à utiliser le produit.

REMARQUE

- ▶ Respectez les réglementations locales en matière de bruit.

● Activer/désactiver

⚠ PRUDENCE ! Risque de blessures et de dommages matériels !

- ▶ Veillez à ce que le produit soit bien stable et tenez-le fermement des deux mains, à distance de votre propre corps.
- ▶ Avant de mettre le produit en marche, veillez à ce qu'il ne touche aucun objet.
- ▶ Après avoir éteint le produit, la bobine de fil [20] continue de tourner pendant un certain temps. Laissez la bobine de fil s'arrêter complètement.
- ▶ Gardez les mains et les pieds à une distance sûre de la bobine de fil [20].

REMARQUE

- ▶ A la livraison, le fil de coupe est noué aux extrémités pour la sécurité du transport. Le système de double fil entièrement automatique règle la largeur de coupe lors de la première mise en marche et les extrémités nouées sont automatiquement coupées au niveau du coupe-fil [21].
- ▶ Le produit ne peut pas être mis en mode de fonctionnement continu.
- ▶ Débarrassez régulièrement la bobine de fil [20] des restes d'herbe afin que l'effet de coupe ne soit pas altéré.

(Fig. E)

1. Formez une boucle avec l'extrémité de la rallonge. Passez la boucle dans l'ouverture de la poignée supérieure [1] et accrochez-la à la décharge de traction [4].
2. Branchez le produit sur l'alimentation électrique.
3. Veillez à une tenue stable et tenez bien le produit des deux mains. Ne posez pas le porte-bobine [10] sur le sol.
4. **Allumer** : Maintenez l'interrupteur marche/arrêt [2] enfoncé.
5. **Éteindre** : Relâchez l'interrupteur marche/arrêt [2].

● Réglages

(Fig. F)



Réglage de la poignée auxiliaire

Vous pouvez régler la poignée auxiliaire **15** dans différentes positions. Réglez la poignée auxiliaire de manière à ce que le porte-bobine **10** soit légèrement incliné vers l'avant en position de travail.

- ① Desserrez l'écrou **14** et réglez la poignée auxiliaire **15** dans la position souhaitée. Resserez l'écrou.

Réglage de la hauteur

Le tube télescopique **7** vous permet d'ajuster le produit à votre taille individuelle.

- ② Desserrez la douille à visser **6** en la tournant dans le sens . Réglez la longueur souhaitée du tube télescopique **7**. Vissez fermement la douille à visser en la tournant dans le sens .

Réglage de l'angle de coupe

En modifiant l'angle de coupe, vous pouvez également tailler le gazon dans des endroits inaccessibles, par exemple sous des bancs et des saillies de murs.

- ③ Appuyez sur le bouton-poussoir **8** sur le boîtier du moteur et inclinez le tube télescopique **7**. 6 positions sont possibles.

Réglage de la poignée

La poignée **13** peut être tournée de 90°.

- ④ Poussez le verrou **5** vers le haut et tournez la poignée **13** jusqu'à ce qu'elle s'enclenche dans la position souhaitée.

Régler l'étrier d'écartement (protection des fleurs)

L'étrier d'écartement **11** tient les plantes et les troncs qui ne doivent pas être coupés à l'écart du dispositif de coupe.

- ⑤ Poussez l'étrier d'écartement **11** vers l'avant. Lorsque vous n'utilisez pas l'étrier d'écartement, poussez-le en position de rangement.

Rallonger le fil de coupe

REMARQUE

- ▶ Vérifiez régulièrement que le fil de coupe n'est pas endommagé. Assurez-vous que le fil de coupe présente la longueur spécifiée par le coupe-fil **21**.

- Le produit est équipé d'un système automatique à double fil.
- Les fils s'allongent automatiquement à chaque mise en marche. Pour que le système automatique d'allongement du fil fonctionne correctement, la bobine de fil **20** doit s'être arrêtée avant de remettre le produit en marche.
- Si les fils sont initialement plus longs que le cercle de coupe, ils sont automatiquement raccourcis à la bonne longueur par le coupe-fil **21** (fig. D).
- Si aucune extrémité de fil n'est visible :** Remplacez la bobine de fil **20** (voir « Remplacer la bobine de fil ».)
- Régler manuellement la longueur de fil :**
 - Débranchez le produit de l'alimentation électrique.
 - Appuyez sur le bouton d'arrêt **24**, relâchez-le et tirez un peu sur les extrémités du fil. Répétez cette opération jusqu'à ce que les extrémités du fil dépassent légèrement du coupe-fil **21**.

● Remarques sur le travail

⚠ AVERTISSEMENT ! Risque de blessure !

- ▶ Ne coupez pas d'herbe humide ou mouillée.

⚠ AVERTISSEMENT ! Risque de blessure !

- ▶ Avant d'allumer le produit, assurez-vous que la bobine de fil [20] n'est pas en contact avec des pierres, des débris ou d'autres corps étrangers.
- ▶ Mettez le produit en marche avant de vous approcher de l'herbe à couper.
- ▶ Ne surchargez pas le produit pendant le fonctionnement.
- ▶ Évitez le contact avec des obstacles (pierres, murs, clôtures en lattes, etc.). Dans le cas contraire, la bobine de fil [20] s'use rapidement.
- ▶ Évitez d'utiliser le produit par mauvais temps, surtout en cas de risque de foudre.
- ▶ Ne choisissez pas pour la poignée auxiliaire [15] une position trop proche de la poignée supérieure [1]. Dans le cas contraire, vous ne pourrez pas contrôler correctement le produit.

Réglages pour la coupe de bordures

- Poignée [13] : 0° (fig. F ④)
- Angle de coupe : 90° (fig. F ③)
- Étrier d'écartement [11] selon les besoins : en position de stationnement/déployé (fig. F ⑤)

● Tonte des bordures de pelouse

(Fig. G)

⚠ PRUDENCE ! Risque de blessure !

- ▶ Pendant le travail, tenez le produit de manière à ce que le capot de protection [9] vous protège du dispositif de coupe.

Réglages pour la tonte des bordures de pelouse

Pour tondre les bordures de pelouse, déplacez lentement le produit le long des bordures.

- Poignée [13] : 90° (fig. F ④)
- Angle de coupe : 90° (fig. F ③)
- Étrier d'écartement [11] en position de repos

● Couper l'herbe



- Coupez l'herbe en faisant pivoter le produit vers la droite et vers la gauche.
- Coupez lentement et tenez le produit avec le cercle de coupe parallèle au sol lors de la coupe.
- Coupez l'herbe longue par couches de haut en bas.

● Dépannage

Problème	Cause possible	Manipulation
Le produit ne démarre pas.	L'interrupteur marche/arrêt 2 est défectueux.	Contactez notre service clientèle pour faire réparer le produit.
	Le moteur est défectueux.	
Le produit fonctionne par intermittence.	Faux contact interne.	
	L'interrupteur marche/arrêt 2 est défectueux.	
Le produit émet de fortes vibrations et des bruits importants.	Le dispositif de coupe est encrassé.	Nettoyez le dispositif de coupe (voir « Nettoyage »).
	Le moteur est défectueux.	Contactez notre service clientèle pour faire réparer le produit.
Le résultat de la coupe est mauvais.	La bobine de fil 20 n'a pas assez de fil de coupe.	Le cas échéant, rallongez le fil de coupe (voir « Rallonger le fil de coupe »).
		Remplacez la bobine de fil 20 (voir « Remplacer la bobine de fil »).
	Le fil de coupe ne sort pas de la bobine de fil 20 ou n'en sort que d'un côté.	<ol style="list-style-type: none"> 1. Retirez la bobine de fil 20. 2. Enfillez le fil de coupe à travers les œillets de sortie de fil 22 vers l'extérieur. 3. Remontez la bobine de fil 20.

● Nettoyage et entretien

AVERTISSEMENT ! Risque de blessure !



Éteignez toujours le produit, débranchez-le de l'alimentation électrique et laissez-le refroidir avant de procéder à des travaux d'inspection, d'entretien ou de nettoyage.

AVERTISSEMENT ! Risque de blessure !

- ▶ Risque de blessure causé par des pièces mobiles et dangereuses !

PRUDENCE !

- ▶ Tous les travaux de maintenance et de réparation qui ne sont pas décrits dans cette notice sont : Contactez un centre de SAV agréé ou une personne possédant les qualifications similaires afin de vérifier ou de réparer le produit. Utilisez uniquement des pièces d'origine.

REMARQUE

- ▶ Effectuez régulièrement les travaux de nettoyage et de maintenance suivants. Cela vous garantira une utilisation longue et fiable.

● Nettoyage

⚠ **AVERTISSEMENT ! Risque d'électrocution !**

- ▶ N'aspergez pas le produit avec de l'eau et ne le plongez pas dans l'eau.

⚠ **AVERTISSEMENT ! Risque de blessure !**

- ▶ Soyez prudent avec le coupe-fil [21]. Le coupe-fil peut provoquer de graves coupures.

REMARQUE

- ▶ N'utilisez pas de produits de nettoyage ou de dissolvants. Vous pourriez ainsi endommager irrémédiablement le produit.

- Gardez les fentes d'aération, le boîtier du moteur et les poignées du produit propres. Utilisez pour cela un chiffon humide ou une brosse.
- Après chaque opération de coupe, éliminez l'herbe et la terre du capot de protection [9] et du dispositif de coupe.

● Entretien

- Contrôlez l'absence de vices visibles sur le produit avant chaque utilisation, comme des pièces desserrées, usées ou détériorées.
- Vérifiez que les caches et les dispositifs de protection ne soient pas endommagés et qu'ils soient correctement placés. Si nécessaire, remplacez-les.

● Remplacer la bobine de fil

(Fig. D)

REMARQUE

- ▶ Le sens d'enroulement correct de la bobine de fil [20] est indiqué dans le porte-bobine [10] et sur la bobine de fil elle-même.

REMARQUE

- ▶ Contrôlez le coupe-fil [21]. N'utilisez jamais le produit sans coupe-fil ou avec un coupe-fil défectueux. Si le coupe-fil est endommagé, contactez notre service après-vente.
- ▶ Vous pouvez également utiliser des fils disponibles dans le commerce, vendus dans les magasins de bricolage, pour réutiliser les bobines de fil vides. (voir « Données techniques »). Le sens d'enroulement est indiqué sur la bobine de fil [20].

1. Débranchez la fiche secteur.
2. Ouvrez le porte-bobine [10] en appuyant simultanément sur les deux déverrouillages [19] situés sur le porte-bobine.
3. Enlevez le cache du porte-bobine [10] et retirez la bobine de fil [20].
4. Poussez les extrémités du fil de la nouvelle bobine de fil hors des fentes [23].
5. Insérez la nouvelle bobine de fil dans le porte-bobine [10]. Le côté de la bobine de fil sur lequel le sens d'enroulement est indiqué par des flèches doit être visible après l'insertion.
6. Insérez les deux extrémités du fil dans les œillets de sortie du fil [22] qui se font face.
7. Remettez le cache sur le porte-bobine [10]. Veillez à ce que les déverrouillages [19] du cache s'insèrent exactement dans les encoches du porte-bobine. Les déverrouillages s'enclenchent alors de manière audible.
8. Tirez sur les extrémités du fil et appuyez plusieurs fois sur le bouton d'arrêt [24] jusqu'à ce que les extrémités du fil dépassent d'environ 1 cm du coupe-fil [21].

● Transport

- Portez le produit éteint avec une main sur la poignée supérieure [1] et l'autre main sur la poignée auxiliaire [15].

- Dirigez l'unité de coupe vers le sol. Vous éviterez ainsi d'entrer en contact avec l'unité de coupe pendant le transport.

● Pièces de rechange/ accessoires

- Vous pouvez acheter des pièces de rechange compatibles avec ce produit sur le site www.Optimex-Shop.com. Pour passer commande, veuillez tenir prêt le numéro de commande. Les commandes peuvent être uniquement passées et traitées en ligne. Si vous n'êtes pas sûr de l'endroit où vous pouvez acheter des pièces compatibles, contactez notre service après-vente.

Position	Description	Numéro de commande
20	Bobine de fil	944625501

● Rangement

- Conservez le produit dans un endroit sec hors de portée des enfants.
- Ne posez pas le produit sur le capot de protection 9. Suspendez le produit par la poignée supérieure 1 afin que le capot de protection ne touche pas d'autres objets. Le capot de protection risque de se déformer et de modifier ainsi les dimensions et les caractéristiques de sécurité.

● Mise au rebut

L'emballage se compose de matières recyclables pouvant être mises au rebut dans les déchetteries locales.



Veuillez respecter l'identification des matériaux d'emballage pour le tri sélectif, ils sont identifiés avec des abréviations (a) et des chiffres (b) ayant la signification suivante : 1-7 : plastiques/20-22 : papiers et cartons/80-98 : matériaux composite.

Produit :



Votre mairie ou votre municipalité vous renseigneront sur les possibilités de mise au rebut des produits usagés.



Afin de contribuer à la protection de l'environnement, veuillez ne pas jeter votre produit usagé dans les ordures ménagères, mais éliminez-le de manière appropriée. Pour obtenir des renseignements concernant les points de collecte et leurs horaires d'ouverture, vous pouvez contacter votre municipalité.

● Garantie

Le produit a été fabriqué avec soin selon des critères de qualité stricts et contrôlé consciencieusement avant sa livraison. En cas de défaut de matériel ou de fabrication, vous avez des droits légaux vis-à-vis du vendeur du produit. Vos droits légaux ne sont en aucun cas limités par notre garantie mentionnée ci-dessous.

La garantie de ce produit est de 3 ans à partir de la date d'achat. La période de garantie débute à la date d'achat. Conservez le ticket de caisse original dans un endroit sûr, car ce document est nécessaire comme preuve d'achat.

Tout dommage ou défaut déjà présent au moment de l'achat doit être signalé immédiatement après le déballage du produit.

Si le produit présente un défaut de matériel ou de fabrication dans les 3 ans suivant la date d'achat, nous le réparerons ou le remplacerons – selon notre choix – gratuitement pour vous. La période de garantie n'est pas prolongée par un recours à la garantie accordé. Ceci s'applique également aux pièces remplacées et réparées.

La garantie prend fin si le produit a été endommagé, s'il a été utilisé ou entretenu de manière incorrecte.

La garantie couvre les défauts de matériel et de fabrication. Cette garantie ne couvre pas les pièces du produit qui sont soumises à une usure normale et qui sont donc considérées comme des pièces d'usure (par ex. piles, accus, tuyaux, cartouches d'encre), ni les dommages aux pièces cassables, par ex. les interrupteurs ou les pièces en verre.

● **Faire valoir sa garantie**

Pour garantir la rapidité d'exécution de la procédure de garantie, veuillez respecter les indications suivantes :

Veuillez conserver le ticket de caisse et la référence du produit (IAN 446255_2307) à titre de preuve d'achat pour toute demande.

Le numéro de référence de l'article est indiqué sur la plaque d'identification, gravé sur la page de titre de votre manuel (en bas à gauche) ou sur un autocollant apposé sur la face arrière ou inférieure du produit.

En cas de dysfonctionnement du produit, ou de tout autre défaut, contactez en premier lieu le service après-vente par téléphone ou par e-mail aux coordonnées indiquées ci-dessous.

Vous pouvez alors envoyer franco de port tout produit considéré comme défectueux au service clientèle indiqué, accompagné de la preuve d'achat (ticket de caisse) et d'une description écrite du défaut avec mention de sa date d'apparition.

● **Service après-vente**

FR Service après-vente France

Tél.: 0800904879

E-Mail: owim@lidl.fr

BE Service après-vente Belgique

Tél.: 080071011

Tél.: 80023970 (Luxembourg)

E-Mail: owim@lidl.be



● Déclaration UE de conformité

DÉCLARATION UE DE CONFORMITÉ (446255_2307)

IAN : 446255_2307
Identification du produit : "PARKSIDE" Coupe-bordures électrique
Numéro de modèle : HG10988

L'objet de la déclaration décrit ci-dessus est conforme à la législation d'harmonisation de l'Union applicable:

Directive 2006/42/CE
Directive 2000/14/CE
Directive 2014/30/UE
Directive 2011/65/UE avec toutes les modifications connexes

Références des normes harmonisées ou références aux autres spécifications techniques par rapport auxquels la conformité est déclarée :

N° / Pièces
Directive 2006/42/CE
EN 60335-1:2012/A15:2021
EN 50636-2-91:2014
EN 62233:2008
Directive 2014/30/UE
EN IEC 55014-1:2021
EN IEC 55014-2:2021
EN IEC 61000-3-2:2019/A1:2021
EN 61000-3-3:2013/A2:2021

L'objet de la déclaration décrite ci-dessus est conforme à la directive 2011/65/UE du Parlement européen et du Conseil du 8 juin 2011 relative à la limitation de l'utilisation de certaines substances dangereuses dans les équipements

N° / Pièces
EN IEC 63000:2018

Procédure d'évaluation de la conformité / nom et adresse de l'organisme notifié, le cas échéant : Annex VI, TÜV SÜD Industrie Service GmbH (NB 0036), Westendstraße 199, 80686 München, Germany

Mesure du niveau de puissance acoustique sur un équipement représentatif de ce type : 93.1 dB(A)

Niveau de puissance acoustique garanti pour cet équipement : 96 dB(A)

Détenteur de la documentation technique : OWIM GmbH & Co.KG

Signé par et au nom de:

OWIM GmbH & Co. KG, Stiftsbergstraße 1, 74167 Neckarsulm, Allemagne



























Cette déclaration de conformité est délivrée sous la seule responsabilité du fabricant.







Traduction de la déclaration de conformité d'origine

Neckarsulm	15.09.2023		
Lieu	Date	ppa. Stefan Haensel Fondé de pouvoir	ppa. Jens Buchheim Fondé de pouvoir

Lijst van gebruikte pictogrammen/symbolen	Pagina	40
Inleiding	Pagina	41
Beoogd gebruik	Pagina	41
Leveringsomvang	Pagina	42
Lijst van onderdelen	Pagina	42
Technische gegevens	Pagina	42
Algemene veiligheidsaanwijzingen	Pagina	43
Voor het eerste gebruik	Pagina	48
Product uitpakken	Pagina	48
Installatie	Pagina	49
Bediening	Pagina	49
In-/uitschakelen	Pagina	49
Instellingen	Pagina	50
Tips voor het werken met het product	Pagina	50
Gras maaien	Pagina	51
Gazonranden trimmen	Pagina	51
Probleemoplossing	Pagina	52
Reiniging en onderhoud	Pagina	52
Reiniging	Pagina	53
Onderhoud	Pagina	53
Draadspoel vervangen	Pagina	53
Transport	Pagina	53
Reserveonderdelen/accessoires	Pagina	54
Opbergen	Pagina	54
Afvoer	Pagina	54
Garantie	Pagina	54
Afwikkeling in geval van garantie	Pagina	55
Service	Pagina	55
EU-Conformiteitsverklaring	Pagina	56

Lijst van gebruikte pictogrammen/symbolen

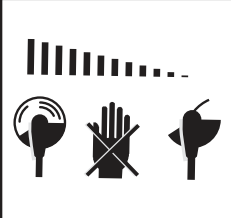
	Lees de gebruiksaanwijzing.		Houd niet-betrokken mensen uit de buurt.
	WAARSCHUWING! - Duidt op een gevaar met een middelmatig risico dat ernstig letsel of de dood tot gevolg kan hebben, als dit niet wordt voorkomen (bijvoorbeeld gevaar voor elektrische schokken)		Schakel het product altijd uit, ontkoppel het van de stroomvoorziening en laat het afkoelen, voordat u inspectie-, onderhouds- of reinigingswerkzaamheden uitvoert.
	VOORZICHTIG! - Duidt op een gevaar met een laag risico dat licht tot matig letsel tot gevolg kan hebben, als dit niet wordt voorkomen (bijvoorbeeld verbrandingsgevaar)		Stel het product niet aan vocht bloot. Werk niet bij regen en snijdt geen nat gras.
	Beschermingsklasse II (dubbele isolatie)		Wisselstroom/-spanning
	Draag gehoorbescherming!		Antislip, beschermend schoeisel dragen!
	Draag een veiligheidsbril!		Beschermende kleding dragen!
	Trek direct de stekker uit het stopcontact al het aansluitsnoer  is beschadigd is.		Trek bij onderhoudswerkzaamheden direct de stekker uit het stopcontact.
	Gegevens garanderen geluidsvermogenspeilen L_{WA} in dB		30 cm Snijcirkel
	Aanpassing van de lengte van de telescoopbuis 		90° draaibare greep
	Vergrendeling van de schroefhuls 		Hoekrichting van de draden (op de draadspoel )
30 cm	Snijcirkel (op de beschermkap )		Draairichting van de draad bij lopende motor (op de beschermkap )

	Draairichting van de draden (op de spoelcapsule 10)		Positie voor het losdraaien van de van de spoelcapsule 10 door samenknijpen van de vingers
	Veiligheidsaanwijzingen Handelingsaanwijzingen		Het CE-teken bevestigt dat het product voldoet aan de betreffende EU-richtlijnen.
		Na het uitschakelen van het product blijft de snijvoorziening nog een paar seconden draaien. Houd handen en voeten op een veilige afstand.	
		Zorg er bij het afstellen van de werkstanden voor dat u door de beschermkap 9 tegen de maai-inrichting wordt beschermd.	

ELEKTRISCHE GRASTRIMMER

● **Inleiding**

Hartelijk gefeliciteerd met de aankoop van uw nieuwe product. U heeft voor een hoogwaardig product gekozen. De gebruiksaanwijzing is een deel van het product. Deze bevat belangrijke aanwijzingen voor veiligheid, gebruik en verwijdering. Maakt U zich voor de ingebruikname van het product met alle bedienings- en veiligheidsvoorschriften vertrouwd. Gebruik het product alleen zoals beschreven en voor de aangegeven toepassingsgebieden. Overhandig alle documenten bij doorgifte van het product aan derden.

● **Beoogd gebruik**

- Dit product is bedoeld voor het maaien van gras in tuinen en langs bedranden. Gebruik het product niet voor het maaien van heggen of struiken.
- Elk ander gebruik van of wijzigingen aan het product gelden als niet volgens de voorschriften en kunnen leiden tot gevaren, zoals de dood, levensbedreigend letsel en schade. De fabrikant is niet verantwoordelijk voor schade ontstaan door onjuist gebruik.
- Dit product is bestemd voor de gebruik thuis en overeenkomstig gebruik. Het product is niet geschikt voor commercieel gebruik.

- Het product is bestemd voor gebruik door volwassenen. Jongeren ouder dan 16 jaar mogen het product uitsluitend onder toezicht gebruiken. De exploitant of gebruiker is verantwoordelijk voor ongevallen van andere personen of schade aan hun eigendommen.

● Leveringsomvang

⚠ WAARSCHUWING!

- ▶ Zowel het product als het verpakkingsmateriaal zijn geen kinderspeelgoed! Kinderen mogen niet spelen met de plastic zakken, folie en kleine onderdelen! Er bestaat gevaar voor inslikken en verstikking!

- 1 Elektrische grastrimmer
- 1 Beschermkap (met 2 schroeven)
- 2 Draadspoelen (1× voorgemonteerd)
- 1 Afstandsbeugel (Bloembescherming)
- 1 Hulpgreep
- 1 Gebruiksaanwijzing

● Lijst van onderdelen

Vouw voor het lezen de bladzijden met de afbeeldingen uit en maak uzelf daarna vertrouwd met alle functionaliteit van het product.

(Afb. A)

- 1 Bovenste handgreep
- 2 Aan/uit-schakelaar
- 3 Aansluitsnoer met stekker
- 4 Trekontlasting
- 5 Vergrendeling (voor draaien van het greepdeel)
- 6 Schroefhuls (lengteverstelling van telescoopbuis)
- 7 Telescoopbuis
- 8 Drukknop (neigingshoek van motorkop)
- 9 Beschermkap
- 10 Spoelcapsule
- 11 Afstandsbeugel (Bloembescherming)
- 12 Motorkop
- 13 Greepdeel

14 Moer (greepschroef - extra greep)

15 Hulpgreep

(Afb. B)

16 Kruiskopschroef (beschermkap)

(Afb. C)

17 Greephouder

18 Greepschroef (hulpgreep)

(Afb. D)

19 Ontgrendeling (spoelcapsule)

20 Draadspoel

21 Draadsnijder

22 Draaduitlaatoog

23 Sleuf (draadspoel)

24 Vergrendeltoets (draadspoel)

● Technische gegevens

Elektrische grastrimmer	PRT 550 B6
Nominaal voltage U:	230 V~, 50 Hz
Energieverbruik:	550 W
Onbelast toerental:	10000 min ⁻¹
Beschermingsklasse:	II/□
Beschermingsgraad:	IPX0
Snijcirkel:	300 mm
Draadlengte:	2 × 5 m
Draaddikte:	1,4 mm
Gewicht:	
VDE-versie:	2,0 kg
BS-versie:	2,6 kg

Geluidsemisiewaarden

De gemeten waarden zijn in overeenstemming met EN 50636-2-91 vastgesteld. Het met A gewaardeerde geluidsdrukniveau van het elektrische apparaat bedraagt meestal:

Geluidsdrukniveau L _{pA} :	84,9 dB
Onzekerheid K _{pA} :	3 dB
Geluidsvermogenspeil L _{WA}	
gegarandeerd:	96 dB
gemeten:	93,1 dB
Onzekerheid K _{WA} :	1,89 dB

Trillingsemisiewaarden

Totale trillingswaarden (vectorsom van drie richtingen), vastgesteld volgens EN 50636-2-91:

Hoofdgreep a_{h1} :	8,2 m/s ²
Onzekerheid K:	1,5 m/s ²
Hulpgreep a_{h1} :	3,4 m/s ²
Onzekerheid K:	1,5 m/s ²

WAARSCHUWING!



Draag gehoorbescherming!

TIP

- ▶ De aangegeven totale trillingswaarde en de aangegeven geluidsemisiewaarde zijn met een genormeerde testmethode gemeten en kunnen worden gebruikt om elektrische apparaten met elkaar te vergelijken.
- ▶ De aangegeven totale trillingswaarde en de aangegeven geluidsemisiewaarde kunnen ook voor een voorlopige inschatting van de belasting worden gebruikt.

WAARSCHUWING!

- ▶ De trillings- en geluidsemisies tijdens het feitelijke gebruik van het elektrische apparaat kunnen afwijken van de opgegeven waarden, afhankelijk van de manier waarop het elektrische apparaat wordt gebruikt, met name van het soort werkstuk dat wordt bewerkt.
- ▶ Het is noodzakelijk om veiligheidsmaatregelen ter bescherming van de bedienaar vast te leggen, die zijn gebaseerd op de trillingsbelasting tijdens de daadwerkelijke gebruiksomstandigheden (hierbij moet rekening worden gehouden met alle aspecten van de gebruikscyclus, bijvoorbeeld de tijd waarin het elektrische apparaat is uitgeschakeld en de tijd waarin het apparaat wel is ingeschakeld maar zonder belasting draait).



Algemene veiligheidsaanwijzingen

Algemene veiligheidsaanwijzingen voor elektrische apparaten

WAARSCHUWING!

- ▶ **Lees alle veiligheidsaanwijzingen, tips, afbeeldingen en technische gegevens die met dit elektrische apparaat zijn meegeleverd.** Het zich niet opvolgen van de veiligheidstips en onderstaande aanwijzingen kan elektrische schokken, brand en/of ernstig letsel veroorzaken.

Bewaar alle veiligheidsaanwijzingen en aanwijzingen voor toekomstig gebruik.

Het in de veiligheidsaanwijzingen gebruikte begrip "elektrisch apparaat" heeft betrekking op aan het elektriciteitsnet aangesloten elektrische apparaten (met aansluitsnoer) of op door een accu gevoede elektrische apparaten (zonder aansluitsnoer).

Veiligheid op de werkplek

- 1) **Houd de werkplek schoon en goed verlicht.** Slecht georganiseerde en niet verlichte werkplekken kunnen tot ongevallen leiden.
- 2) **Werk met het elektrische apparaat niet in een omgeving met explosiegevaar door de aanwezigheid van brandbare vloeistoffen, gassen of stof.** Elektrische apparaten veroorzaken vonken, die het stof of de dampen kunnen doen ontbranden.
- 3) **Houd kinderen en andere personen uit de buurt als het elektrische apparaat wordt gebruikt.** Als u wordt afgeleid, kunt u de controle over het elektrische apparaat verliezen.

Elektrische veiligheid

- 1) **De aansluitstekker van het elektrische apparaat moet in het stopcontact passen. De stekker mag op geen enkele manier worden veranderd. Gebruik geen verloopstekkers in combinatie met geaarde elektrische apparaten.** Ongewijzigde stekkers en passende stopcontacten verminderen het risico op elektrische schokken.
- 2) **Voorkom lichamelijk contact met geaarde oppervlakken zoals buizen, verwarmingsapparatuur, fornuizen en koelkasten.** Het risico op elektrische schokken is groter als uw lichaam is geaard.
- 3) **Houd elektrische apparaten uit de buurt van regen of vocht.** Het binnendringen van water in een elektrisch apparaat verhoogt het risico op elektrische schokken.
- 4) **Gebruik het aansluitsnoer niet voor een ander doel, zoals het dragen of ophangen van het elektrische apparaat of om de netstekker uit het stopcontact te trekken. Houd het aansluitsnoer uit de buurt van hitte, olie, scherpe voorwerpen of zich bewegende onderdelen.** Een beschadigd of verward aansluitsnoer verhoogt het risico op elektrische schokken.
- 5) **Als u met een elektrische apparaat buiten werkt, gebruik dan alleen verlengsnoeren die ook geschikt zijn voor gebruik buitenshuis.** Het gebruik van een verlengsnoer geschikt voor werken buitenshuis vermindert het risico op elektrische schokken.
- 6) **Als het gebruik van het elektrische apparaat in een vochtige omgeving niet kan worden vermeden, gebruik dan een aardlekschakelaar.** Gebruik van een aardlekschakelaar vermindert het risico op elektrische schokken.

Persoonlijke veiligheid

- 1) **Wees altijd attent, let op wat u doet en ga met overleg te werk als u met een elektrisch apparaat werkt. Gebruik een elektrisch apparaat niet als u moe bent of onder de invloed van drugs, alcohol of medicijnen verkeert.** Een moment van onoplettendheid bij het gebruik van een elektrisch apparaat kan ernstige verwondingen veroorzaken.
- 2) **Draag persoonlijke veiligheidsuitrusting en altijd een veiligheidsbril.** Het dragen van een persoonlijke veiligheidsuitrusting zoals een stofmasker, antislip-veiligheidsschoenen, een veiligheidshelm of gehoorbescherming, afhankelijk van het type en het gebruik van het elektrische apparaat, vermindert het risico op letsel.
- 3) **Vermijd onbedoeld inschakelen. Zorg ervoor dat het elektrische apparaat is uitgeschakeld voordat u het aansluit op de stroomvoorziening en/of de accu of het optilt of draagt.** Als u bij het dragen van het elektrische apparaat uw vinger op de schakelaar houdt of het elektrische apparaat aansluit op de stroomvoorziening terwijl het al is ingeschakeld, dan kan dit tot ongevallen leiden.
- 4) **Verwijder inzetgereedschap of moersleutels voordat u het elektrische apparaat inschakelt.** Een werktuig of sleutel die zich in een draaiend onderdeel van een elektrisch apparaat bevindt, kan letsel veroorzaken.
- 5) **Vermijd een abnormale lichaamshouding. Zorg ervoor dat u stevig staat en dat u altijd uw evenwicht bewaart.** Op die manier kunt u het elektrische apparaat in onverwachte situaties beter onder controle houden.

- 6) **Draag geschikte kleding. Draag geen wijde kleding of sieraden. Houd haren, kleding en handschoenen uit de buurt van bewegende onderdelen.** Losse kleding, sieraden en lang haar kunnen door bewegende delen worden gegrepen.
- 7) **Als stofzuig- en stofopvangvoorzieningen kunnen worden aangebracht, zorg er dan voor dat deze zijn aangesloten en juist worden gebruikt.** Gebruik van een stofzuiging kan gevaar door stof verminderen.
- 8) **Laat u niet in slaap sussen door een onterecht gevoel van veiligheid en veronachtzaam nooit de veiligheidsregels voor elektrische apparaten, ook niet wanneer u vertrouwd bent met het elektrische apparaat doordat u er vaak mee werkt.** Achteloos te werk gaan kan binnen een fractie van een seconde ernstig letsel veroorzaken.
- 4) **Berg niet-gebruikte elektrische apparaten op buiten het bereik van kinderen. Laat het elektrische apparaat nooit gebruiken door personen die er niet mee vertrouwd zijn of die deze aanwijzingen niet hebben gelezen.** Elektrische apparaten zijn gevaarlijk als ze door onervaren personen worden gebruikt.
- 5) **Onderhoud elektrische apparaten en inzetgereedschap altijd zorgvuldig. Controleer of bewegende delen correct werken en niet klemmen en of er geen onderdelen zijn gebroken of zodanig zijn beschadigd dat ze de werking van het elektrische apparaat nadelig beïnvloeden. Laat beschadigde onderdelen vóór het gebruik van het elektrische apparaat repareren.** Veel ongelukken worden veroorzaakt door slecht onderhouden elektrische apparaten.

Gebruik en behandeling van het elektrische apparaat

- 1) **Belast het elektrische apparaat niet overmatig. Gebruik voor uw werk het daarvoor bestemde elektrische apparaat.** Met een geschikt elektrisch apparaat werkt u beter en veiliger in het aangegeven vermogensbereik.
- 2) **Gebruik een elektrisch apparaat nooit als de aan/uit-schakelaar ervan defect is.** Een elektrisch apparaat dat niet meer kan worden in- of uitgeschakeld, is gevaarlijk en moet worden gerepareerd.
- 3) **Trek de netstekker uit het stopcontact en/of verwijder de uitneembare accu, voordat u het apparaat instelt, inzetgereedschap wisselt of het elektrische apparaat opbergt.** Deze voorzorgsmaatregelen voorkomen dat het elektrische apparaat onbedoeld wordt gestart.
- 6) **Houd snijwerktuigen scherp en schoon.** Met zorg onderhouden snijwerktuigen lopen minder vaak vast en zijn gemakkelijker te sturen als de snijvlakken scherp zijn.
- 7) **Gebruik elektrische apparaten, accessoires, inzetgereedschap, etc. zoals in deze aanwijzingen is aangegeven. Houd daarbij rekening met de arbeidsomstandigheden en de werkzaamheden die moeten worden verricht.** Gebruik van elektrische apparaten voor andere dan de bestemde doeleinden kan gevaarlijke situaties veroorzaken.
- 8) **Zorg ervoor dat de handgrepen en greepvlakken droog, schoon en olie- en vetvrij blijven.** Gladde grepen en greepvlakken maken veilige bediening en controle van het elektrische apparaat in onvoorziene omstandigheden onmogelijk.

Service

- 1) **Laat uw elektrische apparaat alleen door gekwalificeerde vakmensen en uitsluitend met originele reserveonderdelen repareren.** Daarmee wordt verzekerd dat de veiligheid van het elektrische apparaat behouden blijft.

Aanvullende veiligheidsaanwijzingen Training

- Dit product mag niet worden gebruikt door kinderen. Kinderen moeten onder toezicht staan om er zeker van te zijn dat ze niet met het product spelen. Reiniging en onderhoud mogen niet door kinderen worden uitgevoerd.
- Het product mag niet worden gebruikt door personen met verminderde lichamelijke, zintuiglijke of geestelijke vermogens of personen met onvoldoende kennis of ervaring.
- Laat nooit kinderen of personen het product gebruiken die niet bekend zijn met de genoemde instructies.
- Lokale voorschriften kunnen een leeftijdsgrens voor de gebruiker bepalen.
- De exploitant of gebruiker is verantwoordelijk voor ongevallen van andere personen of schade aan hun eigendommen.
- Lees de instructies zorgvuldig. Maak uzelf vertrouwd met de steldelen en het correcte gebruik van de machine.
- Het product mag niet worden gebruikt op hoogten van meer dan 2000 m.

Vorbereitung

- Controleer het product voor gebruik op beschadigde, ontbrekende of incorrect aangebrachte beschermrichtingen of delen van de maai-inrichting.
- Controleer het product voor de ingebruikname en na stoten op tekenen van slijtage of beschadigingen en laat de noodzakelijke reparaties uitvoeren.

- Gebruik uitsluitend gecertificeerde verlengsnoeren (H05VVH2-F), die max. 75 m lang en voor gebruik buiten bedoeld zijn. Rol het verlengsnoer voor gebruik altijd geheel van de kabeltrommel af. Controleer het verlengsnoer op beschadiging en veroudering.
- Sluit geen beschadigd snoer op de stroomvoorziening aan. Raak geen beschadigde snoeren aan, voordat deze van de stroomvoorziening zijn ontkoppeld, omdat u spanningsgeleidende delen kunt aanraken.
- Controleer voor het gebruik de aansluit- en verlengsnoeren op tekenen van beschadiging of veroudering. Als de kabel tijdens het gebruik beschadigd raakt, ontkoppel deze direct van het stroomnet. **RAAK DE KABEL NIET AAN, VOORDAT DEZE IS LOSGEKOPPELD VAN DE STROOMVOORZIENING.** Gebruik het product niet als de kabel beschadigd of versleten zijn.
- Om het aansluitsnoer uit het stopcontact te trekken, moet u altijd aan de stekker trekken, nooit aan het aansluitsnoer.
- Als het netaansluitsnoer is beschadigd, moet dit worden vervangen door de fabrikant, zijn klantenservice hiervan of een vergelijkbaar gekwalificeerd persoon, om gevaar te voorkomen.

Gebruik

WAARSCHUWING!

- ▶ Raak bewegende, gevaarlijke onderdelen niet aan voordat het product van de stroomvoorziening is gescheiden en de bewegende, gevaarlijke onderdelen volledig tot stilstand zijn gekomen.
- Houd het aansluit- en verlengsnoer uit de buurt van de maai-inrichting, om schade aan de kabels te vermijden, die tot contact met **spanningsgeleidende delen** kunnen leiden.

- Draag oogbescherming, stevige schoenen en een lange broek tijdens het gebruik van het product.
- Gebruik het product niet onder slechte weersomstandigheden, vooral niet in geval van bliksemgevaar.
- Er bestaat risico op snijletsel aan handen en voeten.
- Stop het gebruik van het product wanneer mensen, in het specifiek kinderen of huisdieren in de buurt zijn.
- Gebruik het product alleen bij daglicht of bij goed kunstlicht.
- Houd handen en voeten altijd uit de buurt van de maai-inrichting, in het specifiek wanneer u de motor inschakelt.
- Vervang nooit de niet-metalen maai-inrichting door een metalen maai-inrichting.
- Gebruik het product nooit met beschadigde of ontbrekende bescherminrichting resp. afdekkingen of met beschadigd of versleten snoer.
- Vermijd een abnormale lichaamshouding. Zorg voor een veilige ondergrond om altijd het evenwicht te bewaren wanneer u op hellingen werkt.
- Ga langzaam te werk. Loop niet met het product in uw hand.
- Schakel het product direct uit bij het optreden van een ongeval of een storing tijdens het gebruik. Zorg voor de juiste zorg bij letsel of roep medische hulp in. Raadpleeg het hoofdstuk "Probleemoplossing" of neem contact op met onze klantenservice om storingen te verhelpen.
- Houd het verlengsnoer uit de buurt van bewegende, gevaarlijke delen om beschadigingen aan snoeren te vermijden, die tot het aanraken van actieve delen kunnen leiden.
- Als het aansluitsnoer tijdens het gebruik beschadigd of verward raakt, schakelt u het product direct uit en trekt u de stekker eruit om het product van de stroomvoorziening te ontkoppelen.
- Gebruik een aardlekschakelaar met een activeringsstroom van niet meer dan 30 mA.
- Gebruik geen accessoires die niet door Parkside worden aanbevolen. Dit kan elektrische schokken, brand of letsel veroorzaken.
- Ontkoppel het product altijd van de stroomvoorziening (d.w.z. de stekker van het stroomnet ontkoppelen),
 - Als het product niet onder toezicht staat;
 - Voordat u blokkeringen verwijdert;
 - Voordat u het product controleert, reinigt of gebruikt;
 - Nadat u een vreemd voorwerp hebt gevonden;
 - Indien het product ongewoon sterk begint te trillen.
- Indien het product ongewoon sterk begint te trillen, is een directe controle vereist.
 - Zoek naar tekenen van beschadigingen.
 - Voer de noodzakelijke reparaties aan beschadigde delen uit.
 - Zoek naar losse delen en haal deze aan.
- Let er altijd op dat de ventilatieopeningen vrij blijven van vreemde voorwerpen.

Onderhoud en opslag

- Ontkoppel het product van de stroomvoorziening (d.w.z. de stekker van het stroomnet ontkoppelen), voordat u onderhouds- of reinigingswerkzaamheden uitvoert.
- Gebruik alleen de door de fabrikant aangeboden en aanbevolen vervangende onderdelen en accessoires.
- Controleer en onderhoud het product regelmatig. Laat het product alleen repareren door een geautoriseerd servicecentrum.
- Bewaar het product als u het niet gebruikt op een droge, stofvrije plaats buiten het bereik van kinderen.
- Let er op dat de ventilatieopeningen vrij blijven van verontreinigingen.

Vermindering van trillingen en geluid

Beperk de gebruikstijd, gebruik trillings- en geluidsarme werkwijzen en draag een persoonlijke veiligheidsuitrusting om de effecten van trillingen en geluid te verminderen.

De volgende maatregelen helpen om de risico's van trillingen en geluid te verminderen:

- Gebruik het product alleen zoals beoogd en zoals beschreven in deze aanwijzingen.
- Zorg ervoor dat het product in onberispelijke staat verkeert en uitstekend is onderhouden.
- Gebruik het juiste inzetgereedschap voor dit product en zorg ervoor dat dit in een goede staat verkeert.
- Houd het product stevig vast aan de handgrepen/greepvlakken.
- Onderhoud het product zoals aangegeven in de gebruiksaanwijzingen en zorg voor voldoende smering (als dat van toepassing is).
- Organiseer uw werkplan zodanig dat het gebruik van producten die hevig trillen, over een langere tijdsduur is verdeeld.

Wat te doen in noodgevallen

Maak u aan de hand van deze gebruiksaanwijzing vertrouwd met het gebruik van dit product. Prent de veiligheidsaanwijzingen in uw geheugen en neem ze onvoorwaardelijk in acht. Dit helpt om risico's en gevaar te vermijden.

- Zorg ervoor dat u bij het gebruiken van dit product altijd alert bent zodat u gevaren vroegtijdig herkent en ernaar kunt handelen. Snel ingrijpen kan ernstig letsel en materiële schade voorkomen.
- Schakel het product direct uit als het slecht functioneert en ontkoppel het van het elektriciteitsnet. Laat het product daarna door een gekwalificeerde vakman controleren en, indien nodig, repareren voordat u het weer in gebruik neemt.

Overige risico's

- Ook als u het product bedient zoals dat hoort, bestaan er nog altijd risico's. De volgende gevaren kunnen zich voordoen in verband met de bouwwijze en de uitvoering:
 - Snijwonden;
 - Gehoorverlies, als u zonder gehoorbescherming werkt;
 - Effecten op de gezondheid als gevolg van hand- en armtrillingen als het product gedurende langere tijd wordt gebruikt of als het niet juist wordt gebruikt en onderhouden.

TIP

- ▶ Dit product genereert tijdens het gebruik een elektromagnetisch veld! Dit veld kan onder bepaalde omstandigheden actieve of passieve medische implantaten beïnvloeden! Om het gevaar voor ernstig of dodelijk letsel te verminderen, bevelen wij personen met medische implantaten aan om hun arts en de fabrikant van het medische implantaat te raadplegen alvorens het product te bedienen!

● Voor het eerste gebruik

● Product uitpakken

1. Haal het product uit zijn verpakking en verwijder al het verpakkingsmateriaal en beschermfolie.
2. Controleer of alle onderdelen aanwezig zijn en of de beschrijving van het meegeleverde volledig is (zie "Leveringsomvang").
3. Controleer of het product en alle onderdelen in goede staat zijn. Mocht u een beschadiging of een defect vaststellen, gebruik het product dan niet, maar ga te werk zoals beschreven in het hoofdstuk "Garantie".

● Installatie

Beschermkap (afb. B)

1. Plaats de beschermkap **9** op de motorkop **12**.
2. Bevestig de beschermkap **9** met 2 kruiskopschroeven **16**.

Afstandsbeugel

1. Trek de afstandsbeugel **11** uit elkaar.
2. Steek beide open uiteinden van de afstandsbeugel **11** in de zijdelingse opnamen op de onderste motorkop **12**.
3. De afstandsbeugel **11** vergrendelt in 2 posities.

Hulpgreep (afb. C)

1. Draai de voorgemonteerde moer **14** en de greepschroef **18** van de hulpgreep **15** los en verwijder deze.
2. Trek de uiteinden van de hulpgreep **15** uit elkaar en schuif deze over de greephouder **17**.
3. Schroef de hulpgreep **15** met de greepschroef **18** en de moer **14** vast.

● Bediening

⚠️ VOORZICHTIG! Gevaar voor letsel!

- ▶ Gebruik het product niet zonder beschermkap **9**.
- ▶ Draag geschikte kleding evenals oog- en gehoorbescherming.
- ▶ Vergewis u er voor elk gebruik van dat het product geen andere voorwerpen aanraakt.
- ▶ Vergrendel de aan/uit-schakelaar **2** niet. Na het loslaten van een aan/uit-schakelaar moet de motor zijn uitgeschakeld. Als de aan/uit-schakelaar beschadigd is, mag u het product niet verder gebruiken.

TIP

- ▶ Neem de lokale voorschriften met betrekking tot geluidsbescherming in acht.

● In-/uitschakelen

⚠️ VOORZICHTIG! Risico op letsel en materiële schade!

- ▶ Zorg voor een stevige ondergrond en houd het product stevig vast met beide handen en uit de buurt van uw lichaam.
- ▶ Let er vóór het inschakelen op dat het product geen voorwerpen raakt.
- ▶ De draadspool **20** beweegt nog enige tijd nadat het product is uitgeschakeld. Laat de draadspool volledig tot rust komen.
- ▶ Houd handen en voeten op een veilige afstand draadspool **20**.

TIP

- ▶ De snijdraad is bij levering aan de uiteinden van de transportbeveiliging geknoopt. De dubbeldraadsautomaat reguleert bij de eerste inschakeling de maaibreedte en de geknoopte uiteinden worden automatisch op de draadsnijder **21** afgesneden.
- ▶ Het product kan niet in continu bedrijf worden geschakeld.
- ▶ Verwijder regelmatig grasresten uit de draadspool **20**, zodat het maaieffect niet wordt aangetast.

(Afb. E)

1. Vorm uit de uiteinden van het verlengsnoer een lus. Voer de lus door de opening op de bovenste handgreep **1** en hang deze in de trekontlasting **4**.
2. Sluit het product aan op de stroomvoorziening.

3. Let erop dat het product zich in een veilige positie bevindt en houd het met beide handen op zijn plaats. Plaats de spoelcapsule **10** niet op de grond.
4. **Inschakelen:** Houd de aan/uit-schakelaar **2** ingedrukt.
5. **Uitschakelen:** Laat de aan/uit-schakelaar **2** los.

● Instellingen

(Afb. F)

Hulpgreep verstellen

U kunt de hulpgreep **15** in verschillende standen zetten. Stel de hulpgreep zo af dat de spoelcapsule **10** in de werkstand iets naar voren wordt gekanteld.

- ① Draai de moer **14** los en verstel de hulpgreep **15** in de gewenste positie. Draai de moer weer vast.

Hoogte verstellen

Met de telescoopbuis **7** kunt u het product aanpassen aan uw eigen lengte.

- ② Maak de schroefhuls **6** los door in de richting **A** te draaien. Stel de telescoopbuis **7** op de gewenste lengte in. Schroef de schroefhuls vast door in de richting **B** te draaien.

Maaihoek verstellen

Als de maaihoek wordt gewijzigd, kunt u zelfs op ontoegankelijke plaatsen het gras trimmen, bijvoorbeeld onder banken en wandrichels.

- ③ Druk op de drukknop **8** op het motorhuis en kantel de telescoopbuis **7**. Er zijn 6 posities mogelijk.

Greepdeel verstellen

Het greepdeel **13** kan 90° worden gedraaid.

- ④ Schuif de vergrendeling **5** naar boven en draai het greepdeel **13**, totdat deze in de gewenste positie vastklikt.

Afstandsbeugel

(bloemenbescherming) verstellen

De afstandsbeugel **11** houdt planten en stengels die niet mogen worden gesneden uit de buurt van de maai-inrichting.

- ⑤ Schuif de afstandsbeugel **11** naar voren. Als de afstandsbeugel niet nodig is, schuift deze in de parkeerpositie terug.

Snijdraad verlengen

TIP

- ▶ Controleer de snijdraad regelmatig op beschadigingen. Zorg ervoor dat de snijdraad de door de draadsnijder **21** voorgeschreven lengte heeft.

- Het product is voorzien van een dubbeldraadsautomaat.
- De draden verlengen automatisch elke keer bij het inschakelen. De automatische draadverlenging werkt alleen goed als de draadspoel **20** is gestopt voordat u het product weer inschakelt.
- Als de draden in eerste instantie langer zijn dan de snijcirkel, worden ze automatisch tot de juiste lengte verkort door de draadsnijder **21** (afb. D).
- Als geen draadeinden zichtbaar zijn:** Vervang de draadspoel **20** (zie "Draadspoel vervangen".)
- Draadlengte handmatig instellen:**
 - Ontkoppel het product van de stroomvoorziening.
 - Druk de vergrendeltoets **24** in, laat deze weer los en trek het draadeinde er een stuk uit. Herhaal dit proces zo vaak, totdat de draadeinden iets boven de draadsnijder **21** uitsteken.

● Tips voor het werken met het product

⚠ WAARSCHUWING! Gevaar voor letsel!

- ▶ Maai geen vochtig of nat gras.

⚠ WAARSCHUWING! Gevaar voor letsel!

- ▶ Voordat u het product inschakelt, moet u controleren of de draadspoel [20] niet in contact komt met stenen, vuil of andere vreemde voorwerpen.
- ▶ Schakel het product in voordat u het gras nadert dat u wilt maaien.
- ▶ Overbelast het product niet tijdens het gebruik.
- ▶ Vermijd contact met obstakels (stenen, muren, omheiningen, enz.). De draadspoel [20] raakt anders snel versleten.
- ▶ Vermijd het gebruik van het product bij slecht weer, vooral bij bliksemgevaar.
- ▶ Selecteer voor de hulpgreep [15] geen positie, die te dicht bij de bovenste handgreep [1] ligt. Anders kunt u het product niet correct controleren.

● **Gras maaien**



- Maai het gras door het product naar rechts en links te draaien.
- Maai langzaam en houd het product bij het maaien met de snijkruis parallel tot de grond.
- Maai lang gras van boven naar beneden in lagen.

Instellingen voor gastrimmen

- Greepdeel [13]: 0° (afb. F ④)
- Maaihoek: 90° (afb. F ③)
- Afstandsbeugel [11] naar behoefte: in parkeerpositie/uitgeklapt (afb. F ⑤)

● **Gazonranden trimmen**

(Afb. G)

⚠ VOORZICHTIG! Gevaar voor letsel!









- ▶ Houd het product tijdens de werkzaamheden zo dat de beschermkap [9] u tegen de maairichting beschermt.

Instellingen voor het trimmen van gazonranden

Om de randen van het gazon te trimmen, beweegt u het product langzaam langs de randen van het gazon.

- Greepdeel [13]: 90° (afb. F ④)
- Maaihoek: 90° (afb. F ③)
- Afstandsbeugel [11] in parkeerstand

● Probleemoplossing

Probleem	Mogelijke oorzaak	Behandeling
Het product start niet.	De aan/uit-schakelaar  is defect.	Neem contact op met onze klantenservice om het product te laten repareren.
	De motor is defect.	
Het product werkt met onderbrekingen.	Er is een intern los contact.	
	De aan/uit-schakelaar  is defect.	
Het product maakt sterke trillingen en harde geluiden.	De maai-inrichting is vuil.	Maak de maai-inrichting schoon (zie "Reiniging").
	De motor is defect.	Neem contact op met onze klantenservice om het product te laten repareren.
Het maairesultaat is slecht.	De draadspool  heeft niet genoeg snijdraad.	Verleng de draadspool eventueel (zie "Snijdraad verlengen").
		Vervang de draadspool  (zie "Draadspool vervangen").
	Snijdraad wordt niet of slechts aan één kant uit de draadspool  gevoerd.	<ol style="list-style-type: none"> 1. Verwijder de draadspool . 2. Draai de snijdraad naar buiten door de draaduitlatogen . 3. Monteer de draadspool  weer.

● Reiniging en onderhoud

WAARSCHUWING! Gevaar voor letsel!



Schakel het product altijd uit, ontkoppel het van de stroomvoorziening en laat het afkoelen, voordat u inspectie-, onderhouds- of reinigingswerkzaamheden uitvoert.

WAARSCHUWING! Gevaar voor letsel!

- ▶ Verwondingsgevaar door bewegende, gevaarlijke onderdelen!

VOORZICHTIG!

- ▶ Alle onderhouds- en reparatiewerkzaamheden, die niet zijn vermeld in deze handleiding: Wend u tot een geautoriseerd servicecentrum of een vergelijkbaar gekwalificeerde persoon om het product te laten controleren en repareren. Gebruik uitsluitend originele onderdelen.

TIP

- ▶ Voer de volgende reinigings- en onderhoudswerkzaamheden regelmatig uit. Dit garandeert een lang en betrouwbaar gebruik.

● Reiniging

⚠️ **WAARSCHUWING! Kans op elektrische schokken!**

- ▶ Spuit het product niet af met water en dompel het niet in water.

⚠️ **WAARSCHUWING! Gevaar voor letsel!**

- ▶ Wees voorzichtig met de draadsnijder [21]. De draadsnijder kan ernstige snijwonden veroorzaken.

TIP

- ▶ Gebruik geen reinigings- of oplosmiddelen. Daarmee kunt u het product onherstelbaar beschadigen.

- Houd de ventilatieopeningen, de motorbehuizing en de grepen van het product schoon. Gebruik daarvoor een vochtige doek of borstel.
- Maak na elke maaibewerking de beschermkap [9] en de maa-inrichting vrij van gras en grond.

● Onderhoud

- Controleer het product voor elk gebruik op duidelijke defecten, zoals losse, versleten of beschadigde onderdelen.
- Controleer afdekkingen en veiligheidsvoorzieningen op beschadigingen en juiste bevestiging. Vervang deze eventueel.

● Draadspoel vervangen

(Afb. D)

TIP

- ▶ De juiste wikkelrichting van de draadspoel [20] wordt aangegeven in de spoelcapsule [10] en op de draadspoel zelf.

TIP

- ▶ Controleer de draadsnijder [21]. Gebruik het product nooit zonder draadsnijder of met een defecte draadsnijder. Als de draadsnijder beschadigd is, moet u contact opnemen met onze klantenservice.
- ▶ U kunt ook in de bouwmarkt algemeen verkrijgbare draden gebruiken om lege draadspoelen opnieuw te gebruiken. (zie "Technische gegevens"). De wikkelrichting is op de draadspoel [20] afgebeeld.

1. Verwijder de stekker.
2. Open de spoelcapsule [10] door tegelijkertijd de beide ontgrendelingen [19] aan de spoelcapsule in te drukken.
3. Verwijder het deksel van de spoelcapsule [10] en haal de draadspoel [20] eruit.
4. Druk de uiteinden van de nieuwe spoel uit de sleuven [23].
5. Steek de nieuwe draadspoel in de spoelcapsule [10]. De kant van de draadspoel, waarop de wikkelrichting van de draad door de pijl is aangegeven, moet na het aanbrengen zichtbaar zijn.
6. Steek de twee uiteinden van de schroefdraad door de tegenoverliggende draaduitlaatogen [22].
7. Plaats het deksel weer op de spoelcapsule [10]. Zorg ervoor dat de ontgrendelingen [19] op het deksel precies in de uitsparingen op de spoelcapsule passen. De ontgrendelingen klikken hoorbaar vast.
8. Trek aan de uiteinden van de draad en druk herhaaldelijk op de vergrendeltoets [24] totdat de uiteinden van de draad ongeveer 1 cm boven de draadsnijder [21] uitsteken.

● Transport

- Draag het uitgeschakelde product met een hand op de bovenste handgreep [1] en de andere hand aan de hulpgreep [15].

- Richt de maai-eenheid in de richting van de grond. Zo voorkomt u dat u bij het transport in contact komt met de maar-inrichting.

● Reserveonderdelen/ accessoires

- Compatibele reserveonderdelen voor dit product kunt u kopen op www.Optimex-Shop.com. Houd voor de bestelling het bestelnummer gereed. Bestellingen kunnen alleen online worden opgegeven en verwerkt. Als u niet zeker weet, waar u het product kunt kopen, neem dan contact op met onze klantenservice.

Stand	Beschrijving	Bestelnummer
20	Draadspoel	944625501

● Opbergen

- Bewaar het product op een droge plaats en buiten het bereik van kinderen.
- Leg het product niet op de beschermkap . Hang het product aan de bovenste handgreep  op, om te voorkomen dat de beschermkap andere voorwerpen raakt. Het gevaar bestaat dat de beschermkap vervormt, wat kan leiden tot veranderingen in afmetingen en veiligheidskenmerken.

● Afvoer

De verpakking bestaat uit milieuvriendelijke grondstoffen die u via de plaatselijke recyclingcontainers kunt afvoeren.



Neem de aanduiding van de verpakkingsmaterialen voor de afvalscheiding in acht. Deze zijn gemarkeerd met de afkortingen (a) en een cijfers (b) met de volgende betekenis: 1-7: kunststoffen/20-22: papier en vezelplaten/80-98: composietmaterialen.

Product:



Informatie over de mogelijkheden om het uitgediende product na gebruik te verwijderen, verstrekt uw gemeentelijke overheid.



Gooi het afgedankte product omwille van het milieu niet weg via het huisvuil, maar geef het af bij het daarvoor bestemde depot of het gemeentelijke milieupark. Over afgifteplaatsen en hun openingstijden kunt u zich bij uw aangewezen instantie informeren.

● Garantie

Het product is volgens strenge kwaliteitsrichtlijnen geproduceerd en voor levering zorgvuldig getest. In geval van materiaal- of fabricageschade hebt u wettelijke rechten jegens de verkoper van het product. Uw wettelijke rechten worden op geen enkele wijze door de hieronder genoemde garantie beperkt.

De garantie voor dit product bedraagt 3 jaar vanaf de dag van aankoop. De garantieperiode start op de dag van aankoop. Bewaar de originele koopbon op een veilige plek, omdat dit document nodig is als bewijs van aankoop.

Alle schade of gebreken die reeds op het tijdstip van aankoop voorhanden zijn, moeten direct na het uitpakken van het product worden gemeld.

Mocht het product binnen 3 jaar na de dag van aankoop een materiaal- of fabricagefout vertonen, zullen wij het - naar onze keuze - gratis voor u repareren of vervangen. De garantietijd wordt door een toegekende garantieclaim niet verlengd. Dat geldt ook voor vervangen en gerepareerde onderdelen.

Deze garantie komt te vervallen als het product beschadigd wordt of niet correct gebruikt of onderhouden wordt.

De garantie dekt materiaal- en fabricagefouten. Deze garantie dekt geen productonderdelen die aan normale slijtage blootstaan, en daardoor als slijtende onderdelen gelden (bijvoorbeeld batterijen, accu's, slangen, kleurpatronen), noch schade aan breekbare onderdelen, zoals schakelaars of glazen onderdelen.

● Afwikkeling in geval van garantie

Om een snelle afhandeling van uw reclamatie te waarborgen dient u de volgende instructies in acht te nemen:

Houd bij alle vragen alstublieft de kassabon en het artikelnummer (IAN 446255_2307) als bewijs van aankoop bij de hand.

Het artikelnummer vindt u op de typeplaat, ingegraveerd, op het titelblad van uw handleiding (linksonder) of als sticker op de achter- of onderzijde.

Wanneer er storingen in de werking of andere gebreken optreden, dient u eerst telefonisch of per e-mail contact met de onderstaande service-afdeling op te nemen.

Een als defect geregistreerd product kunt u dan samen met uw aankoopbewijs (kassabon) en vermelding van de concrete schade alsmede het tijdstip van optreden voor u franco aan het u meegeedeelde servicepunt verzenden.

● Service

(NL)

Service Nederland

Tel.: 08000225537

E-Mail: owim@lidl.nl

(BE)

Service België

Tel.: 080071011

Tel.: 80023970 (Luxemburg)

E-Mail: owim@lidl.be



● EU-Conformiteitsverklaring

EU-CONFORMITEITSVERKLARING (446255_2307)

IAN: 446255_2307
Productidentificatie: "PARKSIDE" Elektrische grastrimmer
Modelnummer: HG10988

Het hierboven beschreven voorwerp is in overeenstemming de desbetreffende harmonisatiewetgeving van de Unie:

Richtlijn 2006/42/EG
Richtlijn 2000/14/EG
Richtlijn 2014/30/EU
Richtlijn 2011/65/EU met alle bijbehorende wijzigingen

Vermelding van de toegepaste relevante geharmoniseerde normen of van de overige technische specificaties waarop de conformiteitsverklaring betrekking heeft:

Nr. / Onderdelen
Richtlijn 2006/42/EG
EN 60335-1:2012/A15:2021
EN 50636-2-91:2014
EN 62233:2008
Richtlijn 2014/30/EU
EN IEC 55014-1:2021
EN IEC 55014-2:2021
EN IEC 61000-3-2:2019/A1:2021
EN 61000-3-3:2013/A2:2021

Het hierboven beschreven voorwerp van de verklaring is in overeenstemming met Richtlijn 2011/65/EU van het Europees Parlement en de Raad van 8 juni 2011 betreffende beperking van het gebruik van bepaalde gevaarlijke stoffen in elektrische en elektronische apparatuur:

Nr. / Onderdelen
EN IEC 63000:2018

Conformiteitsbeoordelingsprocedure / naam & adres van de aangemelde instantie waar nodig: Annex VI, TÜV SÜD Industrie Service GmbH (NB 0036), Westendstraße 199, 80686 München, Germany

Gemeten geluidsvermogeniveau op een apparaat dat representatief is voor dit type: 93.1 dB(A)

Gegarandeerd geluidsvermogeniveau voor dit apparaat: 96 dB(A)

Houder van de technische documentatie: OWIM GmbH & Co.KG

Ondertekend voor en namens:

OWIM GmbH & Co. KG, Stiftsbergstraße 1, 74167 Neckarsulm, Duitsland

Deze verklaring van overeenstemming wordt onder de uitsluitende verantwoordelijkheid van de fabrikant verstrekt.

Vertaling van de originele verklaring van overeenkomst

Neckarsulm
Plaats

15.09.2023
Datum







ppa. Stefan Haensel
Procuratiehouder

ppa. Jens Buchheim
Procuratiehouder

Liste der verwendeten Piktogramme/Symbole	Seite	58
Einleitung	Seite	59
Bestimmungsgemäße Verwendung	Seite	59
Lieferumfang	Seite	60
Liste der Teile	Seite	60
Technische Daten	Seite	60
Allgemeine Sicherheitshinweise	Seite	61
Vor der ersten Verwendung	Seite	67
Produkt auspacken	Seite	67
Montage	Seite	67
Bedienung	Seite	67
Ein-/ausschalten	Seite	67
Einstellungen	Seite	68
Arbeitshinweise	Seite	69
Gras schneiden	Seite	69
Rasenkanten trimmen	Seite	70
Fehlerbehebung	Seite	70
Reinigung und Wartung	Seite	70
Reinigung	Seite	71
Wartung	Seite	71
Fadenspule auswechseln	Seite	71
Transport	Seite	72
Ersatzteile/Zubehör	Seite	72
Lagerung	Seite	72
Entsorgung	Seite	72
Garantie	Seite	72
Abwicklung im Garantiefall	Seite	73
Service	Seite	73
EU-Konformitätserklärung	Seite	74

Liste der verwendeten Piktogramme/Symbole

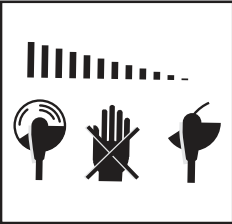
	Lesen Sie die Bedienungsanleitung.		Halten Sie unbeteiligte Personen fern.
	WARNUNG! – Bezeichnet eine Gefahr mit mittlerem Risikograd, die, wenn sie nicht vermieden wird, den Tod oder eine schwere Verletzung zur Folge haben kann (z. B. Stromschlagrisiko)		Schalten Sie das Produkt immer aus, trennen Sie es von der Stromversorgung und lassen Sie es abkühlen, bevor Sie Inspektions-, Wartungs- oder Reinigungsarbeiten durchführen.
	VORSICHT! – Bezeichnet eine Gefahr mit niedrigem Risikograd, die, wenn sie nicht vermieden wird, eine leichte bis mäßige Verletzung zur Folge haben kann (z. B. Verbrühungsgefahr)		Setzen Sie das Produkt keiner Feuchtigkeit aus. Arbeiten Sie nicht bei Regen und schneiden Sie kein nasses Gras.
	Schutzklasse II (Doppelisolierung)		Wechselstrom/-spannung
	Gehörschutz tragen!		Rutschfestes, schützendes Schuhwerk tragen!
	Schutzbrille tragen!		Schutzkleidung tragen!
	Ziehen Sie sofort den Netzstecker aus der Steckdose, wenn die Anschlussleitung  beschädigt ist.		Ziehen Sie bei Wartungsarbeiten immer den Netzstecker aus der Steckdose.
	Angabe des garantierten Schallleistungspegels L_{WA} in dB		Schnittkreis
	Anpassung der Länge des Teleskoprohrs 		Um 90° drehbarer Griff
	Arretierung der Schraubhülse 		Wickelrichtung des Fadens (auf der Fadenspule 
30 cm	Schnittkreis (auf der Schutzabdeckung 		Drehrichtung des Fadens bei laufendem Motor (auf der Schutzabdeckung 

	Drehrichtung des Fadens (auf der Spulenkapsel 10)		Position zum Lösen der Spulenkapsel 10 durch Zusammenknäfen der Finger
	Sicherheitshinweise Handlungsanweisungen		Das CE-Zeichen bestätigt Konformität mit den für das Produkt zutreffenden EU-Richtlinien.
		Nach dem Ausschalten des Produkts dreht sich die Schneideinrichtung noch für einige Sekunden. Halten Sie Hände und Füße in sicherem Abstand.	
		Achten Sie beim Einstellen der Arbeitspositionen darauf, dass Sie durch die Schutzabdeckung 9 vor der Schneideinrichtung geschützt sind.	

ELEKTRO-RASENTRIMMER

● **Einleitung**

Wir beglückwünschen Sie zum Kauf Ihres neuen Produkts. Sie haben sich damit für ein hochwertiges Produkt entschieden. Die Bedienungsanleitung ist Teil dieses Produkts. Sie enthält wichtige Hinweise für Sicherheit, Gebrauch und Entsorgung. Machen Sie sich vor der Benutzung des Produkts mit allen Bedien- und Sicherheitshinweisen vertraut. Benutzen Sie das Produkt nur wie beschrieben und für die angegebenen Einsatzbereiche. Händigen Sie alle Unterlagen bei Weitergabe des Produkts an Dritte mit aus.

● **Bestimmungsgemäße Verwendung**

- Dieses Produkt ist zum Schneiden von Gras in Gärten und entlang von Beeträndern bestimmt. Verwenden Sie das Produkt nicht zum Schneiden von Hecken oder Sträuchern.
- Jede andere Verwendung oder Veränderung des Produkts gilt als nicht bestimmungsgemäß und kann zu Gefahren wie Tod, lebensbedrohlichen Verletzungen und Schäden führen. Der Hersteller haftet nicht für Schäden, die durch unsachgemäßen Gebrauch entstehen.
- Dieses Produkt ist für den heimischen Gebrauch und ähnliche Anwendungen bestimmt. Das Produkt ist nicht für den gewerblichen Einsatz geeignet.

- Das Produkt ist für den Gebrauch durch Erwachsene bestimmt. Jugendliche über 16 Jahren dürfen das Produkt nur unter Aufsicht verwenden. Der Betreiber oder Benutzer ist für Unfälle oder Schäden an anderen Personen oder deren Eigentum verantwortlich.

● Lieferumfang

⚠️ WARNUNG!

- ▶ Das Produkt und die Verpackungsmaterialien sind kein Kinderspielzeug! Kinder dürfen nicht mit Kunststoffbeuteln, Folien und Kleinteilen spielen! Es besteht Verschluckungs- und Erstickungsgefahr!

- 1 Elektro-Rasentrimmer
- 1 Schutzabdeckung (mit 2 Schrauben)
- 2 Fadenspulen (1 × vormontiert)
- 1 Distanzbügel (Blumenschutz)
- 1 Zusatzgriff
- 1 Bedienungsanleitung

● Liste der Teile

Schlagen Sie vor dem Lesen die Seiten mit den Abbildungen auf und machen Sie sich mit allen Funktionen des Produkts vertraut.

(Abb. A)

- 1 Oberer Handgriff
- 2 Ein-/Aus-Schalter
- 3 Anschlussleitung mit Netzstecker
- 4 Zugentlastung
- 5 Riegel (zum Drehen des Griffteils)
- 6 Schraubhülse (Längenverstellung des Teleskoprohrs)
- 7 Teleskoprohr
- 8 Druckknopf (Neigungswinkel des Motorkopfs)
- 9 Schutzabdeckung
- 10 Spulenkapsel
- 11 Distanzbügel (Blumenschutz)
- 12 Motorkopf
- 13 Griffteil
- 14 Mutter (Griffschraube - Zusatzgriff)
- 15 Zusatzgriff

(Abb. B)

- 16 Kreuzschlitzschraube (Schutzabdeckung)

(Abb. C)

- 17 Griffaufnahme
- 18 Griffschraube (Zusatzgriff)

(Abb. D)

- 19 Entriegelung (Spulenkapsel)
- 20 Fadenspule
- 21 Fadenschneider
- 22 Fadenauslass-Öse
- 23 Schlitz (Fadenspule)
- 24 Arretierknopf (Fadenspule)

● Technische Daten

Elektro-Rasentrimmer	PRT 550 B6
Nenningangsspannung U:	230 V~, 50 Hz
Leistungsaufnahme:	550 W
Leerlaufdrehzahl:	10 000 min ⁻¹
Schutzklasse:	II/□
Schutzart:	IPX0
Schnittkreis:	300 mm
Fadenlänge:	2 × 5 m
Fadenstärke:	1,4 mm
Gewicht:	
VDE-Version:	2,0 kg
BS-Version:	2,6 kg

Geräuschemissionswerte

Die gemessenen Werte wurden in Übereinstimmung mit EN 50636-2-91 ermittelt. Der A-bewertete Geräuschpegel des Elektrowerkzeugs beträgt typischerweise:

Schalldruckpegel L _{pA} :	84,9 dB
Unsicherheit K _{pA} :	3 dB
Schallleistungspegel L _{WA}	
garantiert:	96 dB
gemessen:	93,1 dB
Unsicherheit K _{WA} :	1,89 dB

Schwingungsemissionswerte

Schwingungsgesamtwerte (Vektorsumme dreier Richtungen), ermittelt entsprechend EN 50636-2-91:

Hauptgriff a_h :	8,2 m/s ²
Unsicherheit K:	1,5 m/s ²
Zusatzgriff a_{h1} :	3,4 m/s ²
Unsicherheit K:	1,5 m/s ²

WARNUNG!



Gehörschutz tragen!

HINWEIS

- ▶ Der angegebene Schwingungsgesamtwert und der angegebene Geräuschemissionswert sind nach einem genormten Prüfverfahren gemessen worden und können zum Vergleich eines Elektrowerkzeugs mit einem anderen verwendet werden.
- ▶ Der angegebene Schwingungsgesamtwert und der angegebene Geräuschemissionswert können auch zu einer vorläufigen Einschätzung der Belastung verwendet werden.

WARNUNG!

- ▶ Die Schwingungs- und Geräuschemissionen können während der tatsächlichen Benutzung des Elektrowerkzeugs von den Angabewerten abweichen, abhängig von der Art und Weise, in der das Elektrowerkzeug verwendet wird, insbesondere, welche Art von Werkstück bearbeitet wird.

WARNUNG!

- ▶ Es ist notwendig, Sicherheitsmaßnahmen zum Schutz des Bedieners festzulegen, die auf einer Abschätzung der Schwingungsbelastung während der tatsächlichen Benutzungsbedingungen beruhen (hierbei sind alle Anteile des Betriebszyklus zu berücksichtigen, beispielsweise Zeiten, in denen das Elektrowerkzeug abgeschaltet ist, und solche, in denen es zwar eingeschaltet ist, aber ohne Belastung läuft).



Allgemeine Sicherheitshinweise

Allgemeine Sicherheitshinweise für Elektrowerkzeuge

WARNUNG!

- ▶ **Lesen Sie alle Sicherheitshinweise, Anweisungen, Bilderungen und technischen Daten, mit denen dieses Elektrowerkzeug versehen ist.** Versäumnisse bei der Einhaltung der nachfolgenden Anweisungen können elektrischen Schlag, Brand und/oder schwere Verletzungen verursachen.

Bewahren Sie alle Sicherheitshinweise und Anweisungen für die Zukunft auf.

Der in den Sicherheitshinweisen verwendete Begriff „Elektrowerkzeug“ bezieht sich auf netzbetriebene Elektrowerkzeuge (mit Netzleitung) oder auf akkubetriebene Elektrowerkzeuge (ohne Netzleitung).

Arbeitsplatzsicherheit

- 1) **Halten Sie Ihren Arbeitsbereich sauber und gut beleuchtet.** Unordnung oder unbeleuchtete Arbeitsbereiche können zu Unfällen führen.

- 2) **Arbeiten Sie mit dem Elektrowerkzeug nicht in explosionsgefährdeter Umgebung, in der sich brennbare Flüssigkeiten, Gase oder Stäube befinden.** Elektrowerkzeuge erzeugen Funken, die den Staub oder die Dämpfe entzünden können.
- 3) **Halten Sie Kinder und andere Personen während der Benutzung des Elektrowerkzeugs fern.** Bei Ablenkung können Sie die Kontrolle über das Elektrowerkzeug verlieren.

Elektrische Sicherheit

- 1) **Der Anschlussstecker des Elektrowerkzeuges muss in die Steckdose passen. Der Stecker darf in keiner Weise verändert werden. Verwenden Sie keine Adapterstecker gemeinsam mit schutzgeerdeten Elektrowerkzeugen.** Unveränderte Stecker und passende Steckdosen verringern das Risiko eines elektrischen Schlages.
- 2) **Vermeiden Sie Körperkontakt mit geerdeten Oberflächen wie von Rohren, Heizungen, Herden und Kühlschränken.** Es besteht ein erhöhtes Risiko durch elektrischen Schlag, wenn Ihr Körper geerdet ist.
- 3) **Halten Sie Elektrowerkzeuge von Regen oder Nässe fern.** Das Eindringen von Wasser in ein Elektrowerkzeug erhöht das Risiko eines elektrischen Schlages.
- 4) **Zweckentfremden Sie die Anschlussleitung nicht, um das Elektrowerkzeug zu tragen, aufzuhängen oder um den Stecker aus der Steckdose zu ziehen. Halten Sie die Anschlussleitung fern von Hitze, Öl, scharfen Kanten oder sich bewegenden Geräteteilen.** Beschädigte oder verwickelte Anschlussleitungen erhöhen das Risiko eines elektrischen Schlages.

- 5) **Wenn Sie mit einem Elektrowerkzeug im Freien arbeiten, verwenden Sie nur Verlängerungskabel, die auch für den Außenbereich geeignet sind.** Die Anwendung eines für den Außenbereich geeigneten Verlängerungskabels verringert das Risiko eines elektrischen Schlages.
- 6) **Wenn der Betrieb des Elektrowerkzeugs in feuchter Umgebung nicht vermeidbar ist, verwenden Sie einen Fehlerstromschutzschalter.** Der Einsatz eines Fehlerstromschutzschalters vermindert das Risiko eines elektrischen Schlages.

Sicherheit von Personen

- 1) **Seien Sie aufmerksam, achten Sie darauf, was Sie tun, und gehen Sie mit Vernunft an die Arbeit mit einem Elektrowerkzeug. Benutzen Sie kein Elektrowerkzeug, wenn Sie müde sind oder unter dem Einfluss von Drogen, Alkohol oder Medikamenten stehen.** Ein Moment der Unachtsamkeit beim Gebrauch des Elektrowerkzeuges kann zu ernsthaften Verletzungen führen.
- 2) **Tragen Sie persönliche Schutzausrüstung und immer eine Schutzbrille.** Das Tragen persönlicher Schutzausrüstung, wie Staubmaske, rutschfeste Sicherheitsschuhe, Schutzhelm oder Gehörschutz, je nach Art und Einsatz des Elektrowerkzeuges, verringert das Risiko von Verletzungen.
- 3) **Vermeiden Sie eine unbeabsichtigte Inbetriebnahme. Vergewissern Sie sich, dass das Elektrowerkzeug ausgeschaltet ist, bevor Sie es an die Stromversorgung und/oder den Akku anschließen, es aufnehmen oder tragen.** Wenn Sie beim Tragen des Elektrowerkzeuges den Finger am Schalter haben oder das Elektrowerkzeug eingeschaltet an die Stromversorgung anschließen, kann dies zu Unfällen führen.

- 4) **Entfernen Sie Einstellwerkzeuge oder Schraubenschlüssel, bevor Sie das Elektrowerkzeug einschalten.** Ein Werkzeug oder Schlüssel, der sich in einem drehenden Teil des Elektrowerkzeugs befindet, kann zu Verletzungen führen.
- 5) **Vermeiden Sie eine abnormale Körperhaltung. Sorgen Sie für einen sicheren Stand und halten Sie jederzeit das Gleichgewicht.** Dadurch können Sie das Elektrowerkzeug in unerwarteten Situationen besser kontrollieren.
- 6) **Tragen Sie geeignete Kleidung. Tragen Sie keine weite Kleidung oder Schmuck. Halten Sie Haare, Kleidung und Handschuhe fern von sich bewegenden Teilen.** Lockere Kleidung, Schmuck oder lange Haare können von sich bewegenden Teilen erfasst werden.
- 7) **Wenn Staubabsaug- und -auffangeinrichtungen montiert werden können, vergewissern Sie sich, dass diese angeschlossen sind und richtig verwendet werden.** Die Verwendung einer Staubabsaugung kann Gefährdungen durch Staub verringern.
- 8) **Wiegen Sie sich nicht in falscher Sicherheit und setzen Sie sich nicht über die Sicherheitsregeln für Elektrowerkzeuge hinweg, auch wenn Sie nach vielfachem Gebrauch mit dem Elektrowerkzeug vertraut sind.** Achtloses Handeln kann binnen Sekundenbruchteilen zu schweren Verletzungen führen.
- 2) **Benutzen Sie kein Elektrowerkzeug, dessen Schalter defekt ist.** Ein Elektrowerkzeug, das sich nicht mehr ein- oder ausschalten lässt, ist gefährlich und muss repariert werden.
- 3) **Ziehen Sie den Stecker aus der Steckdose und/oder entfernen Sie einen abnehmbaren Akku, bevor Sie Geräteeinstellungen vornehmen, Einsatzwerkzeugteile wechseln oder das Elektrowerkzeug weglegen.** Diese Vorsichtsmaßnahme verhindert den unbeabsichtigten Start des Elektrowerkzeugs.
- 4) **Bewahren Sie unbenutzte Elektrowerkzeuge außerhalb der Reichweite von Kindern auf. Lassen Sie Personen das Elektrowerkzeug nicht benutzen, die mit diesem nicht vertraut sind oder diese Anweisungen nicht gelesen haben.** Elektrowerkzeuge sind gefährlich, wenn sie von unerfahrenen Personen benutzt werden.
- 5) **Pflegen Sie Elektrowerkzeuge und Einsatzwerkzeug mit Sorgfalt. Kontrollieren Sie, ob bewegliche Teile einwandfrei funktionieren und nicht klemmen, ob Teile gebrochen oder so beschädigt sind, dass die Funktion des Elektrowerkzeuges beeinträchtigt ist. Lassen Sie beschädigte Teile vor dem Einsatz des Elektrowerkzeuges reparieren.** Viele Unfälle haben ihre Ursache in schlecht gewarteten Elektrowerkzeugen.
- 6) **Halten Sie Schneidwerkzeuge scharf und sauber.** Sorgfältig gepflegte Schneidwerkzeuge mit scharfen Schneidkanten verklemmen sich weniger und sind leichter zu führen.

Verwendung und Behandlung des Elektrowerkzeugs

- 1) **Überlasten Sie das Elektrowerkzeug nicht. Verwenden Sie für Ihre Arbeit das dafür bestimmte Elektrowerkzeug.** Mit dem passenden Elektrowerkzeug arbeiten Sie besser und sicherer im angegebenen Leistungsbereich.

7) **Verwenden Sie Elektrowerkzeug, Zubehör, Einsatzwerkzeuge usw. entsprechend diesen Anweisungen. Berücksichtigen Sie dabei die Arbeitsbedingungen und die auszuführende Tätigkeit.**

Der Gebrauch von Elektrowerkzeugen für andere als die vorgesehenen Anwendungen kann zu gefährlichen Situationen führen.

8) **Halten Sie Griffe und Griffflächen trocken, sauber und frei von Öl und Fett.** Rutschige Griffe und Griffflächen erlauben keine sichere Bedienung und Kontrolle des Elektrowerkzeugs in unvorhergesehenen Situationen.

Service

1) **Lassen Sie Ihr Elektrowerkzeug nur von qualifiziertem Fachpersonal und nur mit Original-Ersatzteilen reparieren.** Damit wird sichergestellt, dass die Sicherheit des Elektrowerkzeugs erhalten bleibt.

Zusätzliche Sicherheitshinweise

Schulung

- Dieses Produkt darf nicht von Kindern benutzt werden. Kinder müssen beaufsichtigt werden, damit sie nicht mit dem Produkt spielen. Reinigung und Wartung darf nicht von Kindern durchgeführt werden.
- Das Produkt darf nicht von Personen mit verminderten physischen, sensorischen oder geistigen Fähigkeiten oder Personen mit unzureichendem Wissen oder Erfahrung benutzt werden.
- Erlauben Sie nie, dass Kinder oder Personen, die mit den genannten Anweisungen nicht vertraut sind, das Produkt benutzen.
- Lokale Vorschriften können eine Altersbeschränkung für den Anwender festlegen.
- Der Betreiber oder Benutzer ist für Unfälle oder Schäden an anderen Personen oder deren Eigentum verantwortlich.

- Lesen Sie die Anweisungen aufmerksam. Machen Sie sich mit den Stellteilen und der sachgemäßen Verwendung der Maschine vertraut.
- Das Produkt darf nicht in Höhenlagen über 2000 m verwendet werden.

Vorbereitung

- Überprüfen Sie das Produkt vor der Benutzung auf beschädigte, fehlende oder falsch angebrachte Schutzeinrichtungen oder Teile der Schneideinrichtung.
- Prüfen Sie das Produkt vor der Inbetriebnahme und nach jeglichen Stößen auf Anzeichen von Verschleiß oder Beschädigung und lassen Sie notwendige Reparaturen durchführen.
- Verwenden Sie ausschließlich zertifizierte Verlängerungsleitungen (H05VVH2-F), die max. 75 m lang und für den Außenbereich konzipiert sind. Rollen Sie die Verlängerungsleitung vor Gebrauch stets ganz von der Kabeltrommel ab. Prüfen Sie die Verlängerungsleitung auf Beschädigung und Alterung.
- Schließen Sie kein beschädigtes Kabel an die Stromversorgung an. Berühren Sie kein beschädigtes Kabel, bevor es von der Stromversorgung getrennt wurde, da Sie spannungsführende Teile berühren können.
- Überprüfen Sie vor der Benutzung die Anschluss- und Verlängerungsleitung auf Anzeichen von Beschädigung oder Alterung. Wird die Leitung während des Gebrauchs beschädigt, trennen Sie sie unverzüglich vom Netz. **BERÜHREN SIE DIE LEITUNG NICHT, BEVOR SIE VOM NETZ GETRENNT IST.** Verwenden Sie das Produkt nicht, wenn die Leitung beschädigt oder verschlissen ist.
- Um die Anschlussleitung aus der Steckdose zu ziehen, sollten Sie immer am Netzstecker ziehen, nie an der Anschlussleitung.
- Wenn die Netzanschlussleitung beschädigt wird, muss sie durch den Hersteller oder seinen Kundendienst oder eine ähnlich qualifizierte Person ersetzt werden, um Gefährdungen zu vermeiden.

Betrieb

WARNUNG!

- ▶ Berühren Sie keine sich bewegenden, gefährlichen Teile, bevor das Produkt von der Stromversorgung getrennt wurde und die beweglichen, gefährlichen Teile vollständig zum Stillstand gekommen sind.
- Halten Sie die Anschluss- und Verlängerungsleitung von der Schneideinrichtung fern, um Schäden an den Leitungen zu vermeiden, die zu einem Kontakt mit **spannungsführenden Teilen** führen können.
- Tragen Sie einen Augenschutz, festes Schuhwerk und eine lange Hose über den gesamten Zeitraum der Benutzung des Produkts.
- Die Verwendung des Produkts unter Schlechtwetterbedingungen, insbesondere bei Blitzrisiko, ist zu vermeiden.
- Es besteht ein Risiko von Schnittverletzungen an Händen und Füßen.
- Unterbrechen Sie den Gebrauch des Produkts, wenn Personen, insbesondere Kinder, oder Haustiere in der Nähe sind.
- Benutzen Sie das Produkt nur bei Tageslicht oder guter künstlicher Beleuchtung.
- Halten Sie immer Hände und Füße von der Schneideinrichtung fern, insbesondere wenn Sie den Motor einschalten.
- Ersetzen Sie niemals die nichtmetallische Schneideinrichtung durch eine metallische Schneideinrichtung.
- Verwenden Sie das Produkt niemals mit beschädigter oder fehlender Schutzeinrichtung bzw. Abdeckungen oder mit beschädigtem oder abgenutztem Kabel.
- Vermeiden Sie eine abnormale Körperhaltung. Sorgen Sie für einen sicheren Stand, um jederzeit das Gleichgewicht beim Arbeiten an Hängen halten zu können.
- Gehen Sie langsam vor. Laufen Sie nicht mit dem Produkt in der Hand.
- Schalten Sie das Produkt sofort aus bei Auftreten eines Unfalles oder einer Störung während des Betriebs. Versorgen Sie Verletzungen sachgemäß oder suchen Sie einen Arzt auf. Lesen Sie zur Beseitigung von Störungen das Kapitel „Fehlerbehebung“ oder kontaktieren Sie unseren Kundenservice.
- Halten Sie die Verlängerungsleitung von beweglichen, gefährlichen Teilen fern, um Beschädigungen an Leitungen zu vermeiden, welche zum Berühren aktiver Teile führen können.
- Wenn die Anschlussleitung während der Anwendung beschädigt oder verwickelt wird, schalten Sie das Produkt sofort aus und ziehen Sie den Netzstecker, um das Produkt von der Stromversorgung zu trennen.
- Verwenden Sie einen Fehlerstromschutzschalter mit einem Auslösestrom von nicht mehr als 30 mA.
- Verwenden Sie kein Zubehör, welches nicht von Parkside empfohlen wurde. Dies kann zu einem elektrischen Schlag oder Brand führen.
- Trennen Sie das Produkt immer von der Stromversorgung (d. h. den Stecker vom Stromnetz trennen),
 - wenn das Produkt unbeaufsichtigt ist;
 - bevor Sie Blockierungen entfernen;
 - bevor Sie das Produkt überprüfen, reinigen oder verwenden;
 - nachdem Sie einen Fremdkörper getroffen haben;
 - falls das Produkt anfängt, ungewöhnlich stark zu vibrieren.
- Falls das Produkt anfängt, ungewöhnlich stark zu vibrieren, ist eine sofortige Überprüfung erforderlich.
 - Suchen Sie nach Anzeichen von Beschädigungen.
 - Nehmen Sie notwendige Reparaturen an beschädigten Teilen vor.
 - Suchen Sie nach losen Teilen und ziehen Sie diese fest.

- Achten Sie stets darauf, dass die Lüftungsöffnungen frei von Fremdkörpern bleiben.

Instandhaltung und Aufbewahrung

- Trennen Sie das Produkt von der Stromversorgung (d. h. den Stecker vom Stromnetz trennen), bevor Sie Wartungs- oder Reinigungsarbeiten durchführen.
- Verwenden Sie nur die vom Hersteller erhältlichen und empfohlenen Ersatz- und Zubehörteile.
- Überprüfen und warten Sie das Produkt regelmäßig. Lassen Sie das Produkt nur in einer Vertragswerkstatt reparieren.
- Wenn Sie das Produkt nicht verwenden, bewahren Sie es außerhalb der Reichweite von Kindern auf.
- Achten Sie darauf, dass die Lüftungsöffnungen frei von Verschmutzungen sind.

Vibrations- und Geräuschminderung

Begrenzen Sie die Benutzungszeit, verwenden Sie vibrations- und geräuscharme Betriebsarten und tragen Sie persönliche Schutzausrüstung, um Vibrations- und Geräuschauswirkungen zu reduzieren.

Die folgenden Maßnahmen helfen, vibrations- und geräuschbedingte Risiken zu mindern:

- Verwenden Sie das Produkt nur gemäß seinem bestimmungsgemäßen Gebrauch und wie in diesen Anweisungen beschrieben.
- Stellen Sie sicher, dass das Produkt einwandfrei und gut gewartet ist.
- Verwenden Sie die richtigen Einsatzwerkzeuge für dieses Produkt und stellen Sie sicher, dass diese einwandfrei sind.
- Halten Sie das Produkt sicher an den Handgriffen/Griffflächen fest.
- Warten Sie das Produkt entsprechend den Anweisungen und sorgen Sie für ausreichende Schmierung (wenn anwendbar).

- Planen Sie Ihren Arbeitsablauf so, dass die Verwendung von Produkten mit hohem Vibrationswert auf einen längeren Zeitraum verteilt ist.

Verhalten im Notfall

Machen Sie sich anhand dieser Bedienungsanleitung mit der Benutzung dieses Produkts vertraut. Prägen Sie sich die Sicherheitshinweise ein und halten Sie sich unbedingt daran. Dies hilft, Risiken und Gefahren zu vermeiden.

- Seien Sie bei der Nutzung dieses Produkts immer aufmerksam, damit Sie Gefahren frühzeitig erkennen und handeln können. Rasches Einschreiten kann schwere Verletzungen und Sachschäden vermeiden.
- Schalten Sie das Produkt bei Fehlfunktionen umgehend aus und trennen Sie es von der Stromversorgung. Lassen Sie das Produkt von einer qualifizierten Fachkraft überprüfen und gegebenenfalls instandsetzen, bevor Sie es wieder in Betrieb nehmen.

Restrisiken

- Auch wenn Sie dieses Produkt vorschriftsmäßig bedienen, bleiben immer Restrisiken bestehen. Folgende Gefahren können im Zusammenhang mit der Bauweise und Ausführung auftreten:
 - Schnittverletzungen;
 - Hörverlust, wenn Sie ohne Gehörschutz arbeiten;
 - Gesundheitsschäden, die aus Hand-Arm-Schwingungen resultieren, falls das Produkt über einen längeren Zeitraum verwendet wird oder nicht ordnungsgemäß geführt und gewartet wird.

HINWEIS

- Dieses Produkt erzeugt während des Betriebs ein elektromagnetisches Feld! Dieses Feld kann unter bestimmten Umständen aktive oder passive medizinische Implantate beeinträchtigen! Um die Gefahr von ernsthaften oder tödlichen Verletzungen zu verringern, empfehlen wir Personen mit medizinischen Implantaten, ihren Arzt und den Hersteller vom medizinischen Implantat zu konsultieren, bevor das Produkt bedient wird!

● Vor der ersten Verwendung

● Produkt auspacken

1. Entnehmen Sie das Produkt aus der Verpackung und entfernen Sie sämtliche Verpackungsmaterialien und Schutzfolien.
2. Prüfen Sie, ob alle Teile vorhanden sind und ob der beschriebene Lieferumfang vollständig ist (siehe „Lieferumfang“).
3. Überprüfen Sie, ob sich das Produkt und sämtliche Teile in gutem Zustand befinden. Sollten Sie eine Beschädigung oder einen Defekt feststellen, verwenden Sie das Produkt nicht, sondern verfahren Sie wie im Kapitel „Garantie“ beschrieben.

● Montage

Schutzabdeckung (Abb. B)

1. Setzen Sie die Schutzabdeckung [9] auf den Motorkopf [12] auf.
2. Befestigen Sie die Schutzabdeckung [9] mit 2 Kreuzschlitzschrauben [16].

Distanzbügel

1. Ziehen Sie den Distanzbügel [11] auseinander.
2. Setzen Sie die beiden offenen Enden des Distanzbügels [11] in die seitlichen Aufnahmen am unteren Motorkopf [12] ein.
3. Der Distanzbügel [11] rastet in 2 Positionen ein.

Zusatzgriff (Abb. C)

1. Lösen und entfernen Sie die vormontierte Mutter [14] und Griffschraube [18] des Zusatzgriffs [15].
2. Ziehen Sie die Enden des Zusatzgriffs [15] auseinander und schieben Sie diese über die Griffaufnahme [17].
3. Schrauben Sie den Zusatzgriff [15] mit der Griffschraube [18] und Mutter [14] an.

● Bedienung

⚠ VORSICHT! Verletzungsrisiko!

- Verwenden Sie das Produkt nicht ohne Schutzabdeckung [9].
- Tragen Sie geeignete Kleidung sowie Augen- und Gehörschutz.
- Vergewissern Sie sich vor jeder Benutzung, dass das Produkt funktionstüchtig ist.
- Arretieren Sie nicht den Ein-/Aus-Schalter [2]. Nach Loslassen des Ein-/Aus-Schalters muss der Motor ausgeschaltet sein. Sollte der Ein-/Aus-Schalter beschädigt sein, verwenden Sie das Produkt nicht weiter.

HINWEIS

- Beachten Sie örtliche Vorschriften in Bezug auf Lärmschutz.

● Ein-/ausschalten

⚠ VORSICHT! Risiko von Verletzungen und Sachbeschädigung!

- Achten Sie auf einen sicheren Stand und halten Sie das Produkt mit beiden Händen und mit Abstand vom eigenen Körper gut fest.
- Achten Sie vor dem Einschalten darauf, dass das Produkt keine Gegenstände berührt.

⚠ VORSICHT! Risiko von Verletzungen und Sachbeschädigung!

- ▶ Nach dem Ausschalten des Produkts dreht sich die Fadenspule **20** noch einige Zeit weiter. Lassen Sie die Fadenspule vollständig zur Ruhe kommen.
- ▶ Halten Sie Hände und Füße in sicherem Abstand zur Fadenspule **20**.

HINWEIS

- ▶ Der Schneidfaden ist bei Auslieferung an den Enden zur Transportsicherung verknötet. Die Doppelfaden-Vollautomatik reguliert beim ersten Einschalten die Schnittbreite und die verknöteten Enden werden automatisch am Fadenschneider **21** abgeschnitten.
- ▶ Das Produkt kann nicht in den Dauerbetrieb geschaltet werden.
- ▶ Befreien Sie die Fadenspule **20** regelmäßig von Grasresten, damit der Schneideffekt nicht beeinträchtigt ist.

(Abb. E)

1. Formen Sie aus dem Ende der Verlängerungsleitung eine Schlaufe. Führen Sie die Schlaufe durch die Öffnung am oberen Handgriff **1** und hängen Sie sie in die Zugentlastung **4** ein.
2. Schließen Sie das Produkt an die Stromversorgung an.
3. Achten Sie auf einen sicheren Stand und halten Sie das Produkt mit beiden Händen gut fest. Setzen Sie die Spulenkapsel **10** nicht auf den Boden auf.
4. **Einschalten:** Halten Sie den Ein-/Aus-Schalter **2** gedrückt.
5. **Ausschalten:** Lassen Sie den Ein-/Aus-Schalter **2** los.

● **Einstellungen**

(Abb. F)

Zusatzgriff verstellen

Sie können den Zusatzgriff **15** in verschiedene Positionen bringen. Stellen Sie den Zusatzgriff so ein, dass die Spulenkapsel **10** in der Arbeitshaltung leicht nach vorne geneigt ist.

- ① Lösen Sie die Mutter **14** und verstellen Sie den Zusatzgriff **15** in die gewünschte Position. Ziehen Sie die Mutter wieder fest.

Höhe verstellen

Das Teleskoprohr **7** erlaubt es Ihnen, das Produkt auf Ihre individuelle Größe einzustellen.

- ② Lösen Sie die Schraubhülse **6** durch Drehung in Richtung **↺**. Bringen Sie das Teleskoprohr **7** auf die gewünschte Länge. Schrauben Sie die Schraubhülse fest durch Drehung in Richtung **↻**.

Schnittwinkel verstellen

Mit verändertem Schnittwinkel können Sie auch an unzugänglichen Stellen den Rasen trimmen, z. B. unter Bänken und Wandvorsprüngen.

- ③ Drücken Sie den Druckknopf **8** am Motorgehäuse und neigen Sie das Teleskoprohr **7**. Es sind 6 Stellungen möglich.

Griffteil verstellen

Das Griffteil **13** lässt sich um 90° drehen.

- ④ Schieben Sie den Riegel **5** nach oben und drehen Sie das Griffteil **13**, bis es in der gewünschten Position einrastet.

Distanzbügel (Blumenschutz) verstellen

Der Distanzbügel **11** hält nicht zu schneidende Pflanzen und Stämme von der Schneideinrichtung fern.

- ⑤ Schieben Sie den Distanzbügel **11** nach vorne. Wenn der Distanzbügel nicht benötigt wird, schieben Sie ihn in die Parkposition zurück.

Schneidfaden verlängern

HINWEIS

- ▶ Kontrollieren Sie den Schneidfaden regelmäßig auf Beschädigung. Stellen Sie sicher, dass der Schneidfaden die durch den Fadenschneider **21** vorgegebene Länge aufweist.
- Das Produkt ist mit einer Doppelfaden-Vollautomatik ausgerüstet.
- Die Fäden verlängern sich automatisch bei jedem Einschaltvorgang. Damit die Fadenverlängerungs-Automatik korrekt funktioniert, muss die Fadenspule **20** zum Stillstand gekommen sein, bevor Sie das Produkt erneut einschalten.
- Sollten die Fäden anfangs länger als der Schnittkreis sein, werden sie durch den Fadenschneider **21** automatisch auf die richtige Länge gekürzt (Abb. D).
- **Wenn keine Fadenenden sichtbar sind:** Ersetzen Sie die Fadenspule **20** (siehe „Fadenspule ersetzen“.)
- **Fadenlänge manuell einstellen:**
 - Trennen Sie das Produkt von der Stromversorgung.
 - Drücken Sie den Arretierknopf **24**, lassen Sie ihn wieder los und ziehen Sie die Fadenenden ein Stück heraus. Wiederholen Sie diesen Vorgang so oft, bis die Fadenenden etwas über den Fadenschneider **21** herausstehen.

● Arbeitshinweise

⚠️ WARNUNG! Verletzungsrisiko!

- ▶ Schneiden Sie kein feuchtes oder nasses Gras.
- ▶ Vergewissern Sie sich vor dem Einschalten des Produkts, dass die Fadenspule **20** nicht mit Steinen, Geröll oder anderen Fremdkörpern in Berührung ist.
- ▶ Schalten Sie das Produkt ein, bevor Sie sich dem zu schneidenden Gras nähern.

⚠️ WARNUNG! Verletzungsrisiko!

- ▶ Überlasten Sie das Produkt nicht während des Betriebs.
- ▶ Vermeiden Sie die Berührung von Hindernissen (Steine, Mauern, Lattenzäune usw.). Die Fadenspule **20** nutzt sich ansonsten schnell ab.
- ▶ Vermeiden Sie die Verwendung des Produkts bei schlechtem Wetter, besonders bei Blitzgefahr.
- ▶ Wählen Sie für den Zusatzgriff **15** keine Stellung, die zu nah am oberen Handgriff **1** anliegt. Anderenfalls können Sie das Produkt nicht ordnungsgemäß kontrollieren.

● Gras schneiden



- Schneiden Sie das Gras, indem Sie das Produkt nach rechts und links schwenken.
- Schneiden Sie langsam und halten Sie beim Schneiden das Produkt mit dem Schnittkreis parallel zum Boden.
- Schneiden Sie langes Gras schichtweise von oben nach unten.

Einstellungen für das Rasentrimmen

- Griffteil **13**: 0° (Abb. F ④)
- Schnittwinkel: 90° (Abb. F ③)
- Distanzbügel **11** nach Bedarf: in Parkposition/ausgeklappt (Abb. F ⑤)

● Rasenkanten trimmen



(Abb. G)

⚠ VORSICHT! Verletzungsrisiko!









- ▶ Halten Sie das Produkt während der Arbeit so, dass die Schutzabdeckung  Sie vor der Schneideinrichtung schützt.

Einstellungen für das Trimmen der Rasenkanten

Zum Trimmen von Rasenkanten führen Sie das Produkt langsam an den Rasenkanten entlang.

- Griffteil : 90° (Abb. F ④)
- Schnittwinkel: 90° (Abb. F ③)
- Distanzbügel  in Parkposition

● Fehlerbehebung

Problem	Mögliche Ursache	Handlung
Das Produkt startet nicht.	Der Ein-/Aus-Schalter  ist defekt.	Kontaktieren Sie unseren Kundenservice, um das Produkt reparieren zu lassen.
	Der Motor ist defekt.	
Das Produkt arbeitet mit Unterbrechungen.	Interner Wackelkontakt.	
	Der Ein-/Aus-Schalter  ist defekt.	
Das Produkt macht starke Vibrationen und starke Geräusche.	Die Schneideinrichtung ist verschmutzt.	Reinigen Sie die Schneideinrichtung (siehe „Reinigung“).
	Der Motor ist defekt.	Kontaktieren Sie unseren Kundenservice, um das Produkt reparieren zu lassen.
Das Schneidergebnis ist schlecht.	Die Fadenspule  hat nicht genügend Schneidfaden.	Verlängern Sie ggf. den Schneidfaden (siehe „Schneidfaden verlängern“).
		Wechseln Sie die Fadenspule  aus (siehe „Fadenspule auswechseln“).
	Schneidfäden sind nicht oder nur einseitig aus der Fadenspule  geführt.	<ol style="list-style-type: none"> Entnehmen Sie die Fadenspule . Fädeln Sie den Schneidfaden durch die Fadenauslass-Ösen  nach außen. Montieren Sie die Fadenspule  wieder.

● Reinigung und Wartung

⚠ WARNUNG! Verletzungsrisiko!



Schalten Sie das Produkt immer aus, trennen Sie es von der Stromversorgung und lassen Sie es abkühlen, bevor Sie Inspektions-, Wartungs- oder Reinigungsarbeiten durchführen.

⚠ WARNUNG! Verletzungsrisiko!

- ▶ Verletzungsrisiko durch bewegliche, gefährliche Teile!

⚠ VORSICHT!

- ▶ Alle Wartungs- und Reparaturarbeiten, die nicht in dieser Anleitung beschrieben sind: Wenden Sie sich an ein autorisiertes Servicezentrum oder eine ähnlich qualifizierte Person, um das Produkt zu überprüfen oder zu reparieren. Verwenden Sie nur Originalteile.

HINWEIS

- ▶ Führen Sie folgende Reinigungs- und Wartungsarbeiten regelmäßig durch. Dadurch ist eine lange und zuverlässige Nutzung gewährleistet.

● **Reinigung**

⚠ WARNUNG! Stromschlagrisiko!

- ▶ Spritzen Sie das Produkt nicht mit Wasser ab und tauchen Sie es nicht in Wasser ein.

⚠ WARNUNG! Verletzungsrisiko!

- ▶ Seien Sie vorsichtig mit dem Fadenschneider **[21]**. Der Fadenschneider kann schwere Schnittwunden verursachen.

HINWEIS

- ▶ Verwenden Sie keine Reinigungs- bzw. Lösungsmittel. Sie könnten das Produkt damit irreparabel beschädigen.

- Halten Sie Lüftungsschlitze, Motorgehäuse und Griffe des Produkts sauber. Verwenden Sie dazu ein feuchtes Tuch oder eine Bürste.
- Befreien Sie nach jedem Schneidevorgang die Schutzabdeckung **[9]** und die Schneideinrichtung von Gras und Erde.

● **Wartung**

- Kontrollieren Sie das Produkt vor jedem Gebrauch auf offensichtliche Mängel wie lose, abgenutzte oder beschädigte Teile.

- Überprüfen Sie Abdeckungen und Schutzeinrichtungen auf Beschädigungen und korrekten Sitz. Tauschen Sie diese gegebenenfalls aus.

● **Fadenspule auswechseln (Abb. D)**

HINWEIS

- ▶ Die korrekte Wickelrichtung der Fadenspule **[20]** ist in der Spulenkapsel **[10]** und auf der Fadenspule selbst angegeben.
- ▶ Kontrollieren Sie den Fadenschneider **[21]**. Verwenden Sie das Produkt niemals ohne Fadenschneider oder mit defektem Fadenschneider. Wenn der Fadenschneider beschädigt ist, wenden Sie sich an unseren Kundenservice.
- ▶ Sie können auch im Baumarkt erhältliche, handelsübliche Fäden verwenden, um leere Fadenspulen wiederzuverwenden. (siehe „Technische Daten“). Die Wickelrichtung ist auf der Fadenspule **[20]** abgebildet.

1. Ziehen Sie den Netzstecker.
2. Öffnen Sie die Spulenkapsel **[10]**, indem Sie gleichzeitig die beiden Entriegelungen **[19]** an der Spulenkapsel drücken.
3. Nehmen Sie den Deckel der Spulenkapsel **[10]** ab und nehmen Sie die Fadenspule **[20]** heraus.
4. Drücken Sie die Fadenenden der neuen Spule aus den Schlitzen **[23]** heraus.
5. Setzen Sie die neue Fadenspule in die Spulenkapsel **[10]** ein. Die Seite der Fadenspule, auf der die Wickelrichtung des Fadens durch Pfeile angegeben ist, muss nach dem Einsetzen sichtbar sein.
6. Stecken Sie die beiden Fadenenden durch die sich gegenüberliegenden Fadenauslass-Ösen **[22]**.

7. Setzen Sie den Deckel wieder auf die Spulenkapsel **10** auf. Achten Sie darauf, dass die Entriegelungen **19** am Deckel dabei genau in die Aussparungen an der Spulenkapsel passen. Die Entriegelungen rasten dann hörbar ein.
8. Ziehen Sie an den Fadenenden und drücken Sie wiederholt den Arretierknopf **24**, bis die Fadenenden ca. 1 cm über den Fadenschneider **21** herausstehen.

● Transport

- Tragen Sie das ausgeschaltete Produkt mit einer Hand am oberen Handgriff **1** und der anderen Hand am Zusatzgriff **15**.
- Richten Sie die Schneideeinheit Richtung Boden. So vermeiden Sie, beim Transport in Berührung mit der Schneideeinheit zu kommen.

● Ersatzteile/Zubehör

- Kompatible Ersatzteile für dieses Produkt können Sie unter www.Optimex-Shop.com erwerben. Halten Sie für Ihre Bestellung die Bestellnummer bereit. Bestellungen können nur online aufgegeben und bearbeitet werden. Wenn Sie nicht sicher sind, wo Sie kompatible Teile kaufen können, wenden Sie sich an unseren Kundenservice.

Position	Beschreibung	Bestellnummer
20	Fadenspule	944625501

● Lagerung

- Bewahren Sie das Produkt an einem trockenen Ort und außerhalb der Reichweite von Kindern auf.
- Stellen Sie das Produkt nicht auf der Schutzabdeckung **9** ab. Hängen Sie das Produkt am oberen Handgriff **1** auf, damit die Schutzabdeckung keine anderen Gegenstände berührt. Es besteht die Gefahr, dass sich die Schutzabdeckung verformt und sich damit Abmessungen und Sicherheitseigenschaften verändern.

● Entsorgung

Die Verpackung besteht aus umweltfreundlichen Materialien, die Sie über die örtlichen Recyclingstellen entsorgen können.



Beachten Sie die Kennzeichnung der Verpackungsmaterialien bei der Abfalltrennung, diese sind gekennzeichnet mit Abkürzungen (a) und Nummern (b) mit folgender Bedeutung: 1-7: Kunststoffe/20-22: Papier und Pappe/80-98: Verbundstoffe.

Produkt:



Möglichkeiten zur Entsorgung des ausgedienten Produkts erfahren Sie bei Ihrer Gemeinde- oder Stadtverwaltung.



Werfen Sie Ihr Produkt, wenn es ausgedient hat, im Interesse des Umweltschutzes nicht in den Hausmüll, sondern führen Sie es einer fachgerechten Entsorgung zu. Über Sammelstellen und deren Öffnungszeiten können Sie sich bei Ihrer zuständigen Verwaltung informieren.

● Garantie

Das Produkt wurde nach strengen Qualitätsrichtlinien hergestellt und vor der Auslieferung sorgfältig geprüft. Im Falle von Material- oder Herstellungsfehlern haben Sie gegenüber dem Verkäufer des Produkts gesetzliche Rechte. Ihre gesetzlichen Rechte werden in keiner Weise durch unsere unten aufgeführte Garantie eingeschränkt.

Die Garantie für dieses Produkt beträgt 3 Jahre ab Kaufdatum. Die Garantiezeit beginnt mit dem Kaufdatum. Bewahren Sie den Originalkaufbeleg an einem sicheren Ort auf, da dieses Dokument als Nachweis des Kaufs erforderlich ist.

Alle Schäden oder Mängel, die bereits zum Zeitpunkt des Kaufs vorhanden sind, müssen unverzüglich nach dem Auspacken des Produkts gemeldet werden.

Sollte das Produkt innerhalb von 3 Jahren ab Kaufdatum einen Material- oder Herstellungsfehler aufweisen, werden wir es – nach unserer Wahl – kostenlos für Sie reparieren oder ersetzen. Die Garantiezeit verlängert sich durch einen stattgegebenen Gewährleistungsanspruch nicht. Dies gilt auch für ersetzte und reparierte Teile.

Diese Garantie erlischt, wenn das Produkt beschädigt oder unsachgemäß verwendet oder gewartet wurde.

Die Garantie deckt Material- und Herstellungsfehler ab. Diese Garantie erstreckt sich weder auf Produktteile, die normalem Verschleiß unterliegen, und somit als Verschleißteile gelten (z. B. Batterien, Akkus, Schläuche, Farbpatronen), noch auf Schäden an zerbrechlichen Teilen, z. B. Schalter oder Teile aus Glas.

● Abwicklung im Garantiefall

Um eine schnelle Bearbeitung Ihres Anspruchs zu gewährleisten, beachten Sie die folgenden Hinweise:

Halten Sie den Originalkaufbeleg und die Artikelnummer (IAN 446255_2307) als Nachweis für den Kauf bereit.

Sie finden die Artikelnummer auf dem Typenschild, einer Gravur auf dem Produkt, der Startseite der Bedienungsanleitung (unten links) oder als Aufkleber auf der Rück- oder Unterseite des Produkts.

Sollten Funktionsfehler oder sonstige Mängel auftreten, wenden Sie sich zunächst telefonisch oder per E-Mail an die unten aufgeführte Serviceabteilung.

Sobald das Produkt als defekt erfasst wurde, können Sie es kostenlos an die Ihnen mitgeteilte Service-Anschrift zurücksenden. Stellen Sie sicher, dass Sie den Originalkaufbeleg (Kassenbon) sowie eine kurze, schriftliche Beschreibung beilegen, in der die Einzelheiten des Defekts und der Zeitpunkt des Auftretens dargelegt sind.

● Service

DE **Service Deutschland**

Tel.: 0800 5435 111

E-Mail: owim@lidl.de

AT **Service Österreich**

Tel.: 0800 292726

E-Mail: owim@lidl.at

CH **Service Schweiz**

Tel.: 0800 562153

E-Mail: owim@lidl.ch



● EU-Konformitätserklärung

EU-KONFORMITÄTserklärung (446255_2307)

IAN: 446255_2307
Produkt-Identifikation: "PARKSIDE" Elektro-Rasentrimmer
Modellnummer: HG10988

Der oben beschriebene Gegenstand der Erklärung erfüllt die einschlägigen Harmonisierungsvorschriften der Union:

Richtlinie 2006/42/EG
Richtlinie 2000/14/EG
Richtlinie 2014/30/EU
Richtlinie 2011/65/EU mit allen dazugehörigen Änderungen

Angabe der einschlägigen harmonisierten Normen oder der anderen technischen Spezifikationen, für die die Konformität erklärt wird:

Nr. / Teile
Richtlinie 2006/42/EG
EN 60335-1:2012/A15:2021
EN 50636-2-91:2014
EN 62233:2008
Richtlinie 2014/30/EU
EN IEC 55014-1:2021
EN IEC 55014-2:2021
EN IEC 61000-3-2:2019/A1:2021
EN 61000-3-3:2013/A2:2021

Der Gegenstand der oben beschriebenen Erklärung steht im Einklang mit der Richtlinie 2011/65/EU des Europäischen Parlaments und des Rates vom 8. Juni 2011 zur Beschränkung der Verwendung bestimmter gefährlicher Stoffe in Elektro- und Elektronikgeräten:

Nr. / Teile
EN IEC 63000:2018

Konformitätsbewertungsverfahren / ggf. Name und Anschrift der benannten Stelle: Annex VI, TÜV SÜD Industrie Service GmbH (NB 0036), Westendstraße 199, 80686 München, Germany

Gemessener Schallleistungspegel an einem für diesen Typ repräsentativen Gerät: 93.1 dB(A)

Garantierter Schallleistungspegel für dieses Gerät: 96 dB(A)

Person, die die technische Dokumentation aufbewahrt: OWIM GmbH & Co.KG

Unterzeichnet für und im Namen von:

OWIM GmbH & Co. KG, Stiftsbergstraße 1, 74167 Neckarsulm, Deutschland

Diese Konformitätserklärung wird unter der alleinigen Verantwortung des Herstellers ausgestellt.

Original-Konformitätserklärung

Neckarsulm

Ort

15.09.2023

Datum

ppa. Stefan Haensel
Prokurist

ppa. Jghs Buchheim
Prokurist

OWIM GmbH & Co. KG

Stiftsbergstraße 1
74167 Neckarsulm
GERMANY

Model No.: HG10988

Version: 12/2023

IAN 446255_2307

