



ELECTRIC CLEANING BRUSH SRB 4 A1

(GB) (CY)

ELECTRIC CLEANING BRUSH

Operating instructions

(SI)

ELEKTRIČNA ČISTILNA KRTAČA

Navodila za uporabo

(SK)

ELEKTRICKÁ ČISTIACA KEFKA

Návod na obsluhu

(RS)

ELEKTRIČNA ČETKA ZA ČIŠĆENJE

Uputstvo za upotrebu

(BG)

ЕЛЕКТРИЧЕСКА ЧЕТКА ЗА ПОЧИСТВАНЕ

Ръководство за експлоатация

(HU)

ELEKTROMOS TISZTÍTÓKEFE

Használati utasítás

(CZ)

ELEKTRICKÝ ČISTICÍ KARTÁČ

Návod k obsluze

(HR)

ELEKTRIČNA ČETKA ZA ČIŠĆENJE

Upute za upotrebu

(RO)

PERIE DE CURĂȚAT, ELECTRICĂ

Instrucțiuni de utilizare

(GR) (CY)

ΕΠΑΝΑΦΟΡΤΙΖΟΜΕΝΗ ΒΟΥΡΤΣΑ ΚΑΘΑΡΙΣΜΟΥ

Οδηγίες χρήσης

IAN 500203_2504

(HU) (SI) (CZ) (SK) (HR)
(RS) (RO) (BG) (GR) (CY)

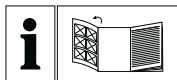

GB CY

Before reading, unfold the page containing the illustrations and familiarise yourself with all functions of the device.

HU

Olvasás előtt kattintson az ábrát tartalmazó oldalra és végezetül ismerje meg a készülék mindegyik funkcióját.

SI

Pred branjem odprite stran s slikami in se nato seznanite z vsemi funkcijami naprave.

CZ

Před čtením si otevřete stranu s obrázky a potom se seznámte se všemi funkcemi přístroje.

SK

Pred čítaním si odklopte stranu s obrázkami a potom sa oboznámte so všetkými funkciami prístroja.

HR

Prije nego što pročitate tekst, otvorite stranicu sa slikama i upoznajite se na osnovu toga sa svim funkcijama uređaja.

RS

Pre čitanja rasklopite stranu sa slikama te se upoznajite sa svim funkcijama uređaja.

RO

Înainte de a citi instrucțiunile, priviți imaginile și familiarizați-vă cu toate funcțiile aparatului.

BG

Преди да прочетете отворете страницата с фигурите и след това се запознайте с всички функции на уреда.

GR CY

Πριν ξεκινήσετε την ανάγνωση, ανοίξτε τη σελίδα με τις εικόνες και εξοικειωθείτε με όλες τις λειτουργίες της συσκευής.

English	Operating instructions	Page	1
Magyar	Használati utasítás	Oldal	11
Slovenski	Navodila za uporabo	Stran	21
Češki	Návod k obsluze	Strana	31
Slovaška	Návod na obsluhu	Strana	41
Hrvatski	Upute za upotrebu	Stranica	51
Srpski	Uputstvo za upotrebu	Strana	61
Română	Instrucțiuni de utilizare	Pagina	71
Български	Ръководство за експлоатация	Страница	81
Ελληνική	Οδηγίες χρήσης	Σελίδα	93

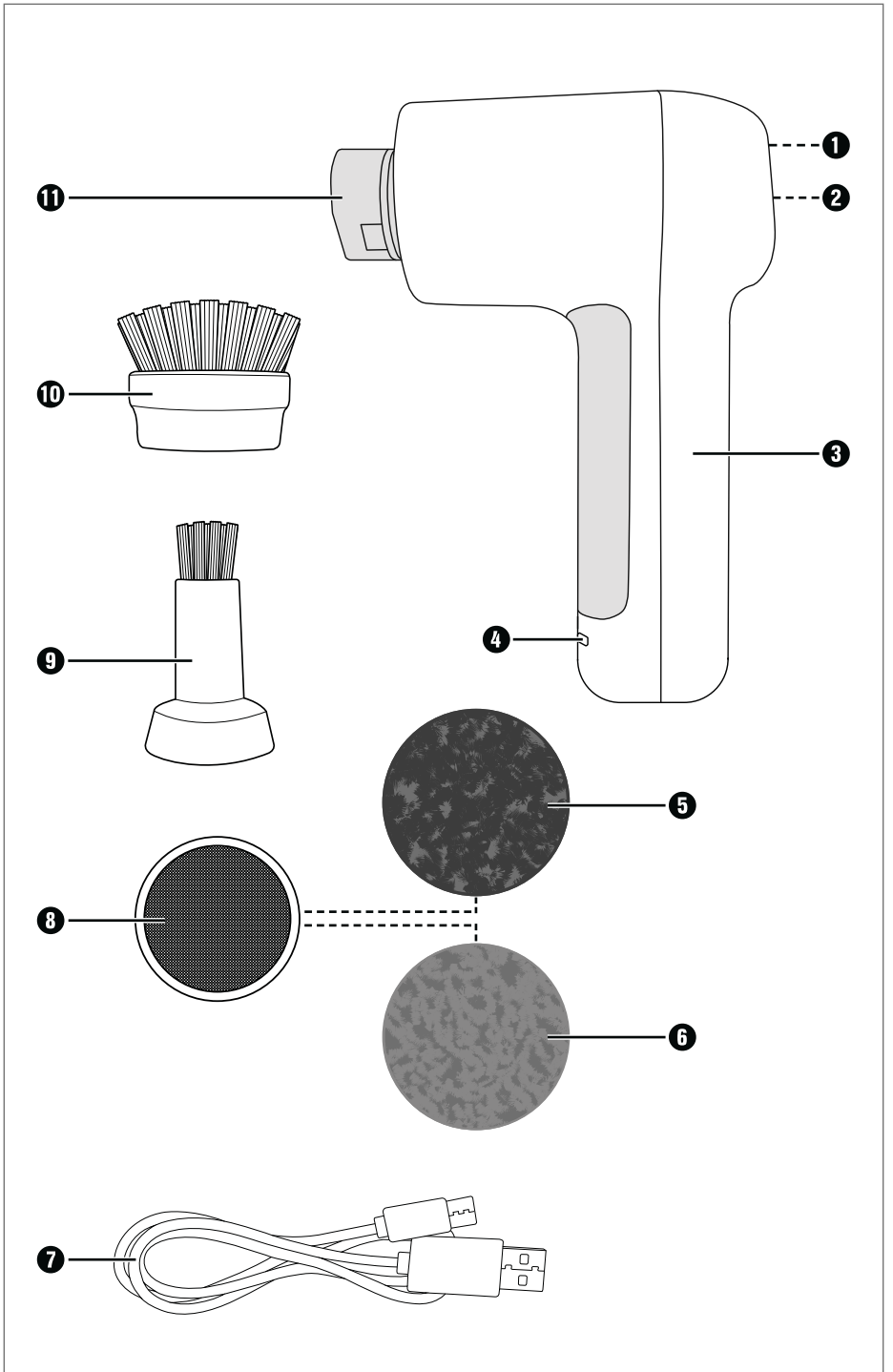

Contents

1. Introduction	2
2. Proper use	2
3. Warnings and symbols used	2
4. Safety information	3
5. Package contents and transport inspection	5
6. Appliance description	5
7. Before use	5
7.1. Charging the internal battery	5
7.2. Using the accessories	6
8. Use and operation	7
9. Cleaning and maintenance	8
10. Storage	8
11. Technical details	8
12. Ordering replacement parts	8
13. Disposal	9
14. Kompernass Handels GmbH warranty	9
14.1. Service	10
14.2. Importer	10

1. Introduction

Congratulations on the purchase of your new appliance. You have selected a high-quality product.



The operating instructions are part of this product. They contain important information about safety, usage and disposal. Before using the product, please familiarise yourself with all operating and safety instructions. Use the product only as described and for the range of applications specified. Please also pass these operating instructions on to any future owner.

2. Proper use

The appliance is intended exclusively for removing dirt indoors in domestic households. Do not use the appliance for personal or animal care. It is not intended for use in commercial or industrial areas.

Claims of any kind for damage resulting from misuse, incompetent repairs, unauthorised modification or the use of unauthorised replacement parts will not be accepted. The risk is borne solely by the user.

3. Warnings and symbols used

The following warnings and symbols are used in these operating instructions, on the packaging and on the appliance (where applicable):

	<p>DANGER! A warning with this symbol and the signal word "DANGER" indicates an imminently hazardous situation that will result in death or serious injury if not avoided.</p>
	<p>WARNING! A warning with this symbol and the signal word "WARNING" indicates a potentially hazardous situation that could result in death or serious injury if not avoided.</p>

	<p>CAUTION! A warning with this symbol and the signal word "CAUTION" indicates a potentially hazardous situation that could result in a minor or moderate injury if not avoided.</p>
	<p>ATTENTION! A warning with this symbol and the signal word "ATTENTION" indicates a potential situation that could result in property damage if not avoided.</p>
	<p>A note identifies additional information that facilitates the use of the appliance.</p>
	<p>DC current/voltage</p>
	<p>Removable power supply</p>
	<p>Read the instructions.</p>
	<p>Protection class III (protection through low voltage)</p>
	<p>This product satisfies the requirements of the applicable European and national regulations.</p>
	<p>Do not dispose of electrical appliances in the household waste!</p>
	<p>Dispose of the packaging in an environmentally-responsible manner.</p>
 	<p>The packaging is made of recyclable materials. Observe the labelling on the packaging material when sorting for disposal: The material is labelled with abbreviations (a) and numbers (b) with the following meanings: 1-7: plastics, 20-22: paper and cardboard, 80-98: composites.</p>



This mark confirms that the product complies with the product safety requirements applicable in the Republic of Serbia.

4. Safety information

WARNING! RISK OF INJURY!

- Check the appliance for visible external damage before use. Do not operate an appliance that has been damaged or dropped.
- Never use the appliance if the cable, plug or housing are damaged.
- If the charging cable or the connections of the appliance are damaged, have them replaced by the manufacturer, its customer service or a similarly qualified person in order to avoid hazards.
- Use only accessories recommended by the manufacturer.
- This appliance may be used by children aged 8 years and above and by persons with limited physical, sensory or mental capabilities, or lack of experience and knowledge, provided that they are under supervision or have been told how to use the appliance safely and are aware of the potential risks. Do not allow children to play with the appliance. Cleaning and user maintenance tasks may not be carried out by children unless they are supervised.
- Never immerse the appliance in water or other liquids.
- Never open the appliance. Have all repairs and replacement work done by the Service Centre or a qualified electrician.
- Keep hair, loose clothing and all other parts of the body away from moving parts of the appliance during operation.
- Use this appliance only as described in this instruction manual. Never use it for other purposes. There is a risk of injury if the appliance is misused.
- Switch off the appliance before cleaning it or switching accessories.

⚠ ATTENTION! PROPERTY DAMAGE!

- Ensure that the charging cable is not stretched tightly or kinked.
- Do not expose the appliance to direct sunlight or high temperatures. Otherwise, it can overheat and be irreparably damaged.
- The appliance may heat up while it is charging. Place the appliance in a well-ventilated location during the charging process and do not cover it.
- Switch the appliance off immediately and disconnect any connected cables from the appliance if you hear any unusual noises, smell fumes or notice any smoke. Have the appliance checked by a qualified specialist before using it again.
- The product is equipped or supplied with a lithium-ion battery. Do not throw the rechargeable battery into a fire and do not subject it to high temperatures. There is a risk of an explosion!
- The battery in this appliance cannot be replaced.
- Never store the device when it is discharged. Prolonged storage in a discharged state can cause permanent damage to the battery. If the device is stored for a longer period of time, the charge level of the battery must be checked regularly. The optimum charge level is between 50% and 80%.

5. Package contents and transport inspection

- ◆ Remove all parts of the appliance and the operating instructions from the packaging.
- ◆ Remove all packaging materials and any films and labels.

The package contents include the following components (see fold-out page for illustrations):

- Cleaning brush
- Brush attachment, broad
- Brush attachment, narrow
- Pad holder with Velcro
- Scouring pad attachments (two pads)
- USB charging cable (USB-A to USB-C)
- Operating instructions (not shown)

i Note

- ▶ Check the package for completeness and signs of visible damage.
- ▶ If the delivery is incomplete or damage has occurred as a result of defective packaging or during transport, contact the customer service hotline (see section **14.1. Service**).

6. Appliance description

(See fold-out page for illustrations)

- 1 Battery charge indicator
- 2 On/Off switch ①
- 3 Hand element
- 4 USB-C port
- 5 Scouring pad attachment 1 (coarse pad)
- 6 Scouring pad attachment 2 (fine pad)
- 7 USB charging cable (USB-A to USB-C)
- 8 Pad holder with Velcro
- 9 Brush attachment, narrow
- 10 Brush attachment, broad
- 11 Attachment holder

7. Before use

7.1. Charging the internal battery

! ATTENTION!

- ▶ Due to the high current consumption, the appliance must be charged using a USB mains adapter (not supplied). Do not charge the appliance from the USB port of a PC or notebook.
- ▶ For charging the appliance use only protection class II power supply approved for use with household products (output voltage/SELV output 5 V, max. 2 A).
- ▶ Use only the supplied USB charging cable 7 to charge the appliance.
- ▶ Disconnect the USB charging cable 7 when charging is complete.

i Note

- ▶ The battery must be fully charged before using the appliance.
- ▶ When the battery is fully charged, the appliance can be operated for up to 60 minutes.

- 1) Make sure that the appliance is switched off. To switch off the appliance, press the On/Off switch ① 2.
- 2) Connect the USB-A plug on the USB charging cable 7 to a USB power supply (see fig. 1). Insert the plug of the USB power supply into a mains power socket.
- 3) Connect the USB-C plug of the USB charging cable 7 to the USB-C socket 4 on the appliance (see fig. 1). The battery charge indicator 1 lights up red and the charging process begins.

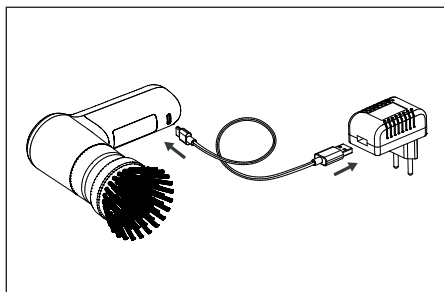

Fig. 1

- 4) The battery charge indicator **1** lights up green as soon as the battery is charged.
- 5) Disconnect the USB charging cable **7** from the USB-C socket **4** on the appliance.

7.2. Using the accessories

⚠ WARNING!

- ▶ Make sure the appliance is switched off before changing the attachments **8/9/10** and the scouring pad attachments (coarse/fine pad) **5/6**.

Two brush attachments **9/10** and two scouring pad attachments (coarse/fine pad) **5/6** (for the pad holder **8**) are supplied with the appliance. Choose the most suitable brush attachment **9/10** or the most suitable scouring pad attachment **5/6** for the task:

Wide brush attachment

Use the wide brush attachment **10** for cleaning large flat areas, such as floors and walls.

Narrow brush attachment

Use the narrow brush attachment **9** to clean uneven surfaces, like washbasins, taps and hard-to-reach places such as crevices, corners and joints.

Scouring pad attachment 1 (coarse pad)

Use scouring pad attachment 1 (coarse pad) **5** to clean pots, pans or hobs with caked on, hard-to-remove dirt.

Scouring pad attachment 2 (fine pad)

Use scouring pad attachment 2 (fine pad) **6** to clean pots, pans or hobs with easy-to-remove dirt or for cleaning surfaces such as glass and plastic.

Fitting/removing attachments

- ◆ Push the required attachment **8/9/10** onto the attachment holder **11** until it clicks into place (see fig. 2). Please make sure that the two catches on the attachment holder **11** slide into the appropriate recesses on the attachment **8/9/10**.

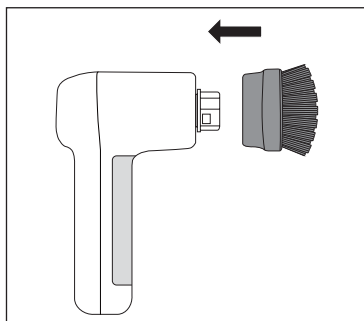

Fig. 2

- ◆ To remove an attachment **8/9/10**, pull it from the attachment holder **11** with a small amount of force (see fig. 3).

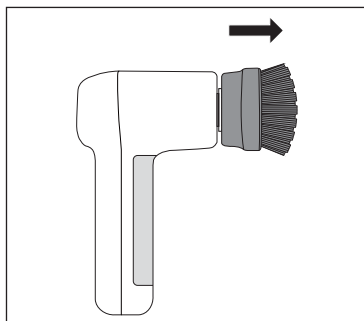

Fig. 3

Fitting/removing the scouring pad attachments

The scouring pad attachments (coarse/fine pad) ⑤/⑥ are attached to the pad holder ⑧. This is provided with Velcro to make fitting and removal of the scouring pad attachments ⑤/⑥ quick and easy.

- ◆ Press the scouring pad attachment ⑤/⑥ firmly onto the pad holder ⑧. Make sure that the scouring pad attachment ⑤/⑥ is attached firmly and centrally on the pad holder ⑧ (see fig. 4).

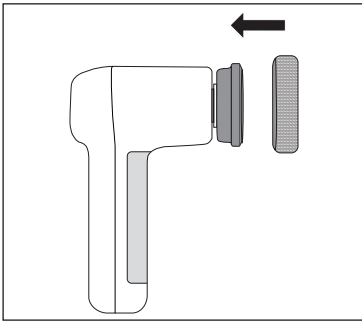

Fig. 4

- ◆ To remove the scouring pad attachment ⑤/⑥, lift one side a little and then pull it off the pad holder ⑧ (see fig. 5).

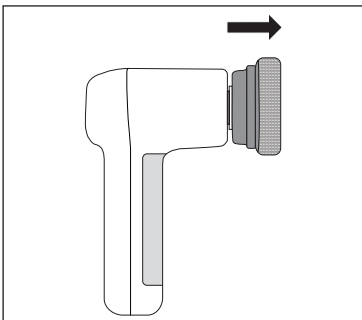

Fig. 5

- ◆ Clean the pad holder ⑧ after use and before you attach another scouring pad attachment ⑤/⑥.

8. Use and operation

⚠ ATTENTION!

- ▶ Do not use abrasive cleaning agents. They could irreparably damage the surface you are cleaning.
- ▶ The hard bristles of the brush attachments ⑨/⑩ and the coarse scouring pad attachment ⑤ can scratch or damage sensitive surfaces such as glass, vehicle paintwork, stainless steel, copper, wood, etc. Test the brush attachments ⑨/⑩ and the coarse scouring pad attachment ⑤ before use on an inconspicuous patch of the area you want to clean.

ⓘ Note

- ▶ Use the appliance with water. For more difficult stains use a mild cleaning detergent. Apply the detergent directly onto the brush attachment ⑨/⑩ or the scouring pad attachment ⑤/⑥ and/or on the area you are cleaning before switching on the appliance.
- ▶ After every use, clean the appliance and the used attachments ⑤/⑥/⑧/⑨/⑩ as explained in the section **9. Cleaning and maintenance.**

- ◆ Hold the appliance tightly over the area to be cleaned.
- ◆ Switch on the appliance by pressing the On/Off switch ① ②.
- ◆ Move the brush attachment ⑨/⑩ or the scouring pad attachment ⑤/⑥ over the area you are cleaning while applying a light pressure. Apply more water and/or cleaning detergent, as needed, to the area to be cleaned.
- ◆ Once you have finished using the appliance, press the On/Off switch ① ② again to switch it off.

9. Cleaning and maintenance

⚠ WARNING!

- ▶  Do not immerse the hand unit **3** in water in order to clean it.

⚠ ATTENTION!



- ▶ Do not clean the appliance with solvents, alcohol or abrasive cleaning agents. These could damage the plastic surfaces of the appliance.
- ◆ Clean the hand unit **3** with a moistened cloth. For stubborn dirt, add a little mild detergent to the cloth.
- ◆ Wash the attachments **5/6/8/9/10** under running water and with some mild detergent. Rinse off the attachments **5/6/8/9/10** afterwards with fresh water.
- ◆ Allow the hand element **3** and the attachments **5/6/8/9/10** to dry completely before using them again or storing them.

10. Storage

⚠ ATTENTION!

- ▶ Never store the device when it is discharged. Prolonged storage in a discharged state can cause permanent damage to the battery. If the device is stored for a longer period of time, the charge level of the battery must be checked regularly. The optimum charge level is between 50% and 80%.
- ◆ Store the appliance and the accessories in a clean, dry location out of direct sunlight.
- ◆ To ensure a long battery life, recharge the battery at regular intervals during extended periods of non-use.

11. Technical details

Input voltage/ current	5 V  , 2 A max. (via the USB-C port)
USB port	USB-C
Integrated battery (lithium ion)	4 V  , 2000 mAh
Protection class	III / 
Protection type	IPX5 (Protection against water jets from any direction)
Operating time with full battery charge	Approx. 60 minutes

12. Ordering replacement parts

You can order replacement parts for this product on the internet at www.kompernass.com.



Scan this QR code with your smartphone or tablet.

You can use this QR code to navigate directly to our website www.kompernass.com

where you can view and order the available spare parts for this appliance.

ⓘ Note

- ▶ If you have problems with your online order, you can contact our customer service centre by phone or e-mail.
- ▶ Please always quote the article number (IAN) **500203_2504** when ordering. You can find it on the title page of these operating instructions.
- ▶ Please note that online ordering of replacement parts is not possible for all countries.

13. Disposal



The symbol of the crossed-out wheeled bin means that this appliance may not be disposed of in regular household waste at the end of its service

life. The appliance must be deposited at an established collection point, recycling centre or disposal company.

Please erase all personal data before returning an appliance.

If the rechargeable batteries are permanently installed, you must indicate during disposal that the appliance contains a battery.

The built-in rechargeable battery in this appliance cannot be removed for disposal.

The packaging is made from environmentally friendly material which can be disposed of at your local recycling plant.

Dispose of the packaging in an environmentally friendly manner.

14. Kompernass Handels GmbH warranty

Dear Customer,

This appliance has a 3-year warranty valid from the date of purchase. If this product has any faults, you, the buyer, have certain statutory rights. Your statutory rights are not restricted in any way by the warranty described below.

Warranty conditions

The warranty period starts on the date of purchase. Please keep your receipt in a safe place. This will be required as proof of purchase.

If any material or manufacturing fault occurs within three years of the date of purchase of the product, we will either repair or replace the product for you or refund the purchase price (at our discretion). This warranty service requires that you present the defective appliance and the proof of purchase (receipt) within the three-year warranty period, along with a brief written description of the fault and of when it occurred.

If the defect is covered by the warranty, your product will either be repaired or replaced by us. The repair or replacement of a product does not signify the beginning of a new warranty period.

Warranty period and statutory claims for defects

The warranty period is not prolonged by repairs effected under the warranty. This also applies to replaced and repaired components. Any damage and defects present at the time of purchase must be reported immediately after unpacking. Repairs carried out after expiry of the warranty period shall be subject to a fee.

Scope of the warranty

This appliance has been manufactured in accordance with strict quality guidelines and inspected meticulously prior to delivery.

The warranty covers material faults or production faults. The warranty does not extend to product parts subject to normal wear and tear or to fragile parts which could be considered as consumable parts such as switches or parts made of glass.

The warranty does not apply if the product has been damaged, improperly used or improperly maintained. The directions in the operating instructions for the product regarding proper use of the product are to be strictly followed. Uses and actions that are discouraged in the operating instructions or which are warned against must be avoided.

This product is intended solely for private use and not for commercial purposes. The warranty shall be deemed void in cases of misuse or improper handling, use of force and modifications / repairs which have not been carried out by one of our authorised Service centres.

Warranty claim procedure

To ensure quick processing of your case, please observe the following instructions:

- Please have the till receipt and the item number (IAN) 500203_2504 available as proof of purchase.
- You will find the item number on the type plate on the product, an engraving on the product, on the front page of the operating instructions (below left) or on the sticker on the rear or bottom of the product.
- If functional or other defects occur, please contact the service department listed either by **telephone** or by **e-mail**.
- You can return a defective product to us free of charge to the service address that will be provided to you. Ensure that you enclose the proof of purchase (till receipt) and information about what the defect is and when it occurred.



You can download these instructions along with many other manuals, product videos and installation software at www.lidl-service.com.

This QR code will take you directly to the Lidl service page (www.lidl-service.com) where you can open your operating instructions by entering the item number (IAN) 500203_2504.

14.1. Service

GB Service Great Britain

Tel.: 0800 404 7657

E-Mail: kompennass@lidl.co.uk

CY Service Cyprus

Tel.: 8009 4241

E-Mail: kompennass@lidl.com.cy

IAN 500203_2504

14.2. Importer

Please note that the following address is not the service address. Please use the service address provided in the operating instructions.

KOMPERNASS HANDELS GMBH

BURGSTRASSE 21

44867 BOCHUM

GERMANY

www.kompennass.com

Tartalomjegyzék

1. Bevezető	12
2. Rendeltetésszerű használat	12
3. Felhasznált figyelmeztető jelzések és szimbólumok	12
4. Biztonsági utasítások	13
5. A csomag tartalma és hiánytalanságának ellenőrzése	15
6. A készülék leírása	15
7. Üzembe helyezés előtt	15
7.1. Belső akkumulátor töltése	15
7.2. Tartozékok használata	16
8. Működés és üzemeltetés	17
9. Tisztítás és ápolás	18
10. Tárolás	18
11. Műszaki adatok	18
12. Alkatrészecskék rendelése	18
13. Ártalmatlanítás	19
14. A Kompernass Handels GmbH garanciája	19
14.1. Szerviz	20
14.2. Gyártja	20

1. Bevezető

Gratulálunk új készüléke megvásárlásához. Vásárlásával kiváló minőségű termék mellett döntött.



A használati útmutató a termék része. Fontos tudnivalókat tartalmaz a biztonságra, használatra és ártalmatlanításra vonatkozóan. A termék használata előtt ismerkedjen meg valamennyi használati és biztonsági utasítással. Csak a leírtak szerint és a megadott célokra használja a készüléket. A termék harmadik személynek történő továbbadása esetén adja át a készülékhez tartozó valamennyi leírást is.

2. Rendeltetészerű használat

A készülék kizárólag beltéri szennyeződések fellazítására, magánhasználatra készült. Ne használja a készüléket személyek vagy állatok ápolására. Nem kereskedelmi vagy ipari területen történő használatra készült.



A nem rendeltetészerű használatból, szakszerűtlen javítási munkákból, jogosulatlanul végzett módosításból vagy nem engedélyezett alkatrészek használatából eredő károk esetén semmilyen igény nem érvényesíthető. A kockázatot egyedül a felhasználó viseli.

3. Felhasznált figyelmeztető jelzések és szimbólumok

Ebben a használati útmutatóban, a csomagolásban és a készüléken, a következő figyelmeztető jelzéseket és szimbólumokat használjuk (ha alkalmazható):

	VESZÉLY! Az ezzel a szimbólummal és a „VESZÉLY” figyelmeztető szóval ellátott figyelmeztető utasítás olyan közvetlen veszélyes helyzetre figyelmeztet, amely halált vagy súlyos sérülést okoz, ha nem előzik meg.
--	--

	FIGYELMEZTETÉS! Az ezzel a szimbólummal és a „FIGYELMEZTETÉS” figyelmeztető szóval ellátott figyelmeztető utasítás olyan lehetséges veszélyes helyzetre figyelmeztet, amely halált vagy súlyos sérülést okozhat, ha nem előzik meg.
	VIGYÁZAT! Az ezzel a szimbólummal és a „VIGYÁZAT” figyelmeztető szóval ellátott figyelmeztető utasítás olyan lehetséges veszélyes helyzetre figyelmeztet, amely csekély vagy enyhe sérülést okozhat, ha nem előzik meg.
	FIGYELEM! Az ezzel a szimbólummal és a „FIGYELEM” figyelmeztető szóval ellátott figyelmeztető utasítás olyan lehetséges anyagi károkat okozhat, ha nem előzik meg.
	Tudnivaló jelöli a kiegészítő információkat, amelyek megkönnyítik a készülék használatát.
	Egyenáram/-feszültség
	Levehető tápegység
	Olvassa el az útmutatót.
	III. védelmi osztály: védelem kiszűrés révén
	Ez a termék megfelel a vonatkozó európai és nemzeti irányelvek követelményeinek.
	Ne dobjon elektromos készüléket a háztartási hulladékba!

	<p>Ártalmatlanítsa a csomagolóanyagot környezetbarát módon.</p>
	<p>A csomagolás újrahasznosított anyagból készült. A hulladékok szétválogatásánál vegye figyelembe a csomagolóanyagokon lévő jelölést: Ezek rövidítésekkel (a) és számjegyekkel (b) vannak megjelölve, amelyek jelentése a következő: 1-7: műanyagok, 20-22: papír és karton, 80-98: kompozit anyagok.</p>
	<p>Ez a termék megfelel a Szerb Köztársaság nemzeti irányelveiben rögzített követelményeknek.</p>

4. Biztonsági utasítások

⚠ FIGYELMEZTETÉS! SÉRÜLÉSVESZÉLY!

- Használat előtt ellenőrizze a készüléket, hogy nincs-e rajta látható sérülés. Ne működtessen hibás vagy leesett készüléket.
- Soha ne használja a készüléket, ha a kábel, a csatlakozódugó vagy a készülékház sérült.
- Ha a töltőkábel vagy a készülék csatlakozásai sérültek, akkor azokat a veszélyek megelőzése érdekében a gyártóval, a gyártó vevőszolgálatával vagy hasonló szakképzett személlyel cseréltesse ki.
- Csak a gyártó által ajánlott tartozékokat használjon.
- A készüléket 8 éves kor feletti gyermekek és csökkent fizikai, érzékszervi vagy szellemi képességű vagy tapasztalattal, illetve tudással nem rendelkező személyek csak felügyelet mellett használhatják, vagy ha felvilágosították őket a készülék biztonságos használatáról és megértették az ebből eredő veszélyeket. Gyermekek nem játszhatnak a készülékkel. A tisztítást és a felhasználó által végzendő karbantartást nem végezhetik felügyelet nélküli gyermekek.
- Ne merítse a készüléket vízbe vagy más folyadékba.

- Soha ne nyissa fel a készüléket. Csak az ügyfélszolgálattal vagy villamossági szakemberrel végeztesen javítási vagy cseremunkákat.
- Tartsa távol haját, laza ruháját és valamennyi testrészét a mozgó készülékrészekről a készülék működtetése közben.
- A készüléket csak a jelen használati útmutatóban leírtak szerint használja. Ne használja más célra. A készülék nem megfelelő használata esetén sérülésveszély áll fenn.
- A készülék tisztítása, illetve tartozékok cseréje előtt kapcsolja ki a készüléket.

❗ **FIGYELEM! ANYAGI KÁROK!**

- Ügyeljen arra, hogy a töltőkábel ne feszüljön vagy ne legyen megörve.
- Ne tegye ki a készüléket közvetlen napfénynek vagy magas hőmérsékletnek. Ellenkező esetben túlmelegedhet és helyrehozhatatlan kár keletkezhet benne.
- Töltés közben a készülék felmelegedhet. Töltés közben tegye a készüléket jól szellőző helyre és ne takarja le.
- Azonnal kapcsolja ki a készüléket és távolítsa el a kábelcsatlakozásokat a készülékről, ha szokatlan zajokat, égett szagot vagy füstöt észlel. Ismételt használatba vétel előtt ellenőriztesse a készüléket képzett szakemberrel.
- A termék egy lítium-ion akkumulátorral van felszerelve, ill. az a termékhez van mellékelve. Ne dobja az akkumulátort tűzbe és ne tegye ki magas hőmérsékletnek. Robbanásveszély áll fenn!
- A készülékben lévő akkumulátor nem cserélhető.
- Soha ne tárolja a készüléket lemerült akkumulátorral. Tartós kár keletkezhet az akkumulátorban, ha hosszabb ideig lemerült állapotban tárolja a készüléket. Ha hosszabb ideig tárolja a készüléket, rendszeresen ellenőrizni kell az akkumulátor töltésszintjét. Az optimális töltöttség 50% és 80% között van.

5. A csomag tartalma és hiánytalanságának ellenőrzése

- ♦ Vegye ki a csomagolásból a készülék valamennyi részét és a használati útmutatót.
- ♦ Távolítsa el az összes csomagolóanyagot, az esetleges fóliákat és címkéket.

A készüléket az alábbi komponensekkel szállítjuk (ábrákat lásd a kihajtható oldalon):

- tisztítókefe
- kefetartozék, széles
- kefetartozék, keskeny
- párnatartó tépőzárral
- súrolószivacs-tartozékok (két párna)
- USB töltőkábel (USB-A -> USB-C)
- használati útmutató (ábra nélkül)

❗ Tudnivaló

- ▶ Ellenőrizze a csomag tartalmát, hogy hiánytalan-e és nincs-e rajta látható sérülés.
- ▶ Hiányos szállítás vagy a nem megfelelő csomagolásból eredő, illetve a szállítás során keletkezett károk esetén forduljon az ügyfélszolgálathoz (lásd a **14.1. Szerviz** fejezetet).

6. A készülék leírása

(a képeket lásd a kihajtható oldalon)

- 1 akkumulátor-töltésjelző
- 2 be-, kikapcsoló ①
- 3 kézi egység
- 4 USB-C csatlakozó
- 5 súrolószivacs-tartozék 1 (durva párna)
- 6 súrolószivacs-tartozék 2 (puha párna)
- 7 USB töltőkábel (USB-A -> USB-C)
- 8 párnatartó tépőzárral
- 9 kefetartozék, keskeny
- 10 kefetartozék, széles
- 11 tartozéktartó

7. Üzembe helyezés előtt

7.1. Belső akkumulátor töltése

❗ FIGYELEM!

- ▶ A nagy áramfelvétel miatt a készülék töltéséhez USB hálózati egységet (a csomag nem tartalmazza) kell használni. Ne töltse a készüléket számítógép vagy laptop USB csatlakozójára csatlakoztatva.
- ▶ A készülék töltéséhez csak olyan II. védelmi osztályú USB hálózati adaptert használjon, amely háztartási készülékekhez engedélyezett (kimeneti feszültség 5 V, max. 2 A).
- ▶ Kizárólag a mellékelt USB töltőkábel ⑦ használja a készülék feltöltéséhez.
- ▶ A feltöltés befejezése után távolítsa el az USB töltőkábel ⑦.

❗ Tudnivaló

- ▶ A készülék használata előtt tölts fel teljesen a beépített akkumulátort.
 - ▶ Teljesen feltöltött akkumulátor esetén legfeljebb 60 perc üzemidő lehetséges.
- 1) Győződjön meg arról, hogy a készülék ki van kapcsolva. A készülék kikapcsolásához nyomja meg a be-, kikapcsoló ① ②.
 - 2) Csatlakoztassa az USB-töltőkábel ⑦ USB-A csatlakozódugóját egy USB hálózati egységhez (lásd az 1. ábrát). Csatlakoztassa az USB hálózati egységet egy csatlakozóaljzatba.
 - 3) Csatlakoztassa az USB töltőkábel ⑦ USB-C csatlakozódugóját a készülék USB-C csatlakozójához ④ (lásd az 1. ábrát). Az akkumulátor töltésjelző ① pirosan világít és elkezdődik a töltés.

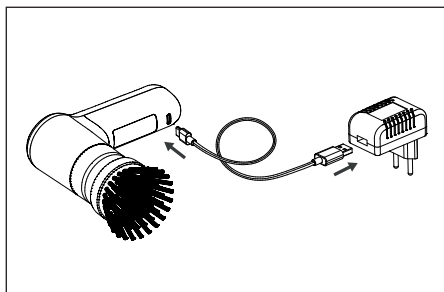

1. ábra

- 4) Az akkumulátor töltésjelző **1** zölden világít, amint a belső akkumulátor fel van töltve.
- 5) Távolítsa el az USB töltőkábelt **7** a készülék USB-C csatlakozójáról **4**.

7.2. Tartozékok használata

⚠ FIGYELMEZTETÉS!

- ▶ Csak akkor cserélje ki a tartozékokat **8/9/10** és a súrolószivacs-tartozékokat (durva/finom párna) **5/6**, ha a készülék ki van kapcsolva.

A csomag két kefetartozékot **9/10**, valamint két súrolószivacs-tartozékot (durva/finom párna) **5/6** (a párnatartóhoz **8**) tartalmaz. Igény szerint válassza ki a megfelelő kefetartozékot **9/10**, illetve súrolószivacs-tartozékot **5/6**:

Széles kefetartozék

Használja a széles kefetartozékot **10** nagy, sima felületek, pl. padlók vagy falak tisztítására.

Keskeny kefetartozék

Használja a keskeny kefetartozékot **9** nem sima felületek, pl. mosdókagylók, szerelvények, valamint nehezen elérhető helyek, mint pl. rések, sarkok és fugák tisztítására.

Súrolószivacs-tartozék 1 (durva párna)

Használja az 1-es súrolószivacs-tartozékot (durva párna) **5** edények, serpenyők vagy nagyon makacs, nehezen eltávolítható szennyeződésekkel teli főzőfelületek tisztítására.

Súrolószivacs-tartozék 2 (puha párna)

Használja a 2-es súrolószivacs-tartozékot (puha párna) **6** edények, serpenyők vagy könnyen eltávolítható szennyeződésekkel teli főzőfelületek, valamint üveg és műanyag felületek tisztítására.

Tartozékok felszerelése/eltávolítása

- ◆ Tolja a kívánt tartozékot **8/9/10** a tartozéktartóra **11** addig, hogy érezhetően bekattanjon (lásd a 2. ábrát). Közben ügyeljen arra, hogy a tartozéktartón **11** lévő két rétesz a tartozékon **8/9/10** lévő megfelelő vágatokba csússzon.

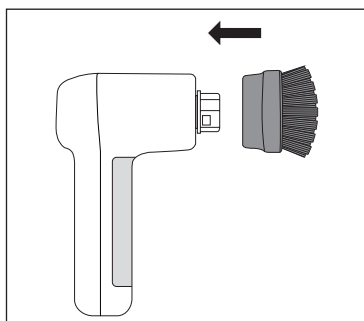

2. ábra

- ◆ A tartozék **8/9/10** eltávolításához húzza le a tartozékot enyhe erőfeszítéssel a tartozéktartóról **11** (lásd a 3. ábrát).

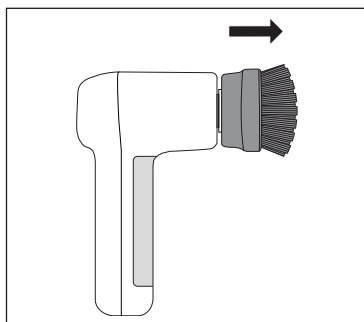

3. ábra

Súrolószivacs-tartozékok (párnák) felhelyezése/eltávolítása

A súrolószivacs-tartozékokat (durva/puha párna) **5/6** a párnatartóra **8** kell rögzíteni. Ez tépőzárral rendelkezik, hogy gyorsan és egyszerűen lehessen rögzíteni és eltávolítani a súrolószivacs-tartozékokat **5/6**.

- ◆ Nyomja a súrolószivacs-tartozékokat **5/6** erősen a párnatartóra **8**. Ügyeljen arra, hogy a súrolószivacs-tartozék **5/6** stabilan és a párnatartó **8** közepén legyen (lásd a 4. ábrát).

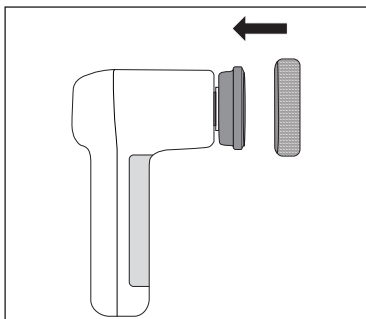

4. ábra

- ◆ A súrolószivacs-tartozékokat **5/6** úgy veheti le, ha kissé felemeli az egyik oldalon és lehúzza a párnatartóról **8** (lásd az 5. ábrát).

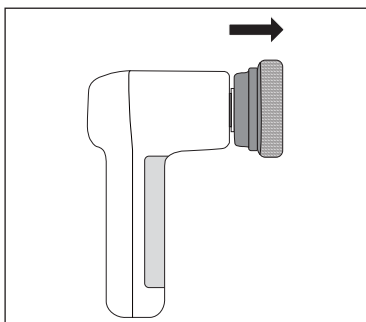

5. ábra

- ◆ Használat után tisztítsa meg a párnatartót **8**, mielőtt ismét felhelyez egy súrolószivacs-tartozékokat **5/6**.

8. Működés és üzemeltetés

⚠ FIGYELEM!

- ▶ Ne használjon súrolószereket. Ezek helyrehozhatatlan kárt tehetnek a tisztítandó felületben.
- ▶ A kefetartozékok **9/10** kemény sörtéi és a durva súrolószivacs-tartozék **5** megkarcolhatják az érzékeny felületeket, pl. üveget, gépiármű fényezését, nemesacél, rezet, fát stb. és kárt tehetnek bennük. Használat előtt próbálja ki a kefetartozékokat **9/10** és a durva súrolószivacs-tartozékokat **5** a tisztítandó terület nem feltűnő részén.

i Tudnivaló

- ▶ Használja a készüléket vízzel és erősebb szennyeződések esetén enyhe hatású tisztítószerral. Tegye a tisztítószert közvetlenül a kefetartozékra **9/10**, illetve a súrolószivacs-tartozékra **5/6** és/vagy a tisztítandó felületre, mielőtt bekapcsolja a készüléket.
- ▶ Tisztítsa meg a készüléket és a használt tartozékokat **5/6/8/9/10** minden használat után a **9. Tisztítás és ápolás** fejezetben leírtak szerint.
- ◆ Tartsa a készüléket közvetlenül a tisztítandó terület fölé.
- ◆ Kapcsolja be a készüléket az be-, kikapcsolóval **1 2**.
- ◆ Vezesse végig a kefetartozékokat **9/10**, illetve a súrolószivacs-tartozékokat **5/6** enyhe nyomással a tisztítandó felületen. Használat közben szükség szerint tegyen több vizet és/vagy tisztítószert a tisztítandó területre.
- ◆ Használat után kapcsolja ki a készüléket a be-, kikapcsoló **1 2** újbóli megnyomásával.

9. Tisztítás és ápolás

⚠ FIGYELMEZTETÉS!

- ▶  A tisztítás során ne merítse vízbe a kézi egységet ❸.

❗ FIGYELEM!



- ▶ Ne tisztítsa a készüléket oldószerrel, alkohollal vagy súrolószerral. Ezek kárt tehetnek a készülék műanyag-felületében.
- ◆ A kézi egység ❸ nedves törülköendővel tisztítható meg. Makacs szennyeződések esetén tegyen enyhe hatású mosogatószerrel a törülköendőre.
- ◆ A tartozékok ❹/❺/❻/❼/❽ folyó víz alatt és enyhe hatású tisztítószerral tisztíthatók meg. A tisztítást követően alaposan öblítse le a tartozékokat ❹/❺/❻/❼/❽ tiszta vízzel.
- ◆ Az ismételt használat vagy tárolás előtt hagyja megszáradni a kézi egységet ❸ és a tartozékokat ❹/❺/❻/❼/❽.

10. Tárolás

- ❗ **FIGYELEM!** Soha ne tárolja a készüléket lemerült akkumulátorral. Tartós kár keletkezhet az akkumulátorban, ha hosszabb ideig lemerült állapotban tárolja a készüléket. Ha hosszabb ideig tárolja a készüléket, rendszeresen ellenőrizni kell az akkumulátor töltésszintjét. Az optimális töltöttség 50% és 80% között van.

- ◆ Tárolja a készüléket a tartozékokkal együtt, tiszta és száraz helyen, közvetlen napfénytől védve.
- ◆ Az akkumulátor hosszú élettartamának biztosítása érdekében rendszeresen töltsen fel az akkumulátort, ha hosszabb ideig nem használja a készüléket.

11. Műszaki adatok

Bemeneti feszültség/áram	5 V  2 A max. (USB-C csatlakozón keresztül)
USB csatlakozó	USB-C
Beépített akkumulátor (lítium ion)	4 V  , 2000 mAh
Védelmi osztály	III / 
Védettség	IPX5 (minden irányból érkező vízsugár elleni védelem)
Működési idő teljesen feltöltött akkumulátor esetén	kb. 60 perc

12. Alkatrészek rendelése

A termékhez bármikor kényelmesen rendelhet pótalkatrészeket a www.kompnass.com weboldalon.



Olvasza be ezt a QR-kódot az okostelefonjával vagy táblagépével. A QR-kóddal közvetlenül a

www.kompnass.com weboldalunkra kerül, ahol

megtekintheti és megrendelheti a készülékhez rendelkezésre álló pótalkatrészeket.s

❗ Tudnivaló

- ▶ Ha probléma merül fel az online rendeléssel, forduljon az ügyfélszolgálatunkhoz telefonon vagy e-mailben.
- ▶ A rendelés során mindig adja meg a cikkszámot (pl. **500203_2504**), ami a használati útmutató címlapján található.
- ▶ Ne feledje, hogy nem minden országban lehetséges az alkatrészek interneten történő megrendelése.

13. Ártalmatlanítás



Az áthúzott kerekesezettároló szimbóluma azt jelenti, hogy a készüléket életciklusa végén nem szabad a szokásos háztartási hulladékkal

ártalmatlanítani. A készüléket erre a célra kijelölt gyűjtőhelyen, újrahasznosító központokban vagy hulladékkezelő üzemben kell leadni.

Visszaadás előtt kérjük törölje minden személyes adatát a készülékről.

Beépített akkumulátorok esetén az ártalmatlanításnál utalni kell arra, hogy a készülék akkumulátort tartalmaz.

A készülék beépített akkumulátorát ártalmatlanítás céljából nem lehet kivenni.

A csomagolás környezetbarát anyagokból készült, amit a helyi hulladékhasznosítónál adhat le ártalmatlanításra.

Ártalmatlanítsa a csomagolást környezetbarát módon.

14. A Kompernass Handels GmbH garanciája

Tisztelt Vásárlónk!

A készülékre a vásárlás napjától számított 3 év garanciát vállalunk. A termék meghibásodása esetén. Önt jogszabályban foglalt jogok illetik meg az eladóval szemben. Az alábbi garanciánk nem korlátozza vagy szünteti meg a jogszabályban biztosított jogokat.

Garanciális feltételek

A garanciális időszak a vásárlás napján kezdődik. Gondosan őrizze meg a nyugtát. Ez a vásárlás igazolásához szükséges.

Ha a termékvásárlás napjától számított három éven belül anyag- vagy gyártási hibát észlel, akkor a terméket saját belátásunk szerint ingyen megjavítjuk, kicseréljük vagy visszafizetjük az árát. A garancia feltétele a hibás készülék és a vásárlást igazoló bizonylat (pénztári blokk) három éves garanciaidőn belüli bemutatása, valamint a hiba lényegének és megjelenése idejének rövideírása.

Ha garanciánk fedezetet nyújt a hibára, akkor javított vagy egy új terméket kap vissza. A termék javítása vagy cseréje esetén a garancia nem kezdődik előlről.

Garanciális idő és a jogszabályban foglalt szavatossági igények

A garancia ideje nem hosszabbodik meg a jótállással. Ez a cserélt és javított alkatrészekre is vonatkozik. Az esetlegesen már a vásárláskor is fennálló sérüléseket és hiányosságokat a kicserélgés után azonnal jelezni kell. A garanciai lejárat után esedékes javítások díjkötelesek.

A garancia köre

A készüléket szigorú minőségi előírások szerint gyártottuk és kiszállítás előtt lelkiismeretesen ellenőriztük.

A garancia anyag- vagy gyártási hibákra vonatkozik. A garancia nem terjed ki a termék normális elhasználódásnak kitett és ezért kopó alkatrészeknek tekinthető alkatrészeire vagy a törékeny alkatrészek – mint például kapcsolók vagy üvegből készült alkatrészek – sérüléseire.

A garancia megszűnik akkor, ha a termék megsérül, nem megfelelően használják vagy nem tartják karban. A termék megfelelő használata érdekében a használati útmutatóban foglalt összes utasítást pontosan be kell tartani. Feltétlenül kerülni kell minden olyan felhasználási és kezelési módot, amit a használati útmutató nem javasol, vagy amelynek elkerülésére kifejezetten figyelmeztet.

A termék csak magánhasználatra és nem ipari használatra készült. A garancia érvényét veszti visszaélésszerű vagy szakszerűtlen kezelés, erőszak alkalmazása vagy olyan beavatkozások esetén, amelyeket általunk nem engedélyezett szervizben végeztek el.

A garancia érvényesítése

Ügyének gyors feldolgozása érdekében kövesse a következő utasításokat:

- Kérjük, hogy minden kapcsolatfelvételnél tartsa készenlétben a vásárlást igazoló pénztári blokkot és a cikkszámot (IAN) 500203_2504.
- A cikkszám a termék adattábláján, a termékre gravírozva, a használati útmutató címlapján (balra lent) vagy a termék hátoldalán vagy alján lévő címkén található.
- Működési hiba vagy más hiba észlelése esetén nyissa fel a kapcsolatot az alábbi szervizrészleggel **telefonon** vagy **e-mailben**.
- Küldje el díjmentesen a megadott szerviz címére a hibásnak talált terméket és a vásárlást igazoló bizonylatot (pénztári blokk), illetve röviden írja le azt is, hogy hol és mikor jelentkezett a hiba.



Más használati útmutatókhoz, termékbemutató videókhoz és a telepítési szoftverekhez hasonlóan ezt is letöltheti a www.lidl-service.com oldalról.

Ezzel a QR-kóddal közvetlenül a Lidl ügyfélszolgálati oldalra kerülnek (www.lidl-service.com) és a cikkszám megadásával (IAN) 500203_2504 megnyithatja a használati útmutatót.

14.1. Szerviz

HU Szerviz Magyarország

Tel.: 06800 21225

E-Mail: kompernass@lidl.hu

IAN 500203_2504

14.2. Gyártja

Ügyeljen arra, hogy az alábbi cím nem a szerviz címe. Először forduljon a megjelölt szervizhez.

KOMPERNASS HANDELS GMBH

BURGSTRASSE 21

44867 BOCHUM

NÉMETORSZÁG

www.kompernass.com

Kazalo

1. Uvod	22
2. Predvidena uporaba	22
3. Varnostna opozorila in simboli v teh navodilih	22
4. Varnostna navodila	23
5. Vsebina kompleta in pregled po prevozu	25
6. Opis naprave	25
7. Pred prvo uporabo	25
7.1. Polnjenje notranjega akumulatorja	25
7.2. Uporaba pribora	26
8. Delovanje in delovanje	27
9. Čiščenje in vzdrževanje	28
10. Shranjevanje	28
11. Tehnični podatki	28
12. Naročanje nadomestnih delov	28
13. Odstranjevanje	29
14. Proizvajalec	29
15. Pooblaščen serviser	29
16. Garancijski list	29

1. Uvod

Zahvaljujemo se vam za nakup nove naprave. Odločili ste se za kakovosten izdelek.



Navodila za uporabo so sestavni del izdelka. Vsebujejo pomembna navodila za varnost, uporabo in odstranjevanje med odpadke. Preden začnete izdelek uporabljati, se seznanite z vsemi navodili za uporabo in varnost. Izdelek uporabljajte le tako, kot je opisano, in samo za navedena področja uporabe. Ob predaji izdelka tretji osebi zraven priložite vso dokumentacijo.

2. Predvidena uporaba

Naprava je predvidena izključno za odstranjevanje umazanije v zaprtih prostorih v zasebnih gospodinjstvih. Naprave ne uporabljajte za nego telesa ali živali. Naprava ni predvidena za uporabo na poslovnih ali industrijskih območjih.



Izključeno je uveljavljanje kakršnih koli zahtevkov na podlagi škode, nastale zaradi nepredvidene uporabe, nestrokovnih popravil, nedovoljenih izvedenih sprememb ali uporabe nedovoljenih nadomestnih delov. Tveganje nosi izključno uporabnik.

3. Varnostna opozorila in simboli v teh navodilih

V teh navodilih za uporabo, na embalaži in napravi se (lahko) uporabljajo naslednje vrste varnostnih opozoril in simbolov:

	NEVARNOST! Varnostno opozorilo s tem simbolom in opozorilno besedo »NEVARNOST« označuje neposredno grozečo nevarno situacijo, ki ima za posledico smrt ali hudo telesno poškodbo, če se ne prepreči.
	OPOZORILO! Varnostno opozorilo s tem simbolom in opozorilno besedo »OPOZORILO« označuje možno nevarno situacijo, ki bi lahko imela za posledico smrt ali hudo telesno poškodbo, če se ne prepreči.

	PREVIDNO! Varnostno opozorilo s tem simbolom in opozorilno besedo »PREVIDNO« označuje možno nevarno situacijo, ki bi lahko imela za posledico lažji ali zmerno telesno poškodbo, če se ne prepreči.
	POZOR! Varnostno opozorilo s tem simbolom in opozorilno besedo »POZOR« označuje možno situacijo, ki bi lahko imela za posledico materialno škodo, če se ne prepreči.
	Opomba označuje dodatne informacije, ki vam olajšajo delo z napravo.
	Enosmerni tok/napetost
	Ločljiva napajalna enota
	Preberite navodila.
	III. védelmi osztály: védelem kifeszültség révén
	Ez a termék megfelel a vonatkozó európai és nemzeti irányelvek követelményeinek.
	Ne dobjon elektromos készülékeket a háztartási hulladékba!
	Ártalmatlanítsa a csomagolóanyagot környezetbarát módon.

	<p>A csomagolás újrahasznosított anyagból készült. A hulladékok szétválogatásánál vegye figyelembe a csomagolóanyagokon lévő jelölést: Ezek rövidítésekkel (a) és számjegyekkel (b) vannak megjelölve, amelyek jelentése a következő: 1–7: műanyagok, 20–22: papír és karton, 80–98: kompozit anyagok.</p>
	<p>Ez a termék megfelel a Szerb Köztársaság nemzeti irányelveiben rögzített követelményeknek.</p>

4. Varnostna navodila

⚠ OPOZORILO! NEVARNOST TELESNIH POŠKODB!

- Pred uporabo preverite, ali so na napravi vidne morebitne zunanje poškodbe. Naprave, ki je poškodovana ali je padla na tla, ne uporabljajte.
- Naprave ne uporabljajte, če so kabel, električni vtič ali ohišje poškodovani.
- V primeru poškodbe polnilnega kabla ali priključkov naprave zamenjavo naj izvede proizvajalec, njegova servisna služba ali podobno usposobljena oseba, da ne pride do nevarnosti.
- Uporabljajte samo dele pribora, ki jih priporoča proizvajalec.
- Otroci od 8. leta starosti naprej in osebe z zmanjšanimi fizičnimi, zaznavnimi ali duševnimi sposobnostmi ali s pomanjkljivimi izkušnjami ter znanjem smejo to napravo uporabljati le, če jih pri tem kdo nadzoruje ali jih je poučil o varni uporabi naprave in so razumeli nevarnosti, ki izhajajo iz uporabe naprave. Otroci se z napravo ne smejo igrati. Otroci brez nadzora ne smejo čistiti ali opravljati uporabniškega vzdrževanja naprave.
- Naprave ne potaplajte v vodo ali druge tekočine.
- Naprave nikoli ne odpirajte. Popravilo ali zamenjavo naj izvaja izključno servisna služba ali strokovnjak za elektriko.
- Med delovanjem naprave preprečite kakršen koli stik las, oblačil ali delov telesa s premikajočimi se deli naprave.

- To napravo uporabljajte le, kot je opisano v teh navodilih za uporabo. Ne uporabljajte je v druge namene. Pri napačni uporabi naprave obstaja nevarnost telesnih poškodb.
- Preden začnete napravo čistiti in preden zamenjate rezervne dele, jo izklopite.

! POZOR! MATERIALNA ŠKODA!

- Pazite, da polnilnega kabla ne napnete ali prepognete.
- Naprave ne izpostavljajte neposredni sončni svetlobi ali visokim temperaturam. V nasprotnem primeru se lahko pregreje in nepopravljivo poškoduje.
- Med polnjenjem se lahko naprava segreje. Napravo med polnjenjem postavite na dobro prezračeno mesto in je ne pokrivajte.
- Če zaznate neobičajne zvoke, vonj po zažganem ali dim, napravo nemudoma izklopite in ločite vse kabelske povezave naprave. Pred ponovno uporabo naj napravo preveri usposobljen strokovnjak.
- Izdelek je opremljen z litij-ionskim akumulatorjem oz. je ta izdelku priložen. Akumulatorja ne vrzite v ogenj in ga ne izpostavljajte visokim temperaturam. Obstaja nevarnost eksplozije!
- Akumulatorja v tej napravi ni mogoče zamenjati.
- Naprave nikoli ne shranite v izpraznjenem stanju. Daljše shranjevanje v izpraznjenem stanju lahko privede do trajne poškodbe akumulatorja. Če napravo shranjujete dlje časa, morate redno preverjati napolnjenost akumulatorja. Najprimernejša napolnjenost je med 50 in 80 %.

5. Vsebina kompleta in pregled po prevozu

- ♦ Iz škatle vzemite vse dele naprave in navodila za uporabo.
- ♦ Odstranite ves embalažni material in morebitne folije ter nalepke.

Komplet obsega naslednje komponente (glejte slike na zloženi strani):

- ščetka za čiščenje,
- širok nastavek s krtačo,
- ozek nastavek s krtačo,
- držalo blazinic s sprijemnimi kaveljčki,
- nastavka z gobico za drgnjenje (dve blazinici),
- polnilni kabel USB (USB A na USB C),
- navodila za uporabo (brez slike).

i Opomba

- ▶ Preverite, ali komplet vsebuje vse sestavne dele in ali ti nimajo vidnih poškodb.
- ▶ V primeru nepopolne dobave ali poškodb zaradi pomanjkljive embalaže ali prevoza se obrnite na telefonsko servisno službo (glejte poglavje **15. Pooblaščen serviser**).

6. Opis naprave (slike so na zloženi strani)

- 1 Prikaz polnjenja akumulatorja
- 2 Stikalo za vklop/izklop ①
- 3 Ročni aparat
- 4 Priključek USB C
- 5 Nastavek z gobico za drgnjenje 1 (groba blazinica)
- 6 Nastavek z gobico za drgnjenje 1 (groba blazinica)
- 7 Polnilni kabel USB (USB A na USB C)
- 8 Držalo blazinic s sprijemnimi kaveljčki
- 9 Ozek nastavek s krtačo
- 10 Širok nastavek s krtačo
- 11 Držalo za nastavke

7. Pred prvo uporabo

7.1. Polnjenje notranjega akumulatorja

! POZOR!

- ▶ Zaradi visokega vhodnega toka je treba za polnjenje naprave uporabiti napajalnik USB (ni priložen). Naprave ne polnite na priključku USB na osebнем računalniku ali prenosniku.
- ▶ Za polnjenje naprave uporabljajte samo napajalnik USB z zaščitnim razredom II, ki je odobren za uporabo z gospodinjskimi aparati (izhodna napetost 5 V, max. 2 A).
- ▶ Za polnjenje naprave uporabljajte izključno priloženi polnilni kabel USB ⑦.
- ▶ Po koncu polnjenja polnilni kabel USB ⑦ obvezno odstranite.

i Opomba

- ▶ Pred uporabo naprave vgrajeni akumulator napolnite do konca.
- ▶ Do konca napolnjen akumulator omogoča do 60-minutno delovanje.

- 1) Zagotovite, da je naprava izklopljena. Za izklop naprave pritisnite na stikalo za vklop/izklop ① ②.
- 2) Vtič USB A polnilnega kabla USB ⑦ povežite z napajalnikom USB (glejte sliko 1). Napajalnik USB vtaknite v električno vtičnico.
- 3) Vtič USB C polnilnega kabla USB ⑦ povežite s priključkom USB C ④ naprave (glejte sliko 1). Prikaz polnjenja akumulatorja ① zasveti rdeče in postopek polnjenja se začne.

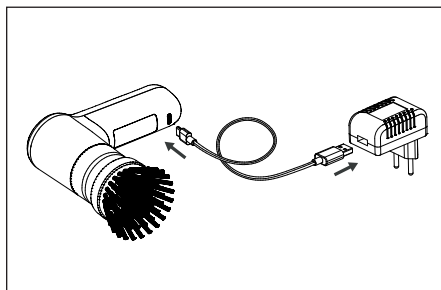

Slika 1

- 4) Prikaz polnjenja akumulatorja **1** sveti zeleno, kakor hitro je notranji akumulator napolnjen.
- 5) Odstranite polnilni kabel USB **7** s priključka USB C **4** naprave.

7.2. Uporaba pribora

⚠ OPOZORILO!

- ▶ Nastavke **8/9/10** in nastavka z gobico za drgnjenje (z grobo/fino blazinico) **5/6** menjavajte le, ko je naprava izklopljena.

Komplet obsega dva nastavka s krtačo **9/10** in dva nastavka z gobico za drgnjenje (z grobo/fino blazinico) **5/6** (za držalo blazinic **8**). Odvisno od potreb izberite pravilen nastavek s krtačo **9/10** oz. primeren nastavek z gobico za drgnjenje **5/6**:

Širok nastavek s krtačo

Širok nastavek s krtačo **10** uporabljajte za čiščenje velikih, ravnih površin, npr. za tla in stene.

Ozek nastavek s krtačo

Ozek nastavek s krtačo **9** se uporablja za čiščenje neravnih površin, kot so npr. umivalniki ter armature, in težko dostopnih mest, kot so reže, koti ter spoji.

Nastavek z gobico za drgnjenje 1 (groba blazinica)

Uporabite nastavek z gobico za drgnjenje 1 (groba blazinica) **5** za čiščenje loncev, ponev ali kuhalnih površin s trdno oprijeto umazanijo, ki jo je težko odstraniti.

Nastavek z gobico za drgnjenje 2 (fina blazinica)

Nastavek z gobico za drgnjenje 2 (fina blazinica) **6** se uporablja za čiščenje loncev, ponev ali kuhalnih površin pri umazaniji, ki jo je lahko odstraniti, in za čiščenje površin iz stekla ali umetne mase.

Namestititev/odstranitev nastavkov

- ◆ Želeni nastavek **8/9/10** potisnite na držalo za nastavke **11**, tako da se opazno zaskoči (glejte sliko 2). Ob tem bodite pozorni, da zaskočna nastavka na držalu za nastavke **11** zdrsita v ustrezne vdolbine na nastavku **8/9/10**.

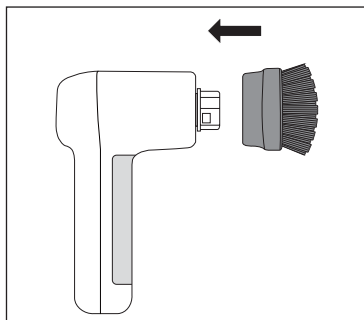

Slika 2

- ◆ Za odstranitev nastavka **8/9/10** tega z malo sile povlecite z držalu za nastavke **11** (glejte sliko 3).

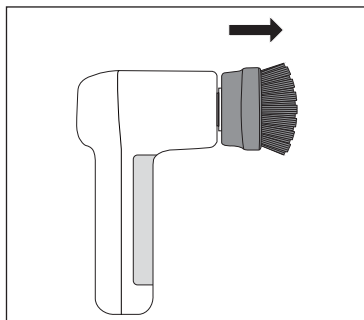

Slika 3

Namestitev/odstranitev nastavkov z gobico za drgnjenje (blazinic)

Nastavka z gobico za drgnjenje (z grobo/fino blazinic) **5/6** se pritrdita na držalo blazinic **8**. Na držalu so prijemni kaveljčki, tako da lahko nastavka z gobico za drgnjenje **5/6** hitro in preprosto pritrdite ter znova odstranite.

- ◆ Pritisnite nastavek z gobico za drgnjenje **5/6** trdno na držalo blazinic **8**. Pazite na to, da je nastavek z gobico za drgnjenje **5/6** nameščen trdno in na sredini držala blazinic **8** (glejte sliko 4).

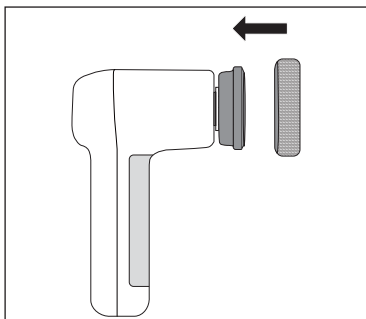

Slika 4

- ◆ Za odstranitev nastavka z gobico za drgnjenje **5/6** tega malce dvignite na eni strani in ga potem povlecite z držala blazinic **8** (glejte sliko 5).

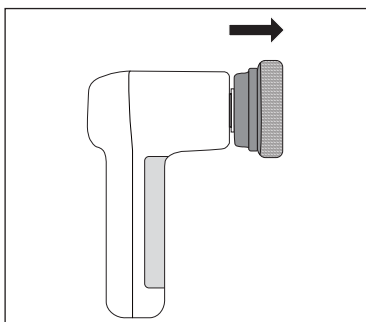

Slika 5

- ◆ Po uporabi držalo blazinic **8** očistite, preden nanj znova namestite nastavek z gobico za drgnjenje **5/6**.

8. Delovanje in delovanje

⚠ POZOR!

- ▶ Ne uporabljajte grobih čistilnih sredstev. Ta lahko nepopravljivo poškodujejo površino za čiščenje.
- ▶ Trde ščetine pri nastavkih s krtačo **9/10** in nastavek s hrapavo gobico za drgnjenje **5** lahko razprskajo ali poškodujejo občutljive površine, npr. steklo, lake na vozilih, nerjavno jeklo, baker, les itd. Pred uporabo nastavka s krtačo **9/10** in nastavek s hrapavo gobico za drgnjenje **5** najprej preizkusite na neopaznem mestu čiščenja.

i Opomba

- ▶ Napravo uporabljajte z vodo in pri močni umazaniji z blagim pomivalnim sredstvom. Preden napravo vklopite, dajte sredstvo neposredno na nastavek s krtačo **9/10** oz. na nastavek z gobico za drgnjenje **5/6** in/ali na območje čiščenja.
- ▶ Po vsaki uporabi napravo in uporabljene nastavke **5/6/8/9/10** očistite, kot je opisano v poglavju 9. **Čiščenje in vzdrževanje**.
- ◆ Napravo držite tesno nad površino, ki jo želite očistiti.
- ◆ Napravo vklopite, tako da pritisnete stikalo za vklop/izklop **1 2**.
- ◆ Nastavek s krtačo **9/10** oz. nastavek z gobico za drgnjenje **5/6** pomikajte z rahlim pritiskanjem po območju čiščenja. Po potrebi dajte med uporabo na območje za čiščenje več vode in/ali čistilnega sredstva.
- ◆ Po uporabi napravo izklopite, tako da znova pritisnete stikalo za vklop/izklop **1 2**.

9. Čiščenje in vzdrževanje

⚠ OPOZORILO!

- ▶  Ročnega aparata **3** pri čiščenju ne potaplajte v vodo.



⚠ POZOR!

- ▶ Naprave ne čistite s topili, alkoholom ali ostrimi čistilnimi sredstvi. Ta lahko poškodujejo površine naprave iz umetne snovi.
- ◆ Ročni aparat **3** očistite z vlažno krpo. Pri trdovratni umazaniji dodajte na krpo blago sredstvo za pomivanje.
- ◆ Nastavke **5/6/8/9/10** očistite pod tekočo vodo in z blagim čistilnim sredstvom. Potem nastavke **5/6/8/9/10** temeljito izperite s čisto vodo.
- ◆ Pred naslednjo uporabo ali shranjevanjem ročni aparat **3** in nastavke **5/6/8/9/10** pustite, da se posušijo.

10. Shranjevanje

- ⚠ **POZOR!** Naprave nikoli ne shranite v izpraznjenem stanju. Daljše shranjevanje v izpraznjenem stanju lahko privede do trajne poškodbe akumulatorja. Če napravo shranjujete dlje časa, morate redno preverjati napolnjenost akumulatorja. Najprimernejša napolnjenost je med 50 in 80 %.
- ◆ Napravo skupaj s priborom hranite na čistem in suhem mestu brez neposredne sončne svetlobe.
- ◆ Akumulatorsko baterijo pri daljši neuporabi redno polnite, da zagotovite daljšo življenjsko dobo akumulatorske baterije.

11. Tehnični podatki

Vhodna napetost/ vhodni tok	5 V  , 2 A max. (na priključku USB C)
Priključek USB	USB C
Vgrajeni akumulator (litij-ionski)	4 V  , 2000 mAh
Razred zaščite	III/ 
Vrsta zaščite	IPX5 (zaščita pred škropljenjem vode iz vseh smeri)
Čas delovanja pri polnem akumulatorju	pribl. 60 minut

12. Naročanje nadomestnih delov

Nadomestne dele za ta izdelek lahko vedno udobno naročite v spletu na www.kompernass.com.



Preberite kodo QR s svojim pametnim telefonom ali tabličnim računalnikom.

S to kodo QR pridete neposredno na naše spletno mesto

www.kompernass.com, kjer si lahko ogledate in naročite razpoložljive nadomestne dele za to napravo.

ⓘ Opomba

- ▶ Če bi imeli težave z naročanjem na spletu, se lahko po telefonu ali e-pošti obrnete na naš servisni center.
- ▶ Pri naročilu vedno navedite številko artikla (npr. **500203_2504**), ki jo najdete na naslovnici teh navodil za uporabo.
- ▶ Upoštevajte, da spletno naročilo nadomestnih delov ni mogoče v vseh državah.

13. Odstranjanje



Prečrtan simbol smetnjaka pomeni, da se ta naprava po koncu življenjske dobe ne sme odlagati med gospodinjske odpadke. Napravo je

treba odložiti na določenih zbirnih mestih, v centrih za recikliranje ali pri podjetjih za odstranjanje odpadkov.

Pred vračilom naprave izbršite vse osebne podatke.

Pri neodstranljivo vgrajenih akumulatorjih je treba pri odstranjanju med odpadke navesti, da naprava vsebuje akumulator.

Neodstranljivo vgrajenega akumulatorja za odstranitev med odpadke ni mogoče odstraniti iz naprave.

Embalaža je iz okolju prijaznih materialov in jo lahko oddate na lokalnih zbirališčih reciklažnih odpadkov.

Embalažo zavržite na okolju prijazen način.

14. Proizvajalec

KOMPERNASS HANDELS GMBH

BURGSTRASSE 21

44867 BOCHUM

NEMČIJA

www.kompernass.com

15. Pooblaščen serviser

SI Servis Slovenija

Tel.: 080 080 917

E-Mail: kompernass@lidl.si

IAN 500203_2504

16. Garancijski list

1. S tem garancijskim listom KOMPERNASS HANDELS GMBH jamčimo, da bo izdelek v garancijskem roku ob normalni in pravilni uporabi brezhibno deloval in se zavezuje, da bomo ob izpolnjenih spodaj navedenih pogojih odpravili morebitne pomanjkljivosti in okvare zaradi napak v materialu ali izdelavi oziroma po svoji presoji izdelek zamenjali ali vrnili kupnino.
2. Garancija je veljavna na ozemlju Republike Slovenije.
3. Garancijski rok za proizvod je 3 leta od datuma izročitve blaga. Datum izročitve blaga je razviden iz računa.
4. Če izdelek ne izpolnjuje specifikacij ali nima lastnosti, navedenih v garancijskem listu ali oglaševalskem sporočilu, lahko potrošnik najprej zahteva odpravo napak. O napaki mora potrošnik obvestiti proizvajalca ali pooblaščen servis (kontaktna številka in elektronski naslov navedena zgoraj) in zahtevati odpravo napak. Kupec je dolžan ob uveljavljanju zahtevka predložiti garancijski list in račun, kot potrdilo in dokazilo o nakupu ter dnevu izročitve blaga. Svetujemo vam, da pred tem natančno preberete navodila o sestavi in uporabi izdelka.
5. Rok za odpravo napake je 30 dni od dneva, ko je proizvajalec ali pooblaščen servis prejel zahtevo za odpravo napake. Če napake v tem roku niso odpravljene, mora proizvajalec potrošniku brezplačno zamenjati blago z enakim, novim in brezhibnim blagom. Rok se lahko zaradi narave in kompleksnosti blaga, narave in resnosti neskladnosti ter napora, ki je potreben za dokončanje popravila ali zamenjave podaljša za najkrajši čas, ki je potreben za dokončanje popravila, vendar največ za 15 dni. O številu dni podaljšane roka in razlogih za podaljšanje mora biti potrošnik obveščen pred potekom 30 dnevnega roka za odpravo napak.

6. Če v roku 30 dni oz. v primeru podaljšanja v roku 45 dni blago ni popravljeno ali blago ni zamenjano z novim, lahko potrošnik od proizvajalca zahteva vračilo celotne kupnine ali zahteva sorazmerno znižanje kupnine. Sorazmerno znižanje kupnine je sorazmerno zmanjšanju vrednosti blaga, ki ga je potrošnik prejel, v primerjavi z vrednostjo, ki bi jo imelo blago, če bi bilo skladno.
7. Če se neskladnost pojavi v manj kot 30 dneh od dobave blaga, lahko potrošnik ob predložitvi blaga od proizvajalca takoj zahteva vračilo plačanega zneska.
8. Proizvajalec oziroma pooblaščen servis lahko potrošniku za čas popravila blaga, za katero je bila izdana obvezna garancija, zagotovi brezplačno uporabo podobnega blaga. Če proizvajalec potrošniku ne zagotovi nadomestnega blaga v začasno uporabo, ima potrošnik pravico uveljavljati škodo, ki jo je utrpel, ker blaga ni mogel uporabljati od trenutka, ko je zahteval popravilo ali zamenjavo, do njune izvršitve.
9. Stroške za material, nadomestne dele, delo, prenos in prevoz izdelkov, ki nastanejo pri odpravljanju okvar oziroma nadomestitvi blaga z novim, krije proizvajalec.
10. V primeru zamenjave blaga ali zamenjave bistvenega dela blaga z novim se potrošniku izda nov garancijski list.
11. V primeru, da proizvod popravlja nepooblaščen servis ali nepooblaščen oseba, kupec ne more uveljavljati zahtevkov iz te garancije.
12. Vzroki za okvaro oziroma nedelovanje izdelka morajo biti lastnosti stvari same in ne vzroki, ki so zunaj proizvajalčeve oziroma prodajalčeve sfere. Kupec ne more uveljavljati zahtevkov iz te garancije, če se ni držal priloženih navodil za sestavo in uporabo izdelka ali če je izdelek kakorkoli spremenjen ali nepravilno vzdrževan.
13. Proizvajalec zagotavlja proti plačilu popravilo, vzdrževanje blaga, nadomestne dele in priklopne aparate vsaj tri leta po poteku garancijskega roka.
14. Obrabni deli oz. potrošni material so izvzeti iz garancije.
15. Vsi potrebni podatki za uveljavljanje garancije in podatki, ki identificirajo blago za katerega velja garancija se nahajajo na dveh ločenih dokumentih (garancijski list, račun).
16. Ta garancija proizvajalca ne izključuje zakonske pravice potrošnika, da zoper prodajalca v primeru neskladnosti blaga brezplačno uveljavlja jamčevalne zahtevke. Ta garancija prav tako ne izključuje pravic potrošnika, ki izhajajo iz obveznega jamstva za skladnost blaga.

Prodajalec

Lidl Slovenija d.o.o. k.d., Pod lipami 1,
SI-1218 Komenda

Obsah

1. Úvod	32
2. Použití v souladu s určením	32
3. Použitá výstražná upozornění a symboly	32
4. Bezpečnostní pokyny	33
5. Rozsah dodávky a kontrola po přepravě	34
6. Popis přístroje	34
7. Před uvedením do provozu	35
7.1. Nabíjení interního akumulátoru.	35
7.2. Použití příslušenství	35
8. Prevádzka a obsluha	37
9. Čištění a údržba	37
10. Skladování	37
11. Technické údaje	38
12. Objednávání náhradních dílů	38
13. Likvidace	38
14. Záruka společnosti Kompernass Handels GmbH	38
14.1. Servis	39
14.2. Dovožce	39

1. Úvod

Blahopřejeme vám k zakoupení vašeho nového přístroje. Rozhodli jste se tím pro vysoce kvalitní výrobek.



Součástí tohoto výrobku je návod k obsluze. Obsahuje důležité informace o bezpečnosti, použití a likvidaci. Před použitím výrobku se seznamte se všemi provozními a bezpečnostními pokyny. Výrobek používejte pouze předepsaným způsobem a pro uvedené oblasti použití. Při předávání výrobku třetím osobám předejte spolu s ním i tyto podklady.

2. Použití v souladu s určením

Přístroj je určen výhradně k uvolnění nečistot ve vnitřních prostorách v domácnostech. Přístroj nepoužívejte k péči o tělo nebo zvířata. Není vhodný k použití v živnostenských ani v průmyslových oblastech.

Nároky na náhradu škody jakéhokoli druhu vzniklé v důsledku použití v rozporu s určením, neodborné opravy, neoprávněně provedené změny nebo úpravy nebo v důsledku použití nepovolených náhradních dílů jsou vyloučeny. Riziko nese výhradně sám uživatel.

3. Použitá výstražná upozornění a symboly

V tomto návodu k obsluze, na obalu a na přístroji (pokud je to možné) jsou použita následující varování a symboly:

	NEBEZPEČÍ! Varování s tímto symbolem a signálním slovem „NEBEZPEČÍ“ označuje bezprostředně hrozící nebezpečnou situaci, která, pokud se jí nezabrání, má za následek vážné poranění nebo smrt.
	VÝSTRAHA! Varování s tímto symbolem a signálním slovem „VÝSTRAHA“ označuje případně nebezpečnou situaci, která, pokud se jí nezabrání, může mít za následek vážné poranění nebo smrt.

	OPATRNĚ! Varování s tímto symbolem a signálním slovem „OPATRNĚ“ označuje případně nebezpečnou situaci, která, pokud se jí nezabrání, může mít za následek lehké nebo střední poranění.
	POZOR! Varování s tímto symbolem a signálním slovem „POZOR“ označuje případnou situaci, která, pokud se jí nezabrání, může mít za následek hmotnou škodu.
	Upozornění označuje doplňující informace, usnadňující manipulaci s přístrojem.
	Stejnoseměrný proud/napětí
	Odnímatelná napájecí jednotka
	Přečtěte si návod.
	Třída ochrany III: ochrana nízkým napětím
	Tento výrobek splňuje požadavky platných evropských a národních směrnic.
	Elektrický přístroj nevyhazujte do domovního odpadu!
	Obal poté odevzdejte k ekologické likvidaci.
	Obal z recyklovatelných materiálů. Při třídění odpadu dodržujte označení obalových materiálů: Jsou označeny zkratkami (a) a číslicemi (b) s následujícím významem: 1–7: plasty, 20–22: papír a lepenka, 80–98: kompozitní materiály.
	Tento výrobek splňuje požadavky platných národních směrnic Srbské republiky.

4. Bezpečnostní pokyny

⚠ VÝSTRAHA! NEBEZPEČÍ ZRANĚNÍ!

- Před použitím přístroje zkontrolujte, zda na něm nejsou vnější viditelná poškození. Poškozený nebo na zem spadlý přístroj neuvádějte do provozu.
- Přístroj nepoužívejte, pokud je poškozen kabel, konektor nebo kryt.
- Pokud se napájecí kabel nebo přípojky přístroje poškodí, nechejte je vyměnit výrobcem, jeho zákaznickým servisem nebo obdobně kvalifikovanou osobou, aby se tak zabránilo nebezpečím.
- Používejte jen příslušenství doporučené výrobcem.
- Děti od 8 let a osoby s omezenými fyzickými, smyslovými nebo mentálními schopnostmi či nedostatkem zkušeností a znalostí smí tento přístroj používat pouze pod dohledem nebo pokud byly poučeny o bezpečném používání přístroje a porozuměly z toho vyplývajícímu nebezpečí. Děti si nesmí s přístrojem hrát. Čištění a uživatelskou údržbu nesmí provádět děti bez dozoru.
- Přístroj nikdy neponořujte do vody či jiných tekutin.
- Přístroj nikdy neotevírejte. Opravy nebo výměnné práce nechte provádět výhradně servisní provozovnou nebo odborníky na elektrická zařízení.
- Je-li přístroj v provozu, vlasy, volné oblečení a všechny části těla udržujte od pohybujících se částí v bezpečné vzdálenosti.
- Používejte tento přístroj pouze tak, jak je popsáno v tomto návodu k obsluze. Nepoužívejte jej pro jiné účely. Při nesprávném použití přístroje hrozí nebezpečí zranění.
- Před čištěním a před výměnou příslušenství přístroj vypněte.

❗ POZOR! HMOTNÉ ŠKODY!

- Dbejte na to, aby nebyl nabíjecí kabel příliš napnutý nebo ohnutý.
- Nevystavujte přístroj přímému slunečnímu záření ani vysokým teplotám. V opačném případě může dojít k jeho přehřátí a nevratnému poškození.
- Během nabíjení se přístroj může zahřát. Umístěte přístroj při nabíjení na dobře větrané místo a nezakrývejte jej.
- Přístroj okamžitě vypněte a odpojte od přístroje všechny kabely, pokud zjistíte neobvyklé zvuky, zápach požáru nebo kouř. Než začnete přístroj opět používat, nechte jej překontrolovat kvalifikovaným odborníkem.
- Výrobek je vybaven lithium-iontovým akumulátorem, resp. je k výrobku přibalen. Nevhazujte akumulátor do ohně a nevystavujte jej vysokým teplotám. Hrozí nebezpečí výbuchu!
- Akumulátor v tomto přístroji nelze vyměnit.

5. Rozsah dodávky a kontrola po přepravě

- ◆ Vyjměte všechny části přístroje a návod k obsluze z balení.
- ◆ Odstraňte veškerý obalový materiál, případně ochranné fólie a nálepky.

Rozsah dodávky se skládá z následujících komponentů (obrázky viz výklopná strana):

- čisticí kartáč
- kartáčový nástavec široký
- kartáčový nástavec úzký
- držák podložky na suchý zip
- nástavce s drátěnkou (dvě podložky)
- nabíjecí kabel USB (USB-A na USB-C)
- návod k obsluze (bez vyobrazení)

❗ Upozornění

- ▶ Zkontrolujte, zda je dodávka kompletní a není viditelně poškozena.

- ▶ V případě neúplné dodávky nebo poškození vzniklého v důsledku vadného obalu nebo během přepravy kontaktujte servisní poradenskou linku (viz kapitola **14.1. Servis**).

6. Popis přístroje

(zobrazení viz výklopná strana)

- 1 indikace nabíjení akumulátoru
- 2 vypínač ①
- 3 rukojeť
- 4 port USB-C
- 5 nástavec s drátěnkou 1 (hrubá podložka)
- 6 nástavec s drátěnkou 2 (jemná podložka)
- 7 nabíjecí kabel USB (USB-A na USB-C)
- 8 držák podložky na suchý zip
- 9 kartáčový nástavec úzký
- 10 kartáčový nástavec široký
- 11 držák nástavce

7. Před uvedením do provozu

7.1. Nabíjení interního akumulátoru

! POZOR!

- ▶ Z důvodu vysoké spotřeby proudu se pro nabíjení přístroje musí použít síťový zdroj USB (není součástí dodávky). Přístroj nenabíjete pomocí portu USB počítače nebo notebooku.
- ▶ K nabíjení zařízení používejte pouze USB napájecí adaptér s řídicí ochranou II, který je schválen pro použití s domácími spotřebiči (výstupní napětí 5 V, max. 2 A).
- ▶ Pro nabíjení zařízení používejte výlučně dodaný nabíjecí kabel USB 7.
- ▶ Po ukončení nabíjení odpojte nabíjecí kabel USB 7.

i Upozornění

- ▶ Před použitím přístroje integrovaný akumulátor zcela nabijte.
- ▶ Doba nabíjení je cca 1,5–3 hodiny (v závislosti na použitém síťovém adaptéru USB) při nabíjecím proudu 2 A. V případě plně nabitého akumulátoru je možná provozní doba až 60 minut.

- 1) Ujistěte se, zda je přístroj vypnutý. Přístroj vypněte stisknutím vypínače 1 2.
- 2) Zasuňte konektor USB-A nabíjecího kabelu USB 7 do síťového zdroje USB (viz obr. 1). Zastrčte síťový zdroj USB do zásuvky.
- 3) Zapojte konektor USB-C nabíjecího kabelu USB 7 do portu USB-C 4 přístroje (viz obr. 1). Indikace nabíjení akumulátoru 1 se rozsvítí červeně a začne proces nabíjení.

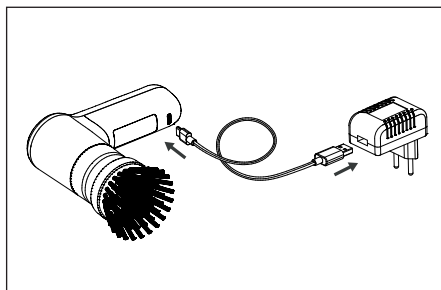

Obr. 1

- 4) Indikace nabíjení akumulátoru 1 svítí zeleně, jakmile je interní akumulátor nabitý.
- 5) Odstraňte nabíjecí kabel USB 7 z portu USB-C 4 přístroje.

7.2. Použití příslušenství

⚠ VÝSTRAHA!

- ▶ Nástavce 8/9/10 a nástavce s drátěnkou (hrubá/jemná podložka) 5/6 vyměňujte, pouze když je přístroj vypnutý.

Součástí dodávky jsou dva kartáčové nástavce 9/10 a dva nástavce s drátěnkou (hrubá/jemná podložka) 5/6 (pro držák podložky 8). Podle požadavku vyberte vhodný kartáčový nástavec 9/10 nebo vhodný nástavec s drátěnkou 5/6:

Široký kartáčový nástavec

Široký kartáčový nástavec 10 používejte k čištění velkých rovných ploch, jako jsou podlahy a stěny.

Úzký kartáčový nástavec

Úzký kartáčový nástavec 9 používejte k čištění nerovných ploch, např. umyvadel, armatur a těžko přístupných míst, jako jsou šěrby, rohy a spáry.

Nástavec s drátěnkou 1 (hrubá podložka)

Nástavec s drátěnkou 1 (hrubá podložka) 5 používejte k čištění hrnců, pánví nebo varných ploch se silně ulpívajícími, obtížně odstranitelnými nečistotami.

Nástavec s drátěnkou 2 (jemná podložka)

Nástavec s drátěnkou 2 (jemná podložka) **6** použijete k čištění hrnců, pánví nebo varných ploch se snadno odstranitelnými nečistotami a k čištění povrchů ze skla nebo plastu.

Montáž/sejmutí nástavců

- ♦ Nasuňte požadovaný nástavec **8/9/10** na držák nástavce **11**, dokud citelně nezaskočí (viz obr. 2). Dbejte na to, aby obě aretace na držáku nástavce **11** vklouzly do odpovídajících vybrání na nástavci **8/9/10**.

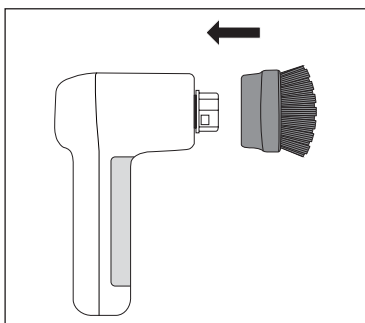

Obr. 2

- ♦ Chcete-li nástavec **8/9/10** sejmut, stáhněte jej mírnou silou z držáku nástavce **11** (viz obr. 3).

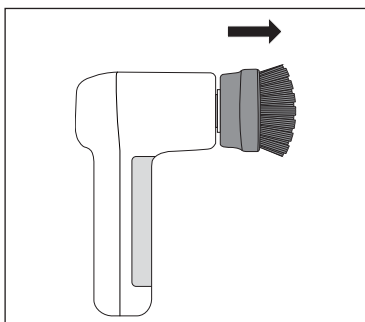

Obr. 3

Nasazení/sejmutí nástavců s drátěnkou (podložky)

Nástavce s drátěnkou (hrubá/jemná podložka) **5/6** se upevňují na držák podložky **8**. Ten je opatřen suchým zipem, aby bylo možné nástavce s drátěnkou **5/6** rychle a snadno upevnit a opět odstranit.

- ♦ Nástavec s drátěnkou **5/6** pevně přitlačte na držák podložky **8**. Dbejte na to, aby nástavec s drátěnkou **5/6** seděl pevně a vycentrovaně na držáku podložky **8** (viz obr. 4).

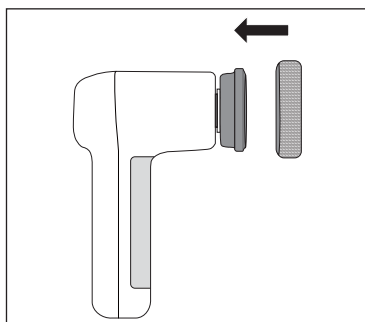

Obr. 4

- ♦ Nástavec s drátěnkou **5/6** při sejmutí na jedné straně trochu zvedněte a poté stáhněte z držáku podložky **8** (viz obr. 5).

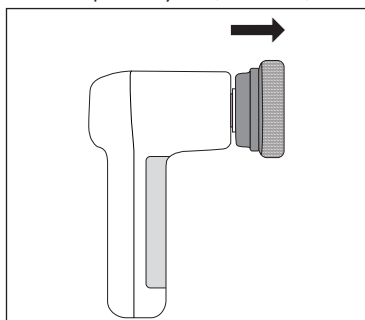

Obr. 5

- ♦ Po použití držák podložky **8** před opětovným nasazením nástavce s drátěnkou **5/6** očistěte.

8. Prevádzka a obsluha

! POZOR!

- ▶ Nepoužívejte abrazivní čisticí prostředky. Mohou nenávratně poškodit povrch určený k čištění.
- ▶ Tvrdé štětiny na kartáčových nástavcích **9/10** a drsný nástavec s drátěnkou **5** mohou poškrábat nebo poškodit citlivé povrchy, např. sklo, automobilový lak, ušlechtilou ocel, měď, dřevo atd. Kartáčové nástavce **9/10** a drsný nástavec s drátěnkou **5** před použitím nejprve otestujte na nenápadném místě oblasti určené k čištění.

i Upozornění

- ▶ V případě silnějších nečistot použijte přístroj s vodou a mírným čisticím prostředkem. Prostředek naneste přímo na kartáčový nástavec **9/10** nebo na nástavec s drátěnkou **5/6** a/nebo na oblast určenou k čištění a až poté přístroj zapněte.
- ▶ Přístroj a použité nástavce **5/6/8/9/10** po každém použití vyčistěte, jak je popsáno v kapitole **9. Čištění a údržba**.

- ♦ Držte přístroj zcela těsně nad oblastí, která se má čistit.
- ♦ Zapněte přístroj stisknutím vypínače **1 2**.
- ♦ Kartáčový nástavec **9/10** nebo nástavec s drátěnkou **5/6** ved'te lehkým tlakem přes oblast určenou k čištění. Podle potřeby přidejte během použití více vody a/nebo čisticího prostředku na oblast určenou k čištění.
- ♦ Po použití přístroj vypněte opětovným stisknutím vypínače **1 2**.

9. Čištění a údržba

! VÝSTRAHA!

- ▶  Rukojeť **3** při čištění neponořujte do vody.

! POZOR!



- ▶ Nečistěte přístroj rozpouštědly, alkoholem nebo abrazivními čisticími prostředky. Mohly by poškodit plastové povrchy přístroje.
- ♦ Očistěte rukojeť **3** vlhkým hadříkem. V případě většího znečištění dejte na hadřík jemný mycí prostředek.
- ♦ Nástavce **5/6/8/9/10** vyčistěte pod tekoucí vodou a jemným čisticím prostředkem. Nástavce **5/6/8/9/10** poté důkladně opláchněte čistou vodou.
- ♦ Rukojeť **3** a nástavce **5/6/8/9/10** nechte osušit, než je opět budete používat nebo uložit.

10. Skladování

! ATTENTION!

- ▶ Never store the device when it is discharged. Prolonged storage in a discharged state can cause permanent damage to the battery. If the device is stored for a longer period of time, the charge level of the battery must be checked regularly. The optimum charge level is between 50% and 80%.
- ♦ Store the appliance and the accessories in a clean, dry location out of direct sunlight.
- ♦ To ensure a long battery life, recharge the battery at regular intervals during extended periods of non-use.

11. Technické údaje

Vstupní napětí/ vstupní proud	5 V  , 2 A max. (přes port USB-C)
Port USB	USB-C
Integrovaný akumulátor (lithium-iontový)	4 V  , 2000 mAh
Třída ochrany	III / 
Stupeň krytí	IPX5 (Ochrana proti proudu vody ze všech směrů)
Doba provozu při plném nabití akumulátoru	cca 60 minut

12. Objednávání náhradních dílů

Náhradní díly k tomuto výrobku si můžete dodatečně objednat vždy pohodlně na internetu na adrese www.kompernass.com.



Naskenujte tento QR kód pomocí chytrého telefonu nebo tabletu.

Pomocí QR kódu se dostanete přímo na naši webovou stránku www.kompernass.com a

můžete si pro tento přístroj prohlédnout a objednat dostupné náhradní díly.

i Upozornění

- ▶ Máte-li problémy s online objednávkou, můžete se telefonicky nebo e-mailem obrátit na naše servisní středisko.
- ▶ Při objednávání vždy prosím uvádějte číslo výrobku (např. **500203_2504**), které naleznete na titulním listu tohoto návodu k obsluze.
- ▶ Vezměte prosím na vědomí, že ne pro všechny země dodání je možné objednat náhradní díly on-line.

13. Likvidace



Symbol přeškrtnuté pojízdné popelnice znamená, že tento přístroj nesmí být po skončení životnosti likvidován společně s domovním odpadem.

Přístroj musí být odevzdán v určených sběrných místech či dvorech nebo podnicích oprávněných k nakládání s odpady.

Před vrácením přístroje vymažte všechny osobní údaje.

Při likvidaci přístroje s pevně zabudovanými akumulátory je třeba upozornit na to, že přístroj obsahuje akumulátory.

Pevně zabudovaný akumulátor tohoto přístroje nelze k likvidaci vyjmout.

Obal se skládá z ekologických materiálů, které lze zlikvidovat v komunálních sběrných dvorech.

Obal zlikvidujte ekologicky.

14. Záruka společnosti Kompernass Handels GmbH

Vážená zákaznice, vážený zákazníku,

na tento přístroj získáváte záruku v trvání 3 let od data zakoupení. V případě závad tohoto výrobku máte zákonná práva vůči prodejci výrobku. Tato zákonná práva nejsou omezena naší níže uvedenou zárukou.

Záruční podmínky

Záruční doba začíná plynout dnem nákupu. Dobře uschovejte pokladní doklad. Tento doklad je potřebný jako důkaz o koupi.

Pokud se do tří let od data zakoupení tohoto výrobku vyskytne vada materiálu nebo výrobní závada, pak Vám podle našeho uvážení výrobek zdarma opravíme, vyměníme nebo uhradíme kupní cenu. Předpokladem této záruky je, že bude během tříleté lhůty předložen vadný přístroj a doklad o koupi (pokladní doklad) a stručně se popíše, v čem závada spočívá a kdy se vyskytla.

Vztahující se na závadu naše záruka, obdržíte zpět buď opravený nebo nový produkt. Opravu nebo výměnou výrobku nezačne plynout nová záruční doba.

Záruční doba a zákonné nároky vyplývající ze závad

Záručním plněním se záruční doba neprodlužuje. To platí i pro vyměněné a opravené součásti. Poškození nebo vady vyskytující se případně již při nákupu se musí oznámit ihned po vybalení. Po uplynutí záruční doby podléhají veškeré opravy zpoplatnění.

Rozsah záruky

Přístroj byl vyroben pečlivě podle přísných směrnic kvality a před expedicí byl svědomitě vyzkoušen.

Záruka se vztahuje na materiálové nebo výrobní vady. Tato záruka se nevztahuje na součásti výrobku, které jsou vystaveny běžnému opotřebení, a proto je lze považovat za spotřební díly, nebo na poškození křehkých součástí, jako jsou např. spínače nebo díly, které jsou vyrobeny ze skla.

Tato záruka zaniká, pokud je výrobek poškozen, nebyl řádně používán nebo udržován. Pro zajištění správného používání výrobku se musí přesně dodržovat všechny pokyny uvedené v návodu k obsluze. Účelům použití a úkonům, které se v návodu k obsluze nedoporučují nebo se před nimi varuje, je třeba se bezpodmínečně vyhnout.

Výrobek je určen pouze pro soukromé účely a ne pro komerční použití. Při nesprávném a neodborném používání, při použití násilí a při zásazích, které nebyly provedeny našimi autorizovanými servisními provozovny, záruční nároky zanikají.

Vyřízení v případě záruky

Pro zajištění rychlého Vaší žádosti postupujte podle následujících pokynů:

- Pro všechny dotazy mějte připraven pokladní lístek a číslo výrobku (IAN) 500203_2504 jako doklad o koupi.
- Číslo výrobku naleznete na typovém štítku na výrobku, rytině na výrobku, na titulní straně návodu k obsluze (vlevo dole) nebo na nálepce na zadní nebo spodní straně výrobku.
- Pokud by se měly vyskytovat funkční vady nebo jiné závady, kontaktujte nejprve níže uvedené servisní oddělení **telefonicky** nebo **e-mailem**.

- Výrobek, zaevidovaný jako vadný výrobek pak můžete při přiložení dokladu o nákupu (pokladní lístek) a při uvedení, v čem spočívá vada a kdy k ní došlo, poslat výrobek pro Vás bez poštovního na adresu, kterou Vám oznámí servis.



Na webových stránkách www.lidl-service.com si můžete stáhnout tyto a mnoho dalších příruček, videí o výrobku a instalační software.

Pomocí kódu QR se dostanete přímo na stránku servisu Lidl (www.lidl-service.com) a můžete pomocí zadání čísla výrobku (IAN) 500203_2504 otevřít svůj návod k obsluze.

14.1. Servis

CZ Servis Česko

Tel.: 800143873

E-Mail: kompernass@lidl.cz

IAN 500203_2504

14.2. Dovoze

Dbejte prosím na to, že následující adresa není adresou servisu. Kontaktujte nejprve uvedený servis.

KOMPERNASS HANDELS GMBH

BURGSTRASSE 21

44867 BOCHUM

NĚMECKO

www.kompernass.com

Obsah

1. Úvod	42
2. Používanie podľa určenia	42
3. Použité výstražné upozornenia a symboly	42
4. Bezpečnostné pokyny	43
5. Rozsah dodávky a kontrola po preprave	45
6. Opis prístroja	45
7. Pred uvedením do prevádzky	45
7.1. Nabíjanie interného akumulátora	45
7.2. Používanie príslušenstva	46
8. Prevádzka a obsluha	47
9. Čistenie a starostlivosť	48
10. Uskladnenie	48
11. Technické údaje	48
12. Objednávanie náhradných dielov	48
13. Likvidácia	49
14. Záruka spoločnosti Kompernass Handels GmbH	49
14.1. Servis	50
14.2. Dovozca	50

1. Úvod

Srdečne vám gratulujeme ku kúpe vášho nového prístroja. Touto kúpou ste sa rozhodli pre výrobok vysokej kvality.



Návod na obsluhu je súčasťou tohto výrobku. Obsahuje dôležité upozornenia týkajúce sa bezpečnosti, používania a likvidácie. Pred použitím výrobku sa oboznámte so všetkými pokynmi na obsluhu a bezpečnostnými pokynmi. Výrobok používajte iba podľa opisu a v uvedených oblastiach použitia. Pri postúpení výrobku tretej osobe odovzdajte spolu s ním aj všetky dokumenty.

2. Používanie podľa určenia

Prístroj je určený na uvoľňovanie nečistôt v interiéri v súkromných domácnostiach. Prístroj nepoužívajte na ošetrovanie tela alebo zvierat. Prístroj nie je určený na používanie v komerčných alebo priemyselných oblastiach.

Nároky akéhokoľvek druhu za škody spôsobené nesprávnym používaním, neodbornými opravami, nepovolenými zmenami alebo používaním nepovolených náhradných dielov sú vylúčené. Riziko nesie výlučne používateľ.

3. Použitie výstražné upozornenia a symboly

V tomto návode na obsluhu, na obale a na prístroji sú použité nasledujúce výstražné upozornenia a symboly (ak je to relevantné):

	NEBEZPEČENSTVO! Výstražné upozornenie s týmto symbolom a signálnym slovom „NEBEZPEČENSTVO“ označuje bezprostrednú nebezpečnú situáciu, ktorá, ak sa jej nezabráni, má za následok smrť alebo ťažké poranenie.
	VÝSTRAHA! Výstražné upozornenie s týmto symbolom a signálnym slovom „VÝSTRAHA“ označuje možnú nebezpečnú situáciu, ktorá, ak sa jej nezabráni, by mohla mať za následok smrť alebo ťažké poranenie.

	OPATRNE! Výstražné upozornenie s týmto symbolom a signálnym slovom „OPATRNE“ označuje možnú nebezpečnú situáciu, ktorá, ak sa jej nezabráni, by mohla mať za následok malé alebo mierne poranenie.
	POZOR! Výstražné upozornenie s týmto symbolom a signálnym slovom „POZOR“ označuje možnú situáciu, ktorá, ak sa jej nezabráni, by mohla mať za následok vecnú škodu.
	Upozornenie obsahuje dodatočné informácie, ktoré uľahčujú manipuláciu s prístrojom.
	Jednosmerný prúd/jednosmerné napätie
	Odoberateľná napájacia jednotka
	Prečítajte si návod.
	Trieda ochrany III: ochrana nízkym napätím
	Tento výrobok spĺňa požiadavky platných európskych a národných smerníc.
	Nevyhadzujte elektrické prístroje do komunálneho odpadu!
	Obal odovzdajte na ekologickú likvidáciu.
	Obal z recyklovateľných materiálov. Pri triedení odpadu dbajte na označenie obalových materiálov: Sú označené skratkami (a) a číslicami (b) s nasledujúcim významom: 1 – 7: plasty, 20 – 22: papier a lepenka, 80 – 98: kompozitné materiály.



Tento výrobok spĺňa požiadavky platných národných smerníc Srbskej republiky.

4. Bezpečnostné pokyny

⚠ VÝSTRAHA! NEBEZPEČENSTVO PORANENIA!

- Pred použitím skontrolujte viditeľné poškodenia prístroja. Neuvádzajte do prevádzky poškodený prístroj ani prístroj, ktorý predtým spadol na zem.
- Nepoužívajte prístroj, ak je poškodený kábel, zástrčka alebo kryt.
- Pri poškodení nabíjacieho kábla alebo prípojok prístroja nechajte tieto vymeniť výrobcom, jeho zákazníckym servisom alebo podobne kvalifikovanou osobou, aby ste zabránili ohrozeniam.
- Používajte iba diely príslušenstva, ktoré odporúča výrobca.
- Tento prístroj môžu používať deti staršie ako 8 rokov a tiež osoby so zníženými fyzickými, senzorickými alebo mentálnymi schopnosťami, prípadne s nedostatočnými skúsenosťami alebo znalosťami, ak sú pod dohľadom alebo ak boli dostatočne poučené o bezpečnom používaní prístroja a pochopili z toho vyplývajúce riziká. Deti sa s prístrojom nesmú hrať. Deti nesmú vykonávať čistenie a používateľskú údržbu bez dohľadu.
- Nikdy neponárajte prístroj do vody ani do iných kvapalín.
- Prístroj nikdy neotvárajte. Opravy alebo výmeny dielov smú vykonávať výlučne servisné opravovne alebo odborný elektrikár.
- Nepribližujte sa vlasmi, voľným oblečením ani žiadnymi časťami tela k dosahu pohyblivých častí prístroja, keď je v prevádzke.
- Tento prístroj používajte iba tak, ako je opísané v tomto návode na obsluhu. Výrobok nepoužívajte na iné účely. Pri nesprávnom používaní prístroja hrozí nebezpečenstvo poranenia.
- Prístroj vypnite, skôr ako ho vyčistíte a skôr ako vymeníte diely príslušenstva.

❗ **POZOR! VECNÉ ŠKODY!**

- Dávajte pozor na to, aby nabíjací kábel nebol napnutý ani zalomený.
- Prístroj nevystavujte priamemu slnečnému žiareniu ani vysokým teplotám. Inak môže dôjsť k jeho prehriatiu a neopraviteľnému poškodeniu.
- Počas nabíjania sa prístroj môže zohrievať. Počas nabíjania postavte prístroj na dobre vetrané miesto a neprikrývajte ho.
- Ak zacítite zápach ohňa alebo zistíte vznik dymu, prístroj okamžite vypnite a vťahnite všetky káblové spojenia zo zariadenia. Pred ďalším použitím nechajte prístroj skontrolovať kvalifikovaným odborníkom.
- Výrobok je vybavený lítiovo-iónovým akumulátorom, resp. je priložený k výrobku. Akumulátor nehádzte do ohňa a nevystavujte ho vysokým teplotám. Hrozí nebezpečenstvo výbuchu!
- Akumulátor v tomto prístroji nie je možné vymeniť.
- Nikdy neskladujte prístroj vo vybitom stave. Dlhšie skladovanie vo vybitom stave môže spôsobiť trvalé poškodenie akumulátora. Keď sa prístroj skladuje dlhší čas, musí sa pravidelne kontrolovať stav nabitia akumulátora. Optimálny stav nabitia je medzi 50 – 80 %

5. Rozsah dodávky a kontrola po preprave

- ♦ Vyberte z obalu všetky diely prístroja a návod na obsluhu.
- ♦ Odstráňte všetky obalové materiály, ako aj prípadné fólie a nálepky.

Rozsah dodávky sa skladá z nasledujúcich komponentov (obrázky sú na roztváracej strane):

- Čistiaca kefka
- Kefový nadstavec široký
- Kefový nadstavec úzky
- Držiak podložky s upínacím hákom
- Nadstavce na špongiu na drhnutie (dve podložky)
- USB nabíjací kábel (USB-A na USB-C)
- Návod na obsluhu (bez obrázkou)

ⓘ Upozornenie

- ▶ Skontrolujte kompletnosť dodávky a viditeľné poškodenia.
- ▶ V prípade nekompletnej dodávky alebo poškodení spôsobených nedostatočným balením alebo prepravou sa obráťte na zákaznicku linku servisu (pozri kapitolu **14.1. Servis**).

6. Opis prístroja

(Obrázky pozri na roztváracej strane)

- 1 Indikátor nabitia akumulátora
- 2 Spínač ZAP/VYP ⓘ
- 3 Ručný diel
- 4 USB-C prípojka
- 5 Nadstavce na špongiu na drhnutie 1 (drsná podložka)
- 6 Nadstavce na špongiu na drhnutie 2 (jemná podložka)
- 7 USB nabíjací kábel (USB-A na USB-C)
- 8 Držiak podložky s upínacím hákom
- 9 Kefový nadstavec úzky
- 10 Kefový nadstavec široký
- 11 Držiak nadstavca

7. Pred uvedením do prevádzky

7.1. Nabíjanie interného akumulátora

ⓘ POZOR!

- ▶ Z dôvodu vysokého odberu prúdu sa na nabíjanie prístroja musí použiť USB sieťový adaptér (nie je súčasťou dodávky). Prístroj nenabíjajte cez USB prípojku počítača alebo notebooku.
- ▶ Na nabíjanie zariadenia používajte iba USB napájací adaptér s triedou ochrany II, ktorý je schválený pre použitie s domácimi spotrebičmi (výstupné napätie 5 V, max. 2 A).
- ▶ Na nabíjanie prístroja používajte výlučne dodaný USB nabíjací kábel 7.
- ▶ Po ukončení procesu nabíjania odpojte USB nabíjací kábel 7.

ⓘ Upozornenie

- ▶ Integrovaný akumulátor pred použitím prístroja úplne nabite.
- ▶ Pri plne nabitom akumulátore je možná prevádzková doba až do 60 minút.

- 1) Uistite sa, že je prístroj vypnutý. Na vypnutie prístroja stlačte spínač ZAP/VYP ⓘ 2.
- 2) USB-A konektor USB nabíjacieho kábla 7 spojte s USB sieťovým adaptérom (pozri obr. 1). Zastrčte USB sieťový adaptér do sieťovej zásuvky.
- 3) Spojte USB-C konektor USB nabíjacieho kábla 7 s USB-C prípojkou 4 prístroja (pozri obr. 1). Indikátor nabitia akumulátora 1 svieti červeno a začína proces nabíjania.

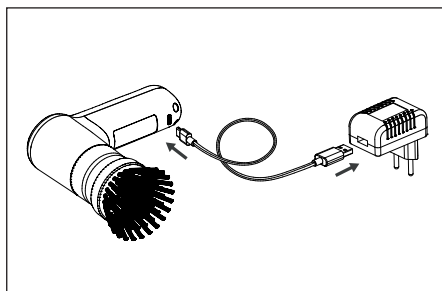

Obr. 1

- 4) Indikátor nabitia akumulátora **1** svieti zeleno, hneď ako je interný akumulátor nabitý.
- 5) Odstráňte USB nabíjací kábel **7** z USB-C prípojky **4** prístroja.

7.2. Používanie príslušenstva

⚠ VÝSTRAHA!

- ▶ Nadstavce **8/9/10** a nadstavce na špongiu na drhnutie (drsňá/jemná podložka) **5/6** vymieňajte iba vtedy, keď je prístroj vypnutý.

Súčasťou dodávky sú dva kefové nadstavce **9/10**, ako aj dva nadstavce na špongiu na drhnutie (drsňá/jemná podložka) **5/6** (pre držiak podložky **8**). Zvoľte podľa potreby vhodný kefový nadstavec **9/10**, resp. nadstavec na špongiu na drhnutie **5/6**:

Široký kefový nadstavec

Široký kefový nadstavec **10** používajte na čistenie veľkých, rovných plôch, ako napr. podlahy a steny.

Úzky kefový nadstavec

Úzky kefový nadstavec **9** používajte na čistenie nerovných plôch, ako napr. umývadlá, armatúry, ako aj ťažko prístupných miest, ako napr. štrbiny rohy a škáry.

Nadstavec na špongiu na drhnutie 1 (drsňá podložka)

Nadstavec na špongiu na drhnutie 1 (drsňá podložka) **5** používajte na čistenie hrncov, panvíc alebo varných miest so silne prichytenými, ťažko odstrániteľnými nečistotami.

Nadstavec na špongiu na drhnutie 2 (jemná podložka)

Nadstavec na špongiu na drhnutie 2 (jemná podložka) **6** používajte na čistenie hrncov, panvíc alebo varných miest s ľahko odstrániteľnými nečistotami, ako aj na čistenie povrchov zo skla alebo plastu.

Nasadenie/odobratie nadstavcov

- ◆ Zasuňte želaný nadstavec **8/9/10** na držiak nadstavca **11**, až počuť ne zaskočí (pozri obr. 2). Dávajte pritom pozor na to, aby obidve aretácie na držiaku nadstavca **11** vkrázli do vhodných výrezov na nadstavci **8/9/10**.

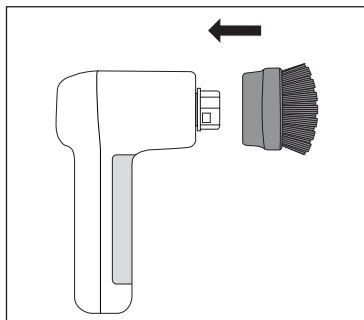

Obr. 2

- ◆ Aby bolo možné odstrániť nadstavec **8/9/10**, stiahnite tento s trochou sily z držiaku nadstavca **11** (pozri obr. 3).

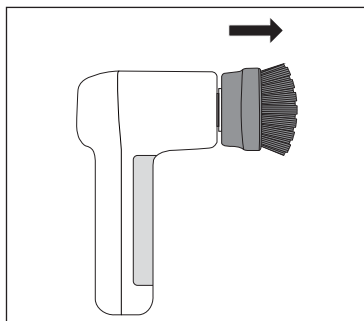

Obr. 3

Nasadenie/odobratie nadstavcov na špongiu na drhnutie (podložiek)

Nadstavce na špongiu na drhnutie (drsná/jemná podložka) ⑤/⑥ sa pripevnia na držiak podložky ⑧. Ten obsahuje upínací hák, takže nadstavce na špongiu na drhnutie ⑤/⑥ sa môžu rýchlo a jednoducho upevniť a znova odstrániť.

- ◆ Nadstavec na špongiu na drhnutie ⑤/⑥ prilaďte pevne na držiak podložky ⑧. Dbajte na to, aby nadstavec na špongiu na drhnutie ⑤/⑥ sedel pevne a v strede na držiaku podložky ⑧ (pozri obr. 4).

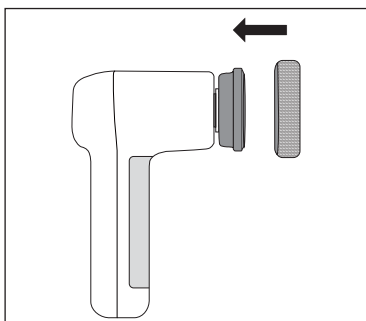

Obr. 4

- ◆ Nadstavec na špongiu na drhnutie ⑤/⑥ odoberte tak, že ho na jednej strane trochu nadvihnete a stiahnete z držiaka podložky ⑧ (pozri obr. 5).

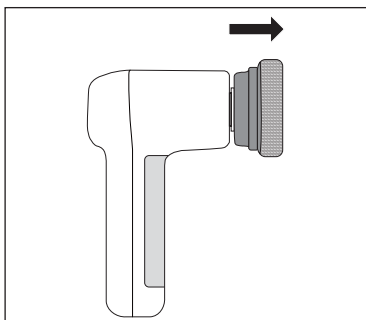

Obr. 5

- ◆ Držiak podložky ⑧ po použití vyčistíte, skôr ako naň znova nasadíte nadstavec na špongiu na drhnutie ⑤/⑥.

8. Prevádzka a obsluha

⚠ POZOR!

- ▶ Nepoužívajte žiadne abrazívne prostriedky. Mohli by neopraviteľne poškodiť čistený povrch.
- ▶ Tvrdé štetiny kefových nadstavcov ⑨/⑩ a drsný nadstavec na špongiu na drhnutie ⑤ môžu poškrabať alebo poškodiť citlivé povrchy, ako je sklo, automobilové laky, ušľachtilá oceľ, meď, drevo atď. Kefové nadstavce ⑨/⑩ a drsný nadstavec na špongiu na drhnutie ⑤ pred použitím najprv otestujte na nenápadnom mieste čisteného povrchu.

i Upozornenie

- ▶ Prístroj používajte s vodou a v prípade silných znečistení s jemným čistiacim prostriedkom. Dajte ho priamo na kefový nadstavec ⑨/⑩, resp. na nadstavec na špongiu na drhnutie ⑤/⑥ a/alebo na čistené miesto, skôr ako zapnete prístroj.
- ▶ Po každom použití vyčistite prístroj a použité nadstavce ⑤/⑥/⑧/⑨/⑩, ako je opísané v kapitole 9. **Čistenie a starostlivosť.**
- ◆ Prístroj podržte tesne nad čistenou oblasťou.
- ◆ Prístroj zapnite tak, že stlačíte spínač ZAP/VYP ① ②.
- ◆ Kefový nadstavec ⑨/⑩, resp. nadstavec na špongiu na drhnutie ⑤/⑥ vedte s ľahkým tlakom cez čistené miesto. V prípade potreby dajte počas používania na čistenú oblasť viac vody a/alebo čistiaceho prostriedku.
- ◆ Po použití prístroj vypnite tak, že stlačíte znova spínač ZAP/VYP ① ②.

9. Čistenie a starostlivosť

⚠ VÝSTRAHA!

- ▶  Pri čistení neponárajte ručný diel **3** do vody.

⚠ POZOR!



- ▶ Prístroj nečistíte pomocou rozpúšťadiel, alkoholu alebo abrazívnych čistiacich prostriedkov. Môžu poškodiť plastové povrchy prístroja.
- ♦ Ručný diel **3** vyčistíte vlhkou utierkou. Pri odolných nečistotách dajte na vlhkú utierku trochu jemného prostriedku na umývanie riadu.
- ♦ Nadstavce **5/6/8/9/10** umyte pod tečúcou vodou a s jemným čistiacim prostriedkom. Následne dôkladne opláchnite nadstavce **5/6/8/9/10** čistou vodou.
- ♦ Ručný diel **3** a nadstavce **5/6/8/9/10** nechajte vysušiť, skôr ako ich znova použijete alebo uložíte.

10. Uskladnenie

⚠ POZOR!

- ▶ Nikdy neskladujte prístroj vo vybitom stave. Dlhšie skladovanie vo vybitom stave môže spôsobiť trvalé poškodenie akumulátora. Keď sa prístroj skladuje dlhší čas, musí sa pravidelne kontrolovať stav nabitia akumulátora. Optimálny stav nabitia je medzi 50 – 80 %.
- ♦ Prístroj spolu s príslušenstvom uskladnite na čistom a suchom mieste, bez priameho slnečného žiarenia.
- ♦ Akumulátor pri dlhšom nepoužívaní nabíjajte v pravidelných intervaloch, aby sa zaručila jeho dlhá životnosť.

11. Technické údaje

Vstupné napätie/ vstupný prúd	5 V  , 2 A max. (cez USB-C prípojku)
USB prípojka	USB-C
Integrovaný aku- mulátor (lítiovo-iónový)	4 V  , 2000 mAh
Trieda ochrany	III / 
Krytie	IPX5 (ochrana proti strie- kajúcej vode zo všetkých smerov)
Prevádzková doba pri plnom nabití akumu- látora	cca 60 minút

12. Objednávanie náhradných dielov

Náhradné diely pre tento výrobok si môžete trvalo pohodlne doobjednať na internete na stránke www.kompnass.com.



Naskenujte si tento QR kód pomocou smartfónu alebo tabletu. Pomocou QR kódu sa dostanete priamo na našu webovú stránku www.kompnass.com a

môžete si prezrieť a objednať náhradné diely dostupné pre tento prístroj.

ⓘ Upozornenie

- ▶ Ak by ste mali problémy s online objednávkou, môžete sa obrátiť telefonicky alebo e-mailom na naše servisné centrum.
- ▶ Pri objednávke vždy uveďte číslo výrobku (napr. **500203_2504**), ktoré môžete nájsť na titulnej strane tohto návodu na obsluhu.
- ▶ Zohľadnite, prosím, že online objednávanie náhradných dielov nie je možné pre všetky krajiny.

13. Likvidácia



Symbol preškrtnutej odpadovej nádoby znamená, že tento prístroj sa nesmie po skončení životnosti likvidovať ako bežný komunálny odpad.

Prístroj je potrebné odovzdať na zriadených zberných miestach, v zberných dvoroch alebo v prevádzkach na likvidáciu odpadov.

Pred vrátením vymažte všetky osobné údaje.

V prípade pevne zabudovaných akumulátorov sa musí pri likvidácii upozorniť na to, že prístroj obsahuje akumulátor.

Pevne zabudovaný akumulátor tohto prístroja sa na účely likvidácie nedá vybrať.

Obal sa skladá z ekologických materiálov, ktoré môžete zlikvidovať v miestnych recyklačných strediskách.

Obal zlikvidujte ekologicky.

14. Záruka spoločnosti Kompernass Handels GmbH

Vážená zákazníčka, vážený zákazník,

na tento prístroj máte záruku 3 roky od dátumu zakúpenia. V prípade nedostatkov tohto výrobku máte práva vyplývajúce zo zákona voči predajcovi tohto výrobku. Tieto Vaše práva vyplývajúce zo zákona nie sú obmedzené našou zárukou, uvedenou nižšie.

Záručné podmienky

Záručná doba začína plynúť dátumom zakúpenia. Prosím, uschovajte si pokladničný blok. Tento bude potrebný ako dôkaz o zakúpení.

Ak v priebehu troch rokov od dátumu zakúpenia tohto výrobku dôjde k chybe materiálu alebo výrobnej chybe, výrobok vám – podľa nášho uváženia – bezplatne opravíme, vymeníme alebo uhradíme kúpnu cenu. Podmienkou tohto záručného plnenia je, že počas trojročnej lehoty sa poškodený prístroj a doklad o zakúpení (pokladničný blok) predloží so stručným opisom, v čom spočíva nedostatok prístroja a kedy sa vyskytol.

Ak je chyba pokrytá našou zárukou, zašleme Vám späť opravený alebo nový výrobok. Opravou alebo výmenou výrobku nezačína plynúť žiadna nová záručná doba.

Záručná doba a zákonné nároky na odstránenie chýb

Záručná doba sa záručným plnením nepredlži. To platí aj pre vymenené a opravené diely. Poškodenia a chyby zistené prípadne už pri kúpe, sa musia hlásiť okamžite po vybalení. Po uplynutí záručnej doby podliehajú prípadné opravy poplatku.

Rozsah záruky

Prístroj bol starostlivo vyrobený v súlade s prísnyimi smernicami kvality a pred dodaním bol svedomito preskúšaný.

Záručné plnenie sa vzťahuje na chyby materiálu alebo výrobné chyby. Táto záruka sa nevzťahuje na časti výrobku, ktoré sú vystavené bežnému opotrebovaniu a preto ich možno pokladať za rýchlo opotrebitelné diely, ani na poškodenia krehkých dielov, ako sú napríklad spínače alebo diely vyrobené zo skla.

Táto záruka zaniká v prípade poškodenia výrobku neodborným používaním alebo neodbornou údržbou. Na správne používanie výrobku sa musia presne dodržiavať všetky pokyny, uvedené v návode na obsluhu. Bezpodmienečne sa musí zabrániť použitiu alebo úkonom, ktoré sa v návode na obsluhu neodporúčajú alebo pred ktorými sa varuje.

Výrobok je určený len na súkromné použitie a nie na priemyselné používanie. Záruka zaniká pri nesprávnom a neodbornom zaobchádzaní, pri použití násilia a pri zásahoch, ktoré neboli vykonané našim autorizovaným servisom.

Vybavenie v prípade záruky

Na zaručenie rýchleho vybavenia Vašej žiadosti postupujte podľa nasledujúcich pokynov:

- Na všetky otázky majte pripravený pokladničný doklad a číslo výrobku (IAN) 500203_2504 ako doklad o nákupe.
- Číslo výrobku nájdete na typovom štítku na výrobku, na gravúre na výrobku, na titulnej stránke návodu na obsluhu (dole vľavo) alebo ako nálepku na zadnej alebo spodnej strane výrobku.
- Ak dôjde k funkčným poruchám alebo iným nedostatkom, kontaktujte najprv nižšie uvedené servisné oddelenie **telefonicky** alebo **e-mailom**.
- Výrobok, zaevidovaný ako poruchový, môžete potom spolu s dokladom o nákupe (pokladničný blok) a uvedením popisu chyby a dátumu, kedy k nej došlo, bezplatne odoslať na adresu servisného strediska, ktorá Vám bude oznámená.



Na webovej stránke www.lidl-service.com si môžete stiahnuť tieto a mnoho ďalších príručiek, videá o výrobkoch a inštaláčny softvér.

Pomocou tohto QR-kódu sa dostanete priamo na stránku servisu Lidl (www.lidl-service.com) a pomocou zadania čísla výrobku (IAN) 500203_2504 otvoríte váš návod na obsluhu.

14.1. Servis

SK Servis Slovensko

Tel. 0850 232001

E-Mail: kompernass@lidl.sk

IAN 500203_2504

14.2. Dovožca

Majte na pamäti, že nižšie uvedená adresa nie je adresou servisného strediska. Najprv kontaktujte uvedené servisné stredisko.

KOMPERNASS HANDELS GMBH

BURGSTRASSE 21

44867 BOCHUM

NEMECKO

www.kompernass.com

Sadržaj

1. Uvod	52
2. Namjenska uporaba	52
3. Korištena upozorenja i simboli	52
4. Sigurnosne napomene	53
5. Opseg isporuke i provjera transporta	55
6. Opis uređaja	55
7. Prije uključivanja uređaja	55
7.1. Punjenje interne baterije	55
7.2. Korištenje pribora	56
8. Operacija i operacija	57
9. Čišćenje i održavanje	58
10. Čuvanje	58
11. Tehnički podaci	58
12. Naručivanje rezervnih dijelova	58
13. Zbrinjavanje	59
14. Jamstvo tvrtke Kompernass Handels GmbH	59
14.1. Servis	60
14.2. Uvoznik	60

1. Uvod

Srdračno čestitamo na kupnji vašeg novog uređaja. Time ste se odlučili za vrlo kvalitetan proizvod.



Upute za uporabu predstavljaju sastavni dio ovog proizvoda. One sadrže važne napomene za sigurnost, rukovanje i zbrinjavanje. Prije uporabe proizvoda upoznajte se sa svim napomenama za rukovanje i svim sigurnosnim napomenama. Proizvod koristite isključivo na opisani način i u navedenim područjima uporabe. U slučaju predaje proizvoda trećim osobama predajte i svu dokumentaciju.

2. Namjenska uporaba

Uređaj je namijenjen isključivo za uklanjanje prljavštine u zatvorenim prostorima u privatnim domaćinstvima. Uređaj ne koristite za njegu tijela ili životinja. Nije predviđen za uporabu u gospodarskim ili industrijskim područjima.

Isključena su sva potraživanja bilo koje vrste za štete nastale nenamjenskom uporabom, nestručno obavljenim popravcima, neovlašteno izvršenim preinakama ili uporabom neodobrenih zamjenskih dijelova. Rizik snosi isključivo sam korisnik.

3. Korištena upozorenja i simboli

U ovim uputama za uporabu, na pakiranju i na uređaju, korištena su sljedeća upozorenja i simboli (ako je primjenjivo):

	<p>OPASNOST! Upozorenje s ovim simbolom i signalnom riječi „OPASNOST“ označava neposrednu opasnu situaciju koja će, ako se ne izbjegne, rezultirati smrću ili teškim ozljedama.</p>
	<p>UPOZORENJE! Upozorenje s ovim simbolom i signalnom riječi „UPOZORENJE“ označava moguću opasnu situaciju koja će, ako se ne izbjegne, rezultirati smrću ili teškim ozljedama.</p>

	<p>OPREZ! Upozorenje s ovim simbolom i signalnom riječi „OPREZ“ označava moguću opasnu situaciju koja će, ako se ne izbjegne, rezultirati lakšim ili srednje teškim ozljedama.</p>
	<p>POZOR! Upozorenje s ovim simbolom i signalnom riječi „POZOR“ označava moguću situaciju koja će, ako se ne izbjegne, uzrokovati materijalnu štetu.</p>
	<p>Napomena označava dodatne informacije za jednostavnije rukovanje uređajem.</p>
	<p>Istosmjerna struja / napon</p>
	<p>Odvojivi uređaj za napajanje</p>
	<p>Pročitajte upute.</p>
	<p>Razred zaštite III: Zaštita kroz mali napon.</p>
	<p>Ovaj proizvod ispunjava zahtjeve važećih europskih i nacionalnih direktiva.</p>
	<p>Električni uređaj ne bacajte u kućni otpad!</p>
	<p>Ambalažu zbrinite na ekološki prihvatljiv način.</p>
	<p>Ambalaža izrađena od materijala koji se mogu reciklirati. Prilikom odvajanja otpada vodite računa o oznakama na materijalu ambalaže: Isti su označeni kraticama (a) i brojkama (b) sljedećeg značenja: 1-7: Plastika, 20-22: Papir i karton, 80-98: Kompozitni materijali.</p>
	<p>Ovaj proizvod ispunjava zahtjeve važećih nacionalnih direktiva Republike Srbija.</p>

4. Sigurnosne napomene

⚠ UPOZORENJE! OPASNOST OD OZLJEDA!

- Prije uporabe provjerite uređaj kako biste ustanovili eventualna vidljiva vanjska oštećenja. Ne uključujte oštećen uređaj ili uređaj koji je pao.
- Uređaj ne koristite ako su kabel, utikač ili kućište oštećeni.
- Ako su kabel za punjenje ili priključci uređaja oštećeni, mora ih zamijeniti proizvođač, njegova služba za korisnike ili slična kvalificirana osoba kako bi se izbjegle opasnosti.
- Koristite isključivo pribor koji preporučuje proizvođač.
- Ovaj uređaj smiju koristiti djeca stara osam godina ili više, kao i osobe sa smanjenim fizičkim, senzornim ili mentalnim sposobnostima ili pomanjkanjem iskustva i/ili znanja, ukoliko su pod nadzorom ili su primile poduku o sigurnom rukovanju uređajem te su razumjele opasnosti koje proizlaze iz uporabe uređaja. Djeca se ne smiju igrati uređajem. Čišćenje i servisiranje ne smiju obavljati djeca bez odgovarajućeg nadzora.
- Uređaj nikada ne uranjajte u vodu ili u druge tekućine.
- Nikada ne otvarajte uređaj. Popravke ili zamjenu dijelova smiju obavljati isključivo servisi ili stručni električari.
- Držite kosu, labavu odjeću i sve dijelove tijela podalje od pokretnih dijelova dok uređaj radi.
- Uređaj koristite isključivo na način opisan u ovim uputama za uporabu. Ne koristite ga u druge svrhe. Zlouporaba uređaja može uzrokovati ozljede.
- Isključite uređaj prije čišćenja i prije promjene pribora.
- **⚡ Oprez! ⚠ Upozorenje:**
Mogućnost strujnog udara! Ne otvarati kućište proizvođa!

! POZOR!

- Pazite da kabel za punjenje nije jako nategnut i da se ne prelama.
- Uređaj ne izlažite izravnom sunčevom zračenju ili visokim temperaturama. U protivnom može doći do pregrijavanja, a uređaj se može nepopravljivo oštetiti.
- Tijekom punjenja, uređaj se može ugrijati. Uređaj tijekom punjenja postavite na dobro prozračeno mjesto i ne pokrivaite ga.
- Uređaj odmah isključite i iz uređaja izvucite sve priključene kabele ako ustanovite neobične zvukove, miris paljevine ili uočite nastanak dima. Uređaj prije ponovne uporabe mora pregledati stručna kvalificirana osoba.
- Proizvod sadrži litij-ionsku bateriju, odnosno ona je priložena uz proizvod. Bateriju ne bacajte u vatru i ne izlažite je visokim temperaturama. Postoji opasnost od eksplozije!
- Baterija u ovom uređaju ne može se zamijeniti.
- Nikada ne skladištite uređaj u ispražnjenom stanju. Dugotrajno skladištenje u ispražnjenom stanju može dovesti do trajnog oštećenja baterije. Ako se uređaj pohranjuje na dulje vrijeme, potrebno je redovito provjeravati razinu napunjenosti baterije. Optimalna razina napunjenosti je između 50–80 %.

5. Opseg isporuke i provjera transporta

- ◆ Sve dijelove uređaja i upute za uporabu izvadite iz ambalaže.
- ◆ Odstranite svu ambalažu i eventualne folije i naljepnice.

Opseg isporuke sastoji se od sljedećih komponenti (za slike vidi preklapnu stranicu):

- Četkica za čišćenje
- Nastavak sa širokom četkom
- Nastavak s uskom četkom
- Držač jastučića s čičkom
- Nastavci s jastučićima za ribanje (dva jastučića)
- USB kabel za punjenje (USB A na USB C)
- Upute za uporabu (bez slike)

ⓘ Napomena

- ▶ Provjerite cjelovitost kompleta isporuke i provjerite postoje li na uređaju vidljiva oštećenja.
- ▶ U slučaju nepotpune isporuke ili štete uzrokovane nedostatnim pakiranjem, kao i štete nastale prilikom transporta, nazovite telefon servisne službe (vidi poglavlje **14.1. Servis**).

6. Opis uređaja

(Za slike vidi preklapnu stranicu)

- 1 Indikator punjenja baterije
- 2 Prekidač za uključivanje/isključivanje ⓘ
- 3 Ručni dio
- 4 USB-C priključak
- 5 Nastavak s jastučićem za ribanje 1 (grubi jastučić)
- 6 Nastavak s jastučićem za ribanje 2 (fini jastučić)
- 7 USB kabel za punjenje (USB A na USB C)
- 8 Držač jastučića s čičkom
- 9 Nastavak s uskom četkom
- 10 Nastavak sa širokom četkom
- 11 Držač nastavaka

7. Prije uključivanja uređaja

7.1. Punjenje interne baterije

ⓘ POZOR!

- ▶ Zbog velike potrošnje struje, za punjenje uređaja potrebno je koristiti USB adapter (nije u opsegu isporuke). Uređaj ne puniti putem USB priključka na PC računalo ili prijenosnom računalo.
- ▶ Za punjenje uređaja koristite samo USB adapter za napajanje klase zaštite II koji je odobren za korištenje s kućanskim aparatima (izlazni napon 5 V, max. 2 A).
- ▶ Za punjenje uređaja koristite isključivo isporučeni USB kabel za punjenje 7.
- ▶ Uklonite kabel za punjenje 7 nakon završetka procesa punjenja.

ⓘ Napomena

- ▶ Prije korištenja uređaja potpuno napunite integriranu bateriju.
- ▶ S potpuno napunjenom baterijom, moguće je vrijeme rada do 60 minuta.

- 1) Provjerite da je uređaj isključen. Za isključivanje uređaja, pritisnite prekidač za uključivanje/isključivanje ⓘ 2.
- 2) Povežite USB A utikač USB kabela za punjenje 7 s USB mrežnim adapterom (vidi sliku 1). Utaknite USB mrežni adapter u mrežnu utičnicu.
- 3) Povežite USB C priključak USB kabela za punjenje 7 s USB C priključkom 4 uređaja (vidi sliku 1). Indikator punjenja baterije 1 svijetli crveno i započinite postupak punjenja.

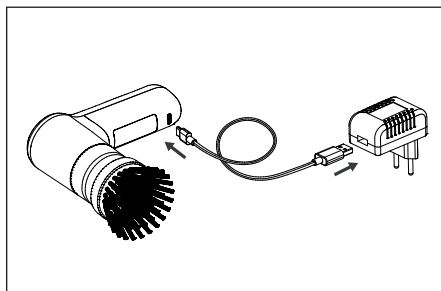

Slika 1

- 4) Indikator punjenja baterije **1** svijetli zeleno čim se interna baterija napuni.
- 5) Uklonite USB kabel za punjenje **7** iz USB C priključka **4** uređaja.

7.2. Korištenje pribora

⚠ UPOZORENJE!

- ▶ Nastavke **8/9/10** i nastavke s jastučićima za ribanje (grubi/fini jastučić) **5/6** mijenjajte samo kada je uređaj isključen.

U opsegu isporuke uključena su dva nastavka s četkom **9/10** te dva nastavka s jastučićima za ribanje (grubi/fini jastučić) **5/6** (za držač jastučića **8**). Ovisno o potrebi odaberite prikladan nastavak s četkom **9/10** ili prikladan nastavak s jastučićem za ribanje **5/6**:

Nastavak sa širokom četkom

Nastavak sa širokom četkom **10** koristite za čišćenje velikih, ravnih površina, kao što su npr. podovi i zidovi.

Nastavak s uskom četkom

Nastavak s uskom četkom **9** koristite za čišćenje neravnih površina, kao što su npr. umivaonici, armature i teško dostupna mjesta, kao što su npr. utori, uglovi i fuge.

Nastavak s jastučićem za ribanje 1 (grubi jastučić)

Nastavak s jastučićem za ribanje 1 (grubi jastučić) **5** koristite za čišćenje lonaca, tava ili štednjaka s tvrdokornom prljavštinom koju je teško ukloniti.

Nastavak s jastučićem za ribanje 2 (fini jastučić)

Nastavak s jastučićem za ribanje 2 (fini jastučić) **6** koristite za čišćenje lonaca, tava i štednjaka s prljavštinom koja se lako uklanja, te za čišćenje površina od stakla ili plastike.

Stavljanje/skidanje nastavaka

- ◆ Željeni nastavak **8/9/10** gurnite na držač nastavaka **11**, sve dok osjetno ne ulegne (vidi sliku 2). Pritom pazite da obje kvačice na držaču nastavaka **11** kliznu u odgovarajuće udubine na nastavku **8/9/10**.

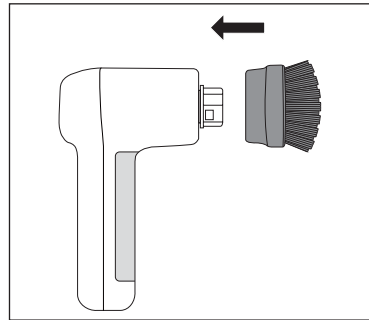

Slika 2

- ◆ Za skidanje nastavka **8/9/10** povucite ga s držača nastavaka **11** (vidi sliku 3).

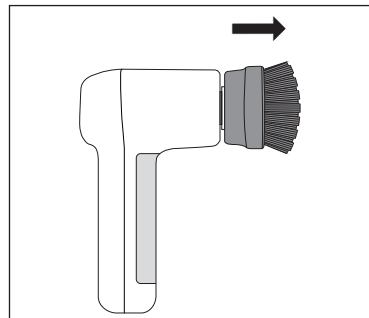

Slika 3

Stavljanje/skidanje nastavaka s jastučićima za ribanje

Nastavci s jastučićima za ribanje (grubi/fini jastučić) ⑤/⑥ pričvršćuju se na držač jastučića ⑧. Na njemu se nalazi čičak, tako da se nastavci s jastučićima za ribanje ⑤/⑥ mogu brzo i jednostavno pričvrstiti i ponovno skinuti.

- ◆ Nastavak s jastučićem za ribanje ⑤/⑥ čvrsto pritisnete na držač jastučića ⑧. Pazite da je nastavak s jastučićem za ribanje ⑤/⑥ centriran na držaču jastučića ⑧ i da čvrsto sjedi (vidi sliku 4).

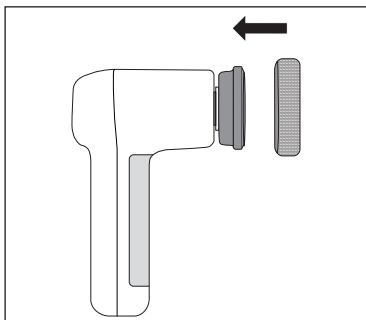

Slika 4

- ◆ Da biste skinuli nastavak s jastučićem za ribanje ⑤/⑥ podignite ga lagano s jedne strane i odlijepite ga s držača jastučića ⑧ (vidi sliku 5).

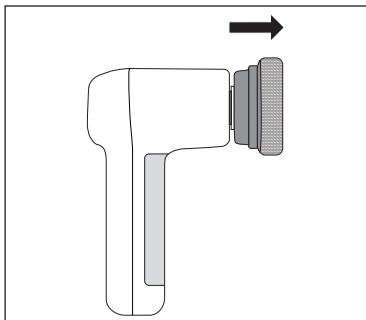

Slika 5

- ◆ Držač jastučića ⑧ očistite nakon uporabe, prije nego ponovno stavite nastavak s jastučićem za ribanje ⑤/⑥.

8. Operacija i operacija

! POZOR!

- ▶ Ne koristite abrazivna sredstva. Ista mogu nepopravljivo oštetiti površinu koja se čisti.
- ▶ Tvrde četke nastavaka s četkama ⑨/⑩ i nastavak s grubim jastučićem za ribanje ⑤ mogu ogrebat i oštetiti osjetljive površine poput stakla, lakova automobila, nehrđajućeg čelika, bakra, drva, itd. Nastavke s četkama ⑨/⑩ i nastavak s grubim jastučićem za ribanje ⑤ prije uporabe testirajte na neupadljivom mjestu područja koje se čisti.

i Napomena

- ▶ Uređaj koristite s vodom, a u slučaju jakog zaprljanja s malo blagog deterdženta. Stavite ga izravno na nastavak s četkom ⑨/⑩ ili nastavak s jastučićem za ribanje ⑤/⑥ i/ili na površinu koja se čisti, prije nego uključite uređaj.
- ▶ Uređaj i korištene nastavke ⑤/⑥/⑧/⑨/⑩ očistite nakon svake uporabe na način opisan u poglavlju 9. **Čišćenje i održavanje.**
- ◆ Uređaj držite blizu područja koje se čisti.
- ◆ Uključite uređaj pritiskanjem prekidača za uključivanje/isključivanje ① ②.
- ◆ Nastavkom s četkom ⑨/⑩ ili nastavkom s jastučićem za ribanje ⑤/⑥ uz lagani pritisak prelazite preko područja koje se čisti. Po potrebi tijekom korištenja na područje koje se čisti dodajte još vode i/ili deterdženta.
- ◆ Nakon korištenja uređaj isključite ponovnim pritiskom na prekidač za uključivanje/isključivanje ① ②.

9. Čišćenje i održavanje

⚠ UPOZORENJE!

- ▶ Ručni dio ❸ prilikom čišćenja ne uranjajte u vodu.



⚠ POZOR!

- ▶ Uređaj ne čistite otapalima, alkoholom ili abrazivnim sredstvima za čišćenje. Ista mogu oštetiti plastične površine uređaja.
- ◆ Ručni dio ❸ očistite vlažnom krpom. U slučaju tvrdokornih onečišćenja, na krpu dodajte blago sredstvo za pranje posuđa.
- ◆ Nastavke ❸/❹/❺/❻/❼/❽ očistite pod tekućom vodom blagim deterdžentom. Nakon toga nastavke ❸/❹/❺/❻/❼/❽ temeljito isperite čistom vodom.
- ◆ Prije ponovne uporabe ili spremanja, ručni dio ❸ i nastavke ❸/❹/❺/❻/❼/❽ ostavite da se osuše.

10. Čuvanje

- ⚠ **POZOR!** Nikada ne skladištite uređaj u ispražnjenom stanju. Dugotrajno skladištenje u ispražnjenom stanju može dovesti do trajnog oštećenja baterije. Ako se uređaj pohranjuje na dulje vrijeme, potrebno je redovito provjeravati razinu napunjenosti baterije. Optimalna razina napunjenosti je između 50-80 %.
- ◆ Uređaj zajedno s priborom čuvajte na čistom i suhom mjestu koje nije izloženo izravnom sunčevom zračenju.
- ◆ Ako se baterija ne koristi dulje vrijeme, redovito je puniti kako biste osigurali dugo trajanje baterije.

11. Tehnički podaci

Ulazni napon/struja	5 V  , 2 A max. (preko USB C priključka)
USB priključak	USB C
Integrirana baterija (litijska)	4 V  , 2000 mAh
Razred zaštite	III/ 
Vrsta zaštite	IPX5 (Zaštita od mlaza vode iz svih smjerova)
Vrijeme rada s punom baterijom	oko 60 minuta

12. Naručivanje rezervnih dijelova

Rezervne dijelove za ovaj proizvod uvijek možete naručiti na Internetu na www.kompnass.com.



Skenirajte QR kôd pomoću pametnog telefona ili tableta. Pomoću QR kôda možete izravno otići na našu web stranicu www.kompnass.com i vidjeti i naručiti rezervne dijelove dostupne za ovaj uređaj.

ⓘ Napomena

- ▶ Ako imate problema s online narudžbom, našem se servisnom centru možete obratiti putem telefona ili e-pošte.
- ▶ Prilikom narudžbe uvijek navedite broj artikla (npr. **500203_2504**) koji možete pronaći na naslovnoj stranici ovih uputa za uporabu.
- ▶ Imajte na umu da rezervne dijelove putem interneta nije moguće naručiti za sve zemlje.

13. Zbrinjavanje



Simbol prekrížene kante za smeće na kotačićima znači da se ovaj uređaj ne smije odlagati s kućnim otpadom pri kraju njegovog životnog

vijeka. Uređaj se mora predati na za to predviđenim sabirnim mjestima, centrima za recikliranje ili tvrtkama za odlaganje otpada.

Prije povrata artikla izbrišite sve osobne podatke.

Ako su baterije fiksno ugrađene, pri zbrinjavanju potrebno je napomenuti da uređaj sadrži bateriju.

Baterija ugrađena u ovaj uređaj ne može se izvaditi u svrhu zbrinjavanja.

Ambalaža se sastoji od materijala neškodljivih za okoliš koji se mogu zbrinuti preko mjesnih ispostava za recikliranje.

Ambalažu zbrinite na ekološki prihvatljiv način.

14. Jamstvo tvrtke Kompennass Handels GmbH

Poštovani kupci,

Za ovaj uređaj odobrava se jamstvo u trajanju od 3 godine od datuma kupnje. U slučaju nedostataka ovoga proizvoda, Vama pripadaju zakonska prava na teret prodavača proizvoda. U nastavku izloženo jamstvo ne ograničava ova zakonska prava.

Uvjeti jamstva

Jamstveni rok započinje danom kupnje. Molimo, sačuvajte račun. Potreban je kao dokaz o kupnji. Ako u roku od tri godine od datuma kupnje ovog proizvoda nastupi greška na materijalu ili tvornička greška proizvod će biti - po našem izboru - za Vas besplatno popravljen ili zamijenjen, ili će Vam se vratiti novac. Za takvo ispunjenje jamstvene obveze potrebno je unutar trogodišnjeg roka predočiti uređaj s nedostatkom i dokaz o kupnji (račun), te pisanim putem ukratko opisati u čemu se sastoji greška proizvoda i kada se pojavila. Ako je kvar pokriven našim jamstvom, poslat ćemo Vam popravljen ili novi proizvod.

1. U slučaju manjeg popravka jamstveni rok se produljuje onoliko koliko je kupac bio lišen uporabe stvari.
2. Međutim, kad je zbog neispravnosti stvari izvršena njezina zamjena ili njezin bitni popravak, jamstveni rok počinje teći ponovno od zamjene, odnosno od vraćanja popravljene stvari.
3. Ako je zamijenjen ili bitno popravljen samo neki dio stvari, jamstveni rok počinje teći ponovno samo za taj dio.

Jamstveni rok i zakonsko pravo u slučaju nedostataka

Korištenje prava na jamstvo ne produžuje jamstveni rok. To vrijedi i za zamijenjene i popravljene dijelove. Štete i nedostatke koji eventualno postoje već prilikom kupnje treba javiti neposredno nakon raspakiranja. Nakon isteka jamstvenog roka izvršeni popravci se naplaćuju.

Opseg jamstva

Uređaj je pažljivo proizveden sukladno strogim smjernicama u pogledu kvalitete i prije isporuke brižljivo provjeren.

Ovo jamstvo vrijedi za greške u materijalu i izradi. Ovo jamstvo ne pokriva dijelove proizvoda koji su izloženi uobičajenom habanju i stoga se smatraju dijelovima brzog habanja ili za štetu lomljivih dijelova, npr. prekidača ili dijelova koji su proizvedeni iz stakla.

Ovo jamstvo propada ako je proizvod oštećen, i ako nije stručno korišten ili servisiran. Za stručno korištenje proizvoda potrebno je točno poštivati sve naputke navedene u uputama za uporabu. Uporabne namjene i radnje, koje se u uputama ne preporučuju ili na koje se upozorava, obavezno se moraju izbjegavati.

Proizvod je namijenjen isključivo za privatnu, nekomercijalnu uporabu. Jamstvo prestaje vrijediti u slučaju zlorabe, nenamjenskog korištenja, primjene sile i zahvata na uređaju koje nije obavila za to ovlaštena podružnica servisa.

Realizacija u slučaju jamstvenog zahtjeva

Kako bismo zajamčili brzu obradu Vašeg zahtjeva, molimo slijedite sljedeće napomene:

- Molimo Vas da za sve upite u pripravnosti držite blagajnički račun i broj artikla (IAN) 500203_2504 kao dokaz o kupnji.
- Broj artikla možete pronaći na tipskoj pločici na proizvodu, u obliku gravure na proizvodu, na naslovnoj stranici uputa za uporabu (dolje lijevo) ili u obliku naljepnice na stražnjoj ili donjoj strani proizvoda.
- Ako dođe do smetnji u radu ili drugih nedostataka, najprije **telefonski** ili **preko elektronske pošte** kontaktirajte servisni odjel naveden u nastavku.
- Proizvod registriran kao neispravan onda možete zajedno s priloženim dokazom o kupnji (blagajnički račun) i s opisom nedostatka i kada se pojavio, besplatno poslati na dobivenu adresu servisa.



Na stranici www.lidl-service.com možete preuzeti ove i mnoge druge priručnike, videosnimke o proizvodu i softver za instalaciju.

S ovim QR kodom, možete otići izravno na Lidl servisnu stranicu (www.lidl-service.com) i otvoriti upute za uporabu unosom broja artikla (IAN) 500203_2504.

14.1. Servis

HR Servis Hrvatska

Tel.: 0800 777 999

E-Mail: kompernass@lidl.hr

IAN 500203_2504

14.2. Uvoznik

Molimo obratite pozornost na to, da adresa navedena u nastavku nije adresa servisa. Najprije kontaktirajte navedenu ispostavu servisa.

Lidl Hrvatska d.o.o. k.d.,
Ulica kneza Ljudevita Posavskog 53,
HR-10410 Velika Gorica, Hrvatska

Proizvođač:

KOMPERNASS HANDELS GMBH
BURGSTRASSE 21
44867 BOCHUM
NJEMAČKA
www.kompernass.com

Sadržaj

1. Uvod	62
2. Namenska upotreba	62
3. Korišćene napomene upozorenja i simboli	62
4. Bezbednosne napomene	63
5. Obim isporuke i pregled posle transporta	65
6. Opis aparata	65
7. Pre puštanja u rad	65
7.1. Punjenje ugrađenog akumulatora	65
7.2. Upotreba pribora	66
8. Operacija i operacija	67
9. Čišćenje i nega	68
10. Čuvanje	68
11. Tehnički podaci	68
12. Poručivanje rezervnih delova	68
13. Odlaganje	69
14. Servis	69
15. Garancija i garantni list	69

1. Uvod

Čestitamo Vam na kupovini Vašeg novog aparata. Time ste se odlučili za kvalitetan proizvod.



Uputstvo za upotrebu je sastavni deo ovog proizvoda. Ono sadrži važne napomene o bezbednosti, upotrebi i odlaganju. Pre korišćenja proizvoda, upoznajte se sa svim napomenama vezanim za rukovanje i bezbednost. Koristite proizvod samo na opisani način i u navedene svrhe. Predajte svu dokumentaciju prilikom prosleđivanja proizvoda trećim licima.

2. Namenska upotreba

Aparat je namenjen isključivo za korišćenje u privatnim domaćinstvima. Ne koristite aparat za negu tela ili negu životinja. Aparat nije namenjen za komercijalnu ili industrijsku upotrebu.

Potraživanja bilo koje vrste zbog oštećenja usled nenamenske upotrebe, nestručnih popravki, nedozvoljenih preduzetih izmena ili korišćenja neodobrenih rezervnih delova su isključena. Rizik snosi isključivo korisnik.

3. Korišćene napomene upozorenja i simboli

U ovom uputstvu za upotrebu, na pakovanju i aparatu, se koriste sledeće napomene upozorenja i simboli (ukoliko je primenjivo):

	OPASNOST! Napomena upozorenja sa ovim simbolom i rečju upozorenja „OPASNOST“ označava neposredno predstojeću opasnu situaciju koja dovodi do smrti ili teške povrede, ako se ne izbegne.
	UPOZORENJE! Napomena upozorenja sa ovim simbolom i rečju upozorenja „UPOZORENJE“ označava moguću opasnu situaciju koja bi mogla da dovede do smrti ili teške povrede, ako se ne izbegne.
	OPREZ! Napomena upozorenja sa ovim simbolom i rečju upozorenja „OPREZ“ označava moguću opasnu situaciju koja bi mogla da dovede do neznatne ili umerene povrede, ako se ne izbegne.

	PAŽNJA! Napomena upozorenja sa ovim simbolom i rečju upozorenja „PAŽNJA“ označava moguću situaciju koja bi mogla da dovede do materijalne štete, ako se ne izbegne.
	Napomena označava dodatne informacije koje olakšavaju rukovanje aparatom.
	Jednosmerna struja/jednosmerni napon
	Demontažna jedinica za napajanje
	Pročitajte uputstvo.
	Klasa zaštite III: Aparat je zaštićen bezbednosno malim naponom
	Ovaj proizvod ispunjava zahteve važećih evropskih i nacionalnih direktiva.
	Ne odlažite električni uređaj u kućni otpad!
	Predajte ambalažu na odlaganje na ekološki prihvatljiv način.
	Ambalaža od materijala koji mogu da se recikliraju. Obratite pažnju na oznake ambalažnih materijala prilikom razdvajanja otpada: Materijali ambalaže označeni su katicama (a) i brojkama (b) sljedećeg značenja: 1-7: Plastika, 20-22: Papir i karton, 80-98: Kompozitni materijali.
	Ovim znakom se potvrđuje, da je ovaj uređaj u skladu sa srpskim zahtevima za bezbednost proizvoda.

4. Bezbednosne napomene

⚠ UPOZORENJE! OPASNOST OD POVREDA!

- Prekontrolišite aparat pre upotrebe na spoljna vidljiva oštećenja. Ne puštajte u rad aparat koji je oštećen ili je pao.
- Ne koristite aparat ako su kabl, utikač ili kućište oštećeni.
- Ako se ošteti aparat ili priključci aparata, njih mora da zameni proizvođač, njegova korisnička služba ili slično kvalifikovana osoba, da bi se izbegle opasnosti.
- Koristite samo delove pribora koje je preporučio proizvođač.
- Ovim aparatom smeju da rukuju deca starija od 8 godina, kao i osobe sa smanjenim fizičkim, senzornim ili mentalnim sposobnostima ili sa nedostatkom iskustva i znanja, ako su pod nadzorom ili su im data uputstva za rukovanje aparatom na bezbedan način i ako razumeju opasnosti do kojih može da dođe. Deca ne smeju da se igraju aparatom. Deca ne smeju da čiste i obavljaju korisničko održavanje aparata bez nadzora.
- Ne potapajte aparat u vodu ili druge tečnosti.
- Nikada ne otvarajte aparat. Dajte Vaš aparat na popravku ili zamenu delova servisu ili kvalifikovanom električaru.
- Držite kosu, labavu odeću i sve delove tela podalje od pokretnih delova aparata, kada aparat radi.
- Koristite ovaj aparat samo prema opisu u ovom uputstvu za upotrebu. Ne koristite ga u druge svrhe. Kod pogrešne upotrebe aparata postoji opasnost od povreda.
- Isključite aparat pre nego što ga očistite i pre zamene delova pribora.s

❗ **PAŽNJA! MATERIJALNA ŠTETA!**

- Vodite računa da kabl za punjenje ne bude previše zategnut ili savijen.
- Ne izlažite aparat direktnoj sunčevoj svetlosti ili visokim temperaturama. U suprotnom može da se pregreje ili nepopravljivo oštetiti.
- Aparat može da se zagreje tokom postupka punjenja. Tokom postupka punjenja, stavite aparat na dobro provetreno mesto i ne pokrivate ga.
- Odmah isključite aparat i uklonite sve kablovske veze sa aparata ako čujete neobične šumove i osetite miris požara ili pojavu dima. Dajte aparat kvalifikovanom stručnjaku da ga proverí, pre nego što ga ponovo upotrebite.
- Proizvod je opremljen litijum-jonskim akumulatorom, odn. akumulator je priložen uz proizvod. Ne bacajte akumulator u vatru i ne izlažite ga visokoj temperaturi. Postoji opasnost od eksplozije!
- Akumulator u ovom aparatu ne može da se zameni.
- Nikada ne skladištite aparat u ispražnjenom stanju. Duže skladištenje u ispražnjenom stanju može da dovede do trajnog oštećenja akumulatora. Kada se aparat skladišti duže vremena, stanje napunjenosti akumulatora mora redovno da se kontroliše. Optimalno stanje napunjenosti je između 50% i 80%.

5. Obim isporuke i pregled posle transporta

- ♦ Izvadite sve delove aparata i uputstvo za upotrebu iz ambalaže.
- ♦ Uklonite sav ambalažni materijal, kao i folije i nalepnice ako postoje.

Obim isporuke se sastoji od sledećih komponenti (pogledajte slike na preklopnoj strani):

- Četka za čišćenje
- Nastavak sa četkom, širok
- Nastavak sa četkom, uzan
- Držač sundera za čišćenje sa čičak kukom
- Nastavci sa abrazivnim sunderom (dva sundera za čišćenje)
- USB kabl za punjenje (USB-A na USB-C)
- Uputstvo za upotrebu (bez slike)

i Napomena

- ▶ Proverite da li je sadržaj isporuke potpun i da li ima vidljivih oštećenja.
- ▶ Obratite se servisnoj službi u slučaju nepotpunog sadržaja isporuke ili oštećenja izazvanih lošom ambalažom ili transportom (pogledajte poglavlje **14. Servis**).

6. Opis aparata

(Pogledajte slike na preklopnoj strani)

- 1 Indikator punjenja akumulatora
- 2 Prekidač za uključivanje/isključivanje ①
- 3 Ručni deo
- 4 USB-C priključak
- 5 Nastavak 1 sa abrazivnim sunderom (grubi sunder za čišćenje)
- 6 Nastavak 2 sa abrazivnim sunderom (fini sunder za čišćenje)
- 7 USB kabl za punjenje (USB-A na USB-C)
- 8 Držač sundera za čišćenje sa čičak kukom
- 9 Nastavak sa četkom, uzan
- 10 Nastavak sa četkom, širok
- 11 Držač nastavka

7. Pre puštanja u rad

7.1. Punjenje ugrađenog akumulatora

! PAŽNJA!

- ▶ Zbog visoke potrošnje struje, za punjenje aparata mora da se koristi USB naponska jedinica (nije u obimu isporuke). Ne puniti aparat na USB priključku ličnog računara ili prenosivog računara.
- ▶ Za punjenje aparata koristite samo USB naponsku jedinicu klase zaštite II, koja je odobrena za upotrebu sa aparatima za domaćinstvo (izlazni napon 5 V, maks. 2 A).
- ▶ Koristite isključivo isporučeni USB kabl za punjenje **7** za punjenje aparata.
- ▶ Uklonite USB kabl za punjenje **7** nakon završenog postupka punjenja.

i Napomena

- ▶ Pre korišćenja aparata, potpuno napunite ugrađeni akumulator.
- ▶ Kada je akumulator potpuno napunjen, moguće vreme rada je i do 60 minuta.

- 1) Uverite se da je aparat isključen. Pritisnite prekidač za uključivanje/isključivanje **① 2**, da biste isključili aparat.
- 2) Povežite USB-A utikač kabla za punjenje **7** sa odgovarajućom USB naponskom jedinicom (vidi sliku 1). Uključite USB naponsku jedinicu u utičnicu.
- 3) Povežite USB-C utikač USB kabla za punjenje **7** sa USB-C priključkom **4** aparata (vidi sliku 1). Indikator punjenja akumulatora **1** će zasvetleti crveno i postupak punjenja počinje.

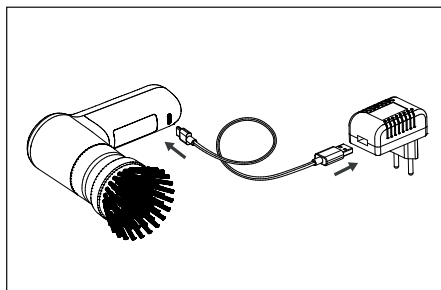

Slika 1

- 4) Indikator punjenja akumulatora **1** sveti zeleno čim je interni akumulator napunjen.
- 5) Uklonite USB kabl za punjenje **7** sa USB-C priključka **4** aparata.

7.2. Upotreba pribora

! UPOZORENJE!

- ▶ Zamenite nastavke **8/9/10** i nastavke sa abrazivnim sunderom (grubi/fini sunder za čišćenje) **5/6** samo kada je aparat isključen.

U obimu isporuke se nalaze dva nastavka sa četkom **9/10** i dva nastavka sa abrazivnim sunderom (grubi/fini sunder za čišćenje) **5/6** (za držač sundera za čišćenje **8**). U zavisnosti od zahteva, izaberite odgovarajući nastavak sa četkom **9/10** odnosno nastavak sa abrazivnim sunderom **5/6**:

Široki nastavak sa četkom

Koristite široki nastavak sa četkom **10** za čišćenje velikih, ravnih površina, kao npr. podova i zidova.

Uzani nastavak sa četkom

Koristite uzani nastavak sa četkom **9** za čišćenje neravnih površina, kao npr. sudopera, slavina i teško pristupačnih mesta, kao npr. proreza, uglova i spojeva.

Nastavak 1 sa abrazivnim sunderom (grubi sunder za čišćenje)

Koristite nastavak 1 sa abrazivnim sunderom (grubi sunder za čišćenje) **5** za čišćenje lonaca/šerpi, tiganja ili ploča za kuvanje sa okorelom prljavštinom koja se teško uklanja.

Nastavak 2 sa abrazivnim sunderom (fini sunder za čišćenje)

Koristite nastavak 2 sa abrazivnim sunderom (fini sunder za čišćenje) **6** za čišćenje lonaca/šerpi, tiganja ili ploča za kuvanje sa prljavštinom koja se lako uklanja i za čišćenje površina od stakla ili plastike.

Montaža/skidanje nastavaka

- ◆ Gurnite željeni nastavak **8/9/10** na držač nastavka **11**, dok čujno ne usedne (vidi sliku 2). Pritom vodite računa da obe blokade na držaču nastavka **11** kliznu u odgovarajuća udubljenja na nastavku **8/9/10**.

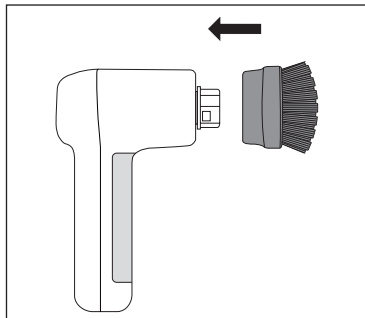

Slika 2

- ◆ Da biste skinuli nastavak **8/9/10**, blago ga povucite sa držača nastavka **11** (vidi sliku 3).

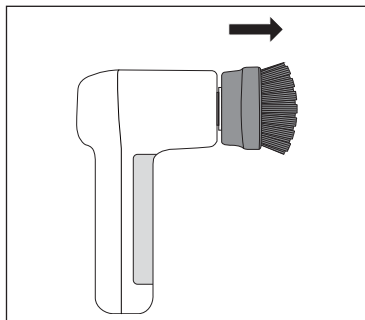

Slika 3

Stavljanje/skidanje nastavaka sa abrazivnim sunderom (sunderima za čišćenje)

Nastavci sa abrazivnim sunderom (grubi/fini sunder za čišćenje) 5/6 se pričvršćuju na držač sundera za čišćenje 8. Držač je opremljen čičak kukom, tako da nastavke sa abrazivnim sunderom 5/6 možete brzo i jednostavno da pričvrstite i ponovo skinete.

- ◆ Čvrsto pritisnite nastavak sa abrazivnim sunderom 5/6 na držač sundera za čišćenje 8. Vodite računa da nastavak sa abrazivnim sunderom 5/6 čvrsto i po sredini naleže na držač sundera za čišćenje 8 (vidi sliku 4).

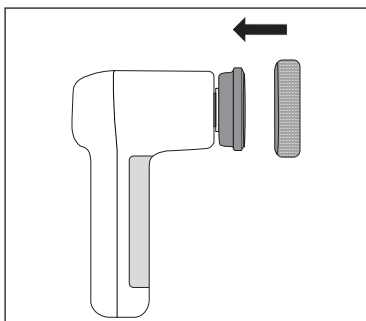

Slika 4

- ◆ Da biste skinuli nastavak sa abrazivnim sunderom 5/6, malo ga odignite na jednoj strani i zatim ga povucite za držača sundera za čišćenje 8 (vidi sliku 5).

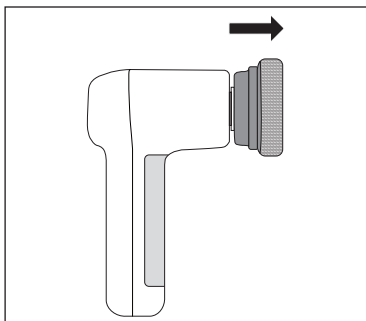

Slika 5

- ◆ Očistite držač sundera za čišćenje 8 nakon upotrebe, pre nego što ponovo stavite nastavak sa abrazivnim sunderom 5/6.

8. Operacija i operacija

! PAŽNJA!

- ▶ Ne koristite abrazivna sredstva. Ona mogu nepopravljivo da nagrizu površinu za čišćenje.
- ▶ Tvrdе čekinje nastavaka sa četkom 9/10 i nastavak sa hrapavim abrazivnim sunderom 5 mogu da ogrebu ili oštete osjetljive površine, kao npr. staklo, lak na vozilima, oplemenjeni čelik, bakar, drvo itd. Isprobajte nastavke sa četkom 9/10 i nastavak sa grubim abrazivnim sunderom 5 pre upotrebe najpre na neupadljivom mestu na površini za čišćenje.

i Napomena

- ▶ Koristite aparat sat vodom, a u slučaju tvrdokorne prljavštine sa blagim sredstvom za čišćenje. Stavite sredstvo za čišćenje direktno na nastavak sa četkom 9/10 odnosno na nastavak sa abrazivnim sunderom 5/6 i/ili na površinu za čišćenje, pre nego što uključite aparat.
- ▶ Nakon svakog korišćenja očistite aparat i korišćene nastavke 5/6/8/9/10 kao što je opisano u poglavlju 9. **Čišćenje i nega.**
- ◆ Držite aparat neposredno iznad površine za čišćenje.
- ◆ Uključite aparat, tako što ćete pritisnuti prekidač za uključivanje/isključivanje 1 2.
- ◆ Vodite nastavak sa četkom 9/10 odnosno nastavak sa abrazivnim sunderom 5/6 uz blagi pritisak iznad površine za čišćenje. Po potrebi, tokom korišćenja dodajte više vode i/ili sredstva za čišćenje na površinu za čišćenje.
- ◆ Isključite aparat nakon upotrebe, tako što ćete iznova pritisnuti prekidač za uključivanje/isključivanje 1 2.

9. Čišćenje i nega

⚠ UPOZORENJE!

- ▶  Prilikom čišćenja ne potapajte ručni deo **3** u vodu.



⚠ PAŽNJA!

- ▶ Ne čistite aparat rastvaračima, alkoholom ili abrazivnim sredstvima za čišćenje. Oni mogu da oštete plastične površine aparata.
- ◆ Očistite ručni deo **3** vlažnom krpom. Kod tvrdokornih zaprljanja stavite blagi deterđent za pranje posuda na krpu.
- ◆ Očistite nastavke **5/6/8/9/10** pod tekućom vodom i sa blagim sredstvom za čišćenje. Nakon toga, temeljno isperite nastavke **5/6/8/9/10** čistom vodom.
- ◆ Ostavite ručni deo **3** i nastavke **5/6/8/9/10** da se osuše pre nego što ih ponovo upotrebite ili smestite.

10. Čuvanje

- ⚠ **PAŽNJA!** Nikada ne skladištite aparat u ispražnjenom stanju. Duže skladištenje u ispražnjenom stanju može da dovede do trajnog oštećenja akumulatora. Kada se aparat skladišti duže vremena, stanje napunjenosti akumulatora mora redovno da se kontroliše. Optimalno stanje napunjenosti je između 50% i 80%.
- ◆ Čuvajte aparat, zajedno sa priborom, na čistom i suvom mestu, bez direktnog sunčevog zračenja.
- ◆ Kada ga duže vreme ne koristite, puniti akumulator u redovnim intervalima, da biste omogućili dug vek trajanja akumulatora.

11. Tehnički podaci

Ulazni napon / ulazna struja	5 V  , 2 A maks. (preko USB-C priključka)
USB priključak	USB-C
Ugrađeni akumulator (litijum-jonski)	4 V  , 2000 mAh
Klasa zaštite	III / 
Vrsta zaštite	IPX5 (zaštita od mlaza vode koja prska iz svih pravaca)
Vreme rada kada je akumulator potpuno napunjen	oko 60 minuta

12. Poručivanje rezervnih delova

Rezervne delove za ovaj proizvod možete komforno uvek naknadno da poručite na internet stranici **www.kompennass.com**.



Skenirajte ovaj QR-kod Vašim pametnim telefonom ili tabletom. Ovim QR-kôdom dolazite direktno na našu veb-stranicu **www.kompennass.com**,

gde možete da vidite i poručite raspoložive rezervne delove za ovaj aparat.

ⓘ Napomena

- ▶ Ukoliko imate problema sa onlajn-poručivanjem, možete da se obratite telefonom ili imejлом našem servisnom centru.
- ▶ Molimo Vas da prilikom Vaše porudžbine uvek navedete i broj artikla (npr. **500203_2504**), koji ćete pronaći na naslovnoj stranici ovog uputstva za upotrebu.
- ▶ Napominjemo da onlajn-poručivanje rezervnih delova nije moguće u svim zemljama isporuke.

13. Odlaganje



Prateći simbol precrtane kante za otpad na točkovima znači da ovaj da ovaj aparat na kraju svog veka korišćenja ne smete da odložite u uobičajeni kućni otpad, već morate da ga predate na posebno uređenim sabirnim mestima, skladištima za reciklažu ili preduzeću za upravljanje otpadom.

Ukoliko Vaš istrošen aparat sadrži podatke o ličnosti, lično ste odgovorni za njihovo brisanje pre nego što vratite aparat.

Kod trajno ugrađenih akumulatora, prilikom odlaganja treba napomenuti da aparat sadrži akumulator.

Ugrađeni akumulator ovog aparata ne može da se ukloni u svrhu odlaganja.

Ambalaža se sastoji od ekoloških materijala koje možete da odložite putem lokalnih mesta za reciklažu.

Odložite ambalažu na ekološki prihvatljiv način.

14. Servis



Na stranici www.lidl-service.com možete preuzeti ovaj i mnoge druge priručnike, video-snimke o proizvodu i softver.

Pomoću ovog QR koda možete otići direktno na Lidlovu servisnu stranicu (www.lidl-service.com) i uneti broj proizvoda (IAN) 500203_2504 da biste otvorili uputstvo za upotrebu.

Kako izjaviti reklamaciju?

Molimo Vas:

- da pozovete korisnički servis: 021 3000 151
- pošaljete e-mail na: kompernass@lidl.rs
- posetite najbližu Lidl prodavnicu.

Da bismo osigurali najbržu asistenciju, molimo da sačuvate fiskalni račun i date ga na uvid prilikom izjavljivanja reklamacije.

Lidl i proizvođač nisu u mogućnosti da garantuju obezbeđivanje servisiranja i dostupnost rezervnih delova nakon isteka garantnog perioda/perioda saobraznosti. Ukoliko za tim bude potrebe, putem naše Službe za potrošače možete proveriti dostupnost rezervnih delova i opcije za popravku. Hvala na razumevanju.

15. GARANCIJA I GARANTNI LIST

Poštovani kupci,

Ovim putem Vas upoznajemo sa Vašim pravima i obavezama koje proističu iz Zakona o zaštiti potrošača, a u pogledu ostvarivanja prava iz garancije.

Ova garancija ni na koji način ne utiče, niti isključuje prava koja kupac ima u skladu sa važećim Zakonom o zaštiti potrošača po osnovu zakonske odgovornosti prodavca za nesaobraznost robe ugovoru koja traje 2 godine od dana kada je roba predata kupcu.

Davalac garancije ovom izjavom preuzima obavezu da kupcima svojih aparata, a pod uslovima i redosledom definisanim u ovoj izjavi, obezbedi:

- besplatno otklanjanje kvarova u garantnom roku, koji bi nastali kod uobičajene upotrebe ili zbog grešaka u proizvodnji i materijalu, ili
- zamenu aparata kada opravka shodno odredbi prethodne tačke nije moguća, ili
- povrat novca kada ni zamena aparata shodno odredbi prethodne tačke nije moguća.

Ukupan rok garancije je 3 godine.

Garantni rok počinje da važi od datuma kupovine proizvoda, odnosno od prijema istog od strane kupca, a što se dokazuje fiskalnim računom.

Garancija važi na teritoriji Republike Srbije.

Kupac može da izjavi reklamaciju usmeno u nekom od prodajnih objekata Lidl Srbija KD, odnosno telefonom, pisanim putem ili elektronskim putem na kontakte kompanije Lidl Srbija KD, uz dostavu računa na uvid.

U cilju ispravnog funkcionisanja uređaj se koristi u skladu sa njegovom namenom i Uputstvom za upotrebu.

Na osnovani zahtev kupca, koji je izjavljen u garantnom roku i u skladu sa uslovima iz ove Izjave, prodavac će izvršiti otklanjanje kvarova i nedostataka na proizvodu ili druge radnje u skladu sa ovom Izjavom, a u roku predviđenom Zakonom.

Garantni uslovi:

Pre obraćanja prodavcu za tehničku pomoć, potrebno je proveriti ispravnost instalacije i ostalih potrebnih uslova naznačenih u Uputstvu za upotrebu.

Kupac je dužan da prodavcu preda sve pripadajuće delove uređaja koje je preuzeo u trenutku kupovine.

Popravke u roku garancije:

Garancija važi počev od dana kada je proizvod predat kupcu, a koja se utvrđuje na osnovu fiskalnog računa. U garantnom periodu davalac garancije, odnosno prodavac je u obavezi da otkloni tehničke kvarove koji bi nastali kod uobičajene upotrebe ili zbog grešaka u proizvodnji i materijalu, bez naknade i u zakonskom roku. Ukoliko opravka nije moguća, davalac garancije, odnosno prodavac je ovlašćen i dužan da sprovede druge radnje u skladu sa ovom Izjavom.

Lidl i proizvođač nisu u mogućnosti da garantuju obezbeđivanje servisiranja i dostupnost rezervnih ili zamenskih delova van postupka ostvarivanja prava iz garancije/zakonske odgovornosti za saobraznost. Ukoliko za tim bude potrebe, putem naše Službe za potrošače možete proveriti dostupnost rezervnih delova i opcije za popravku. Hvala na razumevanju.

Garancija ne važi u sledećim slučajevima:

1. Ukoliko prodavcu uz uređaj nije priložen fiskalni račun ili drugi dokaz o kupovini koji sadrži datum prodaje.
2. Ukoliko je kvar prouzrokovan udarom groma, strujnim udarom ili sličnim delovanjem spoljne sile na sam uređaj (požar, poplava, naponski udar...).

3. Ukoliko su nastali kvarovi i oštećenja na uređaju posledica delovanja spoljnih uticaja, kao što su: velika vlaga, previsoka i suviše niska temperatura (pucanje cevi usled smrzavanja, oštećenja gumenih delova, rđanje, itd.)
4. Ukoliko uređaj nije korišćen u skladu sa Uputstvom za upotrebu.
5. Ukoliko je uređaj pokušalo da popravi treće neovlašćeno lice.
6. Ukoliko uređaj nije korišćen u skladu sa namenom.
7. Ukoliko je čišćenje i održavanje uređaja urađeno protivno Uputstvu za upotrebu.
8. Ukoliko je uređaj korišćen u profesionalne svrhe.

Naziv proizvoda:	Električna četka za čišćenje
Model:	SRB 4 A1
IAN/Serijski broj:	500203_2504
Proizvođač:	KOMPERNASS HANDELS GMBH, BURGSTRASSE 21, 44867 BOCHUM, NEMAČKA www.kompernass.com
Ovlašćeni serviser:	ICOM COMMUNICATIONS doo Novosadski put 68, 21203 Veternik, tel. 021 3000 151, mob. 060 4800 473, e-mail: kompernass@lidl.rs
Datum prodaje robe potrošaču:	datum sa fiskalnog računa
Uvozi i stavlja u promet:	Lidl Srbija KD, Prva južna radna 3, 22330 Nova Pazova, Republika Srbija, tel. 0800-300-180, e-mail: kontakt@lidl.rs

Tabel de conținut

1. Introducere	72
2. Utilizarea conform destinației	72
3. Indicații de avertizare și simboluri utilizate	72
4. Indicații de siguranță	73
5. Furnitura și verificarea transportului	75
6. Descrierea aparatului	75
7. Înainte de punerea în funcțiune	75
7.1. Încărcarea acumulatorului intern	75
7.2. Utilizarea accesoriilor	76
8. Operarea și funcționarea	77
9. Curățarea și îngrijirea	78
10. Depozitarea	78
11. Date tehnice	78
12. Comandarea pieselor de schimb	78
13. Eliminarea	79
14. Garanția Kompernass Handels GmbH	79
14.1. Service-ul	80
14.2. Importator	80

1. Introducere

Felicitări pentru cumpărarea noului dvs. aparat. Ați decis să alegeți un produs de calitate superioară.



Instrucțiunile de utilizare fac parte integrantă din acest produs. Acestea cuprind indicații importante privind siguranța, utilizarea și eliminarea. Înainte de a folosi produsul, familiarizați-vă cu toate indicațiile privind utilizarea și siguranța. Utilizați produsul numai în modul descris și numai în domeniile de utilizare menționate. În cazul transmiterii produsului unei alte persoane, predați-i toate documentele aferente acestuia.

2. Utilizarea conform destinației

Aparatul este destinat exclusiv desprinderii impurităților din spațiile interioare, fiind prevăzut pentru uz casnic. Nu utilizați aparatul pentru îngrijirea corporală sau pentru îngrijirea animalelor. Aparatul nu este prevăzut pentru utilizarea comercială sau industrială.



Sunt excluse pretențiile de orice natură pentru pagubele rezultate în urma utilizării neconforme cu destinația, a reparațiilor necorespunzătoare, a modificărilor nepermise sau a utilizării de piese de schimb neautorizate. Riscul este suportat în exclusivitate de către utilizator.

3. Indicații de avertizare și simboluri utilizate

În cadrul acestor instrucțiuni de utilizare, pe ambalaj și aparat sunt folosite următoarele avertizări și simboluri (dacă sunt aplicabile):

	PERICOL! Un avertisment însoțit de acest simbol și de cuvântul de avertizare „PERICOL” indică o situație periculoasă iminentă care, dacă nu este evitată, duce la deces sau la vătămări grave.
--	---

	AVERTIZARE! Un avertisment însoțit de acest simbol și de cuvântul de avertizare „AVERTIZARE” indică o posibilă situație periculoasă care, dacă nu este evitată, poate duce la deces sau la vătămări grave.
	PRECAUȚIE! Un avertisment însoțit de acest simbol și de cuvântul de avertizare „PRECAUȚIE” indică o posibilă situație periculoasă care, dacă nu este evitată, poate duce la vătămări minore sau moderate.
	ATENȚIE! Un avertisment însoțit de acest simbol și de cuvântul de avertizare „ATENȚIE” indică o posibilă situație care, dacă nu este evitată, poate duce la pagube materiale.
	Indicație: O indicație marchează informații suplimentare care facilitează manipularea aparatului.
	Citiți instrucțiunile.
	Tensiune/curent continuu
	Unitate de alimentare detașabilă
	Clasă de protecție III: protecție prin tensiune redusă
	Acest produs îndeplinește cerințele directivelor europene și naționale în vigoare.
	Nu eliminați aparatul electric împreună cu deșeurile menajere!
	Eliminați ambalajul în mod ecologic.

	<p>Ambalaj din materiale reciclabile. La sortarea deșeurilor, respectați marcajul de pe materialele de ambalare: Acestea sunt marcate cu abrevieri (a) și cifre (b) cu următoarea semnificație: 1-7: materiale plastice, 20-22: hârtie și carton, 80-98: materiale compozite.</p>
	<p>Acest produs îndeplinește cerințele directivelor naționale aplicabile din Republica Serbia.</p>

4. Indicații de siguranță

⚠️ AVERTIZARE! PERICOL DE RĂNIRE!

- Înainte de utilizare verificați dacă aparatul prezintă defecțiuni exterioare vizibile. Nu puneți aparatul în funcțiune dacă este deteriorat sau dacă a căzut.
- Nu utilizați aparatul dacă ștecărul, cablul sau carcasa sunt deteriorate.
- Pentru a evita orice risc, la defectarea cablului de încărcare sau a conexiunilor aparatului, acestea trebuie înlocuite de către producător, de către serviciul clienți al acestuia sau de către o altă persoană calificată.
- Utilizați numai accesorii recomandate de către producător.
- Acest aparat poate fi utilizat de copii începând cu vârsta de 8 ani și de persoane cu abilități fizice, senzoriale sau mentale reduse sau fără experiență și fără cunoștințe necesare, dacă sunt supravegheați sau dacă au fost instruiți cu privire la utilizarea sigură a acestui aparat și dacă au înțeles pericolele cu privire la acesta. Copiilor le este interzis să se joace cu aparatul. Curățarea și acțiunile de întreținere destinate utilizatorului nu se vor efectua de către copii fără supraveghere.
- Nu introduceți aparatul în apă sau în alte lichide.
- Nu deschideți niciodată aparatul. Lucrările de reparații sau înlocuire se vor efectua doar în centrele de service sau de către un electrician.

- Aveți grijă ca părul, îmbrăcămintea largă și toate părțile corpului să nu intre în contact cu componentele mobile ale aparatului, atunci când acesta funcționează.
- Utilizați acest aparat numai în conformitate cu descrierea din prezentele instrucțiuni de utilizare. Nu îl utilizați în alte scopuri. Pericol de rănire în cazul folosirii inadecvate a aparatului.
- Opriiți aparatul înaintea curățării acestuia și înainte de a schimba accesoriile.

! ATENȚIE! PAGUBE MATERIALE!

- Asigurați-vă că nu ați tensionat prea tare sau că nu ați îndoit cablul de încărcare.
- Nu expuneți aparatul razelor directe ale soarelui sau temperaturilor ridicate. În caz contrar, acesta se poate supraîncălzi și defecta ireparabil.
- Pe durata încărcării, aparatul se poate încălzi. Pe durata încărcării așezați aparatul într-un loc bine aerisit și nu îl acoperiți.
- Dacă constatați zgomote neobișnuite, miros de ars sau fum, deconectați imediat aparatul și scoateți din aparat toate conexiunile prin cablu. Înainte de a-l reutiliza, solicitați verificarea aparatului de către un specialist calificat.
- Produsul este echipat cu un acumulator litiu-ion, respectiv acesta este atașat produsului. Nu aruncați acumulatorul în foc și nu îl expuneți temperaturilor ridicate. Pericol de explozie!
- Acumulatorul din acest aparat nu poate fi înlocuit.
- Nu depozitați niciodată aparatul în stare descărcată. Depozitarea îndelungată în stare descărcată poate provoca deteriorarea permanentă a acumulatorului. În cazul depozitării îndelungate a aparatului, este necesară verificarea periodică a nivelului de încărcare a acumulatorului. Nivelul optim de încărcare se află în intervalul cuprins între 50-80 %.

5. Furnitura și verificarea transportului

- ◆ Scoateți din ambalaj toate componentele aparatului și instrucțiunile de utilizare.
- ◆ Îndepărtați toate materialele de ambalare, precum și eventualele folii și autocolante.

Furnitura conține următoarele componente (a se vedea figurile de pe pagina pliată):

- Perie de curățare
- Perie atașabilă lată
- Perie atașabilă îngustă
- Suport ștergător cu scai
- Ștergătoare atașabile cu bureți abrazivi (două ștergătoare)
- Cablu de încărcare USB (USB-A la USB-C)
- Instrucțiuni de utilizare (fără imagine)

! Indicație

- ▶ Verificați dacă furnitura este completă și dacă prezintă deteriorări vizibile.
- ▶ În cazul în care furnitura este incompletă sau componentele sunt deteriorate din cauza ambalajului precar sau a transportului, apelați linia telefonică directă de service (a se vedea capitolul **14.1. Service-ul**).

6. Descrierea aparatului

(a se vedea figurile de pe pagina pliată)

- 1 Indicator de încărcare acumulator
- 2 Comutator Pornit/Oprit ①
- 3 Unitate manuală
- 4 Conexiune USB-C
- 5 Ștergător atașabil cu burete abraziv 1 (ștergător grunjos)
- 6 Ștergător atașabil cu burete abraziv 2 (ștergător fin)
- 7 Cablu de încărcare USB (USB-A la USB-C)
- 8 Suport ștergător cu scai

- 9 Perie atașabilă îngustă
- 10 Perie atașabilă lată
- 11 Suport pentru accesorii atașabile

7. Înainte de punerea în funcțiune

7.1. Încărcarea acumulatorului intern

! ATENȚIE!

- ▶ Datorită consumului de curent ridicat trebuie utilizat un adaptor USB (neinclus în furnitură) pentru încărcarea aparatului. Nu încărcați aparatul la un port USB al unui calculator sau laptop.
- ▶ Utilizați numai un adaptor de alimentare USB cu clasa de protecție II, care este aprobat pentru utilizarea cu aparate electrocasnice pentru încărcarea aparatului (tensiune de ieșire 5 V, max. 2 A).
- ▶ Pentru încărcarea aparatului utilizați exclusiv cablul de încărcare USB 7 livrat.
- ▶ Îndepărtați cablul de încărcare USB 7 după finalizarea procesului de încărcare.

i Indicație

- ▶ Înaintea utilizării aparatului, încărcați complet acumulatorul integrat.
- ▶ În cazul acumulatorului complet încărcat este posibil un timp de funcționare de până la 60 de minute.

- 1) Asigurați-vă că aparatul este oprit. Apăsăți comutatorul Pornit/Oprit ① 2 pentru a porni aparatul.
- 2) Conectați fișa USB-A a cablului de încărcare USB 7 la un adaptor USB (a se vedea fig. 1). Introduceți adaptorul de rețea USB într-o priză.
- 3) Conectați fișa USB-C a cablului de încărcare USB 7 la conexiunea USB-C 4 a aparatului (a se vedea fig. 1). Indicatorul de încărcare a acumulatorului 1 luminează roșu, iar procesul de încărcare începe.

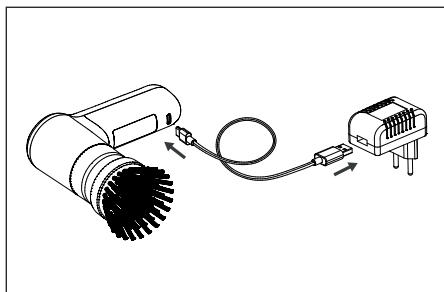

Fig. 1

- 4) Indicatorul de încărcare a acumulatorului **1** luminează constant verde imediat ce acumulatorul intern este încărcat.
- 5) Îndepărtați cablul de încărcare USB **7** de la conexiunea USB-C **4** a aparatului.

7.2. Utilizarea accesoriilor

⚠️ AVERTIZARE! PERICOL DE RĂNIRE!

- ▶ Schimbați accesoriile atașabile **8/9/10** și ștergătoarele atașabile cu bureți abrazivi (ștergător grunjos/fin) **5/6** numai cu aparatul oprit.

În furnitură sunt cuprinse două perii atașabile **9/10**, precum și două ștergătoare atașabile cu bureți abrazivi (ștergător grunjos/fin) **5/6** (pentru suportul de ștergător **8**). Alegeți peria atașabilă **9/10** adecvată, respectiv ștergătorul atașabil cu burete abraziv **5/6** adecvat, în funcție de nevoie:

Perie atașabilă lată

Folosiți peria atașabilă lată **10** pentru curățarea suprafețelor mari, netede cum ar fi, de exemplu, pardoselile și pereții.

Perie atașabilă îngustă

Folosiți peria atașabilă îngustă **9** pentru curățarea suprafețelor denivelate cum ar fi, de exemplu, chiuvete, baterii, precum și a locurilor greu accesibile cum ar fi, de exemplu, fantele, colțurile și rosturile.

Ștergător atașabil cu burete abraziv 1 (ștergător grunjos)

Folosiți ștergătorul atașabil cu burete abraziv 1 (ștergător grunjos) **5** pentru curățarea oalelor, tigăilor sau plitelor cu impurități rezistente, greu de îndepărtat.

Ștergător atașabil cu burete abraziv 2 (ștergător fin)

Folosiți ștergătorul atașabil cu burete abraziv 2 (ștergător fin) **6** pentru curățarea oalelor, tigăilor sau plitelor cu impurități care sunt ușor de îndepărtat, precum și pentru curățarea de suprafețe din sticlă sau material plastic.

Montarea/îndepărtarea accesoriilor

- ◆ Împingeți accesoriul atașabil dorit **8/9/10** pe suportul pentru accesorii atașabile **11** până se fixează sesizabil (a se vedea fig. 2). Aveți grijă ca cele două piedici de la suportul pentru accesorii atașabile **11** să gliseze în decupașele adecvate de la accesoriul atașabil **8/9/10**.

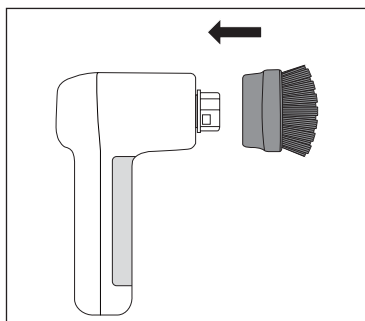

Fig. 2

- ◆ Pentru îndepărtarea accesoriului atașabil **8/9/10** trageți-l mai ferm din suportul pentru accesorii atașabile **11** (a se vedea fig. 3).

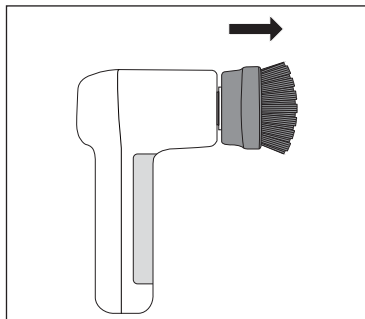

Fig. 3

Montarea/îndepărtarea ștergătoarelor atașabile cu bureți abrazivi (ștergătoare)

Ștergătoarele atașabile cu bureți abrazivi (ștergător grunjos/fin) 5/6 se fixează pe suportul de ștergător 8. Acesta dispune de închidere cu scai, astfel încât ștergătoarele atașabile cu bureți abrazivi 5/6 să poată fi fixate și îndepărtate rapid și ușor.

- ◆ Apăsați ștergătorul atașabil cu burete abraziv 5/6 ferm pe suportul de ștergător 8. Asigurați-vă că ștergătorul atașabil cu burete abraziv 5/6 este poziționat ferm pe mijlocul suportului de ștergător 8 (a se vedea fig. 4).

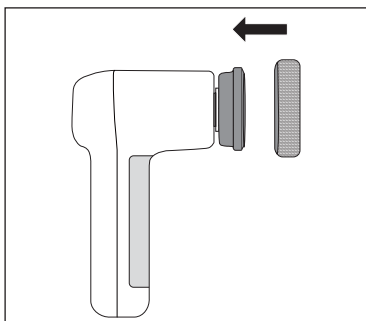

Fig. 4

- ◆ Pentru îndepărtarea ștergătorului atașabil cu burete abraziv 5/6 ridicați-l puțin dintr-o parte și trageți-l apoi de pe suportul de ștergător 8 (a se vedea fig. 5).

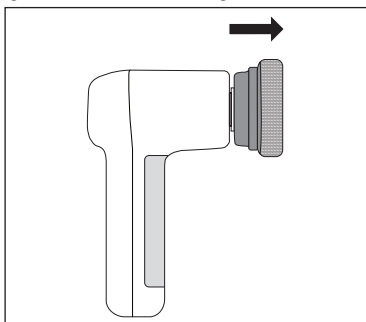

Fig. 5

- ◆ Curățați suportul de ștergător 8 după utilizare, înainte de a aplica un alt ștergător atașabil cu burete abraziv 5/6 pe acesta.

8. Operarea și funcționarea

ⓘ ATENȚIE!

- ▶ Nu utilizați substanțe abrazive. Acestea pot ataca ireparabil suprafața care trebuie curățată.
- ▶ Perii dure ai periiilor atașabile 9/10 și ștergătorul atașabil aspru cu burete abraziv 5 pot zgâria sau deteriora suprafețele sensibile precum sticla, vopselele autovehiculelor, oțelul inoxidabil, cuprul, lemnul etc. Testați mai întâi periiile atașabile 9/10 și ștergătorul atașabil aspru cu burete abraziv 5 într-un loc mai puțin vizibil al zonei care trebuie curățată, înainte de utilizare.

ⓘ Indicație

- ▶ Utilizați aparatul cu apă, iar în cazul impurităților persistente, cu un detergent delicat. Aplicați-l direct pe peria atașabilă 9/10, respectiv pe ștergătorul atașabil cu burete abraziv 5/6 și/sau pe zona care trebuie curățată, înainte de a porni aparatul.
- ▶ După fiecare utilizare, curățați aparatul și accesoriile atașabile utilizate 5/6/8/9/10 conform descrierii din capitolul 9. **Curățarea și îngrijirea.**
- ◆ Țineți aparatul ferm peste zona care trebuie curățată.
- ◆ Porniți aparatul prin apăsarea comutatorului Pornit/Oprit 1 2.
- ◆ Dirijați peria atașabilă 9/10, respectiv ștergătorul atașabil cu burete abraziv 5/6 peste zona care trebuie curățată, apăsând ușor. Dacă este necesar, pe durata utilizării adăugați mai multă apă și/sau detergent pe zona care trebuie curățată.
- ◆ După utilizare, opriți aparatul apăsând din nou comutatorul Pornit/Oprit 1 2.

9. Curățarea și îngrijirea

⚠️ AVERTIZARE!

- ▶  La curățare, nu introduceți unitatea manuală **3** în apă.

⚠️ ATENȚIE!



- ▶ Nu curățați aparatul cu solvenți, alcool sau cu detergenți abrazivi. Aceștia pot deteriora suprafețele din material plastic ale aparatului.
- ◆ Curățați unitatea manuală **3** cu o lavetă umedă. În cazul depunerilor persistente de murdărie aplicați un detergent delicat pe lavetă.
- ◆ Curățați accesoriile atașabile **5/6/8/9/10** sub jet de apă și cu un detergent delicat. Apoi, clătiți temeinic accesoriile atașabile **5/6/8/9/10** cu apă curată.
- ◆ Lăsați unitatea manuală **3** și accesoriile atașabile **5/6/8/9/10** să se usuce înainte de a le utiliza din nou sau de a le depozita.

10. Depozitarea

⚠️ ATENȚIE!

- ▶ Nu depozitați niciodată aparatul în stare descărcată. Depozitarea îndelungată în stare descărcată poate provoca deteriorarea permanentă a acumulatorului. În cazul depozitării îndelungate a aparatului, este necesară verificarea periodică a nivelului de încărcare a acumulatorului. Nivelul optim de încărcare se află în intervalul cuprins între 50-80 %.
- ◆ Păstrați aparatul împreună cu accesoriile într-un loc uscat și curat, ferit de radiația solară directă.
- ◆ Încărcați acumulatorul periodic în cazul neutilizării pe o perioadă mai îndelungată, pentru a asigura o durată lungă de viață a acestuia.

11. Date tehnice

Tensiune/curent de intrare	5 V  , 2 A max. (prin conexiune USB-C)
Conexiune USB	USB-C
Acumulator integrat (litiu-ion)	4 V  , 2000 mAh
Clasa de protecție	III / 
Tip de protecție	IPX5 (protecție împotriva pulverizării cu apă din toate direcțiile)
Timpe de funcționare cu acumulatorul încărcat complet	cca 60 minute

12. Comandarea pieselor de schimb

Puteți comanda oricând în mod convenabil piese de schimb pentru acest produs online, pe www.kompernass.com.



Scanați acest cod QR cu smartphone-ul sau cu tableta. Cu ajutorul acestui cod QR puteți accesa direct pagina noastră web

www.kompernass.com și puteți vizualiza și comanda piese de schimb disponibile pentru acest aparat.

ⓘ Indicație

- ▶ Dacă aveți probleme cu comanda online, puteți contacta centrul nostru de service telefonic sau prin e-mail.
- ▶ Vă rugăm să indicați întotdeauna numărul articolului (de exemplu, **500203_2504**), pe care îl puteți găsi pe pagina de titlu a acestor instrucțiuni de utilizare, atunci când comandați.
- ▶ Atenție, comanda online a pieselor de schimb nu este posibilă în toate țările de livrare.

13. Eliminarea



Simbolul pubelei tăiate indică faptul că, la finalul duratei sale de utilizare, acest aparat nu trebuie eliminat împreună cu deșeurile menajere.

Aparatul trebuie predat centrelor de colectare, centrelor de reciclare sau unităților de eliminare a deșeurilor.

Vă rugăm să ștergeți, înainte de predare, toate datele cu caracter personal.

În cazul acumulatorilor încorporați, trebuie indicat la eliminare faptul că aparatul conține un acumulator.

Acumulatorul integrat în acest aparat nu poate fi scos pentru a fi eliminat.

Ambalajul este format din materiale ecologice pe care le puteți elimina prin intermediul centrelor locale de reciclare.

Eliminați ambalajul în mod ecologic.

14. Garanția Kompernass Handels GmbH

Stimate client,

Pentru acest aparat se acordă o garanție de 3 ani de la data cumpărării. În cazul în care produsul prezintă defecte, beneficiați de drepturi legale față de vânzătorul produsului. Aceste drepturi legale nu sunt limitate prin garanția noastră prezentată în cele ce urmează.

Condiții de garanție

Perioada de garanție începe de la data cumpărării. Păstrați cu grijă bonul fiscal. Acesta este necesar pentru a dovedi cumpărarea.

Dacă în decurs de trei ani de la data cumpărării acestui produs apare un defect de material sau de fabricație, produsul va fi reparat, înlocuit de către noi în mod gratuit sau vi se va restitui prețul de cumpărare, la alegerea noastră. Garanția presupune ca în timpul perioadei de trei ani să se prezinte aparatul defect și dovada cumpărării (bonul fiscal), precum și o scurtă descriere în scris, în care să se specifice în ce constă defecțiunea și când a survenit aceasta.

Dacă defectul este acoperit de garanția noastră, veți primi înapoi produsul reparat sau unul nou. Timpul de nefuncționare din cauza lipsei de conformitate apărute în cadrul termenului de garanție prelungește termenul de garanție legală de conformitate și cel al garanției comerciale și curge, după caz, din momentul la care a fost adusă la cunoștința vânzătorului lipsa de conformitate a produsului sau din momentul prezentării produsului la vânzător/unitatea service până la aducerea produsului în stare de utilizare normală și, respectiv, al notificării în scris în vederea ridicării produsului sau predării efective a produsului către consumator.

Produsele de folosință îndelungată care înlocuiesc produsele defecte în cadrul termenului de garanție vor beneficia de un nou termen de garanție care curge de la data preschimbării produsului.

Perioada de garanție și pretențiile legale privind defectele

Perioada de garanție nu este prelungită după efectuarea reparațiilor realizate în perioada de garanție. Acest lucru este valabil și pentru piesele înlocuite și reparate. Eventualele deteriorări și deficiențe prezente deja la cumpărare trebuie semnalate imediat după dezambalarea produsului. Reparațiile necesare după expirarea perioadei de garanție se efectuează contra cost.

Domeniul de aplicare a garanției

Aparatul a fost produs cu grijă, în conformitate cu orientările stricte privind calitatea și verificat cu rigurozitate înaintea livrării.

Garanția se acordă în caz de defecte de material sau de fabricație. Această garanție nu se extinde asupra componentelor produsului care sunt expuse uzurii normale și care, prin urmare, pot fi considerate piese de uzură sau asupra deteriorărilor apărute la componentele fragile, de exemplu comutatoare sau componente realizate din sticlă.

Această garanție se pierde în cazul în care produsul a fost deteriorat, a fost utilizat sau întreținut în mod necorespunzător. Pentru utilizarea corespunzătoare a produsului trebuie respectate cu strictețe toate indicațiile prezentate în instrucțiunile de utilizare. Trebuie evitate în mod obligatoriu utilizările și acțiunile nerecomandate sau care fac obiectul unor avertizări în cadrul instrucțiunilor de utilizare.

Aparatul este destinat numai uzului privat și nu utilizărilor comerciale. În cazul manevrării abuzive sau necorespunzătoare, al uzului de forță și al intervențiilor care nu au fost realizate de către filiala noastră autorizată de service, garanția își pierde valabilitatea.

Procedura de acordare a garanției

Pentru a se asigura prelucrarea rapidă a solicitării dvs., urmați instrucțiunile de mai jos:

- Pentru toate solicitările păstrați la îndemână bonul fiscal și numărul articolului (IAN) 500203_2504 ca dovadă a cumpărării.
- Numărul articolului poate fi consultat pe plăcuța cu date tehnice de pe produs, pe o gravură de pe produs, pe coperta instrucțiunilor de utilizare (în partea stângă, jos) sau pe autocolantul de pe partea din spate sau de jos a produsului.
- În cazul în care apar defecte funcționale sau alte defecțiuni, contactați mai întâi **telefonice** sau **prin e-mail** departamentul de service menționat în continuare.
- Apoi puteți expedia produsul înregistrat ca fiind defect la adresa de service care v-a fost comunicată, fără a plăti taxe poștale, anexând dovada cumpărării (bonul fiscal) și indicând în ce constă defectul și când a apărut acesta.



Acest manual, precum și multe alte manuale, videoclipuri cu produsele și software-uri de instalare pot fi descărcate de pe www.lidl-service.com.

Cu ajutorul acestui cod QR puteți accesa direct pagina Lidl de service (www.lidl-service.com) și puteți deschide instrucțiunile de utilizare prin introducerea numărului de articol (IAN) 500203_2504.

14.1. Service-ul

Ⓞ **Service România**

Tel.: 0800896637

E-Mail: kompennass@lidl.ro

IAN 500203_2504

14.2. Importator

Vă rugăm să aveți în vedere faptul că următoarea adresă nu reprezintă o adresă pentru service. Contactați mai întâi centrul de service indicat.

KOMPENASS HANDELS GMBH

BURGSTRASSE 21

44867 BOCHUM

GERMANIA

www.kompennass.com

Съдържание

1. Въведение	82
2. Употреба по предназначение	82
3. Използвани предупредителни указания и символи	82
4. Указания за безопасност	83
5. Окомплектовка на доставката и инспекция след транспортиране	85
6. Описание на уреда	85
7. Преди пускането в експлоатация	86
7.1. Зареждане на вътрешната акумулаторна батерия.	86
7.2. Употреба на принадлежности.	86
8. Експлоатация и експлоатация	88
9. Почистване и поддръжка	88
10. Съхранение	88
11. Технически данни	89
12. Поръчване на резервни части	89
13. Предаване за отпадъци	89
14. Гаранция	89
14.1. Сервизно обслужване.	91
14.2. Вносител.	91

1. Въведение

Поздравяваме ви за покупката на вашия нов уред. Избрали сте висококачествен продукт.



Ръководството за потребителя е неразделна част от този продукт. То съдържа важни указания относно безопасността, употребата и предаването за отпадъци. Преди да използвате продукта, се запознайте с всички указания за обслужване и безопасност. Използвайте продукта единствено според описанието и за указаните области на приложение. Предавайте продукта на трети лица заедно с цялата документация.

2. Употреба по предназначение

Уредът е предназначен единствено за отстраняване на замърсявания на закрито в частни домакинства. Не използвайте уреда за грижа за тялото или грижа за животни. Той не е предвиден за употреба за професионални или промишлени цели.



Претенции от всякакъв вид за щети, произтичащи от неотговаряща на предназначението употреба, неправилни ремонти, извършени без разрешение изменения или използване на неодобрен резервни части са изключени. Рискът се поема единствено от потребителя.

3. Използвани предупредителни указания и символи

В настоящото ръководство за потребителя, върху опаковката и върху уреда се използват следните предупредителни указания и символи (ако е приложимо):

	ОПАСНОСТ! Предупредително указание с този символ и сигналната дума „ОПАСНОСТ“ обозначава непосредствено предстояща опасна ситуация, която, ако не бъде избегната, води до смърт или тежко нараняване.
--	--

	ПРЕДУПРЕЖДЕНИЕ! Предупредително указание с този символ и сигналната дума „ПРЕДУПРЕЖДЕНИЕ“ обозначава възможна опасна ситуация, която, ако не бъде избегната, може да доведе до смърт или тежко нараняване.
	ПОВИШЕНО ВНИМАНИЕ! Предупредително указание с този символ и сигналната дума „ПОВИШЕНО ВНИМАНИЕ“ обозначава възможна опасна ситуация, която, ако не бъде избегната, може да доведе до леко или средно нараняване.
	ВНИМАНИЕ! Предупредително указание с този символ и сигналната дума ВНИМАНИЕ“ обозначава възможна опасна ситуация, която, ако не бъде избегната, може да доведе до материални щети.
	Указанието дава допълнителна информация, която улеснява работата с уреда.
	Постоянен ток/Постоянно напрежение
	Свалящо се захранващо устройство
	Прочетете ръководството.
	Клас на защита III: защита чрез понижено напрежение
	Този продукт изпълнява изискванията на валидните европейски и национални директиви.
	Не изхвърляйте електрически уред с битовите отпадъци!

	<p>Предайте опаковката за изхвърляне в съответствие с екологичните изисквания.</p>
	<p>Опаковка от рециклируеми материали. При разделяне на отпадъците вземете под внимание обозначението на опаковъчните материали: Те са обозначени със съкращения (а) и цифри (б) със следното значение: 1 – 7: пластмаси, 20 – 22: хартия и картон, 80 – 98: композитни материали.</p>
	<p>Този продукт изпълнява изискванията на валидните национални директиви на Република България.</p>

4. Указания за безопасност

⚠ ПРЕДУПРЕЖДЕНИЕ! ОПАСНОСТ ОТ НАРАНЯВАНЕ!

- Преди употреба проверявайте уреда за видими външни повреди. Не използвайте уреда, ако е повреден или е паднал.
- Не използвайте уреда, ако кабелът, щепселът или корпусът са повредени.
- Повреден заряден кабел или повредени портове на уреда трябва да се сменят от производителя, неговия сервиз или лице с подходяща квалификация, за да се предотвратят евентуални опасности.
- Използвайте само принадлежности, препоръчани от производителя.
- Този уред може да се използва от деца на възраст над 8 години, както и от лица с ограничени физически, сетивни или умствени възможности или без опит и знания, ако те са под наблюдение или са инструктирани по отношение на безопасната употреба на уреда и разбират опасностите, произтичащи от работата с него. Не допускайте деца да играят с уреда. Почистването и поддръжката от страна на потребителя не трябва да се извършват от деца без наблюдение.

- Не потапяйте уреда във вода или други течности.
- Никога не отваряйте уреда. Ремонтите и смените на части трябва да се извършват само от сервиза или от квалифициран електротехник.
- Дръжте косите, свободните дрехи и всички части на тялото далече от подвижни части на уреда, когато уредът работи.
- Използвайте този уред само съгласно описанието в настоящото ръководство за потребителя. Не го използвайте за други цели. При неправилна употреба на уреда съществува опасност от нараняване.
- Изключете уреда, преди да го почистите и преди да смените принадлежности.

! ВНИМАНИЕ! МАТЕРИАЛНИ ЩЕТИ!

- Внимавайте зарядният кабел да не се опъва силно и да не се пречупва.
- Не излагайте уреда на пряка слънчева светлина или високи температури. В противен случай той може да прегрее и да се повреди непоправимо.
- По време на зареждането уредът може да се загрее. По време на зареждането поставете уреда на добре проветриво място и не го покривайте.
- Незабавно изключете уреда и прекъснете всички кабелни връзки с него, в случай че установите необичайни шумове, мирис на изгоряло или образуване на дим. Уредът трябва да бъде проверен от квалифициран специалист, преди да го използвате отново.
- Една литиево-йонна акумулаторна батерия принадлежи към оборудването на продукта, респ. е приложена към продукта. Не хвърляйте акумулаторната батерия в огън и не я излагайте на високи температури. Съществува опасност от експлозия!

- Акумулаторната батерия в този уред не може да се сменя.
- Никога не съхранявайте уреда в разредено състояние. Продължително съхранение в разредено състояние може да доведе до трайно повреждане на акумулаторната батерия. Ако уредът се съхранява продължително време, състоянието на зареждане на акумулаторната батерия трябва да се проверява редовно. Оптималното състояние на зареждане е 50 – 80%.

5. Окомплектовка на доставката и инспекция след транспортиране

- ◆ Извадете всички части на уреда и ръководството за потребителя от опаковката.
- ◆ Отстранете всички опаковъчни материали и евентуални фолия и стикери.

Окомплектовката на доставката се състои от следните компоненти (вж. фигурите на разгъващата се страница):

- четка за почистване
- приставка с четка, широка
- приставка с четка, тясна
- държач за пад с велкро
- приставки с абразивна гъба (два пада)
- USB заряден кабел (USB-A към USB-C)
- ръководство за потребителя (без илюстрация)

i Указание

- ▶ Проверете доставката за комплектност и видими повреди.
- ▶ При непълна доставка или повреди поради лоша опаковка или щети, получени при транспорта, се обърнете към горещата линия на сервиза (вж. глава **14.1. Сервизно обслужване**).

6. Описание на уреда

(Вж. фигурите на разгъващата се страница)

- 1 Индикатор за зареждането на акумулаторната батерия
- 2 Превключвател за включване/изключване **i**
- 3 Дръжка
- 4 USB-C порт
- 5 Приставка с абразивна гъба 1 (груб пад)
- 6 Приставка с абразивна гъба 2 (фин пад)
- 7 USB заряден кабел (USB-A към USB-C)
- 8 Държач за пад с велкро
- 9 Приставка с четка, тясна
- 10 Приставка с четка, широка
- 11 Държач за приставка

7. Преди пускането в експлоатация

7.1. Зареждане на вътрешната акумулаторна батерия

ⓘ ВНИМАНИЕ!

- ▶ Поради високата консумация на ток за зареждането на уреда трябва да се използва USB захранващ блок (не е включен в окомплектовката на доставката). Не зареждайте уреда от USB порт на персонален компютър или ноутбук.
- ▶ Използвайте само USB захранващ адаптер с клас на защита II, който е одобрен за използване с домакински уреди за зареждане на уреда (изходно напрежение 5 V, макс. 2 A).
- ▶ За зареждане на уреда използвайте единствено включения в окомплектовката на доставката USB заряден кабел 7.
- ▶ Отстранете USB зарядния кабел 7 след приключване на процеса на зареждане.

ⓘ Указание

- ▶ Заредете напълно интегрираната акумулаторна батерия, преди да използвате уреда.
- ▶ При напълно заредена акумулаторна батерия е възможна продължителност на работа до 60 минути.

- 1) Уверете се, че уредът е изключен. За да изключите уреда, натиснете превключвателя за включване/изключване 1 2.
- 2) Свържете USB-A щекера на USB зарядния кабел 7 с USB захранващ блок (вж. фиг. 1). Включете USB захранващия блок в контакт.
- 3) Свържете USB-C щекера на USB зарядния кабел 7 с USB-C порта 4 на уреда (вж. фиг. 1). Индикаторът за зареждането на акумулаторната батерия 1 светва червено и процесът на зареждане започва.

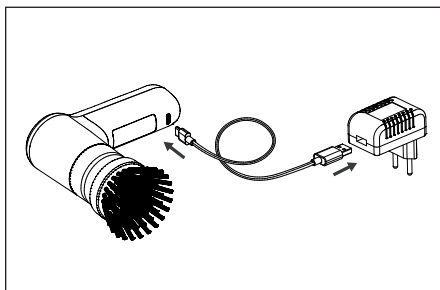

Фиг. 1

- 4) Индикаторът за зареждането на акумулаторната батерия 1 свети зелено, когато вътрешната акумулаторна батерия е заредена.
- 5) Отстранете USB зарядния кабел 7 от USB-C порта 4 на уреда.

7.2. Употреба на принадлежности

⚠ ПРЕДУПРЕЖДЕНИЕ!

- ▶ Сменяйте приставките 8/9/10 и приставките с абразивна гъба (груб/фин пад) 5/6 само когато уредът е изключен.

В окомплектовката на доставката са включени две приставки с четка 9/10, както и две приставки с абразивна гъба (груб/фин пад) 5/6 (за държача за пад 8).

Изберете подходящата за условията приставка с четка 9/10, респ. приставка с абразивна гъба 5/6:

Широка приставка с четка

Използвайте широката приставка с четка 10 за почистване на големи равни повърхности, като напр. подове и стени.

Тясна приставка с четка

Използвайте тясната приставка с четка 9 за почистване на неравни повърхности, като напр. умивалници и смесители, както и на труднодостъпни места, като напр. процепи, ъгли и фуги.

Приставка с абразивна гъба 1 (груб пад)

Използвайте приставката с абразивна гъба 1 (груб пад) 5 за почистване на тенджери, тигани или котлони със силно полепнали, трудни за отстраняване замърсявания.

Приставка с абразивна гъба 2 (фин пад)
Използвайте приставката с абразивна гъба 2 (фин пад) **6** за почистване на тенджери, тигани или котлони с лесни за отстраняване замърсявания, както и за почистване на повърхности от стъкло и пластмаса.

Монтиране/Отстраняване на приставки

- ◆ Поставете желаната приставка **8/9/10** на държача за приставка **11**, така че да се фиксира осезаемо (вж. фиг. 2). При това внимавайте двата фиксатора на държача за приставка **11** да се плъзнат в съответните прорези на приставката **8/9/10**.

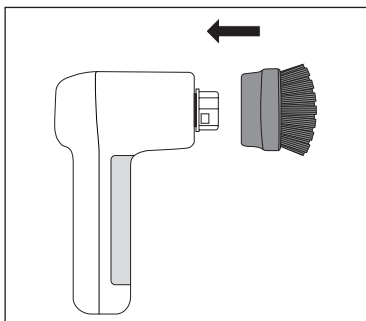

Фиг. 2

- ◆ За да отстраните приставката **8/9/10**, я издърпайте с прилагане на малка сила от държача за приставка **11** (вж. фиг. 3).

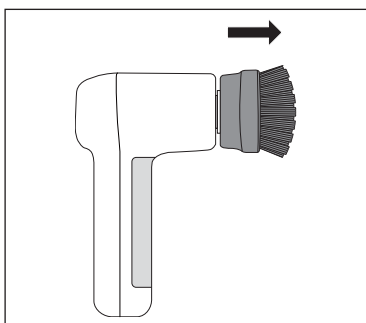

Фиг. 3

Поставяне/Отстраняване на приставките с абразивна гъба (падове)

Приставките с абразивна гъба (груб/фин пад) **5/6** се закрепват на държача за пад **8**. Той разполага с велкро за бързо и лесно закрепване и отстраняване на приставките с абразивна гъба **5/6**.

- ◆ Притиснете силно приставката с абразивна гъба **5/6** към държача за пад **8**. Внимавайте приставката с абразивна гъба **5/6** да стои стабилно и централно на държача за пад **8** (вж. фиг. 4).

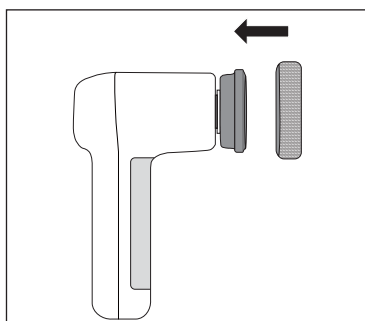

Фиг. 4

- ◆ За да отстраните приставката с абразивна гъба **5/6**, я повдигнете леко от едната страна и след това я свалете от държача за пад **8** (вж. фиг. 5).

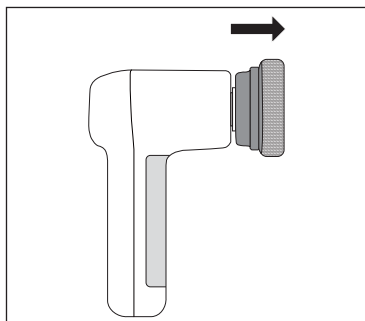

Фиг. 5

- ◆ След употреба почистете държача за пад **8**, преди да поставите отново приставка с абразивна гъба **5/6**.

8. Експлоатация и експлоатация

⚠ ВНИМАНИЕ!

- ▶ Не използвайте абразивни препарати. Те могат да повредят непоправимо почишваната повърхност.
- ▶ Твърдите косми на приставките с четка **9/10** и грубата приставка с абразивна гъба **5** могат да надраскат или повредят чувствителни повърхности, като напр. стъкло, автомобилни лакове, висококачествена стомана, мед, дърво и др. Преди използване първо тествайте приставките с четка **9/10** и грубата приставка с абразивна гъба **5** на скрито място на почишвания участък.

i Указание

- ▶ Използвайте уреда с вода и при по-силни замърсявания с мек почистващ препарат. Сипете го директно върху приставката с четка **9/10**, респ. върху приставката с абразивна гъба **5/6** и/или върху почишвания участък, преди да включите уреда.
- ▶ След всяка употреба почиствайте уреда и използваните приставки **5/6/8/9/10**, както е описано в глава **9. Почистване и поддръжка**.
- ◆ Дръжте уреда плътно върху почишвания участък.
- ◆ Включете уреда, като натиснете превключвателя за включване/изключване **1 2**.
- ◆ Прокарайте приставката с четка **9/10**, респ. приставката с абразивна гъба **5/6** с лек натиск по почишвания участък. При необходимост по време на употреба сипете повече вода и/или почистващ препарат върху почишвания участък.
- ◆ След употреба изключете уреда, като натиснете отново превключвателя за включване/изключване **1 2**.

9. Почистване и поддръжка

⚠ ПРЕДУПРЕЖДЕНИЕ!

- ▶  При почистване не потапяйте држката **3** във вода.

⚠ ВНИМАНИЕ!



- ▶ Не почиствайте уреда с разтворители, алкохол или абразивни почистващи препарати. Те могат да повредят пластмасовите повърхности на уреда.
- ◆ Почистете држката **3** с влажна кърпа. При упорити замърсявания използвайте мек миеш препарат върху кърпата.
- ◆ Почистете приставките **5/6/8/9/10** под течаща вода и с мек миеш препарат. След това измийте щателно приставките **5/6/8/9/10** с чиста вода.
- ◆ Оставете држката **3** и приставките **5/6/8/9/10** да изсъхнат, преди да ги използвате отново или да ги приберете.

10. Съхранение

⚠ ВНИМАНИЕ!

- ▶ Никога не съхранявайте уреда в разредено състояние. Продължително съхранение в разредено състояние може да доведе до трайно повреждане на акумулаторната батерия. Ако уредът се съхранява продължително време, състоянието на зареждане на акумулаторната батерия трябва да се проверява редовно. Оптималното състояние на зареждане е 50 – 80%.
- ◆ Съхранявайте уреда заедно с принадлежностите на чисто и сухо място без пряка слънчева светлина.
- ◆ При продължително неизползване зареждайте акумулаторната батерия на редовни интервали, за да осигурите дълъг срок на експлоатация на акумулаторната батерия.

11. Технически данни

Входно напрежение/ Входен ток	5 V  , 2 A max. (чрез USB-C порт)
USB порт	USB-C
Интегрирана акумулаторна батерия (литиево-йонна)	4 V  , 2000 mAh
Клас на защита	III / 
Степен на защита	IPX5 (защита срещу водни струи от всички посоки)
Продължителност на работа при пълно зареждане на акумулаторната батерия	около 60 минути

12. Поръчване на резервни части

Резервни части за този продукт можете да поръчвате удобно и постоянно по интернет на www.kompernass.com.



Сканирайте този QR код с вашия смартфон или таблет. С QR кода влизате директно на нашата уеб страница www.kompernass.com и

можете да разгледате и поръчате наличните за този уред резервни части.

❗ Указание

- ▶ Ако имате проблеми при поръчването онлайн, можете да се свържете с нашия сервизен център по телефона или по имейла.
- ▶ При поръчката винаги посочвайте също артикулния номер (напр. **500203_2504**), обозначен на титулния лист на това ръководство за потребителя.
- ▶ Моля, имайте предвид, че не за всички страни доставчици е възможна онлайн поръчка на резервни части.

13. Предаване за отпадъци



Символът на зачеркнат контейнер за отпадъци означава, че след изтичане на срока на ползване този уред не трябва да се изхвърля с битовите отпадъци. Уредът трябва да се предаде в организиран събирателен пункт, депо за обработка и рециклиране на отпадъци или във фирма за управление на отпадъци.

Моля, изтрийте всички лични данни преди връщането.

При предаването за отпадъци на уред с неподвижно вградена акумулаторна батерия трябва да обърнете внимание, че уредът съдържа акумулаторна батерия.

Неподвижно вградената акумулаторна батерия на този уред не може да се отстрани за предаване за отпадъци.

Опаковката е произведена от екологични материали, които могат да се предават в местните пунктове за рециклиране.

Предайте опаковката за отпадъци в съответствие с екологичните изисквания.

14. Гаранция

Уважаеми клиенти, за този уред получавате 3 години гаранция от датата на покупката. В случай на несъответствие на продукта с договора за продажба Вие имате законно право да предявите рекламация пред продавача на продукта при условията и в сроковете, определени в глава трета, раздел II и III и глава четвърта от Закона за предоставяне на цифрово съдържание и цифрови услуги и за продажба на стоки (ЗПЦСЦУПС)*.

Вашите права, произтичащи от посочените разпоредби, не се ограничават от нашата по-долу представена търговска гаранция, не са свързани с разходи за потребителите и независимо от нея продавачът на продукта отговаря за липсата на съответствие на потребителската стока с договора за продажба съгласно ЗПЦСЦУПС.

Гаранционни условия

Гаранционният срок е 3 години от датата на получаване на стоката. Пазете добре оригиналната касова бележка. Този документ е необходим като доказателство за покупката. Ако в рамките на три години от датата на закупуване на този продукт се появи дефект на материала или производствен дефект, продуктът ще бъде безплатно ремонтиран или заменен. Гаранцията предполага в рамките на тригодишния гаранционен срок да се представят дефектният уред, касовата бележка (касовият бон), както и всички други документи, установяващи наличието на дефект и писмено да се обясни в какво се състои дефектът и кога е възникнал. Ако дефектът е покрит от нашата гаранция, Вие ще получите обратно ремонтирания или нов продукт. В случай на замяна на дефектна стока първоначалните гаранционен срок и гаранционни условия се запазват. В случай на ремонт на дефектна стока, срокът на ремонта се прибавя към гаранционния срок. За евентуално наличните и установени повреди и дефекти още при покупката трябва да се съобщи веднага след разопаковането. Евентуалните ремонти след изтичане на гаранционния срок са срещу заплащане.

Ремонтът или замяната на продукта не порождават нова гаранция.

Обхват на гаранцията

Уредът е произведен грижливо според строгите изисквания за качество и добросъвестно изпитан преди доставка. Гаранцията важи за дефекти на материала или производствени дефекти. Гаранцията не обхваща консумативите, както и частите на продукта, които подлежат на нормално износване, поради което могат да бъдат разглеждани като бързо износващи се части (например филтри или приставки) или повредите на чупливи части (например прекъсвачи или такива произведени от стъкло). Гаранцията отпада, ако уредът е повреден поради неправилно използване или в резултат на неосъществяване на техническа поддръжка.

За правилната употреба на продукта трябва точно да се спазват всички указания в упътването за експлоатация. Предназначение и действия, които не се препоръчват от упътването за експлоатация или за които то предупреждава, трябва задължително да се избягват. Продуктът е предназначен само за частна, а не за професионална употреба. При злоупотреба и неправилно третиране, употреба на сила и при интервенции, които не са извършени от клона на нашия оторизиран сервиз, гаранцията отпада.

Процедура при гаранционен случай

За да се гарантира бърза обработка на Вашия случай, следвайте следните указания:

- За всички запитвания подгответе касовата бележка и идентификационния номер (IAN 500203_2504) като доказателство за покупката.
- Вземете артикулния номер от фабричната табелка.
- При възникване на функционални или други дефекти първо се свържете по телефона или чрез имейл с долупосочения сервизен отдел. След това ще получите допълнителна информация за уреждането на Вашата рекламация.
- След съгласуване с нашия сервиз можете да изпратите дефектния продукт на посочения Ви адрес на сервиза безплатно за Вас, като приложите касовата бележка (касовия бон) и посочите писмено в какво се състои дефектът и кога е възникнал. За да се избегнат проблеми с приемането и допълнителни разходи, задължително използвайте само адреса, който Ви е посочен. Осигурете изпращането да не е като експресен товар или като друг специален товар. Изпратете уреда заедно с всички принадлежности, доставени при покупката, и осигурете достатъчно сигурна транспортна опаковка.

Ремонтен сервис / извънгаранционно обслужване

Ремонти извън гаранцията можете да възложите на клона на нашия сервис срещу заплащане. Той с удоволствие ще Ви направи предварителна калкулация. Можем да обработваме само уреди, които са достатъчно опаковани и изпратени с платени транспортни разходи.

Внимание: Изпратете Вашия уред на клона на нашия сервис почистен и с указание за дефекта.

Уредите, предмет на извънгаранционно обслужване, изпратени с неплатени транспортни разходи – с наложен платеж, като експресен или друг специален товар – не се приемат.

Ние ще извършим безплатно изхвърлянето на изпратените от Вас дефектни уреди.

14.1. Сервизно обслужване

BG България
Тел.: 00800 111 4920
Е-мейл: kompernass@lidl.bg

IAN 500203_2504

14.2. Вносител

Моля, обърнете внимание, че следващият адрес не е адрес на сервиса.
Първо се свържете с горепосочения сервизен център.

КОМПЕРНАС ХАНДЕЛС ГМБХ
БУРГЦРАСЕ 21
44867 БОХУМ
GERMANY
www.kompernass.com

* Като физическо лице – потребител, независимо от настоящата търговска гаранция, Вие се ползвате от правата на законовата гаранция, предоставена от Закона за предоставяне на цифрово съдържание и цифрови услуги и за продажбата на стоки /ЗПЦСЦУПС/. По-специално Вие имате право при несъответствие на стоката да бъде извършен ремонт или замяна по Ваш избор, освен ако това е невъзможно или е свързано с непропорционално големи разходи за продавача. Вие имате право на пропорционално намаляване на цената или на разваляне на договора при наличие на условията на чл. 33, ал. 3 от ЗПЦСЦУПС. Условията и сроковете на законовата гаранция са регламентирани в глава трета, раздел II и III и в глава четвърта на ЗПЦСЦУПС.

Περιεχόμενα

1. Εισαγωγή	94
2. Προβλεπόμενη χρήση	94
3. Προειδοποιήσεις και σύμβολα	94
4. Υποδείξεις ασφαλείας	95
5. Παραδοτέος εξοπλισμός και έλεγχος μεταφοράς	97
6. Περιγραφή συσκευής	97
7. Πριν από τη θέση σε λειτουργία	98
7.1. Φόρτιση εσωτερικού συσσωρευτή	98
7.2. Χρήση εξαρτημάτων	98
8. Λειτουργία και εκμετάλλευση	100
9. Καθαρισμός και φροντίδα	101
10. Αποθήκευση	101
11. Τεχνικά χαρακτηριστικά	101
12. Παραγγελία ανταλλακτικών	101
13. Απόρριψη	102
14. Εγγύηση της Kompernass Handels GmbH	102
14.1. Σέρβις	103
14.2. Εισαγωγέας	103

1. Εισαγωγή

Συγχαρητήρια για την αγορά της νέας σας συσκευής. Το προϊόν που αποκτήσατε είναι ένα προϊόν υψηλής ποιότητας.



Οι οδηγίες χρήσης αποτελούν τμήμα αυτού του προϊόντος. Περιλαμβάνουν σημαντικές υποδείξεις για την ασφάλεια, τη χρήση και την απόρριψη. Πριν από τη χρήση του προϊόντος, εξοικειωθείτε με όλες τις υποδείξεις χειρισμού και ασφάλειας. Χρησιμοποιείτε το προϊόν αποκλειστικά όπως περιγράφεται και για τους αναφερόμενους τομείς χρήσης. Παραδώστε όλα τα έγγραφα σε περίπτωση παράδοσης του προϊόντος σε τρίτους.

2. Προβλεπόμενη χρήση

Η συσκευή προορίζεται αποκλειστικά για τη διάλυση ακαθαρσιών σε εσωτερικούς χώρους σε νοικοκυριά. Μην χρησιμοποιείτε τη συσκευή για τη φροντίδα του σώματος ή ζώων. Δεν προορίζεται για χρήση σε βιομηχανικούς ή εργοστασιακούς χώρους.

Αποκλείονται αξιώσεις οποιουδήποτε είδους λόγω ζημιών από μη προβλεπόμενη χρήση, ακατάλληλες επισκευές, μη επιτρεπόμενες τροποποιήσεις ή από χρήση μη εγκεκριμένων ανταλλακτικών. Την ευθύνη φέρει αποκλειστικά ο χρήστης.



3. Προειδοποιήσεις και σύμβολα

Στις παρούσες οδηγίες χρήσης, στη συσκευασία και στη συσκευή χρησιμοποιούνται οι ακόλουθες προειδοποιήσεις και τα σύμβολα (εφόσον απαιτείται):

	ΚΙΝΔΥΝΟΣ! Μια υπόδειξη προειδοποίησης με αυτό το σύμβολο και την προειδοποιητική λέξη «ΚΙΝΔΥΝΟΣ» επισημαίνει μια άμεση επικείμενη κατάσταση κινδύνου, η οποία θα επιφέρει θάνατο ή σοβαρό τραυματισμό, εάν δεν αποφευχθεί.
--	---

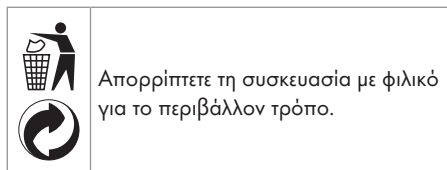
	ΠΡΟΕΙΔΟΠΟΙΗΣΗ! Μια υπόδειξη προειδοποίησης με αυτό το σύμβολο και την προειδοποιητική λέξη «ΠΡΟΕΙΔΟΠΟΙΗΣΗ» επισημαίνει μια πιθανή κατάσταση κινδύνου, η οποία θα μπορούσε να επιφέρει θάνατο ή σοβαρό τραυματισμό, εάν δεν αποφευχθεί.
	ΠΡΟΣΟΧΗ! Μια υπόδειξη προειδοποίησης με αυτό το σύμβολο και την προειδοποιητική λέξη «ΠΡΟΣΟΧΗ» επισημαίνει μια πιθανή κατάσταση κινδύνου, η οποία θα μπορούσε να έχει ως επακόλουθο έναν ελαφρύ ή μέτριο τραυματισμό, εάν δεν αποφευχθεί.
	ΠΡΟΣΟΧΗ! Μια υπόδειξη προειδοποίησης με αυτό το σύμβολο και την προειδοποιητική λέξη «ΠΡΟΣΟΧΗ» επισημαίνει μια πιθανή κατάσταση, η οποία θα μπορούσε να έχει ως επακόλουθο υλικές ζημιές, εάν δεν αποφευχθεί.
	Μια υπόδειξη επισημαίνει πρόσθετες πληροφορίες που διευκολύνουν τον χειρισμό της συσκευής.
	Συνεχές ρεύμα/Τάση συνεχούς ρεύματος
	Αφαιρούμενη μονάδα τροφοδοσίας
	Διαβάστε τις οδηγίες.
	Κατηγορία προστασίας III: προστασία μέσω μικρής τάσης
	Το παρόν προϊόν πληροί τις απαιτήσεις των ισχυουσών ευρωπαϊκών και εθνικών οδηγιών. Η συμμόρφωση έχει αποδειχθεί.
	Μην απορρίπτετε την ηλεκτρική συσκευή στα οικιακά απορρίμματα!



	Η συσκευασία αποτελείται από ανακυκλώσιμα υλικά. Λαμβάνετε υπόψη τη σήμανση στα υλικά συσκευασίας κατά τον διαχωρισμό των απορριμμάτων: Τα υλικά αυτά φέρουν σήμανση με συντομογραφίες (α) και ψηφία (b) με την ακόλουθη επεξήγηση: 1-7: Πλαστικά, 20-22: Χαρτί και χαρτόνι, 80-98: Σύνθετα υλικά.
	Το παρόν προϊόν πληροί τις απαιτήσεις των ισχυουσών εθνικών οδηγιών της Δημοκρατίας της Σερβίας.

4. Υποδείξεις ασφαλείας

⚠ ΠΡΟΕΙΔΟΠΟΙΗΣΗ! ΚΙΝΔΥΝΟΣ ΤΡΑΥΜΑΤΙΣΜΟΥ!

- Πριν από τη χρήση, ελέγχετε τη συσκευή ως προς εξωτερικές εμφανείς φθορές. Μη θέτετε τη συσκευή σε λειτουργία, εάν έχει υποστεί βλάβη ή έχει πέσει κάτω.
- Μη χρησιμοποιείτε τη συσκευή, εάν το καλώδιο, το βύσμα ή το περίβλημα έχουν χαλάσει.
- Εάν το καλώδιο φόρτισης ή οι συνδέσεις της συσκευής έχουν ζημιές, η αντικατάστασή τους θα πρέπει να πραγματοποιείται από τον κατασκευαστή, το τμήμα εξυπηρέτησης πελατών του ή από ένα άτομο με παρόμοια εξειδίκευση, προς αποφυγή κινδύνων.
- Χρησιμοποιείτε μόνο εξαρτήματα τα οποία προτείνονται από τον κατασκευαστή.
- Αυτή η συσκευή επιτρέπεται να χρησιμοποιείται από παιδιά άνω των 8 ετών, καθώς και από άτομα με περιορισμένες φυσικές, αισθητηριακές ή νοητικές ικανότητες ή ελλείψεις από άποψη εμπειρίας και γνώσεων, εφόσον επιτηρούνται ή έχουν ενημερωθεί αναφορικά με την ασφαλή χρήση της συσκευής και κατανοούν τους προκύπτοντες κινδύνους. Τα παιδιά δεν επιτρέπεται να παίζουν με τη συσκευή. Ο καθαρισμός και η συντήρηση από τον χρήστη δεν επιτρέπεται να διεξάγονται από παιδιά χωρίς επίβλεψη.
- Μη βυθίζετε τη συσκευή σε νερό ή σε άλλα υγρά.

- Ποτέ μην ανοίγετε τη συσκευή. Οι εργασίες επισκευών ή αλλαγών πρέπει να διεξάγονται μόνο από την υπηρεσία σέρβις ή από ηλεκτρολογικό προσωπικό.
- Κρατάτε τα μαλλιά, τα χαλαρά ρούχα και άλλα μέρη του σώματος μακριά από τα κινούμενα μέρη της συσκευής, όταν αυτή είναι σε λειτουργία.
- Η χρήση της συσκευής πρέπει να πραγματοποιείται αποκλειστικά με τον τρόπο που περιγράφεται στις παρούσες οδηγίες χρήσης. Μην τη χρησιμοποιείτε για άλλους σκοπούς. Σε περίπτωση εσφαλμένης χρήσης, υπάρχει κίνδυνος τραυματισμού.
- Απενεργοποιείτε τη συσκευή πριν από τις εργασίες καθαρισμού και προτού αλλάξετε τα διάφορα εξαρτήματα.

❗ **ΠΡΟΣΟΧΗ! ΥΛΙΚΕΣ ΖΗΜΙΕΣ!**

- Φροντίζετε ώστε το καλώδιο φόρτισης να μην είναι τεντωμένο ή έντονα λυγισμένο.
- Μην εκθέτετε τη συσκευή σε απευθείας ηλιακό φως ή υψηλές θερμοκρασίες. Διαφορετικά, μπορεί να υπερθερμανθεί και να καταστραφεί ανεπανόρθωτα.
- Κατά τη διάρκεια της διαδικασίας φόρτισης, η συσκευή μπορεί να υπερθερμανθεί. Κατά τη διάρκεια της διαδικασίας φόρτισης, τοποθετείτε τη συσκευή σε έναν καλά αεριζόμενο χώρο και μην την καλύπτετε.
- Σε περίπτωση που διαπιστώσετε ασυνήθιστους θορύβους, οσμή φωτιάς ή δημιουργία καπνού, απενεργοποιήστε αμέσως τη συσκευή και απομακρύνετε όλες τις συνδέσεις καλωδίων από τη συσκευή. Η συσκευή θα πρέπει να εξεταστεί από ειδικό, προτού χρησιμοποιηθεί εκ νέου.
- Το προϊόν είναι εξοπλισμένο ή συνοδεύεται από έναν συσσωρευτή ιόντων-λιθίου. Μην πετάτε το συσσωρευτή στη φωτιά και μην τον εκθέτετε σε υψηλές θερμοκρασίες. Υπάρχει κίνδυνος έκρηξης!
- Ο συσσωρευτής σε αυτή τη συσκευή δεν μπορεί να αντικατασταθεί.

- Μην αποθηκεύετε ποτέ τη συσκευή σε αποφορτισμένη κατάσταση. Η παρατεταμένη αποθήκευση σε αποφορτισμένη κατάσταση μπορεί να προκαλέσει μόνιμη βλάβη στον συσσωρευτή. Σε περίπτωση παρατεταμένης αποθήκευσης της συσκευής, πρέπει να ελέγχεται τακτικά η κατάσταση φόρτισης του συσσωρευτή. Η βέλτιστη κατάσταση φόρτισης κυμαίνεται μεταξύ 50-80%.

5. Παραδοτέος εξοπλισμός και έλεγχος μεταφοράς

- ◆ Αφαιρέστε όλα τα εξαρτήματα της συσκευής και τις οδηγίες χρήσης από τη συσκευασία.
- ◆ Απομακρύνετε όλα τα υλικά συσκευασίας, ενδεχόμενες μεμβράνες και αυτοκόλλητα.

Ο παραδοτέος εξοπλισμός αποτελείται από τα ακόλουθα στοιχεία (για εικόνες βλ. αναδιπλούμενη σελίδα):

- Βούρτσα καθαρισμού
- Πλατύ προσάρτημα βούρτσας
- Στενό προσάρτημα βούρτσας
- Στήριγμα σφουγγαριού με άγκιστρο αυτοπρόσφυσης
- Προσαρτήματα σφουγγαριού τριψίματος (δύο σφουγγάρια)
- Καλώδιο φόρτισης USB (USB-A σε USB-C)
- Οδηγίες χρήσης (χωρίς εικόνα)

i Υποδειξη

- ▶ Ελέγξτε τον παραδοτέο εξοπλισμό ως προς την πληρότητά του, καθώς και για εμφανείς ζημιές.
- ▶ Σε περίπτωση ελλιπούς παραδοτέου εξοπλισμού ή ζημιών λόγω ελλιπούς συσκευασίας ή λόγω μεταφοράς, απευθυνθείτε στην ανοικτή τηλεφωνική γραμμή εξυπηρέτησης (βλ. κεφάλαιο 14.1. Σέρβις).

6. Περιγραφή συσκευής

(Για εικόνες βλ. αναδιπλούμενη σελίδα)

- 1 Ένδειξη φόρτισης συσσωρευτή
- 2 Διακόπτης λειτουργίας 
- 3 Τμήμα χειρός
- 4 Σύνδεση USB-Cs
- 5 Προσάρτημα σφουγγαριού τριψίματος 1 (χονδρό σφουγγάρι)
- 6 Προσάρτημα σφουγγαριού τριψίματος 2 (λεπτό σφουγγάρι)
- 7 Καλώδιο φόρτισης USB (USB-A σε USB-C)
- 8 Στήριγμα σφουγγαριού με άγκιστρο αυτοπρόσφυσης
- 9 Στενό προσάρτημα βούρτσας
- 10 Πλατύ προσάρτημα βούρτσας
- 11 Στήριγμα προσαρτήματος

7. Πριν από τη θέση σε λειτουργία

7.1. Φόρτιση εσωτερικού συσσωρευτή

❗ ΠΡΟΣΟΧΗ!

- ▶ Λόγω της υψηλής κατανάλωσης ρεύματος, πρέπει να χρησιμοποιείτε ένα τροφοδοτικό USB (δεν περιλαμβάνεται στον παραδοτέο εξοπλισμό) για τη φόρτιση της συσκευής. Μην φορτίζετε τη συσκευή σε θύρες USB ηλεκτρικών υπολογιστών ή φορητών υπολογιστών.
- ▶ Χρησιμοποιείτε μόνο μετασχηματιστή USB με κατηγορία προστασίας II που είναι εγκεκριμένος για χρήση με οικιακές συσκευές για τη φόρτιση της συσκευής (τάση εξόδου 5 V, μέγ. 2 A).
- ▶ Χρησιμοποιείτε αποκλειστικά το παραδιδόμενο καλώδιο φόρτισης USB ⑦ για τη φόρτιση της συσκευής.
- ▶ Αποσυνδέετε το καλώδιο φόρτισης USB ⑦ μετά την ολοκλήρωση της διαδικασίας φόρτισης.

❗ Υποδειξη

- ▶ Πριν τη χρήση της συσκευής, φορτίζετε πλήρως τον ενσωματωμένο συσσωρευτή.
 - ▶ Όταν ο συσσωρευτής είναι πλήρως φορτισμένος, είναι εφικτός ένας χρόνος λειτουργίας έως και 60 λεπτών.
- 1) Βεβαιωθείτε ότι η συσκευή είναι απενεργοποιημένη. Για να απενεργοποιήσετε τη συσκευή, πατήστε τον διακόπτη λειτουργίας ① ②.
 - 2) Συνδέστε το βύσμα USB-A του καλωδίου φόρτισης USB ⑦ με ένα τροφοδοτικό USB (βλ. Εικ. 1). Συνδέστε το τροφοδοτικό USB σε μια πρίζα.
 - 3) Συνδέστε το βύσμα USB-C του καλωδίου φόρτισης USB ⑦ με τη σύνδεση USB-C ④ της συσκευής (βλ. Εικ. 1). Η ένδειξη φόρτισης συσσωρευτή ① ανάβει με κόκκινη και ξεκινά η διαδικασία φόρτισης.

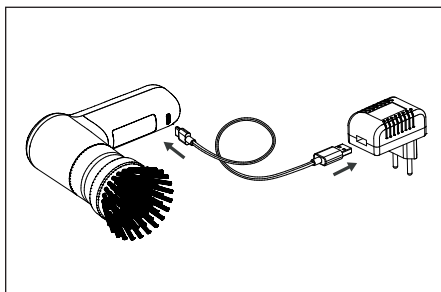

Εικ. 1

- 4) Η ένδειξη φόρτισης συσσωρευτή ① ανάβει με πράσινο χρώμα μόλις φορτιστεί ο εσωτερικός συσσωρευτής.
- 5) Απομακρύνετε το καλώδιο φόρτισης USB ⑦ από τη σύνδεση USB-C ④ της συσκευής.

7.2. Χρήση εξαρτημάτων

⚠ ΠΡΟΕΙΔΟΠΟΙΗΣΗ!

- ▶ Αλλάζετε τα προσαρτήματα ⑧/⑨/⑩ και τα προσαρτήματα σφουγγαριού τριψίματος (χονδρό/λεπτό σφουγγάρι) ⑤/⑥ μόνο με απενεργοποιημένη συσκευή.

Στον παραδοτέο εξοπλισμό περιλαμβάνονται δύο προσαρτήματα βούρτσας ⑨/⑩ καθώς και δύο προσαρτήματα σφουγγαριού τριψίματος (χονδρό/λεπτό σφουγγάρι) ⑤/⑥ (για το στήριγμα σφουγγαριού ⑧). Ανάλογα με τη χρήση, επιλέξτε το κατάλληλο προσάρτημα βούρτσας ⑨/⑩ ή το κατάλληλο προσάρτημα σφουγγαριού τριψίματος ⑤/⑥:

Πλατύ προσάρτημα βούρτσας

Χρησιμοποιείτε το πλατύ προσάρτημα βούρτσας ⑩ για τον καθαρισμό μεγάλων, επίπεδων επιφανειών, όπως π.χ. δάπεδα και τοίχους.

Στενό προσάρτημα βούρτσας

Χρησιμοποιείτε το στενό προσάρτημα βούρτσας ⑨ για τον καθαρισμό ανώμαλων επιφανειών όπως π.χ. νιπτήρες, μπαταρίες καθώς και σε δυσπρόσιτα σημεία όπως π.χ. σχισμές, γωνίες και αρμούς.

Προσάρτημα σφουγγαριού τριψίματος 1 (χονδρό σφουγγάρι)

Χρησιμοποιείτε το προσάρτημα σφουγγαριού τριψίματος 1 (χονδρό σφουγγάρι) **5** για τον καθαρισμό κατσαρολών, τηγανιών ή εστιών μαγειρέματος με επίμονες ακαθαρσίες που απομακρύνονται δύσκολα.

Προσάρτημα σφουγγαριού τριψίματος 2 (λεπτό σφουγγάρι)

Χρησιμοποιείτε το προσάρτημα σφουγγαριού τριψίματος 2 (λεπτό σφουγγάρι) **6** για τον καθαρισμό κατσαρολών, τηγανιών ή εστιών μαγειρέματος με ακαθαρσίες που απομακρύνονται εύκολα καθώς και για τον καθαρισμό επιφανειών από γυαλί ή πλαστικό.

Τοποθέτηση/Απομάκρυνση προσαρτημάτων

- ♦ Ωθήστε το επιθυμητό προσάρτημα **8/9/10** στο στήριγμα προσαρτήματος **11**, μέχρι να κουμπώσει με ήχο (βλ. Εικ. 2). Προσέξτε εδώ ώστε οι δύο ασφάλειες στο στήριγμα προσαρτήματος **11** να γλιστρήσουν στις αντίστοιχες εσοχές στο προσάρτημα **8/9/10**.

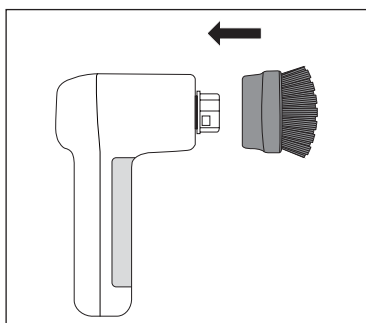

Εικ. 2

- ♦ Για να απομακρύνετε το προσάρτημα **8/9/10**, τραβήξτε το με λίγη δύναμη από το στήριγμα προσαρτήματος **11** (βλ. Εικ. 3).

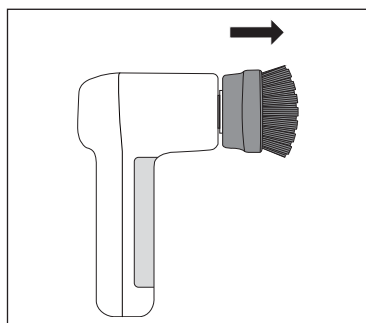

Εικ. 3

Τοποθέτηση/Απομάκρυνση προσαρτημάτων σφουγγαριών τριψίματος (σφουγγάρια)

Τα προσάρτηματα σφουγγαριών τριψίματος (χονδρό/λεπτό σφουγγάρι) **5/6** στερεώνονται στο στήριγμα σφουγγαριού **8**. Το στήριγμα διαθέτει ένα άγκιστρο αυτοπρόσφυσης, ώστε τα προσάρτηματα σφουγγαριών τριψίματος **5/6** να στερεώνονται γρήγορα και εύκολα και να μπορούν να αφαιρεθούν ξανά.

- ♦ Πιέστε το προσάρτημα σφουγγαριού τριψίματος **5/6** σφίχτα στο στήριγμα σφουγγαριού **8**. Λάβετε υπόψη, ότι το προσάρτημα σφουγγαριού τριψίματος **5/6** πρέπει να εφαρμόζει σφίχτα στο μέσο του στηρίγματος σφουγγαριού **8** (βλ. Εικ. 4).

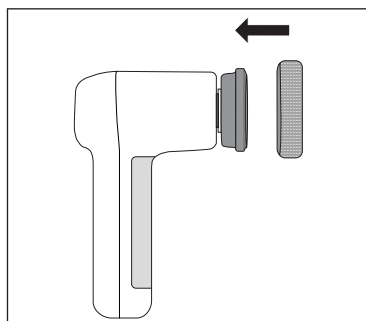

Εικ. 4

- ♦ Για να απομακρύνετε το προσάρτημα σφουγγαριού τριψίματος **5/6**, ανασκώστε το ελαφρώς στη μια πλευρά και αφαιρέστε το στη συνέχεια από το στήριγμα σφουγγαριού **8** (βλ. Εικ. 5).τη χρήση, προτού τοποθετήσετε πάλι ένα σφουγγάρι **5/6**.

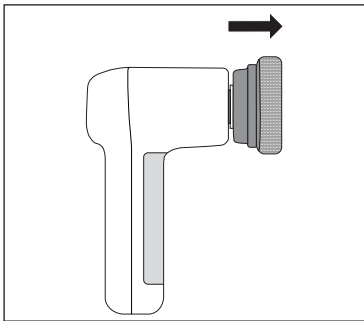

Εικ. 5

- ♦ Καθαρίζετε το στήριγμα σφουγγαριού **8** μετά τη χρήση, πριν από την επαναφορά ενός προσαρτήματος σφουγγαριού τριψίματος **5/6**.

8. Λειτουργία και εκμετάλλευση

❗ ΠΡΟΣΟΧΗ!

- ▶ Μη χρησιμοποιείτε μέσα τριβής. Διαφορετικά, ενδέχεται να διαβρωθεί ανεπανόρθωτα η επιφάνεια.
- ▶ Οι σκληρές τρίχες των προσαρτημάτων βούρτσας **9/10** και το σκληρό προσάρτημα σφουγγαριού τριψίματος **5** μπορούν να γδάρουν ή να προκαλέσουν ζημιές σε ευαίσθητες επιφάνειες όπως είναι π.χ. το γυαλί, οι βαφές αυτοκινήτων, ο ανοξείδωτος χάλυβας, ο χαλκός, το ξύλο κ.λπ. Πριν από τη χρήση, δοκιμάστε πρώτα τα προσαρτήματα βούρτσας **9/10** και το σκληρό προσάρτημα σφουγγαριού τριψίματος **5** σε ένα μη εμφανές σημείο της περιοχής προς καθαρισμό.

❗ Υποδείξη

- ▶ Χρησιμοποιείτε τη συσκευή με νερό και, σε περίπτωση έντονων ακαθαρσιών, με ένα ήπιο καθαριστικό μέσο. Χρησιμοποιήστε το απευθείας στο προσάρτημα βούρτσας **9/10** ή στο προσάρτημα σφουγγαριού τριψίματος **5/6** ή/και στην περιοχή προς καθαρισμό, πριν ενεργοποιήσετε τη συσκευή.
- ▶ Μετά από κάθε χρήση, καθαρίζετε τη συσκευή και τα προσαρτήματα **5/6/8/9/10** που χρησιμοποιήθηκαν, όπως περιγράφεται στο Κεφάλαιο 9. *Καθαρισμός και φροντίδα.*
- ♦ Κρατάτε τη συσκευή κοντά στην περιοχή που θα καθαριστεί.
- ♦ Ενεργοποιήστε τη συσκευή πατώντας τον διακόπτη λειτουργίας **1 2**.
- ♦ Περάστε το προσάρτημα βούρτσας **9/10** ή το προσάρτημα σφουγγαριού τριψίματος **5/6** με ελαφριά πίεση στην περιοχή προς καθαρισμό. Εάν χρειάζεται, προσθέστε κατά τη χρήση περισσότερο νερό ή/και καθαριστικό μέσο στην περιοχή που καθαρίζετε.
- ♦ Μετά τη χρήση, απενεργοποιήστε τη συσκευή πατώντας ξανά τον διακόπτη λειτουργίας **1 2**.

9. Καθαρισμός και φροντίδα

⚠ ΠΡΟΕΙΔΟΠΟΙΗΣΗ!



- ▶  Κατά τον καθαρισμό, μη βυθίζετε το τμήμα χειρός **3** σε νερό.
- ⓘ **ΠΡΟΣΟΧΗ!**
 - ▶ Μην καθαρίζετε τη συσκευή με διαλυτικά μέσα, οινόπνευμα ή τριβικά μέσα καθαρισμού. Αυτά τα υλικά ενδέχεται να καταστρέψουν τις πλαστικές επιφάνειες της συσκευής.
 - ♦ Καθαρίζετε το τμήμα χειρός **3** με ένα νωπό πανί. Σε περίπτωση επίμονων ακαθαρσιών, προσθέστε ήπιο απορρυπαντικό στο πανί.
 - ♦ Καθαρίζετε τα προσαρτήματα **5/6/8/9/10** σε τρεχούμενο νερό και με ήπιο καθαριστικό μέσο. Στη συνέχεια, ξεπλένετε τα προσαρτήματα **5/6/8/9/10** σχολαστικά με καθαρό νερό.
 - ♦ Αφήνετε το τμήμα χειρός **3**, τα προσαρτήματα **5/6/8/9/10** να στεγνώσουν, πριν τα χρησιμοποιήσετε ξανά ή τα φυλάξετε.

10. Αποθήκευση

ⓘ ΠΡΟΣΟΧΗ!

- ▶ Μην αποθηκεύετε ποτέ τη συσκευή σε αποφορτισμένη κατάσταση. Η παρατεταμένη αποθήκευση σε αποφορτισμένη κατάσταση μπορεί να προκαλέσει μόνιμη βλάβη στον συσσωρευτή. Σε περίπτωση παρατεταμένης αποθήκευσης της συσκευής, πρέπει να ελέγχεται τακτικά η κατάσταση φόρτισης του συσσωρευτή. Η βέλτιστη κατάσταση φόρτισης κυμαίνεται μεταξύ 50-80%.
- ♦ Φυλάξτε τη συσκευή, μαζί με τα εξαρτήματα, σε ένα καθαρό και στεγνό μέρος χωρίς άμεση ηλιακή ακτινοβολία.
- ♦ Φορτίζετε τον συσσωρευτή σε περίπτωση μακράς μη χρήσης ανά τακτά χρονικά διαστήματα, ώστε να εξασφαλίζετε μεγάλη διάρκεια ζωής.

11. Τεχνικά χαρακτηριστικά

Τάση/Ρεύμα εισόδου	5 V  , 2 A max. (μέσω σύνδεσης USB-C)
Σύνδεση USB	USB-C
Ενσωματωμένος συσσωρευτής (λιθίου-ιόντων)	4 V  , 2000 mAh
Κατηγορία προστασίας	III / 
Είδος προστασίας	IPX5 (προστασία από πίδακα νερού από όλες τις κατευθύνσεις)
Χρόνος λειτουργίας με πλήρη φόρτιση συσσωρευτή	περ. 60 λεπτά

12. Παραγγελία ανταλλακτικών

Μπορείτε πάντα να παραγγέλετε με ευκολία ανταλλακτικά για αυτό το προϊόν στο διαδίκτυο, στην ηλεκτρονική διεύθυνση www.kompnass.com.



Σαρώστε αυτόν τον κωδικό QR με το smartphone ή το tablet σας. Με τον κωδικό QR, μεταβαίνετε απευθείας στον ιστότοπό μας

www.kompnass.com και μπορείτε να δείτε και να παραγγείλετε τα ανταλλακτικά που είναι διαθέσιμα για αυτή τη συσκευή.

ⓘ Υποδειξη

- ▶ Εάν έχετε προβλήματα με την ηλεκτρονική παραγγελία, μπορείτε να απευθυνθείτε τηλεφωνικά ή με email στο κέντρο σέρβις μας.
- ▶ Όταν κάνετε την παραγγελία σας, να αναφέρετε πάντα τον κωδικό προϊόντος (π.χ. **500203_2504**) που μπορείτε να βρείτε στην πρώτη σελίδα αυτών των οδηγιών χρήσης.
- ▶ Επισημαίνεται ότι δεν είναι δυνατή η ηλεκτρονική παραγγελία ανταλλακτικών για όλες τις χώρες παράδοσης.

13. Απόρριψη



Το σύμβολο του διαγραμμένου κάδου απορριμμάτων υποδηλώνει ότι αυτή η συσκευή, στο τέλος της διάρκειας ζωής της, δεν επιτρέπεται να απορριφθεί στα οικιακά απορρίμματα. Η συσκευή πρέπει να παραδίδεται σε ειδικά σημεία συλλογής, κέντρα ανακυκλώσιμων υλικών ή επιχειρήσεις απόρριψης.

Πριν την επιστροφή, διαγράψτε τα δεδομένα προσωπικού χαρακτήρα.

Στην περίπτωση που δεν είναι δυνατή η αφαίρεση των τοποθετημένων συσσωρευτών, κατά την απόρριψη πρέπει να δηλώσετε ότι η συσκευή περιέχει συσσωρευτή.

Δεν είναι δυνατή η αφαίρεση του ενσωματωμένου συσσωρευτή της συσκευής για απόρριψη.

Η συσκευασία αποτελείται από φιλικά προς το περιβάλλον υλικά, τα οποία μπορείτε να απορρίψετε μέσω των τοπικών υπηρεσιών ανακύκλωσης. Απορρίψτε τη συσκευασία με φιλικό προς το περιβάλλον τρόπο.

14. Εγγύηση της Kompnass Handels GmbH

Αξιότιμη πελάτισσα, αξιότιμε πελάτη,

Η παρούσα συσκευή διαθέτει 3 χρόνια εγγύηση από την ημερομηνία αγοράς. Στην περίπτωση ελλείψεων στο προϊόν έχετε νομικά δικαιώματα έναντι του πωλητή του προϊόντος. Αυτά τα νομικά δικαιώματα δεν περιορίζονται μέσω της κατώτερη αναφερόμενης εγγύησης.

Προϋποθέσεις εγγύησης

Η περίοδος εγγύησης ξεκινά την ημερομηνία αγοράς. Φυλάσσετε την απόδειξη αγοράς. Απαιτείται ως αποδεικτικό αγοράς.

Εάν, εντός τριών ετών από την ημερομηνία αγοράς, παρατηρηθεί κάποιο σφάλμα υλικού ή κατασκευής στο προϊόν, θα επισκευάσουμε ή θα αντικαταστήσουμε (κατόπιν κρίσης μας) το προϊόν δωρεάν ή θα σας επιστραφεί το ποσό αγοράς. Η παρούσα εγγύηση προϋποθέτει ότι η ελαττωματική συσκευή και η απόδειξη αγοράς θα υποβληθούν μαζί με μια σύντομη περιγραφή αναφορικά με το πού βρίσκεται η έλλειψη και τότε παρατηρήθηκε, εντός της περιόδου των τριών ετών.

Εάν το ελάττωμα καλύπτεται από την εγγύησή μας, θα λάβετε το επισκευασμένο ή ένα νέο προϊόν.

Η αντικατάσταση του προϊόντος συνεπάγεται, σύμφωνα με τον ΝΟΜΟΣ 2251/1994, ανανέωση του χρόνου εγγύησης. Για την Κύπρο ισχύει: Η επισκευή ή η αντικατάσταση του προϊόντος δε συνεπάγεται ανανέωση του χρόνου εγγύησης.

Περίοδος εγγύησης και νομικές απαιτήσεις λόγω ελλείψεων

Ο χρόνος εγγύησης δεν παρατείνεται μέσω της παροχής εγγύησης. Αυτό ισχύει και για εξαρτήματα, τα οποία έχουν αντικατασταθεί και επισκευαστεί. Ενδεχόμενες ήδη υπάρχουσες ζημιές και ελλείψεις κατά την αγορά πρέπει να γνωστοποιούνται αμέσως μετά την αποσυσκευασία. Μετά τη λήξη του χρόνου εγγύησης, τυχόν εμφανιζόμενες επισκευές χρεώνονται.

Εύρος εγγύησης

Η συσκευή κατασκευάστηκε σύμφωνα με αυστηρές οδηγίες ποιότητας και ελέγχθηκε προσεκτικά πριν από την αποστολή.

Η εγγύηση ισχύει για σφάλματα υλικού ή κατασκευής. Η παρούσα εγγύηση δεν καλύπτει εξαρτήματα του προϊόντος που υπόκεινται σε φυσιολογική φθορά και, ως εκ τούτου, θεωρούνται αναλώσιμα εξαρτήματα ή ζημιές σε εύθραυστα εξαρτήματα, π.χ. διακόπτες ή γυάλινα εξαρτήματα.

Η παρούσα εγγύηση ακυρώνεται εάν προκληθεί ζημιά στο προϊόν, εάν δεν γίνεται σωστή χρήση ή συντήρηση. Για μια σωστή χρήση του προϊόντος πρέπει να τηρούνται επακριβώς οι αναφερόμενες υποδείξεις στις οδηγίες χειρισμού. Σκοποί χρήσης και χειρισμοί που δεν συνιστώνται ή για τους οποίους υπάρχει προειδοποίηση πρέπει απαραίτητα να αποφεύγονται.

Το προϊόν προορίζεται μόνο για ιδιωτική και όχι για επαγγελματική χρήση. Σε περίπτωση κακής μεταχείρισης και ακατάλληλης χρήσης, χρήσης βίας και παρεμβάσεων, οι οποίες δεν διεξήχθησαν από το εξουσιοδοτημένο μας τμήμα σέρβις, η εγγύηση παύει να ισχύει.

Διαδικασία σε περίπτωση εγγύησης

Για την εξασφάλιση γρήγορης επεξεργασίας του ζητήματός σας, τηρείτε τις ακόλουθες υποδείξεις:

- Για όλες τις ερωτήσεις έχετε έτοιμη την απόδειξη αγοράς και τον κωδικό προϊόντος (IAN) 500203_2504 ως απόδειξη για την αγορά.
- Για τον κωδικό προϊόντος, ανατρέξτε στην πινακίδα τύπου στο προϊόν, σε μια ετικέτα στο προϊόν, στο εξώφυλλο των οδηγιών χρήσης (κάτω αριστερά) ή σε ένα αυτοκόλλητο στην πίσω ή κάτω πλευρά του προϊόντος.
- Εάν προκύψουν σφάλματα λειτουργίας ή άλλες ελλείψεις, επικοινωνήστε κατ' αρχήν με το ακόλουθο αναφερόμενο τμήμα σέρβις **τηλεφωνικά ή με E-Mail**.
- Ένα προϊόν που θεωρείται ελαττωματικό μπορείτε να το αποστείλετε ατελώς στην αναφερόμενη διεύθυνση του σέρβις επισυνάπτοντας την απόδειξη αγοράς (απόδειξη ταμείου) και αναφέροντας που βρίσκεται η έλλειψη και πότε εμφανίστηκε.



Στην ιστοσελίδα www.lidl-service.com μπορείτε να πραγματοποιήσετε λήψη των παρόντων ή άλλων οδηγιών χρήσης, βίντεο προϊόντων και λογισμικού.

Με αυτόν τον κωδικό QR μεταβαίνετε απευθείας στη σελίδα εξυπηρέτησης Lidl (www.lidl-service.com) και εισαγάγοντας τον κωδικό προϊόντος (IAN) 500203_2504 μπορείτε να ανοίξετε τις αντίστοιχες οδηγίες χρήσης.

14.1. Σέρβις

GR Σέρβις Ελλάδα

Tel.: 00800 490826606

E-Mail: kompernass@lidl.gr

CY Σέρβις Κύπρος

Tel.: 8009 4241

E-Mail: kompernass@lidl.com.cy

IAN 500203_2504

14.2. Εισαγωγέας

Η ακόλουθη διεύθυνση δεν είναι διεύθυνση σέρβις. Επικοινωνήστε, κατ' αρχήν, με την αναφερόμενη υπηρεσία σέρβις.

KOMPERNASS HANDELS GMBH

BURGSTRASSE 21

44867 BOCHUM

GERMANIA

www.kompernass.com

KOMPERNASS HANDELS GMBH

BURGSTRASSE 21
44867 BOCHUM
GERMANY
www.kompennass.com

Last Information Update · Informáciok állása · Stanje informacij · Stav informací · Stav informácií
Stanje informacija · Stanje informacija · Versiunea informațiilor · Актуалност на информацията
Έκδοση των πληροφοριών: 07/2025 · Ident.-No.: SRB4A1-062025-1

IAN 500203_2504