

florabest

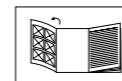

www.lidl-service.com



DE AT CH

Klappen Sie vor dem Lesen die Seite mit den Abbildungen aus und machen Sie sich anschließend mit allen Funktionen des Artikels vertraut.

GB IE

Before reading, fold out the illustration page and get to know all of the functions of your unit.

FR BE

Dépliez la page avec les illustrations avant la lecture et informez-vous ensuite au sujet des fonctions de l'appareil.

NL BE

Klap voor het lezen de pagina met de afbeeldingen open en maak u vervolgens vertrouwd met alle functies van het apparaat.

PL

Przed przeczytaniem należy rozłożyć bok z ilustracjami a następnie zapoznać się ze wszystkimi funkcjami urządzenia.

CZ

Před čtením si nejdříve vyklopte stránku s obrázky a seznámte se se všemi funkcemi přístroje.

SK

Skôr než začnete návod čítať, si ho otvorte na strane s obrázkami a oboznámte sa so všetkými funkciami prístroja.

GARTEN-KLAPPTISCH FOLDING GARDEN TABLE TABLE DE JARDIN PLIANTE

DE AT CH

GARTEN-KLAPPTISCH

Gebrauchsanweisung

FR BE

TABLE DE JARDIN PLIANTE

Notice d'utilisation

PL

SKŁADANY STÓŁ OGRODOWY

Instrukcja obsługi

SK

ZÁHRADNÝ-SKLÁPACÍ STŮL

Návod na obsluhu

GB IE

FOLDING GARDEN TABLE

Instructions for use

NL BE

TUINKLAPTAFEL

Gebruiksaanwijzing

CZ

ZAHRADNÍ SKLÁDACÍ STŮL

Návod k obsluze

DELTA-SPORT HANDELSKONTOR GMBH

Wragekamp 6 • DE-22397 Hamburg
GERMANY



01/2019

Delta-Sport-Nr.: AT-5921

IAN 311149

8

IAN 311149

DE AT CH GB IE FR
BE NL PL CZ SK

DE/AT/CH	Gebrauchs- und Sicherheitshinweise	Seite	8
GB/IE	Instructions and Safety Notice	Page	10
FR/BE	Instructions d'utilisation et de sécurité	Page	12
NL/BE	Gebruiksaanwijzingen en veiligheidsinstructies	Pagina	15
PL	Wskazówki bezpieczeństwa i obsługi	Strona	17
CZ	Pokyny k používání a bezpečnostní upozornění	Stránky	19
SK	Pokyny na obsluhu a bezpečnostné pokyny	Stranu	21

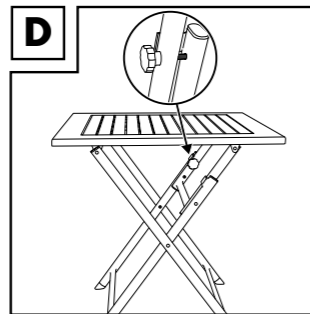
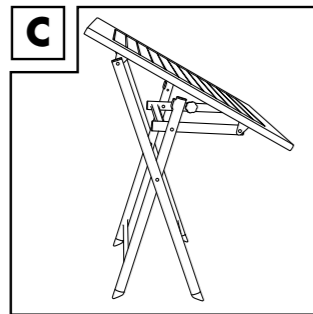
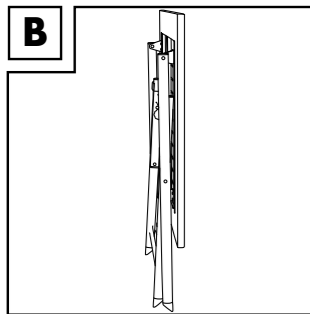

DE AT CH

**WICHTIG, FÜR SPÄTERE BEZUGNAHME
AUFBEWAHREN: SORGFÄLTIG LESEN!**

GB IE

**IMPORTANT: RETAIN FOR LATER
REFERENCE; PLEASE READ CAREFULLY!**

FR BE

**IMPORTANT. LIRE ATTENTIVEMENT !
A CONSERVER POUR RÉFÉRENCE
ULTÉRIEURE.**

NL BE

**BELANGRIJK, BEWAREN OM LATER TE
KUNNEN NASLAAN; ZORGVULDIG
LEZEN!**

PL

**WAŻNE, PRZECHOWYWAĆ W CELU
PÓŹNIEJSZEGO SKORZYSTANIA:
PRZECZYTAĆ UWAŻNIE!**

CZ

**DŮLEŽITÉ, USCHOVEJTE PRO POZDĚJŠÍ
ZHLÉDNUTÍ: ČTĚTE PEČLIVĚ!**

SK

**DÔLEŽITÉ, USCHOVAJTE KVÔLI NESKOR-
ŠIEMU POUŽITIU: POZORNE PREČÍTAJTE!**

DE AT CH		GB IE	
Bestimmungsgemäße Verwendung	8	Intended Use	10
Verwendete Symbole	8	Symbols used	10
Sicherheitshinweise	8	Safety Instructions	10
Lebensgefahr	8	Risk of Death	10
Verletzungsgefahr	8	Risk of Injury	10
Reinigung und Pflege	8	Cleaning and Care	10
Pflegehinweis	8	Care Information	10
Lagerung	8	Storage	10
Hinweise zur Entsorgung	9	Disposal	10
Hinweise zur Garantie und Serviceabwicklung	9	Notes on the guarantee and service handling	11
FR BE		NL BE	
Utilisation conforme	12	Reglementair gebruik	15
Symboles utilisés	12	Gebruikte symbolen	15
Consignes de sécurité	12	Veiligheidsadviezen	15
Danger de mort	12	Levensgevaar	15
Risque de blessure	12	Blessurerisico	15
Nettoyage et entretien	12	Reiniging en onderhoud	15
Consigne de nettoyage	12	Onderhoudsadvies	15
Rangement	12	Bewaren	15
Mise au rebut	12 - 13	Afvalverwerking	15
Indications concernant la garantie et le service après-vente	13 - 14	Opmerkingen over garantie en serviceafhandeling	16
PL		CZ	
Użytkowanie zgodne z przeznaczeniem	17	Použití v souladu s určením	19
Zastosowane symbole	17	Použité symboly	19
Wskazówki bezpieczeństwa	17	Bezpečnostní pokyny	19
Zagrozenie życia	17	Ohrožení života	19
Niebezpieczeństwo odniesienia obrażeń	17	Nebezpečí úrazu	19
Czyszczenie i pielęgnacja	17	Čištění a péče	19
Wskazówka dotycząca pielęgnacji	17	Postup při ošetření	19
Przechowywanie	17	Uložení	19
Uwagi odnośnie recyklingu	17 - 18	Pokyny k likvidaci	19
Wskazówki dotyczące gwarancji i obsługi serwisowej	18	Pokyny k záruce a průběhu služby	19 - 20

SK

Určené použitie	21
Použité symboly	21
Bezpečnostné pokyny	21
Nebezpečenstvo ohrozenia života	21
Nebezpečenstvo poranenia	21
Čistenie a údržba	21
Pokyn k starostlivosti	21
Skladovanie	21
Pokyny k likvidácii	21
Pokyny k záruke a priebehu servisu	22

Herzlichen Glückwunsch!

Mit Ihrem Kauf haben Sie sich für einen hochwertigen Artikel entschieden. Machen Sie sich vor der ersten Verwendung mit dem Artikel vertraut.



Lesen Sie hierzu aufmerksam die nachfolgende Gebrauchsanweisung.

Benutzen Sie den Artikel nur wie beschrieben und für die angegebenen Einsatzbereiche. Bewahren Sie diese Anleitung gut auf. Händigen Sie alle Unterlagen bei Weitergabe des Artikels an Dritte ebenfalls mit aus.

Bestimmungsgemäße Verwendung

Der Artikel ist nicht für den gewerblichen Gebrauch bestimmt. Der Artikel ist für den Gebrauch im Wohnbereich, z. B. Balkon, Terrasse oder Garten, konzipiert.

Verwendete Symbole



Herstellungsdatum (Monat/Jahr):
01/2019

Sicherheitshinweise



Lebensgefahr!

- Lassen Sie Kinder niemals unbeaufsichtigt mit dem Verpackungsmaterial. Es besteht Erstickungsgefahr.



Verletzungsgefahr!

- Sichern Sie den Artikel bei extremen Wetterbedingungen, wie z. B. bei starkem Wind. Lagern Sie den Artikel in geschützten Räumen.
- Achten Sie vor der Benutzung des Artikels auf die richtige Stabilität.
- Stellen Sie den Artikel auf einen ebenen Untergrund.
- Achten Sie beim Auf- und Zuklappen besonders auf Ihre Finger. Es besteht Verletzungsgefahr durch Quetschungen.

- Achten Sie darauf, dass die Klappfunktion ordnungsgemäß arretiert ist, bevor Sie den Artikel benutzen. Schrauben Sie dazu die Schraube im aufgeklappten Zustand ein, um ein ungewolltes Einklappen des Artikels zu vermeiden. Drehen Sie die Schraube vor dem Zusammenklappen wieder aus dem Artikel (Abb. D).
- Der Artikel darf nur unter Aufsicht von Erwachsenen und nicht als Spielzeug verwendet werden.
- Prüfen Sie den Artikel vor jedem Gebrauch auf Beschädigungen oder Abnutzungen.
- Stellen oder setzen Sie sich niemals auf den Tisch.

Reinigung und Pflege

- Beachten Sie, dass sich Holz durch wechselnde Temperaturen, Luftfeuchtigkeit und andere Einflüsse verändern kann.
- Das Holz im Artikel ist ein Naturprodukt und daher kann es in Farbe und Struktur zu kleinen Abweichungen kommen.

Pflegehinweis

- Reinigen Sie den Artikel mit einer weichen Bürste und milder Seifenlauge.
- Lassen Sie den Artikel nach der Reinigung vollständig trocknen.
- Behandeln Sie den Artikel mit Holzpflegeöl aus dem Fachhandel. Die Pflege sollten Sie mehrmals pro Saison durchführen. Das Holz muss für den Pflegevorgang vollständig trocken sein!
- Befolgen Sie die Herstellerhinweise des ausgewählten Pflegeöls.

Lagerung

Um möglichst lange Freude mit dem Artikel zu haben, empfehlen wir, ihn bei Nichtgebrauch immer trocken und sauber in einem temperierten Raum zu lagern.

Hinweise zur Entsorgung

Entsorgen Sie den Artikel und die Verpackungsmaterialien entsprechend aktueller örtlicher Vorschriften. Verpackungsmaterialien wie z. B. Folienbeutel gehören nicht in Kinderhände. Bewahren Sie das Verpackungsmaterial für Kinder unerschwinglich auf.



Entsorgen Sie den Artikel und die Verpackung umweltschonend.



Der Recycling-Code dient der Kennzeichnung verschiedener Materialien zur Rückführung in den Wiederverwertungskreislauf (Recycling).

Der Code besteht aus dem Recyclingsymbol – das den Verwertungskreislauf widerspiegeln soll – und einer Nummer, die das Material kennzeichnet.

Hinweise zur Garantie und Serviceabwicklung

Der Artikel wurde mit großer Sorgfalt und unter ständiger Kontrolle produziert. Sie erhalten auf diesen Artikel drei Jahre Garantie ab Kaufdatum. Bitte bewahren Sie den Kassenbon auf. Die Garantie gilt nur für Material- und Fabrikationsfehler und entfällt bei missbräuchlicher oder unsachgemäßer Behandlung. Ihre gesetzlichen Rechte, insbesondere die Gewährleistungsrechte, werden durch diese Garantie nicht eingeschränkt. Bei etwaigen Beanstandungen wenden Sie sich bitte an die unten stehende Service-Hotline oder setzen Sie sich per E-Mail mit uns in Verbindung. Unsere Servicemitarbeiter werden das weitere Vorgehen schnellstmöglich mit Ihnen abstimmen. Wir werden Sie in jedem Fall persönlich beraten.

Die Garantiezeit wird durch etwaige Reparaturen aufgrund der Garantie, gesetzlicher Gewährleistung oder Kulanz nicht verlängert. Dies gilt auch für ersetzte und reparierte Teile. Nach Ablauf der Garantie anfallende Reparaturen sind kostenpflichtig.

IAN: 311149

- DE** Service Deutschland
Tel.: 0800-5435111
E-Mail: deltasport@lidl.de
- AT** Service Österreich
Tel.: 0820 201 222 (0,15 EUR/Min.)
E-Mail: deltasport@lidl.at
- CH** Service Schweiz
Tel.: 0842 665566 (0,08 CHF/Min.,
Mobilfunk max. 0,40 CHF/Min.)
E-Mail: deltasport@lidl.ch

Congratulations!

With your purchase you have decided on a high-quality product. Get to know the product before you start to use it.

 **Carefully read the following operating instructions.**

Use the product only as described and only for the given areas of application. Keep these instructions safe. When passing the product on to a third party, always make sure that the documentation is included.

Intended Use

This article is not intended for commercial use. The article is designed for use in the private living area, e.g. balcony, terrace or garden.

Symbols used

 Date of manufacture (month/year):
01/2019

Safety Instructions

Risk of Death!

- Never leave children with the packaging material without supervision. Risk of suffocation.

Risk of Injury!

- Secure the product in extreme weather conditions, e.g. strong winds. Store the product in protected rooms.
- Ensure the correct stability has been achieved before using the article.
- Place the article on a level surface.
- Take particular care not to trap your fingers when opening and closing the article. There is a risk of injury by crushing.
- Ensure that the folding function is correctly locked before using the article. Please insert the screw while the table is unfolded in order to prevent an unwanted folding of the article. Remove the screw from the article again before folding it (figure D).
- The article may only be used with adult supervision and may not be used as a toy.
- Check the article for damage or wear before each use.
- Never stand or sit on the table.

Cleaning and Care

- Please take note that the wood can alter its characteristics because of changing temperatures, humidity, and other factors.
- The wood used in the article is a natural product and it is therefore possible that there will be small discrepancies in colour and structure.

Care Information

- Clean the article with a soft brush and a mild soap solution.
- Leave the article to dry completely after cleaning.
- Treat the article with wood treatment oil from specialist suppliers. Treat the products several times every season. The wood must be completely dry before treatment!
- Follow the manufacturer's instructions on the selected treatment oil.

Storage

We recommend that you always store the article in a dry, clean and temperature-controlled room in order to enjoy it for as long as possible.

Disposal

Dispose of the article and the packaging materials in accordance with current local regulations. Packaging materials such as foil bags are not suitable to be given to children. Keep the packaging materials out of the reach of children.



Dispose of the products and the packaging in an environmentally friendly manner.



The recycling code is used to identify various materials for recycling. The code consists of the recycling symbol – which is meant to reflect the recycling cycle – and a number which identifies the material.

Notes on the guarantee and service handling

The product was produced with great care and under constant supervision. You receive a three-year warranty for this product from the date of purchase. Please retain your receipt.

The warranty applies only to material and workmanship and does not apply to misuse or improper handling. Your statutory rights, especially the warranty rights, are not affected by this warranty.

With regard to complaints, please contact the following service hotline or contact us by e-mail.

Our service employees will advise as to the subsequent procedure as quickly as possible.

We will be personally available to discuss the situation with you.

Any repairs under the warranty, statutory guarantees or through goodwill do not extend the warranty period. This also applies to replaced and repaired parts.

Repairs after the warranty are subject to a charge.

IAN: 311149

GB Service Great Britain

Tel.: 0800 404 7657

E-Mail: deltasport@lidl.co.uk

IE Service Ireland

Tel.: 1890 930 034

(0,08 EUR/Min., (peak))

(0,06 EUR/Min., (off peak))

E-Mail: deltasport@lidl.ie

Félicitations !

Vous avez acquis un produit de haute qualité. Apprenez à connaître le produit avant sa première utilisation.

 **Lisez pour cela attentivement la notice d'utilisation suivante.**

N'utilisez le produit que comme décrit et pour les zones d'application indiquées.

Veillez conserver cette notice d'utilisation. Transmettez tous les documents en cas de cession du produit à une tierce personne.

Utilisation conforme

Cet article n'est pas destiné à un usage commercial. Cet article est conçu pour un usage domestique, par exemple sur le balcon, la terrasse ou dans le jardin.

Symboles utilisés

 Date de fabrication (Mois/Année) : 01/2019

Consignes de sécurité

Danger de mort !

- Ne jamais laisser les enfants sans surveillance avec le matériel d'emballage : il existe un risque d'étouffement.

Risque de blessure !

- Sécurisez l'article en cas d'intempéries extrêmes, comme par exemple par vent fort. Entrez l'article dans un lieu protégé.
- Veiller à la bonne stabilité de l'article avant de l'utiliser !
- Placer l'article sur une surface plane.
- Faire particulièrement attention aux doigts lors de l'ouverture et de la fermeture. Il existe un risque de blessure par écrasement.
- Veiller à ce que la fonction de rabattement soit bloquée avant d'utiliser l'article. Pour cela, vissez la vis avec l'article ouvert pour éviter la fermeture involontaire de celui-ci. Avant de replier l'article, dévissez la vis pour la sortir de l'article (fig. D).
- Cet article n'est pas un jouet ! Il ne doit être utilisé que sous la surveillance d'adultes.

- Vérifier d'éventuels dommages ou usures sur l'article avant chaque utilisation.
- Ne jamais se mettre ou s'asseoir sur la table.

Nettoyage et entretien

- Veuillez noter que le bois peut se modifier sous l'influence des changements de température, de l'humidité et autres.
- Le bois contenu dans cet article est un produit naturel et peut présenter de légères différences de couleur et de structure.

Consigne de nettoyage

- Nettoyer l'article avec une brosse douce et de l'eau légèrement savonneuse.
- Après le nettoyage, laisser l'article sécher complètement.
- Traiter l'article avec une huile pour le bois disponible dans le commerce spécialisé. Le traitement doit être effectué plusieurs fois par saison. Le bois doit être complètement sec avant de commencer le traitement !
- Respectez les consignes du fabricant de l'huile d'entretien choisie.

Rangement

Pour profiter longtemps de cet article, nous recommandons de le ranger en cas de non-utilisation dans un endroit sec et propre, à température ambiante.

Mise au rebut

Éliminez l'article et le matériel d'emballage conformément aux directives locales en vigueur. Le matériel d'emballage tel que les sachets en plastique par exemple ne doivent pas arriver dans les mains des enfants. Conservez le matériel d'emballage hors de portée des enfants.



Ce produit est recyclable. Il est soumis à la responsabilité élargie du fabricant et est collecté séparément.



Éliminez les produits et les emballages dans le respect de l'environnement.



Le code de recyclage est utilisé pour identifier les différents matériaux pour le retour dans le circuit de recyclage.

Le code se compose du symbole de recyclage, qui doit correspondre au circuit de recyclage, et d'un numéro identifiant le matériau.

Indications concernant la garantie et le service après-vente

Le produit a été fabriqué avec le plus grand soin et sous un contrôle permanent. Vous avez sur ce produit une garantie de trois ans à partir de la date d'achat. Conservez le ticket de caisse. La garantie est uniquement valable pour les défauts de matériaux et de fabrication, elle perd sa validité en cas de maniement incorrect ou non conforme. Vos droits légaux, tout particulièrement les droits relatifs à la garantie, ne sont pas limités par cette garantie. En cas d'éventuelles réclamations, veuillez vous adresser à la hotline de garantie indiquée ci-dessous ou nous contacter par e-mail. Nos employés du service client vous indiqueront la marche à suivre le plus rapidement possible. Nous vous renseignerons personnellement dans tous les cas. La période de garantie n'est pas prolongée par d'éventuelles réparations sous la garantie, les garanties implicites ou le remboursement. Ceci s'applique également aux pièces remplacées et réparées. Les réparations nécessaires sont à la charge de l'acheteur à la fin de la période de garantie.

Article L217-16 du Code de la consommation

Lorsque l'acheteur demande au vendeur, pendant le cours de la garantie commerciale qui lui a été consentie lors de l'acquisition ou de la réparation d'un bien meuble, une remise en état couverte par la garantie, toute période d'immobilisation d'au moins sept jours vient s'ajouter à la durée de la garantie qui restait à courir.

Cette période court à compter de la demande d'intervention de l'acheteur ou de la mise à disposition pour réparation du bien en cause, si cette mise à disposition est postérieure à la demande d'intervention.

Indépendamment de la garantie commerciale souscrite, le vendeur reste tenu des défauts de conformité du bien et des vices rédhibitoires dans les conditions prévues aux articles L217-4 à L217-13 du Code de la consommation et aux articles 1641 à 1648 et 2232 du Code Civil.

Article L217-4 du Code de la consommation

Le vendeur livre un bien conforme au contrat et répond des défauts de conformité existant lors de la délivrance.

Il répond également des défauts de conformité résultant de l'emballage, des instructions de montage ou de l'installation lorsque celle-ci a été mise à sa charge par le contrat ou a été réalisée sous sa responsabilité.

Article L217-5 du Code de la consommation

Le bien est conforme au contrat :

1° S'il est propre à l'usage habituellement attendu d'un bien semblable et, le cas échéant :

- s'il correspond à la description donnée par le vendeur et posséder les qualités que celui-ci a présentées à l'acheteur sous forme d'échantillon ou de modèle ;
- s'il présente les qualités qu'un acheteur peut légitimement attendre eu égard aux déclarations publiques faites par le vendeur, par le producteur ou par son représentant, notamment dans la publicité ou l'étiquetage ;

2° Ou s'il présente les caractéristiques définies d'un commun accord par les parties ou être propre à tout usage spécial recherché par l'acheteur, porté à la connaissance du vendeur et que ce dernier a accepté.

Article L217-12 du Code de la consommation

L'action résultant du défaut de conformité se prescrit par deux ans à compter de la délivrance du bien.

Article 1641 du Code civil

Le vendeur est tenu de la garantie à raison des défauts cachés de la chose vendue qui la rendent impropre à l'usage auquel on la destine, ou qui diminuent tellement cet usage que l'acheteur ne l'aurait pas acquise, ou n'en aurait donné qu'un moindre prix, s'il les avait connus.

Article 1648 1er alinéa du Code civil

L'action résultant des vices rédhibitoires doit être intentée par l'acquéreur dans un délai de deux ans à compter de la découverte du vice.

Les pièces détachées indispensables à l'utilisation du produit sont disponibles pendant la durée de la garantie du produit.

IAN : 311149

FR Service France

Tel. : 0800 919270

E-Mail : deltasport@lidl.fr

BE Service Belgique

Tel. : 070 270 171

(0,15 EUR/Min.)

E-Mail : deltasport@lidl.be

Hartelijk gefeliciteerd!

Met de aankoop hebt u gekozen voor een hoogwaardig product. Maak u daarom voor de eerste ingebruikname vertrouwd met het product.

 **Lees hiervoor deze gebruiksaanwijzing aandachtig door.**

Gebruik het product alleen zoals beschreven en uitsluitend voor de aangegeven doeleinden.

Bewaar de handleiding zorgvuldig.

Als u het product aan derden geeft, dient u ook deze documenten te overhandigen.

Reglementair gebruik

Dit artikel is niet bestemd voor commercieel gebruik. Het artikel is ontworpen voor gebruik in een woonomgeving, bijv. op het balkon, op het terras of in de tuin.

Gebruikte symbolen

 Productiedatum (maand/jaar): 01/2019

Veiligheidsadviezen

Levensgevaar!

- Laat kinderen nooit zonder toezicht met het verpakkingsmateriaal spelen. Er bestaat verstikkingsgevaar.

Blessurerisico!

- Beveilig het product in geval van extreme weersomstandigheden. Zoals bijv. tijdens krachtige wind.
- Let bij gebruik van het artikel op de juiste stabiliteit!
- Plaats het artikel uitsluitend op een effen ondergrond.
- Let bij het open- en dichtklappen in het bijzonder op uw vingers. Er bestaat gevaar voor blessures door kneuzingen.
- Let erop dat de klapfunctie correct vergrendeld is voordat u het artikel gebruikt. Schroef daarvoor de schroef in opengeklapte toestand erin om te vermijden dat het artikel per ongeluk inklapt. Draai de schroef vóór het opvouwen weer uit het artikel (afb. D).
- Het artikel mag uitsluitend onder toezicht van volwassenen en niet als speelgoed worden gebruikt.

- Controleer, het artikel vóór elk gebruik op beschadigingen of slijtage.
- Ga nooit op de tafel staan of zitten.

Reiniging en onderhoud

- Neem in acht dat hout door wisselende temperaturen, luchtvochtigheid en andere invloeden wijzigingen kan ondergaan.
- Het hout in het artikel is een natuurproduct en daarom kan het qua kleur en structuur tot kleine afwijkingen komen.

Onderhoudsadvies

- Reinig het artikel met een zachte borstel en een milde zeepoplossing.
- Laat het artikel na de reiniging volledig drogen.
- Behandel het artikel met houtverzorgende olie uit de vakhandel. Het onderhoud dient u meermaals per seizoen uit te voeren. Het hout moet voor het onderhoud volledig droog zijn!
- Geef voor de geselecteerde onderhoudsolie gevolg aan de door de fabrikant gegeven aanwijzingen.

Bewaren

Om zo lang mogelijk plezier van het artikel te hebben, adviseren wij bij niet-gebruik het artikel altijd droog en schoon in een ruimte met gematigde temperatuur te bewaren.

Afvalverwerking

Voer het artikel en verpakkingsmaterialen in overeenstemming met actuele lokale voorschriften af. Verpakkingsmaterialen, zoals bv. foliezakjes, horen niet thuis in kinderhanden. Berg het verpakkingsmateriaal buiten het bereik van kinderen op.



Voer de producten en verpakkingen op milieuvriendelijke wijze af.



De recyclingcode dient om verschillende materialen te kenmerken ten behoeve van hergebruik via het recyclingproces.

De code bestaat uit het recyclingsymbool, dat het recyclingproces weerspiegelt, en een getal dat het materiaal identificeert.

Opmerkingen over garantie en serviceafhandeling

Het product is geproduceerd met grote zorg en onder voortdurende controle. U ontvangt een garantie van drie jaar op dit product, vanaf de datum van aankoop. Bewaar alstublieft uw aankoopbewijs. De garantie geldt alleen voor materiaal- en fabricagefouten en vervalt bij foutief of oneigenlijk gebruik. Uw wettelijke rechten, met name het garantierecht, worden niet beïnvloed door deze garantie.

In geval van reclamaties dient u zich aan de beneden genoemde service-hotline te wenden of zich per e-mail met ons in verbinding te zetten. Onze servicemedewerkers zullen de verdere handelwijze zo snel mogelijk met u afspreek.

Wij zullen u in ieder geval persoonlijk te woord staan.

De garantieperiode wordt na eventuele reparaties en op basis van de garantie, wettelijke garantie of coulance niet verlengd. Dit geldt ook voor vervangen en gerepareerde delen. Na afloop van de garantieperiode dienen eventuele reparaties te worden betaald.

IAN: 311149

BE Service België

Tel.: 070 270 171 (0,15 EUR/Min.)

E-Mail: deltasport@lidl.be

NL Service Nederland

Tel.: 0900 0400223 (0,10 EUR/Min.)

E-Mail: deltasport@lidl.nl

Gratulujemy!

Przez Państwa zakup wybraliście produkt o wysokiej jakości. Przed pierwszym użyciem zapoznajcie się z produktem.

 **W tym celu przeczytajcie następującą instrukcję obsługi.**

Z produktu należy korzystać jedynie jak to zostało opisane i w podanych zakresach zastosowania. Zachować niniejszą instrukcję. W razie przekazania produktu osobom trzecim dołączyć do niego wszystkie dokumenty.

Użytkowanie zgodne z przeznaczeniem

Produkt ten nie jest przeznaczony do użytku komercyjnego. Produkt jest przeznaczony do użytku domowego, np. na balkonie, na tarasie czy w ogrodzie.

Zastosowane symbole

 Data produkcji (miesiąc/rok):
01/2019

Wskazówki bezpieczeństwa

Zagrożenie życia!

- Nigdy nie pozostawiać dzieci z opakowaniem produktu bez nadzoru. Ryzyko uduszenia.

Niebezpieczeństwo odniesienia obrażeń!

- Zabezpieczyć produkt w czasie ekstremalnych warunków pogodowych, np. przy silnym wietrze. Przechowywać produkt w osłoniętych pomieszczeniach.
- Przed użyciem należy zwrócić uwagę na stabilne ustawienie produktu.
- Ustawić produkt na równej powierzchni.
- Podczas składania i rozkładania uważać szczególnie na palce. Niebezpieczeństwo odniesienia obrażeń spowodowanych zmiążdżeniem.
- Przed użyciem produktu upewnić się, że funkcja składania jest prawidłowo zablokowana. W tym celu wkręcić śrubę, gdy produkt jest rozłożony, aby uniknąć niezamierzonego złożenia się produktu. Przed złożeniem produktu

wykręcić z niego śrubę (rys. D).

- Produkt może być używany jedynie pod nadzorem dorosłych, ale nie jako zabawka.
- Przed każdym użyciem należy sprawdzić produkt pod kątem uszkodzeń lub zużycia.
- Nigdy nie stawać ani nie siadać na stole.

Czyszczenie i pielęgnacja

- Należy pamiętać, że drewno może się zmieniać ze względu na zmieniające się warunki temperatury, wilgotność i inne czynniki.
- Zastosowane drewno jest produktem naturalnym i dlatego mogą wystąpić niewielkie odchylenia w jego kolorze i strukturze.

Wskazówka dotycząca pielęgnacji

- Czyścić produkt miękką szczoteczką i wodą z łagodnym mydłem.
- Po wyczyszczeniu pozostawić produkt do całkowitego wyschnięcia.
- Pokryć produkt specjalistycznym olejem do pielęgnacji drewna. Pielęgnację należy wykonywać kilka razy na sezon. Proces pielęgnacji przeprowadzać tylko wtedy, gdy drewno jest całkowicie suche!
- Postępować zgodnie z instrukcjami producenta dla wybranego oleju pielęgnacyjnego.

Przechowywanie

Aby cieszyć się produktem tak długo, jak to możliwe, zalecamy, aby zawsze przechowywać go w suchym i czystym miejscu w pomieszczeniu o kontrolowanej temperaturze.

Uwagi odnośnie recyklingu

Artykuł oraz materiały opakowaniowe należy usunąć zgodnie z aktualnymi przepisami obowiązującymi w danym miejscu. Materiały opakowaniowe, jak np. worki foliowe nie powinny znaleźć się w rękach dzieci. Materiał opakowaniowy należy przechowywać w miejscu niedostępnym dla dzieci.



Zutyliзовать produkt i opakowanie w sposób przyjazny dla środowiska.



Kod materiału do recyklingu służy do oznaczenia różnych materiałów przeznaczonych do zwrotu do przetwórstwa wtórnego (recyklingu).

Kod składa się z symbolu, który powinien odzwierciedlać cykl odzysku, oraz numeru oznaczającego materiał.

Wskazówki dotyczące gwarancji i obsługi serwisowej

Produkt został wyprodukowany bardzo starannie i podczas stałej kontroli. Państwo otrzymują na ten produkt trzy lata gwarancji od daty zakupu. Prosimy o zachowanie paragonu.

Gwarancja obejmuje tylko błędy materiałowe lub fabryczne i traci ważność podczas używania produktu nie właściwie i nie zgodnie z jego przeznaczeniem. Państwa prawa, w szczególności zasady odpowiedzialności z tytułu rękojmi, nie zostaną ograniczone tą gwarancją.

W razie ewentualnych reklamacji należy skontaktować się pod niżej podanym numerem infolinii lub poprzez pocztę elektroniczną.

Nasi współpracownicy omówią z Państwem jak najszybciej dalszy przebieg sprawy. Z naszej strony gwarantujemy doradztwo. Czas gwarancji nie zostanie przedłużony przez ewentualnie podjęte naprawy na podstawie gwarancji, prawnej odpowiedzialności z tytułu rękojmi czy dokonania bezpłatnej naprawy.

Dotyczy to również wymienionych i naprawionych części. Po upływie czasu gwarancji powstałe naprawy są płatne.

IAN: 311149

 Serwis Polska

Tel.: 22 397 4996

E-Mail: deltasport@lidl.pl

Srdečně blahopřejeme!

Vaši koupí jste se rozhodli pro jakostní produkt. Před uvedením do provozu se nejdříve seznámte s celým produktem.

Přečtěte si pozorně následující návod k obsluze.

Použijte produkt jen tak, jak je popsáno a jen v doporučených oblastech. Uchovejte si tento návod. Při předávání produktu třetí osobě předávejte i všechny příslušné podklady.

Použití v souladu s určením

Výrobek není určen pro použití v podnikání. Výrobek slouží pro potřebu v oblasti bydlení, např. na balkón, terasu, zahradu.

Použijte symboly

 Datum výroby (měsíc/rok): 01/2019

Bezpečnostní pokyny

Ohrožení života!

- Nikdy neponechte děti bez dozoru s obalovým materiálem. Existuje nebezpečí udušení.

Nebezpečí úrazu!

- Výrobek zajistěte při extrémních povětrnostních podmínkách, jako např. při silném větru. Výrobek skladujte v chráněných prostorech.
- Před použitím výrobku dbejte na jeho správnou stabilitu.
- Výrobek stavte na rovný podklad.
- Při rozkládání a skládání dávejte pozor zejména na své prsty. Je tu nebezpečí úrazu z přiskřípnutí.
- Věnujte pozornost tomu, aby sklopná funkce byla řádně aretovaná před tím, než výrobek použijete. K tomu v rozloženém stavu zašroubujte šroub, abyste se vyhnuli nechtěnému sklapnutí výrobku. Před skládáním tento šroub opět z výrobku vyšroubujte (obr. D).
- Výrobek smí být používán pouze pod dohledem dospělých a nikoli jako hračka.
- Výrobek překontrolujte před každým použitím, zda není poškozen nebo opotřeben.
- Na výrobek nikdy nestoupejte nebo si na něj nesedejte.

Čištění a péče

- Mějte na paměti, že dřevo se může měnit střídáním teplot, vlhkosti vzduchu a jinými vlivy.
- Dřevo ve výrobku je přírodní produkt, a proto může dojít k malým odchylkám v barvě a struktuře.

Postup při ošetření

- Čištění výrobku provádějte pomocí měkkého kartáče a jemným mýdlovým roztokem.
- Po provedeném čištění nechte výrobek úplně uschnout.
- Výrobek ošetřujte olejem na dřevo z e specializovaného obchodu. Ošetření byste měli provádět vícekrát za sezónu. Dřevo musí být v průběhu ošetřování dokonale suché!
- U vybraného oleje na údržbu se řiďte pokyny výrobce.

Uložení

Abyste si pokud možno užili dlouho potěšení z tohoto výrobku, doporučujeme Vám, pokud ho nepoužíváte, abyste ho přechovávali vždy v suchém, čistém a temperovaném prostoru.

Pokyny k likvidaci

Výrobek a obalový materiál likvidujte do odpadu podle aktuálních místních předpisů. Obalový materiál, jako např. fóliové sáčky, nepatří do dětských rukou. Obalový materiál uchovávejte z dosahu dětí.



Zlikvidujte produkty a balení ekologicky.



Recyklační kód identifikuje různé materiály pro recyklaci.

Kód se skládá z recyklačního symbolu - který indikuje recyklační cyklus - a čísla identifikujícího materiál.

Pokyny k záruce a průběhu služby

Produkt byl vyrobený s velkou pečlivostí a byl průběžně kontrolovaný ve výrobní procesus.

Na tento produkt obdržíte tříroční záruku ode dne zakoupení. Uschovejte si pokladní stvrženku. Záruka se vztahuje jen na vady materiálu a chyby z výroby, nevztahuje se na závady způsobené neodborným zacházením nebo použitím k jinému účelu.

Tato záruka neomezuje Vaše zákonná ani záruční práva.

Při případných reklamacích se obraťte na dole uvedenou servisní horkou linku nebo nám zašlete email. Náš servisní pracovník s Vámi co nejdříve upřesní další postup. V každém případě Vám osobně poradíme.

Záruční doba se neprodlužuje po případných opravách v době záruky ani v případě zákonného ručení nebo kulance. Toto platí také pro náhradní a opravené díly. Opravy prováděné po vypršení záruční lhůty se platí.

IAN: 311149

 Servis Česko

Tel.: 800143873

E-Mail: deltasport@lidl.cz

Srdečne Vám blahozeláme!

Vašou kúpou ste sa rozhodli pre vysokokvalitný produkt. Skôr než začnete produkt používať, dôkladne sa s ním oboznámte.

 **K tomu si prečítajte tento návod na obsluhu.**

Produkt používajte v súlade s pokynmi uvedenými v návode a na účely, na ktoré je produkt určený. Tento návod si odložte. Ak produkt odovzdáte tretej osobe, priložte jej tiež všetky podklady.

Určené použitie

Tento výrobok nie je určený na komerčné použitie. Výrobok je určený na použitie v bytovom priestore, napr. balkón, terasa alebo záhrada.

Použité symboly

 Dátum výroby (mesiac/rok):
01/2019

Bezpečnostné pokyny

Nebezpečenstvo ohrozenia života!

- Nikdy nedovoľte deťom zostať s obalovým materiálom bez dozoru. Hrozí nebezpečenstvo udusenia.

Nebezpečenstvo poranenia!

- Pri extrémnych poveternostných podmienkach výrobok zaistite, napr. pri silnom vetre. Výrobok skladujte v chránených priestoroch.
- Pred použitím sa presvedčte o správnej stabilite výrobku.
- Výrobok položte na rovný povrch.
- Pri rozkladaní a skladaní dávajte pozor zvlášť na svoje prsty. Hrozí nebezpečenstvo poranenia pomliaždením.
- Pred použitím výrobku skontrolujte, či je sklápacia funkcia správne zaistená. Za týmto účelom zaskrutkujte skrutku v odklopenom stave, aby sa zabránilo neúmyselnému sklopeniu výrobku. Pred zložením opäť odskrutkujte skrutky z výrobku (obr. D).
- Výrobok sa smie používať iba pod dozorom dospelšej osoby a nikdy nie ako hračka.

- Pred každým použitím skontrolujte, či výrobok nie je poškodený alebo opotrebovaný.
- Na stôl sa nikdy nestavajte ani naň nesadajte.

Čistenie a údržba

- Upozorňujeme, že drevo sa môže meniť v dôsledku meniacich sa teplôt, vlhkosti a iných vplyvov.
- Drevo vo výrobku je prírodným produktom, a preto môže dôjsť k malým odchýlkam vo farbe a štruktúre.

Pokyn k starostlivosti

- Výrobok očistite mäkkou kefou a jemným mydlovým lúhom.
- Po čistení nechajte výrobok úplne vysušiť.
- Ošetríte výrobok olejom na ošetrovanie dreva od špecializovaných predajcov. Starostlivosť by ste mali vykonávať niekoľkokrát za sezónu. Pred procesom starostlivosti musí byť drevo úplne suché!
- Dodržujte pokyny výrobcu pre zvolený olej na starostlivosť.

Skladovanie

Aby vám výrobok robil čo najdlhšie radosť, odporúčame, aby ste ho v prípade nepoužívania skladovali vždy v suchej, čistej a temperovanej miestnosti.

Pokyny k likvidácii

Výrobok a obalový materiál zlikvidujte v súlade s aktuálnymi miestnymi predpismi. Obalový materiál, ako napr. fóliové vrecúško nepatrí do rúk detí. Obalový materiál uschovajte mimo dosahu detí.



Výrobky a obaly likvidujte ekologickým spôsobom.



Recyklačný kód slúži na označenie rôznych materiálov na navrátenie do obehu opätovného využitia.

Kód sa skladá z recyklačného symbolu - ktorý má odzrkadľovať zhodnotenie recyklačného obehu - a číslo označujúce materiál.

Pokyny k záruke a priebehu servisu

Produkt bol vyrobený s maximálnou zodpovednosťou a v priebehu výroby bol neustále kontrolovaný. Na tento produkt máte tri roky záruku od dátumu kúpy produktu. Pokladničný lístok si odložte.

Záruka sa vzťahuje len na chyby materiálu a výrobné chyby a zaniká pri neodbornej manipulácii s produktom. Záruka nemá vplyv na Vaše zákonné práva, predovšetkým na práva vyplývajúce zo záruky.

V prípade reklamácie sa obráťte na nižšie uvedenú servisnú linku, alebo nám napíšte e-mail. Naši servisní zamestnanci sa s Vami dohodnú na ďalšom postupe a urýchlene vykonajú všetky potrebné kroky. V každom prípade Vám poradíme osobne.

Záručná lehota sa nepredlžuje v dôsledku eventúálnych opráv na základe záruky, zákonného plnenia záruky alebo v dôsledku prejavu ochoty. To platí tiež pre vymenené alebo opravené diely. Opravy vykonané po uplynutí záručnej lehoty sú spoplatnené.

IAN: 311149

 Servis Slovensko

Tel.: 0850 232001

E-Mail: deltasport@lidl.sk

