



## FUSSMASSAGEGERÄT / FOOT MASSAGER / APPAREIL DE MASSAGE POUR PIEDS

(DE) (AT) (BE) (CH)

### FUSSMASSAGEGERÄT

Bedienungs- und Sicherheitshinweise

(GB) (IE)

### FOOT MASSAGER

Operation and safety notes

(FR) (BE)

### APPAREIL DE MASSAGE POUR PIEDS

Instructions d'utilisation et consignes de sécurité

(NL) (BE)

### VOETMASSAGE-APPARAAT

Bedienings- en veiligheidsinstructies

(PL)

### MASAŻER DO STÓP

Wskazówki dotyczące obsługi i bezpieczeństwa

(CZ)

### MASÁŽNÍ PŘÍSTROJ NA NOHY

Pokyny pro obsluhu a bezpečnostní pokyny

(SK)

### MASÁŽNY PŘÍSTROJ NA NOHY

Pokyny pre obsluhu a bezpečnostné pokyny

(ES)

### MASAJEADOR ELÉCTRICO DE PIES

Instrucciones de utilización y de seguridad

(DK)

### FODMASSAGEAPPARAT

Brugs- og sikkerhedsanvisninger

(IT)

### APPARECCHIO PER MASSAGGIO PLANTARE

Indicazioni per l'uso e per la sicurezza

(HU)

### LÁBMASZÍROZÓ KÉSZÜLÉK

Kezelési és biztonsági utalások

IAN 508879\_2507



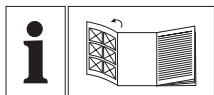

DE/AT/BE/CH	Bedienungs- und Sicherheitshinweise	Seite	5
GB/IE	Operation and safety notes	Page	15
FR/BE	Instructions d'utilisation et consignes de sécurité	Page	24
NL/BE	Bedienings- en veiligheidsinstructies	Pagina	34
PL	Wskazówki dotyczące obsługi i bezpieczeństwa	Strona	43
CZ	Pokyny pro obsluhu a bezpečnostní pokyny	Strana	53
SK	Pokyny pre obsluhu a bezpečnostné pokyny	Strana	61
ES	Instrucciones de utilización y de seguridad	Página	70
DK	Brugs- og sikkerhedsanvisninger	Side	79
IT	Indicazioni per l'uso e per la sicurezza	Pagina	87
HU	Kezelési és biztonsági utalások	Oldal	96



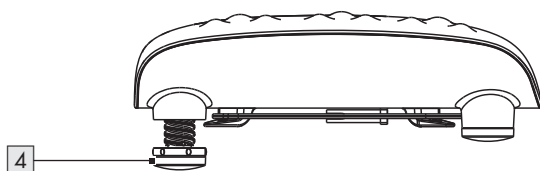
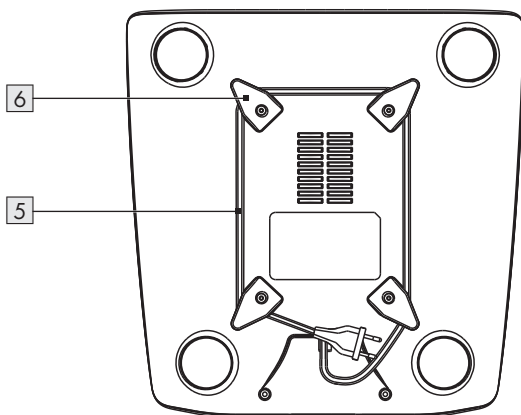
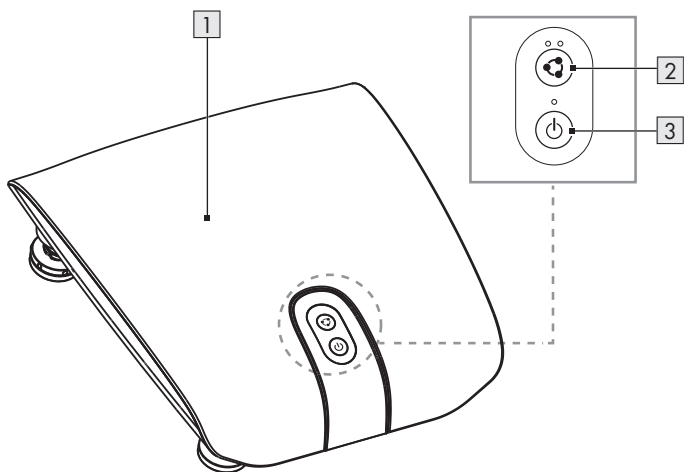







**A**



<b>Verwendete Warnhinweise und Symbole</b> .....	Seite	6
<b>Einleitung</b> .....	Seite	6
Bestimmungsgemäßer Gebrauch .....	Seite	7
Lieferumfang .....	Seite	7
Teilebeschreibung .....	Seite	7
Technische Daten .....	Seite	7
<b>Sicherheitshinweise</b> .....	Seite	7
<b>Vor der ersten Verwendung</b> .....	Seite	10
<b>Bedienung</b> .....	Seite	10
Produkt aufstellen .....	Seite	10
Massage- und Wärmefunktion verwenden .....	Seite	11
<b>Ausgeschalteter Modus</b> .....	Seite	11
Produkt ausschalten .....	Seite	11
<b>Fehlerbehebung</b> .....	Seite	12
<b>Reinigung und Pflege</b> .....	Seite	12
<b>Lagerung</b> .....	Seite	12
<b>Entsorgung</b> .....	Seite	12
<b>Garantie</b> .....	Seite	13
Abwicklung im Garantiefall .....	Seite	13
<b>Service</b> .....	Seite	14

## Verwendete Warnhinweise und Symbole

In der Bedienungsanleitung, der Kurzanleitung und auf der Verpackung werden die folgenden Warnhinweise verwendet:

 <p><b>GEFAHR!</b> Dieses Symbol mit dem Signalwort „Gefahr“ bezeichnet eine Gefährdung mit einem hohen Risikograd, die, wenn sie nicht vermieden wird, eine schwere Verletzung oder den Tod zur Folge hat.</p>	 Wechselstrom/-spannung
	<b>Hz</b> Hertz (Netzfrequenz)
	<b>W</b> Watt
 <p><b>WARNUNG!</b> Dieses Symbol mit dem Signalwort „Warnung“ bezeichnet eine Gefährdung mit einem mittleren Risikograd, die, wenn sie nicht vermieden wird, eine schwere Verletzung oder den Tod zur Folge haben kann.</p>	 Gefahr – Risiko eines Stromschlags!
	 Verwenden Sie das Produkt nur in trockenen Innenräumen.
	 Symbol für ein Produkt der Schutzklasse II
 <p><b>VORSICHT!</b> Dieses Symbol mit dem Signalwort „Vorsicht“ bezeichnet eine Gefährdung mit einem niedrigen Risikograd, die, wenn sie nicht vermieden wird, eine geringe oder mäßige Verletzung zur Folge haben kann.</p>	 <b>HINWEIS:</b> Dieses Symbol mit dem Signalwort „Hinweis“ bietet weitere nützliche Informationen.
 Sicherheitshinweise Handlungsanweisungen	 Das CE-Zeichen bestätigt Konformität mit den für das Produkt zutreffenden EU-Richtlinien.

## FUSSMASSAGEGERÄT

### ● Einleitung

Wir beglückwünschen Sie zum Kauf Ihres neuen Produkts. Sie haben sich damit für ein hochwertiges Produkt entschieden. Die Bedienungsanleitung ist Teil dieses Produkts. Sie enthält wichtige Hinweise für Sicherheit, Gebrauch und Entsorgung. Machen Sie sich vor der Benutzung des Produkts mit allen Bedien- und Sicherheitshinweisen vertraut. Benutzen Sie das Produkt nur wie beschrieben und für die

angegebenen Einsatzbereiche. Händigen Sie alle Unterlagen bei Weitergabe des Produkts an Dritte mit aus.



Sie können dieses und zahlreiche andere Handbücher unter [www.lidl-service.com](http://www.lidl-service.com) herunterladen und ansehen. Durch Scannen dieses QR-Codes werden Sie direkt auf die Lidl-Service-Website ([www.lidl-service.com](http://www.lidl-service.com)) weitergeleitet, wo Sie durch Eingabe der Artikelnummer (IAN) 508879\_2507 Ihre Bedienungsanleitung öffnen können.

## ● Bestimmungsgemäßer Gebrauch

Dieses Produkt ist zur Fußmassage im Shiatsu-Stil (japanisch für: shi = Finger und atsu = Druck) geeignet. Shiatsu ist eine vor ca. 100 Jahren in Japan entwickelte Form der Körpermassage und basiert auf den Vorstellungen der traditionellen Chinesischen Medizin. Grundlage ist das System der Energieleitbahnen (Meridiansystem) im menschlichen Körper.

Das Produkt ist für den privaten Hausgebrauch vorgesehen. Das Produkt ist nicht zur gewerblichen oder medizinischen Verwendung geeignet.

Der Hersteller übernimmt keine Haftung für Schäden aufgrund unsachgemäßer Verwendung.

## ● Lieferumfang

Überprüfen Sie nach dem Auspacken des Produkts, ob die Lieferung vollständig ist und ob alle Teile in ordnungsgemäßer Zustand sind. Entfernen Sie vor der Verwendung sämtliche Verpackungsmaterialien.

- 1x Fussmassagegerät
- 1x Kurzanleitung

## ● Teilebeschreibung

(Abb. A)

- 1 Massagefläche  
(mit jeweils 9 Shiatsu-Massageköpfen auf beiden Seiten)
- 2 (Geschwindigkeits-/Wärmetaste mit Anzeigen)
- 3 (Ein-/Aus-Taste mit Anzeige)
- 4 Höhenverstellbare Füße
- 5 Anschlussleitung und Netzstecker
- 6 Netzkabel-Aufbewahrung

## ● Technische Daten

Eingangsspannung: 220–240 V~, 50–60 Hz

Schutzklasse: II/□

Leistungsaufnahme: 35 W

Die Leistungsaufnahme im ausgeschalteten Modus beträgt 0,46 W.



## Sicherheitshinweise

**MACHEN SIE SICH VOR DER VERWENDUNG DES PRODUKTS MIT ALLEN SICHERHEITSHINWEISEN UND GEBRAUCHSANWEISUNGEN VERTRAUT! WENN SIE DIESES PRODUKT AN ANDERE WEITERGEBEN, GEBEN SIE AUCH ALLE DOKUMENTE WEITER!**

Im Falle von Schäden aufgrund der Nichteinhaltung dieser Bedienungsanleitung erlischt Ihr Garantieanspruch! Für Folgeschäden wird keine Haftung übernommen! Im Falle von Sach- oder Personenschäden

aufgrund einer unsachgemäßen Benutzung oder Nichteinhaltung der Sicherheitshinweise wird keine Haftung übernommen!

## **Kinder und Personen mit Einschränkungen**

### **⚠️ WARNUNG! LEBENS-GEFAHR UND UNFALL-GEFAHR FÜR SÄUGLINGE UND KINDER!**

Lassen Sie Kinder nicht mit dem Verpackungsmaterial unbeaufsichtigt. Das Verpackungsmaterial stellt eine Erstickungsgefahr dar.

Kinder unterschätzen die damit verbundenen Gefahren häufig. Halten Sie Kinder stets von Verpackungsmaterialien fern.

- Dieses Produkt kann von Kindern ab 8 Jahren und darüber sowie von Personen mit verringerten physischen, sensorischen oder mentalen Fähigkeiten oder Mangel an Erfahrung und Wissen benutzt werden, wenn sie beaufsichtigt werden oder bezüglich des sicheren Gebrauchs des Produkts unterwiesen wurden und die daraus resultierenden Gefahren verstehen.
- Kinder dürfen nicht mit dem Produkt spielen.

- Reinigung und Benutzer-Wartung dürfen nicht von Kindern ohne Beaufsichtigung durchgeführt werden.

**⚠️ VORSICHT!** Die Produktoberfläche erwärmt sich. Verwenden Sie dieses Produkt nicht an wärmeunempfindlichen Personen.

## **Bestimmungsgemäßer Gebrauch**

**⚠️ WARNUNG!** Eine unsachgemäße Verwendung kann zu Verletzungen führen. Verwenden Sie das Produkt ausschließlich dieser Anleitung entsprechend. Versuchen Sie nicht, das Produkt in irgendeiner Weise zu verändern.

## **Elektrische Sicherheit**

**⚠️ GEFAHR! Stromschlagrisiko!** Versuchen Sie nicht, das Produkt selbst zu reparieren.

Im Fall einer Fehlfunktion dürfen Reparaturen ausschließlich von qualifiziertem Personal durchgeführt werden.

## **⚠️ WARNUNG! Stromschlag-**

**risiko!** Tauchen Sie die elektrischen Teile des Produkts nicht in Wasser oder andere Flüssigkeiten ein. Halten Sie das Produkt niemals unter fließendes Wasser.

## **⚠️ WARNUNG! Stromschlag-**

**risiko!** Verwenden Sie kein beschädigtes Produkt. Trennen Sie das Produkt vom Stromnetz und wenden Sie sich an Ihren Händler, wenn es beschädigt ist.

- Überprüfen Sie den Netzstecker und die Anschlussleitung regelmäßig auf Schäden. Wenn die Netzanschlussleitung dieses Produkts beschädigt wird, muss sie durch den Hersteller oder seinen Kundendienst oder eine ähnlich qualifizierte Person ersetzt werden, um Gefährdungen zu vermeiden.
- Achten Sie darauf, dass die Nennspannung am Typenschild mit der Netzspannung Ihrer Stromversorgung übereinstimmt.
- Stechen Sie keine Nadeln oder andere spitze Gegenstände in die Massagefläche.

## **Bedienung**

### **⚠️ WARNUNG! Verletzungs-**

**risiko!** Schalten Sie das Produkt aus und trennen Sie es vom Stromnetz, bevor Sie Reinigungsarbeiten durchführen und wenn das Produkt nicht in Verwendung ist.

- Das Produkt darf ausschließlich auf einer ebenen und stabilen Oberfläche verwendet und abgestellt werden.
- Das Produkt darf nicht verwendet werden, falls es fallen gelassen wurde, oder falls es sichtbare Anzeichen von Schäden aufweist.
- Nehmen Sie das Produkt nicht in Betrieb, wenn die Anschlussleitung oder der Stecker beschädigt sind, wenn das Produkt nicht funktioniert oder in irgendeiner Weise beschädigt ist.
- Verwenden Sie das Produkt nur in trockenen Innenräumen.
- Benutzen Sie das Produkt nicht mit nassen Füßen oder wenn das Produkt auf einem nassen Fußboden steht. Berühren Sie den Netzstecker nicht mit nassen Händen.

- Schützen Sie das Produkt vor Hitze. Stellen Sie das Produkt nicht in der Nähe von offenen Flammen oder Hitzequellen wie Öfen oder Heizgeräten auf.
- Schützen Sie die Anschlussleitung vor Schäden. Achten Sie darauf, dass niemand versehentlich daran ziehen oder darüber stolpern kann.
- Ziehen Sie den Netzstecker nicht an der Anschlussleitung aus der Steckdose und wickeln Sie die Anschlussleitung nicht um das Produkt.
- Schützen Sie Produkt, Anschlussleitung und Netzstecker vor Staub, direkter Sonneneinstrahlung, Tropf- und Spritzwasser.
- Lagern Sie das Produkt an einem kühlen, trockenen Ort, geschützt vor Feuchtigkeit und außerhalb der Reichweite von Kindern.

## ● **Vor der ersten Verwendung**

- Entfernen Sie das Verpackungsmaterial.

## ● **Bedienung**

### **⚠ VORSICHT! Verletzungsrisiko!**

Pressen Sie keine Körperteile, insbesondere keine Finger, zwischen die rotierenden Massageköpfe **1** und deren Halterungen im Produkt.

### **ⓘ HINWEISE:**

- Stellen Sie sich niemals auf das Produkt.
- Verwenden Sie das Produkt nicht länger als 15 Minuten. Bei längerem Gebrauch kann es zu einer Überreizung der Muskeln kommen, die zu Verspannungen führt.
- Verwenden Sie das Produkt nicht auf geschwollenen, verbrannten, entzündeten, erkrankten oder verletzten Hautpartien.
- Ziehen Sie vor jeder Benutzung die Schuhe aus.
- Verwenden Sie das Produkt nur mit trockenen und sauberen Füßen.
- Die Wärmefunktion kann nur eingeschaltet werden, wenn die Massagefunktion eingeschaltet ist.
- Das Produkt schaltet sich nach 15 Minuten automatisch aus. Lassen Sie das Produkt abkühlen, bevor Sie es erneut einschalten.

## ● **Produkt aufstellen**









- Rollen Sie die Anschlussleitung **5** von der Netzkabel-Aufbewahrung **6** ab.
- Für eine optimale Massageposition können die hinteren Füße **4** verstellt werden. Legen Sie das Produkt mit der Massagefläche **1** nach unten auf eine ebene Oberfläche.
- Drehen Sie die Füße **4**, um die Fußhöhe einzustellen:



Drehrichtung	Fußhöhe
Im Uhrzeigersinn	Erhöhen
Entgegen dem Uhrzeigersinn	Absenken



- Stellen Sie das Produkt auf eine ebene Oberfläche.
- Ein Verrutschen des Produkts wird durch die Gummifüße **4** auf der Produktunterseite verhindert. Stellen Sie das Produkt ggf. auf eine Matte, um den Fußboden zu schützen.
- Überprüfen Sie die Standfestigkeit des Produkts.

## ● Massage- und Wärmefunktion verwenden

Einstellung	Massagestufe	Wärmefunktion	Taste  2
1	Langsam	Ein	Leuchtet grün
2	Langsam	Aus	Blinkt grün
3	Schnell	Ein	Leuchtet blau
4	Schnell	Aus	Blinkt blau

- Verbinden Sie den Netzstecker  mit einer Steckdose.
- Produkt einschalten:
  - Drücken Sie die Taste  .
  - Die Anzeige der Taste   leuchtet rot.
  - Die Massageköpfe  rotieren langsam.
  - Die Wärmefunktion ist eingeschaltet.
  - Die linke Anzeige der Taste   leuchtet grün.
  - Das Produkt ist auf Massagestufe 1 eingestellt.

- Nehmen Sie eine bequeme Sitzhaltung ein. Platzieren Sie Ihre Füße auf den Massageköpfen .
- Dieses Produkt ist mit 2 einstellbaren Massagestufen mit jeweils zuschaltbarer Wärmefunktion ausgestattet (siehe Tabelle). Einstellung wechseln: Drücken Sie erneut die Taste  .

Jedes Mal, wenn Sie die Taste   drücken, erhöht sich die Massagestufe:

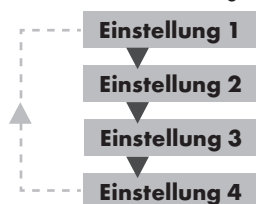



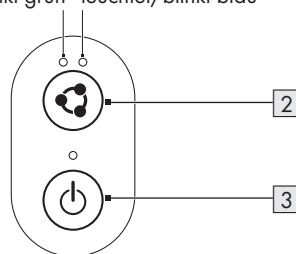

Je nach Einstellung leuchtet/blinkt eine der Anzeigen der Taste  .

Einstellung 1 oder 2: Linke Anzeige leuchtet/blinkt grün  
 Einstellung 3 oder 4: Rechte Anzeige leuchtet/blinkt blau







## ● Ausgeschalteter Modus

- Das Produkt ruft den ausgeschalteten Modus auf, sobald es an den Netzstrom angeschlossen wird.
- Drücken Sie die Ein-/Austaste mit der Anzeigeleuchte  einmal und das Produkt schaltet sich ein. Drücken Sie die Ein-/Austaste mit der Anzeigeleuchte  ein weiteres Mal, die Anzeigeleuchten der Tasten  und  erlöschen und das Produkt kehrt in den ausgeschalteten Modus zurück.

## ● Produkt ausschalten

- ① **HINWEIS:** Das Produkt ist mit einem Temperatursensor ausgestattet. Sobald die Temperatur einen bestimmten Wert erreicht, schaltet sich die Wärmefunktion vorübergehend aus. Die Wärmefunktion schaltet sich wieder ein, wenn sich das Produkt abgekühlt hat.

- Produkt ausschalten:
  - Drücken Sie die Taste  .
  - Die Massageköpfe  rotieren nicht mehr.

- Die Anzeigen der Tasten  und  2 löschen.

- Produkt vollständig ausschalten: Ziehen Sie den Netzstecker 5 aus der Steckdose.

## ● Fehlerbehebung

Problem	Ursache	Behebung
Massageköpfe <span style="border: 1px solid black; padding: 0 2px;">1</span> rotieren verlangsamt.	Massageköpfe <span style="border: 1px solid black; padding: 0 2px;">1</span> werden zu stark belastet.	Legen Sie die Massageköpfe <span style="border: 1px solid black; padding: 0 2px;">1</span> frei.
Massageköpfe <span style="border: 1px solid black; padding: 0 2px;">1</span> bewegen sich nicht.	Netzstecker <span style="border: 1px solid black; padding: 0 2px;">5</span> ist nicht mit einer Steckdose verbunden.	Verbinden Sie den Netzstecker <span style="border: 1px solid black; padding: 0 2px;">5</span> mit einer Steckdose. Schalten Sie das Produkt ein.

## ● Reinigung und Pflege

**⚠ GEFÄHR! Stromschlagrisiko!** Ziehen Sie den Netzstecker 5 aus der Steckdose, bevor Sie das Produkt reinigen.

**⚠ WARNUNG! Stromschlagrisiko!** Tauchen Sie das Produkt nicht in Wasser oder andere Flüssigkeiten. Halten Sie das Produkt nie unter fließendes Wasser.

- Reinigen Sie das Produkt mit einem leicht angefeuchteten Tuch.
- Lassen Sie kein Wasser oder andere Flüssigkeiten in das Innere des Produkts gelangen.
- Verwenden Sie keine ätzenden oder scheuernden Reinigungsmittel, um das Produkt zu reinigen.
- Nach der Reinigung: Lassen Sie das Produkt trocknen.

## ● Lagerung

- Rollen Sie die Anschlussleitung 5 auf die Netzkabel-Aufbewahrung 6.
- Lagern Sie das Produkt in der Originalverpackung, wenn es nicht verwendet wird.
- Bewahren Sie das Produkt an einem trockenen Ort außerhalb der Reichweite von Kindern auf.

## ● Entsorgung

Die Verpackung besteht aus umweltfreundlichen Materialien, die Sie über die örtlichen Recyclingstellen entsorgen können.



Beachten Sie die Kennzeichnung der Verpackungsmaterialien bei der Abfalltrennung, diese sind gekennzeichnet mit Abkürzungen (a) und Nummern (b) mit folgender Bedeutung: 1-7: Kunststoffe / 20-22: Papier und Pappe / 80-98: Verbundstoffe.

### Produkt:



Points de collecte sur [www.quefairemesdechets.fr](http://www.quefairemesdechets.fr)  
Privilégiez la réparation ou le don de votre appareil !

Das Produkt inkl. Zubehör, die Anleitung und die Verpackungsmaterialien sind recyclebar und unterliegen einer erweiterten Herstellerverantwortung.

Entsorgen Sie diese getrennt, den abgebildeten Info-tri (Sortierinformation) folgend, für eine bessere Abfallbehandlung.

Das Triman-Logo gilt nur für Frankreich.



Möglichkeiten zur Entsorgung des ausgedienten Produkts erfahren Sie bei Ihrer Gemeinde- oder Stadtverwaltung.



### **Gerät entsorgen**

Das Symbol der durchgestrichenen Mülltonne bedeutet, dass dieses Gerät am Ende der Nutzungszeit nicht über den Hausmüll entsorgt werden darf. Das Gerät ist bei eingerichteten Sammelstellen, Wertstoffhöfen oder Entsorgungsbetrieben abzugeben. Zudem sind Vertrieber von Elektro- und Elektronikgeräten sowie Vertrieber von Lebensmitteln zur Rücknahme verpflichtet. LIDL bietet Ihnen Rückgabemöglichkeiten direkt in den Filialen und Märkten an. Rückgabe und Entsorgung sind für Sie kostenfrei.

Beim Kauf eines Neugerätes haben Sie das Recht, ein entsprechendes Altgerät unentgeltlich zurückzugeben.

Zusätzlich haben Sie die Möglichkeit, unabhängig vom Kauf eines Neugerätes, unentgeltlich (bis zu drei) Altgeräte abzugeben, die in keiner Abmessung größer als 25 cm sind. Bitte löschen Sie vor der Rückgabe alle personenbezogenen Daten. Bitte entnehmen Sie vor der Rückgabe Batterien oder Akkumulatoren, die nicht vom Altgerät umschlossen sind, sowie Lampen, die zerstörungsfrei entnommen werden können und führen diese einer separaten Sammlung zu.

### ● **Garantie**

Das Produkt wurde nach strengen Qualitätsrichtlinien hergestellt und vor der Auslieferung sorgfältig geprüft. Im Falle von Material- oder Herstellungsfehlern haben Sie gegenüber dem Verkäufer des Produkts gesetzliche Rechte. Ihre gesetzlichen Rechte werden in keiner Weise durch unsere unten aufgeführte Garantie eingeschränkt.

Die Garantie für dieses Produkt beträgt 3 Jahre ab Kaufdatum. Die Garantiezeit beginnt mit dem

Kaufdatum. Bewahren Sie den Originalkaufbeleg an einem sicheren Ort auf, da dieses Dokument als Nachweis des Kaufs erforderlich ist.

Alle Schäden oder Mängel, die bereits zum Zeitpunkt des Kaufs vorhanden sind, müssen unverzüglich nach dem Auspacken des Produkts gemeldet werden.

Sollte das Produkt innerhalb von 3 Jahren ab Kaufdatum einen Material- oder Herstellungsfehler aufweisen, werden wir es – nach unserer Wahl – kostenlos für Sie reparieren oder ersetzen. Die Garantiezeit verlängert sich durch einen stattgegebenen Gewährleistungsanspruch nicht. Dies gilt auch für ersetzte und reparierte Teile.

Diese Garantie erlischt, wenn das Produkt beschädigt oder unsachgemäß verwendet oder gewartet wurde.

Die Garantie deckt Material- und Herstellungsfehler ab. Diese Garantie erstreckt sich weder auf Produktteile, die normalem Verschleiß unterliegen, und somit als Verschleißteile gelten (z. B. Batterien, Akkus, Schläuche, Farbpatronen), noch auf Schäden an zerbrechlichen Teilen, z. B. Schalter oder Teile aus Glas.

### ● **Abwicklung im Garantiefall**

Um eine schnelle Bearbeitung Ihres Anspruchs zu gewährleisten, beachten Sie die folgenden Hinweise:

Halten Sie den Originalkaufbeleg und die Artikelnummer (IAN 508879\_2507) als Nachweis für den Kauf bereit.

Sie finden die Artikelnummer auf dem Typenschild, einer Gravur auf dem Produkt, der Startseite der Bedienungsanleitung (unten links) oder als Aufkleber auf der Rück- oder Unterseite des Produkts.

Sollten Funktionsfehler oder sonstige Mängel auftreten, wenden Sie sich zunächst telefonisch oder per E-Mail an die unten aufgeführte Serviceabteilung.

Sobald das Produkt als defekt erfasst wurde, können Sie es kostenlos an die Ihnen mitgeteilte Service-Anschrift zurücksenden. Stellen Sie sicher, dass Sie den Originalkaufbeleg (Kassenbon)

sowie eine kurze, schriftliche Beschreibung beilegen, in der die Einzelheiten des Defekts und der Zeitpunkt des Auftretens dargelegt sind.

## ● **Service**

### **DE Service Deutschland**

Tel.: 0800 5435 111

E-Mail: [owim@lidl.de](mailto:owim@lidl.de)

### **AT Service Österreich**

Tel.: 0800 447744

E-Mail: [owim@lidl.at](mailto:owim@lidl.at)

### **BE Service Belgien**

Tel.: 0800 12089

E-Mail: [owim@lidl.be](mailto:owim@lidl.be)

### **CH Service Schweiz**

Tel.: 0800 56 44 33











E-Mail: [owim@lidl.ch](mailto:owim@lidl.ch)



<b>Warnings and symbols used</b> .....	Page	16
<b>Introduction</b> .....	Page	16
Intended use .....	Page	17
Scope of delivery .....	Page	17
Parts description .....	Page	17
Technical data .....	Page	17
<b>Safety instructions</b> .....	Page	17
<b>Before first use</b> .....	Page	19
<b>Operation</b> .....	Page	19
Setting up the product .....	Page	20
Use massage and heat function .....	Page	20
<b>Off mode</b> .....	Page	21
Switching off the product .....	Page	21
<b>Troubleshooting</b> .....	Page	21
<b>Cleaning and care</b> .....	Page	21
<b>Storage</b> .....	Page	21
<b>Disposal</b> .....	Page	21
<b>Warranty</b> .....	Page	22
Warranty claim procedure .....	Page	22
<b>Service</b> .....	Page	23

## Warnings and symbols used

The following warnings are used in the user manual, short manual and on the packaging:

	<p><b>DANGER!</b> This symbol in combination with the signal word "Danger" marks a high-risk hazard that if not prevented could result in death or serious injury.</p>		<p>Alternating current/voltage</p>
		<p><b>Hz</b></p>	<p>Hertz (supply frequency)</p>
		<p><b>W</b></p>	<p>Watts</p>
	<p><b>WARNING!</b> This symbol in combination with the signal word "Warning" marks a medium-risk hazard that if not prevented could result in death or serious injury.</p>		<p>Danger – risk of electric shock!</p>
			<p>Use the product in dry indoor spaces only.</p>
			<p>Symbol for a Protection Class II product</p>
	<p><b>CAUTION!</b> This symbol in combination with the signal word "Caution" marks a low-risk hazard that if not prevented could result in minor or moderate injury.</p>		<p><b>NOTE:</b> This symbol in combination with "Note" provides additional useful information.</p>
 	<p>Safety information Instructions for use</p>		<p>CE mark indicates conformity with relevant EU directives applicable for this product.</p>

## FOOT MASSAGER

### ● Introduction

We congratulate you on the purchase of your new product. You have chosen a high quality product. The instructions for use are part of the product. They contain important information concerning safety, use and disposal. Before using the product, please familiarise yourself with all of the safety information and instructions for use. Only use the product as described and for the specified applications. If you pass the product on to anyone else, please ensure that you also pass on all the documentation with it.



You can download and view this and numerous other manuals at [www.lidl-service.com](http://www.lidl-service.com). By scanning this QR code, you will be taken straight to the Lidl service website ([www.lidl-service.com](http://www.lidl-service.com))

where you can open your instruction manual by entering the article number (IAN) 508879\_2507.

## ● Intended use

This product can be used for foot massage in the Shiatsu style (Japanese for: shi = finger and atsu = pressure). Shiatsu is a form of body massage developed in Japan about 100 years ago and is based on the ideas of traditional Chinese medicine. It is based on the system of energy channels (meridian system) in the human body.

The product is designed for household use. The product is not suitable for commercial nor medical use.

The manufacturer accepts no liability for damages caused by improper use.



## ● Scope of delivery

After unpacking the product, make sure that the product is in orderly condition. Remove all packaging materials before use.

- 1x Foot massager
- 1x Short manual

## ● Parts description

(Fig. A)

- 1 Massage surface  
(with 9 Shiatsu massage heads on both sides)
- 2  (speed/warming button with indicator light)
- 3  (on/off button with indicator light)
- 4 Height-adjustable feet
- 5 Power cord and power plug
- 6 Power cord storage

## ● Technical data

Input voltage: 220-240 V~, 50-60 Hz  
Protection class: II/□  
Power consumption: 35 W  
Power consumption in off mode is 0.46 W.



## Safety instructions

**BEFORE USING THE PRODUCT, PLEASE FAMILIARISE YOURSELF WITH ALL OF THE SAFETY INFORMATION AND INSTRUCTIONS FOR USE! WHEN PASSING THIS PRODUCT ON TO OTHERS, PLEASE ALSO INCLUDE ALL THE DOCUMENTS!**

In the case of damage resulting from non-compliance with these operating instructions the warranty claim becomes invalid! No liability is accepted for consequential damage! In the case of material damage or personal injury caused by incorrect handling or non-compliance with the safety instructions, no liability is accepted!

## Children and persons with disabilities

**⚠ WARNING! RISK OF LOSS OF LIFE OR ACCIDENT TO INFANTS AND CHILDREN!**

Never leave children unsupervised with the packaging material. The packaging material represents a danger of suffocation.

Children frequently underestimate the dangers. Always keep children away from the packaging material.

- This product can be used by children aged from 8 years and above and persons with reduced physical, sensory or mental capabilities, or lack of experience and knowledge if they have been given supervision or instruction concerning use of the product in a safe way and understand the hazards involved.
- Children shall not play with the product.
- Cleaning and user maintenance must not be performed by children without supervision.

**⚠ CAUTION!** The product has a heated surface. Persons insensitive to heat must be careful when using the product.

### **Intended use**

**⚠ WARNING!** Misuse may lead to injury. Use this product solely in accordance with these instructions. Do not attempt to modify the product in any way.

### **Electrical safety**

**⚠ DANGER! Risk of electric shock!** Never attempt to repair the product yourself. In case of malfunction, repairs are to be conducted by qualified personnel only.

**⚠ WARNING! Risk of electric shock!** Do not immerse the product's electrical components in water or other liquids. Never hold the product under running water.

**⚠ WARNING! Risk of electric shock!** Never use a damaged product. Disconnect the product from the power supply and contact your retailer if it is damaged.

- Regularly check the power plug and the supply cord for damages. If the supply cord is damaged, it must be replaced by the manufacturer, its service agent or similarly qualified persons in order to avoid a hazard.
- Ensure the rated voltage shown on the rating label corresponds with the voltage of the power supply.
- Do not insert needles or pointed objects into the massage surface.

## Use

### **⚠ WARNING! Risk of**

**injury!** Turn off the product and disconnect it from the mains before cleaning and when the product is not in use.

- The product must be used and rested on a flat, stable surface.
- The product is not to be used if it has been dropped, or if there are visible signs of damage.
- Do not operate the product with a damaged power cord or plug, when the product malfunctions or has been damaged in any manner.
- Only use the product in dry indoor rooms.
- Do not use the product with wet feet or while the product is standing on a wet floor. Do not touch the power plug with wet hands.
- Protect the product against heat. Do not place the product close to open flames or heat sources such as stoves or heating appliances.
- Protect the power cord against damages. Ensure that nobody can pull on or trip over it unintentionally.

- Do not pull the power plug out of the power outlet by the power cord. Do not wrap the power cord around the product.
- Protect the product, its power cord and power plug against dust, direct sunlight, dripping and splashing water.
- Store the product in a cool, dry place, protected from moisture and out of the reach of children.

### ● **Before first use**

- Remove the packing materials.

### ● **Operation**

**⚠ CAUTION! Risk of injury!** Do not press any parts of the body, especially fingers, between the rotating massage heads **1** and their holders in the product.

### ① **NOTES:**

- Never stand on the product.
- Do not use the product for more than 15 minutes. Prolonged use may cause over stimulation of muscles, leading to tension.
- Do not use the product on swollen, burnt, inflamed, diseased or injured skin areas.
- Always remove your shoes before use.
- Use the product only with dry and clean feet.
- The heat function can only be switched on, if the massage function is switched on.
- The product switches off automatically after 15 minutes. Let the product cool down before switching it on again.

## ● Setting up the product

- Unroll the power cord [5] from the power cord storage [6].
- For an optimal massage position, the rear feet [4] can be adjusted. Place the product on a flat surface with the massage surface [1] facing downwards.

- Rotate the feet [4] as follows to adjust the foot height:

Direction of rotation	Foot height
Clockwise	Increasing
Counter-clockwise	Decreasing

- Place the product on a flat surface.
- Slippage of the product is prevented by the rubber feet [4] on the bottom of the product. If necessary, place the product on a mat to protect the floor.
- Check the stability of the product.



## ● Use massage and heat function

Setting	Massage level	Heat function	🔄 button [2]
1	Slow	On	Lights green
2	Slow	Off	Flashes green
3	Fast	On	Lights blue
4	Fast	Off	Flashes blue

- Connect the power plug [5] to a power outlet.
- Switching on the product:
  - Press the ⏻ button [3].
  - The indicator light of the ⏻ button [3] lights up red.
  - The massage heads [1] rotate slowly.
  - The heat function is switched on.
  - The left indicator light of the 🔄 button [2] lights up green.
  - The product is set to massage level 1.
- Assume a comfortable sitting posture. Place your feet on the massage heads [1].
- This product is equipped with 2 adjustable massage levels, each with a switchable heat function (see table).  
Change settings: Press the 🔄 button [2] again.

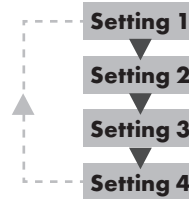
Each time you press the 🔄 button [2], the setting increases:





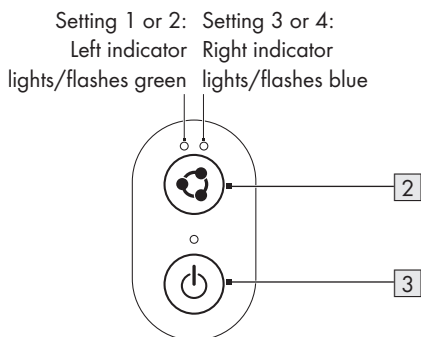



One of the indicator lights of the  button  lights up or flashes, depending on the selected setting:



## ● Off mode

- The product enters off mode once it is connected to the mains.

## ● Troubleshooting

Problem	Cause	Solution
Massage heads  rotate slowly.	Pressure on massage heads  is too strong.	Remove pressure from massage heads  .
Massage heads  do not move.	Power plug  is not connected to a power outlet.	Connect the power plug  with a power outlet. Switch on the product.

## ● Cleaning and care





### **DANGER! Risk of electric shock!**

Before cleaning or maintaining the product: Disconnect the power plug  from the power outlet.









### **WARNING! Risk of electric shock!**

Do not immerse the product in water or other liquids. Never hold the product under running water.



- Clean the product with a slightly damp cloth.
- Do not allow water or other liquids to get inside the product.
- Do not use any abrasive, aggressive cleaners to clean the product.
- After cleaning: Allow the product to dry.

- Press the on/ off button with indicator light  once, the product is on. Press the on/ off button with indicator light  one more time, the indicator lights of the  and buttons  go off and the product returns to off mode.

## ● Switching off the product

-  **NOTE:** The product is equipped with a temperature sensor. When the temperature reaches a certain level, the heat function switches off temporarily. The heat function switches on again when the product has cooled.
- Switching off the product:
  - Press the  button .
  - The massage heads  no longer rotate.
  - The indicator lights of the   and  buttons  go off.
- Switching off the product completely: Unplug the power plug  from the power outlet.

## ● Storage

- Roll the power cord  onto the power cord storage .
- Store the product in the original packaging when it is not in use.
- Store the product at a dry location out of the reach of children.

## ● Disposal

The packaging is made entirely of recyclable materials, which you may dispose of at local recycling facilities.



Observe the marking of the packaging materials for waste separation, which are marked with abbreviations (a) and numbers (b) with following meaning: 1-7: plastics / 20-22: paper and fibreboard / 80-98: composite materials.

## Product:



Points de collecte sur [www.quefairemesdechets.fr](http://www.quefairemesdechets.fr)  
Privilégiez la réparation ou le don de votre appareil !

The product incl. accessories, manual and packaging materials are recyclable and are subject to extended producer responsibility.

Dispose them separately, following the illustrated Info-tri (sorting information), for better waste treatment.

The Triman logo is valid in France only.



Contact your local refuse disposal authority for more details of how to dispose of your worn-out product.



To help protect the environment, please dispose of the product properly when it has reached the end of its useful life and not in the household waste. Information on collection points and their opening hours can be obtained from your local authority.

## ● Warranty

The product has been manufactured to strict quality guidelines and meticulously examined before delivery. In the event of material or manufacturing defects you have legal rights against the retailer of this product. Your legal rights are not limited in any way by our warranty detailed below.

The warranty for this product is 3 years from the date of purchase. The warranty period begins on the date of purchase. Keep the original sales receipt in a safe location as this document is required as proof of purchase.

Any damage or defects already present at the time of purchase must be reported without delay after unpacking the product.

Should the product show any fault in materials or manufacture within 3 years from the date of purchase, we will repair or replace it – at our choice – free of charge to you. The warranty period is not extended as a result of a claim being granted. This also applies to replaced and repaired parts.

This warranty becomes void if the product has been damaged, or used or maintained improperly.

The warranty covers material or manufacturing defects. This warranty does not cover product parts subject to normal wear and tear, thus considered consumables (e.g. batteries, rechargeable batteries, tubes, cartridges), nor damage to fragile parts, e.g. switches or glass parts.

## ● Warranty claim procedure

To ensure quick processing of your claim, observe the following instructions:

Make sure to have the original sales receipt and the item number (IAN 508879\_2507) available as proof of purchase.

You can find the item number on the rating plate, an engraving on the product, on the front page of the instruction manual (bottom left), or as a sticker on the rear or bottom of the product.

If functional or other defects occur, contact the service department listed below either by telephone or by e-mail.

Once the product has been recorded as defective you can return it free of charge to the service address that will be provided to you. Ensure to enclose the proof of purchase (sales receipt) and a short, written description outlining the details of the defect and when it occurred.

## ● **Service**

### Ⓜ **Service Great Britain**

Tel.: 0800 404 7657

E-Mail: [owim@lidl.co.uk](mailto:owim@lidl.co.uk)

### Ⓜ **Service Ireland**

Tel.: 1800 101010









E-Mail: [owim@lidl.ie](mailto:owim@lidl.ie)



<b>Avertissements et symboles utilisés</b> .....	Page	25
<b>Introduction</b> .....	Page	25
Utilisation conforme aux prescriptions .....	Page	26
Contenu de l'emballage .....	Page	26
Description des pièces .....	Page	26
Données techniques .....	Page	26
<b>Consignes de sécurité</b> .....	Page	26
<b>Avant la première utilisation</b> .....	Page	29
<b>Fonctionnement</b> .....	Page	29
Positionnement du produit .....	Page	29
Utiliser la fonction massage et chauffante .....	Page	30
<b>Mode Veille</b> .....	Page	30
Éteindre le produit .....	Page	30
<b>Dépannage</b> .....	Page	31
<b>Nettoyage et entretien</b> .....	Page	31
<b>Rangement</b> .....	Page	31
<b>Mise au rebut</b> .....	Page	31
<b>Garantie</b> .....	Page	32
Faire valoir sa garantie .....	Page	33
<b>Service après-vente</b> .....	Page	33

## Avertissements et symboles utilisés

Les avertissements suivants sont utilisés dans ce mode d'emploi et sur l'emballage :

 <p><b>DANGER !</b> Ce symbole avec ce signal important de « Danger » indique un danger avec un risque élevé de blessures graves ou de mort si la situation dangereuse n'est pas évitée.</p>	 <p>Courant alternatif/tension alternative</p>
	<p><b>Hz</b> Hertz (fréquence du secteur)</p>
	<p><b>W</b> Watt</p>
 <p><b>AVERTISSEMENT !</b> Ce symbole avec ce signal important de « Avertissement » indique un danger avec un risque moyen de blessures graves ou de mort si la situation dangereuse n'est pas évitée.</p>	 <p>Danger - risque d'électrocution !</p>
	 <p>Utilisez le produit seulement à l'intérieur de locaux secs.</p>
	 <p>Symbole pour un produit de la classe de protection II</p>
 <p><b>PRUDENCE !</b> Ce symbole avec ce signal important de « Prudence » indique un danger avec un risque faible de blessures légères à importantes si la situation dangereuse n'est pas évitée.</p>	 <p><b>REMARQUE :</b> Ce symbole avec ce signal important de « Remarque » propose plus d'informations utiles.</p>
<p>■ Informations relatives à la sécurité □ Instructions d'utilisation</p>	 <p>Le marquage CE confirme la conformité aux directives de l'UE applicables au produit.</p>

## APPAREIL DE MASSAGE POUR PIEDS

### ● Introduction

Nous vous félicitons pour l'achat de votre nouveau produit. Vous avez opté pour un produit de grande qualité. Le mode d'emploi fait partie intégrante de ce produit. Il contient des indications importantes pour la sécurité, l'utilisation et la mise au rebut. Veuillez lire consciencieusement toutes les indications d'utilisation et de sécurité du produit. Ce produit doit uniquement être utilisé conformément aux instructions et dans les domaines d'application spécifiés. Lors d'une cession à tiers, veuillez également remettre tous les documents.



Vous pouvez télécharger et consulter ce manuel ainsi que de nombreux autres sur le site [www.lidl-service.com](http://www.lidl-service.com). En scannant ce code QR, vous serez

directement redirigé vers le site du service Lidl ([www.lidl-service.com](http://www.lidl-service.com)), où vous pourrez ouvrir votre manuel d'instructions en saisissant le numéro d'article (IAN) 508879\_2507.

## ● Utilisation conforme aux prescriptions

Ce produit est conçu pour le massage des pieds dans un style Shiatsu (shi en japonais = doigts et atsu = pression). Le Shiatsu est une forme de massage corporelle développée au Japon il y a environ 100 ans et basé sur les principes de la médecine traditionnelle chinoise. Le système des voies de transmission de l'énergie (système des méridiens) dans le corps humain en forme la base.

Ce produit est conçu pour un usage domestique. Il ne convient pas à un usage commercial ou médical.

Le fabricant décline toute responsabilité pour les dommages résultant d'une utilisation inadéquate.



## ● Contenu de l'emballage

Après l'ouverture du produit, vérifiez l'exhaustivité de la livraison et si toutes les pièces sont en parfait état. Retirez tous les matériaux d'emballage avant l'utilisation.

- 1x Appareil de massage pour pieds
- 1x Mode d'emploi

## ● Description des pièces

(Ill. A)

- 1 Surface de massage  
(avec respectivement 9 têtes de massage Shiatsu de chaque côté)
- 2  (Touche de vitesse/chauffage avec voyant)
- 3  (Touche marche/arrêt avec voyant)
- 4 Pied à hauteur réglable
- 5 Cordon d'alimentation avec fiche de secteur
- 6 Enrouleur de cordon

## ● Données techniques

Tension d'entrée : 220-240 V~, 50-60 Hz  
Classe de protection : II/□  
Consommation  
d'énergie : 35 W  
La consommation électrique en mode Veille est 0,46 W.



## Consignes de sécurité

**AVANT D'UTILISER LE PRODUIT, FAMILIARISEZ-VOUS AVEC TOUTES LES CONSIGNES DE SÉCURITÉ ET LES INSTRUCTIONS CONCERNANT SON UTILISATION ! TRANSMETTEZ TOUS LES DOCUMENTS CONCERNANT LE PRODUIT LORSQUE VOUS LE DONNEZ À UN TIERS !**

Dans le cas de dommages résultant du non-respect des instructions du mode d'emploi, le recours à la garantie est annulé ! Toute responsabilité est déclinée pour des dommages consécutifs ! Aucune responsabilité n'est assumée dans le cas de dommages aux biens et aux personnes résultant d'une utilisation inappropriée ou du non-respect des consignes de sécurité !

## Enfants et personnes atteintes d'un handicap

### **⚠ AVERTISSEMENT ! DANGER MORTEL ET RISQUE D'ACCIDENT POUR BÉBÉS ET ENFANTS !**

Ne laissez jamais des enfants sans surveillance avec des matériaux d'emballage. Les matériaux d'emballage représentent un risque d'asphyxie.

Les enfants sous-estiment fréquemment les dangers en résultant. Maintenez toujours les enfants hors de la portée des matériaux d'emballage.

- Ce produit peut être utilisé par des enfants de plus de 8 ans et par des personnes ayant des capacités physiques, sensorielles ou mentales limitées ou ayant une expérience et des connaissances réduites, seulement s'ils sont surveillés ou s'ils ont reçu des instructions concernant l'utilisation en toute sécurité du produit et ont compris les risques encourus.
- Les enfants ne doivent pas jouer avec le produit.

- Le nettoyage et l'entretien réalisables par l'utilisateur ne doivent pas être effectués par des enfants sans surveillance.

**⚠ PRUDENCE !** La surface du produit chauffe. N'utilisez pas ce produit sur des personnes sensibles à la chaleur.

### **Utilisation conforme aux prescriptions**

**⚠ AVERTISSEMENT !** Une utilisation non conforme peut provoquer des blessures. Utilisez ce produit uniquement comme décrit dans ce mode d'emploi. N'essayez pas de modifier le produit d'une quelconque manière.

### **Sécurité électrique**

**⚠ DANGER ! Risque d'électrocution !** N'essayez pas de réparer le produit par vous-même. En cas de dysfonctionnement, les réparations doivent être effectuées par de la main d'œuvre qualifiée.

**⚠ AVERTISSEMENT ! Risque d'électrocution !** Ne plongez jamais les pièces électriques du produit dans de l'eau ou d'autres liquides. Ne maintenez jamais le produit sous l'eau courante.

**⚠ AVERTISSEMENT ! Risque d'électrocution !** N'utilisez aucun produit endommagé. Débranchez le produit endommagé du réseau électrique et adressez-vous à votre commerçant.

- Vérifiez régulièrement l'état de la fiche de secteur et du cordon d'alimentation afin de détecter tout dommage éventuel. Si le cordon d'alimentation de ce produit est endommagé, il doit être remplacé soit par le fabricant ou par son service après-vente soit par une main d'œuvre qualifiée afin d'éviter tout danger.
- Veillez à ce que la tension nominale indiquée sur l'étiquette signalétique corresponde bien à la tension de réseau de votre alimentation en électricité.
- Ne piquez pas d'aiguilles ni d'autres objets pointus dans la surface de massage.

## Fonctionnement

**⚠ AVERTISSEMENT ! Risque de blessures !** Éteignez le produit et débranchez-le du réseau électrique, lorsqu'il ne fonctionne pas et avant d'effectuer des travaux de nettoyage.

- Le produit doit être uniquement positionné et utilisé sur une surface plane et stable.
- Le produit ne doit pas être utilisé s'il est tombé ou s'il présente des signes visibles de dommages.
- Ne mettez pas le produit en service, si le cordon d'alimentation ou la fiche de secteur sont endommagés, si le produit ne fonctionne pas ou est endommagé d'une quelconque manière.
- Utilisez le produit seulement à l'intérieur de locaux secs.
- N'utilisez pas le produit avec des mains humides ou si le produit est posé sur un sol humide. Ne touchez jamais la fiche de secteur avec les mains mouillées.

- Protégez le produit de la chaleur. Ne posez pas le produit à proximité de flammes ou sources de chaleur comme des fours ou des chauffages.
- Protégez le cordon d'alimentation de tout dommage. Veillez à ce que personne ne puisse trébucher dessus ou le tirer par erreur.
- Ne débranchez jamais la fiche de secteur en tirant sur le cordon d'alimentation et n'enroulez pas ce dernier autour du produit.
- Protégez le produit, le cordon d'alimentation et la fiche de secteur de la poussière, de la lumière directe du soleil, des projections et des égouttements d'eau.
- Rangez le produit dans un endroit frais et sec, protégé contre l'humidité et hors de la portée des enfants.

## ● **Avant la première utilisation**

- Retirez les matériaux d'emballage.

## ● **Fonctionnement**

**⚠ PRUDENCE ! Risque de blessures !** Ne pressez aucune partie du corps, en particulier pas de doigts, entre les têtes de massage rotatives **1** et leur support dans le produit.

## **i** **REMARQUES :**

- Ne montez jamais sur le produit.

- N'utilisez pas le produit pendant plus de 15 minutes. Une utilisation plus longue risque de causer une surstimulation des muscles, entraînant des tensions.
- N'utilisez pas le produit sur des zones cutanées enflées, brûlées, irritées, malades ou blessées.
- Retirez vos chaussures avant chaque utilisation.
- Utilisez le produit seulement en ayant les mains sèches et propres.
- La fonction chauffante peut uniquement être éteinte une fois la fonction massage activée.
- Le produit s'éteint automatiquement après environ 15 minutes. Laissez refroidir le produit, avant de l'allumer de nouveau.

## ● **Positionnement du produit**











- Déroulez le cordon d'alimentation **5** de l'enrouleur de cordon **6**.
- Pour une position de massage optimale, vous pouvez régler les pieds arrière **4**. Posez le produit avec la surface de massage **1** vers le bas sur une surface plate.
- Tournez les pieds **4**, pour en régler la hauteur :



Sens de rotation	Hauteur de pied
Dans le sens des aiguilles d'une montre	Augmentation
Tourner dans le sens antihoraire	Abaisser

- Positionnez le produit sur une surface plane.
- Les pieds en caoutchouc **4** en dessous du produit évitent tout glissement du produit. Posez le cas échéant le produit sur un tapis pour protéger le sol.
- Vérifiez la stabilité du produit.



## ● Utiliser la fonction massage et chauffante

Réglage	Niveau de massage	Fonction chauffante	Touche  2
1	Lente	Marche	S'allume en vert
2	Lente	Arrêt	Clignote en vert
3	Rapide	Marche	S'allume en bleu
4	Rapide	Arrêt	Clignote en bleu

- Branchez la fiche de secteur  sur une prise de courant.
- Allumer le produit :
  - Appuyez sur la touche  .
  - Le voyant de la touche   s'allume en rouge.
  - Les têtes de massage  tournent lentement.
  - La fonction chauffante est activée.
  - Le voyant gauche de la touche   s'allume en vert.
  - Le produit est réglé sur le niveau de massage 1.
- Asseyez-vous confortablement. Posez vos pieds sur les têtes de massage .
- Ce produit est doté de 2 niveaux de massage réglables avec une fonction de chauffage respectivement activable (voir tableau).  
Changer de réglage : Réappuyez sur la touche  .

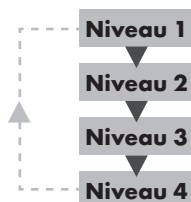
Chaque fois que vous appuyez sur la touche  , le niveau de massage augmente :





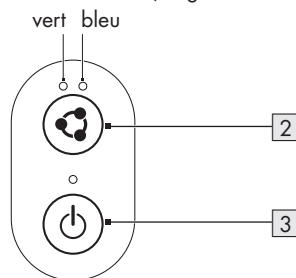

En fonction du réglage, l'un des voyants de la touche   clignote :







Réglage 1 ou 2 : Réglage 3 ou 4 :  
Le voyant gauche s'allume/clignote en vert  
Le voyant droit s'allume/clignote en bleu



## ● Mode Veille

- Le produit entre en mode Veille lorsqu'il est branché sur une prise.
- Appuyez une fois sur le bouton Marche/Arrêt avec le voyant lumineux , le produit s'allume. Appuyez à nouveau sur le bouton Marche/Arrêt avec le voyant lumineux , les voyants lumineux  et les boutons  s'éteignent et le produit retourne en mode Veille.

## ● Éteindre le produit

- ❗ **REMARQUE :** Le produit est doté d'un capteur de température. Dès que la température a atteint une certaine valeur, la fonction chauffante s'éteint provisoirement. La fonction chauffante s'allume à nouveau lorsque le produit a refroidi.
- Éteindre le produit :
  - Appuyez sur la touche  .
  - Les têtes de massage  ne tournent plus.
  - Les voyants des touches  et   s'éteignent.

- Éteindre complètement le produit :  
Débranchez la fiche de secteur **5** de la prise de courant.

## ● **Dépannage**

Problème	Cause	Solution
Les têtes de massage <b>1</b> tournent au ralenti.	Les têtes de massage <b>1</b> sont trop sollicitées.	Dégagez les têtes de massage <b>1</b> .
Les têtes de massage <b>1</b> ne bougent pas.	La fiche de secteur <b>5</b> n'est pas branchée sur une prise de courant.	Branchez la fiche de secteur <b>5</b> sur une prise de courant. Allumez le produit.

## ● **Nettoyage et entretien**

**⚠ DANGER ! Risque d'électrocution !**  
Avant de nettoyer le produit, débranchez la fiche de secteur **5** de la prise de courant.

**⚠ AVERTISSEMENT ! Risque d'électrocution !** Ne plongez pas le produit dans de l'eau ou tout autre liquide. Ne maintenez jamais le produit sous l'eau courante.

- Nettoyez le produit à l'aide d'un torchon légèrement humide.
- Ne laissez jamais d'eau ou d'autres liquides pénétrer à l'intérieur du produit.
- N'utilisez pas de produits de nettoyage corrosifs ou récurant pour nettoyer le produit.
- Après le nettoyage : Laissez le produit sécher.

## ● **Rangement**

- Enroulez le cordon d'alimentation **5** sur l'enrouleur de cordon **6**.
- Rangez le produit dans son emballage d'origine lorsqu'il n'est pas utilisé.
- Conservez le produit dans un endroit sec hors de la portée des enfants.

## ● **Mise au rebut**

L'emballage se compose de matières recyclables pouvant être mises au rebut dans les déchetteries locales.



Veillez respecter l'identification des matériaux d'emballage pour le tri sélectif, ils sont identifiés avec des abréviations (a) et des chiffres (b) ayant la signification suivante :  
1-7 : plastiques / 20-22 : papiers et cartons / 80-98 : matériaux composite.

### Produit :



Points de collecte sur [www.quefairemesdechets.fr](http://www.quefairemesdechets.fr)  
Privilégiez la réparation ou le don de votre appareil !

Le produit, y compris les accessoires, le manuel et les matériaux d'emballage sont recyclables et font l'objet d'une responsabilité élargie du producteur.

Pour un meilleur traitement des déchets, éliminez-les séparément, en suivant les Info-tri (informations de tri) illustrés.

Le logo Triman n'est valable qu'en France.



Votre mairie ou votre municipalité vous renseigneront sur les possibilités de mise au rebut des produits usagés.



Afin de contribuer à la protection de l'environnement, veuillez ne pas jeter votre produit usagé dans les ordures ménagères, mais éliminez-le de manière appropriée. Pour obtenir des renseignements concernant les points de collecte et leurs horaires d'ouverture, vous pouvez contacter votre municipalité.

## ● Garantie

### **Article L217-16 du Code de la consommation**

Lorsque l'acheteur demande au vendeur, pendant le cours de la garantie commerciale qui lui a été consentie lors de l'acquisition ou de la réparation d'un bien meuble, une remise en état couverte par la garantie, toute période d'immobilisation d'au moins sept jours vient s'ajouter à la durée de la garantie qui restait à courir. Cette période court à compter de la demande d'intervention de l'acheteur ou de la mise à disposition pour réparation du bien en cause, si cette mise à disposition est postérieure à la demande d'intervention.

Indépendamment de la garantie commerciale souscrite, le vendeur reste tenu des défauts de conformité du bien et des vices rédhibitoires dans les conditions prévues aux articles L217-4 à L217-13 du Code de la consommation et aux articles 1641 à 1648 et 2232 du Code Civil.

### **Article L217-4 du Code de la consommation**

Le vendeur livre un bien conforme au contrat et répond des défauts de conformité existant lors de la délivrance.

Il répond également des défauts de conformité résultant de l'emballage, des instructions de montage ou de l'installation lorsque celle-ci a été mise à sa charge par le contrat ou a été réalisée sous sa responsabilité.

### **Article L217-5 du Code de la consommation**

Le bien est conforme au contrat :

- 1° S'il est propre à l'usage habituellement attendu d'un bien semblable et, le cas échéant :
  - s'il correspond à la description donnée par le vendeur et possède les qualités que celui-ci a présentées à l'acheteur sous forme d'échantillon ou de modèle ;
  - s'il présente les qualités qu'un acheteur peut légitimement attendre eu égard aux déclarations publiques faites par le vendeur, par le producteur ou par son représentant, notamment dans la publicité ou l'étiquetage ;
- 2° Ou s'il présente les caractéristiques définies d'un commun accord par les parties ou être propre à tout usage spécial recherché par l'acheteur, porté à la connaissance du vendeur et que ce dernier a accepté.

### **Article L217-12 du Code de la consommation**

L'action résultant du défaut de conformité se prescrit par deux ans à compter de la délivrance du bien.

### **Article 1641 du Code civil**

Le vendeur est tenu de la garantie à raison des défauts cachés de la chose vendue qui la rendent impropre à l'usage auquel on la destine, ou qui diminuent tellement cet usage que l'acheteur ne l'aurait pas acquise, ou n'en aurait donné qu'un moindre prix, s'il les avait connus.

### **Article 1648 1er alinéa du Code civil**

L'action résultant des vices rédhibitoires doit être intentée par l'acquéreur dans un délai de deux ans à compter de la découverte du vice.

Les pièces détachées indispensables à l'utilisation du produit sont disponibles pendant la durée de la garantie du produit.

Le produit a été fabriqué selon des critères de qualité stricts, et contrôlé consciencieusement avant sa livraison. En cas de défaut de matériau ou de fabrication, vous avez des droits légaux vis-à-vis du vendeur du produit. Vos droits légaux ne sont en aucun cas limités par notre garantie mentionnée ci-dessous.

La garantie de ce produit est de 3 ans à partir de la date d'achat. La période de garantie commence à la date d'achat. Conservez l'original de la preuve d'achat dans un endroit sûr car ce document est nécessaire pour prouver l'achat.

Tout dommage ou défaut déjà présent au moment de l'achat doit être signalé immédiatement après le déballage du produit.

Si le produit présente un défaut de matériau ou de fabrication dans les 3 ans qui suivent la date d'achat, nous le réparerons ou le remplacerons - à notre choix - gratuitement pour vous. La période de garantie n'est pas prolongée par une demande de garantie acceptée. Cette mesure s'applique également pour les pièces remplacées et réparées.

Cette garantie est annulée si le produit a été endommagé ou utilisé ou entretenu de manière incorrecte.

La garantie couvre les défauts de matériels et de fabrication. Cette garantie ne couvre pas les pièces du produit soumises à une usure normale, et qui sont donc considérées comme des pièces d'usure (par exemple les piles, les piles rechargeables, tuyaux, les cartouches d'encre), ni les dommages aux pièces fragiles, par exemple les interrupteurs ou les pièces en verre.

## ● Faire valoir sa garantie

Pour garantir la rapidité d'exécution de la procédure de garantie, veuillez respecter les indications suivantes :

Veuillez conserver le ticket de caisse et la référence du produit (IAN 508879\_2507) à titre de preuve d'achat pour toute demande.

Le numéro de référence de l'article est indiqué sur la plaque d'identification, gravé sur la page de titre de votre manuel (en bas à gauche) ou sur un autocollant apposé sur la face arrière ou inférieure du produit.

En cas de dysfonctionnement du produit, ou de tout autre défaut, contactez en premier lieu le service après-vente par téléphone ou par e-mail aux coordonnées indiquées ci-dessous.

Vous pouvez alors envoyer franco de port tout produit considéré comme défectueux au service clientèle indiqué, accompagné de la preuve d'achat (ticket de caisse) et d'une description écrite du défaut avec mention de sa date d'apparition.

## ● Service après-vente

 **Service après-vente France**  
Tél.: 0800 919 270  
E-Mail: owim@lidl.fr

 **Service après-vente Belgique**  
Tél.: 0800 12089  
E-Mail: owim@lidl.be



<b>Gebruikte waarschuwingen en symbolen</b> .....	Pagina	35
<b>Inleiding</b> .....	Pagina	35
Beoogd gebruik .....	Pagina	36
Leveringsomvang .....	Pagina	36
Onderdelenbeschrijving .....	Pagina	36
Technische gegevens .....	Pagina	36
<b>Veiligheidstips</b> .....	Pagina	36
<b>Voor het eerste gebruik</b> .....	Pagina	39
<b>Bediening</b> .....	Pagina	39
Product neerzetten .....	Pagina	39
Gebruiken van de massage- en verwarmingsfunctie .....	Pagina	39
<b>Uit-modus</b> .....	Pagina	40
Product uitschakelen .....	Pagina	40
<b>Probleemoplossing</b> .....	Pagina	40
<b>Schoonmaken en onderhoud</b> .....	Pagina	41
<b>Opbergen</b> .....	Pagina	41
<b>Afvoer</b> .....	Pagina	41
<b>Garantie</b> .....	Pagina	41
Afwikkeling in geval van garantie .....	Pagina	42
<b>Service</b> .....	Pagina	42

## Gebruikte waarschuwingen en symbolen

In deze gebruiksaanwijzing en op de verpakking worden de volgende waarschuwingen gebruikt:

 <p><b>GEVAAR!</b> Dit symbool met de aanduiding "Gevaar" duidt op een groot risico op gevaar dat, indien niet vermeden, zware verwondingen of de dood tot gevolg kan hebben.</p>	 <p>Wisselstroom/-spanning</p>
	<p><b>Hz</b> Hertz (netfrequentie)</p>
	<p><b>W</b> Watt</p>
 <p><b>WAARSCHUWING!</b> Dit symbool met de aanduiding "Waarschuwing" betekent een middelmatig risico op gevaar dat, indien niet vermeden, zware verwondingen of de dood tot gevolg kan hebben.</p>	 <p>Gevaar - Kans op elektrische schokken!</p>
	 <p>Gebruik het product alleen in droge binnenruimtes.</p>
	 <p>Symbool voor een product uit de beschermingsklasse II</p>
 <p><b>VOORZICHTIG!</b> Dit symbool met de aanduiding "Voorzichtig" duidt op een klein risico op gevaar dat, indien niet vermeden, kan leiden tot kleine of middelgrote verwondingen.</p>	 <p><b>TIP:</b> Dit symbool met de aanduiding "Tip" duidt op verdere nuttige informatie.</p>
<p>■ Veiligheidsinformatie □ Gebruiksaanwijzing</p>	<p><b>CE</b> Het CE-teken bevestigt dat het product voldoet aan de betreffende EU-richtlijnen.</p>

## VOETMASSAGE-APPARAAT

### ● Inleiding

Hartelijk gefeliciteerd met de aankoop van uw nieuwe product. U heeft voor een hoogwaardig product gekozen. De gebruiksaanwijzing is een deel van het product. Deze bevat belangrijke aanwijzingen voor veiligheid, gebruik en verwijdering. Maakt U zich voor de ingebruikname van het product met alle bedienings- en veiligheidsvoorschriften vertrouwd. Gebruik het product alleen zoals beschreven en voor de aangegeven toepassingsgebieden. Overhandig alle documenten bij doorgifte van het product aan derden.



Je kunt deze en vele andere handleidingen downloaden en bekijken op [www.lidl-service.com](http://www.lidl-service.com). Door deze QR-code te scannen, kom je meteen op de Lidl service website ([www.lidl-service.com](http://www.lidl-service.com)) waar je jouw gebruiksaanwijzing kunt openen

door het artikelnummer (IAN) 508879\_2507 in te voeren.

## ● Beoogd gebruik

Dit product is geschikt voor voetmassage in Shiatsu-stijl (Japans voor: shi = vinger en atsu = druk). Shiatsu is een vorm van lichaamsmassage die ongeveer 100 jaar geleden in Japan is ontwikkeld en is gebaseerd op het concept van traditionele Chinese geneeskunde. Het systeem van de energiebanen (meridiaansysteem) in het menselijk lichaam is de basis.

Het product is ontworpen voor huishoudelijk gebruik. Het product is niet geschikt voor commercieel of medisch gebruik.

De fabrikant aanvaardt geen aansprakelijkheid voor schade als gevolg van ondeskundig gebruik.

## ● Leveringsomvang

Controleer na het uitpakken van het product of de levering volledig is en of alle onderdelen in goede staat verkeren. Verwijder vóór gebruik al het verpakkingsmateriaal.

- 1x Voetmassage-apparaat
- 1x Gebruiksaanwijzing

## ● Onderdelenbeschrijving

(Afb. A)

- 1 Massagevlakken  
(met telkens 9 Shiatsu-massagekoppen aan beide kanten)
- 2  (snelheids-/verwarmingsknop met indicatielampjes)
- 3  (aan-/uittoets met controlelampje)
- 4 In hoogte verstelbare voetjes
- 5 Aansluitsnoer met netstekker
- 6 Kabelhaspel

## ● Technische gegevens

Voedingsspanning: 220-240 V~, 50-60 Hz  
Beschermingsklasse: II/□  
Energieverbruik: 35 W  
Energieverbruik in uit-modus is 0,46 W.



## Veiligheidstips

**MAAK U VOOR HET GEBRUIK VAN HET PRODUCT VERTROUWD MET ALLE VEILIGHEIDSTIPS EN GEBRUIKSAANWIJZINGEN! ALS U DIT PRODUCT AAN IEMAND ANDERS DOORGEEFT, GEEF DAN OOK ALLE DOCUMENTATIE MEE!**

In geval van schade als gevolg van het niet naleven van deze gebruiksaanwijzing vervalt uw aanspraak op garantie! Wij aanvaarden geen aansprakelijkheid voor gevolgschade! Er wordt geen aansprakelijkheid aanvaard voor materiële schade of persoonlijk letsel, die ontstaan als gevolg van ondeskundig gebruik of het niet opvolgen van de veiligheidsaanwijzingen!

**Kinderen en personen met beperkingen**

** WAARSCHUWING!  
LEVENSGEVAAR EN  
KANS OP ONGEVALLLEN  
VOOR PEUTERS EN  
KINDEREN!**

Laat kinderen nooit zonder toezicht achter met het verpakkingsmateriaal. Het verpakkingsmateriaal vormt een verstikkingsgevaar.

Kinderen onderschatten vaak de daaraan verbonden gevaren. Houd kinderen altijd uit de buurt van verpakkingsmateriaal.

- Dit product mag door kinderen vanaf 8 jaar alsmede door personen met verminderde fysieke, sensorische of geestelijke vermogens of gebrek aan ervaring en kennis alleen gebruikt worden als ze onder supervisie staan of geïnstrueerd zijn wat betreft veilig gebruik van het product en begrepen hebben welke gevaren uit dat gebruik voortvloeien.
- Kinderen mogen niet met het product spelen.
- Schoonmaken en onderhoud door de gebruiker mogen niet door kinderen worden uitgevoerd, tenzij ze onder toezicht staan.

**⚠ VOORZICHTIG!** Het oppervlak van het product wordt verwarmd. Gebruik dit product niet bij personen die ongevoelig zijn voor warmte.

## **Beoogd gebruik**

### **⚠ WAARSCHUWING!**

Ondeskundig gebruik kan verwondingen veroorzaken. Gebruik het product uitsluitend zoals aangegeven in deze handleiding. Probeer niet op een of andere wijze iets aan het product te veranderen.

## **Elektrische veiligheid**

### **⚠ GEVAAR! Kans op elektrische schokken!**

Probeer het product niet zelf te repareren. In geval van een storing mogen reparaties alleen door gekwalificeerde vaklieden worden uitgevoerd.

### **⚠ WAARSCHUWING! Kans op elektrische schokken!**

Dompel de elektrische onderdelen van het product nooit onder in water of andere vloeistoffen. Houd het product nooit onder stromend water.

## **⚠ WAARSCHUWING! Kans op elektrische schokken!**

Gebruik het product nooit als het is beschadigd. Koppel het product los van het elektriciteitsnet en neem contact op met uw verkoper als het beschadigd is.

- Controleer de netstekker en het aansluitsnoer regelmatig op beschadigingen. Als het aansluitsnoer van dit product beschadigd wordt, moet dit door de fabrikant, zijn klantendienst of een vergelijkbaar gekwalificeerd persoon vervangen worden om gevaar te vermijden.
- Let erop dat de nominale spanning die op het typeplaatje is aangegeven, overeenstemt met de netspanning van uw elektriciteitsnet.
- Steek geen naalden of andere scherpe voorwerpen in de massagevlakken.

## **Bediening**

### **⚠ WAARSCHUWING! Verwondingsgevaar!**

Zet het product uit en koppel het los van het elektriciteitsnet voordat u het schoonmaakt en zorg ervoor dat het op dat moment niet gebruikt wordt.

- Het product mag uitsluitend op een vlak, stabiel oppervlak gebruikt of neergezet worden.
- Het product mag niet gebruikt worden nadat het is gevallen of als het zichtbare tekenen van schade vertoont.
- Gebruik het product niet als het aansluitsnoer of de netstekker beschadigd is, als het product niet werkt of op een of andere wijze beschadigd is.
- Gebruik het product alleen in droge binnenruimtes.
- Bedien het product niet met natte voeten of als het op een natte ondergrond staat. Raak de netstekker nooit met natte handen aan.
- Bescherm het product tegen hitte. Zet het product niet neer in de buurt van open vlammen of hittebronnen zoals kachels of verwarmingsapparatuur.

- Bescherm het aansluitsnoer tegen beschadiging. Let erop dat niemand er per ongeluk aan kan trekken of erover kan struikelen.
- Trek de netstekker niet aan het aansluitsnoer uit de stekkerdoos en wikkel het aansluitsnoer niet om het product.
- Bescherm het product, het aansluitsnoer en de netstekker tegen stof, direct zonlicht, waterdruppels en opspattend water.
- Berg het product op een droge, koele plaats op, waar het beschermd is tegen vocht en het zich buiten bereik van kinderen bevindt.

### ● Voor het eerste gebruik

- Verwijder het verpakkingsmateriaal.

### ● Bediening

#### ⚠ **VOORZICHTIG! Verwondingsgevaar!**

Druk geen lichaamsdelen, vooral geen vingers, tussen de roterende massagekoppen **1** en de bevestiging hiervan in het product.

#### ❗ **TIPS:**

### ● Gebruiken van de massage- en verwarmingsfunctie

Instelling	Massagestand	Verwarmingsfunctie	Toets  <b>2</b>
1	Langzaam	Aan	Brandt groen
2	Langzaam	Uit	Knippergt groen
3	Snel	Aan	Brandt blauw
4	Snel	Uit	Knippergt blauw

- Ga nooit op het product staan.
- Gebruik het product niet langer dan 15 minuten. Langer gebruik kan leiden tot overstimulering van de spieren, wat leidt tot verkramping.
- Gebruik het product niet bij gezwollen, verbrande, ontstoken, ziek of beschadigde huiddelen.
- Trek voor ieder gebruik uw schoenen uit.
- Gebruik het product alleen met droge en schone voeten.
- De verwarmingsfunctie kan alleen worden ingeschakeld als de massagefunctie is ingeschakeld.
- Het product schakelt na 15 minuten automatisch uit. Laat het product afkoelen, voordat u het opnieuw inschakelt.

### ● Product neerzetten

- Rol het aansluitsnoer **5** uit over de kabelhaspel **6**.
- De achterste voetjes **4** kunnen worden versteld voor een optimale massagepositie. Let het product met de massagevlakken **1** naar beneden op een vlakke ondergrond.
- Draai de voetjes **4**, om de hoogte hiervan in te stellen:

Draairichting	Voethoogte
Met de wijzers van de klok mee	Verhogen
Tegen de klok in	Laten zakken

- Plaats het product op een vlakke ondergrond.
- De rubberen voetjes **4** op de onderkant van het product voorkomen dat het product wegglijdt. Zet het product eventueel op een mat, om de vloer te beschermen.
- Controleer of het product stevig staat.

- Steek de netstekker **5** in een stopcontact.
- Het product inschakelen:
  - Druk op toets **3**.
  - Het controlelampje van toets **3** brandt rood.
  - De massagekoppen **1** roteren langzaam.
  - De verwarmingsfunctie is ingeschakeld.
  - Het linker controlelampje van toets **2** brandt groen.
  - Het product is ingesteld op massagestand 1.
- Ga comfortabel zitten. Plaats uw voeten op de massagekoppen **1**.
- Dit product is voorzien van 2 instelbare massagestanden, telkens met extra inschakelbare verwarmingsfunctie (zie tabel).  
Instelling wisselen: Druk nogmaals op toets **2**.  
De massagestand wordt iedere keer verhoogd als u op toets **2** drukt:

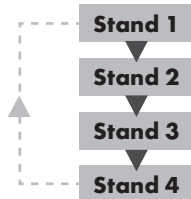

Een van de controlelampjes van de toets **2** brandt/knippert, afhankelijk van de instelling:

Instelling 1 of 2:      Instelling 3 of 4:  
 Linker controlelampje      Rechter indicatielampje  
 brandt/knippert groen      brandt/knippert blauw

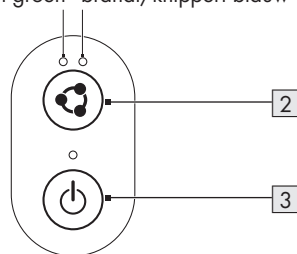

## ● **Uit-modus**

- Het product gaat naar de uit-modus wanneer het is aangesloten op de netspanning.
- Druk eenmaal op de aan/uit-knop met indicatielampje **3** en het product is aan. Druk nog een keer op de aan/uit-knop met indicatielampje **3**, en de indicatielampjes van de **3** en knoppen **2** gaan uit en het product keert terug naar uit-modus.

## ● **Product uitschakelen**

- ① **TIP:** Het product is voorzien van een temperatuursensor. Zodra de temperatuur een bepaalde waarde bereikt, wordt de verwarmingsfunctie tijdelijk uitgeschakeld. De verwarmingsfunctie wordt weer ingeschakeld als het product is afgekoeld.
- Het product uitschakelen:
  - Druk op toets **3**.
  - De massagekoppen **1** roteren niet meer.
  - De indicatielampjes van de toetsen **3** en **2** doven.
- Product helemaal uitschakelen: Trek de netstekker **5** uit het stopcontact.

## ● **Probleemoplossing**

Probleem	Oorzaak	Oplossing
Massagekoppen <b>1</b> roteren trager.	Massagekoppen <b>1</b> worden te zwaar belast.	Maak de massagekoppen <b>1</b> vrij.
Massagekoppen <b>1</b> bewegen niet.	De netstekker <b>5</b> zit niet in een stopcontact.	Steek de netstekker <b>5</b> in een stopcontact. Schakel het product in.

## ● Schoonmaken en onderhoud

**⚠ GEVAAR! Kans op elektrische schokken!** Trek de netstekker **5** altijd uit de stopcontact voordat u het product schoonmaakt.

**⚠ WAARSCHUWING! Kans op elektrische schokken!** Dompel het product nooit onder in water of andere vloeistoffen. Houd het product nooit onder stromend water.

- Maak het product schoon met een enigszins vochtig doekje.
- Laat geen water of andere vloeistoffen in het binnenste van het product terechtkomen.
- Gebruik geen bijtende of schurende schoonmaakmiddelen om het product schoon te maken.
- Na het schoonmaken: Laat het product drogen.

## ● Opbergen

- Rol het aansluitsnoer **5** op over de kabelhaspel **6**.
- Bewaar het product als het niet wordt gebruikt in de originele verpakking.
- Bewaar het product op een droge plaats buiten het bereik van kinderen.

## ● Afvoer

De verpakking bestaat uit milieuvriendelijke grondstoffen die u via de plaatselijke recyclingcontainers kunt afvoeren.



Neem de aanduiding van de verpakingsmaterialen voor de afvalscheiding in acht. Deze zijn gemarkeerd met de afkortingen (a) en een cijfers (b) met de volgende betekenis: 1-7: kunststoffen / 20-22: papier en vezelplaten / 80-98: composietmaterialen.

## Product:



Points de collecte sur [www.quefairedemesdechets.fr](http://www.quefairedemesdechets.fr)  
Privilégiez la réparation ou le don de votre appareil !

Het product incl. accessoires, handleiding en verpakkingsmaterialen kunnen worden gerecycled en zijn onderhevig aan uitgebreide verantwoordelijkheid van de producent.

Verwijder ze afzonderlijk, met het volgen van de geïllustreerde Info-tri (sorteerinformatie), voor betere afvalverwijdering.

Het Triman-logo geldt alleen voor Frankrijk.



Informatie over de mogelijkheden om het uitgediende product na gebruik te verwijderen, verstrekt uw gemeentelijke overheid.



Gooi het afgedankte product omwille van het milieu niet weg via het huisvuil, maar geef het af bij het daarvoor bestemde depot of het gemeentelijke milieupark. Over afgifteplaatsen en hun openingstijden kunt u zich bij uw aangewezen instantie informeren.

## ● Garantie

Het product werd volgens strenge kwaliteitsrichtlijnen gemaakt en voor de uitlevering zorgvuldig gecontroleerd. In geval van materiaal- of fabricagefouten hebt u tegenover de verkoper van het product wettelijke rechten. Uw wettelijke rechten worden op geen enkele manier door onze hieronder vermelde garantie beperkt.

De garantie voor dit product bedraagt 3 jaar vanaf aankoopdatum. De garantieperiode gaat in op de datum van aankoop. Bewaar het originele bewijs van aankoop op een veilige plek aangezien dit document nodig is als bewijs.

Alle beschadigingen of gebreken die reeds op het moment van aankoop aanwezig zijn, moeten meteen na het uitpakken van het product worden gemeld.

Mocht het product binnen 3 jaar na aankoopdatum een materiaal- of fabricagefout vertonen, zullen wij het – naar onze keuze – gratis voor u repareren of vervangen. De garantieperiode wordt door een plaatsgevonden garantieverlening niet verlengd. Dit geldt ook voor vervangen en gerepareerde onderdelen.

Deze garantie vervalt als het product werd beschadigd of onjuist is gebruikt of onderhouden.

De garantie dekt materiaal- en fabricagefouten af. Deze garantie dekt geen productonderdelen die aan normale slijtage onderhevig zijn en daarom als verbruiksartikelen worden beschouwd (bv. batterijen, oplaadbare batterijen, slangen, inktpatronen), noch dekt zij schade aan breekbare onderdelen, bv. schakelaars of onderdelen die van glas zijn gemaakt.

## ● Afwikkeling in geval van garantie

Om een snelle afhandeling van uw reclamatie te waarborgen dient u de volgende instructies in acht te nemen:

Houd bij alle vragen alstublieft de kassabon en het artikelnummer (IAN 508879\_2507) als bewijs van aankoop bij de hand.

Het artikelnummer vindt u op de typeplaat, ingegraveerd, op het titelblad van uw handleiding (linksonder) of als sticker op de achter- of onderzijde.

Wanneer er storingen in de werking of andere gebreken optreden, dient u eerst telefonisch of per e-mail contact met de onderstaande serviceafdeling op te nemen.

Een als defect geregistreerd product kunt u dan samen met uw aankoopbewijs (kassabon) en vermelding van de concrete schade alsmede het tijdstip van optreden voor u franco aan het u meegedeelde servicepunt verzenden.

## ● Service

### Service Nederland

Tel.: 0800 0249630

E-Mail: owim@lidl.nl

### Service België

Tél.: 0800 12089

E-Mail: owim@lidl.be



<b>Używane ostrzeżenia i symbole</b> .....	Strona	44
<b>Wstęp</b> .....	Strona	44
Używać zgodnie z przeznaczeniem .....	Strona	45
Zakres dostawy .....	Strona	45
Opis części .....	Strona	45
Dane techniczne .....	Strona	45
<b>Instrukcje bezpieczeństwa</b> .....	Strona	45
<b>Przed pierwszym użyciem</b> .....	Strona	48
<b>Obsługa</b> .....	Strona	48
Ustawianie produktu .....	Strona	48
Używanie funkcji masażu i grzania .....	Strona	48
<b>Tryb wyłączenia</b> .....	Strona	50
Wyłączanie produktu .....	Strona	50
<b>Usuwanie usterek</b> .....	Strona	50
<b>Czyszczenie i konserwacja</b> .....	Strona	50
<b>Przechowywanie</b> .....	Strona	50
<b>Utylizacja</b> .....	Strona	50
<b>Gwarancja</b> .....	Strona	51
Sposób postępowania w przypadku naprawy gwarancyjnej .....	Strona	52
<b>Serwis</b> .....	Strona	52

## Używane ostrzeżenia i symbole

W niniejszej instrukcji obsługi, skróconej instrukcji obsługi i na opakowaniu zastosowano następujące ostrzeżenia:

 <p><b>NIEBEZPIECZEŃSTWO!</b> Ten symbol ze słowem „Niebezpieczeństwo” wskazuje na zagrożenie o wysokim stopniu ryzyka, które, jeśli się go nie uniknie, spowoduje śmierć lub poważne obrażenia.</p>	 Prąd przemienny/napięcie przemiennie
	 Herc (częstotliwość sieciowa)
	 Wat
 <p><b>OSTRZEŻENIE!</b> Ten symbol ze słowem „Ostrzeżenie” wskazuje na zagrożenie o średnim stopniu ryzyka, które, jeśli się go nie uniknie, spowoduje śmierć lub poważne obrażenia.</p>	 Niebezpieczeństwo – Ryzyko porażenia prądem!
	 Produkt stosować tylko w pomieszczeniach suchych.
	 Symbol dla produktu ze stopniem ochrony II
 <p><b>OSTROŻNIE!</b> Ten symbol ze słowem „Ostrożnie” wskazuje na zagrożenie o niskim stopniu ryzyka, które, jeśli się go nie uniknie, spowoduje małe lub umiarkowane obrażenia.</p>	 <b>RADA:</b> Ten symbol ze słowem „Rada” zawiera dalsze użyteczne informacje.
 Informacje dotyczące bezpieczeństwa Instrukcja obsługi	 Znak CE potwierdza zgodność z dyrektywami UE mającymi zastosowanie do produktu.

## MASAŻER DO STÓP

### ● Wstęp

Gratulujemy Państwu zakupu nowego produktu. Tym samym zdecydowali się Państwo na zakup produktu wysokiej jakości. Instrukcja obsługi jest częścią tego produktu. Zawiera ona ważne wskazówki dotyczące bezpieczeństwa, użytkowania i utylizacji. Przed pierwszym użyciem produktu należy zapoznać się ze wszystkimi wskazówkami dotyczącymi obsługi i bezpieczeństwa. Używać produktu wyłącznie zgodnie z jego poniżej opisanym przeznaczeniem. W przypadku przekazania produktu innej osobie należy dołączyć do niego całą jego dokumentację.



Tą i wiele innych instrukcji można pobrać i wyświetlić na stronie [www.lidl-service.com](http://www.lidl-service.com). Zeskanowanie tego kodu QR spowoduje przejście

bezpośrednio do strony internetowej serwisu Lidl ([www.lidl-service.com](http://www.lidl-service.com)), gdzie można otworzyć instrukcję obsługi, wprowadzając numer artykułu (IAN) 508879\_2507.

## ● Używać zgodnie z przeznaczeniem

Ten produkt służy do masażu stóp w stylu Shiatsu (jap. shi = palec i atsu = ucisk). Shiatsu to forma masażu ciała opracowana w Japonii około 100 lat temu i opierająca się na założeniach tradycyjnej medycyny chińskiej. Podstawą masażu jest system kanałów energetycznych (system meridianów) w organizmie człowieka. Produkt przeznaczony jest do użytku domowego. Produkt nie nadaje się do użytku komercyjnego ani medycznego. Producent nie ponosi odpowiedzialności za szkodę wynikłą z niewłaściwego użytkowania.



## ● Zakres dostawy

Po rozpakowaniu produktu należy sprawdzić, czy dostawa jest kompletna i czy wszystkie części są w dobrym stanie. Przed użyciem usunąć wszystkie materiały pakunkowe.

- 1x Masażer do stóp
- 1x Skrócona instrukcja obsługi

## ● Opis części

(Rys. A)

- 1 Powierzchnia masująca (z 9 głowicami masującymi shiatsu po obu stronach)
- 2  (Przełącznik prędkości/grzania ze wskaźnikiem)
- 3  (Przełącznik wł./wył. ze wskaźnikiem)
- 4 Nóżki z regulacją wysokości
- 5 Kabel zasilania i wtyczką sieciową
- 6 Schowek na przewód zasilający

## ● Dane techniczne

Napięcie wejściowe: 220–240 V~, 50–60 Hz  
Stopień ochrony: II/□  
Pobór mocy: 35 W  
Zużycie energii w trybie wyłączenia wynosi 0,46 W.



## Instrukcje bezpieczeństwa

**PRZED ROZPOCZĘCIEM UŻYWANIA PRODUKTU ZAPOZNAĆ SIĘ ZE WSZYSTKIMI INSTRUKCJAMI BEZPIECZEŃSTWA ORAZ Z INSTRUKCJĄ OBSŁUGI! PRZEKAZUJĄC PRODUKT INNYM OSOBOM, NALEŻY DOŁĄCZYĆ WSZYSTKIE DOKUMENTY!**

Uszkodzenia powstałe w wyniku nieprzestrzegania niniejszej instrukcji obsługi nie są objęte gwarancją! Nie ponosimy żadnej odpowiedzialności w przypadku wystąpienia szkód wtórnych! Nie bierzemy odpowiedzialności za uszkodzenia mienia lub obrażenia ciała, powstałe w wyniku niewłaściwego użytkowania lub nieprzestrzegania instrukcji bezpieczeństwa!

## Dzieci i osoby z ograniczeniami

**⚠️ OSTRZEŻENIE!**  
**ZAGROŻENIE**  
**WYPADKIEM I**  
**NIEBEZPIECZEŃSTWO**  
**UTRATY ŻYCIA**  
**W PRZYPADKU**  
**NIEMOWLĄT I MAŁYCH**  
**DZIECI!**

Nie zostawiać dzieci bez nadzoru w pobliżu materiałów pakunkowych. Materiały pakunkowe grożą zadławieniem.

Dzieci często nie są w stanie ocenić związanych z tym niebezpieczeństw. Zawsze trzymać dzieci z dala od materiałów opakunkowych.

- Produkt ten może być używany przez dzieci w wieku powyżej 8 lat i osoby o ograniczonych zdolnościach fizycznych, zmysłowych lub umysłowych lub o braku doświadczenia i wiedzy, gdy są one nadzorowane lub zostały pouczone o bezpiecznym użyciu produktu i o zagrożeniach wynikających z użytkowania.
- Dzieci nie mogą bawić się produktem.

- Czyszczenia i prac konserwacyjnych nie mogą przeprowadzać dzieci pozostawione bez nadzoru.

**⚠️ OSTROŻNIE!** Powierzchnia produktu się nagrzewa. Nie używać tego produktu w przypadku osób niewrażliwych na ciepło.

**Używać zgodnie z przeznaczeniem**

**⚠️ OSTRZEŻENIE!** Niewłaściwe użytkowanie może doprowadzić do obrażeń ciała. Z produktu należy korzystać wyłącznie zgodnie z niniejszą instrukcją. Nigdy nie próbować modyfikować produktu w żaden sposób.

**Bezpieczeństwo elektryczne**

**⚠️ NIEBEZPIECZEŃSTWO!**

**Ryzyko porażenia prądem!**

Nigdy nie naprawiać produktu samodzielnie.

W razie awarii naprawy mogą być wykonywane wyłącznie przez wykwalifikowany personel.

**⚠ OSTRZEŻENIE! Ryzyko porażenia prądem!** Nie zanurzać części elektrycznych produktu w wodzie ani w innych płynach. Nigdy nie trzymać produktu pod bieżącą wodą.

**⚠ OSTRZEŻENIE! Ryzyko porażenia prądem!**

Nie używać uszkodzonego produktu. Odłączyć produkt od zasilania i skontaktować się ze sprzedawcą, jeśli jest uszkodzony.

- Regularnie sprawdzać, czy wtyczka sieciowa i kabel zasilania nie są uszkodzone. W przypadku uszkodzenia kabla zasilania tego produktu musi on zostać wymieniony przez producenta lub jego serwis klientowski lub też osobę posiadającą podobne kwalifikacje. Pozwoli to uniknąć zagrożeń.
- Upewnić się, że napięcie znamionowe podane na tabliczce znamionowej jest zgodne z napięciem sieci zasilającej.
- Nie wbijać igieł ani innych ostrych przedmiotów w powierzchnię masującą.

## Obsługa

**⚠ OSTRZEŻENIE! Ryzyko zranienia!** Przed czyszczeniem i gdy produkt nie jest używany należy go wyłączyć i odłączyć od gniazdka elektrycznego.

- Produkt może być używany lub stawiany tylko na równej i stabilnej powierzchni.
- Produktu nie wolno używać, jeśli został upuszczony lub wykazuje widoczne oznaki uszkodzenia.
- Nie używać produktu, jeśli kabel zasilania lub wtyczka są uszkodzone, jeśli produkt nie działa prawidłowo lub jest w jakikolwiek sposób uszkodzony.
- Produkt stosować tylko w pomieszczeniach suchych.
- Nie obsługiwać produktu mokrymi stopami lub gdy produkt ustawiony jest na mokrej podłodze. Nie dotykać wtyczki sieciowej mokrymi rękami.
- Chronić produkt przed wysoką temperaturą. Nie umieszczać produktu w pobliżu otwartego ognia ani źródeł ciepła, takich jak piece lub grzejniki.

- Kabel zasilania chronić przed uszkodzeniem. Uważać, aby przypadkowo nie potknąć się o niego lub go nie pociągnąć.
- Nie wyciągać wtyczki sieciowej z gniazda sieciowego, ciągnąc za kabel zasilania ani nie owijając go wokół produktu.
- Chronić produkt, kabel zasilania i wtyczkę sieciową przed kurzem, bezpośrednim działaniem promieni słonecznych, kapiącą i przyskającą wodą.
- Produkt przechowywać w chłodnym, suchym miejscu, z dala od wilgoci i poza zasięgiem dzieci.

## ● **Przed pierwszym użyciem**

- Usunąć opakowanie.

## ● **Obsługa**

**⚠ OSTROŻNIE! Ryzyko zranienia!** Nie wciskać żadnych części ciała, zwłaszcza palców, między obrotowe głowice masujące **1** i ich uchwyty w produkcie.

### **❗ RADY:**

- Nigdy nie stawać na produkcie.

- Nie używać produktu bez przerwy przez dłużej niż 15 minut. W przypadku długotrwałego używania mięśnie mogą ulec nadmiernej stymulacji, co prowadzi do naprężeń.
- Nie stosować produktu na skórę opuchniętą, poparzoną, chorą lub skaleconą ani na skórę ze stanami zapalnymi.
- Przed każdym użyciem zdjąć buty.
- Produkt stosować wyłącznie na suchych i czystych stopach.
- Funkcję grzania można włączyć tylko wtedy, gdy włączona jest funkcja masażu.
- Produkt wyłącza się automatycznie po 15 minutach. Przed ponownym włączeniem odczekać, aż produkt ostygnie.

## ● **Ustawianie produktu**

- Rozwinąć kabel zasilania **5** ze schowka na przewód zasilający **6**.
- Tylne nóżki **4** można regulować w celu uzyskania optymalnej pozycji masażu. Postawić produkt na płaskim podłożu powierzchnią masującą **1** skierowaną w dół.
- Obracać nóżkami **4**, aby wyregulować ich wysokość:



Kierunek obrotów	Wysokość nóżek
Zgodnie z ruchem wskazówek zegara	Podwyższanie
Przeciwnie do ruchu wskazówek zegara	Opuszczanie



- Produkt stawiać na równej powierzchni.
- Gumowe nóżki **4** na spodzie produktu zapobiegają jego ślizganiu. W razie potrzeby umieścić produkt na macie, aby chronić podłogę.
- Sprawdzić stabilność produktu.

## ● **Używanie funkcji masażu i grzania**

Ustawienie	Poziom masażu	Funkcja grzania	Przycisk  <b>2</b>
1	Wolno	Włączony	Świeci na zielono
2	Wolno	Wyłączony	Miga na zielono

Ustawienie	Poziom masaż	Funkcja grzania	Przycisk  2
3	Szybko	Włączony	Świeci na niebiesko
4	Szybko	Wyłączony	Miga na niebiesko

- Wtyczkę sieciową  5 włożyć do odpowiedniego gniazdka sieciowego.
- Włączanie produktu:
  - Nacisnąć przycisk  3.
  - Wskaźnik przycisku  3 zaświeci się na czerwono.

- Głowica masująca  1 obraca się powoli.
- Funkcja grzania jest włączona.
- Lewy wskaźnik przycisku  2 zaświeci się na zielono.
- Produkt jest ustawiony na poziom masażu 1.

- Przyjąć wygodną pozycję siedzącą. Postawić stopy na głowicach masujących  1.
- Produkt wyposażony jest w 2 regulowane poziomy masaż. W przypadku obu z nich można włączyć funkcję grzania (patrz tabela).

Zmiana ustawienia: Ponownie nacisnąć przycisk  2.

Każde naciśnięcie przycisku  2 powoduje zwiększenie poziomu intensywności masażu:

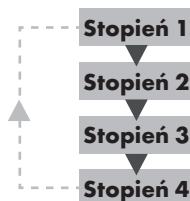

W zależności od ustawienia jeden ze wskaźników na przycisku  2 świeci/miga:

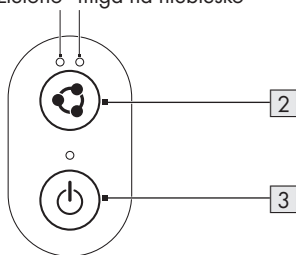

Ustawienie 1 lub 2: Ustawienie 3 lub 4:  
 Lewy wskaźnik świeci/ Prawy wskaźnik świeci/  
 miga na zielono miga na niebiesko



## ● Tryb wyłączenia

- Po podłączeniu do sieci, produkt przechodzi do trybu wyłączenia.
- Naciśnij raz przycisk włączania/wyłączenia z kontrolką wskaźnika [3], produkt zostanie włączony. Naciśnij jeszcze raz przycisk włączania/wyłączenia z kontrolką wskaźnika [3], kontrolki wskaźnika [3] i przyciski [2] przestaną świecić, a produkt powróci do trybu wyłączenia.

## ● Wyłączanie produktu

- ① **RADA:** Produkt wyposażony jest w czujnik temperatury. Gdy tylko temperatura osiągnie określoną wartość, funkcja grzania chwilowo się wyłączy. Funkcja grzania włączy się ponownie, gdy produkt ostygnie.
- Wyłączenie produktu:
  - Nacisnąć przycisk  [3].
  - Głowice masujące [1] nie obracają się.
  - Wskaźniki przycisków  oraz  [2] zgasną.
- Całkowite wyłączenie produktu: Wtyczkę sieciową [5] wyjąć z gniazdka sieciowego.

## ● Usuwanie usterek

Problem	Przyczyna	Rozwiązanie
Głowice masujące [1] obracają się powoli.	Głowice masujące [1] są zbyt mocno obciążone.	Odciążyć głowice masujące [1].
Głowice masujące [1] nie poruszają się.	Wtyczkę sieciową [5] nie jest podłączona do gniazdka.	Wtyczkę sieciową [5] włożyć do odpowiedniego gniazdka sieciowego. Włączyć produkt.

## ● Czyszczenie i konserwacja

**⚠ NIEBEZPIECZEŃSTWO! Ryzyko porażenia prądem!** Przed czyszczeniem produktu wtyczkę sieciową [5] zawsze wyjmować z gniazdka sieciowego.

**⚠ OSTRZEŻENIE! Ryzyko porażenia prądem!** Nie zanurzać produktu w wodzie ani w innych cieczach. Nie trzymać produktu pod bieżącą wodą.

- Czyścić produkt lekko zwilżoną ściereczką.
- Nie pozwalać, aby woda lub inne płyny dostały się do wnętrza produktu.
- Do czyszczenia produktu nie używać żrących ani ściernych środków czyszczących.
- Po oczyszczeniu: Pozostawić produkt do wyschnięcia.

## ● Przechowywanie

- Zwinąć kabel zasilania [5] w schowku na przewód zasilający [6].

- Produkt przechowywać w oryginalnym opakowaniu, gdy nie jest używany.
- Produkt przechowywać w suchym, niedostępnym dla dzieci miejscu.

## ● Utylizacja

Opakowanie wykonane jest z materiałów przyjaznych dla środowiska, które można przekazać do utylizacji w lokalnym punkcie przetwarzania surowców wtórnych.



Przy segregowaniu odpadów prosimy zwrócić uwagę na oznakowanie materiałów opakowaniowych, oznaczone są one skrótami (a) i numerami (b) o następującym znaczeniu: 1-7: Tworzywa sztuczne / 20-22: Papier i tektura / 80-98: Materiały kompozytowe.

## Produkt:



Produkt, włącznie z akcesoriami, instrukcją obsługi i materiałami opakowania nadaje się do recyklingu i podlega rozszerzonej odpowiedzialności producenta.

Aby zapewnić lepszą utylizację odpadów należy je usuwać oddzielnie, postępując zgodnie z ilustrowaną instrukcją Info-tri (informacje dotyczące sortowania).

Logo Triman jest ważne tylko dla Francji.



Informacji na temat możliwości utylizacji wyeksploatowanego produktu udziela urząd gminy lub miasta.



Z uwagi na ochronę środowiska nie wyrzucać urządzenia po zakończeniu eksploatacji do odpadów domowych, lecz prawidłowo zutylizować. Informacji o punktach zbiorczych i ich godzinach otwarcia udziela odpowiedni urząd.

Elektroodpady nie mogą być wyrzucane do pojemników do selektywnej zbiórki odpadów komunalnych. Można je oddać w specjalnie wyznaczonych miejscach np. Punkt Selektywnej Zbiórki Odpadów Komunalnych lub/bądź w punktach handlowych oferujących w sprzedaży sprzęt elektroniczny.

Należy postępować zgodnie z obowiązującymi w Polsce przepisami dotyczącymi selektywnej zbiórki urządzeń elektrycznych i elektronicznych. Zużyty sprzęt może mieć szkodliwy wpływ na środowisko i zdrowie ludzi z uwagi na potencjalną zawartość niebezpiecznych substancji, mieszanin oraz części składowych. Gospodarstwo domowe spełnia ważną rolę w przyczynianiu się do ponownego użycia i

odzysku surowców wtórnych, w tym recyklingu zużytego sprzętu. Na tym etapie kształtuje się postawy, które wpływają na zachowanie wspólnego dobra jakim jest czyste środowisko naturalne.

## ● Gwarancja

Produkt został wyprodukowany zgodnie z surowymi wytycznymi dotyczącymi jakości i dokładnie przetestowane przed dostawą. W przypadku wad materiałowych lub produkcyjnych przysługują Państwu prawa ustawowe wobec sprzedawcy produktu. Państwa prawa ustawowe nie są w żaden sposób ograniczone przez naszą gwarancję przedstawioną poniżej.

Gwarancja na ten produkt wynosi 3 lata od daty zakupu. Okres gwarancji rozpoczyna się od daty zakupu. Proszę przechowywać oryginalny rachunek w bezpiecznym miejscu, ponieważ ten dokument jest wymagany jako dowód zakupu.

Wszelkie uszkodzenia lub wady obecne już w momencie zakupu należy zgłosić niezwłocznie po rozpakowaniu produktu.

Jeżeli w ciągu 3 lat od daty zakupu produkt wykáže wady materiałowe lub produkcyjne, to – według naszego uznania – bezpłatnie go naprawimy lub wymienimy. Okres gwarancji nie ulega przedłużeniu o przyznane roszczenie gwarancyjne. Dotyczy to również wymienionych i naprawionych części.

Niniejsza gwarancja traci ważność, jeśli produkt został uszkodzony, był niewłaściwie użytkowany lub konserwowany.

Gwarancja obejmuje wady materiałowe i produkcyjne. Niniejsza gwarancja nie obejmuje części produktu, które podlegają normalnemu zużyciu i dlatego są uważane za części zużywalne (np. baterie, akumulatory, węże, wkłady atramentowe), ani nie obejmuje uszkodzeń części delikatnych, np. przetłoczników lub części wykonanych ze szkła.

Zgodnie z Kodeksem Cywilnym art. 581 §1 wraz z wymianą urządzenia lub ważnej części czas gwarancji rozpoczyna się na nowo.

## ● Sposób postępowania w przypadku naprawy gwarancyjnej

Aby zapewnić szybkie rozpatrzenie Państwa wniosku, prosimy stosować się do następujących wskazówek:

Przed skontaktowaniem się z działem serwisowym należy przygotować paragon i numer artykułu (IAN 508879\_2507) jako dowód zakupu.

Numery artykułów można znaleźć na tabliczce znamionowej, na grawerunku, na stronie tytułowej jego instrukcji (na dole po lewej stronie) lub jako naklejkę na stronie odwrotnej lub spodniej.

W razie wystąpienia błędów w działaniu lub innych wad, należy skontaktować się najpierw z wymienionym poniżej działem serwisowym telefonicznie lub pocztą elektroniczną.

Produkt uznany za uszkodzony można następnie z dołączeniem dowodu zakupu (paragonu) i podaniem, na czym polega wada i kiedy wystąpiła, przestać bezpłatnie na podany Państwu adres serwisu.

## ● Serwis







 **Serwis Polska**  
Tel.: 223974996  
E-Mail: owim@lidl.pl



<b>Použitá výstražná upozornění a symboly</b> .....	Strana	54
<b>Úvod</b> .....	Strana	54
Použití v souladu s určením .....	Strana	55
Rozsah dodávky .....	Strana	55
Popis dílů .....	Strana	55
Technické údaje .....	Strana	55
<b>Bezpečnostní pokyny</b> .....	Strana	55
<b>Před prvním použitím</b> .....	Strana	57
<b>Obsluha</b> .....	Strana	57
Instalace výrobku .....	Strana	58
Použijte masážní a tepelnou funkci .....	Strana	58
<b>Vypnutý režim</b> .....	Strana	58
Vypněte výrobek .....	Strana	59
<b>Odstraňování chyb</b> .....	Strana	59
<b>Čištění a péče</b> .....	Strana	59
<b>Skladování</b> .....	Strana	59
<b>Zlikvidování</b> .....	Strana	59
<b>Záruka</b> .....	Strana	60
Postup v případě uplatňování záruky .....	Strana	60
<b>Servis</b> .....	Strana	60

## Použitá výstražná upozornění a symboly

V tomto návodu na obsluhu, stručném návodu a na obalu jsou používána následující výstražná upozornění:

 <p><b>NEBEZPEČÍ!</b> Tento symbol se signální slovem „Nebezpečí“ označuje ohrožení s vysokým stupněm rizika, které má, pokud se mu nezabrání, za následek těžké zranění nebo smrt.</p>	 <p>Střídavý proud/napětí</p>
	<p><b>Hz</b></p> <p>Hertz (síťová frekvence)</p>
	<p><b>W</b></p> <p>Watt</p>
 <p><b>VAROVÁNÍ!</b> Tento symbol se signální slovem „Varování“ označuje ohrožení se středním stupněm rizika, které může mít, pokud se mu nezabrání, za následek těžké zranění nebo smrt.</p>	 <p>Nebezpečí – Riziko úrazu elektrickým proudem!</p>
	 <p>Používejte výrobek jen v suchých vnitřních prostorech.</p>
	 <p>Symbol pro výrobek ochranné třídy II</p>
 <p><b>OPATRNĚ!</b> Tento symbol se signální slovem „Opatrně“ označuje ohrožení s nízkým stupněm rizika, které může mít, pokud se mu nezabrání, za následek malé nebo lehké zranění.</p>	 <p><b>UPOZORNĚNÍ:</b> Tento symbol se signálním slovem „Upozornění“ poskytuje další užitečné informace.</p>
<p>■ Bezpečnostní informace □ Návod k obsluze</p>	 <p>Značka CE potvrzuje shodu se směrnicemi EU, které se na výrobek vztahují.</p>

## MASÁŽNÍ PŘÍSTROJ NA NOHY

### ● Úvod

Blahopřejeme Vám ke koupi nového výrobku. Rozhodli jste se pro kvalitní produkt. Návod k obsluze je součástí tohoto výrobku. Obsahuje důležité pokyny pro bezpečnost, použití a likvidaci. Před použitím výrobku se seznamte se všemi pokyny k obsluze a bezpečnostními pokyny. Používejte výrobek jen popsáním způsobem a na uvedených místech. Při předání výrobku třetí osobě předejte i všechny podklady.



Tento a další návody si můžete stáhnout a prohlédnout na stránkách [www.lidl-service.com](http://www.lidl-service.com). Po naskenování tohoto QR kódu budete přesměrováni přímo na stránku Lidl service ([www.lidl-service.com](http://www.lidl-service.com)).

lidl-service.com) na kterých si můžete po zadání čísla výrobku (IAN) 508879\_2507 otevřít příslušný návod k obsluze.

## ● Použití v souladu s určením

Tento výrobek je vhodný pro masáž nohou ve stylu Shiatsu (japonština pro: shi = prst a atsu = tlak). Shiatsu je forma tělesné masáže vyvinuté v Japonsku asi před 100 lety a je založen na idejích tradiční čínské medicíny. Základem je systém energetických drah (meridiánová soustava) v lidském těle.

Tento výrobek je určen pro použití v domácnosti. Tento výrobek není vhodné pro komerční nebo zdravotnické použití.

Výrobce nepřebírá žádnou odpovědnost za škody způsobené neodborným použitím.



## ● Rozsah dodávky

Po vybalení výrobku zkontrolujte, zda je dodávka kompletní a zda jsou všechny díly v řádném stavu. Před použitím odstraňte všechny obalové materiály.

- 1x Masážní přístroj na nohy
- 1x Stručný návod

## ● Popis dílů

(Obr. A)

- 1 Masážní plocha (každá s 9 masážními hlavami Shiatsu na obou stranách)
- 2  (Tlačítko rychlosti/teploty s indikátory)
- 3  (Tlačítko zapnutí/vypnutí s indikátorem)
- 4 Výškově přestavitelné patky
- 5 Přípojné vedení a síťová zástrčka
- 6 Uložení síťového kabelu

## ● Technické údaje

Vstupní napětí: 220-240 V~, 50-60 Hz  
Ochranná třída: II/□  
Příkon: 35 W  
Příkon ve vypnutém režimu je 0,46 W.



## Bezpečnostní pokyny

**SEZNAMTE SE PŘED POUŽITÍM VÝROBKU SE VŠEMI BEZPEČNOSTNÍMI POKYNY A POKYNY PRO OBSLUHU! KDYŽ PŘEDÁVÁTE TENTO VÝROBEK JINÝM LIDEM, DEJTE JIM I VŠECHNY DOKUMENTY!**

V případě poškození v důsledku nedodržení tohoto návodu k obsluze se Vaše záruka ruší! Za následné škody se nepřebírá žádná odpovědnost! V případě škody na majetku nebo zranění způsobené nesprávným používáním nebo nedodržením bezpečnostních pokynů se nepřebírá žádná odpovědnost!

## Děti a osoby se zdravotním omezením

**⚠ VAROVÁNÍ! NEBEZPEČÍ ŽIVOTA A NEHOD PRO KOJENCE A DĚTI!**

Nenechte děti hrát si bez dozoru s balicími materiály. Balicí materiál představuje nebezpečí udušení. Děti často podceňují s tím spojená nebezpečí. Vždy udržujte balicí materiál mimo dosah dětí.

- Tento výrobek mohou používat děti starší 8 let i osoby se sníženými fyzickými, smyslovými či mentálními schopnostmi nebo s nedostatkem zkušeností a znalostí, pokud jsou pod dohledem nebo byly poučeny ohledně bezpečného používání výrobku a chápou z toho vyplývající rizika.
- Děti si nesmí s výrobkem hrát.
- Čištění a užitelskou údržbu nesmějí provádět děti bez dohledu.

**⚠ OPATRNĚ!** Povrch výrobku se ohřeje. Výrobek nepoužívejte na osobách necitlivých na teplo.

### **Použití v souladu s určením**

**⚠ VAROVÁNÍ!** Neodborné použití může vést k zraněním. Používejte tento výrobek výhradně podle tohoto návodu. Nepokoušejte se výrobek jakýmkoliv způsobem měnit.

### **Elektrická bezpečnost**

**⚠ NEBEZPEČÍ! Riziko úrazu elektrickým proudem!**  
Nepokoušejte se sami výrobek opravovat.  
V případě poruchy smí opravy provádět výhradně kvalifikovaný personál.

**⚠ VAROVÁNÍ! Riziko úrazu elektrickým proudem!**  
Neponořujte elektrické části výrobku do vody nebo jiných kapalin. Nikdy výrobek nadržte pod tekoucí vodou.

**⚠ VAROVÁNÍ! Riziko úrazu elektrickým proudem!**  
Poškozený výrobek nepoužívejte. Když je výrobek poškozen odpojte výrobek z elektrické sítě a obraťte se na svého prodejce.

- Pravidelně kontrolujte síťovou zástrčku a přípojně vedení na poškození. Když je síťové přípojně vedení tohoto přístroje poškozen, musí být nahrazen výrobcem nebo jeho zákaznickou službou nebo podobně kvalifikovanou osobou, aby se zabránilo ohrožení.
- Dbejte na to, aby jmenovité napětí na typovém štítku odpovídalo napětí v síti vašeho napájení.
- Nezapichujte jehly ani jiné špičaté předměty do masážní plochy.

### **Obsluha**

## **⚠ VAROVÁNÍ! Riziko**

- zranění!** Výrobek vypněte a odpojte jej od elektrické sítě předtím, než začnete provádět čisticí práce, a v případě, že výrobek není používán.
- Výrobek smí být používán nebo odstaven pouze na rovném a stabilním povrchu.
  - Výrobek nesmí být používán, pokud spadne nebo pokud má viditelné známky poškození.
  - Nevádějte tento výrobek do provozu, je-li poškozeno připojovací vedení nebo síťová zástrčka, pokud výrobek nefunguje nebo je jakýmkoli způsobem poškozen.
  - Používejte výrobek jen v suchých vnitřních prostorách.
  - Nepoužívejte výrobek s mokřýma rukama nebo pokud výrobek stojí na vlhké podlaze. Nedotýkejte se síťové zástrčky mokřýma rukama.
  - Chraňte výrobek proti horku. Nepokládejte výrobek do blízkosti otevřeného ohně nebo zdrojů tepla, jako jsou kamna nebo topná tělesa.
  - Chraňte přípojné vedení před poškozením. Dbejte na to, aby za něj nikdo nemohl neúmyslně tahat nebo přes něj zakopnout.
- Nevytahujte síťovou zástrčku ze zásuvky za kabel a neotáčejte připojovací vedení okolo výrobku.
  - Chraňte výrobek, přípojné vedení a síťovou zástrčku před prachem, přímým slunečním zářením, kapající a stříkající vodě.
  - Skladujte výrobek na suchém, studeném místě chráněném před vlhkostí a mimo dosah dětí.

## ● **Před prvním použitím**

- Odstraňte veškeré balicí materiály.

## ● **Obsluha**

- ⚠ OPATRNĚ! Riziko zranění!** Netlačte na části těla, zejména na prsty, mezi otáčející se masážní hlavy  a jejich držáky ve výrobku.

## **ⓘ UPOZORNĚNÍ:**

- Nikdy se nestavte na výrobek.
- Nepoužívejte výrobek déle než 15 minut. Dlouhodobé používání může způsobit nadměrné podráždění svalů, které vede k přepětím.
- Nepoužívejte výrobek na oteklé, spálené, zanícené, nemocné nebo poraněné oblasti kůže.
- Před použitím vždy vyzuňte boty.
- Používejte výrobek jen se suchýma a čistýma nohama.
- Tepelnou funkci lze zapnout pouze při zapnuté masážní funkci.
- Výrobek se po 15 minutách automaticky vypne. Nechte výrobek vychladnout, než ho znovu použijete.

## ● Instalace výrobku

- Odviňte přípojné vedení [5] z uložení sírového kabelu [6].
- Zadní patky [4] lze nastavit pro optimální masážní polohu. Položte výrobek masážně plochou [1] dolů na rovný povrch.
- Otáčením patek [4] nastavte výšku nohy:

### **Směr otáčení**      **Výška nohy**

Ve směru hodinových ručiček      Hlasitěji





### **Směr otáčení**      **Výška nohy**

Proti směru hodinových ručiček      Spustit dolů

- Postavte výrobek na rovný povrch.
- Gumové patky [4] na spodní straně výrobku zabraňují sklouznutí výrobku. V případě potřeby umístěte výrobek na podložku, aby byla podlaha chráněna.
- Zkontrolujte stabilitu výrobku.

## ● Použijte masážní a tepelnou funkci

Jedno nastavení	Úroveň masáže	Tepelná funkce	Tlačítko  [2]
1	Pomalů	Zap	Svíí zeleně
2	Pomalů	Vyp	Bliká zeleně
3	Rychle	Zap	Svíí modře
4	Rychle	Vyp	Bliká modře

- Spojte sířovou zástrčku [5] se zásuvkou.
- Zapněte výrobek:
  - Stiskněte tlačítko  [3].
  - Indikátor tlačítka  [3] svíí řerveně.
  - Masážní hlavy [1] se pomalů otáčejí.
  - Tepelná funkce je zapnuta.
  - Levý indikátor tlačítka  [2] svíí zeleně.
  - Výrobek je nastaven na úroveň masáže 1.
- Pohodlně si sedněte. Položte své nohy na masážní hlavy [1].
- Tento výrobek je vybaven 2 nastavitelnými masážními stupni, z nichž každý má tepelnou funkci, kterou lze vždy zapnout (viz tabulka). Změnit nastavení: Stiskněte znovu tlačítko  [2].  
Při každém stisknutí tlačítka  [2] se úroveň masáže zvýší:

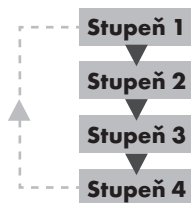

V závislosti na nastavení se rozsvítí/blikne jedna z kontrolky tlačítka  [2]:

Nastavení 1 nebo 2:      Nastavení 3 nebo 4:  
Levá kontrolka      Pravá kontrolka  
svíí/bliká zeleně      svíí/bliká modře

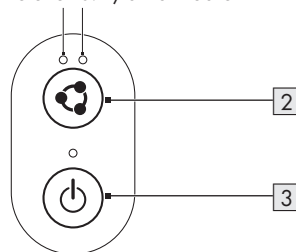

## ● Vypnutý režim

- Když je tento výrobek připojen k elektrické síti, přejde do vypnutého režimu.
- Jedním stisknutím vypínače se světelnou kontrolkou [3] zapnete výrobek. Dalším stisknutím vypínače se světelnou kontrolkou [3] světelné kontrolky [3] a tlačítka [2] zhasnou a výrobek přejde do vypnutého režimu.

## ● Vypněte výrobek

❗ **UPOZORNĚNÍ:** Výrobek je vybaven teplotním senzorem. Když teplota dosáhne určité hodnoty, tepelná funkce se dočasně vypne. Tepelná funkce se znovu zapne, když výrobek zchladne.

- Vypněte výrobek:
  - Stiskněte tlačítko ③.
  - Masážní hlavy ① se již neotáčejí.
  - Indikátory tlačítek ④ a ② zhasnou.
- Výrobek zcela vypněte: Vytáhněte síťovou zástrčku ⑤ ze zásuvky.

## ● Odstraňování chyb

Problém	Příčina	Odstranění
Masážní hlavy ① se otáčejí zpomalene.	Masážní hlavy ① jsou pod příliš silně zatíženy.	Odkryjte masážní hlavy ①.
Masážní hlavy ① se nepohybují.	Síťová zástrčka ⑤ není spojena se zásuvkou.	Spojte síťovou zástrčku ⑤ se zásuvkou. Výrobek zapněte.

## ● Čištění a péče

⚠ **NEBEZPEČÍ! Riziko úrazu elektrickým proudem!** Vytáhněte vždy síťovou zástrčku ⑤ ze zásuvky před čištěním výrobku.

⚠ **VAROVÁNÍ! Riziko úrazu elektrickým proudem!** Neponožte výrobek do vody nebo jiných kapalin. Nikdy výrobek nedržte pod tekoucí vodou.

- Čistěte výrobek lehce navlhčeným šátkem.
- Nedovolte, aby dovnitř výrobku pronikla voda nebo jiné kapaliny.
- K čištění výrobku nepoužívejte žádné agresivní nebo abrazivní čisticí prostředky.
- Po čištění: Nechte výrobek uschnout.

## ● Skladování

- Naviňte přípojné vedení ⑤ na uložení síťového kabelu ⑥.
- Pokud není výrobek používán, skladujte ho v originálním obalu.
- Uchovávejte výrobek a suchém místě mimo dosah dětí.

## ● Zlikvidování

Obal se skládá z ekologických materiálů, které můžete zlikvidovat prostřednictvím místních sběrů recyklovatelných materiálů.



Při třídění odpadu se řiďte podle označení obalových materiálů zkratkami (a) a čísly (b), s následujícím významem: 1–7: umělé hmoty / 20–22: papír a lepenka / 80–98: složené látky.

### Výrobek:



Points de collecte sur [www.quefairemesdechets.fr](http://www.quefairemesdechets.fr)  
Privilégiez la réparation ou le don de votre appareil !

Výrobek vč. příslušenství, návody a obalové materiály jsou recyklovatelné a podléhají rozšířené odpovědnosti výrobce.

Zlikvidujte je odděleně podle obrázkových Info-tri (informací o třídění), aby bylo zajištěno lepší zpracování odpadů.

Logo Triman platí jen pro Francii.



○ možnostech likvidace vysloužilých zařízení se informujte u správy vaší obce nebo města.



V zájmu ochrany životního prostředí vysloužilý výrobek nevyhazujte do domovního odpadu, ale předejte k odborné likvidaci. O sběrnách a jejich otevíracích hodinách se můžete informovat u příslušné správy města nebo obce.

## ● Záruka

Výrobek byl vyroben podle přísných směrnic kvality a před dodáním pečlivě otestován. V případě materiálních nebo výrobních vad máte zákonná práva vůči prodejci výrobku. Vaše zákonná práva nejsou níže uvedenou zárukou nijak omezená.

Záruka na tento výrobek je 3 roky od data zakoupení. Záruční doba začíná dnem zakoupení. Originál dokladu o zakoupení si uschovejte na bezpečném místě, protože tento doklad je vyžadován jako doklad o koupi.

Jakékoli poškození nebo závady, které se vyskytly již v okamžiku nákupu, musí být nahlášeny ihned po vybalení výrobku.

Pokud se u výrobku během 3 let od data zakoupení projeví vada materiálu nebo výrobní vada, pak vám ho podle naší volby bezplatně opravíme nebo vyměníme. Záruční doba se po uznané reklamaci neprodlužuje. To platí také pro vyměněné a opravené díly.

Tato záruka je neplatná, pokud byl výrobek poškozený nebo nesprávně používán anebo udržovaný.

Záruka se kryje na materiálové a výrobní vady. Tato záruka se nevztahuje na díly výrobku, které podléhají běžnému opotřebení, a tím platí jako opotřebitelné díly (např. baterie, hadice, inkoustové barevné patrony), ani se nevztahuje na poškození rozbitných dílů, např. spínačů nebo dílů ze skla.

## ● Postup v případě uplatňování záruky

Pro zajištění rychlého zpracování Vašeho případu se řiďte následujícími pokyny:

Pro všechny požadavky si připravte pokladní stvrzenku a číslo artiklu (IAN 508879\_2507) jako doklad o zakoupení.

Číslo artiklu najdete na typovém štítku, gravuře, titulní stránce návodu (vlevo dole) nebo na nálepce na zadní nebo spodní straně.

V případě poruch funkce nebo jiných závad nejdříve kontaktujte, telefonicky nebo e-mailem, v následujícím textu uvedené servisní oddělení.

Výrobek registrovaný jako vadný potom můžete s přiloženým dokladem o zakoupení (pokladní stvrzenkou) a údaji k závadě a kdy k ní došlo, bezplatně zaslat na adresu servisu, která Vám byla sdělena.

## ● Servis

 **Servis Česká republika**

Tel.: 800 143 873





E-Mail: [owim@lidl.cz](mailto:owim@lidl.cz)



<b>Použitie výstražné upozornenia a symboly</b> .....	Strana	62
<b>Úvod</b> .....	Strana	62
Používanie v súlade s určením .....	Strana	63
Rozsah dodávky .....	Strana	63
Popis súčiastok .....	Strana	63
Technické údaje .....	Strana	63
<b>Bezpečnostné upozornenia</b> .....	Strana	63
<b>Pred prvým použitím</b> .....	Strana	65
<b>Obsluha</b> .....	Strana	65
Inštalácia produktu .....	Strana	66
Používanie masážnej a tepelnej funkcie .....	Strana	66
<b>Režim vypnutia</b> .....	Strana	67
Vypnutie produktu .....	Strana	67
<b>Odstánenie porúch</b> .....	Strana	67
<b>Čistenie a starostlivosť</b> .....	Strana	67
<b>Skladovanie</b> .....	Strana	67
<b>Likvidácia</b> .....	Strana	67
<b>Záruka</b> .....	Strana	68
Postup v prípade poškodenia v záruke .....	Strana	68
<b>Servis</b> .....	Strana	69

## Použité výstražné upozornenia a symboly

V návode na používanie, v krátkom návode a na obale sa používajú nasledovné varovné upozornenia:

 <p><b>NEBEZPEČENSTVO!</b> Tento symbol so signálnym slovom „Nebezpečenstvo“ označuje nebezpečenstvo s vysokým stupňom rizika, ktoré, ak sa mu nevyhnete, bude mať za následok smrť alebo vážne zranenie.</p>	 <p>Striedavý prúd/striedavé napätie</p>
	<p><b>Hz</b> Hertz (sieťová frekvencia)</p>
	<p><b>W</b> Watt</p>
 <p><b>VÝSTRAHA!</b> Tento symbol so signálnym slovom „Výstraha“ označuje nebezpečenstvo so stredným stupňom rizika, ktoré, ak sa mu nevyhnete, bude mať za následok vážne zranenie alebo smrť.</p>	 <p>Nebezpečenstvo – úraz elektrickým prúdom!</p>
	 <p>Produkt používajte len v suchých interiéroch.</p>
	 <p>Symbol pre produkt s triedou ochrany II</p>
 <p><b>POZOR!</b> Tento symbol so signálnym slovom „Pozor“ označuje nebezpečenstvo s nízkym stupňom rizika, ktoré, ak sa mu nevyhnete, bude mať za následok ľahké alebo stredne ťažké zranenie.</p>	 <p><b>UPOZORNENIE:</b> Tento symbol so signálnym slovom „Upozornenie“ ponúka ďalšie užitočné informácie.</p>
<p>■ Bezpečnostné informácie □ Návod na používanie</p>	<p><b>CE</b> Značka CE potvrdzuje zhodu so smernicami EÚ, ktoré sú relevantné pre produkt.</p>

## MASÁŽNY PRÍSTROJ NA NOHY

### ● Úvod

Blahoželáme Vám ku kúpe Vášho nového výrobku. Rozhodli ste sa pre veľmi kvalitný výrobok. Návod na obsluhu je súčasťou tohto výrobku. Obsahuje dôležité upozornenia týkajúce sa bezpečnosti, používania a likvidácie. Skôr ako začnete výrobok používať, oboznámte sa so všetkými pokynmi k obsluhu a bezpečnosti. Výrobok používajte iba v súlade s popisom a v uvedených oblastiach používania. V prípade postúpenia výrobku ďalším osobám odovzdajte aj všetky dokumenty patriace k výrobku.



Tento a mnohé ďalšie návody si môžete stiahnuť a prezrieť na stránke [www.lidl-service.com](http://www.lidl-service.com). Po naskenovaní tohto QR kódu sa dostanete priamo

na stránku [www.lidl-service.com](http://www.lidl-service.com), kde si po zadaní čísla IAN 508879\_2507 môžete otvoriť svoj návod na obsluhu.

## ● Používanie v súlade s určením

Tento produkt je vhodný na masáž nôh v štýle Shiatsu (japonsky shi = prst a atsu = tlak). Shiatsu je spôsob masáže tela, ktorý vznikol pred asi 100 rokmi v Japonsku a základy má v predstavách tradičnej čínskej medicíny. Základom je systém energetických dráh (systém meridiánov) v ľudskom tele.

Výrobok je určený na domáce použitie. Výrobok nie je vhodný na komerčné ani lekárske použitie.

Výrobca nepreberá žiadnu zodpovednosť za škody spôsobené neodborným používaním.



## ● Rozsah dodávky

Po vybalení produktu skontrolujte, či je balenie kompletne a či sú všetky časti v požadovanom stave. Pred používaním odstráňte všetky obalové materiály.

- 1x Masážny prístroj na nohy
- 1x Stručný návod

## ● Popis súčiastok

(Obr. A)

- 1 Masážna plocha (s 9 masážnymi hlavicami Shiatsu na každej strane)
- 2  (tlačidlá rýchlosti/teploty s ukazovateľmi)
- 3  (vypínač s ukazovateľom)
- 4 Výškovo nastaviteľné nožičky
- 5 Napájací kábel a sieťová zástrčka
- 6 Miesto na uloženie kábla

## ● Technické údaje

Vstupné napätie: 220-240 V~, 50-60 Hz  
Trieda ochrany: II/□  
Príkon: 35 W  
Spotreba energie v režime vypnutia je 0,46 W.



## Bezpečnostné upozornenia

**PRED POUŽITÍM PRODUKTU SA OBOZNÁMTE SO VŠETKÝMI BEZPEČNOSTNÝMI UPOZORNENIAMÍ A POKYNNAMI NA POUŽITIE! KEĎ BUDETE TENTO PRODUKT ODOVZDÁVAŤ ĎALEJ, ODOVZDAJTE AJ KOMPLETNÚ DOKUMENTÁCIU K PRODUKTU!**

V prípade poškodenia z dôvodu nedodržania tohto návodu na obsluhu zaniká nárok na záruku! Za následne vzniknuté škody nepreberáme žiadnu záruku! V prípade majetkových alebo personálnych škôd z dôvodu neodborného používania alebo nedodržania bezpečnostných upozornení nepreberáme žiadnu zodpovednosť!

## Deti a osoby s postihnutím

### **VÝSTRAHA!**

**NEBEZPEČENSTVO OHROZENIA ŽIVOTA A ÚRAZU PRE DOJČATÁ A DETI!**

Deti nenechávajúte bez dozoru v blízkosti obalových materiálov. Obalový materiál predstavuje nebezpečenstvo udusenía.

Deti často podceňujú nebezpečenstvo spojené s obalovými materiálmi. Nedovoľte, aby sa deti dostali sa do blízkosti obalového materiálu.

- Tento produkt môžu používať deti od 8 rokov a staršie, ako aj osoby so zníženými fyzickými, zmyslovými alebo duševnými schopnosťami, alebo nedostatkom skúseností a vedomostí, len ak sú pod dozorom alebo boli poučené ohľadom bezpečného používania výrobku a z toho vyplývajúcich nebezpečenstiev.
- Deti sa nesmú s produktom hrať.
- Čistenie a údržbu nesmú vykonávať deti bez dozoru.

**⚠ POZOR!** Povrch produktu sa ohrieva. Tento produkt by nemali používať osoby necitlivé na teplo.

## **Používanie v súlade s určením**

**⚠ VÝSTRAHA!** Neodborné použitie môže spôsobiť zranenia. Tento produkt používajte výlučne podľa tohto návodu. Nepokúšajte sa produkt žiadnym spôsobom meniť.

## **Elektrická bezpečnosť**

**⚠ NEBEZPEČENSTVO!**

### **Riziko úrazu elektrickým prúdom!**

Nepokúšajte sa opravovať produkt svojpomocne.

V prípade poruchy môžu opravy vykonávať výlučne kvalifikovaní odborníci.

**⚠ VÝSTRAHA! Riziko úrazu elektrickým prúdom!**

Elektrické časti produktu neponárajte do vody alebo iných kvapalín. Produkt nikdy nedržte pod tečúcou vodou.

**⚠ VÝSTRAHA! Riziko úrazu elektrickým prúdom!**

Nepoužívajte poškodený produkt. Ak je produkt poškodený, odpojte ho od elektrickej siete a obráťte sa na predajcu.

- Sieťovú zástrčku a napájací kábel pravidelne kontrolujte, či nie sú poškodené. Keď je poškodený napájací kábel produktu, musí ho vymeniť výrobca alebo jeho zákaznícky servis, prípadne iná, podobne kvalifikovaná osoba, aby sa zabránilo vzniku nebezpečenstva.

- Uistite sa, že menovité napätie na typovom štítku zodpovedá sieťovému napätiu vášho napájacieho zdroja.
- Do masážnej plochy nestrkajte ihly ani iné ostré predmety.

## Obsluha

### ⚠ VÝSTRAHA!

#### Nebezpečenstvo

**poranenia!** Produkt vypnite a odpojte ho z elektrickej siete pred vykonaním akýchkoľvek čistiacich prác a tiež vtedy, keď produkt nebudete používať.

- Produkt sa musí používať a odkladať výlučne na rovný a stabilný povrch.
- Produkt sa nesmie používať, ak spadol alebo ak vykazuje viditeľné známky poškodenia.
- Produkt nepoužívajte, ak je poškodený napájací kábel alebo zástrčka, ak produkt nefunguje alebo je akýmkoľvek spôsobom poškodený.
- Produkt používajte len v suchých interiéroch.
- Produkt nepoužívajte, ak máte mokré nohy alebo ak je produkt na mokrej podlahe. Sieťovú zástrčku nechytajte mokrymi rukami.

- Produkt chráňte pred teplom. Produkt neumiestňujte do blízkosti otvoreného ohňa alebo zdrojov tepla, ako sú kachle alebo ohrievače.
- Chráňte napájací kábel pred poškodením. Dávajte pozor na to, aby nikto omylom nemohol za vedenie potiahnuť alebo oň zakopnúť.
- Sieťovú zástrčku neťahajte zo zásuvky za napájací kábel a napájací kábel neovíjajte okolo produktu.
- Produkt, napájací kábel a sieťovú zástrčku chráňte pred prachom, priamym slnečným žiarením, kvapkajúcou a striekajúcou vodou.
- Produkt skladujte na chladnom, suchom mieste, chránený pred vlhkosťou a mimo dosahu detí.

### ● Pred prvým použitím

- Odstráňte obalový materiál.

### ● Obsluha

#### ⚠ **POZOR! Nebezpečenstvo poranenia!**

Medzi masážne hlavice  a ich držiaky na produkte si nedávajte žiadne časti tela, hlavne nie prsty.

#### ⓘ **UPOZORNENIA:**

- Nikdy na produkt nestúpajte.
- Produkt nepoužívajte dlhšie ako 15 minút. Dlhšie používanie môže spôsobiť silné podráždenie svalov, a následne kŕče.

- Produkt nepoužívajte na opuchnutých, popálených, zapálených, chorých alebo poranených častiach kože.
- Pred každým použitím si vyzujte topánky.
- Pri používaní produktu musíte mať suché a čisté nohy.
- Tepelná funkcia sa dá zapnúť, len keď je zapnutá masážna funkcia.
- Produkt sa po 15 minútach automaticky vypne. Pred opätovným zapnutím nechajte produkt vychladnúť.

## ● Inštalácia produktu

- Napájací kábel [5] odkrúťte z miesta na uloženie kábla [6].
- Zadné nožičky [4] si môžete prestaviť tak, aby vám masážna poloha vyhovovala. Produkt položte na rovný povrch masážnou plochou [1] smerom nadol.





- Otočením nožičiek [4] si nastavte požadovanú výšku:

Smer otáčania	Výška nožičiek
V smere hodinových ručičiek	Zvýšiť
Proti smeru hodinových ručičiek	Znížiť

- Produkt umiestnite na rovný povrch.
- Vďaka gumeným nožičkám [4] na spodnej strane sa produkt nešmýka. Ak chcete chrániť podlahu, pod produkt môžete prípadne umiestniť podložku.
- Skontrolujte stabilitu produktu.

## ● Používanie masážnej a tepelnej funkcie

Nastavenie	Masážny stupeň	Tepelná funkcia	Tlačidlo  [2]
1	Pomaly	Zap.	Svieti nazeleno
2	Pomaly	Vyp.	Bliká nazeleno
3	Rýchlo	Zap.	Svieti namodro
4	Rýchlo	Vyp.	Bliká namodro

- Pripojte sieťovú zástrčku [5] do sieťovej zásuvky.
- Zapnutie produktu:
  - Stlačte tlačidlo  [3].
  - Ukazovateľ tlačidla  [3] svieti načerveno.
  - Masážne hlavice [1] sa pomaly otáčajú.
  - Tepelná funkcia je zapnutá.
  - Ľavý ukazovateľ tlačidla  [2] svieti nazeleno.
  - Produkt je nastavený na masážny stupeň 1.
- Pohodlne sa usadte. Položte si nohy na masážne hlavice [1].
- Tento produkt je vybavený 2 nastaviťelnými masážnymi stupňami, pri ktorých je možné zapnúť aj tepelnú funkciu (pozri tabuľku). Zmena nastavení: Znova stlačte tlačidlo  [2].

Každým stlačením tlačidla  [2] sa zvýši masážny stupeň:

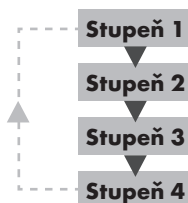

Podľa nastavenia svieti/bliká jeden z ukazovateľov tlačidla  [2]:

Nastavenie 1 alebo 2: Nastavenie 3 alebo 4:  
 Ľavý ukazovateľ Prvý ukazovateľ  
 svieti/bliká nazeleno svieti/bliká namodro

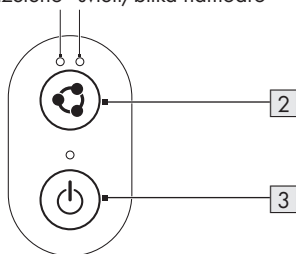

## ● Režim vypnutia

- Výrobok prejde do režimu vypnutia po pripojení k elektrickej sieti.

## ● Odstránenie porúch

Problém	Príčina	Odstránenie
Masážne hlavice [1] sa otáčajú spomalene.	Masážne hlavice [1] sú príliš zaťažené.	Uvoľnite masážne hlavice [1].
Masážne hlavice [1] sa nehýbu.	Sieťová zástrčka [5] nie je zapojená v zásuvke.	Pripojte sieťovú zástrčku [5] do sieťovej zásuvky. Zapnite produkt.

## ● Čistenie a starostlivosť

**⚠ NEBEZPEČENSTVO! Riziko úrazu elektrickým prúdom!** Odpojte sieťovú zástrčku [5] zo zásuvky vždy pred čistením produktu.

**⚠ VÝSTRAHA! Riziko úrazu elektrickým prúdom!** Produkt neponárajte do vody alebo iných kvapalín. Produkt nikdy nedržte pod tečúcu vodu.

- Produkt čistíte mierne navlhčenou handrou.
- Zabráňte vode alebo iným kvapalinám vniknúť do vnútra produktu.
- Na čistenie produktu nepoužívajte žiadne leptavé ani abrazívne čistiace prostriedky.
- Po vyčistení: Nechajte produkt vyschnúť.

- Po jednom stlačení hlavného vypínača s indikátorom [3] sa výrobok zapne. Po ďalšom stlačení hlavného vypínača s indikátorom [3] svetlá indikátorov [3] a tlačidlá [2] zhasnú a výrobok sa vráti do režimu vypnutia.

## ● Vypnutie produktu

- ❗ **UPOZORNENIE:** Produkt je vybavený senzorom teploty. Akonáhle teplota dosiahne určitú hodnotu, tepelná funkcia sa dočasne vypne. Keď sa produkt ochladí, tepelná funkcia sa znova zapne.
- Vypnutie produktu:
  - Stlačte tlačidlo [3].
  - Masážne hlavice [1] sa neotáčajú.
  - Ukazovatele tlačidiel [3] a [2] zhasnú.
- Kompletné vypnutie produktu: Vytiahnite sieťovú zástrčku [5] zo zásuvky.

## ● Skladovanie

- Napájací kábel [5] nakrúťte na miesto na uloženie kábla [6].
- Keď produkt nepoužívate, skladujte ho v originálnom balení.
- Produkt uchovávajte na suchom mieste mimo dosahu detí.

## ● Likvidácia

Obal pozostáva z ekologických materiálov, ktoré môžete odovzdať na miestnych recyklačných zberných miestach.



Všimajte si prosím označenie obalových materiálov pre triedenie odpadu, sú označené skratkami (a) a číslami (b) s nasledujúcim významom: 1–7: Plasty / 20–22: Papier a kartón / 80–98: Spojené látky.

## Výrobok:



Výrobok vrátane príslušenstva, príručky a baliacich materiálov sú recyklovateľné a podliehajú rozšírenej zodpovednosti výrobcu.

Na zaistenie lepšieho spracovania odpadu ich zlikvidujte oddelene podľa obrázkov Info-tri (informácie o triedení).

Triman-Logo platí iba pre Francúzsko.



O možnostiach likvidácie opotrebovaného výrobku sa môžete informovať na Vašej obecnej alebo mestskej správe.



Ak výrobok doslúžil, v záujme ochrany životného prostredia ho neodhodte do domového odpadu, ale odovzdajte na odbornú likvidáciu. Informácie o zberných miestach a ich otváracích hodinách získate na Vašej príslušnej správe.

## ● Záruka

Výrobok bol starostlivo vyrobený v súlade s prísnyimi smernicami kvality a pred dodaním dôkladne otestovaný. V prípade materiálových alebo výrobných chýb máte zákonné práva voči predajcovi výrobku. Vaše zákonné práva nie sú žiadnym spôsobom obmedzené našou zárukou uvedenou nižšie.

Záruka na tento výrobok je 3 roky od dátumu nákupu. Záručná doba začína plynúť dátumom kúpy. Originál dokladu o kúpe si uschovajte na bezpečnom mieste, pretože tento doklad je potrebný ako dôkaz o kúpe.

Akékoľvek poškodenie alebo nedostatky prítomné už v čase nákupu je potrebné nahlásiť ihneď po vybalení výrobku.

Ak sa v priebehu 3 rokov od dátumu zakúpenia preukáže, že výrobok vykazuje chyby materiálu alebo spracovania, podľa vlastného uváženia Vám ho bezplatne opravíme alebo vymeníme. Záručná doba sa na základe poskytnutej záručnej reklamácie nepredlžuje. To platí aj pre vymenené alebo opravené diely.

Táto záruka je neplatná, ak bol výrobok poškodený alebo nesprávne používaný alebo udržiavaný.

Záruka sa vzťahuje na chyby materiálu a výrobné chyby. Táto záruka sa nevzťahuje na časti výrobku, ktoré podliehajú bežnému opotrebovaniu, a preto sa považujú za opotrebovateľné diely (napr. batérie, nabíjateľné batérie, hadice, atramentové kazety), ani na poškodenie krehkých častí, napr. spínačov alebo častí zo skla.

## ● Postup v prípade poškodenia v záruke

Pre zaručenie rýchleho spracovania Vašej požiadavky dodržte prosím nasledujúce pokyny:

Pre všetky otázky majte pripravený pokladničný doklad a číslo výrobku (IAN 508879\_2507) ako dôkaz o kúpe.

Číslo výrobku nájdete na typovom štítku, gravúre, na prednej strane Vášho návodu (dole vľavo) alebo ako nálepku na zadnej alebo spodnej strane.

Ak sa vyskytnú funkčné poruchy alebo iné nedostatky, najskôr telefonicky alebo e-mailom kontaktujte následne uvedené servisné oddelenie.

Produkt označený ako defektný potom môžete s priloženým dokladom o kúpe (pokladničný lístok) a uvedením, v čom spočíva nedostatok a kedy sa vyskytol, bezplatne odoslať na Vám oznámenú adresu servisného pracoviska.

● **Servis**

 **Servis Slovensko**

Tel.: 0850 232001











E-pošta: [owim@lidl.sk](mailto:owim@lidl.sk)



<b>Indicaciones de advertencia y símbolos empleados</b> .....	Página	71
<b>Introducción</b> .....	Página	71
Uso previsto .....	Página	72
Volumen de suministro .....	Página	72
Descripción de las piezas .....	Página	72
Datos técnicos .....	Página	72
<b>Indicaciones de seguridad</b> .....	Página	72
<b>Antes del primer uso</b> .....	Página	75
<b>Funcionamiento</b> .....	Página	75
Colocación del producto .....	Página	75
Uso de la función de masaje y calor .....	Página	75
<b>Modo de apagado</b> .....	Página	76
Apagado del producto .....	Página	76
<b>Subsanación de problemas</b> .....	Página	77
<b>Limpieza y cuidado</b> .....	Página	77
<b>Almacenamiento</b> .....	Página	77
<b>Eliminación</b> .....	Página	77
<b>Garantía</b> .....	Página	78
Tramitación de la garantía .....	Página	78
<b>Asistencia</b> .....	Página	78

## Indicaciones de advertencia y símbolos empleados

En el manual de instrucciones, la guía rápida y el embalaje se emplean las indicaciones de advertencia siguientes:

 <p><b>¡PELIGRO!</b> Este símbolo con la palabra de señalización "Peligro" identifica un riesgo de nivel alto que, si no se evita, puede tener como consecuencia una lesión grave o incluso la muerte.</p>	 Tensión/corriente alterna
	<b>Hz</b> Hertzio (frecuencia de red)
	<b>W</b> Watt
 <p><b>¡ADVERTENCIA!</b> Este símbolo con la palabra de señalización "Advertencia" identifica un riesgo de nivel medio que, si no se evita, puede tener como consecuencia una lesión grave o incluso la muerte.</p>	 ¡Peligro - riesgo de descarga eléctrica!
	 Utilice el producto solo en espacios interiores secos.
	 Símbolo para un producto de la clase de protección II
 <p><b>¡CUIDADO!</b> Este símbolo con la palabra de señalización "Cuidado" identifica un riesgo de nivel bajo que, si no se evita, puede tener como consecuencia una lesión menor o de tipo leve.</p>	 <b>NOTA:</b> Este símbolo con la palabra de señalización "Nota" ofrece más información útil.
 Información de seguridad  Instrucciones de uso	 El marcado CE ratifica la conformidad con las Directivas de la UE aplicables al producto.

## MASAJEADOR ELÉCTRICO DE PIES

### ● Introducción

Enhorabuena por la adquisición de su nuevo producto. Ha optado por un producto de alta calidad. El manual de instrucciones forma parte de este producto. Contiene importantes indicaciones sobre seguridad, uso y eliminación. Antes de usar el producto, familiarícese con todas las indicaciones de manejo y de seguridad. Utilice el producto únicamente como se describe a continuación y para las aplicaciones indicadas. Adjunte igualmente toda la documentación en caso de entregar el producto a terceros.



Puede descargar y ver este y muchos otros manuales en [www.lidl-service.com](http://www.lidl-service.com). Escaneando este código QR accederá directamente a la

página web de servicio de Lidl ([www.lidl-service.com](http://www.lidl-service.com)), donde puede abrir su manual de instrucciones introduciendo el número de artículo (IAN) 508879\_2507.

## ● Uso previsto

Este producto es apropiado para el masaje de pies estilo Shiatsu (en japonés: shi = dedos y atsu = presión). Shiatsu es una forma de masaje corporal desarrollada en Japón hace unos 100 años y se basa en las ideas de la medicina tradicional china. La base es el sistema de canales de energía (sistema de meridianos) del cuerpo humano.

El producto está diseñado para uso doméstico. El producto no es adecuado para uso comercial ni médico.

El fabricante no acepta ninguna responsabilidad por los daños causados por un uso incorrecto.



## ● Volumen de suministro

Después de desembalar el producto, compruebe si la entrega está completa y todas las piezas están en perfecto estado. Antes del uso, elimine la totalidad de los materiales de embalaje.

- 1x Masajeador eléctrico de pies
- 1x Guía rápida

## ● Descripción de las piezas

(Fig. A)

- 1 Superficie de masaje  
(con 9 cabezales de masaje Shiatsu a ambos lados)
- 2  (Botón de velocidad/calor con indicadores)
- 3  (Botón de encendido/apagado con indicador)
- 4 Patas regulables en altura
- 5 Cable de conexión y enchufe
- 6 Enrollacables

## ● Datos técnicos

Tensión de entrada: 220-240 V~, 50-60 Hz

Clase de protección: II/□

Consumo de

potencia: 35 W

El consumo de energía en el modo de apagado es de 0,46 W.



## Indicaciones de seguridad

**¡ANTES DE USAR EL PRODUCTO, FAMILIARÍCESE CON TODAS LAS INDICACIONES DE SEGURIDAD E INSTRUCCIONES DE USO! ¡SI TRANSFIERE ESTE PRODUCTO, HÁGALO CON TODA LA DOCUMENTACIÓN!**

¡Quedará anulada su garantía en el caso de daños resultantes de la no observación de este manual de instrucciones! ¡No se asumirá ninguna responsabilidad por daños indirectos! ¡No se asumirá ninguna responsabilidad en el caso de daños materiales o a personas si esos daños son el resultado de un uso inadecuado o de la no observación de las indicaciones de seguridad!

## Niños y personas con limitaciones

## **⚠ ¡ADVERTENCIA! ¡PELIGRO DE MUERTE Y DE ACCIDENTE PARA NIÑOS Y BEBÉS!**

No deje que los niños jueguen solos con el material de embalaje. El material de embalaje presenta riesgo de asfixia.

Los niños subestiman a menudo los peligros. Mantenga el material de embalaje fuera del alcance de los niños.

- Este producto puede ser utilizado por niños mayores de 8 años, así como por personas con capacidades físicas, sensoriales o mentales reducidas o con falta de experiencia o conocimientos, siempre y cuando se les supervise o se les haya enseñado cómo utilizar el producto de forma segura y hayan comprendido los posibles peligros.
- No permita que los niños jueguen con el producto.
- Las tareas de limpieza y mantenimiento no deben ser llevadas a cabo por niños sin supervisión.

**⚠ ¡CUIDADO!** La superficie del producto se calienta. No utilice este producto en personas sensibles al calor.

### **Uso previsto**

**⚠ ¡ADVERTENCIA!** Un uso no conforme a lo previsto puede provocar lesiones. Utilice el producto sólo conforme a este manual de instrucciones. Nunca intente modificar el producto en modo alguno.

### **Seguridad eléctrica**

**⚠ ¡PELIGRO! ¡Riesgo de descarga eléctrica!** Nunca intente reparar el producto usted mismo. En caso de fallo de funcionamiento, encargue cualquier reparación únicamente a un personal cualificado.

**⚠ ¡ADVERTENCIA! ¡Riesgo de descarga eléctrica!** No sumerja las piezas eléctricas del producto en agua u otros líquidos. Nunca ponga el producto debajo del agua corriente.

**⚠ ¡ADVERTENCIA! ¡Riesgo de descarga eléctrica!** No utilice ningún producto dañado. Desconecte el producto de la red eléctrica y póngase en contacto con su distribuidor si estuviera dañado.

- Compruebe regularmente la presencia de daños en el enchufe y el cable de conexión. A fin de evitar riesgos, si el cable de red de este producto resulta dañado, debe ser sustituido por el fabricante, su representante de servicio al cliente o una persona con una cualificación similar.
- Asegúrese de que la tensión nominal de la placa de características coincida con la tensión nominal de su suministro de corriente.
- No introduzca ninguna aguja u objeto puntiagudo en la superficie de masaje.

## Funcionamiento

**⚠ ¡ADVERTENCIA! ¡Riesgo de lesión!** Apague el producto y desconéctelo de la red eléctrica antes de realizar los trabajos de limpieza y siempre que no lo vaya a usar.

- Usar y colocar el producto únicamente sobre una superficie horizontal y estable.
- No utilizar el producto si se ha caído o presenta signos visibles de daños.
- No ponga el producto en funcionamiento si el cable de conexión o enchufe están dañados, si el producto no funciona o está dañado en modo alguno.
- Utilice el producto solo en espacios interiores secos.
- No utilice el producto con los pies mojados o si se encuentra sobre suelo mojado. No toque el enchufe con las manos húmedas.
- Proteja el producto contra el calor. No coloque el producto cerca de llamas abiertas o fuentes de calor como hornos o aparatos de calefacción.
- Proteja el cable de conexión de posibles daños. Asegúrese que nadie tire accidentalmente o pueda tropezar.
- No desconecte el enchufe de la toma tirando del cable de conexión y no enrolle el cable de conexión alrededor del producto.

- Proteja el producto, cable de conexión y enchufe del polvo, radiación solar directa, goteo y salpicaduras.
- Guarde el producto en un lugar seco, refrigerado, protegido contra la humedad y fuera del alcance de los niños.

## ● **Antes del primer uso**

- Retire por completo el material de embalaje.

## ● **Funcionamiento**

### ⚠ **¡CUIDADO! ¡Riesgo de lesión!**

No presione ninguna parte del cuerpo, especialmente los dedos, entre los cabezales de masaje **1** giratorios y sus soportes en el producto.

### ⓘ **NOTA:**

- No se ponga nunca encima del producto.
- No utilice el producto durante más de 15 minutos. Un uso prolongado puede provocar una sobreestimulación de los músculos, lo que provoca tensión.
- No utilice el producto sobre zonas de la piel hinchadas, quemadas, inflamadas, enfermas o lesionadas.

- Quítese el calzado antes de cada uso.
- Utilice el producto solo con los pies secos y limpios.
- La función de calor solo puede encenderse si la función de masaje está encendida.
- El producto se apaga automáticamente transcurridos 15 minutos. Deje enfriar el producto antes de volverlo a encender.

## ● **Colocación del producto**



- Desenrolle el cable de conexión **5** del enrollacables **6**.
- Para una posición de masaje óptima, pueden regularse las patas traseras **4**. Coloque el producto con la superficie de masaje **1** hacia abajo sobre una superficie nivelada.
- Gire las patas **4** para ajustar la altura:

Sentido de giro	Altura de las patas
En sentido horario	Subir
En sentido antihorario	Bajar

- Coloque el producto sobre una superficie nivelada.
- Las patas de goma **4** en la parte inferior del producto evitan que el producto se deslice. Coloque el producto sobre una esterilla para proteger el suelo.
- Compruebe la estabilidad del producto.

## ● **Uso de la función de masaje y calor**

Ajuste	Nivel de masaje	Función calor	Botón  <b>2</b>
1	Despacio	Encendido	Se ilumina en verde
2	Despacio	Apagado	Parpadea en verde
3	Rápido	Encendido	Se ilumina en azul
4	Rápido	Apagado	Parpadea en azul

- Conecte el enchufe **5** a una toma de corriente.
- Encendido del producto:
  - Pulse el botón  **3**.
  - El indicador del botón  **3** se ilumina en rojo.
  - Los cabezales de masaje **1** giran lentamente.
  - La función calor está encendida.
  - El indicador izquierdo del botón  **2** se ilumina en verde.

- El producto está ajustado al nivel de masaje 1.
- Adopte una postura cómoda para sentarse. Coloque sus pies en los cabezales de masaje **1**.
- Este producto está equipado con 2 niveles de masaje ajustables con función de calor conmutable (véase la tabla).  
Cambiar el ajuste: Pulse de nuevo el botón **2**.  
Cada vez que presione el botón **2**, aumenta el nivel de masaje:

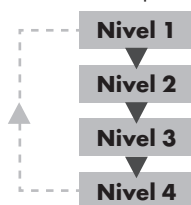

En función del ajuste se enciende/parpadea uno de los indicadores del botón **2**:

Ajuste 1 o 2: Ajuste 3 o 4:  
Indicador izquierdo se enciende/parpadea en verde    Indicador derecho se enciende/parpadea en azul

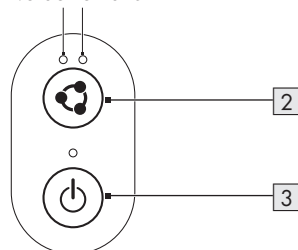

## ● **Modo de apagado**

- El producto entra en modo de apagado cuando se conecta a la red eléctrica.
- Presione una vez el botón de encendido/apagado con indicador luminoso **3**; el producto se enciende. Presione el botón de encendido/apagado con indicador luminoso **3** una vez más. Los indicadores luminosos de **3** y los botones **2** se apagan y el producto vuelve al modo de apagado.

## ● **Apagado del producto**

- ❗ **NOTA:** El producto está equipado con un sensor de temperatura. Una vez la temperatura alcanza un valor determinado, la función de calor se desconecta temporalmente. La función de calor se vuelve a encender cuando el producto se haya enfriado.
- Apagado del producto:
  - Pulse el botón **3**.
  - Los cabezales de masaje **1** ya no giran.
  - Los indicadores de los botones **3** y **2** se apagan.
- Apagado completo del producto: Desconecte el enchufe **5** de la toma de corriente.

## ● Subsanación de problemas

Problema	Causa	Subsanación
Los cabezales de masaje [1] giran ralentizados.	Los cabezales de masaje [1] están muy cargados.	Elimine la presión de los cabezales de masaje [1].
Los cabezales de masaje [1] no se mueven.	El enchufe [5] no está conectado a una toma de corriente.	Conecte el enchufe [5] a una toma de corriente. Encienda el producto.

## ● Limpeza y cuidado

**⚠ ¡PELIGRO! ¡Riesgo de descarga eléctrica!** Desconecte el enchufe [5] de la toma de corriente antes de limpiar el producto.

**⚠ ¡ADVERTENCIA! ¡Riesgo de descarga eléctrica!** No sumerja el producto en agua u otros líquidos. Nunca ponga el producto debajo del agua corriente.

- Limpie el producto con un paño ligeramente humedecido.
- No deje que el agua u otros líquidos penetren en el interior del producto.
- No utilice ningún producto de limpieza corrosivo o abrasivo para limpiar el producto.
- Después de la limpieza: Deje que el producto se seque.

## ● Almacenamiento

- Enrolle el cable de conexión [5] en el enrollacables [6].
- Guarde el producto en su embalaje original siempre que no esté en uso.
- Conserve el producto en un lugar seco fuera del alcance de los niños.

## ● Eliminación

El embalaje está compuesto por materiales no contaminantes que pueden ser desechados en el centro de reciclaje local.



Tenga en cuenta el distintivo del embalaje para la separación de residuos. Está compuesto por abreviaturas (a) y números (b) que significan lo siguiente: 1-7: plásticos / 20-22: papel y cartón / 80-98: materiales compuestos.

### Producto:



Points de collecte sur [www.quefairendemesdechets.fr](http://www.quefairendemesdechets.fr)  
Privilégiez la réparation ou le don de votre appareil !

El producto, incluidos los accesorios, el manual y los materiales de embalaje, son reciclables y están sujetos a la responsabilidad ampliada del productor.

Deséchelos por separado, siguiendo el tríptico ilustrado (información sobre clasificación), para un mejor tratamiento de los residuos.

El logotipo Triman se aplica solo para Francia.



Para obtener información sobre las posibilidades de desecho del producto al final de su vida útil, acuda a la administración de su comunidad o ciudad.



Para proteger el medio ambiente no tire el producto junto con la basura doméstica cuando ya no le sea útil. Deséchelo en un contenedor de reciclaje. Diríjase a la administración competente para obtener información sobre los puntos de recogida de residuos y sus horarios.

## ● Garantía

El producto ha sido fabricado según normas de calidad exigentes y ha sido probado minuciosamente antes de la entrega. En caso de fallos de material o de fabricación, dispone de derechos legales frente al vendedor del producto. Nuestra garantía mencionada a continuación no restringe sus derechos legales de ningún modo.

La garantía para este producto es de 3 años a partir de la fecha de compra. La garantía empieza el día de la fecha de compra. Conserve el justificante de compra original en un lugar seguro, ya que este documento es necesario para demostrar la compra.

Todos los daños o defectos ya presente en el momento de la compra deben informarse inmediatamente tras desembalar el producto.

Si el producto presenta defectos de material o fabricación en los 3 años a partir de la fecha de compra, lo repararemos o sustituiremos, según nuestra elección, gratuitamente para usted. El período de garantía no se extiende por una reclamación de garantía aprobada. Esto también es aplicable a las piezas sustituidas y reparadas.

La garantía pierde su validez si el producto se daña o se utiliza o mantiene de forma inadecuada.

La garantía cubre defectos de material y fabricación. Esta garantía no cubre las piezas del producto sujetas a un uso y desgaste normal y, por lo tanto, consideradas piezas de desgaste (por ej. pilas, baterías, mangueras, cartuchos de tinta) ni los daños a las piezas frágiles, por ej. interruptores o piezas de cristal.

## ● Tramitación de la garantía

Para garantizar una rápida tramitación de su consulta, tenga en cuenta las siguientes indicaciones:

Para realizar cualquier consulta, tenga a mano el recibo y el número de artículo (IAN 508879\_2507) como justificante de compra.

Encontrará el número de artículo en una inscripción de la placa identificativa, en la portada de las instrucciones (abajo a la izquierda) o en una pegatina en la parte posterior o inferior.

Si el producto fallase o presentase algún defecto, póngase primero en contacto con el departamento de asistencia indicado, ya sea por teléfono o correo electrónico.

Puede enviarnos el producto defectuoso libre de franqueo adjuntando el recibo de compra (ticket de compra) e indicando dónde está y cuándo ha ocurrido el fallo a la dirección de asistencia que le indicamos.

## ● Asistencia

### **Asistencia en España**

Tel.: 900984989









E-Mail: owim@lidl.es



<b>Anvendte advarselssætninger og symboler</b> .....	Side	80
<b>Indledning</b> .....	Side	80
Forskriftsmæssig anvendelse .....	Side	81
Leveringsomfang .....	Side	81
Beskrivelse af delene .....	Side	81
Tekniske data .....	Side	81
<b>Sikkerhedsanvisninger</b> .....	Side	81
<b>Før første ibrugtagning</b> .....	Side	83
<b>Betjening</b> .....	Side	83
Opstilling af produktet .....	Side	84
Brug af massage- og varmfunktion .....	Side	84
<b>Slukket</b> .....	Side	84
Frakobling af produktet .....	Side	85
<b>Fejlafhjælpning</b> .....	Side	85
<b>Rengøring og vedligeholdelse</b> .....	Side	85
<b>Opbevaring</b> .....	Side	85
<b>Bortskaffelse</b> .....	Side	85
<b>Garanti</b> .....	Side	86
Afvikling af garantisager .....	Side	86
<b>Service</b> .....	Side	86

## Anvendte advarselssætninger og symboler

Følgende advarslere bruges i denne brugsanvisningen, i lynvejledningen og på emballagen:

 <p><b>FARE!</b> Dette symbol, sammen med signalordet "Fare", betegner en faresituation med høj risikofaktor, som, hvis den ikke afværges, kan medføre alvorlige kvæstelser eller dødsfald.</p>	 <p>Vekselstrøm/-spænding</p>
	<p><b>Hz</b> Hertz (netfrekvens)</p>
	<p><b>W</b> Watt</p>
 <p><b>ADVARSEL!</b> Dette symbol, sammen med signalordet "Advarsel", betegner en faresituation med mellemstor risikofaktor, som, hvis den ikke afværges, kan medføre alvorlige kvæstelser eller dødsfald.</p>	 <p>Fare – Risiko for elektrisk stød!</p>
	 <p>Anvend kun produktet indendørs i tørre lokaler.</p>
	 <p>Symbol for et produkt i beskyttelsesklasse II</p>
 <p><b>FORSIGTIG!</b> Dette symbol, sammen med signalordet "Forsigtig", betegner en faresituation med lav risikofaktor, som, hvis den ikke afværges, kan medføre mindre eller moderate kvæstelser.</p>	 <p><b>BEMÆRK:</b> Dette symbol, sammen med signalordet "Bemærk", angiver flere nyttige informationer.</p>
<p>■ Sikkerhedsoplysninger □ Brugsvejledninger</p>	 <p>CE-mærket bekræfter overensstemmelsen med de for produktet gældende EU-direktiver.</p>

## FODMASSAGEAPPARAT

### ● Indledning

Hjerteligt tillykke med købet af deres nye produkt. Du har besluttet dig for et produkt af høj kvalitet. Brugervejledningen er en del af dette produkt. Den indeholder vigtige informationer om sikkerhed, brug og bortskaffelse. Gør dig inden ibrugtagning af produktet fortrolig med alle betjenings- og sikkerhedsanvisninger. Benyt kun produktet som beskrevet og til de oplyste formål. Videregiv alle papirer, hvis du giver produktet videre til tredjemand.



Du kan downloade og se denne og mange andre brugsanvisninger på [www.lidl-service.com](http://www.lidl-service.com). Når du scanner QR-koden, kommer du direkte ind på Lidl-service-hjemmesiden ([www.lidl-service.com](http://www.lidl-service.com)).

com), hvor du kan åbne din brugsanvisning ved at indtaste varenummeret (IAN) 508879\_2507.

### ● **Forskriftsmæssig anvendelse**

Dette produkt er egnet til fodmassage i Shiatsu-stil (japansk for: shi = finger og atsu = tryk). Shiatsu er en for 100 år siden udviklet japansk form for kropsmassage og baseret på den traditionelle kinesiske medicin. Grundlaget er systemet af energibaner (meridiansystem) i den menneskelige krop.

Produktet er beregnet til brug i husholdningen. Produktet er ikke beregnet til erhvervsmæssigt eller medicinsk brug.

Fabrikanten fraskriver sig ethvert ansvar for skader som følge af forkert brug.



### ● **Leveringsomfang**

Ved udpakning af produktet skal det kontrolleres, at leverancen er komplet, og at alle dele er funktionsdygtige. Før anvendelse skal al emballage fjernes.

- 1x Fodmassageapparat
- 1x Lynvejledning

### ● **Beskrivelse af delene**

(Fig. A)

- 1 Massageflade  
(med 9 Shiatsu-massagehoveder på hver side)
- 2  (Hastigheds-/varmetast med angivelse)
- 3  (Afbryder med angivelse)
- 4 Højdejusterbare fødder
- 5 Netledning og netstik
- 6 Netlednings-opbevaring

### ● **Tekniske data**

Indgangsspænding: 220-240 V~, 50-60 Hz  
Beskyttelsesklasse: II/□  
Effektforbrug: 35 W  
Produktets strømforbrug, når det er slukket, er 0,46 W.



## **Sikkerhedsanvisninger**

**FØR PRODUKTET TAGES I BRUG, SKAL DU VÆRE FORTROLIG MED ALLE SIKKERHEDS- OG BETJENINGSANVISNINGER! HVIS PRODUKTET OVERLADES TIL TREDJEMAND, SKAL ALLE DOKUMENTER MEDFØLGE!**

Hvis der opstår skader som følge af, at betjeningsvejledningen ikke følges, bortfalder erstatningsansvaret! Leverandøren påtager sig intet ansvar for følgeskader! Leverandøren påtager sig intet ansvar for ting- eller personskader, der opstår som følge af forkert anvendelse, eller hvis sikkerhedsanvisningerne ikke følges!

### **Børn og personer med handicap**

**⚠ ADVARSEL! LIVSFARE OG RISIKO FOR ULYKKER FOR SMÅBØRN OG BØRN!**

Børn må ikke efterlades med emballagen uden opsyn. Emballagen udgør en kvælningrisiko.

Børn undervurderer ofte de dermed forbundne farer. Hold emballagen uden for børns rækkevidde.

- Produktet kan anvendes af børn over 8 år og personer med reducerede fysiske, sensoriske eller mentale evner, eller mangel på erfaring og viden, hvis de er under opsyn eller modtager instruktioner i forhold til sikker brug af produktet, og hvis de har forstået hvilke farer der er.
- Børn må ikke lege med produktet.
- Rengøring og brugervedligeholdelse må kun udføres af børn, hvis de er under opsyn.

**⚠️ FORSIGTIG!** Produktets overflade opvarmes. Benyt ikke dette produkt på personer der er varmeufølsomme.

## **Forskriftsmæssig anvendelse**

**⚠️ ADVARSEL!** Enhver uautoriseret brug kan medføre kvæstelser. Anvend kun produktet i henhold til denne vejledning. Forsøg ikke at ændre produktet på nogen måde.

## **Elektrisk sikkerhed**

**⚠️ FARE! Risiko for elektriske stød!** Forsøg ikke selv at reparere produktet. Ved funktionsfejl skal reparationer udføres af kvalificerede medarbejdere.

**⚠️ ADVARSEL! Risiko for elektriske stød!** Produktets elektriske dele må aldrig nedsænkes i vand eller andre væsker. Hold aldrig produktet under rindende vand.

**⚠️ ADVARSEL! Risiko for elektriske stød!** Anvend aldrig et beskadiget produkt. Afbryd produktet fra netspændingen, og ret henvendelse til forhandleren, hvis det er beskadiget.

- Kontrollér jævnligt netstik og netledning for skader. Hvis produktets netledning bliver beskadiget, skal den udskiftes af producenten eller dennes kundeservice eller en tilsvarende autoriseret reparatør, for at undgå sikkerhedsrisici.
- Kontrollér, at netspændingen på typeskiltet stemmer overens med spændingen på forsyningsnettet.

- Stik ikke nåle eller andre spidse genstande ind i massagefladen.

## Betjening

### **⚠ ADVARSEL! Fare for kvæstelser!** Sluk for produktet, og afbryd det fra lysnettet før produktet rengøres og når produktet ikke anvendes.

- Produktet må kun anvendes og stilles på en plan og stabil overflade.
- Produktet må ikke anvendes, hvis det har været tabt, eller udviser synlige skader.
- Produktet må ikke tages i brug, hvis netledningen eller netstikket er beskadiget, hvis produktet ikke fungerer eller på anden måde er beskadiget.
- Anvend kun produktet indendørs i tørre lokaler.
- Produktet må ikke benyttes med våde fødder, eller hvis det står på et vådt gulv. Rør ikke ved netstikket med fugtige hænder.
- Beskyt produktet mod varme. Anbring ikke produktet i nærheden af åben ild eller varmekilder som ovne eller varmeovne.

- Beskyt netledningen mod skader. Vær opmærksom på, at ingen kommer til at trække utilsigtet i tilslutningsledningen eller kan snuble over den.
- Netstikket må ikke trækkes ud at stikkontakten med netledningen og netledningen må ikke vikles om produktet.
- Beskyt produktet, netledningen og netstikket mod støv, direkte sol, vanddråber og -stænk.
- Opbevar produktet på et tørt, køligt sted, beskyttet mod fugt og uden for børns rækkevidde.

### ● **Før første ibrugtagning**

- Fjern emballagen.

### ● **Betjening**

**⚠ FORSIGTIG! Fare for kvæstelser!** Pres ikke kropsdele, specielt ikke fingre, mellem de roterende massagehoveder **1** og deres holdere på produktet.

### **ⓘ BEMÆRK:**

- Du må aldrig stå på produktet.
- Anvend ikke produktet længere tid end 15 minutter. Ved længere tids brug kan der ske en irritation af muskler, der medfører spændinger.
- Benyt ikke produktet på hævede, forbrændte, betændte, syge eller kvæstede hudpartier.
- Tag skoene af inden hver brug.
- Anvend kun produktet med tørre og rene fødder.
- Varmefunktionen kan kun tændes, når massagefunktionen er tændt.
- Produktet slukker automatisk efter 15 minutter. Lad produktet afkøle før det skal anvendes igen.

## ● Opstilling af produktet



- Netledningen [5] vikles af netledningsopbevaringen [6].
- For en optimal massageposition kan de bagerste fødder [4] justeres. Læg produktet med massagefladerne [1] nedad på en plan overflade.
- Drej på fødderne [4], for at indstille fodhøjde:

Drejeretning	Fodhøjde
Med uret	Højere
Mod uret	Sænkning

- Anbring produktet på en plan overflade.
- Et skred af produktet forhindres ved gummifødderne [4] på undersiden af produktet. Stil evt. produktet på en måtte, for at beskytte gulvet.
- Kontrollér produktets stabilitet.

## ● Brug af massage- og varmfunktion

Indstilling	Massagetrin	Varmefunktion	Tast  [2]
1	Langsom	Til	Lyser grønt
2	Langsom	Fra	Blinker grønt
3	Hurtig	Til	Lyser blåt
4	Hurtig	Fra	Blinker blåt

- Tilslut netstikket [5] til en stikkontakt.
- Tilkobling af produktet:
  - Tryk på tasten  [3].
  - Angivelse på tast  [3] lyser rødt.
  - Massagehoveder [1] roterer langsomt.
  - Varmefunktionen er aktiveret.
  - Venstre angivelse på tast  [2] lyser grønt.
  - Produktet er indstillet på massagetrin 1.
- Indtag en bekvem siddestilling. Anbring dine fødder på massagehovederne [1].
- Dette produkt er udstyret med 2 indstillelige massagetrin med individuel varmfunktion (se tabel).

Skift af indstilling: Tryk igen på tasten  [2].

Hver gang tast  [2] trykkes, øges massagetrinet:

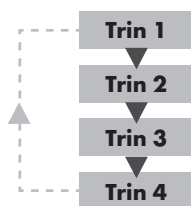

Efter hver indstilling lyser/blinker angivelse på tasten  [2]:

Indstilling 1 eller 2: Indstilling 3 eller 4:  
Venstre angivelse Højre angivelse  
lyser/blinker grønt lyser/blinker blåt

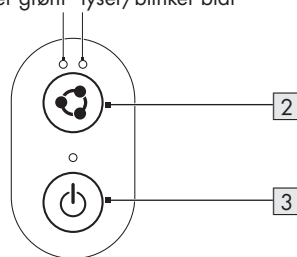

## ● Slukket

- Produktet slukker, når det slutes til stikkontakten.
- Tryk på tænd/sluk-knappen med indikatorlyset [3], hvorefter produktet tændes. Tryk på tænd/sluk-knappen med indikatorlyset [3] en gang mere, hvorefter indikatorlysene i [3] og knapperne [2] går ud og produktet slukker.

## ● Frakobling af produktet

❗ **BEMÆRK:** Produktet er udstyret med en temperatursensor. Når temperaturen når en bestemt højde, afbrydes varmfunktionen midlertidigt. Varmefunktionen aktiveres igen, når produktet er afkølet.

## ● Fejlafhjælpning

Problem	Årsag	Afhjælpning
Massagehoveder <b>1</b> roterer langsommere.	Massagehoveder <b>1</b> er for hårdt belastet.	Frigør massagehovederne <b>1</b> .
Massagehovederne <b>1</b> bevæger sig ikke.	Netstikket <b>5</b> er ikke sat i en stikkontakt.	Tilslut netstikket <b>5</b> til en stikkontakt. Tænd for produktet.

## ● Rengøring og vedligeholdelse

⚠️ **FARE! Risiko for elektriske stød!** Træk netstikket **5** ud af stikkontakten før produktet rengøres.

⚠️ **ADVARSEL! Risiko for elektriske stød!** Nedsæk ikke produktet i vand eller andre væsker. Hold aldrig produktet under rindende vand.

- Rengør produktet med en let fugtig klud.
- Vand eller andre væsker må aldrig trænge ind i produktets indvendige dele.
- Anvend ikke ætsende eller skurende rengøringsmidler til rengøring af produktet.
- Efter rengøring: Lad produktet tørre.

## ● Opbevaring

- Netledningen **5** rulles op på netledningsopbevaringen **6**.
- Opbevar produktet i originalemballagen, når det ikke anvendes.
- Opbevar produktet på et tørt sted uden for børns rækkevidde.

- Frakobling af produktet:
  - Tryk på tasten **3**.
  - Massagehoveder **1** roterer ikke længere.
  - Angivelser på tasterne **1** og **2** slukker.
- Fuldstændig slukning af produktet: Træk netstikket **5** ud af stikkontakten.

## ● Bortskaffelse

Indpakningen består af miljøvenlige materialer, som De kan bortskaffe over de lokale genbrugssteder.



Bemærk forpakkingsmaterialernes mærkning til affaldssorteringen, disse er mærket med forkortelser (a) og numre (b) med følgende betydning: 1-7: kunststoffer / 20- 22: papir og pap / 80-98: kompositmaterialer.

## Produkt:



Points de collecte sur [www.quefairemedesdechets.fr](http://www.quefairemedesdechets.fr)  
Privilégiez la réparation ou le don de votre appareil !

Produktet og dets tilbehør, brugsvejledning og emballage kan genbruges og er underlagt udvidet producentansvar.

Disse skal bortskaffes separat ved at følge Info-tri (sorteringsoplysningerne) for bedre affaldsbehandling.

Triman-logoet gælder kun for Frankrig.



De får oplyst muligheder til bortskaffelse af det udtjente produkt hos deres lokale myndigheder eller bystyre.



For miljøets skyld, så må produktet aldrig smides ud sammen med husholdningsaffaldet, når det er udtjent, men skal afleveres til en fagmæssig korrekt bortskaffelse. De kan informere Dem vedrørende opsamlingssteder og deres åbningstider hos deres ansvarlige forvaltning.

## ● **Garanti**

Produktet er blevet fremstillet efter strenge kvalitetsstandarder og kontrolleret nøje før udlevering. I tilfælde af materiale- eller produktionsfejl kan du i medfør af loven gøre krav gældende over for sælgeren af produktet. Dine lovmæssige rettigheder begrænses på ingen måde af den af os nedennævnte garanti.

Garantien på dette produkt gælder i 3 år regnet fra købsdatoen. Garantien gælder fra købsdatoen. Opbevar den originale kvittering et sikkert sted, da dette dokument forlanges forlagt som dokumentation for købet.

Alle skader eller mangler, der allerede forefindes på tidspunktet for købet, skal straks meddeles efter udpakningen af produktet.

Hvis der inden for 3 år regnet fra købsdatoen viser sig en materiale- eller produktionsfejl på produktet, reparerer eller udskifter vi det – efter vores valg – gratis for dig. Garantiperioden forlænges ikke som følge af et imødekommet krav om garanti. Dette gælder også for udskiftede og reparerede dele.

Denne garanti bortfalder, hvis produktet er blevet beskadiget eller anvendt og vedligeholdt forkert.

Garantien dækker materiale- og produktionsfejl. Denne garanti dækker hverken produktdele, der er udsat for normal slitage og derfor er at betragte som sliddele (f.eks. batterier, akkumulatorer, slanger, farvepatroner), eller skader på skrøbelige dele, f.eks. kontakter eller dele af glas.

## ● **Afvikling af garantisager**

For at kunne garantere en hurtig sagsbehandling af deres forespørgsel, bedes De følge følgende anvisninger:

Opbevar kassebon og artikelnummer (IAN 508879\_2507) som købsdokumentation, så disse kan fremlægges på forespørgsel.

Artikelnumrene er angivet på typeskiltet, ved en indgravering, på forsiden af vejledningen (nederst til venstre) eller på et mærkat på bag- eller undersiden.

Hvis der forekommer funktionsfejl eller andre mangler, skal De først kontakte nedenstående serviceafdeling telefonisk eller via e-mail.

Et produkt, der er registreret som defekt, kan De derefter sende portofrit til den meddelte serviceadresse ved vedlæggelse af købsbeviset (kassebon) og angivelsen af, hvori manglen består, og hvornår den er opstået.

## ● **Service**











 **Service Danmark**  
Tel.: 32 710005  
E-Mail: owim@lidl.dk



<b>Avvertenze e simboli utilizzati</b> .....	Pagina	88
<b>Introduzione</b> .....	Pagina	88
Uso previsto .....	Pagina	89
Contenuto della confezione .....	Pagina	89
Descrizione dei componenti .....	Pagina	89
Dati tecnici .....	Pagina	89
<b>Istruzioni di sicurezza</b> .....	Pagina	89
<b>Prima del primo utilizzo</b> .....	Pagina	91
<b>Funzionamento</b> .....	Pagina	91
Installare il prodotto .....	Pagina	92
Utilizzo della funzione di massaggio e riscaldamento .....	Pagina	92
<b>Modalità Off</b> .....	Pagina	93
Spegnere il prodotto .....	Pagina	93
<b>Risoluzione dei problemi</b> .....	Pagina	93
<b>Pulizia e manutenzione</b> .....	Pagina	93
<b>Conservazione</b> .....	Pagina	93
<b>Smaltimento</b> .....	Pagina	94
<b>Garanzia</b> .....	Pagina	94
Gestione dei casi in garanzia .....	Pagina	95
<b>Assistenza</b> .....	Pagina	95

## Avvertenze e simboli utilizzati

Nel manuale di istruzioni, nella guida rapida e sull'imballaggio sono utilizzate le seguenti avvertenze:

 <p><b>PERICOLO!</b> Questo simbolo con il termine "Pericolo" indica una minaccia ad alto rischio che, se non evitata, può causare gravi lesioni o un esito letale.</p>	 Corrente/tensione alternata
	<b>Hz</b> Hertz (frequenza di rete)
	<b>W</b> Watt
 <p><b>AVVERTENZA!</b> Questo simbolo con il termine "Avvertenza" indica una minaccia a medio rischio che, se non evitata, può causare gravi lesioni o un esito letale.</p>	 Pericolo - Rischio di scossa elettrica!
	 Utilizzare il prodotto solo in ambiente asciutto.
	 Simbolo di un prodotto della classe di protezione II
 <p><b>CAUTELA!</b> Questo simbolo con il termine "Cautela" indica una minaccia a basso rischio che, se non evitata, può causare lesioni lievi o di media gravità.</p>	 <b>INDICAZIONE:</b> Questo simbolo con il termine "Indicazione" contiene ulteriori utili informazioni.
 Informazioni sulla sicurezza  Istruzioni per l'uso	 Il marchio CE conferma la conformità alle direttive UE applicabili al prodotto.

## APPARECCHIO PER MASSAGGIO PLANTARE

### ● Introduzione

Congratulazioni per l'acquisto del vostro nuovo prodotto. Avete optato per un prodotto di alta qualità. Le istruzioni d'uso sono parte integrante di questo prodotto. Esse contengono importanti avvertenze sulla sicurezza, l'impiego e lo smaltimento. Prima dell'utilizzo del prodotto, prendere conoscenza di tutte le istruzioni d'uso e delle avvertenze di sicurezza. Utilizzare il prodotto solo come descritto e per i campi di applicazione indicati. Consegnare tutte le documentazioni su questo prodotto quando viene ceduto a terzi.



Puoi scaricare e visualizzare questo e numerosi altri manuali sul sito [www.lidl-service.com](http://www.lidl-service.com). Scansionando questo codice QR, verrai reindirizzato subito al sito web dell'assistenza di Lidl ([www.lidl-service.com](http://www.lidl-service.com)) dove potrai aprire il tuo manuale di istruzioni per l'uso inserendo il codice prodotto (IAN) 508879\_2507.

## ● Uso previsto

Questo prodotto è adatto al massaggio dei piedi in stile Shiatsu (in giapponese: shi = dito e atsu = pressione). Lo Shiatsu è una forma di massaggio del corpo sviluppata in Giappone circa 100 anni fa e si basa sulle idee della medicina tradizionale cinese. Si basa sul sistema dei canali energetici (sistema dei meridiani) nel corpo umano.

Il prodotto è progettato per uso domestico. Il prodotto non è adatto all'uso commerciale o medico.

Il produttore non si assume alcuna responsabilità per danni derivanti da utilizzi non conformi.



## ● Contenuto della confezione

Dopo avere disimballato il prodotto, verificare che la confezione sia integra e che tutte le parti non presentino danni. Rimuovere tutti i materiali di imballaggio prima dell'uso.

- 1x Apparecchio per massaggio plantare
- 1x Guida rapida

## ● Descrizione dei componenti

(Fig. A)

- 1 Area di massaggio  
(con 9 testine di massaggio Shiatsu su ogni lato)
- 2  (Tasto velocità/calore con indicatori)
- 3  (Tasto ON/OFF on indicatore)
- 4 Piedini regolabili in altezza
- 5 Cavo di alimentazione e spina
- 6 Porta cavo di alimentazione

## ● Dati tecnici

Tensione di ingresso: 220-240 V~, 50-60 Hz

Classe di protezione: II/□

Potenza assorbita: 35 W

Il consumo in modalità Off è 0,46 W.



## Istruzioni di sicurezza

**PRIMA DI USARE IL PRODOTTO PER LA PRIMA VOLTA, FAMILIARIZZARE CON TUTTE LE ISTRUZIONI PER L'USO E LA SICUREZZA! IN CASO DI CESSIONE DEL PRODOTTO A TERZI, AVERE CURA DI CONSEGNARE TUTTA LA DOCUMENTAZIONE!**

In caso di danni dovuti al mancato rispetto di questo manuale di istruzioni, la garanzia è invalidata! La Società declina qualsiasi responsabilità per danni consequenziali!

Il Produttore declina qualsiasi responsabilità in caso di danni a cose o persone dovuti a un utilizzo non conforme o al mancato rispetto delle istruzioni di sicurezza!

## Bambini e disabili

**⚠ AVVERTENZA! PERICOLO DI MORTE E INFORTUNIO PER BAMBINI E INFANTI!**

Non lasciare mai i bambini da soli in presenza di materiale di imballaggio. Il materiale di imballaggio comporta un pericolo di soffocamento.

I bambini sottovalutano spesso i pericoli esistenti. Tenere sempre i materiali di imballaggio fuori dalla portata dei bambini.

- Questo prodotto può essere utilizzato da bambini di età superiore agli 8 anni, da persone con capacità fisiche, sensoriali o mentali ridotte o da persone inesperte solo se supervisionate o preventivamente istruite sull'utilizzo in sicurezza del prodotto e solo se informate dei pericoli legati al prodotto stesso.
- I bambini non devono giocare con il prodotto.
- La pulizia e la manutenzione utente non possono essere eseguite da bambini senza supervisione.

**⚠ CAUTELA!** La superficie del prodotto si riscalda. Non utilizzare questo prodotto su persone sensibili al calore.

## Uso previsto

**⚠ AVVERTENZA!** L'uso improprio può causare lesioni. Utilizzare il prodotto esclusivamente in conformità alle presenti istruzioni. Non tentare di modificare in alcun modo il prodotto.

## Sicurezza elettrica

**⚠ PERICOLO! Rischio di scossa elettrica!** Non tentare di riparare il prodotto autonomamente.

In caso di cattivo funzionamento le riparazioni devono essere eseguite esclusivamente da personale qualificato.

**⚠ AVVERTENZA! Rischio di scossa elettrica!** Non immergere le parti elettriche del prodotto in acqua o altri liquidi. Non tenere mai il prodotto sotto l'acqua corrente.

**⚠ AVVERTENZA! Rischio di scossa elettrica!** Non utilizzare un prodotto danneggiato. Scollegare il prodotto dalla rete di alimentazione e rivolgersi al rivenditore se il prodotto è danneggiato.

- Verificare regolarmente se sono presenti eventuali danni sulla spina e sul cavo di alimentazione. Se il cavo di alimentazione elettrica del prodotto viene danneggiato deve essere sostituito dal produttore o dal suo servizio clienti, o da persona qualificata, per evitare rischi.

- Assicurarsi che la tensione nominale indicata sulla targhetta identificativa corrisponda alla tensione nominale dell'alimentazione elettrica.
- Non inserire aghi o altri oggetti appuntiti nell'area di massaggio.

## Funzionamento

**⚠ AVVERTENZA! Rischio di lesioni!** Spegnerne il prodotto e scollegarlo dall'alimentazione prima di pulirlo e quando non viene utilizzato.

- Il prodotto può essere utilizzato e collocato solo su una superficie piana e stabile.
- Il prodotto non deve essere utilizzato se è stato fatto cadere o se presenta segni visibili di danni.
- Non utilizzare il prodotto se il cavo di alimentazione o la spina sono danneggiati, se il prodotto non funziona o se è danneggiato in qualsiasi modo.
- Utilizzare il prodotto solo in ambiente asciutto.
- Non usare il prodotto con i piani bagnati o se il prodotto si trova su un pavimento bagnato. Non toccare la spina con le mani bagnate.

- Proteggere il prodotto dal calore. Non collocare il prodotto vicino a fiamme libere o a fonti di calore come stufe o termosifoni.
- Proteggere il cavo di alimentazione da eventuali danni. Prestare attenzione affinché nessuno possa tirare il cavo o inciamparvi inavvertitamente.
- Per staccare la spina non tirare il cavo di alimentazione e non avvolgerlo attorno al prodotto.
- Proteggere il prodotto, il cavo di alimentazione e la spina dalla polvere, dai raggi diretti del sole, da gocce e spruzzi d'acqua.
- Conservare il prodotto in luogo fresco, asciutto, protetto dall'umidità e fuori dalla portata dei bambini.

### ● **Prima del primo utilizzo**

- Rimuovere il materiale di imballaggio.

### ● **Funzionamento**

**⚠ CAUTELA! Rischio di lesioni!** Non premere nessuna parte del corpo, in particolare le dita, tra le testine di massaggio rotanti **1** e i loro supporti nel prodotto.

### ① **INDICAZIONI:**

- Non mettersi mai in piedi sul prodotto.
- Non utilizzare il prodotto per più di 15 minuti. L'uso prolungato può causare un'eccessiva irritazione dei muscoli, con conseguenti stati di tensione.

- Non usare il prodotto su aree di pelle gonfia, bruciata, infiammata, malata o ferita.
- Togliere le scarpe prima di ogni uso.
- Utilizzare il prodotto solo con i piedi asciutti e puliti.
- La funzione di riscaldamento può essere attivata solo quando è attivata la funzione di massaggio.
- Il prodotto si spegne automaticamente dopo 15 minuti. Lasciare raffreddare il prodotto prima di riaccenderlo.

## ● Installare il prodotto

- Svolgere il cavo di alimentazione [5] dal porta cavo di alimentazione [6].
- Per una posizione di massaggio ottimale, i piedini posteriori [4] possono essere regolati. Posizionare il prodotto su una superficie piana con l'area di massaggio [1] rivolta verso il basso.



- Ruotare i piedini [4] per impostare l'altezza dei piedini:



Senso di rotazione	Altezza dei piedini
In senso orario	Aumentare
In senso antiorario	Abbassare

- Posizionare il prodotto su una superficie piana.
- Lo scivolamento del prodotto viene impedito dai piedini in gomma [4] sul lato inferiore del prodotto. Mettere il prodotto eventualmente su un tappetino per proteggere il pavimento.
- Controllare la stabilità del prodotto.

## ● Utilizzo della funzione di massaggio e riscaldamento

Impostazione	Livello di massaggio	Funzione di riscaldamento	Tasto  [2]
1	Lento	On	Si accende in verde
2	Lento	Off	Lampeggia in verde
3	Veloce	On	Si accende in blu
4	Veloce	Off	Lampeggia in blu

- Collegare la spina [5] a una presa.
- Accensione del prodotto:
  - Premere il tasto  [3].
  - L'indicatore del tasto  [3] si accende in rosso.
  - Le testine di massaggio [1] ruotano lentamente.
  - La funzione di riscaldamento è attivata.
  - L'indicatore sinistro del tasto  [2] si accende in verde.
  - Il prodotto è impostato sul livello di massaggio 1.
- Assumere una posizione seduta comoda. Posizionare i piedi sulle testine di massaggio [1].

- Questo prodotto è dotato di 2 livelli di massaggio regolabili, ciascuno con una funzione di riscaldamento commutabile (vedi tabella).  
Cambiare l'impostazione: Premere nuovamente il tasto  [2].  
Ogni volta che si preme il tasto  [2], il livello di massaggio aumenta:

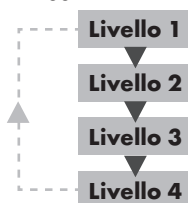

A seconda dell'impostazione, uno degli indicatori del tasto  [2] si accende/ lampeggia:

Impostazione 1 o 2: Impostazione 3 o 4:

Indicatore sinistro    Indicatore destro

si accende/ lampeggia in verde    si accende/ lampeggia in blu

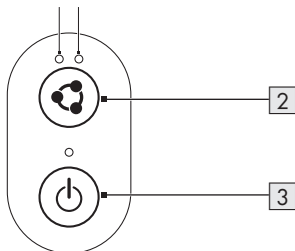



## ● Modalità Off

- Il prodotto entra in modalità Off una volta connesso alla rete elettrica.

- Premere una volta il tasto On/Off con spia luminosa [3]. Il prodotto è acceso. Premere ancora una volta il tasto On/Off con spia luminosa [3]. Le spie luminose dei tasti [3] e [2] si spengono e il prodotto torna in modalità Off.

## ● Spegner il prodotto

**i** **INDICAZIONE:** Questo prodotto è dotato di un sensore di temperatura. Non appena la temperatura raggiunge un certo valore, la funzione di riscaldamento si disattiva temporaneamente. La funzione di riscaldamento si riattiva quando il prodotto si è raffreddato.

- Spegnimento del prodotto:
  - Premere il tasto  [3].
  - Le testine di massaggio [1] non ruotano più.
  - Gli indicatori dei tasti  e  [2] si spengono.
- Spegner completamente il prodotto: Staccare la spina [5] dalla presa.

## ● Risoluzione dei problemi

Problema	Causa	Rimedio
Le testine di massaggio [1] ruotano lentamente.	Le testine di massaggio [1] sono caricate troppo.	Rilasciare le testine di massaggio [1].
Le testine di massaggio [1] non si muovono.	La spina [5] non è collegata alla presa.	Collegare la spina [5] a una presa. Accendere il prodotto.

## ● Pulizia e manutenzione

### **⚠ PERICOLO! Rischio di scossa elettrica!**

Staccare la spina [5] dalla presa prima di pulire il prodotto.

### **⚠ AVVERTENZA! Rischio di scossa elettrica!** Non immergere il prodotto in acqua o altri liquidi. Non tenere mai il prodotto sotto l'acqua corrente.

- Pulire il prodotto con un panno leggermente inumidito.
- Non permettere all'acqua o ad altri liquidi di penetrare all'interno del prodotto.

- Non utilizzare detergenti corrosivi o abrasivi per pulire il prodotto.
- Dopo la pulizia: lasciare asciugare il prodotto.

## ● Conservazione

- Avvolgere il cavo di alimentazione [5] sul porta cavo di alimentazione [6].
- Conservare il prodotto nella confezione originale quando non viene utilizzato.
- Tenere il prodotto in un luogo asciutto, fuori dalla portata dei bambini.

## ● Smaltimento

L'imballaggio è composto da materiali ecologici che possono essere smaltiti presso i siti di raccolta locali per il riciclo.



Osservare l'identificazione dei materiali di imballaggio per lo smaltimento differenziato, i quali sono contrassegnati da abbreviazioni (a) e da numeri (b) con il seguente significato: 1-7: plastiche / 20-22: carta e cartone / 80-98: materiali compositi.

### Prodotto:



Points de collecte sur [www.quefairemesdechets.fr](http://www.quefairemesdechets.fr)  
Privilégiez la réparation ou le don de votre appareil !

Il prodotto, inclusi accessori, manuale e materiali di imballaggio, sono riciclabili e sono soggetti alla responsabilità estesa del produttore.

Smaltirli separatamente, attenendosi alle informazioni illustrate Info-tri (informazioni sulla raccolta differenziata), per un migliore trattamento dei rifiuti.

Il logo Triman è valido solamente per la Francia.



È possibile informarsi circa le possibilità di smaltimento del prodotto usato presso l'amministrazione comunale o cittadina.



Per questioni di tutela ambientale non gettare il prodotto usato tra i rifiuti domestici, ma provvedere invece al suo corretto smaltimento. Presso l'amministrazione competente è possibile ricevere informazioni circa i siti di raccolta e i relativi orari di apertura.

## ● Garanzia

Il prodotto è stato fabbricato accuratamente secondo severe direttive di qualità ed è stato controllato meticolosamente prima della consegna. In caso di difetti di materiale o fabbricazione l'acquirente può far valere diritti legali nei confronti del venditore. La nostra garanzia sotto riportata non costituisce alcun limite ai diritti legali dell'acquirente.

Questo prodotto è garantito per 3 anni con decorrenza dalla data di acquisto. La garanzia decorre dalla data d'acquisto. Conservare lo scontrino originale in un posto sicuro perché questo documento viene richiesto come prova dell'avvenuto acquisto.

Tutti i danni o difetti presenti già al momento dell'acquisto devono essere comunicati subito dopo l'apertura della confezione.

Se entro 3 anni dalla data di acquisto di questo prodotto si rileva un difetto di materiale o di fabbricazione, noi procederemo, a nostra discrezione, alla riparazione o sostituzione gratuita del prodotto o al rimborso del prezzo di acquisto. Un eventuale intervento in garanzia non prolunga né rinnova il periodo di garanzia stesso. Ciò vale anche per le parti sostituite e riparate.

Questa garanzia decade in caso di danneggiamento oppure uso o manutenzione impropri del prodotto.

La prestazione in garanzia vale per difetti del materiale o di fabbricazione. Questa garanzia non si estende a componenti del prodotto esposti a normale logorio, che possono pertanto essere considerati come componenti soggetti a usura (esempio capacità della batteria, calcificazione, lampade, pneumatici, filtri, spazzole...). La garanzia non si estende altresì a danni che si verificano su componenti delicati (esempio interruttori, batterie, parti realizzate in vetro, schermi, accessori vari) nonché danni derivanti dal trasporto o altri incidenti.

## ● **Gestione dei casi in garanzia**

Per garantire un rapido disbrigo delle proprie pratiche, seguire le istruzioni seguenti:

Per ogni richiesta si prega di conservare lo scontrino e il codice dell'articolo (IAN 508879\_2507) come prova d'acquisto.

Il numero d'articolo può essere dedotto dalla targhetta, da un'incisione, dal frontespizio delle istruzioni (in basso a sinistra) oppure dall'adesivo applicato sul retro o sul lato inferiore.

In caso di disfunzioni o avarie, contattare innanzitutto i partner di assistenza elencati di seguito telefonicamente oppure via e-mail.

Si può inviare il prodotto ritenuto difettoso all'indirizzo del centro di assistenza indicato con spedizione esente da affrancatura, completo del documento di acquisto (scontrino) e della descrizione del difetto, specificando anche quando tale difetto si è verificato.

## ● **Assistenza**

 **Assistenza Italia**

Tel.: 800781188

E-Mail: [owim@lidl.it](mailto:owim@lidl.it)



<b>Felhasznált figyelmeztető jelzések és szimbólumok</b> .....	Oldal	97
<b>Bevezető</b> .....	Oldal	97
Rendeltetésszerű használat .....	Oldal	98
A csomagolás tartalma .....	Oldal	98
A részegységek leírása .....	Oldal	98
Műszaki adatok .....	Oldal	98
<b>Biztonsági utasítások</b> .....	Oldal	98
<b>Mielőtt először használná</b> .....	Oldal	101
<b>Kezelés</b> .....	Oldal	101
A termék felállítása .....	Oldal	101
A masszáz- és a melegítő funkció használata .....	Oldal	101
<b>Kikapcsolt üzemmód</b> .....	Oldal	102
A termék kikapcsolása .....	Oldal	102
<b>Hibaelhárítás</b> .....	Oldal	102
<b>Tisztítás és ápolás</b> .....	Oldal	102
<b>Tárolás</b> .....	Oldal	102
<b>Mentesítés</b> .....	Oldal	103
<b>Garancia</b> .....	Oldal	103
Garanciális ügyek lebonyolítása .....	Oldal	104
<b>Szerviz</b> .....	Oldal	104

## Felhasznált figyelmeztető jelzések és szimbólumok

Ebben a használati útmutatóban, a rövid útmutatóban és a csomagoláson az alábbi figyelmeztető jelzésekkel találkozhat:

	<p><b>VESZÉLY!</b> Ez a szimbólum a „Veszély” szó mellett nagy kockázati tényezőre hívja fel a figyelmet, melyet ha nem kerülnek el, az súlyos sérülésekhez vagy halálesethez vezet.</p>		<p>Váltóáram/-feszültség</p>
	<p><b>FIGYELMEZTETÉS!</b> Ez a szimbólum a „Figyelmeztetés” szó mellett közepes kockázati tényezőre hívja fel a figyelmet, melyet ha nem kerülnek el, az súlyos sérülésekhez vagy akár halálesethez is vezethet.</p>		<p>Veszély – Áramütésveszély!</p>
			<p>A terméket csak száraz helyiségekben, beltéren használja.</p>
	<p><b>VIGYÁZAT!</b> Ez a szimbólum a „Vigyázat” szó mellett alacsony kockázati tényezőre hívja fel a figyelmet, melyet ha nem kerülnek el, az kisebb vagy mérsékelt sérülésekhez vezethet.</p>		<p><b>MEGJEGYZÉS:</b> Ez a szimbólum a „Megjegyzés” szó mellett hasznos információkra hívja fel a figyelmet.</p>
	<p>Biztonsági tudnivalók Használati utasítás</p>		<p>A CE-jelzés azt jelzi, hogy a termék megfelel a rá vonatkozó EU előírásoknak.</p>

## LÁBMASSZÍROZÓ KÉSZÜLÉK

### ● Bevezető

Gratulálunk új termékének vásárlása alkalmából. Ezzel a döntésével vállalatunk értékes terméke mellett döntött. A használati utasítás ezen termék része. A biztonságra, a használatára és a megsemmisítésre vonatkozó fontos tudnivalókat tartalmazza. A termék használata előtt ismerje meg az összes használati és biztonsági tudnivalót. A terméket csak a leírtak szerint és a megadott felhasználási területeken alkalmazza. A termék harmadik személy számára való továbbadása esetén kézbesítse vele annak a teljes dokumentációját is.



Ez és számos más használati útmutató letölthető és megtekinthető a [www.lidl-service.com](http://www.lidl-service.com) weboldalon. A QR-kódot beolvasva egyenesen a Lidl szolgáltatási weboldalára ([www.lidl-service.com](http://www.lidl-service.com)) juthat, ahol a cikkszám (IAN) 508879\_2507 megadásával megnyithatja használati útmutatóját.

## ● Rendeltetészerű használat

A termék Shiatsu stílusú lábmasszázsra alkalmas (japánul a „shi” az ujjakat, az „atsu” pedig a nyomást jelenti). A shiatsu a testmasszázsnak egy körülbelül 100 évvel ezelőtt Japánban kifejlesztett formája, és a hagyományos kínai orvoslás elvein alapul. Ennek alapja az emberi test energiacsatornáinak rendszere (meridiánrendszer).

A terméket háztartási használatra tervezték.

A termék sem kereskedelmi, sem orvosi felhasználásra nem alkalmas.

A gyártó nem vállal felelősséget a szakszerűtlen használatból adódó károkért.

## ● A csomagolás tartalma



A termék kicsomagolása után ellenőrizze a csomagolás teljességét és az alkatrészek megfelelő állapotát. A használat előtt távolítsa el minden csomagolóanyagot.

1x Lábmasszírozó készülék

1x Rövid útmutató

## ● A részegységek leírása

(A ábra)

- 1 Masszázsfelület  
(oldalanként 9 Shiatsu masszázsfajjal)
- 2  (Sebesség-/hőállító gomb jelzőfényekkel)
- 3  (Be-/kikapcsológomb jelzőfényvel)
- 4 Állítható lábak
- 5 Elektromos vezeték csatlakozóval
- 6 Vezetéktartó

## ● Műszaki adatok

Bemenő feszültség: 220–240 V~, 50–60 Hz

Védelmi osztály: II/□

Teljesítményfelvétel: 35 W

Energiafogyasztás kikapcsolt üzemmódban:  
0,47 W.



## Biztonsági utasítások

**A TERMÉK HASZNÁLATBAVÉTELE ELŐTT ISMERKEDJEN MEG A TERMÉK BIZTONSÁGI UTASÍTÁSAIVAL! HA A TERMÉKET TOVÁBBADJA, ADJA MELLÉ EZEKET A DOKUMENTUMOKAT IS!**

A jelen használati útmutatóban leírtak figyelmen kívül hagyásából adódó károk esetén a garancia érvényét veszti! A közvetett károkért nem vállalunk felelősséget! A szakszerűtlen használat vagy a biztonsági utasítások figyelmen kívül hagyása következtében történő anyagi károkért és személyi sérülésekért nem vállalunk felelősséget!

**Gyermekek és fogyatékkal élők**

** FIGYELMEZTETÉS!  
ÉLETVESZÉLY  
GYERMEKEK,  
KISGYERMEKEK  
SZÁMÁRA!**

Ne hagyja a gyermekeket a csomagolóanyagokkal felügyelet nélkül. A csomagolóanyagok fulladást okozhatnak.

A gyermekek gyakran alábecsülik az ezzel kapcsolatos veszélyeket.

Tartsa a csomagolóanyagokat gyermekektől távol.

- A terméket akkor használhatják 8 éves és afeletti gyermekek, csökkent testi, érzékszervi vagy szellemi képességű, valamint megfelelő tapasztalattal és tudással nem rendelkező személyek, ha számukra felügyeletet biztosítanak vagy ha utasításokat kapnak a termék biztonságos használatával kapcsolatban és megértik az azzal járó veszélyeket.
- Gyermekek nem játszhatnak a termékkel.
- A tisztítást és a felhasználói karbantartást nem végezhetik gyermekek felügyelet nélkül.

**⚠ VIGYÁZAT!** A termék felülete felmelegszik. A terméket hőre érzékeny személyek nem használhatják.

## Rendeltetésszerű használat

### **⚠ FIGYELMEZTETÉS!**

A szakszerűtlen kezelés sérülésekhez vezethet. A terméket kizárólag ezen használati útmutatónak megfelelően használja. Ne próbálja meg a terméket bármilyen módon módosítani.

### **Elektromos biztonság**

#### **⚠ VESZÉLY!**

**Áramütésveszély!** Ne próbálja meg saját kezűleg megjavítani a készüléket. Hibás működés esetén a termék javítási munkáit bízza képzett szakemberre.

### **⚠ FIGYELMEZTETÉS!**

**Áramütésveszély!** A termék elektromos részeit ne merítse vízbe vagy más folyadékokba. Soha ne tartsa a terméket folyó víz alá.

### **⚠ FIGYELMEZTETÉS!**

**Áramütésveszély!** Ne használja a terméket, ha sérült. Ha a termék megsérült, válassza le a hálózati áramról és forduljon az eladóijához.

- Rendszeresen ellenőrizze az elektromos csatlakozó és az elektromos vezeték épségét. Ha a termék hálózati csatlakozókábele megsérül, a kockázatok elkerülése érdekében azt a gyártónak, az ügyfélszolgálatának, vagy egy annak megfelelő képzettségű szakembernek kell kicserélnie.
- Ügyeljen arra, hogy a hálózati feszültség adatai megfeleljenek az adattáblán feltüntetett névleges feszültség adatainak.
- Ne szúrjon tűket vagy más hegyes tárgyakat a masszázsfelületbe.
- Ne használja a készüléket, ha annak az elektromos vezetéke vagy csatlakozója sérült, ha a termék nem működik, vagy azt bármilyen más sérülés érte.
- A terméket csak száraz helyiségekben, beltéren használja.
- Ne használja a terméket, ha nedves a lába, illetve ha a termék nedves talajon van. Ne érjen az elektromos csatlakozóhoz vizes kézzel.
- Óvja a terméket a hőhatásoktól. Ne tegye a terméket nyílt láng vagy hőforrás (tűzhely, fűtőberendezés) közelébe.

## Kezelés

### **⚠ FIGYELMEZTETÉS!**

**Sérülésveszély!** Tisztítás előtt, vagy ha a terméket nem használja, kapcsolja ki a terméket és szüntesse meg az áramellátását.

- A terméket csak egyenes, stabil felületen használja, illetve helyezze el.
- Ne használja a terméket, ha az leesett, vagy ha azon látható sérüléseket észlel.
- Óvja az elektromos vezetéket a sérülésektől. Ügyeljen arra, hogy senki se tudja véletlenül kirántani, és senki ne botoljon meg benne.
- Az elektromos csatlakozót ne az vezetéknél fogva húzza ki, és ne tekerje az elektromos vezetéket a termék köré.
- A terméket, az elektromos vezetéket és a csatlakozót óvja a portól, a közvetlen napfénytől, a rácseppenő vagy ráfröccsenő víztől.
- A terméket tárolja hűvös, száraz, nedvességtől védett, gyermekektől elzárt helyen.

## ● Mielőtt először használná

- Távolítsa el a csomagolóanyagokat.

## ● Kezelés





**⚠ VIGYÁZAT! Sérülésveszély!** Ne dugja be a testrészeit, különösen az ujjait termékben a forgó masszázsfajok **1** és azok tartói közé.

### ❗ MEGJEGYZÉSEK:

- Soha ne álljon rá a termékre.
- Ne használja a terméket 15 percnél hosszabb ideig. A hosszabb ideig tartó használat túlingerelheti az izmokat, ami az izmok megfeszüléséhez vezethet.
- Ne használja a terméket duzzadt, égett, gyulladt, beteg vagy sérült bőrfelületeken.
- Használat előtt mindig vegye le a cipőjét.
- A terméket használata során a lábai legyenek mindig szárazak és tiszták.
- A melegítő funkció csak akkor működik, ha a masszázsfunkció be van kapcsolva.
- A termék 15 perc múlva magától kikapcsol. Az újbóli bekapcsolás előtt hagyja a terméket lehűlni.

## ● A masszázsfunkció és a melegítő funkció használata

Beállítás	Masszázsfokozat	Melegítő funkció	 gomb <b>2</b>
1	Lassú	Be	Zölden világít
2	Lassú	Ki	Zölden villog
3	Gyors	Be	Kéken világít
4	Gyors	Ki	Kéken villog

- Dugja be az elektromos csatlakozót **5** egy konnektorba.
- A termék bekapcsolása:
  - Nyomja meg a  gombot **3**.
  - A  gomb **3** jelzőfénye pirosan világít.
  - A masszázsfajok **1** lassan forognak.
  - A melegítő funkció be van kapcsolva.
  - A  gomb **2** jelzőfénye zölden világít.
  - A termék az 1. masszázsfokozatra van állítva.
- Üljön le kényelmesen. Helyezze rá a lábait a masszázsfajokra **1**.
- A termék 2 állítható masszázsfokozattal és az ahhoz bekapcsolható melegítő funkcióval rendelkezik (lásd a táblázatot). A beállítás módosítása: Nyomja meg a  gombot **2** ismét. A  gomb **2** minden egyes megnyomásával a fokozat növekszik:

## ● A termék felállítása

- Tekerje le az elektromos vezetékét **5** a vezetékartóról **6**.
- Az optimális masszázshelyzethez a hátsó lábak **4** beállíthatók. Tegye le a terméket a masszázsfelülettel **1** lefelé egy egyenes felületre.
- A lábak magasságának beállításához csavarjon a lábakon **4**:

Forgásirány	Lábmagasság
Az óramutató járásának megfelelő	Növelés
Az óramutató járásával ellenkező irányban	Csökkentés

- Helyezze a terméket egy egyenes felületre.
- A termék elcsúszását a termék alján található gumilábak **4** akadályozzák meg. Szükség szerint a terméket a talaj megóvása érdekében egy szőnyegre is helyezheti.
- Ellenőrizze a termék stabilitását.

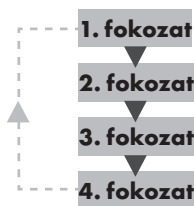

A beállításnak megfelelően a gomb **2** egyik jelzőfénye világít/villog:

1. és 2. beállítás: 3. és 4. beállítás:  
A bal oldali jelzőfény A jobb oldali jelzőfény  
zölden világít/villog kéken világít/villog

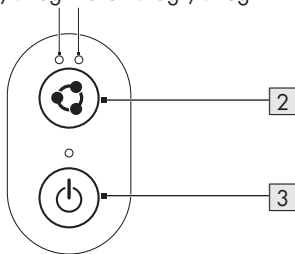

## ● Hibaelhárítás

Probléma	Ok	Megoldás
A masszázsfajak <b>1</b> forgása lelassul.	A masszázsfajak <b>1</b> túl vannak terhelve.	Hagyja szabadon a masszázsfajakat <b>1</b> .
A masszázsfajak <b>1</b> nem mozognak.	Az elektromos csatlakozó <b>5</b> nincs bedugva a konnektorba.	Dugja be az elektromos csatlakozót <b>5</b> egy konnektorba. Kapcsolja be a terméket.

## ● Tisztítás és ápolás

**⚠ VESZÉLY! Áramütésveszély!** A termék tisztítása előtt húzza ki az elektromos csatlakozót **5** a konnektorból.

**⚠ FIGYELMEZTETÉS! Áramütésveszély!** A terméket ne merítse vízbe vagy egyéb folyadékba. A terméket soha ne tartsa folyó víz alá.

- A terméket csakis enyhén nedves ruhával tisztítsa.
- Ügyeljen arra, hogy ne jusson víz vagy más folyadék a termék belsejébe.

## ● Kikapcsolt üzemmód

- A termék kikapcsolt üzemmódba lép, amint csatlakozik a hálózathoz.
- Nyomja meg egyszer a jelzőfényrel ellátott be/ki gombot **3**, a termék bekapcsolódik. Nyomja meg még egyszer a jelzőfényrel ellátott be/ki gombot **3**, a **3** és a gombok **2** jelzőfényei kialszanak, és a termék visszatér a kikapcsolt üzemmódba.

## ● A termék kikapcsolása

- ① **MEGJEGYZÉS:** A termék hőérzékelővel rendelkezik. Amint a hőmérséklet eléri egy bizonyos szintet, a melegítő funkció átmenetileg kikapcsol. Amint a termék lehűl, a melegítő funkció újra bekapcsol.
- A termék kikapcsolása:
  - Nyomja meg a gombot **3**.
  - A masszázsfajak **1** forgása leáll.
  - A és a gombok **2** jelzőfényei kialszanak.
- A termék teljes kikapcsolása: Húzza ki az elektromos csatlakozót **5** a konnektorból.

- A termék tisztításához ne használjon maró vagy súroló hatású tisztítószeret.
- Tisztítás után: Hagyja a terméket megszáradni.

## ● Tárolás

- Tekerje fel az elektromos vezetékét **5** a vezetéktartóra **6**.
- Ha a terméket nem használja, tárolja azt az eredeti csomagolásában.
- A terméket tárolja száraz, gyermekek számára nem elérhető helyen.

## ● Mentesítés

A csomagolás környezetbarát anyagokból készült, amelyeket a helyi újrahasznosító helyeken adhat le ártalmatlanítás céljából.



A hulladék elkülönítéséhez vegye figyelembe a csomagolóanyagban található jelzéseket. Ezek rövidítések (a) és számokat (b) tartalmaznak a következő jelentéssel: 1-7: műanyagok / 20-22: papír és karton / 80-98: kötőanyagok.

### **Termék:**



A termék – beleértve a tartozékokat, a kézikönyvet és a csomagolóanyagokat – újrahasznosítható, és a kiterjesztett gyártói felelősség hatálya alá tartozik.

A jobb hulladékkezelés érdekében a képen látható Info-tri (válogatási információk) szerint külön-külön ártalmatlanítsa azokat.

A Triman-logó csak Franciaországra vonatkozik.



A kiszolgált termék megsemmisítési lehetőségeiről lakóhelye illetékes önkormányzatánál tájékozódhat.



A környezete érdekében, ne dobja a kiszolgált terméket a háztartási szemétkébe, hanem adja le szakszerű ártalmatlanításra. A gyűjtőhelyekről és azok nyitvatartási idejéről az illetékes önkormányzatnál tájékozódhat.

## ● Garancia

A terméket gondosan, szigorú minőségi előírások betartásával gyártottuk, és a szállítás előtt gondosan ellenőriztük. Anyag- vagy gyártási hibák esetén a termék eladóijával szemben törvényes jogok illetik meg. Az Ön törvényes jogait az általunk alább meghatározott garancia semmilyen módon nem korlátozza.

Erre a termékre 3 év garanciát adunk a vásárlás dátumától számítva. A garancia idő a vásárlás dátumával kezdődik. Biztonságos helyen őrizze meg az eredeti vásárlói bizonylatot, mert ez a dokumentum szükséges a vásárlás bizonyításához.

A vásárláskor fennálló károkat és hiányosságokat a termék kicsomagolása után haladéktalanul jelezze.

Ha ezen a terméken a vásárlástól számított 3 éven belül anyag- vagy gyártási hibát észlel, választásunk szerint ingyenesen megjavítjuk vagy kicseréljük a terméket. A garancia idő nem hosszabbodik meg a helyette nyújtott szavatossági igény által. Ez a kicserélt vagy javított alkatrészekre is érvényes.

A garancia megszűnik, ha a terméket megrongálták, ill. nem szakszerűen kezelték vagy végezték a karbantartást.

A garancia az anyag- és gyártási hibákra vonatkozik. Ez a garancia nem terjed ki azokra a termékalkatrészekre, amelyek normál kopásnak vannak kitéve, és ezért gyorsan kopó alkatrésznek minősülnek (pl. elemekre, akkumulátorokra, tömlőkre, tintapatronokra), illetve a törékeny alkatrészek sérülésére, pl. kapcsolókra vagy üveg alkatrészekre.

## ● **Garanciális ügyek lebonyolítása**

Ügyének gyors elintézhetsége céljából, kérjük kövesse az alábbi útmutatást:

Kérjük, kérdések esetére készítse elő a pénztárblokkot és a cikkszámot (IAN 508879\_2507) a vásárlás tényének az igazolására.

Kérjük, hogy a cikkszámot olvassa le a típustábláról, a gravírozásból, az Útmutató címloldaláról (balra lent), illetve a hátoldalon, vagy a termék alján található matricáról.

Amennyiben működési hibák, vagy egyéb hiányosság lépne fel, előszöris vegye fel a kapcsolatot a következőkben megnevezett szervizek egyikével telefonon, vagy e-mailen.

A hibásnak ítélt terméket ezután a vásárlást igazoló blokk, valamint a hiba leírásának és keletkezési idejének mellékelésével díjmentesen postázhatja az Önnel közölt szervizcímre.

## ● **Szerviz**

 **Szerviz Magyarország**

Tel.: 0680021225

E-mail: [owim@lidl.hu](mailto:owim@lidl.hu)



**OWIM GmbH & Co. KG**

Stiftsbergstraße 1  
74167 Neckarsulm  
GERMANY  
Model No.: HG12748  
Version: 01/2026

IAN 508879\_2507

