



MULTIFUNCTION SHOWER HEAD WITH SHOWER RAIL/MULTIFUNKTIONSBRAUSE-SET MIT BRAUSESTANGE/COLONNE DE DOUCHE AVEC DOUCHETTE MULTIFONCTION

(GB) (IE) (NI) (MT)

MULTIFUNCTION SHOWER HEAD WITH SHOWER RAIL

Assembly instructions

(DE) (AT) (BE) (CH)

MULTIFUNKTIONSBRAUSE-SET MIT BRAUSESTANGE

Montageanleitung

(FR) (BE) (CH)

COLONNE DE DOUCHE AVEC DOUCHETTE MULTIFONCTION

Notice de montage

(NL) (BE)

MULTIFUNCTIONELE DOUCHEKOP-SET MET DOUCHESTANG

Montagehandleiding

(IT) (CH) (MT)

SET DOCCETTA MULTIFUNZIONE CON SUPPORTO

Istruzioni di montaggio

(ES)

SET DE DUCHA MULTIFUNCIONAL CON BARRA

Instrucciones de montaje

(PT)

CONJUNTO DE CHUVEIRO MULTIFUNCIONAL COM BARRA DE CHUVEIRO

Manual de montagem

IAN 508867_2507

(GB) (AT) (ES) (PT)
(IE) (NI) (BE) (NL)

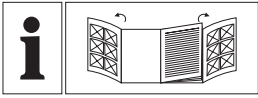

GB/IE/NL/MT	Assembly instructions	Page	5
DE/AT/BE/CH	Montageanleitung	Seite	9
FR/BE/CH	Notice de montage	Page	13
NL/BE	Montagehandleiding	Pagina	18
IT/CH/MT	Istruzioni di montaggio	Pagina	22
ES	Instrucciones de montaje	Página	26
PT	Manual de montagem	Página	30

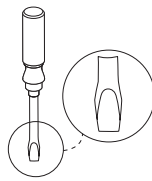
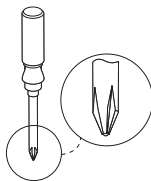
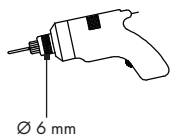
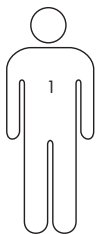

1× 1



2× 2



1× 3

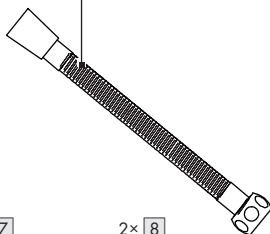

1× 4



1× 5



1× 6



1× 7



2× 8



1× 9



1× 10

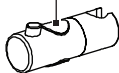

2× 11



1× 12

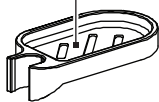

1× 13



1× 17



A

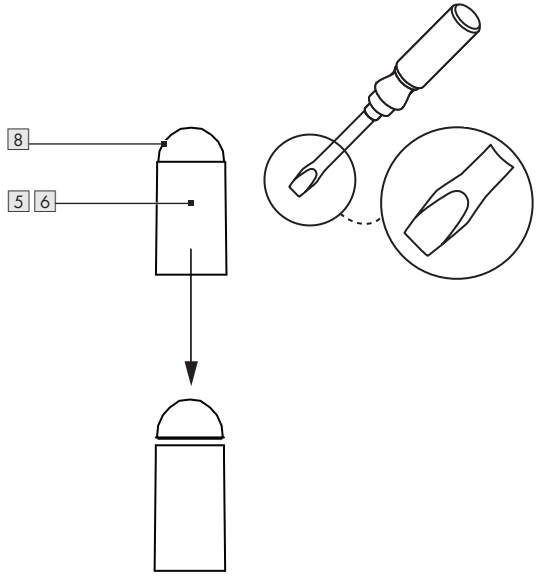

B

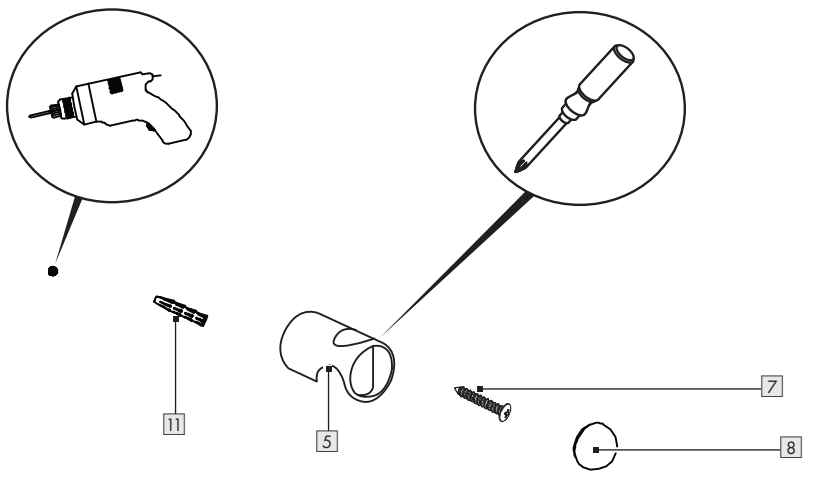

C

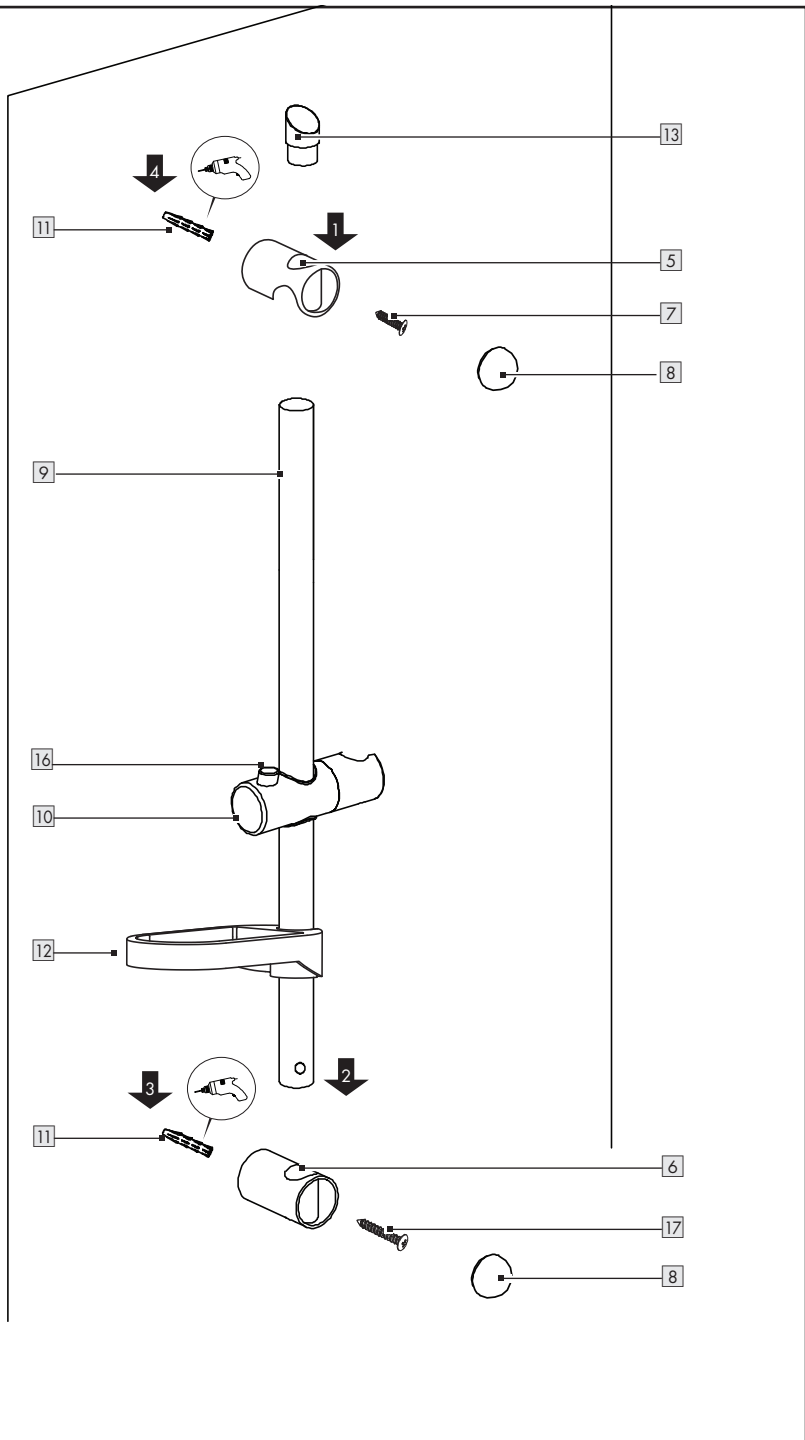

D1

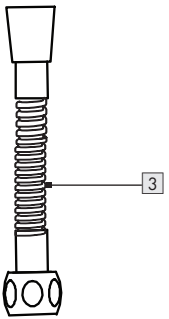
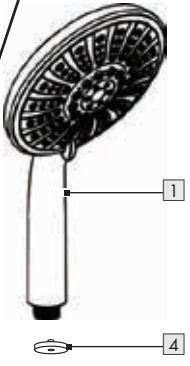
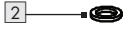
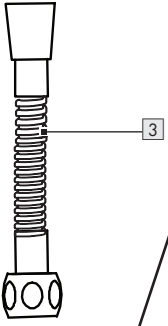
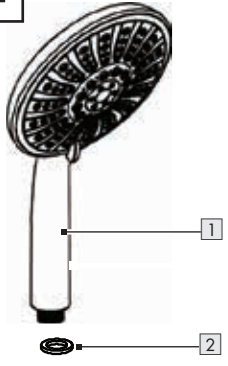

D2

E

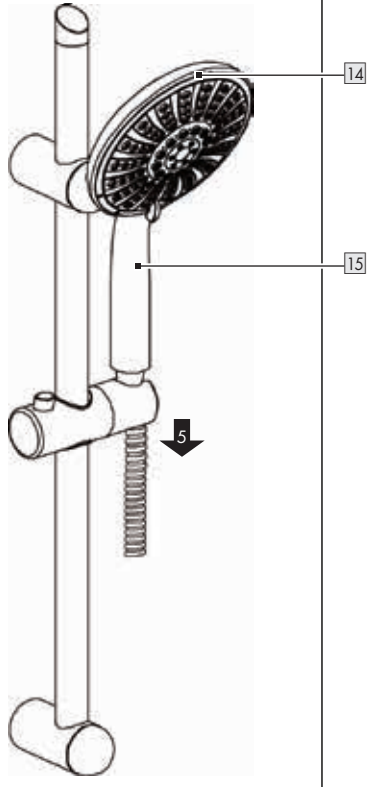

MULTIFUNCTION SHOWER HEAD WITH SHOWER RAIL

● **Introduction**

We congratulate you on the purchase of your new product. You have chosen a high quality product. The instructions for use are part of the product. They contain important information concerning safety, use and disposal. Before using the product, please familiarise yourself with all of the safety information and instructions for use. Only use the product as described and for the specified applications. If you pass the product on to anyone else, please ensure that you also pass on all the documentation with it.



You can download and view this and numerous other manuals at www.lidl-service.com. By scanning this QR code, you will be taken straight to the Lidl service website (www.lidl-service.com) where you can open your instruction manual by entering the article number (IAN) 508867_2507.

● **Intended use**

Suitable for use with all pressure-resistant hot water systems such as central heating, continuous-flow water heater, pressure boiler etc. It is not suitable for low-pressure water heaters such as wood-fired or coal-fired hot-water heaters, oil-fired or gas-fired heaters, open electrical storage heaters. If in doubt, please consult a plumber or specialist. The product is intended for personal use only and not for medical or commercial use. The manufacturer does not accept any liability for any damage caused by improper use.

● **Description of parts**

- 1 Hand shower
- 2 Gaskets
- 3 Shower hose
- 4 Water-saving insert
- 5 Upper wall bracket
- 6 Lower wall bracket
- 7 Screw (Ø 3.9 × 37 mm)
- 8 Covering caps
- 9 Shower rod
- 10 Hand shower holder
- 11 Dowels (Ø 6 mm)
- 12 Soap dish
- 13 Covering cap
- 14 Spray plate
- 15 Hand shower lever
- 16 Adjustment knob
- 17 Screw (Ø 3.9 × 72 mm)

● **Technical data**

Hand shower:	29 (L) × Ø 15 × 5.5 (H) cm, 5 adjustable positions
Shower rod:	70 cm, metal
Shower hose:	175 cm, metal, G ½" (21 mm) standard connection
Minimum working pressure:	1.5 bar



Safety advice



Avoid the risk of injury!

⚠ CAUTION! DANGER OF INJURY!

Please ensure that no parts are damaged and that all parts are correctly assembled. Incorrect assembly or fitting may lead to injury. Damaged parts can adversely affect safety and proper function.

⚠ CAUTION! RISK OF SCALDING! When making the hot water setting please ensure that the temperature of the water is not too high.

⚠ CAUTION! RISK OF SCALDING! Using the water stop function may alter the temperature of the water. Check the water temperature before stepping into the shower.

⚠ CAUTION! RISK OF SCALDING! Adjusting the hand shower **1** may change the temperature of the water coming out. Check the water temperature before stepping into the shower.

- The shower rod **9** should not be used to attach or support anything, as the fixings and the shower rod are designed to support only their own weight.



Avoid damage to property!

- Assembly should only be carried out by an experienced person!
- Before wall mounting, check that the wall can take the weight of the shower rod set. If in doubt, ask in a specialist shop.
- **CAUTION! WATER DAMAGE!** Before drilling, ensure that there are no water pipes where you intend to drill.
- Ensure that all gaskets **2** are correctly seated.
- Please note that gaskets **2** are wear parts and therefore will require to be replaced from time to time.
- Examine the wall before installation and choose suitable installation fixings. We have supplied fixings suitable for an ordinary solid masonry wall.

● **Mounting**



Remarks:

- For fittings with 26.4 mm (G 3/4") connection, use an adaptor with 26.4 mm (G 3/4") inner thread and 21 mm (G 1/2") outer thread, available in DIY store or bathroom shops.
- A water-saving insert **4** is included in your shower rod set.
- The conical nut of the shower hose can rotate freely for anti-twist function.

● **Operation**

● **How to adjust the hand shower**

- Adjust the height of the hand shower holder **10** by using the adjustment knob **16**.
- Adjust the angle at which the hand shower **1** is tilted by using the hand shower holder **10**.

● **Shower functions**

- Turn the hand shower lever **15** to set the hand shower **1** function you wish to have (see Fig. E).

The hand shower **1 has the following functions:**

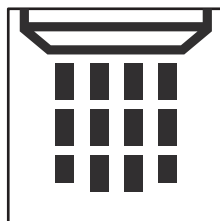

Massage



Rain & Massage

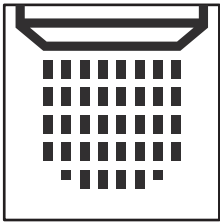

Rain

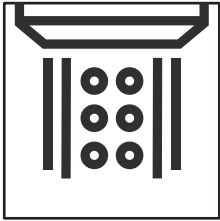

Gentle & Rain

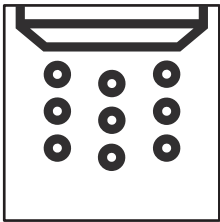

Gentle flow

● Water-saving insert

- The water-saving insert **4** reduces the flow of water. This may have an effect on how your continuous-flow water heater works. If the flow of water is too low, your continuous-flow water heater will automatically switch off.

● Cleaning and care

- Clean the product with a soft, damp cloth and use a mild cleaning agent if necessary.
- Remove the limescale on the shower rod set by using a commercially available limescale remover. Please follow the directions for using your cleaning agent.

● Disposal

The packaging is made of environmentally friendly materials, which you be disposed through your local recycling facilities.

Contact your local refuse disposal authority for more details of how to dispose of your worn-out product.



The product, manual and packaging materials are recyclable and are subject to extended producer responsibility.

Dispose them separately, following the illustrated Info-tri (sorting information), for better waste treatment.

The Triman logo is valid in France only.

● Warranty

The product has been manufactured to strict quality guidelines and meticulously examined before delivery. In the event of material or manufacturing defects you have legal rights against the retailer of this product. Your legal rights are not limited in any way by our warranty detailed below.

The warranty for this product is 3 years from the date of purchase. The warranty period begins on the date of purchase. Keep the original sales receipt in a safe location as this document is required as proof of purchase.

Any damage or defects already present at the time of purchase must be reported without delay after unpacking the product.

Should the product show any fault in materials or manufacture within 3 years from the date of purchase, we will repair or replace it – at our choice – free of charge to you. The warranty period is not extended as a result of a claim being granted. This also applies to replaced and repaired parts.

This warranty becomes void if the product has been damaged, or used or maintained improperly.

The warranty covers material or manufacturing defects. This warranty does not cover product parts subject to normal wear and tear, thus considered consumables (e.g. batteries, rechargeable batteries, tubes, cartridges), nor damage to fragile parts, e.g. switches or glass parts.

● Warranty claim procedure

To ensure quick processing of your claim, observe the following instructions:

Make sure to have the original sales receipt and the item number (IAN 508867_2507) available as proof of purchase.

You can find the item number on the rating plate, an engraving on the product, on the front page of the instruction manual (bottom left), or as a sticker on the rear or bottom of the product.

If functional or other defects occur, contact the service department listed below either by telephone or by e-mail.

Once the product has been recorded as defective you can return it free of charge to the service address that will be provided to you. Ensure to enclose the proof of purchase (sales receipt) and a short, written description outlining the details of the defect and when it occurred.

● Service

GB Service Great Britain

Tel.: 0800 404 7657

E-Mail: owim@lidl.co.uk

IE Service Ireland

Tel.: 1800 101010

E-Mail: owim@lidl.ie

NI Service Northern Ireland

E-Mail: owim@lidl.ie

MT Service Malta

Tel.: 80062230

E-Mail: owim@lidl.com.mt



MULTIFUNKTIONSBRAUSE-SET MIT BRAUSESTANGE

● **Einleitung**

Wir beglückwünschen Sie zum Kauf Ihres neuen Produkts. Sie haben sich damit für ein hochwertiges Produkt entschieden. Die Bedienungsanleitung ist Teil dieses Produkts. Sie enthält wichtige Hinweise für Sicherheit, Gebrauch und Entsorgung. Machen Sie sich vor der Benutzung des Produkts mit allen Bedien- und Sicherheitshinweisen vertraut. Benutzen Sie das Produkt nur wie beschrieben und für die angegebenen Einsatzbereiche. Händigen Sie alle Unterlagen bei Weitergabe des Produkts an Dritte mit aus.



Sie können dieses und zahlreiche andere Handbücher unter www.lidl-service.com herunterladen und ansehen. Durch Scannen dieses QR-Codes werden Sie direkt auf die Lidl-Service-Website (www.lidl-service.com) weitergeleitet, wo Sie durch Eingabe der Artikelnummer (IAN) 508867_2507 Ihre Bedienungsanleitung öffnen können.

● **Bestimmungsgemäße Verwendung**

Dieses Produkt ist für alle druckfesten Warmwassersysteme wie Zentralheizung, Durchlauferhitzer, Druckboiler o. Ä. geeignet. Nicht geeignet ist es für Niederdruck-Warmwasserbereiter wie z. B. Holz- oder Kohlebadeöfen, Öl- oder Gasbadeöfen, offene Elektrospeicher. Im Zweifelsfall wenden Sie sich bitte an einen Installateur oder Fachberater. Das Produkt ist nur zur Eigenanwendung, nicht für

den medizinischen oder kommerziellen Gebrauch vorgesehen. Für durch unsachgemäße Verwendung entstandene Schäden übernimmt der Hersteller keine Haftung.

● **Teilebeschreibung**

- 1 Handbrause
- 2 Dichtung
- 3 Brauseschlauch
- 4 Wasserspareinsatz
- 5 Obere Wandhalterung
- 6 Untere Wandhalterung
- 7 Schraube (Ø 3,9 × 37 mm)
- 8 Abdeckkappe
- 9 Brausestange
- 10 Handbrausehalterung
- 11 Dübel (Ø 6 mm)
- 12 Seifenschale
- 13 Abdeckkappe
- 14 Brauseteller
- 15 Handbrausehebel
- 16 Einstellknopf
- 17 Schraube (Ø 3,9 × 72 mm)

● **Technische Daten**

Handbrause:	29 (L) × Ø 15 × 5,5 (H) cm, 5-fach verstellbar
Brausestange:	70 cm, Metall
Brauseschlauch:	175 cm, Metall, G ½"-Standardanschluss (21 mm)
Minimaler Betriebsdruck:	1,5 bar



Sicherheitshinweise



Vermeiden Sie Verletzungsgefahr!

⚠ VORSICHT! VERLETZUNGSGEFAHR!

Stellen Sie sicher, dass alle Teile unbeschädigt und sachgerecht montiert sind. Bei unsachgemäßer Montage besteht

Verletzungsgefahr. Beschädigte Teile können die Sicherheit und Funktion beeinflussen.

⚠ VORSICHT! VERBRÜHUNGSGEFAHR!
Achten Sie bei der Warmwassereinstellung darauf, dass die Temperatur des Wassers nicht zu heiß eingestellt ist.

⚠ VORSICHT! VERBRÜHUNGSGEFAHR!
Durch Verwenden der Wasserstoppfunktion kann sich die Temperatur des austretenden Wassers verändern. Prüfen Sie bitte die Wassertemperatur, bevor Sie sich unter den Wasserstrahl stellen.

⚠ VORSICHT! VERBRÜHUNGSGEFAHR!
Durch Verstellen der Handbrause **1** kann sich die Temperatur des austretenden Wassers verändern. Prüfen Sie bitte erst die Wassertemperatur, bevor Sie sich unter den Wasserstrahl stellen.

■ Verwenden Sie die Brausestange **9** nicht, um sich daran festzuhalten oder abzustützen. Die Befestigungsmaterialien und die Brausestange selbst sind für die dabei auftretenden Lasten nicht ausgelegt.



Vermeiden Sie Sachbeschädigungen!

- Lassen Sie die Montage nur durch fachkundige Personen durchführen!
- Überprüfen Sie vor der Wandmontage, ob die gewählte Wand zum Tragen des Brausestangen-Sets geeignet ist. Erkundigen Sie sich gegebenenfalls im Fachhandel.
- **VORSICHT, WASSERSCHADEN!**
Vergewissern Sie sich vor dem Bohren, dass sich keine Rohre an der Bohrstelle befinden.
- Achten Sie darauf, dass alle Dichtungen **2** einen korrekten Sitz haben.
- Bitte beachten Sie, dass die Dichtungen **2** Verschleißteile sind, welche von Zeit zu Zeit ausgetauscht werden müssen.
- Informieren Sie sich vor der Wandmontage über das geeignete Montagematerial für Ihre Wand. Für die Wandmontage haben wir Montagematerial beigelegt, das für übliches, festes Mauerwerk geeignet ist.

● Montage



Hinweise:

- Setzen Sie bei Armaturen mit 26,4 mm (G 3/4")-Anschluss bitte ein Adapterstück mit 26,4 mm (G 3/4")-Innengewinde und 21 mm (G 1/2")-Außengewinde ein. Dieses Adapterstück erhalten Sie in jedem Baumarkt oder Sanitärhandel.
- Zum Lieferumfang Ihres Brausestangen-Sets gehört ein Wasserparsersatz **4**.
- Die konische Mutter des Brauseschlauches ist frei drehbar, um Verdrehungen zu vermeiden.

● Bedienung

● Handbrause einstellen

- Stellen Sie die Höhe der Handbrausenhalterung **10** mittels des Einstellknopfs **16** ein.
- Stellen Sie den Neigungswinkel der Handbrause **1** über die Handbrausehalterung **10** individuell ein.

● Brause-Funktionen

- Stellen Sie durch Drehen des Handbrausehebels **15** die gewünschte Funktion der Handbrause **1** ein (siehe Abb. E).

Die Handbrause **1** verfügt über folgende Funktionen:

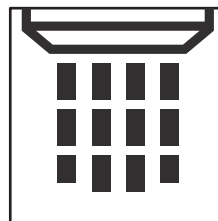

Massagestrahl

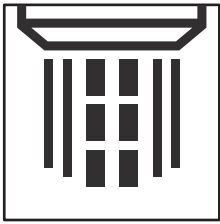

Regen+Massage-
Mischstrahl



Regenstrahl

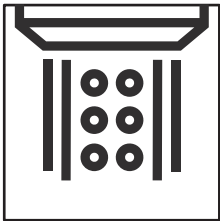

Schaum+Regen-
Mischstrahl

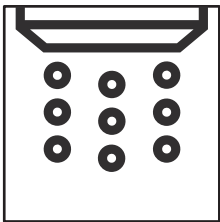

Schaumstrahl

● **Wasserspareinsatz**

- Durch die Verwendung des Wasserspareinsatzes **4** wird der Wasserdurchfluss reduziert. Dies kann Auswirkungen auf die Funktionstüchtigkeit Ihres Durchlauferhitzers haben. Ist der Wasserdurchfluss zu gering, schaltet sich Ihr Durchlauferhitzer automatisch ab.

● **Reinigung und Pflege**

- Reinigen Sie das Produkt mit einem feuchten, weichen Tuch und ggf. mit einem milden Reinigungsmittel.

- Entfernen Sie Kalkablagerungen am Brausestangen-Set mittels eines handelsüblichen Kalkentferners. Beachten Sie dabei die Gebrauchsanleitung Ihres Reinigers.

● **Entsorgung**

Die Verpackung besteht aus umweltfreundlichen Materialien, die Sie über die örtlichen Recyclingstellen entsorgen können.

Möglichkeiten zur Entsorgung des ausgedienten Produkts erfahren Sie bei Ihrer Gemeinde- oder Stadtverwaltung.



Das Produkt, die Anleitung und die Verpackungsmaterialien sind recyclebar und unterliegen einer erweiterten Herstellerverantwortung. Entsorgen Sie diese getrennt, den abgebildeten Info-tri (Sortierinformation) folgend, für eine bessere Abfallbehandlung.

Das Triman-Logo gilt nur für Frankreich.

● **Garantie**

Das Produkt wurde nach strengen Qualitätsrichtlinien hergestellt und vor der Auslieferung sorgfältig geprüft. Im Falle von Material- oder Herstellungsfehlern haben Sie gegenüber dem Verkäufer des Produkts gesetzliche Rechte. Ihre gesetzlichen Rechte werden in keiner Weise durch unsere unten aufgeführte Garantie eingeschränkt.

Die Garantie für dieses Produkt beträgt 3 Jahre ab Kaufdatum. Die Garantiezeit beginnt mit dem Kaufdatum. Bewahren Sie den Originalkaufbeleg an einem sicheren Ort auf, da dieses Dokument als Nachweis des Kaufs erforderlich ist.

Alle Schäden oder Mängel, die bereits zum Zeitpunkt des Kaufs vorhanden sind, müssen unverzüglich nach dem Auspacken des Produkts gemeldet werden.

Sollte das Produkt innerhalb von 3 Jahren ab Kaufdatum einen Material- oder Herstellungsfehler aufweisen, werden wir es – nach unserer Wahl – kostenlos für Sie reparieren oder ersetzen. Die Garanzzeit verlängert sich durch einen stattgegebenen Gewährleistungsanspruch nicht. Dies gilt auch für ersetzte und reparierte Teile.

Diese Garantie erlischt, wenn das Produkt beschädigt oder unsachgemäß verwendet oder gewartet wurde.

Die Garantie deckt Material- und Herstellungsfehler ab. Diese Garantie erstreckt sich weder auf Produktteile, die normalem Verschleiß unterliegen, und somit als Verschleißteile gelten (z. B. Batterien, Akkus, Schläuche, Farbpatronen), noch auf Schäden an zerbrechlichen Teilen, z. B. Schalter oder Teile aus Glas.

● Abwicklung im Garantiefall

Um eine schnelle Bearbeitung Ihres Anspruchs zu gewährleisten, beachten Sie die folgenden Hinweise:

Halten Sie den Originalkaufbeleg und die Artikelnummer (IAN 508867_2507) als Nachweis für den Kauf bereit.

Sie finden die Artikelnummer auf dem Typenschild, einer Gravur auf dem Produkt, der Startseite der Bedienungsanleitung (unten links) oder als Aufkleber auf der Rück- oder Unterseite des Produkts.

Sollten Funktionsfehler oder sonstige Mängel auftreten, wenden Sie sich zunächst telefonisch oder per E-Mail an die unten aufgeführte Serviceabteilung.

Sobald das Produkt als defekt erfasst wurde, können Sie es kostenlos an die Ihnen mitgeteilte Service-Anschrift zurücksenden. Stellen Sie sicher, dass Sie den Originalkaufbeleg (Kassenbon) sowie eine kurze, schriftliche Beschreibung beilegen, in der die Einzelheiten des Defekts und der Zeitpunkt des Auftretens dargelegt sind.

● Service

DE Service Deutschland

Tel.: 0800 5435 111

E-Mail: owim@lidl.de

AT Service Österreich

Tel.: 0800 447744

E-Mail: owim@lidl.at

BE Service Belgien

Tel.: 0800 12089

E-Mail: owim@lidl.be

CH Service Schweiz

Tel.: 0800 56 44 33

E-Mail: owim@lidl.ch



COLONNE DE DOUCHE AVEC DOUCHETTE MULTIFONCTION

● Introduction

Nous vous félicitons pour l'achat de votre nouveau produit. Vous avez opté pour un produit de grande qualité. Le mode d'emploi fait partie intégrante de ce produit. Il contient des indications importantes pour la sécurité, l'utilisation et la mise au rebut. Veuillez lire consciencieusement toutes les indications d'utilisation et de sécurité du produit. Ce produit doit uniquement être utilisé conformément aux instructions et dans les domaines d'application spécifiés. Lors d'une cession à tiers, veuillez également remettre tous les documents.



Vous pouvez télécharger et consulter ce manuel ainsi que de nombreux autres sur le site www.lidl-service.com. En scannant ce code QR, vous serez directement redirigé vers le site du service Lidl (www.lidl-service.com), où vous pourrez ouvrir votre manuel d'instructions en saisissant le numéro d'article (IAN) 508867_2507.

● Utilisation conforme aux prescriptions

Ce produit convient pour tous les systèmes d'eau chaude résistant à la pression comme les chauffages central, chauffe-eau instantané, chauffe-eau à pression, etc. Il n'est pas approprié pour des chauffe-eau à basse pression comme par ex. des chauffe-bains à charbon ou à bois, des chauffe-bains à l'huile ou au gaz et tout appareil électrique à accumulation. En cas de doute, veuillez consulter un plombier ou un technicien.

Le produit est uniquement destiné à un usage domestique, il n'est pas prévu pour une utilisation médicale ou commerciale. Le fabricant décline toute responsabilité pour des dommages causés par une utilisation inappropriée.

● Description des pièces

- 1 Douchette
- 2 Joint
- 3 Tuyau flexible
- 4 Économiseur d'eau
- 5 Fixation murale supérieure
- 6 Fixation murale inférieure
- 7 Vis (Ø 3,9 × 37 mm)
- 8 Cache de protection
- 9 Barre de douche
- 10 Fixation pour douchette
- 11 Cheville (Ø 6 mm)
- 12 Porte-savon
- 13 Cache de protection
- 14 Tête de la douchette
- 15 Réglage du jet de la douchette
- 16 Bouton de réglage
- 17 Vis (Ø 3,9 × 72 mm)

● Données techniques

Douchette :	29 (L) × Ø 15 × 5,5 (H) cm, réglable sur 5 positions
Barre de douche :	70 cm, en métal
Tuyau flexible :	175 cm, en métal, raccord standard G ½" (21 mm)
Pression de fonctionnement minimale :	1,5 bar



Consignes de sécurité



Évitez tout risque de blessures !

⚠ PRUDENCE ! RISQUE DE BLESSURES !

Vérifiez que toutes les pièces sont en parfait état et correctement montées. Un montage inapproprié représente un risque de blessures.

Les pièces endommagées peuvent affecter la sécurité et le fonctionnement.

⚠ PRUDENCE ! RISQUE DE BRÛLURES PAR ÉBOUILLANTAGE ! Veuillez lors du réglage de l'eau chaude à ce que la température de celle-ci ne soit pas trop chaude.

⚠ PRUDENCE ! RISQUE DE BRÛLURES PAR ÉBOUILLANTAGE ! L'utilisation de la fonction d'arrêt de l'eau peut modifier la température de l'eau qui s'écoule. Veuillez vérifier la température de l'eau avant de vous placer sous le jet.

⚠ PRUDENCE ! RISQUE DE BRÛLURES PAR ÉBOUILLANTAGE ! Le réglage de la douchette **1** permet de modifier la température de l'eau qui s'écoule. Veuillez d'abord vérifier la température de l'eau avant de vous placer sous le jet.

■ N'utilisez jamais la barre de douche **9** pour vous y tenir ou vous y appuyer. Les matériaux de fixation et la barre de douche en elle-même ne sont pas conçus pour supporter des charges.



Éviter tout dommage matériel !

- Confiez le montage seulement à des personnes qualifiées !
- Avant de fixer le produit au mur, vérifiez que le mur convient pour y fixer la barre de douche. Si nécessaire, renseignez-vous auprès dans un magasin spécialisé.
- **PRUDENCE, DÉGÂTS DES EAUX !** Avant de percer, assurez-vous qu'aucune canalisation ou conduite ne se trouve sous la surface.
- Veillez à ce que tous les joints **2** soient correctement positionnés.
- Veillez noter que les joints **2** sont des pièces soumises à l'usure qui doivent être remplacées de temps en temps.
- Renseignez-vous avant le montage mural pour savoir si le matériel de montage convient à votre mur. Nous avons joint le matériel de montage pour un montage mural sur une maçonnerie traditionnelle.

● Montage



Remarques :

- Pour les robinets avec un raccord de 26,4 mm (G $\frac{3}{4}$ "), veuillez utiliser un adaptateur avec un filetage interne de 26,4 mm (G $\frac{3}{4}$ ") et un filetage externe de 21 mm (G $\frac{1}{2}$ "). Vous pouvez obtenir cet adaptateur dans un magasin de bricolage ou une quincaillerie.
- Votre barre de douche est livrée avec un économiseur d'eau **4**.
- L'écrou conique du tuyau flexible peut tourner librement afin d'éviter toute torsion.

● Fonctionnement

● Régler la douchette

- Réglez la hauteur de la fixation de la douchette **10** à l'aide du bouton de réglage **16**.
- Réglez individuellement l'angle d'inclinaison de la douchette **1** à l'aide de la fixation de la douchette **10**.

● Fonctionnalités de la douchette

- Réglez la fonction souhaitée de la douchette **1** en tournant le réglage du jet de la douchette **15** (voir ill. E).

La douchette 1 dispose des fonctions suivantes :

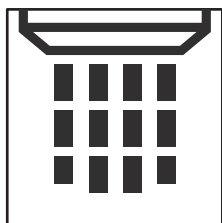

Jet de massage

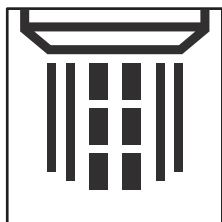

Jet de pluie+multijet de massage

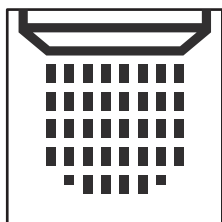

Jet de pluie

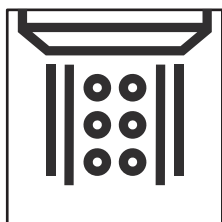

Jet moussant+ multijet de pluie

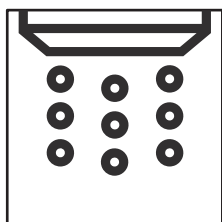

Jet moussant

● Économiseur d'eau

- L'utilisation de l'économiseur d'eau 4 permet de réduire le débit d'eau. Cela peut avoir des conséquences sur le fonctionnement de votre chauffe-eau instantané. Si le débit d'eau est trop faible, votre chauffe-eau instantané s'arrête automatiquement.

● Nettoyage et entretien

- Nettoyez le produit avec un chiffon humide et doux et éventuellement avec un peu de produit de nettoyage doux.
- Éliminez les dépôts de calcaire sur la barre de douche en utilisant un anticalcaire standard disponible dans le commerce. Veuillez vous reporter aux instructions d'utilisation de votre produit de nettoyage.

● Mise au rebut

L'emballage se compose de matières recyclables pouvant être mises au rebut dans les déchetteries locales.

Votre mairie ou votre municipalité vous renseigneront sur les possibilités de mise au rebut des produits usagés.



Le produit et les matériaux d'emballage sont recyclables et relèvent de la responsabilité élargie du producteur.

Éliminez-les séparément, en suivant l'Info-tri illustrée, dans l'intérêt d'un meilleur traitement des déchets.

Le logo Triman n'est valable qu'en France.

● Garantie

Article L217-16 du Code de la consommation

Lorsque l'acheteur demande au vendeur, pendant le cours de la garantie commerciale qui lui a été consentie lors de l'acquisition ou de la réparation d'un bien meuble, une remise en état couverte par la garantie, toute période d'immobilisation d'au moins sept jours vient s'ajouter à la durée

de la garantie qui restait à courir. Cette période court à compter de la demande d'intervention de l'acheteur ou de la mise à disposition pour réparation du bien en cause, si cette mise à disposition est postérieure à la demande d'intervention.

Indépendamment de la garantie commerciale souscrite, le vendeur reste tenu des défauts de conformité du bien et des vices rédhibitoires dans les conditions prévues aux articles L217-4 à L217-13 du Code de la consommation et aux articles 1641 à 1648 et 2232 du Code Civil.

Article L217-4 du Code de la consommation

Le vendeur livre un bien conforme au contrat et répond des défauts de conformité existant lors de la délivrance.

Il répond également des défauts de conformité résultant de l'emballage, des instructions de montage ou de l'installation lorsque celle-ci a été mise à sa charge par le contrat ou a été réalisée sous sa responsabilité.

Article L217-5 du Code de la consommation

Le bien est conforme au contrat :

- 1° S'il est propre à l'usage habituellement attendu d'un bien semblable et, le cas échéant :
 - s'il correspond à la description donnée par le vendeur et posséder les qualités que celui-ci a présentées à l'acheteur sous forme d'échantillon ou de modèle ;
 - s'il présente les qualités qu'un acheteur peut légitimement attendre eu égard aux déclarations publiques faites par le vendeur, par le producteur ou par son représentant, notamment dans la publicité ou l'étiquetage ;
- 2° Ou s'il présente les caractéristiques définies d'un commun accord par les parties ou être propre à tout usage spécial recherché par l'acheteur, porté à la connaissance du vendeur et que ce dernier a accepté.

Article L217-12 du Code de la consommation

L'action résultant du défaut de conformité se prescrit par deux ans à compter de la délivrance du bien.

Article 1641 du Code civil

Le vendeur est tenu de la garantie à raison des défauts cachés de la chose vendue qui la rendent impropre à l'usage auquel on la destine, ou qui diminuent tellement cet usage que l'acheteur ne l'aurait pas acquise, ou n'en aurait donné qu'un moindre prix, s'il les avait connus.

Article 1648 1er alinéa du Code civil

L'action résultant des vices rédhibitoires doit être intentée par l'acquéreur dans un délai de deux ans à compter de la découverte du vice.

Les pièces détachées indispensables à l'utilisation du produit sont disponibles pendant la durée de la garantie du produit.

Le produit a été fabriqué selon des critères de qualité stricts, et contrôlé consciencieusement avant sa livraison. En cas de défaut de matériau ou de fabrication, vous avez des droits légaux vis-à-vis du vendeur du produit. Vos droits légaux ne sont en aucun cas limités par notre garantie mentionnée ci-dessous.

La garantie de ce produit est de 3 ans à partir de la date d'achat. La période de garantie commence à la date d'achat. Conservez l'original de la preuve d'achat dans un endroit sûr car ce document est nécessaire pour prouver l'achat.

Tout dommage ou défaut déjà présent au moment de l'achat doit être signalé immédiatement après le déballage du produit.

Si le produit présente un défaut de matériau ou de fabrication dans les 3 ans qui suivent la date d'achat, nous le réparerons ou le remplacerons – à notre choix – gratuitement pour vous. La période de garantie n'est pas prolongée par une demande de garantie acceptée. Cette mesure s'applique également pour les pièces remplacées et réparées.

Cette garantie est annulée si le produit a été endommagé ou utilisé ou entretenu de manière incorrecte.

La garantie couvre les défauts de matériels et de fabrication. Cette garantie ne couvre pas les pièces du produit soumises à une usure normale, et qui sont donc considérées comme des pièces d'usure (par exemple les piles, les piles rechargeables, tuyaux, les cartouches d'encre), ni les dommages aux pièces fragiles, par exemple les interrupteurs ou les pièces en verre.

● Faire valoir sa garantie

Pour garantir la rapidité d'exécution de la procédure de garantie, veuillez respecter les indications suivantes :

Veuillez conserver le ticket de caisse et la référence du produit (IAN 508867_2507) à titre de preuve d'achat pour toute demande.

Le numéro de référence de l'article est indiqué sur la plaque d'identification, gravé sur la page de titre de votre manuel (en bas à gauche) ou sur un autocollant apposé sur la face arrière ou inférieure du produit.

En cas de dysfonctionnement du produit, ou de tout autre défaut, contactez en premier lieu le service après-vente par téléphone ou par e-mail aux coordonnées indiquées ci-dessous.

Vous pouvez alors envoyer franco de port tout produit considéré comme défectueux au service clientèle indiqué, accompagné de la preuve d'achat (ticket de caisse) et d'une description écrite du défaut avec mention de sa date d'apparition.

● Service après-vente

(FR) Service après-vente France

Tél.: 0800 919 270

E-Mail: owim@lidl.fr

(BE) Service après-vente Belgique

Tél.: 0800 12089

E-Mail: owim@lidl.be

(CH) Service après-vente Suisse

Tél.: 0800 56 44 33

E-Mail: owim@lidl.ch



MULTIFUNCTIONELE DOUCHEKOP-SET MET DOUCHESTANG

● Inleiding

Hartelijk gefeliciteerd met de aankoop van uw nieuwe product. U heeft voor een hoogwaardig product gekozen. De gebruiksaanwijzing is een deel van het product. Deze bevat belangrijke aanwijzingen voor veiligheid, gebruik en verwijdering. Maakt U zich voor de ingebruikname van het product met alle bedienings- en veiligheidsvoorschriften vertrouwd. Gebruik het product alleen zoals beschreven en voor de aangegeven toepassingsgebieden. Overhandig alle documenten bij doorgifte van het product aan derden.



Je kunt deze en vele andere handleidingen downloaden en bekijken op www.lidl-service.com. Door deze QR-code te scannen, kom je meteen op de Lidl service website (www.lidl-service.com) waar je jouw gebruiksaanwijzing kunt openen door het artikelnummer (IAN) 508867_2507 in te voeren.

● Beoogd gebruik

Dit product is geschikt voor alle drukvaste warmwatersystemen zoals centrale verwarming, geisers, drukboilers, etc. Het product is niet geschikt voor met lage druk werkende warmwaterbereiders zoals hout-, kolen-, olie- of gasbadboilers of open elektrische opslagverwarming. Neem in geval van twijfel contact op met een installateur of een deskundige. Het product is alleen bedoeld voor eigen gebruik, niet voor medische of commerciële doeleinden. De fabrikant is niet aansprakelijk voor

schade die terug te voeren is op ondeskundig gebruik.

● Onderdelenbeschrijving

- 1 Handdouche
- 2 Pakking
- 3 Doucheslang
- 4 Waterbesparingsinzetstuk
- 5 Bovenste wandhouder
- 6 Onderste wandhouder
- 7 Schroef (Ø 3,9 × 37 mm)
- 8 Afdekkap
- 9 Douchestang
- 10 Handdouchehouder
- 11 Pluggen (Ø 6 mm)
- 12 Zeepbakje
- 13 Afdekkap
- 14 Douchebord
- 15 Handdouchehendel
- 16 Instelknop
- 17 Schroef (Ø 3,9 × 72 mm)

● Technische gegevens

Handdouche:	29 (L) × Ø 15 × 5,5 (H) cm, in 5 standen verstelbaar
Douchestang:	70 cm, metaal
Doucheslang:	175 cm, metaal, G ½"-standaard aansluiting (21 mm)
Minimale werkdruk:	1,5 bar



Veiligheidsaanwijzingen



Gevaar op letsel vermijden!



VOORZICHTIG! GEVAAR VOOR

LETSEL! Zorg ervoor dat alle onderdelen intact zijn en deskundig zijn geïnstalleerd. Bij ondeskundige montage bestaat er gevaar voor verwondingen. Beschadigde delen kunnen de veiligheid en de werking beïnvloeden.

⚠️ VOORZICHTIG! GEVAAR VOOR BRANDWONDEN!

Let er bij de warmwaterinstelling op dat u de watertemperatuur niet te hoog instelt.

⚠️ VOORZICHTIG! GEVAAR VOOR BRANDWONDEN!

Door het gebruik van de waterstopfunctie kan de temperatuur van het naar buiten stromende water veranderen. Controleer de watertemperatuur voordat u onder de douchestraal gaat staan.

⚠️ VOORZICHTIG! GEVAAR VOOR BRANDWONDEN!

Door het verstellen van de handdouche **1** kan de temperatuur van het naar buiten stromende water veranderen. Controleer eerst de watertemperatuur voordat u onder de douchestraal gaat staan.

- Gebruik de douchestang **9** niet om u daaraan vast te houden of erop te steunen. De bevestigingsmaterialen en de douchestang zelf zijn niet ontworpen voor de belastingen die daarbij optreden.



Vermijd materiële schade!

- Laat de montage uitsluitend door vaklieden uitvoeren!
- Controleer voor wandmontage of de gekozen wand geschikt is voor het dragen van de douchestangen-set. Win eventueel informatie in bij de vakhandel.

■ VOORZICHTIG, WATERSCHADE!

Vergewis uzelf er voor het boren van dat zich in de muur geen buizen bevinden.

- Let op dat alle pakkingen **2** goed zitten.
- Houd er rekening mee dat de pakkingen **2** aan slijtage onderhevig zijn en regelmatig moeten worden vervangen.
- Informeer u voor montage aan de muur over daarvoor geschikt montage materiaal. Voor bevestiging aan een muur hebben wij bevestigingsmateriaal meegeleverd dat geschikt is voor normaal, stevig metselwerk.

● **Installatie**



Tips:

- Bevestig op armaturen met een 26,4 mm (G^{3/4}") aansluiting een adapterstuk met een 26,4 mm (G^{3/4}") binnenschroefdraad en een 21 mm (G^{1/2}") buitenschroefdraad. Dit adapterstuk is verkrijgbaar in elke bouwmarkt of sanitairwinkel.
- Bij de levering van uw douchestangen-set hoort een waterbesparingsinzetstuk **4**.
- De conische moer van de doucheslang is vrij draaibaar om verdraaiing te voorkomen.

● **Bediening**

● **Handdouche instellen**

- Stel de hoogte van de handdouchehouder **10** in met de instelknop **16**.
- Stel de hellingshoek van de handdouche **1** individueel in met behulp van de handdouchehouder **10**.

● **Douchefuncties**

- Draai aan de handdouchehendel **15** om de gewenste functie van de handdouche **1** in te stellen (zie afb. E).

De handdouche **1 beschikt over de volgende functies:**

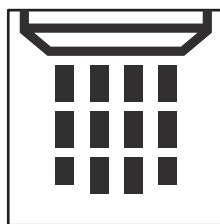

Massagestraal

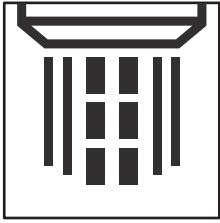

Regen+massage-
mengstraal

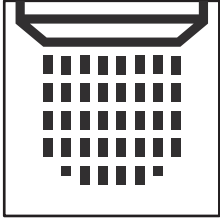

Regenstraal

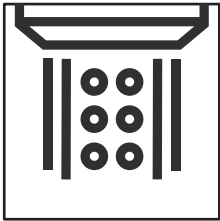

Schuim+
regen-mengstraal

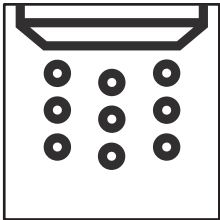

Schuimstraal

● Waterbesparingsinzetstuk

- Door het gebruik van het waterbesparingsinzetstuk **4** wordt de waterstroming verminderd. Dit kan effect hebben op de werking van uw geiser. Als er te weinig water door de geiser stroomt, schakelt deze zichzelf automatisch uit.

● Schoonmaken en onderhoud

- Maak het product schoon met een vochtig, zacht doekje en een mild schoonmaakmiddel.
- Verwijder kalkafzettingen op de douchestangen-set met behulp

van een commercieel verkrijgbaar ontkalkingsmiddel. Houd daarbij de hand aan de gebruiksaanwijzing van uw schoonmaakmiddel.

● Afvoer

De verpakking bestaat uit milieuvriendelijke grondstoffen die u via de plaatselijke recyclingcontainers kunt afvoeren.

Informatie over de mogelijkheden om het uitgediende product na gebruik te verwijderen, verstrekt uw gemeentelijke overheid.



Het product, en de verpakkingsmaterialen kunnen worden gerecycled en zijn onderhevig aan een uitgebreide verantwoordelijkheid van de fabrikant. Gooi ze apart weg, overeenkomstig de aangegeven Info-tri (informatie over afvalscheiding), voor een beter afvalbeheer.

Het Triman-logo geldt alleen voor Frankrijk.

● Garantie

Het product werd volgens strenge kwaliteitsrichtlijnen gemaakt en voor de uitlevering zorgvuldig gecontroleerd. In geval van materiaal- of fabricagefouten hebt u tegenover de verkoper van het product wettelijke rechten. Uw wettelijke rechten worden op geen enkele manier door onze hieronder vermelde garantie beperkt.

De garantie voor dit product bedraagt 3 jaar vanaf aankoopdatum. De garantieperiode gaat in op de datum van aankoop. Bewaar het originele bewijs van aankoop op een veilige plek aangezien dit document nodig is als bewijs.

Alle beschadigingen of gebreken die reeds op het moment van aankoop aanwezig zijn, moeten meteen na het uitpakken van het product worden gemeld.

Mocht het product binnen 3 jaar na aankoopdatum een materiaal- of fabricagefout vertonen, zullen wij het – naar onze keuze – gratis

voor u repareren of vervangen. De garantieperiode wordt door een plaatsgevonden garantieverlening niet verlengd. Dit geldt ook voor vervangen en gerepareerde onderdelen.

Deze garantie vervalt als het product werd beschadigd of onjuist is gebruikt of onderhouden.

De garantie dekt materiaal- en fabricagefouten af. Deze garantie dekt geen productonderdelen die aan normale slijtage onderhevig zijn en daarom als verbruiksartikelen worden beschouwd (bv. batterijen, oplaadbare batterijen, slangen, inktpatronen), noch dekt zij schade aan breekbare onderdelen, bv. schakelaars of onderdelen die van glas zijn gemaakt.

● Afwikkeling in geval van garantie

Om een snelle afhandeling van uw reclamatie te waarborgen dient u de volgende instructies in acht te nemen:

Houd bij alle vragen alstublieft de kassabon en het artikelnummer (IAN 508867_2507) als bewijs van aankoop bij de hand.

Het artikelnummer vindt u op de typeplaat, ingegraveerd, op het titelblad van uw handleiding (linksonder) of als sticker op de achter- of onderzijde.

Wanneer er storingen in de werking of andere gebreken optreden, dient u eerst telefonisch of per e-mail contact met de onderstaande service-afdeling op te nemen.

Een als defect geregistreerd product kunt u dan samen met uw aankoopbewijs (kassabon) en vermelding van de concrete schade alsmede het tijdstip van optreden voor u franco aan het u meegedeelde servicepunt verzenden.

● Service

(NL) Service Nederland
Tel.: 0800 0249630
E-Mail: owim@lidl.nl

(BE) Service België
Tel.: 0800 12089
E-Mail: owim@lidl.be



SET DOCCETTA MULTIFUNZIONE CON SUPPORTO

● Introduzione

Congratulazioni per l'acquisto del vostro nuovo prodotto. Avete optato per un prodotto di alta qualità. Le istruzioni d'uso sono parte integrante di questo prodotto. Esse contengono importanti avvertenze sulla sicurezza, l'impiego e lo smaltimento. Prima dell'utilizzo del prodotto, prendere conoscenza di tutte le istruzioni d'uso e delle avvertenze di sicurezza. Utilizzare il prodotto solo come descritto e per i campi di applicazione indicati. Consegnare tutte le documentazioni su questo prodotto quando viene ceduto a terzi.



Puoi scaricare e visualizzare questo e numerosi altri manuali sul sito www.lidl-service.com. Scansionando questo codice QR, verrai reindirizzato subito al sito web dell'assistenza di Lidl (www.lidl-service.com) dove potrai aprire il tuo manuale di istruzioni per l'uso inserendo il codice prodotto (IAN) 508867_2507.

● Uso previsto

Questo prodotto è adatto per tutti i sistemi di acqua calda resistenti alla pressione come riscaldamento centralizzato, scaldacqua istantanei, caldaie a pressione o simili. Esso non è adatto per scaldacqua a bassa pressione di alimentazione, quali ad esempio scaldabagno a legna o a carbone, ad olio o a gas, oppure accumulatori elettrici aperti. In caso di dubbio si prega di rivolgersi a un installatore o a un consulente specializzato. L'utilizzo prodotto è previsto solo per uso personale, e non è idoneo per uso medico o

commerciale. Il produttore non si assume alcuna responsabilità per eventuali danni derivanti da un utilizzo improprio del prodotto.

● Descrizione dei componenti

- 1 Doccetta
- 2 Guarnizione
- 3 Tubo doccia
- 4 Inserto per il risparmio idrico
- 5 Supporto a parete superiore
- 6 Supporto a parete inferiore
- 7 Vite ($\varnothing 3,9 \times 37$ mm)
- 8 Tappo di copertura
- 9 Colonna doccia
- 10 Supporto per doccetta manuale
- 11 Tasselli ($\varnothing 6$ mm)
- 12 Portasapone
- 13 Tappo di copertura
- 14 Piatto doccia
- 15 Leva doccetta
- 16 Pomello di regolazione
- 17 Vite ($\varnothing 3,9 \times 72$ mm)

● Dati tecnici

Doccetta:	29 (L) \times \varnothing 15 \times 5,5 (H) cm, regolabile in 5 posizioni
Colonna doccia:	70 cm, metallo
Tubo doccia:	175 cm, metallo, raccordo standard G $\frac{1}{2}$ " (21 mm)
Pressione minima di esercizio:	1,5 bar



Istruzioni di sicurezza



Evitare il rischio di lesioni!

⚠ CAUTELA! PERICOLO DI LESIONI!

Assicurarsi che tutti i componenti siano intatti e siano montati correttamente. In caso di montaggio non corretto sussiste pericolo di infortunio. Componenti danneggiati possono compromettere la sicurezza e il funzionamento.

⚠ CAUTELA! PERICOLO DI SCOTTATURA!

Eseguito la regolazione dell'acqua calda fare attenzione a che la temperatura dell'acqua non venga regolata su livelli troppo elevati.

⚠ CAUTELA! PERICOLO DI SCOTTATURA!

Grazie alla funzione di arresto dell'acqua è possibile cambiare la temperatura dell'acqua che esce. Controllare la temperatura dell'acqua prima di mettersi sotto il getto d'acqua.

⚠ CAUTELA! PERICOLO DI SCOTTATURA!

Regolando la doccetta **1** è possibile cambiare la temperatura dell'acqua che esce. Si prega di controllare la temperatura dell'acqua prima di mettersi sotto il getto d'acqua.

- Non utilizzare la colonna doccia **9** per reggersi o appoggiarsi. I materiali di fissaggio e la stessa colonna doccia non sono progettati per i carichi che si verificano.



Evitare di danneggiare il prodotto!

- Fare eseguire il montaggio solamente a personale esperto!
- Prima del montaggio a parete, verificare se la parete scelta è adatta a sostenere il set di colonne doccia. Informarsi eventualmente presso il rivenditore specializzato.
- **ATTENZIONE, DANNI DA ACQUA!** Prima di forare, assicurarsi che non vi siano nel punto di perforazione.
- Assicurarsi che tutte le guarnizioni **2** siano correttamente inserite.
- Si prega di osservare che le guarnizioni **2** sono pezzi soggetti a usura che vanno sostituiti di tanto in tanto.
- Prima di eseguire il montaggio a parete, informarsi sul materiale di montaggio adatto alla stessa. Per il montaggio a parete, abbiamo incluso del materiale di montaggio adatto alla normale muratura solida.

● **Montaggio**



Indicazioni:

- Per rubinetterie con raccordi da 26,4 mm (G $\frac{3}{4}$ ") impiegare un adattatore con filettatura femmina da 26,4 mm (G $\frac{3}{4}$ ") e filettatura maschio da 21 mm (G $\frac{1}{2}$ "). Questo adattatore è disponibile in tutti i negozi di bricolage o di idraulica.
- La fornitura del set di colonne doccia comprende un inserto per il risparmio idrico **4**.
- Il dado conico del tubo doccia può essere ruotato liberamente per evitare torsioni.

● **Funzionamento**

● **Regolazione della doccetta**

- Regolare l'altezza del supporto per doccetta manuale **10** tramite il pomello di regolazione **16**.
- Regolare individualmente l'angolo di inclinazione della doccetta **1** tramite il supporto per doccetta manuale **10**.

● **Funzioni della doccetta**

- Impostare la funzione desiderata della doccetta **1** ruotando la leva doccetta **15** (vedere fig. E).

La doccetta **1 dispone delle seguenti funzioni:**

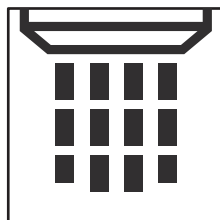

Getto massaggiante

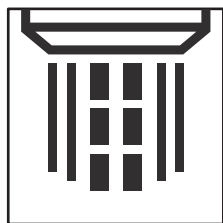

Getto misto
pioggia+massaggio



Getto a pioggia

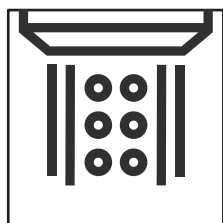

Getto misto
schiuma+pioggia

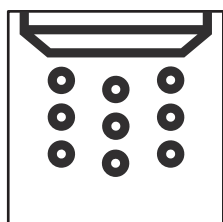

Getto a schiuma

● **Inserto per il risparmio idrico**

- L'utilizzo dell'inserto per il risparmio idrico  riduce il flusso dell'acqua. Ciò può avere effetti sulla funzionalità dello scaldabagno. Se il flusso d'acqua è troppo basso, lo scaldabagno si spegne automaticamente.

● **Pulizia e manutenzione**

- Pulire il prodotto con un panno morbido e umido ed eventualmente un detergente delicato.

- Rimuovere i depositi di calcare sul set di colonne doccia con un normale anticalcare. Osservare le istruzioni per l'uso del detergente.

● **Smaltimento**

L'imballaggio è composto da materiali ecologici che possono essere smaltiti presso i siti di raccolta locali per il riciclo.

E' possibile informarsi circa le possibilità di smaltimento del prodotto usato presso l'amministrazione comunale o cittadina.



Il prodotto e i materiali di imballaggio sono riciclabili e soggetti alla responsabilità estesa del produttore.

Per un migliore trattamento dei rifiuti, smaltirli separatamente seguendo i diversi simboli della raccolta differenziata.

Il logo Triman è valido solamente per la Francia.

● **Garanzia**

Il prodotto è stato fabbricato accuratamente secondo severe direttive di qualità ed è stato controllato meticolosamente prima della consegna. In caso di difetti di materiale o fabbricazione l'acquirente può far valere diritti legali nei confronti del venditore. La nostra garanzia sotto riportata non costituisce alcun limite ai diritti legali dell'acquirente.

Questo prodotto è garantito per 3 anni con decorrenza dalla data di acquisto. La garanzia decorre dalla data d'acquisto. Conservare lo scontrino originale in un posto sicuro perché questo documento viene richiesto come prova dell'avvenuto acquisto.

Tutti i danni o difetti presenti già al momento dell'acquisto devono essere comunicati subito dopo l'apertura della confezione.

Se entro 3 anni dalla data di acquisto di questo prodotto si rileva un difetto di materiale o di fabbricazione, noi procederemo, a nostra discrezione, alla riparazione o sostituzione gratuite

del prodotto o al rimborso del prezzo di acquisto. Un eventuale intervento in garanzia non prolunga né rinnova il periodo di garanzia stesso. Ciò vale anche per le parti sostituite e riparate.

Questa garanzia decade in caso di danneggiamento oppure uso o manutenzione impropri del prodotto.

La prestazione in garanzia vale per difetti del materiale o di fabbricazione. Questa garanzia non si estende a componenti del prodotto esposti a normale logorio, che possono pertanto essere considerati come componenti soggetti a usura (esempio capacità della batteria, calcificazione, lampade, pneumatici, filtri, spazzole...). La garanzia non si estende altresì a danni che si verificano su componenti delicati (esempio interruttori, batterie, parti realizzate in vetro, schermi, accessori vari) nonché danni derivanti dal trasporto o altri incidenti.

● Gestione dei casi in garanzia

Per garantire un rapido disbrigo delle proprie pratiche, seguire le istruzioni seguenti:

Per ogni richiesta si prega di conservare lo scontrino e il codice dell'articolo (IAN 508867_2507) come prova d'acquisto.

Il numero d'articolo può essere dedotto dalla targhetta, da un'incisione, dal frontespizio delle istruzioni (in basso a sinistra) oppure dall'adesivo applicato sul retro o sul lato inferiore.

In caso di disfunzioni o avarie, contattare innanzitutto i partner di assistenza elencati di seguito telefonicamente oppure via e-mail.

Si può inviare il prodotto ritenuto difettoso all'indirizzo del centro di assistenza indicato con spedizione esente da affrancatura, completo del documento di acquisto (scontrino) e della descrizione del difetto, specificando anche quando tale difetto si è verificato.

● Assistenza

IT Assistenza Italia

Tel.: 800781188

E-Mail: owim@lidl.it

CH Assistenza Svizzera

Tel.: 0800 56 44 33

E-Mail: owim@lidl.ch

MT Assistenza Malta

Tel.: 80062230

E-Mail: owim@lidl.com.mt



SET DE DUCHA MULTIFUNCIONAL CON BARRA

● **Introducción**

Enhorabuena por la adquisición de su nuevo producto. Ha optado por un producto de alta calidad. El manual de instrucciones forma parte de este producto. Contiene importantes indicaciones sobre seguridad, uso y eliminación. Antes de usar el producto, familiarícese con todas las indicaciones de manejo y de seguridad. Utilice el producto únicamente como se describe a continuación y para las aplicaciones indicadas. Adjunte igualmente toda la documentación en caso de entregar el producto a terceros.



Puede descargar y ver este y muchos otros manuales en www.lidl-service.com. Escaneando este código QR accederá directamente a la página web de servicio de Lidl (www.lidl-service.com), donde puede abrir su manual de instrucciones introduciendo el número de artículo (IAN) 508867_2507.

● **Uso previsto**

Este producto es adecuado para todos los sistemas de agua caliente resistentes a la presión, como los sistemas de calefacción central, los calentadores de agua instantáneos, las calderas a presión o sistemas similares. No es apropiado para calentadores de agua de baja presión como, p. ej., hornos de baño de madera o carbón, hornos de baño de gas o aceite, depósitos abiertos de agua calentados eléctricamente. Si tiene cualquier duda, acuda a un técnico instalador o a un asesor especializado. El producto está destinado

únicamente al uso personal, no al uso médico o comercial. El fabricante no acepta responsabilidad ante pérdidas o daños ocurridos por un uso indebido del producto.

● **Descripción de las piezas**

- 1 Ducha de mano
- 2 Junta
- 3 Manguera de ducha
- 4 Dispositivo de ahorro de agua
- 5 Soporte de pared superior
- 6 Soporte de pared inferior
- 7 Tornillo (Ø 3,9 × 37 mm)
- 8 Tapa
- 9 Barra de ducha
- 10 Soporte de ducha de mano
- 11 Tacos (Ø 6 mm)
- 12 Jabonera
- 13 Tapa
- 14 Plato de ducha
- 15 Palanca de ducha de mano
- 16 Perilla de ajuste
- 17 Tornillo (Ø 3,9 × 72 mm)

● **Datos técnicos**

Ducha de mano:	29 (L) × Ø 15 × 5,5 (H) cm, 5 posiciones de ajuste
Barra de ducha:	70 cm, metal
Manguera de ducha:	175 cm, metal, conexión estándar G ½" (21 mm)
Presión de servicio mínima:	1,5 bar



Indicaciones de seguridad



¡Evite el peligro de lesiones!

⚠ ¡CUIDADO! ¡PELIGRO DE LESIONES!

Asegúrese de que ninguna pieza esté dañada y de que todas estén montadas adecuadamente. Existe peligro de lesiones

por montaje incorrecto. Las piezas dañadas pueden afectar negativamente a la seguridad y al correcto funcionamiento.

⚠ ¡CUIDADO! ¡PELIGRO DE ESCALDADURA! Al usar agua caliente, asegúrese de que la temperatura del agua no sea demasiado alta.

⚠ ¡CUIDADO! ¡PELIGRO DE ESCALDADURA! La temperatura del agua que sale puede regularse con la función de parada de agua. Compruebe la temperatura del agua antes de ponerse bajo el chorro de agua.

⚠ ¡CUIDADO! ¡PELIGRO DE ESCALDADURA! La temperatura del agua que sale puede regularse con la ducha de mano **1**. Compruebe primero la temperatura del agua antes de ponerse bajo el chorro de agua.

- No utilice la barra de ducha **9** para sujetarse o apoyarse. Los materiales de fijación y la barra de ducha no están diseñados para las cargas que se generen.



¡Evite daños materiales!

- ¡Encargue el montaje únicamente a personas calificadas!
- Compruebe antes del montaje en pared si la pared seleccionada es apropiada para fijar el set de la barra de ducha. En su caso, consulte con un distribuidor especializado.
- **¡CUIDADO, DAÑOS POR AGUA!** Antes de perforar, cerciórese de que no haya ninguna tubería en la zona de perforación.
- Asegúrese de que todas las juntas **2** estén bien ajustadas.
- Tenga en cuenta que las juntas **2** son piezas sujetas a desgaste y, por lo tanto, deberán cambiarse cada cierto tiempo.
- Antes del montaje en la pared, infórmese sobre qué material de montaje es apropiado para su pared. Para el montaje en pared o techo hemos adjuntado material de montaje apropiado para un muro firme y común.

● Montaje



Nota:

- Para grifería con conexión de 26,4 mm (G 3/4"), introduzca un adaptador con rosca interior de 26,4 mm (G 3/4") y rosca exterior de 21 mm (G 1/2"). Puedes conseguir este adaptador en cualquier ferretería o tienda de sanitarios.
- El volumen de suministro de su set de barra de ducha incluye un dispositivo de ahorro de agua **4**.
- La tuerca cónica de la manguera de ducha se puede girar libremente para evitar torsiones.

● Funcionamiento

● Ajustar la ducha de mano

- Ajuste la altura del soporte de ducha de mano **10** mediante la perilla de ajuste **16**.
- Ajuste individualmente el ángulo de inclinación de la ducha de mano **1** mediante el soporte de la ducha de mano **10**.

● Funciones de la ducha

- Ajuste la función deseada de la ducha de mano **1** girando la palanca de ducha de mano **15** (véase fig. E).

La ducha de mano **1** dispone de las funciones siguientes:

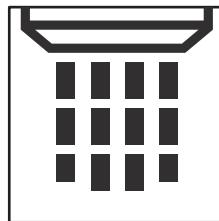

Chorro de masaje

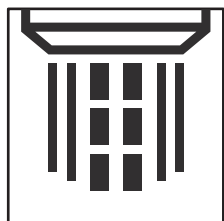

Chorro mixto de lluvia+masaje

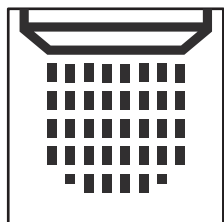

Chorro de lluvia

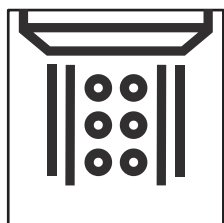

Chorro mixto de lluvia+espuma

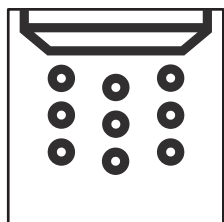

Chorro de espuma

● **Dispositivo de ahorro de agua**

- El caudal de agua se reduce con el dispositivo de ahorro de agua **4**. Esto puede afectar a la funcionalidad de su calentador de agua instantáneo. Si el caudal de agua es demasiado bajo, su calentador de agua instantáneo se desconecta automáticamente.

● **Limpieza y cuidado**

- Limpie el producto utilizando un paño húmedo y suave, y, si fuera necesario, utilizando un detergente suave.

- Elimine las deposiciones de cal en el set de barra de ducha con ayuda de un producto anticál de uso corriente. Observe las instrucciones de uso de su producto de limpieza.

● **Eliminación**

El embalaje está compuesto por materiales no contaminantes que pueden ser desechados en el centro de reciclaje local.

Para obtener información sobre las posibilidades de desecho del producto al final de su vida útil, acuda a la administración de su comunidad o ciudad.



El producto, y el material de embalaje son reciclables y están sujetos a la responsabilidad extendida del fabricante.

Deséchelos por separado siguiendo la información ilustrada de recogida selectiva para un mejor tratamiento de los residuos.

El logotipo Triman se aplica solo para Francia.

● **Garantía**

El producto ha sido fabricado según normas de calidad exigentes y ha sido probado minuciosamente antes de la entrega. En caso de fallos de material o de fabricación, dispone de derechos legales frente al vendedor del producto. Nuestra garantía mencionada a continuación no restringe sus derechos legales de ningún modo.

La garantía para este producto es de 3 años a partir de la fecha de compra. La garantía empieza el día de la fecha de compra. Conserve el justificante de compra original en un lugar seguro, ya que este documento es necesario para demostrar la compra.

Todos los daños o defectos ya presente en el momento de la compra deben informarse inmediatamente tras desembalar el producto.

Si el producto presenta defectos de material o fabricación en los 3 años a partir de la fecha de compra, lo repararemos o sustituiremos, según nuestra elección, gratuitamente para usted. El período de garantía no se extiende por una reclamación de garantía aprobada. Esto también es aplicable a las piezas sustituidas y reparadas.

La garantía pierde su validez si el producto se daña o se utiliza o mantiene de forma inadecuada.

La garantía cubre defectos de material y fabricación. Esta garantía no cubre las piezas del producto sujetas a un uso y desgaste normal y, por lo tanto, consideradas piezas de desgaste (por ej. pilas, baterías, mangueras, cartuchos de tinta) ni los daños a las piezas frágiles, por ej. interruptores o piezas de cristal.

● Tramitación de la garantía

Para garantizar una rápida tramitación de su consulta, tenga en cuenta las siguientes indicaciones:

Para realizar cualquier consulta, tenga a mano el recibo y el número de artículo (IAN 508867_2507) como justificante de compra.

Encontrará el número de artículo en una inscripción de la placa indentificativa, en la portada de las instrucciones (abajo a la izquierda) o en una pegatina en la parte posterior o inferior.

Si el producto fallase o presentase algún defecto, póngase primero en contacto con el departamento de asistencia indicado, ya sea por teléfono o correo electrónico.

Puede enviarnos el producto defectuoso libre de franqueo adjuntando el recibo de compra (ticket de compra) e indicando dónde está y cuándo ha ocurrido el fallo a la dirección de asistencia que le indicamos.

● Asistencia

ES Asistencia en España

Tel.: 900984989

E-Mail: owim@lidl.es



CONJUNTO DE CHUVEIRO MULTIFUNCIONAL COM BARRA DE CHUVEIRO

● **Introdução**

Damos-lhe os parabéns pela aquisição do seu novo produto. Acabou de adquirir um produto de grande qualidade. O manual de instruções é parte integrante deste produto. Contém indicações importantes referentes à segurança, utilização e eliminação. Familiarize-se com todas as indicações de utilização e de segurança do produto. Utilize o produto apenas como descrito e para as áreas de aplicação indicadas. Se transmitir o artigo a terceiros, entregue também os respectivos documentos.



Pode descarregar e visualizar este e muitos outros manuais em www.lidl-service.com. Ao digitalizar este código QR, será direcionado diretamente para o site de assistência da Lidl (www.lidl-service.com), onde poderá abrir o manual de instruções introduzindo o número do artigo (IAN) 508867_2507.

● **Utilização adequada**

Este produto foi concebido para todos os sistemas de água quente sob pressão como, aquecimento central, esquentador, caldeira de pressão ou semelhante. Não é adequado para aquecedores de água de baixa pressão como, por exemplo, aquecedor de banhos a carvão ou madeira, aquecedor de banhos a gás ou petróleo, depósitos de água aquecidos eletricamente. Se houver dúvidas, por favor, procure aconselhamento de um canalizador ou engenheiro de aquecimento.

O produto serve apenas para utilização pessoal e não serve para utilização comercial ou médica. O fabricante não aceita qualquer responsabilidade por perdas ou danos advindos da utilização inadequada.

● **Descrição das peças**

- 1 Chuveiro de mão
- 2 Vedante
- 3 Mangueira do chuveiro
- 4 Acessório para poupança de água
- 5 Suporte de parede superior
- 6 Suporte de parede inferior
- 7 Parafuso (\varnothing 3,9 × 37 mm)
- 8 Tampa de proteção
- 9 Barra do chuveiro
- 10 Suporte do chuveiro de mão
- 11 Buchas (\varnothing 6 mm)
- 12 Saboneteira
- 13 Tampa de proteção
- 14 Pulverizador
- 15 Alavanca do chuveiro de mão
- 16 Manípulo de ajuste
- 17 Parafuso (\varnothing 3,9 × 72 mm)

● **Dados técnicos**

Chuveiro de mão:	29 (C) × \varnothing 15 × 5,5 (A) cm, ajustável em 5 níveis
Barra do chuveiro:	70 cm, metal
Mangueira do chuveiro:	175 cm, metal, ligação padrão G 1/2" (21 mm)
Pressão mínima de funcionamento:	1,5 bar



Indicações de segurança



Evite o perigo de ferimentos!

⚠ CUIDADO! RISCO DE FERIMENTOS!

Certifique-se de que nenhuma peça está danificada e estão corretamente montadas. A

montagem incorreta poderá levar a lesões. As peças danificadas podem afetar a segurança e a função.

⚠ CUIDADO! RISCO DE QUEIMADURA!

Aquando da configuração da água quente, por favor, certifique-se de que a temperatura da água não é muito alta.

⚠ CUIDADO! RISCO DE QUEIMADURA!

Ao utilizar a função para paragem da água, a temperatura da água que sai pode alterar-se. Verifique a temperatura da água antes de colocar-se por baixo da água.

⚠ CUIDADO! RISCO DE QUEIMADURA!

Quando ajustar o chuveiro de mão **1** a temperatura da água que sai pode alterar-se. Verifique primeiro a temperatura da água antes de colocar-se por baixo da água.

- Não utilize a barra de chuveiro **9** para se segurar ou apoiar. Os materiais de fixação e a própria barra do chuveiro não foram concebidos para suportar as cargas resultantes.



Evite o perigo de danos!

- Peça a pessoas qualificadas para fazer a instalação!
- Antes da montagem na parede, deve verificar se a parede selecionada é adequada para instalar o conjunto com barra do chuveiro. Se necessário, consulte uma loja especializada.
- **CUIDADO, DANOS CAUSADOS PELA ÁGUA!** Antes de fazer os orifícios certifique-se de que não vai danificar tubos na área dos orifícios.
- Certifique-se de que todos vedantes **2** estão fixados corretamente.
- Note que os vedantes **2** são peças de desgaste e necessitam de ser substituídos periodicamente.
- Antes da montagem na parede, informe-se se o material de montagem para a parede é apropriado. Para a montagem na parede, enviamos material de montagem que é adequado para as paredes convencionais e fixas.

● **Instalação**



Notas:

- Em torneiras com uma ligação de 26,4 mm (G³/₄"), instale um adaptador com rosca interior de 26,4 mm (G³/₄") e rosca exterior de 21 mm (G¹/₂"). Pode adquirir o adaptador em questão em qualquer loja de bricolage ou de canalização.
- O conteúdo de entrega do seu conjunto com barra do chuveiro inclui um acessório para poupança de água **4**.
- A porca cónica da mangueira do chuveiro pode ser rodada livremente para evitar torções.

● **Utilização**

● **Ajustar o chuveiro de mão**

- Ajuste a altura do suporte do chuveiro de mão **10** através do manípulo de ajuste **16**.
- Ajuste o ângulo de inclinação do chuveiro de mão **1** individualmente através do suporte do chuveiro de mão **10**.

● **Funções do chuveiro**

- Ajuste a função desejada do chuveiro de mão **1**, rodando a alavanca do chuveiro de mão **15** (ver fig. E).

O chuveiro de mão **1 possui as seguintes funções:**

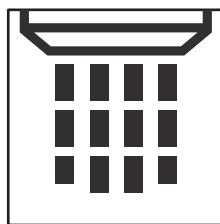

Jato de massagem

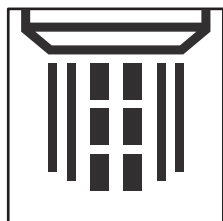

Jato combinado com efeito de chuva + massagem



Jato com efeito de chuva

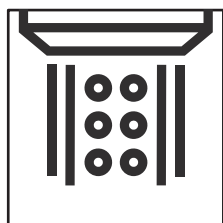

Jato combinado com fluxo suave + efeito de chuva

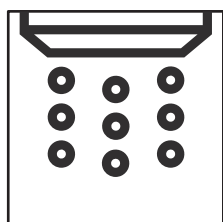

Fluxo suave

● Acessório para poupança de água

- A utilização do acessório para poupança de água **4** reduz o fluxo de água. Isso pode afetar o funcionamento do seu esquentador. Se o fluxo da água for muito baixo, o esquentador desliga-se automaticamente.

● Limpeza e manutenção

- Limpe o produto com um pano húmido e suave utilizando um detergente suave se necessário.
- Remova os vestígios de calcário do conjunto com barra do chuveiro utilizando um

detergente anticalcário convencional. Respeite o manual de instruções do detergente.

● Eliminação

A embalagem é feita de materiais não poluentes que podem ser eliminados nos contentores de reciclagem locais.

As possibilidades de reciclagem dos artigos utilizados poderão ser averiguadas no seu Município ou Câmara Municipal.



O produto e materiais de embalagem, são recicláveis e estão sujeitos a uma responsabilidade alargada do fabricante.

Elimine-os separadamente, seguindo as informações-tri (informações de triagem) ilustradas, para um melhor tratamento dos resíduos.

O logotipo Triman somente vale para a França.

● Garantia

O produto foi fabricado de acordo com diretrizes de qualidade rigorosas e cuidadosamente testado antes da entrega. Em caso de defeitos materiais ou de fabrico, tem direitos legais contra o vendedor do produto. Os seus direitos legais não são limitados de forma alguma pela nossa garantia abaixo apresentada.

A garantia para este produto é de 3 anos a partir da data de compra. O período de garantia começa na data da compra. Guarde o recibo de compra original num local seguro, pois este documento é exigido como prova de compra.

Quaisquer danos ou defeitos já presentes no momento da compra devem ser comunicados imediatamente após a desembalagem do produto.

No caso de o produto apresentar um defeito de material ou de fabrico dentro de 3 anos a partir da data de compra, repará-lo-emos ou substituí-lo-emos gratuitamente, à nossa critério. O período de garantia não pode ser prolongado por uma reclamação de garantia concedida.

Isto também se aplica às peças substituídas e reparadas.

Esta garantia é nula se o produto tiver sido danificado ou utilizado ou mantido de forma inadequada.

A garantia cobre defeitos de material e de fabrico. Esta garantia não cobre peças do produto sujeitas a desgaste normal e, portanto, consideradas peças consumíveis (por ex., baterias, baterias recarregáveis, mangueiras, cartuchos de tinta), nem cobre danos em peças frágeis, por ex., interruptores ou peças feitas em vidro.

Com a troca do aparelho, de acordo com DL 67/2003, o tempo de garantia se inicia novamente.

● Procedimento no caso de ativação da garantia

De forma a garantir um rápido processamento do seu pedido, solicitamos as seguintes indicações:

Para qualquer questão, guarde o talão de compra e o número de artigo (IAN 508867_2507) como comprovativo da mesma.

Podes ver o número do artigo na placa de identificação, gravura, na folha título do manual (em baixo esquerda) ou no adesivo na lado de baixo ou de trás.

Caso erros de função ou outras falhas ocorram, entre em contato primeiramente com o seguinte departamento de serviço por telefone ou e-mail.

Um produto identificado como falho, pode ser enviado gratuitamente para o endereço de serviço anexando o comprovativo de compra (nota) e a indicação da falha e quando ela ocorreu.

● Assistência Técnica

PT Serviço Portugal
Tel.: 800849000
E-Mail: owim@lidl.pt



OWIM GmbH & Co. KG

Stiftsbergstraße 1
74167 Neckarsulm
GERMANY

Model No.: HG00518

Version: 01/2026

IAN 508867_2507

