



## LED-STABTASCHENLAMPE

DE AT CH

**LED-STABTASCHENLAMPE**  
Bedienungs- und Sicherheitshinweise

IAN 336754\_2001

DE

### Legende der verwendeten Piktogramme

	Gleichstrom /-spannung
	Batterien inklusive

## LED-Stabtaschenlampe

### ● Einleitung

Wir beglückwünschen Sie zum Kauf Ihres neuen Produkts. Sie haben sich damit für ein hochwertiges Produkt entschieden. Die Bedienungsanleitung ist Teil dieses Produkts. Sie enthält wichtige Hinweise für Sicherheit, Gebrauch und Entsorgung. Machen Sie sich vor der Benutzung des Produkts mit allen Bedien- und Sicherheitshinweisen vertraut. Benutzen Sie das Produkt nur wie beschrieben und für die angegebenen Einsatzbereiche. Händigen Sie alle Unterlagen bei Weitergabe des Produkts an Dritte mit aus.

### ● Bestimmungsgemäße Verwendung

Das Produkt ist zur Anwendung im Innen- und Außenbereich bestimmt. Das Produkt ist nur für den privaten Gebrauch bestimmt und nicht für den gewerblichen Einsatz oder für andere Einsatzbereiche. Das Produkt hält extremen Vibrationen stand ( $1,0 \text{ m}^2/\text{s}^3$  200–2000 Hz).

- Dieses Produkt ist nicht zur Raumbeleuchtung im Haushalt geeignet.

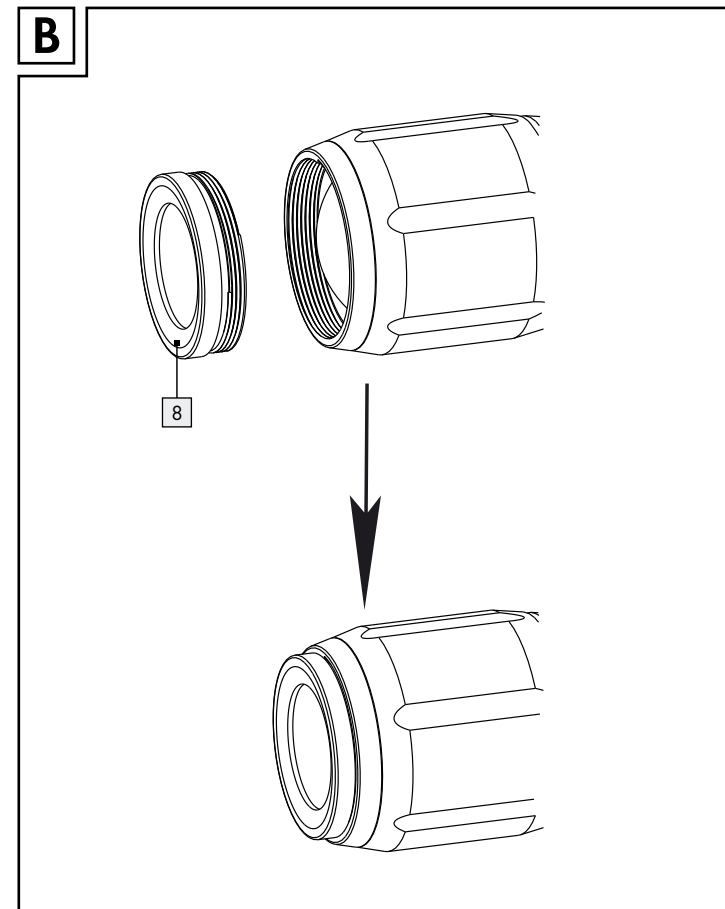
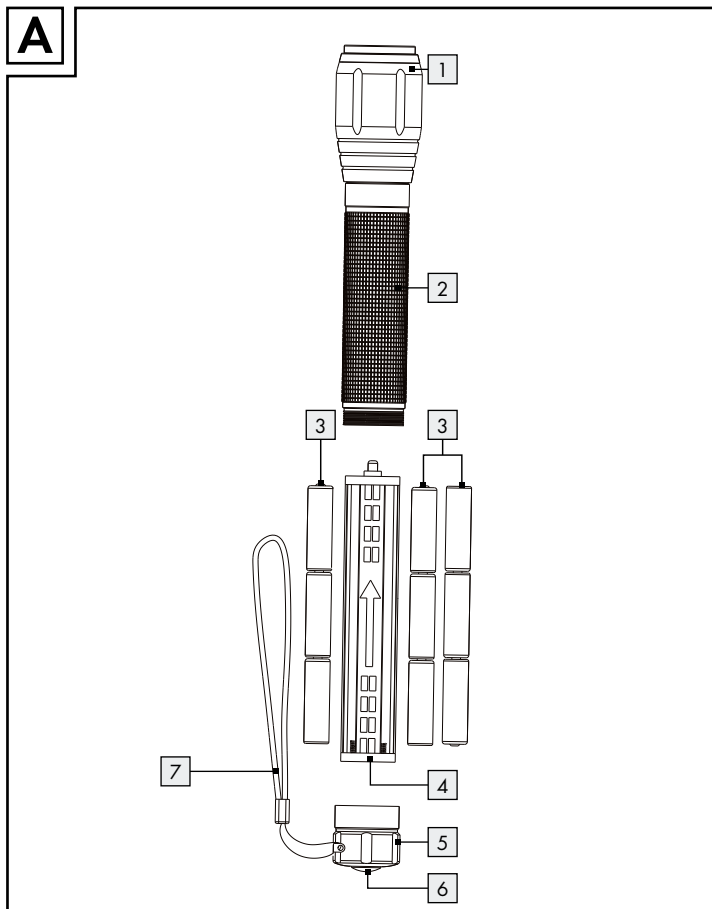

### ● Teilebeschreibung

- |                      |                    |
|----------------------|--------------------|
| 1 Lampenkopf         | 5 Endkappe         |
| 2 Taschenlampe       | 6 EIN- / AUS-Taste |
| 3 Batterie           | 7 Schlaufe         |
| 4 Batterie-Kartusche | 8 Farbfilter       |

### ● Technische Daten

Leuchtmittel: 1 x LED, 20 W (Die LED kann nicht ausgetauscht werden.)

Batterien: 9 x 1,5 V=, AA-Typ (im Lieferumfang enthalten)

Leistung: 20 W

Leuchtdauer: ca. 3,5 Std.

Schutzgrad: IP65 (staub- und strahlwassergeschützt)



### Risikogruppe 2



**Vorsicht! Gefährliche optische Strahlungen könnten von diesem Produkt ausgehen. Nicht in den Strahl blicken. Dies könnte schädlich für das Auge sein.**

Produkt getestet gemäß EN62471

### ● Lieferumfang

- |                            |                       |
|----------------------------|-----------------------|
| 1 LED-Stabtaschenlampe     | 1 Aufbewahrungstasche |
| 9 Batterien                | 1 Bedienungsanleitung |
| 2 Farbfilter (blau / grün) |                       |



### Sicherheitshinweise

**BEDIENUNGSANLEITUNG SORGFÄLTIG AUFBEWAHREN! HÄNDIGEN SIE ALLE UNTERLAGEN BEI WEITERGABE DES PRODUKTS AN DRITTE MIT AUS.**

- **⚠️ WARNUNG! LEBENS- UND UNFALLGEFAHR FÜR KLEINKINDER UND KINDER!** Lassen Sie Kinder niemals unbeaufsichtigt mit dem Verpackungsmaterial. Es besteht Ersticken- gefahr durch Verpackungsmaterial. Kinder unterschätzen häufig die Gefahren. Halten Sie Kinder stets vom Verpackungsmaterial fern. Das Produkt ist kein Spielzeug.
- Dieses Produkt kann von Kindern ab 8 Jahren und darüber sowie von Personen mit verringerten physischen, sensorischen oder mentalen Fähigkeiten oder Mangel an Erfahrung und Wissen benutzt werden, wenn sie beaufsichtigt oder bezüglich des sicheren Gebrauchs des Produktes unterwiesen wurden und die daraus resultierenden Gefahren verstehen. Kinder dürfen nicht mit dem Produkt spielen. Reinigung und Benutzerwartung dürfen nicht von Kindern ohne Beaufsichtigung durchgeführt werden.
- ⚠️ **VORSICHT! VERLETZUNGSGEFAHR!** Verwenden Sie das Produkt nicht, wenn Sie irgendwelche Beschädigungen feststellen.
- Nicht in den Lichtstrahl sehen.
- Kontrollieren Sie, ob alle Teile sachgerecht montiert sind. Bei unsachgemäßer Montage besteht Verletzungsgefahr.
- Das Leuchtmittel ist nicht austauschbar.
- Sollte das Leuchtmittel am Ende seiner Lebensdauer ausfallen, muss das gesamte Produkt ersetzt werden.
- Die Signalleuchte sollte nicht dazu verwendet werden, eine Unfallstelle zu sichern. Die Blinkfunktion darf nur als zusätzliches Leuchtsignal eingesetzt werden. Die Unfallstelle muss zu jeder Zeit gemäß den gesetzlichen Vorgaben gesichert sein.

**Hinweis:** Verwenden Sie dieses Produkt nicht als Signalleuchte, um gefährliche Bereiche abseits des Straßenverkehrs zu kennzeichnen.



## Sicherheitshinweise für Batterien / Akku

- **LEBENSGEFAHR!** Halten Sie Batterien / Akkus außer Reichweite von Kindern. Suchen Sie im Falle eines Verschluckens sofort einen Arzt auf!
- Verschlucken kann zu Verbrennungen, Perforation von Weichgewebe und Tod führen. Schwere Verbrennungen können innerhalb von 2 Stunden nach dem Verschlucken auftreten.
-  **EXPLOSIONSGEFAHR!** Laden Sie nicht aufladbare Batterien niemals wieder auf. Schließen Sie Batterien / Akkus nicht kurz und / oder öffnen Sie diese nicht. Überhitzung, Brandgefahr oder Platzen können die Folge sein.
- Werfen Sie Batterien / Akkus niemals in Feuer oder Wasser.
- Setzen Sie Batterien / Akkus keiner mechanischen Belastung aus.

## Risiko des Auslaufens der Batterien / Akkus

- Vermeiden Sie extreme Bedingungen und Temperaturen, die auf Batterien / Akkus einwirken können z. B. auf Heizkörpern / direkte Sonneneinstrahlung.
- Wenn Batterien / Akkus ausgelaufen sind, vermeiden Sie den Kontakt von Haut, Augen und Schleimhäuten mit den Chemikalien! Spülen Sie die betroffenen Stellen sofort mit klarem Wasser und suchen Sie einen Arzt auf!
-  **SCHUTZHANDSCHUHE TRAGEN!** Ausgelaufene oder beschädigte Batterien / Akkus können bei Berührung mit der Haut Verätzungen verursachen. Tragen Sie deshalb in diesem Fall geeignete Schutzhandschuhe.
- Im Falle eines Auslaufens der Batterien entfernen Sie diese sofort aus dem Produkt, um Beschädigungen zu vermeiden.

- Verwenden Sie nur Batterien / Akkus des gleichen Typs. Mischen Sie nicht alte Batterien / Akkus mit neuen!
- Entfernen Sie die Batterien / Akkus, wenn das Produkt längere Zeit nicht verwendet wird.







## Risiko der Beschädigung des Produkts

- Verwenden Sie ausschließlich den angegebenen Batterietyp / Akkutyp!
- Setzen Sie Batterien / Akkus gemäß der Polaritätskennzeichnung (+) und (-) an Batterie / Akku und des Produkts ein.
- Reinigen Sie Kontakte an Batterie / Akku und im Batteriefach vor dem Einlegen mit einem trockenen, fusselfreien Tuch oder Wattestäbchen!
- Entfernen Sie erschöpfte Akkus / Batterien umgehend aus dem Produkt.











## Inbetriebnahme

### Batterien einsetzen / austauschen

**Hinweis:** Schalten Sie das Produkt aus, bevor Sie die Batterien  einsetzen / austauschen.

- Schrauben Sie die Endkappe  gegen den Uhrzeigersinn und nehmen Sie diese von der Taschenlampe  ab.
  - Ziehen Sie die Batterie-Kartusche  aus dem Batteriefach.
  - Setzen Sie die (neuen) Batterien in die Batterie-Kartusche  und die Batterie-Kartusche wieder in das Batteriefach ein.
- Hinweis:** Achten Sie dabei auf die richtige Polarität (siehe Abb. A). Die Polarität wird in der Batterie-Kartusche  angezeigt.
- Setzen Sie die Endkappe  wieder auf die Taschenlampe  und schrauben Sie diese im Uhrzeigersinn fest.

## Bedienung

- Zum Wechseln des Leuchtmodus drücken Sie die EIN- / AUS-Taste  wie folgt:  
100% Leuchtkraft: Drücken Sie die EIN- / AUS-Taste  einmal.  
AUS: Drücken Sie die EIN- / AUS-Taste  zweimal.  
ECO-Modus: Drücken Sie die EIN- / AUS-Taste  dreimal.  
AUS: Drücken Sie die EIN- / AUS-Taste  viermal.  
SOS-Notsignal: Drücken Sie die EIN- / AUS-Taste  fünfmal.  
AUS: Drücken Sie die EIN- / AUS-Taste  sechsmal.
- Optional können Sie die Farbfilter  am Taschenlampenkopf anbringen (siehe Abb. B), um blaues / grünes Licht zu erzeugen.
- Fokussieren Sie den Lichtstrahl, indem Sie den Lampenkopf  nach oben oder unten schieben.
- Sie können das Produkt mit Hilfe der Schlaufe  befestigen.

## Reinigung und Pflege

- Verwenden Sie in keinem Fall Flüssigkeiten und keine Reinigungsmittel, da diese das Produkt beschädigen.
- Reinigen Sie das Produkt regelmäßig mit einem trockenen, fusselfreien Tuch. Verwenden Sie bei stärkeren Verschmutzungen ein leicht angefeuchtetes Tuch.

## Entsorgung

Die Verpackung besteht aus umweltfreundlichen Materialien, die Sie über die örtlichen Recyclingstellen entsorgen können.

DE/AT/CH

DE/AT/CH

DE/AT/CH



Beachten Sie die Kennzeichnung der Verpackungsmaterialien bei der Abfalltrennung, diese sind gekennzeichnet mit Abkürzungen (a) und Nummern (b) mit folgender Bedeutung: 1-7: Kunststoffe / 20-22: Papier und Pappe / 80-98: Verbundstoffe.



Das Produkt und die Verpackungsmaterialien sind recycelbar, entsorgen Sie diese getrennt für eine bessere Abfallbehandlung. Das Triman-Logo gilt nur für Frankreich.



Möglichkeiten zur Entsorgung des ausgedienten Produkts erfahren Sie bei Ihrer Gemeinde- oder Stadtverwaltung.



Werfen Sie Ihr Produkt, wenn es ausgedient hat, im Interesse des Umweltschutzes nicht in den Hausmüll, sondern führen Sie es einer fachgerechten Entsorgung zu. Über Sammelstellen und deren Öffnungszeiten können Sie sich bei Ihrer zuständigen Verwaltung informieren.

Defekte oder verbrauchte Batterien / Akkus müssen gemäß Richtlinie 2006/66/EG und deren Änderungen recycelt werden. Geben Sie Batterien / Akkus und / oder das Produkt über die angebotenen Sammeleinrichtungen zurück.



## Umweltschäden durch falsche Entsorgung der Batterien / Akkus!

Batterien / Akkus dürfen nicht über den Hausmüll entsorgt werden. Sie können giftige Schwermetalle enthalten und unterliegen der Sondermüllbehandlung. Die chemischen Symbole der Schwermetalle sind wie folgt: Cd = Cadmium, Hg = Quecksilber, Pb = Blei. Geben Sie deshalb verbrauchte Batterien / Akkus bei einer kommunalen Sammelstelle ab.

## Garantie

Das Produkt wurde nach strengen Qualitätsrichtlinien sorgfältig produziert und vor Anlieferung gewissenhaft geprüft. Im Falle von Mängeln dieses Produkts stehen Ihnen gegen den Verkäufer des Produkts gesetzliche Rechte zu. Diese gesetzlichen Rechte werden durch unsere im Folgenden dargestellte Garantie nicht eingeschränkt.

Sie erhalten auf dieses Produkt 3 Jahre Garantie ab Kaufdatum. Die Garantiefrist beginnt mit dem Kaufdatum. Bitte bewahren Sie den Original-Kassenbon gut auf. Diese Unterlage wird als Nachweis für den Kauf benötigt.

Tritt innerhalb von 3 Jahren ab dem Kaufdatum dieses Produkts ein Material- oder Fabrikationsfehler auf, wird das Produkt von uns – nach unserer Wahl – für Sie kostenlos repariert oder ersetzt. Diese Garantie verfällt, wenn das Produkt beschädigt, nicht sachgemäß benutzt oder gewartet wurde.

Die Garantieleistung gilt für Material- oder Fabrikationsfehler. Diese Garantie erstreckt sich nicht auf Produktteile, die normaler Abnutzung ausgesetzt sind (z. B. Batterien) und daher als Verschleißteile angesehen werden können oder Beschädigungen an zerbrechlichen Teilen, z. B. Schalter, Akkus oder die aus Glas gefertigt sind.

## Abwicklung im Garantiefall

Um eine schnelle Bearbeitung Ihres Anliegens zu gewährleisten, folgen Sie bitte den folgenden Hinweisen:

Bitte halten Sie für alle Anfragen den Kassenbon und die Artikelnummer (z. B. IAN 123456\_7890) als Nachweis für den Kauf bereit.

Die Artikelnummer entnehmen Sie bitte dem Typenschild, einer Gravur, auf dem Titelblatt Ihrer Bedienungsanleitung (unten links) oder als Aufkleber auf der Rück- oder Unterseite des Produkts.

Sollten Funktionsfehler oder sonstige Mängel auftreten, kontaktieren Sie zunächst die nachfolgend benannte Serviceabteilung telefonisch oder per E-Mail. Ein als defekt erfasstes Produkt können Sie dann unter Beifügung des Kaufbelegs (Kassenbon) und der Angabe, worin der Mangel besteht und wann er aufgetreten ist, für Sie portofrei an die Ihnen mitgeteilte Service-Anschrift übersenden.

## Service

 **Service Deutschland**  
Tel.: 0800 5435 111  
E-Mail: owim@lidl.de

 **Service Österreich**  
Tel.: 0800 292726  
E-Mail: owim@lidl.at

 **Service Schweiz**  
Tel.: 0800562153  
E-Mail: owim@lidl.ch

**CE IP65**

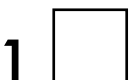

**OWIM GmbH & Co. KG**  
Stiftsbergstraße 1  
74167 Neckarsulm  
GERMANY

Model no.: HG06634  
Version: 08 / 2020

Stand der Informationen: 07 / 2020  
Ident.-No.: HG06634072020-DE

DE/AT/CH

DE/AT/CH

DE/AT/CH