

# SILVER CREST®



## SHIATSU NECK MASSAGER SSMN 2 D2

(DK)

**SHIATSU NAKKEMASSAGEAPPARAT**

Betjeningsvejledning

(NL) (BE)

**SHIATSU-NEKMASSEGE-APPARAAT**

Gebruiksaanwijzing

(FR) (BE)

**APPAREIL DE MASSAGE  
SHIATSU POUR NUQUE**

Mode d'emploi

(DE) (AT) (CH)

**SHIATSU-NACKEN-MASSAGEGERÄT**

Bedienungsanleitung

IAN 391911\_2201

(DK) (BE) (NL)



DK

Før du læser, vend siden med billeder frem og bliv bekendt med alle apparatets funktioner.

---

FR BE

Avant de lire le mode d'emploi, ouvrez la page contenant les illustrations et familiarisez-vous ensuite avec toutes les fonctions de l'appareil.

---

NL BE

Vouw vóór het lezen de pagina met de afbeeldingen open en maak u vertrouwd met alle functies van het apparaat.

---

DE AT CH

Klappen Sie vor dem Lesen die Seite mit den Abbildungen aus und machen Sie sich anschließend mit allen Funktionen des Gerätes vertraut.

DK	Betjeningsvejledning	Side	1
FR/BE	Mode d'emploi	Page	15
NL/BE	Gebruiksaanwijzing	Pagina	29
DE/AT/CH	Bedienungsanleitung	Seite	43

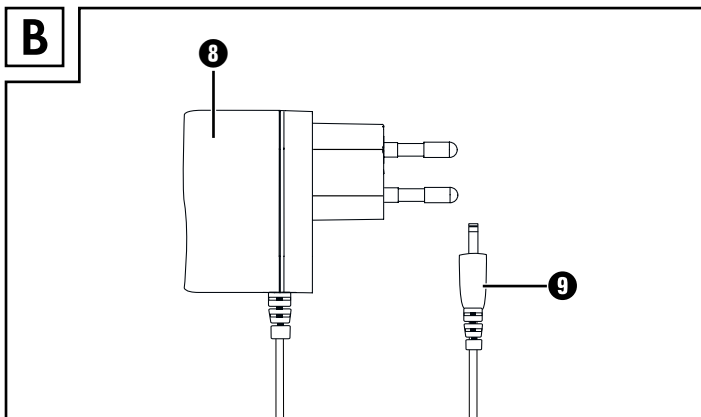
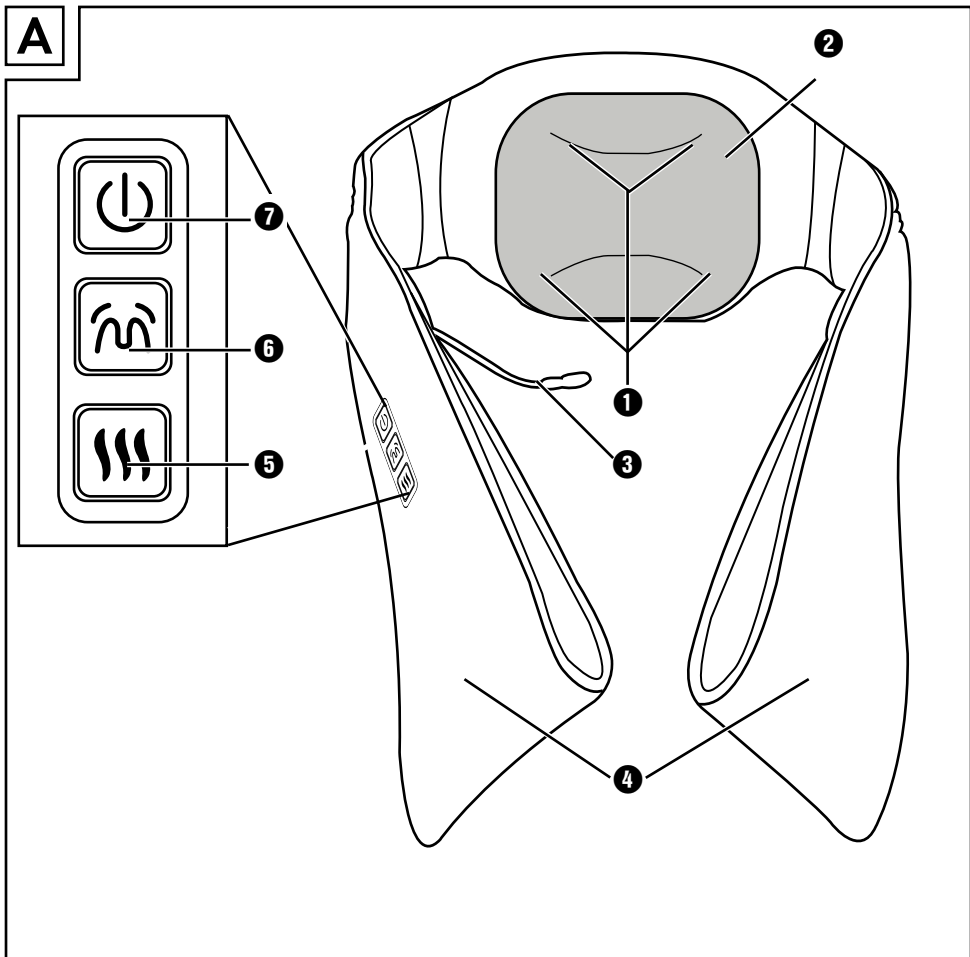

## Indholdsfortegnelse

<b>Indledning</b> .....	<b>2</b>
<b>Anvendelsesområde</b> .....	<b>2</b>
<b>Medfølger ved køb</b> .....	<b>2</b>
Bortskaffelse af emballagen .....	3
<b>Beskrivelse af produktet</b> .....	<b>3</b>
<b>Tekniske data</b> .....	<b>4</b>
<b>Sikkerhedsanvisninger</b> .....	<b>5</b>
<b>Hvad er shiatsu-massage?</b> .....	<b>7</b>
<b>Betjening</b> .....	<b>7</b>
Tilslutning .....	7
Omlægning .....	7
Anvendelse .....	8
Efter massagen .....	9
<b>Rengøring</b> .....	<b>9</b>
Rengøring af det aftagelige hovedbetræk .....	9
Rengøring af produktet .....	10
<b>Opbevaring</b> .....	<b>10</b>
<b>Fejlafhjælpning</b> .....	<b>10</b>
<b>Bortskaffelse af produktet</b> .....	<b>11</b>
<b>Garanti for Kompennass Handels GmbH</b> .....	<b>11</b>
Service .....	13
Importør .....	13

## Indledning

Til lykke med købet af din nye elartikel.

Dermed har du valgt et produkt af høj kvalitet. Betjeningsvejledningen er del af dette produkt. Den indeholder vigtige informationer om sikkerhed, anvendelse og bortskaffelse. Du bedes sætte dig ind i alle produktets betjenings- og sikkerhedsanvisninger før brug. Brug kun produktet som beskrevet og kun til de angivne anvendelsesområder. Opbevar denne vejledning, så du altid kan finde den igen. Lad også vejledningen følge med produktet, hvis du giver det videre til andre.

## Anvendelsesområde

Dette produkt er beregnet til massage af nakken og skuldrene hos mennesker. Massageapparatet er udelukkende beregnet til anvendelse i private hjem og ikke til medicinsk eller kommercielt brug, og det kan ikke erstatte lægebehandling. Massageapparatet er beregnet til brug i tørre indendørs rum. Det er ikke beregnet til medicinsk eller terapeutisk brug eller til erhvervsmæssige formål.

## Medfølger ved køb

Massageapparatet leveres standardmæssigt med følgende komponenter:

- Shiatsu-nakkemassage-apparat
- Netadapter
- Betjeningsvejledning

### ADVARSEL

#### Fare for kvælning!

- ▶ Lad aldrig børn være alene med emballagematerialerne uden opsyn.
- ▶ Hold børn på afstand af emballagen og produktet.

- 1) Tag alle massageapparatets dele og betjeningsvejledningen ud af kassen.
- 2) Fjern alt emballeringsmaterialet.

### BEMÆRK

- ▶ Kontrollér, at alle dele er leveret med, og at de ikke har synlige skader.
- ▶ Hvis der mangler dele, eller hvis nogle af delene er defekte på grund af mangelfuld emballage eller på grund af transporten, bedes du henvende dig til service-hotline (se kapitlet **Service**).

## Bortskaffelse af emballagen

Emballagematerialerne er valgt ud fra miljøforligelige og bortskaffelsestekniske kriterier og kan derfor genbruges.



Bortskaf emballagematerialerne, som ikke skal bruges mere, i henhold til de gældende lokale forskrifter.

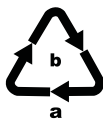

Bortskaf emballagen miljøvenligt.

Vær opmærksom på mærkningen af de forskellige emballagematerialer, og aflever dem sorteret til bortskaffelse. Emballagematerialerne er mærket med forkortelserne (a) og tallene (b) med følgende betydning:

1-7: Plast, 20-22: Papir og pap, 80-98: Kompositmaterialer.

## Beskrivelse af produktet

Billeder, se klap-ud-siden





Fig. A

- 1 Massagehoveder
- 2 Aftageligt hovedbetræk
- 3 Stikket
- 4 Håndstrop
- 5 Knap "Varme" (☺) med LED-lys
- 6 Knap "Massage" (🌀)
- 7 Knap "Tænd/Sluk" (🔌)

Fig. B

- 8 Netadapter
- 9 Forbindelsesstik

## Tekniske data

Netadapter 8	
Producent:	Xiamen Keli Electronics Co., Ltd. No. 17-19, XINGLIN NORTH 3RD ROAD, JIMEI DISTRICT, XIAMEN, FUJIAN PROVINCE, P.R. CHINA Registreringsnummer: 91350211737865674J Importør: Kompernass HANDELS GmbH, BURGSTRASSE 21, 44867 BOCHUM, TYSKLAND, Handelsregister AG Bochum, registreringsnummer: HRB 4598
Type	KL-AD-120100
Indgangsspænding	100 - 240 V ~ (vekselstrøm)
Indgangsvekselstrømfrekvens	50/60 Hz
Udgangsspænding	12,0 V == (jævnstrøm)
Udgangsstrøm	1,0 A
Udgangseffekt	12,0 W
Gennemsnitlig effektivitet ved drift	84,1 %
Effektivitet ved lav belastning (10 %)	77,3 %
Effektforbrug i ubelastet tilstand	0,08 W
Strømforbrug	0,7 A
Effektivitetsklasse 6	
Polaritet	 (plus indvendig, minus udvendig)
Sikkerhedstransformator, kortslutnings sikret	
Strømforsyning	
Beskyttelsesklasse	II /  (dobbeltisolering)
Nominel omgivende temperatur (ta)	40 °C
Kapslingsklasse	IP20 Beskyttelse mod faste genstande med en diameter over 12,5 mm

**Produkt**

Indgangsspænding

12,0 V  $\equiv$  (jævnstrøm)

Strømforbrug

1,0 A

**Sikkerhedsanvisninger****⚠ FARE FOR ELEKTRISK STØD**

- ▶ Brug kun massageapparatet med den medfølgende netadapter KL-AD-120100.
  - ▶ Slut kun massageapparatet til en forskriftsmæssigt installeret og jordet stikkontakt. Strømspændingen skal stemme overens med oplysningerne på massageapparatets/netadapterens typeskilt.
  - ▶ Sørg for, at strømledningen ikke bliver våd eller fugtig under driften. Læg strømledningen, så den ikke kan klemmes fast eller beskadiges.
  - ▶ Hold strømledningen borte fra varme overflader.
  - ▶ Udfør ikke reparationer på massageapparatet. Alle reparationer skal udføres af kundeservice eller af en kvalificeret reparatør.
  - ▶ Tag altid netadapteren ud af stikkontakten, før du rengør massageapparatet.
  - ▶ Brug ikke massageapparatet i fugtige rum som f.eks. i badeværelset.
-  Brug ikke netadapteren, hvis stikket eller tilslutningsledningen er beskadiget. Hvis netadapterens stikkontakter er defekte eller bøjede, kan netadapteren ikke repareres og skal bortskaffes.
- ▶ Stik ikke nåle eller andre spidse genstande ind i massageapparatet.

## **⚠ ADVARSEL! FARE FOR PERSONSKADER!**

- ▶ Brug aldrig et eksternt tænd-sluk-ur eller et separat fjernbetjeningssystem til at styre massageapparatet med.
- ▶ Dette produkt må bruges af børn fra 8 år og derover og af personer med nedsatte fysiske, psykiske, motoriske eller mentale evner eller manglende erfaring og/eller viden, hvis de er under opsyn eller undervises i sikker brug af produktet og de farer, der kan være forbundet med det. Børn må ikke lege med produktet. Rengøring og brugervedligeholdelse må ikke udføres af børn uden opsyn.
- ▶ Massér ikke spædbørn, små børn, personer, der har behov for hjælp, eller dyr med massageapparatet.
- ▶ Brug aldrig massageapparatet, hvis du har diskusprolaps eller smerter i nakken eller i halsrygsøjlen.
- ▶ Afbryd omgående behandlingen med massageapparatet, hvis du føler dig utilpas eller får smerter.
- ▶ Massageapparatets overflade bliver varm under brug. Personer, som ikke kan mærke varme, skal være forsigtige med brug af massageapparatet.
- ▶ Brug ikke massageapparatet på hævede, forbrændte, betændte, syge eller kvæstede hud- og kropspartier. Søg rådgivning hos lægen før anvendelse, hvis du er i tvivl.
- ▶ Sørg for, at du ikke får fingrene eller andre kropsdele ind mellem de roterende massagehoveder. Fare for at komme i klemme!
- ▶ Massageapparatet må ikke anvendes i ansigtet (f.eks. øjnene), på struben, fødderne eller andre følsomme kropspartier.
- ▶ Dæk ikke massageapparatet til under anvendelsen (pude, tæppe etc.). Brug aldrig massageapparatet i nærheden af benzin eller andre letantændelige stoffer.

## OBS - MATERIELLE SKADER!



Brug kun massageapparatet i indendørs rum.

## BEMÆRK

- Brugeren behøver ikke at foretage sig noget for at omstille produktet fra 50 til 60 Hz eller omvendt. Produktet tilpasser sig både til 50 og til 60 Hz.

## Hvad er shiatsu-massage?

Shiatsu-massage (shi = finger, atsu = tryk) er en form for massage, som er udviklet i Japan, og som oprindeligt stammer fra den traditionelle kinesiske medicin. Shiatsu-massage er en afslappende og effektiv massage med fingrene, tommelfingrene eller håndfladerne. Dette massageapparat udfører bevægelser, som minder om shiatsu-massagen ved hjælp af de roterende massagehoveder ❶.

## Betjening

### Tilslutning

- 1) Slut forbindelsesstikket ❹ på netadapteren ❸ til stikket ❸ på massageapparatet.
- 2) Stik netadapteren ❸ i en stikkontakt.

### Omlægning

- 1) Læg produktet om nakken, så massagehovederne ❶ befinder sig på siden af halsrygsøjlen. Du kan bruge håndstroppen ❷ til at lægge massageapparatet rigtigt på med. Betjeningsfeltet med tasterne skal befinde sig på din højre side.

## Anvendelse

Sæt dig godt til rette under massagen, og slap af. Sørg for en afslappet atmosfære. Dæmp for eksempel lyset en smule.







### BEMÆRK

- ▶ Brug kun massageapparatet, hvis du synes, massagen er behagelig og afslappende. Du kan evt. ændre trykket og/eller positionen. Afbryd omgående massagen, hvis den er smertefuld eller ubehagelig.
- ▶ Du kan også bruge håndstropene ④ til regulering af trykket ved f.eks. at trække i dem, så de strammer mere, eller ved at løsne dem.
- ▶ Brug ikke massageapparatet i mere end 15 minutter. En længere massage kan føre til spændinger på grund af overspændte muskler.



Du kan vælge mellem 2 funktioner:

- Shiatsu-massage med massagehovederne ① (hurtigt og langsomt)
- Varme (2 massagehovederne ① lyser og varmes op)

Du kan kombinere forskellige massagefunktioner med hinanden.

- Tryk på knappen "Tænd/sluk"  ⑦. Massagehovederne ① begynder med den langsomme massage.
- Tryk på knappen "Massage"  ⑥ for at øge massagehastigheden. Tryk på knappen "Massage"  ⑥ igen for at stoppe massagehovederne ①.
- Tryk på knappen "Varme"  ⑤ for at tænde for varmen. LED-lampen i knappen "Varme"  ⑤ og massagehovederne ① lyser. Tryk på knappen "Varme"  ⑤ igen for at slukke for varmfunktionen. Massagehovedernes ① belysning og LED-lampen i knappen "Varme"  ⑤ slukkes.

### BEMÆRK

- ▶ Hvis du har tændt for varmfunktionen, og massagehovederne ① drejer sig, og du derefter stopper massagehovederne ① ved at trykke på knappen "Massage"  ⑥, slukkes varmfunktionen også. LED-lampen i knappen "Varme"  ⑤ blinker. Hvis du vil bruge varmfunktionen igen, skal du trykke på knappen "Varme"  ⑤ for at aktivere varmfunktionen igen.

### BEMÆRK

- ▶ Massageapparatet slukkes automatisk efter 15 minutter.
- Hvis du vil afslutte massagen, før de 15 minutter er gået og slukke massageapparatet, skal du trykke på knappen "Tænd/sluk"  ⑦.

## Efter massagen

- 1) Træk stikket **9** ud af stikket **3**.
- 2) Tag produktet af.
- 3) Træk stikket **8** ud af stikkontakten.

## Rengøring

### Rengøring af det aftagelige hovedbetræk

- Sluk for produktet, og tag netadapteren **8** ud af stikkontakten.
- Åbn lynlåsen på det aftagelige hovedbetræk **2** helt, og tag det aftagelige hovedbetræk **2** af produktet.
- Overhold vaskeanvisningerne, når det aftagelige hovedbetræk **2** vaskes i vaskemaskinen:

	vask ved skånevask ved maks. 40°
	tåler ikke blegning
	tåler ikke tørretumbling
	må ikke stryges
	tåler ikke kemisk rensning

Hovedbetrækkets materiale består af 56% nylon og 44% polyester.

## Rengøring af produktet

### FARE FOR ELEKTRISK STØD

- ▶ Tag altid adapteren **8** ud af stikkontakten, før du rengør massageapparatet.
- ▶ Læg ikke massageapparatet ned i vand eller andre væsker ved rengøringen!

### OBS - MATERIELLE SKADER!

- ▶ Brug ikke skræppe rengøringsmidler eller opløsningsmidler. De kan ødelægge overfladen.

### BEMÆRK

- ▶ Lynlåsen på massageapparatet må ikke åbnes, da den kun sidder der af produktionstekniske grunde.

- 1) Tør massageapparatet af med en fugtig klud. Tilsæt lidt finvaskemiddel til kluden ved behov.
- 2) Tør netadapteren **8** af med en fugtig klud.
- 3) Lad alle dele tørre godt, før de bruges igen.

## Opbevaring

- Opbevar produktet et rent, tørt og støvfrit sted uden direkte sol.

## Fejlafhjælpning

Fejl	Årsag	Afhjælpning
Massageapparatet fungerer ikke.	Stik netadapteren <b>8</b> ikke i stikkontakten.	Stik netadapteren <b>8</b> i en stikkontakt.
	Massageapparatet er ikke tændt.	Tænd for massageapparatet.
	Massageapparatet er defekt.	Henvend dig til kundeservice.
	Stikket <b>9</b> er ikke sluttet til stikket <b>3</b> på massageapparatet.	Sæt stikket <b>9</b> i stikket <b>3</b> .

## Bortskaffelse af produktet



Det viste symbol med den overstregede affaldscontainer på hjul viser, at dette produkt er underlagt direktivet 2012/19/EU. Dette direktiv angiver, at produktet ikke må bortskaffes sammen med det normale husholdningsaffald, når dets brugstid er omme, men skal afleveres på specielle indsamlingssteder, genbrugspladser eller affaldsvirksomheder.



**Denne bortskaffelse er gratis for dig. Skån miljøet, og bortskaf produktet korrekt.**



Du kan få oplysninger hos kommunen om bortskaffelse af udtjente produkter.

## Garanti for Kompernass Handels GmbH

Kære kunde

På dette produkt får du 3 års garanti fra købsdatoen. I tilfælde af mangler ved produktet har du en række juridiske rettigheder i forhold til sælgeren af produktet. Dine juridiske rettigheder forringes ikke af den nedenfor anførte garanti.

### Garantibetingelser

Garantiperioden begynder på købsdatoen. Opbevar venligst kvitteringen et sikkert sted. Den er nødvendig for at kunne dokumentere købet.

Hvis der inden for tre år fra dette produkts købsdato opstår en materiale- eller fabrikationsfejl, vil produktet – efter vores valg – blive repareret eller udskiftet, eller købsprisen vil blive refunderet gratis til dig. Denne garantiydelse forudsætter, at det defekte produkt afleveres, og købsbeviset (kvitteringen) forevises i løbet af fristen på tre år, og at der gives en kort skriftlig beskrivelse af, hvori manglen består, og hvornår den er opstået.

Hvis defekten er dækket af vores garanti, får du et repareret eller et nyt produkt retur. Reparation eller ombytning af produktet udløser ikke en ny garantiperiode.

### Garantiperiode og juridiske mangelkrav

Garantiperioden forlænges ikke, hvis der gøres brug af garantien. Det gælder også for udskiftede og reparerede dele. Skader og mangler, som eventuelt allerede fandtes ved køb, samt manglende dele, skal anmeldes straks efter udpakningen. Når garantiperioden er udløbet, er reparation af skader betalingspligtig.

## Garantiens omfang

Produktet er produceret omhyggeligt efter strenge kvalitetsretningslinjer og testet grundigt inden leveringen.

Garantien dækker materiale- og fabrikationsfejl. Denne garanti omfatter ikke produktdele, der er udsat for normal slidage og derfor kan betragtes som sliddele, eller skader på skrøbelige dele som f.eks. kontakter, genopladelige batterier eller dele af glas.

Denne garanti bortfalder, hvis produktet er blevet beskadiget, ikke er forskriftsmæssigt anvendt eller vedligeholdt. For at sikre forskriftsmæssig anvendelse af produktet skal alle anvisninger nævnt i betjeningsvejledningen nøje overholdes. Anvendelsesformål og handlinger, som frarådes eller der advares imod i betjeningsvejledningen, skal ubetinget undgås.

Produktet er kun beregnet til privat og ikke til kommercielt brug. Ved misbrug og uhensigtsmæssig brug, anvendelse af vold og ved indgreb, som ikke er foretaget af vores autoriserede serviceafdeling, bortfalder garantien.

## Afvikling af garantisager

For at sikre en hurtig behandling af din anmeldelse bør du følge nedenstående anvisninger:

- Ved alle forespørgsler bedes du have kvitteringen og artikelnummeret (IAN) 391911\_2201 klar som dokumentation for købet.
- Artikelnummeret kan du finde på typeskiltet på produktet, som indgravering på produktet, på betjeningsvejledningens forside (nederst til venstre) eller som klæbemærke på bag- eller undersiden af produktet.
- Hvis der opstår funktionsfejl eller øvrige mangler, bedes du først kontakte nedennævnte serviceafdeling **telefonisk** eller **via e-mail**.
- Et produkt, der er registreret som defekt, kan du derefter indsende portofrit til den oplyste serviceadresse med vedlæggelse af købsbevis (kvittering) og en beskrivelse af, hvori manglen består, og hvornår den er opstået.



På [www.lidl-service.com](http://www.lidl-service.com) kan du downloade denne og mange andre manualer, produktvideoer og installationssoftware.

Med denne QR-kode kommer du direkte til Lidl-servicesiden ([www.lidl-service.com](http://www.lidl-service.com)) og kan åbne den ønskede betjeningsvejledning ved indtastning af artikelnummeret (IAN) 391911\_2201.

## Service

**DK** **Service Danmark**  
Tel.: 32 710005  
E-Mail: [kompernass@lidl.dk](mailto:kompernass@lidl.dk)

IAN 391911\_2201

## Importør

Bemærk at den efterfølgende adresse ikke er en serviceadresse. Kontakt først det nævnte servicested.

KOMPERNASS HANDELS GMBH  
BURGSTRASSE 21  
44867 BOCHUM  
TYSKLAND  
[www.kompernass.com](http://www.kompernass.com)



## Sommaire

<b>Introduction</b> .....	<b>16</b>
<b>Utilisation conforme</b> .....	<b>16</b>
<b>Accessoires fournis</b> .....	<b>16</b>
Recyclage de l'emballage .....	17
<b>Description de l'appareil</b> .....	<b>17</b>
<b>Caractéristiques techniques</b> .....	<b>18</b>
<b>Consignes de sécurité</b> .....	<b>19</b>
<b>Qu'est-ce qu'un massage shiatsu ?</b> .....	<b>21</b>
<b>Opération</b> .....	<b>21</b>
Raccordement .....	21
Mise en place .....	22
Utilisation .....	22
Après le massage .....	23
<b>Nettoyage</b> .....	<b>23</b>
Nettoyage de la housse de coussin amovible .....	23
Nettoyage de l'appareil .....	24
<b>Rangement</b> .....	<b>24</b>
<b>Dépannage</b> .....	<b>24</b>
<b>Recyclage de l'appareil</b> .....	<b>25</b>
<b>Garantie de Kompernass Handels GmbH.</b> .....	<b>25</b>
Service après-vente .....	27
Importateur .....	27

## Introduction

Toutes nos félicitations pour l'achat de votre nouvel appareil.

Vous avez choisi un produit de grande qualité. Le mode d'emploi fait partie de ce produit. Il contient des remarques importantes concernant la sécurité, l'utilisation et la mise au rebut. Veuillez vous familiariser avec l'ensemble des consignes d'opération et de sécurité avant l'usage du produit. N'utilisez le produit que conformément aux consignes et pour les domaines d'utilisation prévus. Conservez soigneusement ces instructions. En cas de transfert du produit à un tiers, remettez-lui également tous les documents.

## Utilisation conforme

Cet appareil est destiné au massage de la nuque et des épaules de personnes. Cet appareil est destiné à l'usage dans un cadre privé et n'est pas destiné à l'usage médical ou commercial et ne saurait remplacer un traitement réalisé par un médecin. L'appareil est destiné à être utilisé à l'intérieur, dans des pièces sèches. Il n'est pas prévu pour la mise en application médicale/thérapeutique ou dans des domaines commerciaux.

## Accessoires fournis

L'appareil est équipé par défaut des composants suivants :

- Coussin de massage shiatsu pour la nuque
- Adaptateur secteur
- Mode d'emploi

### AVERTISSEMENT

#### Risque d'étouffement !

- ▶ Ne laissez jamais les enfants sans surveillance avec les matériaux d'emballage.
- ▶ Maintenez les enfants à distance de l'emballage et de l'appareil.

- 1) Sortez toutes les pièces de l'appareil et le mode d'emploi du carton.
- 2) Retirez tous les matériaux d'emballage.

### REMARQUE

- ▶ Vérifiez que la livraison est bien complète et qu'elle ne présente pas de dommages apparents.
- ▶ En cas de livraison incomplète ou de dommages résultant d'un emballage défectueux ou du transport, veuillez vous adresser à la hotline du service après-vente (voir le chapitre **Service après-vente**).

## Recyclage de l'emballage

Les matériaux d'emballage ont été sélectionnés selon des critères de respect de l'environnement et de recyclage, de sorte qu'ils peuvent être recyclés.



Recyclez les matériaux d'emballage qui ne sont plus utilisés en conformité avec les règles locales en vigueur.

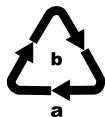

Éliminez l'emballage d'une manière respectueuse de l'environnement.

Observez le marquage sur les différents matériaux d'emballage et triez-les séparément si nécessaire. Les matériaux d'emballage sont repérés par des abréviations (a) et des numéros (b) qui ont la signification suivante :

1-7 : Plastiques, 20-22 : Papier et carton, 80-98 : Matériaux composites.

## Description de l'appareil

Figures : voir le volet dépliant

Fig. A









- 1 Têtes de massage
- 2 Housse de coussin amovible
- 3 Douille
- 4 Boucles
- 5 Bouton «Chaleur»  avec voyant LED
- 6 Bouton «Massage» 
- 7 Bouton «Marche/Arrêt» 

Fig. B

- 8 Adaptateur secteur
- 9 Connecteur

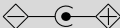
## Caractéristiques techniques

<b>Adaptateur secteur 8</b>	
Fabricant :	Xiamen Keli Electronics Co., Ltd. No.17-19, XINGLIN NORTH 3RD ROAD, JIMEI DISTRICT, XIAMEN, FUJIAN PROVINCE, P.R. CHINA Numéro RCS : 91350211737865674J Importateur : KOMPERNASS HANDELS GMBH, BURGSTRASSE 21, 44867 BOCHUM, ALLEMAGNE, RCS Tribunal d'instance AG Bochum, numéro d'enregistrement : HRB 4598
Type	KL-AD-120100
Tension d'entrée	100 - 240 V ~ (courant alternatif)
Fréquence du courant alternatif d'entrée	50/60 Hz
Tension de sortie	12,0 V === (courant continu)
Courant de sortie	1,0 A
Puissance de sortie	12,0 W
Rendement moyen en service	84,1 %
Rendement à faible charge (10 %)	77,3 %
Puissance absorbée hors charge	0,08 W
Courant absorbé	0,7 A
Classe d'efficacité 6	
Polarité	 (Plus à l'intérieur, moins à l'extérieur)
Transformateur de sécurité, protégé contre les courts-circuits	
Bloc d'alimentation à découpage	
Classe de protection	II /  (Double isolation)
Température ambiante nominale (ta)	40 °C
Indice de protection	IP20 Protection contre les objets durs de plus de 12,5 mm de diamètre

**Appareil**

Tension d'entrée

12,0 V === (courant continu)

Courant absorbé

1,0 A

**Consignes de sécurité****⚠ RISQUE DE CHOC ÉLECTRIQUE**

- ▶ N'opérez l'appareil qu'avec l'adaptateur secteur KL-AD-120100 fourni.
- ▶ Branchez l'appareil exclusivement à une prise de courant secteur installée et mise à la terre en bonne et due forme. La tension secteur doit correspondre aux indications figurant sur la plaque signalétique de l'appareil/de l'adaptateur secteur.
- ▶ Veillez à ce que le cordon d'alimentation ne soit ni mouillé ni humide lors de l'exploitation de l'appareil. Acheminez-le de telle manière qu'il ne soit ni coincé ni endommagé.
- ▶ Maintenez le cordon d'alimentation éloigné de surfaces brûlantes.
- ▶ Ne réalisez pas de travaux de réparation sur l'appareil. Toutes réparations doivent être réalisées par le service après-vente ou du personnel spécialisé qualifié.
- ▶ Avant de nettoyer l'appareil, retirez toujours la fiche secteur de la prise secteur.
- ▶ N'utilisez pas l'appareil dans des pièces humides, par ex. dans la salle de bains.



- N'utilisez pas l'adaptateur secteur avec une fiche ou un câble d'alimentation endommagé. Si les contacts de la fiche de l'adaptateur secteur sont défectueux ou incurvés, l'adaptateur secteur ne peut pas être réparé et doit être mis au rebut.
- ▶ N'insérez pas d'aiguilles ou d'autres objets pointus dans l'appareil.

## **⚠ AVERTISSEMENT ! RISQUE D'ACCIDENT !**

- ▶ N'utilisez pas de temporisateur externe ou un système de télécommande séparé pour opérer l'appareil.
- ▶ Les enfants à partir de l'âge de 8 ans ou les personnes souffrant d'un handicap physique ou psychomoteur ou encore les personnes souffrant de déficiences mentales ou d'un manque de connaissances et d'expérience, doivent toujours rester sous la surveillance d'un adulte s'ils utilisent cet appareil, même si l'usage de l'appareil leur a été expliqué et si elles sont conscientes des dangers résultants. Ne pas laisser les enfants jouer avec l'appareil. De même, ne pas laisser un enfant effectuer un nettoyage ou une opération d'entretien sans surveillance.
- ▶ Ne massez pas de nourrissons, de jeunes enfants, des personnes fragiles ou des animaux avec l'appareil.
- ▶ N'utilisez jamais l'appareil si vous souffrez de dislocations ou douleurs au niveau de la nuque ou de la colonne vertébrale cervicale.
- ▶ Arrêtez immédiatement tout traitement avec l'appareil si vous ressentez une sensation désagréable ou douloureuse.
- ▶ L'appareil présente une surface chaude en cours d'opération. Les personnes qui sont insensibles à la chaleur doivent faire attention en utilisant l'appareil.
- ▶ Évitez d'utiliser l'appareil sur des zones corporelles et cutanées gonflées, brûlées, enflammées, malades ou blessées. En cas de doute, n'hésitez pas à consulter un avis médical.
- ▶ Veillez à ne pas coincer des doigts ou d'autres zones corporelles entre les têtes de massage rotatives. Risque d'écrasement !

## **⚠ AVERTISSEMENT ! RISQUE D'ACCIDENT !**

- ▶ L'appareil ne doit pas être utilisé dans le visage (par ex. des yeux), sur le larynx, les pieds ou d'autres zones corporelles sensibles.
- ▶ Ne recouvrez pas l'appareil en cours d'utilisation (coussin, couverture, etc.). N'utilisez jamais l'appareil à proximité d'essence ou d'autres substances facilement inflammables.

## **ATTENTION - RISQUE DE DÉGÂTS MATÉRIELS !**



N'utilisez l'appareil que dans des pièces fermées.

## **REMARQUE**

- ▶ Aucune action de la part de l'utilisateur n'est nécessaire pour passer le produit de 50 à 60 Hz. Le produit est à la fois adapté à 50 et à 60 Hz.

## **Qu'est-ce qu'un massage shiatsu ?**

Le massage shiatsu (shi = doigt, atsu = pression) est une forme de massage mise au point au Japon issue de la médecine chinoise traditionnelle. Le massage shiatsu consiste à masser en exerçant une pression avec les doigts, les pouces ou les paumes afin de détendre la personne qui reçoit le massage. Cet appareil de massage imite les mouvements du massage shiatsu à l'aide des têtes de massage **1** rotatives.

## **Opération**

### **Raccordement**

- 1) Insérez le connecteur **9** de l'adaptateur secteur **8** dans la douille **3** de l'appareil.
- 2) Insérez l'adaptateur secteur **8** dans une prise secteur.

## Mise en place

- 1) Placez l'appareil autour du cou afin que les têtes de massage ❶ reposent sur les deux côtés de la colonne vertébrale cervicale. Vous pouvez vous servir des boucles ❷ pour mieux l'orienter.  
Le panneau de commande avec les touches doit se trouver sur votre droite.

## Utilisation

Nous vous recommandons de vous adosser pour profiter du massage et vous détendre. Créez une atmosphère détendue, en baissant par exemple quelque peu la lumière.







### REMARQUE

- ▶ Veillez à ce que le massage soit agréable et relaxant. N'hésitez pas à varier la pression/ou votre position. Arrêtez tout de suite le massage dès que vous le trouvez douloureux ou désagréable.
- ▶ Vous pouvez également utiliser les boucles ❷ pour régler la pression en les tendant ou en les relâchant un peu plus.
- ▶ N'utilisez pas l'appareil pendant plus de 15 minutes. Tout massage qui dure plus longtemps peut entraîner une stimulation excessive des muscles et des tensions.



Vous pouvez choisir entre 2 fonctions :

- Massage shiatsu avec les têtes de massage ❶ (rapide et lent)
- Chaleur (2 des têtes de massage ❶ s'allument et chauffent)

Vous pouvez combiner entre elles les différentes fonctions de massage ou les utiliser séparément :

- Appuyez sur le bouton «Marche/Arrêt»  ❷. Les têtes de massage ❶ commencent à effectuer un massage lent.
- Appuyez sur le bouton «Massage»  ❸, pour accroître la vitesse de massage. Appuyez encore une fois sur le bouton «Massage»  ❸ pour arrêter les têtes de massage ❶.
- Appuyez sur le bouton «Chaleur»  ❹ pour ajouter la chaleur. Le voyant LED du bouton «Chaleur»  ❹ ainsi que les têtes de massage ❶ s'allument. Appuyez à nouveau sur le bouton «Chaleur»  ❹ pour désactiver à nouveau la fonction chaleur. L'éclairage des têtes de massage ❶ ainsi que le voyant LED du bouton «Chaleur»  ❹ s'éteignent.

## REMARQUE

- ▶ Lorsque vous avez activé la fonction chaleur, que les têtes de massage **1** tournent et que vous appuyez ensuite sur le bouton "Massage"  **6** pour arrêter les têtes de massage **1**, la fonction chaleur s'éteint alors aussi. Le voyant LED du bouton "Chaleur"  **5** clignote. Si vous souhaitez continuer à utiliser la fonction chaleur, appuyez sur le bouton "Chaleur"  **5** pour la réactiver.

## REMARQUE

- ▶ L'appareil s'éteint automatiquement après 15 minutes.
- Si vous souhaitez mettre fin au massage avant que les 15 minutes ne soient écoulées et souhaitez éteindre l'appareil, appuyez sur le bouton «Marche/Arrêt»  **7**.

## Après le massage

- 1) Retirez le connecteur **9** de la douille **3**.
- 2) Retirez l'appareil.
- 3) Retirez l'adaptateur secteur **8** de la prise secteur.

## Nettoyage

### Nettoyage de la housse de coussin amovible

- Éteignez l'appareil et débranchez ensuite l'adaptateur secteur **8** de la prise secteur.
- Ouvrez entièrement la fermeture éclair sur la housse de coussin amovible **2** pour retirer la housse de coussin amovible **2** de l'appareil.
- Observez les instructions de lavage suivantes lorsque vous nettoyez la housse du coussin amovible **2** dans la machine à laver :

	laver à 40° max. en cycle délicat
	ne pas décolorer
	ne pas mettre au sèche-linge
	ne pas repasser
	ne pas procéder au nettoyage à sec

La matière de la housse de coussin est composée de 56 % de nylon et de 44 % de polyester.

## Nettoyage de l'appareil

### RISQUE DE CHOC ÉLECTRIQUE

- ▶ Avant de nettoyer l'appareil, retirez toujours l'adaptateur secteur **8** de la prise secteur.
- ▶ Surtout ne plongez pas l'appareil dans l'eau ou dans d'autres liquides au moment de le nettoyer !

### ATTENTION - RISQUE DE DÉGÂTS MATÉRIELS !

- ▶ N'utilisez pas de produits nettoyants agressifs ou de solvants. Ces derniers peuvent endommager la surface.

### REMARQUE

- ▶ Il ne faut pas ouvrir la fermeture éclair de l'appareil, car sa présence s'explique uniquement pour des raisons techniques.

- 1) Essayez l'appareil avec un chiffon humide. Le cas échéant, mettez un peu de lessive sur le chiffon.
- 2) Essayez l'adaptateur secteur **8** à l'aide d'un chiffon humide.
- 3) Laissez bien sécher toutes les pièces avant de l'utiliser à nouveau.

## Rangement

- Rangez l'appareil dans un endroit sec et exempt de poussières, sans exposition directe au soleil.

## Dépannage

Panne	Cause	Remède
L'appareil ne fonctionne pas.	L'adaptateur secteur <b>8</b> ne se trouve pas dans la prise.	Enfichez l'adaptateur secteur <b>8</b> dans la prise secteur.
	L'appareil n'est pas allumé.	Allumez l'appareil.
	L'appareil est défectueux.	Adressez-vous au service après-vente.
	Le connecteur <b>9</b> n'est pas relié à la douille <b>3</b> de l'appareil.	Insérez le connecteur <b>9</b> dans la douille <b>3</b> .

## Recyclage de l'appareil



Le symbole ci-contre, d'une poubelle barrée sur roues, indique que cet appareil doit respecter la directive 2012/19/EU. Cette directive stipule que vous ne devez pas éliminer cet appareil en fin de vie avec les ordures ménagères, mais le rapporter aux points de collecte, aux centres de recyclage ou aux entreprises de gestion des déchets spécialement équipés à cet effet.



**Ce recyclage est gratuit. Respectez l'environnement et recyclez en bonne et due forme.**



Renseignez-vous auprès de votre commune ou des services administratifs de votre ville pour connaître les possibilités de recyclage du produit usagé.

## Garantie de Kompernass Handels GmbH

Chère cliente, cher client,

Cet appareil est garanti 3 ans à partir de la date d'achat. Si ce produit venait à présenter des vices, vous disposez de droits légaux face au vendeur de ce produit. Vos droits légaux ne sont pas restreints par notre garantie présentée ci-dessous.

### Conditions de garantie

La période de garantie débute à la date d'achat. Veuillez bien conserver le ticket de caisse. Celui-ci servira de preuve d'achat.

Si dans un délai de trois ans suivant la date d'achat de ce produit, un vice de matériel ou de fabrication venait à apparaître, le produit sera réparé, remplacé gratuitement par nos soins ou le prix d'achat remboursé, selon notre choix. Cette prestation sous garantie nécessite, dans le délai de trois ans, la présentation de l'appareil défectueux et du justificatif d'achat (ticket de caisse) ainsi que la description brève du vice et du moment de son apparition.

Si le vice est couvert par notre garantie, vous recevrez le produit réparé ou un nouveau produit en retour. Aucune nouvelle période de garantie ne débute avec la réparation ou l'échange du produit.

### Période de garantie et réclamation légale pour vices cachés

L'exercice de la garantie ne prolonge pas la période de garantie. Cette disposition s'applique également aux pièces remplacées ou réparées. Les dommages et vices éventuellement déjà présents à l'achat doivent être signalés immédiatement après le déballage. Toute réparation survenant après la période sous garantie fera l'objet d'une facturation.

## Étendue de la garantie

L'appareil a été fabriqué avec soin conformément à des directives de qualité strictes et consciencieusement contrôlé avant sa livraison.

La prestation de la garantie s'applique aux vices de matériel et de fabrication. Cette garantie ne s'étend pas aux pièces du produit qui sont exposées à une usure normale et peuvent de ce fait être considérées comme pièces d'usure, ni aux détériorations de pièces fragiles, par ex. interrupteurs, batteries ou pièces en verre.

Cette garantie devient caduque si le produit est détérioré, utilisé ou entretenu de manière non conforme. Toutes les instructions listées dans le manuel d'utilisation doivent être exactement respectées pour une utilisation conforme du produit. Des buts d'utilisation et actions qui sont déconseillés dans le manuel d'utilisation, ou dont vous êtes avertis doivent également être évités.

Le produit est uniquement destiné à un usage privé et ne convient pas à un usage professionnel. La garantie est annulée en cas d'entretien incorrect et inapproprié, d'usage de la force et en cas d'intervention non réalisée par notre centre de service après-vente agréé.

## Procédure en cas de garantie

Afin de garantir un traitement rapide de votre demande, veuillez suivre les indications suivantes :

- Veuillez avoir à portée de main pour toutes questions le ticket de caisse et la référence article (IAN) 391911\_2201 en tant que justificatif de votre achat.
- Vous trouverez la référence sur la plaque signalétique sur le produit, une gravure sur le produit, sur la page de garde du mode d'emploi (en bas à gauche) ou sur l'autocollant au dos ou sur le dessous du produit.
- Si des erreurs de fonctionnement ou d'autres vices venaient à apparaître, veuillez d'abord contacter le département service clientèle cité ci-dessous par **téléphone** ou par **e-mail**.
- Vous pouvez ensuite retourner un produit enregistré comme étant défectueux en joignant le ticket de caisse et en indiquant en quoi consiste le vice et quand il est survenu, sans devoir l'affranchir à l'adresse de service après-vente communiquée.



Sur [www.lidl-service.com](http://www.lidl-service.com), vous pourrez télécharger ce mode d'emploi et de nombreux autres manuels, vidéos produit et logiciels d'installation.

Grâce à ce code QR, vous arriverez directement sur le site Lidl service après-vente ([www.lidl-service.com](http://www.lidl-service.com)) et vous pourrez ouvrir votre mode d'emploi en saisissant votre référence (IAN) 391911\_2201.

## Service après-vente

**FR** **Service France**  
Tel.: 0800 919270  
E-Mail: [kompennass@lidl.fr](mailto:kompennass@lidl.fr)

**BE** **Service Belgique**  
Tel.: 0800 12089  
E-Mail: [kompennass@lidl.be](mailto:kompennass@lidl.be)

IAN 391911\_2201

## Importateur

Veillez tenir compte du fait que l'adresse suivante n'est pas une adresse de service après-vente. Veuillez d'abord contacter le service mentionné.

KOMPERNASS HANDELS GMBH  
BURGSTRASSE 21  
44867 BOCHUM  
ALLEMAGNE  
[www.kompennass.com](http://www.kompennass.com)



## Inhoud

<b>Inleiding</b> .....	<b>30</b>
<b>Gebruik in overeenstemming met bestemming</b> .....	<b>30</b>
<b>Inhoud van het pakket</b> .....	<b>30</b>
De verpakking afvoeren .....	31
<b>Apparaatbeschrijving</b> .....	<b>31</b>
<b>Technische gegevens</b> .....	<b>32</b>
<b>Veiligheidsvoorschriften</b> .....	<b>33</b>
<b>Wat is Shiatsu-massage?</b> .....	<b>35</b>
<b>Bediening</b> .....	<b>35</b>
Aansluiten .....	35
Omleggen .....	35
Gebruiken .....	36
Na de massage .....	37
<b>Reinigen</b> .....	<b>37</b>
Afneembare hoofdhoes reinigen .....	37
Apparaat reinigen .....	38
<b>Opbergen</b> .....	<b>38</b>
<b>Problemen oplossen</b> .....	<b>38</b>
<b>Apparaat afvoeren</b> .....	<b>39</b>
<b>Garantie van Kompernaß Handels GmbH</b> .....	<b>39</b>
Service .....	41
Importeur .....	41

## Inleiding

Gefeliciteerd met de aankoop van uw nieuwe apparaat.

U hebt hiermee gekozen voor een hoogwaardig product. De bedieningshandleiding maakt deel uit van dit product. Deze bevat belangrijke aanwijzingen voor veiligheid, gebruik en afvoeren. Maak uzelf voorafgaand aan het gebruik van het product vertrouwd met alle bedienings- en veiligheidsvoorschriften. Gebruik het product uitsluitend op de voorgeschreven wijze en voor de aangegeven doeleinden. Berg deze gebruiksaanwijzing zorgvuldig op. Geef alle documenten mee als u het product doorgeeft aan een derde.

## Gebruik in overeenstemming met bestemming

Dit apparaat is bestemd voor de massage van de nek en schouders van mensen. Het apparaat is uitsluitend bestemd voor eigen privé-gebruik, niet voor het geneeskundige of commerciële gebruik en kan een medische behandeling niet vervangen. Het apparaat is alleen bestemd voor het gebruik in droge ruimtes binnenshuis. Het is niet bestemd voor gebruik in medische/therapeutische omgevingen of bedrijfsmatige omgevingen.

## Inhoud van het pakket

Het apparaat wordt standaard met volgende componenten geleverd:

- Shiatsu nekmassagehoortje
- Netvoedingsadapter
- Gebruiksaanwijzing

### WAARSCHUWING

#### **Verstikkingsgevaar!**

- ▶ Laat kinderen nooit zonder toezicht achter met het verpakkingsmateriaal.
- ▶ Houd kinderen uit de buurt van de verpakking en het apparaat.

- 1) Haal alle delen van het apparaat en de gebruiksaanwijzing uit de doos.
- 2) Verwijder al het verpakkingsmateriaal.

### **OPMERKING**

- ▶ Controleer of de levering compleet is en of er sprake is van zichtbare schade.
- ▶ In geval de levering niet compleet is of indien er sprake is van schade door gebrekkige verpakking of door transport, neemt u contact op met de Service-Hotline (zie hoofdstuk **Service**).

## De verpakking afvoeren

De verpakkingsmaterialen zijn niet schadelijk voor het milieu en gekozen uit afvoertechnische aspecten en daarom recyclebaar.



Voer verpakkingsmaterialen die niet meer worden gebruikt af conform de plaatselijke geldende voorschriften.

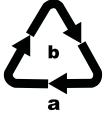

Voer de verpakking af conform de milieuvoorschriften.

Let op de aanduiding op de verschillende verpakkingsmaterialen en voer ze zo nodig gescheiden af. De verpakkingsmaterialen zijn voorzien van afkortingen (a) en cijfers (b) met de volgende betekenis: 1-7: kunststoffen, 20-22: papier en karton, 80-98: composietmaterialen.

## Apparaatbeschrijving

**Afbeeldingen: zie uitvouwpagina**





Afb. A

- 1 Massagekoppen
- 2 Afneembare hoofdhoes
- 3 Stekkeraansluiting
- 4 Handlussen
- 5 Toets "Warmte" (☺) met LED
- 6 Toets "Massage" (☺)
- 7 Toets "Aan/Uit" (⏻)

Afb. B

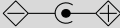
- 8 Netvoedingsadapter
- 9 Aansluitstekker

## Technische gegevens

<b>Netvoedingsadapter 8</b>	
Fabrikant:	Xiamen Keli Electronics Co., Ltd. No. 17-19, XINGLIN NORTH 3RD ROAD, JIMEI DISTRICT, XIAMEN, FUJIAN PROVINCE, P.R. CHINA Handelsregisternummer: 91350211737865674J Importeur: KOMPERNASS HANDELS GMBH, BURGSTRASSE 21, 44867 BOCHUM, DUITSLAND, kantongerecht AG Bochum, registrernummer: HRB 4598
Type	KL-AD-120100
Ingangsspanning	100 - 240 V ~ (wisselstroom)
Frequentie ingangswisselstroom	50/60 Hz
Uitgangsspanning	12,0 V = (gelijkstroom)
Uitgangsstroom	1,0 A
Uitgangsvermogen	12,0 W
Gemiddelde efficiëntie tijdens gebruik	84,1%
Efficiëntie bij geringe belasting (10%)	77,3%
Opgenomen vermogen onbelast	0,08 W
Stroomopname	0,7 A
Efficiëntieklasse 6	
Polariteit	 (plus binnen, minus buiten)
Veiligheidstransformator, kortsluitingsbestendig	
Schakelende voeding	
Beschermingsklasse	II /  (dubbel geïsoleerd)
Nominale omgevingstemperatuur (ta)	40 °C
Beschermingsgraad	IP20 Bescherming tegen vaste voorwerpen met een diameter van meer dan 12,5 mm

**Apparaat**

Ingangsspanning

12,0 V === (gelijkstroom)

Stroomopname

1,0 A

**Veiligheidsvoorschriften****⚠ GEVAAR VOOR ELEKTRISCHE SCHOK**

- ▶ Gebruik het apparaat alleen met de meegeleverde netvoedingsadapter KL-AD-120100.
- ▶ Sluit het apparaat uitsluitend aan op een volgens de voorschriften geïnstalleerd en geaard stopcontact. De netspanning moet overeenstemmen met de gegevens op het kenplaatje van het apparaat.
- ▶ Let erop, dat het netsnoer tijdens het gebruik van het apparaat niet nat of vochtig wordt. Leid het snoer zodanig dat het niet bekneld of beschadigd kan raken.
- ▶ Houd het netsnoer uit de buurt van hete oppervlakken.
- ▶ Geen reparatiewerkzaamheden aan het apparaat uitvoeren. Alle reparaties moeten worden uitgevoerd door de klantenservice of door gekwalificeerd vakkundige personeel.
- ▶ Voordat u het apparaat reinigt, haalt u altijd eerst de stekker uit het stopcontact.
- ▶ Gebruik het apparaat niet in vochtige ruimtes, bijv. in de badkamer.



- Gebruik de netvoedingsadapter niet als de stekker of het snoer beschadigd is. Als de stekkercontacten van de netvoedingsadapter defect of verbogen zijn, kan de netvoedingsadapter niet worden gerepareerd en moet hij worden weggegooid.
- ▶ Steek geen naalden of andere puntige voorwerpen in het apparaat.

## **⚠ WAARSCHUWING! LETSELGEVAAR!**

- ▶ Gebruik geen externe tijdschakelklok of een separaat systeem voor afstandsbediening om het apparaat aan te sturen.
- ▶ Dit apparaat mag worden gebruikt door kinderen vanaf 8 jaar alsmede door personen met verminderde fysieke, zintuiglijke of geestelijke vermogens of gebrek aan ervaring en kennis, mits ze onder toezicht staan of over het veilige gebruik van het apparaat zijn geïnstrueerd en de daaruit resulterende gevaren begrijpen. Kinderen mogen niet met het apparaat spelen. Kinderen mogen geen reiniging en gebruikersonderhoud zonder toezicht uitvoeren.
- ▶ Masseer geen baby's, kleine kinderen, hulpbehoevenden of dieren met het apparaat.
- ▶ Gebruik het apparaat nooit als u last heeft van verschoven nekwrervels of pijn in de nek of in de halswervelkolom.
- ▶ Stop meteen met de behandeling met het apparaat mocht dit niet aangenaam zijn of pijn veroorzaken.
- ▶ Het apparaat heeft een heet oppervlak in werking. Personen die ongevoelig zijn voor hitte moeten bij gebruik van het apparaat voorzichtig zijn.
- ▶ Gebruik het apparaat niet op opgezette, ontstoken, zieke of gewonde delen en gebieden van huid en lichaam. Win medisch advies in, in geval van twijfel.
- ▶ Let erop dat u niet met de vingers of met andere lichaamsdelen tussen de roterende massagekoppen terecht komt. Gevaar voor beknelling!
- ▶ Het apparaat mag niet worden ingezet in het gezicht (bijv. ogen), op het strottenhoofd, de voeten of andere gevoelige lichaamsdelen.
- ▶ Dek het apparaat tijdens het gebruik niet af (kussens, dekens, etc.). Gebruik het apparaat nooit in de buurt van benzine of andere licht ontvlambare stoffen.

## LET OP - MATERIËLE SCHADE!



Gebruik het apparaat alleen binnenshuis.

## OPMERKING

- Om het product tussen 50 en 60 Hz te schakelen, is geen tussenkomst van de gebruiker vereist. Het product past zich zowel voor 50 als voor 60 Hz aan.

## Wat is Shiatsu-massage?

De Shiatsu-massage (shi = vinger, atsu = druk) is een in Japan ontwikkelde vorm van massage die is voortgekomen uit de traditionele Chinese geneeskunst. De Shiatsu-massage houdt een ontspannende en drukvolle massage in met vingers, duimen of handpalmen. Dit massage-apparaat bootst de bewegingen van de Shiatsu-massage na met behulp van roterende massagekoppen ❶.

## Bediening

### Aansluiten

- 1) Verbind de aansluitstekker ❸ op de voedingsadapter ❷ met de stekeraansluiting ❹ op het apparaat.
- 2) Steek de voedingsadapter ❷ in een stopcontact.

### Omleggen

- 1) Leg het apparaat zodanig om de nek, dat de massagekoppen ❶ zijdelings van de halswervelkolom liggen. U kunt gebruik maken van de handlussen ❷ om te richten.  
Het bedieningspaneel met de toetsen moet zich aan uw rechterkant bevinden.

## Gebruiken

Leun voor de massage bij voorkeur ergens tegenaan en ontspan u. Zorg voor een prettige sfeer. Dim bijvoorbeeld het licht een beetje.

### OPMERKING

- ▶ Let erop dat u de massage als aangenaam en ontspannend beleeft. Varieer desnoods de druk en/of uw positie. Stop meteen met de massage als deze pijnlijk of onaangenaam is.
- ▶ U kunt de handlussen **4** ook gebruiken om de druk te regelen, bijvoorbeeld door ze wat strakker te trekken of juist wat losser te laten.
- ▶ Gebruik het apparaat nooit langer dan 15 minuten. Een massage die langer duurt, kan door bovenmatige stimulatie van de spieren leiden tot verkrampingen.



U kunt kiezen uit 2 functies:

- Shiatsu-massage met de massagekoppen **1** (snel en langzaam)
- Warmte (2 van de massagekoppen **1** branden en worden warm)

U kunt de verschillende massage-functies met elkaar combineren of afzonderlijk gebruiken:

- Druk op de toets "Aan/Uit"  **7**. De massagekoppen **1** beginnen met de langzame massage.
- Druk op de toets "Massage"  **6** om de massage-snelheid te verhogen. Druk nog een keer op de toets "Massage"  **6** om de massagekoppen **1** te stoppen.
- Druk op de toets "Warmte"  **5** om ook de warmte in te schakelen. De LED op de toets "Warmte"  **5** en de verlichting van de massagekoppen **1** branden. Druk nog een keer op de toets "Warmte"  **5** om de warmtefunctie weer uit te schakelen. De verlichting van de massagekoppen **1** en de LED op de toets "Warmte"  **5** gaan uit.

### OPMERKING

- ▶ Als de massagekoppen **1** draaien terwijl u de warmtefunctie hebt ingeschakeld en u op de toets "Massage"  **6** drukt om de massagekoppen **1** te stoppen, wordt ook de warmtefunctie uitgeschakeld. De LED op de toets "Warmte"  **5** knippert. Druk nog een keer op de toets "Warmte"  **5** om de warmtefunctie weer in te schakelen, als u die opnieuw wilt gebruiken.

### OPMERKING

- ▶ Het apparaat wordt na 15 minuten automatisch uitgeschakeld.
- Als u met de massage voor afloop van de 15 minuten wilt stoppen en het apparaat wilt uitschakelen, druk dan op de toets "Aan/Uit"  **7**.

## Na de massage

- 1) Trek de aansluitstekker ④ uit de stekkeraansluiting ③.
- 2) Neem het apparaat af.
- 3) Trek de netvoedingsadapter ⑥ uit het stopcontact.

## Reinigen

### Afneembare hoofdhoes reinigen

- Zet het apparaat uit en haal vervolgens de netvoedingsadapter ⑥ uit het stopcontact.
- Open de ritssluiting van de afneembare hoofdhoes ② volledig om de afneembare hoofdhoes ② van het apparaat te verwijderen.
- Neem de volgende wasvoorschriften in acht wanneer u de afneembare hoofdhoes ② in de wasmachine reinigt:

	max. op 40 °C met een spaarprogramma wassen
	niet bleken
	niet in de wasdroger drogen
	niet strijken
	niet chemisch reinigen

Het materiaal van de hoofdhoes bestaat uit 56% nylon en 44% polyester

## Apparaat reinigen

### GEVAAR VOOR ELEKTRISCHE SCHOK

- ▶ Voordat u het apparaat reinigt, haalt u altijd eerst de netvoedingsadapter **8** uit het stopcontact.
- ▶ Het apparaat mag tijdens het schoonmaken in geen geval worden ondergedompeld in water of in andere vloeistoffen!

### LET OP - MATERIËLE SCHADE!

- ▶ Gebruik geen agressieve schoonmaak- of oplosmiddelen. Deze kunnen de oppervlakken beschadigen.

### OPMERKING

- ▶ De ritssluiting op het apparaat mag niet worden geopend, aangezien deze alleen voorhanden is om productietechnische redenen.

- 1) Veeg het apparaat met een vochtige doek af. Doe desnoods een beetje fijnwasmiddel op het doek.
- 2) Veeg de netvoedingsadapter **8** af met een vochtige doek.
- 3) Laat alle delen alvorens weer te gebruiken eerst goed drogen.

## Opbergen

- Berg het product op een droge en stofvrije plek zonder rechtstreeks zonlicht op.

## Problemen oplossen

Storing	Oorzaak	Oplossing
Het apparaat functioneert niet.	De netvoedingsadapter <b>8</b> zit niet in het stopcontact.	Verbind de netvoedingsadapter <b>8</b> met het lichtnet.
	Het apparaat is niet ingeschakeld.	Zet het apparaat aan.
	Het apparaat is defect.	Neem contact op met de klantenservice.
	De aansluitstekker <b>9</b> is niet verbonden met de stekkeraansluiting <b>3</b> op het apparaat.	Verbind de aansluitstekker <b>9</b> met de stekkeraansluiting <b>3</b> .

## Apparaat afvoeren



Het pictogram hiernaast met een doorgekruiste vuilnisbak geeft aan dat dit apparaat is onderworpen aan de Richtlijn 2012/19/EU. Deze richtlijn stelt dat u dit apparaat aan het einde van zijn levensduur niet met het normale huisvuil mag afvoeren, maar moet inleveren bij speciaal daartoe bestemde inzamelpunten, milieuparken of afvalverwerkingsbedrijven.



**Afvoeren is voor u kosteloos. Spaar het milieu en voer producten op een voor het milieu verantwoorde manier af.**



Informatie over mogelijkheden voor het afvoeren van het afgedankte product krijgt u bij uw gemeentereiniging.

## Garantie van Kompernaß Handels GmbH

Geachte klant,

U hebt op dit apparaat 3 jaar garantie vanaf de aankoopdatum. In geval van gebreken in dit product hebt u wettelijke rechten tegenover de verkoper van het product. Deze wettelijke rechten worden door onze hierna beschreven garantie niet beperkt.

### Garantievoorwaarden

De garantieperiode geldt vanaf de datum van aankoop. Bewaar de kassabon zorgvuldig. U hebt hem nodig als bewijs van aankoop.

Als er binnen drie jaar vanaf de aankoopdatum van dit product een materiaal- of fabricagefout optreedt, wordt - naar onze keuze - het product door ons kosteloos gerepareerd of vervangen of wordt de koopprijs terugbetaald. Voorwaarde voor deze garantie is dat het defecte apparaat en het aankoopbewijs (kassabon) binnen de termijn van drie jaar worden overlegd en dat kort wordt omschreven waaruit het gebrek bestaat en wanneer het is opgetreden.

Wanneer het defect door onze garantie wordt gedekt, krijgt u het gerepareerde product of een nieuw product retour. Met de reparatie of vervanging van het product begint er geen nieuwe garantieperiode.

### Garantieperiode en wettelijke aanspraken bij gebreken

De garantieperiode wordt door deze waarborg niet verlengd. Dat geldt ook voor vervangen en gerepareerde onderdelen. Eventueel al bij aankoop aanwezige schade en gebreken moeten meteen na het uitpakken worden gemeld. Voor reparaties na afloop van de garantieperiode worden kosten in rekening gebracht.

## Garantieomvang

Het apparaat is op basis van strenge kwaliteitsnormen met de grootst mogelijke zorg vervaardigd en voorafgaand aan de levering nauwkeurig gecontroleerd.

De garantie geldt voor materiaal- of fabricagefouten. Deze garantie geldt niet voor productonderdelen die onderhevig zijn aan normale slijtage en die daarom als slijtonderdelen worden beschouwd, of voor schade aan breekbare onderdelen zoals schakelaars, accu's of onderdelen die van glas zijn gemaakt.

Deze garantie vervalt wanneer het product is beschadigd, ondeskundig is gebruikt of is gerepareerd. Voor deskundig gebruik van het product moeten alle in de gebruiksaanwijzing beschreven aanwijzingen precies worden opgevolgd. Gebruiksdoeleinden en handelingen die in de gebruiksaanwijzing worden afgeraden of waarvoor wordt gewaarschuwd, moeten beslist worden vermeden.

Het product is uitsluitend bestemd voor privégebruik en niet voor bedrijfsmatige doeleinden. Bij verkeerd gebruik en ondeskundige behandeling, bij gebruik van geweld en bij reparaties die niet door ons erkend servicefiliaal zijn uitgevoerd, vervalt de garantie.

## Afhandeling bij een garantiekwestie

Voor een snelle afhandeling van uw aanvraag neemt u de volgende aanwijzingen in acht:

- Houd voor alle aanvragen de kassabon en het artikelnummer (IAN) 391911\_2201 als aankoopbewijs bij de hand.
- Het artikelnummer vindt u op het typeplaatje van het product, op het product gegraveerd, op de titelpagina van de gebruiksaanwijzing (links onder) of op de sticker op de achter- of onderkant van het product.
- Als er fouten in de werking of andere gebreken optreden, neemt u eerst contact op met de hierna genoemde serviceafdeling, **telefonisch** of **via e-mail**.
- Een als defect geregistreerd product kunt u dan zonder portokosten naar het aan u doorgegeven serviceadres sturen. Voeg het aankoopbewijs (kassabon) bij en vermeld waaruit het gebrek bestaat en wanneer het is opgetreden.



Op [www.lidl-service.com](http://www.lidl-service.com) kunt u deze en vele andere handleidingen, productvideo's en installatiesoftware downloaden.

Met deze QR-code gaat u direct naar de website van Lidl Service ([www.lidl-service.com](http://www.lidl-service.com)) en kunt u met het invoeren van het artikelnummer (IAN) 391911\_2201 de gebruiksaanwijzing openen.

## Service

**NL** **Service Nederland**  
Tel.: 0800 0249630  
E-Mail: [kompernass@lidl.nl](mailto:kompernass@lidl.nl)

**BE** **Service België**  
Tel.: 0800 12089  
E-Mail: [kompernass@lidl.be](mailto:kompernass@lidl.be)

IAN 391911\_2201

## Importeur

Let op: het volgende adres is geen serviceadres. Neem eerst contact op met het opgegeven serviceadres.

KOMPERNASS HANDELS GMBH

BURGSTRASSE 21

44867 BOCHUM

DUITSLAND

[www.kompernass.com](http://www.kompernass.com)



## Inhaltsverzeichnis

<b>Einleitung</b> .....	<b>44</b>
<b>Bestimmungsgemäße Verwendung</b> .....	<b>44</b>
<b>Lieferumfang</b> .....	<b>44</b>
Entsorgung der Verpackung .....	45
<b>Gerätebeschreibung</b> .....	<b>45</b>
<b>Technische Daten</b> .....	<b>46</b>
<b>Sicherheitshinweise</b> .....	<b>47</b>
<b>Was ist Shiatsu-Massage?</b> .....	<b>49</b>
<b>Bedienen</b> .....	<b>49</b>
Anschließen .....	49
Umlegen .....	49
Benutzen .....	50
Nach der Massage .....	51
<b>Reinigen</b> .....	<b>51</b>
Abnehmbaren Kopfbezug reinigen .....	51
Gerät reinigen .....	51
<b>Aufbewahren</b> .....	<b>52</b>
<b>Fehlerbehebung</b> .....	<b>52</b>
<b>Gerät entsorgen</b> .....	<b>53</b>
<b>Garantie der Kompersnaß Handels GmbH</b> .....	<b>53</b>
Service .....	55
Importeur .....	55

## Einleitung

Herzlichen Glückwunsch zum Kauf Ihres neuen Gerätes.

Sie haben sich damit für ein hochwertiges Produkt entschieden. Die Bedienungsanleitung ist Bestandteil dieses Produkts. Sie enthält wichtige Hinweise für Sicherheit, Gebrauch und Entsorgung. Machen Sie sich vor der Benutzung des Produkts mit allen Bedien- und Sicherheitshinweisen vertraut. Benutzen Sie das Produkt nur wie beschrieben und für die angegebenen Einsatzbereiche. Händigen Sie alle Unterlagen bei Weitergabe des Produkts an Dritte mit aus.

## Bestimmungsgemäße Verwendung

Dieses Gerät ist zur Massage des Nackens und der Schulter von Menschen bestimmt.

Das Gerät ist ausschließlich zur Eigenanwendung im privaten Bereich, nicht für den medizinischen oder kommerziellen Gebrauch vorgesehen und kann nicht eine ärztliche Behandlung ersetzen. Das Gerät ist zum Gebrauch in trockenen Innenräumen bestimmt. Es ist nicht für den Einsatz in medizinischen / therapeutischen oder in gewerblichen Bereichen vorgesehen.

## Lieferumfang

Das Gerät wird standardmäßig mit folgenden Komponenten geliefert:

- Shiatsu-Nackmassagegerät
- Netzadapter
- Bedienungsanleitung

### **WARNUNG**

#### **Erststckungsgefahr!**

- ▶ Lassen Sie Kinder niemals unbeaufsichtigt mit dem Verpackungsmaterial.
- ▶ Halten Sie Kinder von der Verpackung und vom Gerät fern.

- 1) Entnehmen Sie alle Teile des Gerätes und die Bedienungsanleitung aus dem Karton.
- 2) Entfernen Sie sämtliches Verpackungsmaterial.

### **HINWEIS**

- ▶ Prüfen Sie die Lieferung auf Vollständigkeit und auf sichtbare Schäden.
- ▶ Bei einer unvollständigen Lieferung oder Schäden infolge mangelhafter Verpackung oder durch Transport wenden Sie sich an die Service-Hotline (siehe Kapitel **Service**).

## Entsorgung der Verpackung

Die Verpackungsmaterialien sind nach umweltverträglichen und entsorgungstechnischen Gesichtspunkten ausgewählt und deshalb recyclebar.



Entsorgen Sie nicht mehr benötigte Verpackungsmaterialien gemäß den örtlich geltenden Vorschriften.

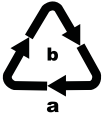

Entsorgen Sie die Verpackung umweltgerecht.

Beachten Sie die Kennzeichnung auf den verschiedenen Verpackungsmaterialien und trennen Sie diese gegebenenfalls gesondert. Die Verpackungsmaterialien sind gekennzeichnet mit Abkürzungen (a) und Ziffern (b) mit folgender Bedeutung: 1–7: Kunststoffe, 20–22: Papier und Pappe, 80–98: Verbundstoffe.

## Gerätebeschreibung

Abbildungen siehe Ausklappseite

Abb. A









- ❶ Massageköpfe
- ❷ Abnehmbarer Kopfbezug
- ❸ Buchse
- ❹ Handschlaufen
- ❺ Taste „Wärme“  mit LED-Leuchte
- ❻ Taste „Massage“ 
- ❼ Taste „Ein/Aus“ 

Abb. B

- ❽ Netzadapter
- ❾ Verbindungsstecker

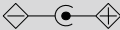
## Technische Daten

<b>Netzadapter 8</b>	
Hersteller:	Xiamen Keli Electronics Co., Ltd. No.17-19, XINGLIN NORTH 3ROAD, JIMEI DISTRICT, XIAMEN, FUJIAN PROVINCE, P.R. CHINA Handelsregisternummer: 91350211737865674J Importeur: KOMPERNASS HANDELS GMBH, BURGSTRASSE 21, 44867 BOCHUM, DEUTSCHLAND, Registergericht AG Bochum, Registernummer: HRB 4598
Typ	KL-AD-120100
Eingangsspannung	100 - 240 V ~ (Wechselstrom)
Eingangswechselstromfrequenz	50/60 Hz
Ausgangsspannung	12,0 V === (Gleichstrom)
Ausgangsstrom	1,0 A
Ausgangsleistung	12,0 W
Durchschnittliche Effizienz im Betrieb	84,1%
Effizienz bei geringer Last (10 %)	77,3%
Leistungsaufnahme bei Nulllast	0,08 W
Stromaufnahme	0,7 A
Effizienzklasse 6	
Polarität	 (Plus innen, Minus außen)
Sicherheitstransformator, kurzschlussfest	
Schaltnetzteil	
Schutzklasse	II /  (Doppelisolierung)
Nenn-Umgebungstemperatur (ta)	40 °C
Schutzart	IP20 Schutz gegen feste Objekte von mehr als 12,5 mm Durchmesser
<b>Gerät</b>	
Eingangsspannung	12,0 V === (Gleichstrom)
Stromaufnahme	1,0 A

## Sicherheitshinweise

### **⚠ STROMSCHLAGGEFAHR**

- ▶ Betreiben Sie das Gerät nur mit dem mitgelieferten Netzadapter KL-AD-120100.
- ▶ Schließen Sie das Gerät nur an eine vorschriftsmäßig installierte und geerdete Netzsteckdose an. Die Netzspannung muss mit den Angaben auf dem Typenschild des Gerätes/ des Netzadapters übereinstimmen.
- ▶ Achten Sie darauf, dass im Betrieb das Netzkabel nicht nass oder feucht wird. Führen Sie es so, dass es nicht eingeklemmt oder beschädigt werden kann.
- ▶ Halten Sie das Netzkabel von heißen Oberflächen fern.
- ▶ Führen Sie keine Reparaturarbeiten am Gerät durch. Jegliche Reparaturen müssen durch den Kundendienst oder von qualifiziertem Fachpersonal durchgeführt werden.
- ▶ Ziehen Sie erst den Netzadapter aus der Steckdose, bevor Sie das Gerät reinigen.
- ▶ Verwenden Sie das Gerät nicht in Feuchträumen, z. B. im Badezimmer.



- Verwenden Sie den Netzadapter nicht mit beschädigtem Stecker oder Anschlusskabel. Wenn die Steckerkontakte des Netzadapters defekt oder verbogen sind, kann der Netzadapter nicht repariert werden und muss verschrottet werden.
- ▶ Stecken Sie keine Nadeln oder andere spitze Gegenstände in das Gerät.

### **⚠ WARNUNG! VERLETZUNGSGEFAHR!**

- ▶ Benutzen Sie keine externe Zeitschaltuhr oder ein separates Fernwirkssystem, um das Gerät zu betreiben.

## **⚠️ WARNUNG! VERLETZUNGSGEFAHR!**

- ▶ Dieses Gerät kann von Kindern ab 8 Jahren und darüber sowie von Personen mit verringerten physischen, sensorischen oder mentalen Fähigkeiten oder Mangel an Erfahrung und Wissen benutzt werden, wenn sie beaufsichtigt oder bezüglich des sicheren Gebrauchs des Gerätes unterwiesen wurden und die daraus resultierenden Gefahren verstehen. Kinder dürfen nicht mit dem Gerät spielen. Reinigung und Benutzer-Wartung dürfen nicht von Kindern ohne Beaufsichtigung durchgeführt werden.
- ▶ Massieren Sie keine Säuglinge, Kleinkinder, hilflose Personen oder Tiere mit dem Gerät.
- ▶ Benutzen Sie das Gerät niemals, wenn Sie Verletzungen oder Schmerzen im Nacken oder an der Halswirbelsäule haben.
- ▶ Brechen Sie die Behandlung mit dem Gerät sofort ab, wenn Sie diese als unangenehm empfinden oder Schmerzen haben.
- ▶ Das Gerät hat während des Betriebs eine heiße Oberfläche. Personen, die gegen Hitze unempfindlich sind, müssen bei Gebrauch des Geräts vorsichtig sein.
- ▶ Verwenden Sie das Gerät nicht auf geschwollenen, verbrannten, entzündeten, erkrankten oder verletzten Haut- und Körperpartien und -regionen. Holen Sie im Zweifelsfall vor der Anwendung ärztlichen Rat ein.
- ▶ Achten Sie darauf, dass Sie nicht mit den Fingern oder anderen Körperteilen zwischen die rotierenden Massageköpfe geraten. Quetschgefahr!
- ▶ Das Gerät darf nicht im Gesicht (z. B. Augen), auf dem Kehlkopf, den Füßen oder anderen empfindlichen Körperpartien eingesetzt werden.

## **⚠️ WARNUNG! VERLETZUNGSGEFAHR!**

- ▶ Decken Sie das Gerät während der Verwendung nicht ab (Kissen, Decke etc.). Verwenden Sie das Gerät nie in der Nähe von Benzin oder anderen leicht entflammaren Stoffen.

## **ACHTUNG - SACHSCHADEN!**



Benutzen Sie das Gerät nur in Innenräumen.

## **HINWEIS**

- ▶ Es ist keine Aktion seitens der Benutzer erforderlich, um das Produkt zwischen 50 und 60 Hz umzustellen. Das Produkt passt sich sowohl für 50 als auch für 60 Hz an.

## **Was ist Shiatsu-Massage?**

Die Shiatsu-Massage (shi = Finger, atsu = Druck) ist eine in Japan entwickelte Form der Massage, die aus der traditionellen chinesischen Medizin hervorgegangen ist. Die Shiatsu-Massage beinhaltet eine entspannende und druckvolle Massage mit Fingern, Daumen oder Handflächen. Dieses Massagegerät ahmt die Bewegungen der Shiatsu-Massage mit Hilfe der rotierenden Massageköpfe **1** nach.

## **Bedienen**

### **Anschließen**

- 1) Verbinden Sie den Verbindungsstecker **9** am Netzadapter **8** mit der Buchse **3** am Gerät.
- 2) Stecken Sie den Netzadapter **8** in eine Netzsteckdose.

### **Umlegen**

- 1) Legen Sie sich das Gerät um den Nacken, so dass die Massageköpfe **1** seitlich der Halswirbelsäule liegen. Sie können zum Ausrichten die Handschlaufen **4** verwenden.  
Das Bedienfeld mit den Tasten muss sich auf Ihrer rechten Seite befinden.

## Benutzen

Lehnen Sie sich für die Massage am besten an und entspannen Sie sich. Sorgen Sie für eine entspannende Atmosphäre. Dimmen Sie zum Beispiel das Licht ein wenig.







### HINWEIS

- ▶ Achten Sie darauf, dass Sie die Massage als angenehm und entspannend empfinden. Variieren Sie ggf. den Druck und /oder Ihre Position. Brechen Sie die Massage sofort ab, wenn sie schmerzhaft oder unangenehm ist.
- ▶ Sie können die Handschlaufen **4** auch verwenden, um den Druck zu regulieren, indem Sie diese z. B. etwas strammer ziehen oder lockerer lassen.
- ▶ Benutzen Sie das Gerät nicht länger als 15 Minuten. Eine längere Massage kann durch die Überstimulation der Muskeln zu Verspannungen führen.



Sie können zwischen 2 Funktionen wählen:

- Shiatsu-Massage mit den Massageköpfen **1** (schnell und langsam)
- Wärme (2 der Massageköpfe **1** leuchten und erwärmen sich)

Sie können die verschiedenen Funktionen miteinander kombinieren oder einzeln verwenden:

- Drücken Sie die Taste „Ein/Aus“  **7**. Die Massageköpfe **1** beginnen mit der langsamen Massage.
- Drücken Sie die Taste „Massage“  **6**, um die Massagegeschwindigkeit zu erhöhen. Drücken Sie die Taste „Massage“  **6** noch einmal, um die Massageköpfe **1** zu stoppen.
- Drücken Sie die Taste „Wärme“  **5**, um die Wärme hinzuschalten. Die LED-Leuchte der Taste „Wärme“  **5** sowie die Massageköpfe **1** leuchten. Drücken Sie die Taste „Wärme“  **5** noch einmal, um die Wärme-Funktion wieder abzuschalten. Die Beleuchtung der Massageköpfe **1** sowie die LED-Leuchte der Taste „Wärme“  **5** erlöschen.

### HINWEIS

- ▶ Wenn Sie die Wärme-Funktion eingeschaltet haben und die Massageköpfe **1** sich drehen und Sie dann durch Drücken der Taste „Massage“  **6** die Massageköpfe **1** stoppen, schaltet sich auch die Wärmefunktion mit aus. Die LED-Leuchte der Taste „Wärme“  **5** blinkt. Sollten Sie die Wärme-Funktion weiter benutzen wollen, drücken Sie die Taste „Wärme“  **5**, um die Wärme-Funktion wieder zu aktivieren.

### HINWEIS

- ▶ Das Gerät schaltet sich nach 15 Minuten automatisch aus.
- Wenn Sie die Massage vor Ablauf der 15 Minuten beenden wollen und das Gerät ausschalten möchten, drücken Sie die Taste „Ein/Aus“  **7**.





## Nach der Massage

- 1) Ziehen Sie den Verbindungsstecker **9** aus der Buchse **3**.
- 2) Nehmen Sie das Gerät ab.
- 3) Ziehen Sie den Netzadapter **8** aus der Netzsteckdose.

## Reinigen

### Abnehmbaren Kopfbezug reinigen

- Schalten Sie das Gerät aus und ziehen Sie anschließend den Netzadapter **8** aus der Netzsteckdose.
- Öffnen Sie den Reißverschluss am abnehmbaren Kopfbezug **2** vollständig, um den abnehmbaren Kopfbezug **2** vom Gerät zu entfernen.
- Beachten Sie die Waschanweisungen auf dem Wäschepflegetikett, wenn Sie den abnehmbaren Kopfbezug **2** in der Waschmaschine reinigen:

	max. bei 40 °C im Schonwaschgang waschen
	nicht bleichen
	nicht im Trockner trocknen
	nicht bügeln
	nicht chemisch reinigen

Das Material des Kopfbezuges besteht aus 56% Nylon und 44% Polyester.

### Gerät reinigen

#### STROMSCHLAGGEFAHR

- ▶ Bevor Sie das Gerät reinigen, ziehen Sie immer den Netzadapter **8** aus der Netzsteckdose.
- ▶ Sie dürfen das Gerät bei der Reinigung keinesfalls in Wasser oder andere Flüssigkeiten tauchen!

#### ACHTUNG - SACHSCHADEN!

- ▶ Benutzen Sie keine aggressiven Reinigungsmittel oder Lösemittel. Diese könnten die Oberfläche beschädigen.

## HINWEIS

► Der Reißverschluss am Gerät selbst darf nicht geöffnet werden, da er nur aus produktionstechnischen Gründen vorhanden ist.

- 1) Wischen Sie das Gerät mit einem feuchten Tuch ab. Geben Sie gegebenenfalls ein wenig Feinwaschmittel auf das Tuch.
- 2) Wischen Sie den Netzadapter **8** mit einem feuchten Tuch ab.
- 3) Lassen Sie vor einer erneuten Benutzung alle Teile gut trocknen.

## Aufbewahren

- Lagern Sie das Gerät an einem trockenen und staubfreien Ort ohne direkte Sonneneinstrahlung.

## Fehlerbehebung

Störung	Ursache	Abhilfe
Das Gerät funktioniert nicht.	Der Netzadapter <b>8</b> steckt nicht in der Netzsteckdose.	Verbinden Sie den Netzadapter <b>8</b> mit dem Stromnetz.
	Das Gerät ist nicht eingeschaltet.	Schalten Sie das Gerät ein.
	Das Gerät ist defekt.	Wenden Sie sich an den Kundendienst.
	Der Verbindungsstecker <b>9</b> ist nicht mit der Buchse <b>3</b> am Gerät verbunden.	Verbinden Sie den Verbindungsstecker <b>9</b> mit der Buchse <b>3</b> .

## Gerät entsorgen



Das nebenstehende Symbol einer durchgestrichenen Mülltonne auf Rädern zeigt an, dass dieses Gerät der Richtlinie 2012/19/EU unterliegt. Diese Richtlinie besagt, dass Sie dieses Gerät am Ende seiner Nutzungszeit nicht mit dem normalen Haushaltsmüll entsorgen dürfen, sondern in speziell eingerichteten Sammelstellen, Wertstoffhöfen oder Entsorgungsbetrieben abgeben müssen.



**Diese Entsorgung ist für Sie kostenfrei. Schonen Sie die Umwelt und entsorgen Sie fachgerecht.**

### Für den deutschen Markt gilt:

Beim Kauf eines Neugerätes haben Sie das Recht, das entsprechende Altgerät an Ihren Händler zurückzugeben. Händler von Elektro- und Elektronikgeräten mit einer Verkaufsfläche von mindestens 400 qm sowie Lebensmittelhändler mit einer Verkaufsfläche von mindestens 800 qm, die regelmäßig Elektro- und Elektronikgeräte verkaufen, sind außerdem verpflichtet, Altgeräte unentgeltlich zurückzunehmen, auch ohne dass ein Neugerät gekauft wird, wenn die Altgeräte in keiner Abmessung größer sind als 25 cm. LIDL bietet Ihnen Rücknahmemöglichkeiten direkt in den Filialen und Märkten an. Informieren Sie sich auch bei Ihrem Händler über die Rücknahmemöglichkeiten vor Ort.



Weitere Möglichkeiten zur Entsorgung des ausgedienten Produkts erfahren Sie bei Ihrer Gemeinde- oder Stadtverwaltung.

## Garantie der Kompernaß Handels GmbH

Sehr geehrte Kundin, sehr geehrter Kunde,

Sie erhalten auf dieses Gerät 3 Jahre Garantie ab Kaufdatum. Im Falle von Mängeln dieses Produkts stehen Ihnen gegen den Verkäufer des Produkts gesetzliche Rechte zu. Diese gesetzlichen Rechte werden durch unsere im Folgenden dargestellte Garantie nicht eingeschränkt.

### Garantiebedingungen

Die Garantiefrist beginnt mit dem Kaufdatum. Bitte bewahren Sie den Kassenbonn gut auf. Dieser wird als Nachweis für den Kauf benötigt.

Tritt innerhalb von drei Jahren ab dem Kaufdatum dieses Produkts ein Material- oder Fabrikationsfehler auf, wird das Produkt von uns – nach unserer Wahl – für Sie kostenlos repariert, ersetzt oder der Kaufpreis erstattet. Diese Garantieleistung setzt voraus, dass innerhalb der Dreijahresfrist das defekte Gerät und der Kaufbeleg (Kassenbonn) vorgelegt und schriftlich kurz beschrieben wird, worin der Mangel besteht und wann er aufgetreten ist.

Wenn der Defekt von unserer Garantie gedeckt ist, erhalten Sie das reparierte oder ein neues Produkt zurück. Mit Reparatur oder Austausch des Produkts beginnt kein neuer Garantiezeitraum.

## Garantiezeit und gesetzliche Mängelansprüche

Die Garantiezeit wird durch die Gewährleistung nicht verlängert. Dies gilt auch für ersetzte und reparierte Teile. Eventuell schon beim Kauf vorhandene Schäden und Mängel müssen sofort nach dem Auspacken gemeldet werden. Nach Ablauf der Garantiezeit anfallende Reparaturen sind kostenpflichtig.

## Garantieumfang

Das Gerät wurde nach strengen Qualitätsrichtlinien sorgfältig produziert und vor Auslieferung gewissenhaft geprüft.

Die Garantieleistung gilt für Material- oder Fabrikationsfehler. Diese Garantie erstreckt sich nicht auf Produktteile, die normaler Abnutzung ausgesetzt sind und daher als Verschleißteile angesehen werden können oder für Beschädigungen an zerbrechlichen Teilen, z. B. Schalter, Akkus oder Teile, die aus Glas gefertigt sind.

Diese Garantie verfällt, wenn das Produkt beschädigt, nicht sachgemäß benutzt oder gewartet wurde. Für eine sachgemäße Benutzung des Produkts sind alle in der Bedienungsanleitung aufgeführten Anweisungen genau einzuhalten. Verwendungszwecke und Handlungen, von denen in der Bedienungsanleitung abgeraten oder vor denen gewarnt wird, sind unbedingt zu vermeiden.

Das Produkt ist nur für den privaten und nicht für den gewerblichen Gebrauch bestimmt. Bei missbräuchlicher und unsachgemäßer Behandlung, Gewaltanwendung und bei Eingriffen, die nicht von unserer autorisierten Serviceniederlassung vorgenommen wurden, erlischt die Garantie.

## Abwicklung im Garantiefall

Um eine schnelle Bearbeitung Ihres Anliegens zu gewährleisten, folgen Sie bitte den folgenden Hinweisen:

- Bitte halten Sie für alle Anfragen den Kassenbon und die Artikelnummer (IAN) 391911\_2201 als Nachweis für den Kauf bereit.
- Die Artikelnummer entnehmen Sie bitte dem Typenschild am Produkt, einer Gravur am Produkt, dem Titelblatt der Bedienungsanleitung (unten links) oder dem Aufkleber auf der Rück- oder Unterseite des Produktes.
- Sollten Funktionsfehler oder sonstige Mängel auftreten, kontaktieren Sie zunächst die nachfolgend benannte Serviceabteilung **telefonisch** oder per **E-Mail**.
- Ein als defekt erfasstes Produkt können Sie dann unter Beifügung des Kaufbelegs (Kassenbon) und der Angabe, worin der Mangel besteht und wann er aufgetreten ist, für Sie portofrei an die Ihnen mitgeteilte Serviceanschrift übersenden.



Auf [www.lidl-service.com](http://www.lidl-service.com) können Sie diese und viele weitere Handbücher, Produktvideos und Installationssoftware herunterladen.

Mit diesem QR-Code gelangen Sie direkt auf die Lidl-Service-Seite ([www.lidl-service.com](http://www.lidl-service.com)) und können durch die Eingabe der Artikelnummer (IAN) 391911\_2201 Ihre Bedienungsanleitung öffnen.

## Service

### DE Service Deutschland

Tel.: 0800 5435 111 (kostenfrei aus dem dt. Festnetz / Mobilfunknetz)

E-Mail: [kompernass@lidl.de](mailto:kompernass@lidl.de)

### AT Service Österreich

Tel.: 0820 201 222

E-Mail: [kompernass@lidl.at](mailto:kompernass@lidl.at)

### CH Service Schweiz

Tel.: 0800 56 44 33

E-Mail: [kompernass@lidl.ch](mailto:kompernass@lidl.ch)

IAN 391911\_2201

## Importeur

Bitte beachten Sie, dass die folgende Anschrift keine Serviceanschrift ist. Kontaktieren Sie zunächst die benannte Servicestelle.

KOMPERNASS HANDELS GMBH

BURGSTRASSE 21

44867 BOCHUM

DEUTSCHLAND

[www.kompernass.com](http://www.kompernass.com)



**KOMPERNASS HANDELS GMBH**

BURGSTRASSE 21

44867 BOCHUM

GERMANY

[www.kompernass.com](http://www.kompernass.com)

Tilstand af information · Version des informations

Stand van de informatie · Stand der Informationen:

04/2022 · Ident.-No.: SSMN2D2-022022-02

---

IAN 391911\_2201