

THERMAL LABEL PRINTER

TLAČIAREŇ TERMOŠTÍTKOV
Pokyny pre obsluhu a bezpečnostné pokyny

THERMO LABEL PRINTER
Bedienungs- und Sicherheitshinweise

IAN 482967_2404

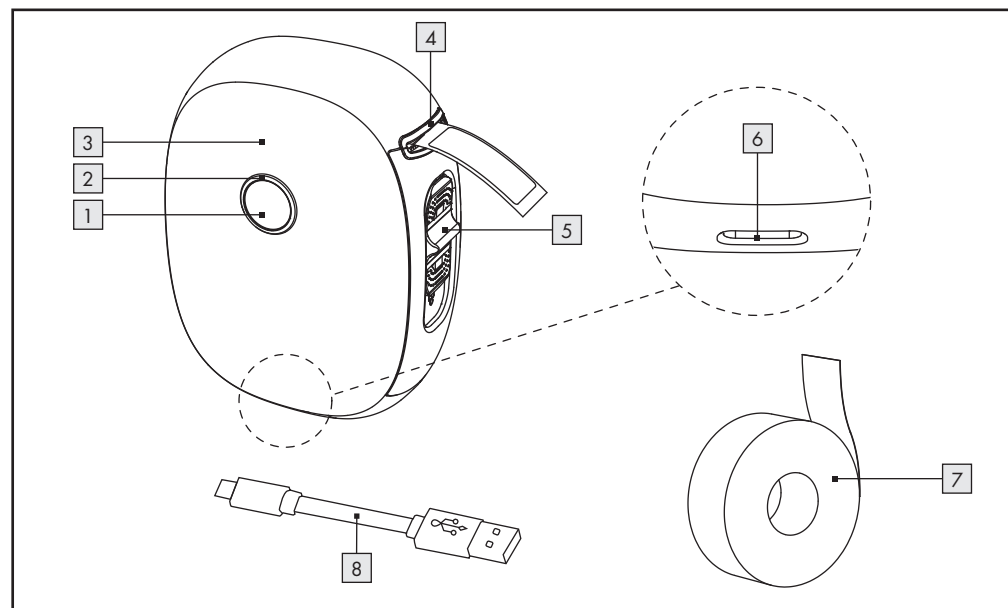

SK

Karsten International B.V.

Overschiestraat 63
1062 XD Amsterdam
NEDERLAND

Model no.: 4731
Version: 07/2024

Stav informácií · Stand der Informationen: 07/2024
Ident.-No.: 4731072024-SK

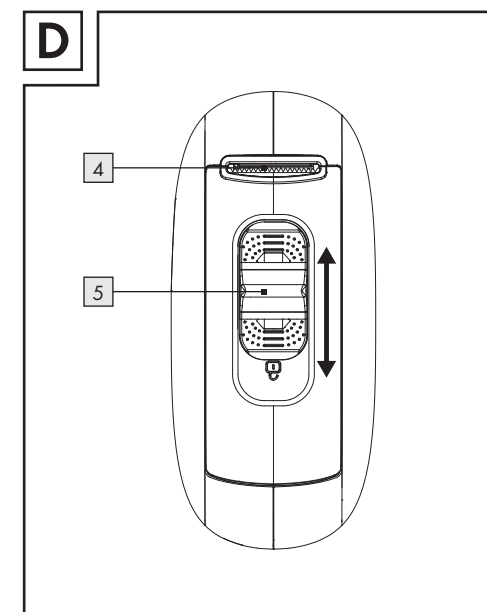
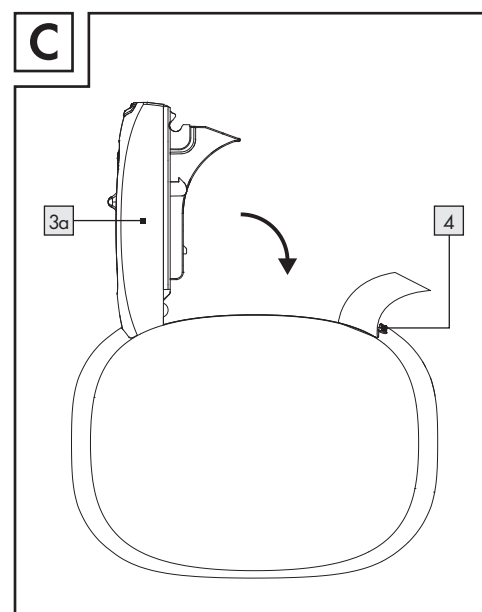
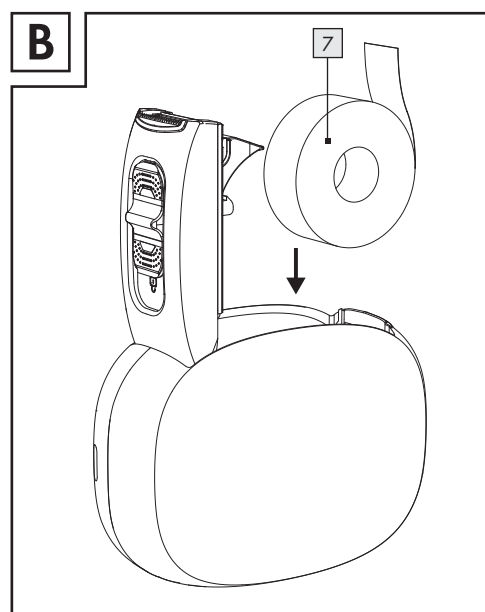
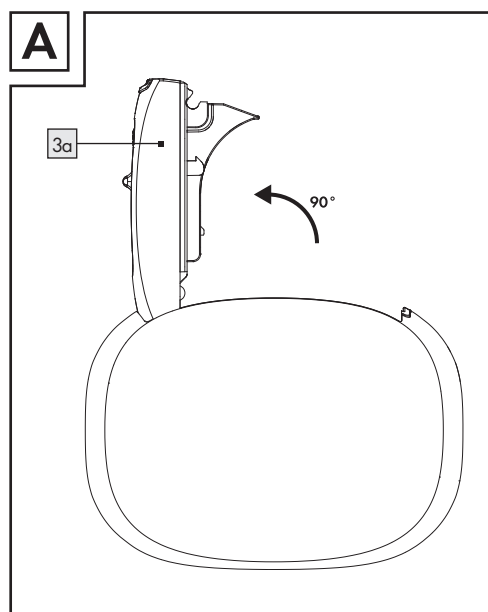

Legenda použitých piktogramov

	Prečítajte si návod na obsluhu!
	Používanie v uzatvorených miestnostiach
	Bezpečnostné upozornenia Manipulačné pokyny
	Rešpektujte výstražné a bezpečnostné upozornenia!
	Opatrne! Nebezpečenstvo popálenia!
	Tento symbol upozorňuje na to, že na pripojenie elektrických zariadení k elektrickej sieti je potrebná špeciálna samostatná napájacia jednotka.
	Obal a výrobok ekologicky zlikvidujte!

Legenda použitých piktogramov

	Batérie a akumulátorové batérie sa nesmú likvidovať spolu s domovým odpadom.
	Značka CE potvrdzuje zhodu so smernicami EÚ vzťahujúcimi sa na tento výrobok

SK Tlačiareň termoštítkov

● Úvod

Blahoželáme Vám ku kúpe Vášho nového výrobku. Rozhodli ste sa pre veľmi kvalitný výrobok. Návod na obsluhu je súčasťou tohto výrobku. Obsahuje dôležité upozornenia týkajúce sa bezpečnosti, používania a likvidácie. Skôr ako začnete výrobok používať, oboznámte sa so všetkými pokynmi k obsluhu a bezpečnosti. Výrobok používajte iba v súlade s popisom a v uvedených oblastiach

používania. V prípade postúpenia výrobku ďalším osobám odovzdajte aj všetky dokumenty patriace k výrobku.

● Používanie v súlade s určeným účelom

Tento výrobok je určený výlučne na potlač papierových roliek s etiketami. Výrobok používajte s priloženými papierovými rolkami s etiketami. Výrobok je určený len na používanie v súkromných domácnostiach. Tento výrobok nie je určený na komerčné alebo priemyselné použitie. Iné používanie alebo používanie prekračujúce tento rozsah nie je v súlade s určeným účelom. Akékoľvek nároky na úhradu škôd vzniknutých v dôsledku používania, ktoré nie je v súlade s určeným účelom, sú vylúčené. Riziko nesie sám používateľ.

● Poznámky k ochrannéj značke

- USB je zaregistrovaná ochranná známka USB Implementers Forum, Inc.

- App Store je známka zameraná na služby spoločnosti Apple Inc.
- Google Play je registrovaná ochranná známka spoločnosti Google Inc.
- iOS a Apple sú registrované ochranné známky Apple Inc v USA a iných krajinách.
- Všetky ďalšie mená a produkty môžu byť ochrannou známkou alebo registrovanou ochrannou známkou ich príslušných vlastníkov.

● Popis častí
Tlačiareň etikiet

- | | |
|----------------------|-------------------------------|
| 1 Za-/ vypínač | 6 USB C vstup |
| 2 LED zobrazenie | Príslušenstvo |
| 3 Tlačiareň etikiet | 7 Papierová rolka s etiketami |
| 3a Kryt | 8 USB C kábel |
| 4 Zásobník na papier | |
| 5 Posuvný spínač | |

● Technické údaje

Prevádzkové napätie a prúd: 5V= 1 A	
Rozmery:	74 x 90 x 35 mm
Hmotnosť:	140 g
Kapacita akumulátorovej batérie:	1200 mAh
Rozlíšenie:	203 dpi
max. šírka tlače:	12 mm
Proces tlače:	Termálna tlač
Rozhranie: USB C	
Kompatibilná s:	Android a iOS

● Operačné systémy

Android/iOS verzia:	Android 10.0/iOS 13.0 a vyššia
Bluetooth-verzia:	4.0
Spoločnosť Karsten International B.V. týmto vyhlasuje, že výrobok číslo: 4731, tlačiareň etikiet (IAN) 482967_2404 je v súlade so smernicou RED 2014/53/EÚ. Úplné znenie vyhlásenia o zhode EÚ je k dispozícii na tejto internetovej adrese: https://doc.karsten.nl	

● Obsah dodávky

1 tlačiareň etikiet	1 papierová rolka s bielymi etiketami
1 USB C kábel	1 návod na obsluhu

Pre výrobok sa odporúča použitie určených plniacich roliek (IAN) 482965_2404. Použitie papierových roliek s etiketami iných výrobcov je samozrejme povolené, pokiaľ spĺňajú špecifikované vlastnosti a rozmery. Môže to však viesť k minimálnym odchýlkam vo výslednom výťažku. Všetky ďalšie informácie o rozsahu a použití nájdete v priloženom popise v súprave náplní. Všetky bezpečnostné pokyny uvedené v tomto návode na obsluhu sa vzťahujú aj na súpravu náplní (IAN) 482965_2404.



Bezpečnostné upozornenia

PRED PRVÝM POUŽITÍM VÝROBKU SA OBOZNÁMTE SO VŠETKÝMI OVLÁDACÍMI A BEZPEČNOSTNÝMI UPOZORNENIAM! PRI POSTÚPENÍ VÝROBKU TRETÍM OSOĎAM S NÍM ODOVZDAJTE AJ VŠETKU DOKUMENTÁCIU! V PRÍPADE ŠKÔD, KTORÉ VZNIKNU NEDODRŽIAVANÍM TOHTO NÁVODU NA POUŽÍVANIE, ZANIKÁ NÁROK VYPÝVAJÚCI ZO ZÁRUKY! ZA ŠKODY NA MAJETKU ALEBO ZRANENIA OSÔB SPÔSOBENÉ NESPRÁVNOU MANIPULÁCIOU ALEBO NEDODRŽANÍM BEZPEČNOSTNÝCH POKYNOV SA NEPREBERÁ ŽIADNA ZODPOVEDNOSŤ!

-  **VAROVANIE! NEBEZPEČENSTVO OHROZENIA ŽIVOTA A NEBEZPEČENSTVO NEHODY PRE MALÉ A STARŠIE DETI!** Nikdy

pripade hrozí nebezpečenstvo nesprávneho používania a poranení.

- Pred použitím skontrolujte výrobok ohľadom vonkajších viditeľných poškodení. Poškodený výrobok neuvádzajte do prevádzky. Hrozí nebezpečenstvo zásahu elektrickým prúdom.
- Vykonanie opráv na výrobku prenechajte výhradne autorizovanému odborníkovi alebo zákazníkemu servisu. V prípade neodborných opráv môžu pre používateľa vzniknúť výrazné nebezpečenstvá. Okrem toho zaniká nárok vyplývajúci zo záruky.
- Výrobok nikdy nepoužívajte s poškodeným USB C káblom. Hrozí nebezpečenstvo zásahu elektrickým prúdom.
- Ak na nabíjanie používate napájací adaptér USB, dodržiavajte príslušné bezpečnostné pokyny v návode na obsluhu použitého výrobku.
- Výrobok je vhodný len na používanie v interiéri.
- Ak výrobok spadol alebo sa poškodil, už ho nepoužívajte. Výrobok nechajte skontrolovať a

v prípade potreby opraví kvalifikovaným odborným personálom.

- Výrobok neskladujte ani nepoužívajte v blízkosti vody.
- Výrobok neponárajte do vody.
- Zabráňte kontaktu vlhkosti s elektrickými časťami.

Bezpečnostné upozornenia týkajúce sa batérii/akumulátorových batérii

- **NEBEZPEČENSTVO OHROZENIA ŽIVOTA!** Batérie/akumulátorové batérie držte mimo dosahu detí. V prípade prehltnutia okamžite vyhľadajte lekára!
-  **NEBEZPEČENSTVO EXPLÓZIE!** Nenabíjateľné batérie nikdy znova nenabíjajte. Batérie/akumulátorové batérie neskratujte a/alebo neotvárajte. Následkom môže byť prehriatie, požiar alebo explózia.

- Batérie/akumulátorové batérie nikdy nehádzte do ohňa alebo vody.
- Nevystavujte batérie/akumulátorové batérie mechanickej záťaži.

Riziko vytečenia batérii/akumulátorových batérii

- Batérie/akumulátorové batérie nikdy nevystavujte extrémnym podmienkam a teplotám, ktoré by na ne mohli pôsobiť, napr. na vykurovacích telesách/priamom slnečnom žiarení.
- Ak batérie/akumulátorové batérie vytekli, zabráňte kontaktu pokožky, očí a slizníc s chemikáliami! Ihneď vypláchnite postihnuté miesta väčším množstvom čistej vody a okamžite vyhľadajte lekára!
-  **NOSTE OCHRANNÉ RUKAVICE!** Vytečené alebo poškodené batérie/akumulátorové batérie môžu pri kontakte s pokožkou spôsobiť poleptanie. V takom prípade preto noste vhodné ochranné rukavice.

nenechávajú deti bez dozoru s obalovým materiálom. Hrozí nebezpečenstvo zadusenia obalovým materiálom. Deti často podceňujú nebezpečenstvá. Držte deti vždy v bezpečnej vzdialenosti od výrobku.

- Výrobok alebo obalový materiál nenechávajú voľne ležať bez povšimnutia. Plastové fólie/vrecká, plastové diely atď. by mohli byť pre deti nebezpečná hračka.
- Tento výrobok nie je určený na používanie deťmi a osobami s obmedzenými fyzickými, zmyslovými alebo mentálnymi schopnosťami, alebo s nedostatkom skúseností a vedomostí. Tento výrobok môžu používať deti od 14 rokov a osoby so zníženými fyzickými, zmyslovými alebo duševnými schopnosťami, alebo s nedostatkom skúseností a znalostí, ak sú pod dohľadom, alebo boli poučené o používaní výrobku bezpečným spôsobom a rozumejú príslušným nebezpečenstvám. V opačnom

- Tento produkt obsahuje zabudovanú akumulátorovú batériu, ktorú nemôže vymeniť používateľ. Vybratie alebo výmenu akumulátorovej batérie smie vykonať iba výrobca alebo jeho zákaznícka služba alebo osoba s podobnou kvalifikáciou, aby nedošlo k ohrozeniu. Pri likvidácii je potrebné poukázať na to, že tento produkt obsahuje akumulátorovú batériu.





● Príprava

Pred prvým použitím odporúčame výrobok úplne nabíť.

● Nabíjanie

- Pripojte výrobok priamo k zdroju napájania (napr. k notebooku) pomocou dodaného USB C kábla  alebo k elektrickej sieti pomocou napájacieho adaptéra USB 5V (nie je súčasťou dodávky). Doba nabíjania je približne 80 až 120 minút.
- Počas nabíjania môžete tlačiť.

● Vkladanie papierovej rolky s etiketami

- Otvorte výrobok vyklopením krytu  (pozri obr. A).
- Do výrobku vložte papierovú rolku s etiketami  (obr. B).
- Zatvorte kryt  tak, aby zo zásobníka na papier  vyčnieval malý kúsok papiera s etiketami (pozri obr. C).





● Ovládanie



LED zobrazenie :

- LED bliká červeno: akumulátorová batéria je vybitá/slabá batéria
- LED svieti červeno: akumulátorová batéria sa nabíja/nedostatok papiera/priehriatie/otvorený kryt
- LED svieti zeleno: akumulátorová batéria je nabitá/výrobok je v prevádzke
- LED svieti modro: nadviazané pripojenie Bluetooth

- Naskenovaním príslušného QR kódu si môžete stiahnuť aplikáciu.









- Zapnite výrobok za-/vypínačom  a aktivujte Bluetooth na zariadení.
- Posunutím posuvného spínača  smerom od zásobníka na papier  ho otvorte (pozri obr. D).
- Dvakrát stlačte za-/vypínač  a výrobok vytlačí QR kód.
- Otvorte aplikáciu a kliknite na „Nepripojené“.
- Kliknite na „Skenovať a pridať“ a naskenujte QR kód pre pripojenie Vášho zariadenia k výrobku.
- **POZNÁMKA:** Nevyhľadajte výrobok v nastaveniach Bluetooth Vášho zariadenia.

- Výrobok sa po prvom spárovaní automaticky znovu pripojí k Vášmu zariadeniu.
- Tlačte podľa pokynov v aplikácii.
- Ak chcete vytlačenú etiketu odstrániť z papierovej rolky s etiketami , po ukončení tlače stlačte posuvný spínač  smerom k zásobníku na papier .

● Odstránenie chýb

Problém	Príčina	Riešenie
LED zobrazenie  svieti červeno.	Nedostatok papiera.	Vložte novú papierovú rolku s etiketami.
	Výrobok je prehriaty.	Vypnite výrobok a nechajte ho vychladnúť.

Problém	Príčina	Riešenie
LED zobrazenie  svieti červeno.	Otvorený kryt  .	Skontrolujte, či je kryt  správne zatvorený.
	Porucha.	Stlačte a podržte za-/vypínač  , výrobok sa reštartuje (tvrdý reštart).
Výrobok sa nezapína.	Slabá akumulátorová batéria.	Stlačte a podržte za-/vypínač  na jednu sekundu.
Výrobok sa nezapína.	Za-/vypínač  nebol stlačený dostatočne dlho.	Stlačte a podržte za-/vypínač  na jednu sekundu.

Problém	Príčina	Riešenie
Pri tlači nevychádza papier.	Papierová rolka s etiketami 7 je vložená nesprávne.	Vložte papierovú rolku s etiketami 7 nanovo.
Kvalita tlače je nízka.	Slabá akumulátorová batéria.	Úplne nabite výrobok.
Kvalita tlače je nízka.	Znečistenie hlavy tlačiarne usadeninami.	Otvorte výrobok a očistite hlavu tlačiarne pomocou vatového tampónu namočeného v alkohole. Pred začatím tlače sa uistite, že je hlava tlačiarne suchá.

● Čistenie a starostlivosť

-  **OPATRNE! NEBEZPEČENSTVO POPÁLENIA!** Pred čistením odpojte USB C kábel 8 a v prípade potreby počkajte, kým výrobok vychladne.
- Na čistenie výrobku nepoužívajte korozívne alebo abrazívne čistiace prostriedky.
- Výrobok pretrite mäkkou, suchou handričkou.
- Silnejšie znečistenia môžete pretrieť mierne navlhčenou handričkou.

● Likvidácia akumulátorovej batérie

- Ako spotrebiteľ ste zo zákona povinný zlikvidovať všetky batérie a akumulátorové batérie bez ohľadu na to, či obsahujú škodlivé látky* alebo nie, na zbernom mieste vo Vašej obci/okrese alebo v maloobchodnej predajni, aby ich bola možná likvidácia spôsobom šetrným k životnému

prostrediu. Chybné alebo použité batérie/akumulátorové batérie sa musia odovzdať na recykláciu podľa smernice 2006/66/ES a jej zmien. Batérie/akumulátorové batérie a/alebo výrobok odovzdajte prostredníctvom dostupných zberných zariadení.

● Likvidácia

Obal pozostáva z ekologických materiálov, ktoré môžete odovzdať na miestnych recyklačných zberných miestach.



Všímajte si prosím označenie obalových materiálov pre triedenie odpadu, sú označené skratkami (a) a číslami (b) s nasledujúcim významom: 1–7: Plasty/20–22: Papier a kartón/80–98: Spojené látky.



O možnostiach likvidácie opotrebovaného výrobku sa môžete informovať na Vašej obecnej alebo mestskej správe.



Ak výrobok doslúžil, v záujme ochrany životného prostredia ho neodhodte do domového odpadu, ale odovzdajte na odbornú likvidáciu. Informácie o zberných miestach a ich otváracích hodinách získate na Vašej príslušnej správe.

Defektné alebo použité batérie/akumulátorové batérie sa musia recyklovať. Batérie/akumulátorové batérie a/alebo výrobok odovzdajte prostredníctvom dostupných zberných stredísk.



Nesprávna likvidácia batérií/akumulátorových batérií ničí životné prostredie!

Batérie/akumulátorové batérie sa nesmú likvidovať spolu s domovým odpadom. Môžu obsahovať jedovaté ťažké kovy a je potrebné zaobchádzať s nimi ako s nebezpečným odpadom. Chemické značky ťažkých kovov sú nasledovné: Cd = kadmium, Hg = ortuť, Pb = olovo. Opatrované batérie/akumulátorové batérie preto odovzdajte v komunálnej zberni.

● Záruka

● Záruka Karsten International

Vážená zákazníčka, vážený zákazník, na toto zariadenie poskytujeme trojročnú záruku od dátumu kúpy. V prípade nedostatkov môžete uplatniť právne nároky voči predajcovi tohto výrobku. Tieto právne nároky nie sú obmedzené zárukou, ktorú poskytujeme, ako je opísané ďalej.

● Záručné podmienky

Záručná doba začína plynúť dátumom kúpy. Pôvodný doklad o kúpe si uschovajte na bezpečnom mieste.

Táto účtenka je potrebná ako doklad o kúpe. Ak sa do troch rokov od zakúpenia tohto výrobku vyskytne materiálová alebo výrobná chyba, podľa nášho uváženia Vám výrobok bezplatne opravíme alebo vymeníme, alebo Vám vrátime kúpnu cenu. Predpokladom pre tento záručný servis je predloženie defektného prístroja a dokladu o kúpe (účtenky) v trojročnej lehote a stručný popis chyby a času jej vzniku. Ak sa na chybu vzťahuje naša záruka, pošleme Vám opravený alebo nový výrobok. Po oprave alebo výmene výrobku však pôvodná záručná doba nezačne plynúť odznova.

● Záručná doba a zákonné nároky vyplývajúce z chýb

Náhrada škody nepredlžuje záručnú dobu. To platí aj pre vymenené alebo opravené diely. Akúkoľvek chybu alebo nedostatok, ktorý existuje už v čase nákupu, je potrebné nahlásiť ihneď po vybalení. Opravy po uplynutí záruky sa spoplatňujú.

● Rozsah záruky

Zariadenie bolo starostlivo vyrobené v súlade s prísnyimi smernicami kvality a pred dodaním dôkladne otestované. Záruka sa vzťahuje na materiálové alebo výrobné chyby. Nevzťahuje sa na časti výrobku, ktoré podliehajú bežnému opotrebovaniu a preto ich možno považovať za opotrebované časti, ani na poškodenie krehkých častí, napr. spínačov, batérií alebo častí zo skla. Táto záruka zaniká v prípade náhodného poškodenia, nesprávneho používania alebo nesprávnej údržby výrobku. Na zabezpečenie správneho používania výrobku je potrebné v plnom rozsahu dodržiavať všetky pokyny uvedené v návode na obsluhu. Aplikáciám a činnostiam, ktoré sa v návode na používanie neodporúčajú alebo pred ktorými sa varuje, sa musíte za každých okolností vyhnúť. Výrobok je určený len na súkromné použitie a nie na komerčné účely. Akékoľvek nesprávne použitie, použitie sily alebo činnosti, ktoré nevykonalo naše autorizované regionálne servisné stredisko, majú za následok stratu záruky.

● Postup pri uplatnení záručných nárokov

Pre rýchle spracovanie Vašej žiadosti postupujte podľa nasledujúcich pokynov:

- Pre všetky otázky majte pripravený pokladničný doklad a číslo výrobku (IAN) 482967_2404 ako dôkaz o kúpe.
- Číslo výrobku nájdete na identifikačnom štítku na výrobku, na rytine na výrobku, na titulnej strane návodu na obsluhu (vľavo dole) alebo na nálepke na zadnej alebo spodnej strane výrobku.
- Ak sa vyskytnú poruchy alebo iné chyby, obráťte sa najprv telefonicky alebo e-mailom na ďalej uvedené servisné centrum.
- Výrobok, ktorý bol zaregistrovaný ako chybný, môžete následne bezplatne zaslať na poskytnutú servisnú adresu a je nevyhnutné, aby ste k nemu priložili doklad o kúpe (účtenku) a detailné informácie o chybe a čase jej výskytu.

● Servisné centrum







SK:

E-mail: customerservice@karsten.nl

● Výrobca

Upozorňujeme, že nasledujúca adresa nie je adresa servisného pracoviska. Najprv sa obráťte na predtým uvedené servisné centrum.

Karsten International B.V.
Overschiestraat 63
1062 XD Amsterdam
NEDERLAND

Legende der verwendeten Piktogramme	
	Bedienungsanleitung lesen!
	Gebrauch in geschlossenen Räumen
	Sicherheitshinweise Handlungsanweisungen
	Warn- und Sicherheitshinweise beachten!
	Vorsicht! Verbrennungsgefahr!
	Dieses Symbol weist darauf hin, dass für den Anschluss elektrischer Geräte an das Versorgungsnetz eine spezielle separate Versorgungseinheit erforderlich ist.
	Entsorgen Sie Verpackung und Produkt umweltgerecht!

Legende der verwendeten Piktogramme



Batterien und Akkus dürfen nicht im Hausmüll entsorgt werden.



Das CE Zeichen bestätigt Konformität mit den für das Produkt zutreffenden EU-Richtlinien

DE AT CH **Thermo Label Printer**

● Einleitung



Wir beglückwünschen Sie zum Kauf Ihres neuen Produkts. Sie haben sich damit für ein hochwertiges Produkt entschieden. Die Bedienungsanleitung ist Teil dieses Produkts. Sie enthält wichtige Hinweise für Sicherheit, Gebrauch und Entsorgung. Machen Sie sich vor der Benutzung des Produkts mit allen Bedien- und Sicherheitshinweisen vertraut. Benutzen Sie das Produkt nur wie beschrieben und für

die angegebenen Einsatzbereiche. Händigen Sie alle Unterlagen bei Weitergabe des Produkts an Dritte mit aus.

● Bestimmungsgemäße Verwendung

Dieses Produkt ist ausschließlich zum Drucken von Labelpapier-Rollen bestimmt. Verwenden Sie das Produkt mit den beiliegenden Labelpapier-Rollen. Das Produkt ist nur für den Einsatz in privaten Haushalten vorgesehen. Dieses Produkt ist nicht für den gewerblichen oder industriellen Einsatz bestimmt. Eine andere oder darüber hinausgehende Benutzung gilt als nicht bestimmungsgemäß. Ansprüche jeglicher Art wegen Schaden aus nicht bestimmungsgemäßer Verwendung sind ausgeschlossen. Das Risiko trägt allein der Benutzer.

● Hinweise zu Warenzeichen

- USB ist ein eingetragenes Warenzeichen von USB Implementers Forum, Inc.

- Der App Store ist eine Dienstleistungsmarke von Apple Inc.
- Google Play ist ein eingetragenes Warenzeichen von Google Inc.
- iOS und Apple sind eingetragene Warenzeichen der Apple Inc in den USA und anderen Ländern.
- Alle anderen Namen und Produkte können Warenzeichen oder eingetragene Warenzeichen ihrer jeweiligen Besitzer sein.

● Teilebeschreibung

Label Printer

- 1 EIN-/AUS-Taste
- 2 LED-Anzeige
- 3 Label Printer
- 3a Abdeckung
- 4 Papierschacht
- 5 Schiebeschalter
- 6 USB-C-Eingang

Zubehör

- 7 Labelpapier-Rolle
- 8 USB-C-Kabel

● Technische Daten

Betriebsspannung	
und -strom:	5V=== 1 A
Abmessung:	74 x 90 x 35 mm
Gewicht:	140 g
Akkukapazität:	1200 mAh
Auflösung:	203 dpi
max. Druckbreite:	12 mm
Druckverfahren:	Thermodruck
Schnittstelle:	USB-C
Kompatibel mit:	Android und iOS

● Betriebssysteme

Android/iOS Version: Android 10.0/iOS 13.0 und höher

Bluetooth Version: 4.0

Hiermit erklärt Karsten International B.V., dass Artikelnummer: 4731, Label Printer (IAN 482967_2404) der RED-Richtlinie 2014/53/EU entspricht. Der voll-

ständige Text der EU-Konformitätserklärung ist unter folgender Internetadresse verfügbar:
<https://doc.karsten.nl>

● Lieferumfang

- | | |
|-----------------|---------------------------|
| 1 Label Printer | 1 weiße Labelpapier-Rolle |
| 1 USB-C Kabel | 1 Bedienungsanleitung |

Für das Produkt wird der Einsatz der vorgesehenen Refill-Rollen IAN 482965_2404 empfohlen. Die Verwendung von Labelpapier-Rollen anderer Hersteller ist selbstverständlich zulässig, sofern diese hinsichtlich ihrer Eigenschaften und Maße den Spezifikationen entsprechen. Dies könnte aber zu minimalen Abweichungen im Druckergebnis führen. Entnehmen Sie alle weiteren Informationen zum Umfang und Gebrauch der beigelegten Beschreibung im Refill-Set.

Alle Sicherheitshinweise in dieser Bedienungsanleitung gelten ebenfalls für das Refill-Set (IAN) 482965_2404.



Sicherheitshinweise

MACHEN SIE SICH VOR DER ERSTEN BENUTZUNG DES PRODUKTS MIT ALLEN BEDIEN- UND SICHERHEITSHINWEISEN VERTRAUT! HÄNDIGEN SIE ALLE UNTERLAGEN BEI WEITERGABE DES PRODUKTS AN DRITTE EBENFALLS MIT AUS! BEI SCHÄDEN, DIE DURCH NICHTBEACHTUNG DIESER BEDIENUNGSANLEITUNG VERURSACHT WERDEN, ERLISCHT DER GARANTIEANSPRUCH! BEI SACH- ODER PERSONENSCHÄDEN, DIE DURCH UNSACHGEMÄSSE HANDHABUNG ODER NICHTBEACHTUNG DER SICHERHEITSHINWEISE VERURSACHT WERDEN, WIRD KEINE HAFTUNG ÜBERNOMMEN!



⚠️ WARNUNG! LEBENS- UND UNFALLGEFAHR FÜR KLEINKINDER UND KINDER!

Lassen Sie Kinder niemals unbeaufsichtigt mit dem Verpackungsmaterial. Es besteht Erstickungsgefahr durch Verpackungsmaterial. Kinder unterschätzen häufig die Gefahren. Halten Sie Kinder stets vom Produkt fern.

- Lassen Sie das Produkt oder das Verpackungsmaterial nicht achtlos liegen. Plastikfolien/-tüten, Kunststoffteile etc. könnten für Kinder zu einem gefährlichen Spielzeug werden.
- Dieses Produkt ist nicht vorgesehen für die Benutzung durch Kinder und Personen mit eingeschränkten physischen, sensorischen oder geistigen Fähigkeiten oder mangelnder Erfahrung und Wissen. Dieses Produkt kann von Kindern ab 14 Jahren und Personen mit eingeschränkten physischen, sensorischen oder geistigen Fähigkeiten oder mangelnder Erfahrung und Wissen benutzt

werden, wenn sie durch eine für ihre Sicherheit verantwortliche Person beaufsichtigt werden oder von dieser im sicheren Umgang mit dem Produkt eingewiesen wurden und die damit verbundenen Gefahren verstehen. Andernfalls besteht die Gefahr von Fehlbedienung und Verletzungen.

- Kontrollieren Sie das Produkt vor der Verwendung auf äußerlich sichtbare Schäden. Nehmen Sie ein beschädigtes Produkt nicht in Betrieb. Es besteht Stromschlaggefahr.
- Lassen Sie Reparaturen am Produkt nur von autorisierten Fachbetrieben oder dem Kundenservice durchführen. Durch unsachgemäße Reparaturen können erhebliche Gefahren für den Benutzer entstehen. Zudem erlischt der Garantieanspruch.
- Benutzen Sie das Produkt niemals mit einem fehlerhaften USB-C-Kabel. Es besteht Stromschlaggefahr.
- Falls Sie zum Aufladen einen USB-Stromadapter verwenden, beachten Sie die entsprechenden

Sicherheitshinweise in der Bedienungsanleitung des verwendeten Produkts.

- Das Produkt ist nur für den Betrieb im Innenbereich geeignet.
- Falls das Produkt heruntergefallen oder beschädigt ist, dürfen Sie es nicht mehr in Betrieb nehmen. Lassen Sie das Produkt von qualifiziertem Fachpersonal überprüfen und gegebenenfalls reparieren.
- Lagern oder verwenden Sie das Produkt nicht in der Nähe von Wasser.
- Tauchen Sie das Produkt nicht in Wasser ein.
- Lassen Sie keine Feuchtigkeit in Kontakt mit den elektrischen Teilen kommen.



Sicherheitshinweise für Batterien/Akkus

- **LEBENSGEFAHR!** Halten Sie Batterien/Akkus außer Reichweite von Kindern. Suchen Sie im Falle eines Verschluckens sofort einen Arzt auf!



EXPLOSIONSGEFAHR!

Laden Sie nicht aufladbare Batterien niemals wieder auf. Schließen Sie Batterien/Akkus nicht kurz und/oder öffnen Sie diese nicht. Überhitzung, Brandgefahr oder Platzen können die Folge sein.

- Werfen Sie Batterien/Akkus niemals in Feuer oder Wasser.
- Setzen Sie Batterien/Akkus keiner mechanischen Belastung aus.

Risiko des Auslaufens von Batterien/Akkus

- Vermeiden Sie extreme Bedingungen und Temperaturen, die auf Batterien/Akkus einwirken können, z. B. auf Heizkörpern/durch direkte Sonneneinstrahlung.
- Wenn Batterien/Akkus ausgelaufen sind, vermeiden Sie den Kontakt von Haut, Augen und Schleimhäuten mit den Chemikalien! Spülen Sie die betroffenen Stellen sofort mit klarem Wasser und suchen Sie einen Arzt auf!



SCHUTZHANDSCHUHE TRAGEN!

Ausgelaufene oder beschädigte Batterien/Akkus können bei Berührung mit der Haut Verätzungen verursachen. Tragen Sie deshalb in diesem Fall geeignete Schutzhandschuhe.

- Dieses Produkt hat einen eingebauten Akku, welcher nicht durch den Benutzer ersetzt werden kann. Der Ausbau oder Austausch des Akkus darf nur durch den Hersteller oder seinen Kundendienst oder eine ähnlich qualifizierte Person erfolgen, um Gefährdungen zu vermeiden. Bei der Entscheidung ist darauf hinzuweisen, dass dieses Produkt einen Akku enthält.

● Vorbereitung

Wir empfehlen das Produkt vor der ersten Nutzung vollständig aufzuladen.

● Aufladen

- Schließen Sie das Produkt über das mitgelieferte USB-C Kabel [8] direkt an eine Stromquelle (z. B. Laptop) oder über einen 5-V-USB-Stromadapter (nicht im Lieferumfang) an das Stromnetz an. Die Ladezeit beträgt etwa 80 bis 120 Minuten.
- Sie können während des Ladevorgangs drucken.

● Labelpapier-Rolle einsetzen

- Öffnen Sie das Produkt, indem Sie Abdeckung [3a] aufklappen (s. Abb. A).
- Legen Sie eine Labelpapier-Rolle [7] in das Produkt ein (Abb. B).
- Schließen Sie die Abdeckung [3a], so dass ein kleines Stück des Labelpapiers aus dem Papierschacht [4] herausragt (s. Abb. C).

● Bedienung

LED-Anzeige [2]:

- LED blinkt rot: Akku leer/schwache Batterie
- LED leuchtet rot: Akku wird aufgeladen/Papiermangel/Überhitzung/offene Abdeckung
- LED leuchtet grün: Akku ist voll geladen/Produkt ist in Betrieb
- LED leuchtet blau: Bluetoothverbindung hergestellt
- Durch das Scannen des entsprechenden QR-Codes können Sie die App herunterladen.



- Schalten Sie das Produkt mit der EIN-/AUS-Taste [1] ein und aktivieren Sie Bluetooth auf Ihrem Gerät.
- Schieben Sie den Schiebeschalter [5] vom Papierschacht [4] weg, um diesen zu öffnen (s. Abb. D).
- Drücken Sie doppelt auf die EIN-/AUS-Taste [1] und das Produkt druckt einen QR-Code aus.
- Öffnen Sie die App und klicken Sie auf „Nicht verbunden“.
- Klicken Sie auf „Scannen zum Hinzufügen“ und scannen Sie den QR-Code, um Ihr Gerät mit dem Produkt zu verbinden.
- **HINWEIS:** Suchen Sie nicht in den Bluetooth-Einstellungen Ihres Geräts nach dem Produkt.
- Das Produkt verbindet sich nach der ersten Kopplung automatisch wieder mit Ihrem Gerät.
- Befolgen Sie zum Drucken die Anweisungen in der App.
- Wenn Sie ein gedrucktes Label von der Labelpapier-Rolle [7] abtrennen wollen, drücken Sie den

Schiebeschalter **5** nach dem Druckvorgang in Richtung Papierschacht **4**.

● Fehlerbehebung

Problem	Ursache	Lösung
Die LED-Anzeige 2 leuchtet rot.	Papierknappheit.	Legen Sie eine neue Labelpapier-Rolle ein.
	Produkt ist überhitzt.	Schalten Sie das Produkt aus und lassen Sie es abkühlen.

Problem	Ursache	Lösung
Die LED-Anzeige 2 leuchtet rot.	Abdeckung 3a offen.	Stellen Sie sicher das die Abdeckung 3a richtig geschlossen ist.
	Störung.	Halten Sie die EIN-/AUS-Taste 1 gedrückt, das Produkt wird neu gestartet (Hard Reboot).
Das Produkt lässt sich nicht einschalten.	Schwacher Akku.	Halten Sie die EIN-/AUS-Taste 1 für eine Sekunde gedrückt.
Das Produkt lässt sich nicht einschalten.	Die EIN-/AUS-Taste 1 wurde nicht lange genug gedrückt.	Halten Sie die EIN-/AUS-Taste 1 für eine Sekunde gedrückt.

Problem	Ursache	Lösung
Beim Drucken kommt kein Papier heraus.	Die Labelpapier-Rolle 7 ist falsch eingelegt.	Legen Sie die Labelpapier-Rolle 7 neu ein.
Die Druckqualität ist schlecht.	Schwacher Akku.	Laden Sie das Produkt vollständig auf.
Die Druckqualität ist schlecht.	Verschmutzung des Druckkopfes durch Ablagerungen.	Öffnen Sie das Produkt und reinigen Sie den Druckkopf mit einem in Alkohol getauchten Wattestäbchen. Vergewissern Sie sich, dass der Druckkopf trocken ist, bevor Sie den Druckvorgang starten.

● Reinigung und Pflege

-  **VORSICHT! VERBRENNUNGS-GEFAHR!** Ziehen Sie vor der Reinigung das USB-C-Kabel **8** ab und warten Sie ggf., bis das Produkt abgekühlt ist.
- Verwenden Sie zum Reinigen des Produktes keine ätzenden oder scheuernden Reinigungsmittel.
 - Stauben Sie das Produkt mit einem weichen, trockenen Tuch ab.
 - Stärkere Verschmutzungen Können mit einem leicht feuchten Tuch abgewischt werden.

● Akkuentorgung

- Als Verbraucher sind Sie gesetzlich verpflichtet, alle Batterien und Akkus, egal ob sie Schadstoffe enthalten oder nicht, bei einer Sammelstelle in Ihrer Gemeinde/Ihrem Stadtteil oder im Handel abzugeben, damit sie einer umweltschonenden

Entsorgung zugeführt werden können. Defekte oder verbrauchte Batterien/Akkus müssen gemäß Richtlinie 2006/66/EG und deren Änderungen recycelt werden. Geben Sie Batterien/Akkus und/oder das Produkt über die angebotenen Sammel-einrichtungen zurück.

● Entsorgung

Die Verpackung besteht aus umweltfreundlichen Materialien, die Sie über die örtlichen Recyclingstellen entsorgen können.

 Beachten Sie die Kennzeichnung der Verpackungsmaterialien bei der Abfalltrennung, diese sind gekennzeichnet mit Abkürzungen (a) und Nummern (b) mit folgender Bedeutung: 1-7: Kunststoffe/20-22: Papier und Pappe/80-98: Verbundstoffe.



Möglichkeiten zur Entsorgung des ausgedienten Produkts erfahren Sie bei Ihrer Gemeinde- oder Stadtverwaltung.



Werfen Sie Ihr Produkt, wenn es ausgedient hat, im Interesse des Umweltschutzes nicht in den Hausmüll, sondern führen Sie es einer fachgerechten Entsorgung zu. Über Sammelstellen und deren Öffnungszeiten können Sie sich bei Ihrer zuständigen Verwaltung informieren.

Defekte oder verbrauchte Batterien/Akkus müssen recycelt werden. Geben Sie Batterien/Akkus und/oder das Produkt über die angebotenen Sammel-einrichtungen zurück.



Umweltschäden durch falsche Entsorgung der Batterien/Akkus!

Batterien/Akkus dürfen nicht über den Hausmüll entsorgt werden. Sie können giftige Schwermetalle enthalten und unterliegen der Sondermüllbehandlung. Die chemischen Symbole der Schwermetalle sind wie folgt: Cd = Cadmium, Hg = Quecksilber, Pb = Blei. Geben Sie deshalb verbrauchte Batterien/Akkus bei einer kommunalen Sammelstelle ab.

● Garantie

● Garantie Karsten International

Sehr geehrte Kundin, sehr geehrter Kunde, ab dem Kaufdatum erhalten Sie drei Jahre Garantie auf dieses Gerät. Ihnen stehen im Falle von Mängeln rechtliche Ansprüche gegen den Verkäufer dieses Produkts zu. Diese Rechtsansprüche werden durch die von uns gewährte Garantie nicht eingeschränkt, wie nachstehend beschrieben.

● Garantiebedingungen

Die Garantiefrist beginnt mit dem Kaufdatum. Bitte bewahren Sie die Originalquittung an einem sicheren Ort auf. Diese Quittung wird als Kaufnachweis benötigt. Wenn innerhalb von drei Jahren nach dem Kauf dieses Produkts ein Material- oder Herstellungsfehler auftritt, werden wir das Produkt nach unserer Wahl entweder kostenlos für Sie reparieren oder ersetzen oder den Kaufpreis zurückerstatten. Voraussetzung für diese Garantieleistung ist, dass das defekte Gerät und der Kaufnachweis (Quittung) innerhalb der Dreijahresfrist vorgelegt werden und eine kurze Beschreibung des Defekts und des Zeitpunkts, zu dem er auftrat, vorgelegt wird. Wenn der Defekt durch unsere Garantie abgedeckt ist, wird das reparierte Produkt oder ein neues Produkt an Sie zurückgeschickt. Nach der Reparatur oder dem Austausch des Produkts beginnt die ursprüngliche Garantiefrist jedoch nicht von neuem.

● Garantiefrist und gesetzliche Mängelansprüche

Der Garantiezeitraum wird durch Schadenersatz nicht verlängert. Dies trifft auch auf ersetzte oder reparierte Teile zu. Jeder Mangel oder Defekt, der zum Zeitpunkt des Kaufes bereits existiert, muss sofort nach dem Auspacken angezeigt werden. Reparaturen nach dem Ablauf der Garantie werden berechnet.

● Garantiefumfang

Das Gerät wurde sorgfältig nach strengen Qualitätsrichtlinien hergestellt und vor der Auslieferung sorgfältig geprüft. Die Garantie deckt Material- oder Herstellungsfehler ab. Sie deckt weder Produktteile ab, die normalem Verschleiß ausgesetzt sind und daher als Verschleißteile angesehen werden können, noch Schäden an zerbrechlichen Teilen, z. B. Schaltern, Batterien oder Teilen aus Glas. Diese Garantie erlischt bei versehentlichem Schaden, unsachgemäßer Verwendung oder unsachgemäßer Wartung des

Produkts. Um eine ordnungsgemäße Verwendung des Produkts zu gewährleisten, sind alle Anweisungen in der Gebrauchsanleitung vollständig zu beachten. Anwendungen und Handlungen, von denen in der Gebrauchsanleitung abgeraten oder vor denen gewarnt wird, sind unter allen Umständen zu vermeiden. Das Produkt ist ausschließlich für den privaten Gebrauch bestimmt. Jeglicher Missbrauch, Gewaltanwendung oder Tätigkeiten, die nicht von unserem autorisierten regionalen Servicezentrum durchgeführt werden, führen zum Erlöschen der Garantie.

● Verfahren für Garantieansprüche

Damit Ihre Anfrage schnell bearbeitet werden kann, folgen Sie bitte den folgenden Anweisungen:

- Bitte halten Sie für alle Anfragen den Kaufbeleg und die Artikelnummer (IAN) 482967_2404 als Kaufnachweis bereit.

- Die Artikelnummer ist dem Identifikationsetikett auf dem Produkt, der Gravur auf dem Produkt, dem Titelblatt Ihrer Gebrauchsanleitung (unten links) oder dem Aufkleber auf der Rückseite oder Unterseite des Produkts zu entnehmen.
- Wenn Fehlfunktionen oder andere Mängel auftreten, wenden Sie sich bitte zunächst telefonisch oder per E-Mail an das nachfolgend angegebene Servicecenter.
- Ein als defekt registriertes Produkt kann dann von Ihnen portofrei an die mitgeteilte Serviceadresse gesandt werden, wobei Sie unbedingt einen Kaufnachweis (Quittung) und Informationen über die Einzelheiten des Defekts und den Zeitpunkt seines Auftretens beilegen müssen.

● Servicecenter

DE:
Tel.: 0800 5889357 (kostenlos)
E-Mail: customerservice@karsten.nl

AT/CH:

E-Mail: customerservice@karsten.nl

● Hersteller

Bitte beachten Sie, dass die folgende Adresse keine Serviceadresse ist. Wenden Sie sich zuerst an das oben genannte Servicezentrum.

Karsten International B.V.
Overschiestraat 63
1062 XD Amsterdam
NEDERLAND