



## TOASTER / TOASTER / GRILLE-PAIN STKR 815 A1

DE AT

### TOASTER

Bedienungsanleitung und Sicherheitshinweise

FR BE

### GRILLE-PAIN

Mode d'emploi et consignes de sécurité

PL

### TOSTER

Instrukcja montażu i wskazówki bezpieczeństwa

SK

### HRIANKOVAČ

Návod na používanie a bezpečnostné pokyny

DK

### BRØDRISTER

Bedjeningsvejledning og sikkerhedsanvisninger

HU

### KENYÉRPÍRÍTÓ

Kezelési útmutató és biztonsági tudnivalók

HR

### TOSTER

Upute za rukovanje i sigurnosne upute

BG

### ТОСТЕР

Ръководство за потребителя и Инструкции за безопасност

GB IE

### TOASTER

Operating instructions and safety instructions

NL BE

### BROODROOSTER

Handleiding en veiligheidsaanwijzingen

CZ

### TOPINKOVAČ

Návod k obsluze a bezpečnostní pokyny

ES

### TOSTADOR

Manual de instrucciones e indicaciones de seguridad

IT

### TOSTAPANE

Istruzioni d'uso e disposizioni di sicurezza

SI

### OPEKAČ KRUHA

Navodila za uporabo in varnostna opozorila

RO

### PRĂJITOR DE PÂINE

Instrucțiuni de utilizare și instrucțiuni de siguranță

GR

### ΦΡΥΓΑΝΙΕΡΑ

Οδηγίες χρήσης και υποδείξεις ασφαλείας

TARGA GMBH  
Coesterweg 45  
59494 Soest  
GERMANY

Stand der Informationen  
Last Information Update  
Version des informations  
Datum nieuwste versie  
Ostatnia aktualizacja  
Aktualizace na základě nejnovějších informací  
Aktualizácia na základe najnovších informácií  
Última actualización del contenido  
Seneste informationsopdatering  
Versione delle informazioni  
Legutóbbi adatfrissítés  
Zadnja posodobitev  
Posljednje ažuriranje  
Ultima actualizare a informațiilor  
Актуализиране на последната информация  
Ημ/μία τελευταίας ενημέρωσης:  
05 / 2022 - Ident.-No.: STKR 815 A1 052022-1

IAN 400863\_2204



IAN 400863\_2204

DE AT BE  
NL PL CZ SK

**A**

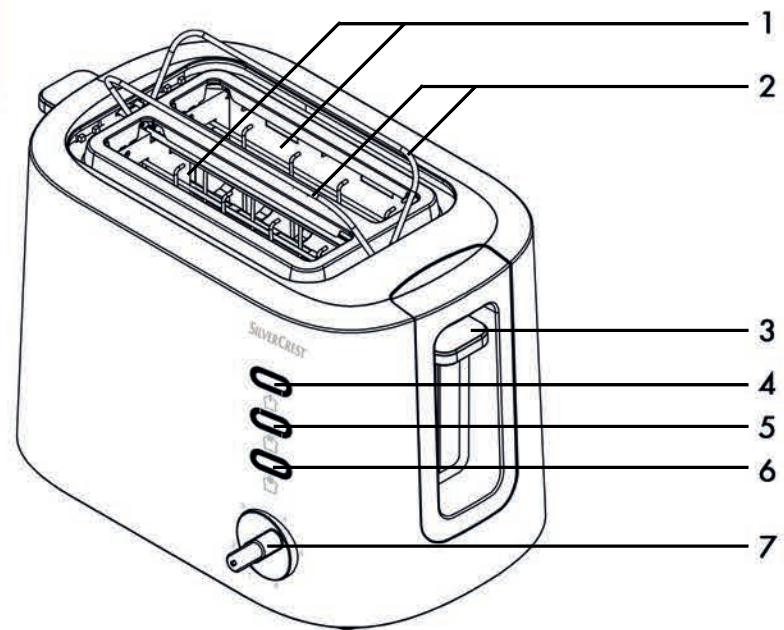

**B**

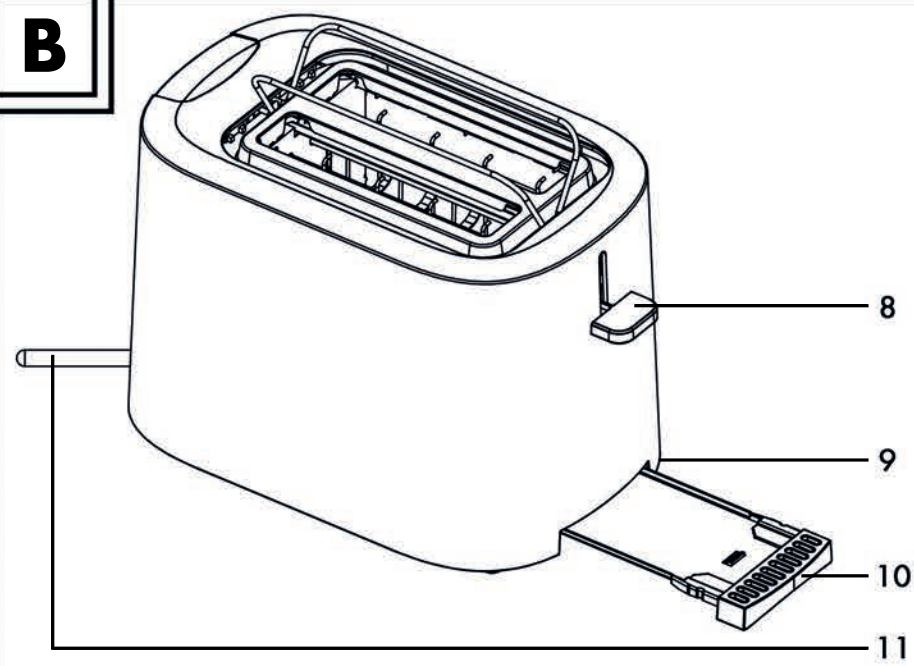

<b>Deutsch</b> .....	<b>2</b>
<b>English</b> .....	<b>23</b>
<b>Français</b> .....	<b>42</b>
<b>Nederlands</b> .....	<b>66</b>
<b>Polski</b> .....	<b>87</b>
<b>Čeština</b> .....	<b>109</b>
<b>Slovensky</b> .....	<b>128</b>
<b>Español</b> .....	<b>147</b>
<b>Dansk</b> .....	<b>167</b>
<b>Italiano</b> .....	<b>186</b>
<b>Magyar</b> .....	<b>206</b>
<b>Slovenščina</b> .....	<b>226</b>
<b>Hrvatski</b> .....	<b>244</b>
<b>Română</b> .....	<b>264</b>
<b>Български</b> .....	<b>284</b>
<b>Ελληνικά</b> .....	<b>308</b>

## **Inhaltsverzeichnis**

---

<b>1. Bestimmungsgemäße Verwendung .....</b>	<b>3</b>
<b>2. Lieferumfang .....</b>	<b>4</b>
<b>3. Technische Daten .....</b>	<b>4</b>
<b>4. Sicherheitshinweise .....</b>	<b>4</b>
<b>5. Urheberrecht .....</b>	<b>10</b>
<b>6. Vor der Inbetriebnahme .....</b>	<b>11</b>
<b>7. Inbetriebnahme .....</b>	<b>11</b>
7.1 Erstinbetriebnahme.....	11
7.2 Toasten.....	12
7.3 Brötchenaufsatz verwenden .....	13
<b>8. Wartung/Reinigung.....</b>	<b>14</b>
8.1 Wartung.....	14
8.2 Reinigung.....	15
<b>9. Lagerung bei Nichtbenutzung.....</b>	<b>15</b>
<b>10. Fehlerbehebung .....</b>	<b>16</b>
<b>11. Umwelthinweise und Entsorgungsangaben.....</b>	<b>17</b>
<b>12. Lebensmittelechtheit .....</b>	<b>19</b>
<b>13. Konformitätsvermerke .....</b>	<b>19</b>
<b>14. Hinweise zu Garantie und Serviceabwicklung.....</b>	<b>20</b>

## **Herzlichen Glückwunsch!**

Mit dem Kauf des SilverCrest STKR 815 A1 Toasters, nachfolgend als Toaster bezeichnet, haben Sie sich für ein hochwertiges Produkt entschieden.

Das Produkt ist zu einem hohen Anteil aus recyceltem Kunststoff hergestellt und kann auch zu großen Teilen erneut recycelt werden. Sie handeln ressourcenschonend, wenn Sie das Produkt nach Ablauf seiner Lebensdauer einer entsprechenden Entsorgung zuführen.

Machen Sie sich vor der ersten Inbetriebnahme mit dem Toaster vertraut und lesen Sie diese Bedienungsanleitung aufmerksam durch. Beachten Sie vor allem die Sicherheitshinweise und benutzen Sie den Toaster nur, wie in dieser Bedienungsanleitung beschrieben und für die angegebenen Einsatzbereiche.

Bewahren Sie diese Bedienungsanleitung gut auf. Händigen Sie alle Unterlagen bei Weitergabe des Toasters an Dritte ebenfalls mit aus.

## **1. Bestimmungsgemäße Verwendung**

---

Dieser Toaster dient ausschließlich zum Rösten von Toast, Bratscheiben, Brötchen bzw. Backwaren. Der Toaster ist nicht für den Betrieb in einem Unternehmen bzw. den gewerblichen Einsatz vorgesehen. Verwenden Sie den Toaster ausschließlich für den privaten Gebrauch, jede andere Verwendung ist nicht bestimmungsgemäß. Außerdem darf der Toaster nicht außerhalb von geschlossenen Räumen und in tropischen Klimaregionen genutzt werden. Dieser Toaster erfüllt alle, im Zusammenhang mit der CE-Konformität, relevanten Normen und Standards. Bei einer nicht mit dem Hersteller abgestimmten Änderung des Toasters ist die Einhaltung dieser Normen nicht mehr gewährleistet. Aus hieraus resultierenden Schäden oder Störungen ist jegliche Haftung seitens des Herstellers ausgeschlossen.



Bitte beachten Sie die Landesvorschriften bzw. Gesetze des jeweiligen Einsatzlandes.

## 2. Lieferumfang

---

- Toaster
- Diese Bedienungsanleitung

Diese Bedienungsanleitung ist mit einem ausklappbaren Umschlag versehen. Auf der Innenseite des Umschlags ist der Toaster mit einer Bezifferung abgebildet. Die Ziffern haben folgende Bedeutung:

- 1 Toast-Schächte
- 2 Brötchenaufsatz
- 3 Starthebel
- 4 Taste „Toastvorgang abbrechen“ 
- 5 Taste „Aufwärmen“ 
- 6 Taste „Auftauen“ 
- 7 Bräunungsregler
- 8 Brötchenaufsatz-Hebel
- 9 Kabelaufwicklung (Unterseite)
- 10 Krümelschublade
- 11 Netzkabel

## 3. Technische Daten

---

Modell	STKR 815 A1
Spannungsversorgung	220-240 V~, 50/60 Hz
Leistungsaufnahme	685-815 W
Abmessungen (B x H x T)	ca. 26,4 x 16,8 x 16,8 cm
Gewicht	ca. 1029 g

Änderungen der technischen Daten sowie des Designs können ohne Ankündigung erfolgen.

## 4. Sicherheitshinweise

---

Vor der ersten Verwendung des Toasters lesen Sie die folgenden Anweisungen genau durch und beachten Sie alle Warnhinweise, selbst wenn Ihnen der Umgang mit elektronischen Geräten vertraut ist. Bewahren Sie diese Bedienungsanleitung sorgfältig als zukünftige Referenz auf. Wenn Sie den Toaster verkaufen oder weitergeben, händigen

Sie unbedingt auch diese Bedienungsanleitung aus. Sie ist Bestandteil des Produktes.



**GEFAHR!** Dieses Symbol, mit dem Hinweis „Gefahr“, kennzeichnet eine drohende gefährliche Situation, die, wenn Sie nicht verhindert wird, zu schweren Verletzungen oder sogar zum Tod führen kann.



**WARNUNG!** Dieses Symbol, mit dem Hinweis „Warnung“, kennzeichnet wichtige Hinweise für den sicheren Betrieb des Gerätes und zum Schutz des Anwenders.



**GEFAHR!** Achtung, heiße Oberflächen! Dieses Symbol warnt vor Verletzungen/Verbrennungen im Zusammenhang mit heißen Oberflächen des Toasters.



Dieses Symbol kennzeichnet weitere informative Hinweise zum Thema.



Herstelleradresse



**GEFAHR EINES ELEKTRISCHEN SCHLAGES!**

**GERÄT NICHT ÖFFNEN!**

## **Betriebsumgebung**



Der Toaster ist nur für den Betrieb in trockenen Innenräumen geeignet.

Dieser Toaster ist nicht für den Betrieb in Räumen mit hoher Temperatur oder Luftfeuchtigkeit (z. B. Badezimmer) oder übermäßigem Staubaufkommen ausgelegt.

**⚠ GEFAHR!** Der Toaster ist nicht dazu bestimmt, mit einer externen Zeitschaltuhr oder einem separaten Fernwirksystem betrieben zu werden. Lassen Sie den eingeschalteten Toaster nicht unbeaufsichtigt. Es besteht Brandgefahr!

**⚠ GEFAHR!** Dieser Toaster kann von Kindern ab 8 Jahren und darüber sowie von Personen mit verringerten physischen, sensorischen oder mentalen Fähigkeiten oder Mangel an Erfahrung und Wissen benutzt werden, wenn sie beaufsichtigt oder bezüglich des sicheren Gebrauchs des Gerätes unterwiesen wurden und die daraus resultierenden Gefahren verstehen. Kinder dürfen nicht mit dem Toaster spielen. Reinigung und Benutzerwartung dürfen nicht durch



Kinder durchgeführt werden, es sei denn sie sind älter als 8 Jahre und beaufsichtigt. Halten Sie auch die Verpackungsfolien von Kindern fern. Es besteht Erstickungsgefahr.

Kinder jünger als 8 Jahre sind vom Toaster und dem Netzkabel fernzuhalten.

 **GEFAHR!** Falls Sie Rauchentwicklung, ungewöhnliche Geräusche oder Gerüche feststellen, schalten Sie den Toaster sofort aus und ziehen Sie den Netzstecker aus der Netzsteckdose. In diesen Fällen darf der Toaster nicht weiterverwendet werden, bevor eine Überprüfung durch einen Fachmann durchgeführt wurde. Atmen Sie keinesfalls Rauch aus einem möglichen Gerätebrand ein. Sollten Sie dennoch Rauch eingeatmet haben, suchen Sie einen Arzt auf. Das Einatmen von Rauch kann gesundheitsschädlich sein.

 **GEFAHR!** Fassen Sie das Netzkabel und den Toaster nie mit nassen Händen an, es besteht Stromschlaggefahr!

 **GEFAHR!** Schließen Sie den Toaster nur an eine immer leicht zugängliche Netzsteckdose an. Betreiben Sie den Toaster ausschließlich mit der auf dem Typenschild angegebenen Spannung! Das Typenschild befindet sich an der Unterseite des Toasters. Es ist keine Aktion seitens der Benutzer erforderlich, um das Produkt zwischen 50 und 60 Hz umzustellen. Das Produkt passt sich sowohl für 50 als auch für 60 Hz an.





- ⚠ GEFAHR!** Stromschlaggefahr! Nicht mit Fingern oder metallischen Gegenständen (z. B. Gabel, Messer o. ä.) in die Toast-Schächte hineinlangen, da die Heizelemente spannungsführend sind.
- ⚠ GEFAHR!** Der Toaster darf im Betrieb nicht abgedeckt werden. Es besteht Brandgefahr!
- ⚠ GEFAHR!** Stellen Sie den Toaster immer auf einem ebenen, wärmebeständigen Untergrund und nicht in der Nähe von Wärmequellen und brennbaren Materialien, Flüssigkeiten oder Gasen auf. Lassen Sie mindestens 15 cm Abstand zu Wänden, sonst besteht Brandgefahr!
- ⚠ GEFAHR!** Der Toaster darf nicht beschädigt werden, um Gefährdungen zu vermeiden.
- ⚠ GEFAHR!** Achten Sie darauf, dass keine offenen Brandquellen (z. B. brennende Kerzen) auf oder neben dem Toaster stehen. Es besteht Brandgefahr!
- ⚠ GEFAHR!** Betreiben Sie den Toaster nicht unbeaufsichtigt. Schalten Sie den Toaster immer aus, wenn Sie diesen nicht benutzen und ziehen Sie den Netzstecker aus der Netzsteckdose. Stellen Sie den Toaster erst weg, wenn er vollständig abgekühlt ist. Es besteht Brandgefahr!
- ⚠ GEFAHR!** Achtung: Brandgefahr! Brot kann brennen. Deshalb den Toaster nie in der Nähe oder unterhalb von brennbaren Materialien wie Gardinen verwenden. Halten

Sie einen Abstand von mindestens 50 cm rund um das Gerät zu entzündlichen und brennbaren Materialien ein.

 **GEFAHR!** Verbrennungsgefahr, wenn nicht Standard-Toastbrot verwendet wird. Aufgrund der kleineren Größe oder Form besteht die Gefahr, beim Herausnehmen des getoasteten Toastbrottes bzw. Brottes, heiße Teile zu berühren.

 **WARNUNG!** Der Toaster darf keinen direkten Wärmequellen (z. B. Heizungen) oder keinem direkten Sonnenlicht oder starkem Kunstlicht ausgesetzt werden. Vermeiden Sie auch den Kontakt mit Spritz- und Tropfwasser und aggressiven Flüssigkeiten. Betreiben Sie den Toaster nicht in der Nähe von Wasser. Der Toaster darf insbesondere niemals untergetaucht werden (stellen Sie keine mit Flüssigkeiten gefüllten Gegenstände, z. B. Vasen oder Getränke, auf den Toaster). Achten Sie weiterhin darauf, dass der Toaster keinen übermäßigen Erschütterungen und Vibrationen ausgesetzt wird. Außerdem dürfen keine Fremdkörper eindringen. Andernfalls könnte der Toaster beschädigt werden.

## Netzkabel

-  **GEFAHR!** Fassen Sie das Netzkabel immer am Netzstecker an und ziehen Sie nicht am Netzkabel selbst.
-  **GEFAHR!** Achten Sie darauf, dass das Netzkabel keine heißen Flächen des Toasters berührt.
-  **GEFAHR!** Verwenden Sie keine Adapterstecker oder Verlängerungskabel, die nicht den geltenden Sicherheitsnormen entsprechen und nehmen Sie auch keine Eingriffe an dem Netzkabel vor! Wenn das Netzkabel beschädigt ist, muss es durch den Hersteller oder seinen Kundendienst oder eine ähnlich qualifizierte Person ersetzt werden, um Gefährdungen zu vermeiden.
-  **WARNUNG!** Stellen Sie weder den Toaster noch Möbelstücke oder andere schwere Gegenstände auf das Netzkabel und achten Sie darauf, dass dieses nicht geknickt wird.
-  **WARNUNG!** Machen Sie niemals einen Knoten in das Netzkabel und binden Sie es nicht mit anderen Kabeln zusammen. Das Netzkabel sollte so gelegt werden, dass niemand darauf tritt oder behindert wird.

## 5. Urheberrecht

---

Alle Inhalte dieser Bedienungsanleitung unterliegen dem Urheberrecht und werden dem Leser ausschließlich als Informationsquelle bereitgestellt. Jegliches Kopieren oder Vervielfältigen von Daten und Informationen ist ohne ausdrückliche und schriftliche Genehmigung durch den Autor verboten. Dies betrifft auch die gewerbliche Nutzung der Inhalte und Daten. Text und Abbildungen entsprechen dem technischen Stand bei Drucklegung. Änderungen vorbehalten.

---

## 6. Vor der Inbetriebnahme

---

Entnehmen Sie den Toaster aus der Verpackung. Entfernen Sie alle Verpackungsmaterialien und überprüfen Sie, ob alle Teile vollständig und unbeschädigt sind. Im Falle einer unvollständigen oder beschädigten Lieferung wenden Sie sich bitte an den Hersteller.

## 7. Inbetriebnahme

---

 **GEFAHR!** Stellen Sie den Toaster auf eine ebene, wärmebeständige Oberfläche. Legen Sie bei einer empfindlichen Oberfläche eine hitzebeständige Platte unter den Toaster.













 **GEFAHR!** Verbrennungsgefahr! Im Betrieb kann die Temperatur der berührbaren Flächen sehr hoch sein. Fassen Sie nur die Bedienelemente des Toasters an.

 **GEFAHR!** Verbrennungsgefahr, wenn nicht Standard-Toastbrot verwendet wird. Aufgrund der kleineren Größe oder Form besteht die Gefahr, beim Herausnehmen des getoasteten Toastbrotes bzw. Brotes, heiße Teile zu berühren.

### 7.1 Erstinbetriebnahme

- Stecken Sie den Netzstecker in eine immer leicht zugängliche Netzsteckdose.
- Stellen Sie den Bräunungsregler (7) auf die Einstellung „6“ (höchste Stufe).
- Betreiben Sie den Toaster dreimal ohne Toast. Drücken Sie dazu den Starthebel (3) nach unten. Die Kontrollleuchte in der Taste „Toastvorgang abbrechen“  (4) leuchtet während des Betriebes. Bei der ersten Inbetriebnahme kann es kurzzeitig zu Geruchsentwicklung bzw. leichter Rauchentwicklung kommen. Dies ist normal und völlig unbedenklich. Sorgen Sie durch ein geöffnetes Fenster für ausreichende Belüftung.

## 7.2 Toaster



-  Bitte beachten Sie, dass unterschiedliche Brotsorten, die Dicke und Feuchte der Brotscheiben den Bräunungsgrad beeinflussen. Bewahren Sie Ihr Brot am besten in der Verpackung auf. Normales Toastbrot kann bei einem zu hoch eingestellten Bräunungsgrad verbrennen. Wählen Sie möglichst zunächst einen niedrigeren Bräunungsgrad aus.
-  Trockenes und helles Brot wird schneller braun als frisches oder dunkles Brot.
-  Verwenden Sie keine zu dicken oder großen Brotscheiben. Sollte sich eine Brotscheibe verklemmen, ziehen Sie den Netzstecker aus der Netzsteckdose und warten Sie, bis der Toaster abgekühlt ist. Schieben Sie ggf. den Starthebel (3) nach oben und entnehmen Sie die Brotscheiben.
-  Stellen Sie den Bräunungsregler (7) etwas niedriger ein, wenn Sie nur einen Toast-Schacht (1) verwenden.
  - Stecken Sie den Netzstecker in eine immer leicht zugängliche Netzsteckdose.
  - Stellen Sie den gewünschten Bräunungsgrad am Bräunungsregler (7) ein. Sie können den Bräunungsgrad von 1 (hell) bis 6 (dunkel) stufenlos einstellen.
  - Legen Sie das Toastbrot bzw. das Brot in die Toast-Schächte (1) ein.
  - Drücken Sie nun den Starthebel (3) nach unten. Die Kontrollleuchte in der Taste „Toastvorgang abbrechen“  (4) leuchtet während des Betriebes.
  - Das eingelegte Toastbrot bzw. Brot wird nun getoastet. Der Toaster schaltet automatisch ab, sobald der eingestellte Bräunungsgrad erreicht ist. Das Toastbrot bzw. Brot wird nun nach oben ausgeworfen.
  - Entnehmen Sie nun das Toastbrot bzw. Brot aus den Toast-Schächten (1).
  - Reinigen Sie den Toaster wie im Kapitel „Reinigung“ beschrieben.
-  Drücken Sie während des Betriebes die Taste „Toastvorgang abbrechen“  (4), um den Toastvorgang vorzeitig zu unterbrechen. Das Toastbrot bzw. Brot wird nun direkt nach oben ausgeworfen.
-  Drücken Sie, direkt nachdem Sie den Starthebel (3) betätigt haben, die Taste „Aufwärmen“  (5), um das Toastbrot bzw. Brot zu erwärmen. Die Kontrollleuchte in der Taste „Aufwärmen“  (5) leuchtet. Das Toastbrot bzw. Brot wird hierbei nur erwärmt und nicht geröstet.
-  Drücken Sie, direkt nachdem Sie den Starthebel (3) betätigt haben, die Taste „Auftauern“  (6), um eingefrorenes Toastbrot bzw. Brot aufzutauen und zu rösten. Die Kontrollleuchte in der Taste „Auftauern“  (6) leuchtet. Bitte beachten Sie, dass der Bräunungsgrad anders ausfallen kann als bei nicht eingefrorenem Toastbrot bzw. Brot.

### 7.3 Brötchenaufsatz verwenden

 **GEFAHR!** Verbrennungsgefahr! Versuchen Sie nicht Toastbrot bzw. Brot in den Toast-Schächten (1) zu toasten, während der Brötchenaufsatz (2) verwendet wird. Anderenfalls könnte das Toastbrot bzw. Brot verklemmen und Verbrennungen oder Sachschäden die Folge sein.

Verwenden Sie für Brötchen oder andere größere Backwaren immer den Brötchenaufsatz (2). Legen Sie Brötchen oder andere größere Backwaren niemals direkt auf den Toaster.

- Drücken Sie den Brötchenaufsatz-Hebel (8) nach unten, um den Brötchenaufsatz (2) auszuklappen.
- Stecken Sie den Netzstecker in eine immer leicht zugängliche Netzsteckdose.
- Stellen Sie den gewünschten Bräunungsgrad am Bräunungsregler (7) ein. Sie können den Bräunungsgrad von 1 (hell) bis 6 (dunkel) stufenlos einstellen. Wir empfehlen den Bräunungsgrad 1.
- Legen Sie die Brötchen bzw. Backwaren auf den Brötchenaufsatz (2).
- Drücken Sie nun den Starthebel (3) nach unten. Die Kontrollleuchte in der Taste „Toastvorgang abbrechen“  (4) leuchtet während des Betriebes.
- Die Brötchen bzw. Backwaren werden nun getoastet. Der Toaster schaltet automatisch ab, sobald der eingestellte Bräunungsgrad erreicht ist.
- Entnehmen Sie die Brötchen bzw. Backwaren vom Brötchenaufsatz (2).
- Ziehen Sie den Brötchenaufsatz-Hebel (8) nach oben, um den Brötchenaufsatz (2) einzuklappen.
- Reinigen Sie den Toaster wie im Kapitel „Reinigung“ beschrieben.

 Drücken Sie während des Betriebes die Taste „Toastvorgang abbrechen“  (4), um den Toastvorgang vorzeitig zu unterbrechen.

 Toasten Sie die Brötchen bzw. Backwaren von beiden Seiten, um einen gleichmäßigen Bräunungsgrad zu erhalten.

## 8. Wartung/Reinigung

---

### 8.1 Wartung

 **GEFAHR!** Wartungsarbeiten sind erforderlich, wenn der Toaster beschädigt wurde, Flüssigkeit oder Gegenstände ins Innere des Gehäuses gelangt sind, der Toaster Regen oder Feuchtigkeit ausgesetzt wurde oder wenn der Toaster nicht einwandfrei funktioniert oder heruntergefallen ist. Falls Sie Rauchentwicklung, ungewöhnliche Geräusche oder Gerüche feststellen, schalten Sie den Toaster sofort aus und ziehen Sie den Netzstecker aus der Netzsteckdose. In diesen Fällen darf der Toaster nicht weiterverwendet werden, bevor eine Überprüfung durch einen Fachmann durchgeführt wurde. Lassen Sie alle Wartungsarbeiten nur von qualifiziertem Fachpersonal durchführen. Öffnen Sie niemals das Gehäuse des Toasters.



## 8.2 Reinigung

**⚠ GEFAHR!** Ziehen Sie den Netzstecker vor der Reinigung aus der Netzsteckdose, es besteht Stromschlaggefahr!

**⚠ GEFAHR!** Warten Sie, bis der Toaster abgekühlt ist. Andernfalls besteht Gefahr durch Verbrennungen!

**⚠ GEFAHR!** Der Toaster darf nicht in Wasser getaucht werden, es besteht Stromschlaggefahr!

Verwenden Sie zur Reinigung des Gehäuses und des Brötchenaufsatzes (2) ein leicht angefeuchtetes Tuch und keinesfalls Lösungsmittel oder Reiniger, die Kunststoffe angreifen.

Entnehmen Sie die Krümelschublade (10) und entleeren Sie diese. Reinigen Sie die Krümelschublade (10) ggf. mit einem leicht angefeuchteten Tuch. Setzen Sie die Krümelschublade (10) danach wieder ein, bis diese hörbar einrastet.

## 9. Lagerung bei Nichtbenutzung

Wenn Sie den Toaster nicht einsetzen möchten, ziehen Sie den Netzstecker aus der Netzsteckdose. Wickeln Sie das Netzkabel (11) in Pfeilrichtung auf die Kabelaufwicklung (9) unterhalb des Toasters. Achten Sie darauf, dass der Toaster an einem sauberen, trockenen Ort ohne direktes Sonnenlicht aufbewahrt wird.

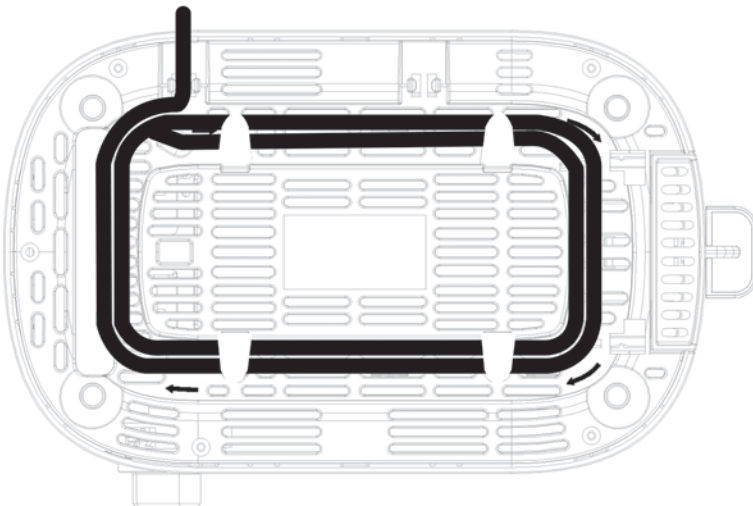

## **10. Fehlerbehebung**

---

### **Der Toaster hat keine Funktion bzw. der Starthebel (3) rastet nicht ein.**

- Prüfen Sie, ob der Netzstecker richtig in die Netzsteckdose eingesteckt ist.

### **Das Toastbrot bzw. Brot ist nach dem Toasten zu hell.**

- Prüfen Sie die Einstellung des Bräunungsreglers (7) und erhöhen Sie ggf. den Bräunungsgrad.

### **Das Toastbrot bzw. Brot ist nach dem Toasten zu dunkel.**

- Prüfen Sie die Einstellung des Bräunungsreglers (7) und verringern Sie ggf. den Bräunungsgrad.

### **Das Toastbrot bzw. Brot wird nicht ausgeworfen bzw. bleibt hängen.**

- Das verwendete Toastbrot bzw. Brot ist zu dick. Verwenden Sie keine zu dicken Scheiben.
- Sollte trotzdem ein Toastbrot im Toast-Schacht (1) hängen bleiben, versuchen Sie, den Starthebel (3) leicht nach oben zu drücken und so das Toastbrot aus dem Toast-Schacht (1) heraus zu befördern.
- Wenn es trotz dieser beschriebenen Maßnahmen nicht möglich ist, das Toastbrot zu entnehmen, gehen Sie folgendermaßen vor:
  - Ziehen Sie zuerst den Netzstecker aus der Netzsteckdose! Es besteht Stromschlaggefahr!
  - Warten Sie, bis der Toaster vollständig abgekühlt ist. Es besteht Verbrennungsgefahr!
  - Greifen Sie erst jetzt mit den Fingern in den Toast-Schacht (1), um das verklemmte Toastbrot zu lösen und zu entnehmen.

## 11. Umwelthinweise und Entsorgungsangaben



Das Symbol der durchgestrichenen Mülltonne bedeutet, dass dieses Gerät am Ende der Nutzungszeit nicht über den Hausmüll entsorgt werden darf. Das Gerät ist bei eingerichteten Sammelstellen, Wertstoffhöfen oder Entsorgungsbetrieben abzugeben. Zudem sind Vertrieber von Elektro- und Elektronikgeräten sowie Vertrieber von Lebensmitteln zur Rücknahme verpflichtet. LIDL bieten Ihnen Rückgabemöglichkeiten direkt in den Filialen und Märkten an. Rückgabe und Entsorgung sind für Sie kostenfrei.

Beim Kauf eines Neugerätes haben Sie das Recht, ein entsprechendes Altgerät unentgeltlich zurückzugeben.

Zusätzlich haben Sie die Möglichkeit, unabhängig vom Kauf eines Neugerätes, unentgeltlich (bis zu drei) Altgeräte abzugeben, die in keiner Abmessung größer als 25 cm sind.

Bitte löschen Sie vor der Rückgabe alle personenbezogenen Daten.

Bitte entnehmen Sie vor der Rückgabe Batterien oder Akkumulatoren, die nicht vom Altgerät umschlossen sind, sowie Lampen, die zerstörungsfrei entnommen werden können und führen diese einer separaten Sammlung zu.





Das Symbol mit der durchgekreuzten Mülltonne auf Batterien und Akkus zeigt, dass diese nicht im Hausmüll entsorgt werden dürfen, sondern getrennt gesammelt werden müssen.

Unter diesem Symbol finden Sie bei schadstoffhaltigen Batterien zusätzlich das chemische Symbol des Schadstoffes mit folgender Bedeutung:

- Pb: Batterie enthält Blei
- Cd: Batterie enthält Cadmium
- Hg: batterie enthält Quecksilber

Sie sind zur Rückgabe gebrauchter Batterien und Akkus gesetzlich verpflichtet. Altbatterien können Schadstoffe enthalten, die bei nicht sachgemäßer Lagerung oder Entsorgung die Umwelt oder Ihre Gesundheit schädigen können. Batterien enthalten aber auch wichtige Rohstoffe, wie z.B. Eisen, Zink, Mangan oder Nickel und können verwertet werden.

Sie können die Batterien nach Gebrauch entweder an uns oder bei Stellen in Ihrer unmittelbaren Nähe (z. B. im Handel oder in kommunalen Sammelstellen) unentgeltlich zurückgeben. Bitte beachten Sie, dass Batterien nur im entladenen Zustand in die Sammelbehälter für Geräte-Altbatterien gegeben werden dürfen bzw. bei nicht vollständig entladenen Batterien Vorsorge gegen Kurzschlüsse getroffen werden muss.



	<p>Führen Sie auch die Verpackung einer umweltgerechten Entsorgung zu. Kartonagen können bei Altpapiersammlungen oder an öffentlichen Sammelplätzen zur Wiederverwertung abgegeben werden. Folien und Kunststoffe des Lieferumfangs werden über Ihr örtliches Entsorgungsunternehmen eingesammelt und umweltgerecht entsorgt.</p>
 <b>ES/PT</b>	







**Nur relevant für Frankreich:**









**„Sortieren einfacher gemacht“**

Das Produkt ist recycelbar, unterliegt einer erweiterten Herstellerverantwortung und wird sortiert und getrennt gesammelt.

	<p>Beachten Sie die Kennzeichnung der Verpackungsmaterialien bei der Abfalltrennung, diese sind gekennzeichnet mit Abkürzungen (a) und Nummern (b) mit folgender Bedeutung:</p>
	<p>1-7: Kunststoffe / 20-22: Papier und Pappe / 80-98: Verbundstoffe.</p>

<b>Symbol</b>	<b>Werkstoff</b>	<b>Enthalten in folgenden Verpackungsbestandteilen dieses Produktes</b>
	Polyethylenterephthalat	–
	Polyethylen High-Density	–
	Polyvinylchlorid	–
	Polyethylen Low-Density	–
	Polypropylen	–
	Polystyrol	–

	Andere Kunststoffe	–
	Wellpappe	Verkaufsverpackung, Innenkarton
	Sonstige Pappe	–
	Papier	Seidenpapier innerhalb der Verkaufsverpackung
	Papier/Pappe/Kunststoff	–
	Papier/Pappe/Kunststoff /Aluminium	–

## 12. Lebensmittelechtheit



Dieses Symbol kennzeichnet Produkte, die auf ihre physische und chemische Zusammensetzung getestet wurden und gemäß der Anforderung der Verordnung EG 1935/2004 als gesundheitlich unbedenklich für den Kontakt mit Lebensmitteln befunden wurden.

## 13. Konformitätsvermerke



Dieses Produkt erfüllt die Anforderungen der geltenden europäischen und nationalen Richtlinien. Die Konformität wurde nachgewiesen. Entsprechende Erklärungen und Unterlagen sind beim Hersteller hinterlegt.



Dieses Produkt erfüllt die Anforderungen der geltenden nationalen Richtlinien der Republik Serbien.



Dieses Produkt erfüllt die Anforderungen der geltenden nationalen Richtlinien Großbritanniens.

Die vollständige EU-Konformitätserklärung kann unter folgendem Link heruntergeladen werden:

[https://www.targa.gmbh/downloads/conformity/400863\\_2204.pdf](https://www.targa.gmbh/downloads/conformity/400863_2204.pdf)

## **14. Hinweise zu Garantie und Serviceabwicklung**

---

### **Garantie der TARGA GmbH**

Sehr geehrte Kundin, sehr geehrter Kunde,

Sie erhalten auf dieses Gerät 5 Jahre Garantie ab Kaufdatum. Im Falle von Mängeln dieses Produkts stehen Ihnen gegen den Verkäufer des Produkts gesetzliche Rechte zu. Diese gesetzlichen Rechte werden durch unsere im Folgenden dargestellte Garantie nicht eingeschränkt.

### **Garantiebedingungen**

Die Garantiefrist beginnt mit dem Kaufdatum. Bitte bewahren Sie den originalen Kassenbon gut auf. Diese Unterlage wird als Nachweis für den Kauf benötigt. Tritt innerhalb von 5 Jahren ab dem Kaufdatum dieses Produkts ein Material- oder Fabrikationsfehler auf, wird das Produkt von uns – nach unserer Wahl – für Sie kostenlos repariert oder ersetzt.

### **Garantiezeit und gesetzliche Mängelansprüche**

Die Garantiezeit wird durch die Gewährleistung nicht verlängert. Dies gilt auch für ersetzte und reparierte Teile. Eventuell schon beim Kauf vorhandene Schäden und Mängel müssen sofort nach dem Auspacken gemeldet werden. Nach Ablauf der Garantiezeit anfallende Reparaturen sind kostenpflichtig.

### **Garantieumfang**

Das Gerät wurde nach strengen Qualitätsrichtlinien sorgfältig produziert und vor Auslieferung gewissenhaft geprüft. Die Garantieleistung gilt für Material- oder Fabrikationsfehler. Diese Garantie erstreckt sich nicht auf Produktteile, die normaler Abnutzung ausgesetzt sind und daher als Verschleißteile angesehen werden können oder für Beschädigungen an zerbrechlichen Teilen, z. B. Schalter, Akkus oder die aus Glas gefertigt sind. Diese Garantie verfällt, wenn das Produkt beschädigt, nicht sachgemäß benutzt oder gewartet wurde. Für eine sachgemäße Benutzung des Produkts sind alle in der Bedienungsanleitung aufgeführten Anweisungen genau einzuhalten. Verwendungszwecke und Handlungen, von denen in der Bedienungsanleitung abgeraten oder vor denen gewarnt wird, sind unbedingt zu vermeiden. Das Produkt ist nur für den privaten und nicht für den gewerblichen Gebrauch bestimmt. Bei missbräuchlicher und unsachgemäßer Behandlung, Gewaltanwendung und bei Eingriffen, die nicht von unserer autorisierten Service-Niederlassung vorgenommen wurden, erlischt die Garantie. Mit Reparatur oder Austausch des Produkts beginnt kein neuer Garantiezeitraum.

### **Abwicklung im Garantiefall**

Um eine schnelle Bearbeitung Ihres Anliegens zu gewährleisten, folgen Sie bitte den folgenden Hinweisen:

- Bitte lesen Sie vor Inbetriebnahme Ihres Produktes sorgfältig die beigefügte Dokumentation. Sollte es einmal zu einem Problem kommen, welches auf diese Weise nicht gelöst werden kann, wenden Sie sich bitte an unsere Hotline.
- Bitte halten Sie für alle Anfragen den Kassenbon und die Artikelnummer bzw. wenn vorhanden die Seriennummer als Nachweis für den Kauf bereit.
- Für den Fall, dass eine telefonische Lösung nicht möglich ist, wird durch unsere Hotline in Abhängigkeit der Fehlerursache ein weiterführender Service veranlasst.
- Auf [www.lidl-service.com](http://www.lidl-service.com) können Sie dieses und viele weitere Handbücher, Produktvideos und Installationssoftware herunterladen. Mit diesem QR-Code gelangen Sie direkt auf die LIDL-Service-Seite ([www.lidl-service.com](http://www.lidl-service.com)) und können mittels Eingabe der Artikelnummer (IAN) Ihre Bedienungsanleitung öffnen.



## Service

**DE** Telefon: 0800 5435111  
E-Mail: [targa@lidl.de](mailto:targa@lidl.de)

**AT** Telefon: 0800 447744  
E-Mail: [targa@lidl.at](mailto:targa@lidl.at)

**CH** Telefon: 0800 56 44 33  
E-Mail: [targa@lidl.ch](mailto:targa@lidl.ch)

**IAN: 400863\_2204**



**Hersteller**

Bitte beachten Sie, dass die folgende Anschrift keine Serviceanschrift ist. Kontaktieren Sie zunächst die oben benannte Servicestelle.

TARGA GmbH

Coesterweg 45

59494 Soest

DEUTSCHLAND



---

## Table of Contents

---

<b>1. Intended use.....</b>	<b>24</b>
<b>2. Package contents .....</b>	<b>25</b>
<b>3. Technical specifications .....</b>	<b>25</b>
<b>4. Safety instructions .....</b>	<b>25</b>
<b>5. Copyright .....</b>	<b>30</b>
<b>6. Before you start.....</b>	<b>30</b>
<b>7. Getting started .....</b>	<b>31</b>
7.1 Initial operation.....	31
7.2 Toasting.....	31
7.3 Using the roll holder.....	32
<b>8. Maintenance/cleaning.....</b>	<b>33</b>
8.1 Maintenance.....	33
8.2 Cleaning.....	34
<b>9. Storage when not in use .....</b>	<b>34</b>
<b>10. Troubleshooting .....</b>	<b>35</b>
<b>11. Environmental regulations and disposal information.....</b>	<b>36</b>
<b>12. Food-grade use.....</b>	<b>38</b>
<b>13. Conformity notes .....</b>	<b>38</b>
<b>14. Warranty and service information.....</b>	<b>39</b>

## **Congratulations!**

By purchasing the SilverCrest STKR 815 A1 toaster, hereinafter referred to as the toaster, you have opted for a quality product.

The product is largely made from recycled plastic and can mostly be recycled again. The best way to preserve resources is to dispose of the product appropriately at the end of its service life.

Before first using it, familiarise yourself with the way the toaster works and read these operating instructions through carefully. Be careful to follow the safety instructions and only use the toaster as described in the operating instructions and for the applications given.

Keep these operating instructions in a safe place. If you pass the toaster on to someone else, make sure to give them all the relevant documents with it.

## **1. Intended use**

---



This toaster is designed exclusively for toasting slices of bread, rolls and baked goods. The toaster has not been designed for corporate or commercial applications. Use the toaster for private purposes only. Any use other than that mentioned above does not correspond to the intended use. The toaster may also not be used outdoors or in tropical climates. This toaster fulfils all relevant norms and standards associated with CE Conformity. In the event of any modification to the toaster that was not approved by the manufacturer, compliance with these standards is no longer guaranteed. The manufacturer accepts no liability for any damage or malfunctions resulting from this.

Observe the regulations and laws in the respective country of use.

## 2. Package contents

- Toaster
- These operating instructions

These operating instructions have a fold-out cover. On the inside of the cover, the toaster is shown with figures indicated. The meanings of the numbers are as follows:

- 1 Toast slots
- 2 Roll holder
- 3 Start lever
- 4 Cancel toasting button 
- 5 Warm button 
- 6 Defrost button 
- 7 Control dial
- 8 Roll holder lever
- 9 Cable winder (underneath)
- 10 Crumb tray
- 11 Power cable

## 3. Technical specifications

Model	STKR 815 A1
Power supply	220-240 V~, 50/60 Hz
Power consumption	685-815 W
Dimensions (W x H x D)	approx. 26.4 x 16.8 x 16.8 cm
Weight	approx. 1029 g

The technical data and design may be changed without prior notice.

## 4. Safety instructions

Before you use this toaster for the first time, please read the following notes and heed all warnings, even if you are familiar with handling electronic devices. Keep these operating instructions in a safe place for future reference. If you sell the toaster or give it away, pass on the operating instructions at the same time. The operating instructions are part of the product.



**DANGER!** This symbol and the word "Danger" denote a potentially dangerous situation. Ignoring it can lead to severe injury or even death.



**WARNING!** This symbol and the word "Warning" denote important information required for the safe operation of the product and for the safety of its users.



**DANGER!** Warning, hot surfaces! This symbol denotes the risk of injuries or burns from hot surfaces on the toaster.



This symbol denotes further information on the topic.



Manufacturer's address



**DANGER OF ELECTRIC SHOCK!**

**DO NOT OPEN THE DEVICE!**

---

## Operating environment



This toaster is only suitable for use in dry inside spaces.

The toaster is not for use in rooms with a high temperature or humidity (e.g. bathrooms), and must be kept free of excessive dust.



**DANGER!** The toaster is not designed to be operated with an external timer or a separate remote control system. Do not leave the toaster unattended when it is switched on. Fire hazard!



**DANGER!** This toaster may be used by children of 8 years or over or by persons with physical, sensory or mental impairments or those with no knowledge or experience providing they are supervised or they have been given instructions on the proper use of the device and they understand the associated risks. Children must not play with the toaster. Cleaning and user maintenance must not be carried out by children unless they are older than 8 years old and supervised. Keep the packaging materials out of the reach of children. There is a risk of suffocation.

Keep children younger than 8 years away from the toaster and its power cable.





**DANGER!** If you notice any smoke, unusual noises or strange smells, switch off the toaster immediately and remove the mains plug from the mains socket. If this occurs,

the toaster should not be used before it has been inspected by authorised service personnel. Never inhale smoke from a possible device fire. If you do inadvertently inhale smoke, seek medical attention. Smoke inhalation can be damaging to your health.

 **DANGER!** Never touch the power cable or the toaster with wet hands, there is a risk of electric shock!

 **DANGER!** Only plug the mains plug into an easily accessible mains socket. Operate the toaster only at the voltage indicated on the rating plate! The rating plate is located on the underside of the toaster. No action is required by the user to set the product to 50 or 60 Hz. The product automatically adjusts to 50 and to 60 Hz.

 **DANGER!** Risk of electric shock! Do not poke fingers or metallic objects (e.g. forks, knives, etc.) into the toast slots as the heating elements are live.

 **DANGER!** Do not cover the toaster while it is in use. Fire hazard!

 **DANGER!** Always place the toaster on an even, heat-resistant surface away from heat sources and combustible materials, liquids or gases. Leave a clearance of at least 15 cm to walls to prevent fire hazards!

 **DANGER!** The toaster must not be damaged in order to avoid any further risks.

**⚠ DANGER!** Make sure that no fire hazards (e.g. burning candles) are placed on or near the toaster. Fire hazard!





**⚠ DANGER!** Do not leave the toaster unattended. When not using the toaster, turn it off and disconnect the mains plug from the mains socket. Do not put the toaster away before it has completely cooled down. Fire hazard!

**⚠ DANGER!** Warning: Risk of fire! Bread can burn. Therefore, do not use the toaster near or underneath flammable materials such as curtains. Maintain a clearance of at least 50 cm around the device to flammable and combustible materials.

**⚠ DANGER!** There is a risk of burning if standard sliced bread is not used. Because of the smaller size or the shape, there is a risk of touching hot parts when removing the toast.

**⚠ WARNING!** Do not expose the toaster to any direct heat sources (e.g. heaters), direct sunlight or strong artificial light. The product must not be exposed to spray or dripping water or abrasive liquids. Do not use the toaster near water. The toaster must especially never be immersed (do not place any containers containing liquids such as drinks, vases, etc. on the toaster). Make sure that the toaster is not subject to excessive shocks or vibrations. Do not introduce any foreign bodies into the device, otherwise the toaster could get damaged.

## Power cable

-  **DANGER!** Always hold the power cable by the mains plug and never pull on the cable itself.
-  **DANGER!** Make sure that the power cable does not touch any hot surfaces of the toaster.
-  **DANGER!** Never use adapter plugs or extension cables that do not comply with the safety regulations applicable in your country, and do not modify the power cable yourself! If the mains cable is damaged, it must be replaced by the manufacturer, its customer service or a similarly qualified person, in order to avoid any possible danger.
-  **WARNING!** Never place the toaster, furniture or other heavy objects on the power cable and make sure it does not get kinked.
-  **WARNING!** Never tie knots in the power cable and do not tie it to other cables. The power cable should be laid so that nobody can trip over it or be obstructed by it.

## 5. Copyright

---

All the contents of this user manual are protected by copyright and provided to the reader for information only. Copying data and information without the prior explicit written consent of the author is strictly forbidden. This also applies to any commercial use of the contents and information. All texts and diagrams are up-to-date as of the date of printing. Subject to change without notice.

## 6. Before you start

---



Remove the toaster from the packaging. Remove all packaging material and check that all parts are complete and undamaged. If you find anything missing or damaged, please contact the manufacturer.



---

## 7. Getting started





---

-  **DANGER!** Place the toaster on a level and heat-resistant surface. Place a heat-resistant board in between the surface and the toaster if the surface itself is critical.
-  **DANGER!** Risk of getting burnt! When switched on, the temperature of exposed surfaces may be very high. Only touch the controls of the toaster.
-  **DANGER!** There is a risk of burning if standard sliced bread is not used. Because of the smaller size or the shape, there is a risk of touching hot parts when removing the toast.



### 7.1 Initial operation



- Plug the mains plug into an easily accessible mains socket.
- Adjust the control dial (7) to "6" (the highest setting).
- Operate the toaster three times without any bread. To do this, push the start lever (3) down. The indicator on the Cancel toasting button  (4) lights up while it is in use. When you use it for the first time, smells or slight smoke may develop. This is normal and perfectly safe. Open a window to ensure sufficient ventilation.



### 7.2 Toasting

-  Please note that different kinds of bread and the thickness and moisture of the slice can affect the level of browning. It is best to store bread in its packaging. Normal sliced bread can burn if the browning level is set too high. First, select a lower level of browning if possible.
-  Dry, light bread browns quicker than fresh or dark bread.
-  Do not use slices of bread which are too thick or too large. If a slice of bread gets stuck, remove the mains plug from the mains socket and wait for the toaster to cool. If necessary, push the start lever (3) up and remove the bread.
-  Set the control dial (7) a little lower if you are only using one toast slot (1).
- Plug the mains plug into an easily accessible mains socket.

- Set the level of browning you want on the control dial (7). You can set the browning level steplessly from 1 (light) to 6 (dark).
- Place the bread in the toast slots (1).
- Push the start lever (3) down. The indicator on the Cancel toasting button  (4) lights up while it is in use.
- The bread is then toasted. The toaster switches off automatically as soon as the set level of browning is reached. The toast pops up.
- Remove the toast from the toast slots (1).
- Clean the toaster as described in the "Cleaning" chapter.

 When the toaster is in use, you can press the Cancel toasting button  (4) early to stop toasting. The toast then pops up.

 After pressing the start lever (3), press the warm button  (5) to warm the bread. The indicator on the warm button  (5) lights up. This just warms the bread, instead of toasting it.

 After pressing the start lever (3), press the defrost button  (6) to defrost and toast frozen bread. The indicator on the defrost button  (6) lights up. Please note that the level of browning can be slightly different to non-frozen bread.



### 7.3 Using the roll holder

 **DANGER!** Risk of getting burnt! Do not attempt to toast bread in the toast slots (1) while the roll holder (2) is in use. Otherwise, the bread can get stuck, causing burns or property damage.

Always use the roll holder (2) for rolls or other larger baked goods. Never place any rolls or other larger baked goods directly on the toaster.

- Press the roll holder lever (8) downwards to unfold the roll holder (2).
- Plug the mains plug into an easily accessible mains socket.
- Set the level of browning you want on the control dial (7). You can set the browning level steplessly from 1 (light) to 6 (dark). We recommend using level of browning 1.
- Place the rolls or baked goods on the roll holder (2).
- Push the start lever (3) down. The indicator on the Cancel toasting button  (4) lights up while it is in use.
- The rolls or baked goods are now toasted. The toaster switches off automatically as soon as the set level of browning is reached.

- 
- Remove the rolls or baked goods from the roll holder (2).
  - Pull the roll holder lever (8) upwards to retract the roll holder (2).
  - Clean the toaster as described in the "Cleaning" chapter.

 When the toaster is in use, you can press the Cancel toasting button  (4) early to stop toasting.

 Toast the rolls or baked goods from both sides to ensure even browning.

## 8. Maintenance/cleaning

---

### 8.1 Maintenance

 **DANGER!** Maintenance is required if the toaster has been damaged in any way, for example, if liquid has entered the product, if the toaster has been exposed to rain or moisture, if the toaster is not working properly or if it has been dropped. If you notice any smoke, unusual noises or strange smells, switch off the toaster immediately and remove the mains plug from the mains socket. If this occurs, the toaster should not be used before it has been inspected by authorised service personnel. All servicing work must be carried out by qualified specialist personnel. Never open the housing on the toaster.

## 8.2 Cleaning

**⚠ DANGER!** Unplug the mains plug from the mains socket before you start to clean, there is the risk of electric shock!

**⚠ DANGER!** Wait until the toaster has cooled down. Otherwise there is risk of burn injury!

**⚠ DANGER!** Never immerse the toaster itself in water, there is a risk of electric shock!

To clean the housing and the roll holder (2), use a slightly dampened cloth. Never use any solvents or cleaners that may damage the plastic.

Remove and empty the crumb tray (10). Clean the crumb tray (10) with a slightly moistened cloth if necessary. Push the crumb tray (10) back in until you hear it slot into place.

## 9. Storage when not in use

---

When you do not wish to use the toaster, disconnect the mains plug from the mains socket. Wind the power cable (11) in the direction shown around the cable winder (9) underneath the toaster. Store the toaster a clean, dry place out of direct sunlight.

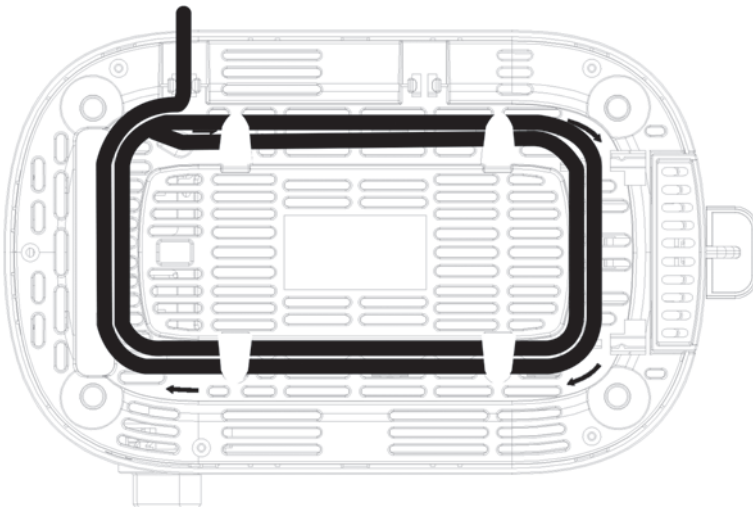

---

## 10. Troubleshooting

---

**The toaster does not work or the start lever (3) will not engage.**

- Check that the mains plug is correctly inserted into the mains socket.

**The toast is too light.**

- Check the setting of the control dial (7) and increase the level of browning as necessary.





**The toast is too dark.**

- Check the setting of the control dial (7) and decrease the level of browning as necessary.

**The toast is not ejected or gets stuck.**

- The bread you are using is too thick. Do not use slices which are too thick.
- If the bread still gets stuck in the toast slot (1), try gently pushing the start lever (3) upwards to push the bread out of the toast slot (1).
- If it is still not possible to remove the bread, proceed as follows:
  - First unplug the mains plug from the mains socket! There is a risk of electric shock!
  - Wait until the toaster has cooled down. There is a risk of getting burnt!
  - Now you can poke your fingers into the toast slot (1) to loosen and remove the stuck bread.

## 11. Environmental regulations and disposal information

	<p>Devices marked with this symbol are subject to the European Directive 2012/19/EU. All electrical and electronic devices must be disposed of separately from household waste at official disposal centres. Avoid damage to the environment and risks to your personal health by disposing of the device properly. For further information about proper disposal, contact your local government, disposal bodies or the shop where you bought the device.</p>
	<p>The symbol of the crossed-out wheellie bin on conventional and rechargeable batteries indicates that they cannot be disposed of in normal domestic waste but must be disposed of separately.</p> <p>Where batteries contain toxic materials, the chemical symbol of the toxic material is shown underneath the symbol, with meanings as follows:</p> <ul style="list-style-type: none"> <li>- Pb: Battery contains lead</li> <li>- Cd: Battery contains cadmium</li> <li>- Hg: Battery contains mercury</li> </ul> <p>You are obliged by law to return used batteries. Old batteries can contain toxic materials which can be damaging to health or the environment if not properly stored or disposed of. Batteries also contain important raw materials, such as iron, zinc, manganese and nickel, which can be reused.</p> <p>After use, you can return the batteries to us or to a local collection point (e.g. in retail outlets or a local collection point) free of charge. Please note that batteries must be disposed of fully discharged at appropriate collection points for old batteries. If disposing of batteries which are not fully discharged, take precautions to prevent short circuits.</p>
  <b>ES/PT</b>	<p>Dispose of all packaging in an environmentally friendly manner. Cardboard packaging can be taken to paper recycling centres or public collection points for recycling. Any film or plastic contained in the packaging should be taken to your public collection points for disposal.</p>

**Only relevant for France:****“Sorting made easy”**

The product is recyclable, subject to advanced manufacturer responsibility and is sorted and collected separately.





Please note the markings on the packaging material when disposing of it, it is labelled with abbreviations (a) and numbers (b), the meanings of which are as follows:



1-7: plastic / 20-22: paper and cardboard / 80-98: composite materials.

Symbol	Material	Contained in the following packaging elements for this product
	Polyethylene terephthalate	–
	High density polyethylene	–
	Polyvinyl chloride	–
	Low density polyethylene	–
	Polypropylene	–
	Polystyrene	–
	Other plastics	–
	Corrugated cardboard	Packaging, inside box
	Other cardboard	–

	Paper	Silk paper inside the sales packaging
	Paper/cardboard/plastic	–
	Paper/cardboard/ plastic/aluminium	–

## 12. Food-grade use

---



This symbol designates products whose physical and chemical composition has been tested and found to be non-hazardous to health when used in contact with food in accordance with the requirements of Regulation EU 1935/2004.

## 13. Conformity notes

---



The product complies with the requirements of the applicable European and national directives. Evidence of conformity has been provided. The manufacturer has the relevant declarations and documentation.



The product complies with the requirements of the applicable national directives of the Republic of Serbia.



The product complies with the requirements of the applicable national directives for Great Britain.

The complete EU Declaration of Conformity is available for download from this link:

[https://www.targa.gmbh/downloads/conformity/400863\\_2204.pdf](https://www.targa.gmbh/downloads/conformity/400863_2204.pdf)



---

## **14. Warranty and service information**

---

### **Warranty of TARGA GmbH**

Dear Customer,

This device is sold with five years warranty from the date of purchase. In the event of product defects, you have legal rights towards the seller. These statutory rights are not restricted by our warranty as described below.

### **Warranty conditions**

The warranty period commences upon the date of purchase. Please keep the original receipt in a safe place as it is required as proof of purchase. If any material or manufacturing faults occur within five years of purchase of this product, we will repair or replace the product free of charge as we deem appropriate.

### **Warranty period and legal warranty rights**

The warranty period is not extended in the event of a warranty claim. This also applies to replaced and repaired parts. Any damage or defects discovered upon purchase must be reported immediately when the product has been unpacked. Any repairs required after the warranty period will be subject to charge.

### **Scope of warranty**

The device was carefully manufactured in compliance with stringent quality guidelines and subjected to thorough testing before it left the works. The warranty applies to material and manufacturing faults. This warranty does not cover product components which are subject to normal wear and which can therefore be regarded as wearing parts, or damage to fragile components such as switches, rechargeable batteries or components made of glass. This warranty is void if the product is damaged, incorrectly used or serviced. To ensure correct use of the product, always comply fully with all instructions contained in the user manual. The warnings and recommendations in the user manual regarding correct and incorrect use and handling of the product must always be observed and complied with. The product is solely designed for private use and is not suitable for commercial applications. The warranty is rendered void in the event of incorrect handling and misuse, if it is subjected to force, and also if any person other than our authorised service technicians interfere with the device. No new warranty period commences if the product is repaired or replaced.

## Submitting warranty claims

To ensure speedy handling of your complaint, please note the following:

- Before using your product for the first time, please read the enclosed documentation carefully. Should any problems arise which cannot be solved in this way, please call our hotline.
- Always have your receipt, the product article number as well as the serial number (if available) to hand as proof of purchase.
- If it is not possible to solve the problem on the phone, our hotline support staff will initiate further servicing procedures depending on the fault.
- You can find this and many more manuals, product videos and installation software available for download at [www.lidl-service.com](http://www.lidl-service.com). This QR code takes you directly to the LIDL service page ([www.lidl-service.com](http://www.lidl-service.com)). There, you can enter the item number (IAN) to access your operating manual.



**Service**

**GB** Phone: 0800 404 7657

E-Mail: [targa@lidl.co.uk](mailto:targa@lidl.co.uk)

**IE** Phone: 1800 101010

E-Mail: [targa@lidl.ie](mailto:targa@lidl.ie)

**MT** Phone: 800 62230

E-Mail: [targa@lidl.com.mt](mailto:targa@lidl.com.mt)

**CY** Phone: 8009 4241

E-Mail: [targa@lidl.com.cy](mailto:targa@lidl.com.cy)

**IAN: 400863\_2204**

**Manufacturer**

Please note that the following address is not a service address. First contact the service point stated above.

TARGA GmbH

Coesterweg 45

59494 Soest

GERMANY

## Table des matières

---

<b>1. Utilisation prévue .....</b>	<b>43</b>
<b>2. Contenu de l’emballage.....</b>	<b>44</b>
<b>3. Spécifications techniques .....</b>	<b>44</b>
<b>4. Consignes de sécurité .....</b>	<b>44</b>
<b>5. Droits d’auteur .....</b>	<b>50</b>
<b>6. Avant de commencer .....</b>	<b>51</b>
<b>7. Mise en route.....</b>	<b>51</b>
7.1 Première utilisation .....	51
7.2 Faire griller du pain.....	52
7.3 Utilisation du support pour viennoiseries.....	53
<b>8. Entretien/nettoyage .....</b>	<b>54</b>
8.1 Entretien .....	54
8.2 Nettoyage .....	54
<b>9. Stockage en cas de non-utilisation .....</b>	<b>55</b>
<b>10. Résolution des problèmes.....</b>	<b>56</b>
<b>11. Réglementation environnementale et informations sur la mise au rebut ....</b>	<b>57</b>
<b>12. Contact alimentaire.....</b>	<b>59</b>
<b>13. Avis de conformité.....</b>	<b>59</b>
<b>14. Informations relatives à la garantie et à l’assistance .....</b>	<b>60</b>

## **Félicitations !**

En achetant le grille-pain SilverCrest STKR 815 A1, dénommé ci-après « le grille-pain », vous avez choisi un produit de qualité.

Le produit est principalement conçu à partir de plastique recyclé et peut à nouveau être recyclé en grande partie. Le meilleur moyen de préserver les ressources est d'éliminer le produit de manière appropriée à la fin de sa durée de vie.

Avant de l'utiliser, veuillez vous familiariser avec son fonctionnement et lire ce manuel d'utilisation avec la plus grande attention. Veuillez à respecter les consignes de sécurité et n'utilisez le grille-pain que de la manière décrite dans le manuel d'utilisation et pour les usages indiqués.

Conservez ce manuel d'utilisation dans un endroit sûr. Si vous cédez le grille-pain à quelqu'un d'autre, veuillez à lui remettre également tous les documents qui s'y rapportent.

## **1. Utilisation prévue**

---

Ce grille-pain est conçu exclusivement pour faire griller des tranches de pain, viennoiseries et autres produits de boulangerie. Le grille-pain n'est pas conçu pour être utilisé à des fins professionnelles ou commerciales. Le grille-pain est uniquement destiné à un usage privé. Toute utilisation autre que celle mentionnée ci-dessus ne correspond pas à l'utilisation prévue. En outre, le grille-pain ne doit pas être utilisé à l'extérieur et sous des climats tropicaux. Ce grille-pain satisfait à toutes les normes et standards de conformité CE. En cas de modifications apportées au grille-pain et non approuvées par le fabricant, la conformité à ces normes ne sera plus garantie. Le fabricant ne pourra pas être tenu responsable des dommages ou dysfonctionnements pouvant résulter de ces modifications.

Veuillez respecter les réglementations et législations en vigueur dans le pays d'utilisation.



---

## 2. Contenu de l’emballage

---

- Grille-pain
- Ce manuel d’utilisation

Ce manuel d'utilisation inclut une couverture dépliant. L'intérieur de la couverture comporte une illustration du grille-pain avec des numéros. Voici la liste des éléments auxquels correspondent les numéros :

- 1 Fentes du grille-pain
- 2 Support pour viennoiseries
- 3 Levier de mise en marche
- 4 Bouton Arrêter grille-pain 
- 5 Touche Réchauffage 
- 6 Touche Décongélation 
- 7 Bouton de commande
- 8 Levier du support pour viennoiseries
- 9 Enrouleur de cordon (en-dessous)
- 10 Tiroir ramasse-miettes
- 11 Cordon d'alimentation

---

## 3. Spécifications techniques

---

Modèle	STKR 815 A1
Alimentation	220 - 240 V~, 50/60 Hz
Consommation électrique	685-815 W
Dimensions (L x H x P)	env. 26,4 x 16,8 x 16,8 cm
Poids	environ 1029 g

Les informations techniques et le design peuvent faire l’objet de modifications sans préavis.

---

## 4. Consignes de sécurité

---

Avant d'utiliser ce grille-pain pour la première fois, veuillez lire attentivement les remarques ci-dessous et tenir compte de tous les avertissements, même si vous avez l'habitude de manipuler des appareils électroniques. Conservez ce manuel d'utilisation en lieu sûr afin de pouvoir vous y reporter à tout moment. Si vous vendez ou cédez le grille-pain à une tierce personne,

veuillez à lui remettre également ce mode d'emploi. Le manuel d'utilisation fait partie intégrante du produit.



**DANGER !** Ce symbole et le mot « Danger » signalent la présence d'une situation potentiellement dangereuse. Si vous n'en tenez pas compte, vous vous exposez à des blessures graves, voire mortelles.



**AVERTISSEMENT !** Ce symbole et le mot « Avertissement » signalent des informations importantes à respecter pour garantir une utilisation sans risque de ce produit et la sécurité de ses utilisateurs.



**DANGER !** Attention, surfaces chaudes ! Ce symbole signale le risque de blessures ou de brûlures dû à la présence de surfaces chaudes sur le grille-pain.



Ce symbole signale la présence d'informations supplémentaires sur le sujet.



Adresse du fabricant



**RISQUE D'ÉLECTROCUTION !**

**NE PAS OUVRIR LE BOÎTIER !**

## Conditions de fonctionnement



Ce grille-pain n'est adapté qu'à un usage dans des espaces intérieurs secs.

Le grille-pain n'a pas été conçu pour fonctionner dans des environnements très poussiéreux, exposés à de fortes températures ou à une forte humidité (salles de bain, par exemple).

**⚠ DANGER !** Le grille-pain n'est pas conçu pour être utilisé avec une minuterie externe ou avec un système de commande à distance séparé. Ne laissez pas le grille-pain sans surveillance lorsqu'il est allumé. Risque d'incendie !

**⚠ DANGER !** Ce grille-pain peut être utilisé par les enfants de plus de 8 ans, par les personnes souffrant de handicaps physiques, sensoriels ou mentaux, ou qui ne possèdent pas les connaissances ou l'expérience nécessaires, à condition qu'ils soient supervisés ou qu'ils aient reçu les instructions nécessaires pour une bonne utilisation du grill et qu'ils aient compris les risques existants. Les enfants ne doivent pas jouer avec le grille-pain. Le nettoyage et l'entretien



---

incombant à l'utilisateur ne doivent pas être effectués par les enfants, à moins qu'ils aient plus de 8 ans et qu'ils soient supervisés pendant ces opérations. Conservez les matériaux d'emballage hors de portée des enfants. Risque d'asphyxie. Ne laissez pas les enfants de moins de 8 ans s'approcher du grille-pain et de son cordon d'alimentation.

 **DANGER !** En cas de fumée, d'odeur ou de bruit inhabituel, éteignez immédiatement le grille-pain et débranchez-le de la prise de courant. Si une telle situation se produit, cessez d'utiliser le grille-pain jusqu'à ce qu'il ait été inspecté par un service technique agréé. Ne respirez jamais la fumée provenant d'un appareil probablement en feu. Si vous avez accidentellement respiré de la fumée, consultez immédiatement un médecin. L'inhalation de fumée est dangereuse pour la santé.

 **DANGER !** Ne touchez jamais le cordon d'alimentation ou le grille-pain lui-même avec les mains mouillées. Vous pourriez vous électrocuter !

 **DANGER !** Branchez la fiche d'alimentation uniquement sur une prise de courant facile d'accès. Utilisez le grille-pain uniquement à la tension indiquée sur la plaque signalétique ! La plaque signalétique se situe sur le dessous du grille-pain. Aucune action de la part de l'utilisateur n'est requise pour régler le produit à 50 ou 60 Hz. Le produit s'ajuste automatiquement à 50 et à 60 Hz.

**⚠ DANGER !** Risque d'électrocution ! Ne mettez pas vos doigts ni des objets métalliques (par ex., une fourchette, un couteau, etc.) dans les fentes du grille-pain car les éléments chauffants sont alimentés en courant.

**⚠ DANGER !** Ne couvrez pas le grille-pain lorsqu'il est utilisé. Risque d'incendie !

**⚠ DANGER !** Placez toujours le grille-pain sur une surface plane et résistante à la chaleur, à bonne distance des sources de chaleur et matériaux combustibles, des liquides ou des gaz. Laissez un espace d'au moins 15 cm par rapport aux murs afin de prévenir les risques d'incendie !

**⚠ DANGER !** Veillez à ne pas endommager le grille-pain afin d'éviter tout autre risque.

**⚠ DANGER !** Veillez à ne pas placer de sources incandescentes (bougies allumées, etc.) sur le grille-pain ou à proximité. Risque d'incendie !

**⚠ DANGER !** Ne laissez pas le grille-pain sans surveillance. Lorsque vous n'utilisez pas le grille-pain, éteignez-le et débranchez la fiche d'alimentation de la prise de courant. Attendez que le grille-pain ait complètement refroidi avant de le nettoyer. Risque d'incendie !

**⚠ DANGER !** Avertissement : Risque d'incendie ! Le pain peut brûler. N'utilisez donc jamais le grille-pain à proximité de ou sous des matériaux inflammables tels que des rideaux.





---

Ménagez un espace autour de l'appareil d'au moins 50 cm dans lequel il n'y a pas de matériaux inflammables et combustibles.

 **DANGER !** Si vous n'utilisez pas des tranches de pain de taille standard, vous risquez de vous brûler. Si les tranches de pain sont de taille plus petite ou de forme différente, vous risquez de toucher les pièces brûlantes du grille-pain au moment de les retirer.

 **AVERTISSEMENT !** N'exposez pas le grille-pain à des sources de chaleur directes (radiateurs, par exemple), à la lumière directe du soleil ou à une lumière artificielle intense. Évitez tout contact avec l'eau ou les liquides abrasifs, quelle que soit leur forme. N'utilisez pas le grille-pain à proximité d'une source d'eau. En particulier, n'immergez jamais le grille-pain dans un liquide et ne placez aucun récipient contenant des liquides, tels que des boissons ou des vases, sur le grille-pain ou à proximité. Veillez à ne pas exposer le grille-pain à des vibrations ou des chocs excessifs. N'introduisez pas de corps étrangers dans l'appareil. Sinon, le grille-pain pourrait être endommagé.

## Cordon d'alimentation

-  **DANGER !** Tenez toujours le cordon d'alimentation par sa fiche et ne tirez jamais sur le cordon lui-même.
-  **DANGER !** Veillez à ce que le cordon d'alimentation n'entre en contact avec aucune des surfaces chaudes du grille-pain.
-  **DANGER !** N'utilisez jamais d'adaptateurs ou de rallonges non conformes aux normes de sécurité en vigueur dans votre pays et ne modifiez pas le cordon d'alimentation vous-même ! Si le cordon d'alimentation se trouve endommagé, il doit être remplacé par le fabricant, son service client ou un technicien qualifié, afin d'éviter tout danger éventuel.
-  **AVERTISSEMENT !** Ne placez jamais le grille-pain, des meubles ou d'autres objets lourds sur le cordon d'alimentation et veillez à ce que le cordon ne se coince pas.
-  **AVERTISSEMENT !** Ne faites jamais de nœuds avec le cordon d'alimentation et ne le raccordez à aucun autre cordon. Le cordon d'alimentation doit être installé de façon à ne pas gêner le passage et à ce que l'on ne risque pas de trébucher dessus.

## 5. Droits d'auteur

---

L'ensemble du présent manuel d'utilisation est protégé par copyright et est fourni au lecteur uniquement à titre d'information. La copie des données et des informations, sans l'autorisation écrite et explicite préalable de l'auteur, est strictement interdite. Cela s'applique également à toute utilisation commerciale du contenu et des informations. Tous les textes et les illustrations sont à jour à la date d'impression. Ils peuvent faire l'objet de modifications sans préavis.

---

## 6. Avant de commencer

---

Sortez le grille-pain de l'emballage. Retirez tous les matériaux d'emballage et vérifiez que toutes les pièces sont complètes et intactes. Si un ou plusieurs composants sont manquants ou endommagés, veuillez contacter le fabricant.

## 7. Mise en route

---

 **DANGER !** Placez le grille-pain sur une surface plane et résistante à la chaleur. Placez une plaque résistante à la chaleur entre la surface d'appui et le grille-pain si la surface elle-même est fragile.













 **DANGER !** Risque de brûlure ! Lorsque l'appareil est allumé, la température des surfaces exposées peut être très élevée. Touchez uniquement les boutons de commande du grille-pain.

 **DANGER !** Si vous n'utilisez pas des tranches de pain de taille standard, vous risquez de vous brûler. Si les tranches de pain sont de taille plus petite ou de forme différente, vous risquez de toucher les pièces brûlantes du grille-pain au moment de les retirer.

### 7.1 Première utilisation

- Branchez la fiche d'alimentation sur une prise de courant facile d'accès.
- Réglez le bouton de commande (7) sur « 6 » (réglage le plus haut).
- Faites fonctionner le grille-pain à vide trois fois de suite. Pour ce faire, abaissez le levier de mise en marche (3). Le voyant de la touche Arrêter grille-pain  (4) s'allume quand le grille-pain est en fonctionnement. Quand vous utilisez l'appareil pour la première fois, des odeurs ou une légère fumée peuvent être dégagées. Ce phénomène est normal et ne présente aucun danger. Ouvrez une fenêtre pour assurer une ventilation suffisante.

## 7.2 Faire griller du pain

-  Veuillez noter que l'utilisation de pains de différentes sortes, ainsi que l'épaisseur et l'humidité peuvent avoir une incidence sur le degré de brunissage. Il est conseillé de conserver le pain dans son emballage. Le pain tranché classique peut brûler si le degré de brunissage sélectionné est trop élevé. Sélectionnez un degré plus faible de brunissage, si possible.
  -  Le pain blanc sec brunit plus rapidement que le pain frais ou le pain complet.
  -  N'utilisez pas de tranches de pain trop épaisses ou trop grandes. Si une tranche de pain est restée coincée, débranchez le cordon d'alimentation de la prise de courant et laissez refroidir le grille-pain. Si nécessaire, relevez le levier de mise en marche (3) et retirez le pain.
  -  Réglez le bouton de commande (7) sur une position un peu plus faible si vous utilisez une seule fente du grille-pain (1).
- Branchez la fiche d'alimentation sur une prise de courant facile d'accès.
  - Réglez le degré de brunissage de votre choix à l'aide du bouton de contrôle (7). Vous pouvez régler le degré de brunissage en continu du niveau 1 (clair) au niveau 6 (foncé).
  - Placez le pain dans les fentes du grille-pain (1).
  - Abaissez le levier de mise en marche (3). Le voyant de la touche Arrêter grille-pain  (4) s'allume quand le grille-pain est en fonctionnement.
  - Le pain est alors grillé. Le grille-pain s'éteint automatiquement dès que le degré de brunissage réglé est atteint. Le pain grillé est éjecté.
  - Retirez les tranches de pain grillées des fentes du grille-pain (1).
  - Nettoyez le grille-pain en suivant les instructions du chapitre « Nettoyage ».
-  Lorsque le grille-pain est utilisé, vous pouvez appuyer sur la touche Arrêter grille-pain  (4) avant la fin pour l'interrompre. Le pain grillé est alors éjecté.
-  Après avoir appuyé sur le levier de mise en marche (3), appuyez sur la touche Réchauffage  (5) pour chauffer le pain. Le voyant situé sur la touche Réchauffage  (5) s'allume. Cela permet simplement de réchauffer le pain et non de le griller.
-  Après avoir appuyé sur le levier de mise en marche (3), appuyez sur la touche Décongélation  (6) pour décongeler et faire griller du pain congelé. Le voyant situé sur la touche Décongélation  (6) s'allume. Notez que le degré de brunissage peut varier légèrement par rapport au pain non surgelé.

### 7.3 Utilisation du support pour viennoiseries

 **DANGER !** Risque de brûlure ! N'essayez pas de faire griller du pain dans les fentes du grille-pain (1) alors que vous utilisez déjà le support pour viennoiseries (2). Le pain pourrait rester coincé, ce qui entraînerait des brûlures ou des dommages matériels.

Utilisez toujours le support pour viennoiseries (2) pour les viennoiseries ou autres produits de boulangerie plus grands. Ne placez jamais de viennoiseries ou autres produits de boulangerie plus grands directement sur le grille-pain.

- Abaissez le levier du support pour viennoiseries (8) pour déplier le support pour viennoiseries (2).
- Branchez la fiche d'alimentation sur une prise de courant facile d'accès.
- Réglez le degré de brunissage de votre choix à l'aide du bouton de contrôle (7). Vous pouvez régler le degré de brunissage en continu du niveau 1 (clair) au niveau 6 (foncé). Nous vous recommandons d'utiliser le degré de brunissage 1.
- Placez les viennoiseries ou autres produits de boulangerie sur le support pour viennoiseries (2).
- Abaissez le levier de mise en marche (3). Le voyant de la touche Arrêter grille-pain  (4) s'allume quand le grille-pain est en fonctionnement.
- Les viennoiseries ou les produits de boulangerie sont maintenant grillés. Le grille-pain s'éteint automatiquement dès que le degré de brunissage réglé est atteint.
- Retirez les viennoiseries ou autres produits de boulangerie du support pour viennoiseries (2).
- Relevez le levier du support pour viennoiseries (8) pour replier le support pour viennoiseries (2).
- Nettoyez le grille-pain en suivant les instructions du chapitre « Nettoyage ».



Lorsque le grille-pain est utilisé, vous pouvez appuyer sur la touche Arrêter grille-pain  (4) avant la fin pour l'interrompre.



Faites griller les viennoiseries ou produits de boulangerie des deux côtés pour un brunissage homogène.

## 8. Entretien/nettoyage

---

### 8.1 Entretien

 **DANGER !** Des opérations de maintenance sont nécessaires si le grille-pain a été endommagé, par exemple si du liquide a pénétré à l'intérieur de l'appareil, si ce dernier a été exposé à la pluie ou à l'humidité, s'il ne fonctionne pas normalement ou s'il est tombé. En cas de fumée, d'odeur ou de bruit inhabituel, éteignez immédiatement le grille-pain et débranchez-le de la prise de courant. Si une telle situation se produit, cessez d'utiliser le grille-pain jusqu'à ce qu'il ait été inspecté par un service technique agréé. Les opérations de réparation doivent exclusivement être réalisées par du personnel technique qualifié. N'ouvrez jamais le boîtier du grille-pain.

### 8.2 Nettoyage

 **DANGER !** Débranchez la fiche d'alimentation de la prise de courant avant de commencer à nettoyer l'appareil, afin d'éviter tout risque d'électrocution !

 **DANGER !** Attendez que le grille-pain ait refroidi. Sinon, vous risqueriez de vous brûler !

 **DANGER !** N'immergez jamais le grille-pain dans l'eau afin d'éviter tout risque d'électrocution !



Pour nettoyer le boîtier et le support pour viennoiseries (2), utilisez un chiffon légèrement humide. N'utilisez jamais de solvants ou de détergents qui pourraient endommager le plastique.

Retirez et videz le tiroir ramasse-miettes (10). Si nécessaire, nettoyez le tiroir ramasse-miettes (10) avec un chiffon légèrement humide. Remettez en place le tiroir ramasse-miettes (10) en le poussant jusqu'à ce que vous entendiez qu'il s'enclenche correctement.

## 9. Stockage en cas de non-utilisation

Lorsque vous ne souhaitez pas utiliser le grille-pain, débranchez la fiche d'alimentation de la prise de courant. Enroulez le cordon d'alimentation (11) dans le sens indiqué autour de l'enrouleur de cordon (9) situé sous le grille-pain. Rangez le grille-pain dans un endroit propre et sec, à l'abri de la lumière directe du soleil.

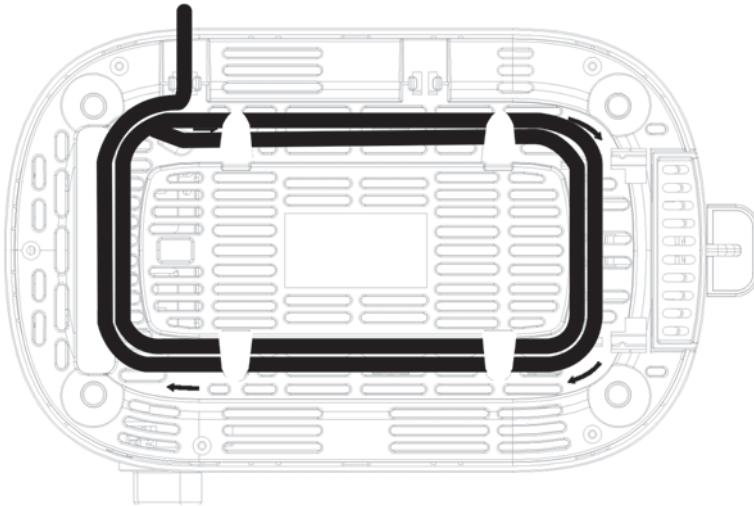

## 10. Résolution des problèmes

---

**Le grille-pain ne fonctionne pas ou le levier de mise en marche (3) ne s'enclenche pas.**

- Vérifiez que la fiche d'alimentation est correctement insérée dans la prise de courant.

**Le pain n'est pas assez grillé.**

- Vérifiez le réglage du bouton de commande (7) et augmentez le degré de brunissage si nécessaire.



**Le pain est trop grillé.**





- Vérifiez le réglage du bouton de commande (7) et diminuez le degré de brunissage si nécessaire.







**Le pain n'est pas éjecté ou reste coincé.**







- Le pain est trop épais. Les tranches de pain ne doivent pas être trop épaisses.
- Si du pain reste coincé dans la fente du grille-pain (1), essayez de relever délicatement le levier de mise en marche (3) pour retirer le pain de la fente du grille-pain (1).
- Si vous ne parvenez pas à retirer le pain, procédez comme suit :
  - Débranchez tout d'abord la fiche d'alimentation de la prise de courant. Vous pourriez vous électrocuter !
  - Attendez que le grille-pain ait refroidi. Elle présente un risque de brûlure !
  - Vous pouvez maintenant mettre vos doigts dans la fente du grille-pain (1) pour décoincer le pain et le retirer.

## 11. Réglementation environnementale et informations sur la mise au rebut

	<p>Les appareils portant ce symbole sont soumis à la directive européenne 2012/19/EU. Les appareils électriques ou électroniques usagés ne doivent en aucun cas être jetés avec les déchets ménagers, mais déposés dans des centres de collecte officiels. Protégez l'environnement et préservez votre santé en recyclant correctement les appareils usagés. Pour plus d'informations sur les normes de mise au rebut et de recyclage en vigueur, contactez votre mairie, vos services locaux de gestion des déchets ou le magasin où vous avez acheté l'appareil.</p>
	<p>Le symbole de la poubelle à roulettes barrée sur les piles/batteries conventionnelles et rechargeables indique qu'elles ne peuvent pas être jetées avec les déchets ménagers mais doivent être mises au rebut séparément.</p> <p>Lorsque les piles/batteries contiennent des matières toxiques, le symbole chimique de la substance toxique est présent sous le symbole, avec les significations suivantes :</p> <ul style="list-style-type: none"> <li>- Pb : La pile/batterie contient du plomb</li> <li>- Cd : La pile/batterie contient du cadmium</li> <li>- Hg : La pile/batterie contient du mercure</li> </ul> <p>Vous avez l'obligation légale de ramener les piles/batteries usagées. Les anciennes piles/batteries peuvent contenir des substances toxiques susceptibles de nuire à la santé ou à l'environnement si elles ne sont pas correctement mises au rebut. Les piles/batteries contiennent aussi d'importantes matières premières, telles que le fer, le zinc, le manganèse et le nickel, qui peuvent être réutilisées.</p> <p>Après l'utilisation, vous pouvez nous ramener les piles/batteries ou les déposer dans un point de collecte local (ex : point de vente ou centre de collecte local), et ce gratuitement. Sachez que les piles/batteries doivent être complètement déchargées avant d'être mises au rebut dans des points de collecte appropriés pour les piles/batteries usagées. Si vous jetez des piles/batteries qui ne sont pas complètement déchargées, veillez à prendre les précautions nécessaires afin d'éviter les courts-circuits.</p>

	<p>Les matériaux d'emballage doivent être mis au rebut de manière respectueuse de l'environnement. Les cartons d'emballage peuvent être déposés dans des centres de recyclage du papier ou dans des points de collecte publics destinés au recyclage. Tous les films ou plastiques contenus dans l'emballage doivent être déposés dans des points de collecte publics.</p>
 <p><b>ES/PT</b></p>	
<p><b><u>Valable uniquement pour la France :</u></b></p>	
 <p><b>« Le tri simplifié »</b></p> <p>Le produit est recyclable, soumis à la responsabilité avancée du fabricant et fait l'objet de procédures de tri sélectif.</p>	
	<p>Veuillez tenir compte des marquages présents sur le matériau d'emballage lors de sa mise au rebut. Il comporte des abréviations (a) et des numéros (b), qui ont la signification suivante :</p>
	<p>1-7 : plastique / 20-22 : papier et carton / 80-98 : matériaux composites.</p>

<b>Symbole</b>	<b>Matériau</b>	<b>Contenu dans les éléments d'emballage suivants pour ce produit</b>
	Polyéthylène téréphtalate	—
	Polyéthylène haute densité	—
	Polychlorure de vinyle	—
	Polyéthylène faible densité	—
	Polypropylène	—
	Polystyrène	—

	Autres plastiques	–
	Carton ondulé	Conditionnement, boîte intérieure
	Autre carton	–
	Papier	Papier de soie à l'intérieur de l'emballage de vente
	Papier/carton/plastique	–
	Papier/carton/plastique/ aluminium	–

## 12. Contact alimentaire



Ce symbole désigne les produits dont la composition physique et chimique a été testée et prouvée non dangereuse pour la santé en cas d'utilisation en contact avec des denrées alimentaires, conformément aux exigences du Règlement CE N° 1935/2004.

## 13. Avis de conformité



Le produit est conforme aux exigences des directives européennes et nationales applicables. La preuve de la conformité a été fournie. Le fabricant possède les déclarations et la documentation correspondantes.



Le produit est conforme aux exigences des directives nationales applicables de la République de Serbie.



Le produit est conforme aux exigences des directives nationales applicables au Royaume-Uni.

La déclaration de conformité UE complète est disponible en téléchargement depuis le lien suivant :  
[https://www.targa.gmbh/downloads/conformity/400863\\_2204.pdf](https://www.targa.gmbh/downloads/conformity/400863_2204.pdf)

## 14. Informations relatives à la garantie et à l'assistance

---

Vous pouvez télécharger ce manuel et bien d'autres ainsi que des vidéos sur les produits et des logiciels d'installation sur [www.lidl-service.com](http://www.lidl-service.com). Ce code QR vous permet d'arriver directement sur le site du service après-vente LIDL ([www.lidl-service.com](http://www.lidl-service.com)) ; vous pouvez y ouvrir votre mode d'emploi en saisissant le numéro d'article (IAN).



### Garantie de TARGA GmbH



Cher client, chère cliente,

La garantie accordée sur ce produit est de cinq ans à partir de la date d'achat. En cas de vice sur ce produit, vous disposez de droits que vous pouvez faire valoir vis-à-vis du vendeur du produit. L'exercice de ces droits n'est pas limité par notre garantie exposée ci-après.

### Conditions de garantie

La période de garantie commence à la date d'achat. Merci de conserver soigneusement le ticket de caisse d'origine. Il vous sera demandé comme preuve d'achat. Si un vice matériel ou de fabrication survient dans les cinq ans qui suivent la date d'achat de ce produit, le produit sera réparé ou remplacé gratuitement, le choix restant à notre discrétion.

### Période de garantie et droits résultant de vices

La période de garantie n'est pas prolongée en cas de son exercice. La même chose s'applique pour les pièces remplacées et réparées. Les dégâts et vices éventuellement présents dès l'achat doivent être signalés immédiatement dès le déballage. Une fois la période de garantie écoulée, toute réparation est payante.

---

## **Prestations incluses dans la garantie**

L'appareil a été fabriqué selon des directives qualité strictes et a été soigneusement contrôlé avant d'être livré. La garantie s'applique aux défauts matériels ou de fabrication. Cette garantie ne s'étend pas aux pièces soumises à une usure normale et qui peuvent donc être considérées comme des pièces d'usure, ni aux dégâts sur les pièces fragiles comme p. ex. les interrupteurs, les piles rechargeables ou les pièces en verre. Cette garantie est invalidée si le produit est endommagé, est utilisé ou entretenu de manière inappropriée. Pour assurer une utilisation conforme du produit, toutes les instructions indiquées dans le mode d'emploi doivent être soigneusement respectées. Les utilisations et manipulations non conseillées dans le mode d'emploi ou qui font l'objet d'un avertissement doivent impérativement être évitées. Ce produit est destiné exclusivement à une utilisation privée et non commerciale. La garantie prend fin en cas de manipulation abusive et inappropriée, de recours à la force et d'interventions qui ne sont pas effectuées par notre service technique autorisé. La réparation ou le remplacement du produit ne prolonge pas d'autant la période de garantie.

## **Processus d'application de la garantie**

Afin de permettre un traitement rapide de votre demande, nous vous prions de suivre les indications suivantes :

- Avant de mettre votre produit en service, merci de lire avec attention la documentation jointe. Si un problème survient qui ne peut être résolu de cette manière, merci de vous adresser à notre assistance téléphonique.
- Pour toute demande, ayez la référence de l'article et si disponible, le numéro de série, à portée de main pour apporter la preuve de votre achat.
- S'il est impossible d'apporter une solution par téléphone, notre assistance téléphonique organisera une intervention technique en fonction de l'origine de la panne.

Indépendamment de la garantie commerciale souscrite, le vendeur reste tenu des défauts de conformité du bien et des vices rédhibitoires dans les conditions prévues aux articles L217-4 à L217-13 du Code de la consommation et aux articles 1641 à 1648 et 2232 du Code Civil.

## **Article L217-16 du Code de la consommation**

Lorsque l'acheteur demande au vendeur, pendant le cours de la garantie commerciale qui lui a été consentie lors de l'acquisition ou de la réparation d'un bien meuble, une remise en état couverte par la garantie, toute période d'immobilisation d'au moins sept jours vient s'ajouter à la durée de la garantie qui restait à courir. Cette période court à compter de la demande d'intervention de l'acheteur ou de la mise à disposition pour réparation du bien en cause, si cette mise à disposition est postérieure à la demande d'intervention.

### **Article L217-4 du Code de la consommation**

Le vendeur livre un bien conforme au contrat et répond des défauts de conformité existant lors de la délivrance.

Il répond également des défauts de conformité résultant de l'emballage, des instructions de montage ou de l'installation lorsque celle-ci a été mise à sa charge par le contrat ou a été réalisée sous sa responsabilité.

### **Article L217-5 du Code de la consommation**

Le bien est conforme au contrat :

1° S'il est propre à l'usage habituellement attendu d'un bien semblable et, le cas échéant :

- s'il correspond à la description donnée par le vendeur et posséder les qualités que celui-ci a présentées à l'acheteur sous forme d'échantillon ou de modèle ;
- s'il présente les qualités qu'un acheteur peut légitimement attendre eu égard aux déclarations publiques faites par le vendeur, par le producteur ou par son représentant, notamment dans la publicité ou l'étiquetage ;

2° Ou s'il présente les caractéristiques définies d'un commun accord par les parties ou être propre à tout usage spécial recherché par l'acheteur, porté à la connaissance du vendeur et que ce dernier a accepté.

### **Article L217-12 du Code de la consommation**

L'action résultant du défaut de conformité se prescrit par deux ans à compter de la délivrance du bien.

### **Article 1641 du Code civil**

Le vendeur est tenu de la garantie à raison des défauts cachés de la chose vendue qui la rendent impropre à l'usage auquel on la destine, ou qui diminuent tellement cet usage que l'acheteur ne l'aurait pas acquise, ou n'en aurait donné qu'un moindre prix, s'il les avait connus.

### **Article 1648 1er alinéa du Code civil**

L'action résultant des vices rédhibitoires doit être intentée par l'acquéreur dans un délai de deux ans à compter de la découverte du vice.

Les pièces détachées indispensables à l'utilisation du produit sont disponibles

pendant la durée de la garantie du produit.





### Service



Téléphone : 0800 919270

E-Mail : [targa@lidl.fr](mailto:targa@lidl.fr)

**IAN: 400863\_2204**



### Fabricant

Important : l'adresse suivante n'est pas l'adresse de notre service technique. Contactez d'abord notre service technique aux coordonnées ci-dessus.

TARGA GmbH

Coesterweg 45

59494 Soest

ALLEMAGNE

## Garantie de TARGA GmbH



Cher client, chère cliente,

La garantie accordée sur ce produit est de cinq ans à partir de la date d'achat. En cas de vice sur ce produit, vous disposez de droits que vous pouvez faire valoir vis-à-vis du vendeur du produit. L'exercice de ces droits n'est pas limité par notre garantie exposée ci-après.

### Conditions de garantie

La période de garantie commence à la date d'achat. Merci de conserver soigneusement le ticket de caisse d'origine. Il vous sera demandé comme preuve d'achat. Si un vice matériel ou de fabrication survient dans les cinq ans qui suivent la date d'achat de ce produit, le produit sera réparé ou remplacé gratuitement, le choix restant à notre discrétion.

### Période de garantie et droits résultant de vices

La période de garantie n'est pas prolongée en cas de son exercice. La même chose s'applique pour les pièces remplacées et réparées. Les dégâts et vices éventuellement présents dès l'achat doivent être signalés immédiatement dès le déballage. Une fois la période de garantie écoulée, toute réparation est payante.

### Prestations incluses dans la garantie

L'appareil a été fabriqué selon des directives qualité strictes et a été soigneusement contrôlé avant d'être livré. La garantie s'applique aux défauts matériels ou de fabrication. Cette garantie ne s'étend pas aux pièces soumises à une usure normale et qui peuvent donc être considérées comme des pièces d'usure, ni aux dégâts sur les pièces fragiles comme p. ex. les interrupteurs, les piles rechargeables ou les pièces en verre. Cette garantie est invalidée si le produit est endommagé, est utilisé ou entretenu de manière inappropriée. Pour assurer une utilisation conforme du produit, toutes les instructions indiquées dans le mode d'emploi doivent être soigneusement respectées. Les utilisations et manipulations non conseillées dans le mode d'emploi ou qui font l'objet d'un avertissement doivent impérativement être évitées. Ce produit est destiné exclusivement à une utilisation privée et non commerciale. La garantie prend fin en cas de manipulation abusive et inappropriée, de recours à la force et d'interventions qui ne sont pas effectuées par notre service technique autorisé. La réparation ou le remplacement du produit ne prolonge pas d'autant la période de garantie.

---

## Processus d'application de la garantie

Afin de permettre un traitement rapide de votre demande, nous vous prions de suivre les indications suivantes :

- Avant de mettre votre produit en service, merci de lire avec attention la documentation jointe. Si un problème survient qui ne peut être résolu de cette manière, merci de vous adresser à notre assistance téléphonique.
- Pour toute demande, ayez la référence de l'article et si disponible, le numéro de série, à portée de main pour apporter la preuve de votre achat.
- S'il est impossible d'apporter une solution par téléphone, notre assistance téléphonique organisera une intervention technique en fonction de l'origine de la panne.



### Service

**BE** Téléphone : 0800 12089  
E-Mail : targa@lidl.be

**LU** Téléphone : 8002 5142  
E-Mail : targa@lidl.be

**CH** Téléphone : 0800 56 44 33  
E-Mail : targa@lidl.ch

**IAN: 400863\_2204**



### Fabricant

Important : l'adresse suivante n'est pas l'adresse de notre service technique. Contactez d'abord notre service technique aux coordonnées ci-dessus.

TARGA GmbH  
Coesterweg 45  
59494 Soest  
ALLEMAGNE

## Inhoud

---

<b>1. Beoogd gebruik.....</b>	<b>67</b>
<b>2. Inhoud van het pakket .....</b>	<b>68</b>
<b>3. Technische specificaties .....</b>	<b>68</b>
<b>4. Veiligheidsinstructies .....</b>	<b>69</b>
<b>5. Copyright.....</b>	<b>74</b>
<b>6. Voordat u start... ..</b>	<b>75</b>
<b>7. Aan de slag .....</b>	<b>75</b>
7.1 Eerste gebruik.....	75
7.2 Brood roosteren.....	76
7.3 De broodjeshouder gebruiken .....	77
<b>8. Onderhoud/reiniging .....</b>	<b>78</b>
8.1 Onderhoud.....	78
8.2 Reinigen .....	79
<b>9. Opslag indien niet in gebruik.....</b>	<b>79</b>
<b>10. Problemen oplossen .....</b>	<b>80</b>
<b>11. Milieuregeling en informatie over afvalverwerking .....</b>	<b>81</b>
<b>12. Gebruik voor levensmiddelen .....</b>	<b>83</b>
<b>13. Conformiteit.....</b>	<b>83</b>
<b>14. Garantie- en servicegegevens.....</b>	<b>84</b>

## **Gefeliciteerd!**

Met de aanschaf van deze SilverCrest STKR 815 A1-broodrooster, hierna 'broodrooster' genoemd, hebt u gekozen voor een kwaliteitsproduct.

Het product is grotendeels gemaakt van gerecycled plastic en kan meestal opnieuw worden gerecycled. De beste manier om hulpbronnen te sparen, is het product aan het einde van zijn levensduur op de juiste manier afvoeren.

Raak vóór het eerste gebruik vertrouwd met de manier waarop de broodrooster werkt en lees deze gebruiksaanwijzing zorgvuldig door. Volg de veiligheidsinstructies zorgvuldig op en gebruik de broodrooster alleen, zoals beschreven in de gebruiksaanwijzing en voor de aangegeven toepassingen.

Bewaar deze handleiding op een veilige plaats. Als u de broodrooster aan iemand anders overdraagt, geeft u er ook alle relevante documenten bij.

## **1. Beoogd gebruik**

---

Deze broodrooster is uitsluitend ontworpen voor het roosteren van sneetjes brood, broodjes en bakproducten. De broodrooster is niet ontworpen voor zakelijke of commerciële toepassingen. Gebruik de broodrooster alleen voor particuliere toepassingen. Elk ander gebruik dan hierboven wordt vermeld, komt niet overeen met het beoogde gebruik. De broodrooster mag niet buitenshuis of in tropische klimaten worden gebruikt. Deze broodrooster voldoet aan alle relevante normen en standaarden met betrekking tot CE-conformiteit. Als er wijzigingen aan de broodrooster worden aangebracht die niet zijn aanbevolen door de fabrikant, kan niet meer worden gegarandeerd dat aan deze richtlijnen wordt voldaan. De fabrikant aanvaardt geen aansprakelijkheid voor enige schade of storing die hiervan mogelijk het gevolg is.

Houd u aan de regelgeving en wetten in het betreffende land waar u de dispenser gebruikt.

---

## 2. Inhoud van het pakket

---

- Broodrooster
- Deze handleiding

Deze bedieningsinstructies hebben een uitvouwbare omslag. Op de binnenzijde van de omslag staat een afbeelding van de broodrooster met nummers. Deze nummers hebben de volgende betekenis:

- 1 Broodsleuven
- 2 Broodjeshouder
- 3 Starthendel
- 4 Knop Roosteren annuleren 
- 5 Knop Verwarmen 
- 6 Knop Ontdooien 
- 7 Bedieningsknop
- 8 Hendel broodjeshouder
- 9 Kabelspoel (onder broodrooster)
- 10 Kruimellade
- 11 Netsnoer

---

## 3. Technische specificaties

---

Model	STKR 815 A1
Stroomvoorziening	220-240 V~, 50/60 Hz
Stroomverbruik	685-815 W
Afmetingen (B x H x D)	ongeveer 26,4 x 16,8 x 16,8 cm
Gewicht	ongeveer 1029 g

De technische data en het ontwerp kunnen zonder voorafgaande kennisgeving worden gewijzigd.

---

## 4. Veiligheidsinstructies

---

Voordat u deze broodrooster voor het eerst gebruikt, dient u de onderstaande opmerkingen te lezen en alle waarschuwingen op te volgen, zelfs als u bekend bent met de bediening van elektronische apparatuur. Bewaar deze handleiding op een veilige plaats, zodat u deze later kunt raadplegen. Als u de broodrooster verkoopt of weggeeft, dient u ook de handleiding erbij te doen. Deze handleiding maakt deel uit van het product.



**GEVAAR!** Dit symbool en het woord 'Gevaar' maken u attent op een potentieel gevaarlijke situatie. Negeren kan leiden tot ernstig letsel of zelfs de dood.



**WAARSCHUWING!** Dit symbool en het woord 'Waarschuwing' duiden op belangrijke informatie die is vereist voor een veilig gebruik van het product en de veiligheid van de gebruikers.



**GEVAAR!** Waarschuwing, hete oppervlakken! Dit symbool duidt op de kans op letsel of brandwonden door hete oppervlakken van de broodrooster.



Dit symbool staat bij nadere informatie over het onderwerp.

Adres van de fabrikant



**GEVAAR VAN ELEKTRISCHE SCHOK!**

**OPEN HET APPARAAT NIET!**

## **Gebruiksomgeving**



Deze broodrooster is alleen geschikt voor gebruik in droge ruimten binnenshuis.

De broodrooster is niet bedoeld voor gebruik in ruimten met een hoge temperatuur of een hoge vochtigheid (bijv. badkamer) en mag niet met een dikke laag stof bedekt zijn.



**GEVAAR!** Het is niet de bedoeling dat de broodrooster wordt gebruikt met een externe timer of een apart afstandsbedieningssysteem. Zorg er altijd voor dat er iemand bij de broodrooster is als deze in gebruik is. Brandgevaar!



**GEVAAR!** Deze broodrooster kan worden gebruikt door kinderen van 8 jaar en ouder, door personen met lichamelijke, zintuiglijke of verstandelijke beperkingen of door personen met weinig kennis of ervaring, mits er toezicht op wordt gehouden of ze instructies hebben gekregen over het juiste gebruik van de afstandsbediening en de bijhorende risico's begrijpen. Kinderen mogen niet spelen





---

met de broodrooster. Reiniging en onderhoud door de gebruiker mag niet door kinderen worden uitgevoerd, tenzij ze ouder zijn dan 8 jaar en onder toezicht staan. Houd het verpakkingsmateriaal buiten het bereik van kinderen. Er bestaat gevaar voor verstikking.

Houd kinderen onder de 8 jaar uit de buurt van de broodrooster en het netsnoer.

 **GEVAAR!** Als u merkt dat de broodrooster rook, geur of vreemde geluiden produceert, schakelt u het apparaat onmiddellijk uit en verwijdert u de stekker uit het stopcontact. In dat geval mag u de broodrooster pas gebruiken nadat deze is nagekeken door een bevoegd onderhoudstechnicus. Adem rook die uit het apparaat komt nooit in. Raadpleeg een arts als u per ongeluk rook inademt. De ingeademde rook kan schadelijk zijn voor uw gezondheid.

 **GEVAAR!** Raak het netsnoer of de broodrooster nooit met natte handen aan, anders loopt u het risico op een elektrische schok!

 **GEVAAR!** Steek de stekker alleen in een gemakkelijk toegankelijk stopcontact. Gebruik de broodrooster alleen op de spanning die op het typeplaatje staat! Het typeplaatje bevindt zich op de onderzijde van de broodrooster. De gebruiker hoeft geen actie te ondernemen om het product op 50 of 60 Hz in te stellen. De aanpassing naar 50 en 60 Hz vindt automatisch plaats.

- ⚠ **GEVAAR!** Risico op elektrische schok! Steek geen vingers of metalen voorwerpen (bijv. vorken, messen, enz.) in de broodsleuven als de verwarmingselementen onder spanning staan.
- ⚠ **GEVAAR!** Dek de broodrooster niet af terwijl deze in gebruik is. Brandgevaar!
- ⚠ **GEVAAR!** Plaats de broodrooster altijd op een vlakke, hittebestendige ondergrond, uit de buurt van warmtebronnen en brandbare materialen, vloeistoffen of gassen. Laat minstens 15 cm ruimte over bij wanden om brandgevaar te voorkomen!
- ⚠ **GEVAAR!** De broodrooster mag niet beschadigd zijn om verder risico te voorkomen.
- ⚠ **GEVAAR!** Plaats geen brandende voorwerpen (zoals kaarsen) op of in de buurt van de broodrooster. Brandgevaar!
- ⚠ **GEVAAR!** Zorg er altijd voor dat er iemand bij de broodrooster is als deze in gebruik is. Als u de broodrooster niet gebruikt, zet u deze uit en trekt u de stekker uit het stopcontact. Zet de broodrooster niet weg voordat deze helemaal is afgekoeld. Brandgevaar!
- ⚠ **GEVAAR!** Waarschuwing: Brandgevaar! Brood kan verbranden. Gebruik de broodrooster daarom niet in de buurt van of onder brandbare materialen, zoals gordijnen.

Bewaar een afstand van ten minste 50 cm rond het apparaat ten opzichte van brandbare en ontvlambare materialen.

 **GEVAAR!** Er is kans op aanbranden als er geen standaard gesneden brood wordt gebruikt. Vanwege de kleinere afmetingen of de vorm loopt u het gevaar om hete delen aan te raken als u de toast uit de broodrooster haalt.

 **WAARSCHUWING!** Stel de broodrooster niet bloot aan directe warmtebronnen (zoals een verwarming), direct zonlicht of kunstlicht. Stel het product niet bloot aan waternevel of -druppels en agressieve vloeistoffen. Gebruik de broodrooster niet in de buurt van water. Let er met name op dat de broodrooster niet wordt ondergedompeld (plaats geen met vloeistof gevulde voorwerpen, zoals vazen of glazen, op de broodrooster). Zorg dat de broodrooster niet wordt blootgesteld aan sterke schokken of trillingen. Steek geen voorwerpen in de broodrooster, omdat de broodrooster hierdoor beschadigd kan raken.

## **Netsnoer**

-  **GEVAAR!** Trek het netsnoer altijd los aan de stekker en nooit aan het snoer zelf.
-  **GEVAAR!** Zorg ervoor dat het netsnoer geen hete oppervlakken van de broodrooster raakt.
-  **GEVAAR!** Gebruik nooit adapterstekkers of verlengkabels die niet voldoen aan de veiligheidsvereisten in uw land en wijzig het netsnoer nooit zelf! Als het netsnoer beschadigd raakt, moet u dit laten vervangen door de fabrikant, de klantenservice of een andere bevoegde persoon om zo mogelijk gevaar te vermijden.
-  **WAARSCHUWING!** Plaats de broodrooster, meubels of andere zware voorwerpen nooit op het netsnoer en zorg dat dit niet geknikt raakt.
-  **WAARSCHUWING!** Leg nooit knopen in het netsnoer en bind dit niet samen met andere kabels. Leg het netsnoer zo neer dat niemand erover kan struikelen of erdoor wordt gehinderd.

## **5. Copyright**

---

De volledige inhoud van deze gebruikershandleiding wordt beschermd door het auteursrecht en wordt uitsluitend ter informatie aan de lezer verstrekt. Het is strikt verboden om gegevens en informatie te kopiëren zonder voorafgaande uitdrukkelijke schriftelijke toestemming van de auteur. Dit geldt ook voor commercieel gebruik van de inhoud en informatie. Alle teksten en afbeeldingen waren actueel op het moment dat deze handleiding werd gedrukt. De inhoud kan zonder kennisgeving worden gewijzigd.

---

## 6. Voordat u start...

---

Haal de broodrooster uit de verpakking. Verwijder al het verpakkingsmateriaal en controleer of alle onderdelen volledig en onbeschadigd zijn. Bel de fabrikant als iets ontbreekt of beschadigd is.

---

## 7. Aan de slag

---

 **GEVAAR!** Zet de broodrooster op een vlakke en hittebestendige ondergrond. Plaats een hittebestendige plaat tussen het oppervlak en de broodrooster als het oppervlak zelf kritisch is.













 **GEVAAR!** Kans op brandwonden! Als de broodrooster is ingeschakeld, kan de temperatuur van de betreffende oppervlakken zeer hoog zijn. Raak alleen de knoppen van de broodrooster aan.

 **GEVAAR!** Er is kans op aanbranden als er geen standaard gesneden brood wordt gebruikt. Vanwege de kleinere afmetingen of de vorm loopt u het gevaar om hete delen aan te raken als u de toast uit de broodrooster haalt.

### 7.1 Eerste gebruik

- Steek de stekker in een gemakkelijk toegankelijk stopcontact.
- Draai de regeling (7) op 6 (de hoogste stand).
- Gebruik de broodrooster drie keer zonder brood. Druk de starthendel (3) omlaag. De indicator op de knop Roosteren annuleren  (4) licht op als de broodrooster in gebruik is. Als u het apparaat voor het eerst gebruikt, kunnen er geuren of lichte rook uit komen. Dit is normaal en volkomen veilig. Open een venster om de ruimte voldoende te ventileren.





## 7.2 Brood roosteren

-  Houd er rekening mee dat verschillende soorten brood, de dikte en de vochtigheid van de snee brood de bruiningsgraad kunnen beïnvloeden. U kunt brood het beste in de broodverpakking bewaren. Normaal gesneden brood kan aanbranden als de bruiningsstand te hoog is ingesteld. Selecteer allereerst, indien mogelijk, een lagere bruiningsstand.
-  Droog, licht brood bruint sneller dan vers of donker brood.
-  Gebruik geen sneeën brood die te dik of te dun zijn. Als een snee brood vastzit, trekt u de stekker uit het stopcontact en wacht u totdat de broodrooster afgekoeld. Druk indien nodig de starthendel (3) omhoog en verwijder het brood.
-  Stel de regeling (7) iets lager in als u slechts één broodsleuf (1) gebruikt.
  - Steek de stekker in een gemakkelijk toegankelijk stopcontact.
  - Stel de gewenste bruiningsstand in met de bedieningsknop (7). U kunt de bruiningsstand traploos instellen van 1 (licht) t/m 6 (donker).
  - Plaats het brood in de broodsleuven (1).
  - Druk de starthendel (3) omlaag. De indicator op de knop Roosteren annuleren  (4) licht op als de broodrooster in gebruik is.
  - Het brood is geroosterd. De broodrooster wordt automatisch uitgeschakeld zodra de ingestelde bruiningsgraad is bereikt. De toast springt omhoog.
  - Verwijder de toast uit de broodsleuven (1).
  - Reinig de broodrooster, zoals omschreven in het hoofdstuk 'Reinigen'.
-  Als de broodrooster in gebruik is, kunt u de knop Roosteren annuleren  (4) eerder indrukken om het roosteren te stoppen. De toast springt dan omhoog.
-  Druk, na het indrukken van de starthendel (3), op de knop Verwarmen  (5) om het brood te verwarmen. De indicator op de knop Verwarmen  (5) licht op. Hiermee verwarmt u het brood alleen en wordt dit niet geroosterd.
-  Druk, na het indrukken van de starthendel (3), op de knop Ontdooien  (6) om bevroren brood te ontdooien en te roosteren. De indicator op de knop Ontdooien  (6) licht op. Houd er rekening mee dat de bruiningsgraad iets kan verschillen van niet-bevroren brood.

### 7.3 De broodjeshouder gebruiken

 **GEVAAR!** Kans op brandwonden! Probeer geen brood te roosteren in de broodsleuven (1) terwijl de broodjeshouder (2) in gebruik is, anders kan het brood klem gaan zitten, waardoor er mogelijk brandwonden of schade worden veroorzaakt.

Gebruik de broodjeshouder (2) altijd voor broodjes of andere grotere bakproducten. Plaats nooit broodjes of andere grotere bakproducten direct op de broodrooster.

- Druk de hendel van de broodjeshouder (8) omlaag of vouw de broodjeshouder (2) uit.
  - Steek de stekker in een gemakkelijk toegankelijk stopcontact.
  - Stel de gewenste bruiningsstand in met de bedieningsknop (7). U kunt de bruiningsstand traploos instellen van 1 (licht) t/m 6 (donker). Wij raden u aan bruiningsstand 1 te gebruiken.
  - Plaats de broodjes of bakproducten op de broodjeshouder (2).
  - Druk de starthendel (3) omlaag. De indicator op de knop Roosteren annuleren  (4) licht op als de broodrooster in gebruik is.
  - De broodjes of bakproducten worden nu geroosterd. De broodrooster wordt automatisch uitgeschakeld zodra de ingestelde bruiningsgraad is bereikt.
  - Verwijder de broodjes of bakproducten van de broodjeshouder (2).
  - Druk de hendel van de broodjeshouder (8) omhoog om de broodjeshouder (2) in te vouwen.
  - Reinig de broodrooster, zoals omschreven in het hoofdstuk 'Reinigen'.
-  Als de broodrooster in gebruik is, kunt u de knop Roosteren annuleren  (4) eerder indrukken om het roosteren te stoppen.
-  Rooster de broodjes of bakproducten aan beide zijden om een gelijkmatige bruining te krijgen.

## 8. Onderhoud/reiniging

---

### 8.1 Onderhoud

 **GEVAAR!** Onderhoud is vereist als de broodrooster op welke wijze dan ook is beschadigd, als er bijvoorbeeld vloeistoffen in het apparaat zijn terechtgekomen, als het apparaat is blootgesteld aan regen of vocht, als de broodrooster niet normaal werkt of als deze is gevallen. Als u merkt dat de broodrooster rook, geur of vreemde geluiden produceert, schakelt u het apparaat onmiddellijk uit en verwijdert u de stekker uit het stopcontact. In dat geval mag u de broodrooster pas gebruiken nadat deze is nagekeken door een bevoegd onderhoudstechnicus. Elk onderhoud moet worden uitgevoerd door een bevoegd onderhoudstechnicus. Open nooit de behuizing van de broodrooster.



## 8.2 Reinigen

**⚠ GEVAAR!** Haal de stekker uit het stopcontact voordat u het apparaat gaat schoonmaken, aangezien er risico op een elektrische schok bestaat!

**⚠ GEVAAR!** Wacht totdat de broodrooster is afgekoeld. Zo niet, dan is er kans op brandwonden!

**⚠ GEVAAR!** Dompel de broodrooster zelf nooit onder in water; u loopt u het risico van een elektrische schok!

U reinigt de behuizing en de broodjeshouder (2) met een licht vochtige doek. Gebruik nooit oplos- of schoonmaakmiddelen die kunststof kunnen beschadigen.

Verwijder de kruimellade (10) en maak deze leeg. Reinig de kruimellade (10) indien nodig met een licht vochtige doek. Duw de kruimellade (10) er weer in, totdat deze op zijn plaats zit.

## 9. Opslag indien niet in gebruik

Als u de broodrooster niet gebruikt, trekt u de stekker uit het stopcontact. Rol het netsnoer (11) op rond de kabelspoel (9) onder de broodrooster in de richting die wordt getoond. Berg de broodrooster op een schone, droge plaats op, uit de buurt van direct zonlicht.

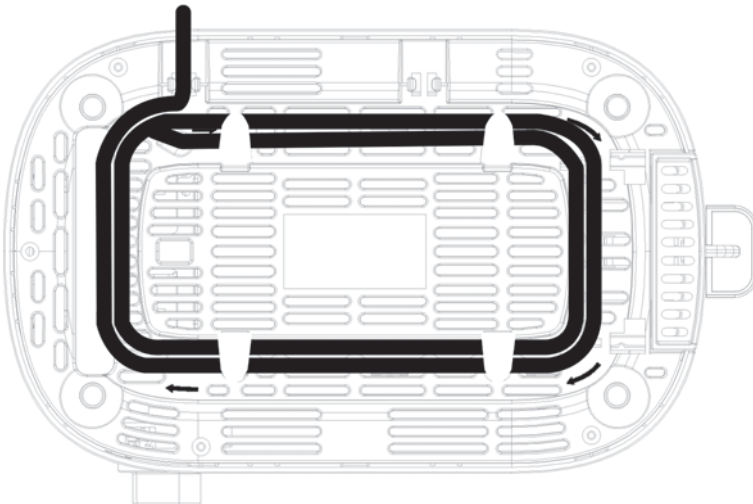

## 10. Problemen oplossen

---

### **De broodrooster werkt niet of de starthendel (3) gaat niet omlaag.**

- Controleer of de stekker goed in het stopcontact zit.

### **De toast is te licht.**

- Controleer de instelling van de bedieningsknop (7) en verhoog de bruiningsstand indien nodig.





### **De toast is te donker.**

- Controleer de instelling van de bedieningsknop (7) en verlaag de bruiningsstand indien nodig.

### **De toast wordt niet uitgeworpen of zit vast.**

- Het brood dat u gebruikt, is te dik. Gebruik geen sneeën brood die te dik zijn.
- Als het brood nog steeds vastzit in de broodsleuf (1), probeert u de starthendel (3) voorzichtig naar boven te duwen om het brood uit de broodsleuf (1) te drukken.
- Als het brood nog steeds niet kunt verwijderen, gaat u als volgt te werk:
  - Trek eerst de stekker van het netsnoer uit het stopcontact! Anders krijgt u mogelijk een elektrische schok.
  - Wacht totdat de broodrooster is afgekoeld. Er bestaat een kans op brandwonden!
  - Nu kunt u uw vingers in de broodsleuf (1) steken om het vastzittende brood los te maken en te verwijderen.

## 11. Milieuregelgeving en informatie over afvalverwerking

	<p>Apparaten met dit symbool zijn onderworpen aan de Europese richtlijn 2012/19/EU. Alle elektrische en elektronische apparaten moeten worden gescheiden van huishoudelijk afval en bij een officiële afvalverwerkingsinstantie worden ingeleverd. Voorkom schade aan het milieu en risico's voor uw eigen gezondheid door het apparaat op de juiste manier als afval te verwerken. Voor meer informatie over een juiste afvalverwerking neemt u contact op met de plaatselijke overheid, de afvalverwerkingsinstantie of de winkel waar u het apparaat hebt gekocht.</p>
	<p>Het symbool van de doorgekruiste verrijdbare afvalbak op gewone en oplaadbare batterijen geeft aan dat ze niet bij het normale huisvuil thuishoren, maar apart moeten worden afgevoerd.</p> <p>Wanneer batterijen giftige stoffen bevatten, wordt onder dit symbool het chemische symbool van de giftige stof vermeld, met de volgende betekenissen:</p> <ul style="list-style-type: none"> <li>- Pb: batterij/accu bevat lood</li> <li>- Cd: batterij/accu bevat cadmium</li> <li>- Hg: batterij/accu bevat kwik</li> </ul> <p>U bent wettelijk verplicht gebruikte batterijen/accu's in te leveren. Afdankte batterijen/accu's kunnen giftige stoffen bevatten die mogelijk schadelijk zijn voor de gezondheid of het milieu als ze niet op de juiste manier worden opgeslagen of verwijderd. Batterijen/accu's bevatten ook belangrijke grondstoffen, zoals ijzer, zink, mangaan en nikkel die kunnen worden hergebruikt.</p> <p>Na gebruik kunt u de batterijen/accu's gratis bij ons of bij een plaatselijk inzamelpunt (bijv. in de detailhandel of een plaatselijk inzamelpunt) inleveren. Zorg dat accu's/batterijen helemaal leeg zijn voordat u ze inlevert bij een verzamelpunt voor afgedankte batterijen/accu's. Als u accu's/batterijen inlevert die niet helemaal leeg zijn, moet u voorzorgsmaatregelen treffen om kortsluiting te voorkomen.</p>
  <p><b>ES/PT</b></p>	<p>Gooi al het verpakkingsmateriaal weg op een milieuvriendelijke manier. De kartonnen verpakking kan voor recycling naar de oudpapierbak of een openbaar inzamelpunt worden gebracht. Folie of plastic in de verpakking moet worden ingeleverd via een daarvoor bestemde inzamelmethode.</p>

**Alleen relevant voor Frankrijk:****"Eenvoudig scheiden"**

Het product is recyclebaar, onder voorbehoud van geavanceerde verantwoordelijkheid van de fabrikant en wordt gescheiden en afzonderlijk ingezameld.





Let bij het verwijderen van het verpakkingsmateriaal op de aangebrachte merktekens; op het etiket staan de afkortingen (a) en (b) met de volgende betekenis:



1-7: kunststof/20-22: papier en karton/80-98: samengestelde materialen.

Symbol	Materiaal	Bevat de volgende verpakkingselementen voor dit product
	Polyethyleentereftalaat	–
	Polyethyleen met een hoge dichtheid	–
	Polyvinylchloride	–
	Polyethyleen met een lage dichtheid	–
	Polypropyleen	–
	Polystyreen	–
	Andere kunststoffen	–
	Golfkarton	Verpakking, binnendoos
	Ander karton	–

	Papier	Zijdepapier binnenin de verloopverpakking
	Papier/karton/kunststof	–
	Papier/karton/kunststof/ aluminium	–

## 12. Gebruik voor levensmiddelen



Dit symbool duidt producten aan waarvan de fysische en chemische samenstelling is getest en niet-gevaarlijk is bevonden voor de gezondheid bij gebruik in contact met levensmiddelen in overeenstemming met de eisen van de EU-richtlijn 1935/2004.

## 13. Conformiteit



Het product voldoet aan de eisen van de toepasselijke Europese en nationale richtlijnen. Er is bewijs van conformiteit verstrekt. De fabrikant beschikt over de relevante verklaringen en documentatie.



Het product voldoet aan de eisen van de toepasselijke nationale richtlijnen van de Republiek Servië.



Het product voldoet aan de eisen van de toepasselijke nationale richtlijnen van Groot-Brittannië.

De volledige Europese conformiteitsverklaring is te downloaden via deze link:

[https://www.targa.gmbh/downloads/conformity/400863\\_2204.pdf](https://www.targa.gmbh/downloads/conformity/400863_2204.pdf)

## **14. Garantie- en servicegegevens**

---

### **Garantie van TARGA GmbH**

Geachte klant,

U krijgt op dit apparaat 5 jaar garantie vanaf de datum van aankoop. In het geval van gebreken aan dit product heeft u ten opzichte van de verkoper van het product bepaalde wettelijke rechten. Deze wettelijke rechten worden door onze hierna volgende garantie niet beperkt.

### **Garantievoorwaarden**

De garantietermijn begint op de datum van aankoop. Bewaart u de originele kassabon goed. Deze bon is nodig als bewijs van aankoop. Indien er binnen 5 jaar vanaf de datum van aankoop van dit product een materiaal- of fabricagefout optreedt, wordt het product door ons – naar ons goeddunken – gratis gerepareerd of vervangen.

### **Garantietermijn en wettelijke aanspraak bij gebreken**

De garantietermijn wordt door de wettelijke aanspraak bij gebreken niet verlengd. Dit geldt ook voor vervangen en gerepareerde onderdelen. Eventueel reeds bij aankoop aanwezige schade en gebreken dienen onmiddellijk na het uitpakken te worden gemeld. Na afloop van de garantietermijn benodigde reparaties worden alleen tegen betaling uitgevoerd.

### **Garantiedekking**

Het apparaat is zorgvuldig gefabriceerd volgens strenge kwaliteitsrichtlijnen en voor de levering nauwgezet onderzocht. De garantie dekt materiaal- en fabricagefouten. Deze garantie dekt geen onderdelen van het product die onderhevig zijn aan normale slijtage en daardoor kunnen worden beschouwd als slijtbare onderdelen of beschadigingen aan breekbare onderdelen zoals schakelaars, batterijen of onderdelen gemaakt van glas. De garantie vervalt als het product beschadigd, niet doelmatig gebruikt of onderhouden is. Voor een doelmatig gebruik van het product dienen alle in de meegeleverde handleiding opgenomen aanwijzingen strikt te worden nageleefd. Gebruiksdoeleinden en handelingen die in de handleiding worden afgeraden of waarvoor wordt gewaarschuwd, dienen in elk geval te worden vermeden. Het product is uitsluitend bestemd voor privégebruik en niet voor commercieel gebruik. In geval van misbruik of niet doelmatig gebruik, gebruik van geweld of ingrepen die niet zijn uitgevoerd door onze geautoriseerde service-afdeling, komt de garantie te vervallen. Met de reparatie of vervanging van het product begint geen nieuwe garantietermijn.

---

## Afwikkeling van een garantieclaim

Gelieve voor een snelle verwerking van uw probleem de volgende aanwijzingen in acht te nemen:

- Lees voordat u het product in gebruik neemt de bijbehorende documentatie aandachtig door. Mocht er een probleem optreden dat op deze manier niet kan worden opgelost, neem dan contact op met onze hotline.
- Houdt u bij elke navraag de kassabon en het artikelnummer of indien beschikbaar het serienummer als bewijs van aankoop bij de hand.
- In het geval dat een oplossing per telefoon niet mogelijk is, zal onze hotline er afhankelijk van de oorzaak van het probleem voor zorgen dat het probleem op andere wijze wordt opgelost.
- Op [www.lidl-service.com](http://www.lidl-service.com) kunt u deze en allerlei andere handleidingen, productvideo's en installatiesoftware downloaden. Deze QR-code brengt u rechtstreeks naar de servicepagina van LIDL ([www.lidl-service.com](http://www.lidl-service.com)). Voer hier het artikelnummer (IAN) in om uw gebruiksaanwijzing te openen.





### Service

**NL** Telefoon: 0800 0249630

E-Mail: [targa@lidl.nl](mailto:targa@lidl.nl)

**BE** Telefoon: 0800 12089

E-Mail: [targa@lidl.be](mailto:targa@lidl.be)

**LU** Telefoon: 8002 5142

E-Mail: [targa@lidl.be](mailto:targa@lidl.be)

**IAN: 400863\_2204**



### Fabrikant

Merk op dat het volgende adres geen service-adres is. Neem eerst contact op met de bovenvermelde service-afdeling.

TARGA GmbH

Coesterweg 45

59494 Soest

DUITSLAND



---

## Spis treści

---

<b>1. Użytkowanie zgodne z przeznaczeniem .....</b>	<b>88</b>
<b>2. Zawartość opakowania .....</b>	<b>89</b>
<b>3. Dane techniczne.....</b>	<b>89</b>
<b>4. Wskazówki dotyczące bezpieczeństwa .....</b>	<b>89</b>
<b>5. Prawa autorskie.....</b>	<b>96</b>
<b>6. Czynności przygotowawcze .....</b>	<b>96</b>
<b>7. Rozpoczęcie użytkowania .....</b>	<b>96</b>
7.1 Czynności wstępne.....	97
7.2 Opiekanie tostów .....	97
7.3 Używanie uchwyty do bułek .....	98
<b>8. Konserwacja/czyszczenie .....</b>	<b>99</b>
8.1 Obsługa serwisowa .....	99
8.2 Czyszczenie.....	100
<b>9. Przechowywanie nieużywanego urządzenia.....</b>	<b>101</b>
<b>10. Rozwiązywanie problemów .....</b>	<b>102</b>
<b>11. Przepisy dotyczące ochrony środowiska oraz informacje o utylizacji urządzenia .....</b>	<b>103</b>
<b>12. Użytkowanie w kontakcie z produktami spożywczymi .....</b>	<b>105</b>
<b>13. Zgodność z dyrektywami.....</b>	<b>105</b>
<b>14. Informacje dotyczące gwarancji i serwisu .....</b>	<b>106</b>

## **Gratulacje!**

Dokonując zakupu toster SilverCrest STKR 815 A1, zwanego dalej tosterem, wybrali Państwo produkt wysokiej jakości.

Produkt został w dużej mierze wykonany z tworzyw sztucznych pochodzących z recyklingu i w większości przypadków może być ponownie poddany recyklingowi. Najlepszym sposobem ochrony istniejących zasobów naturalnych jest odpowiednia utylizacja produktu po zakończeniu jego okresu użytkowania.

Przed pierwszym użyciem toster prosimy o zapoznanie się z jego działaniem i uważne przeczytanie niniejszej instrukcji obsługi. Prosimy o przestrzeganie wskazówek dotyczących bezpieczeństwa i używanie toster wyłącznie w sposób opisany w instrukcji obsługi i zgodnie z przeznaczeniem.

Niniejszą instrukcję obsługi należy przechowywać w bezpiecznym miejscu. W przypadku przekazania toster innej osobie należy dołączyć również wszystkie istotne dokumenty.

## **1. Użytkowanie zgodne z przeznaczeniem**

---



Niniejszy toster jest przeznaczony wyłącznie do opiekania kromek chleba, bułek i pieczywa. Toster nie jest przeznaczony do użytku korporacyjnego ani komercyjnego. Toster należy używać wyłącznie do celów prywatnych. Wszelkie zastosowania inne niż wymienione powyżej uważa się za niezgodne z przeznaczeniem. Z toster nie można również korzystać na zewnątrz ani w klimacie tropikalnym. Niniejszy toster spełnia wymagania wszystkich odnośnych norm i dyrektyw związanych z certyfikacją CE. W przypadku dokonania w tosterze jakichkolwiek modyfikacji niezatwierdzonych przez producenta, zgodność z wymaganiami tych norm i dyrektyw nie będzie już gwarantowana. Producent nie ponosi odpowiedzialności za ewentualne szkody lub usterki powstałe w wyniku takich modyfikacji.

Należy przestrzegać przepisów i unormowań prawnych obowiązujących w kraju użytkowania.

## 2. Zawartość opakowania

- Toster
- Niniejsza instrukcja obsługi

Niniejsza instrukcja obsługi ma rozkładaną okładkę. Na wewnętrznej stronie okładki pokazano toster z częściami oznaczonymi numerami. Poniżej podano znaczenie poszczególnych numerów:

- 1 Szczeliny na tosty
- 2 Uchwyt do bułek
- 3 Dźwignia uruchamiająca
- 4 Przycisk anulowania opiekania 
- 5 Przycisk podgrzewania 
- 6 Przycisk rozmrażania 
- 7 Pokrętko regulacyjne
- 8 Dźwignia uchwytu do bułek
- 9 Nawijacz przewodu (pod spodem)
- 10 Tacka na okruchy
- 11 przewód zasilający

## 3. Dane techniczne

Model	STKR 815 A1
Zasilanie	220-240 V~, 50/60 Hz
Pobór mocy	685-815 W
Wymiary (szer. x wys. x gł.)	ok. 26,4 x 16,8 x 16,8 cm
Masa	ok. 1029 g

Dane techniczne i konstrukcja mogą ulegać zmianom bez wcześniejszego powiadomienia.

## 4. Wskazówki dotyczące bezpieczeństwa

Przed pierwszym użyciem tostera należy przeczytać poniższe wskazówki i zastosować się do ostrzeżeń. Dotyczy to również osób, które mają duże doświadczenie w korzystaniu z urządzeń elektronicznych. Niniejszą instrukcję obsługi należy przechowywać w bezpiecznym miejscu do wykorzystania w przyszłości. W razie sprzedaży lub przekazania tostera należy

również przekazać instrukcję obsługi. Instrukcja obsługi stanowi część produktu.



**NIEBEZPIECZEŃSTWO!** Tym symbolem oraz słowem „Niebezpieczeństwo” oznaczono występowanie potencjalnie niebezpiecznej sytuacji. Jego zignorowanie może doprowadzić do poważnych obrażeń, a nawet śmierci.



**OSTRZEŻENIE!** Tym symbolem oraz słowem „Ostrzeżenie” oznaczono ważne informacje dotyczące bezpiecznej obsługi produktu oraz bezpieczeństwa jego użytkowników.



**NIEBEZPIECZEŃSTWO!** Uwaga, gorące powierzchnie! Ten symbol oznacza niebezpieczeństwo obrażeń ciała lub oparzeń w wyniku dotknięcia gorących powierzchni tostera.



Tym symbolem oznaczono dodatkowe informacje związane z omawianym tematem.



Adres producenta



**NIEBEZPIECZEŃSTWO PORAŻENIA PRĄDEM ELEKTRYCZNYM!**

**NIE OTWIERAĆ URZĄDZENIA!**

## **Środowisko użytkowania**



Niniejszy toster nadaje się do użytku wyłącznie w suchych pomieszczeniach wewnętrznych.

Toster nie jest przeznaczony do użytku w pomieszczeniach o wysokiej temperaturze lub wilgotności (np. w łazienkach), a ponadto należy go chronić przed nadmiernym zapyleniem.



**NIEBEZPIECZEŃSTWO!** Toster nie jest przeznaczony do współpracy z zewnętrznym zegarem sterującym ani z odrębnym układem zdalnego sterowania. Włączony tostera nie wolno pozostawiać bez nadzoru. Niebezpieczeństwo pożaru!





**NIEBEZPIECZEŃSTWO!** Niniejszy toster może być używany przez dzieci w wieku powyżej 8 lat oraz przez osoby o ograniczonych możliwościach fizycznych, sensorycznych lub mentalnych bądź przez osoby nieposiadające stosownej wiedzy lub doświadczenia pod warunkiem, że znajdują się one pod nadzorem lub zostały poinstruowane w zakresie prawidłowego posługiwania się

urządzeniem i rozumieją związane z tym zagrożenia. Dzieciom nie wolno bawić się tosterem. Dzieci nie mogą wykonywać czynności związanych z czyszczeniem i konserwacją, chyba że mają więcej niż 8 lat i pozostają pod nadzorem. Materiały opakowaniowe należy przechowywać w miejscu niedostępnym dla dzieci. Istnieje niebezpieczeństwo uduszenia.

Dzieci w wieku poniżej 8 lat nie powinny zbliżać się do tostera i jego przewodu zasilającego.

 **NIEBEZPIECZEŃSTWO!** W przypadku zauważenia dymu, nietypowych odgłosów lub dziwnych zapachów toster należy natychmiast wyłączyć i wyjąć wtyczkę sieciową z gniazda sieciowego. W takim przypadku tostera nie należy używać, zanim nie zostanie sprawdzony w autoryzowanym punkcie serwisowym. W żadnym wypadku nie wolno wdychać dymu wydobywającego się z urządzenia. Jeśli dym przypadkowo przedostanie się do płuc, należy skorzystać z pomocy medycznej. Wdychanie dymu może być bardzo szkodliwe dla zdrowia.

 **NIEBEZPIECZEŃSTWO!** W żadnym wypadku nie wolno dotykać przewodu zasilającego ani tostera mokrymi rękami, grozi to porażeniem prądem elektrycznym!

 **NIEBEZPIECZEŃSTWO!** Wtyczkę sieciową należy podłączać wyłącznie do łatwo dostępnego gniazda sieciowego. Toster może być zasilany wyłącznie napięciem podanym na tabliczce znamionowej! Tabliczka

znamionowa znajduje się na spodzie toster. Użytkownik nie musi podejmować żadnych działań, aby zmienić ustawienie częstotliwości napięcia zasilania produktu na 50 lub 60 Hz. Produkt automatycznie dostosowuje się do częstotliwości 50 lub 60 Hz.

**⚠ NIEBEZPIECZEŃSTWO!** Niebezpieczeństwo porażenia prądem elektrycznym! Nie wolno wkładać palców ani metalowych przedmiotów (np. widelców, noży itp.) w szczeliny na tosty, ponieważ elementy grzejne są pod napięciem.

**⚠ NIEBEZPIECZEŃSTWO!** Nie wolno przykrywać toster. Niebezpieczeństwo pożaru!

**⚠ NIEBEZPIECZEŃSTWO!** Toster należy zawsze umieszczać na równej i odpornej na wysokie temperatury powierzchni, z dala od źródeł ciepła i palnych materiałów, płynów lub gazów. Pozostawić co najmniej 15-centymetrowy odstęp od ścian, aby zapobiec zagrożeniu pożarowemu!

**⚠ NIEBEZPIECZEŃSTWO!** Toster nie może być uszkodzony, aby uniknąć wystąpienia dalszych zagrożeń.

**⚠ NIEBEZPIECZEŃSTWO!** Na tosterze ani w jego pobliżu nie wolno stawiać żadnych źródeł otwartego ognia (np. palących się świec). Niebezpieczeństwo pożaru!

**⚠ NIEBEZPIECZEŃSTWO!** Nie wolno pozostawiać toster. bez nadzoru. Gdy toster nie jest używany, należy go

wyłączyć i wyjąć wtyczkę sieciową z gniazda sieciowego. Nie wolno odstawiać tostera do miejsca przechowywania, dopóki całkowicie nie ostygnie. Niebezpieczeństwo pożaru!

 **NIEBEZPIECZEŃSTWO!** Ostrzeżenie:

Niebezpieczeństwo pożaru! Pieczywo może się zapalić. Z tego względu nie należy używać tostera w pobliżu łatwopalnych materiałów, takich jak zasłony i firanki. Wokół urządzenia należy pozostawić wynoszący co najmniej 50 cm odstęp od łatwopalnych i palnych materiałów.





 **NIEBEZPIECZEŃSTWO!** Istnieje ryzyko poparzenia, jeśli nie używa się chleba pokrojonego na standardowe kromki. Ze względu na mniejszy rozmiar lub kształt, istnieje ryzyko dotknięcia gorących części podczas wyjmowania tostów.

 **OSTRZEŻENIE!** Nie należy narażać tostera na bezpośrednie działanie źródeł wysokiej temperatury (np. grzejników), bezpośrednie działanie promieni słonecznych lub silnego światła sztucznego. Nie wolno narażać produktu na działanie rozpylonej lub kapiącej wody ani cieczy o właściwościach ściernych. Nie należy używać tostera w pobliżu wody. W szczególności nie wolno zanurzać tostera w płynach (nie należy umieszczać na tosterze żadnych pojemników z napojami, wazonów itp.). Tostera nie należy narażać na nadmierne uderzenia ani drgania. Nie należy wkładać do urządzenia żadnych obcych ciał, gdyż mogą one spowodować uszkodzenie tostera.



---

## Przewód zasilający

-  **NIEBEZPIECZEŃSTWO!** Przewód zasilający należy zawsze chwycić za wtyczkę sieciową, nigdy zaś nie ciągnąć za sam przewód.
-  **NIEBEZPIECZEŃSTWO!** Należy dopilnować, aby przewód zasilający nie stykał się z gorącymi powierzchniami tostera.
-  **NIEBEZPIECZEŃSTWO!** Nie wolno używać wtyczek ani przedłużaczy, które nie spełniają przepisów bezpieczeństwa obowiązujących w kraju użytkowania, a ponadto nie wolno samodzielnie modyfikować przewodu zasilającego! Jeśli przewód zasilający jest uszkodzony, musi zostać wymieniony przez producenta, jego punkt serwisowy lub osobę o podobnych kwalifikacjach, aby uniknąć ewentualnego zagrożenia.
-  **OSTRZEŻENIE!** W żadnym wypadku nie należy umieszczać tostera, mebli lub ciężkich przedmiotów na przewodzie zasilającym, a ponadto należy się upewnić, że przewód nie jest poskręcany.
-  **OSTRZEŻENIE!** W żadnym wypadku nie należy wiązać węzłów na przewodzie zasilającym ani nie przywiązywać go do innych przewodów. Przewód zasilający należy umieścić w taki sposób, aby nikt nie mógł się o niego potknąć oraz aby nie utrudniał przejścia.

## 5. Prawa autorskie

---

Cała zawartość niniejszej instrukcji obsługi jest chroniona prawami autorskimi i przekazywana czytelnikowi wyłącznie w celach informacyjnych. Kopiowanie danych i informacji bez wcześniejszego uzyskania wyrażonej pisemnej zgody autora jest surowo zabronione. Dotyczy to również wszelkiego komercyjnego wykorzystywania treści i informacji. Wszystkie teksty i ilustracje są aktualne na dzień przekazania do druku. Zastrzega się prawo do wprowadzania zmian bez powiadomienia.

## 6. Czynności przygotowawcze

---

Wyjąć toster z opakowania. Usunąć cały materiał opakowaniowy i sprawdzić, czy wszystkie części są kompletne i nieuszkodzone. W przypadku stwierdzenia braku lub uszkodzenia jakiejś części prosimy o kontakt z producentem.

## 7. Rozpoczęcie użytkowania

---

 **NIEBEZPIECZEŃSTWO!** Toster należy umieścić na poziomej i odpornej na wysoką temperaturę powierzchni. Jeśli sama powierzchnia jest mało odporna, należy pomiędzy tą powierzchnią a tosterem umieścić płytkę odporną na wysokie temperatury.







 **NIEBEZPIECZEŃSTWO!** Ryzyko oparzenia! Temperatura odstępionych powierzchni włączonego urządzenia może być bardzo wysoka. Dotykać należy wyłącznie elementów sterowania tostera.



 **NIEBEZPIECZEŃSTWO!** Istnieje ryzyko poparzenia, jeśli nie używa się chleba pokrojonego na standardowe kromki. Ze względu na mniejszy rozmiar lub kształt, istnieje ryzyko dotknięcia gorących części podczas wyjmowania tostów.



## 7.1 Czynności wstępne

- Wtyczkę przewodu sieciowego należy podłączyć do łatwo dostępnego gniazda sieciowego.
- Ustawić pokrętkę regulacyjną (7) w położeniu „6” (najwyższe ustawienie).
- Uruchom toster trzykrotnie bez pieczywa. W tym celu należy nacisnąć dźwignię uruchamiającą (3) w dół. Wskaźnik na przycisku anulowania opiekania  (4) świeci się, gdy jest on używany. W przypadku pierwszego użycia może pojawić się nietypowy zapach lub niewielki dym. Jest to normalne i całkowicie bezpieczne. Należy otworzyć okno, aby zapewnić odpowiednią wentylację.

## 7.2 Opiekanie tostów

-  Należy pamiętać, że różne rodzaje chleba oraz grubość i wilgotność kromki mogą mieć wpływ na poziom zarumienienia. Pieczywo najlepiej przechowywać w jego oryginalnym opakowaniu. Kromki o normalnej grubości mogą się przypalić, gdy poziom zarumienienia zostanie ustawiony zbyt wysoko. Najpierw, jeśli to możliwe, należy wybrać niższy poziom zarumienienia.
-  Suche, lekkie pieczywo zarumienia się szybciej niż pieczywo świeże lub ciemne.
-  Nie należy używać zbyt grubych lub zbyt dużych kromek chleba. Jeśli kromka chleba utknie wewnątrz tostera, należy wyjąć wtyczkę sieciową z gniazda sieciowego i poczekać, aż toster ostygnie. W razie potrzeby należy popchnąć dźwignię uruchamiającą (3) do góry i wyjąć kromkę.
-  W przypadku używania tylko jednej szczeliny na tosty (1) pokrętkę regulacyjną (7) należy ustawić na nieco niższy poziom opiekania.
  - Wtyczkę przewodu sieciowego należy podłączyć do łatwo dostępnego gniazda sieciowego.
  - Ustaw żądany poziom zarumienienia na pokrętkę regulacyjną (7). Poziom zarumienienia można ustawiać bezstopniowo od 1 (jasny) do 6 (ciemny).
  - Umieścić pieczywo w szczelinach na tosty (1).
  - Naciśnij dźwignię uruchamiającą (3) w dół. Wskaźnik na przycisku anulowania opiekania  (4) świeci się, gdy jest on używany.
  - Pieczywo jest opiekane. Toster wyłącza się automatycznie po osiągnięciu wybranego poziomu zarumienienia. Tosty wyskakują.
  - Wyjąć tosty ze szczeliny na tosty (1).
  - Wyczyścić toster w sposób opisany w rozdziale „Czyszczenie”.
-  W trakcie użytkowania tostera można wcisnąć przycisk anulowania opiekania  (4), aby wcześniej przerwać opiekanie tostów. Powoduje to wyskoczenie tostów.

 Po naciśnięciu dźwigni uruchamiającej (3), należy nacisnąć przycisk podgrzewania  (5), aby podgrzać pieczywo. Wskaźnik na przycisku podgrzewania  (5) zaczyna świecić. Pieczywo nie jest opiekane, a jedynie podgrzewane.



 Po naciśnięciu dźwigni uruchamiającej (3) należy nacisnąć przycisk rozmrażania  (6), aby rozmrozić i opiec zamrożone pieczywo. Wskaźnik na przycisku rozmrażania  (6) zaczyna świecić. Należy pamiętać, że poziom zarumienienia może być nieco inny, niż w przypadku niezamrożonego pieczywa.

### 7.3 Używanie uchwytu do bułek

 **NIEBEZPIECZEŃSTWO!** Ryzyko oparzenia! Nie należy opiekać pieczywa w szczelinach na tosty (1), gdy używany jest uchwyt do bułek (2). W przeciwnym razie pieczywo może utknąć, powodując poparzenia lub uszkodzenie mienia.

Uchwytu do bułek (2) należy zawsze używać do opiekania bułek lub innego pieczywa o większych rozmiarach. Nigdy nie należy umieszczać bułek ani innych większych wypieków bezpośrednio na tosterze.

- Naciśnij dźwignię uchwytu do bułek (8) w dół, aby rozłożyć uchwyt do bułek (2).
- Wtyczkę przewodu sieciowego należy podłączyć do łatwo dostępnego gniazda sieciowego.
- Ustaw żądany poziom zarumienienia na pokrętle regulacyjnym (7). Poziom zarumienienia można ustawiać bezstopniowo od 1 (jasny) do 6 (ciemny). Zalecamy używanie poziomu zarumienienia 1.
- Umieść bułki lub inne pieczywo na uchwycie do bułek (2).
- Naciśnij dźwignię uruchamiającą (3) w dół. Wskaźnik na przycisku anulowania opiekania  (4) świeci się, gdy jest on używany.
- Bułki lub inne pieczywo są teraz opiekane. Toster wyłącza się automatycznie po osiągnięciu wybranego poziomu zarumienienia.
- Zdejmij bułki lub inne pieczywo z uchwytu do bułek (2).
- Pociągnij dźwignię uchwytu do bułek (8) do góry, aby złożyć uchwyt do bułek (2).
- Wyczyść toster w sposób opisany w rozdziale „Czyszczenie”.

- 
-  W trakcie użytkowania tostera można wcisnąć przycisk anulowania opiekania  (4), aby wcześniej przerwać opiekanie tostów.
  -  Bułki lub inne pieczywo należy opiekać z obu stron, aby zapewnić równomierne zarumienienie.

## 8. Konserwacja/czyszczenie

---

### 8.1 Obsługa serwisowa

 **NIEBEZPIECZEŃSTWO!** Wykonanie obsługi serwisowej jest wymagane, jeśli toster zostanie w jakikolwiek sposób uszkodzony, na przykład, jeśli do jego wnętrza przedostanie się płyn, jeśli toster zostanie narażony na działanie deszczu lub wilgoci, jeśli toster nie działa normalnie bądź jeśli upadnie na twarde podłoże. W przypadku zauważenia dymu, nietypowych odgłosów lub dziwnych zapachów toster należy natychmiast wyłączyć i wyjąć wtyczkę sieciową z gniazda sieciowego. W takim przypadku tostera nie należy używać, zanim nie zostanie sprawdzony w autoryzowanym punkcie serwisowym. Wszelkie prace serwisowe muszą być wykonywane przez wykwalifikowany personel specjalistyczny. W żadnym wypadku nie należy otwierać obudowy tostera.

## 8.2 Czyszczenie

 **NIEBEZPIECZEŃSTWO!** Przed rozpoczęciem czyszczenia należy wyjąć wtyczkę przewodu sieciowego z gniazda sieciowego – ryzyko porażenia prądem elektrycznym!

 **NIEBEZPIECZEŃSTWO!** Poczekać, aż toster ostygnie. W przeciwnym razie istnieje ryzyko poparzenia!

 **NIEBEZPIECZEŃSTWO!** W żadnym wypadku nie wolno zanurzać tostera w wodzie – ryzyko porażenia prądem elektrycznym!

Do czyszczenia obudowy i uchwytu do butek (2) należy użyć lekko zwilżonej ściereczki. W żadnym wypadku nie należy używać rozpuszczalników ani środków czyszczących, które mogłyby uszkodzić plastik.

Wyjąć i opróżnić tackę na okruchy (10). W razie konieczności oczyścić tackę na okruchy (10) lekko zwilżoną ściereczką. Wsunąć z powrotem tackę na okruchy (10), aż do zatrzaśnięcia we właściwym położeniu.

---

## 9. Przechowywanie nieużywanego urządzenia

---

Jeśli toster nie będzie używany, należy odłączyć wtyczkę sieciową od gniazda sieciowego. Przewód zasilający (11) należy owinąć w pokazanym kierunku wokół nawijacza przewodu (9) pod spodem toster. Toaster należy przechowywać w czystym, suchym miejscu z dala od bezpośredniego nasłonecznienia.

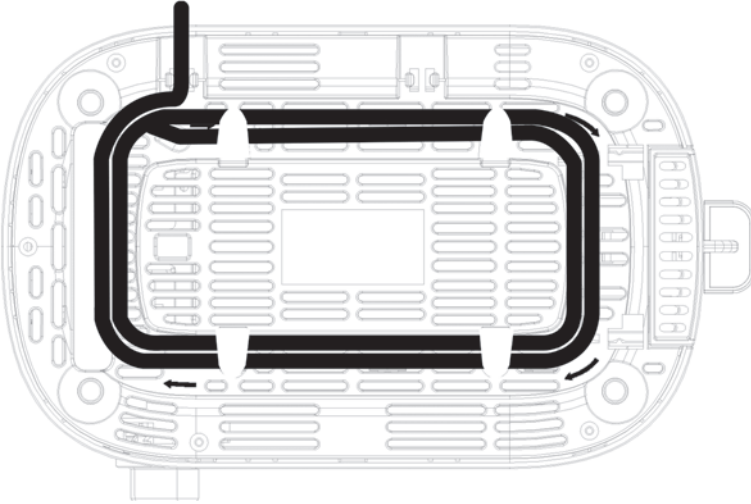

## **10. Rozwiązywanie problemów**

---

### **Toster nie działa lub dźwignia uruchamiająca (3) nie chce się włączyć.**

- Sprawdź, czy wtyczka przewodu sieciowego jest poprawnie włożona do gniazda sieciowego.

### **Tosty są zbyt jasne.**

- Sprawdzić ustawienie pokrętki regulacyjnego (7) i w razie potrzeby zwiększyć poziom zarumienienia.

### **Tosty są zbyt ciemne.**





- Sprawdzić ustawienie pokrętki regulacyjnego (7) i w razie potrzeby zmniejszyć poziom zarumienienia.

### **Tosty nie wyskakują lub utykają w tosterze.**

- Używane pieczywo jest zbyt grube. Nie należy używać zbyt grubych kromek.
- Jeśli kromki utkną w szczelinach na tosty (1), należy ostrożnie popchnąć dźwignię uruchamiającą (3) do góry, aby wypchnąć kromki ze szczelin na tosty (1).
- Jeśli wyjęcie kromek nadal nie jest możliwe, należy postąpić w następujący sposób:
  - Najpierw należy wyjąć wtyczkę sieciową z gniazda sieciowego! Ryzyko porażenia prądem elektrycznym!
  - Poczekać, aż toster ostygnie. Niebezpieczeństwo poparzenia!
  - Teraz można sięgnąć palcami w głąb szczeliny na tosty (1) w celu poluzowania i wyjęcia utkniętej kromki.



## 11. Przepisy dotyczące ochrony środowiska oraz informacje o utylizacji urządzenia

	<p>Urządzenia oznaczone tym symbolem podlegają postanowieniom dyrektywy unijnej 2012/19/EU. Wszystkie urządzenia elektryczne i elektroniczne należy utylizować oddzielnie od odpadów z gospodarstwa domowego w oficjalnych punktach utylizacji. Właściwa utylizacja zużytych urządzeń zapobiega szkodzeniu środowisku naturalnemu i własnemu zdrowiu. Dodatkowe informacje o prawidłowym pozbywaniu się urządzeń tego typu można uzyskać w lokalnych urzędach, instytucjach odpowiedzialnych za gospodarkę odpadami oraz w sklepie, w którym urządzenie zostało nabyte.</p>
	<p>Symbol przekreślonego pojemnika na śmieci na bateriach konwencjonalnych i akumulatorach oznacza, że nie można ich wyrzucać razem ze zwykłymi odpadami domowymi, lecz należy je utylizować oddzielnie.</p> <p>Jeśli baterie zawierają materiały toksyczne, pod symbolem znajduje się symbol chemiczny materiału toksycznego, a jego znaczenie jest następujące:</p> <ul style="list-style-type: none"> <li>- Pb: bateria zawiera ołów</li> <li>- Cd: bateria zawiera kadm</li> <li>- Hg: bateria zawiera rtęć</li> </ul> <p>Zgodnie z prawem użytkownik jest zobowiązany do zwrotu zużytych baterii. Zużyte baterie mogą zawierać materiały toksyczne, które mogą być szkodliwe dla zdrowia lub środowiska, jeśli nie będą odpowiednio przechowywane lub utylizowane. Baterie zawierają również ważne surowce, takie jak żelazo, cynk, mangan i nikiel, które mogą być ponownie wykorzystane.</p> <p>Zużyte baterie można bezpłatnie zwrócić do nas lub do lokalnego punktu zbiórki (np. w punktach sprzedaży detalicznej lub w lokalnym punkcie zbiórki). Baterie należy pozostawiać w odpowiednich punktach zbiórki zużytych baterii w stanie całkowicie rozładowanym. W przypadku pozbywania się baterii, które nie są całkowicie rozładowane, należy je zabezpieczyć przed zwarciem.</p>
  <p><b>ES/PT</b></p>	<p>Wszystkie opakowania należy utylizować w sposób niezagrażający środowisku. Opakowania kartonowe można przekazać do centrów recyklingu papieru lub pozostawić w publicznych punktach zbiórki surowców wtórnych. Folie lub tworzywa sztuczne znajdujące się w opakowaniu należy przekazać do odpowiednich publicznych punktów zbiórki w celu utylizacji.</p>

**Dotyczy wyłącznie Francji:****„Łatwe sortowanie”**

Produkt nadaje się do recyklingu, podlega rozszerzonej odpowiedzialności producenta oraz jest sortowany i zbierany selektywnie.





Należy zwrócić uwagę na oznaczenia na materiale opakowaniowym przed jego utylizacją; umieszczone są na nim etykiety zawierające skróty (a) i numery (b), których znaczenie jest następujące:



1-7: tworzywa sztuczne / 20-22: papier i tektura / 80-98: materiały kompozytowe.

Symbol	Materiał	Zawarte w następujących elementach opakowania dla niniejszego produktu
	Tereftalan polietylenowy	–
	Polietylen wysokiej gęstości	–
	Polichlorek winylu	–
	Polietylen niskiej gęstości	–
	Polipropylen	–
	Polistyren	–
	Inne tworzywa sztuczne	–
	Tektura falista	Opakowanie, wewnątrz kartonu
	Inne rodzaje tektury	–

	Papier	Papier jedwabny wewnątrz opakowania handlowego
	Papier/tektura/tworzywo sztuczne	–
	Papier/tektura/tworzywo sztuczne/aluminium	–

## 12. Użytkowanie w kontakcie z produktami spożywczymi



Tym symbolem oznaczone są produkty, których skład fizyczny i chemiczny został poddany badaniom, w wyniku których stwierdzono, że produkty te nie są szkodliwe dla zdrowia w przypadku kontaktu z żywnością, zgodnie z wymaganiami rozporządzenia UE 1935/2004.

## 13. Zgodność z dyrektywami



Produkt spełnia wymagania obowiązujących dyrektyw europejskich i krajowych. Uzyskano stosowne świadectwo zgodności. Producent posiada odpowiednie deklaracje i dokumentację.



Produkt spełnia wymagania zawarte w stosownych dyrektywach krajowych Republiki Serbii.



Produkt spełnia wymagania zawarte w stosownych dyrektywach krajowych Wielkiej Brytanii.

Pełna deklaracja zgodności UE jest dostępna do pobrania po kliknięciu poniższego łącza:

[https://www.targa.gmbh/downloads/conformity/400863\\_2204.pdf](https://www.targa.gmbh/downloads/conformity/400863_2204.pdf)

## **14. Informacje dotyczące gwarancji i serwisu**

### **Gwarancja firmy TARGA GmbH**

Szanowni Państwo,

Niniejszy produkt jest objęty 5 lat gwarancją od daty zakupu. W przypadku stwierdzenia wad tego produktu przysługują Państwu ustawowe uprawnienia w stosunku do sprzedawcy tego produktu. Nasza przedstawiona poniżej gwarancja w niczym nie ogranicza tych praw.

### **Warunki gwarancji**

Bieg gwarancji rozpoczyna się od daty zakupu. Prosimy zachować oryginalny dowód zakupu. Ten dokument będzie potrzebny jako dowód zakupu. Jeżeli w ciągu 5 lat od daty zakupu tego produktu wystąpi w nim wada materiałowa lub produkcyjna, naprawimy go bezpłatnie lub wymienimy na nowy – wedle naszego swobodnego uznania.

### **Czas gwarancji i ustawowe roszczenia z tytułu wad**

Zgodnie z art. 581 §1 polskiego kodeksu cywilnego wraz z wymianą produktu lub jego istotnej części rozpoczyna się nowy okres gwarancyjny. Szkody i wady istniejące już w chwili zakupu należy zgłosić niezwłocznie po rozpakowaniu. Po upływie gwarancji wszelkie naprawy są płatne.

### **Zakres gwarancji**

Urządzenie zostało wyprodukowane z zachowaniem surowych norm jakościowych i przed dostawą zostało dokładnie sprawdzone. Gwarancja obejmuje wady materiałowe lub produkcyjne. Gwarancja nie obejmuje tych części produktu, które ulegają normalnemu zużyciu i dlatego należy je traktować jako części normalnie zużywające się i nie obejmuje uszkodzeń części łamiwych, jak np. wyłączniki, akumulatory lub części wykonane ze szkła. Gwarancja traci ważność w razie uszkodzenia produktu, niewłaściwego użytkowania lub naprawy produktu. Prawidłowe użytkowanie produktu wymaga dokładnego przestrzegania wszystkich wskazówek wymienionych w instrukcji obsługi. Należy bezwzględnie unikać przeznaczeń i sposobów użytkowania, które nie są zalecane lub przed którymi ostrzega instrukcja obsługi. Produkt jest przeznaczony wyłącznie do użytku domowego i nie jest przeznaczony do użytku komercyjnego. W przypadku nieprawidłowej obsługi, aktów przemocy lub ingerencji, które nie zostały wykonane przez autoryzowaną filię serwisu, gwarancja wygasa. Naprawa lub wymiana produktu nie powoduje rozpoczęcia nowego okresu gwarancyjnego.

---

## Postępowanie w przypadku objętym gwarancją

Aby umożliwić szybkie załatwienie reklamacji, prosimy przestrzegać następujących wskazówek:

- Przed uruchomieniem produktu prosimy dokładnie zapoznać się z załączoną dokumentacją. W razie wystąpienia problemu, którego nie można rozwiązać w ten sposób, prosimy skontaktować się z naszą infolinią pomocy technicznej.
- Przy każdym kontakcie z infolinią pomocy technicznej należy mieć pod ręką dowód zakupu i numer artykułu lub numer seryjny, jeśli jest dostępny, jako dowód zakupu.
- W przypadku, gdy rozwiązanie problemu przez telefon nie będzie możliwe, w zależności od przyczyny usterki nasza infolinia pomocy technicznej zorganizuje inną formę serwisowania.
- Na stronie [www.lidl-service.com](http://www.lidl-service.com) użytkownik może pobrać niniejszą instrukcję oraz wiele innych podręczników, filmów wideo produktów i oprogramowanie instalacyjne. Z tym kodem QR można bezpośrednio przejść na stronę LIDL ([www.lidl-service.com](http://www.lidl-service.com)) i stworzyć swoją instrukcję obsługi, podając numer artykułu (IAN).





## Serwis



Telefon: 22 397 4996

E-Mail: [targa@lidl.pl](mailto:targa@lidl.pl)

**IAN: 400863\_2204**



## Producent

Należy pamiętać, że poniższy adres nie jest adresem serwisu. Najpierw należy skontaktować się z podanym powyżej punktem serwisowym.

TARGA GmbH

Coesterweg 45

59494 Soest

NIEMCY

---

## Obsah

---

<b>1. Určené použití .....</b>	<b>110</b>
<b>2. Obsah balení .....</b>	<b>111</b>
<b>3. Technické údaje .....</b>	<b>111</b>
<b>4. Bezpečnostní pokyny .....</b>	<b>111</b>
<b>5. Ochrana autorských práv.....</b>	<b>117</b>
<b>6. Dříve než začnete .....</b>	<b>117</b>
<b>7. Začínáme.....</b>	<b>117</b>
7.1 Základní operace .....	118
7.2 Opékání.....	118
7.3 Používání nástavce na pečivo .....	119
<b>8. Údržba/čištění .....</b>	<b>120</b>
8.1 Údržba .....	120
8.2 Čištění.....	121
<b>9. Skladování, pokud se přístroj nepoužívá .....</b>	<b>121</b>
<b>10. Odstraňování problémů .....</b>	<b>122</b>
<b>11. Předpisy na ochranu životního prostředí a informace o likvidaci.....</b>	<b>123</b>
<b>12. Využití v potravinářství .....</b>	<b>125</b>
<b>13. Prohlášení o shodě .....</b>	<b>125</b>
<b>14. Informace o záruce a servisu .....</b>	<b>126</b>

## **Blahopřejeme!**

Zakoupením toustovače SilverCrest STKR 815 A1 jste si vybrali jakostní výrobek.

Výrobek je zhotoven převážně z recyklovaného plastu a z velké části může být znovu recyklován. Nejlepší způsob, jak zachovat zdroje, je výrobek na konci jeho životnosti správným způsobem zlikvidovat.

Před jeho prvním použitím se seznamte s principem, na němž toustovač funguje, a pozorně si přečtěte tyto provozní pokyny. Dbejte na dodržování bezpečnostních pokynů a toustovač používejte v souladu s provozními pokyny a podle doporučeného využití.

Tyto provozní pokyny si uložte na bezpečném místě. Pokud předáte výrobek někomu dalšímu, nezapomeňte mu předat také všechny související dokumenty.

## **1. Určené použití**

---

Tento toustovač slouží výhradně k opékání topinek, rohlíků a pečiva. Toustovač není určen pro firemní nebo komerční použití. Používejte ho pouze k soukromým účelům. Jiné než výše uvedené účely jsou v rozporu s určeným použitím. Toustovač se nesmí používat v exteriéru a v tropickém podnebí. Tento toustovač splňuje všechny příslušné normy a standardy související s požadavky směrnic CE. Případné změny provedené na toustovači, které nejsou schváleny výrobcem, mohou znamenat, že shoda s těmito normami již nebude splněna. Výrobce není odpovědný za jakékoli škody nebo závady způsobené těmito úpravami.



Dodržujte předpisy a zákony platné v zemi použití.



## 2. Obsah balení

- Toustovač
- Tato uživatelská příručka

Tato uživatelská příručka má rozkládací obálku. Na její vnitřní straně jsou znázorněny součásti toustovače s vyznačenými číslicemi. Významy číslic jsou následující:

- 1 Otvory na tousty
- 2 Nástavec na pečivo
- 3 Spouštěcí páčka
- 4 Tlačítko zastavení opékání 
- 5 Tlačítko ohřevu 
- 6 Tlačítko odmrazování 
- 7 Ovládací regulátor
- 8 Páka nástavce na pečivo
- 9 Držák na kabel (vespod)
- 10 Podnos na drobky
- 11 Napájecí kabel

## 3. Technické údaje

Model	STKR 815 A1
Zdroj napájení	220-240 V~, 50/60 Hz
Příkon	685-815 W
Rozměry (Š x V x H)	cca 26,4 x 16,8 x 16,8 cm
Hmotnost	cca 1029 g

Technické údaje a vzhled mohou být předmětem změny bez předchozího upozornění.

## 4. Bezpečnostní pokyny

Před prvním použitím toustovače si přečtěte níže uvedené poznámky a dbejte na všechna upozornění, a to i v případě, že máte s používáním elektronických zařízení zkušenosti. Tyto bezpečnostní a provozní pokyny si uložte na bezpečném místě k pozdějšímu nahlédnutí. Pokud toustovač prodáte nebo jej předáte dál, předejte současně i tuto příručku. Uživatelská příručka je součástí dodávky zařízení.



**NEBEZPEČÍ!** Tento symbol a nápis „Nebezpečí“ označuje potencionálně nebezpečnou situaci. Pokud ho budete ignorovat, může dojít k vážnému poranění či dokonce úmrtí.



**VAROVÁNÍ!** Tento symbol a nápis „Varování“ označuje důležité informace pro bezpečné používání výrobku a bezpečnost uživatelů.



**NEBEZPEČÍ!** Varování, horký povrch! Tento symbol označuje nebezpečí poranění nebo popálení od horkého povrchu toustovače.



Tento symbol označuje další informace na dané téma.



Adresa výrobce



**NEBEZPEČÍ ÚRAZU ELEKTRICKÝM PROUDEM!**

**ZAŘÍZENÍ NEOTEVÍREJTE!**

## Provozní podmínky



Tento toustovač je určen pouze k použití v suchých interiérech.

Není určen k provozu v prostorách s vysokou teplotou nebo vlhkostí (např. koupelny) a musí se chránit před nadměrným množstvím prachu.

**⚠ NEBEZPEČÍ!** Toustovač není určen k provozu s externím časovačem nebo samostatným dálkovým systémem ovládní. Zapnutý toustovač nenechávejte bez dozoru. Hrozí nebezpečí požáru!

**⚠ NEBEZPEČÍ!** Tento toustovač mohou používat děti starší 8 let nebo osoby se sníženými fyzickými, smyslovými nebo duševními schopnostmi nebo obdobné osoby s nedostatkem znalostí či zkušeností za předpokladu, že budou pod dohledem nebo dostaly pokyny týkající se správného použití spotřebiče a jsou si vědomy souvisejících rizik. S toustovačem si nesmí hrát děti. Čištění a uživatelskou údržbu nesmí provádět děti mladší 8 let a bez dozoru. Obalové materiály uchovávejte mimo dosah dětí. Hrozí nebezpečí udušení.

Dbejte na to, aby se k toustovači a jeho napájecímu kabelu nepřibližovaly děti mladší 8 let.

**⚠ NEBEZPEČÍ!** Pokud si všimnete kouře, neobvyklých zvuků nebo zvláštního zápachu, toustovač okamžitě vypněte a vidlici napájecího kabelu vytáhněte ze zásuvky. Toustovač se v takovém případě nesmí dále používat, dokud nebude prověřen pracovníkem autorizovaného servisu. Nikdy nevdechujte kouř z možného hořícího zařízení. Pokud se však neúmyslně nadýcháte kouře, vyhledejte lékařskou pomoc. Vdechnutí kouře může ohrozit vaše zdraví.

**⚠ NEBEZPEČÍ!** Napájecího kabelu ani toustovače se nikdy nedotýkejte mokřýma rukama, hrozí zásah elektrickým proudem!

**⚠ NEBEZPEČÍ!** Síťovou vidlici zapojte pouze do snadno přístupné zásuvky. Toustovač provozujte pouze při napětí vyznačeném na typovém štítku! Typový štítek je umístěn na spodní straně toustovače. Nastavení výrobku do režimu 50 nebo 60 Hz nevyžaduje od uživatele žádnou aktivitu. Výrobek se na 50 a 60 Hz nastaví automaticky.

**⚠ NEBEZPEČÍ!** Nebezpečí úrazu elektrickým proudem! Do otvorů na tousty nestrkejte prsty ani kovové předměty (např. vidličky, nože apod.), protože topná tělíska jsou pod napětím.

**⚠ NEBEZPEČÍ!** Pokud se toustovač používá, nezakrývejte ho. Hrozí nebezpečí požáru!

- 
- ⚠ NEBEZPEČÍ!** Toustovač pokládejte vždy na rovnou, tepelně odolnou podložku stranou od zdrojů tepla a hořlavých materiálů, kapalin či plynů. Dbejte na požární bezpečnost a ponechte nejméně 15cm odstup od stěny!
- ⚠ NEBEZPEČÍ!** Toustovač se nesmí poškodit, aby nedošlo k dalšímu nebezpečí.
- ⚠ NEBEZPEČÍ!** Ujistěte se, že na toustovači nebo v jeho blízkosti nejsou umístěny žádné předměty představující požární riziko (např. zapálené svíčky). Hrozí nebezpečí požáru!
- ⚠ NEBEZPEČÍ!** Toustovač neponechávejte bez dozoru. Pokud toustovač nepoužíváte, vypněte jej a odpojte vidlici napájecího kabelu ze zásuvky. Toustovač uklízejte až po úplném vychladnutí. Hrozí nebezpečí požáru!
- ⚠ NEBEZPEČÍ!** Varování: Hrozí nebezpečí požáru! Chléb se může vznítit. Proto toustovač nepoužívejte v blízkosti hořlavých materiálů, například závěsů, nebo pod nimi. Mezi spotřebičem a hořlavými materiály ponechte vzdálenost nejméně 50 cm.
- ⚠ NEBEZPEČÍ!** Pokud nepoužijete standardní krájený chléb, hrozí nebezpečí popálení. Při vyjímání menších krajíců nebo toustů jiných tvarů hrozí nebezpečí dotyku horkých součástí.

**⚠ VAROVÁNÍ!** Toustovač nevystavujte přímým zdrojům tepla (např. topným tělesům), přímému slunečnímu záření ani silným zdrojům umělého světla. Výrobek nesmí být vystaven rozstříkované či kapající vodě nebo abrazivním kapalinám. Toustovač nepoužívejte v blízkosti vody. Toustovač se nesmí nikdy ponořit do vody (do jeho blízkosti neumísťujte předměty naplněné vodou, například nápoje, vázy apod.). Dbejte na to, aby toustovač nebyl vystaven nadměrným nárazům nebo vibracím. Dovnitř nevkládejte žádné předměty, jinak by mohlo dojít k poškození toustovače.

## Napájecí kabel

**⚠ NEBEZPEČÍ!** Napájecí kabel vždy přidržujte za vidlici, nikdy netahejte za samotný kabel.

**⚠ NEBEZPEČÍ!** Dbejte na to, aby se napájecí kabel nikdy nedotýkal horkého povrchu toustovače.

**⚠ NEBEZPEČÍ!** Nikdy nepoužívejte adaptéry nebo prodlužovací kabely, které neodpovídají bezpečnostním předpisům platným ve vaší zemi. Napájecí kabel nikdy sami neupravujte! Pokud je napájecí kabel poškozen, jeho výměnu musí provést výrobce, jeho zákaznický servis či obdobně kvalifikovaná osoba, aby se předešlo možnému nebezpečí.

**⚠ VAROVÁNÍ!** Na napájecí kabel nikdy nestavte toustovač, nábytek nebo jiné těžké předměty a ujistěte se, že není poškozen.

**⚠ VAROVÁNÍ!** Na kabelu nikdy nedělejte uzly a nesvazujte jej spolu s jinými kabely. Napájecí kabel musí být umístěn tak, aby o něj nikdo nemohl zakopnout a aby nikomu nepřekážel.

---

## 5. Ochrana autorských práv

---

Veškerý obsah tohoto uživatelského návodu je chráněn autorským právem a čtenáři slouží pouze k informačním účelům. Kopírování dat a informací bez předešlého výslovného písemného schválení ze strany autora je přísně zakázáno. To se týká i jakéhokoli komerčního využití tohoto obsahu a informací. Všechny texty a obrázky jsou aktuální k datu vytištění. Údaje podléhají změnám bez předchozího upozornění.

---

## 6. Dříve než začnete

---

Toustovač vyndejte z obalu. Odstraňte obalový materiál a zkontrolujte, zda jsou všechny součásti kompletní a nepoškozené. Pokud zjistíte jakoukoli chybějící nebo poškozenou položku, kontaktujte výrobce.

---

## 7. Začínáme

---

**⚠ NEBEZPEČÍ!** Toustovač postavte na rovnou a tepelně odolnou plochu. Pokud je samotný povrch kritický, vložte mezi něj a toustovač desku z tepelně odolného materiálu.

**⚠ NEBEZPEČÍ!** Hrozí nebezpečí popálení! Během provozu může být teplota exponovaných povrchů velmi vysoká. Dotýkejte se pouze ovládacích prvků toustovače.

**⚠ NEBEZPEČÍ!** Pokud nepoužijete standardní krájený chléb, hrozí nebezpečí popálení. Při vyjímání menších krajíců nebo toustů jiných tvarů hrozí nebezpečí dotyku horkých součástí.

## 7.1 Základní operace

- Sítovou vidlici zapojte do snadno přístupné zásuvky.
- Ovládací regulátor (7) otočte do polohy „6“ (nejvyšší stupeň).
- Tříkrát spusťte samotný toustovač bez chleba. Stačí stáhnout spouštěcí páčku (3) dolů. Indikátor na tlačítku zastavení opékání  (4) se při aktivaci rozsvítí. Při prvním použití může vzniknout slabý zápach nebo dým. Tento stav je zcela normální a nepředstavuje nebezpečí. Otevřete okno, aby bylo zajištěno dostatečné odvětrání místnosti.

## 7.2 Opékání



 Pamatujte si, že úroveň opečení se může lišit podle druhu chleba a podle tloušťky a vlhkosti krajíce. Chléb se nejlépe skladuje v původním obalu. Pokud je nastavena příliš vysoká úroveň, běžný krájený chléb se může spálit. Nejprve vyberte nižší úroveň opečení.



 Suchý a světlý chléb zhnědne rychleji, než chléb čerstvý nebo tmavý.



 Nepoužívejte krajíce, které jsou příliš silné či slabé. Pokud krajíc chleba uvázne, vytáhněte vidlici napájecího kabelu ze zásuvky a počkejte, dokud toustovač nevychladne. V případě potřeby zvedněte spouštěcí páčku (3) nahoru a chléb vyjměte.

 Pokud používáte pouze jeden otvor na tousty (1), nastavte ovládací regulátor (7) na nižší stupeň.

- Sítovou vidlici zapojte do snadno přístupné zásuvky.
- Ovládacím regulátorem (7) nastavte požadovanou úroveň opečení. Úroveň opečení lze nastavit plynule od 1 (světlý) do 6 (tmavý).
- Chléb vložte do otvorů na tousty (1).
- Stáhněte spouštěcí páčku (3) dolů. Indikátor na tlačítku zastavení opékání  (4) se při aktivaci rozsvítí.
- Poté se chléb opeče. Toustovač se při dosažení nastavené úrovně opečení automaticky vypne. Toust se vysune.
- Odeberte jej z otvoru (1).
- Toustovač vyčistěte podle pokynů v odstavci „Čištění“.

 Během používání toustovače lze opékání předčasně vypnout tlačítkem zastavení opékání  (4) Toust se poté vysune.

 Chcete-li chléb ohřát, po stisku spouštěcí páčky (3) stiskněte tlačítko ohřevu  (5). Indikátor na tlačítku ohřevu  (5) se rozsvítí. Místo opečení se chléb pouze ohřeje.

 Chcete-li zmražený chléb rozmrazit a opéci, po stisku spouštěcí páčky (3) stiskněte tlačítko odmrazování  (6). Indikátor na tlačítku odmrazování  (6) se rozsvítí. Nezapomeňte, že úroveň zhnědnutí se může mírně lišit od chleba nezmrazeného.





### 7.3 Používání nástavce na pečivo

 **NEBEZPEČÍ!** Hrozí nebezpečí popálení! Pokud je na toustovači nasazen nástavec na pečivo (2), nepokoušejte se vkládat plátky chleba do otvorů (1). Jinak může krajíc uvíznout, může dojít k popálení nebo poškození majetku.

Na rohlíky nebo větší kousky pečiva použijte vždy nástavec (2). Rohlíky ani jiné větší kousky pečiva nepokládejte přímo na toustovač.

- Chcete-li nástavec na pečivo (2) vysunout, stiskněte jeho páku směrem dolů (8).
- Sítovou vidlici zapojte do snadno přístupné zásuvky.
- Ovládacím regulátorem (7) nastavte požadovanou úroveň opečení. Úroveň opečení lze nastavit plynule od 1 (světlý) do 6 (tmavý). Doporučujeme nastavit úroveň opečení 1.
- Na nástavec (2) položte rohlíky nebo jiné pečivo.
- Stáhněte spouštěcí páčku (3) dolů. Indikátor na tlačítku zastavení opékání  (4) se při aktivaci rozsvítí.
- Rohlíky nebo jiné pečivo se nyní začne opékat. Toustovač se při dosažení nastavené úrovně opečení automaticky vypne.
- Rohlíky nebo jiné pečivo sundejte z nástavce (2).
- Chcete-li nástavec na pečivo (2) zasunout, vytáhněte jeho páku nahoru (8).
- Toustovač vyčistěte podle pokynů v odstavci „Čištění“.

 Během používání toustovače lze opékání předčasně vypnout tlačítkem zastavení opékání  (4).

 Rohlíky nebo jiné pečivo opékejte z obou stran, aby bylo zaručeno rovnoměrné opečení.

## 8. Údržba/čištění

---

### 8.1 Údržba

 **NEBEZPEČÍ!** Oprava toustovače je nutná v případě, že došlo k jakémukoli poškození, např. vniknutí tekutiny, toustovač byl vystaven působení deště nebo vlhkosti, pokud nepracuje normálně nebo spadl. Pokud si všimnete kouře, neobvyklých zvuků nebo zvláštního zápachu, toustovač okamžitě vypněte a vidlici napájecího kabelu vytáhněte ze zásuvky. Toustovač se v takovém případě nesmí dále používat, dokud nebude prověřen pracovníkem autorizovaného servisu. Všechny servisní práce musí provádět kvalifikovaný servisní technik. Kryt toustovače nikdy neotvírejte.

## 8.2 Čištění

**⚠ NEBEZPEČÍ!** Před zahájením čištění odpojte vidlici ze síťové zásuvky, jinak hrozí nebezpečí úrazu elektrickým proudem!

**⚠ NEBEZPEČÍ!** Vyčkejte, dokud toustovač nevychladne. Jinak hrozí nebezpečí poranění!

**⚠ NEBEZPEČÍ!** Toustovač nikdy neponořujte do vody, hrozí nebezpečí zásahu elektrickým proudem!

K čištění krytu a nástavce na pečivo (2) použijte lehce navlhčenou tkaninu. Nikdy nepoužívejte rozpouštědla nebo čisticí prostředky, které by mohly poškodit plast.

Vyjměte a vysypte podnos na drobky (10). V případě nutnosti vyčistěte podnos na drobky (10) lehce navlhčenou tkaninou. Podnos (10) zasuňte nazpět, dokud nezapadne na své místo.

## 9. Skladování, pokud se přístroj nepoužívá

Pokud nebudete toustovač používat, odpojte jeho napájecí kabel ze zásuvky. Napájecí kabel (11) navívejte v zobrazeném směru okolo držáku na omotání kabelu (9) na spodní straně. Toustovač ukládejte na čistém a suchém místě mimo přímé slunce.

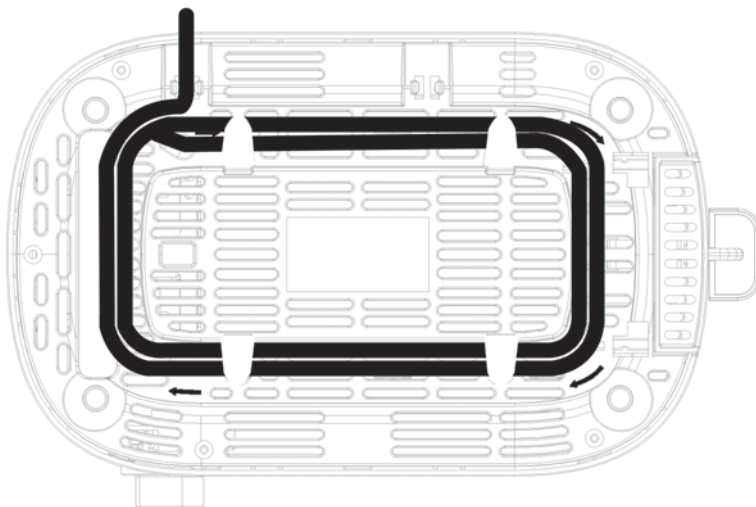

## 10. Odstraňování problémů

---

### **Toustovač nefunguje nebo spouštěcí páčka (3) nezabírá.**

- Ověřte si, zda je síťová vidlice správně zasunuta do zásuvky.

### **Toust je příliš světlý.**

- Zkontrolujte nastavení ovládacího regulátoru (7) a podle potřeby zvýšte úroveň opékání.





### **Toust je příliš tmavý.**

- Zkontrolujte nastavení ovládacího regulátoru (7) a podle potřeby snižte úroveň opékání.

### **Toust se nevyksune nebo uvázne.**

- Používaný chléb je příliš silný. Nepoužívejte krajíce, které jsou příliš silné.
- Pokud dochází k uvíznutí toustu v otvoru (1), zkuste lehce postrčit spouštěcí páčku (3) vzhůru, aby bylo možné toust z otvoru (1) vysunout.
- Pokud i přesto nelze toust vyndat, postupujte následovně:
  - Nejprve odpojte vidlici ze síťové zásuvky! Hrozí nebezpečí zásahu elektrickým proudem!
  - Vyčkejte, dokud toustovač nevychladne. Hrozí nebezpečí popálení!
  - Nyní můžete do otvoru na tousty (1) strčit prsty, krajíc uvolnit a vytáhnout.

## 11. Předpisy na ochranu životního prostředí a informace o likvidaci

	<p>Přístroje označené tímto symbolem podléhají evropské směrnici 2012/19/EU. Veškeré elektrické a elektronické přístroje musí být likvidovány odděleně od domácího odpadu v oficiálních likvidačních střediscích. Chraňte životní prostředí a zdraví osob správnou likvidací přístroje. Bližší informace o správném způsobu likvidace získáte od místních úřadů, sběrů odpadů nebo v obchodě, ve kterém jste zařízení zakoupili.</p>
	<p>Symbol přeškrtnutého odpadkového koše u běžných a dobíjecích baterií znamená, že je nelze vyhodit do běžného domovního odpadu, ale musí být likvidovány odděleně.</p> <p>Pokud baterie obsahují toxické materiály, pod symbolem je uveden chemický symbol toxického materiálu s následujícím významem:</p> <ul style="list-style-type: none"> <li>- Pb: Baterie obsahuje olovo</li> <li>- Cd: Baterie obsahuje kadmium</li> <li>- Hg: Baterie obsahuje rtuť</li> </ul> <p>Ze zákona jste povinni použité baterie vrátit. Staré baterie mohou obsahovat toxické materiály, které mohou být škodlivé pro zdraví nebo životní prostředí, pokud nejsou správně skladovány nebo likvidovány. Baterie také obsahují důležité suroviny, jako je železo, zinek, mangan a nikl, které lze znovu použít.</p> <p>Po použití můžete baterie bezplatně vrátit k nám nebo na místním sběrném místě (např. v prodejnách nebo na místním sběrném místě). Pamatujte si, že baterie musí být na příslušném sběrném místě pro použité baterie odevzdány ve stavu úplného vybití. V případě likvidace baterií, které nejsou zcela vybité, je třeba přijmout opatření proti vzniku zkratů.</p>
  <p><b>ES/PT</b></p>	<p>Veškerý obalový materiál likvidujte s ohledem na životní prostředí. Lepenkové obaly lze vložit do kontejnerů pro recyklaci papíru nebo odevzdat k recyklaci ve veřejných sběrnách. Veškeré fólie nebo plasty, které obal obsahuje, je třeba odevzdat k likvidaci ve veřejné sběrně.</p>

**Platí pouze pro Francii:****„Třídění je jednoduché.“**

Výrobek je recyklovatelný, podléhá zvýšené odpovědnosti výrobce a je tříděn a shromažďován odděleně.





Při likvidaci obalového materiálu mějte prosím na paměti jeho označení. Je opatřen zkratkami (a) a číslicemi (b) s následujícími významy:



1-7: plasty / 20-22: papír a lepenka / 80-98: kompozitní materiály.

Symbol	Materiál	Obsaženo v následujících částech obalu tohoto výrobku
	Polyetylentereftalát	–
	Polyetylén s vysokou hustotou	–
	Polyvinylchlorid	–
	Polyetylén s nízkou hustotou	–
	Polypropylén	–
	Polystyrén	–
	Jiné plasty	–
	Vlnitá lepenka	Obalový materiál, vnitřní box
	Jiná lepenka	–

	Papír	Hedvábný papír uvnitř prodejního obalu
	Papír/lepenka/plast	–
	Papír/lepenka/plast/ hliník	–

## 12. Využití v potravinářství



Tento symbol označuje výrobky, jejichž fyzikální a chemické složení bylo prověřeno a bylo shledáno jako zdravotně bezpečné při používání v kontaktu s potravinami, v souladu s požadavky směrnice EU 1935/2004.

## 13. Prohlášení o shodě



Tento výrobek splňuje požadavky příslušných evropských a národních směrnic. Osvědčení o shodě je přiloženo. Výrobce má příslušná prohlášení a dokumentaci.



Výrobek splňuje požadavky platných národních směrnic Republiky Srbské.



Výrobek splňuje požadavky platných národních směrnic Velké Británie.

Úplné znění Prohlášení o shodě pro EU je k dispozici ke stažení na této adrese:

[https://www.targa.gmbh/downloads/conformity/400863\\_2204.pdf](https://www.targa.gmbh/downloads/conformity/400863_2204.pdf)

## **14. Informace o záruce a servisu**

---

### **Záruka TARGA GmbH**

Vážená zákaznice, vážený zákazník,

Na přístroj obdržíte záruku 5 roky od data nákupu. V případě závad na tomto produktu můžete vůči prodávajícímu uplatnit svá zákonná práva. Tato zákonná práva nejsou omezena naší níže uvedenou zárukou.

### **Záruční podmínky**

Záruční lhůta začíná datem zakoupení. Dobře si prosím uschovejte originál pokladního dokladu. Tento doklad potřebujete k prokázání nákupu. Dojde-li do 5 let od data zakoupení tohoto výrobku k materiálové či výrobní vadě, pak výrobek - dle naší volby - bezplatně opravíme nebo vyměníme.

### **Záruční lhůta a zákonné nároky z vad**

Záruční lhůta se plněním neprodlužuje. To platí i pro vyměněné a opravené součásti. Poškození a závady, které se vyskytují již při zakoupení, musí být nahlášeny ihned po vybalení. Opravy po uplynutí záruční doby jsou zpoplatněny.

### **Rozsah záruky**

Přístroj byl pečlivě vyroben dle nejpřísnějších kvalitativních směrnic a před dodáním svědomitě zkontrolován. Záruční plnění platí pro materiálové a výrobní vady. tato záruka se nevztahuje na součásti výrobku, které jsou vystaveny normálnímu užívání a mohou být roto považovány za opotřebované součástky, nebo jsou zhotoveny pro poškození na rozbitných částech, např. spínačích, akumulátorech nebo ze skla. Záruku není možno uplatnit, je-li výrobek poškozen, neodborně používán nebo udržován. Pro řádné užívání výrobku musí být přesně dodrženy všechny pokyny uvedené v návodech. Účelům použití a postupům, které návod k použití nedoporučuje nebo před nimiž varuje, je třeba se vyhnout. Výrobek je určen pouze pro soukromé a ne pro průmyslové využití. Záruční plnění zaniká při zneužití nebo neodborném použití, použití síly při zásahu, který nebyl proveden naším autorizovaným servisem. Opravou nebo výměnou výrobku nezačíná nová záruční doba.

### **Vyřizování záručního plnění**

Abychom zajistili rychlé zpracování vaší záležitosti, postupujte dle následujících pokynů:

- Před uvedením Vašeho výrobku do provozu si prosím přečtěte přiloženou dokumentaci. Pokud by došlo k problému, který není tímto způsobem možno vyřešit, obraťte se prosím na naši zákaznickou linku.
- Pro veškeré požadavky z vaší strany si připravte pokladní doklad a číslo výrobku popř., je-li k dispozici, i sériové číslo jako doklad o koupi.



- Pro případ, že není možné telefonické řešení, zahájí naše zákaznická linka v závislosti na příčině chyby další servisní postup.
- Na [www.lidl-service.com](http://www.lidl-service.com) si můžete stáhnout tuto příručku a mnoho dalších příruček, videí k výrobkům a instalačních softwarů. Pomocí tohoto QR kódu se dostanete přímo na webovou stránku LIDL-Service ([www.lidl-service.com](http://www.lidl-service.com)), kde si můžete po zadání čísla zboží (IAN) otevřít svůj návod k obsluze.



### Service



Telefon: 800 143 873

E-mailový: [targa@lidl.cz](mailto:targa@lidl.cz)

**IAN: 400863\_2204**



### Výrobce:

Uvědomte si, prosím, že následující adresa není adresou servisu. Nejprve kontaktujte výše uvedené servisní místo.

TARGA GmbH

Coesterweg 45

59494 Soest

NĚMECKO

## Obsah

---

<b>1. Určené použitie.....</b>	<b>129</b>
<b>2. Obsah balenia .....</b>	<b>130</b>
<b>3. Technické parametre .....</b>	<b>130</b>
<b>4. Bezpečnostné pokyny .....</b>	<b>130</b>
<b>5. Autorské práva .....</b>	<b>136</b>
<b>6. Než začnete.....</b>	<b>136</b>
<b>7. Začíname.....</b>	<b>136</b>
7.1 Počiatočné použitie.....	137
7.2 Opekanie.....	137
7.3 Používanie držiaka rožkov .....	138
<b>8. Údržba/čistenie .....</b>	<b>139</b>
8.1 Údržba.....	139
8.2 Čistenie .....	139
<b>9. Skladovanie pri nepoužívaní.....</b>	<b>140</b>
<b>10. Odstraňovanie problémov .....</b>	<b>141</b>
<b>11. Informácie o environmentálnych nariadeniach a likvidácii .....</b>	<b>142</b>
<b>12. Potravinárske použitie .....</b>	<b>144</b>
<b>13. Informácie o zhode.....</b>	<b>144</b>
<b>14. Informácie o záruke a servise.....</b>	<b>145</b>

## **Gratulujeme!**

Kúpou hriankovača SilverCrest STKR 815 A1, ďalej len hriankovača, ste si vybrali kvalitný produkt.

Výrobok je z veľkej časti vyrobený z recyklovaného plastu a väčšinou sa dá opäť recyklovať. Najlepším spôsobom ako chrániť zdroje, je výrobok po skončení jeho životnosti vhodne zlikvidovať.

Pred jeho prvým použitím sa oboznámte s používaním hriankovača a pozorne si prečítajte tento návod na obsluhu. Dodržujte bezpečnostné pokyny a používajte hriankovač len tak, ako je uvedené v návode na obsluhu a pre dané aplikácie.

Návod na obsluhu uložte na bezpečnom mieste. Ak predáte hriankovač niekomu inému, odovzdajte s ním aj všetky príslušné dokumenty.

## **1. Určené použitie**

---



Tento hriankovač je výhradne určený na opekanie krajcov chleba, rožkov a pečiva. Hriankovač nebol navrhnutý pre podnikové alebo obchodné aplikácie. Používajte hriankovač len na súkromné účely. Akékoľvek iné, ako vyššie uvedené použitie nezodpovedá určenému použitiu. Tento hriankovač sa nesmie tiež používať v exteriéri alebo v tropických klimatických podmienkach. Tento hriankovač spĺňa normy a predpisy potrebné pre Vyhlásenie o zhode s európskou certifikáciou. V prípade akejkoľvek úpravy hriankovača, ktorá nebola schválená výrobcom, nie je súlad s týmito normami viac zaručený. Výrobca nie je zodpovedný za žiadnu škodu alebo poruchy vyplývajúce z takýchto zmien.

Dodržujte predpisy a zákony platné v krajine použitia.

## 2. Obsah balenia

- Hriankovač
- Tento návod na použitie

Tento návod na obsluhu má otvárací obal. Vo vnútri obalu je obrázok hriankovača s číslami. Význam čísel je nasledovný:

- 1 Otvory na hrianky
- 2 Držiak rožkov
- 3 Spúšťačia páčka
- 4 Tlačidlo zastavenia opekania 
- 5 Tlačidlo ohrievania 
- 6 Tlačidlo rozmrazovania 
- 7 Regulátor
- 8 Páka držiaka rožkov
- 9 Navíjač kábla (v spodnej časti)
- 10 Podnos na omrvinky
- 11 Napájací kábel

## 3. Technické parametre

Model	STKR 815 A1
Zdroj napájania	220 - 240 V~, 50/60 Hz
Spotreba el. energie	685 - 815 W
Rozmery (Š x V x H)	pribl. 26,4 x 16,8 x 16,8 cm
Hmotnosť	pribl. 1029 g

Technické údaje a dizajn sa môžu zmeniť bez predchádzajúceho upozornenia.

## 4. Bezpečnostné pokyny

Ak hriankovač používate po prvýkrát, prečítajte si príslušné pokyny a rešpektujte všetky varovania, aj keď ste sa už zoznámili s používaním rôznych elektronických zariadení. Návod uložte na bezpečnom mieste na neskoršie použitie. Ak tento hriankovač predáte alebo ho darujete inej osobe, predajte so zariadením aj tento návod na obsluhu. Návod na obsluhu je súčasťou produktu.



**NEBEZPEČENSTVO!** Tento symbol a slovo „Nebezpečenstvo“ upozorňujú na možnú nebezpečnú situáciu. Ignorovanie upozornenia môže viesť k vážnemu až smrteľnému zraneniu.



**VAROVANIE!** Tento symbol a slovo Varovanie upozorňujú na dôležitú informáciu potrebnú pre bezpečné používanie výrobku a pre zaistenie bezpečnosti používateľov.



**NEBEZPEČENSTVO!** Varovanie, horúce povrchy! Tento symbol upozorňuje na riziko zranenia alebo popálenia na horúcich povrchoch hriankovača.



Tento symbol označuje ďalšie informácie o téme.



Adresa výrobcu



**VAROVANIE!**



**NEBEZPEČENSTVO ÚRAZU ELEKTRICKÝM PRÚDOM!**

**NEOTVÁRAJTE ZARIADENIE!**

## Prevádzkové podmienky



Tento hriankovač je vhodný len na použitie v suchých vnútorných priestoroch.

Hriankovač nie je určený na použitie v miestnostiach s vysokou teplotou alebo vlhkosťou (napr. v kúpeľniach) a musí byť zbavený prachu.

**⚠ NEBEZPEČENSTVO!** Hriankovač nie je určený na použitie s externým časovačom alebo samostatným diaľkovým ovládacím systémom. Keď je hriankovač zapnutý, nenechávajte ho bez dozoru. Nebezpečenstvo požiaru!

**⚠ NEBEZPEČENSTVO!** Tento hriankovač môžu používať deti staršie ako 8 rokov, ako aj ľudia so zníženými fyzickými, zmyslovými alebo mentálnymi schopnosťami alebo ľudia s nedostatkom vedomostí a skúseností, pokiaľ sú pod dozorom alebo majú pokyny o tom, ako správne používať spotrebič a rozumejú spojeným rizikám. Deti sa nesmú hrať s týmto hriankovačom. Len deti staršie ako 8 rokov a pod dozorom môžu čistiť a vykonávať údržbu tohto spotrebiča. Držte baliaci materiál mimo dosahu detí. Je tu riziko udusenía.

Udržujte hriankovač a jeho napájací kábel mimo dosahu detí do 8 rokov.

- 
- ⚠ NEBEZPEČENSTVO!** Pokiaľ si všimnete dym, nezvyčajné zvuky alebo zvláštny zápach, okamžite hriankovač vypnite a vytiahnite zástrčku zo sieťovej zásuvky. V takom prípade sa hriankovač nemôže používať a musí byť skontrolovaný autorizovaným servisným personálom. Ak vznikne na zariadení požiar, nikdy sa nedýchajte dymu. Ak sa neúmyselne nadýchnete dymu, vyhľadajte lekársku pomoc. Vdýchnutie dymu môže poškodiť vaše zdravie.
- ⚠ NEBEZPEČENSTVO!** Nikdy sa nedotýkajte napájacieho kábla ani hriankovača mokrými rukami, pretože môže dôjsť k úrazu elektrickým prúdom.
- ⚠ NEBEZPEČENSTVO!** Zapojte napájaciu zástrčku len do ľahko prístupnej sieťovej zásuvky. Hriankovač spúšťajte len pri napätí, ktoré je označené na výkonnostnom štítku! Výkonnostný štítok je umiestnený na spodnej strane hriankovača. Od používateľa sa nevyžaduje žiadna činnosť na nastavenie výrobku na 50 alebo 60 Hz. Výrobok sa automaticky nastaví na 50 a 60 Hz.
- ⚠ NEBEZPEČENSTVO!** Nebezpečenstvo úrazu elektrickým prúdom! Nestrkajte prsty ani kovové predmety (napr. vidličky, nože a pod.) do otvorov na hrianky, pretože výhrevné telesá sú pod prúdom.
- ⚠ NEBEZPEČENSTVO!** Nezakrývajte hriankovač počas používania. Nebezpečenstvo požiaru!

**⚠ NEBEZPEČENSTVO!** Vždy položte hriankovač na rovný a teplu odolný povrch mimo zdrojov tepla a horľavých materiálov, kvapalín alebo plynov. Okolo spotrebiča udržiajte voľný priestor minimálne 15 cm, aby nedošlo k požiaru!

**⚠ NEBEZPEČENSTVO!** Hriankovač sa nesmie poškodiť, aby sa predišlo ďalším rizikám.

**⚠ NEBEZPEČENSTVO!** Na hriankovač alebo do jeho blízkosti neumiestňujte zdroje ohňa (napr. horiace sviečky). Nebezpečenstvo požiaru!

**⚠ NEBEZPEČENSTVO!** Nenechávajte hriankovač bez dozoru. Keď hriankovač nepoužívate, vypnite ho a odpojte napájací kábel zo sieťovej zásuvky. Neodkladajte hriankovač, pokým úplne nevychladol. Nebezpečenstvo požiaru!

**⚠ NEBEZPEČENSTVO!** Varovanie: Nebezpečenstvo požiaru! Chlieb môže horieť. Preto hriankovač nepoužívajte v blízkosti ani pod horľavými materiálmi, ako napr. záclonami. Horľavé alebo zápalné materiály držte od spotrebiča vo vzdialenosti minimálne 50 cm.

**⚠ NEBEZPEČENSTVO!** Ak nepoužijete štandardne krájaný chlieb, môže dôjsť k spáleniu. Kvôli menšej veľkosti alebo tvaru môže dôjsť pri vyberaní hrianky k dotyku s horúcimi súčasťami.



**⚠ VAROVANIE!** Nevystavujte hriankovač žiadnemu zdroju priameho tepla (napr. ohrievačom), priamemu slnečnému žiareniu alebo silnému umelému osvetleniu. Zariadenie nesmie byť vystavené kvapkám alebo šplechnutiam vody ani abrazívnym kvapalinám. Nepoužívajte hriankovač v blízkosti vody. Hriankovač zvlášť nesmie byť nikdy ponorený (na hriankovač ani vedľa neho nekladte žiadne nádoby, obsahujúce tekutiny, ako sú nápoje, vázy, atď.). Dávajte pozor, aby nebol hriankovač vystavený veľkým nárazom alebo vibráciám. Do spotrebiča sa nevkladajú žiadne predmety, inak ho môžete poškodiť.

## Napájací kábel

**⚠ NEBEZPEČENSTVO!** Ak vyťahujete napájací kábel zo zásuvky, uchopte ho za zástrčku.

**⚠ NEBEZPEČENSTVO!** Napájací kábel sa nesmie dotýkať horúcich povrchov hriankovača.

**⚠ NEBEZPEČENSTVO!** Nikdy nepoužívajte zásuvkové adaptéry ani predlžovacie káble, ktoré nevyhovujú bezpečnostným predpisom vo vašej krajine a napájací kábel sami neupravujte! Ak je napájací kábel poškodený, musí ho vymeniť výrobca, zákaznícky servis alebo podobne kvalifikovaná osoba, aby sa predišlo nebezpečenstvu.

**⚠ VAROVANIE!** Hriankovač, časti nábytku ani iné ťažké predmety nikdy nekladte na napájací kábel a dávajte tiež pozor, aby sa kábel nezamotal.

 **VAROVANIE!** Na napájacom kábli nikdy nerobte uzly a neväzujte ho s inými káblami. Napájací kábel musí byť umiestnený tak, aby oň nikto nezakopol ani ho nepricvikol.

## 5. Autorské práva

---

Celý obsah tejto Používateľskej príručky je chránený autorským právom a je poskytnutý čitateľovi iba na informačné účely. Kopírovanie dát a informácií bez predošlého písomného a explicitne vyjadreného súhlasu od autora je prísne zakázané. Platí to aj pre akékoľvek obchodné použitie obsahu a uvedených informácií. Všetky texty a obrázky sú aktualizované k dátumu tlače. Podliehajú zmene bez upozornenia.

## 6. Než začnete

---

Vyberte hriankovač z obalu. Odstráňte všetok obalový materiál a skontrolujte, či sú všetky súčasti celé a nepoškodené. Ak zistíte, že niečo chýba, alebo je poškodené, obráťte sa na výrobcu.

## 7. Začíname

---

 **NEBEZPEČENSTVO!** Položte hriankovač na rovný a teplu odolný povrch. Ak samotný povrch nie je teplu odolný, položte pod hriankovač teplu odolnú platňu.













 **NEBEZPEČENSTVO!** Riziko popálenia! Keď je ohrievač zapnutý, teplota odkrytých povrchov môže byť veľmi vysoká. Dotýkajte sa len ovládacích prvkov hriankovača.

 **NEBEZPEČENSTVO!** Ak nepoužijete štandardne krájaný chlieb, môže dôjsť k spáleniu. Kvôli menšej veľkosti alebo tvaru môže dôjsť pri vyberaní hrianky k dotyku s horúcimi súčasťami.

## 7.1 Počiatkové použitie

- Zapojte napájaciu zástrčku do ľahko prístupnej sieťovej zásuvky.
- Nastavte regulátor (7) do polohy 6 (najvyššie nastavenie).
- Použite hriankovač trikrát bez chleba. Urobte to zatlačením na spúšťačiacu páčku (3). Počas používania sa na tlačidlo zastavenia opekania  (4) rozsvieti indikátor. Pri prvom použití môžete zacítiť pachy alebo sa vytvorí malé množstvo dymu. Je to normálne a absolútne bezpečné. Otvorte okno, aby ste dostatočne vyvetrali.

## 7.2 Opekanie



-  Úroveň zhnednutia môžu ovplyvniť rôzne druhy chleba a hrúbka a vlhkosť krajca. Chlieb sa najlepšie skladuje v jeho balení. Bežne krájaný chlieb môže zhorieť, ak nastavíte úroveň zhnednutia na príliš vysokú. Ak je to možné, najprv vyberte slabšiu úroveň zhnednutia.
-  Suchý a svetlý chlieb zhnedne rýchlejšie než čerstvý alebo tmavý chlieb.
-  Nepoužívajte príliš hrubé ani príliš veľké krajce chleba. Ak sa koniec chleba zasekne, odpojte napájací kábel zo sieťovej zásuvky a počkajte, kým hriankovač vychladne. V prípade potreby potlačte spúšťačiacu páčku (3) dohora a vyberte chlieb.
-  Nastavte regulátor (7) do nižšej polohy, ak používate len jeden otvor na hrianku (1).
  - Zapojte napájaciu zástrčku do ľahko prístupnej sieťovej zásuvky.
  - Regulátorom (7) nastavte požadovanú úroveň zhnednutia. Úroveň zhnednutia hrianky môžete nastaviť od 1 (svetlá) po 6 (tmavá).
  - Vložte chlieb do otvorov na hrianky (1).
  - Zatlačte na spúšťačiacu páčku (3). Počas používania sa na tlačidlo zastavenia opekania  (4) rozsvieti indikátor.
  - Chlieb sa opečie. Po dosiahnutí požadovanej úrovne zhnednutia sa hriankovač automaticky vypne. Hrianka vyskočí z otvoru.
  - Vyberte hrianky z otvorov na hrianky (1).
  - Vyčistite hriankovač tak, ako je opísané v časti „Čistenie“.
-  Pri používaní hriankovača môžete zastaviť opekanie skôr stlačením tlačidla zastavenia opekania  (4). Hrianka vyskočí z otvoru.
-  Po stlačení spúšťačacej páčky (3) a stlačením tlačidla ohrievania  (5) ohrejte chlieb. Rozsvieti sa indikátor na tlačidle ohrievania  (5). Chlieb sa len týmto ohreje, ale neopečie.
-  Po stlačení spúšťačacej páčky (3) a stlačením tlačidla rozmrazovania  (6) rozmrazíte a opečiete zmrazený chlieb. Rozsvieti sa indikátor na tlačidle rozmrazovania  (6). Upozorňujeme, že úroveň zhnednutia sa môže mierne líšiť od nezmrazeného chleba.

### 7.3 Používanie držiaka rožkov

 **NEBEZPEČENSTVO!** Riziko popálenia! Neopekajte chlieb v otvoroch na hrianky (1), keď sa používa držiak rožkov (2). V opačnom prípade sa môže chlieb zaseknúť, spôsobiť popáleniny alebo škodu na majetku.

Vždy používajte držiak rožkov (2) na rožky alebo iné väčšie pečivo. Nikdy neukladajte rožky alebo iné väčšie pečivo priamo na hriankovač.

- Zatlačením páky držiaka rožkov (8) nadol rozložíte držiak rožkov (2).
- Zapojte napájaciu zástrčku do ľahko prístupnej sieťovej zásuvky.
- Regulátorom (7) nastavte požadovanú úroveň zhnednutia. Úroveň zhnednutia hrianky môžete nastaviť od 1 (svetlá) po 6 (tmavá). Odporúčame použiť úroveň zhnednutia 1.
- Položte rožky alebo pečivo na držiak rožkov (2).
- Zatlačte na spúšťaciu páčku (3). Počas používania sa na tlačidlo zastavenia opekania  (4) rozsvieti indikátor.
- Rožky alebo pečivo sa teraz opečie. Po dosiahnutí požadovanej úrovne zhnednutia sa hriankovač automaticky vypne.
- Vyberte rožky alebo pečivo z držiaka rožkov (2).
- Vytiahnutím páky držiaka rožkov (8) nahor zložíte držiak rožkov (2).
- Vyčistite hriankovač tak, ako je opísané v časti „Čistenie“.

 Pri používaní hriankovača môžete zastaviť opekание skôr stlačením tlačidla zastavenia opekania  (4).

 Opečte rožky alebo pečivo z oboch strán, aby boli rovnomerne hnedé.

---

## 8. Údržba/čistenie

---

### 8.1 Údržba

 **NEBEZPEČENSTVO!** V prípade poškodenia tohto hriankovača akýmkoľvek spôsobom, napr. vniknutím kvapaliny do výrobku, pri jeho vystavení dažďu alebo vlhkosti, keď hriankovač nepracuje obvyklým spôsobom alebo po jeho páde, je potrebná jeho oprava. Pokiaľ si všimnete dym, nezvyčajné zvuky alebo zvláštny zápach, okamžite hriankovač vypnite a vytiahnite zástrčku zo sieťovej zásuvky. V takom prípade sa hriankovač nemôže používať a musí byť skontrolovaný autorizovaným servisným personálom. Všetky servisné práce musí vykonať kvalifikovaný odborný pracovník. Kryt hriankovača nikdy neotvárajte.

### 8.2 Čistenie

 **NEBEZPEČENSTVO!** Pred začatím čistenia dopyjte zástrčku od sieťovej zásuvky. Je tam riziko úrazu elektrickým prúdom!

 **NEBEZPEČENSTVO!** Počkajte, kým hriankovač úplne vychladne. V opačnom prípade hrozí riziko popálenia!

 **NEBEZPEČENSTVO!** Nikdy neponárajte samotný hriankovač do vody, existuje riziko úrazu elektrickým prúdom!

Ak chcete vyčistiť kryt a držiak rožkov (2), použite mierne navlhčenú handričku. Nikdy nepoužívajte žiadne rozpúšťadlá, ani čistiace prostriedky, ktoré by mohli poškodiť plastový kryt.

Vyberte a vyprázdňte podnos na omrvinky (10). V prípade potreby vyčistite podnos na omrvinky (10) jemne navlhčenou handričkou. Zatlačte podnos na omrvinky (10) späť, kým nezapadne na miesto.

## 9. Skladovanie pri nepoužívaní

---

Keď už nechcete používať hriankovač, odpojte napájací kábel zo sieťovej zásuvky. Oviňte napájací kábel (11) v zobrazenom smere okolo navíjača kábla (9) v spodnej časti hriankovača. Odložte hriankovač na čisté a suché miesto mimo priameho slnečného žiarenia.

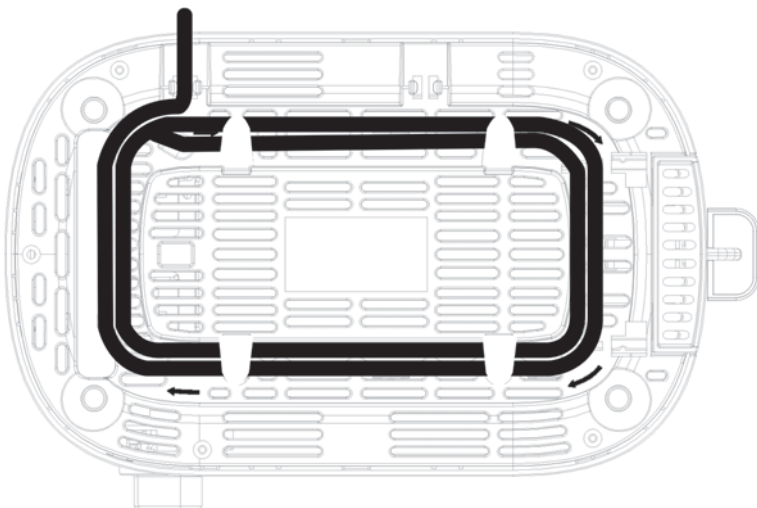

---

## 10. Odstraňovanie problémov

---

### **Hriankovač nefunguje alebo nefunguje spúšťačia páčka (3).**

- Skontrolujte, či je zástrčka správne zasunutá do sieťovej zásuvky.

### **Hrianka je príliš svetlá.**

- Skontrolujte nastavenie regulátora (7) a podľa potreby zvýšte úroveň zhnednutia.





### **Hrianka je príliš tmavá.**

- Skontrolujte nastavenie regulátora (7) a podľa potreby znížte úroveň zhnednutia.

### **Hrianka sa nevysunie alebo zasekne.**

- Chlieb, ktorý používate, je príliš hrubý. Nepoužívajte príliš hrubé krajce chleba.
- Ak sa chlieb stále zasekáva v otvore na hrianky (1), skúste jemne tlačiť na spúšťačiu páčku (3) dohora, aby ste vytlačili chlieb z otvoru na hrianky (1).
- Ak ani potom nie je možné vybrať chlieb, postupujte nasledovne:
  - Najprv odpojte zástrčku napájacieho kábla zo sieťovej zásuvky. Je tu riziko úrazu elektrickým prúdom!
  - Počkajte, kým hriankovač úplne vychladne. Je tu riziko popálenia!
  - Teraz môžete strčiť prsty do otvoru na hrianky (1), aby ste uvoľnili a vybrali zaseknutý chlieb.

## 11. Informácie o environmentálnych nariadeniach a likvidácii

	<p>Zariadenia označené týmto symbolom podliehajú európskej smernici 2012/19/EU. Všetky elektrické a elektronické zariadenia je potrebné likvidovať oddelene od domáceho odpadu, na oficiálnych zberných miestach. Zabráňte znečisteniu životného prostredia a ohrozeniu vášho zdravia správnou likvidáciou zariadenia. Podrobnejšie informácie o správnom spôsobe likvidácie získate, keď sa obrátíte na miestnu administratívu, na organizácie zaoberajúce sa likvidáciou alebo na predajcu, od ktorého ste zariadenie zakúpili.</p>
	<p>Symbol preškrtnutého odpadkového koša na bežných a nabíjateľných batériách znamená, že ich nemožno vyhodiť do bežného domového odpadu, ale musia sa likvidovať oddelene.</p> <p>Ak batérie obsahujú toxické materiály, pod symbolom je uvedený chemický symbol toxického materiálu s nasledujúcim významom:</p> <ul style="list-style-type: none"> <li>- Pb: Batéria obsahuje olovo</li> <li>- Cd: Batéria obsahuje kadmium</li> <li>- Hg: Batéria obsahuje ortuť</li> </ul> <p>Podľa zákona ste povinní vrátiť použité batérie. Staré batérie môžu obsahovať toxické materiály, ktoré môžu byť škodlivé pre zdravie alebo životné prostredie, ak nie sú správne skladované alebo likvidované. Batérie obsahujú aj dôležité suroviny, ako sú železo, zinok, mangán a nikel, ktoré sa môžu opätovne použiť.</p> <p>Po použití môžete batérie bezplatne odovzdať nám alebo na miestnom zbernom mieste (napr. v maloobchodných predajniach alebo na miestnom zbernom mieste). Batérie musia byť zlikvidované v stave úplného vybitia, v jednom zo zberných miest pre použité batérie. V prípade likvidácie batérií, ktoré nie sú úplne vybité, je potrebné prijať opatrenia na predchádzanie skratom.</p>
  <p><b>ES/PT</b></p>	<p>Všetky obalové materiály zlikvidujte s ohľadom na životné prostredie. Obalové kartóny je možné vyhodiť do odpadových kontajnerov na recykláciu papiera alebo odovzdať na recykláciu na verejných zberných miestach. Akékoľvek fólie alebo plasty obsiahnuté v obale by sa mali kvôli likvidácii vrátiť na verejné zberné miesta.</p>



**Platí len pre Francúzsko:****„Jednoduché triedenie“**

Výrobok je recyklovateľný s výhradou rozšírenej zodpovednosti výrobcu a triedi sa a zbiera oddelene.





Pri likvidácii obalového materiálu si na ňom všimnite označenia. Na štítku sú označené skratky (a) a čísla (b), a ich význam je nasledovný:



1 - 7: plast / 20 - 22: papier a kartón / 80 - 98: kompozitné materiály

Symbol	Materiál	Obsiahnutý v nasledujúcich obalových prvkoch tohto produktu
	Polyetylénový tereftalan	–
	Polyetylén s vysokou hustotou	–
	Polyvinylchlorid	–
	Polyetylén s nízkou hustotou	–
	Polypropylén	–
	Polystyrén	–
	Iné plasty	–
	Vlnitá lepenka	Balenie, vnútorná škatuľa
	Iný kartón	–

	Papier	Hodvábný papier vo vnútri predajného balenia
	Papier/kartón/plast	–
	Papier/kartón/plast/ hliník	–

## 12. Potravinárske použitie



Tento symbol označuje produkty, ktorých fyzické a chemické zloženie bolo testované a potvrdené pri použití s potravinami ako nerizikové pre zdravie, podľa požiadaviek nariadenia EÚ 1935/2004.

## 13. Informácie o zhode



Produkt spĺňa požiadavky príslušných európskych a národných smerníc. Poskytujeme dôkaz súladu. Výrobca má príslušné vyhlásenia a dokumentáciu.



Produkt spĺňa požiadavky príslušných národných smerníc Srbskej republiky.



Produkt spĺňa požiadavky príslušných národných smerníc Veľkej Británie.

Úplné Vyhlásenie o zhode EÚ je k dispozícii na prevzatie cez tento odkaz:

[https://www.targa.gmbh/downloads/conformity/400863\\_2204.pdf](https://www.targa.gmbh/downloads/conformity/400863_2204.pdf)

---

## 14. Informácie o záruke a servise

---

### Záruka spoločnosti TARGA GmbH

Vážená zákazníčka, vážený zákazník,

Na tento prístroj máte päťročnú záruku od dátumu nákupu. V prípade nedostatkov tohto výrobku máte voči jeho predajcovi zákonné práva. Tieto zákonné práva nie sú obmedzené našou zárukou, ktorá je uvedená ďalej.

### Záručné podmienky

Záručná doba začína dňom kúpy. Dobré si uschovajte originál pokladničného bloku. Tento doklad je potrebný ako potvrdenie o kúpe. Ak sa v priebehu piatich rokov od kúpy tohto výrobku prejaví materiálová alebo výrobná chyba, tento výrobok vám podľa našej úvahy bezplatne buď vymeníme alebo opravíme.

### Záručná doba a zákonné nároky z titulu chyby

Záruka sa nepredlžuje o dobu trvania záručných opráv. To platí aj na vymenené alebo opravené diely. Prípadné už pri kúpe zistené chyby a nedostatky musíte ohlásiť ihneď po vybalení výrobku. Opravy, ktoré spadajú do obdobia po skončení záruky, si musíte zaplatiť.

### Rozsah záruky

Prístroj bol podľa prísnych kvalitatívnych predpisov starostlivo vyrobený a pred expedíciou dôkladne vyskúšaný. Záruka platí na materiálové a výrobné chyby. Táto záruka neplatí na také súčasti výrobku, ktoré sú vystavené normálnemu opotrebeniu, takže sa na ne hľadí ako na opotrebené diely, ani na poškodenia krehkých dielov, ako sú spínače, akumulátory alebo diely zo skla. Táto záruka stráca platnosť, ak bol výrobok poškodený, nesprávne používaný alebo udržiavaný. Pre správne používanie tohto výrobku treba presne dodržiavať všetky pokyny uvedené v návode na používanie. Bezpodmienečne sa treba vyhnúť takému účelu používania a takej manipulácii, pred akými sú v návode na používanie uvedené výstrahy. Výrobok je určený len na súkromné používanie a nie na podnikateľské účely. Záruka stráca platnosť pri zaobchádzaní nezodpovedajúcem účelu a pri neprimeranom zaobchádzaní, pri použití násilia a pri zásahoch, ktoré neurobil náš autorizovaný servis. Opravou ani výmenou výrobku nezačína plynúť nová záručná doba.

### Postup pri uplatňovaní záruky

Ak chcete zabezpečiť rýchle vybavenie vašej požiadavky, riadte sa týmito pokynmi:

- Pred uvedením výrobku do prevádzky si pozorne prečítajte priloženú dokumentáciu. Ak by sa vyskytol problém, ktorý sa takýmto spôsobom nedá vyriešiť, obráťte sa na našu zákaznícku linku.

- Pri každej požiadavke majte poruke účtenku a číslo výrobku príp. jeho výrobné číslo ako doklad o kúpe.
- V prípade, že telefonické vyriešenie nie je možné, v závislosti od príčiny chyby zákaznícky servis zariadi ďalšie služby.
- Na stránkach [www.lidl-service.com](http://www.lidl-service.com) si môžete prevziať túto a mnoho ďalších príručiek, videosúborov o výrobkoch a inštalačný softvér. Pomocou tohto QR kódu sa dostanete priamo na stránku servisu spoločnosti LIDL ([www.lidl-service.com](http://www.lidl-service.com)) a po zadaní čísla výrobku (IAN) si môžete otvoriť svoj návod na použitie.



### Servis



Telefón: 0850 232001

E-mailový: [targa@lidl.sk](mailto:targa@lidl.sk)

**IAN: 400863\_2204**



### Výrobca

Majte na pamäti, že táto adresa nie je adresou servisu. Najprv sa obráťte na vyššie uvedenú opravovňu.

TARGA GmbH

Coesterweg 45

59494 Soest

NEMECKO

---

## Índice

---

<b>1. Uso destinado.....</b>	<b>148</b>
<b>2. Contenido del embalaje.....</b>	<b>149</b>
<b>3. Datos técnicos.....</b>	<b>149</b>
<b>4. Instrucciones de seguridad .....</b>	<b>149</b>
<b>5. Copyright .....</b>	<b>155</b>
<b>6. Antes de empezar .....</b>	<b>156</b>
<b>7. Primeros pasos.....</b>	<b>156</b>
7.1 Primera puesta en servicio .....	156
7.2 Tueste .....	157
7.3 Uso del soporte para el pan .....	158
<b>8. Mantenimiento/limpieza .....</b>	<b>159</b>
8.1 Mantenimiento.....	159
8.2 Limpieza.....	159
<b>9. Almacenamiento cuando no se utilice .....</b>	<b>160</b>
<b>10. Resolución de problemas.....</b>	<b>161</b>
<b>11. Normativa medioambiental e información sobre el desecho.....</b>	<b>162</b>
<b>12. Aptitud para uso alimentario.....</b>	<b>164</b>
<b>13. Notas sobre la conformidad .....</b>	<b>164</b>
<b>14. Información sobre la garantía y el servicio posventa .....</b>	<b>165</b>

## **¡Enhorabuena!**

Con la adquisición de esta tostadora SilverCrest STKR 815 A1, de ahora en adelante "la tostadora", ha obtenido un producto de calidad.

El producto ha sido fabricado mayoritariamente con plástico reciclado, el cual incluso puede volver a reciclarse. La mejor manera de aprovechar los recursos es desechando el producto de forma apropiada al final de su ciclo de vida útil.

Antes de ponerla en funcionamiento, es necesario que se familiarice con su manejo y que lea este manual del usuario detenidamente. Respete todas las instrucciones de seguridad y emplee la tostadora solamente tal y como se describe en el manual y solo para los fines que aquí se detallan.

Guarde el manual del usuario en un lugar seguro. Si traspasa la tostadora a otra persona, acompáñela siempre de la documentación pertinente.

## **1. Uso destinado**

---



Esta tostadora se ha diseñado exclusivamente para tostar rebanadas de pan, bollitos y alimentos horneados. La tostadora no ha sido diseñada para fines corporativos ni comerciales. Debe emplear la tostadora para fines privados solamente. Cualquier empleo diferente al mencionado no corresponde a su uso destinado. La tostadora no debe ser empleada a la intemperie ni en climas tropicales. Esta tostadora cumple todo lo relacionado en cuanto a la conformidad CE incluyendo la normativa y los estándares pertinentes. En caso de que se modifique la tostadora sin aprobación del fabricante, no se garantizará el cumplimiento de dichos estándares. El fabricante no será responsable de ningún daño ni de malfuncionamiento provocadas por modificaciones no autorizadas.

Debe respetar y cumplir la legislación y las directivas de cada país donde emplee el producto.

## 2. Contenido del embalaje

- Tostadora
- Este Manual del usuario

Este Manual del usuario dispone de una portada desplegable. En la contraportada, encontrará una ilustración de la tostadora con números. A continuación se muestra el significado de los números:

- 1 Compartimentos para tostadas
- 2 Soporte para el pan
- 3 Palanca
- 4 Botón de parada del tueste 
- 5 Botón para calentar 
- 6 Botón para descongelar 
- 7 Dial de control
- 8 Palanca del soporte para el pan
- 9 Recogecables (parte inferior)
- 10 Bandeja para migas
- 11 Cable de alimentación

## 3. Datos técnicos

Modelo	STKR 815 A1
Alimentación	de 220 a 240 V~, 50/60 Hz
Consumo	685-815 W
Medidas (An x Al x P)	aprox. 26,4 x 16,8 x 16,8 cm
Peso	aprox. 1029 g

Los datos técnicos y el diseño son susceptibles de cambios sin previo aviso.

## 4. Instrucciones de seguridad

Antes de usar esta tostadora por primera vez, lea detenidamente todas las instrucciones correspondientes y siga todas las advertencias, incluso si está acostumbrado a manejar aparatos electrónicos. Conserve este manual en un lugar seguro para cualquier referencia futura. Si vende o traspasa la

tostadora, acompáñela siempre del presente manual. Las instrucciones de funcionamiento forman parte del producto.



**¡PELIGRO!** Este símbolo con el texto “PELIGRO” le advierte de una situación potencialmente peligrosa. Si lo ignora, se pueden producir lesiones físicas e incluso la muerte.



**¡ADVERTENCIA!** Este símbolo con el texto “Advertencia” denota información importante para garantizar un manejo seguro del producto y la seguridad del usuario.



**¡PELIGRO!** ¡Advertencia! Superficies calientes. Este símbolo indica el riesgo de lesiones o quemaduras debido a las superficies calientes de la tostadora.



Este símbolo indica más información sobre el tema.



Dirección del fabricante





**¡PELIGRO DE SACUDIDAS ELÉCTRICAS!**

**¡NO ABRIR EL PRODUCTO!**

## **Condiciones ambientales de funcionamiento**



La tostadora solo debe emplearse en espacios interiores y secos.

La tostadora no se ha diseñado para entornos con altas temperaturas o humedad excesiva (por ejemplo, en los cuartos de baño) y debe mantenerse libre de polvo.



**¡PELIGRO!** La tostadora no está diseñada para ser controlada con un temporizador externo o un sistema de mando a distancia o domótica. No deje la tostadora sin supervisión cuando esté funcionando. ¡Peligro de incendio!





**¡PELIGRO!** Esta tostadora puede ser empleada por niños mayores de 8 años así como por personas con discapacidades físicas, sensoriales o mentales o por personas que no tengan conocimiento ni experiencia en su manejo, siempre que dichas personas estén bajo supervisión o hayan recibido instrucciones en cuanto al uso correcto de la tostadora y comprendan los riesgos que implica. Los niños no deben jugar con la tostadora. La limpieza y el

mantenimiento rutinario no deben ser efectuados por los niños, a no ser que sean mayores de 8 años o se encuentren bajo supervisión. Mantenga el material de embalaje fuera del alcance de los niños. Hay peligro de asfixia.

No permita que los niños menores de 8 años se acerquen a la tostadora ni a su cable de alimentación.

 **¡PELIGRO!** Si observa humo, ruidos u olores extraños, apague la tostadora inmediatamente y desenchufe el cable de alimentación de la toma eléctrica. En estos casos, deje de utilizar la tostadora hasta que la revise un técnico autorizado. No inhale el humo procedente de un posible incendio del aparato. Si inhala humo sin querer, acuda inmediatamente a un médico. La inhalación de humo puede ser nociva para la salud.

 **¡PELIGRO!** Nunca toque el cable de alimentación de la tostadora con las manos mojadas, corre el riesgo de sufrir una sacudida eléctrica.

 **¡PELIGRO!** Enchufe el cable de alimentación a una toma eléctrica de fácil acceso solamente. La tostadora solamente debe conectarse a una red eléctrica que cumpla la tensión indicada en la etiqueta de características del producto. La etiqueta de características se encuentra en la parte inferior de la tostadora. Para cambiar el ajuste del producto a 50 o 60 Hz no se requiere ninguna acción por parte del usuario. El producto se ajusta automáticamente en 50 o en 60 Hz.

- 
- ⚠ ¡PELIGRO!** ¡Peligro de sacudidas eléctricas! No inserte los dedos u objetos metálicos (por ejemplo, tenedores, cuchillos, etc.) en los compartimentos para tostadas cuando estén en funcionamiento las resistencias.
- ⚠ ¡PELIGRO!** No cubra la tostadora mientras esté encendida. ¡Peligro de incendio!
- ⚠ ¡PELIGRO!** Coloque siempre la tostadora en una superficie plana y resistente al calor alejada de fuentes de calor y materiales, líquidos o gases combustibles. Deje una distancia de al menos 15 cm entre la pared y el aparato para evitar el peligro de incendio.
- ⚠ ¡PELIGRO!** Mantenga la tostadora en buen estado para evitar riesgos.
- ⚠ ¡PELIGRO!** No coloque fuentes incandescentes (p. ej. velas encendidas) encima o al lado de la tostadora. ¡Peligro de incendio!
- ⚠ ¡PELIGRO!** No deje la tostadora sin supervisión. Si no va a utilizar la tostadora, apáguela y desenchufe el cable de alimentación de la toma eléctrica. Guarde la tostadora cuando se haya enfriado completamente. ¡Peligro de incendio!
- ⚠ ¡PELIGRO!** Advertencia: ¡Peligro de incendio! El pan puede arder. Por lo tanto, no utilice la tostadora cerca de materiales inflamables o debajo de estos, como las cortinas.

Mantenga el aparato alejado una distancia de al menos 50 cm de los materiales inflamables y combustibles.

 **¡PELIGRO!** Si no utiliza rodajas de pan de tamaño habitual, podría quemarse. Si la rebanada es muy pequeña o tiene una forma distinta a la habitual, podría tocar las partes calientes al sacar la tostada.

 **¡ADVERTENCIA!** No exponga la tostadora a fuentes de calor directas (radiadores, por ejemplo), a la luz solar ni a la luz artificial intensa. El producto no debe quedar expuesto a aguas estancadas, aerosoles ni líquidos abrasivos. No utilice la tostadora cerca del agua. Sobre todo, no la sumerja nunca (no coloque recipientes con líquidos tales como bebidas, jarrones, etc. encima o cerca de la tostadora). Evite que la tostadora sufra golpes o vibre excesivamente. No introduzca objetos extraños en ella, pues la tostadora podría averiarse.

---

## Cable de alimentación

- ⚠ **¡PELIGRO!** Sujete el cable de alimentación siempre en el conector y nunca en el cable, sobre todo al desconectarlo.
- ⚠ **¡PELIGRO!** El cable de alimentación no debe estar en contacto con las superficies calientes de la tostadora.
- ⚠ **¡PELIGRO!** No utilice adaptadores ni alargadores que no cumplan las normas de seguridad vigentes en su país. No modifique la instalación eléctrica ni el cable por su cuenta. Si el cable de alimentación de este aparato sufre daños, debe ser sustituido por el fabricante, el servicio de atención al cliente o por un técnico cualificado para evitar cualquier peligro.
- ⚠ **¡ADVERTENCIA!** No coloque nunca la tostadora, muebles u otros objetos pesados encima del cable de alimentación y procure que el cable no sea pisado.
- ⚠ **¡ADVERTENCIA!** No haga nudos con el cable ni lo ate junto con otros cables. Coloque el cable de alimentación de forma que nadie pueda tropezar o que obstruya el camino.

---

## 5. Copyright

Todo el contenido del presente Manual del usuario está protegido por derechos de autor y se ofrece al lector con fines informativos exclusivamente. Queda totalmente prohibida cualquier reproducción o copia de sus datos o información sin el previo consentimiento por escrito del autor. Lo mismo será aplicable a cualquier uso comercial de los contenidos y la información ofrecidos. Todos los textos y los diagramas son actuales en el momento de la publicación impresa. El fabricante se reserva el derecho de modificar las especificaciones sin previo aviso.

## 6. Antes de empezar

---

Desembale la tostadora. Quite el material de embalaje y compruebe que no falte nada y que ninguna pieza presente daños de transporte. En caso de que alguna pieza faltase o estuviera dañada, póngase en contacto con el fabricante.

## 7. Primeros pasos

---

 **¡PELIGRO!** Coloque la tostadora sobre una superficie horizontal y resistente al calor. Si no quiere estropear la superficie, ponga una placa resistente al calor entre ella y la tostadora.

 **¡PELIGRO!** ¡Peligro de quemaduras! Cuando el aparato está encendido, las superficies expuestas pueden alcanzar temperaturas muy altas. Solo toque los controles de la tostadora.

 **¡PELIGRO!** Si no utiliza rodajas de pan de tamaño habitual, podría quemarse. Si la rebanada es muy pequeña o tiene una forma distinta a la habitual, podría tocar las partes calientes al sacar la tostada.

### 7,1 Primera puesta en servicio

- Enchufe el cable de alimentación a una toma eléctrica de fácil acceso.
- Gire el dial de control (7) hasta la posición "6" (la más alta).
- Utilice la tostadora tres veces sin ningún pan dentro. Para ello, baje la palanca (3). El indicador del botón de parada del tueste  (4) se ilumina mientras está usando la tostadora. Cuando emplee el producto por primera vez, es posible que note color u observe algo de humo. Esto es normal y suele desaparecer rápidamente. Abra una ventana para que exista una ventilación adecuada.

## 7.2 Tueste



- 



Tenga en cuenta que los distintos tipos de pan, así como el grosor y la humedad de la rebanada pueden afectar al tueste del pan. Recomendamos que guarde el pan en su bolsa. El pan en rodajas normal se puede quemar si el nivel de tueste está muy alto. Seleccione primero un nivel de tueste más bajo si fuese posible.
- 



El pan seco y blanco se tuesta antes que el fresco o el moreno.
- 



No utilice rebanadas de pan que sean demasiado gruesas o demasiado largas. Si se queda una rebanada atascada, desconecte el enchufe de la toma eléctrica y espere a que se enfríe la tostadora. Si fuese necesario, pulse la palanca (3) hacia arriba y extraiga el pan.
- 

Coloque el dial de control (7) un poco más bajo si solo está utilizando un compartimento para tostadas (1).

  - Enchufe el cable de alimentación a una toma eléctrica de fácil acceso.
  - Utilice el dial de control (7) para decidir cómo de tostado quiere el pan, desde 1 (menos tostado) a 6 (más tostado).
  - Coloque el pan en los compartimentos para tostadas (1).
  - Pulse la palanca (3) hacia abajo. El indicador del botón de parada del tueste  (4) se ilumina mientras está usando la tostadora.
  - Ya se ha tostado el pan. La tostadora se apaga automáticamente en cuanto alcanza el nivel de tueste deseado. Las tostadas saltan hacia arriba.
  - Saque las tostadas de los compartimentos para tostadas (1).
  - Limpie la tostadora tal y como se explica en el capítulo "Limpieza".
- 

Cuando esté utilizando la tostadora, puede pulsar el botón de parada del tueste  (4) para interrumpir el tostado. Las tostadas entonces saltan hacia arriba.
- 





Tras pulsar la palanca (3), pulse el botón para calentar  (5) para que el pan no se enfríe. El indicador del botón para calentar  (5) se ilumina. De este modo, el pan se calentará pero no se tostará.
- 

Tras pulsar la palanca (3), pulse el botón para descongelar  (6) para descongelar y tostar el pan congelado. El indicador del botón para descongelar  (6) se ilumina. Tenga en cuenta que el nivel de tueste puede variar para el pan no congelado.

### 7.3 Uso del soporte para el pan

 **¡PELIGRO!** ¡Peligro de quemaduras! No intente tostar pan en los compartimentos para tostadas (1) cuando esté colocado el soporte para el pan (2). De lo contrario, el pan se puede quedar atascado y causar quemaduras o daños materiales.

Siempre utilice el soporte para el pan (2) para los bollitos u otros alimentos horneados más grandes. Nunca coloque los bollitos u otros alimentos horneados más grandes directamente en la tostadora.

- Empuje la palanca del soporte para el pan (8) hacia abajo para desplegar el soporte para el pan (2).
  - Enchufe el cable de alimentación a una toma eléctrica de fácil acceso.
  - Utilice el dial de control (7) para decidir cómo de tostado quiere el pan, desde 1 (menos tostado) a 6 (más tostado). Le recomendamos que emplee el nivel de tostado 1.
  - Coloque los bollitos o los alimentos horneados en el soporte para el pan (2).
  - Pulse la palanca (3) hacia abajo. El indicador del botón de parada del tueste  (4) se ilumina mientras está usando la tostadora.
  - Los bollitos o los alimentos horneados ahora están bien tostados. La tostadora se apaga automáticamente en cuanto alcanza el nivel de tueste deseado.
  - Quite los bollitos o los alimentos horneados del soporte para el pan (2).
  - Tire la palanca del soporte para el pan (8) hacia arriba para retraer el soporte para el pan (2).
  - Limpie la tostadora tal y como se explica en el capítulo "Limpieza".
-  Cuando esté utilizando la tostadora, puede pulsar el botón de parada del tueste  (4) para interrumpir el tostado.
-  Tueste los bollitos o los alimentos horneados por ambos lados para que se doren por los dos lados.



---

## 8. Mantenimiento/limpieza

---

### 8.1 Mantenimiento

 **¡PELIGRO!** Un mantenimiento será necesario cuando la tostadora sufra problemas como, por ejemplo, haya entrado líquido, haya sido expuesta a la lluvia o humedad, si no funciona normalmente o si se ha caído. Si observa humo, ruidos u olores extraños, apague la tostadora inmediatamente y desenchufe el cable de alimentación de la toma eléctrica. En estos casos, deje de utilizar la tostadora hasta que la revise un técnico autorizado. Toda reparación o mantenimiento deben ser efectuados por técnicos autorizados. No abra nunca la carcasa de la tostadora.

### 8.2 Limpieza

 **¡PELIGRO!** Antes de empezar a limpiar el producto, desenchufe el cable de alimentación de la toma de corriente, pues corre el peligro de sufrir descargas eléctricas.

 **¡PELIGRO!** Espere a que se haya enfriado la tostadora. ¡De lo contrario corre el riesgo de quemarse!

 **¡PELIGRO!** No sumerja la tostadora en agua, existe peligro por sacudidas eléctricas.

Para limpiar la carcasa y el soporte para el pan (2), utilice un paño ligeramente húmedo. No emplee ningún tipo de disolvente o líquido que pueda dañar el plástico.

Extraiga y vacíe la bandejita para migas (10). Limpie la bandejita para migas (10) con un paño ligeramente humedecido si fuese necesario. Vuelva a colocar la bandejita para migas (10) hasta que quede fijada en su sitio.

## 9. Almacenamiento cuando no se utilice

---

Cuando no vaya a utilizar la tostadora, desconecte el enchufe de la toma eléctrica. Enrolle el cable de alimentación (11) en la dirección que se muestra alrededor del recogecables (9) debajo de la tostadora. Guarde la tostadora en un lugar limpio y seco alejado de la radiación solar directa.

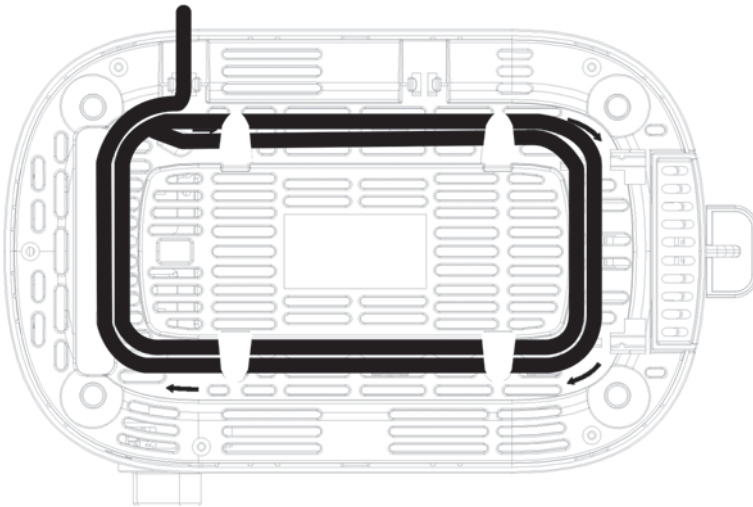

---

## 10. Resolución de problemas

---

### **La tostadora no funciona o la palanca (3) no se engancha.**

- Compruebe que el enchufe del cable de alimentación esté bien conectado a la toma de corriente.

### **La rebanada de pan no se ha tostado lo suficiente.**

- Compruebe el dial de control (7) y aumente el nivel de tueste si fuese necesario.





### **La rebanada de pan se ha tostado demasiado.**

- Compruebe el dial de control (7) y disminuya el nivel de tueste si fuese necesario.

### **La tostada no salta o se queda atascada.**

- La rebanada de pan es demasiado gruesa. No use rebanadas tan gruesas.
- Si el pan sigue quedándose atascado en el compartimento para tostadas (1), pulse suavemente la palanca (3) hacia arriba para que el pan salga del compartimento para tostadas (1).
- Si no consigue sacar el pan, haga lo siguiente:
  - En primer lugar, desconecte el enchufe de la toma eléctrica. Existe peligro de descarga eléctrica.
  - Espere a que se haya enfriado la tostadora. Hay peligro de quemaduras.
  - Ahora puede meter los dedos en los compartimentos para tostadas (1) para soltar y extraer el pan atascado.

## 11. Normativa medioambiental e información sobre el desecho

	<p>Los dispositivos señalizados con este símbolo están sujetos a la Directiva Europea 2012/19/EU. Todo aparato eléctrico o electrónico debe ser desechado por separado de la basura doméstica y en los puntos limpios municipales. Participe activamente en la protección del medioambiente y de su propia salud respetando las normas de desecho de los aparatos usados. Para más información sobre el desecho y reciclaje, póngase en contacto con las autoridades pertinentes, los puntos limpios o la tienda donde adquirió el producto.</p>
	<p>El símbolo de la papelera con ruedas tachada sobre las pilas o baterías tradicionales y recargables indica que no pueden desecharse junto con la basura doméstica común, sino que deben eliminarse por separado.</p> <p>Cuando las pilas o baterías contienen materiales tóxicos, se reflejará el símbolo químico del material tóxico debajo del símbolo de la papelera, donde:</p> <ul style="list-style-type: none"> <li>- Pb: indica que la pila o batería contiene plomo</li> <li>- Cd: indica que la pila o batería contiene cadmio</li> <li>- Hg: indica que la pila o batería contiene mercurio</li> </ul> <p>Usted está obligado por ley a devolver las pilas o baterías gastadas. Las pilas o baterías antiguas pueden contener materiales tóxicos que pueden ser perjudiciales para la salud o el medio ambiente si no se almacenan o desechan adecuadamente. Asimismo, las pilas o baterías pueden contener materias primas de importancia, como hierro, zinc, manganeso y níquel, las cuales pueden reutilizarse.</p> <p>Tras el uso, podrá traernos las pilas o baterías o llevarlas a un punto de recogida local (p. ej., tiendas minoristas o un punto de recogida local) sin coste alguno. Las pilas deben depositarse en estado totalmente descargado en los puntos de recogida habilitados para baterías y pilas usadas. Si desea desechar pilas no descargadas, debe tomar medidas de protección contra cortocircuitos.</p>
  <p><b>ES/PT</b></p>	<p>Recicle también el material de embalaje de forma respetuosa con el medioambiente. Los cartones pueden depositarse en los contenedores correspondientes o en los puntos de reciclaje públicos. Los materiales plásticos de este embalaje deben depositarse en los puntos limpios públicos.</p>

**Solo para Francia:****“Clasificación facilitada”**

El producto es reciclable, está sujeto a la responsabilidad avanzada del fabricante y debe clasificarse y desecharse por separado.





Tenga en cuenta el etiquetado del material de embalaje a la hora de desecharlo. Las abreviaturas (a) y los números (b) significan lo siguiente:



1-7: plástico / 20-22: papel y cartón / 80-98: materiales compuestos.

<b>Símbolo</b>	<b>Material</b>	<b>Contenido en los siguientes componentes del embalaje del producto</b>
	Tereftalato de polietileno	–
	Polietileno de alta densidad	–
	Cloruro de polivinilo	–
	Polietileno de baja densidad	–
	Polipropileno	–
	Poliestireno	–
	Otros plásticos	–
	Cartón corrugado	Embalaje, cartonaje interno
	Otro tipo de cartón	–

	Papel	Papel satinado en el interior del paquete de venta
	Papel/cartón/plástico	—
	Papel/cartón/plástico/ aluminio	—

## 12. Aptitud para uso alimentario

---



Este símbolo denota productos cuya composición física y química ha sido verificada y se ha determinado que no son nocivos para la salud cuando están en contacto con los alimentos, según los requisitos del Reglamento CE 1935/2004.

## 13. Notas sobre la conformidad

---



Este producto cumple los requisitos de las Directivas Europeas y nacionales aplicables. Para demostrar la conformidad, se han realizado las pruebas pertinentes. El fabricante posee las declaraciones y la documentación al respecto.



Este producto cumple los requisitos de las Directivas nacionales de la República de Serbia.



Este producto cumple los requisitos de las Directivas nacionales del Reino Unido.

Puede descargarse la Declaración CE de conformidad completa en:  
[https://www.targa.gmbh/downloads/conformity/400863\\_2204.pdf](https://www.targa.gmbh/downloads/conformity/400863_2204.pdf)

---

## **14. Información sobre la garantía y el servicio posventa**

---

### **Garantía de TARGA GmbH**

Muy estimado cliente, muy estimada cliente:

Este aparato tiene 5 años de garantía a partir de la fecha de compra. Recuerde que, si detecta desperfectos en este aparato, usted tiene derechos legales respecto al vendedor del producto. La garantía que se detalla a continuación no limita en modo alguno esos derechos legales.

### **Condiciones de garantía**

El plazo de garantía empieza a partir de la fecha de compra. Guarde el comprobante de caja original en un lugar seguro, puesto que lo necesitará para acreditar que hizo la compra. Si el producto sufre un defecto de material o de fabricación dentro de este periodo de 5 años a partir de la fecha de compra, nos haremos cargo de la reparación o sustitución gratuitas del producto, de acuerdo con nuestro propio criterio.

### **Plazo de garantía y reclamaciones legales**

La prestación de la garantía no alarga el plazo de garantía. Esto es válido también para las piezas sustituidas y reparadas. Los daños y desperfectos que ya existían al adquirir el producto deben notificarse inmediatamente después de quitar el embalaje. Una vez finalizado el plazo de garantía, todas las reparaciones son de pago.

### **Volumen de la garantía**

El aparato ha sido fabricado en conformidad con las normas de calidad más exigentes y ha sido revisado minuciosamente antes de entregarse. La prestación de garantía cubre los defectos de material y de fabricación. Esta garantía no cubre las piezas del producto que estén expuestas a desgaste habitual, pudiendo ser consideradas piezas de desgaste, ni tampoco los daños en las piezas frágiles, como interruptores, baterías o componentes de cristal. La garantía quedará invalidada si el producto resulta dañado, se utiliza incorrectamente o es manipulado. Para utilizar el producto correctamente deben respetarse todas las instrucciones contenidas en el manual de instrucciones. Debe evitarse expresamente cualquier finalidad de uso o manejo que difiera de lo recomendado o que esté contraindicado en el manual de instrucciones. El producto está diseñado únicamente para el uso particular, y no para el uso comercial o industrial. El manejo incorrecto e inadecuado, el uso de la fuerza bruta y las intervenciones no realizadas por uno de nuestros centros de servicio autorizados invalidarán la garantía. La reparación o sustitución del producto no dan lugar a ningún plazo de garantía nuevo.

## Procesamiento de la garantía

Para que su solicitud se tramite lo más rápido posible, proceda de la siguiente manera:

- Antes de poner en marcha el producto, lea detenidamente la documentación adjunta. Si experimenta algún problema y no puede solucionarlo con ayuda de esas instrucciones, llame a nuestro servicio de atención al cliente.
- Siempre que vaya a realizar una consulta, tenga preparado el comprobante de caja y la referencia o el número de serie del aparato para poder acreditar la compra.
- Si no fuera posible solucionar el problema por teléfono, y dependiendo de la causa del mismo, nuestro servicio de atención al cliente le pasará con otro servicio técnico.
- Desde la web de [www.lidl-service.com](http://www.lidl-service.com) podrá descargarse tanto este como muchos otros manuales, vídeos de productos y softwares de instalación. Este código QR le llevará directamente a la página de LIDL Service ([www.lidl-service.com](http://www.lidl-service.com)) donde, introduciendo el número de artículo (IAN), podrá abrir sus instrucciones de uso.



### Servicio



Teléfono: 900 984 989

E-Mail: [targa@lidl.es](mailto:targa@lidl.es)

**IAN: 400863\_2204**



### Fabricante

Tenga presente que los siguientes datos no pertenecen a servicio técnico. En primer lugar, póngase en contacto con el centro de servicio indicado.

TARGA GmbH  
Coesterweg 45  
59494 Soest  
ALEMANIA



---

## Indholdsfortegnelse

---

<b>1. Tilsigtet anvendelse .....</b>	<b>168</b>
<b>2. Pakkens indhold.....</b>	<b>169</b>
<b>3. Tekniske specifikationer .....</b>	<b>169</b>
<b>4. Sikkerhedsinstruktioner .....</b>	<b>169</b>
<b>5. Copyright .....</b>	<b>175</b>
<b>6. Før du går i gang .....</b>	<b>175</b>
<b>7. Kom godt i gang.....</b>	<b>175</b>
7.1 Første betjening .....	176
7.2 Brødristning.....	176
7.3 Brug af rundstykkeholderen .....	177
<b>8. Vedligeholdelse/rengøring .....</b>	<b>178</b>
8.1 Vedligeholdelse .....	178
8.2 Rengøring.....	178
<b>9. Opbevaring, når apparatet ikke er i brug .....</b>	<b>179</b>
<b>10. Fejlfinding.....</b>	<b>179</b>
<b>11. Miljøregler og oplysninger om bortskaffelse.....</b>	<b>180</b>
<b>12. Anvendelse af fødevaremærkning .....</b>	<b>182</b>
<b>13. Bemærkninger om overensstemmelse.....</b>	<b>182</b>
<b>14. Garanti- og serviceoplysninger.....</b>	<b>183</b>

## **Tillykke!**

Ved at købe brødristeren SilverCrest STKR 815 A1, der herefter benævnes som "brødristeren", har du valgt et kvalitetsprodukt.

Produktet er hovedsagelig fremstillet af genbrugsplastic, og det meste kan genbruges igen. Den bedste måde at bevare ressourcer er at bortskaffe produktet korrekt, når det har nået slutningen på sin levetid.

Før du tager den i brug første gang, skal du gøre dig bekendt med, hvordan brødristeren fungerer og læse denne betjeningsvejledning grundigt. Vær omhyggelig med at følge sikkerhedsinstruktionerne og brug kun brødristeren, som beskrevet i betjeningsvejledningen og til de anførte formål.

Opbevar denne betjeningsvejledning på et sikkert sted. Hvis du giver brødristeren videre til andre personer, skal du sørge for at vedlægge alle de relevante dokumenter.

## **1. Tilsigtet anvendelse**

---



Brødristeren er kun beregnet til at riste brødskiver, rundstykker og andet bagværk. Brødristeren er ikke beregnet til virksomheds- eller erhvervsmæssige anvendelser. Brug kun brødristeren til private formål. Enhver anden brug end den ovenfor anført svarer ikke til den tilsigtede brug. Brødristeren må ikke anvendes udendørs eller i tropisk klima. Brødristeren lever op til alle relevante normer og standarder i forbindelse med EU-overensstemmelse. Hvis der foretages ændringer på brødristeren, der ikke er godkendte af producenten, kan overholdelse af disse standarder ikke længere garanteres. Producenten påtager sig intet ansvar for eventuelle skader eller funktionsfejl, der måtte opstå som følge heraf.

Vær opmærksom på bestemmelserne og lovene i brugslandet.

## 2. Pakkens indhold

- Brødrister
- Denne betjeningsvejledning

Denne betjeningsvejledning har en flap på forsiden, der kan foldes ud. På indersiden af omslaget er brødristeren vist med talangivelser. De forskellige numre betyder følgende:

- 1 Brødåbninger
- 2 Rundstykkeholder
- 3 Starthåndgreb
- 4 Knappen Annuller ristning 
- 5 Knappen Opvarmning 
- 6 Knappen Optøning 
- 7 Betjeningsknap
- 8 Arm til rundstykkeholder
- 9 Ledningsholder (undersiden)
- 10 Krummebakke
- 11 Strømforsyningskabel

## 3. Tekniske specifikationer

Model	STKR 815 A1
Strømforsyning	220-240 V~, 50/60 Hz
Strømforbrug	685-815 W
Mål (B x H x D)	ca. 26,4 x 16,8 x 16,8 cm
Vægt	ca. 1029 g

De tekniske data og designet kan ændres uden varsel.

## 4. Sikkerhedsinstruktioner

Før du tager denne brødrister i brug første gang, bedes du læse nedenstående anvisninger og følge alle advarsler, også selvom du i forvejen er fortrolig med at håndtere elektroniske apparater. Opbevar denne betjeningsvejledning på et sikkert sted til fremtidig brug. Hvis du sælger brødristeren eller giver den væk, skal du samtidig videregive denne

betjeningsvejledning. Betjeningsvejledningen er ikke en del af produktet.



**FARE!** Dette symbol og ordet "Fare" advarer dig om en potentielt farlig situation. Hvis det ignoreres, kan det medføre alvorlige kvæstelser eller dødsfald.



**ADVARSEL!** Dette symbol og teksten "Advarsel" angiver vigtige oplysninger for sikker brug af produktet og for brugerens sikkerhed.



**FARE!** Advarsel, varme overflader! Dette symbol angiver, at der er risiko for kvæstelser eller forbrændinger fra de varme overflader på brødristeren.



Dette symbol henviser til yderligere oplysninger om emnet.



Producentens adresse



**RISIKO FOR ELEKTRISK STØD!**

**ÅBN IKKE KABINETTET!**

## Betjeningsforhold



Denne brødrister er kun beregnet til brug på tørre steder indendørs.

Brødristeren er ikke beregnet til brug på steder, hvor temperaturen eller luftfugtigheden er høj (f.eks. i badeværelser), og den skal holdes fri for støv.









**FARE!** Brødristeren er ikke designet til brug med en ekstern timer eller et separat fjernbetjeningsystem. Undlad at lade brødristeren være uden opsyn, når den er aktiveret. Brandfare!



**FARE!** Denne brødrister kan anvendes af børn på 8 år eller derover, eller af personer med nedsat fysisk, sansemæssig eller psykisk kapacitet eller personer, der mangler viden eller erfaring, så længe de er under opsyn eller har modtaget anvisninger i korrekt brug af udstyret, og de forstår de tilknyttede risici. Børn må ikke lege med brødristeren. Rensning og brugervedligeholdelse må ikke foretages af børn, med mindre de er ældre end 8 år og overvåges. Opbevar al emballage uden for børns rækkevidde. Der er risiko for kvælning.

Hold børn under 8 år væk fra brødristeren og dens strømledning.

-  **FARE!** Hvis der bemærkes røg, usædvanlige lyde eller underlige lugte, skal brødristeren straks slukkes, og stikket skal tages ud af stikkontakten. Hvis sådanne forekommer, må brødristeren ikke længere bruges, før den er blevet inspiceret af autoriserede servicepersoner. Du må ikke indånde røg fra en mulig brand i enheden. Hvis du ved et uheld indånder røg, skal du søge læge. Indånding af røg kan være skadeligt for helbredet.
-  **FARE!** Rør aldrig strømledningen eller brødristeren med våde hænder. Der er risiko for elektrisk stød!
-  **FARE!** Sæt strømstikket i en nemt tilgængelig stikkontakt. Betjen kun brødristeren ved den spænding, der er angivet på mærkepladen! Mærkepladen sidder på undersiden af brødristeren. Det kræver ingen handling fra brugerens side at indstille produktet til 50 eller 60 Hz. Produktet justeres automatisk til 50 og 60 Hz.
-  **FARE!** Risiko for elektrisk stød! Stik aldrig fingre eller andre metalgenstande (fx gafler, knive osv.) ind i brødåbningerne, da varmeelementerne er strømførende.
-  **FARE!** Sørg for ikke at blokere brødristerens åbninger. Brandfare!
-  **FARE!** Anbring altid brødristeren på en jævn, varmeafvisende overflade væk fra varmekilder og antændelige materialer, væsker eller gasser. Sørg for en afstand på mindst 15 cm mellem elektriske ovn med grill og væggen for at forhindre brand!

- 
- ⚠ FARE!** For at undgå yderligere risici må brødristeren ikke beskadiges.
- ⚠ FARE!** Sørg for at ingen brandbare objekter (fx tændte stearinlys) placeres på eller i nærheden af brødristeren. Brandfare!
- ⚠ FARE!** Efterlad ikke brødristeren uden opsyn. Når brødristeren ikke er i brug, skal der slukkes for den, og strømledningen skal fjernes fra stikkontakten. Stil ikke brødristeren væk, før den er fuldstændigt kølet af, da der er risiko for brand. Brandfare!
- ⚠ FARE!** Advarsel: Brandfare! Brød kan brænde. Derfor må brødristeren ikke anvendes i nærheden af eller under brandbare materialer, såsom gardiner. Sørg for en afstand på mindst 50 cm mellem grillen og brandbare eller letantændelige materialer.
- ⚠ FARE!** Der er risiko for brand, hvis der ikke anvendes brødsiver i standardstørrelse. På grund af den mindre størrelse eller facon, er der risiko for at berøre de varme dele, når det ristede brød fjernes.
- ⚠ ADVARSEL!** Udsæt ikke brødristeren for direkte varmekilder (f.eks. radiatorer), direkte sollys eller stærkt kunstigt lys. Produktet må ikke udsættes for sprøjtende eller dryppende vand eller slibende væsker. Brødristeren må ikke anvendes i nærheden af vand. Det skal især undgås at

nedsænke brødristeren i vand (sæt ikke beholdere med væske, som f.eks. drikkevarer, vaser osv. på opladeren). Sørg for, at brødristeren ikke bliver udsat for kraftige slag eller vibrationer. Der ikke stikkes fremmedlegemer ind i brødristeren, da den i så fald kan blive beskadiget.

## Strømforsyningskabel

- ⚠ **FARE!** Hold altid strømledningen ved stikket og aldrig i selve ledningen.
- ⚠ **FARE!** Sørg for, at strømledningen ikke berører brødristerens varme overflader.
- ⚠ **FARE!** Brug aldrig adapterstik eller forlængerledninger, som ikke overholder de gældende, nationale sikkerhedsforskrifter, og udfør aldrig selv ændringer af strømledningen! Hvis ledningen er beskadiget, skal den udskiftes af producenten, dennes kundeserviceafdeling eller en tilsvarende kvalificeret person, så mulige faremomenter undgås.
- ⚠ **ADVARSEL!** Anbring aldrig brødristeren, møbler eller andre tunge genstande oven på strømledningen, og sørg for, at den ikke kommer i klemme.
- ⚠ **ADVARSEL!** Der må aldrig slås knuder på strømledningen, og det må ikke bindes sammen med andre ledninger. Strømledningen skal placeres, så ingen kan snuble over den, og så den ikke er i vejen for nogen.



---

## 5. Copyright

---

Alt indholdet i denne betjeningsvejledning er beskyttet af ophavsret og er kun beregnet til information for brugeren. Kopiering af data og oplysninger uden forudgående, udtrykkelig, skriftlig godkendelse fra ophavsretsindehaveren, er strengt forbudt. Dette gælder også for enhver kommerciel anvendelse af indholdet og oplysningerne. Al tekst og alle diagrammer var opdaterede på trykkesdatoen. Indholdet kan ændres uden varsel.

---

## 6. Før du går i gang



---

Tag brødristeren ud af emballagen. Fjern pakkematerialet, og kontroller, at alle komponenter er hele og ubeskadigede. Hvis der mangler noget, eller noget er beskadiget, skal du kontakte producenten.

---

## 7. Kom godt i gang













---

-  **FARE!** Anbring brødristeren på en jævn og varmebestandig overflade. Anbring en varmebestandig plade imellem overfladen og brødristeren, hvis selve overfladen er farlig.
-  **FARE!** Risiko for forbrændinger! Når der er tændt for apparatet, kan temperaturen af udsatte overflader være meget høj. Rør kun ved betjeningsknapperne på brødristeren.
-  **FARE!** Der er risiko for brand, hvis der ikke anvendes brødsiver i standardstørrelse. På grund af den mindre størrelse eller facon, er der risiko for at berøre de varme dele, når det ristede brød fjernes.

## 7.1 Første betjening

- Sæt strømstikket i en nemt tilgængelig stikkontakt.
- Indstil betjeningsknappen (7) til "6" (den højeste indstilling).
- Betjen brødristeren tre gange uden brød i. Dette gøres ved at trykke starthåndtaget (3) ned. Indikatoren på knappen Annuller ristning  (4) tændes, mens den er i brug. Når du bruger enheden første gang, kan der være en smule røgdudvikling. Dette er normalt og ganske ufarligt. Åbn et vindue for at sikre tilstrækkelig ventilation.

## 7.2 Brødristning



-  Bemærk, at graden af brunng kan variere alt efter brødtypen, tykkelsen og fugtighedsgraden. Det er bedst at opbevare brødet i dets emballage. Normale brødsiver kan brænde på, hvis ristningsgraden er indstillet for højt. Vælg først en lavere ristningsgrad, hvis det er nødvendigt.
-  Tørt, lyst brød ristes hurtigere end friskt eller mørkt brød.
-  Forsøg ikke at riste brødsiver, der er for tykke eller for store. Hvis et stykke brød sætter sig fast, skal man tage stikket ud af stikkontakten, og vente, indtil brødristeren er kølet af. Hvis det er nødvendigt, skal man trykke starthåndtager (3) op og fjerne brødet.
-  Indstil betjeningsknappen (7) en smule lavere, hvis du kun bruger en brødåbning (1).
  - Sæt strømstikket i en nemt tilgængelig stikkontakt.
  - Indstil til det ønskede bruningsniveau på betjeningsknappen (7). Du kan indstille bruningsniveauet i trin fra 1 (lyst) til 6 (mørkt).
  - Anbring brødet i brødåbningerne (1).
  - Tryk starthåndtaget (3) ned. Indikatoren på knappen Annuller ristning  (4) tændes, mens den er i brug.
  - Brødet ristes nu. Brødristeren slukker automatisk, så snart den indstillede ristningsgrad nås. Det ristede brød skubbes op.
  - Fjern det ristede brød fra brødåbningerne (1).
  - Rengør brødristeren som beskrevet i afsnittet "Rengøring".
-  Når brødristeren er i brug, kan man trykke på knappen Annuller ristning  (4) før tid for at standse ristningen. Det ristede brød skubbes derefter op.
-  Efter at starthåndtaget (3) er trykket ned, skal man trykke på knappen Opvarmning  (5) for at opvarme brødet. Indikatoren på knappen Opvarmning  (5) tændes. Dette varmer blot brødet i stedet for at riste det.
-  Efter at starthåndtaget (3) er trykket ned, skal man trykke på knappen Optøning  (6) for at optø og riste det frosne brød. Indikatoren på knappen Optøning  (6) tændes. Bemærk, at ristningsgraden kan variere en smule i forhold til ikke-frossent brød.

### 7.3 Brug af rundstykkeholderen

 **FARE!** Risiko for forbrændinger! Forsøg ikke at riste brød i brødbåningerne (1), mens rundstykkeholderen (2) er i brug. Ellers kan brødet sætte sig fast, hvilket kan medføre forbrændinger eller materielle skader.

Brug altid rundstykkeholder (2) til rundstykker eller andre større bagværk. Rundstykker eller større bagværk må ikke anbrings direkte på brødristeren.

- Tryk armen (8) til rundstykkeholderen ned for at klappe rundstykkeholderen (2) ud.
- Sæt strømstikket i en nemt tilgængelig stikkontakt.
- Indstil til det ønskede bruningsniveau på betjeningsknappen (7). Du kan indstille bruningsniveauet i trin fra 1 (lyst) til 6 (mørkt). Vi anbefaler at bruge bruningsniveau 1.
- Anbring rundstykker eller bagværk på rundstykkeholderen (2).
- Tryk starthåndtaget (3) ned. Indikatoren på knappen Annuller ristning  (4) tændes, mens den er i brug.
- Rundstykkerne eller bagværket ristes nu. Brødristeren slukker automatisk, så snart det indstillede bruningsniveau nås.
- Fjern rundstykkerne eller bagværket fra rundstykkeholderen (2).
- Træk armen (8) til rundstykkeholderen på for at klappe rundstykkeholderen (2) sammen.
- Rengør brødristeren som beskrevet i afsnittet "Rengøring".

 Når brødristeren er i brug, kan man trykke på knappen Annuller ristning  (4) før tid for at standse ristningen.

 Rist rundstykkerne eller bagværket på begge sider for at sikre en jævn ristning.

## 8. Vedligeholdelse/rengøring

---

### 8.1 Vedligeholdelse

 **FARE!** Service er nødvendig, hvis brødristeren på nogen måde er blevet beskadiget, fx hvis der er kommet væske ind i den, hvis den har været udsat for regn eller fugt, hvis den ikke fungerer normalt, eller hvis den er blevet tabt på gulvet. Hvis der bemærkes røg, usædvanlige lyde eller underlige lugte, skal brødristeren straks slukkes, og stikket skal tages ud af stikkontakten. Hvis sådanne forekommer, må brødristeren ikke længere bruges, før den er blevet inspiceret af autoriserede servicepersoner. Alt servicearbejde skal udføres af kvalificeret teknisk personale. Indkapsling på brødristeren må aldrig åbnes.

### 8.2 Rengøring

 **FARE!** Tag strømstikket ud af stikkontakten, før du påbegynder rengøringen, da der er risiko for elektrisk stød!

 **FARE!** Vent, indtil brødristeren er kølet helt ned. Ellers er der risiko for brandskader!

 **FARE!** Nedsæk aldrig selve brødristeren i vand, da der er risiko for elektrisk stød!

Brug en let fugtig klud til at rengøre huset og rulleholderen (2). Brug aldrig rengøringsmidler eller opløsningsmidler, der kan skade plastikken.

Fjern og tøm krummebakken (10). Rengør krummebakken (10) med en lidt fugtig klud. Skub krummebakken (10) helt ind, indtil den går i indgreb med et klik.

## 9. Opbevaring, når apparatet ikke er i brug

Frakobl strømledningen fra stikkontakten i væggen, når brødristeren, ikke anvendes. Rul strømledningen (11) i den viste retning rundt om ledningsholderen (9) i bunden af brødristeren. Opbevar brødristeren på et rent, tørt sted væk fra direkte sollys.

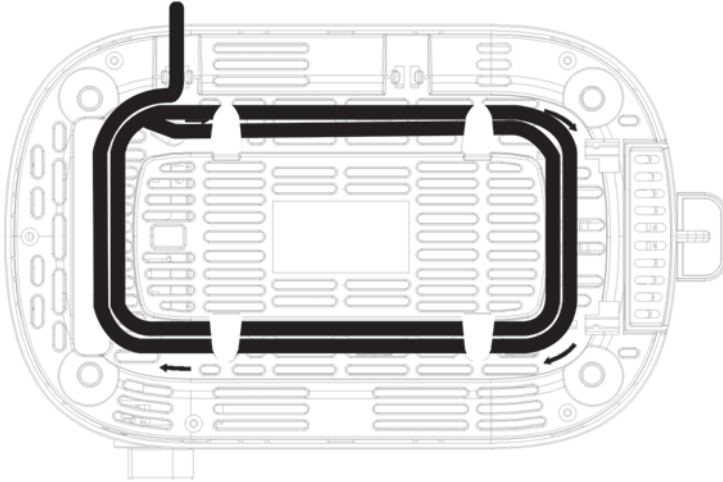

## 10. Fejlfinding

### Brødristeren virker ikke, eller starthåndgrebet (3) kan ikke aktiveres.

- Kontroller, at strømstikket er sat rigtigt i stikkontakten.

### Det ristede brød er for lyst.

- Kontroller betjeningsknappens indstilling (7), og øg ristningsgraden om nødvendigt.





### Det ristede brød er for mørkt.

- Kontroller betjeningsknappen (7), og sænk ristningsgraden om nødvendigt.

### Det ristede brød skubbes ikke ud eller sætter sig fast.

- Brødet, du bruger, er for tykt. Forsøg ikke at riste skiver, der er for tykke.
- Hvis brødet stadigvæk sætter sig fast i brødåbningen (1), kan man forsøge at skubbe starthåndtaget (3) en smule opad for forsigtigt at skubbe brødet ud af brødåbningen (1).
- Hvis det stadigvæk er muligt, skal man fjerne brødet og fortsætte som følger:
  - Tag først stikket ud af stikkontakten! Der er risiko for elektrisk stød!
  - Vent, indtil brødristeren er kølet helt ned. Der er risiko for forbrændinger!
  - Nu kan du stikke fingrene ned i brødåbningen (1) for at løsne og fjerne det fastsiddende brød.

## 11. Miljøregler og oplysninger om bortskaffelse

	<p>Enheder mærket med dette symbol er underlagt det europæiske direktiv 2012/19/EU. Alle elektriske og elektroniske enheder skal bortskaffes særskilt fra husholdningsaffald på officielle genbrugspladser. Skån miljøet, og undgå fare for dit eget helbred ved at bortskaffe denne enhed på korrekt vis. Kontakt de lokale myndigheder, genbrugsstationer eller den forretning, hvor du købte apparatet, for nærmere oplysninger om korrekt bortskaffelse.</p>
	<p>Symbolet af den overstregede affaldscontainer på almindelige og genopladelige batterier indikerer, at de ikke må bortskaffes som almindeligt husholdningsaffald, men skal bortskaffes separat.</p> <p>Hvis batterier indeholder giftige materialer, vises symbolet for det giftige materiale nedenunder symbolet og har følgende betydninger:</p> <ul style="list-style-type: none"> <li>- Pb: Batteriet indeholder bly</li> <li>- Cd: Batteriet indeholder cadmium</li> <li>- Hg: Batteriet indeholder kviksølv</li> </ul> <p>Du er ifølge loven forpligtet til at returnere brugte batterier. Gamle batterier kan indeholde giftige materialer, der kan skade helbredet eller miljøet, hvis de ikke opbevares eller bortskaffes korrekt. Batterier indeholder også vigtige råmaterialer som jern, zink, mangan og nikkel, som kan genanvendes.</p> <p>Efter brug kan du returnere batterierne til os eller til et lokalt indsamlingssted (f.eks. i detailbutikker eller et lokalt indsamlingssted) uden betaling. Bemærk, at batterierne skal bortskaffes i fuldt afladet stand på indsamlingssteder til aflevering af brugte batterier. Hvis der bortskaffes batterier, som ikke er fuldt afladene, skal der tages forholdsregler for at forhindre kortslutning.</p>
	<p>Bortskaf al emballage på miljørigtig vis. Papemballage kan afleveres i papircontaineren eller på offentlige afleveringssteder til genvinding. Film og plastik, der findes i emballagen, skal afleveres på den lokale genbrugsstation til bortskaffelse.</p>
 <p><b>ES/PT</b></p>	

**Kun relevant for Frankrig:****"Nem sortering"**

Produktet kan genvindes, er underlagt avanceret producentansvar og sorteres og indsamles separat.





Bemærk mærkningerne på emballagematerialet, når det bortskaffes. Det er mærket med forkortelser (a) og tal (b), hvis betydning er som følger:



1-7: plastik / 20-22: papir og pap/80-98: kompositmateriale.

Symbol	Materiale	Indeholdt i følgende emballagedele til dette produkt
	Polyethylen-tereftalat	–
	Polyethylen med høj densitet	–
	Polyvinylchlorid	–
	Polyethylen med lav densitet	–
	Polypropylen	–
	Polystyren	–
	Anden plastic	–
	Bølgepap	Emballage, inden i kassen
	Andet pap	–

	Papir	Silkepapir inden i salgsemballagen
	Papir/papir/plastic	–
	Papir/papir/plastic/ aluminium	–

## 12. Anvendelse af fødevareremærkning



Dette symbol tildeles produkter, hvis fysiske og kemiske sammensætning er blevet testet og anses for værende ikke-sundhedsskadelige, når de anvendes i forbindelse med fødevarer i overensstemmelse med kravene i EU-forordning 1935/2004.

## 13. Bemærkninger om overensstemmelse



Produktet overholder kravene i de gældende europæiske og nationale direktiver. Dokumentation for overensstemmelsen er blevet fremsendt. Producenten besidder de relevante erklæringer og dokumentation.



Produktet opfylder kravene i de gældende nationale direktiver for Den Serbiske Republik.



Produktet opfylder kravene i de gældende nationale direktiver for Storbritannien.

Den fulde EU-overensstemmelseserklæring kan hentes via dette link:  
[https://www.targa.gmbh/downloads/conformity/400863\\_2204.pdf](https://www.targa.gmbh/downloads/conformity/400863_2204.pdf)



---

## 14. Garanti- og serviceoplysninger

---

### TARGA GmbH - Garanti

Kære kunde,

Der er 5 års garanti på dette apparat fra købsdatoen. I tilfælde af mangler ved dette produkt, har du ifølge loven rettigheder over for sælgeren. Disse rettigheder begrænses ikke af garantien nedenfor.

### Garantibetingelser

Garantien træder i kraft fra og med købsdatoen. Opbevar kassebonen omhyggeligt. Denne bon skal bruges som bevis for købet. Hvis der opstår en materiale- eller fabrikationsfejl på dette produkt inden for 5 år fra købsdatoen, vil produktet, efter vores skøn, blive enten repareret eller udskiftet gratis.

### Garantiperiode og juridiske mangelskrav

Garantiperioden forlænges ikke med garantiydelsen. Dette gælder også for udskiftede og reparerede dele. Vi skal omgående informeres om skader og mangler ved købet, der konstateres umiddelbar efter udpakningen. Reparationer, der udføres efter garantiperiodens udløb, er betalingspligtige.

### Garantiens omfang

Apparatet er produceret efter strenge kvalitetskrav og testet nøje før leveringen. Garantiydelsen omfatter materiale- eller fabrikationsfejl. Denne garanti omfatter ikke produktdele, der udsættes for normalt slid og som derfor kan betragtes som sliddele, eller for skader på skrøbelige dele, f.eks. kontakter, batterier eller dele, der er fremstillet af glas. Denne garanti bortfalder, hvis produktet bliver skadet på grund af ukorrekt anvendelse eller vedligeholdelse. Alle anvisninger i betjeningsvejledningen skal følges for at sikre, at produktet anvendes korrekt. Anvendelsesformål og handlinger, der frarådes eller advares om i betjeningsvejledningen, skal altid undgås. Produktet er udelukkende beregnet til privat brug, og ikke til erhvervs-mæssig brug. Ved misbrug eller ukorrekt behandling, anvendelse af magt eller reparationer, der ikke er foretaget af vores autoriserede serviceafdeling, bortfalder garantien. Der påbegyndes ikke en ny garantiperiode ved reparation eller udskiftning af produktet.

## Afvikling i tilfælde af garantisager

For at sikre en hurtig behandling af din sag, bedes du følge anvisningerne nedenfor:

- Læs venligst den vedlagte dokumentation omhyggeligt, før du tager dit produkt i brug. Hvis der skulle opstå et problem, der ikke kan afhjælpes på denne måde, bedes du kontakte vores hotline.
- Sørg venligst for, at du altid har din kassebon og artikelnummeret, eller i givet fald serienummeret, parat som købsbevis, når du kontakter os.
- I tilfælde af, at problemet ikke kan afhjælpes via telefonen, foranlediger vi yderligere service via vores hotline, afhængigt af årsagen til fejlen.
- På [www.lidl-service.com](http://www.lidl-service.com) kan du downloade denne og mange andre brugsanvisninger, produktvideoer og installationssoftware. Med denne QR-kode lander du direkte på LIDLs serviceside ([www.lidl-service.com](http://www.lidl-service.com)) og kan efter angivelse af artikelnummeret (IAN) åbne den relevante brugsanvisning.



### Service



Telefon: 32 710005

E-mail: [targa@lidl.dk](mailto:targa@lidl.dk)

**IAN: 400863\_2204**



**Producent**

Bemærk venligst, at adressen nedenfor ikke er en serviceadresse. Kontakt først det servicecenter, der er angivet ovenfor.

TARGA GmbH

Coesterweg 45

59494 Soest

TYSKLAND

## Indice

---

<b>1. Utilizzo previsto.....</b>	<b>187</b>
<b>2. Contenuto della confezione .....</b>	<b>188</b>
<b>3. Specifiche tecniche .....</b>	<b>188</b>
<b>4. Istruzioni di sicurezza .....</b>	<b>188</b>
<b>5. Copyright.....</b>	<b>194</b>
<b>6. Prima di iniziare .....</b>	<b>194</b>
<b>7. Introduzione .....</b>	<b>194</b>
7.1 Operazioni iniziali .....	195
7.2 Tostatura .....	195
7.3 Utilizzo del supporto per panini.....	196
<b>8. Manutenzione/pulizia .....</b>	<b>197</b>
8.1 Manutenzione .....	197
8.2 Pulizia.....	197
<b>9. Conservazione del dispositivo inutilizzato .....</b>	<b>198</b>
<b>10. Risoluzione dei problemi .....</b>	<b>199</b>
<b>11. Normativa in materia ambientale e informazioni sullo smaltimento.....</b>	<b>200</b>
<b>12. Classificazione alimentare .....</b>	<b>202</b>
<b>13. Note di conformità.....</b>	<b>202</b>
<b>14. Informazioni sull'assistenza e sulla garanzia .....</b>	<b>203</b>

## **Congratulazioni!**

Acquistando il tostapane SilverCrest STKR 815 A1, da qui in poi indicato come tostapane, avete scelto un prodotto di qualità.

Il prodotto è composto in buona parte da plastica riciclata ed è, in gran parte, riciclabile. Il modo migliore per salvaguardare le risorse consiste nello smaltire il dispositivo in maniera appropriata.

Prima di utilizzarlo, si consiglia di familiarizzare con il dispositivo e di leggere attentamente queste istruzioni operative. Seguire attentamente le istruzioni di sicurezza e utilizzare il tostapane solo per le finalità e nei modi descritti nelle istruzioni operative.

Conservare queste istruzioni operative in un luogo sicuro. In caso di cessione o vendita del dispositivo, accertarsi di consegnare con esso tutta la documentazione relativa.

## **1. Utilizzo previsto**

---

Questo tostapane è progettato solo per tostare fette di pane, panini e prodotti da forno. Il tostapane non è stato progettato per un impiego aziendale o commerciale. Utilizzarlo solo a scopo privato. Qualsiasi impiego diverso da quello summenzionato non corrisponde all'utilizzo previsto. Il dispositivo non può essere fatto funzionare all'esterno o in climi tropicali. Questo dispositivo è pienamente conforme a tutte le normative e gli standard in materia di Conformità CE. Nel caso in cui venissero apportate modifiche al tostapane non approvate dal produttore, non sarebbe più possibile garantire la conformità a tali standard. Il produttore non si assume alcuna responsabilità per eventuali danni o malfunzionamenti derivanti da tali modifiche.

Rispettare le leggi e la normativa in materia vigenti nel paese di utilizzo.



---

## 2. Contenuto della confezione

---

- Tostapane
- Queste istruzioni operative

Queste istruzioni sono dotate di una parte pieghevole della copertina. In essa è illustrato il dispositivo con i numeri di riferimento. Il significato dei numeri è il seguente:

- 1 Alloggiamenti per i toast
- 2 Supporto per panini
- 3 Leva d'accensione
- 4 Tasto Interrompere tostatura 
- 5 Tasto Riscaldamento 
- 6 Tasto Scongellamento 
- 7 Manopola di controllo
- 8 Leva dal supporto per panini
- 9 Avvolgicavo (nella parte inferiore)
- 10 Vassoio per le briciole
- 11 Cavo d'alimentazione

---

## 3. Specifiche tecniche

---

Modello	STKR 815 A1
Alimentazione	220-240 V~, 50/60 Hz
Consumo elettrico	685-815 W
Dimensioni (L x H x P)	Circa 26,4 x 16,8 x 16,8 cm
Peso	circa 1029 g

Le specifiche tecniche e il design sono soggetti a modifiche senza preavviso.

---

## 4. Istruzioni di sicurezza

---

Quando si utilizza questo dispositivo per la prima volta, leggere le seguenti note e rispettare tutti gli avvertimenti, anche se si ha dimestichezza con i dispositivi elettronici. Conservare queste istruzioni in un luogo sicuro per un eventuale utilizzo futuro. In caso di vendita o cessione del tostapane, consegnare anche le istruzioni. Queste istruzioni operative sono parte integrante del prodotto.

---



**PERICOLO!** Questo simbolo e la parola "Pericolo" indicano una situazione di potenziale pericolo. Ignorarla può comportare seri danni alle persone o, addirittura, la morte.



**ATTENZIONE!** Questo simbolo e la parola "Attenzione" indicano informazioni importanti per operare in sicurezza con il prodotto e per la sicurezza dell'utente.



**PERICOLO!** Attenzione, superfici calde! Questo simbolo indica rischio di ferite o ustioni a causa della presenza di superfici calde del tostapane.



Questo simbolo indica ulteriori informazioni sull'argomento.



Indirizzo del produttore



**RISCHIO DI SCOSSE ELETTRICHE!**

**NON SMONTARE IL DISPOSITIVO!**

## **Ambiente operativo**



Questo tostapane può essere utilizzato solo in ambienti asciutti e al chiuso.

Non utilizzare il dispositivo in ambienti con alte temperature o un alto tasso d'umidità (es. stanze da bagno) e tenerlo pulito dalla polvere.



**PERICOLO!** Il tostapane non è progettato per essere utilizzato con un timer esterno o un sistema di controllo a distanza separato. Non lasciare il dispositivo incustodito quando è in funzione. Rischio d'incendio!



**PERICOLO!** Questo tostapane può essere utilizzato da bambini di età superiore agli 8 anni, da persone con abilità fisiche, sensorie o mentali ridotte o da persone inesperte unicamente sotto supervisione o dopo aver ricevuto istruzioni riguardo all'uso del dispositivo e dopo aver compreso i rischi ad esso associati. Non permettere ai bambini di giocare con il dispositivo. Le operazioni di pulizia e manutenzione possono essere effettuate dai bambini solo se di età superiore agli 8 anni e sotto la supervisione di un adulto. Tenere il materiale d'imballaggio





---

fuori dalla portata dei bambini. Rischio di soffocamento.

Tenere i bambini di età inferiore agli 8 anni lontani dal dispositivo e dal suo cavo d'alimentazione.



 **PERICOLO!** In presenza di fumo, rumori od odori insoliti, spegnere immediatamente il dispositivo e staccare la spina dalla presa. In tal caso, il tostapane non deve essere utilizzato prima di essere stato ispezionato da personale di assistenza autorizzato. Non inalare mai il fumo derivante da un possibile incendio del dispositivo. In caso di inalazione accidentale, consultare immediatamente un medico. L'inalazione di fumo può arrecare danni alla salute.

 **PERICOLO!** Non toccare il cavo d'alimentazione o il dispositivo con le mani bagnate - rischio di scossa elettrica!



 **PERICOLO!** Inserire la spina unicamente in una presa d'alimentazione facilmente accessibile. Far funzionare il dispositivo unicamente alla tensione indicata sull'etichetta di classificazione! L'etichetta di classificazione è situata nel lato inferiore dal tostapane. L'utente non deve eseguire alcuna azione per impostare il prodotto su 50 o 60 Hz. Il dispositivo si regola automaticamente su 50 o 60 Hz.

 **PERICOLO!** Rischio di scossa elettrica! Non inserire dita od oggetti metallici (per es. forchette, coltelli, ecc.) negli alloggiamenti per i toast, in quanto gli elementi riscaldanti non sono protetti.

- ⚠ **PERICOLO!** Non coprire il tostapane durante l'uso. Rischio d'incendio!
- ⚠ **PERICOLO!** Posizionare sempre il tostapane su una superficie piana e resistente al calore, lontano da fonti di calore e da materiali combustibili, sia liquidi sia gassosi. Mantenere una distanza dai muri di almeno 15 cm, per prevenire il rischio d'incendi!
- ⚠ **PERICOLO!** Il tostapane non deve subire danni, onde evitare ulteriori rischi.
- ⚠ **PERICOLO!** Non posizionare fiamme libere (come candele accese) sopra o in prossimità del tostapane. Rischio d'incendio!
- ⚠ **PERICOLO!** Non lasciare il tostapane incustodito. Quando non si utilizza il tostapane, spegnerlo e scollegare la spina dalla presa. Non riporre il dispositivo prima che si sia completamente raffreddato. Rischio d'incendio!
- ⚠ **PERICOLO!** Attenzione: Rischio d'incendio! Il pane può bruciare. Di conseguenza, non utilizzare il tostapane in prossimità o sotto materiali infiammabili, come tende. Mantenere i materiali infiammabili e combustibili a una distanza minima di almeno 50 cm intorno al dispositivo.

-  **PERICOLO!** Nel caso in cui non si utilizzi il normale pane in cassetta, sussiste il rischio di ustioni. A causa delle piccole dimensioni o della forma, infatti, durante l'estrazione del toast si potrebbero toccare componenti calde.
-  **ATTENZIONE!** Non esporre il dispositivo a fonti dirette di calore (es. termosifoni), luce solare diretta o forti luci artificiali. Non esporre il dispositivo a schizzi o spruzzi d'acqua o liquidi abrasivi. Non utilizzare il tostapane in prossimità dell'acqua. Soprattutto, il tostapane non deve mai essere immerso in liquidi (non posizionare oggetti contenenti liquidi, come bicchieri, vasi, ecc. sul tostapane). Assicurarsi che il tostapane non sia sottoposto a forti vibrazioni o urti. Non introdurre corpi estranei nel dispositivo, in quanto potrebbero danneggiare il tostapane.

## **Cavo d'alimentazione**

-  **PERICOLO!** Per staccare la spina dalla presa, impugnare sempre la spina stessa e non tirare il cavo.
-  **PERICOLO!** Accertarsi che il cavo d'alimentazione non entri in contatto con le parti calde del tostapane.
-  **PERICOLO!** Non utilizzare mai alimentatori o prolunghe non conformi alle normative vigenti in materia di sicurezza nel proprio paese e non modificare da soli il cavo d'alimentazione. Nel caso in cui il cavo d'alimentazione risultasse danneggiato, farlo sostituire dal produttore, dall'assistenza o da personale qualificato, onde evitare possibili rischi.

 **ATTENZIONE!** Non posizionare mai il tostapane, mobili od oggetti pesanti sul cavo d'alimentazione e accertarsi che questo non sia annodato.

 **ATTENZIONE!** Non annodare mai il cavo d'alimentazione, né legarlo insieme ad altri cavi. Posizionare il cavo d'alimentazione in maniera tale da non inciamparci o che esso non costituisca un ostacolo.

## 5. Copyright

---

Tutti i contenuti del presente manuale d'uso sono coperti da copyright e vengono forniti unicamente a scopo informativo. È rigorosamente vietato copiare qualsiasi dato o informazione senza precedente autorizzazione scritta ed esplicita dell'autore. Questo si applica anche a un qualsiasi uso commerciale dei contenuti e delle informazioni. Tutti i testi e le illustrazioni sono aggiornati alla data di pubblicazione. Soggetto a cambiamenti senza preavviso.

## 6. Prima di iniziare

---

Estrarre il tostapane dall'imballaggio. Rimuovere i materiali d'imballaggio e controllare che tutti i componenti siano completi e integri. In presenza di componenti danneggiati o mancanti, contattare il produttore.

## 7. Introduzione

---

 **PERICOLO!** Posizionare il dispositivo su una superficie piana e resistente al calore. Nel caso in cui la superficie fosse delicata, posizionare un supporto resistente al calore fra la superficie stessa e il tostapane.





 **PERICOLO!** Rischio di ustioni! Quando il dispositivo viene acceso, le parti esposte possono raggiungere temperature molto alte. Toccare solo i dispositivi di controllo del tostapane.









 **PERICOLO!** Nel caso in cui non si utilizzi il normale pane in cassetta, sussiste il rischio di ustioni. A causa delle piccole dimensioni o della forma, infatti, durante l'estrazione del toast si potrebbero toccare componenti calde.

## 7.1 Operazioni iniziali

- Inserire la spina in una presa facilmente accessibile.
- Regolare la manopola di controllo (7) su "6" (l'impostazione più alta).
- Far funzionare il tostapane per 3 volte senza pane. A tale scopo, spingere la leva d'accensione (3) verso il basso. Quando il dispositivo è in funzione, l'indicatore sul tasto Interrompere tostatura  (4) rimane acceso. Quando il dispositivo viene utilizzato per la prima volta, può emettere odore o un po' di fumo. Ciò è normale e totalmente innocuo. Aprire una finestra per garantire una ventilazione adeguata.

## 7.2 Tostatura

-  **Attenzione!** Il livello di tostatura può essere influenzato dal tipo di pane, dallo spessore e dall'umidità delle fette. Si consiglia di conservare il pane nel suo imballaggio. Se viene selezionato un livello di tostatura troppo alto, il normale pane in cassetta può bruciare. All'inizio, se possibile selezionare un livello di tostatura più basso.
-  Il pane bianco e secco si tosta prima di quello fresco o scuro.
-  Non utilizzare fette di pane troppo spesse o troppo grandi. Se una fetta di pane dovesse incastrarsi nel dispositivo, rimuovere la spina dalla presa e attendere che il tostapane si raffreddi. Se necessario, tirare su la leva d'accensione (3) e rimuovere il pane.
-  Impostare la manopola di controllo (7) a un livello leggermente inferiore se si utilizza solo uno degli alloggiamenti per i toast (1).
- Inserire la spina in una presa facilmente accessibile.
- Impostare il livello di tostatura desiderato con la manopola di controllo (7). I possibili livelli di tostatura vanno da 1 (chiaro) a 6 (scuro).
- Posizionare il pane negli alloggiamenti per i toast (1).
- Spingere la leva d'accensione (3). Quando il dispositivo è in funzione, l'indicatore sul tasto Interrompere tostatura  (4) rimane acceso.
- Il pane verrà tostato. Non appena verrà raggiunto il livello di tostatura impostato, il tostapane si spegnerà automaticamente. Il toast spunterà fuori.
- Rimuovere il toast dagli alloggiamenti per i toast (1).
- Pulire il tostapane seguendo le istruzioni contenute nel capitolo "Pulizia".



-  Mentre si utilizza il tostapane, è possibile premere anticipatamente il tasto Interrompere tostatura  (4) per interrompere la tostatura. Il toast spunterà fuori.
-  Dopo aver premuto la leva d'accensione (3), premere il tasto Riscaldamento  (5) per riscaldare il pane. L'indicatore sul tasto Riscaldamento  (5) si accenderà. In questo modo si riscalderà solamente il pane, senza tostarlo.
-  Dopo aver premuto la leva d'accensione (3), premere il tasto Scongelo  (6) per scongelare e tostare il pane surgelato. L'indicatore sul tasto Scongelo  (6) si accenderà. Attenzione! Il livello di tostatura potrebbe risultare leggermente differente da quello del pane non surgelato.

### 7.3 Utilizzo del supporto per panini

 **PERICOLO!** Rischio di ustioni! Non tentare di tostare il pane negli alloggiamenti per i toast (1) quando è inserito il supporto per panini (2). In caso contrario, il pane si potrebbe incastrare, causando ustioni o danni agli oggetti.

Utilizzare sempre il supporto per panini (2) per i panini o per gli altri prodotti da forno più grandi. Non posizionare mai i panini o gli altri prodotti da forno più grandi direttamente sul tostapane.

- Premere la leva dal supporto per panini (8) verso il basso per aprire il supporto per panini (2).
- Inserire la spina in una presa facilmente accessibile.
- Impostare il livello di tostatura desiderato con la manopola di controllo (7). I possibili livelli di tostatura vanno da 1 (chiaro) a 6 (scuro). Si consiglia di selezionare il livello di tostatura 1.
- Posizionare i panini o i prodotti da forno sul supporto per panini (2).
- Spingere la leva d'accensione (3). Quando il dispositivo è in funzione, l'indicatore sul tasto Interrompere tostatura  (4) rimane acceso.
- I panini o i prodotti da forno sono tostatati. Non appena verrà raggiunto il livello di tostatura impostato, il tostapane si spegnerà automaticamente.
- Rimuovere i panini o i prodotti da forno dal supporto per panini (2).
- Premere la leva dal supporto per panini (8) verso l'alto per chiudere il supporto per panini (2).
- Pulire il tostapane seguendo le istruzioni contenute nel capitolo "Pulizia".

 Mentre si utilizza il tostapane, è possibile premere anticipatamente il tasto Interrompere tostatura  (4) per interrompere la tostatura.

 Tostare i panini o i prodotti da forno su entrambi i lati, per garantire una tostatura uniforme.

---

## 8. Manutenzione/pulizia

---

### 8.1 Manutenzione

 **PERICOLO!** La manutenzione è necessaria in caso di danni al tostapane come, per es., in caso di penetrazione di liquidi nel dispositivo, in caso di esposizione a pioggia o umidità, in caso di malfunzionamenti o di caduta. In presenza di fumo, rumori od odori insoliti, spegnere immediatamente il dispositivo e staccare la spina dalla presa. In tal caso, il tostapane non deve essere utilizzato prima di essere stato ispezionato da personale di assistenza autorizzato. Tutte le operazioni di assistenza devono essere eseguite da personale specializzato. Non aprire il dispositivo.

### 8.2 Pulizia

 **PERICOLO!** Prima di iniziare le operazioni di pulizia, scollegare la spina dalla presa – rischio di scossa elettrica!

 **PERICOLO!** Attendere che il tostapane si sia raffreddato. In caso contrario, ci si potrebbero provocare ustioni!

 **PERICOLO!** Non immergere mai il tostapane in acqua - rischio di scossa elettrica!

Per pulire l'esterno del dispositivo e il supporto per panini (2) utilizzare un panno leggermente inumidito. Non impiegare mai solventi o detersivi che possano danneggiare i materiali plastici.

Estrarre e svuotare il vassoio per le briciole (10). Se necessario, pulire il vassoio per le briciole (10) con un panno leggermente inumidito. Reinserire il vassoio per le briciole (10) spingendolo fino a quando non va al suo posto.

## **9. Conservazione del dispositivo inutilizzato**

---

Quando non si intende utilizzare il tostapane, scollegare la spina dalla presa. Arrotolare il cavo d'alimentazione (11) nella direzione indicata intorno all'avvolgicavo (9) posto nella parte inferiore del tostapane. Riporre il tostapane in un luogo asciutto e pulito, lontano da fonti di luce solare diretta.

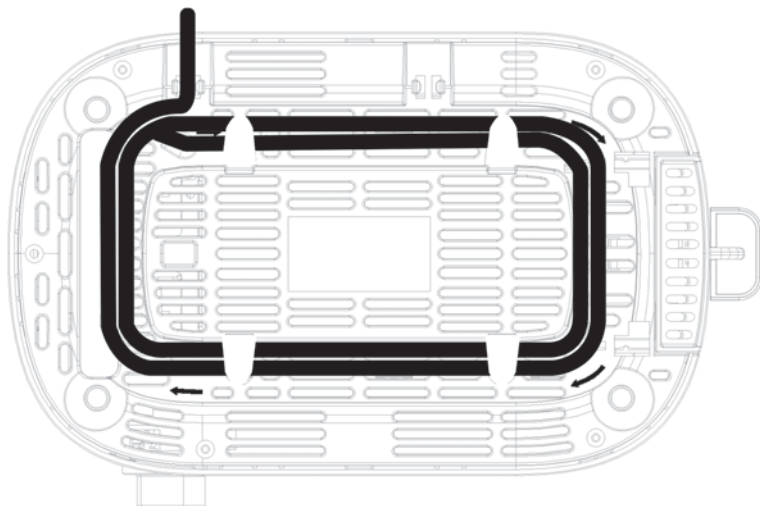



---

## 10. Risoluzione dei problemi

---

### **Il tostapane non funziona o la leva d'accensione (3) non si abbassa.**

- Controllare che la spina sia inserita correttamente nella presa di corrente.

### **Il toast è troppo chiaro.**

- Controllare l'impostazione della manopola di controllo (7) e aumentare il livello di tostatura, se necessario.





### **Il toast è troppo scuro.**

- Controllare l'impostazione della manopola di controllo (7) e diminuire il livello di tostatura, se necessario.

### **Il toast non viene espulso o rimane bloccato.**

- Si stanno utilizzando fette di pane troppo spesse. Non utilizzare fette di pane troppo spesse.
- Nel caso in cui il pane rimanga ancora incastrato negli alloggiamenti per i toast (1), cercare di sollevare delicatamente la leva d'accensione (3) per spingere il pane fuori dagli alloggiamenti per i toast (1).
- Se non fosse ancora possibile estrarre il pane, procedere nel seguente modo:
  - Per prima cosa, scollegare la spina dalla presa! Rischio di scosse elettriche!
  - Attendere che il tostapane si sia raffreddato. Rischio di ustioni!
  - A questo punto è possibile inserire le dita negli alloggiamenti per i toast (1) per sbloccare ed estrarre il pane.

## 11. Normativa in materia ambientale e informazioni sullo smaltimento

	<p>I dispositivi contrassegnati da questo simbolo sono soggetti alla Direttiva Europea 2012/19/EU. Tutti i dispositivi elettrici ed elettronici devono essere smaltiti separatamente dai rifiuti domestici, presso i centri di smaltimento ufficiali. Evitare danni all'ambiente e pericoli per la salute delle persone smaltendo il dispositivo in maniera appropriata. Per ulteriori informazioni su uno smaltimento appropriato, contattare i locali enti di smaltimento, le autorità competenti o il negozio dove è stato acquistato l'apparecchio.</p>
	<p>Il simbolo di un cassonetto dei rifiuti sbarrato, sulle batterie tradizionali e ricaricabili, indica che non devono essere smaltite con i normali rifiuti domestici, ma devono essere smaltite separatamente.</p> <p>Se le batterie contengono materiali tossici, sotto al simbolo viene riportato il simbolo chimico del materiale tossico, come segue:</p> <ul style="list-style-type: none"> <li>- Pb: la batteria contiene piombo</li> <li>- Cd: la batteria contiene cadmio</li> <li>- Hg: la batteria contiene mercurio</li> </ul> <p>Per legge, le batterie usate devono essere riportate. Le batterie usate possono contenere materiali tossici, che possono danneggiare la salute delle persone o l'ambiente, se non vengono conservate o smaltite correttamente. Inoltre, le batterie contengono importanti materiali grezzi, come ferro, zinco, manganese e nichel, che possono essere riutilizzati.</p> <p>Dopo l'uso, è possibile riportare le batterie a noi o a un punto di raccolta locale (per es. nei negozi o a un punto di raccolta locale) gratuitamente. Attenzione! Le batterie devono essere smaltite, totalmente scariche, negli appositi punti di raccolta differenziata. Nel caso in cui si gettino batterie non completamente scariche, prendere le necessarie precauzioni per prevenire cortocircuiti.</p>
  <p><b>ES/PT</b></p>	<p>Smaltire i materiali d'imballaggio in maniera eco-compatibile. I cartoni dell'imballaggio possono essere portati ai cassonetti per la carta o nei punti di raccolta pubblica per essere riciclati. Eventuali pellicole o plastiche contenute nell'imballaggio possono essere portate nei punti di raccolta pubblica per lo smaltimento.</p>

**Valido solo per la Francia:****"Smistamento semplificato"**

Il prodotto è riciclabile, soggetto a responsabilità avanzata del produttore e viene smistato e raccolto separatamente.





In caso di smaltimento, prestare attenzione ai simboli sull'imballaggio, contrassegnato con abbreviazioni (a) e numeri (b), i cui significati sono i seguenti:



1-7: plastica / 20-22: carta e cartone / 80-98: materiale composito.

<b>Simbolo</b>	<b>Materiale</b>	<b>Contenuto nei seguenti elementi di imballaggio di questo prodotto</b>
	Polietilene tereftalato	–
	Polietilene ad alta densità	–
	Polivinilcloruro	–
	Polietilene a bassa densità	–
	Polipropilene	–
	Polistirene	–
	Altre plastiche	–
	Cartone ondulato	Imballaggio, scatola interna
	Altro cartone	–

	Carta	Carta velina dentro alla confezione di vendita
	Carta/cartone/plastica	–
	Carta/cartone/plastica/ alluminio	–

## 12. Classificazione alimentare



Questo simbolo indica i prodotti la cui composizione chimica e fisica sono state sottoposte a test e risultate non nocive per la salute se utilizzate a contatto con i prodotti alimentari, in base ai requisiti della Disposizione EU 1935/2004.

## 13. Note di conformità



Il dispositivo è conforme ai requisiti delle direttive europee e nazionali in materia. L'attestato di conformità è stato fornito. Il produttore è in possesso delle relative dichiarazioni e della documentazione in materia.



Il prodotto è conforme ai requisiti delle direttive nazionali della Repubblica Serba in materia.



Il prodotto è conforme ai requisiti delle direttive nazionali in materia della Gran Bretagna.

La Dichiarazione di conformità EU completa può essere scaricata al seguente indirizzo:

[https://www.targa.gmbh/downloads/conformity/400863\\_2204.pdf](https://www.targa.gmbh/downloads/conformity/400863_2204.pdf)

---

## **14. Informazioni sull'assistenza e sulla garanzia**

---

### **Garanzia di TARGA GmbH**

Gentile cliente,

con questo apparecchio riceve 5 anni di garanzia a partire dalla data di acquisto. Nel caso in cui dovesse riscontrare difetti del presente prodotto, Lei gode di diritti legali nei confronti del venditore del prodotto. Tali diritti non sono in alcun modo limitati dalla garanzia qui di seguito riportata.

### **Condizioni di garanzia**

Il periodo di validità della garanzia ha inizio con la data di acquisto. Conservare lo scontrino fiscale originale come prova d'acquisto. Se entro 5 anni dalla data di acquisto dovessero essere riscontrati difetti di materiale o di fabbricazione, il prodotto sarà, a nostra discrezione, riparato o sostituito gratuitamente.

### **Durata della garanzia e diritti per difetti**

La durata della presente garanzia non viene prolungata dalla garanzia legale. Ciò vale anche per i pezzi sostituiti e riparati. Eventuali danni e difetti già presenti al momento dell'acquisto devono essere notificati immediatamente dopo l'apertura della confezione. Allo scadere della garanzia le riparazioni saranno a carico del cliente.

### **Copertura della garanzia**

L'apparecchio è stato accuratamente prodotto nel rispetto di elevati standard qualitativi e controllato scrupolosamente prima della consegna. La prestazione in garanzia vale per difetti del materiale o di fabbricazione. Questa garanzia non si estende a componenti del prodotto esposti a normale logorio, che possono pertanto essere considerati come componenti soggetti a usura (esempio capacità della batteria, calcificazione, lampade, pneumatici, filtri, spazzole...). La garanzia non si estende altresì a danni che si verificano su componenti delicati (esempio interruttori, batterie, parti realizzate in vetro, schermi, accessori vari) nonché danni derivanti dal trasporto o altri incidenti. La presente garanzia decade se il prodotto viene danneggiato, non utilizzato correttamente o sottoposto a manutenzione. Per un corretto utilizzo del prodotto, attenersi scrupolosamente alle istruzioni descritte nel manuale d'uso. Evitare nel modo più assoluto utilizzi e azioni sconsigliate o segnalate come pericolose nelle istruzioni d'uso. Il prodotto è destinato esclusivamente all'uso privato e non commerciale. In caso di utilizzo improprio, scorretto o violento e in caso di interventi non eseguiti dal nostro centro di assistenza autorizzato, la garanzia è da considerarsi nulla. La riparazione o sostituzione del prodotto non comporta l'inizio di un nuovo periodo di garanzia.

## **Gestione in caso di garanzia**

Per una rapida soddisfazione della Sua richiesta, si attenga alle seguenti istruzioni:

- Prima della messa in funzione del prodotto, leggere attentamente la documentazione allegata. Se dovesse presentarsi un problema che non si riesce a risolvere con i mezzi indicati, contattare la nostra assistenza clienti.
- Per ogni richiesta, si prega di custodire come prova d'acquisto lo scontrino fiscale e il codice articolo oppure il numero di serie, se esistente.
- Nel caso in cui non sia possibile trovare una soluzione per via telefonica, tramite la nostra assistenza clienti viene contattata una seconda assistenza, in base alla causa del difetto.
- Su [www.lidl-service.com](http://www.lidl-service.com) è possibile scaricare questo e molti altri manuali, video dei prodotti e software di installazione. Scansionare questo codice QR per accedere direttamente alla pagina di assistenza di LIDL ([www.lidl-service.com](http://www.lidl-service.com)): qui è possibile consultare le istruzioni per l'uso inserendo il codice articolo (IAN).



**Assistenza****IT**

Telefono: 800781188

E-Mail: targa@lidl.it

**CH**

Telefono: 0800 56 44 33

E-Mail: targa@lidl.ch

**MT**

Telefono: 800 62230

E-Mail: targa@lidl.com.mt

**IAN: 400863\_2204****Produttore**

Considerare che il seguente indirizzo non coincide con l'indirizzo dell'assistenza. Contattare in primo luogo il centro di assistenza sopra indicato.

TARGA GmbH

Coesterweg 45

59494 Soest

GERMANIA

## Tartalomjegyzék

---

<b>1. Tervezett használat .....</b>	<b>207</b>
<b>2. A csomag tartalma .....</b>	<b>208</b>
<b>3. Műszaki jellemzők.....</b>	<b>208</b>
<b>4. Biztonsági utasítások.....</b>	<b>208</b>
<b>5. Szerzői jog.....</b>	<b>214</b>
<b>6. Mielőtt használatba venné .....</b>	<b>214</b>
<b>7. Az első lépések.....</b>	<b>214</b>
7.1 Első működtetés.....	215
7.2 Pírítás.....	215
7.3 A zsemetartó használata .....	216
<b>8. Karbantartás/tisztítás .....</b>	<b>217</b>
8.1 Karbantartás.....	217
8.2 Tisztítás.....	217
<b>9. Tárolás használaton kívül.....</b>	<b>218</b>
<b>10. Hibaelhárítás.....</b>	<b>219</b>
<b>11. Környezetvédelmi előírások és hulladékkénti elhelyezés .....</b>	<b>220</b>
<b>12. Élelmiszeripari szabványoknak megfelelő használat .....</b>	<b>222</b>
<b>13. Megfelelőségi megjegyzések .....</b>	<b>222</b>
<b>14. Garanciális és szerviz tájékoztatás.....</b>	<b>223</b>



## **Gratulálunk!**

A SilverCrest STKR 815 A1 kenyérpíritó, továbbiakban kenyérpíritó, megvásárlásával egy minőségi termékhez jutott hozzá.

Jelentős mértékben újrahasznosított műanyagból készült, és többnyire újrahasznosítható a termék. Az erőforrások megőrzésének az a legjobb módja, ha a termék élettartama végén megfelelő módon helyezi azt el hulladékként.

Az első használat előtt alaposan olvassa el a Kezelési útmutatót a készülék működésének megismerése érdekében. Kövesse a biztonsági előírásokat, és kizárólag a Kezelési útmutatóban leírtak alapján és az abban megjelölt célokra használja a készüléket.

Tartsa a Kezelési útmutatót biztos helyen. Ha továbbadja a készüléket, akkor mindenképpen adja át a vonatkozó dokumentumokat is.

## **1. Tervezett használat**

---



E kenyérpíritót kizárólag kenyér-, zsemleszeletek és szeletelt pékárú pirítására tervezték. Sem vállalati, sem kereskedelmi használatra nem szolgál a készülék. A készüléket kizárólag személyes használatra használja. A fentiekől eltérő bármilyen más használat nem tekinthető rendeltetésszerű használatnak. Nem használható a készülék szabadban vagy trópusi éghajlaton. E készülék kielégíti valamennyi CE megfelelőségi és egyéb szabványok előírásait. A készüléknek a gyártó engedélye nélküli módosítása esetén a szabványoknak való megfelelés nem garantálható. A gyártó nem tehető felelőssé az ebből származó károkért vagy meghibásodásért.

Tartsa be az illető ország hatályos rendelkezéseit és jogszabályait.

## 2. A csomag tartalma

- Kenyérpirító
- Kezelési útmutató

A Kezelési útmutató fedőlapja kihajtható. A fedőlap belső oldalán a készülék látható a feltüntetett számokkal. A számok a következőket jelentik:

- 1 Pirítós nyílások
- 2 Zsemetartó
- 3 Indítókar
- 4 Pirítás megszakítása gomb 
- 5 Melegítés gomb 
- 6 Kiolvasztás gomb 
- 7 Beállító forgatógomb
- 8 Zsemetartó kar
- 9 Kábelcsévélő (alul)
- 10 Morzsatálca
- 11 Hálózati kábel

## 3. Műszaki jellemzők

Modell	STKR 815 A1
Tápellátás	220-240 V-, 50/60 Hz
Teljesítményfelvétel	685-815 W
Méret (szélesség x magasság x mélység)	kb. 26,4 x 16,8 x 16,8 cm
Tömeg	kb. 1029 g

A műszaki adatok és a készülék kialakítása előzetes értesítés nélkül változhatnak.

## 4. Biztonsági utasítások

A készülék első használatba vétele előtt olvassa el a Kezelési útmutatóban található összes megjegyzést és figyelmeztetést, még akkor is, ha ismeri az elektronikus eszközök kezelését. A Kezelési útmutatót tartsa biztonságos helyen. Ha eladja vagy elajándékozza a kenyérpirító, akkor adja át vele együtt a Kezelési útmutatót is. A Kezelési útmutató a termék részét képezi.



**VESZÉLY!** E szimbólum, illetve a „Veszély” szó potenciálisan veszélyes helyzetre hívja fel a figyelmet. Ennek figyelmen kívül hagyása súlyos vagy akár halálos sérüléshez is vezethet.



**FIGYELMEZTETÉS!** Ez a szimbólum, valamint a „Figyelmeztetés” szó a termék biztonságos használatához és a felhasználók védelméhez szükséges lényeges információkat jelez.



**VESZÉLY!** Figyelmeztetés, forró felületek! Sérülések vagy a kenyérpíró forró felületeitől származó égési sérülések veszélyét jelzi a szimbólum.



E szimbólum a témakörre vonatkozó fontos információt jelöl.



Gyártó címe



**ÁRAMÜTÉSVESZÉLY!**

**NE BONTSA MEG A BURKOLATÁT!**

## Üzemeltetési környezet



A készülék kizárólag beltérben, száraz helyen való használatra alkalmas.

A készülék nem használható magas hőmérsékletű vagy páratartalmú helyiségben (például fürdőszobában) és óvni kell a portól.



**VESZÉLY!** Nem arra tervezték a készüléket, hogy külső időzítővel vagy külön távirányító-rendszerrel használják. Ne hagyja felügyelet nélkül a bekapcsolt kenyérpíritót. Tűzveszély!



**VESZÉLY!** E készüléket 8 éves vagy annál idősebb gyermekek, valamint csökkent fizikai, érzékszervi vagy mentális képességű személyek, vagy tapasztalatlan személyek is használhatják, felügyelet alatt vagy ha az eszköz használatáról tájékoztatást kaptak, és megértették az ezzel kapcsolatos kockázatot. A gyermekek nem játszhatnak a készülékkal. A készülék tisztítását és felhasználói karbantartását nem végezhetik gyermek kivéve, ha 8 évesnél idősebbek és szülői felügyelet mellett végzik azt. Tartsa a csomagolást gyermekektől távol. Fennáll a fulladás veszélye.

Tartsa a 8 évesnél fiatalabb gyermekeket távol a készüléktől és a hálózati kábelétől.

- 
- ⚠ VESZÉLY!** Ha füstöt, szokatlan zajokat vagy furcsa szagokat észlel, kapcsolja ki azonnal a készüléket és húzza ki a hálózati kábel csatlakozódugóját a hálózati csatlakozóaljzatból. Ilyen esetben ne használja ismét a kenyérpíritót, amíg azt nem ellenőriztette egy erre jogosult szerviz szakemberével. A készülék esetleges kigyulladás esetén ügyeljen arra, hogy ne lélegezze be a füstöt. Ha mégis belélegzi a füstöt, forduljon orvoshoz. A füst belélegzése károsíthatja az egészséget.
- ⚠ VESZÉLY!** Sohase érintse meg nedves kézzel a hálózati kábelt vagy készüléket, mivel áramütés veszélye áll fenn!
- ⚠ VESZÉLY!** Kizárólag könnyen hozzáférhető hálózati csatlakozóaljzathoz csatlakoztassa a hálózati kábel csatlakozódugóját. Kizárólag a típustáblán feltüntetett értékű hálózati feszültségről üzemeltesse a kenyérpíritót! A típustábla a kenyérpíritó alján található. A felhasználónak nincs teendője a termék 50 vagy 60 Hz-es választását illetően. Automatikusan történik a termék 50 vagy 60 Hz-es hálózati frekvenciának megfelelő beállítása.
- ⚠ VESZÉLY!** Áramütésveszély! Ne dugja az ujját vagy fémtárgyakat (pl. villa, kés stb.) a píritós nyílásokba, mivel feszültség alatt állnak a fűtőelemek.
- ⚠ VESZÉLY!** Ne fedje le használat közben a készüléket.  
Tűzveszély!

- ⚠ VESZÉLY!** Mindig egy sík, hőálló felületre tegye a készüléket, távol a hőforrásoktól és a gyúlékony anyagoktól, folyadékoktól vagy gázoktól. Hagyjon legalább 15 cm-es távolságot a falaktól, hogy kiküszöbölje a tűzveszélyt!
- ⚠ VESZÉLY!** A készüléknek a további kockázatok elkerülése érdekében sérülésmentesnek kell lennie.
- ⚠ VESZÉLY!** Ügyeljen arra, hogy ne legyenek tűzveszélyt okozó eszköz (pl. égő gyertyák) a készülék közelében. Tűzveszély!
- ⚠ VESZÉLY!** Ne hagyja felügyelet nélkül a kenyérpíritót. Amikor nem használja a készüléket, akkor kapcsolja ki és húzza ki a hálózati kábel csatlakozódugóját a hálózati csatlakozóaljzatból. Ne tegye el addig a készüléket, amíg az teljesen le nem hűlt. Tűzveszély!
- ⚠ VESZÉLY!** Figyelmeztetés: Tűzveszély! Meggyulladhat a kenyér. Ezért ne használja a készüléket olyan gyúlékony anyagok, mint függönyök közelében vagy alatt. A készülék 50 cm-es környezetén belülre ne helyezzen semmilyen gyúlékony anyagot.
- ⚠ VESZÉLY!** Égésveszély keletkezik, ha nem szabványos méretű szeletelt kenyeret használ. A kisebb méret vagy az alak miatt előfordulhat, hogy forró részekhez ér, amikor kivesszi a píritóst.

**⚠ FIGYELMEZTETÉS!** Ne tegye ki a készüléket közvetlen hőforrásnak (pl. fűtőtest), közvetlen napfénynek vagy lámpafénynek. Tilos freccsenő vagy csepegő víznek kitenni a terméket, illetve dörzsölő anyag tartalmú folyadékokkal tisztítani azt. Sohase használja a készüléket víz közelében. Sohase merítse a készüléket vízbe (ne tegyen rá semmilyen folyadékot tartalmazó edényt, például italt, vázát stb.). Óvja a készüléket minden ütődéstől és túlzott rázkódástól. Sohase dugjon idegen tárgyakat a készülékbe, mivel az eszköz meghibásodását okozhatja.

## Hálózati kábel

**⚠ VESZÉLY!** Kizárólag a csatlakozódugónál és ne a vezetéknel fogva húzza ki a tápkábelt.

**⚠ VESZÉLY!** Ügyeljen arra, hogy ne érintkezzen a készülék forró felületeivel a hálózati kábel.

**⚠ VESZÉLY!** Sohase használjon az illető országa érvényes biztonsági rendelkezéseinek nem megfelelő adapterdugókat vagy hosszabbítókábeleket, továbbá ne módosítson maga a hálózati kábelt. Ha a hálózati kábel sérült, a veszélyek elkerülése érdekében a gyártóval, annak ügyfélszolgálatával vagy hasonlóan képzett személlyel cseréltesse azt ki.

**⚠ FIGYELMEZTETÉS!** Sohase a kenyérpíritót, bútordarabot vagy nehéz tárgyakat a hálózati kábelre, és ügyeljen arra, hogy az ne csípődjön be.

 **FIGYELMEZTETÉS!** Sohase kössön csomót a hálózati kábelre, és ne kösse össze más kábelekkel. A hálózati kábelt úgy kell lefektetni, hogy senki sem botolhasson meg benne, illetve ne gátolja a közlekedést.

## 5. Szerzői jog

---

E Kezelési útmutató tartalmát szerzői jog védi és kizárólag az olvasó tájékoztatására szolgál. Szigorúan tilos az adatok és információk másolása a szerző előzetes, kifejezett írásbeli hozzájárulása nélkül. Ez vonatkozik a tartalom és az információk bármilyen kereskedelmi célú felhasználására is. Valamennyi szöveg és ábra a nyomtatás idejének megfelelő állapotot tükrözi. A változtatás jogát fenntartjuk.

## 6. Mielőtt használatba venné

---

Vegye ki a készüléketa csomagolásból. Vegye ki az összes csomagolóanyagot, és ellenőrizze, hogy minden alkatrészt sértetlenül megkapott-e. Ha bármely alkatrész hiányzik, vagy sérült, akkor kérjük, hogy lépjen kapcsolatba a gyártóval.

## 7. Az első lépések

---

 **VESZÉLY!** A készüléket mindig sima, stabil és hőálló felületre helyezze. Tegyen egy hőálló lapot a felület és a készülék közé, ha nem hőálló maga a felület.

 **VESZÉLY!** Égésveszély! Ha be van kapcsolva, akkor nagyon magas lehet a hozzáférhető felületek hőmérséklete. Kizárólag a készülék kezelőszerveit érintse meg.











 **VESZÉLY!** Égésveszély keletkezik, ha nem szabványos méretű szeletelt kenyeret használ. A kisebb méret vagy az alak miatt előfordulhat, hogy forró részekhez ér, amikor kiveszi a pirítóst.





## 7.1 Első működtetés

- Csatlakoztassa a hálózati kábel csatlakozódugóját egy könnyen hozzáférhető hálózati csatlakozóaljzathoz.
- Fordítsa a beállító forgatógombot (7) a „6” helyzetbe (a legnagyobb beállítás).
- Háromszor működtesse kenyér nélkül a készüléket. Ehhez nyomja le az indítókart (3). Használat közben világít a piritás megszakítása világító nyomógomb  (4) lámpája. Az első használat során szag vagy kevés füst keletkezhet. Ez normális jelenség és tökéletes marad a biztonság. Megfelelő szellőzés biztosítására nyissa ki az ablakot.

## 7.2 Piritás

-  Ne feledje, hogy a kenyér fajtája, a kenyérszelet vastagsága és nedvességtartalma befolyásolhatja a barnítás mértékét. A legjobb a csomagolásában tárolni a kenyeret. Meggyulladhat a normál szeletelt kenyér, ha túl magas piritási fok van beállítva. Először egy alacsonyabb barnítási szintet válasszon ki, ha az lehetséges.
-  A száraz, világos kenyér gyorsabban pirul, mint a friss és sötét kenyér.
-  Ne használjon túl vastag vagy túl nagy kenyérszeleteket. Ha beszorul a kenyérszelet, akkor húzza ki a hálózati kábel csatlakozódugóját a csatlakozóaljzathoz, majd várjon, amíg lehül a kenyérpiritó. Szükség esetén nyomja felfelé az indítókart (3) és vegye ki a kenyeret.
-  Fordítsa kicsit alacsonyabb beállításra a beállító forgatógombot (7), ha csupán egy kenyérszeletet (1) pirit.
- Csatlakoztassa a hálózati kábel csatlakozódugóját egy könnyen hozzáférhető hálózati csatlakozóaljzathoz.
- A beállító forgatógombbal (7) állítsa be a barnítási szintet. Fokozatmentesen állíthatja 1 (világos) és 6 (sötét) között a barnítás mértékét.
- Tegye a kenyereket piritós nyílásokba (1).
- Nyomja lefelé a indítókart (3). Használat közben világít a piritás megszakítása világító nyomógomb  (4) lámpája.
- Befejeződött a kenyér piritása. Amint eléri a barnítási fokot, automatikusan kikapcsolódik a kenyérpiritó. Kidobja a kenyeret.
- Vegye ki a piritóst a piritós nyílásokból (1).
- Tisztítsa meg a készüléket a „Tisztítás” című részben leírtak szerint.
-  Amikor működik a készülék, akkor korábban is megnyomhatja a piritás megszakítása gombot  (4).. Ekkor kidobja a kenyeret.
-  Az indítókár (3) megnyomása után, nyomja meg a melegítés gombot  (5) a kenyér melegítésének elkezdésére. Világítani kezd a melegítés világító nyomógomb  (5) lámpája.

Ez pírítás helyett, fellemelegíti a kenyeret.



-  Az indítókár (3) megnyomása után, nyomja meg a kiolvasztás gombot  (6) a mélyhűtött kenyér kiolvasztására. Világítani kezd a kiolvasztás világító nyomógomb  (6) lámpája. Ne fedje, hogy a nem mélyhűtött kenyér barnítási foka kissé eltérhet.

### 7.3 A zsemletartó használata

 **VESZÉLY!** Égésveszély! Ne próbáljon kenyeret pírítani a pírítós nyílásokban (1), amíg használatban van a zsemletartó (2). Ellenkező esetben beszorulhat a kenyér, és égési sérüléseket vagy anyagi kárt okozhat.

Mindig zsemlék vagy egyéb nagy pékáru esetén használja a zsemletartót (2). Sohase tegye a zsemléket vagy más nagy pékáru közvetlenül a kenyérpírítóra.

- Nyomja lefelé a zsemletartó kart (8) a zsemletartó (2) kihajtására.
- Csatlakoztassa a hálózati kábel csatlakozódugóját egy könnyen hozzáférhető hálózati csatlakozóaljzathoz.
- A beállító forgatógombbal (7) állítsa be a barnítási szintet. Fokozatmentesen állíthatja 1 (világos) és 6 (sötét) között a barnítás mértékét. Az 1-es barnítási fokozat használatát ajánljuk.
- Tegye a zsemléket vagy a pékáru a zsemletartóra (2).
- Nyomja lefelé a indítókart (3). Használat közben világít a pírítás megszakítása világító nyomógomb  (4) lámpája.
- Most történik a zsemlék vagy a pékáru pírítása. Amint eléri a barnítási fokot, automatikusan kikapcsolódik a kenyérpírító.
- Vegye le a zsemléket vagy a pékáru a zsemletartóról (2).
- Húzza felfelé a zsemletartó kart (8) a zsemletartó (2) behúzására.
- Tisztítsa meg a készüléket a „Tisztítás” című részben leírtak szerint.

-  Amikor működik a készülék, akkor korábban is megnyomhatja a pírítás megszakítása gombot  (4).

-  A zsemle vagy a pékáru mindkét oldalán végezze el a pírítást, hogy egyenletes legyen a barnítás.

---

## 8. Karbantartás/tisztítás

---

### 8.1 Karbantartás

 **VESZÉLY!** Karbantartásra a készülék valamilyen sérülése esetén van szükség, például, amikor folyadék vagy idegen tárgy kerül a készülékbe, eső vagy nedvesség érte, amikor a készülék nem működik megfelelően vagy ha leejtette azt. Ha füstöt, szokatlan zajokat vagy furcsa szagokat észlel, kapcsolja ki azonnal a készüléket és húzza ki a hálózati kábel csatlakozódugóját a hálózati csatlakozóaljzatból. Ilyen esetben ne használja ismét a kenyérpirítót, amíg azt nem ellenőriztette egy erre jogosult szerviz szakemberével. Minden javítást szakembernek kell elvégeznie. Sohase bontsa meg a készülék burkolatát.

### 8.2 Tisztítás

 **VESZÉLY!** Az áramütés elkerülése érdekében tisztítás előtt húzza ki a hálózati kábel csatlakozódugóját a hálózati csatlakozóaljzatból!

 **VESZÉLY!** Várjon, amíg a készülék lehűl. Ellenkező esetben égési sérülés veszélye áll fenn!

 **VESZÉLY!** Sohase merítse vízbe a készüléket, fennáll az áramütés veszélye!

A ház és zsemletartó tisztítására (2) egy kissé megnedvesített kendőt használjon. Sohase használjon oldószert vagy egyéb tisztítószert, mivel ezek kárt tehetnek a műanyag alkatrészekben.

Vegye ki és ürítse ki a morzsatálcát (10). Egy enyhén megnedvesített kendővel végezze a morzsatálca (10) tisztítását. Addig nyomja befelé a morzsatálcát (10), amíg nem hallja, hogy a helyére ugrott.

## 9. Tárolás használaton kívül

---

Amikor nem használja a készüléket, akkor húzza ki a hálózati kábel csatlakozódugóját a hálózati csatlakozóaljzatból. Csévélje fel a hálózati kábelt (11) az alul található kábelcsévélő (9) jelölésének megfelelően. Tiszta, száraz, közvetlen napsütéstől védett helyen tárolja a készüléket.

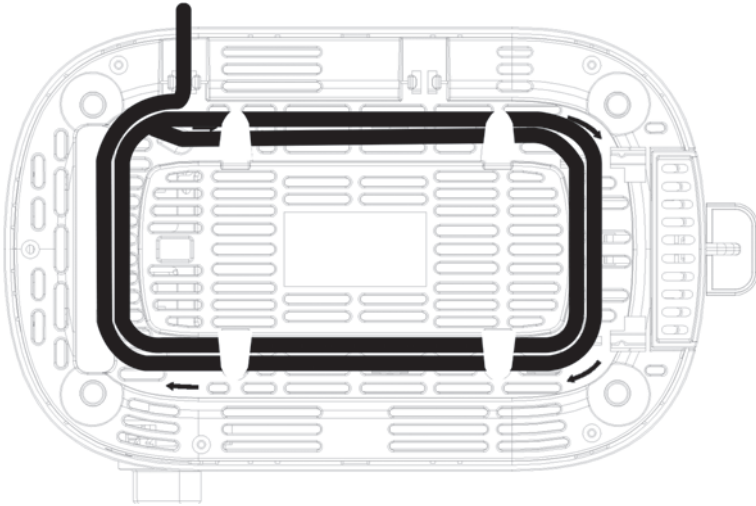

---

## 10. Hibaelhárítás

---

### **Nem működik a készülék vagy beszorult az indítókar (3).**

- Ellenőrizze, hogy megfelelően van-e csatlakoztatva a hálózati kábel csatlakozódugója.

### **Túl nagy a pirítás.**

- Ellenőrizze a beállítás forgatógombot (7) és szükség esetén növelje a pirítási fok beállítását.





### **Túl sötét a pirítás.**

- Ellenőrizze a beállítás forgatógombot (7) és szükség esetén csökkentse a pirítási fok beállítását.

### **Nem ugrik ki a pirítás vagy beszorult.**

- Túl vastag a használt kenyér. Ne használjon túl vastag kenyérszeleteket.
- Ha a kenyér még be van szorulva a pirítás nyílásba (1), akkor próbálja meg kissé felfelé nyomni az indítókart (3), hogy kinyomja a kenyeret a pirítás nyílásból (1).
- Ha még nem lehetséges a kenyér kivétele, akkor a következők szerint járjon el:
  - Húzza ki a csatlakozódugót a hálózati csatlakozóaljzatból! Áramütés veszélye!
  - Várjon, amíg a készülék lehűl. Égésveszély áll fenn!
  - Most bedughatja az ujját a pirítás nyílásba (1) a beszorult kenyér kivételéhez.

## 11. Környezetvédelmi előírások és hulladékkénti elhelyezés

	<p>Az ilyen jellel ellátott készülékek a 2012/19/EU sz. európai irányelv hatálya alá esnek. Valamennyi elektromos és elektronikus készüléket a háztartási hulladéktól elkülönítve kell hulladékként elhelyezni a hatóságok által meghatározott helyen. A környezet, illetve saját egészsége károsításának elkerülése érdekében megfelelő módon helyezze el hulladékként az eszközt. A termék megfelelő leselejteséséről további információt a helyi kormányzattól, hulladékkezelési szolgáltatóktól, illetve a készülék vásárlásának helyén kaphat.</p>
	<p>Azt jelzi az elemeken és akkumulátorokon található áthúzott kuka szimbólum, hogy az nem dobható háztartási szemétkébe, hanem szelektíven kell hulladékként elhelyezni.</p> <p>Ha mérgező anyagokat tartalmaznak az elemek, illetve akkumulátorok, akkor a mérgező anyag következő jelentésű vegyjele látható a szimbólum alatt:</p> <ul style="list-style-type: none"> <li>- Pb: Ólmot tartalmaz az elem, illetve akkumulátor.</li> <li>- Cd: Kadmiumot tartalmaz az elem, illetve akkumulátor.</li> <li>- Hg: Higanyt tartalmaz az elem, illetve akkumulátor.</li> </ul> <p>Törvényileg kötelezett a használt elemek, illetve akkumulátorok leadására. Megfelelő tárolás vagy hulladékkénti elhelyezés hiányában, az egészséget és a környezetet károsító mérgező anyagokat tartalmazhatnak a régi elemek, illetve akkumulátorok. Olyan fontos, újrahasznosítható nyersanyagokat is tartalmaznak az elemek, illetve akkumulátorok, mint a vas, cink, mangán és nikkell.</p> <p>Használat után ingyenesen visszaadhatja az elemeket, illetve akkumulátorokat nekünk vagy leadhatja egy helyi gyűjtőhelyen (pl. kiskereskedelmi üzletben vagy gyűjtőhelyen). Ne feledje, hogy az elemeket, illetve akkumulátorokat teljesen lemerült állapotban kell hulladékként elhelyezni a megfelelő használt elem, illetve akkumulátor gyűjtőpontokon. A nem teljesen lemerült elemek hulladékba helyezése esetén legyen óvatos, hogy okozzon rövidzárlatot.</p>
  <p><b>ES/PT</b></p>	<p>A használt csomagolást környezetbarát módon helyezze el hulladékként. A kartondoboz szelektív hulladékgyűjtőbe tehető vagy újrahasznosításra egy nyilvános gyűjtőhelyre vihető. A csomagban található bármilyen műfóliát vagy műanyagot a nyilvános gyűjtőhelyen kell hulladékként elhelyezni.</p>

**Csak Franciaországra érvényes:****„Könnyen végzett válogatás”**

A termék újrahasznosítható, amely a gyártó speciális felelőssége, továbbá külön történik a válogatása, illetve a gyűjtése.





A hulladékkénti elhelyezésekor figyeljen a csomagolóanyagon található jelzésekre, rövidítések (a) és számok (b) találhatóak bennük, amelyek jelentése:



1-7: műanyag / 20-22: papír és karton / 80-98: kompozit anyag

Jel	Anyag	A következő csomagolóelemeket tartalmazza a termék
	Polietilén-tereftalát	–
	Nagy sűrűségű polietilén	–
	Polivinil-klorid	–
	Kis sűrűségű polietilén	–
	Polipropilén	–
	Polisztirol	–
	Egyéb műanyagok	–
	Hullámkarton doboz	Csomagolás, belső doboz
	Egyéb kartonpapír	–

	Papír	Az értékesítési csomagoláson belüli selyempapír
	Papír/kartonpapír/ műanyag	–
	Papír/kartonpapír/ műanyag/alumínium	–

## 12. Élelmiszeripari szabványoknak megfelelő használat



E szimbólum olyan terméket jelöl, melynek vegyi és fizikai összetétele a vizsgálatok alapján élelmiszerral való érintkezés esetén nem idéz elő egészségre káros hatást az 1935/2004/EU irányelv szerint.

## 13. Megfeleléségi megjegyzések



A termék megfelel a vonatkozó európai és nemzeti irányelveknek. A megfeleléségi nyilatkozat mellékelve van. A gyártó rendelkezik a megfelelő nyilatkozatokkal és a dokumentációval.



A termék megfelel a Szerb Köztársaság vonatkozó nemzeti irányelvi követelményeinek.



A termék megfelel az Egyesült Királyság vonatkozó jogszabályai követelményeinek.

A teljes EU megfeleléségi nyilatkozat az alábbi című webhelyről tölthető le:

[https://www.targa.gmbh/downloads/conformity/400863\\_2204.pdf](https://www.targa.gmbh/downloads/conformity/400863_2204.pdf)



---

## **14. Garanciális és szerviz tájékoztatás**

---

### **A TARGA GmbH által nyújtott garancia**

Kedves vásárló!

E készülék garanciája 5 év a vásárlás időpontjától számítva. A termék hibái esetén a vásárlóval szemben törvényes jogokkal rendelkezik. E törvényes jogokat a következőkben leírt garancia nem korlátozza.

#### **A garancia feltételei**

A garancia időtartamát a vásárlás pillanatától számítjuk. Jól őrizze meg az eredeti kasszaszalagot. Ez a vásárlás bizonylatával szolgál. Amennyiben a vásárlás pillanatától számított 5 éven belül a terméken anyag- vagy gyártási hiba jelentkezik, a terméket a saját választásunk alapján költségmentesen megjavítjuk vagy kicseréljük.

#### **A garancia időtartama és törvény által előírt szavatossági igények**

A garancia időtartamához nem adódik hozzá a szavatosság időtartama. Ez a javított és kicserélt alkatrészekre is vonatkozik. Az esetleges, már a vásárláskor jelen levő hibákat és hiányosságokat közvetlenül a kicsomagolás után jelenteni kell. A garancia lejártá után esedékes javítások a költségek viselésére kötelezik a vásárlót.

#### **A garancia terjedelme**

A készülék szigorú biztonsági irányelvek szerint, nagy gonddal készültek és a kiszállítás előtt tüzetes vizsgálatnak voltak alávetve. A garancia anyagi és gyártási hibákra terjed ki. A garancia nem vonatkozik normális kopásnak kitett alkatrészekre, amelyeket emiatt gyorsan kopó alkatrészeknek lehet tekinteni, valamint a törékeny alkatrészek sérüléseire, mint pl. kapcsolók, akkumulátorok vagy üvegből készült alkatrészek. A garancia érvényét veszíti, amennyiben a termék meg van sérülve, szakszerűtlenül volt használva vagy karbantartva. A termék szakszerű kezeléséhez pontosan be kell tartani a kezelési utasításban felsorolt utasításokat. Feltétlenül el kell kerülni az olyan célokra való felhasználást vagy kezelést, amelyekről a kezelési utasítás eltanácsol vagy amelyekre éppenséggel figyelmeztet. Ez a készülék kizárólag privát, nem ipari felhasználásra készült. Visszaélészerű vagy szakszerűtlen kezelés, nem engedélyezett szerviz-képviselő által végzett erőszakos beavatkozás esetén a garancia érvényét veszíti. A termék javításával vagy cseréjével nem kezdődik újra a garancia érvényessége.

## **Eljárás garanciális követelés esetén**

Az esete gyors feldolgozása érdekében tartsa be a következő utasításokat:

- A termék üzembe helyezése előtt alaposan olvassa át a mellékelt dokumentációt. Amennyiben olyan probléma jelentkezik, amelyet így nem lehet megoldani, forduljon a forródrót szolgálatunkhoz.
- Bármilyen kérés esetén a vásárlás bizonyítására tartsa készenlétben a kasszaszalagot és cikkszámot, vagy ha van ilyen a sorozatszámot.
- Amennyiben a telefonos megoldás nem lehetséges, a forródrót szolgálatunk a hiba okától függően egy szervizmegoldást kezdeményez.
- Ezt és számos további kézikönyvet, termékvideót és telepítőszoftvert letölthet a [www.lidl-service.com](http://www.lidl-service.com) webhelyről. Ez a QR-kód közvetlenül a LIDL szolgáltatási webhelyére vezet ([www.lidl-service.com](http://www.lidl-service.com)), ahol megnyithatja a kezelési útmutatót a cikkszám (IAN) megadásával.





**Szervíz**



Telefon: 06800 21225

E-Mail: targa@lidl.hu

**IAN: 400863\_2204**



**Gyártó**

Figyelem, a következő cím nem szervíz cím! Először a fent megadott szervizzel vegye fel a kapcsolatot.

TARGA GmbH

Coesterweg 45

59494 Soest

NÉMETORSZÁG

## **Vsebina**

---

<b>1. Namenska uporaba .....</b>	<b>227</b>
<b>2. Vsebina paketa .....</b>	<b>228</b>
<b>3. Tehnični podatki .....</b>	<b>228</b>
<b>4. Varnostna navodila .....</b>	<b>228</b>
<b>5. Avtorske pravice .....</b>	<b>234</b>
<b>6. Pred začetkom uporabe .....</b>	<b>234</b>
<b>7. Začetek uporabe .....</b>	<b>234</b>
7.1 Prvi zagon .....	235
7.2 Pečenje .....	235
7.3 Uporaba držala za štručke .....	236
<b>8. Vzdrževanje/čiščenje .....</b>	<b>237</b>
8.1 Vzdrževanje .....	237
8.2 Čiščenje .....	237
<b>9. Shranjevanje, ko se ne uporablja .....</b>	<b>238</b>
<b>10. Odpravljanje težav .....</b>	<b>238</b>
<b>11. Okoljski predpisi in informacije glede odstranjevanja .....</b>	<b>239</b>
<b>12. Uporaba v prehrani .....</b>	<b>241</b>
<b>13. Opombe o skladnosti .....</b>	<b>241</b>
<b>14. Garancija in servisne informacije .....</b>	<b>242</b>

## **Čestitamo!**

Z nakupom opekača SilverCrest STKR 815 A1, v nadaljevanju imenovanega opekač, ste izbrali kakovosten izdelek.

Izdelek je v veliki meri izdelan iz reciklirane plastike in se v glavnem lahko ponovno reciklira. Najboljši način za ohranjanje virov je, da ob koncu njegove življenjske dobe poskrbite za ustrezno odstranitev izdelka.

Pred prvo uporabo opekača se dobro seznanite z načinom delovanja in natančno preberite ta navodila za uporabo. Dosledno upoštevajte varnostna navodila in opekač uporabljajte samo, kot je opisano v navodilih za uporabo in za navedene aplikacije.

Navodila za uporabo shranite na varnem mestu. Če opekač izročite drugi osebi, priložite tudi vse ustrezne dokumente.

## **1. Namenska uporaba**

---



Opekač je namenjen izključno za pečenje rezin kruha, štručk in peciva. Opekač ni načrtovan za gospodarsko ali za komercialno uporabo. Opekač lahko uporabljate samo za osebne namene. Način uporabe, ki je drugačen od zgoraj omenjenega, ne ustreza namenski uporabi. Opekača ni dovoljeno uporabljati na prostem ali v tropskih razmerah. Opekač izpolnjuje zahteve vseh standardov, ki so potrebni za oznako skladnosti CE. V primeru kakršne koli spremembe na opekaču, ki je ni odobril proizvajalec, ni več zagotovljena skladnost s temi standardi. Proizvajalec ne prevzema odgovornosti za morebitne poškodbe ali motnje v delovanju, do katerih pride zaradi takšnih sprememb.

Upoštevajte predpise in zakone, ki veljajo v posamezni državi uporabe.

## 2. Vsebina paketa

- Opekač
- Navodila za uporabo

Navodila za uporabo imajo prepognjeno platnico. Na notranji strani platnice je prikazan opekač, označen s števkami. Pomen posameznih številk:

- 1 Reži opekača
- 2 Držalo za štručke
- 3 Ročica za vklop
- 4 Tipka za preklic pečenja 
- 5 Tipka za pogrevanje 
- 6 Tipka za odmrzovanje 
- 7 Številčnica
- 8 Ročica držala za štručke
- 9 Nastavki za navijanje kabla (na spodnji strani)
- 10 Pladenj za drobtine
- 11 Napajalni kabel

## 3. Tehnični podatki

Model	STKR 815 A1
Napajanje	220-240 V-, 50/60 Hz
Poraba	685-815 W
Dimenzije (Š x V x G)	približno 26,4 x 16,8 x 16,8 cm
Masa	približno 1029 g

Tehnični podatki in oblika se lahko spremenijo brez predhodnega obvestila.

## 4. Varnostna navodila

Pred prvo uporabo opekača preberite naslednje opombe ter upoštevajte vsa opozorila, tudi če ste dobro seznanjeni z upravljanjem elektronskih naprav. Navodila za uporabo shranite na varnem mestu za kasnejšo uporabo. Ko opekač prodate ali izročite drugi osebi, istočasno priložite tudi navodila za uporabo. Navodila za uporabo so del izdelka.



**NEVARNOST!** Ta simbol in beseda

"Nevarnost" označujeta potencialno nevarno situacijo. Če ju ne upoštevate, lahko pride do hude telesne poškodbe oz. celo do smrti.



**OPOZORILO!** Ta simbol in beseda

"Opozorilo" označujeta pomembne informacije, potrebne za varno delovanje izdelka in za varnost uporabnika.



**NEVARNOST!** Opozorilo, vroče površine! Ta simbol opozarja na nevarnost poškodb ali opeklin na vročih površinah opekača.



Simbol označuje dodatne informacije o zadevi.



Naslov proizvajalca



**NEVARNOST ELEKTRIČNEGA UDARA!**

**NE ODPIRAJTE NAPRAVE!**

## Delovno okolje



Ta opekač je primeren samo za uporabo v suhih notranjih prostorih.

Opekač ni namenjen uporabi v prostorih z visoko temperaturo ali vlago (npr. v kopalnicah), biti mora čist in brez prekomernega prahu.

**⚠ NEVARNOST!** Opekač ni načrtovan za uporabo z zunanjo programsko uro ali z ločenim sistemom daljinskega upravljanja. Opekača ne puščajte brez nadzora, ko je vključen. Nevarnost požara!

**⚠ NEVARNOST!** Opekač lahko uporabljajo otroci nad 8 let starosti ter osebe z omejenimi telesnimi, čutnimi ali razumskimi sposobnostmi oz. osebe z nezadostnim znanjem ali izkušnjami, če so pod nadzorom oz. so prejeli ustrezna navodila za pravilno uporabo naprave in razumejo nevarnosti, ki so povezane z uporabo. Otroci se ne smejo igrati z opekačem. Otroci ne smejo čistiti naprave in izvajati vzdrževalnih del na njej. Izjema so otroci, ki so stari nad 8 let starosti in so pod nadzorom. Embalažni material shranite izven dosega otrok. Obstaja nevarnost zadužitve.

Otroke, mlajše od 8 let, odstranite iz bližine opekača in njegovega napajalnega kabla.





- 
- ⚠ NEVARNOST!** V primeru, ko opazite dim, nenavaden zvok ali nepričakovane vonjave, opekač takoj izklopite in izvlecite vtič iz omrežne vtičnice. Opekača v tem primeru ne uporabljajte, dokler ga ne odnesete v pregled v pooblaščen servisni center. Nikoli ne vdihavajte dima, ki nastane pri morebitnem gorenju naprave. Če pride do nehotenega vdihavanja dima, poiščite zdravniško pomoč. Vdihavanje dima je lahko škodljivo za vaše zdravje.
- ⚠ NEVARNOST!** Napajalnega kabla ali opekača se nikoli ne dotikajte z mokrimi rokami, obstaja nevarnost električnega udara!
- ⚠ NEVARNOST!** Vtič priključite samo v lahko dostopno omrežno vtičnico. Opekač uporabljajte samo z napetostjo, ki je navedena na napisni ploščici! Napisna ploščica je na spodnji strani opekača. Uporabniku ni treba storiti ničesar za nastavitev izdelka na 50 ali 60 Hz. Izdelek se samodejno prilagodi na 50 in na 60 Hz.
- ⚠ NEVARNOST!** Nevarnost električnega udara! V reži opekača ne potiskajte prstov ali kovinskih predmetov (npr. vilic, nožev itd.), kajti grelci so pod napetostjo.
- ⚠ NEVARNOST!** Med uporabo ne pokrivajte opekača. Nevarnost požara!

 **NEVARNOST!** Opekač vedno postavite na ravno, toplotno odporno površino, stran od virov toplote in gorljivih materialov, tekočin ali plinov. Pustite najmanj 15 cm praznega prostora od sten, da ne pride do nevarnosti požara!

 **NEVARNOST!** Opekač ne sme biti poškodovan, da se izognete dodatnim nevarnostim.

 **NEVARNOST!** Pazite, da na ali v bližino opekača ne postavite predmetov, ki predstavljajo nevarnost požara (npr. gorečih sveč). Nevarnost požara!

 **NEVARNOST!** Opekača ne puščajte brez nadzora. Ko opekača ne uporabljate, ga izklopite in izvlecite vtič iz omrežne vtičnice. Opekača ne premikajte, dokler se popolnoma ne ohladi. Nevarnost požara!

 **NEVARNOST!** Opozorilo: Nevarnost požara! Kruh se lahko zažge. Zato opekača ne uporabljajte v bližini ali pod vnetljivimi materiali, kot so zavese. Zagotovite najmanj 50 cm praznega prostora okoli naprave do vnetljivih in gorljivih materialov.

 **NEVARNOST!** Če ne uporabljate standardnih rezin kruha, obstaja nevarnost zažiganja. Zaradi manjše velikosti ali oblike obstaja nevarnost dotika vročih delov pri odstranjevanju popečenega kruha.

**⚠ OPOZORILO!** Opekača ne izpostavljajte direktnim toplotnim virom (npr. grelcem), neposrednemu sončnemu obsevanju ali močni umetni razsvetljavi. Izdelek ne sme biti izpostavljen brizgajoči in tekoči vodi ter abrazivnim tekočinam. Opekača ne uporabljajte v bližini vode. Opekač ne sme biti nikdar potopljen (na opekač ne postavljajte posod, ki vsebujejo tekočino, npr. pijač, vaz itd.). Opekač ne sme biti izpostavljen prevelikim udarcem ali vibracijam. V napravo ne vstavljajte tujkov, ker se opekač lahko poškoduje.

## Napajalni kabel

**⚠ NEVARNOST!** Napajalni kabel vedno izvlecite tako, da ga primete za vtič, nikoli ne povlecite samo za kabel.

**⚠ NEVARNOST!** Zagotovite, da se napajalni kabel ne dotika vročih površin opekača.

**⚠ NEVARNOST!** Nikoli ne uporabljajte adapterjev ali podaljškov, ki ne ustrezajo trenutno veljavnim državnim varnostnim predpisom, ter napajalnega kabla nikoli sami ne spreminjajte! Če pride do poškodbe napajalnega kabla, ga mora zamenjati predstavnik proizvajalca, pooblaščen servisne službe ali druga strokovno usposobljena oseba, da se izognete nevarnosti.

**⚠ OPOZORILO!** Na napajalni kabel nikoli ne postavljajte opekača, pohišva ali drugih težkih predmetov ter poskrbite, da se kabel ne prepogne.

 **OPOZORILO!** Na napajalnem kablu nikoli ne delajte vozlov in ga ne povezuje z drugimi kablji. Napajalni kabel napeljite tako, da se nihče ne more spotakniti vanj in nikogar ne ovira.

## 5. Avtorske pravice

---

Celotna vsebina teh navodil za uporabo je avtorsko zaščitena in je namenjena uporabniku samo v informativne namene. Kopiranje podatkov in informacij brez predhodne izrecne pisne odobritve avtorja je strogo prepovedano. To velja tudi za morebitno komercialno uporabo vsebine in informacij. Celotno besedilo in sheme predstavljajo aktualno stanje na dan tiskanja. Pridržujemo si pravico do spremembe brez predhodnega obvestila.

## 6. Pred začetkom uporabe

---

Opekač odstranite iz embalaže. Odstranite ves embalažni material in preverite, če so vsi deli prisotni in nepoškodovani. V primeru poškodbe ali manjkajočih delov se obrnite na proizvajalca.

## 7. Začetek uporabe

---

 **NEVARNOST!** Opekač postavite na ravno in toplotno odporno površino. Če je površina kritična, vstavite na površino pod opekač toplotno odporno ploščo.













 **NEVARNOST!** Nevarnost opeklin! Ko je naprava vključena, je temperatura izpostavljenih površin lahko zelo visoka. Dotikajte se samo krmilnih elementov opekača.

 **NEVARNOST!** Če ne uporabljate standardnih rezin kruha, obstaja nevarnost zažiganja. Zaradi manjše velikosti ali oblike obstaja nevarnost dotika vročih delov pri odstranjevanju popečenega kruha.

## 7.1 Prvi zagon

- Omrežni vtič priključite v lahko dostopno omrežno vtičnico.
- Številčnico (7) zavrtite v položaj "6" (najvišja nastavitev).
- Opekač trikrat zaženite brez vstavljenega kruha. V ta namen potisnite ročico za vklop (3) navzdol. Indikator na tipki za preklic pečenja  (4) zasveti, ko se opekač uporablja. Pri prvi uporabi naprave lahko nastanejo vonjave ali rahel dim. To je normalno in povsem varno. Odprite okno, da zagotovite zadostno prezračevanje.





## 7.2 Pečenje

-  Upoštevajte, da na stopnjo zapečenosti lahko vplivajo različne vrste kruha ter debelina in vlažnost rezin. Najbolje je, da kruh hranite v njegovi embalaži. Standardne rezine kruha se lahko zažgejo, če je stopnja zapečenosti nastavljena previsoko. Če je možno, najprej izberite nižjo stopnjo zapečenosti.
-  Suh, svetel kruh se zapeče hitreje kot svež ali temen kruh.
-  Ne uporabljajte predebelih ali prevelikih rezin kruha. Če se zatakne rezina kruha, izvlecite vtič iz omrežne vtičnice in počakajte, da se opekač ohladi. Če je potrebno, potisnite ročico za vklop (3) navzgor in odstranite kruh.
-  Številčnico (7) nastavite na nekoliko nižjo stopnjo, če uporabljate samo eno režo opekača (1).
  - Omrežni vtič priključite v lahko dostopno omrežno vtičnico.
  - S številčnico (7) nastavite zeleno stopnjo zapečenosti. Stopnjo zapečenosti lahko nastavite zvezno od 1 (svetlo) do 6 (temno).
  - Kruh vstavite v reži opekača (1).
  - Ročico za vklop (3) potisnite navzdol. Indikator na tipki za preklic pečenja  (4) zasveti, ko se opekač uporablja.
  - Kruh je nato popečen. Opekač se samodejno izklopi takoj, ko se doseže nastavljena stopnja zapečenosti. Popečen kruh se izvrže navzgor.
  - Kruh odstranite iz rež opekača (1).
  - Opekač očistite, kot je opisano v poglavju "Čiščenje".
-  Med uporabo opekača lahko s pritiskom na tipko za preklic pečenja  (4) zaustavite pečenje. Popečen kruh se nato izvrže navzgor.
-  Po pritisku na ročico za vklop (3) pritisnite tipko za pogrevanje  (5), če želite pogreti kruh. Zasveti indikator na tipki za pogrevanje  (5). To samo pogreje kruh in ga ne popeče.
-  Po pritisku na ročico za vklop (3) pritisnite tipko za odmrzovanje  (6), če želite odmrzniti in popeči zamrznjen kruh. Zasveti indikator na tipki za odmrzovanje  (6). Upoštevajte, da se stopnja zapečenosti lahko rahlo razlikuje glede na kruh, ki ni zamrznjen.

### 7.3 Uporaba držala za štručke

 **NEVARNOST!** Nevarnost opeklin! Ne poskušajte peči kruha v režah opekača (1), ko se uporablja držalo za štručke (2). Drugače se lahko kruh zatakne in povzroči opekline ali materialno škodo.

Za štručke ali druga večja peciva vedno uporabljajte držalo za štručke (2). Štručk ali drugih večjih peciv nikoli ne postavljajte neposredno na opekač.

- Ročico držala za štručke (8) pritisnite navzdol, da razširite držalo za štručke (2).
  - Omrežni vtič priključite v lahko dostopno omrežno vtičnico.
  - S številčnico (7) nastavite zeleno stopnjo zapečenosti. Stopnjo zapečenosti lahko nastavite zvezno od 1 (svetlo) do 6 (temno). Priporočamo uporabo stopnje zapečenosti 1.
  - Štručke ali pecivo postavite na držalo za štručke (2).
  - Ročico za vklop (3) potisnite navzdol. Indikator na tipki za preklic pečenja  (4) zasveti, ko se opekač uporablja.
  - Štručke so popečene oz. pecivo je popečeno. Opekač se samodejno izklopi takoj, ko se doseže nastavljena stopnja zapečenosti.
  - Štručke ali pecivo odstranite z držala za štručke (2).
  - Ročico držala za štručke (8) povlecite navzgor, da uvlečete držalo za štručke (2).
  - Opekač očistite, kot je opisano v poglavju "Čiščenje".
-  Med uporabo opekača lahko s pritiskom na tipko za preklic pečenja  (4) zaustavite pečenje.
-  Štručke ali pecivo popecite z obeh strani, da zagotovite enakomerno zapečenost.

---

## 8. Vzdrževanje/čiščenje

---

### 8.1 Vzdrževanje

 **NEVARNOST!** V primeru kakršnekoli poškodbe opekača je potrebno vzdrževanje, na primer: ko v izdelek zaide tekočina, ko je bil opekač izpostavljen dežju ali vlagi, ko opekač ne deluje normalno oz. v primeru padca opekača. V primeru, ko opazite dim, nenavaden zvok ali nepričakovane vonjave, opekač takoj izklopite in izvlecite vtič iz omrežne vtičnice. Opekača v tem primeru ne uporabljajte, dokler ga ne odnesete v pregled v pooblaščen servisni center. Vsa servisna dela morajo izvesti strokovno usposobljene osebe. Nikoli ne odpirajte ohišja na opekaču.

### 8.2 Čiščenje

 **NEVARNOST!** Pred začetkom čiščenja izvlecite vtič iz omrežne vtičnice - obstaja nevarnost električnega udara!

 **NEVARNOST!** Počakajte, da se opekač ohladi. V nasprotnem obstaja nevarnost opeklin!

 **NEVARNOST!** Opekača nikoli ne potaplajte v vodo, obstaja nevarnost električnega udara!

Za čiščenje ohišja in držala za štručke (2) uporabljajte rahlo navlaženo krpo. Nikoli ne uporabljajte topil ali čistilnih sredstev, ki bi lahko poškodovala plastične dele.

Odstranite in izpraznite pladenj za drobtine (10). Pladenj za drobtine (10) po potrebi očistite z rahlo navlaženo krpo. Pladenj za drobtine (10) potisnite nazaj, dokler ne zaslišite, da se je zaskočil na svoje mesto.

---

## 9. Shranjevanje, ko se ne uporablja

---

Ko opekača ne nameravate uporabljati, izvlecite vtič iz omrežne vtičnice. Napajalni kabel (11) navijte v prikazani smeri okoli nastavkov za navijanje kabla (9) na spodnji strani opekača. Opekač shranite na čistem, suhem prostoru, kjer ni izpostavljen neposredni sončni svetlobi.

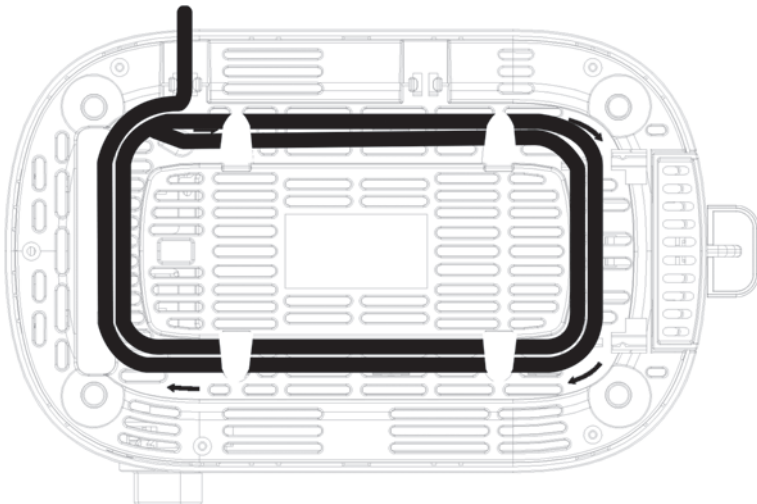

---

## 10. Odpravljanje težav

---

### **Opekač ne deluje oz. ročica za vklop (3) se ne zaskoči.**

- Preverite, če je vtič pravilno priključen v omrežno vtičnico.

### **Popečen kruh je presvetel.**

- Preverite nastavev številčnice (7) in po potrebi povišajte stopnjo zapečenosti.

### **Popečen kruh je pretemen.**





- Preverite nastavev številčnice (7) in po potrebi znižajte stopnjo zapečenosti.

### **Popečen kruh se ne izvrže oz. se zatakne.**

- Uporabljen kruh je predebel. Ne uporabljajte predebelih rezin.
- Če se kruh še vedno zatakne v reži opekača (1), poskusite ročico za vklop (3) narahlo potisniti navzgor, da se kruh potisne iz reže opekača (1).
- Opis postopka, kadar kruha še vedno ne morete odstraniti:
  - Najprej izvlecite vtič iz omrežne vtičnice! Obstaja nevarnost električnega udara!
  - Počakajte, da se opekač ohladi. Obstaja nevarnost opeklin!
  - Nato lahko v režo opekača (1) potisnete prste, da sprostite in odstranite zataknen kruh.



## 11. Okoljski predpisi in informacije glede odstranjevanja

	<p>Naprave, ki so označene s tem simbolom, morajo izpolnjevati zahteve Evropske direktive 2012/19/EU. Vse električne in elektronske naprave odstranite ločeno od gospodinjskih odpadkov na uradnih odlagališčih. Z ustreznim odstranjevanjem rabljenih izdelkov preprečite škodo v okolju in ogrožanje lastnega zdravja. Za dodatne informacije glede pravilnega odstranjevanja se pozanimajte na ustreznem občinskem uradu, pri komunalni službi ali v trgovini, kjer ste izdelek kupili.</p>
	<p>Simbol s prekrizanim znakom smetnjaka na klasičnih in polnilnih baterijah označuje, da baterij ni dovoljeno odlagati med običajne gospodinjske odpadke, temveč jih morate odstraniti ločeno.</p> <p>Če baterije vsebujejo strupene snovi, je pod simbolom prikazan kemični simbol strupene snovi z naslednjimi pomeni:</p> <ul style="list-style-type: none"> <li>- Pb: baterija vsebuje svinec</li> <li>- Cd: baterija vsebuje kadmij</li> <li>- Hg: baterija vsebuje živo srebro</li> </ul> <p>Zakonsko ste obvezani vrniti rabljene baterije. Stare baterije lahko vsebujejo strupene snovi, ki so lahko škodljive za zdravje ali za okolje, če se ne shranjujejo ali odstranjujejo pravilno. Baterije lahko vsebujejo tudi surovine, kot so železo, cink, mangan in nikelj, ki se lahko ponovno uporabijo.</p> <p>Po uporabi lahko baterije brezplačno vrnete nam ali jih odpeljete na lokalno zbirališče odpadkov (npr. v trgovine na drobno ali na lokalno zbirališče odpadkov). Upoštevajte, da je treba do konca izpraznjene baterije odstraniti na ustreznih zbirališčih rabljenih baterij. Če odstranjujete baterije, ki niso do konca izpraznjene, izvedite ustrezne ukrepe za preprečitev kratkega stika.</p>
	<p>Ves embalažni material odstranite na okolju prijazen način. Embalažni karton lahko odpeljete v centre za recikliranje starega papirja oz. na javna zbirališča za recikliranje. Če je v embalaži vključena folija ali plastika, jo odpeljite na javna zbirališča za recikliranje.</p>
	

**Velja samo za Francijo:****“Olajšano razvrščanje”**

Izdelek se lahko reciklira, zanj veljajo dodatne odgovornosti proizvajalca ter se ločeno razvršča in zbira.





Pri odstranjevanju upoštevajte oznake na embalažnem materialu. Označen je s katicami (a) in števkami (b), ki imajo naslednji pomen:



1-7: plastika / 20-22: papir in karton / 80-98: sestavljeni materiali.

Simbol	Material	Vsebovan v naslednjih embalažnih elementih za ta izdelek
	Polietilen tereftalat	–
	Polietilen visoke gostote	–
	Polivinilklorid	–
	Polietilen nizke gostote	–
	Polipropilen	–
	Polistiren	–
	Druga plastika	–
	Valovit karton	Embalaza, notranja škatla
	Drug karton	–

	Papir	Svileni papir znotraj prodajne embalaže
	Papir/karton/plastika	–
	Papir/karton/plastika/ aluminij	–

## 12. Uporaba v prehrani



Ta simbol označuje izdelke, katerih fizikalna in kemična sestava je bila testirana ter je bilo zanjo ugotovljeno, da ni nevarna za zdravje, če se uporablja v stiku s hrano v skladu z zahtevami uredbe EU št. 1935/2004.

## 13. Opombe o skladnosti



Izdelek izpolnjuje zahteve ustreznih evropskih in državnih direktiv. Priloženo je dokazilo o skladnosti. Proizvajalec ima ustrezne izjave in dokumentacijo.



Izdelek izpolnjuje zahteve ustreznih državnih direktiv Republike Srbije.



Izdelek izpolnjuje zahteve ustreznih državnih direktiv Velike Britanije.

Celotna izjava o skladnosti EU je na voljo za prenos z naslednje povezave:

[https://www.targa.gmbh/downloads/conformity/400863\\_2204.pdf](https://www.targa.gmbh/downloads/conformity/400863_2204.pdf)

## **14. Garancija in servisne informacije**

### **60 mesecev garancije od dneva nakupa**

1. S tem garancijskim listom TARGA GmbH jamčimo, da bo izdelek v garancijskem roku ob normalni in pravilni uporabi brezhibno deloval in se zavezujemo, da bomo ob izpolnjenih spodaj navedenih pogojih odpravili morebitne pomanjkljivosti in okvare zaradi napak v materialu ali izdelavi oziroma po svoji presoji izdelek zamenjali ali vrnili kupnino.
2. Garancija je veljavna na ozemlju Republike Slovenije.
3. Garancijski rok za proizvod je 60 mesecev od datuma izročitve blaga. Datum izročitve blaga je razviden iz računa.
4. Kupec je dolžan okvaro javiti pooblaščenemu servisu oz. se informirati o nadaljnjih postopkih na zgoraj navedeni telefonski številki. Svetujemo vam, da pred tem natančno preberete navodila o sestavi in uporabi izdelka.
5. Kupec je dolžan pooblaščenemu servisu predložiti garancijski list in račun, kot potrdilo in dokazilo o nakupu ter dnevu izročitve blaga.
6. V primeru, da proizvod popravlja nepooblaščen servis ali oseba, kupec ne more uveljavljati zahtevkov iz te garancije.
7. Vzroki za okvaro oziroma nedelovanje izdelka morajo biti lastnosti stvari same in ne vzroki, ki so zunaj proizvajalčeve oziroma prodajalčeve sfere. Kupec ne more uveljavljati zahtevkov iz te garancije, če se ni držal priloženih navodil za sestavo in uporabo izdelka ali če je izdelek kakorkoli spremenjen ali nepravilno vzdrževan.
8. Jamčimo servisiranje in rezervne dele za minimalno dobo, ki je zahtevana s strani zakonodaje.
9. Obrabni deli oz. potrošni material so izvzeti iz garancije.
10. Vsi potrebni podatki za uveljavljanje garancije se nahajajo na dveh ločenih dokumentih (garancijski list, račun).
11. Ta garancija proizvajalca ne izključuje pravic potrošnika, ki izhajajo iz odgovornosti prodajalca za napake na blagu.

Ta garancija velja za Slovenijo.

Poleg te garancije lahko brez omejitve naše garancije uveljavljate tudi pravice iz garancije zoper prodajalca.

Na spletni strani [www.lidl-service.com](http://www.lidl-service.com) lahko prenesete ta in še mnoge druge priročnike, videoposnetke izdelkov in namestitveno programsko opremo. S to kodo QR odprete neposredno spletno stran LIDL-Service ([www.lidl-service.com](http://www.lidl-service.com)) in lahko po vnosu številke izdelka (IAN) odprete ustrezna navodila za uporabo.



### Servis



Telefon: 080 080 917

E-pošta: [targa@lidl.si](mailto:targa@lidl.si)

**IAN: 400863\_2204**



### Proizvajalec

TARGA GmbH

Coesterweg 45

59494 Soest

NEMČIJA

Prodajalec:

Lidl d.o.o.k.d., Pod lipami 1, SI-1218 Komenda

## **Popis sadržaja**

---

<b>1. Namjenska uporaba .....</b>	<b>245</b>
<b>2. Opseg isporuke .....</b>	<b>246</b>
<b>3. Tehničke karakteristike .....</b>	<b>246</b>
<b>4. Sigurnosne napomene .....</b>	<b>246</b>
<b>5. Autorsko pravo .....</b>	<b>251</b>
<b>6. Prije početka .....</b>	<b>252</b>
<b>7. Početak rada .....</b>	<b>252</b>
7.1 Prva uporaba.....	252
7.2 Pečenje.....	253
7.3 Uporaba držača peciva.....	254
<b>8. Održavanje/čišćenje.....</b>	<b>255</b>
8.1 Održavanje .....	255
8.2 Čišćenje .....	255
<b>9. Skladištenje .....</b>	<b>256</b>
<b>10. Otklanjanje neispravnosti .....</b>	<b>257</b>
<b>11. Propisi o zaštiti okoliša i informacije o zbrinjavanju .....</b>	<b>258</b>
<b>12. Uporaba za prehranu .....</b>	<b>260</b>
<b>13. Obavijesti o sukladnosti .....</b>	<b>260</b>
<b>14. Jamstvo i servisne informacije .....</b>	<b>261</b>

## **Čestitamo!**

Kupnjom toster SilverCrest STH STKR A1, koji će se dalje u tekstu zvati samo toster, odabrali ste kvalitetan proizvod.

Proizvod je najvećim dijelom izrađen od reciklirane plastike i moguće ga ponovno reciklirati. Očuvanje resursa najbolje se postiže propisnim zbrinjavanjem proizvoda nakon isteka njegovog radnog vijeka.

Prije prve uporabe upoznajte se s funkcioniranjem toster i pažljivo pročitajte ovaj priručnik za uporabu. Pridržavajte se sigurnosnih napomena i rabite toster samo kako je opisano u priručniku za uporabu i za navedene namjene.

Čuvajte ovaj priručnik za uporabu na sigurnom mjestu. Predate li toster drugoj osobi, svakako predajte i sve relevantne dokumente.

## **1. Namjenska uporaba**

---

Ovaj toster konstruiran je isključivo za pečenje krišaka kruha, peciva i pečenih proizvoda. Toster nije konstruiran za poslovne ili gospodarske primjene. Rabite toster samo za privatne svrhe. Svaka uporaba koja odstupa od gore navedene smatra se nenamjenskom uporabom. Toster isto tako nije dopušteno rabiti na otvorenom ili u područjima s tropskom klimom. Ovaj toster ispunjava sve bitne norme i standardne povezane s CE sukladnosti. U slučaju izmjena na tosteru koje proizvođač nije odobrio nije više zajamčena sukladnost s tim standardima. Proizvođač ne prihvaća odgovornost za oštećenja ili neispravnosti koje iz toga proizidu.



Pridržavajte se nacionalnih propisa i zakona.

## 2. Opseg isporuke

---

- Toster
- Ovaj priručnik za uporabu

Ovaj priručnik za uporabu ima preklopive korice. Na unutarnjoj strani korica prikazani su numerirani dijelovi tostera. Numerirani dijelovi imaju sljedeće značenje:

- 1 Otvori za pečenje
- 2 Držač peciva
- 3 Poluga za pokretanje
- 4 Gumb za prekid pečenja 
- 5 Gumb za zagrijavanje 
- 6 Gumb za odmrzavanje 
- 7 Okretna sklopka
- 8 Poluga držača peciva
- 9 Namatač kabela (ispod)
- 10 Ladica za mrvice
- 11 Električni kabel

## 3. Tehničke karakteristike

---

Model	STKR 815 A1
Električno napajanje	220-240 V~, 50/60 Hz
Nazivna snaga	685-815 W
Dimenzije (š x v x d)	cca 26,4 x 16,8 x 16,8 cm
Masa	cca 1029 g

Zadržavamo pravo na izmjene tehničkih podataka i konstrukcije bez najave.

## 4. Sigurnosne napomene

---

Prije prve uporabe ovog tostera pročitajte sljedeće napomene i pridržavajte se svih upozorenja, čak i ako ste upoznati s rukovanjem elektroničkim uređajima. Čuvajte ovaj priručnik za uporabu na sigurnom mjestu za buduće potrebe. Ako toster prodate ili date drugoj osobi, svakako joj predajte i ovaj priručnik za rukovanje. Priručnik za uporabu sastavni je dio proizvoda.

---





**OPASNOST!** Ovaj simbol i riječ „Opasnost“ označavaju potencijalno opasnu situaciju. Njegovo zanemarivanje može uzrokovati teške ozljede ili smrt.



**UPOZORENJE!** Ovaj simbol i riječ „Upozorenje“ označavaju važne informacije za sigurno rukovanje proizvodom i sigurnost njegovih korisnika.



**OPASNOST!** Upozorenje, vruće površine! Ovaj simbol označava rizik od ozljeda ili opekline zbog vrućih površina na tosteru.



Ovaj simbol označava dodatne informacije o određenoj temi.



Adresa proizvođača



**UPOZORENJE:** Mogućnost strujnog udara! Ne otvarati kućište proizvoda!

## Radna okolina



Ovaj toster prikladan je za uporabu samo u suhim, zatvorenim prostorima.

Toster nije namijenjen uporabi u prostorijama s visokom temperaturom ili vlažnošću (npr. u kupaonicama) i potrebno ga je zaštititi od prekomjerne prašine.

 **OPASNOST!** Toster nije konstruiran za uporabu s vanjskim vremenskim programatorom ili zasebnim daljinskim upravljačem. Ne ostavljajte toster bez nadzora kada je uključen. Opasnost od požara!

 **OPASNOST!** Ovaj toster smiju rabiti djeca starija od 8 godina, osobe s tjelesnim, osjetilnim ili mentalnim oštećenjima i osobe bez znanja i iskustva pod uvjetom da su pod nadzorom ili da im je objašnjena ispravna uporaba uređaja i da razumiju potencijalne opasnosti. Djeca se ne smiju igrati tosterom. Čišćenje i održavanje ne smiju obavljati djeca mlađa od 8 godina koja nisu pod nadzorom. Čuvajte ambalažni materijal izvan dohvata djece. Postoji opasnost od gušenja.

Udaljite djecu mlađu od 8 godina od tostera i električnog kabela.

- 
- ⚠ OPASNOST!** Uočite li dim, neobične zvukove ili mirise, odmah isključite toster i iskopčajte mrežni utikač iz mrežne utičnice. U tom slučaju toster se ne smije rabiti dok ga ne pregleda ovlašteno servisno osoblje. Nikada ne udišite dim iz zapaljenog uređaja. Ako slučajno udahnete dim, potražite liječničku pomoć. Udisanje dima može štetiti zdravlju.
- ⚠ OPASNOST!** Nikada ne dirajte električni kabel ili toster mokrim rukama, postoji opasnost od električnog udara!
- ⚠ OPASNOST!** Ukopčajte mrežni utikač samo u lako pristupačnu mrežnu utičnicu. Rabite toster samo pri naponu navedenom na označnoj pločici! Nazivna pločica nalazi se na donjoj strani tostera. Korisnik ne mora ništa učiniti za namještanje proizvoda na 50 ili 60 Hz. Proizvod se automatski namješta na 50 i 60 Hz.
- ⚠ OPASNOST!** Opasnost od električnog udara! Ne gurajte prste ili metalne predmete (npr. vilice, noževe itd.) u otvore za pečenje jer su grijaći elementi pod naponom.
- ⚠ OPASNOST!** Ne pokrivate toster tijekom uporabe. Opasnost od požara!
- ⚠ OPASNOST!** Uvijek stavite toster na ravnu, toplinski otpornu površinu dalje od izvora topline i zapaljivih materijala, tekućina ili plinova. Ostavite najmanje 15 cm slobodnog prostora od zida kako biste izbjegli opasnosti od požara!

 **OPASNOST!** Toster se ne smije oštetiti kako bi se izbjegle daljnje opasnosti.

 **OPASNOST!** Pobrinite se za to da se na toster ili blizu njega ne stave izvori plamena (npr. upaljene svijeće). Opasnost od požara!

 **OPASNOST!** Ne ostavljajte toster bez nadzora. Kada toster ne rabite, isključite ga i iskopčajte mrežni utikač iz mrežne utičnice. Ne spremajte toster dok se potpuno ne ohladi. Opasnost od požara!





 **OPASNOST!** Upozorenje: Opasnost od požara! Kruh može zagorjeti. Stoga ne rabite toster blizu ili ispod zapaljivih materijala kao što su zavjese. Udaljite zapaljive i gorive materijale najmanje 50 cm od uređaja.

 **OPASNOST!** Postoji opasnost od opekлина u slučaju uporabe nestandardnih veličina kruha. Zbog manje veličine ili oblika postoji opasnost od dodirivanja vrućih dijelova prilikom vađenja tosta.

 **UPOZORENJE!** Ne izlažite toster izravnim izvorima topline (npr. radijatorima), izravnoj sunčanoj svjetlosti ili jakoj umjetnoj svjetlosti. Uređaj se ne smije izložiti raspršenoj ili kapajućoj vodi ili nagrizajućim tekućinama. Ne rabite toster u blizini vode. Toster naročito nikada nije dopušteno uranjati (ne stavljajte posude s tekućinama kao što su pića, vaze itd. na toster). Pobrinite se za to da toster nije izložen

prekomjernim udarcima ili vibracijama. Ne stavljajte strana tijela u uređaj, u suprotnom bi se toster mogao oštetiti.

## Električni kabel

-  **OPASNOST!** Električni kabel uvijek držite za mrežni utikač i nikada ne povlačite sam kabel.
-  **OPASNOST!** Pobrinite se za to da električni kabel ne dodiruje vruće površine toster.
-  **OPASNOST!** Nikada ne rabite adaptere ili produžne kabele koji ne udovoljavaju nacionalnim sigurnosnim propisima i ne mijenjajte sam električni kabel! Ako se električni kabel ošteti, mora ga zamijeniti proizvođač, njegova servisna služba ili druga kvalificirana osoba kako bi se izbjegle moguće opasnosti.
-  **UPOZORENJE!** Nikada ne stavljajte toster, namještaj ili druge teške predmete na električni kabel i pobrinite se za to da se ne savine.
-  **UPOZORENJE!** Nikada ne vežite električni kabel u čvor i ne spajajte ga s drugim kabelima. Električni kabel potrebno je postaviti tako da se nitko ne može spotaknuti o njega ili da on predstavlja prepreku.

## 5. Autorsko pravo

Cjelokupan sadržaj ovog priručnika za uporabu zaštićen je zakonom o autorskom pravu i korisniku je dan na raspolaganje samo radi informiranja. Strogo je zabranjeno kopiranje podataka i informacija bez prethodnog izričitog pisanog odobrenja autora. To se odnosi i na komercijalnu uporabu sadržaja i informacija. Cjelokupan tekst i sve slike aktualni su na dan objavljivanja. Zadržavamo pravo na promjene bez najave.

## 6. Prije početka

---

Izvadite toster iz pakiranja. Uklonite ambalažni materijal i provjerite jesu li svi dijelovi potpuni i neoštećeni. Uočite li da nešto nedostaje ili je oštećeno, molimo obratite se proizvođaču.

## 7. Početak rada

---

 **OPASNOST!** Stavite toster na ravnu i toplinski otpornu površinu. Postavite vatrostalnu ploču između površine i tosteru ako je sama površina kritična.













 **OPASNOST!** Opasnost od opekline! Kada je uređaj uključen, temperatura izloženih površina može postati vrlo visoka. Dodirujte samo upravljačke elemente tosteru.

 **OPASNOST!** Postoji opasnost od opekline u slučaju uporabe nestandardnih veličina kruha. Zbog manje veličine ili oblika postoji opasnost od dodirivanja vrućih dijelova prilikom vađenja tosta.

### 7.1 Prva uporaba

- Ukopčajte mrežni utikač u lako pristupačnu mrežnu utičnicu.
- Namjestite okretnu sklopku (7) na „6“ (najviša postavka).
- Uključite toster tri puta bez kruha. U tu svrhu pritisnite polugu za pokretanje (3) prema dolje. Pokazivač na gumbu za prekid pečenja  (4) svijetli tijekom uporabe. Prilikom prve uporabe mogu nastati mirisi ili lagani dim. To je normalno i potpuno bezopasno. Otvorite prozor kako biste osigurali dovoljno provjetranje.

## 7.2 Pečenje



-  Imajte na umu da razne vrste te debljina i vlažnost kruha mogu utjecati na razinu zapečenosti. Kruh je najbolje čuvati u pakiranju. Kruh standardne veličine može zagorjeti ako se namjesti prevelika razina zapečenosti. Najprije odaberite manju razinu zapečenosti.
-  Suh, svijetao kruh tamni brže nego svjež ili taman kruh.
-  Ne rabite predebele ili prevelike kriške kruha. Ako se kriška kruha zaglavi, izvucite mrežni utikač iz mrežne utičnice i pričekajte da se toster ohladi. Ako je potrebno, podignite polugu za pokretanje (3) i izvadite kruh.
-  Namjestite okretnu sklopku (7) na nižu postavku ako rabite samo jedan otvor za pečenje (1).
  - Ukopčajte mrežni utikač u lako pristupačnu mrežnu utičnicu.
  - Namjestite željenu razinu zapečenosti na okretnoj sklopci (7). Razinu zapečenosti možete namjestiti kontinuirano od 1 (svijetlo) do 6 (tamno).
  - Stavite kruh u otvore za pečenje (1).
  - Pritisnite polugu za pokretanje (3) prema dolje. Pokazivač na gumbu za prekid pečenja  (4) svijetli tijekom uporabe.
  - Kruh se zatim peče. Toster se automatski isključuje kada se postigne željena razina zapečenosti. Tost će iskočiti.
  - Izvadite tost iz otvora za pečenje (1).
  - Očistite toster prema opisu u poglavlju „Čišćenje“.
-  Kada se toster rabi, možete pritisnuti gumb za prekid pečenja  (4) kako biste prijevremeno zaustavili pečenje. Tost će zatim iskočiti.
-  Nakon pritiska poluge za pokretanje (3) pritisnite gumb za zagrijavanje  (5) kako biste zagrijali kruh. Pokazivač na gumbu za zagrijavanje  (5) će zasvijetliti. Time se kruh samo zagrijava, ne peče se.
-  Nakon pritiska poluge za pokretanje (3) pritisnite gumb za odmrzavanje  (6) kako biste odmrznuli i pekli smrznuti kruh. Pokazivač na gumbu za odmrzavanje  (6) će zasvijetliti. Imajte na umu da razina zapečenosti može biti različita od nesmrznutog kruha.

### 7.3 Uporaba držača peciva

 **OPASNOST!** Opasnost od opekline! Ne pokušavajte peći kruh u otvorima za pečenje (1) dok se držač peciva (2) rabi. U suprotnom se kruh može zaglaviti, što će uzrokovati opekline ili materijalne štete.

Uvijek rabite držač peciva (2) za peciva ili druge veće pečene proizvode. Nikada ne stavljajte peciva ili druge veće pečene proizvode izravno na toster.

- Pritisnite polugu držača peciva (8) prema dolje kako biste odmotali držač peciva (2).
- Ukopčajte mrežni utikač u lako pristupačnu mrežnu utičnicu.
- Namjestite željenu razinu zapečenosti na okretnoj sklopci (7). Razinu zapečenosti možete namjestiti kontinuirano od 1 (svijetlo) do 6 (tamno). Preporučujemo uporabu razine zapečenosti 1.
- Stavite peciva ili pečene proizvode na držač peciva (2).
- Pritisnite polugu za pokretanje (3) prema dolje. Pokazivač na gumbu za prekid pečenja  (4) svijetli tijekom uporabe.
- Peciva ili pečeni proizvodi sada se peku. Toster se automatski isključuje kada se postigne željena razina zapečenosti.
- Maknite peciva ili pečene proizvode s držača peciva (2).
- Povucite polugu držača peciva (8) prema gore kako biste uvukli držač peciva (2).
- Očistite toster prema opisu u poglavlju „Čišćenje“.

 Kada se toster rabi, možete pritisnuti gumb za prekid pečenja  (4) kako biste prijevremeno zaustavili pečenje.

 Pecite peciva ili pečene proizvode s obje strane kako biste osigurali jednoliko tamnjenje.



---

## 8. Održavanje/čišćenje

---

### 8.1 Održavanje

 **OPASNOST!** Održavanje je potrebno ako se toster na bilo koji način ošteti, na primjer ako tekućina dospije u proizvod, ako je toster izložen kiši ili vlazi, ako toster ne radi ispravno ili ako je pao na pod. Uočite li dim, neobične zvukove ili mirise, odmah isključite toster i iskopčajte mrežni utikač iz mrežne utičnice. U tom slučaju toster se ne smije rabiti dok ga ne pregleda ovlašteno servisno osoblje. Servisiranje mora obaviti kvalificirano stručno osoblje. Nikada ne otvarajte kućište tostera.

### 8.2 Čišćenje

 **OPASNOST!** Iskopčajte mrežni utikač iz mrežne utičnice prije početka čišćenja, postoji opasnost od električnog udara!

 **OPASNOST!** Pričekajte da se toster ohladi. U suprotnom postoji opasnost od opeklina!

 **OPASNOST!** Nikada ne uranjajte toster u vodu, postoji opasnost od električnog udara!

Za čišćenje kućišta i držača peciva (2) uporabite malo navlaženu krpu. Nikada ne rabite otapala ili sredstva za čišćenje koja mogu oštetiti plastiku.

Izvadite i ispraznite ladicu za mrvice (10). Po potrebi očistite ladicu za mrvice (10) lagano navlaženom krpom. Uvucite ladicu za mrvice (10) natrag dok se ne uglavi.

## 9. Skladištenje

---

Kada ne želite više rabiti toster, iskopčajte mrežni utikač iz mrežne utičnice. Namotajte električni kabel (11) u prikazanom smjeru oko namatača kabela (9) ispod tostera. Spremite toster na čisto, suho mjesto dalje od izravne sunčane svjetlosti.

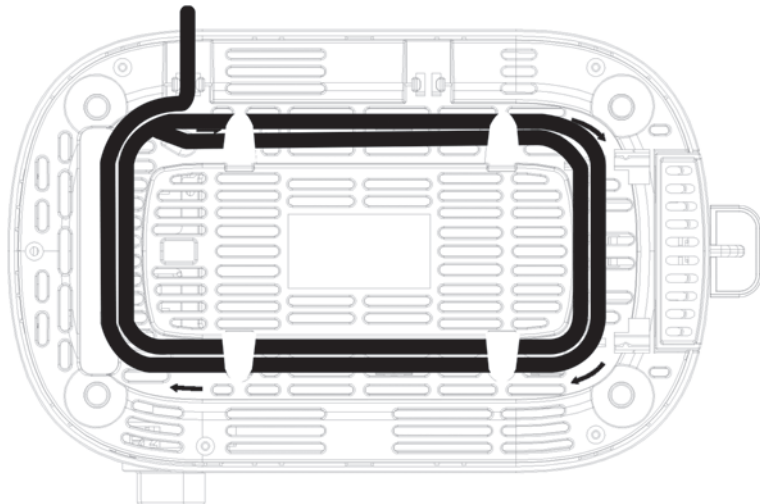

---

## 10. Otklanjanje neispravnosti

---

### **Toster ne radi ili se poluga za pokretanje (3) ne aktivira.**

- Provjerite je li mrežni utikač ispravno priključen u mrežnu utičnicu.

### **Tost je presvijetao.**

- Provjerite položaj okretne sklopke (7) i po potrebi povećajte razinu zapečenosti.





### **Tost je pretaman.**

- Provjerite položaj okretne sklopke (7) i po potrebi smanjite razinu zapečenosti.

### **Tost se ne izbacuje ili se zaglavljuje.**

- Kruh je predebeo. Ne rabite predebele kriške kruha.
- Ako se kruh i dalje zaglavljuje u otvoru za pečenje (1), pokušajte nježno pritisnuti polugu za pokretanje (3) prema gore kako biste izgurali kruh iz otvora za pečenje (1).
- Ako i dalje nije moguće izvaditi kruh, učinite sljedeće:
  - Najprije iskopčajte mrežni utikač iz mrežne utičnice! Postoji opasnost od električnog udara!
  - Pričekajte da se toster ohladi. Postoji opasnost od opekline!
  - Sada možete gurnuti prste u otvor za pečenje (1) kako biste oslobodili i izvadili zaglavljenu kruh.

## 11. Propisi o zaštiti okoliša i informacije o zbrinjavanju

	<p>Uređaji označeni ovim znakom podliježu Europskoj direktivi 2012/19/EU. Sve električne i elektroničke uređaje potrebno je zbrinuti zasebno od kućanskog otpada na službenim odlagalištima. Zbrinite uređaj ispravno kako ne biste onečistili okoliš i ugrozili svoje zdravlje. Dodatne informacije o propisnom zbrinjavanju zatražite od mjerodavnih tijela lokalne vlasti, komunalnih služba ili u trgovini u kojoj ste uređaj kupili.</p>
	<p>Simbol prekrížene kante za smeće na uobičajenim i punjivim baterijama označava da ih je moguće zbrinuti kao običan kućni otpad, ali ih je potrebno zbrinuti zasebno.</p> <p>Ako baterije sadrže otrovne materijale, kemijski simbol otrovnog materijala prikazan je ispod simbola, sa sljedećim značenjem:</p> <ul style="list-style-type: none"> <li>- Pb: baterija sadrži olovo</li> <li>- Cd: baterija sadrži kadmij</li> <li>- Hg: baterija sadrži živu</li> </ul> <p>Zakonom ste obvezni vratiti stare baterije. Stare baterije mogu sadržavati otrovne materijale koje mogu štetne za zdravlje ili okoliš ako se propisno ne čuvaju ili ne zbrine. Baterije isto tako sadrže važne sirovine kao što su željezo, cink, mangan i nikl, koje je moguće ponovno rabiti.</p> <p>Nakon uporabe baterije možete besplatno vratiti nama ili na lokalno sabiralište (npr. u trgovinama ili lokalnim sabirnim mjestima). Imajte na umu da se baterije moraju zbrinuti potpuno ispražnjene na odgovarajućim sabiralištima starih baterija. Pri odlaganju baterija koje nisu potpuno prazne budite oprezni kako biste izbjegli kratki spoj.</p>
	<p>Sav ambalažni materijal zbrinite na ekološki način. Kartonsku ambalažu odnesite u centre za recikliranje papira ili na javna sabirališta radi recikliranja. Folije i plastične dijelove u ambalaži odnesite na javna sabirališta radi recikliranja.</p>
	

**Vrijedi samo za Francusku:****„Jednostavno razvrstavanje“**

Proizvod se može reciklirati, podliježe povećanoj odgovornosti proizvođača te se razvrstava i zbrinjava zasebno.





Prilikom zbrinjavanja vodite računa o oznakama na ambalažnom materijalu koji je označen kraticama (a) i brojevima (b), čije je značenje sljedeće:



1-7: plastika / 20-22: papir i karton / 80-98: kompozitni materijali.

Simbol	Materijal	Sadržani su sljedeći ambalažni elementi za ovaj proizvod
	Polietilen tereftalat	–
	Polietilen velike gustoće	–
	Polivinil klorid	–
	Polietilen male gustoće	–
	Polipropilen	–
	Polistiren	–
	Druge plastične mase	–
	Rebrasti karton	Pakiranje, unutarnja kutija
	Druge vrste kartona	–

	Papir	Svilenasti papir u prodajnoj ambalaži
	Papir/karton/plastika	–
	Papir/karton/plastika/ aluminij	–

## 12. Uporaba za prehranu



Ovaj simbol označava proizvode čiji je fizički i kemijski sastav ispitan i utvrđeno je da nisu opasni za zdravlje kada se rabe pri dodiru s hranom u skladu sa zahtjevima Uredbe EU-a 1935/2004.

## 13. Obavijesti o sukladnosti



Proizvod udovoljava zahtjevima primjenjivih europskih i nacionalnih direktiva. Potvrda o sukladnosti je priložena. Proizvođač posjeduje odgovarajuće deklaracije i dokumentaciju.



Proizvod udovoljava zahtjevima primjenjivih nacionalnih direktiva Republike Srbije.



Proizvod udovoljava zahtjevima primjenjivih nacionalnih direktiva Velike Britanije.

Izjava o sukladnosti za ovaj proizvod dostupna je na internet stranici  
[https://www.targa.gmbh/downloads/conformity/400863\\_2204.pdf](https://www.targa.gmbh/downloads/conformity/400863_2204.pdf)

---

## **14. Jamstvo i servisne informacije**

---

### **Jamstvo tvrtke TARGA GmbH**

Poštovani kupče,

na ovaj proizvod dajemo petogodišnje jamstvo koje vrijedi od datuma kupnje. Ukoliko se kod ovog proizvoda pojave nedostaci, imate zakonska prava koja možete ostvariti kod prodavača ovog proizvoda. Naše niže navedeno jamstvo ne ograničava ta zakonska prava.

### **Jamstveni uvjeti**

Jamstveni rok počinje teći od datuma kupnje. Molimo Vas da sačuvate originalan račun. On će Vam poslužiti kao dokaz kupnje. Ako se u roku od pet godina od datuma kupnje ovog proizvoda pojave pogreške u materijalu ili proizvodne pogreške, proizvod ćemo Vam – prema našem izboru - besplatno popraviti ili zamijeniti.

### **Jamstveni rok i zakonska prava u slučaju nedostataka**

U slučaju manjeg popravka jamstveni rok se produljuje onoliko koliko je kupac bio lišen uporabe stvari. Međutim, kad je zbog neispravnosti stvari izvršena njezina zamjena ili njezin bitni popravak, jamstveni rok počinje teći ponovno od zamjene, odnosno od vraćanja popravljene stvari. Ako je zamijenjen ili bitno popravljen samo neki dio stvari, jamstveni rok počinje teći ponovno samo za taj dio. Štete i nedostaci koji postoje već i pri kupnji trebate odmah prijaviti nakon raspakiranja. Popravci koji budu potrebni po isteku jamstvenog roka se dodatno naplaćuju.

### **Opseg jamstva**

Uređaj je pažljivo proizveden prema najstrožim smjernicama kvalitete i savjesno provjeren prije isporuke. Jamstvo vrijedi za pogreške materijala ili proizvodne pogreške. Ovo jamstvo ne obuhvaća dijelove proizvoda koji su izloženi neobičajenom habanju i zbog toga se mogu okarakterizirati kao potrošni dijelovi ili pak oštećenja lomljivim dijelova, npr. prekidač, punjive baterije ili one koje su od stakla. Jamstvo prestaje ako je proizvod oštećen, nije stručno korišten ili održavan. Za stručnu uporabu proizvoda točno treba poštivati sve upute navedene u uputama za rukovanje. Obavezno treba izbjegavati svrhe uporabe i radnje koje ne preporučujemo u uputama za rukovanje ili na koje upozoravamo. Proizvod je namijenjen samo za privatnu, ali ne i profesionalnu uporabu. Jamstvo se gasi u slučaju zlouporabe i nestručnog rukovanja, primjene sile ili pri zahvatima koje ne obavlja naš ovlaštenu servis. S popravkom ili zamjenom proizvoda ne započinje novi jamstveni rok.

## Postupanje u slučaju pokrivenog jamstvom

Da biste osigurali brzu obradu zahtjeva, slijedite sljedeće upute:

- Prije puštanja u rad svog proizvoda, pažljivo pročitajte priloženu dokumentaciju. Ako dođe do problema koji se ne može riješiti na ovaj način, obratite se našoj servisnoj liniji.
- Molimo Vas da za sve upita kao dokaz kupnje imate pripremljen blagajnički račun i kataloški broj, odn. serijski broj ako postoji.
- Ukoliko rješenje problema putem telefona neće biti moguće, naša servisna linija može, ovisno o uzroku pogreške, naložiti daljnji servis.
- Na web-mjestu [www.lidl-service.com](http://www.lidl-service.com) možete preuzeti ovaj te brojne dodatne priručnike, videozapise o proizvodima i instalacijski softver. Ovim QR kôdom dospjet ćete izravno na servisno web-mjesto društva LIDL ([www.lidl-service.com](http://www.lidl-service.com)) te možete unosom broja artikla (IAN) otvoriti njegove upute za rukovanje.







## Servis



Telefon: 0800 777 999

E-Mail: [targa@lidl.hr](mailto:targa@lidl.hr)

**IAN: 400863\_2204**



## Proizvođač

Uzmite u obzir da sljedeća adresa nije servisna adresa. Najprije nazovite prethodno naveden telefonski broj.

TARGA GmbH

Coesterweg 45

59494 Soest

NJEMAČKA

## Cuprins

---

<b>1. Destinația acestui produs.....</b>	<b>265</b>
<b>2. Conținutul pachetului .....</b>	<b>266</b>
<b>3. Specificații tehnice .....</b>	<b>266</b>
<b>4. Instrucțiuni privind siguranța .....</b>	<b>266</b>
<b>5. Drepturi de autor .....</b>	<b>272</b>
<b>6. Înainte de utilizare.....</b>	<b>272</b>
<b>7. Introducere .....</b>	<b>272</b>
7.1 Punerea în funcțiunea.....	273
7.2 Prăjirea.....	273
7.3 Utilizarea suportului pentru chifle.....	274
<b>8. Întreținerea și curățarea .....</b>	<b>275</b>
8.1 Întreținerea.....	275
8.2 Curățarea .....	275
<b>9. Depozitarea.....</b>	<b>276</b>
<b>10. Probleme și soluții.....</b>	<b>277</b>
<b>11. Normele ecologice și informații privind scoaterea din uz.....</b>	<b>278</b>
<b>12. Aprobare pentru utilizare în contact cu produsele alimentare.....</b>	<b>280</b>
<b>13. Precizări privind conformitatea cu standardele .....</b>	<b>280</b>
<b>14. Informații despre garanție și service.....</b>	<b>281</b>

## **Felicitări!**

Produsul pe care l-ați achiziționat, prăjitorul pentru pâine SilverCrest STKR 815 A1, numit în continuare „prăjitorul”, reprezintă un produs de calitate.

Acest produs este realizat în mare parte din plastic reciclat și poate fi, la rândul, său reciclat în mare parte. Cel mai bun mod de a proteja resursele este de a scoate produsul din uz în mod corespunzător la sfârșitul duratei sale de viață.

Înainte de utilizarea prăjitorului, familiarizați-vă cu modul de funcționare a acestuia și citiți cu atenție toate aceste instrucțiuni. Respectați cu grijă instrucțiunile privind siguranța și utilizați prăjitorului conform descrierii cuprinse în instrucțiunile de utilizare și numai în scopul prevăzut.

Păstrați aceste instrucțiuni de utilizare într-un loc sigur. Dacă cedați prăjitorul altei persoane, nu uitați să includeți și documentația corespunzătoare.

## **1. Destinația acestui produs**

---



Acest prăjitor poate fi folosit exclusiv pentru a prăji felii de pâine, chifle și alte produse de panificație. Acest prăjitor nu a fost conceput pentru utilizare industrială sau comercială. Utilizați prăjitorul numai în mediu casnic. Orice altă utilizare în afara celor menționate mai sus este considerată necorespunzătoare. De asemenea, prăjitorul nu se va utiliza în spații exterioare sau în climate tropicale. Acest prăjitor respectă toate normele și standardele corespunzătoare asociate marcajului de conformitate CE. Orice modificare adusă prăjitorului neaprobată de către producător duce la pierderea conformității cu aceste standarde. Producătorul nu își asumă răspunderea pentru niciun fel de prejudicii sau defecțiuni ce pot fi provocate de acestea.

Respectați reglementările și legislația din țara de utilizare.

## 2. Conținutul pachetului

- Prăjitorul
- Acest manual de utilizare

Acest manual de utilizare are o copertă pliantă. Pe partea interioară a copertei sunt prezentate componentele prăjitorului, numerotate pentru identificare. Semnificația numerelor este următoarea:

- 1 Spațiile pentru felii
- 2 Suport pentru chifle
- 3 Manetă pornire
- 4 Buton Anulare prăjire 
- 5 Buton Încălzire 
- 6 Buton Dezghețare 
- 7 Selector rotativ
- 8 Manetă suport pentru chifle
- 9 Suport cablu (dedesubt)
- 10 Tavă firimituri
- 11 Cablu de alimentare

## 3. Specificații tehnice

Model	STKR 815 A1
Sursă de alimentare	220-240 V-, 50/60 Hz
Consum de energie	685-815 W
Dimensiuni (L x Î x A)	aprox. 26,4 x 16,8 x 16,8 cm
Greutate	aprox. 1029 g

Specificațiile tehnice și designul pot fi modificate fără o înștiințare prealabilă.

## 4. Instrucțiuni privind siguranța

Înainte de a utiliza prăjitorul pentru prima dată, citiți următoarele observații și țineți cont de toate avertizările, chiar dacă sunteți familiarizat cu utilizarea aparatelor electronice. Păstrați acest manual de utilizare într-un loc sigur pentru consultare ulterioară. Dacă vindeți sau dați altcuiva prăjitorul, este esențial să predați și manualul de utilizare. Manualul de utilizare este o parte integrantă a produsului.



**PERICOL!** Acest simbol însoțit de textul „Pericol” vă atenționează cu privire la o situație periculoasă. Ignorarea acesteia poate duce la vătămare corporală gravă sau chiar deces.



**AVERTIZARE!** Acest simbol însoțit de textul „Avertizare” indică informații importante pentru utilizarea în siguranță a produsului și pentru siguranța utilizatorului.



**PERICOL!** Atenție, suprafețe fierbinți! Acest simbol indică un pericol de vătămare sau arsuri în contact cu suprafețele fierbinți ale prăjitorului.



Acest simbol indică informații suplimentare despre un anumit subiect.



Adresa producătorului



**AVERTIZARE!**



**PERICOL DE ELECTROCUTARE!**

**NU DESCHIDEȚI CARCASA APARATULUI!**

## Mediul de utilizare



Acest prăjitor este destinat exclusiv utilizării în interior și în mediu uscat.

Se va evita utilizarea prăjitorului în încăperi cu temperaturi sau umiditate ridicate (de exemplu, în baie) și acumularea prafului.

**⚠ PERICOL!** Acest prăjitor nu a fost conceput pentru utilizarea împreună cu un temporizator extern sau un sistem de comandă la distanță. Nu lăsați prăjitorul nesupravegheat atunci când este pornit. Pericol de incendiu!

**⚠ PERICOL!** Acest prăjitor poate fi utilizat de către copiii cu vârsta peste 8 ani sau de către persoanele cu capacități fizice, senzoriale sau mentale reduse sau care nu au experiența și cunoștințele necesare numai dacă se asigură supravegherea sau instruirea acestora în privința utilizării aparatului în condiții de siguranță, iar aceștia înțeleg riscurile implicate. Nu permiteți copiilor să se joace cu prăjitorul. Curățarea sau întreținerea aparatului de către copii este permisă numai sub supraveghere și peste vârsta de 8 ani. Nu lăsați materialele de ambalare la îndemâna copiilor. Există pericolul de sufocare.

Prăjitorul și cablul de alimentare trebuie ferite de accesul copiilor sub vârsta de 8 ani.

- 
- ⚠ PERICOL!** Dacă observați fum, zgomote sau mirosuri neobișnuite, opriți imediat prăjitorul și scoateți ștecherul din priză. Dacă se produce acest lucru, întrerupeți utilizarea prăjitorului până când este verificat de personalul de service autorizat. Nu inhalați fumul provenit de la aparat în astfel de cazuri. Dacă inhalați fumul din greșeală, solicitați ajutorul medicului. Inhalarea fumului poate dăuna sănătății.
- ⚠ PERICOL!** Nu atingeți cablul de alimentare sau prăjitorul cu mâinile ude. Există pericolul de electrocutare!
- ⚠ PERICOL!** Introduceți ștecherul cablului de alimentare într-o priză ușor accesibilă. Folosiți prăjitorul numai la tensiunea indicată pe plăcuța cu caracteristici tehnice a aparatului! Plăcuța cu caracteristici tehnice este localizată în partea inferioară a prăjitorului. Nu este necesară nicio acțiune din partea utilizatorului pentru selectarea frecvenței de 50 sau 60 Hz. Produsul selectează automat valoarea 50 sau 60 Hz.
- ⚠ PERICOL!** Pericol de electrocutare! Nu introduceți degetele sau obiecte metalice (de ex., furculițe, cuțite etc.) în spațiile pentru felii în timpul funcționării.
- ⚠ PERICOL!** Nu acoperiți prăjitorul cu alte obiecte cât timp este în funcțiune. Pericol de incendiu!
- ⚠ PERICOL!** Amplasați prăjitorul pe o suprafață plană și termorezistentă, ferită de surse de căldură și materiale, lichide sau gaze inflamabile. Păstrați o distanță de cel puțin 15 cm față de pereți pentru a evita pericolul unui incendiu!

 **PERICOL!** Pentru a evita apariția altor pericole, prăjitorul trebuie să fie în permanență în stare perfectă.

 **PERICOL!** Asigurați-vă că nu există surse de foc (de exemplu, lumânări aprinse) așezate deasupra sau în apropierea prăjitorului. Pericol de incendiu!

 **PERICOL!** Nu lăsați prăjitorul nesupravegheat. Când nu folosiți prăjitorul, opriți-l de la buton și scoateți ștecherul din priză. Înainte de depozitare, așteptați până când prăjitorul s-a răcit complet. Pericol de incendiu!

 **PERICOL!** Atenție: Pericol de incendiu! Pâinea este inflamabilă. Prin urmare, nu folosiți prăjitorul sub sau în apropierea unor materiale inflamabile, precum perdele sau draperii. Păstrați o distanță de cel puțin 50 cm de la aparat față de materialele inflamabile sau combustibile.





 **PERICOL!** Dacă nu se utilizează pâine feliată obișnuită, există pericolul de arsuri. Dacă se utilizează felii de formă sau dimensiuni mai mici, există pericolul atingerii părților fierbinți ale prăjitorului atunci când le scoateți.

 **AVERTIZARE!** Nu expuneți prăjitorul niciunei surse directe de căldură (de ex., calorifere, raze solare sau lumină artificială puternică). Evitați contactul cu apa, chiar și sub formă de picături, și cu lichidele abrazive. Nu utilizați prăjitorul în apropierea apei. Trebuie evitată în special scufundarea prăjitorului în lichid (nu așezați pe prăjitor



recipiente cu lichide, cum ar fi băuturi, vase etc.). Nu supuneți prăjitorul unor impacturi sau vibrații excesive. Nu introduceți corpuri străine în prăjitor; în caz contrar, acesta poate suferi defecțiuni.

## Cablu de alimentare

-  **PERICOL!** Țineți întotdeauna cablul de alimentare de ștecher și nu trageți de cablul în sine.
-  **PERICOL!** Aveți grijă: cablul de alimentare nu trebuie să atingă vreuna din suprafețele fierbinți ale prăjitorului.
-  **PERICOL!** Nu utilizați niciodată fișe adaptoare sau cabluri prelungitoare care nu respectă reglementările de siguranță în vigoare din țara dvs. și nu modificați cablul de alimentare! Dacă este deteriorat, acesta trebuie înlocuit de către producător, serviciul de asistență pentru clienți al producătorului sau o persoană calificată în domeniu, pentru a evita orice pericole.
-  **AVERTIZARE!** Nu așezați niciodată prăjitorul, obiecte de mobilier sau alte obiecte grele pe cablul de alimentare și aveți grijă ca acesta să nu se încâlcească.
-  **AVERTIZARE!** Nu înnodeați niciodată cablul de alimentare și nu îl legați de alte cabluri. Cablul de alimentare trebuie să fie poziționat astfel încât să nu provoace împiedicarea și să nu încurce.

## 5. Drepturi de autor

---

Întregul conținut al acestui manual de utilizare este protejat prin drepturi de autor și este oferit cititorului exclusiv în scop informativ. Copierea datelor și a informațiilor fără consimțământul prealabil scris și explicit din partea autorului este strict interzisă. Aceleași condiții se aplică, de asemenea, oricărei utilizări în scop comercial a conținutului și informațiilor. Toate textele și diagramele sunt actuale la data tipăririi. Acestea pot fi modificate fără o înștiințare prealabilă.

## 6. Înainte de utilizare

---

Scoateți prăjitorul din ambalaj. Înlăturați materialul de ambalare și verificați dacă toate componentele sunt complete și nedeteriorate. Dacă constatați lipsa unor componente sau componente defecte, vă rugăm să contactați producătorul.

## 7. Introducere

---

 **PERICOL!** Așezați prăjitorul pe o suprafață plană și termorezistentă. Dacă suprafața este sensibilă, așezați între prăjitor și aceasta o placă dintr-un material termorezistent.











 **PERICOL!** Pericol de arsuri! Când aparatul este pornit, temperatura suprafețelor acestuia poate crește foarte mult. Nu atingeți alte suprafețe decât elementele de comandă ale prăjitorului.



 **PERICOL!** Dacă nu se utilizează pâine feliată obișnuită, există pericolul de arsuri. Dacă se utilizează felii de formă sau dimensiuni mai mici, există pericolul atingerii părților fierbinți ale prăjitorului atunci când le scoateți.

## 7.1 Punerea în funcțiunea

- Introduceți ștecherul cablului de alimentare într-o priză ușor accesibilă.
- Aduceți selectorul rotativ (7) în poziția „6” (nivelul maxim).
- Executați trei cicluri de funcționare fără pâine. Pentru aceasta, apăsați maneta de pornire (3) în jos. În timpul funcționării, indicatorul butonului Anulare prăjire  (4) este aprins. La prima utilizare, puteți observa mirosuri neobișnuite sau puțin fum. Acest lucru este normal și nu reprezintă niciun pericol. Deschideți o fereastră pentru a asigura ventilația corespunzătoare.

## 7.2 Prăjirea

-  Rețineți că nivelul de prăjire depinde de tipul de pâine, grosimea felii și umiditatea acestora. Recomandăm păstrarea pâinii în ambalajul original. Pâinea obișnuită poate lua foc dacă nivelul de prăjire este prea mare. Mai întâi, selectați un nivel de prăjire mai redus, dacă este posibil.
-  Pâinea uscată și foarte albă se prăjește mai repede decât pâinea proaspătă sau semi-albă/neagră.
-  Nu folosiți felii de pâine prea groase sau prea mari. În cazul blocării unei felii de pâine, scoateți ștecherul din priză și așteptați până când prăjitorul se răcește. Dacă este necesar, ridicați maneta de pornire (3) și scoateți felia de pâine.
-  Aduceți selectorul rotativ (7) într-o treaptă inferioară dacă folosiți numai unul dintre spațiile pentru felii (1).
- Introduceți ștecherul cablului de alimentare într-o priză ușor accesibilă.
- Selectați nivelul de prăjire dorit folosind selectorul rotativ (7). Puteți selecta nivelul de prăjire de la 1 (puțin prăjit) până la 6 (foarte prăjit) continuu, fără trepte prestabilite.
- Introduceți pâinea în spațiile pentru felii (1).
- Apăsați maneta de pornire (3) în jos. În timpul funcționării, indicatorul butonului Anulare prăjire  (4) este aprins.
- Începe prăjirea. Prăjitorul se va opri automat atunci când se atinge nivelul de prăjire selectat. Feliile de pâine sunt aruncate parțial în afară.
- Scoateți pâine din spațiile pentru felii (1).
- Curățați prăjitorul conform instrucțiunilor din secțiunea „Curățarea”.
-  În timpul funcționării prăjitorului, puteți apăsa butonul Anulare prăjire  (4) pentru a întrerupe prăjirea înainte de oprirea automată. Feliile de pâine vor fi aruncate parțial în afară.
-  Pentru a încălzi pâinea, apăsați maneta de pornire (3), apoi apăsați butonul Încălzire  (5). Indicatorul butonului de Încălzire  (5) se va aprinde. Această funcție doar încălzește pâinea, nu o prăjește.



 Pentru a dezgheța și prăji pâine congelată, apăsați maneta de pornire (3), apoi apăsați butonul Dezghețare  (6). Indicatorul butonului Dezghețare  (6) se va aprinde. Rețineți că nivelul de prăjire poate fi ușor diferit față de pâinea necongelată.

### 7.3 Utilizarea suportului pentru chifle

 **PERICOL!** Pericol de arsuri! Nu încercați să prăjiți pâine în spațiile pentru felii (1) în timp ce se utilizează suportul pentru chifle (2). În caz contrar, feliile de pâine se pot bloca, provocând arsuri sau daune materiale.

Suportul pentru chifle (2) trebuie folosit pentru chifle sau alte produse de panificație de dimensiuni mai mari. Nu așezați niciodată chiflele sau alte produse de panificație mai mari direct pe prăjitor.

- Apăsați maneta suportului de chifle (8) pentru a deschide suportul pentru chifle (2).
- Introduceți ștecherul cablului de alimentare într-o priză ușor accesibilă.
- Selectați nivelul de prăjire dorit folosind selectorul rotativ (7). Puteți selecta nivelul de prăjire de la 1 (puțin prăjit) până la 6 (foarte prăjit) continuu, fără trepte prestabilite. Recomandăm utilizarea nivelului de prăjire 1.
- Așezați chiflele sau alte produse de panificație pe suportul pentru chifle (2).
- Apăsați maneta de pornire (3) în jos. În timpul funcționării, indicatorul butonului Anulare prăjire  (4) este aprins.
- Chiflele sau produsele de panificație respective vor fi prăjite. Prăjitorul se va opri automat atunci când se atinge nivelul de prăjire selectat.
- Recuperati chiflele sau produsele de panificație respective de pe suportul pentru chifle (2).
- Ridicați maneta suportului de chifle (8) pentru a închide suportul pentru chifle (2).
- Curățați prăjitorul conform instrucțiunilor din secțiunea „Curățarea”.

 În timpul funcționării prăjitorului, puteți apăsa butonul Anulare prăjire  (4) pentru a întrerupe prăjirea înainte de oprirea automată.

 Întoarceți chiflele sau respectivele produse de panificație pe ambele părți pentru a obține o prăjire uniformă.

---

## 8. Întreținerea și curățarea

---

### 8.1 Întreținerea

 **PERICOL!** Reparațiile sunt necesare atunci când prăjitorul suferă orice fel de defecțiuni, de exemplu, dacă au pătruns lichide în interior, dacă a fost expus la ploaie sau la umezeală, dacă nu funcționează normal sau dacă a fost scăpat jos. Dacă observați fum, zgomote sau mirosuri neobișnuite, opriți imediat prăjitorul și scoateți ștecherul din priză. Dacă se produce acest lucru, întrerupeți utilizarea prăjitorului până când este verificat de personalul de service autorizat. Toate lucrările de reparație trebuie efectuate de către specialiști calificați. Nu deschideți niciodată carcasa prăjitorului.

### 8.2 Curățarea

 **PERICOL!** Deconectați cablul de alimentare de la priză înainte de a efectua curățarea; în caz contrar, există riscul electrocutării!

 **PERICOL!** Așteptați până când prăjitorul s-a răcit complet. În caz contrar, există pericolul de arsuri!

 **PERICOL!** Nu scufundați niciodată prăjitorul în apă. Pericol de electrocutare!

Pentru curățarea carcasei și a suportului pentru chifle (2), folosiți o cârpă umedă. Nu utilizați niciodată solvenți sau agenți de curățare care pot deteriora materialul plastic.

Scoateți și goliți tava pentru firimituri (10). Dacă este necesar, ștergeți tava pentru firimituri (10) cu o cârpă umedă. Introduceți la loc tava pentru firimituri (10), având grijă să se așeze corect la locul său.

## 9. Depozitarea

---

Când nu folosiți prăjitorul, scoateți ștecherul din priză. Înfășurați cablul de alimentare (11) în sensul indicat de săgeată în jurul suportului (9) aflat dedesubtul prăjitorului. Depozitați prăjitorul într-un loc curat, uscat și ferit de razele solare.

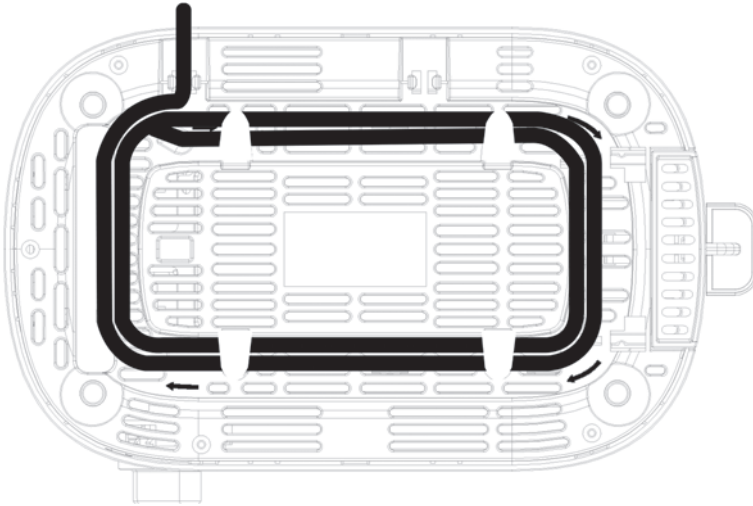

---

## 10. Probleme și soluții

---

### **Prăjitorul nu funcționează sau maneta de pornire (3) nu poate fi activată.**

- Verificați dacă ștecherul cablului de alimentare este introdus corect în priza de curent.

### **Nivelul de prăjire este insuficient.**

- Verificați nivelul ales de la selectorul rotativ (7) și, dacă este necesar, măriți nivelul.





### **Nivelul de prăjire este excesiv.**

- Verificați nivelul ales de la selectorul rotativ (7) și, dacă este necesar, reduceți nivelul.

### **Pâinea nu este aruncată în afară sau se blochează.**

- Ați folosit pâine prea groasă. Nu folosiți felii prea groase.
- Dacă pâinea se blochează în spațiul pentru felii (1) chiar și cu felii mai subțiri, încercați să ridicați ușor maneta de pornire (3) pentru a scoate pâinea din spațiul pentru felii (1).
- Dacă nici acest lucru nu este posibil, procedați astfel:
  - Mai întâi, scoateți ștecherul din priză! Există pericolul de electrocutare!
  - Așteptați până când prăjitorul s-a răcit complet. Acest lucru prezintă pericol de arsuri!
  - Acum puteți introduce degetele în spațiul pentru felii (1) pentru a elibera pâinea blocată.

## 11. Normele ecologice și informații privind scoaterea din uz

	<p>Aparatele marcate cu acest simbol sunt supuse prevederilor Directivei Europene 2012/19/EU. Toate aparatele electrice și electronice trebuie scoase din uz separat față de deșeurile menajere și predate la centrele de colectare oficiale. Protejați mediul și evitați pericolele pentru sănătatea personală recicland acest aparat în mod corespunzător. Pentru informații suplimentare despre eliminarea corespunzătoare, contactați instituțiile administrative locale, centrele de colectare sau magazinul de unde ați cumpărat aparatul.</p>
	<p>Simbolul unei pubele cu două linii întretăiate prezent pe bateriile standard și cele reîncărcabile indică faptul că acestea nu trebuie aruncate împreună cu deșeurile menajere obișnuite, ci trebuie reciclate separat.</p> <p>În cazul bateriilor care conțin materiale toxice, sub acest simbol este indicat și simbolul chimic al substanței toxice respective, cu următoarele semnificații:</p> <ul style="list-style-type: none"> <li>- Pb: Bateria conține plumb</li> <li>- Cd: Bateria conține cadmiu</li> <li>- Hg: Bateria conține mercur</li> </ul> <p>Legislația vă obligă predați bateriile uzate la centrele speciale. Bateriile uzate pot conține materiale toxice ce pot prezenta un pericol pentru sănătate sau pentru mediu dacă nu sunt depozitate sau reciclate corespunzător. De asemenea, bateriile conțin materii prime importante, precum fier, zinc, mangan și nichel, care pot fi refoosite.</p> <p>După utilizare, puteți să returnați gratuit bateriile la magazinele noastre sau la centrele de colectare locale (de ex., în magazine sau centre de colectare speciale). Vă rugăm să rețineți că, la predarea acestora la punctele de colectare, bateriile trebuie să fie complet descărcate. Dacă scoateți din uz baterii care nu sunt descărcate complet, luați măsuri de precauție pentru a preveni scurcircuiturile.</p>
	<p>Eliminați toate ambalajele într-un mod care respectă mediul înconjurător. Ambalajele de carton pot fi predate la centrele de reciclare a hârtiei sau punctele de colectare pentru reciclare. Foliile de ambalare sau alte materiale plastice trebuie să fie predate la centrele publice de colectare în vederea eliminării.</p>
 <p><b>ES/PT</b></p>	



**Numai pentru Franța:****„Colectare selectivă mai simplă”**

Acest produs este reciclabil, supus unor condiții speciale privind responsabilitatea producătorului, și se sortează și se colectează separat.





Când reciclați ambalajele, vă rugăm să țineți cont de semnificația abrevierilor (a) și numerelor (b) cu care sunt marcate acestea:



1-7: plastic / 20-22: hârtie și carton / 80-98: materiale mixte

Simbol	Materiale	Conținute de articolele de ambalare pentru acest produs
	Trețtalat de polietilenă	–
	Polietilenă de înaltă densitate	–
	Policlorură de vinil	–
	Polietilenă de densitate redusă	–
	Polipropilenă	–
	Polistiren	–
	Alte materiale plastice	–
	Carton ondulat	Ambalaj, cutia interioară
	Alte tipuri de carton	–

	Hârtie	Hârtia fină din interiorul ambalajului comercial
	Hârtie/carton/plastic	–
	Hârtie/carton/plastic/ aluminiu	–

## 12. Aprobare pentru utilizare în contact cu produse alimentare



Acest simbol indică un produs a cărui compoziție fizico-chimică a fost testată și confirmată ca nepericuloasă pentru sănătate atunci când este utilizat în contact cu alimentele, în conformitate cu cerințele Normei UE 1935/2004.

## 13. Precizări privind conformitatea cu standardele



Acest produs respectă cerințele directivelor europene și naționale corespunzătoare. S-a făcut dovada conformității. Producătorul deține declarațiile și documentațiile corespunzătoare.



Acest produs respectă cerințele directivelor naționale corespunzătoare ale Republicii Serbia.



Acest produs respectă cerințele directivelor naționale corespunzătoare ale Marii Britanii.

Declarația de conformitate UE integrală este disponibilă pentru descărcare la adresa:

[https://www.targa.gmbh/downloads/conformity/400863\\_2204.pdf](https://www.targa.gmbh/downloads/conformity/400863_2204.pdf)

---

## **14. Informații despre garanție și service**

---

### **Garanție acordată de TARGA GmbH**

Stimată clientă, stimate client,

Dumneavoastră primiți pentru acest aparat 5 ani garanție de la data cumpărării. În cazul în care acest produs prezintă vicii, aveți față de vânzător anumite drepturi legale. Aceste drepturi legale nu sunt limitate de către garanția pe care v-o prezentăm în cele ce urmează.

### **Condiții de garanție**

Perioada de garantare începe cu data cumpărării. Vă rugăm să păstrați cu grijă bonul original de casă. Acest document este necesar pentru a dovedi cumpărarea. În cazul în care în termen de 5 ani de la data cumpărării acestui produs apare un defect de material sau de fabricație, atunci produsul va fi reparat gratuit sau va fi înlocuit, acest lucru fiind la latitudinea noastră.

### **Perioada de garantare și garanția legală pentru vicii**

Perioada de garantare nu se prelungește prin acordarea drepturilor născute din garanție. Acest lucru se aplică și pieselor înlocuite sau reparate. În cazul în care încă de la cumpărare există defecțiuni sau vicii, atunci acestea trebuie să fie comunicate imediat ce s-a realizat despachetarea. După împlinirea termenului de garanție, reparațiile efectuate trebuie plătite.

### **Întinderea garanției**

Aparatul a fost produs cu grijă respectând norme stricte de calitate și a fost verificat minuțios înainte de livrare. Garanția se întinde pentru defecte de material sau de fabricație. Această garanție nu se întinde asupra acelor piese ale produsului care sunt supuse uzurii normale și care din această cauză pot fi privite ca piese de uzură sau asupra pieselor casante, de ex. întrerupătoare, acumulatori sau piesele fabricate din sticlă. Această garanție se stinge, dacă produsul a fost deteriorat, nu a fost folosit sau întreținut conform destinației. Pentru o utilizare a produsului conform cu destinația trebuie respectate cu strictețe toate indicațiile din instrucțiunile de folosire. Moduri de utilizare sau acțiuni, despre care în instrucțiunile de folosire se recomandă a nu fi folosite sau cu privire la care s-a atras atenția, trebuie evitate necondiționat. Produsul este menit a fi utilizat numai în scop privat, iar nu pentru utilizare comercială. În cazul utilizării abuzive sau neautorizate, în cazul utilizării forței și intervenții care nu au fost făcute de către service-ul nostru autorizat duc la stingerea garanției. Timpul de nefuncționare din cauza lipsei de conformitate apărute în cadrul termenului de garanție prelungește termenul de garanție legală de conformitate și cel al garanției comerciale și curge, după caz, din momentul la care a fost adusă la cunoștința vânzătorului lipsa de conformitate a produsului sau din momentul prezentării produsului la vânzător/unitatea service până la aducerea produsului în stare de utilizare normală și, respectiv, al notificării în scris în vederea ridicării produsului sau predării efective a produsului către consumator.

Produsele de folosință îndelungată care înlocuiesc produsele defecte în cadrul termenului de garanție vor beneficia de un nou termen de garanție care curge de la data preschimbării produsului.

### **Procedura pentru cazul garantat**

Pentru a asigura o prelucrare rapidă a cererii dumneavoastră, vă rugăm să urmați instrucțiunile de mai jos:

- Vă rugăm ca înainte de punerea în funcțiune a aparatului dumneavoastră să citiți cu grijă instrucțiunile atașate. Dacă veți avea vreodată probleme, care nu pot fi rezolvate în acest fel, vă rugăm să luați legătura cu serviciul nostru telefonic (hotline).
- Vă rugăm ca la toate cererile să aveți la îndemână bonul de casă și numărul articolului, resp. dacă se poate și numărul serial, ca dovadă a cumpărării.
- Pentru cazul în care o soluție telefonică nu este posibilă, în funcție de cauza defecțiunii, operatorii de la hotline vă vor îndruma la un service.
- Puteți descărca acest manual, multe alte manuale, videoclipuri despre produse și software de instalare de pe [www.lidl-service.com](http://www.lidl-service.com). Cu ajutorul acestui cod QR ajungeți direct pe pagina LIDL Service ([www.lidl-service.com](http://www.lidl-service.com)) și puteți deschide instrucțiunile de utilizare introducând numărul articolului (IAN).





## Service



Telefon: 0800 896 637

E-Mail: [targa@lidl.ro](mailto:targa@lidl.ro)

**IAN: 400863\_2204**



## Producător

Vă rugăm să țineți seama că adresa de mai jos nu este adresă de service. Vă rugăm să luați mai întâi legătura cu service-ul arătat mai sus.

TARGA GmbH

Coesterweg 45

59494 Soest

GERMANIA

## **Съдържание**

---

<b>1. Употреба по предназначение .....</b>	<b>285</b>
<b>2. Съдържание на опаковката.....</b>	<b>286</b>
<b>3. Технически спецификации .....</b>	<b>286</b>
<b>4. Инструкции за безопасност.....</b>	<b>286</b>
<b>5. Авторско право .....</b>	<b>292</b>
<b>6. Преди да започнете .....</b>	<b>292</b>
<b>7. Започване.....</b>	<b>293</b>
7.1 Първоначално пускане.....	293
7.2 Препичане на хляб.....	293
7.3 Използване на поставката за франзели .....	295
<b>8. Поддръжка/почистване.....</b>	<b>296</b>
8.1 Поддръжка.....	296
8.2 Почистване.....	297
<b>9. Съхранение .....</b>	<b>298</b>
<b>10. Отстраняване на проблеми.....</b>	<b>299</b>
<b>11. Наредби за околната среда и информация за изхвърлянето на продукта .....</b>	<b>300</b>
<b>12. Използване за хранителни продукти .....</b>	<b>302</b>
<b>13. Бележки за съответствие .....</b>	<b>302</b>
<b>14. Информация за гаранция и сервиз .....</b>	<b>303</b>

## **Поздравления!**

Като закупихте тостера SilverCrest STKR 815 A1, наричан от тук нататък в текста само "тостер", Вие избрахте един качествен продукт.

Продуктът до голяма степен е направен от рециклирана пластмаса и може да се рециклира отново. Най-добрият начин за запазване на ресурсите е да бракувате продукта по подходящ начин в края на експлоатационния му живот.

Преди първата употреба се запознайте с начина на работа на тостера и прочетете внимателно и докрай тези инструкции за употреба. Спазвайте инструкциите за безопасност и използвайте тостера само по описания начин в инструкциите за употреба и само за предвидените приложения.

Запазете тези инструкции за употреба на сигурно място. Ако предадете тостера на друго лице, не пропускайте да му предадете и всички свързани с продукта документи.

## **1. Употреба по предназначение**

---



Този тостер е предназначен само за препичане на филии хляб, франзели и печива. Тостерът не е предназначен за корпоративни или търговски приложения. Използвайте тостера само за лични нужди. Всяка употреба, различна от горепосочените не съответства на предназначението. Тостерът не може да бъде използвана на открито или при тропически климат. Това устройство отговаря на всички съответни норми и стандарти, свързани със съответствието на СЕ. В случай на модификации по тостера, които не са одобрени от производителя, съответствието с тези стандарти повече не може да бъде гарантирано. Производителят не носи отговорност за повреди или неизправности, произлизащи от това.

Спазвайте наредбите и законите на държавата, в която продуктът бива употребяван.

## 2. Съдържание на опаковката

- Тостер
- Настоящите инструкции за употреба

Тези инструкции за употреба имат разгъваща се корица. От вътрешната страна на корицата е показан тостерът с цифрови обозначения. Значението на числата е както следва:

- 1 Отвори на тостера
- 2 Поставка за франзели
- 3 Стартов лост
- 4 Бутон за спиране на изпичането 
- 5 Бутон за затопляне 
- 6 Бутон за размразяване 
- 7 Контролен ключ
- 8 Лостче на поставка за франзели
- 9 Държач на кабел (отдолу)
- 10 Тавичка за трохи
- 11 Захранващ кабел

## 3. Технически спецификации

Модел	STKR 815 A1
Електрозахранване	220-240 V~, 50/60 Hz
Консумация на мощност	685-815 W
Размери (Ш x В x Д)	прибл. 26,4 x 16,8 x 16,8 cm
Тегло	ок. 1029 g

Техническите спецификации и дизайнът могат да бъдат променени без предварително известие.

## 4. Инструкции за безопасност

Преди да започнете да използвате това устройство за първи път, моля прочетете следните бележки и обърнете внимание на всички предупреждения, дори и да сте запознати с работата с електронни устройства. Запазете тези инструкции за употреба на сигурно място за справки в бъдеще. Ако продадете или подарите тостера, предайте и



инструкциите за употреба заедно с него. Инструкциите за употреба са част от продукта.



**ОПАСНОСТ!** Този символ и думата „Опасност“ обозначават потенциално опасна ситуация. Игнорирането ѝ може да доведе до тежко нараняване или дори смърт.



**ПРЕДУПРЕЖДЕНИЕ!** Този символ и думата „Предупреждение“ обозначават важна информация, необходима за безопасната работа на продукта и за безопасността на неговите потребители.



**ОПАСНОСТ!** Внимание, горещи повърхности! Този символ обозначава риска от наранявания или изгаряния от горещи повърхности на тостера.



Този символ означава, че е налична повече информация по темата.



Адрес на производителя



**ПРЕДУПРЕЖДЕНИЕ!**



**ОПАСНОСТ ОТ ТОКОВ УДАР!**

**НЕ ОТВАРЯЙТЕ УРЕДА!**

## **Работна среда**



Този тостер е подходящ само за употреба в сухи закрити помещения.

Той не трябва да се ползва в помещения с висока температура или влажност (напр. в баня) и трябва да се пази от прекомерно запрашаване.



**ОПАСНОСТ!** Тостерът не е предвиден за използване с външен таймер или отделна система за дистанционно управление. Не оставяйте тостера без надзор когато работи. Риск от пожар!



**ОПАСНОСТ!** Този тостер може да се използва от деца над 8 години, както и от хора с намалени физически, сензорни или умствени способности или от лица, които нямат познания или опит, стига те да са под надзор или да са получили инструкции относно правилната употреба на тостера и да разбират свързаните с това рискове. Децата не трябва да си играят с тостера. Почистването и потребителската поддръжка не трябва да се извършват от деца, освен ако не са на възраст над 8 години и под надзор на възрастен. Дръжте

---

опаковъчните материали извън досега на деца. Има опасност от задушаване.

Дръжте деца на възраст под 8 години далече от уреда и неговия захранващ кабел.

**⚠ ОПАСНОСТ!** Ако забележите дим, необичайни шумове или странни миризми, изключете незабавно уреда и извадете щепсела от електрическия контакт. Ако това се случи, тостерът не трябва да бъде използван повече, докато не бъде проверен от упълномощен сервизен персонал. Никога не вдишвайте дим от евентуално запалване на устройството. Ако вдишате дим случайно, потърсете медицинска помощ. Вдишването на дим може да бъде опасно за Вашето здраве.

**⚠ ОПАСНОСТ!** Никога не докосвайте захранващия кабел или тостера с мокри ръце, има риск от токов удар!

**⚠ ОПАСНОСТ!** Включвайте щепсела само в лесно достъпен мрежов контакт. Използвайте тостера само при посоченото върху табелката със спецификации напрежение! Табелката със спецификации се намира от долната страна на тостера. Не е необходимо действие от страна на потребителя, за да се настрои продуктът за работа на 50 или 60 Hz. Продуктът автоматично се настройва за 50 или за 60 Hz.

- ⚠ ОПАСНОСТ!** Риск от токов удар! Не пъхайте пръсти или метални предмети (например вилици, ножове и т.н.) в отворите на тостера, тъй като нагревателните елементи са под напрежение.
- ⚠ ОПАСНОСТ!** Не покривайте тостера, докато се използва. Риск от пожар!
- ⚠ ОПАСНОСТ!** Винаги поставяйте тостера върху равна, термично устойчива повърхност на разстояние от източници на топлина и запалими материали, течности или газове. Оставете разстояние от минимум 15 см от стените, за да предотвратите опасността от пожар!
- ⚠ ОПАСНОСТ!** Тостерът не трябва да бъде повреден, с цел избягване на всякакви рискове.
- ⚠ ОПАСНОСТ!** Убедете се, че до или върху тостера не се поставят опасни източници на огън (напр. горящи свещи). Риск от пожар!
- ⚠ ОПАСНОСТ!** Не оставяйте тостера без надзор. Когато не използвате тостера, изключете го и извадете щепсела от контакта. Не прибирайте тостера преди да се охлади напълно. Риск от пожар!
- ⚠ ОПАСНОСТ!** Предупреждение: Риск от пожар! Хлябът може да гори. Затова не използвайте тостера близо до или под запалими материали като завеси. Дръжте запалими и горивни материали на поне 50 см. от устройството.

 **ОПАСНОСТ!** Съществува опасност от изгаряне, ако не се използва стандартен нарязан хляб. Поради по-малкия размер или форма, съществува опасност от допир на горещи части при изваждане на препечената филия.

 **ПРЕДУПРЕЖДЕНИЕ!** Не излагайте тостера на въздействието на каквито и да е директни източници на топлина (напр. печки), директна слънчева светлина или изкуствена светлина. Устройството не трябва да се излага на пръскаща или капеща вода или абразивни течности. Не използвайте тостера близо до вода. Тостерът специално никога не трябва да се потапя (не поставяйте върху или до тостера съдове, съдържащи течности като бутилки, вази и пр.). Внимавайте тостерът да не бъде подлаган на сериозни удари или вибрации. Не вкарвайте в тостера никакви чужди тела, в противен случай тостерът може да бъде повреден.

## Захранващ кабел

 **ОПАСНОСТ!** Винаги дръжте захранващия кабел за щепсела и никога не дърпайте самия кабел.

 **ОПАСНОСТ!** Уверете се, че захранващият кабел не докосва горещи повърхности на тостера.

 **ОПАСНОСТ!** Никога не използвайте адаптерни щепсели или удължителни кабели, които не отговарят на разпоредбите за безопасност, валидни във вашата страна, и не модифицирайте сами захранващия кабел!

Ако захранващият кабел е повреден, той трябва да бъде заменен от производителя, неговия отдел за обслужване на клиенти или от подобно квалифицирано лице, за да се избегне всякаква опасност.

**⚠ ПРЕДУПРЕЖДЕНИЕ!** Никога не поставяйте тостера, мебели или други тежки предмети върху захранващия кабел и се уверете, че той не е огънат.

**⚠ ПРЕДУПРЕЖДЕНИЕ!** Никога не връзвайте захранващия кабел на възел и не го завързвайте заедно с други кабели. Захранващият кабел трябва да бъде поставен така, че никой да не може да се спъне в него или да бъде възпрепятстван от него.

## **5. Авторско право**

---

Цялото съдържание на това ръководство за потребителя е защитено от авторско право и се предоставя на читателя единствено за негова информация. Копиране на данни и информация без предварително писмено и изрично съгласие на автора е строго забранено. Това се отнася и за всякаква търговска употреба на съдържанието и информацията. Всички текстове и диаграми са актуални към датата на отпечатването. Подлежи на промяна без предизвестие.

## **6. Преди да започнете**

---

Извадете тостера от опаковката. Отстранете опаковъчния материал и проверете дали всички части са налице и в изправност. Ако установите, че нещо липсва или е повредено, моля, свържете се с производителя.

---

## 7. Започване

---

 **ОПАСНОСТ!** Поставете тостера върху равна и термоустойчива повърхност. Поставете термоустойчива дъска между повърхността и тостера, ако самата повърхност трябва да се предпази.

 **ОПАСНОСТ!** Има риск от изгаряния! Когато уредът е включен, температурата на изложените на въздействието му повърхности може да бъде много висока. Докосвайте само органите за управление на тостера.













 **ОПАСНОСТ!** Съществува опасност от изгаряне, ако не се използва стандартен нарязан хляб. Поради по-малкия размер или форма, съществува опасност от допир на горещи части при изваждане на препечената филия.

### 7.1 Първоначално пускане

- Включете щепсела в леснодостъпен контакт.
- Завъртете контролния ключ (7) до позиция "6" (най-висока настройка).
- Задействайте тостера три пъти без хляб. За целта натиснете стартовия лост (3) надолу. Индикаторът на бутона за спиране на изпичането  (4) светва при използване. При първото използване може да се образува миризма или лек дим. Това е нормално и напълно безопасно. Отворете прозорец, за да осигурите достатъчно проветрение.

### 7.2 Препичане на хляб

 Моля, обърнете внимание, че различните видове хляб, дебелината и влагата на филиите могат да повлияят на степента на препичане. Най-добре е хлябът да се съхранява в опаковката си. Обикновеният нарязан хляб може да изгори, ако степента на препичане е твърде висока. Най-напред изберете по-ниска степен на препичане, ако е възможно.

-  Сухият и светлият хляб се препича по-бързо, отколкото пресният или тъмният хляб.
-  Не използвайте твърде дебели или твърде големи филии хляб. Ако филия хляб заседне в тостера, извадете щепсела от контакта и изчакайте тостера да се охлади. Ако е необходимо, натиснете стартовия лост (3) нагоре и извадете хляба.
-  Поставете контролния ключ (7) на малко по-ниска позиция, ако използвате само един отвор на тостера (1).
  - Включете щепсела в леснодостъпен контакт.
  - Задайте степента на препичане с контролния ключ (7). Можете да настроите плавно степента на препичане от 1 (светло) до 6 (тъмно).
  - Поставете хляба в отворите на тостера (1).
  - Натиснете стартовия лост (3) надолу. Индикаторът на бутона за спиране на изпичането  (4) светва при използване.
  - Тогава хлябът се препича. Тостерът се изключва автоматично веднага след достигане на настроената степен на препичане. Филията изскача.
  - Извадете филията от отворите на тостера (1).
  - Почистете тостера, както е описано в глава "Почистване".
-  Когато тостерът се използва, можете да натиснете предварително бутона за спиране на изпичането  (4), за да го спрете. Тогава филията изскача.
-  След натискане на стартовия лост (3) натиснете бутона за затопляне  (5), за да затоплите хляба. Индикаторът на бутона за затопляне  (5) светва. Това само притопля хляба, а не го препича.
-  След натискане на стартовия лост (3) натиснете бутона за размразяване  (6), за да размразите и изпечете замразен хляб. Индикаторът на бутона за размразяване  (6) светва. Имайте предвид, че степента на препичане може да е малко по-различна от тази на пресния хляб.



### 7.3 Използване на поставката за франзели

 **ОПАСНОСТ!** Има риск от изгаряния! Не се опитвайте да препичате хляб в отворите на тостера (1), докато се използва поставката за франзели (2). В противен случай хлябът може да заседне, да причини изгаряния или имуществени щети.

Винаги използвайте поставката за франзели (2) за франзели или други по-едри печива. Никога не поставяйте франзели или други по-едри печива директно върху тостера.

- Натиснете надолу лостчето на поставката за франзели (8), за да разгънете поставката за франзели (2).
- Включете щепсела в леснодостъпен контакт.
- Задайте степента на препичане с контролния ключ (7). Можете да настроите плавно степента на препичане от 1 (светло) до 6 (тъмно). Препоръчваме използването на степен на препичане 1.
- Поставете франзелите или другите печива върху поставката за франзели (2).
- Натиснете стартовия лост (3) надолу. Индикаторът на бутона за спиране на изпичането  (4) светва при използване.
- Сега франзелите или другите печива се препичат. Тостерът се изключва автоматично веднага след достигане на настроената степен на препичане.
- Махнете франзелите или другите печива от поставката за франзели (2).
- Дръпнете нагоре лостчето на поставката за франзели (8), за да приберете поставката за франзели (2).
- Почистете тостера, както е описано в глава "Почистване".



Когато тостерът се използва, можете да натиснете предварително бутона за спиране на изпичането  (4), за да го спрете.



Препечете франзелите или другите печива от двете страни, за да се получи равномерно препичане.

## 8. Поддръжка/почистване

---

### 8.1 Поддръжка

 **ОПАСНОСТ!** Поддръжка е необходима, ако тостерът е повреден по някакъв начин, например когато в него е влязла течност, ако тостерът е бил изложен на дъжд или влага, ако не работи нормално или ако е бил изпуснат. Ако забележите дим, необичайни шумове или странни миризми, изключете незабавно уреда и извадете щепсела от електрическия контакт. Ако това се случи, тостерът не трябва да бъде използван повече, докато не бъде проверен от упълномощен сервизен персонал. Сервизното обслужване трябва да се извършва само от квалифициран персонал. Никога не отваряйте корпуса на тостера.

---

## 8.2 Почистване

 **ОПАСНОСТ!** Извадете мрежовия щепсел от мрежовия контакт преди да започнете почистване, има опасност от електрически удар!

 **ОПАСНОСТ!** Изчакайте, докато тостерът изстине. В противен случай има риск от изгаряне!

 **ОПАСНОСТ!** Никога не потапяйте тостера във вода, съществува риск от токов удар!

Използвайте леко навлажнена кърпа, за да почистите корпуса и държача за ролки (2). Никога не използвайте разтворители или почистващи средства, които могат да повредят пластмасата.

Извадете и изпразнете тавичката за трохи (10). Почистете тавичката за трохи (10) с леко навлажнена кърпа, ако е необходимо. Бутнете тавичката за трохи (10) назад, докато чуете, че щраква на място.

## 9. Съхранение

---

Когато не желаете да използвате тостера, изключете щепсела от контакта. Навийте захранващия кабел (11) в посоката, показана около държача на кабела (9) под тостера. Съхранявайте тостера на чисто, сухо място без пряка слънчева светлина.

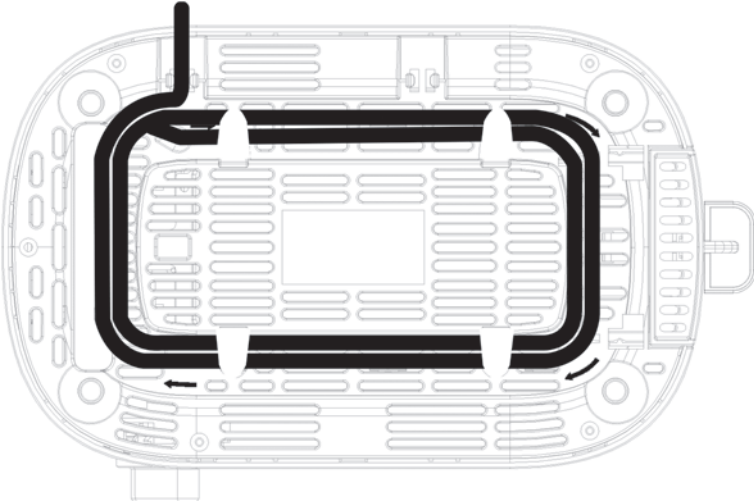

---

## 10. Отстраняване на проблеми

---

### **Тостерът не работи или стартовият лост (3) не се включва.**

- Проверете дали мрежовият щепсел е правилно вкаран в мрежовия контакт.

### **Препечената филия е твърде светла.**

- Проверете настройката на контролния ключ (7) и увеличете степента на препичане според необходимото.





### **Препечената филия е твърде тъмна.**

- Проверете настройката на контролния ключ (7) и намалете степента на препичане според необходимото.

### **Препечената филия не се изважда или засяда.**

- Използваните филии хляб са твърде дебели. Не използвайте твърде дебели филии хляб.
- Ако хлябът все още засяда в отвора на тостера (1), опитайте внимателно да дръпнете стартовия лост (3) нагоре, за да издърпате хляба от отвора на тостера (1).
- Ако все още не е възможно да извадите хляба, постъпете по следния начин:
  - Първо извадете щепсела от електрическия контакт! Съществува риск от токов удар!
  - Изчакайте, докато тостерът изстине. Съществува риск от изгаряне!
  - Сега можете да пхнете пръстите си в отвора на тостера (1), за да отделите и извадите заседналия хляб.

## 11. Наредби за околната среда и информация за изхвърлянето на продукта

	<p>Устройства, маркирани с този символ, отговарят на Европейска директива 2012/19/EU. Всички електрически и електронни устройства трябва да се изхвърлят отделно от домакинските отпадъци при официалните центрове за изхвърляне. Със събирането на отпадъците според изискванията ще избегнете замърсяването на околната среда и рисковете за личното здраве. За повече информация за правилното изхвърляне се свържете с вашето местно правителство, структурите за изхвърляне или магазина, където сте купили устройството.</p>
	<p>Символът на зачеркнатата кошче за боклук на обикновени и акумулаторни батерии показва, че те не могат да се изхвърлят в обикновените битови отпадъци, а трябва да се изхвърлят отделно.</p> <p>Когато батериите съдържат токсични материали, химическият символ на токсичния материал е показан под символа със значения, както следва:</p> <ul style="list-style-type: none"> <li>- Pb: Батерията съдържа олово</li> <li>- Cd: Батерията съдържа кадмий</li> <li>- Hg: Батерията съдържа живак</li> </ul> <p>Вие сте задължени по закон да върнете използвани батерии. Старите батерии могат да съдържат токсични материали, които могат да бъдат вредни за здравето или околната среда, ако не се съхраняват или изхвърлят правилно. Батериите също така съдържат важни суровини, като желязо, цинк, манган и никел, които могат да се използват повторно.</p> <p>След употреба можете да върнете батериите при нас или в местен пункт за събиране (например в търговски обекти или местен пункт за събиране) безплатно. Моля, обърнете внимание, че батериите трябва да бъдат предавани напълно разредени в приемателни пунктове за стари батерии. Ако предавате не напълно разредени батерии, вземете мерки за недопускане на къси съединения.</p>
  <p><b>ES/PT</b></p>	<p>Изхвърляйте всички опаковки по начин, предпазващ околната среда. Картонените опаковки могат да бъдат предадени в центрове за рециклиране на хартия или в обществените пунктове за рециклиране. Всякакви фолиа и пластмаса от опаковката трябва да бъдат предадени в обществените пунктове за рециклиране.</p>

**Отнася се само за Франция:****„Сортирането е лесно“**

Продуктът може да се рециклира, подлежи на разширена отговорност на производителя и се сортира и събира отделно.





Моля, обърнете внимание на обозначенията върху опаковката, когато я изхвърляте, тя е етикирана със съкращения (а) и цифри (б), чието значение е следното:



1-7: пластмаса / 20-22: хартия и картон / 80-98: композитни материали.

Символ	Материал	Съдържа се в следните опаковъчни елементи за този продукт
	Полиетилен терефталат	–
	Полиетилен с висока плътност	–
	Поливинил хлорид	–
	Полиетилен с ниска плътност	–
	Полипропилен	–
	Полистирен	–
	Други пластмаси	–
	Велпапе	Опаковка, вътре в кашона
	Друг картон	–

	Хартия	Копринена хартия вътре в продажбената опаковка
	Хартия/картон/ пластмаса	–
	Хартия/картон/ пластмаса/алуминий	–

## 12. Използване за хранителни продукти



Този символ обозначава продукти, чийто физичен и химичен състав е тестван и е установено, че е безопасен за здравето, когато се използва в контакт с храна в съответствие с изискванията на Регламент ЕС 1935/2004.

## 13. Бележки за съответствие



Продуктът отговаря на изискванията на приложимите европейски и национални директиви. Предоставени са доказателства за съответствие. Производителят има съответните декларации и документация.



Продуктът отговаря на изискванията на приложимите национални директиви на Република Сърбия.



Продуктът отговаря на изискванията на приложимите национални директиви на Великобритания.

Пълната ЕС декларация за съответствие може да се изтегли от тази връзка:

[https://www.targa.gmbh/downloads/conformity/400863\\_2204.pdf](https://www.targa.gmbh/downloads/conformity/400863_2204.pdf)



---

## **14. Информация за гаранция и сервиз**

---

### **Гаранция**

Уважаеми клиенти,

за този уред получавате 5 години гаранция от датата на покупката. В случай на несъответствие на продукта с договора за продажба Вие имате законно право да предявите рекламация пред продавача на продукта при условията и в сроковете, определени в чл.112-115\* от Закона за защита на потребителите. Вашите пра-ва, произтичащи от посочените разпоредби, не се ограничават от нашата по-долу представена търговска гаранция и независимо от нея продавачът на продукта отговаря за липсата на съответствие на потребителската стока с договора за продажба съгласно Закона за защита на потребителите.

### **Гаранционни условия**

Гаранционният срок започва да тече от датата на покупката. Пазете добре оригиналната касова бележка. Този документ е необходим като доказателство за покупката. Ако в рамките на пет години от датата на закупуване на този продукт се появи дефект на материала или производствен дефект, продуктът ще бъде безплатно ремонтиран или заменен – по наш избор. Гаранцията предполага в рамките на петгодишния гаранционен срок да се представят дефектния уред и касовата бележка (касовият бон) и писмено да се обясни в какво се състои дефектът и кога е възникнал. Ако дефектът е покрит от нашата гаранция, Вие ще получите обратно ремонтирания или нов продукт. С ремонта или смяната на продукта не започва да тече нов гаранционен срок.

### **Гаранционен срок и законови претенции при дефекти**

Гаранционната услуга не удължава гаранционния срок. Това важи също и за сменените и ремонтирани части. За евентуално наличните повреди и дефекти още при покупката трябва да се съобщи веднага след разопаковането. Евентуалните ремонти след изтичане на гаранционния срок са срещу заплащане.

### **Обхват на гаранцията**

Уредът е произведен грижливо според строгите изисквания за качество и добро-съвестно изпитан преди доставка. Гаранцията важи за дефекти на материала или производствени дефекти. Гаранцията не обхваща частите на продукта, които подлежат на нормално износване, поради което могат да бъдат разглеждани като бързо износващи се части (например филтри или приставки) или повредите на чупливи части (например прекъсвачи, батерии или такива произведени от стъкло). Гаранцията отпада, ако уредът е повреден поради неправилно използване или в резултат на неосъществяване на техническа

поддръжка. За правилната употреба на продукта трябва точно да се спазват всички указания в упътването за обслужване. Предназначение и действия, които не се препоръчват от упътването за експлоатация или за които то предупреждава, трябва задължително да се избягват. Продуктът е предназначен само за частна, а не за стопанска употреба. При злоупотреба и неправилно третиране, употреба на сила и при интервенции, които не са извършени от клона на нашия оторизиран сервиз, гаранцията отпада.

### **Процедура при гаранционен случай**

За да се гарантира бърза обработка на Вашия случай, следвайте следните указания:

- За всички запитвания подгответе касовата бележка и идентификационния номер (IAN) като доказателство за покупката.
- Вземете артикулния номер от фабричната табелка.
- При възникване на функционални или други дефекти първо се свържете по телефона или чрез имейл с долупосочения сервизен отдел. След това ще получите допълнителна информация за уреждането на Вашата рекламация.
- След съгласуване с нашия сервиз можете да изпратите дефектния продукт на посочения Ви адрес на сервиза безплатно за Вас, като приложите касовата бележка (касовия бон) и посочите в какво се състои дефектът и кога е възникнал. За да се избегнат проблеми с приемането и допълнителни разходи, задължително използвайте само адреса, който Ви е посочен. Осигурете изпращането да не е като експресен товар или като друг специален товар. Изпратете уреда заедно с всички принадлежности, доставени при покупката, и осигурете достатъчно сигурна транспортна опаковка.
- Можете да изтеглите това и много други ръководства, видео клипове за продукти и инсталационен софтуер от [www.lidl-service.com](http://www.lidl-service.com). С този QR код ще отидете директно на страницата на LIDL-Service ([www.lidl-service.com](http://www.lidl-service.com)) и чрез въвеждане на артикулния номер (IAN) можете да отворите Вашето ръководство за експлоатация.



## **Ремонтен сервиз / извънгаранционно обслужване**

Ремонти извън гаранцията можете да възложите на клона на нашия сервиз срещу заплащане. Той с удоволствие ще Ви направи предварителна калкулация. Можем да обработваме само уреди, които са достатъчно опаковани и изпратени с платени транспортни разходи.

**Внимание:** Изпратете Вашия уред на клона на нашия сервиз почистен и с указание за дефекта.

Уредите, изпратени с неплатени транспортни разходи – с наложен платеж, като експресен или друг специален товар – не се приемат.

Ние ще извършим безплатно изхвърлянето на изпратените от Вас дефектни уреди.

## **Сервизно обслужване**

### **България**

Тел.: 00800 111 4920

Е-мейл: targa@lidl.bg

IAN 400863\_2204

### **Вносител**

Моля, обърнете внимание, че следващият адрес не е адрес на сервиза. Първо се свържете с горепосочения сервизен център.

TARGA GmbH

Coesterweg 45

59494 Soest

ГЕРМАНИЯ

\* Чл. 112. (1) При несъответствие на потребителската стока с договора за продажба потребителят има право да предяви рекламация, като поиска от продавача да приведе стоката в съответствие с договора за продажба. В този случай потребителят може да избира между извършване на ремонт на стоката или замяната ѝ с нова, освен ако това е невъзможно или изборният от него начин за обезщетение е непропорционален в сравнение с другия.

(2) Смята се, че даден начин за обезщетяване на потребителя е непропорционален, ако неговото използване налага разходи на продавача, които в сравнение с другия начин на обезщетяване са неразумни, като се вземат предвид:

1. стойността на потребителската стока, ако нямаше липса на несъответствие;
2. значимостта на несъответствието;
3. възможността да се предложи на потребителя друг начин на обезщетяване, който не е свързан  
със значителни неудобства за него.

Чл. 113. (1) Когато потребителската стока не съответства на договора за продажба, продавачът е длъжен да я приведе в съответствие с договора за продажба.

(2) Привеждането на потребителската стока в съответствие с договора за продажба трябва да се извърши в рамките на един месец, считано от предявяването на рекламацията от потребителя.

(3) След изтичането на срока по ал. 2 потребителят има право да развали договора и да му бъде възстановена заплатената сума или да иска намаляване на цената на потребителската стока съгласно чл. 114 .

(4) Привеждането на потребителската стока в съответствие с договора за продажба е безплатно за потребителя. Той не дължи разходи за експедиране на потребителската стока или за материали и труд, свързани с ремонта ѝ, и не трябва да понесе значителни неудобства.

(5) Потребителят може да иска и обезщетение за претърпените вследствие на несъответствието вреди.

Чл. 114. (1) При несъответствие на потребителската стока с договора за продажба и когато потребителят не е удовлетворен от решаването на рекламацията по чл. 113 , той има право на избор между една от следните възможности: 1. разваляне на договора и възстановяване на заплатената от него сума; 2. намаляване на цената.

(2) Потребителят не може да претендира за възстановяване на заплатената сума или за намаляване на цената на стоката, когато търговецът се съгласи да бъде извършена замяна на потребителската стока с нова или да се поправи стоката в рамките на един месец от предявяване на рекламацията от потребителя.

(3) Търговецът е длъжен да удовлетвори искане за разваляне на договора и да възстанови заплатената от потребителя сума, когато след като е удовлетворил три рекламации на потребителя чрез извършване на ремонт на една и съща стока, в рамките на срока на гаранцията по чл. 115, е налице следваща поява на несъответствие на стоката с договора за продажба. (4) (Предишна ал. 3 - ДВ, бр. 61 от 2014 г., в сила от 25.07.2014 г.) Потребителят не може да претендира за разваляне на договора, ако несъответствието на потребителската стока с договора е незначително.

Чл. 115. (1) Потребителят може да упражни правото си по този раздел в срок до две години, считано от доставянето на потребителската стока.

(2) Срокът по ал. 1 спира да тече през времето, необходимо за поправката или замяната на потребителската стока или за постигане на споразумение между продавача и потребителя за решаване на спора.

(3) Упражняването на правото на потребителя по ал. 1 не е обвързано с никакъв друг срок за предявяване на иск, различен от срока по ал. 1.

## **Περιεχόμενα**

---

<b>1. Ενδεδειγμένη χρήση.....</b>	<b>309</b>
<b>2. Περιεχόμενα συσκευασίας.....</b>	<b>310</b>
<b>3. Τεχνικές προδιαγραφές.....</b>	<b>310</b>
<b>4. Οδηγίες ασφάλειας .....</b>	<b>310</b>
<b>5. Πνευματικά δικαιώματα .....</b>	<b>317</b>
<b>6. Πριν τη χρήση.....</b>	<b>317</b>
<b>7. Έναρξη λειτουργίας .....</b>	<b>317</b>
7.1. Προετοιμασία για λειτουργία .....	318
7.2 Φρυγάνισμα .....	318
7.3 Χρήση της σχάρας για στρογγυλά ψωμάκια .....	319
<b>8. Συντήρηση / καθαρισμός .....</b>	<b>320</b>
8.1 Συντήρηση .....	320
8.2. Καθαρισμός .....	321
<b>9. Φύλαξη όταν δεν χρησιμοποιείτε τη συσκευή.....</b>	<b>322</b>
<b>10. Αντιμέτωπη προβλημάτων.....</b>	<b>323</b>
<b>11. Περιβαλλοντικοί κανονισμοί και πληροφορίες απόρριψης .....</b>	<b>324</b>
<b>12. Καταλληλότητα για χρήση με τρόφιμα .....</b>	<b>326</b>
<b>13. Σχετικά με τη συμμόρφωση .....</b>	<b>326</b>
<b>14. Πληροφορίες σχετικά με την εγγύηση και το σέρβις .....</b>	<b>327</b>

---

## Συγχαρητήρια!

Με την αγορά της φρυγανιέρας STKR 815 A1 της SilverCrest, η οποία στο εξής θα αναφέρεται απλώς ως φρυγανιέρα, έχετε επιλέξει ένα προϊόν υψηλής ποιότητας.

Το προϊόν είναι σε μεγάλο μέρος κατασκευασμένο από ανακυκλωμένο πλαστικό και μπορεί επίσης να ανακυκλωθεί ξανά. Ο καλύτερος τρόπος για τη διατήρηση των πόρων είναι η σωστή απόρριψη του προϊόντος στο τέλος της ωφέλιμης ζωής του.

Πριν την χρησιμοποιήσετε για πρώτη φορά, εξοικειωθείτε με τον τρόπο λειτουργίας της και διαβάστε προσεκτικά τις οδηγίες για τη χρήση της. Μην παραλείψετε να ακολουθήσετε τις οδηγίες για την ασφάλεια και χρησιμοποιήστε τη φρυγανιέρα μόνο όπως περιγράφεται στις οδηγίες και μόνο για τις ενδειγμένες εφαρμογές.

Φυλάξτε αυτές τις οδηγίες λειτουργίας σε ασφαλές μέρος. Αν χαρίσετε τη φρυγανιέρα, πρέπει να δώσετε στον επόμενο χρήστη και όλα τα έντυπα που την συνοδεύουν.

---

## 1. Ενδειγμένη χρήση



Αυτή η φρυγανιέρα χρησιμοποιείται αποκλειστικά για να φρυγανίσετε φέτες ψωμιού, στρογγυλά ψωμάκια και αρτοσκευάσματα. Η φρυγανιέρα δεν έχει σχεδιαστεί για εταιρικές ή εμπορικές εφαρμογές. Προορίζεται μόνο για οικιακή χρήση. Οποιαδήποτε χρήση πέρα από αυτή που αναφέρεται παραπάνω δεν αντιστοιχεί στην ενδειγμένη χρήση. Δεν πρέπει να χρησιμοποιείται σε εξωτερικούς χώρους ή τροπικά κλίματα. Η φρυγανιέρα συμμορφώνεται πλήρως με τους σχετικούς κανονισμούς και τα πρότυπα της Ευρωπαϊκής Ένωσης. Οποιαδήποτε τροποποίηση της φρυγανιέρας χωρίς την έγκριση του κατασκευαστή θα οδηγήσει σε άρση της συμμόρφωσής της με αυτά τα πρότυπα. Ο κατασκευαστής δεν αναλαμβάνει καμία ευθύνη για τυχόν ζημιά ή δυσλειτουργία ως συνέπεια τέτοιας τροποποίησης.

Πρέπει να συμμορφώσετε με τους κανονισμούς και τη νομοθεσία της αντίστοιχης χώρας χρήσης.

## 2. Περιεχόμενα συσκευασίας

- Φρυγανιέρα
- Το παρόν εγχειρίδιο με οδηγίες λειτουργίας

Αυτό το εγχειρίδιο έχει αναδιπλούμενο εξώφυλλο. Στην εσωτερική σελίδα του εξωφύλλου, απεικονίζονται τα διάφορα μέρη και εξαρτήματα της φρυγανιέρας με έναν ενδεικτικό αριθμό. Τα εξαρτήματα στα οποία αντιστοιχούν οι αριθμοί περιγράφονται παρακάτω:

- 1 Υποδοχές ψωμιού
- 2 Σχάρα για στρογγυλά ψωμάκια
- 3 Μοχλός λειτουργίας
- 4 Κουμπί "Διακοπή" 
- 5 Κουμπί "Ζέσταμα" 
- 6 Κουμπί "Απόψυξη" 
- 7 Περιστροφικός διακόπτης
- 8 Μοχλός σχάρας για στρογγυλά ψωμάκια
- 9 Προεξοχές περιέλιξης καλώδιου (κάτω από τη βάση)
- 10 Δίσκος για τα ψίχουλα
- 11 Καλώδιο τροφοδοσίας

## 3. Τεχνικές προδιαγραφές

Μοντέλο	STKR 815 A1
Τροφοδοσία	220-240 V~, 50/60 Hz
Ισχύς	685-815 W
Διαστάσεις (Π x Υ x Β)	περίπου 26,4 x 16,8 x 16,8 cm
Βάρος	περίπου 1,029 κιλά

Οι τεχνικές προδιαγραφές και η σχεδίαση μπορεί να αλλάξουν χωρίς προειδοποίηση.

## 4. Οδηγίες ασφαλείας

Πριν χρησιμοποιήσετε για πρώτη φορά τη φρυγανιέρα, διαβάστε τις παρακάτω οδηγίες και λάβετε υπόψη σας όλες τις προειδοποιήσεις, ακόμη και αν είστε εξοικειωμένοι με τη χρήση ηλεκτρονικών συσκευών. Φυλάξτε το εγχειρίδιο σε ασφαλές μέρος για μελλοντική χρήση. Αν πουλήσετε τη φρυγανιέρα ή την χαρίσετε, μην παραλείψετε να παραδώσετε στον επόμενο



χρήστη αυτό το εγχειρίδιο. Οι οδηγίες λειτουργίας πρέπει να συνοδεύουν πάντα τη συσκευή.



**ΚΙΝΔΥΝΟΣ!** Αυτό το σύμβολο και η λέξη “Κίνδυνος” προειδοποιούν για ενδεχόμενο κίνδυνο. Αν δεν ληφθεί υπόψη, μπορεί να προκληθεί σοβαρός τραυματισμός ή ακόμη και θάνατος.



**ΠΡΟΕΙΔΟΠΟΙΗΣΗ!** Αυτό το σύμβολο και η λέξη “Προειδοποίηση” υποδηλώνουν κάποια σημαντική πληροφορία για την ασφαλή λειτουργία του προϊόντος και την ασφάλεια των χρηστών.



**ΚΙΝΔΥΝΟΣ!** Προσοχή, καυτές επιφάνειες! Αυτό το σύμβολο υποδηλώνει κίνδυνο για τραυματισμούς ή εγκαύματα από τις ζεστές επιφάνειες της φρυγανιέρας.



Αυτό το σύμβολο υποδηλώνει ότι υπάρχουν περισσότερες πληροφορίες για το συγκεκριμένο θέμα.



Διεύθυνση κατασκευαστή



**ΚΙΝΔΥΝΟΣ ΗΛΕΚΤΡΟΠΛΗΞΙΑΣ!**

**ΜΗΝ ΑΝΟΙΓΕΤΕ ΤΟ ΠΕΡΙΒΛΗΜΑ!**

## Περιβάλλον λειτουργίας



Αυτή η φρυγανιέρα προορίζεται αποκλειστικά για χρήση σε εσωτερικούς χώρους χωρίς υγρασία.

Η φρυγανιέρα δεν πρέπει να χρησιμοποιείται σε χώρους με πολύ υψηλή θερμοκρασία ή υγρασία (π.χ. μπάνιο) και πρέπει να προστατεύεται από την υπερβολική σκόνη.

**⚠ ΚΙΝΔΥΝΟΣ!** Η φρυγανιέρα δεν έχει σχεδιαστεί για χρήση με εξωτερικό χρονοδιακόπτη ή ξεχωριστό τηλεχειριστήριο. Μην αφήνετε τη φρυγανιέρα χωρίς επίβλεψη όταν λειτουργεί. Κίνδυνος πυρκαγιάς!

**⚠ ΚΙΝΔΥΝΟΣ!** Αυτή η φρυγανιέρα μπορεί να χρησιμοποιηθεί από παιδιά μεγαλύτερα των 8 ετών αλλά και από άτομα με μειωμένες σωματικές, αισθητηριακές ή διανοητικές ικανότητες ή άτομα με ελλείψεις γνώσεις ή εμπειρία, εφόσον επιβλέπονται ή έχουν λάβει οδηγίες σχετικά με την ορθή χρήση της συσκευής και κατανοούν τους σχετικούς κινδύνους. Μην αφήνετε τα παιδιά να παίζουν με τη φρυγανιέρα. Ο καθαρισμός της συσκευής και

η συντήρηση από το χρήστη δεν πρέπει να εκτελούνται από παιδιά μικρότερα των 8 ετών τα οποία δεν επιβλέπονται. Κρατήστε τα υλικά συσκευασίας σε μέρη όπου δεν έχουν πρόσβαση μικρά παιδιά. Υπάρχει κίνδυνος ασφυξίας.

Κρατήστε τη φρυγανιέρα και το καλώδιο τροφοδοσίας μακριά από παιδιά μικρότερα των 8 ετών.

**⚠ KΙΝΔΥΝΟΣ!** Αν η φρυγανιέρα βγάζει καπνό ή αναδίδει ασυνήθιστη οσμή ή εκπέμπει περίεργους θορύβους, σβήστε την αμέσως και βγάλτε το καλώδιο τροφοδοσίας από την πρίζα. Σε αυτή την περίπτωση, δεν πρέπει να συνεχίσετε να χρησιμοποιείτε τη φρυγανιέρα εάν πρώτα δεν ελεγχθεί από εξουσιοδοτημένο τεχνικό. Μην εισπνέετε τον καπνό σε περίπτωση ανάφλεξης της συσκευής. Αν άθελά σας εισπνεύσετε καπνό, ζητήστε αμέσως ιατρική συμβουλή. Η εισπνοή καπνού είναι επιβλαβής για την υγεία σας.

**⚠ KΙΝΔΥΝΟΣ!** Μην αγγίζετε ποτέ το καλώδιο τροφοδοσίας ή τη φρυγανιέρα με βρεγμένα χέρια, υπάρχει κίνδυνος ηλεκτροπληξίας!

**⚠ KΙΝΔΥΝΟΣ!** Συνδέστε το βύσμα του καλωδίου τροφοδοσίας σε μια ηλεκτρική πρίζα με εύκολη πρόσβαση. Η φρυγανιέρα πρέπει να λειτουργεί μόνο στην τάση που αναγράφεται στη μεταλλική πλακέτα της συσκευής! Η μεταλλική πλακέτα βρίσκεται στην κάτω πλευρά της φρυγανιέρας. Δεν απαιτείται καμία ενέργεια από τον χρήστη για τη ρύθμιση του προϊόντος στα 50 ή 60 Hz. Το προϊόν ρυθμίζεται αυτόματα στα 50 και 60 Hz.

- ⚠ **ΚΙΝΔΥΝΟΣ!** Κίνδυνος ηλεκτροπληξίας! Μην βάζετε τα δάχτυλά σας ή μεταλλικά αντικείμενα (π.χ. πιρούνια, μαχαίρια κτλ.) στις υποδοχές της φρυγανιέρας όταν η συσκευή λειτουργεί.
- ⚠ **ΚΙΝΔΥΝΟΣ!** Μην καλύπτετε τη φρυγανιέρα όταν λειτουργεί. Κίνδυνος πυρκαγιάς!
- ⚠ **ΚΙΝΔΥΝΟΣ!** Τοποθετείτε τη φρυγανιέρα σε μια επίπεδη, ανθεκτική σε υψηλή θερμοκρασία επιφάνεια, μακριά από πηγές θερμότητας και εύφλεκτα υλικά, υγρά ή αέρια. Αφήνετε απόσταση τουλάχιστον 15 εκατοστών μεταξύ της φρυγανιέρας και των τοίχων για να αποφευχθεί ο κίνδυνος πυρκαγιάς!
- ⚠ **ΚΙΝΔΥΝΟΣ!** Η φρυγανιέρα δεν πρέπει να παρουσιάζει ζημιές προκειμένου να αποφευχθούν περαιτέρω κίνδυνοι.
- ⚠ **ΚΙΝΔΥΝΟΣ!** Βεβαιωθείτε ότι δεν υπάρχουν εστίες φωτιάς (όπως αναμμένα κεριά) επάνω ή κοντά στη φρυγανιέρα. Κίνδυνος πυρκαγιάς!
- ⚠ **ΚΙΝΔΥΝΟΣ!** Μην αφήνετε τη φρυγανιέρα χωρίς επίβλεψη. Όταν δεν χρησιμοποιείτε τη φρυγανιέρα, σβήστε την και αποσυνδέστε το καλώδιο τροφοδοσίας από την ηλεκτρική πρίζα. Μην βάλετε τη φρυγανιέρα σε ντουλάπι προτού κρυώσει εντελώς. Κίνδυνος πυρκαγιάς!

**⚠️ ΚΙΝΔΥΝΟΣ!** Προειδοποίηση: Κίνδυνος πυρκαγιάς! Το ψωμί μπορεί να πάρει φωτιά. Επομένως, μην χρησιμοποιείτε τη φρυγανιέρα κοντά ή κάτω από εύφλεκτα υλικά, όπως οι κουρτίνες. Τοποθετείτε τη συσκευή σε απόσταση τουλάχιστον 50 εκ. από εύφλεκτα και καύσιμα υλικά.

**⚠️ ΚΙΝΔΥΝΟΣ!** Υπάρχει κίνδυνος εγκαύματος εάν δεν χρησιμοποιείτε κανονικές φέτες ψωμιού. Εξαιτίας του μικρότερου μεγέθους ή του σχήματος, υπάρχει κίνδυνος να αγγίζετε τα καυτά μέρη της συσκευής κατά την αφαίρεση του ψωμιού.

**⚠️ ΠΡΟΕΙΔΟΠΟΙΗΣΗ!** Μην αφήνετε εκτεθειμένη τη φρυγανιέρα σε πηγές θερμότητας (όπως θερμαντικά σώματα), άμεση ηλιακή ακτινοβολία ή έντονο τεχνητό φως. Η συσκευή δεν πρέπει να είναι εκτεθειμένη σε σταγονίδια ή πιτσιλιές νερού και σε διαβρωτικά υγρά. Μην χρησιμοποιείτε τη φρυγανιέρα κοντά σε νερό. Η φρυγανιέρα δεν πρέπει σε καμία περίπτωση να βρέχεται (μην τοποθετείτε δοχεία με υγρά ή ποτά, όπως βάζα ή ποτήρια κτλ. επάνω στη φρυγανιέρα). Αποφεύγετε τα χτυπήματα ή τους κραδασμούς της φρυγανιέρας. Μην αφήνετε να εισέλθουν ξένα αντικείμενα στο εσωτερικό της συσκευής, γιατί η φρυγανιέρα μπορεί να υποστεί ανεπανόρθωτη ζημιά.

## Καλώδιο τροφοδοσίας

- ⚠ **ΚΙΝΔΥΝΟΣ!** Τραβάτε πάντα το βύσμα από την πρίζα και όχι το ίδιο το καλώδιο.
- ⚠ **ΚΙΝΔΥΝΟΣ!** Βεβαιωθείτε ότι το καλώδιο τροφοδοσίας δεν έρχεται σε επαφή με τις ζεστές επιφάνειες της φρυγανιέρας.
- ⚠ **ΚΙΝΔΥΝΟΣ!** Μην χρησιμοποιείτε ποτέ μετασχηματιστές ή καλώδια επέκτασης που δεν πληρούν τους ισχύοντες κανονισμούς ασφάλειας στη χώρα σας και μην τροποποιείτε μόνοι σας το καλώδιο τροφοδοσίας! Αν το καλώδιο τροφοδοσίας παρουσιάζει ζημιές, πρέπει να αντικατασταθεί από τον κατασκευαστή, το τμήμα σέρβις του κατασκευαστή ή εξειδικευμένο προσωπικό προκειμένου να αποφευχθεί κάθε πιθανός κίνδυνος.
- ⚠ **ΠΡΟΕΙΔΟΠΟΙΗΣΗ!** Μην τοποθετείτε ποτέ επάνω στο καλώδιο τροφοδοσίας τη φρυγανιέρα, έπιπλα ή άλλα βαριά αντικείμενα, και φροντίστε ώστε το καλώδιο να μην τσακίζει σε κανένα σημείο.
- ⚠ **ΠΡΟΕΙΔΟΠΟΙΗΣΗ!** Προσέξτε να μην δημιουργούνται κόμποι στο καλώδιο και μην το δένετε μαζί με άλλα καλώδια. Το καλώδιο πρέπει να μην εμποδίζει την ελεύθερη διέλευση και να μην υπάρχει κίνδυνος κάποιος να σκοντάψει σε αυτό.

---

## 5. Πνευματικά δικαιώματα

---

Τα περιεχόμενα αυτού του εγχειριδίου προστατεύονται από τη νομοθεσία περί πνευματικής ιδιοκτησίας και παρέχονται στο χρήστη μόνο για σκοπούς ενημέρωσης. Απαγορεύεται αυστηρά η αντιγραφή δεδομένων και πληροφοριών χωρίς την προηγούμενη γραπτή έγκριση του συντάκτη. Το ίδιο ισχύει επίσης και για τυχόν εμπορική χρήση του περιεχομένου και των πληροφοριών. Τα κείμενα, οι εικόνες και τα διαγράμματα ήταν έγκυρα κατά το χρόνο εκτύπωσης του εγχειριδίου. Ενδέχεται ωστόσο να τροποποιηθούν χωρίς προειδοποίηση.

---

## 6. Πριν τη χρήση

---

Βγάλτε τη φρυγανιέρα από τη συσκευασία. Αφαιρέστε τα υλικά συσκευασίας και βεβαιωθείτε ότι δεν λείπει τίποτα και ότι όλα τα εξαρτήματα βρίσκονται σε άριστη κατάσταση. Αν κάποια από τα περιεχόμενα της συσκευασίας λείπουν ή έχουν υποστεί ζημιά, επικοινωνήστε με τον κατασκευαστή.

---

## 7. Έναρξη λειτουργίας

---

 **ΚΙΝΔΥΝΟΣ!** Τοποθετήστε τη φρυγανιέρα σε μια επίπεδη και ανθεκτική στην υψηλή θερμοκρασία επιφάνεια. Τοποθετήστε ένα θερμοάντοχο προστατευτικό ανάμεσα στην επιφάνεια τοποθέτησης και τη φρυγανιέρα, εάν η επιφάνεια είναι ευαίσθητη στην υψηλή θερμοκρασία.







 **ΚΙΝΔΥΝΟΣ!** Κίνδυνος εγκαυμάτων! Όταν λειτουργεί η φρυγανιέρα, η θερμοκρασία των εκθεθειμένων επιφανειών μπορεί να είναι πολύ υψηλή. Να αγγίζετε μόνο τα κουμπιά χειρισμού της φρυγανιέρας.

 **ΚΙΝΔΥΝΟΣ!** Υπάρχει κίνδυνος εγκαύματος εάν δεν χρησιμοποιείτε κανονικές φέτες ψωμιού. Εξαιτίας του μικρότερου μεγέθους ή του σχήματος, υπάρχει κίνδυνος να αγγίζετε τα καυτά μέρη της συσκευής κατά την αφαίρεση του ψωμιού.







## 7.1. Προετοιμασία για λειτουργία

- Συνδέστε το καλώδιο τροφοδοσίας σε μια ηλεκτρική πρίζα με εύκολη πρόσβαση.
- Γυρίστε τον περιστροφικό διακόπτη (7) στο “6” (την υψηλότερη ρύθμιση φρυγανίσματος).
- Λειτουργήστε τη φρυγανιέρα τρεις φορές χωρίς ψωμί. Για να το κάνετε, πιέστε το μοχλό λειτουργίας (3) προς τα κάτω. Η φωτεινή ένδειξη στο κουμπί Διακοπή  (4) ανάβει όταν λειτουργεί η φρυγανιέρα. Την πρώτη φορά που θα χρησιμοποιήσετε τη φρυγανιέρα, μπορεί να παρατηρήσετε λίγο καπνό ή μυρωδιά. Αυτό είναι φυσιολογικό και δεν εγκυμονεί κινδύνους. Ανοίξτε ένα παράθυρο για να αεριστεί επαρκώς ο χώρος.

## 7.2 Φρυγάνισμα

-  Έχετε υπόψη σας ότι τα διαφορετικά είδη ψωμιού, το πάχος και η υγρασία της φέτας μπορεί να επηρεάσουν το βαθμό του φρυγανίσματος. Συνιστούμε να διατηρείτε το ψωμί μέσα στη συσκευασία του. Οι λεπτές φέτες ψωμιού μπορεί να καούν εάν η ρύθμιση φρυγανίσματος είναι πολύ υψηλή. Πρώτα επιλέξτε χαμηλότερη ρύθμιση φρυγανίσματος, εφόσον είναι δυνατό.
-  Το ξερό, άσπρο ψωμί φρυγανίζεται γρηγορότερα από το φρέσκο, μαύρο ψωμί.
-  Μην χρησιμοποιείτε υπερβολικά χοντρές φέτες ή υπερβολικά μεγάλες φέτες ψωμιού. Αν φρακάρει μια φέτα ψωμιού, αποσυνδέστε το καλώδιο τροφοδοσίας από την ηλεκτρική πρίζα και περιμένετε να κρυώσει η φρυγανιέρα. Εάν χρειάζεται, πιέστε το μοχλό λειτουργίας (3) προς τα πάνω για να βγάλετε το ψωμί.
-  Βάλτε τον περιστροφικό διακόπτη (7) σε χαμηλότερη ρύθμιση, εάν χρησιμοποιείτε μόνο μία υποδοχή ψωμιού (1).
- Συνδέστε το καλώδιο τροφοδοσίας σε μια ηλεκτρική πρίζα με εύκολη πρόσβαση.
- Ρυθμίστε το βαθμό του φρυγανίσματος που θέλετε με τον περιστροφικό διακόπτη (7). Μπορείτε να ρυθμίσετε το βαθμό του φρυγανίσματος από 1 (ελαφρύ φρυγάνισμα) έως 6 (έντονο φρυγάνισμα).
- Τοποθετήστε το ψωμί στις υποδοχές ψωμιού (1).
- Πιέστε το μοχλό λειτουργίας (3) προς τα κάτω. Η φωτεινή ένδειξη στο κουμπί Διακοπή  (4) ανάβει όταν λειτουργεί η φρυγανιέρα.
- Στη συνέχεια το ψωμί φρυγανίζεται. Η φρυγανιέρα σβήνει αυτόματα μόλις επιτευχθεί ο ρυθμισμένος βαθμός φρυγανίσματος. Το ψωμί πετάγεται αυτόματα.
- Αφαιρέστε τις φέτες από τις υποδοχές ψωμιού (1).
- Καθαρίστε τη φρυγανιέρα όπως περιγράφεται στο κεφάλαιο “Καθαρισμός”.
-  Ενώ λειτουργεί η φρυγανιέρα, μπορείτε να πατήσετε το κουμπί Διακοπή  (4) νωρίτερα για να σταματήσετε το φρυγάνισμα. Το ψωμί πετάγεται.







-  Αφού πιέσετε το μοχλό λειτουργίας (3) , πατήστε το κουμπί Ζέσταμα  (5) για να ζεσταίνετε το ψωμί. Η φωτεινή ένδειξη στο κουμπί Ζέσταμα  (5) ανάβει. Τώρα το ψωμί απλώς ζεσταίνεται, δεν φρυγανίζεται.
-  Αφού πιέσετε το μοχλό λειτουργίας (3), πατήστε το κουμπί Απόψυξη  (6) για απόψυξη και φρυγάνισμα κατεψυγμένου ψωμιού. Η φωτεινή ένδειξη στο κουμπί Απόψυξη  (6) ανάβει. Έχετε υπόψη σας ότι ο βαθμός του φρυγανίσματος μπορεί να διαφέρει ελαφρώς σε σχέση με το φρέσκο ψωμί.

### 7.3 Χρήση της σχάρας για στρογγυλά ψωμάκια

 **ΚΙΝΔΥΝΟΣ!** Κίνδυνος εγκαυμάτων! Μην επιχειρήσετε να φρυγανίσετε ψωμί στις υποδοχές ψωμιού (1) όταν χρησιμοποιείτε τη σχάρα για στρογγυλά ψωμάκια (2). Διαφορετικά, το ψωμί μπορεί να φρακάρει προκαλώντας υλικές ζημιές ή εγκαύματα.

Χρησιμοποιείτε πάντα τη σχάρα για στρογγυλά ψωμάκια (2) για να τοποθετήσετε στρογγυλά ψωμάκια σάντουιτς ή άλλα μεγαλύτερα αρτοσκευάσματα. Μην τοποθετείτε ποτέ στρογγυλά ψωμάκια ή άλλα μεγαλύτερα αρτοσκευάσματα απευθείας στη φρυγανιέρα.

- Πιέστε προς τα κάτω το μοχλό (8) της σχάρας για στρογγυλά ψωμάκια για να ανοίξει η σχάρα για στρογγυλά ψωμάκια (2).
- Συνδέστε το καλώδιο τροφοδοσίας σε μια ηλεκτρική πρίζα με εύκολη πρόσβαση.
- Ρυθμίστε το βαθμό του φρυγανίσματος που θέλετε με τον περιστροφικό διακόπτη (7). Μπορείτε να ρυθμίσετε το βαθμό του φρυγανίσματος από 1 (ελαφρύ φρυγάνισμα) έως 6 (έντονο φρυγάνισμα). Συνιστούμε να χρησιμοποιήσετε το βαθμό φρυγανίσματος 1.
- Τοποθετήστε τα στρογγυλά ψωμάκια ή τα αρτοσκευάσματα επάνω στη σχάρα (2).
- Πιέστε το μοχλό λειτουργίας (3) προς τα κάτω. Η φωτεινή ένδειξη στο κουμπί Διακοπή  (4) ανάβει όταν λειτουργεί η φρυγανιέρα.
- Τα στρογγυλά ψωμάκια ή τα αρτοσκευάσματα φρυγανίζονται. Η φρυγανιέρα σβήνει αυτόματα μόλις επιτευχθεί ο ρυθμισμένος βαθμός φρυγανίσματος.
- Βγάλτε τα στρογγυλά ψωμάκια ή τα αρτοσκευάσματα από τη σχάρα (2).
- Τραβήξτε προς τα πάνω το μοχλό (8) της σχάρας για στρογγυλά ψωμάκια για να κλείσει η σχάρα για στρογγυλά ψωμάκια (2).
- Καθαρίστε τη φρυγανιέρα όπως περιγράφεται στο κεφάλαιο “Καθαρισμός”.

-  Ενώ λειτουργεί η φρυγανιέρα, μπορείτε να πατήσετε το κουμπί Διακοπή  (4) νωρίτερα για να σταματήσετε το φρυγάνισμα.
-  Φρυγανίστε τα στρογγυλά ψωμάκια ή τα αρτοσκευάσματα και από τις δύο πλευρές για ομοιόμορφο φρυγάνισμα.

---

## 8. Συντήρηση / καθαρισμός

---

### 8.1 Συντήρηση

 **ΚΙΝΔΥΝΟΣ!** Η συντήρηση είναι απαραίτητη όταν η φρυγανιέρα υποστεί κάποια ζημιά, όπως για παράδειγμα όταν χυθεί υγρό στο εσωτερικό της, όταν εκτεθεί σε βροχή ή σε υγρασία, όταν δεν λειτουργεί κανονικά ή όταν πέσει. Αν η φρυγανιέρα βγάζει καπνό ή αναδίδει ασυνήθιστη οσμή ή εκπέμπει περίεργους θορύβους, σβήστε την αμέσως και βγάλτε το καλώδιο τροφοδοσίας από την πρίζα. Σε αυτή την περίπτωση, δεν πρέπει να συνεχίσετε να χρησιμοποιείτε τη φρυγανιέρα εάν πρώτα δεν ελεγχθεί από εξουσιοδοτημένο τεχνικό. Όλες οι εργασίες επισκευής πρέπει να εκτελούνται από ειδικευμένο τεχνικό. Μην ανοίγετε ποτέ το περίβλημα της φρυγανιέρας.

---

## 8.2. Καθαρισμός

 **ΚΙΝΔΥΝΟΣ!** Αποσυνδέστε το καλώδιο τροφοδοσίας από την ηλεκτρική πρίζα πριν από τον καθαρισμό, διαφορετικά υπάρχει κίνδυνος ηλεκτροπληξίας!

 **ΚΙΝΔΥΝΟΣ!** Περιμένετε να κρυώσει τελείως η φρυγανιέρα. Διαφορετικά υπάρχει κίνδυνος εγκαυμάτων!

 **ΚΙΝΔΥΝΟΣ!** Μην βυθίζετε ποτέ τη φρυγανιέρα σε νερό, γιατί υπάρχει κίνδυνος ηλεκτροπληξίας!

Για να καθαρίσετε το περίβλημα της συσκευής και τη σχάρα για στρογγυλά ψωμάκια (2), χρησιμοποιήστε ένα ελαφρώς υγρό πανί. Μην χρησιμοποιείτε διαλυτικά ή καθαριστικά που μπορεί να προκαλέσουν ζημιά στο πλαστικό.

Αφαιρέστε και αδειάστε τον δίσκο για τα ψίχουλα (10). Καθαρίστε τον δίσκο για τα ψίχουλα (10) με ένα ελαφρώς υγρό πανί, εάν χρειάζεται. Σπρώξτε τον δίσκο για τα ψίχουλα (10) πίσω στη θέση του μέχρι να ακούσετε το χαρακτηριστικό ήχο ότι έχει εφαρμόσει καλά.

---

## 9. Φύλαξη όταν δεν χρησιμοποιείτε τη συσκευή

---

Αν δεν πρόκειται πλέον να χρησιμοποιήσετε τη φρυγανιέρα, αποσυνδέστε το καλώδιο τροφοδοσίας από την ηλεκτρική πρίζα. Τυλίξτε το καλώδιο τροφοδοσίας (11) προς την κατεύθυνση που υποδεικνύεται γύρω από τις ειδικές προεξοχές (9) κάτω από τη βάση της συσκευής. Φυλάξτε τη φρυγανιέρα σε καθαρό μέρος χωρίς υγρασία, μακριά από την ηλιακή ακτινοβολία.

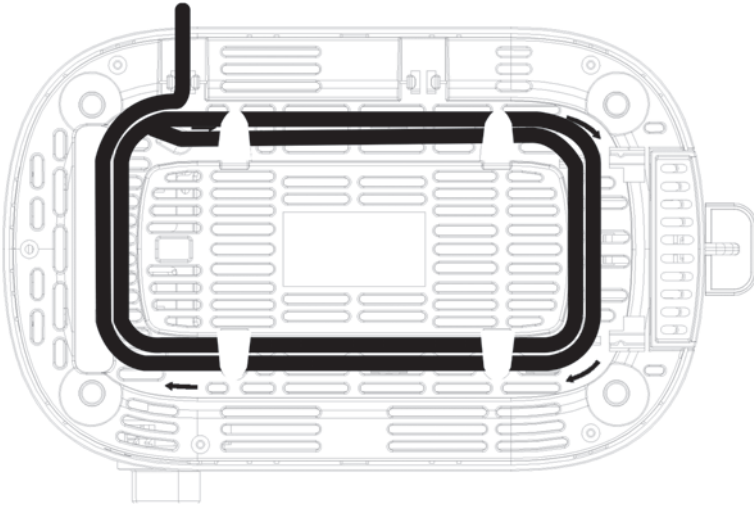

---

## 10. Αντιμετώπιση προβλημάτων

---

### **Η φρυγανιέρα δεν λειτουργεί ή ο μοχλός λειτουργίας (3) δεν ασφαλίζει.**

- Βεβαιωθείτε ότι το καλώδιο τροφοδοσίας είναι σωστά συνδεδεμένο στην ηλεκτρική πρίζα.

### **Το φρυγάνισμα είναι πολύ ελαφρύ.**

- Ελέγξτε τη ρύθμιση του περιστροφικού διακόπτη (7) και αυξήστε την για πιο έντονο φρυγάνισμα ανάλογα με τις προτιμήσεις σας.





### **Το φρυγάνισμα είναι πολύ έντονο.**

- Ελέγξτε τη ρύθμιση του περιστροφικού διακόπτη (7) και μειώστε την για πιο ελαφρύ φρυγάνισμα ανάλογα με τις προτιμήσεις σας.

### **Το ψωμί δεν πετάγεται αυτόματα ή έχει φρακάρει.**

- Οι φέτες του ψωμιού είναι υπερβολικά χοντρές. Μην χρησιμοποιείτε υπερβολικά χοντρές φέτες ψωμιού.
- Αν το ψωμί φρακάρει στην υποδοχή ψωμιού (1), δοκιμάστε να πιέσετε απαλά το μοχλό λειτουργίας (3) προς τα πάνω ώστε να βγει το ψωμί από την υποδοχή ψωμιού (1).
- Αν το ψωμί δεν βγαίνει από την υποδοχή, κάντε τα εξής:
  - Αποσυνδέστε πρώτα το καλώδιο τροφοδοσίας από την ηλεκτρική πρίζα! Υπάρχει κίνδυνος ηλεκτροπληξίας!
  - Περιμένετε να κρυώσει τελείως η φρυγανιέρα. Υπάρχει κίνδυνος εγκαύματος!
  - Τώρα μπορείτε να βάλετε τα δάχτυλά σας μέσα στην υποδοχή ψωμιού (1) για να αφαιρέσετε το ψωμί που έχει φρακάρει.

## 11. Περιβαλλοντικοί κανονισμοί και πληροφορίες απόρριψης

	<p>Οι συσκευές που φέρουν αυτό το σύμβολο υπόκεινται στους κανονισμούς της Ευρωπαϊκής Οδηγίας 2012/19/EU. Όλες οι ηλεκτρικές και ηλεκτρονικές συσκευές πρέπει να παραδίδονται στα κατάλληλα σημεία συλλογής και όχι στους δημόσιους χώρους διακομιδής οικιακών απορριμμάτων. Με την κατάλληλη απόρριψή τους, προστατεύετε το περιβάλλον και την προσωπική σας υγεία από ενδεχόμενους κινδύνους. Για περισσότερες πληροφορίες σχετικά με τους ενδεδειγμένους τρόπους απόρριψης, απευθυνθείτε στην τοπική αυτοδιοίκηση, τους αρμόδιους φορείς ή στο κατάστημα από όπου αγοράσατε το προϊόν.</p>
	<p>Το εικονίδιο του διαγραμμένου με Χ κάδο απορριμμάτων στις συμβατικές και επαναφορτιζόμενες μπαταρίες υποδεικνύει ότι δεν πρέπει να απορρίπτονται μαζί με τα οικιακά απόβλητα αλλά σε κατάλληλο σημείο συλλογής.</p> <p>Όταν οι μπαταρίες περιέχουν τοξικά υλικά, το χημικό σύμβολο του τοξικού υλικού θα αναγράφεται κάτω από το εικονίδιο, όπως παρακάτω:</p> <ul style="list-style-type: none"> <li>- Pb: Η μπαταρία περιέχει μόλυβδο</li> <li>- Cd: Η μπαταρία περιέχει κάδμιο</li> <li>- Hg: Η μπαταρία περιέχει ψευδάργυρο</li> </ul> <p>Είστε υποχρεωμένοι από το νόμο να απορρίψετε κατάλληλα τις χρησιμοποιημένες μπαταρίες. Οι παλιές μπαταρίες μπορεί να περιέχουν τοξικά υλικά τα οποία είναι επικίνδυνα για την υγεία και το περιβάλλον εάν δεν απορριφθούν κατάλληλα. Οι μπαταρίες μπορεί επίσης να περιέχουν πολύτιμες πρώτες ύλες, όπως σίδηρο, ψευδάργυρο, μαγγάνιο και νικέλιο, οι οποίες μπορούν να επαναχρησιμοποιηθούν.</p> <p>Μετά τη χρήση, μπορείτε να επιστρέψετε τις παλιές μπαταρίες σε εμάς ή να τις απορρίψετε σε ένα τοπικό σημείο συλλογής (π.χ. στα καταστήματα λιανικής ή σε ένα σημείο ειδικά για τη συλλογή μπαταριών) εντελώς δωρεάν. Η απόρριψη των μπαταριών πρέπει να γίνεται στα κατάλληλα σημεία συλλογής αφού πρώτα αποφορτιστούν πλήρως. Αν απορρίψετε μπαταρίες που δεν έχουν αποφορτιστεί πλήρως, λάβετε τα απαραίτητα μέτρα ώστε να αποφύγετε τυχόν βραχυκύκλωμα.</p>
	<p>Η απόρριψη όλων των υλικών συσκευασίας πρέπει επίσης να γίνεται με περιβαλλοντικά φιλικό τρόπο. Η χαρτονένια συσκευασία μπορεί να μεταφερθεί σε δοχεία για την ανακύκλωση χαρτιού ή σε δημόσια σημεία συλλογής για ανακύκλωση. Τυχόν ταινίες ή πλαστικά που περιέχονται στη συσκευασία θα πρέπει να μεταφέρονται σε δημόσια σημεία συλλογής για την απόρριψή τους.</p>
	

**Μόνο για τη Γαλλία:****“Ευκολότερη διαλογή”**

Αυτό το προϊόν είναι ανακυκλώσιμο, ωστόσο υπόκειται σε αυστηρότερους όρους ανακύκλωσης με ευθύνη του κατασκευαστή και πρέπει να συλλέγεται ξεχωριστά.





Λάβετε υπόψη σας τις σημάνσεις στα υλικά συσκευασίας κατά την απόρριψή τους. Η σήμανση με τις συντομογραφίες (a) και τους αριθμούς (b) σημαίνει τα εξής:



1-7: πλαστικό / 20-22: χαρτί και χαρτόνι / 80-98: σύνθετα υλικά.

Σύμβολο	Υλικό	Περιλαμβάνεται στα παρακάτω στοιχεία συσκευασίας του προϊόντος
	Τερεφθαλικό πολυαιθυλένιο	—
	Πολυαιθυλένιο υψηλής πυκνότητας	—
	Πολυβινυλοχλωρίδιο	—
	Πολυαιθυλένιο χαμηλής πυκνότητας	—
	Πολυπροπυλένιο	—
	Πολυστυρένιο	—
	Άλλα πλαστικά	—
	Κυματοειδές χαρτόνι	Συσκευασία, εσωτερικό κουτιού
	Άλλο χαρτόνι	—

	Χαρτί	Μεταξόχαρτο στο εσωτερικό της συσκευασίας πώλησης
	Χαρτί/χαρτόνι/πλαστικό	—
	Χαρτί/χαρτόνι/ πλαστικό/αλουμίνιο	—

## 12. Καταλληλότητα για χρήση με τρόφιμα



Αυτό το σύμβολο υποδεικνύει προϊόντα των οποίων η φυσική και χημική σύσταση έχει ελεγχθεί και πιστοποιηθεί ότι είναι ακίνδυνη για την υγεία όταν έρχονται σε επαφή με τρόφιμα σύμφωνα με τις απαιτήσεις του Κανονισμού EU 1935/2004.

## 13. Σχετικά με τη συμμόρφωση



Το προϊόν συμμορφώνεται με τις απαιτήσεις των ευρωπαϊκών και εθνικών οδηγιών σε ισχύ. Έχουν υποβληθεί αποδεικτικά στοιχεία για τη συμμόρφωση. Ο κατασκευαστής έχει τις σχετικές δηλώσεις συμμόρφωσης και την τεκμηρίωση.



Το προϊόν συμμορφώνεται με τις απαιτήσεις των εφαρμοστέων εθνικών οδηγιών στη Δημοκρατία της Σερβίας.



Το προϊόν συμμορφώνεται με τις απαιτήσεις των εφαρμοστέων εθνικών οδηγιών στη Μεγάλη Βρετανία.

Η πλήρης Δήλωση Συμμόρφωσης ΕΕ είναι διαθέσιμη για λήψη από την ηλεκτρονική διεύθυνση:  
[https://www.targa.gmbh/downloads/conformity/400863\\_2204.pdf](https://www.targa.gmbh/downloads/conformity/400863_2204.pdf)



---

## 14. Πληροφορίες σχετικά με την εγγύηση και το σέρβις

---

### Εγγύηση της TARGA GmbH

Αξιότιμη πελάτισσα, αξιότιμη πελάτη,

Για τη συσκευή αυτή λαμβάνετε εγγύηση 5 ετών από την ημερομηνία αγοράς. Σε περίπτωση ελαττωμάτων του προϊόντος αυτού έχετε νομικά δικαιώματα έναντι του πωλητή του προϊόντος. Αυτά τα νομικά δικαιώματα δεν περιορίζονται από την εγγύησή μας η οποία περιγράφεται παρακάτω.

### Όροι της εγγύησης

Η διάρκεια ισχύος της εγγύησης αρχίζει από την ημερομηνία αγοράς. Παρακαλούμε να φυλάζετε καλά το πρωτότυπο της ταμειακής απόδειξης. Το έγγραφο αυτό χρειάζεται ως απόδειξη της αγοράς. Αν σε διάστημα 5 ετών από την ημερομηνία αγοράς του προϊόντος αυτού προκύψει ελάττωμα υλικού ή κατασκευής, τότε χωρίς χρέωσή σας το προϊόν - κατ' επιλογή μας - θα επισκευαστεί ή θα αντικατασταθεί.

### Διάρκεια της εγγύησης και νομικά προβλεπόμενες απαιτήσεις σε περίπτωση ελαττώματος

Με την αντικατάσταση της συσκευής, σύμφωνα με το ΝΟΜΟΣ 2231/1994, ξεκινάει εκ νέου ο χρόνος εγγύησης. Ενδεχόμενες ζημιές και ελαττώματα που υπάρχουν ήδη κατά την αγορά πρέπει να δηλώνονται αμέσως μετά την αποσυσκευασία. Οι επισκευές που προκύπτουν μετά την παρέλευση του χρόνου της εγγύησης θα χρεώνονται.

### Έκταση της εγγύησης

Η συσκευή παράχθηκε προσεκτικά σύμφωνα με αυστηρές προδιαγραφές ποιότητας και ελέγχθηκε σχολαστικά πριν την παράδοση. Η παρεχόμενη εγγύηση ισχύει για ελαττώματα υλικών ή κατασκευής. Η εγγύηση αυτή δεν καλύπτει εξαρτήματα του προϊόντος τα οποία είναι εκτεθειμένα σε κανονική φθορά και ως εκ τούτου μπορούν να θεωρηθούν φθειρόμενα εξαρτήματα, ή ζημιές σε ευπαθή εξαρτήματα, π.χ. διακόπτες, επαναφορτιζόμενες μπαταρίες ή μέρη κατασκευασμένα από γυαλί. Η εγγύηση αυτή καταπίπτει αν το προϊόν χρησιμοποιήθηκε ενώ είχε υποστεί ζημιά, αν δεν χρησιμοποιήθηκε σωστά ή δεν συντηρήθηκε σωστά. Για σωστή χρήση του προϊόντος πρέπει να τηρούνται επακριβώς όλες οι υποδείξεις που αναφέρονται στις οδηγίες χρήσης. Πρέπει οπωσδήποτε να αποφεύγονται σκοποί χρήσης και χειρισμοί για την αποφυγή των οποίων υπάρχουν υποδείξεις ή προειδοποιήσεις στις οδηγίες χρήσης. Το προϊόν προορίζεται αποκλειστικά για ιδιωτική και όχι για επαγγελματική χρήση. Η εγγύηση ακυρώνεται σε περίπτωση καταχρηστικής και ακατάλληλης χρήσης, εφαρμογής βίας, καθώς και επεμβάσεων οι οποίες δεν έγιναν από τις εξουσιοδοτημένες μας αντιπροσωπείες σέρβις. Με την επισκευή ή αντικατάσταση του προϊόντος δεν ξεκινά νέα διάρκεια εγγύησης.

## **Διαδικασία σε περίπτωση εγγύησης**

Για να εξασφαλιστεί γρήγορη επεξεργασία του αιτήματός σας, παρακαλούμε να ακολουθήσετε τις εξής υποδείξεις:

- Πριν θέσετε το προϊόν σε λειτουργία, παρακαλούμε να διαβάσετε προσεκτικά τη συνοδευτική τεκμηρίωση. Σε περίπτωση που παρουσιαστεί ένα πρόβλημα το οποίο δεν μπορεί να επιλυθεί με αυτό τον τρόπο, απευθυνθείτε στην ανοικτή μας γραμμή επικοινωνίας.
- Παρακαλούμε για κάθε ερώτημα να έχετε σε ετοιμότητα την ταμειακή απόδειξη και τον αριθμό είδους (IAN) ή αν υπάρχει τον αριθμό σειράς ως απόδειξη της αγοράς.
- Σε περίπτωση που δεν είναι εφικτή μια τηλεφωνική λύση, μέσω της ανοικτής μας γραμμής διακανονίζεται περαιτέρω εξυπηρέτηση ανάλογα με την αιτία του σφάλματος.
- Στη διεύθυνση [www.lidl-service.com](http://www.lidl-service.com) μπορείτε να πραγματοποιήσετε λήψη αυτού του εγχειριδίου, καθώς και πολλών άλλων εγχειριδίων, βίντεο προϊόντων και λογισμικού εγκατάστασης. Με αυτόν τον κωδικό QR θα μεταφερθείτε απευθείας στη σελίδα υπηρεσιών της LIDL ([www.lidl-service.com](http://www.lidl-service.com)) και εισαγάγοντας τον κωδικό προϊόντος (IAN) μπορείτε να ανοίξετε τις οδηγίες λειτουργίας για το προϊόν σας.





## Σέρβις



Τηλέφωνο: 00800 490826606

E-Mail: [targa@lidl.gr](mailto:targa@lidl.gr)



Τηλέφωνο: 8009 4241

E-Mail: [targa@lidl.com.cy](mailto:targa@lidl.com.cy)

**IAN: 400863\_2204**



## Κατασκευαστής

Παρακαλούμε έχετε υπόψη σας ότι η διεύθυνση που ακολουθεί δεν είναι διεύθυνση σέρβις. Απευθυνθείτε πρώτα στις προαναφερόμενες θέσεις σέρβις.

TARGA GmbH

Coesterweg 45

59494 Soest

GERMANIA

