

LADY SHAVER/LADY-SHAVER/ RASOIR POUR FEMME CLSA 3.7 A1

GB IE NI MT

LADY SHAVER

Operation and safety notes
Translation of the original instructions

FR BE CH

RASOIR POUR FEMME

Instructions d'utilisation et consignes de sécurité
Traduction de la notice originale

PL

GOLARKA DAMSKA

Wskazówki dotyczące obsługi i bezpieczeństwa
Tłumaczenie instrukcji oryginalnej

SK

DÁMSKY HOLIACI STROJČEK

Pokyny pre obsluhu a bezpečnostné pokyny
Preklad pôvodného návodu na použitie

DK

LADYSHAVER

Brugs- og sikkerhedsanvisninger
Oversættelse af den originale brugsanvisning

HU

NŐI BOROTVA

Kezelési és biztonsági utalások
Eredeti használati utasítás fordítása

DE AT BE CH

LADY-SHAVER

Bedienungs- und Sicherheitshinweise
Originalbetriebsanleitung

NL BE

SCHEERAPPARAAT

Bedienings- en veiligheidsinstructies
Vertaling van de oorspronkelijke gebruiksaanwijzing

CZ

DÁMSKÝ HOLICÍ STROJEK

Pokyny pro obsluhu a bezpečnostní pokyny
Překlad původního návodu k používání

ES

AFEITADORA FEMENINA

Instrucciones de utilización y de seguridad
Traducción del manual original

IT CH MT

RASOIO DA DONNA

Indicazioni per l'uso e per la sicurezza
Traduzione delle istruzioni originali

IAN 508828_2507

DE FR BE NL
PL CZ SK ES

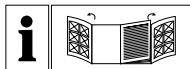



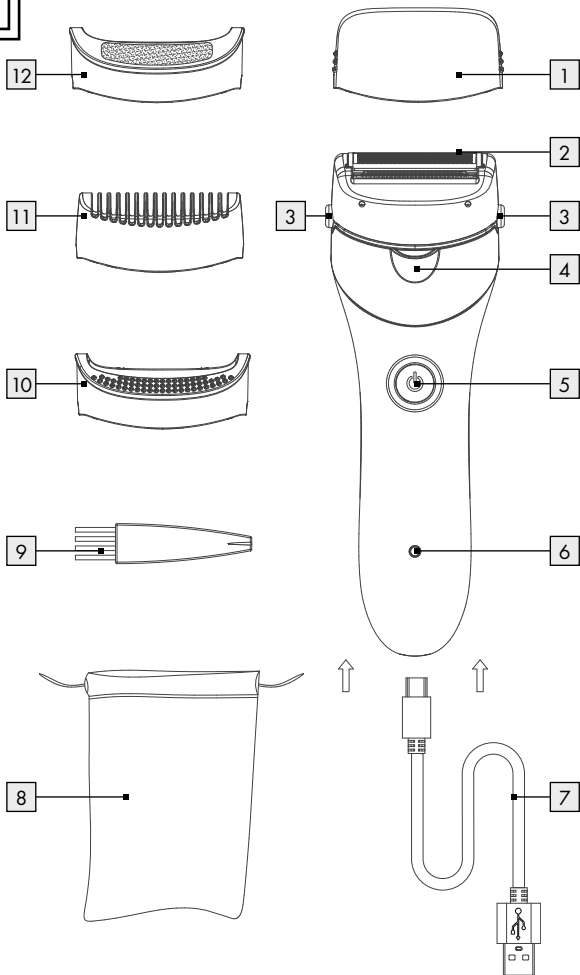

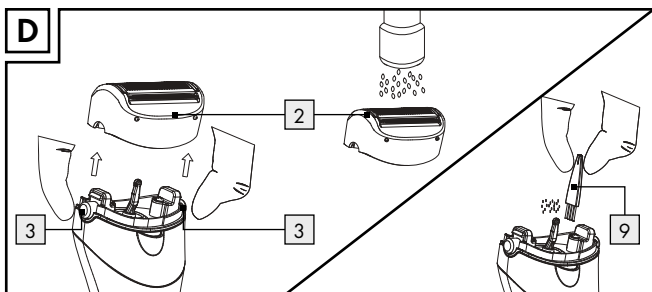
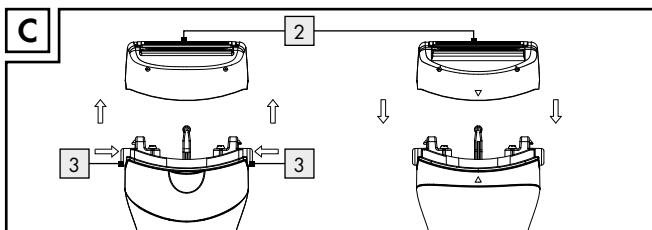
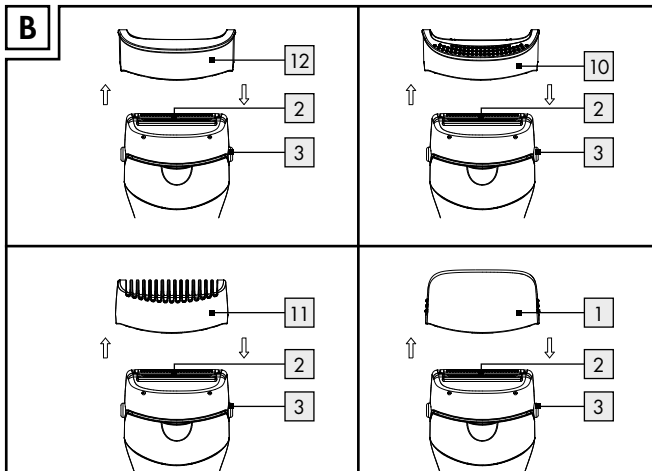









GB/IE/NI/MT	Operation and safety notes	Page	5
DE/AT/BE/CH	Bedienungs- und Sicherheitshinweise	Seite	27
FR/BE/CH	Instructions d'utilisation et consignes de sécurité	Page	51
NL/BE	Bedienings- en veiligheidsinstructies	Pagina	76
PL	Wskazówki dotyczące obsługi i bezpieczeństwa	Strona	98
CZ	Pokyny pro obsluhu a bezpečnostní pokyny	Strana	122
SK	Pokyny pre obsluhu a bezpečnostné pokyny	Strana	143
ES	Instrucciones de utilización y de seguridad	Página	165
DK	Brugs- og sikkerhedsanvisninger	Side	188
IT/CH/MT	Indicazioni per l'uso e per la sicurezza	Pagina	209
HU	Kezelési és biztonsági utalások	Oldal	232

A



List of pictograms used	Page 6
Introduction	Page 7
Intended use	Page 7
Parts description.....	Page 7
Technical data	Page 8
Scope of delivery.....	Page 8
Safety notes	Page 8
Safety instructions for batteries / rechargeable batteries.....	Page 14
Charging the product	Page 16
Before first use	Page 16
Travel protection function.....	Page 16
Operation	Page 17
Select the attachments.....	Page 17
Changing the attachments	Page 17
Switch on / off.....	Page 18
Tips and tricks	Page 18
Shaving	Page 19
Ordering replacement parts	Page 19
Cleaning, care and storage	Page 20
Cleaning with the cleaning brush	Page 20
Cleaning with running water.....	Page 21
Storage.....	Page 21
Disposal	Page 21
Warranty	Page 23
Warranty claim procedure	Page 24
Service.....	Page 24
EU declaration of conformity	Page 26

List of pictograms used

	Read the instruction manual
	Volt
	Protection class III
	Use indoors
	USB type C connector
	Observe the warnings and safety information!
	Direct current/voltage
	Protection against jets of water
	On/Off switch
	USB port
	The product is suitable for cleaning under running water.
	CE mark indicates conformity with relevant EU directives applicable for this product.
 	Safety information Instructions for use

Lady shaver

● Introduction

We congratulate you on the purchase of your new product. You have chosen a high quality product. The instructions for use are part of the product. They contain important information concerning safety, use and disposal. Before using the product, please familiarise yourself with all of the safety information and instructions for use. Only use the product as described and for the specified applications. If you pass the product on to anyone else, please ensure that you also pass on all the documentation with it.

● Intended use

The product is only suitable for hair removal on the human body. Do not use the product on the face, eyelashes or hair. This product is only intended for private household use and must not be used for commercial purposes. The product may only be used indoors. All other uses are considered improper and can lead to property damages or personal injuries.

● Parts description

- | | |
|---|--|
| 1 Shaving head cover | 7 USB-A to USB-C charging cable |
| 2 Shaving head attachment | 8 Storage bag |
| 3 Release button (Shaving head attachment) | 9 Cleaning brush |
| 4 Built-in light | 10 Smooth gliding attachment |
| 5 On/Off button | 11 Bikini trimmer comb |
| 6 Indicator light | 12 Exfoliating attachment |

● Technical data

Input:	5V $\overline{=}$, 1 A
Battery:	1 x 3.7V Li-Ion, 800mAh
Operating temperature:	+5 °C to + 40 °C
Degree of protection:	IPX6 (protection against jets of water)
Protection class:	III/◊
Emissions sound pressure level:	<70 dB(A), K=3 dB

● Scope of delivery

1 Lady Shaver	1 Cleaning brush
1 Shaving head cover	1 USB-A to USB-C charging cable
1 Bikini trimmer comb	1 Storage bag
1 Smooth gliding attachment	1 Set of instructions for use
1 Exfoliating attachment	



Safety notes



⚠ WARNING! DANGER TO LIFE AND RISK OF ACCIDENTS FOR

INFANTS AND CHILDREN! Never leave children unattended with the packaging material or the product. There is a danger of suffocation.



WARNING! The product must not be operated with the mains adapter (not included in delivery) connected.

- This product may be used by children aged 8 years and up, as well as by persons with reduced physical, sensory or mental capacities, or those lacking experience and/or knowledge, as long as they are supervised or instructed in the safe use of the product and they understand the associated risks. Do not allow children to play with the product. Never allow children to clean or maintain this product unsupervised.
-  **⚠ DANGER!** This symbol indicates the product can be cleaned under running water. First disconnect the product from USB-A to USB-C charging cable [7](#). Only use the included original USB-A to USB-C charging cable [7](#) and only use a power adapter that is in protection class II (not included in delivery) and that is approved for use with household appliances, SELV output: DC 5 V, max. 1 A, for battery recharging.
- **⚠ WARNING!** Detach the hand-held part from the USB-A to USB-C charging cable [7](#) before cleaning it in water.
- Clean the product (see “Cleaning, care and storage”).



Avoid the risk of fatal injury from electric shock

⚠ WARNING! Do not use this product near bathtubs, showers, basins or other vessels containing water.

⚠ WARNING! If the product falls into the water, immediately remove the USB-A to USB-C charging cable  from the power supply (not included) before you reach into the water.

⚠ WARNING! Never touch the USB-A to USB-C charging cable  with moist or wet hands, especially when you plug it into the power supply or pull it out of it.

⚠ WARNING! Never submerge the product or the USB-A to USB-C charging cable  in water or any other liquid.

⚠ WARNING! The product must not be charged in the bathtub/shower.

- Disconnect the power supply directly from the socket
 - if a malfunction occurs,
 - before you clean the product,



- if you have not used the product for a long time,
- during a thunderstorm and
- after each use.
- Never block moving part or blade when the product is switched on.
- Never drop the product and its accessories that would leads to damage.



Avoid risk of injury

- Do not change the accessories while the product is switched on.
- Do not use the product if you detect any kind of visible, external damage. Never use a damaged product.
- If liquid gets into the product, check before using the product once more.
- If you notice that the USB-A to USB-C charging cable , housing or another part has become damaged, the product can no longer be used.
- Repairs should only be carried out by a specialist. Improper repairs may result in considerable

danger to the user. This will also make any warranty claims void.

- Do not use defective attachments with the product as these could have sharp corners.
- Defective components must always be replaced with original spare parts. Only by using original spare parts can you ensure that safety requirements are met.
- For loading connect the USB-A to USB-C charging cable  to a power supply which is well within reach.
- Never use the product unsupervised and only use it in accordance with the information stated on the type plate.
- Connect the USB-A to USB-C charging cable  to the product before inserting it into power adapter (not included) and the power supply.
- Switch off the product before attaching or switching the attachments, as well as before cleaning.
- Lay the USB-A to USB-C charging cable  so nobody will step on or trip over it.
- Do not use the product if you have an open wound, cut, sunburn or blister.



Avoid the danger of damage to property

- Electrical products may pose a hazard to animals. Animals can also damage the product. Always keep animals away from electrical products.
- Protect the product from moisture, drops of water and splashing water when connected to a mains power adapter (not included).
- Ensure that the USB-A to USB-C charging cable 7 does not get stuck in cupboard doors and that it is not pulled over hot surfaces. This could damage the USB-A to USB-C charging cable's 7 insulation.
- Use the original accessories only.
- Do not place the product on hot surfaces, near hot surfaces or near an open fire.
- To prevent impermissible heating do not cover the mains power adaptor and the product during use and charging.
- Do not use any corrosive or abrasive cleaning agents.

- Keep the blade oil (not provided) out of reach of children. Do not ingest the blade oil, do not get it into your eyes. Keep it in a safe place if it is not being used.



Safety instructions for batteries/ rechargeable batteries

- **! WARNING!** For the purpose of recharging the batteries, only use protection class II power supply (not provided) approved for use with household products. SELV output: DC 5 V, max. 1 A
- **DANGER TO LIFE!** Keep batteries/rechargeable batteries out of reach of children. If accidentally swallowed seek immediate medical attention.
-  **DANGER OF EXPLOSION!** Never recharge non-rechargeable batteries. Do not short-circuit batteries/rechargeable batteries and/or open them. Overheating, fire or bursting can be the result.
- Never throw batteries/rechargeable batteries into fire or water.

- Do not exert mechanical loads to batteries/rechargeable batteries.

Risk of leakage of batteries/rechargeable batteries

- Avoid extreme environmental conditions and temperatures, which could affect batteries/rechargeable batteries, e.g. radiators/direct sunlight.
- If batteries/rechargeable batteries have leaked, avoid contact with skin, eyes and mucous membranes with the chemicals! Flush immediately the affected areas with fresh water and seek medical attention!
-  **WEAR PROTECTIVE GLOVES!** Leaked or damaged batteries/rechargeable batteries can cause burns on contact with the skin. Wear suitable protective gloves at all times if such an event occurs.
- This product has a built-in rechargeable battery which cannot be replaced by the user. This product contains a battery which is non-replaceable. When disposing of the product, it should be noted that this product contains a rechargeable battery.

● Charging the product

Note: Fully charge the product before using it for the first time and subsequent charging.

Note: A quick charge for short shave takes about 5 minutes.

Note: A fully charged battery provides approx. 50 minutes of use.

Note: In order to lengthen the service life of the rechargeable battery, it is recommended that the product is used regularly and without long storage periods.

Note: When the battery level is low, the lowest part of the indicator light **6** flashes red shortly. The product switches off automatically.

- Switch off the product pressing the On/Off button **5**.
- Connect the USB-A to USB-C charging cable **7** to the product.
- Connect the USB-A to USB-C charging cable **7** to a suitable USB-A socket of a protection class II power supply (not provided) approved for use with household products and has SELV output DC 5V, max. 1 A.
- Connect the power adapter (not provided) to mains socket.
- The indicator light **6** lights up in red during charging and turn to flash green when the rechargeable battery is fully charged.

● Before first use

● Travel protection function

The Indicator light **6** will flash green 3 times if a key is pressed when the travel protection function is activated.

- Press and hold the On/Off button **5** for approx. 3 seconds to activate/deactivate the travel protection function.

● Operation

Note: Do not use the product if the shaver head attachment **2** is deformed or damaged.

Note: The product can be used cordless only.

Note: For hygienic reasons, the product should only be used by one person.

● **Select the attachments**

Shaving head attachment **2 and bikini trimmer comb **11**:**

The shaving head attachment **2** is intended for shaving the legs, arms, armpits and bikini area. If necessary, use with bikini trimmer comb **11** for shaving the bikini area. Do not use the shaving head attachment **2** on the face.

IMPORTANT: To shave the intimate area, only use the shaving head attachment **2** with the bikini trimmer comb **11** attached and only use it on the outside of the outer labia.

Smooth gliding attachment **10:** Intended for shaving small, curved areas, e.g. underarms and knee pit.

Exfoliating attachment **12:** Intended for shaving the legs. During shaving, the exfoliating attachment **12** also removes dead skin cells.

● **Changing the attachments (see Fig. B)**

- Switch the product off (see Chapter "Switch on/off") before you put on the shaving head cover **1** or change the attachment **10**, **11**, **12**.
- Carefully place the shaving head cover **1** or the attachment **10**, **11**, **12** onto the shaving head attachment **2** until you hear it click.
- To remove, carefully pull the shaving head cover **1** or the attachment **10**, **11**, **12** off the shaving head attachment **2**.

● Switch on/off

- Remove the shaving head cover [1] from the shaving head attachment [2] before use.
- Press the On/Off button [5] to switch on the product. The built-in light [4] and indicator light [6] will light on.

Note: During operation, the built-in light [4] illuminates the skin area being depilated.

- Press the On/Off button [5] again to switch off the product. The built-in light [4] and indicator light [6] will light off.

● Tips and tricks

Note: Do not use the product if

- after sunburn on the specific part of the body.
- skin irritation or redness is extant.
- skin disease such as, example, neurodermatitis.
- pimples, moles or warts on the specific parts of the body.
- wounds, open sores or raised scars on the specific parts of the body.
- First test the product on a small hidden location to establish the skin compatibility.
- The skin must be free of grease or cream residues. Otherwise, the attachments [2], [10], [11], [12] will stick/soil and the efficiency of the product will be reduces.
- The skin must be completely dry.
- The best for shaving time is in the evening after a shower. Then the skin can recover overnight, and any skin reddening will recede.
- Before shaving, treat the skin with a peeling or a massage glove. This helps remove dead skin cells, ingrowing hairs are avoided, and fine hairs stand proud. This enable the product to shave the hairs better.

- After shaving, nurture the skin with a moisturizing lotion or cream. Ideally, the cream will contain aloe vera or camomile extracts to soothe and maintain the skin.

● Shaving

Note: Use the product only on dry skin.

1. Remove the shaving head cover **1** and switch the product on (see chapter "Switch on/off"). Place the product on the skin in a way that the shaving head attachment **2** and attachment **10**, **11**, **12** is in full contact with the skin.

Note: When using the product on sensitive areas, stretch the skin with your free hand. When using the product on underarms, raise arm and put hand on the back of head to stretch the skin.

2. Move the product slowly against the direction of hair growth.

Note: If the product over the skin too fast, the smooth result may not be obtained.

3. When shaving result satisfactory, switch the product off (see chapter "Switch on/off") and clean/store the product as described in the chapter "Cleaning, care and storage".

● Ordering replacement parts

Replacements for the following parts can be ordered online:

Shaving head cover **1**

Shaving head attachment **2**

Smooth gliding attachment **10**

Bikini trimmer comb **11**

Exfoliating attachment **12**

Item number: 508828_2507

Website: www.optimex-shop.com

● **Cleaning, care and storage (see Fig. B, C, D)**

Note: Always switch off the product before cleaning it.

- Do not use any corrosive or abrasive cleaning agents. These might damage the surface of the product.

⚠ DANGER! Do not clean the product and accessories while charging it. First pull the USB power adapter out of the power outlet and disconnect the USB-C-connector of the USB-A to USB-C charging cable **7** from the product.

- Never immerse the product in water or other liquids!
- After every use clean the shaving head attachment **2** and attachment **10**, **11**, **12** with supplied cleaning brush **9** to remove loose hairs (see chapter “Cleaning with the cleaning brush”).
- Disinfect the shaving head attachment **2** and attachment **10**, **11**, **12** regularly by spraying and cleaning it with disinfectant spray.
- To clean shaving head attachment **2** and attachment **10**, **11**, **12** thoroughly, it can be detached from the product. Clean it under running water and then allow it to dry (see chapter “Cleaning with running water”).
- Wipe the product lightly with a damp cloth. If required, use some mild detergent on the cloth. Then wipe it with a dry cloth and ensure that the appliance is completely dry before the next use.

● **Cleaning with the cleaning brush**

- Switch the product off using the On/Off button **5**. If the attachment **10**, **11**, **12** is attached on the product, remove it before cleaning as described in the chapter “Changing the attachments”. Remove the shaving head attachment **2** by pressing the release button **3** from both sides.
- Use the cleaning brush **9** to clean the shaving head attachment **2** and the area behind the shaving head attachment **2** (inside the housing).

● Cleaning with running water

- Switch the product off using the On/Off button [5] or disconnect the USB-C-connector of the USB-A to USB-C charging cable [7]. If the attachment [2], [10], [11], [12] is attached on the product, remove it before cleaning as described in the chapter "Changing the attachments".
- Wash the shaving head attachment [2] and the attachments [10], [11], [12] under running water.
- Allow all parts to dry thoroughly.
- Use the enclosed cleaning brush [9] to remove any remaining hair trimmings from inside the product housing.

● Storage

- To store the product, always put on the shaving head cover [1] on the shaving head attachment [2].
- If you are not using the product for extended periods, store it in the storage bag [8].
- Store the product in a clean, dust-free and dry place.

Note: Do not expose the product to direct sunshine or heat. The ideal ambient temperature is between +5 °C and +40 °C. Extreme low or high temperature may damage the battery or the product.

Note: Fully charge the product if you want to store it for longer than 6 months.

● Disposal

The packaging is made entirely of recyclable materials, which you may dispose of at local recycling facilities.



Observe the marking of the packaging materials for waste separation, which are marked with abbreviations (a) and numbers (b) with following meaning: 1–7: plastics/20–22: paper and fibreboard/80–98: composite materials.



Contact your local refuse disposal authority for more details of how to dispose of your worn-out product.



To help protect the environment, please dispose of the product properly when it has reached the end of its useful life and not in the household waste. Information on collection points and their opening hours can be obtained from your local authority.



The product incl. accessories, manual and packaging materials are recyclable and are subject to extended producer responsibility. Dispose them separately, following the illustrated Info-tri (sorting information), for better waste treatment. The Triman logo is valid in France only.

Faulty or used batteries/rechargeable batteries must be recycled. Return the batteries/rechargeable batteries and the product to the available collection points.



Environmental damage through incorrect disposal of the batteries/rechargeable batteries!

Batteries/rechargeable batteries may not be disposed of with the usual domestic waste. They may contain toxic heavy metals and are subject to

hazardous waste treatment rules and regulations. The chemical symbols for heavy metals are as follows: Cd = cadmium, Hg = mercury, Pb = lead. That is why you should dispose of used batteries/rechargeable batteries at a local collection point.

● **Warranty**

The product has been manufactured to strict quality guidelines and meticulously examined before delivery. In the event of material or manufacturing defects you have legal rights against the retailer of this product. Your legal rights are not limited in any way by our warranty detailed below.

The warranty for this product is 3 years from the date of purchase. The warranty period begins on the date of purchase. Keep the original sales receipt in a safe location as this document is required as proof of purchase.

Any damage or defects already present at the time of purchase must be reported without delay after unpacking the product.

Should the product show any fault in materials or manufacture within 3 years from the date of purchase, we will repair or replace it – at our choice – free of charge to you. The warranty period is not extended as a result of a claim being granted. This also applies to replaced and repaired parts.

This warranty becomes void if the product has been damaged, or used or maintained improperly.

The warranty covers material or manufacturing defects. This warranty does not cover product parts subject to normal wear and tear, thus considered

consumables (e.g. batteries, tubes, cartridges), nor damage to fragile parts, e.g. switches or glass parts.

For this product, the rechargeable battery is also covered by its warranty period.

● **Warranty claim procedure**

To ensure quick processing of your case, please observe the following instructions:

Please have the till receipt and the item number (IAN 508828_2507) available as proof of purchase.

You will find the item number on the rating plate, an engraving on the front page of the instructions for use (bottom left), or as a sticker on the rear or bottom of the product.

If functional or other defects occur, please contact the service department listed either by telephone or by e-mail.

You can return a defective product to us free of charge to the service address that will be provided to you. Ensure that you enclose the proof of purchase (till receipt) and information about what the defect is and when it occurred.

● **Service**

GB Service Great Britain

Tel.: 0800 404 7657

E-Mail: owim@lidl.co.uk

IE Service Ireland

Tel.: 1800 101010

E-Mail: owim@lidl.ie

NI Service Northern Ireland

E-Mail: owim@lidl.ie

MT Service Malta

Tel.: 80062230

E-Mail: owim@lidl.com.mt



● EU declaration of conformity

EU DECLARATION OF CONFORMITY (No 508828_2507)

IAN: 508828_2507
Product identification: "Cien BEAUTY" LADIES' SHAVER
Model Number: HG12833

The object of the declaration described above is in conformity with the relevant Union harmonisation legislation:

Directive 2006/42/EC
Directive 2014/30/EU
Directive 2011/65/EU and all related amendments

References to the relevant harmonised standards used or references to the other technical specifications in relation to which conformity is declared:

N° / Parts
Directive 2006/42/EC
EN 60335-2-8:2015/A12:2022
EN 60335-1:2012/A16:2023
EN 62233:2008
EN ISO 12100:2010
Directive 2014/30/EU
EN IEC 55014-1:2021
EN IEC 55014-2:2021
EN IEC 61000-3-2:2019/A2:2024
EN 61000-3-3:2013/A2:2021

The object of the declaration described above is in conformity with Directive 2011/65/EU of the European Parliament and of the Council of 8 June 2011 on the restriction of the use of certain hazardous substances in electrical and electronic equipment:

N° / Parts
EN IEC 63000:2018

Keeper of the technical documentation: OWIM GmbH & Co.KG

Signed for and on behalf of:

OWIM GmbH & Co. KG, Stiftsbergstraße 1, 74167 Neckarsulm, Germany

This declaration of conformity is issued under the sole responsibility of the manufacturer.

Translation of the original declaration of conformity

Neckarsulm	10/11/2025		
Place	Date	ppa. Mens Buchheim Authorised Signatory	ppa. Dr. Thorsten Maier Authorised Signatory

Legende der verwendeten Piktogramme	Seite 28
Einleitung	Seite 29
Bestimmungsgemäße Verwendung	Seite 29
Teilebeschreibung.....	Seite 29
Technische Daten.....	Seite 30
Lieferumfang	Seite 30
Sicherheitshinweise	Seite 30
Sicherheitshinweise für Batterien / Akkus	Seite 36
Produkt aufladen	Seite 38
Vor der Inbetriebnahme	Seite 39
Transportschutzfunktion.....	Seite 39
Bedienung	Seite 39
Aufsätze auswählen	Seite 39
Aufsätze wechseln.....	Seite 40
Produkt ein-/ ausschalten.....	Seite 40
Tipps und Tricks	Seite 41
Rasieren.....	Seite 41
Bestellung von Ersatzteilen	Seite 42
Reinigung, Pflege und Lagerung	Seite 43
Reinigung mit Reinigungsbürste	Seite 43
Reinigung mit fließendem Wasser.....	Seite 44
Lagerung	Seite 44
Entsorgung	Seite 45
Garantie	Seite 47
Abwicklung im Garantiefall	Seite 48
Service.....	Seite 49
EU-Konformitätserklärung	Seite 50

Legende der verwendeten Piktogramme



Bedienungsanleitung lesen!



Volt



Schutzklasse III



Gebrauch in geschlossenen Räumen



USB-Typ-C-Stecker



Warn- und Sicherheitshinweise beachten!



Gleichstrom/-spannung

IPX6

Schutz gegen Strahlwasser



Ein-/Aus-Taste



USB-Anschluss



Das Produkt ist zur Reinigung unter fließendem Wasser geeignet.



Das CE-Zeichen bestätigt die Konformität mit den für das Produkt zutreffenden EU-Richtlinien.



Sicherheitshinweise
Handlungsanweisungen

Lady-Shaver

● Einleitung

Wir beglückwünschen Sie zum Kauf Ihres neuen Produkts. Sie haben sich damit für ein hochwertiges Produkt entschieden. Die Bedienungsanleitung ist Teil dieses Produkts. Sie enthält wichtige Hinweise für Sicherheit, Gebrauch und Entsorgung. Machen Sie sich vor der Benutzung des Produkts mit allen Bedien- und Sicherheitshinweisen vertraut. Benutzen Sie das Produkt nur wie beschrieben und für die angegebenen Einsatzbereiche. Händigen Sie alle Unterlagen bei Weitergabe des Produkts an Dritte mit aus.

● **Bestimmungsgemäße Verwendung**

Das Produkt ist ausschließlich für die Haarentfernung am menschlichen Körper geeignet. Verwenden Sie das Produkt nicht an Gesicht, Wimpern oder Haaren. Das Produkt ist nur für den privaten Haushalt vorgesehen und darf nicht für gewerbliche Zwecke genutzt werden. Das Produkt darf nur in Innenräumen benutzt werden. Alle anderen Verwendungen gelten als unsachgemäß und können zu Sachschäden oder zu Personenschäden führen.

● **Teilebeschreibung**

- | | | | |
|---|---|----|-----------------------------|
| 1 | Scherkopfabdeckung | 7 | USB-A-auf-USB-C-Ladekabel |
| 2 | Scherkopf-Aufsatz | 8 | Aufbewahrungstasche |
| 3 | Entriegelungstaste
(Scherkopf-Aufsatz) | 9 | Reinigungsbürste |
| 4 | Eingebautes Licht | 10 | Aufsatz für sanftes Gleiten |
| 5 | Ein-/Aus-Taste | 11 | Bikini-Trimmerkamm |
| 6 | Kontrollleuchte | 12 | Peeling-Aufsatz |

● Technische Daten

Eingang:	5V $\overline{=}$, 1 A
Akku:	1 x 3,7V Li-Ion, 800 mAh
Betriebstemperatur:	+5 °C bis + 40 °C
Schutzart:	IPX6 (Schutz gegen Strahlwasser)
Schutzklasse:	III/ \triangleleft III
Emissions-Schalldruckpegel:	<70 dB(A), K=3 dB

● Lieferumfang

1 Lady-Shaver	1 Reinigungsbürste
1 Scherkopfabdeckung	1 USB-A-auf-USB-C-Ladekabel
1 Bikini-Trimmerkamm	1 Aufbewahrungstasche
1 Aufsatz für sanftes Gleiten	1 Bedienungsanleitung
1 Peeling-Aufsatz	



Sicherheitshinweise







⚠️ WARNUNG! LEBENS- UND UNFALLGEFAHR FÜR KLEINKINDER UND KINDER!

Lassen Sie Kinder niemals unbeaufsichtigt mit dem Verpackungsmaterial oder dem Produkt. Es besteht Erstickungsgefahr.

⚠️ WARNUNG! Das Produkt darf nicht mit angeschlossenem Netzteil betrieben werden.

Dieses Produkt kann von Kindern ab 8 Jahren und von Personen mit reduzierten physischen,

sensorischen oder mentalen Fähigkeiten oder Mangel an Erfahrung und/oder Wissen benutzt werden, wenn sie beaufsichtigt oder bezüglich des sicheren Gebrauches des Produkts unterwiesen wurden und die daraus resultierenden Gefahren verstanden haben. Kinder dürfen nicht mit dem Produkt spielen. Reinigung und Benutzerwartung dürfen nicht durch Kinder ohne Beaufsichtigung durchgeführt werden.

-  **⚠️ GEFAHR!** Dieses Symbol zeigt an, dass Sie das Produkt unter fließendem Wasser abwaschen können. Trennen Sie das Produkt vorher vom USB-A-auf-USB-C-Ladekabel . Verwenden Sie nur das mitgelieferte USB-A-auf-USB-C-Ladekabel  und nur ein Netzteil der Schutzklasse II (nicht im Lieferumfang enthalten), das für die Verwendung mit Haushaltsgeräten zugelassen ist, SELV-Ausgang: DC 5 V, max. 1 A, zum Aufladen des Akkus.
- **⚠️ WARNUNG!** Trennen Sie das Produkt vom USB-A-auf-USB-C-Ladekabel , bevor Sie es in Wasser reinigen.
- Reinigen Sie das Produkt (siehe „Reinigung, Pflege und Lagerung“).



Vermeiden Sie Lebensgefahr durch elektrischen Schlag

⚠️ WARNUNG! Dieses Produkt nicht in der Nähe von Badewannen, Duschwannen oder anderen Gefäßen benutzen, die Wasser enthalten.

⚠️ WARNUNG! Falls das Produkt ins Wasser gefallen ist, ziehen Sie unbedingt zuerst das USB-A-auf-USB-C-Ladekabel  aus dem Netzteil (nicht im Lieferumfang enthalten), bevor Sie ins Wasser greifen.

⚠️ WARNUNG! Fassen Sie das USB-A-auf-USB-C-Ladekabel  niemals mit nassen Händen an, besonders wenn Sie es in ein Netzteil stecken bzw. aus diesem herausziehen.

⚠️ WARNUNG! Tauchen Sie das Produkt sowie das USB-A-auf-USB-C-Ladekabel  niemals in Wasser oder eine andere Flüssigkeit.

⚠️ WARNUNG! Das Produkt darf nicht in der Badewanne/Dusche geladen werden.



- Ziehen Sie das Netzteil direkt aus der Steckdose,
 - wenn eine Störung auftritt,
 - bevor Sie das Produkt reinigen,

- wenn Sie das Produkt längere Zeit nicht benutzen,
- während eines Gewitters und
- nach jedem Gebrauch.
- Blockieren Sie niemals bewegliche Teile, wenn das Produkt eingeschaltet ist.
- Lassen Sie das Produkt und sein Zubehör nicht fallen, da dies zu Schäden führen kann.



Vermeiden Sie Verletzungsgefahr



- Tauschen Sie nicht das Zubehör, wenn das Produkt eingeschaltet ist.
- Verwenden Sie das Produkt nicht, wenn Sie irgendwelche sichtbaren, äußeren Beschädigungen feststellen. Nehmen Sie ein beschädigtes Produkt nicht in Betrieb.
- Sollte Flüssigkeit in das Produkt gelangen, überprüfen Sie dieses vor erneutem Gebrauch.
- Sollte ein Schaden am USB-A-auf-USB-C-Ladekabel 7, am Gehäuse oder an anderen Teilen festgestellt werden, darf das Produkt nicht weiter benutzt werden.

- Lassen Sie Reparaturen nur von einem Fachhändler ausführen. Unsachgemäße Reparaturen können erhebliche Risiken für den Benutzer darstellen. Außerdem erlischt jeglicher Gewährleistungsanspruch.
- Benutzen Sie das Produkt nicht mit defekten Aufsätzen, da diese scharfe Kanten haben können.
- Defekte Komponenten müssen immer durch Originalersatzteile ersetzt werden. Die Einhaltung der Sicherheitsanforderungen kann nur gewährleistet werden, wenn Originalersatzteile verwendet werden.
- Schließen Sie das USB-A-auf-USB-C-Ladekabel  zum Laden nur an ein gut erreichbares Netzteil an.
- Betreiben Sie das Produkt nie unbeaufsichtigt und nur gemäß den Angaben auf dem Typenschild.
- Schließen Sie das USB-A-auf-USB-C-Ladekabel  an das Produkt an, bevor Sie es in ein Netzteil (nicht im Lieferumfang enthalten) und in die Steckdose stecken.
- Schalten Sie das Produkt vor jedem Aufsetzen oder Austauschen der Aufsätze sowie vor der Reinigung aus.

- Verlegen Sie das USB-A-auf-USB-C-Ladekabel  so, dass niemand darauf treten oder darüber stolpern kann.
- Verwenden Sie das Produkt nicht bei offenen Wunden, Schnitten, Sonnenbrand und Blasen.



Vermeiden Sie Gefahr der Sachbeschädigung

- Elektrische Produkte können eine Gefahr für Tiere darstellen. Darüber hinaus können auch Tiere Schäden am Produkt verursachen. Halten Sie Tiere stets von elektrischen Produkten fern.
- Schützen Sie das Produkt vor Feuchtigkeit, Wassertropfen und Spritzwasser, wenn es an ein Netzteil (nicht im Lieferumfang enthalten) angeschlossen ist.
- Achten Sie darauf, dass das USB-A-auf-USB-C-Ladekabel  nicht in Schranktüren eingeklemmt oder über heiße Flächen gezogen wird. Es könnte sonst die Isolierung des USB-A-auf-USB-C-Ladekabels  beschädigt werden.
- Verwenden Sie nur das Originalzubehör.

- Stellen Sie das Produkt nicht auf heiße Oberflächen, in die Nähe von heißen Oberflächen oder von offenem Feuer.
- Decken Sie das Netzteil und Produkt nicht ab, um eine unzulässige Erwärmung während des Gebrauchs und Aufladens zu vermeiden.
- Verwenden Sie keine ätzenden oder scheuernden Reinigungsmittel.
- Halten Sie das Klingenöl (nicht im Lieferumfang enthalten) von Kindern fern. Verschlucken Sie das Klingenöl nicht, tragen Sie es nicht auf die Augen auf. Bei Nichtgebrauch bewahren Sie es an einem sicheren Ort auf.



Sicherheitshinweise für Batterien/Akkus

- **! WARNUNG!** Verwenden Sie zum Aufladen des Akkus nur ein Netzteil der Schutzklasse II (nicht im Lieferumfang enthalten), das für die Verwendung mit Haushaltsgeräten zugelassen ist. SELV-Ausgang: DC 5 V, max. 1 A.

- **LEBENSGEFAHR!** Halten Sie Batterien/Akkus außer Reichweite von Kindern. Suchen Sie im Falle eines Verschluckens sofort einen Arzt auf!
-  **EXPLOSIONSGEFAHR!** Laden Sie nicht aufladbare Batterien niemals wieder auf. Schließen Sie Batterien/Akkus nicht kurz und/oder öffnen Sie diese nicht. Überhitzung, Brandgefahr oder Platzen können die Folge sein.
- Werfen Sie Batterien/Akkus niemals in Feuer oder Wasser.
- Setzen Sie Batterien/Akkus keiner mechanischen Belastung aus.

Risiko des Auslaufens von Batterien/Akkus

- Vermeiden Sie extreme Bedingungen und Temperaturen, die auf Batterien/Akkus einwirken können, z. B. auf Heizkörpern/direkte Sonneneinstrahlung.
- Wenn Batterien/Akkus ausgelaufen sind, vermeiden Sie den Kontakt mit Haut, Augen und Schleimhäuten mit den Chemikalien! Spülen Sie die betroffenen Stellen sofort mit klarem Wasser und suchen Sie einen Arzt auf!



■ **SCHUTZHANDSCHUHE TRAGEN!**

Ausgelaufene oder beschädigte Batterien/Akkus können bei Berührung mit der Haut Verätzungen verursachen. Tragen Sie deshalb in diesem Fall geeignete Schutzhandschuhe.

- Dieses Produkt hat einen eingebauten Akku, welcher nicht durch den Benutzer ersetzt werden kann. Der Akku dieses Produkts kann nicht ausgetauscht werden. Bei der Entsorgung ist darauf hinzuweisen, dass dieses Produkt einen Akku enthält.

● **Produkt aufladen**

Hinweis: Laden Sie das Produkt vor der Erstanwendung sowie bei folgenden Ladevorgängen vollständig auf.

Hinweis: Ein Schnellladevorgang, ausreichend für eine kurze Rasur, dauert ca. 5 Minuten.

Hinweis: Die Betriebsdauer mit vollständig geladenem Akku beträgt ca. 50 Minuten.

Hinweis: Um die Lebensdauer des Akkus zu verlängern, empfiehlt es sich, das Produkt regelmäßig und ohne lange Lagerzeiten zu verwenden.

Hinweis: Wenn der Akku niedrig ist, blinkt die unterste Stelle der Kontrollleuchte **6** kurz rot. Das Produkt schaltet sich automatisch aus.

- Schalten Sie das Produkt mit der Ein-/Aus-Taste **5** aus.
- Verbinden Sie das USB-A-auf-USB-C-Ladekabel **7** mit dem Produkt.

- Schließen Sie das USB-A-auf-USB-C-Ladekabel **7** an eine geeignete USB-A-Buchse eines Netzteils der Schutzklasse II (nicht im Lieferumfang enthalten) an, das für die Verwendung mit Haushaltsprodukten zugelassen ist und über einen SELV-Ausgang DC 5V, max. 1 A verfügt.
- Schließen Sie das Netzteil (nicht mitgeliefert) an die Steckdose an.
- Die Kontrollleuchte **6** leuchtet während des Ladevorgangs rot und blinkt grün, wenn der Akku vollständig geladen ist.

● Vor der Inbetriebnahme

● **Transportschutzfunktion**

Die Kontrollleuchte **6** blinkt dreimal grün, wenn bei aktivierter Transportschutzfunktion eine Taste gedrückt wird.

- Halten Sie die Ein-/Aus-Taste **5** ca. 3 Sekunden gedrückt, um die Transportschutzfunktion ein- bzw. auszuschalten.

● Bedienung

Hinweis: Verwenden Sie das Produkt nicht, wenn der Scherkopf-Aufsatz **2** verformt oder beschädigt ist.

Hinweis: Das Produkt kann nur im Akkubetrieb betrieben werden.

Hinweis: Aus hygienischen Gründen sollte das Produkt nur von einer Person verwendet werden.

● **Aufsätze auswählen**

Scherkopf-Aufsatz **2 und Bikini-Trimmerkamm **11**:** Der Scherkopf-Aufsatz **2** ist für die Rasur der Beine, Arme, Achseln und Bikini-Zone vorgesehen. Bei Bedarf können Sie den Bikini-Trimmerkamm **11** zum Rasieren der Bikini-Zone verwenden. Verwenden Sie den Scherkopf-Aufsatz **2** nicht im Gesicht.

WICHTIG: Verwenden Sie für die Rasur des Intimbereichs nur den Scherkopf-Aufsatz **2** mit aufgestecktem Bikini-Trimmerkamm **11** und verwenden Sie ihn nur an der Außenseite der äußeren Schamlippen.

Aufsatz für sanftes Gleiten **10:** Der Aufsatz für sanftes Gleiten **10** ist für die Rasur kleiner, gewölbter Bereiche, z. B. Achselhöhlen und Kniekehlen, vorgesehen.

Peeling-Aufsatz **12:** Der Peeling-Aufsatz **12** ist für die Rasur der Beine vorgesehen. Während der Rasur entfernt der Peeling-Aufsatz **12** zusätzlich abgestorbene Hautzellen.

● Aufsätze wechseln (siehe Abb. B)

- Schalten Sie das Produkt aus (siehe Kapitel „Produkt ein-/ausschalten“), bevor Sie die Scherkopfabdeckung **1** aufstecken oder den Aufsatz **10**, **11**, **12** wechseln.
- Setzen Sie die Scherkopfabdeckung **1** oder den Aufsatz **10**, **11**, **12** vorsichtig auf den Scherkopf-Aufsatz **2**, bis es hörbar klickt.
- Zum Entfernen ziehen Sie die Scherkopfabdeckung **1** oder den Aufsatz **10**, **11**, **12** vorsichtig vom Scherkopf-Aufsatz **2** ab.

● Produkt ein-/ausschalten

- Entfernen Sie vor der Verwendung des Produkts die Scherkopfabdeckung **1** vom Scherkopf-Aufsatz **2**.
- Drücken Sie die Ein-/Aus-Taste **5**, um das Produkt einzuschalten. Das eingebaute Licht **4** und die Kontrollleuchte **6** leuchten auf.

Hinweis: Während des Betriebs beleuchtet das eingebaute Licht **4** den zu enthaarenden Hautbereich.

- Drücken Sie die Ein-/Aus-Taste **5** erneut, um das Produkt auszuschalten. Das eingebaute Licht **4** und die Kontrollleuchte **6** erlöschen.

● Tipps und Tricks

Hinweis: Verwenden Sie das Produkt nicht

- nach einem Sonnenbrand an der betreffenden Körperstelle.
 - bei Hautreizungen oder Rötungen.
 - bei Hautkrankheiten wie z. B. Neurodermitis.
 - bei Pickeln, Muttermalen oder Warzen an den betreffenden Körperstellen.
 - bei Wunden, offenen Wunden oder erhabenen Narben an bestimmten Körperstellen.
- Testen Sie das Produkt zunächst an einer kleinen versteckten Stelle, um die Hautverträglichkeit festzustellen.
 - Die Haut muss frei von Fett- oder Cremerückständen sein. Andernfalls verkleben/verschmutzen die Aufsätze **2**, **10**, **11**, **12** und die Wirksamkeit des Produkts wird vermindert.
 - Die Haut muss vollkommen trocken sein.
 - Der beste Zeitpunkt zum Rasieren ist abends nach dem Duschen. Die Haut kann sich über Nacht erholen, und eventuelle Hautrötungen bilden sich zurück.
 - Behandeln Sie die Haut vor der Rasur mit einem Peeling oder einem Massagehandschuh. Dadurch werden abgestorbene Hautzellen entfernt, eingewachsene Haare werden vermieden und feine Härchen stehen aufrecht. So kann das Produkt die Haare besser abrasieren.
 - Pflegen Sie die Haut nach der Rasur mit einer feuchtigkeitsspendenden Lotion oder Creme. Idealerweise enthält die Creme Aloe-Vera- oder Kamillenextrakte, um die Haut zu beruhigen und zu pflegen.

● Rasieren

Hinweis: Verwenden Sie das Produkt nur auf trockener Haut.

1. Entfernen Sie die Scherkopfabdeckung **1** und schalten Sie das Produkt ein (siehe Kapitel "Produkt ein-/ausschalten"). Platzieren Sie das

Produkt so auf der Haut, dass der Scherkopf-Aufsatz **2** und der Aufsatz **10**, **11**, **12** vollen Kontakt mit der Haut haben.

Hinweis: Wenn Sie das Produkt auf empfindlichen Stellen verwenden, straffen Sie die Haut mit Ihrer freien Hand. Wenn Sie das Produkt unter den Achseln verwenden, heben Sie den Arm und legen Sie die Hand auf den Hinterkopf, um die Haut zu straffen.

2. Bewegen Sie das Produkt langsam gegen die Haarwuchsrichtung.

Hinweis: Wenn Sie das Produkt zu schnell über die Haut bewegen, wird möglicherweise kein glattes Ergebnis erzielt.

3. Wenn Sie mit dem Ergebnis der Rasur zufrieden sind, schalten Sie das Produkt aus (siehe Kapitel "Produkt ein-/ausschalten") und reinigen/lagern Sie das Produkt wie im Kapitel "Reinigung, Pflege und Lagerung" beschrieben.

● Bestellung von Ersatzteilen

Für folgende Teile können Sie online Ersatzteile bestellen:

Scherkopfabdeckung **1**

Scherkopf-Aufsatz **2**

Aufsatz für sanftes Gleiten **10**

Bikini-Trimmerkamm **11**

Peeling-Aufsatz **12**

Artikelnummer: 508828_2507

Website: www.optimex-shop.com

● **Reinigung, Pflege und Lagerung** **(siehe Abb. B, C, D)**

Hinweis: Schalten Sie das Produkt vor der Reinigung stets aus.

- Verwenden Sie keine ätzenden oder scheuernden Reinigungsmittel. Diese könnten die Oberfläche des Produktes beschädigen.
- ⚠ **GEFAHR!** Reinigen Sie das Produkt und das Zubehör nicht während Sie es aufladen. Ziehen Sie zunächst das USB-Netzteil aus der Steckdose und trennen Sie den USB-C-Stecker des USB-A-auf-USB-C-Ladekabels **7** vom Produkt.
- Tauchen Sie das Produkt niemals in Wasser oder andere Flüssigkeiten!
- Reinigen Sie den Scherkopf-Aufsatz **2** und den Aufsatz **10**, **11**, **12** nach jedem Gebrauch mit der mitgelieferten Reinigungsbürste **9**, um lose Haare zu entfernen (siehe Kapitel „Reinigung mit Reinigungsbürste“).
- Desinfizieren Sie den Scherkopf-Aufsatz **2** und den Aufsatz **10**, **11**, **12** regelmäßig durch Einsprühen und Reinigen mit Desinfektionsspray.
- Um den Scherkopf-Aufsatz **2** und den Aufsatz **10**, **11**, **12** gründlich zu reinigen, können Sie diesen vom Produkt abnehmen. Reinigen Sie ihn unter fließendem Wasser und lassen Sie ihn anschließend trocknen (siehe Kapitel „Reinigung mit fließendem Wasser“).
- Wischen Sie das Produkt leicht mit einem feuchten Tuch ab. Verwenden Sie bei Bedarf etwas mildes Reinigungsmittel auf dem Tuch. Wischen Sie das Produkt anschließend mit einem trockenen Tuch ab und stellen Sie sicher, dass das Produkt vor dem nächsten Gebrauch vollständig trocken ist.

● **Reinigung mit Reinigungsbürste**

- Schalten Sie das Produkt mittels der Ein-/Aus-Taste **5** aus. Wenn der Aufsatz **10**, **11**, **12** angebracht ist, entfernen Sie diesen vor der Reinigung wie im Kapitel „Aufsätze wechseln“ beschrieben. Entfernen

Sie den Scherkopf-Aufsatz **2**, indem Sie die Entriegelungstaste **3** an beiden Seiten drücken.

- Reinigen Sie mit der Reinigungsbürste **9** den Scherkopf-Aufsatz **2** und den Bereich hinter dem Scherkopf-Aufsatz **2** (innerhalb des Gehäuses).

● **Reinigung mit fließendem Wasser**

- Schalten Sie das Produkt mittels der Ein-/Aus-Taste **5** aus oder entfernen Sie den USB-C-Stecker des USB-A-auf-USB-C-Ladekabels **7**. Wenn der Aufsatz **2**, **10**, **11**, **12** auf dem Produkt angebracht ist, entfernen Sie diesen vor der Reinigung wie im Kapitel „Aufsätze wechseln“ beschrieben.
- Waschen Sie den Scherkopf-Aufsatz **2** und den Aufsatz **10**, **11**, **12** unter fließendem Wasser ab.
- Lassen Sie alle Teile gründlich trocknen.
- Entfernen Sie mit der beiliegenden Reinigungsbürste **9** verbliebene Haarreste aus dem Inneren des Produktgehäuses.

● **Lagerung**

- Stecken Sie zur Lagerung des Produkts stets die Scherkopfabdeckung **1** auf den Scherkopf-Aufsatz **2** auf.
- Wenn Sie das Produkt für längere Zeit nicht benutzen, bewahren Sie es in der Aufbewahrungstasche **8** auf.
- Lagern Sie das Produkt an einem sauberen, staubfreien und trockenen Ort.

Hinweis: Setzen Sie das Produkt nicht direkter Sonneneinstrahlung oder Hitze aus. Die ideale Umgebungstemperatur liegt zwischen +5 °C und +40 °C. Extrem niedrige oder hohe Temperaturen können die Batterie oder das Produkt beschädigen.

Hinweis: Laden Sie das Produkt vollständig auf, wenn Sie es länger als 6 Monate lagern möchten.

● Entsorgung

Die Verpackung besteht aus umweltfreundlichen Materialien, die Sie über die örtlichen Recyclingstellen entsorgen können.



Beachten Sie die Kennzeichnung der Verpackungsmaterialien bei der Abfalltrennung, diese sind gekennzeichnet mit Abkürzungen (a) und Nummern (b) mit folgender Bedeutung: 1-7: Kunststoffe/20-22: Papier und Pappe/80-98: Verbundstoffe.



Möglichkeiten zur Entsorgung des ausgedienten Produkts erfahren Sie bei Ihrer Gemeinde- oder Stadtverwaltung.



Das Symbol der durchgestrichenen Mülltonne bedeutet, dass dieses Gerät am Ende der Nutzungszeit nicht über den Hausmüll entsorgt werden darf. Das Gerät ist bei eingerichteten Sammelstellen, Wertstoffhöfen oder Entsorgungsbetrieben abzugeben. Zudem sind Vertrieber von Elektro- und Elektronikgeräten sowie Vertrieber von Lebensmitteln zur Rücknahme verpflichtet. LIDL bietet Ihnen Rückgabemöglichkeiten direkt in den Filialen und Märkten an. Rückgabe und Entsorgung sind für Sie kostenfrei. Beim Kauf eines Neugerätes haben Sie das Recht, ein entsprechendes Altgerät unentgeltlich zurückzugeben. Zusätzlich haben Sie die Möglichkeit, unabhängig vom Kauf eines Neugerätes, unentgeltlich (bis zu drei) Altgeräte abzugeben, die in keiner Abmessung größer als 25 cm sind. Bitte löschen Sie vor der Rückgabe alle personenbezogenen Daten. Bitte entnehmen Sie vor der Rückgabe Batterien oder Akkumulatoren, die nicht vom Altgerät umschlossen sind, sowie Lampen, die zerstörungsfrei entnommen werden können und führen diese einer separaten Sammlung zu.



Das Produkt inkl. Zubehör, die Anleitung und die Verpackungsmaterialien sind recyclebar und unterliegen einer erweiterten Herstellerverantwortung. Entsorgen Sie diese getrennt, den abgebildeten Info-tri (Sortierinformation) folgend, für eine bessere Abfallbehandlung. Das Triman-Logo gilt nur für Frankreich.

Defekte oder verbrauchte Batterien/Akkus müssen recycelt werden. Geben Sie Batterien/Akkus und/oder das Produkt über die angebotenen Sammel-einrichtungen zurück.



Umweltschäden durch falsche Entsorgung der Batterien/Akkus!

Das Symbol der durchgestrichenen Mülltonne auf Batterien oder Akkus bedeutet, dass Sie Batterien und Akkus nicht im Hausmüll entsorgen dürfen.

Entnehmen Sie die Batterien/den Akku-Pack aus dem Produkt vor der Entsorgung.

Diese können giftige Schwermetalle enthalten und unterliegen der Sondermüllbehandlung.

Die chemischen Symbole der Schwermetalle sind wie folgt: Cd = Cadmium, Hg = Quecksilber, Pb = Blei.

Sie sind gesetzlich verpflichtet, alte Batterien und Akkus nach Gebrauch zurückzugeben. Geben Sie deshalb verbrauchte Batterien und Akkus kostenfrei

im Handelsgeschäft z. B. in Ihrer LIDL Filiale oder bei einer kommunalen Sammelstelle ab.

Batterien und Akkus können Stoffe enthalten, die schädlich für die menschliche Gesundheit und Umwelt sind. Nur bei einer getrennten Sammlung und Verwertung von alten Batterien und Akkus können die negativen Auswirkungen vermieden werden.

Seien Sie besonders vorsichtig beim Umgang mit lithiumhaltigen Batterien und Akkus, da bei unsachgemäßer Verwendung eine erhöhte Brandgefahr besteht. Kleben Sie dazu die Pole ab, um einen äußeren Kurzschluss zu vermeiden.

Nutzen Sie Batterien mit langer Lebensdauer oder Akkus, um die Entstehung von Abfällen aus Alt-Batterien zu verringern. Beachten Sie die Anweisungen zum Lagern, und vermeiden Sie das vollständige Ent- und Aufladen des Akkus, um die Lebensdauer zu verlängern.

Darüber hinaus sollten Sie Batterien oder Elektro- und Elektronikgeräte mit Batterien oder Akkus nicht im öffentlichen Raum zurücklassen, um eine Vermüllung zu vermeiden. Prüfen Sie Möglichkeiten, Batterien einer Wiederverwendung zuzuführen, anstatt diese zu entsorgen, beispielsweise durch Instandsetzung der Batterie.

● **Garantie**

Das Produkt wurde nach strengen Qualitätsrichtlinien hergestellt und vor der Auslieferung sorgfältig geprüft. Im Falle von Material- oder Herstellungsfehlern haben Sie gegenüber dem Verkäufer des Produkts gesetzliche Rechte.

Ihre gesetzlichen Rechte werden in keiner Weise durch unsere unten aufgeführte Garantie eingeschränkt.

Die Garantie für dieses Produkt beträgt 3 Jahre ab Kaufdatum. Die Garantiezeit beginnt mit dem Kaufdatum. Bewahren Sie den Originalkaufbeleg an einem sicheren Ort auf, da dieses Dokument als Nachweis des Kaufs erforderlich ist.

Alle Schäden oder Mängel, die bereits zum Zeitpunkt des Kaufs vorhanden sind, müssen unverzüglich nach dem Auspacken des Produkts gemeldet werden.

Sollte das Produkt innerhalb von 3 Jahren ab Kaufdatum einen Material- oder Herstellungsfehler aufweisen, werden wir es – nach unserer Wahl – kostenlos für Sie reparieren oder ersetzen. Die Garantiezeit verlängert sich durch einen stattgegebenen Gewährleistungsanspruch nicht. Dies gilt auch für ersetzte und reparierte Teile.

Diese Garantie erlischt, wenn das Produkt beschädigt oder unsachgemäß verwendet oder gewartet wurde.

Die Garantie deckt Material- und Herstellungsfehler ab. Diese Garantie erstreckt sich weder auf Produktteile, die normalem Verschleiß unterliegen, und somit als Verschleißteile gelten (z. B. Batterien, Schläuche, Farbpatronen), noch auf Schäden an zerbrechlichen Teilen, z. B. Schalter oder Teile aus Glas.

Bei diesem Produkt gilt die Garantiezeit auch für den Akku.

● **Abwicklung im Garantiefall**

Um eine schnelle Bearbeitung Ihres Anliegens zu gewährleisten, folgen Sie bitte den folgenden Hinweisen:

Bitte halten Sie für alle Anfragen den Kassenbon und die Artikelnummer (IAN 508828_2507) als Nachweis für den Kauf bereit.

Die Artikelnummer entnehmen Sie bitte dem Typenschild, einer Gravur, auf dem Titelblatt Ihrer Bedienungsanleitung (unten links) oder als Aufkleber auf der Rück- oder Unterseite des Produkts.

Sollten Funktionsfehler oder sonstige Mängel auftreten, kontaktieren Sie zunächst die nachfolgend benannte Serviceabteilung telefonisch oder per E-Mail.

Ein als defekt erfasstes Produkt können Sie dann unter Beifügung des Kaufbelegs (Kassenbon) und der Angabe, worin der Mangel besteht und wann er aufgetreten ist, für Sie portofrei an die Ihnen mitgeteilte Service-Anschrift übersenden.

● Service

DE Service Deutschland

Tel.: 0800 5435 111

E-Mail: owim@lidl.de

AT Service Österreich

Tel.: 0800 447744

E-Mail: owim@lidl.at

BE Service Belgien

Tel.: 0800 12089

E-Mail: owim@lidl.be

CH Service Schweiz

Tel.: 0800 56 44 33

E-Mail: owim@lidl.ch



● EU-Konformitätserklärung

EU-KONFORMITÄTSEKTLÄRUNG (Nr. 508828_2507)

IAN: 508828_2507
Produkt-Identifikation: "Cien BEAUTY" LADY-SHAVER
Modellnummer: HG12833

Der oben beschriebene Gegenstand der Erklärung erfüllt die einschlägigen Harmonisierungsvorschriften der Union:

Richtlinie 2006/42/EG
Richtlinie 2014/30/EU
Richtlinie 2011/65/EU mit allen dazugehörigen Änderungen

Angabe der einschlägigen harmonisierten Normen oder der anderen technischen Spezifikationen, für die die Konformität erklärt wird:

Nr. / Teile
Richtlinie 2006/42/EG
EN 60335-2-8:2015/A12:2022
EN 60335-1:2012/A16:2023
EN 62233:2008
EN ISO 12100:2010
Richtlinie 2014/30/EU
EN IEC 55014-1:2021
EN IEC 55014-2:2021
EN IEC 61000-3-2:2019/A2:2024
EN 61000-3-3:2013/A2:2021

Der Gegenstand der oben beschriebenen Erklärung steht im Einklang mit der Richtlinie 2011/65/EU des Europäischen Parlaments und des Rates vom 8. Juni 2011 zur Beschränkung der Verwendung bestimmter gefährlicher Stoffe in Elektro- und Elektronikgeräten:

Nr. / Teile
EN IEC 63000:2018

Person, die die technische Dokumentation aufbewahrt: OWIM GmbH & Co.KG

Unterzeichnet für und im Namen von:

OWIM GmbH & Co. KG, Stiftsbergstraße 1, 74167 Neckarsulm, Deutschland

Diese Konformitätserklärung wird unter der alleinigen Verantwortung des Herstellers ausgestellt.

Original-Konformitätserklärung

Neckarsulm
Ort

10/11/2025
Datum

ppa. Jens Buchheim
Prokurist

ppa. Dr. Thorsten Maier
Prokurist

Légende des pictogrammes utilisés	Page 52
Introduction	Page 53
Utilisation conforme	Page 53
Descriptif des pièces	Page 53
Caractéristiques techniques	Page 54
Contenu de la livraison	Page 54
Consignes de sécurité	Page 54
Consignes de sécurité relatives aux piles / aux piles rechargeables	Page 61
Charger le produit	Page 63
Avant la mise en service	Page 63
Fonction de protection pour le transport	Page 63
Utilisation	Page 64
Sélection des embouts	Page 64
Changer d'embout	Page 65
Allumer / éteindre le produit	Page 65
Conseils et astuces	Page 65
Rasage	Page 66
Commande de pièces de rechange	Page 67
Nettoyage, entretien et stockage	Page 67
Nettoyage avec la brosse de nettoyage	Page 68
Nettoyage à l'eau courante	Page 68
Stockage	Page 69
Mise au rebut	Page 69
Garantie	Page 71
Faire valoir sa garantie	Page 74
Service après-vente	Page 74
Déclaration de conformité UE	Page 75

Légende des pictogrammes utilisés



Veuillez lire le mode d'emploi !



Volt



Classe de protection III



Utilisation dans des pièces fermées



Connecteur USB Type C



Respecter les avertissements et les consignes de sécurité !



Courant continu/Tension continue

IPX6

Protection contre les jets d'eau



Touche Marche/Arrêt



Port USB



Le produit est adapté pour un nettoyage à l'eau courante.



La marque CE indique la conformité aux directives européennes applicables à ce produit.



Instructions de sécurité



Instructions de manipulation

Rasoir pour femme

● Introduction

Nous vous félicitons pour l'achat de votre nouveau produit. Vous avez opté pour un produit de grande qualité. Le mode d'emploi fait partie intégrante de ce produit. Il contient des indications importantes pour la sécurité, l'utilisation et la mise au rebut. Veuillez lire consciencieusement toutes les indications d'utilisation et de sécurité du produit. Ce produit doit uniquement être utilisé conformément aux instructions et dans les domaines d'application spécifiés. Lors d'une cession à tiers, veuillez également remettre tous les documents.

● Utilisation conforme

Le produit est exclusivement destiné à l'élimination des poils du corps humain. N'utilisez pas le produit sur le visage, les cils ou les cheveux. Le produit est destiné à un usage privé et n'est pas adapté à une utilisation commerciale. Le produit doit uniquement être utilisé en intérieur. Toute autre utilisation est considérée comme inappropriée et peut entraîner des dommages matériels ou corporels.

● Descriptif des pièces

- | | | | |
|---|--|----|----------------------------------|
| 1 | Cache de la tête de rasage | 7 | Câble de charge USB A vers USB C |
| 2 | Embout de la tête de rasage | 8 | Pochette de rangement |
| 3 | Touche de déverrouillage (embout de la tête de rasage) | 9 | Brosse de nettoyage |
| 4 | Éclairage intégré | 10 | Embout à glissement doux |
| 5 | Touche Marche/Arrêt | 11 | Peigne tondeuse bikini |
| 6 | Voyant de contrôle | 12 | Embout peeling |

● Caractéristiques techniques

Entrée :	5V $\overline{=}$, 1 A
Batterie :	1 x 3,7V lithium-ion, 800 mAh
Température de fonctionnement :	de +5 °C à + 40 °C
Indice de protection :	IPX6 (protection contre les jets d'eau)
Classe de protection :	III/⚡
Niveau de pression acoustique des émissions :	<70 dB(A), K=3 dB

● Contenu de la livraison

1 rasoir pour femme	1 brosse de nettoyage
1 cache de la tête de rasage	1 câble de charge USB A vers USB C
1 peigne tondeuse bikini	1 pochette de rangement
1 embout à glissement doux	1 mode d'emploi
1 embout peeling	



Consignes de sécurité







⚠️ AVERTISSEMENT ! DANGER DE MORT ET D'ACCIDENT POUR LES

NOURRISSONS ET LES ENFANTS ! Ne laissez jamais les enfants jouer sans surveillance avec l'emballage ou le produit. Risque d'étouffement.



AVERTISSEMENT ! Le produit ne doit pas être utilisé avec le bloc d'alimentation branché.

- Ce produit peut être utilisé par des enfants à partir de 8 ans et par des personnes aux capacités physiques, sensorielles ou mentales réduites ou encore par toute personne manquant d'expérience et/ou de connaissances, à condition que celles-ci soient surveillées ou qu'elles aient été instruites concernant l'utilisation en toute sécurité de ce produit et des dangers en résultant. Les enfants ne doivent pas jouer avec le produit. Le nettoyage et l'entretien ne doivent pas être effectués par des enfants sans surveillance.
-  **⚠ DANGER !** Ce symbole indique que le produit peut être lavé à l'eau courante. Débranchez au préalable le produit du câble de charge USB A vers USB C . Pour la recharge de la batterie, utilisez uniquement le câble USB A vers USB C fourni  et seulement un bloc d'alimentation de classe de protection II (non fourni) homologué pour l'utilisation avec des appareils domestiques, sortie SELV : DC 5 V, max. 1 A.
- **⚠ AVERTISSEMENT !** Débranchez le produit du câble de charge USB A vers USB C  avant de le nettoyer à l'eau.

- Nettoyez le produit (voir « Nettoyage, entretien et stockage »).



Évitez les risques mortels par électrocution

⚠ Avertissement ! N'utilisez pas ce produit à proximité de baignoires, de douches, de lavabos ou d'autres récipients contenant de l'eau.

⚠ Avertissement ! Si le produit est tombé dans l'eau, débranchez d'abord impérativement le câble de charge USB A vers USB C  du bloc d'alimentation (non fourni) avant de saisir le produit dans l'eau.

⚠ Avertissement ! Ne saisissez jamais le câble USB A vers USB C  avec les mains mouillées, en particulier lorsque vous l'insérez dans le bloc d'alimentation ou que vous le retirez de ce dernier.

⚠ Avertissement ! Ne jamais plonger dans l'eau ou dans tout autre liquide le produit ainsi que le câble de charge USB A vers USB C .



AVERTISSEMENT ! Le produit ne doit donc pas être rechargé dans la baignoire ou sous la douche.



- Débranchez l'adaptateur secteur directement de la prise de courant,
 - si un dysfonctionnement survient,
 - avant de nettoyer le produit,
 - lorsque vous n'utilisez pas le produit pendant une période prolongée,
 - lors d'un orage et
 - après chaque utilisation.
- Ne bloquez jamais les pièces mobiles lorsque le produit est sous tension.
- Ne laissez pas tomber le produit et ses accessoires, car cela pourrait les endommager.



Prévention des risques de blessures

- Ne changez pas les accessoires lorsque le produit est allumé.
- N'utilisez pas le produit si vous constatez des dommages externes visibles. Ne mettez pas un produit endommagé en service.

- Si du liquide s'infiltré dans le produit, vérifiez-le avant de l'utiliser de nouveau.
- Si des dommages sont constatés sur le câble de charge USB A vers USB C [7], le boîtier ou d'autres pièces, le produit ne doit plus être utilisé.
- Ne confiez les réparations qu'à un spécialiste. Toute réparation inappropriée peut exposer l'utilisateur à des risques considérables. De plus, tout droit de garantie est alors annulé.
- N'utilisez pas le produit avec des embouts défectueux car ceux-ci peuvent présenter des bords tranchants.
- Les composants défectueux doivent toujours être remplacés par des pièces de rechange d'origine. Le respect des consignes de sécurité peut seulement être garanti lorsque des pièces de rechange d'origine sont utilisées.
- Pour la recharge, ne branchez le câble de charge USB A vers USB C [7] que sur un bloc d'alimentation facilement accessible.
- Ne laissez jamais le produit fonctionner sans surveillance et utilisez-le uniquement dans le respect des données indiquées sur la plaque signalétique.

- Connectez le câble de charge USB A vers USB C  au produit avant de le brancher à un bloc d'alimentation (non fourni) et dans la prise de courant.
- Éteignez le produit avant de placer ou de remplacer un embout, ou avant de nettoyer le produit.
- Disposez le câble de charge USB A vers USB C  de sorte que personne ne puisse marcher ou trébucher dessus.
- Ne pas utiliser le produit sur des blessures ouvertes, coupures, coups de soleil et ampoules.



Prévention des risques de dégâts matériels

- Les produits électriques peuvent représenter un risque pour les animaux. En outre, les animaux peuvent également endommager le produit. Tenez toujours les animaux à l'écart des produits électriques.
- Protégez le produit de l'humidité, des gouttes d'eau ainsi que de l'eau projetée tant qu'il est branché à un bloc d'alimentation (non fourni).

- Veillez à ce que le câble de charge USB A vers USB C [7] ne reste pas coincé dans des portes d'armoire et à ce qu'il ne passe pas sur des surfaces chaudes. Vous risqueriez sinon d'endommager l'isolation du câble de charge USB A vers USB C [7].
- Utilisez uniquement les accessoires d'origine.
- Ne posez pas le produit sur des surfaces chaudes, à proximité de surfaces chaudes ou d'un feu ouvert.
- Ne couvrez pas le bloc d'alimentation et le produit afin d'éviter qu'ils ne chauffent de manière inadmissible durant l'utilisation et la charge.
- N'utilisez pas de détergent corrosif ou abrasif.
- Conservez l'huile de lame (non fournie) hors de portée des enfants. Ne pas ingérer d'huile de lame, et ne pas l'appliquer sur les yeux. Conservez-la dans un lieu sûr si vous ne l'utilisez pas.



Consignes de sécurité relatives aux piles/aux piles rechargeables

- **AVERTISSEMENT !** Pour la recharge de la batterie, utilisez uniquement un bloc d'alimentation de classe de protection II (non fourni) homologué pour l'utilisation avec des appareils domestiques.
Sortie SELV : DC 5 V, max. 1 A.
- **DANGER DE MORT !** Rangez les piles/piles rechargeables hors de la portée des enfants. En cas d'ingestion, consultez immédiatement un médecin !
-  **RISQUE D'EXPLOSION !** Ne rechargez jamais des piles non rechargeables. Ne court-circuitez pas les piles/piles rechargeables et/ou ne les ouvrez pas ! Autrement, vous risquez de provoquer une surchauffe, un incendie ou une explosion.
- Ne jetez jamais des piles/piles rechargeables au feu ou dans l'eau.
- Ne pas soumettre les piles/piles rechargeables à une charge mécanique.

Risque de fuite des piles/piles rechargeables

- Évitez d'exposer les piles/piles rechargeables à des conditions et températures extrêmes susceptibles de les endommager, par ex. sur des radiateurs/exposition directe aux rayons du soleil.
- Lorsque les piles/piles rechargeables fuient, évitez tout contact du produit chimique avec la peau, les yeux ou les muqueuses ! Rincez les zones touchées à l'eau claire et consultez immédiatement un médecin !
-  **PORTER DES GANTS DE PROTECTION !** Les piles/piles rechargeables endommagées ou sujettes à des fuites peuvent provoquer des brûlures au contact de la peau. Vous devez donc porter des gants adéquats pour les manipuler.
- Ce produit est équipé d'une batterie intégrée qui ne peut pas être remplacée ou retirée par l'utilisateur. La batterie de ce produit ne peut pas être remplacée. Lors de la mise au rebut, il y a lieu de rappeler que ce produit contient une batterie.

● Charger le produit

Remarque : chargez complètement le produit avant la première utilisation et lors des recharges suivantes.

Remarque : un cycle de charge rapide est suffisant pour un rasage court et dure env. 5 minutes.

Remarque : la batterie entièrement chargée peut être utilisée pendant env. 50 minutes.

Remarque : pour prolonger la durée de vie de la batterie, il est recommandé d'utiliser le produit régulièrement et de ne pas le stocker pendant de longues périodes.

Remarque : lorsque la batterie est faible, le chiffre le plus bas du voyant de contrôle [6] clignote brièvement en rouge. Le produit s'éteint automatiquement.

- Éteignez le produit au moyen de la touche Marche/Arrêt [5].
- Connectez au produit le câble de charge USB A vers USB C [7].
- Connectez le câble de charge USB A vers USB C [7] à un port USB A adéquat d'un bloc d'alimentation de classe de protection II (non fourni), lequel bloc devant être homologué pour l'utilisation avec des produits domestiques et disposant d'une sortie SELV DC 5V, max. 1 A.
- Connectez le bloc d'alimentation (non fourni) à la prise de courant.
- Le voyant de contrôle [6] s'allume en rouge pendant la charge et clignote en vert lorsque la batterie est complètement chargée.

● Avant la mise en service

● Fonction de protection pour le transport

Le voyant de contrôle [6] clignote trois fois en vert lorsqu'on appuie sur une touche alors que la fonction de protection pour le transport est activée.

- Maintenez la touche Marche/Arrêt [5] enfoncée pendant environ 3 secondes pour activer ou désactiver la fonction de protection pour le transport.

● Utilisation

Remarque : ne pas utiliser le produit si l'embout de la tête de rasage [2] est déformé ou endommagé.

Remarque : le produit peut être utilisé uniquement sur batterie.

Remarque : pour des raisons d'hygiène, le produit doit toujours être utilisé par une même personne.

● Sélection des embouts

Embout de la tête de rasage [2] et peigne tondeuse bikini [11] : l'embout de la tête de rasage [2] est conçu pour le rasage des jambes, des bras, des aisselles et de la zone du bikini. Si nécessaire, vous pouvez utiliser le peigne tondeuse bikini [11] pour raser la zone du bikini. Ne pas utiliser l'embout de la tête de rasage [2] sur le visage.

IMPORTANT : pour le rasage des parties intimes, utilisez uniquement l'embout de la tête de rasage [2] avec le peigne tondeuse bikini [11] fixé dessus et utilisez-le uniquement sur la face extérieure des lèvres extérieures.

Embout à glissement doux [10] : l'embout à glissement doux [10] est conçu pour le rasage des petites zones bombées, telles que les aisselles et le creux des genoux.

Embout peeling [12] : l'embout peeling [12] est conçu pour le rasage des jambes. Pendant le rasage, l'embout peeling [12] élimine en outre les cellules mortes de la peau.

● **Changer d'embout (voir ill. B)**

- Éteignez le produit (voir chapitre « Allumer/éteindre le produit ») avant de mettre le cache de la tête de rasage [1] ou de changer d'embout [10], [11], [12].
- Placez délicatement le cache de la tête de rasage [1] ou l'embout [10], [11], [12] sur l'embout de la tête de rasage [2] jusqu'à ce que vous entendiez un clic.
- Pour retirer l'élément, tirez délicatement sur le cache de la tête de rasage [1] ou sur l'embout [10], [11], [12] afin de l'enlever de l'embout de la tête de rasage [2].

● **Allumer/éteindre le produit**

- Avant d'utiliser le produit, retirez le cache de la tête de rasage [1] de l'embout de la tête de rasage [2].
- Appuyez sur la touche Marche/Arrêt [5] pour allumer le produit. L'éclairage intégré [4] et le voyant de contrôle [6] s'allument.
Remarque : pendant le fonctionnement, l'éclairage intégré [4] éclaire la zone de peau à raser.
- Appuyez à nouveau sur la touche Marche/Arrêt [5] pour éteindre le produit. L'éclairage intégré [4] et le voyant de contrôle [6] s'éteignent.

● **Conseils et astuces**

Remarque : n'utilisez pas le produit

- après un coup de soleil sur la partie du corps concernée.
- en cas d'irritations ou de rougeurs cutanées.
- en cas de maladies de la peau telles que la dermatite atopique.
- en cas de boutons, de grains de beauté ou de verrues sur les parties du corps concernées.
- en cas de plaies, de blessures ouvertes ou de cicatrices en relief sur certaines parties du corps.

- Testez d'abord le produit sur une petite zone cachée afin de déterminer la tolérance de la peau.
- La peau doit être exempte de résidus de graisse ou de crème. Dans le cas contraire, les embouts [2], [10], [11], [12] se collent/se salissent et l'efficacité du produit est réduite.
- La peau doit être parfaitement sèche.
- Le meilleur moment pour se raser est le soir, après la douche. La peau peut se reposer pendant la nuit et les éventuelles rougeurs cutanées disparaissent.
- Avant le rasage, traitez la peau avec un peeling ou un gant de massage. Cela permet d'éliminer les cellules mortes de la peau, d'éviter les poils incarnés et de faire tenir les poils fins debout. Le produit peut ainsi mieux raser les poils.
- Soignez la peau après le rasage avec une lotion ou une crème hydratante. Idéalement, la crème doit contenir des extraits d'aloë vera ou de camomille pour apaiser et soigner la peau.

● Rasage

Remarque : utilisez uniquement le produit sur une peau sèche.

1. Retirez le cache de la tête de rasage [1] et allumez le produit (voir chapitre « Allumer/éteindre le produit »). Placez le produit sur la peau de manière à ce que l'embout de la tête de rasage [2] et l'embout [10], [11], [12] soient en contact total avec la peau.

Remarque : si vous utilisez le produit sur des zones sensibles, tendez la peau avec votre main libre. Si vous utilisez le produit sous les aisselles, levez le bras et posez la main sur l'arrière de la tête pour raffermir la peau.

2. Déplacez lentement le produit dans le sens inverse de la pousse du poil.

Remarque : si vous déplacez le produit trop rapidement sur la peau, vous risquez de ne pas obtenir un résultat lisse.

- Lorsque vous êtes satisfait du résultat du rasage, éteignez le produit (voir chapitre « Allumer/éteindre le produit ») et nettoyez/stockez le produit comme décrit au chapitre « Nettoyage, entretien et stockage ».

● Commande de pièces de rechange

Vous pouvez commander en ligne des pièces de rechange pour les éléments suivants :

Cache de la tête de rasage 1

Embout de la tête de rasage 2

Embout à glissement doux 10

Peigne tondeuse bikini 11

Embout peeling 12

Référence de l'article : 508828_2507

Site internet : www.optimex-shop.com

● Nettoyage, entretien et stockage (voir ill. B, C, D)

Remarque : toujours éteindre le produit avant le nettoyage.

- N'utilisez pas de détergent corrosif ou abrasif. Ceux-ci sont susceptibles d'endommager la surface du produit.

⚠ DANGER ! Ne nettoyez pas le produit et ses accessoires pendant qu'ils sont en train de se charger. Commencez par débrancher l'adaptateur secteur USB de la prise de courant et débranchez du produit la fiche USB C du câble de charge USB-A vers USB-C 7.

- Ne plongez jamais le produit dans de l'eau ni dans d'autres liquides !
- Nettoyez l'embout de la tête de rasage 2 et l'embout 10, 11, 12 après chaque utilisation avec la brosse de nettoyage 9 fournie pour

enlever les poils détachés (voir chapitre « Nettoyage avec la brosse de nettoyage »).

- Désinfectez régulièrement l'embout de la tête de rasage [2] et l'embout [10], [11], [12] en les vaporisant et en les nettoyant avec un spray désinfectant.
- Pour nettoyer à fond l'embout de la tête de rasage [2] et l'embout [10], [11], [12], vous pouvez les retirer du produit. Nettoyez-l'élément sous l'eau courante et laissez-le ensuite sécher (voir le chapitre « Nettoyage à l'eau courante »).
- Essuyez doucement le produit avec un chiffon humide. Si nécessaire, utilisez un peu de produit nettoyant doux appliqué sur le chiffon. Essuyez ensuite le produit avec un chiffon sec et assurez-vous que le produit est complètement sec avant de l'utiliser à nouveau.

● Nettoyage avec la brosse de nettoyage

- Éteignez le produit avec la touche Marche/Arrêt [5]. Si l'embout [10], [11], [12] est fixé au produit, retirez-le avant le nettoyage comme décrit au chapitre « Changer d'embout ». Retirez-l'embout de la tête de rasage [2] en appuyant des deux côtés sur la touche de déverrouillage [3].
- Nettoyez avec la brosse de nettoyage [9] l'embout de la tête de rasage [2] et la zone située derrière l'embout de la tête de rasage [2] (à l'intérieur du boîtier).

● Nettoyage à l'eau courante

- Éteignez le produit à l'aide de la touche Marche/Arrêt [5] ou retirez la fiche USB-C du câble de charge USB-A vers USB-C [7]. Si l'embout [2], [10], [11], [12] est fixé au produit, retirez-le avant le nettoyage comme décrit au chapitre « Changer d'embout ».
- Lavez l'embout de la tête de rasage [2] et l'embout [10], [11], [12] sous l'eau courante.

- Faites sécher complètement toutes les pièces.
- Enlevez les résidus de poils à l'intérieur du boîtier du produit à l'aide de la brosse de nettoyage [9] fournie.

● Stockage

- Pour le stockage du produit, placez toujours le cache de la tête de rasage [1] sur l'embout de la tête de rasage [2].
- Si vous n'utilisez pas le produit pendant une longue période, conservez-le dans la pochette de rangement [8].
- Rangez le produit dans un endroit propre, sans poussière et sec.

Remarque : n'exposez pas le produit à un ensoleillement direct ou à de la chaleur. La température ambiante idéale doit se situer entre +5 °C et +40 °C. Des températures extrêmement basses ou élevées peuvent endommager la batterie ou le produit.

Remarque : chargez complètement le produit si vous souhaitez le stocker plus de 6 mois.

● Mise au rebut

L'emballage se compose de matières recyclables pouvant être mises au rebut dans les déchetteries locales.



Veillez respecter l'identification des matériaux d'emballage pour le tri sélectif, ils sont identifiés avec des abbréviations (a) et des chiffres (b) ayant la signification suivante : 1-7 : plastiques/20-22 : papiers et cartons/80-98 : matériaux composite.



Votre mairie ou votre municipalité vous renseigneront sur les possibilités de mise au rebut des produits usagés.



Afin de contribuer à la protection de l'environnement, veuillez ne pas jeter votre produit usagé dans les ordures ménagères, mais éliminez-le de manière appropriée. Pour obtenir des renseignements concernant les points de collecte et leurs horaires d'ouverture, vous pouvez contacter votre municipalité.



Le produit ainsi que les accessoires et les matériaux d'emballage sont recyclables et relèvent de la responsabilité élargie du producteur. Éliminez-les séparément, en suivant l'Info-tri illustrée, dans l'intérêt d'un meilleur traitement des déchets. Le logo Triman n'est valable qu'en France.

Les piles/piles rechargeables défectueuses ou usagées doivent être recyclées. Les piles et/ou piles rechargeables et/ou le produit doivent être retournés dans les centres de collecte proposés.



Pollution de l'environnement par la mise au rebut incorrecte des piles/piles rechargeables !

Les piles/piles rechargeables ne doivent pas être mises au rebut avec les ordures ménagères. Elles peuvent contenir des métaux lourds toxiques et doivent être considérées comme des déchets spéciaux. Les symboles chimiques des métaux lourds sont les suivants : Cd = cadmium, Hg = mercure, Pb = plomb. Pour cette raison, veuillez toujours déposer les piles/piles rechargeables usagées dans les conteneurs de recyclage communaux.

● Garantie

Article L217-16 du Code de la consommation

Lorsque l'acheteur demande au vendeur, pendant le cours de la garantie commerciale qui lui a été consentie lors de l'acquisition ou de la réparation d'un bien meuble, une remise en état couverte par la garantie, toute période d'immobilisation d'au moins sept jours vient s'ajouter à la durée de la garantie qui restait à courir. Cette période court à compter de la demande d'intervention de l'acheteur ou de la mise à disposition pour réparation du bien en cause, si cette mise à disposition est postérieure à la demande d'intervention.

Indépendamment de la garantie commerciale souscrite, le vendeur reste tenu des défauts de conformité du bien et des vices rédhibitoires dans les conditions prévues aux articles L217-4 à L217-13 du Code de la consommation et aux articles 1641 à 1648 et 2232 du Code Civil.

Article L217-4 du Code de la consommation

Le vendeur livre un bien conforme au contrat et répond des défauts de conformité existant lors de la délivrance.

Il répond également des défauts de conformité résultant de l'emballage, des instructions de montage ou de l'installation lorsque celle-ci a été mise à sa charge par le contrat ou a été réalisée sous sa responsabilité.

Article L217-5 du Code de la consommation

Le bien est conforme au contrat :

- 1° S'il est propre à l'usage habituellement attendu d'un bien semblable et, le cas échéant :

- s'il correspond à la description donnée par le vendeur et posséder les qualités que celui-ci a présentées à l'acheteur sous forme d'échantillon ou de modèle ;
 - s'il présente les qualités qu'un acheteur peut légitimement attendre eu égard aux déclarations publiques faites par le vendeur, par le producteur ou par son représentant, notamment dans la publicité ou l'étiquetage ;
- 2° Ou s'il présente les caractéristiques définies d'un commun accord par les parties ou être propre à tout usage spécial recherché par l'acheteur, porté à la connaissance du vendeur et que ce dernier a accepté.

Article L217-12 du Code de la consommation

L'action résultant du défaut de conformité se prescrit par deux ans à compter de la délivrance du bien.

Article 1641 du Code civil

Le vendeur est tenu de la garantie à raison des défauts cachés de la chose vendue qui la rendent impropre à l'usage auquel on la destine, ou qui diminuent tellement cet usage que l'acheteur ne l'aurait pas acquise, ou n'en aurait donné qu'un moindre prix, s'il les avait connus.

Article 1648 1er alinéa du Code civil

L'action résultant des vices rédhibitoires doit être intentée par l'acquéreur dans un délai de deux ans à compter de la découverte du vice.

Les pièces détachées indispensables à l'utilisation du produit sont disponibles pendant la durée de la garantie du produit.

Le produit a été fabriqué selon des critères de qualité stricts, et contrôlé consciencieusement avant sa livraison. En cas de défaut de matériau ou

de fabrication, vous avez des droits légaux vis-à-vis du vendeur du produit. Vos droits légaux ne sont en aucun cas limités par notre garantie mentionnée ci-dessous.

La garantie de ce produit est de 3 ans à partir de la date d'achat. La période de garantie commence à la date d'achat. Conservez l'original de la preuve d'achat dans un endroit sûr car ce document est nécessaire pour prouver l'achat.

Tout dommage ou défaut déjà présent au moment de l'achat doit être signalé immédiatement après le déballage du produit.

Si le produit présente un défaut de matériau ou de fabrication dans les 3 ans qui suivent la date d'achat, nous le réparerons ou le remplacerons - à notre choix - gratuitement pour vous. La période de garantie n'est pas prolongée par une demande de garantie acceptée. Cette mesure s'applique également pour les pièces remplacées et réparées.

Cette garantie est annulée si le produit a été endommagé ou utilisé ou entretenu de manière incorrecte.

La garantie couvre les défauts de matériels et de fabrication. Cette garantie ne couvre pas les pièces du produit soumises à une usure normale, et qui sont donc considérées comme des pièces d'usure (par exemple les piles, tuyaux, les cartouches d'encre), ni les dommages aux pièces fragiles, par exemple les interrupteurs ou les pièces en verre.

La période de garantie s'applique également à la batterie sur ce produit.

● Faire valoir sa garantie

Pour garantir la rapidité d'exécution de la procédure de garantie, veuillez respecter les indications suivantes :

Veuillez conserver le ticket de caisse et la référence du produit (IAN 508828_2507) à titre de preuve d'achat pour toute demande. Le numéro de référence de l'article est indiqué sur la plaque d'identification, gravé sur la page de titre de votre manuel (en bas à gauche) ou sur un autocollant apposé sur la face arrière ou inférieure du produit.

En cas de dysfonctionnement du produit, ou de tout autre défaut, contactez en premier lieu le service après-vente par téléphone ou par e-mail aux coordonnées indiquées ci-dessous.

Vous pouvez alors envoyer franco de port tout produit considéré comme défectueux au service clientèle indiqué, accompagné de la preuve d'achat (ticket de caisse) et d'une description écrite du défaut avec mention de sa date d'apparition.

● Service après-vente

FR Service après-vente France

Tél. : 0800 919270

E-Mail : owim@lidl.fr

BE Service après-vente Belgique

Tél. : 0800 12089

E-Mail : owim@lidl.be

CH Service après-vente Suisse

Tél. : 0800 56 44 33

E-Mail : owim@lidl.ch



● Déclaration de conformité UE

DÉCLARATION UE DE CONFORMITÉ (n° 508828_2507)

IAN : 508828_2507
Identification du produit : "Cien BEAUTY" RASOIR POUR FEMME
Numéro de modèle : HG12833

L'objet de la déclaration décrit ci-dessus est conforme à la législation d'harmonisation de l'Union applicable:

Directive 2006/42/CE
Directive 2014/30/UE
Directive 2011/65/UE avec toutes les modifications connexes

Références des normes harmonisées ou références aux autres spécifications techniques par rapport auxquels la conformité est déclarée :

N° / Pièces
Directive 2006/42/CE
EN 60335-2-8:2015/A12:2022
EN 60335-1:2012/A16:2023
EN 62233:2008
EN ISO 12100:2010
Directive 2014/30/UE
EN IEC 55014-1:2021
EN IEC 55014-2:2021
EN IEC 61000-3-2:2019/A2:2024
EN 61000-3-3:2013/A2:2021

L'objet de la déclaration décrite ci-dessus est conforme à la directive 2011/65/UE du Parlement européen et du Conseil du 8 juin 2011 relative à la limitation de l'utilisation de certaines substances dangereuses dans les équipements électriques et électroniques :

N° / Pièces
EN IEC 63000:2018

Détenteur de la documentation technique : OWIM GmbH & Co.KG

Signé par et au nom de:

OWIM GmbH & Co. KG, Stiftsbergstraße 1, 74167 Neckarsulm, Allemagne

Cette déclaration de conformité est délivrée sous la seule responsabilité du fabricant.

Traduction de la déclaration de conformité d'origine

Neckarsulm

10/11/2025

Lieu

Date

ppa. Jens Buchheim

Fondé de pouvoir

ppa. Dr. Thorsten Maier

Fondé de pouvoir

Legenda van de gebruikte pictogrammen	Pagina 77
Inleiding	Pagina 78
Correct en doelmatig gebruik.....	Pagina 78
Beschrijving van de onderdelen	Pagina 78
Technische gegevens	Pagina 79
Omvang van de levering	Pagina 79
Veiligheidsinstructies	Pagina 79
Veiligheidsinstructies voor batterijen / accu's	Pagina 85
Product opladen	Pagina 87
Voor de ingebruikname	Pagina 87
Transportbescherming	Pagina 87
Bediening	Pagina 88
Opzetstuk kiezen	Pagina 88
Opzetstukken verwisselen.....	Pagina 89
Product in-/ uitschakelen.....	Pagina 89
Tips en tricks.....	Pagina 89
Scheren	Pagina 90
Bestellen van reserveonderdelen	Pagina 91
Reiniging, verzorging en opslag	Pagina 91
Reiniging met het schoonmaakkwastje	Pagina 92
Reiniging met stromend water	Pagina 92
Opslag	Pagina 92
Afvoer	Pagina 93
Garantie	Pagina 94
Afwikkeling in geval van garantie.....	Pagina 95
Service.....	Pagina 96
EU-conformiteitsverklaring	Pagina 97

Legenda van de gebruikte pictogrammen

	Lees de gebruiksaanwijzing!
V	Volt
	Beschermingsklasse III
	Alleen gebruiken in gesloten ruimtes
	USB-type-C-stekker
	Neem de waarschuwingen en veiligheidsinstructies in acht!
	Gelijkstroom/-spanning
IPX6	Bescherming tegen waterstralen
	Aan/Uit-knop
	USB-aansluiting
	Het product kan onder stromend water worden gereinigd.
CE	De CE-markering duidt op conformiteit met relevante EU-richtlijnen die van toepassing zijn op dit product.
 	Veiligheidsinstructies Instructies

Scheerapparaat

● Inleiding

Hartelijk gefeliciteerd met de aankoop van uw nieuwe product. U heeft voor een hoogwaardig product gekozen. De gebruiksaanwijzing is een deel van het product. Deze bevat belangrijke aanwijzingen voor veiligheid, gebruik en verwijdering. Maakt U zich voor de ingebruikname van het product met alle bedienings- en veiligheidsvoorschriften vertrouwd. Gebruik het product alleen zoals beschreven en voor de aangegeven toepassingsgebieden. Overhandig alle documenten bij doorgifte van het product aan derden.

● **Correct en doelmatig gebruik**

Het product is uitsluitend geschikt voor het verwijderen van haren op het menselijk lichaam. Gebruik het product niet voor het gezicht, de wimpers of het hoofdhaar. Het product is alleen bedoeld voor privé-doeleinden en mag niet voor commerciële doeleinden worden gebruikt. Het product mag alleen binnenshuis worden gebruikt. Alle andere toepassingen gelden als ondoelmatig en kunnen materiële schade of persoonlijk letsel tot gevolg hebben.

● **Beschrijving van de onderdelen**

- | | | | |
|---|---|----|----------------------------------|
| 1 | Beschermkapje (scheerkop) | 7 | USB-laadkabel (USB-A naar USB-C) |
| 2 | Scheerkop-opzetstuk | 8 | Opbergzakje |
| 3 | Ontgrendelingsknop
(scheerkop-opzetstuk) | 9 | Schoonmaakkwastje |
| 4 | Ingebouwde verlichting | 10 | Opzetstuk voor soepel glijden |
| 5 | Aan/Uit-knop | 11 | Bikini-trimkam |
| 6 | Controlelampje | 12 | Peeling-opzetstuk |

● Technische gegevens

Ingang:	5V $\overline{=}$, 1 A
Batterij:	1 x 3,7V li-ion, 800 mAh
Bedrijfstemperatuur:	+5 °C tot + 40 °C
Bescherming:	IPX6 (bescherming tegen waterstralen)
Beschermingsklasse:	III/⚡
Emissie-geluidsdrukkniveau:	<70 dB(A), K=3 dB(A)

● Omvang van de levering

1 Scheerapparaat	1 schoonmaakkwastje
1 beschermkapje	1 USB-laadkabel (USB-A naar USB-C)
1 bikini-trimkam	1 opbergzakje
1 opzetstuk voor soepel glijden	1 gebruiksaanwijzing
1 peeling-opzetstuk	



Veiligheidsinstructies



WAARSCHUWING! LEVENSGEVAAR EN KANS OP ONGEVALLLEN VOOR KLEUTERS EN KINDEREN!

Laat kinderen nooit zonder toezicht achter bij het verpakkingsmateriaal of het product. Er bestaat verstikkingsgevaar.



WAARSCHUWING! Het product mag niet met aangesloten netadapter worden gebruikt.

- Dit product kan door kinderen vanaf 8 jaar en door personen met beperkte fysieke, sensorische of mentale vaardigheden of een gebrek aan ervaring en/of kennis worden gebruikt als ze in de gaten worden gehouden of instructies hebben gekregen over het veilige gebruik van het product en de eruit voortvloeiende gevaren hebben begrepen. Kinderen mogen niet met het product spelen. Reiniging en onderhoud mogen niet door kinderen zonder toezicht worden uitgevoerd.
-  **⚠ GEVAAR!** Dit symbool geeft aan dat u het product onder stromend water kunt afspoelen. Haal eerst de USB-laadkabel  uit het product. Gebruik alleen de meegeleverde USB-laadkabel  en uitsluitend een netadapter met beschermingsklasse II (niet meegeleverd) die is goedgekeurd voor gebruik met huishoudelijke apparaten, SELV-uitgang: DC 5 V, max. 1 A, voor het opladen van de ingebouwde batterij.
- **⚠ WAARSCHUWING!** Haal de USB-laadkabel  uit het product voordat u het in water schoonmaakt.
- Reinig het product (zie onderdeel 'Reiniging, verzorging en opslag').



Vermijd levensgevaar door een elektrische schok

⚠ WAARSCHUWING! Gebruik dit product niet in de buurt van badkuipen, douches of andere voorwerpen die met water zijn gevuld.

⚠ WAARSCHUWING! Als het product in het water is gevallen, haal dan meteen de USB-laadkabel  uit de netadapter (niet meegeleverd) voordat u het uit het water haalt.

⚠ WAARSCHUWING! Raak de USB-laadkabel  nooit met natte handen aan, vooral niet als u deze in een netadapter doet of eruit trekt.

⚠ WAARSCHUWING! Dompel het product evenals de USB-laadkabel  nooit onder in water of andere vloeistoffen.

⚠ WAARSCHUWING! Het product mag niet in bad/onder de douche worden opgeladen.

- Trek de netadapter direct uit het stopcontact:
 - als er een storing optreedt,
 - voordat u het product schoonmaakt,
 - als u het product een langere tijd niet gebruikt,

- tijdens onweer en
- na elk gebruik.
- Blokkeer nooit de bewegende delen als het product is ingeschakeld.
- Laat het product en de accessoires niet vallen omdat dit beschadigingen kan veroorzaken.



Vermijd letselgevaar

- Verwissel de accessoires niet als het product is ingeschakeld.
- Gebruik het product niet als u zichtbare uitwendige beschadigingen van welke aard dan ook constateert. Neem een beschadigd product niet in gebruik.
- Als er vloeistof in het product is gekomen, controleer het dan voordat u het weer gebruikt.
- Als er een beschadiging aan de USB-laadkabel , de behuizing of aan andere onderdelen is vastgesteld, mag het product niet meer worden gebruikt.
- Laat reparaties alleen door een vakman uitvoeren. Ondeskundige reparaties kunnen ernstige



risico's voor de gebruiker opleveren. Bovendien vervalt elke vorm van garantie.

- Gebruik het product niet met defecte opzetstukken omdat deze scherpe randen kunnen hebben.
- Defecte onderdelen moeten altijd door originele onderdelen worden vervangen. Alleen als er originele onderdelen worden gebruikt, kan worden gegarandeerd dat aan de veiligheidseisen is voldaan.
- Sluit de USB-laadkabel  voor het opladen alleen aan op een goed bereikbare netadapter.
- Gebruik het product nooit zonder toezicht en alleen overeenkomstig de gegevens op het typeplaatje.
- Sluit de USB-laadkabel  aan op het product voordat u deze in een netadapter (niet meegeleverd) en in het stopcontact steekt.
- Schakel het product altijd uit als u de opzetstukken plaatst of vervangt of als u het product wilt reinigen.
- Leg de USB-laadkabel  zodanig neer dat niemand erop kan gaan staan of erover kan struikelen.

- Gebruik het product niet bij open wonden, snijwonden, verbranding door de zon en blaren.



Vermijd materiële schade

- Elektrische producten kunnen gevaarlijk zijn voor dieren. Bovendien kunnen dieren ook schade aan het product veroorzaken. Houd dieren altijd uit de buurt van elektrische producten.
- Bescherm het product tegen vocht, waterdruppels en spatten wanneer het is aangesloten op een netadapter (niet meegeleverd).
- Let erop dat de USB-laadkabel  niet tussen kastdeuren wordt geklemd of over hete oppervlakken wordt getrokken. Anders kan de isolatie van de USB-laadkabel  beschadigd raken.
- Gebruik alleen de originele accessoires.
- Leg het product niet op hete oppervlakken, in de buurt van hete oppervlakken of van open vuur neer.
- Dek de netadapter en het product niet af om ongeoorloofde opwarming tijdens het gebruik en het opladen te voorkomen.

- Gebruik geen agressieve of schurende reinigingsmiddelen.
- Houd de mesolie (niet meegeleverd) uit de buurt van kinderen. Slik de mesolie niet in, breng het niet aan op de ogen. Bewaar het op een veilige plaats als u het niet gebruikt.



Veiligheidsinstructies voor batterijen/accu's

- **⚠ WAARSCHUWING!** Gebruik voor het opladen van de accu alleen een netadapter met beschermingsklasse II (niet meegeleverd) die is goedgekeurd voor gebruik met huishoudelijke apparaten.
SELV-uitgang: DC 5 V, max. 1 A.
- **LEVENSGEVAAR!** Houd batterijen/accu's buiten het bereik van kinderen. Raadpleeg bij inslikken onmiddellijk een arts!
-  **EXPLOSIEGEVAAR!** Laad niet oplaadbare batterijen nooit op. Sluit de batterijen/accu's niet kort en/of open deze niet. Daardoor kan de batterij oververhit raken, in brand vliegen of exploderen.

- Gooi batterijen/accu's nooit in het vuur of water.
- Stel batterijen/accu's nooit bloot aan mechanische belastingen.

Risico dat de batterijen/accu's lekken

- Vermijd extreme omstandigheden en temperaturen die invloed op de batterijen/accu's zouden kunnen hebben bijv. radiatoren/direct zonlicht.
- Bij lekkende batterijen/accu's het contact van de chemicaliën met de huid, ogen en slijmvliezen vermijden! Spoel de desbetreffende plekken direct af met schoon water en raadpleeg onmiddellijk een arts!



DRAAG VEILIGHEIDSHANDSCHOE- NEN! Lekkende of beschadigde batterijen/

- accu's kunnen in geval van huidcontact chemische brandwonden veroorzaken. Draag daarom in dit geval geschikte veiligheidshandschoenen.
- Dit product heeft een ingebouwde accu/batterij die niet door de gebruiker kan worden vervangen of verwijderd. De batterij van dit product kan niet worden vervangen. Let er bij de afvoer op dat dit product een accu/batterij bevat.

● Product opladen





Opmerking: laad het product voor de eerste ingebruikname en alle volgende keren steeds volledig op.

Opmerking: snel opladen, voldoende voor even kort scheren, duurt ca. 5 minuten.

Opmerking: de gebruiksduur met een volledig opgeladen batterij bedraagt ca. 50 minuten.

Opmerking: om de levensduur van de batterij te verlengen, wordt aanbevolen om het product regelmatig en zonder lange opslagperiodes te gebruiken.

Opmerking: als de batterij bijna leeg is, knippert het onderste controlelampje  even rood. Het product schakelt zichzelf automatisch uit.

- Schakel het product met de Aan/Uit-knop  uit.
- Verbind de USB-laadkabel  met het product.
- Sluit de USB-laadkabel  aan op een geschikte USB-A-poort van een netadapter met beschermingsklasse II (niet meegeleverd) die is goedgekeurd voor het gebruik met huishoudelijke producten en een SELV-uitgang van DC 5V, max 1 A heeft.
- Steek de netadapter (niet meegeleverd) in het stopcontact.
- Het controlelampje  brandt tijdens het opladen rood en knippert groen als de batterij volledig is opgeladen.

● Voor de ingebruikname

● **Transportbescherming**

Het controlelampje  knippert driemaal groen als er bij geactiveerde transportbescherming een knop wordt ingedrukt.

- Houd de Aan/Uit-knop **5** ca. 3 seconden ingedrukt om de transportbescherming in of uit te schakelen.

● **Bediening**

Opmerking: gebruik het product niet als het scheerkop-opzetstuk **2** is vervormd of beschadigd.

Opmerking: het product kan alleen op batterijen worden gebruikt.

Opmerking: om hygiënische redenen mag het product door slechts één persoon worden gebruikt.

● **Opzetstuk kiezen**

Scheerkop-opzetstuk **2 en bikini-trimkam **11**:** het scheerkop-opzetstuk **2** is bedoeld voor het scheren van de benen, armen, oksels en de bikini-zone. Indien gewenst kunt u de bikini-trimkam **11** gebruiken voor het scheren van de bikini-zone. Gebruik het scheerkop-opzetstuk **2** niet voor het gezicht.

BELANGRIJK: gebruik voor het scheren van de intieme zone alleen het scheerkop-opzetstuk **2** met aangebrachte bikini-trimkam **11** en gebruik het alleen aan de buitenkant van de buitenste schaamlippen.

Opzetstuk voor soepel glijden **10:** het opzetstuk voor soepel glijden **10** is bedoeld voor het scheren van kleine, niet-vlakke zones, bijv. voor de oksels en knieholtes.

Peeling-opzetstuk **12:** het peeling-opzetstuk **12** is bedoeld voor het scheren van de benen. Tijdens het scheren verwijdert het peeling-opzetstuk **12** ook de dode huidcellen.

● Opzetstukken verwisselen (zie afb. B)

- Schakel het product uit (zie onderdeel 'Product in-/uitschakelen') voordat u het beschermkapje [1] erop zet of het opzetstuk [10], [11], [12] verwisselt.
- Zet het beschermkapje [1] of het opzetstuk [10], [11], [12] voorzichtig op het scheerkop-opzetstuk [2] tot het hoorbaar vastklikt.
- Om te verwijderen, trekt u het beschermkapje [1] of het opzetstuk [10], [11], [12] voorzichtig van het scheerkop-opzetstuk [2] af.

● Product in-/uitschakelen

- Verwijder voordat u het product gebruikt het beschermkapje [1] van het scheerkop-opzetstuk [2].
- Druk op de Aan/Uit-knop [5] om het product in te schakelen. De ingebouwde verlichting [4] en het controlelampje [6] lichten op.

Opmerking: tijdens het gebruik verlicht de ingebouwde verlichting [4] het te ontharen gebied.

- Druk opnieuw op de Aan/Uit-knop [5] om het product uit te schakelen. De ingebouwde verlichting [4] en het controlelampje [6] gaan uit.

● Tips en tricks

Opmerking: gebruik het product niet

- als de huid op de te behandelen plek is verbrand door de zon.
- bij huidirritaties of rode plekken.
- bij huidziektes zoals bijv. neurodermitis.
- bij pukkels, moedervlekken of wratten op de te behandelen plaatsen op het lichaam.
- bij wonden, open wonden of aanzienlijke littekens op de te behandelen plek.
- Test het product eerst op een kleine verborgen plek om te zien of er geen huidirritaties optreden.

- De huid moet vrij zijn van vet- of crème-restanten. Anders plakken/vervuilen de opzetstukken **2**, **10**, **11**, **12** waardoor de effectiviteit van het product wordt verminderd.
- De huid moet volkomen droog zijn.
- Het beste moment om te scheren is 's avonds na het douchen. De huid kan dan 's nachts herstellen en eventuele rode plekken verdwijnen.
- Behandel de huid voor het scheren met een peeling of een massagehandschoen. Daardoor worden dode huidcellen verwijderd, ingegroeide haren worden vermeden en fijne haartjes gaan rechtop staan. Zo kan het product de haartjes beter wegscheren.
- Verzorg de huid na het scheren met een vochtinbrengende lotion of crème. Ideaal is een crème die aloë vera of kamille bevat om de huid tot rust te brengen en te verzorgen.

● Scheren

Opmerking: gebruik het product alleen op een droge huid.

1. Verwijder het beschermkapje **1** en schakel het product in (zie onderdeel 'Product in-/uitschakelen'). Plaats het product zo op de huid dat het scheerkop-opzetstuk **2** en het opzetstuk **10**, **11**, **12** volledig contact met de huid hebben.

Opmerking: wanneer u het product op gevoelige plekken gebruikt, trekt u de huid met uw vrije hand strak. Wanneer u het product onder de oksels gebruikt, tilt u de arm op en legt u uw hand op het achterhoofd om de huid te spannen.

2. Verplaats het product langzaam tegen de haargroei-richting in.

Opmerking: wanneer u het product te snel over de huid beweegt, wordt er eventueel geen mooi glad resultaat behaald.
3. Wanneer u tevreden bent over het resultaat, schakelt u het product uit (zie onderdeel 'Product in-/uitschakelen') en kunt u het product reinigen/opbergen zoals beschreven bij 'Reiniging, verzorging en opslag'.

● Bestellen van reserveonderdelen

Voor de volgende onderdelen kunt u online reserveonderdelen bestellen:

Beschermkapje (scheerkop) 1

Scheerkop-opzetstuk 2

Opzetstuk voor soepel glijden 10

Bikini-trimkam 11

Peeling-opzetstuk 12

Artikelnummer: 508828_2507

Website: www.optimex-shop.com

● Reiniging, verzorging en opslag (zie afb. B, C, D)

Opmerking: schakel het product voor het schoonmaken altijd uit.

- Gebruik geen agressieve of schurende reinigingsmiddelen. Deze kunnen het oppervlak van het product beschadigen.

⚠ GEVAAR! Reinig het product en de accessoires niet terwijl het wordt opgeladen. Haal eerst de USB-netadapter uit het stopcontact en haal de stekker van de USB-laadkabel 7 uit het product.

- Dompel het product nooit onder in water of andere vloeistoffen!
- Reinig het scheerkop-opzetstuk 2 en het opzetstuk 10, 11, 12 na elk gebruik met het meegeleverde schoonmaakkwastje 9 om losse haartjes te verwijderen (zie 'Reiniging met het schoonmaakkwastje').
- Ontsmet het scheerkop-opzetstuk 2 en het opzetstuk 10, 11, 12 regelmatig door het in te spuiten en te reinigen met een desinfecterende spray.
- Om het scheerkop-opzetstuk 2 en het opzetstuk 10, 11, 12 grondig te reinigen, kunt u deze van het product afhalen. Reinig ze onder stromend water en laat ze vervolgens goed drogen (zie 'Reiniging met stromend water').

- Veeg het product lichtjes met een vochtige doek af. Gebruik indien nodig een beetje mild schoonmaakmiddel op het doekje. Veeg het product vervolgens met een droge doek af en controleer of het product volledig droog is alvorens het opnieuw te gebruiken.

● Reiniging met het schoonmaakwastje

- Schakel het product uit met de Aan/Uit-knop [5]. Wanneer het opzetstuk [10], [11], [12] is aangebracht, dient u dit voor de reiniging te verwijderen zoals beschreven bij 'Opzetstukken verwisselen'. Verwijder het scheerkop-opzetstuk [2] door de ontgrendelingsknop [3] aan beide zijden in te drukken.
- Reinig met het schoonmaakwastje [9] het scheerkop-opzetstuk [2] en het gedeelte achter het scheerkop-opzetstuk [2] (in de behuizing).

● Reiniging met stromend water

- Schakel het product met de Aan/Uit-knop [5] uit of verwijder de USB-C-stekker van de USB-laadkabel [7]. Wanneer het opzetstuk [2], [10], [11], [12] op het product is aangebracht, dient u dit voor de reiniging te verwijderen zoals beschreven bij 'Opzetstukken verwisselen'.
- Spoel het scheerkop-opzetstuk [2] en het opzetstuk [10], [11], [12] onder stromend water af.
- Laat alle onderdelen goed drogen.
- Verwijder met het meegeleverde schoonmaakwastje [9] de achtergebleven haartjes uit de behuizing van het product.

● Opslag

- Zet om het product op te bergen altijd het beschermkapje [1] op het scheerkop-opzetstuk [2].
- Als u het product een langere tijd niet gebruikt, kunt u het in het opbergzakje [8] bewaren.

- Bewaar het product op een schone, stofvrije en droge plek.
Opmerking: stel het product niet bloot aan direct zonlicht of hitte. De ideale omgevingstemperatuur ligt tussen +5 °C en +40 °C. Extreem lage of hoge temperaturen kunnen de batterij/accu of het product beschadigen.
Opmerking: laad het product volledig op wanneer u het langer dan 6 maanden wilt opbergen.

● Afvoer

De verpakking bestaat uit milieuvriendelijke grondstoffen die u via de plaatselijke recyclingcontainers kunt afvoeren.



Neem de aanduiding van de verpakkingsmaterialen voor de afvalscheiding in acht. Deze zijn gemarkeerd met de afkortingen (a) en een cijfers (b) met de volgende betekenis: 1-7: kunststoffen/20-22: papier en vezelplaten/80-98: composietmaterialen.



Informatie over de mogelijkheden om het uitgediende product na gebruik te verwijderen, verstrekt uw gemeentelijke overheid.



Gooi het afgedankte product omwille van het milieu niet weg via het huisvuil, maar geef het af bij het daarvoor bestemde depot of het gemeentelijke milieupark. Over afgifteplaatsen en hun openingstijden kunt u zich bij uw aangewezen instantie informeren.



Het product, waaronder het toebehoren, en de verpakkingsmaterialen kunnen worden gerecycled en zijn onderhevig aan een uitgebreide verantwoordelijkheid van de fabrikant. Gooi ze apart weg, overeenkomstig de aangegeven Info-tri (informatie over afvalscheiding), voor een beter afvalbeheer. Het Triman-logo geldt alleen voor Frankrijk.

Defecte of verbruikte batterijen/accu's moeten worden gerecycled. Geef batterijen/accu's en/of het product af bij de daarvoor bestemde verzamelstations.



Milieuschade door foutieve verwijdering van de batterijen/accu's!

Batterijen/accu's mogen niet via het huisvuil worden weggegooid. Ze kunnen giftige zware metalen bevatten en vallen onder het chemisch afval. De chemische symbolen van de zware metalen zijn: Cd = cadmium, Hg = kwik, Pb = lood. Geef verbruikte batterijen/accu's daarom af bij een gemeentelijk inzamelpunt.

● Garantie

Het product werd volgens strenge kwaliteitsrichtlijnen gemaakt en voor de uitlevering zorgvuldig gecontroleerd. In geval van materiaal- of fabricagefouten hebt u tegenover de verkoper van het product wettelijke rechten. Uw wettelijke rechten worden op geen enkele manier door onze hieronder vermelde garantie beperkt.

De garantie voor dit product bedraagt 3 jaar vanaf aankoopdatum. De garantieperiode gaat in op de datum van aankoop. Bewaar het originele bewijs van aankoop op een veilige plek aangezien dit document nodig is als bewijs.

Alle beschadigingen of gebreken die reeds op het moment van aankoop aanwezig zijn, moeten meteen na het uitpakken van het product worden gemeld.

Mocht het product binnen 3 jaar na aankoopdatum een materiaal- of fabricagefout vertonen, zullen wij het – naar onze keuze – gratis voor u repareren of vervangen. De garantieperiode wordt door een plaatsgevonden garantieverlening niet verlengd. Dit geldt ook voor vervangen en gerepareerde onderdelen.

Deze garantie vervalt als het product werd beschadigd of onjuist is gebruikt of onderhouden.

De garantie dekt materiaal- en fabricagefouten af. Deze garantie dekt geen productonderdelen die aan normale slijtage onderhevig zijn en daarom als verbruiksartikelen worden beschouwd (bv. batterijen, slangen, inktpatronen), noch dekt zij schade aan breekbare onderdelen, bv. schakelaars of onderdelen die van glas zijn gemaakt.

Bij dit product geldt de garantieperiode ook voor de oplaadbare batterij.

● **Afwikkeling in geval van garantie**

Om een snelle afhandeling van uw reclamatie te waarborgen dient u de volgende instructies in acht te nemen:

Houd bij alle vragen alstublieft de kassabon en het artikelnummer (IAN 508828_2507) als bewijs van aankoop bij de hand.

Het artikelnummer vindt u op de typeplaat, ingegraveerd, op het titelblad van uw handleiding (linksonder) of als sticker op de achter- of onderzijde. Wanneer er storingen in de werking of andere gebreken optreden, dient u eerst telefonisch of per e-mail contact met de onderstaande service-afdeling op te nemen.

Een als defect geregistreerd product kunt u dan samen met uw aankoopbewijs (kassabon) en vermelding van de concrete schade alsmede het tijdstip van optreden voor u franco aan het u meegedeelde servicepunt verzenden.

● Service

NL Service Nederland

Tel.: 0800 0249630

E-Mail: owim@lidl.nl

BE Service België

Tel.: 0800 12089

E-Mail: owim@lidl.be



● EU-conformiteitsverklaring

EU-CONFORMITEITSVERKLARING (nr. 508828_2507)

IAN: 508828_2507
Productidentificatie: "Cien BEAUTY" LADYSHAVE
Modelnummer: HG12833

Het hierboven beschreven voorwerp is in overeenstemming de desbetreffende harmonisatiewetgeving van de Unie:

Richtlijn 2006/42/EG
Richtlijn 2014/30/EU
Richtlijn 2011/65/EU met alle bijbehorende wijzigingen

Vermelding van de toegepaste relevante geharmoniseerde normen of van de overige technische specificaties waarop de conformiteitsverklaring betrekking heeft:

Nr. / Onderdelen
Richtlijn 2006/42/EG
EN 60335-2-8:2015/A12:2022
EN 60335-1:2012/A16:2023
EN 62233:2008
EN ISO 12100:2010
Richtlijn 2014/30/EU
EN IEC 55014-1:2021
EN IEC 55014-2:2021
EN IEC 61000-3-2:2019/A2:2024
EN 61000-3-3:2013/A2:2021

Het hierboven beschreven voorwerp van de verklaring is in overeenstemming met Richtlijn 2011/65/EU van het Europees Parlement en de Raad van 8 juni 2011 betreffende beperking van het gebruik van bepaalde gevaarlijke stoffen in elektrische en elektronische apparatuur:

Nr. / Onderdelen
EN IEC 63000:2018

Houder van de technische documentatie: OWIM GmbH & Co.KG

Ondertekend voor en namens:

OWIM GmbH & Co. KG, Stiftsbergstraße 1, 74167 Neckarsulm, Duitsland

Deze verklaring van overeenstemming wordt onder de uitsluitende verantwoordelijkheid van de fabrikant verstrekt.

Vertaling van de originele verklaring van overeenkomst

Neckarsulm

Plaats

10/11/2025

Datum

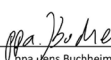
ppa. Jens Buchheim
Procuratiehouder

ppa. Dr. Thorsten Maier
Procuratiehouder

Legenda zastosowanych piktogramów	Strona	99
Wstęp	Strona	100
Zastosowanie zgodne z przeznaczeniem	Strona	100
Opis części	Strona	100
Dane techniczne	Strona	101
Zawartość	Strona	101
Wskazówki bezpieczeństwa	Strona	101
Wskazówki bezpieczeństwa dla baterii / akumulatorów	Strona	108
Ładowanie produktu	Strona	110
Przed uruchomieniem	Strona	110
Funkcja ochrony na czas transportu	Strona	110
Obsługa	Strona	111
Wybór nasadek	Strona	111
Wymiana nasadek	Strona	111
Włączanie / wyłączenie produktu	Strona	112
Pomocne wskazówki	Strona	112
Golenie	Strona	113
Zamawianie części zamiennych	Strona	114
Czyszczenie, pielęgnacja i przechowywanie	Strona	114
Czyszczenie szczoteczką do czyszczenia	Strona	115
Czyszczenie pod bieżącą wodą	Strona	115
Przechowywanie	Strona	115
Utylizacja	Strona	116
Gwarancja	Strona	118
Sposób postępowania w przypadku naprawy gwarancyjnej	Strona	119
Serwis	Strona	120
Deklaracja zgodności UE	Strona	121

Legenda zastosowanych piktogramów

	Przeczytać instrukcję obsługi!
V	Wolt
	Klasa ochrony III
	Użycie w zamkniętych pomieszczeniach
	Wtyczka USB typu C
	Przestrzegać wskazówek ostrzegawczych i bezpieczeństwa!
	Prąd stały/napięcie stałe
IPX6	Ochrona przed strumieniem wody
	Przycisk Włącz/Wyłącz
	Złącze USB
	Produkt nadaje się do mycia pod bieżącą wodą.
CE	Znak CE wskazuje zgodność z odpowiednimi Dyrektywami UE dotyczącymi tego produktu.
 	Wskazówki bezpieczeństwa Instrukcja postępowania

Golarka damska

● Wstęp

Gratulujemy Państwu zakupu nowego produktu. Tym samym zdecydowali się Państwo na zakup produktu wysokiej jakości. Instrukcja obsługi jest częścią tego produktu. Zawiera ona ważne wskazówki dotyczące bezpieczeństwa, użytkowania i utylizacji. Przed pierwszym użyciem produktu należy zapoznać się ze wszystkimi wskazówkami dotyczącymi obsługi i bezpieczeństwa. Używać produktu wyłącznie zgodnie z jego poniżej opisanym przeznaczeniem. W przypadku przekazania produktu innej osobie należy dołączyć do niego całą jego dokumentację.

● Zastosowanie zgodne z przeznaczeniem

Produkt jest przeznaczony wyłącznie do usuwania owłosienia na sucho z ludzkiego ciała. Nie używać już produktu na twarzy, rękach lub włosach. Produkt jest przeznaczony wyłącznie do prywatnych gospodarstw domowych i nie może być używany do celów komercyjnych. Produkt może być używany wyłącznie w pomieszczeniach. Wszelkie inne zastosowania uważane są za niewłaściwe i mogą prowadzić do szkód materialnych lub obrażeń ciała.

● Opis części

- | | | | |
|----------|---|-----------|------------------------------------|
| 1 | Ostona głowicy tnącej | 7 | Kabel do ładowania USB-A na USB-C |
| 2 | Nasadka głowicy tnącej | 8 | Torba do przechowywania |
| 3 | Przycisk odblokowujący (nasadka głowicy tnącej) | 9 | Szczoteczka do czyszczenia |
| 4 | Wbudowane światło | 10 | Nasadka do delikatnego przesuwania |
| 5 | Przycisk Włącz/Wyłącz | 11 | Trymer z grzebieniem do bikini |
| 6 | Lampka kontrolna | 12 | Nasadka do peelingu |

● Dane techniczne

Wejście:	5V $\overline{=}$, 1 A
Akumulator:	1 x 3,7V litowo-jonowy, 800 mAh
Temperatura robocza:	+5 °C do + 40 °C
Rodzaj ochrony:	IPX6 (ochrona przed strumieniem wody)
Klasa ochrony:	III/ \diamond
Poziom emisji ciśnienia akustycznego:	<70 dB(A), K=3 dB

● Zawartość

1 golarka damska	1 szczoteczka do czyszczenia
1 osłona głowicy tnącej	1 kabel do ładowania USB-A na USB-C
1 trymer z grzebieniem do bikini	1 torba do przechowywania
1 nasadka do delikatnego przesuwania	1 instrukcja obsługi
1 nasadka do peelingu	



Wskazówki bezpieczeństwa



! OSTRZEŻENIE! ZAGROŻENIE ŻYCIA I NIEBEZPIECZEŃSTWO

WYPADKU DLA DZIECI! Nigdy nie pozostawiać dzieci bez nadzoru z materiałem opakowaniowym lub z produktem. Istnieje niebezpieczeństwo uduszenia.





OSTRZEŻENIE!

Produkt nie może być używany z podłączonym zasilaczem sieciowym.

- Niniejszy produkt może być używany przez dzieci od lat 8 i przez osoby z ograniczonymi zdolnościami fizycznymi, sensorycznymi lub mentalnymi lub brakiem doświadczenia i/lub wiedzy, jeśli pozostają pod nadzorem lub zostały pouczone w kwestii bezpiecznego użycia produktu i zrozumiały wynikające z niego zagrożenia. Dzieciom nie wolno bawić się produktem. Czyszczenie i konserwacja użytkownika nie mogą być przeprowadzane przez dzieci bez nadzoru.



⚠ NIEBEZPIECZEŃSTWO! Ten sym-

bol wskazuje, że produkt można umyć pod bieżącą wodą. Proszę wcześniej odłączyć produkt od kabla do ładowania USB-A na USB-C . Do ładowania akumulatora należy używać wyłącznie dostarczonego kabla do ładowania USB-A na USB-C  i wyłącznie zasilacza o klasie ochrony II (brak w zestawie) zatwierdzonego do użytku z urządzeniami gospodarstwa domowego, wyjście SELV: 5 V, maks. 1 A.

- **⚠ OSTRZEŻENIE!** Przed czyszczeniem produktu w wodzie należy odłączyć go od kabla do ładowania USB-A na USB-C [7].
- Produkt wyczyścić (patrz „Czyszczenie, pielęgnacja i przechowywanie”).



Porażenie prądem elektrycznym grozi śmiercią

- ⚠ **OSTRZEŻENIE!** Niniejszego produktu nie należy użytkować w pobliżu wanien, pryszniców lub innych pojemników, które zawierają wodę.
- ⚠ **OSTRZEŻENIE!** Jeśli produkt wpadł do wody, przed włożeniem dłoni do wody należy najpierw koniecznie odłączyć kabel do ładowania USB-A na USB-C [7] od zasilacza (brak w zestawie).
- ⚠ **OSTRZEŻENIE!** Nigdy nie należy obsługiwać kabla do ładowania USB-A na USB-C [7] mokrymi rękami, zwłaszcza podczas podłączania lub odłączania go od zasilacza.
- ⚠ **OSTRZEŻENIE!** Nigdy nie zanurzać produktu oraz kabla do ładowania USB-A na USB-C [7] w wodzie lub innej cieczy.



OSTRZEŻENIE!



Produkt nie może być ładowany w wannie/prysznicu.



- Wyjąć zasilacz bezpośrednio z gniazdka,
 - gdy pojawi się usterka,
 - przed czyszczeniem produktu,
 - gdy nie używa się produktu przez dłuższy czas,
 - podczas burzy oraz
 - po każdym użyciu.
- Nigdy nie blokować ruchomych części, jeśli produkt jest włączony.
- Nie dopuszczać do upadku produktu i akcesoriów, ponieważ może to prowadzić do uszkodzeń.



Unikać niebezpieczeństwa urazów

- Nie wymieniać wyposażenia, kiedy produkt jest włączony.
- Nie używać produktu w razie wykrycia jakiegokolwiek zewnętrznego widocznego uszkodzenia. Nie należy uruchamiać uszkodzonego produktu.
- Jeśli ciecz przedostanie się do produktu, przed ponownym użyciem należy go sprawdzić.

- Jeśli na kablu do ładowania USB-A na USB-C , obudowie lub innej części zostaną stwierdzone uszkodzenia, nie wolno dłużej używać produktu.
- Przeprowadzanie napraw zlecać tylko specjalistycznemu sprzedawcy. Nieprawidłowo wykonane naprawy mogą być przyczyną poważnego ryzyka dla użytkownika. Ponadto wygasa jakiegokolwiek roszczenie gwarancyjne.
- Nie należy używać produktu z uszkodzonymi nasadkami, ponieważ mogą mieć one ostre krawędzie.
- Uszkodzone komponenty muszą być zawsze wymieniane na oryginalne części zamienne. Przestrzeganie wymogów bezpieczeństwa może być zapewnione tylko wtedy, jeśli używane są oryginalne części wymienne.
- Kabel do ładowania USB-A na USB-C  należy podłączać wyłącznie do łatwo dostępnego zasilacza w celu ładowania.
- Nigdy nie uruchamiać produktu bez nadzoru i tylko zgodnie z danymi na tabliczce znamionowej.

- Podłączyć kabel do ładowania USB-A na USB-C  do produktu, przed włożeniem go do zasilacza (brak w zestawie) i do gniazdka.
- Przed każdym nałożeniem lub wymianą nasadki oraz przed czyszczeniem wyłączyć produkt.
- Kabel do ładowania USB-A na USB-C  należy ułożyć w taki sposób, aby nikt nie mógł na niego nadepnąć ani się o nie potknąć.
- Nie używać produktu w przypadku otwartych ran, ran ciętych, poparzeń słonecznych i pęcherzy.



Unikać niebezpieczeństwa szkód materiałowych

- Produkty elektryczne mogą stanowić zagrożenie dla zwierząt. Ponadto również zwierzęta mogą spowodować uszkodzenia produktu. Zwierzęta należy zawsze trzymać z dala od produktów elektrycznych.
- Należy chronić produkt przed wilgocią, kapiącą wodą i rozpryskami wody, gdy jest on podłączony do zasilacza (brak w zestawie).

- Należy zwracać uwagę, aby kabel do ładowania USB-A na USB-C [7] nie został zaciśnięty w drzwiach szafki lub był przeciągany na gorących powierzchniach. W przeciwnym razie izolacja kabla do ładowania USB-A na USB-C [7] może zostać uszkodzona.
- Należy używać wyłącznie oryginalnego wyposażenia.
- Nie stawiać produktu na gorących powierzchniach, w pobliżu gorących powierzchni lub otwartego ognia.
- Nie przykrywać zasilacza ani produktu, aby uniknąć niedopuszczalnego nagrzania podczas użytkowania i ładowania.
- Nie używać do czyszczenia środków do szorowania lub żrących substancji.
- Olej do ostrzy (nie wchodzi w zakres dostawy) należy przechowywać z dala od dzieci. Nie potykać oleju do ostrzy, nie nakładać go na oczy. W razie nieużywania przechowywać go w bezpiecznym miejscu.



Wskazówki bezpieczeństwa dla baterii/akumulatorów

- **! OSTRZEŻENIE!** Do ładowania akumulatora należy używać wyłącznie zasilacza o klasie ochrony II (brak w zestawie), który został zatwierdzony do użytku z urządzeniami gospodarstwa domowego.
Wyjście SELV: DC 5 V, maks. 1 A.
- **ZAGROŻENIE ŻYCIA!** Baterie/akumulatory należy trzymać poza zasięgiem dzieci. W przypadku połknięcia należy natychmiast udać się do lekarza!
- **! NIEBEZPIECZEŃSTWO WYBUCHU!** Baterii jednorazowego użytku nie wolno ładować ponownie. Baterii/akumulatorów nie należy zwierać i/lub otwierać. Może to doprowadzić do przegrzania, pożaru lub wybuchu.
- Nigdy nie należy wrzucać baterii/akumulatorów do ognia lub wody.
- Nigdy nie należy narażać baterii/akumulatorów na obciążenia mechaniczne.

Ryzyko wycieku kwasu z baterii/akumulatorów

- Należy unikać ekstremalnych warunków i temperatur, które mogą oddziaływać na baterie/akumulatory, np. kaloryferów/bezpośredniego działania promieniowania słonecznego.
- Jeśli wyciekną baterie/akumulatory, należy unikać kontaktu skóry, oczu i błon śluzowych z chemikaliami! Dotknięte miejsca natychmiast przepłukać czystą wodą i udać się do lekarza!
-  **ZAKŁADAĆ RĘKAWICE OCHRONNE!** Wylane lub uszkodzone baterie/akumulatory po dotknięciu skóry mogą spowodować poparzenia chemiczne. Dlatego należy w takim przypadku nakładać odpowiednie rękawice ochronne.
- Produkt posiada wbudowany akumulator, który nie może być wymieniony przez użytkownika. Nie można wymienić akumulatora tego produktu. Przy utylizacji należy zwrócić uwagę na to, że produkt zawiera akumulator.

● Ładowanie produktu

Wskazówka: Całkowicie naładować produkt przed pierwszym użyciem oraz przy następnych ładowaniach.

Wskazówka: Szybkie ładowanie, wystarczające na jedno krótkie golenie, trwa tylko ok. 5 minut.

Wskazówka: Czas pracy z w pełni naładowanym akumulatorem wynosi ok. 50 minut.

Wskazówka: Aby wydłużyć żywotność akumulatora, zaleca się, aby używać produktu regularnie i bez długiego okresu przechowywania.

Wskazówka: Jeśli stan akumulatora jest niski, najniższe miejsce lampki kontrolnej [6] świeci krótko na czerwono. Produkt wyłącza się automatycznie.

- Włączyć produkt przyciskiem Włącz/Wyłącz [5].
- Podłączyć kabel do ładowania USB-A na USB-C [7] do produktu.
- Podłączyć kabel do ładowania USB-A na USB-C [7] do odpowiedniego gniazda USB-A zasilacza o klasie ochrony II (brak w zestawie), który jest zatwierdzony do użytku z produktami gospodarstwa domowego i ma wyjście SELV DC 5V, maks. 1 A.
- Podłączyć zasilacz (brak w zestawie) do gniazdka.
- Lampka kontrolna [6] świeci na czerwono podczas ładowania i miga na zielono, gdy tylko akumulator jest całkowicie naładowany.

● Przed uruchomieniem

● Funkcja ochrony na czas transportu

Lampka kontrolna [6] mignie trzykrotnie na zielono, jeśli przycisk zostanie naciśnięty, gdy funkcja ochrony na czas transportu jest aktywna.

- Przytrzymać przycisk Włącz/Wyłącz [5] przez ok. 3 sekundy, aby wyłączyć lub wyłączyć funkcję ochrony na czas transportu.

● Obsługa

Wskazówka: Nie używać produktu, jeśli nasadka głowicy tnącej [2] jest zdeformowana lub uszkodzona.

Wskazówka: Produkt może być używany wyłącznie w trybie akumulatorowym.

Wskazówka: Z powodu higieny produkt powinien być używany tylko przez jedną osobę.

● Wybór nasadek

Nasadka głowicy tnącej [2] i trymer z grzebieniem do bikini [11]

Nasadka głowicy tnącej [2] jest przeznaczona do golenia nóg, rąk, pach i strefy bikini. W razie potrzeby trymer z grzebieniem do bikini [11] do golenia strefy bikini. Nie używać nasadki głowicy tnącej [2] na twarzy.

WAŻNE: Do golenia strefy intymnej używać tylko nasadki głowicy tnącej [2] z założonym trymerem z grzebieniem do bikini [11] i używać go tylko na zewnętrznej stronie warg sromowych.

Nasadka do delikatnego przesuwania [10]: Nasadka do delikatnego przesuwania [10] jest przeznaczona do golenia małych, wypukłych obszarów, np. wnętrza pach i dołów podkolanowych.

Nasadka do peelingu [12]: Nasadka do peelingu [12] jest przeznaczona do golenia nóg. Podczas golenia nasadka do peelingu [12] dodatkowo usuwa obumarłe komórki naskórka.

● Wymiana nasadek (patrz rys. B)

- Wyłączyć produkt (patrz rozdział „Włączanie/wyłączanie produktu”) przez założeniem osłony głowicy tnącej [1] lub wymianą nasadki [10], [11], [12].

- Założyć osłonę głowicy tnącej [1] lub nasadkę [10], [11], [12] ostrożnie na nasadkę głowicy tnącej [2], aż słyszalne będzie kliknięcie.
- W celu usunięcia zdjąć osłonę głowicy tnącej [1] lub nasadkę [10], [11], [12] ostrożnie z nasadki głowicy tnącej [2].

● Włączanie/wyłączanie produktu

- Przed użyciem produktu usunąć osłonę głowicy tnącej [1] z nasadki głowicy tnącej [2].
- Nacisnąć przycisk Włącz/Wyłącz [5] w celu włączenia produktu. Wbudowane światło [4] i lampka kontrolna [6] świecą.
Wskazówka: Podczas uruchomienia wbudowane światło [4] oświetla obszar usuwania owłosienia.
- Ponownie nacisnąć przycisk Włącz/Wyłącz [5], aby wyłączyć produkt. Wbudowane światło [4] i lampka kontrolna [6] gasną.

● Pomocne wskazówki

Wskazówka: Nie używać produktu

- po oparzeniu słonecznym na danym miejscu na ciele.
- przy podrażnieniu skóry lub zaczerwienieniu.
- przy chorobach skóry jak np. atopowe zapalenie skóry.
- w razie pryszczycy, znamion lub brodawek w danych miejscach na ciele.
- w przypadku ran, otwartych ran lub wypukłych blizn w danych w określonych miejscach na ciele.
- Najpierw przetestować produkt w małym ukrytym miejscu, aby sprawdzić tolerancję skóry.
- Skóra musi być wolna od pozostałości tłuszczu lub kremu. W przeciwnym nasadki [2], [10], [11], [12] skleją się/zabrudzą, a skuteczność produktu zmniejszy się.
- Skóra musi być całkowicie sucha.

- Najlepszy moment do golenia to wieczorem po prysznicu. Skóra może zregenerować się w ciągu nocy, a wszelkie zaczerwienienia skóry znikną.
- Przed goleniem należy wykonać peeling lub masaż skóry rękawicą do masażu. Przez to usuwane są obumarte komórki naskórka, unika się wrastania włosów, a drobne włoski stoją prosto. W ten sposób łatwiej jest zgolić włosy.
- Pielęgnować skórę po ogoleniu balsamem nawilżającym lub kremem. Najlepiej, jeśli krem zawiera ekstrakt z aloesu lub rumianku, aby uspokoić i pielęgnować skórę.

● Golenie

Wskazówka: Używać produktu tylko na suchej skórze.

1. Usunąć osłonę głowicy tnącej [1] i włączyć produkt (patrz rozdział „Włączanie/wyłączanie produktu”). Umieścić produkt na skórze tak, aby nasadka głowicy tnącej [2] i nasadka [10], [11], [12] całkowicie dotykały skóry.

Wskazówka: Jeśli produkt używany jest we wrażliwym miejscu, naciągnąć skórę wolną ręką. Jeśli produkt jest używany pod pachami, należy podnieść ramię i położyć rękę za głowę, aby napiąć skórę.

2. Powoli przesuwac produkt na skórze w kierunku przeciwnym do wzrostu włosów.

Wskazówka: Jeśli produkt przesuwany jest za szybko na skórze, możliwe, że nie osiągnie się gładkiego rezultatu.

3. Jeśli wynik golenia jest zadowalający, wyłączyć i produkt (patrz rozdział „Włączanie/wyłączanie produktu”) i oczyścić/przechować produkt, jak opisano w rozdziale „Czyszczenie, pielęgnacja i przechowywanie”.

● Zamawianie części zamiennych

Do następujących części mogą Państwo zamówić online części zamienne:

Ostona głowicy tnącej [1]

Nasadka głowicy tnącej [2]

Nasadka do delikatnego przesuwania [10]

Trymer z grzebieniem do bikini [11]

Nasadka do peelingu [12]

Numer artykułu: 508828_2507

Strona internetowa: www.optimex-shop.com

● Czyszczenie, pielęgnacja i przechowywanie (patrz rys. B, C, D)

Wskazówka: Przed czyszczeniem zawsze wyłączać produkt.

- Nie używać do czyszczenia środków do szorowania lub żrących substancji. Mogą one spowodować uszkodzenie powierzchni produktu.
- ⚠ **NIEBEZPIECZEŃSTWO!** Nie czyścić produktu i akcesoriów podczas ładowania. Następnie wyciągnąć wtyczkę USB z gniazdka i odłączyć wtyczkę USB-C kabla do ładowania USB-A na USB-C [7] od produktu.
- Nigdy nie należy zanurzać produktu w wodzie lub innych cieczach!
- Oczyszczyć nasadkę głowicy tnącej [2] i nasadkę [10], [11], [12] po każdym użyciu dołączoną szczoteczką do czyszczenia [9], aby usunąć luźne włosy (patrz rozdział „Czyszczenie szczoteczką do czyszczenia”).
- Dezynfekować nasadkę głowicy tnącej [2] i nasadkę [10], [11], [12] regularnie poprzez spryskanie i oczyszczanie sprayem dezynfekującym.
- Aby dokładnie oczyścić nasadkę głowicy tnącej [2] i nasadkę [10], [11], [12], można je zdjąć z produktu. Oczyszczyć ją pod bieżącą wodą, a następnie wysuszyć (patrz rozdział „Czyszczenie pod bieżącą wodą”).

- Produkt należy lekko przetrzeć wilgotną ściereczką. W razie konieczności na ściereczce użyć łagodnego środka czyszczącego. Następnie przetrzeć produkt suchą ściereczką i upewnić się, że produkt całkowicie wysechł przed przechowaniem lub podobnym użyciem.

● Czyszczenie szczoteczką do czyszczenia

- Wyłączyć produkt przyciskiem Włącz/Wyłącz [5]. Jeśli założona jest nasadka [10], [11], [12], usunąć ją przed czyszczeniem jak opisano w rozdziale „Wymiana nasadek”. Zdjąć nasadkę głowicy tnącej [2], naciskając przycisk odblokowujący [3] po obu stronach.
- Przy pomocy szczoteczki do czyszczenia [9] wyczyścić nasadkę głowicy tnącej [2] i obszaru za nasadką głowicy tnącej [2] (wewnątrz obudowy).

● Czyszczenie pod bieżącą wodą

- Wyłączyć produkt przyciskiem Włącz/Wyłącz [5] lub usunąć wtyczkę USB-C kabla do ładowania USB-A na USB-C [7]. Jeśli na produkcie założona jest nasadka [2], [10], [11], [12], usunąć ją przed czyszczeniem jak opisano w rozdziale „Wymiana nasadek”.
- Umyć nasadkę głowicy tnącej [2] i nasadkę [10], [11], [12] pod bieżącą wodą.
- Należy dokładnie wysuszyć wszystkie części.
- Przy pomocy dołączonej szczoteczki do czyszczenia [9] usunąć resztki włosów z wnętrza obudowy produktu.

● Przechowywanie

- W celu przechowania produktu zawsze zakładać osłonę głowicy tnącej [1] na nasadkę głowicy tnącej [2].
- Jeśli produkt nie będzie używany przez dłuższy okres czasu, należy przechowywać go w torbie do przechowywania [8].

- Produkt przechowywać w czystym, wolnym od kurzu i suchym miejscu.

Wskazówka: Nie wystawiać produktu na bezpośrednie promieniowanie słoneczne lub gorąco. Idealna temperatura otoczenia znajduje się pomiędzy $+5\text{ }^{\circ}\text{C}$ a $+40\text{ }^{\circ}\text{C}$. Skrajnie niskie lub wysokie temperatury mogą uszkodzić baterię lub produkt.

Wskazówka: Całkowicie naładować produkt, jeśli jest przechowywany dłużej niż 6 miesięcy.

● Utylizacja

Opakowanie wykonane jest z materiałów przyjaznych dla środowiska, które można przekazać do utylizacji w lokalnym punkcie przetwarzania surowców wtórnych.



Przy segregowaniu odpadów prosimy zwrócić uwagę na oznakowanie materiałów opakowaniowych, oznaczone są one skrótami (a) i numerami (b) o następującym znaczeniu: 1-7: Tworzywa sztuczne/20-22: Papier i tektura/80-98: Materiały kompozytowe.



Informacji na temat możliwości utylizacji wyeksploatowanego produktu udziela urząd gminy lub miasta.



Z uwagi na ochronę środowiska nie wyrzucać urządzenia po zakończeniu eksploatacji do odpadów domowych, lecz prawidłowo zutylizować. Informacji o punktach zbiorczych i ich godzinach otwarcia udziela odpowiedni urząd.

Elektroodpady nie mogą być wyrzucane do pojemników do selektywnej zbiórki odpadów komunalnych. Można je oddać w specjalnie wyznaczonych miejscach np. Punkt Selektywnej Zbiórki Odpadów Komunalnych lub/bądź w punktach handlowych oferujących w sprzedaży sprzęt elektroniczny.

Należy postępować zgodnie z obowiązującymi w Polsce przepisami dotyczącymi selektywnej zbiórki urządzeń elektrycznych i elektronicznych. Zużyty sprzęt może mieć szkodliwy wpływ na środowisko i zdrowie ludzi z uwagi na potencjalną zawartość niebezpiecznych substancji, mieszanin oraz części składowych. Gospodarstwo domowe spełnia ważną rolę w przyczynianiu się do ponownego użycia i odzysku surowców wtórnych, w tym recyklingu zużytego sprzętu. Na tym etapie kształtuje się postawy, które wpływają na zachowanie wspólnego dobra jakim jest czyste środowisko naturalne.



Produkt, w tym akcesoriai materiały opakowaniowe, nadają się do recyklingu i podlegają rozszerzonej odpowiedzialności producenta. Wyrzucić je osobno, zgodnie z ilustracją przedstawiającą informacje o sortowaniu, aby zapewnić lepszą utylizację odpadów. Logo Triman jest ważne tylko dla Francji.

Uszkodzone lub zużyte baterie/akumulatory muszą być poddane recyklingowi. Oddać baterie/akumulatory i/lub produkt w dostępnych punktach zbiórki.



Niewłaściwa utylizacja baterii/akumulatorów stwarza zagrożenie dla środowiska naturalnego!

Baterii/akumulatorów nie należy wyrzucać razem z odpadami domowymi. Mogą one zawierać szkodliwe metale ciężkie i należy je traktować jak odpady specjalne. Symbole chemiczne metali ciężkich są następujące: Cd = kadm, Hg = rtęć, Pb = ołów. Dlatego też zużyte baterie/akumulatory należy przekazywać do komunalnych punktów gromadzenia odpadów niebezpiecznych.

● Gwarancja

Produkt został wyprodukowany zgodnie z surowymi wytycznymi dotyczącymi jakości i dokładnie przetestowane przed dostawą. W przypadku wad materiałowych lub produkcyjnych przysługują Państwu prawa ustawowe wobec sprzedawcy produktu. Państwa prawa ustawowe nie są w żaden sposób ograniczone przez naszą gwarancję przedstawioną poniżej.

Gwarancja na ten produkt wynosi 3 lata od daty zakupu. Okres gwarancji rozpoczyna się od daty zakupu. Proszę przechowywać oryginalny rachunek w bezpiecznym miejscu, ponieważ ten dokument jest wymagany jako dowód zakupu.

Wszelkie uszkodzenia lub wady obecne już w momencie zakupu należy zgłosić niezwłocznie po rozpakowaniu produktu.

Jeżeli w ciągu 3 lat od daty zakupu produkt wykáže wady materiałowe lub produkcyjne, to – według naszego uznania – bezpłatnie go naprawimy lub wymienimy. Okres gwarancji nie ulega przedłużeniu o przyznane roszczenie gwarancyjne. Dotyczy to również wymienionych i naprawionych części.

Niniejsza gwarancja traci ważność, jeśli produkt został uszkodzony, był niewłaściwie użytkowany lub konserwowany.

Gwarancja obejmuje wady materiałowe i produkcyjne. Niniejsza gwarancja nie obejmuje części produktu, które podlegają normalnemu zużyciu i dlatego są uważane za części zużywalne (np. baterie, węże, wkłady atramentowe), ani nie obejmuje uszkodzeń części delikatnych, np. przełączników lub części wykonanych ze szkła.

Zgodnie z Kodeksem Cywilnym art. 581 §1 wraz z wymianą urządzenia lub ważnej części czas gwarancji rozpoczyna się na nowo.

W przypadku tego produktu czas gwarancji obowiązuje również dla akumulatora.

● Sposób postępowania w przypadku naprawy gwarancyjnej

Aby zapewnić szybkie rozpatrzenie Państwa wniosku, prosimy stosować się do następujących wskazówek:

Przed skontaktowaniem się z działem serwisowym należy przygotować paragon i numer artykułu (IAN 508828_2507) jako dowód zakupu. Numery artykułów można znaleźć na tabliczce znamionowej, na grzewisku, na stronie tytułowej jego instrukcji (na dole po lewej stronie) lub jako naklejkę na stronie odwrotnej lub spodniej.

W razie wystąpienia błędów w działaniu lub innych wad, należy skontaktować się najpierw z wymienionym poniżej działem serwisowym telefonicznie lub pocztą elektroniczną.

Produkt uznany za uszkodzony można następnie z dołączeniem dowodu zakupu (paragonu) i podaniem, na czym polega wada i kiedy wystąpiła, przesać bezpłatnie na podany Państwu adres serwisu.

● Serwis

PL Serwis Polska

Tel.: 223974996

E-Mail: owim@lidl.pl



● Deklaracja zgodności UE

DEKLARACJA ZGODNOŚCI UE (nr. 508828_2507)

IAN: 508828_2507
Nazwa produktu: "Cien BEAUTY" GOLARKA DAMSKA
Oznaczenie modelu: HG12833

Opisany powyżej przedmiot niniejszej deklaracji jest zgodny z odpowiednimi wymaganiami unijnego prawodawstwa harmonizacyjnego:

Dyrektywa 2006/42/WE
Dyrektywa 2014/30/UE
Dyrektywa 2011/65/UE wraz ze wszystkimi poprawkami

Odniesienia do odpowiednich norm zharmonizowanych lub do innych specyfikacji technicznych, w stosunku do których deklarowana jest zgodność:

Nr / Części
Dyrektywa 2006/42/WE
EN 60335-2-8:2015/A12:2022
EN 60335-1:2012/A16:2023
EN 62233:2008
EN ISO 12100:2010
Dyrektywa 2014/30/UE
EN IEC 55014-1:2021
EN IEC 55014-2:2021
EN IEC 61000-3-2:2019/A2:2024
EN 61000-3-3:2013/A2:2021

Opisany powyżej przedmiot deklaracji jest zgodny z dyrektywą Parlamentu Europejskiego i Rady 2011/65/UE z dnia 8 czerwca 2011 r. w sprawie ograniczenia stosowania niektórych niebezpiecznych substancji w sprzęcie elektrycznym i elektronicznym:

Nr / Części
EN IEC 63000:2018

Osoba odpowiedzialna za dokumentację techniczną: OWIM GmbH & Co.KG

Podpisano w imieniu:

OWIM GmbH & Co. KG, Stiftsbergstraße 1, 74167 Neckarsulm, Niemcy

Niniejsza deklaracja zgodności wydana zostaje na wyłączną odpowiedzialność producenta.

Tłumaczenie oryginalnej deklaracji zgodności

Neckarsulm

10/11/2025

Miejsce





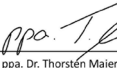





Data

ppa. Jens Buchheim
Prokurent

ppa. Dr. Thorsten Maier
Prokurent

Legenda použitých piktoqramů	Strana 123
Úvod	Strana 124
Použití ke stanovenému účelu.....	Strana 124
Popis dílů.....	Strana 124
Technická data.....	Strana 125
Obsah dodávky.....	Strana 125
Bezpečnostní pokyny	Strana 125
Bezpečnostní pokyny pro baterie a akumulátory.....	Strana 131
Nabíjení výrobku	Strana 132
Před uvedením do provozu	Strana 133
Funkce ochrany během přepravy.....	Strana 133
Obsluha	Strana 133
Výběr nástavce.....	Strana 134
Výměna nástavců.....	Strana 134
Zapnutí a vypnutí výrobku.....	Strana 135
Tipy a triky.....	Strana 135
Holení.....	Strana 136
Objednávání náhradních dílů	Strana 136
Čištění, péče o výrobek a skladování	Strana 137
Čištění pomocí čistícího kartáčku.....	Strana 137
Čištění pod tekoucí vodou.....	Strana 138
Skladování.....	Strana 138
Zlikvidování	Strana 138
Záruka	Strana 140
Postup v případě uplatňování záruky.....	Strana 141
Servis.....	Strana 141
EU prohlášení o shodě	Strana 142

Legenda použitých piktogramů

	Čtěte návod k obsluze!
V	Volty
	Třída ochrany III
	Používání v uzavřených místnostech
	Zástrčka pro USB typu C
	Dodržovat výstražné a bezpečnostní pokyny!
	Stejnoseměrný proud/stejnoseměrné napětí
IPX6	Ochrana proti proudu vody
	Tlačítko zap/vyp
	Přípojka USB
	Výrobek je vhodný pro čištění pod tekoucí vodou.
CE	Značka CE vyjadřuje soulad s příslušnými směrnicemi EU, které se vztahují na tento výrobek.
 	Bezpečnostní upozornění Instrukce

Dámský holicí strojek

● Úvod

Blahopřejeme Vám ke koupi nového výrobku. Rozhodli jste se pro kvalitní produkt. Návod k obsluze je součástí tohoto výrobku. Obsahuje důležité pokyny pro bezpečnost, použití a likvidaci. Před použitím výrobku se seznamte se všemi pokyny k obsluze a bezpečnostními pokyny. Používejte výrobek jen popsáním způsobem a na uvedených místech. Při předání výrobku třetí osobě předejte i všechny podklady.

● Použití ke stanovenému účelu

Výrobek je vhodný výhradně pro odstraňování chloupků na lidském těle. Nepoužívejte výrobek na obličeji, řasách nebo vlasech. Výrobek je určený jen k soukromému použití, není vhodný pro výtěžnou činnost. Výrobek se smí používat jen v interiéru. Jakékoliv jiné použití je považováno za nesprávné a může mít za následek vznik hmotných škod nebo újmy na zdraví.

● Popis dílů

- | | | | |
|---|---|----|--------------------------------------|
| 1 | Kryt holicí hlavice | 7 | Nabíjecí kabel z USB-A na USB-C |
| 2 | Nástavec s holicí hlavicí | 8 | Taška na uložení |
| 3 | Tlačítko pojistky (nástavce s holicí hlavicí) | 9 | Čistící kartáček |
| 4 | Vestavěné světlo | 10 | Nástavec pro hladší klouzání strojku |
| 5 | Tlačítko zap/vyp | 11 | Zastříhovací hřeben bikini |
| 6 | Kontrolka | 12 | Peelingový nástavec |

● Technická data

Vstup:	5V $\overline{=}$, 1 A
Akumulátor:	1 x 3,7V, li-iontový, 800 mAh
Provozní teplota:	od +5 °C do + 40 °C
Druh ochrany:	IPX6 (ochrana proti proudu vody)
Třída ochrany:	III/◊
Hladina emisního akustického tlaku:	<70 dB(A), K=3 dB

● Obsah dodávky

1 Dámský holicí strojek	1 čistící kartáček
1 kryt holicí hlavice	1 nabíjecí kabel z USB-A na USB-C
1 zastříhovací hřeben bikini	1 taška na uložení
1 nástavec pro hladší klouzání strojku	1 návod k obsluze
1 peelingový nástavec	



Bezpečnostní pokyny







⚠ VÝSTRAHA! NEBEZPEČÍ OHROŽENÍ ŽIVOTA A NEHODY

MALÝCH I VELKÝCH DĚTÍ! Nikdy nenechávejte děti bez dohledu s obalovým materiálem nebo s výrobkem. Hrozí nebezpečí udušení.





VÝSTRAHA! Výrobek se nesmí používat s připojeným síťovým adaptérem.

- Tento výrobek mohou používat děti od 8 let a osoby se sníženými fyzickými, smyslovými nebo duševními schopnostmi anebo s nedostatečnými zkušenostmi a znalostmi, pokud budou pod dohledem nebo byly poučeny o bezpečném používání výrobku a chápou nebezpečí, která z jeho používání vyplývají. Děti si nesmí s výrobkem hrát. Děti nesmí bez dohledu provádět čištění ani uživatelskou údržbu.
-  **⚠ NEBEZPEČÍ!** Tento symbol informuje o tom, že můžete výrobek omývat pod tekoucí vodou. Nejdříve ale od výrobku odpojte nabíjecí kabel z USB-A na USB-C . K nabíjení akumulátoru používejte pouze dodaný nabíjecí kabel z USB-A na USB-C  a pouze síťový adaptér s třídou ochrany II (není součástí dodaného výrobku), schválený pro používání s domácími spotřebiči, výstup SELV: DC 5 V, max. 1 A.
- **⚠ VÝSTRAHA!** Před čištěním vodou odpojte výrobek od nabíjecího kabelu z USB-A na USB-C .
- Výrobek vyčistěte (viz „Čištění, péče o výrobek a skladování“).



Zabraňte ohrožení života zásahem elektrického proudu



- ⚠ VÝSTRAHA!** Tento výrobek nepoužívat v blízkosti koupelnových van, sprch nebo jiných nádob s vodou.
- ⚠ VÝSTRAHA!** Pokud výrobek spadl do vody, bezpodmínečně nejdříve odpojte nabíjecí kabel z USB-A na USB-C  od síťového adaptéru (není součástí dodaného výrobku), než sáhnete do vody.
- ⚠ VÝSTRAHA!** Nikdy se nedotýkejte nabíjecího kabelu z USB-A na USB-C  mokřými rukama, zejména při jeho odpojování nebo připojování k síťovému adaptéru.
- ⚠ VÝSTRAHA!** Nikdy neponořujte výrobek nebo nabíjecí kabel z USB-A na USB-C  do vody nebo jiné kapaliny.
- ⚠ VÝSTRAHA!** Výrobek nesmíte nabíjet ve vaně nebo ve sprše.
- Odpojte síťový adaptér přímo ze zásuvky v následujících případech:
 - pokud došlo k poruše,
 - před čištěním výrobku,

- jestliže nebudete výrobek delší dobu používat,
- za bouřky a
- po každém použití.
- Při zapnutém výrobku nikdy neblokuje pohyblivé díly.
- Výrobek a jeho příslušenství nenechte spadnout, mohlo by dojít k jejich poškození.





Vyhněte se nebezpečí zranění

- Nevyměňujte příslušenství při zapnutém výrobku.
- Výrobek nepoužívejte, pokud jste zjistili jakákoliv viditelná vnější poškození. Poškozený výrobek neuvádějte do provozu.
- Jestliže se do výrobku dostala tekutina, před dalším použitím ho zkontrolujte.
- Pokud na nabíjecím kabelu z USB-A na USB-C 7, tělese výrobku nebo na jiných dílech zjistíte jakékoli poškození, nesmíte výrobek dále používat.
- Opravy nechte provést jen u specializovaného prodejce. V případě neodborné opravy může dojít ke značnému riziku ohrožení uživatele. Kromě toho zaniká jakákoliv záruka.

- Nepoužívejte výrobek s vadnými nastavci, mohou mít ostré hrany.
- Vadné komponenty se musí nahradit vždy jen originálními náhradními díly. Dodržení bezpečnostních požadavků je možné zajistit jen při použití originálních náhradních dílů.
- Nabíjecí kabel z USB-A na USB-C  připojujte pouze k dobře přístupnému síťovému adaptéru.
- Nenechávejte výrobek za provozu bez dohledu, řiďte se údaji na typovém štítku.
- Připojte nabíjecí kabel z USB-A na USB-C  nejdříve k výrobku, než jej připojíte k síťovému adaptéru (není součástí dodaného výrobku) a do zásuvky.
- Před každou výměnou nastavců a před čištěním výrobek vypněte.
- Pokládejte nabíjecí kabel z USB-A na USB-C  tak, aby na něj nikdo nemohl stoupnout nebo o něj zakopnout.
- Nepoužívejte výrobek v místech s otevřenými a řeznými ranami, na pokožce spálené sluncem nebo v místě puchýřů.



Zabraňte věcným škodám

- Elektrické výrobky mohou být nebezpečné pro zvířata. Kromě toho mohou zvířata výrobek poškodit. Chraňte elektrické výrobky před zvířaty.
- K síťovému adaptéru (není v obsahu dodávky) připojený výrobek chraňte před vlhkostí, kapkami vody a stříkající vodou.
- Dbejte na to, aby nebyl nabíjecí kabel z USB-A na USB-C  přivřený do dvířek skříněk nebo se nedotýkal horkých ploch. Jinak může dojít k poškození izolace nabíjecího kabelu z USB-A na USB-C .
- Používejte jen originální příslušenství.
- Nestavte výrobek na horké povrchy ani do jejich blízkosti nebo blízko otevřeného ohně.
- Nezakrývejte síťový adaptér ani výrobek, aby se zabránilo jejich nepřipustnému zahřívání při používání a nabíjení.
- Nepoužívejte žíravé ani drhnuocí čisticí prostředky.
- Olej na ostří (není součástí dodaného výrobku) uchovávejte mimo dosah dětí. Olej na ostří není

určen ke konzumaci, zabraňte vniknutí do očí. Ne-
používaný olej uchovávejte na bezpečném místě.



Bezpečnostní pokyny pro baterie a akumulátory

- **! VÝSTRAHA!** K nabíjení akumulátoru používejte pouze síťový adaptér s třídou ochrany II (není součástí balení), který je schválený pro používání s domácími spotřebiči.
Výstup SELV: DC 5 V, maximálně 1 A.
- **NEBEZPEČÍ OHROŽENÍ ŽIVOTA!** Uchovávejte baterie a akumulátory mimo dosah dětí. V případě spolknutí okamžitě vyhledejte lékařskou pomoc!
-  **NEBEZPEČÍ VÝBUCHU!** Nenabíjecí baterie nikdy znovu nenabíjejte. Baterie nebo akumulátory nezkratujte ani je neotevírejte. Hrozí přehřátí, nebezpečí požáru nebo jejich prasknutí.
- Nikdy neházejte baterie nebo akumulátory do ohně ani do vody.
- Nevystavujte baterie nebo akumulátory mechanickému zatížení.

Nebezpečí vytečení baterií/akumulátorů

- Zabraňte extrémním podmínkám a teplotám, např. na topení anebo na slunci, které mohou negativně ovlivnit funkci baterií nebo akumulátorů.
- V případě vytečení baterií/akumulátorů zabraňte kontaktu chemikálií s pokožkou, očima a sliznicemi! Omyjte ihned postižená místa dostatečným množstvím čisté vody a vyhledejte lékařskou pomoc!
-  **NOSTE OCHRANNÉ RUKAVICE!** Vyteklé i poškozené baterie nebo akumulátory mohou při kontaktu s pokožkou způsobit její poleptání. Noste proto vhodné rukavice.
- Tento výrobek má vestavěný akumulátor, který nemůže uživatel vyměnit. Akumulátor tohoto výrobku nelze vyměnit. Při likvidaci je nutné upozornit, že výrobek obsahuje akumulátor.

● Nabíjení výrobku

Upozornění: Před prvním použitím a při dalším nabíjení výrobek vždy zcela nabijte.

Upozornění: Rychlé nabíjení, které stačí na jedno holení, trvá cca 5 minut.

Upozornění: Provozní doba nezávislá na elektrické síti s úplně nabitým akumulátorem je cca 50 minut.

Upozornění: Pro prodloužení životnosti akumulátoru doporučujeme používat výrobek pravidelně a bez dlouhého skladování.

Upozornění: Pokud je úroveň nabití akumulátoru nízká, kontrolka **6** bliká krátce červeně. Výrobek se automaticky vypne.

- Vypněte výrobek vypínačem **5**.
- Připojte nabíjecí kabel z USB-A na USB-C **7** k výrobku.
- Připojte nabíjecí kabel z USB-A na USB-C **7** do vhodné zdířky USB-A síťového adaptéru s třídou ochrany II (není součástí dodaného výrobku), který je schválený pro používání s výrobky pro domácnost a má výstup SELV DC 5 V, max. 1 A.
- Připojte síťový adaptér (není v obsahu dodávky) do síťové zásuvky.
- Kontrolka **6** svítí během nabíjení červeně a po úplném nabití akumulátoru bliká zeleně.

● Před uvedením do provozu

● **Funkce ochrany během přepravy**

Pokud při zapnutí funkce ochrany během přepravy stisknete libovolné tlačítko, kontrolka **6** blikne třikrát zeleně.

- K zapnutí nebo vypnutí funkce ochrany během přepravy stiskněte vypínač **5** a podržte jej cca 3 sekundy stisknutý.

● Obsluha

Upozornění: Výrobek s deformovaným nebo poškozeným nástavcem s holicí hlavicí **2** nepoužívejte.

Upozornění: Výrobek můžete používat pouze v režimu napájení z akumulátoru.

Upozornění: Z hygienických důvodů smí výrobek používat pouze jedna osoba.

● Výběr nástavce

Nástavec s holicí hlavici [2] a zastříhovací hřeben bikini [11]:

Nástavec s holicí hlavici [2] je určen pro holení nohou, paží, podpaží a intimní oblasti pro nošení bikin. Podle potřeby můžete zastříhovací hřeben bikini [11] použít k holení intimní oblasti do bikin. Nepoužívejte nástavec s holicí hlavici [2] na obličej.

DŮLEŽITÉ UPOZORNĚNÍ: Používejte pro holení v intimní oblasti pouze nástavec s holicí hlavici [2] s nasazeným zastříhovacím hřebenem bikini [11] a používejte jej pouze na venkovní straně vnějších stydkých pysků.

Nástavec pro hladší klouzání strojeku [10]: Nástavec pro hladší klouzání strojeku [10] je určen pro holení malých klenutých oblastí, např. podpažních jamek a podkolení.

Peelingový nástavec [12]: Peelingový nástavec [12] je určen pro holení nohou. Během holení odstraňuje peelingový nástavec [12] navíc odumřelou kůži.

● Výměna nástavců (viz obr. B)

- Vypněte výrobek (viz kapitola „Zapnutí/vypnutí výrobku“) dříve, než nasadíte kryt holicí hlavice [1] nebo vyměníte nástavec [10], [11], [12].
- Nasadte kryt holicí hlavice [1] nebo nástavec [10], [11], [12] opatrně na nástavec s holicí hlavici [2] tak, aby došlo ke slyšitelnému zacvaknutí.
- Pro odstranění opatrně stáhněte kryt holicí hlavice [1] nebo nástavec [10], [11], [12] z nástavce s holicí hlavici [2].

● Zapnutí a vypnutí výrobku

- Před použitím výrobku odstraňte kryt holicí hlavice [1] z nástavce s holicí hlavicí [2].
- Pro zapnutí výrobku stiskněte vypínač [5]. Vestavěné světlo [4] a kontrolka [6] se rozsvítí.

Upozornění: Za provozu osvětluje vestavěné světlo [4] holenou oblast pokožky.

- Pro vypnutí výrobku znovu stiskněte vypínač [5]. Vestavěné světlo [4] a kontrolka [6] zhasnou.

● Tipy a triky

Upozornění: Výrobek nepoužívejte

- na pokožce spálené od slunce.
- při podráždění nebo zarudnutí pokožky.
- při kožních onemocněních, jako je např. neurodermatitida.
- na pokožce s vřídky, mateřskými znaménky nebo bradavicemi.
- na ranách, otevřených ranách nebo vystouplých jizvách.
- Výrobek nejprve otestujte na malém skrytém místě, abyste zjistili snášenlivost pokožky.
- Pokožka musí být zbavená zbytků mastnoty nebo krému. V opačném případě se nástavce [2], [10], [11], [12] slepí nebo znečistí a sníží se tak účinnost výrobku.
- Pokožka musí být úplně suchá.
- Nejlepší dobou k holení je večer po sprše. Pokožka se může přes noc zotavit a její případné zarudnutí zmizí.
- Před holením ošetřete pokožku peelingem nebo masážní rukavicí. Tím se odstraní odumřelé kožní buňky, zabrání se zarůstání chloupků a jemné chloupky zůstanou vzpřímené. Tím může výrobek lépe zachytit chloupky.

- Po holení ošetřete pokožku hydratačním krémem nebo pleťovým mlékem. Ideální je, pokud krém obsahuje výtažky z aloe vera nebo heřmánku, které pokožku zklidňují a vyživují.

● Holení

Upozornění: Používejte výrobek pouze na suché pokožce.

1. Odstraňte kryt holicí hlavice **1** a zapněte výrobek (viz kapitola „Zapnutí/vypnutí výrobku“). Umístěte výrobek na pokožce tak, aby byl nástavec s holicí hlavici **2** a nástavec **10**, **11**, **12** v plném kontaktu s pokožkou.

Upozornění: Pokud používáte výrobek na choulostivých místech, druhou rukou napínejte pokožku. Při použití výrobku v podpaží zvedněte paži a položte ruku za hlavu tak, abyste napnuli pokožku v podpaží.

2. Pohybujte pomalu výrobkem po pokožce proti směru růstu chloupků.

Upozornění: Pokud budete výrobkem pohybovat po pokožce příliš rychle, nemusíte dosáhnout hladkého oholení.

3. Jakmile budete spokojeni s výsledkem holení, vypněte výrobek (viz kapitola „Zapnutí/vypnutí výrobku“) a vyčistěte/uložte výrobek v souladu s pokyny v kapitole „Čištění, péče o výrobek a skladování“.

● Objednávání náhradních dílů

Pro následující díly si můžete objednat náhradní díly online:

Kryt holicí hlavice **1**

Nástavec s holicí hlavici **2**

Nástavec pro hladší klouzání strojku **10**

Zastříhovací hřeben bikini **11**

Peelingový nástavec **12**

Číslo výrobku: 508828_2507

Webová stránka: www.optimex-shop.com

● Čištění, péče o výrobek a skladování (viz obr. B, C, D)

Upozornění: Před zahájením čištění výrobek vždy vypněte.

- Nepoužívejte žíravé ani drhnuocí čisticí prostředky. Tyto prostředky by mohly poškodit povrch výrobku.

⚠ NEBEZPEČÍ! Výrobek ani příslušenství nečistěte během nabíjení.

Nejprve odpojte síťový adaptér USB ze zásuvky a odpojte zástrčku USB-C nabíjecího kabelu z USB-A na USB-C [7] od výrobku.

- Neponořujte výrobek nikdy do vody nebo jiných tekutin!
- Po každém použití vyčistěte nástavec s holicí hlavicí [2] a nástavce [10], [11], [12] pomocí dodaného čisticího kartáčku [9], abyste odstranili volné chloupky (viz kapitola „Čištění pomocí čisticího kartáčku“).
- Nástavec s holicí hlavicí [2] a nástavce [10], [11], [12] pravidelně dezinfikujte postříkem a čištěním dezinfekčním sprejem.
- Pro důkladné čištění nástavce s holicí hlavicí [2] a nástavců [10], [11], [12] můžete tyto nástavce sundat z výrobku. Vyčistěte nástavce pod tekoucí vodou, a potom je nechte uschnout (viz kapitola „Čištění pod tekoucí vodou“).
- Výrobek otřete mírně navlhčeným hadříkem. Podle potřeby použijte na hadříku zředěný čisticí prostředek. Potom výrobek otřete suchou utěrkou a zajistěte, aby byl výrobek před uskladněním nebo dalším použitím úplně suchý.

● Čištění pomocí čisticího kartáčku

- Vypněte výrobek vypínačem [5]. Pokud je na výrobku nasazený nástavec [10], [11], [12], před čištěním nástavec sundejte podle popisu v kapitole „Výměna nástavců“. Odstraňte nástavec s holicí hlavicí [2] stisknutím tlačítka pojistky [3] na obou stranách.

- Vyčistěte čisticím kartáčkem [9] nástavec s holicí hlavicí [2] a prostor za nástavcem s holicí hlavicí [2] (uvnitř tělesa strojeku).

● Čištění pod tekoucí vodou

- Vypněte výrobek vypínačem [5] nebo odpojte zástrčku USB-C nabíjecího kabelu USB-A na USB-C [7]. Pokud je na výrobku nasazený nástavec [2], [10], [11], [12], před čištěním nástavec sundejte podle popisu v kapitole „Výměna nástavců“.
- Vymyjte nástavec s holicí hlavicí [2] a nástavce [10], [11], [12] pod tekoucí vodou.
- Nechte všechny díly důkladně uschnout.
- Odstraňte přiloženým čisticím kartáčkem [9] zevnitř krytu výrobku zbytky chloupků.

● Skladování

- Při skladování výrobku nasadte na nástavec s holicí hlavicí [2] kryt holicí hlavice [1].
- Pokud nebudete výrobek delší dobu používat, uložte ho do tašky na uchovávání [8].
- Výrobek skladujte na čistém, bezprašném a suchém místě.

Upozornění: Nevystavujte výrobek přímému slunečnímu záření nebo horku. Ideální okolní teplota je +5 °C až +40 °C. Extrémně nízké nebo vysoké teploty mohou poškodit akumulátor nebo výrobek.

Upozornění: Pokud si přejete výrobek skladovat déle než 6 měsíců, musíte výrobek zcela nabít.

● Zlikvidování

Obal se skládá z ekologických materiálů, které můžete zlikvidovat prostřednictvím místních sběrů recyklovatelných materiálů.



Při třídění odpadu se řiďte podle označení obalových materiálů zkratkami (a) a čísly (b), s následujícím významem: 1-7: umělé hmoty/20-22: papír a lepenka/80-98: složené látky.



O možnostech likvidace vysloužilých zařízení se informujte u správy vaší obce nebo města.



V zájmu ochrany životního prostředí vysloužilý výrobek nevyhazujte do domovního odpadu, ale předejte k odborné likvidaci. O sběrnách a jejich otevíracích hodinách se můžete informovat u příslušné správy města nebo obce.



Výrobek vč. příslušenství a obalové materiály jsou recyklovatelné a podléhají rozšířené odpovědnosti výrobce. Likvidujte je odděleně podle ilustrovaných Info-tri (informace o třídění), abyste mohli lépe nakládat s odpady. Logo Triman platí jen pro Francii.

Vadné nebo vybité baterie resp. akumulátory se musí recyklovat. Baterie, akumulátory i výrobek odevzdejte zpět do nabízených sběrů.



Ekologické škody v důsledku chybné likvidace baterií/akumulátorů!

Baterie/akumulátory se nesmí zlikvidovat v domácím odpadu. Mohou obsahovat jedovaté těžké kovy a musí se zpracovávat jako zvláštní odpad. Chemické symboly těžkých kovů: Cd = kadmium, Hg = rtuť, Pb = olovo. Proto odevzdejte opotřebované baterie/akumulátory u komunální sběry.

● Záruka

Výrobek byl vyroben podle přísných směrnic kvality a před dodáním pečlivě otestován. V případě materiálních nebo výrobních vad máte zákonná práva vůči prodejci výrobku. Vaše zákonná práva nejsou níže uvedenou zárukou nijak omezená.

Záruka na tento výrobek je 3 roky od data zakoupení. Záruční doba začíná dnem zakoupení. Originál dokladu o zakoupení si uschovejte na bezpečném místě, protože tento doklad je vyžadován jako doklad o koupi.

Jakékoli poškození nebo závady, které se vyskytly již v okamžiku nákupu, musí být nahlášeny ihned po vybalení výrobku.

Pokud se u výrobku během 3 let od data zakoupení projeví vada materiálu nebo výrobní vada, pak vám ho podle naší volby bezplatně opravíme nebo vyměníme. Záruční doba se po uznané reklamaci neprodlužuje. To platí také pro vyměněné a opravené díly.

Tato záruka je neplatná, pokud byl výrobek poškozený nebo nesprávně používán anebo udržovaný.

Záruka se kryje na materiálové a výrobní vady. Tato záruka se nevztahuje na díly výrobku, které jsou vystaveny běžnému opotřebení, a proto je lze považovat za spotřební díly (např. baterie, hadice, inkoustové patrony) nebo na poškození křehkých součástí, jako jsou např. spínače nebo díly, které jsou vyrobeny ze skla.

U tohoto výrobku se záruční doba vztahuje také na akumulátor.

● Postup v případě uplatňování záruky

Pro zajištění rychlého zpracování Vašeho případu se řiďte následujícími pokyny:

Pro všechny požadavky si připravte pokladní stvrzenku a číslo artiklu (IAN 508828_2507) jako doklad o zakoupení.

Číslo artiklu najdete na typovém štítku, gravuře, titulní stránce návodu (vlevo dole) nebo na nálepce na zadní nebo spodní straně.

V případě poruch funkce nebo jiných závad nejdříve kontaktujte, telefonicky nebo e-mailem, v následujícím textu uvedené servisní oddělení.

Výrobek registrovaný jako vadný potom můžete s přiloženým dokladem o zakoupení (pokladní stvrzenkou) a údaji k závadě a kdy k ní došlo, bezplatně zaslat na adresu servisu, která Vám byla sdělena.

● Servis

CZ Servis Česká republika

Tel.: 800 143 873

E-Mail: owim@lidl.cz



● EU prohlášení o shodě

EU PROHLÁŠENÍ O SHODĚ (č. 508828_2507)

IAN: 508828_2507
Identifikace produktu: "Cien BEAUTY" DÁMSKÝ HOLICÍ STROJEK
Číslo modelu: HG12833

Výše popsaný předmět prohlášení je ve shodě s příslušnými harmonizačními právními předpisy Unie:

Směrnice 2006/42/ES
Směrnice 2014/30/EU
Směrnice 2011/65/EU se všemi souvisejícími změnami

Odkazy na příslušné harmonizované normy nebo na jiné technické specifikace, ve vztahu k nimž se shoda prohlašuje:

Č. / Části
Směrnice 2006/42/ES
EN 60335-2-8:2015/A12:2022
EN 60335-1:2012/A16:2023
EN 62233:2008
EN ISO 12100:2010
Směrnice 2014/30/EU
EN IEC 55014-1:2021
EN IEC 55014-2:2021
EN IEC 61000-3-2:2019/A2:2024
EN 61000-3-3:2013/A2:2021

Předmět výše uvedeného prohlášení je v souladu se směrnicí Evropského parlamentu a Rady 2011/65/EU ze dne 8. června 2011 o omezení používání některých nebezpečných látek v elektrických a elektronických zařízeních:

Č. / Části
EN IEC 63000:2018



Držitel technické dokumentace: OWIM GmbH & Co.KG

Podepsáno za a jménem:

OWIM GmbH & Co. KG, Stiftsbergstraße 1, 74167 Neckarsulm, Německo

Toto prohlášení o shodě se vydává na výhradní odpovědnost výrobce.

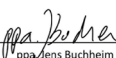
Příklad původního prohlášení o shodě

Neckarsulm	10/11/2025		
Místo	Datum	ppa. Jens Buchheim	ppa. Dr. Thorsten Maier
		Prokurista	Prokurista

Legenda použitých piktogramov	Strana 144
Úvod	Strana 145
Používanie v súlade s určeným účelom.....	Strana 145
Popis častí	Strana 145
Technické údaje.....	Strana 146
Obsah dodávky.....	Strana 146
Bezpečnostné upozornenia	Strana 146
Bezpečnostné upozornenia týkajúce sa batérií/ akumulátorových batérií.....	Strana 152
Nabíjanie výrobku	Strana 154
Pred uvedením do prevádzky	Strana 155
Funkcia ochrany pri preprave.....	Strana 155
Obsluha	Strana 155
Výber nastavcov.....	Strana 155
Výmena nastavcov	Strana 156
Zapnutie / vypnutie výrobku	Strana 156
Tipy a triky.....	Strana 156
Holenie.....	Strana 157
Objednávanie náhradných dielov	Strana 158
Čistenie, starostlivosť a skladovanie	Strana 158
Čistenie pomocou čistiacej kefky.....	Strana 159
Čistenie pod tečúcou vodou	Strana 159
Skladovanie	Strana 160
Likvidácia	Strana 160
Záruka	Strana 161
Postup v prípade poškodenia v záruke.....	Strana 162
Servis.....	Strana 163
EÚ vyhlásenie o zhode	Strana 164

Legenda použitých piktogramov



Prečítajte si návod na obsluhu!



Volt



Trieda ochrany III



Používanie v uzatvorených miestnostiach



USB zástrčka typu C



Rešpektujte výstražné a bezpečnostné upozornenia!



Jednosmerný prúd/napätie

IPX6

Ochrana pred prúdom vody



Zapínač/vypínač



USB prípojka



Výrobok je vhodný na čistenie pod tečúcou vodou.



Značka CE uvádza zhodu s príslušnými smernicami EÚ platnými pre tento výrobok.



Bezpečnostné upozornenia
Manipulačné pokyny

Dámsky holiaci strojček

● Úvod

Blahoželáme Vám ku kúpe Vášho nového výrobku. Rozhodli ste sa pre veľmi kvalitný výrobok. Návod na obsluhu je súčasťou tohto výrobku. Obsahuje dôležité upozornenia týkajúce sa bezpečnosti, používania a likvidácie. Skôr ako začnete výrobok používať, oboznámte sa so všetkými pokynmi k obsluhu a bezpečnosti. Výrobok používajte iba v súlade s popisom a v uvede-
ných oblastiach používania. V prípade postúpenia výrobku ďalším osobám odovzdajte aj všetky dokumenty patriace k výrobku.

● Používanie v súlade s určeným účelom

Výrobok je vhodný len na odstraňovanie chĺpkov na ľudskom tele. Nepoužívajte výrobok na tvár, riasy alebo vlasy. Výrobok je určený iba do súkromných domácností a nesmie sa používať na komerčné účely. Výrobok možno používať iba v interiéri. Akékoľvek iné použitie nie je v súlade s určeným účelom a môže viesť k vzniku vecných škôd alebo zraneniu osôb.

● Popis častí

- | | | | |
|---|--|----|--------------------------------|
| 1 | Kryt strihacej hlavice | 7 | Nabíjací kábel USB-A na USB-C |
| 2 | Nadstavec strihacej hlavice | 8 | Úschovné puzdro |
| 3 | Odblokovacie tlačidlo
(nadstavec strihacej hlavice) | 9 | Čistiaca kefka |
| 4 | Zabudované svetlo | 10 | Nadstavec na jemné kĺzanie |
| 5 | Zapínač/vypínač | 11 | Hrebeň na bikinový zastrihávač |
| 6 | Kontrolka | 12 | Pilingový nadstavec |

● Technické údaje

Vstup:	5V $\overline{=}$, 1 A
Akumulátorová batéria:	1 x 3,7V lítiovo-iónová, 800 mAh
Prevádzková teplota:	+5 °C až +40 °C
Druh ochrany:	IPX6 (ochrana pred silným prúdom vody)
Trieda ochrany:	III/ \diamond
Hladina emitovaného akustického tlaku:	<70 dB(A), K = 3 dB

● Obsah dodávky

1 dámsky holiaci strojček	1 čistiaca kefka
1 kryt strihacej hlavice	1 nabíjací kábel USB-A na USB-C
1 hrebeň na bikinový zastrihávač	1 úschovné puzdro
1 nadstavec na jemné kĺzanie	1 návod na obsluhu
1 pilingový nadstavec	



Bezpečnostné upozornenia



VAROVANIE! NEBEZPEČENSTVO OHROZENIA ŽIVOTA A

NEBEZPEČENSTVO NEHODY PRE MALÉ

A STARŠIE DETI! Nikdy nenechávajte deti bez dozoru s obalovým materiálom alebo s výrobkom. Hrozí nebezpečenstvo zadusenia.



VAROVANIE! Výrobok sa nesmie prevádzkovať s pripojeným napájacím adaptérom.

- Tento výrobok môžu používať deti od 8 rokov a osoby so zníženými psychickými, senzorickými alebo duševnými schopnosťami, alebo s nedostatkom skúseností a/alebo vedomostí, ak sú pod dozorom, alebo ak boli poučené v súvislosti s bezpečným používaním výrobku a ak porozumeli nebezpečenstvám spojeným s jeho používaním. Deti sa s výrobkom nesmú hrať. Čistenie a údržbu nesmú vykonávať deti bez dozoru.
-  **⚠ NEBEZPEČENSTVO!** Tento symbol znamená, že výrobok môžete umývať pod tečúcou vodou. Predtým výrobok odpojte od nabíjacieho kábla USB-A na USB-C . Na nabíjanie akumulátorovej batérie používajte iba priložený nabíjací kábel USB-C  a iba napájací adaptér triedy ochrany II (nie je súčasťou dodávky) schválený na používanie s domácimi spotrebičmi, výstup SELV: DC 5 V, max. 1 A.
- **⚠ VAROVANIE!** Výrobok pred čistením vo vode odpojte od nabíjacieho kábla USB-A na USB-C .
- Vyčistite výrobok (pozri „Čistenie, starostlivosť a skladovanie“).



Zabráňte ohrozeniu života zásahom elektrickým prúdom

! **VAROVANIE!** Tento výrobok nepoužívajte v blízkosti vaní, sprchových vaní alebo iných nádob, ktoré obsahujú vodu.

! **VAROVANIE!** Ak výrobok spadol do vody, bezpodmienečne najskôr vytiahnite nabíjací kábel USB-A na USB-C [7] z napájacieho adaptéra (nie je súčasťou dodávky), až potom siahnite do vody.

! **VAROVANIE!** Nikdy sa nedotýkajte nabíjacieho kábla USB-A na USB-C [7] vlhkými rukami, najmä keď ho zapájate, resp. vyťahujete z napájacieho adaptéra.

! **VAROVANIE!** Nikdy neponárajte výrobok ani nabíjací kábel USB-A na USB-C [7] do vody alebo iných kvapalín.

! **VAROVANIE!** Výrobok sa nesmie nabíjať vo vani/v sprche.



- Napájací adaptér ihneď vytiahnite zo zásuvky,
 - keď sa vyskytne porucha,
 - pred čistením výrobku,
 - keď výrobok dlhší čas nepoužívate,

- počas búrky
- a po každom použití.
- Nikdy neblokujte pohyblivé časti, keď je výrobok zapnutý.
- Nenechajte výrobok a jeho príslušenstvo spadnúť, pretože to môže spôsobiť poškodenie.



Predchádzanie nebezpečenstvu poranenia

- Nikdy nevymieňajte príslušenstvo, keď je výrobok zapnutý.
- Výrobok nepoužívajte, ak zistíte akékoľvek viditeľné, vonkajšie poškodenia. Poškodený výrobok neuvádzajte do prevádzky.
- Ak do výrobku prenikla kvapalina, pred novým používaním ho skontrolujte.
- Ak zistíte poškodenie na nabíjacom kábli USB-A na USB-C [7], na schránke alebo na iných častiach, výrobok sa viac nesmie používať.
- Opravy prenechajte iba odborníkovi. Neodborné opravy môžu predstavovať pre používateľa značné riziká. Okrem toho zaniká akýkoľvek záručný nárok.

- Nepoužívajte výrobok s chybnými nastaveniami, pretože môžu mať ostré hrany.
- Chybné komponenty sa musia nahrádzať vždy originálnymi náhradnými dielmi. Dodržanie bezpečnostných požiadaviek možno zaručiť len vtedy, keď sa používajú originálne náhradné diely.
- Na účely nabíjania zapájajte nabíjací adaptér USB-A na USB-C  iba do dobre prístupného napájacieho adaptéra.
- Používajte výrobok vždy pod dohľadom a iba podľa údajov na typovom štítku.
- Predtým, ako výrobok pripojíte k napájacímu adaptéru (nie je súčasťou dodávky) a zasuniete ho do zásuvky, pripojte k nemu nabíjací kábel USB-A na USB-C .
- Pred nasadzovaním alebo výmenou nastavcov, ako aj pred čistením výrobok vypnite.
- Nabíjací kábel USB-A na USB-C  umiestnite tak, aby naň nikto nemohol stúpiť ani oň zakopnúť.
- Nepoužívajte výrobok, ak máte otvorené rany, rezné poranenia, úpal alebo pľuzgiere.



Predchádzanie nebezpečenstvu vzniku vecných škôd

- Elektrické výrobky môžu byť nebezpečné pre zvieratá. Navyše aj zvieratá môžu poškodiť výrobok. Držte zvieratá vždy v dostatočnej vzdialenosti od elektrických výrobkov.
- Po pripojení k napájaciemu adaptéru (nie je súčasťou dodávky) chráňte výrobok pred vlhkosťou, kvapkami vody a striekajúcou vodou.
- Dbajte na to, aby nabíjací kábel USB-A na USB-C 7 nebol privretý v skriňových dverách ani nevedol cez horúce povrchy. Inak by to mohlo poškodiť izoláciu nabíjacieho kábla USB-C 7.
- Používajte iba originálne príslušenstvo.
- Neukladajte výrobok na horúce povrchy, do blízkosti horúcich povrchov alebo otvoreného ohňa.
- Napájací adaptér a výrobok neprikrývajte, aby ste zabránili neprípustnému zohriatiu počas používania a nabíjania.
- Nepoužívajte leptavé ani abrazívne čistiace prostriedky.

- Držte deti v bezpečnej vzdialenosti od oleja na čepele (nie je súčasťou dodávky). Neprehltajte olej na čepele a nenanášajte ho na oči. V prípade nepoužívania ho uskladnite na bezpečnom mieste.



Bezpečnostné upozornenia týkajúce sa batérii/ akumulátorových batérii

- **VAROVANIE!** Na nabíjanie akumulátorevej batérie používajte iba sieťový adaptér triedy ochrany II (nie je súčasťou dodávky), ktorý je schválený na používanie s výrobkami do domácnosti. SELV výstup: DC 5 V, max. 1 A.
- **NEBEZPEČENSTVO OHROZENIA ŽIVOTA!** Batérie/akumulátorové batérie držte mimo dosahu detí. V prípade prehltnutia okamžite vyhľadajte lekára!
- **NEBEZPEČENSTVO EXPLÓZIE!** Nenabíjateľné batérie nikdy znova nenabíjajte. Batérie/akumulátorové batérie neskratujte a/alebo neotvárajte. Následkom môže byť prehriatie, požiar alebo explózia.

- Batérie/akumulátorové batérie nikdy nehádzajte do ohňa alebo vody.
- Nevystavujte batérie/akumulátorové batérie mechanickej záťaži.

Riziko vytečenia batérii/akumulátorových batérii

- Batérie/akumulátorové batérie nikdy nevystavujte extrémnym podmienkam a teplotám, ktoré by na ne mohli pôsobiť, napr. na vykurovacích telesách/ priamom slnečnom žiarení.
- Ak batérie/akumulátorové batérie vytekli, zabráňte kontaktu pokožky, očí a slizníc s chemikáliami! Ihneď vypláchnite postihnuté miesta väčším množstvom čistej vody a okamžite vyhľadajte lekára!
-  **NOSTE OCHRANNÉ RUKAVICE!** Vytečené alebo poškodené batérie/akumulátorové batérie môžu pri kontakte s pokožkou spôsobiť poleptanie. V takom prípade preto noste vhodné ochranné rukavice.
- Tento výrobok obsahuje zabudovanú akumulátorovú batériu, ktorú nemôže vymeniť používateľ. Akumulátorovú batériu tohto výrobku nie je možné

vymeniť. Pri likvidácii je potrebné poukázať na to, že tento výrobok obsahuje akumulátorovú batériu.

● Nabíjanie výrobku

Poznámka: Pred prvým použitím a počas ďalších nabíjaní výrobok úplne nabite.

Poznámka: Rýchle nabíjanie, ktoré postačuje na krátke holenie, trvá cca 5 minút.

Poznámka: Prevádzková doba s plne nabitou akumulátorovou batériou je cca 50 minút.

Poznámka: Ak chcete predĺžiť životnosť akumulátorovej batérie, odporúčame používať výrobok pravidelne a bez dlhého skladovania.

Poznámka: Keď je akumulátorová batéria takmer vybitá, najspodnejšia časť kontrolky **6** krátko bliká červenou farbou. Výrobok sa automaticky vypne.

- Vypnite výrobok stlačením zapínača/vypínača **5**.
- Pripojte nabíjací kábel USB-A na USB-C **7** k výrobku.
- Pripojte nabíjací kábel USB-A na USB-C **7** do vhodnej zásuvky USB-A napájacieho adaptéra triedy ochrany II (nie je súčasťou dodávky), ktorý je schválený na použitie s domácimi spotrebičmi a disponuje výstupom SELV DC 5 V, max. 1 A.
- Zapojte napájací adaptér (nie je súčasťou dodávky) do zásuvky.
- Kontrolka **6** svieti počas nabíjania načerveno a po úplnom nabití akumulátorovej batérie bliká nazeleno.

● Pred uvedením do prevádzky

● Funkcia ochrany pri preprave

Kontrolka [6] trikrát zabliká nazeleno, ak je aktivovaná funkcia ochrany pri preprave.

- Stlačením a podržaním zapínača/vypínača [5] na cca 3 sekundy zapnete alebo vypnete funkciu ochrany pri preprave.

● Obsluha

Poznámka: Výrobok nepoužívajte, ak je nastavec strihacej hlavice [2] zdeformovaný alebo poškodený.

Poznámka: Výrobok možno prevádzkovať iba v akumulátorovej prevádzke.

Poznámka: Z hygienických dôvodov by mala výrobok používať vždy iba jedna osoba.

● Výber nastavcov

Nastavec strihacej hlavice [2] a hrebeň na bikinový zastrihávač [11]: Nastavec strihacej hlavice [2] je určený na holenie nôh, rúk, podpazušia a oblasti bikín. V prípade potreby môžete na oholenie oblasti bikín použiť hrebeň na bikinový zastrihávač [11]. Nepoužívajte nastavec strihacej hlavice [2] na tvár.

DÔLEŽITÉ: Na holenie intímnej oblasti používajte iba nastavec strihacej hlavice [2] s pripojeným hrebeňom na bikinový zastrihávač [11] a používajte ho iba na vonkajšiu stranu pyskov ohanbia.

Nastavec na jemné kĺzanie [10]: Nastavec na jemné kĺzanie [10] je určený na holenie malých, zaoblených oblastí, napr. podpazušia a zadnej strany kolien.

Pílingový nadstavec [12]: Pílingový nadstavec [12] je určený na holenie nôh. Počas holenia odstraňuje pílingový nadstavec [12] aj odumreté kožné bunky.

● Výmena nadstavcov (pozri obr. B)

- Pred nasadením krytu strihacej hlavice [1] alebo výmenou nadstavca [10], [11], [12] výrobok vypnite (pozri kapitolu „Zapnutie/vypnutie výrobku“).
- Opatrne nasadíte kryt strihacej hlavice [1] alebo nadstavec [10], [11], [12] na nadstavec strihacej hlavice [2] tak, aby ste pri tom počuli kliknutie.
- Na odstránenie opatrne stiahnite kryt strihacie hlavice [1] alebo nadstavec [10], [11], [12] z nadstavca strihacej hlavice [2].

● Zapnutie/vypnutie výrobku

- Pred použitím výrobku odstráňte kryt strihacej hlavice [1] z nadstavca strihacej hlavice [2].
- Stlačením zapínača/vypínača [5] zapnete výrobok. Rozsvieti sa zabudované svetlo [4] a kontrolka [6].

Poznámka: Počas prevádzky osvetľuje zabudované svetlo [4] oblasť pokožky, z ktorej sa odstraňujú chlípky.

- Na vypnutie výrobku znova stlačte zapínač/vypínač [5]. Zabudované svetlo [4] a kontrolka [6] zhasnú.

● Tipy a triky

Poznámka: Nepoužívajte výrobok

- po spálení od slnka na postihnutej časti tela,
- pri podráždení alebo začervenaní pokožky,
- pri kožných ochoreniach, ako je napr. neurodermatitída,
- na vyrážky, znamienka alebo bradavice na postihnutých častiach tela,
- na rany, otvorené rany alebo vyvýšené jazvy na určitých častiach tela.

- Výrobok najprv vyskúšajte na malej skrytej oblasti, aby ste zistili, či ho pokožka znáša.
- Pokožka musí byť bez zvyškov mastnoty alebo krému. V opačnom prípade sa nastavce [2], [10], [11], [12] zlepia/zašpinia a účinnosť výrobku sa zníži.
- Pokožka musí byť úplne suchá.
- Najlepší čas na holenie je večer po sprchovaní. Pokožka sa navyše môže cez noc zregenerovať a akékoľvek začervenanie zmizne.
- Pred holením ošetríte pokožku pilingom alebo masážnou rukavicou. To odstraňuje odumreté kožné bunky, zabraňuje zarastaniu chĺpkov a udržuje jemné chĺpky vo vzpriamenej polohe. Vďaka tomu výrobok lepšie oholí chĺpky.
- Po holení pokožku ošetríte hydratačným pleťovým mliekom alebo krémom. V ideálnom prípade by mal krém obsahovať aloe vera alebo výťažky z harmančeka, ktoré pokožku upokojujú a vyživujú.

● Holenie

Poznámka: Výrobok používajte iba na suchej pokožke.

1. Odstráňte kryt strihacej hlavice [1] a zapnite výrobok (pozri kapitolu „Zapnutie/vypnutie výrobku“). Výrobok priložte na pokožku tak, aby nastavec strihacej hlavice [2] a nastavce [10], [11], [12] boli v úplnom kontakte s pokožkou.

Poznámka: Ak výrobok používate na citlivých miestach, napnite pokožku voľnou rukou. Pri používaní prípravku v podpazuší zdvihnite rameno a položte si ruku na zadnú časť hlavy, aby ste pokožku napli.

2. Pomaly prechádzajte výrobkom proti smeru rastu chĺpkov.

Poznámka: Ak budete výrobkom po pokožke prechádzať príliš rýchlo, nemusíte dosiahnuť hladký výsledok.

3. Keď ste s výsledkom holenia spokojní, výrobok vypnite (pozri kapitolu „Zapnutie/vypnutie výrobku“) a výrobok vyčistite/uskladnite podľa pokynov uvedených v kapitole „Čistenie, starostlivosť a skladovanie“.

● Objednávanie náhradných dielov

Náhradné diely si môžete objednať online pre nasledujúce diely:

Kryt strihacej hlavice 1

Nadstavec strihacej hlavice 2

Nadstavec na jemné kĺzanie 10

Hrebeň na bikinový zastrihávač 11

Pílingový nadstavec 12

Číslo výrobku: 508828_2507

Webová stránka: www.optimex-shop.com

● Čistenie, starostlivosť a skladovanie (pozri obr. B, C, D)

Poznámka: Pred čistením výrobok vždy vypnite.

- Nepoužívajte leptavé ani abrazívne čistiace prostriedky. Tieto by mohli poškodiť povrch výrobku.
- ⚠ **NEBEZPEČENSTVO!** Počas nabíjania výrobok ani príslušenstvo nečistite. Najprv odpojte USB napájací adaptér zo zásuvky a odpojte zástrčku USB-C nabíjacieho kábla USB-A na USB-C 7 od výrobku.
- Výrobok nikdy neponárajte do vody alebo iných kvapalín!
- Nadstavec strihacej hlavice 2 a nadstavec 10, 11, 12 po každom použití vyčistite priloženou čistiacou kefkou 9, aby ste odstránili uvoľnené chlčky (pozri kapitolu „Čistenie čistiacou kefkou“).

- Nadstavec strihacej hlavice [2] a nadstavec [10], [11], [12] pravidelne dezinfikujte postriekaním a vyčistením dezinfekčným sprejom.
- Nadstavec strihacej hlavice [2] a nadstavec [10], [11], [12] môžete z výrobku odobrať, aby sa vám podarilo dôkladne ich vyčistiť. Vyčistite ich pod tečúcou vodou a potom ich nechajte vyschnúť (pozri kapitolu „Čistenie pod tečúcou vodou“).
- Výrobok jemne pretrite vlhkou handričkou. V prípade potreby použite jemný čistiaci prostriedok na handričke. Potom výrobok utrite suchou handričkou a uistite sa, že je výrobok pred ďalším použitím úplne suchý.

● Čistenie pomocou čistiacej kefky

- Vypnite výrobok pomocou zapínača/vypínača [5]. Ak je nasadený nadstavec [10], [11], [12], pred čistením ho odstráňte, ako je popísané v kapitole „Výmena nadstavcov“. Odstráňte nadstavec strihacej hlavice [2] stlačením odblokovacieho tlačidla [3] na oboch stranách.
- Čistiacou kefkou [9] vyčistite nadstavec strihacej hlavice [2] a oblasť za nadstavcom strihacej hlavice [2] (vrámci schránky).

● Čistenie pod tečúcou vodou

- Vypnite výrobok pomocou zapínača/vypínača [5] alebo vyťahnite zástrčku USB-C z nabíjacieho kábla USB-A na USB-C [7]. Ak je na výrobku nasadený nadstavec [2], [10], [11], [12], pred čistením ho odstráňte, ako je popísané v kapitole „Výmena nadstavcov“.
- Umyte nadstavec strihacej hlavice [2] a nadstavec [10], [11], [12] pod tečúcou vodou.
- Nechajte všetky diely dôkladne vyschnúť.
- Pomocou priloženej čistiacej kefky [9] odstráňte uchytené zvyšky vlasov z zvnútra schránky výrobku.

● Skladovanie

- Pred uskladnením výrobku vždy nasadíte kryt strihacej hlavice [1] na nastavac strihacej hlavice [2].
- Ak výrobok dlhší čas nepoužívate, uložte ho v úschovnom puzdre [8].
- Výrobok skladujte na čistom, bezprašnom a suchom mieste.

Poznámka: Výrobok nevystavujte priamemu slnečnému žiareniu alebo horúčave. Ideálna teplota okolia je medzi +5 °C a +40 °C. Extrémne nízke alebo vysoké teploty môžu poškodiť akumulátorovú batériu alebo výrobok.

Poznámka: Ak chcete výrobok skladovať dlhšie ako 6 mesiacov, plne ho nabite.

● Likvidácia

Obal pozostáva z ekologických materiálov, ktoré môžete odovzdať na miestnych recyklačných zberných miestach.



Všímajte si prosím označenie obalových materiálov pre triedenie odpadu, sú označené skratkami (a) a číslami (b) s nasledujúcim významom: 1-7: Plasty/20-22: Papier a kartón/80-98: Spojené látky.



O možnostiach likvidácie opotrebovaného výrobku sa môžete informovať na Vašej obecnej alebo mestskej správe.



Ak výrobok doslúžil, v záujme ochrany životného prostredia ho neodhodte do domového odpadu, ale odovzdajte na odbornú likvidáciu. Informácie o zberných miestach a ich otváracích hodinách získate na Vašej príslušnej správe.



Výrobok vr. príslušenstva a obalové materiály sú recyklovateľné a podliehajú rozšírenej zodpovednosti výrobcu. Pre lepšie spracovanie odpadu ich zlikvidujte oddelene podľa obrázkov Info-tri (informácie o triedení). Triman-Logo platí iba pre Francúzsko.

Defektné alebo použité batérie/akumulátorové batérie sa musia recyklovať. Batérie/akumulátorové batérie a/alebo výrobok odovzdajte prostredníctvom dostupných zberných stredísk.



Nesprávna likvidácia batérii/akumulátorových batérii ničí životné prostredie!

Batérie/akumulátorové batérie sa nesmú likvidovať spolu s domovým odpadom. Môžu obsahovať jedovaté ťažké kovy a je potrebné zaobchádzať s nimi ako s nebezpečným odpadom. Chemické značky ťažkých kovov sú nasledovné: Cd = kadmium, Hg = ortuť, Pb = olovo. Opatrebované batérie/akumulátorové batérie preto odovzdajte v komunálnej zberni.

● Záruka

Výrobok bol starostlivo vyrobený v súlade s prísnyimi smernicami kvality a pred dodaním dôkladne otestovaný. V prípade materiálových alebo výrobných chýb máte zákonné práva voči predajcovi výrobku. Vaše zákonné práva nie sú žiadnym spôsobom obmedzené našou zárukou uvedenou nižšie.

Záruka na tento výrobok je 3 roky od dátumu nákupu. Záručná doba začína plynúť dátumom kúpy. Originál dokladu o kúpe si uschovajte na bezpečnom mieste, pretože tento doklad je potrebný ako dôkaz o kúpe.

Akékoľvek poškodenie alebo nedostatky prítomné už v čase nákupu je potrebné nahlásiť ihneď po vybalení výrobku.

Ak sa v priebehu 3 rokov od dátumu zakúpenia preukáže, že výrobok vykazuje chyby materiálu alebo spracovania, podľa vlastného uváženia Vám ho bezplatne opravíme alebo vymeníme. Záručná doba sa na základe poskytnutej záručnej reklamácie nepredlžuje. To platí aj pre vymenené alebo opravené diely.

Táto záruka je neplatná, ak bol výrobok poškodený alebo nesprávne používaný alebo udržiavaný.

Záruka sa vzťahuje na chyby materiálu a výrobné chyby. Táto záruka sa nevzťahuje na časti výrobku, ktoré podliehajú bežnému opotrebovaniu, a preto sa považujú za opotrebovateľné diely (napr. batérie, hadice, atramentové kazety), ani na poškodenie krehkých častí, napr. spínačov alebo častí zo skla.

Pri tomto výrobku sa záručná doba vzťahuje aj na akumulátorovú batériu.

● Postup v prípade poškodenia v záruke

Pre zaručenie rýchleho spracovania Vašej požiadavky dodržte prosím nasledujúce pokyny:

Pre všetky otázky majte pripravený pokladničný doklad a číslo výrobku (IAN 508828_2507) ako dôkaz o kúpe.

Číslo výrobku nájdete na typovom štítku, gravúre, na prednej strane Vášho návodu (dole vľavo) alebo ako nálepku na zadnej alebo spodnej strane. Ak sa vyskytnú funkčné poruchy alebo iné nedostatky, najskôr telefonicky alebo e-mailom kontaktujte následne uvedené servisné oddelenie. Produkt označený ako defektný potom môžete s priloženým dokladom o kúpe (pokladničný lístok) a uvedením, v čom spočíva nedostatok a kedy sa vyskytol, bezplatne odoslať na Vám oznámenú adresu servisného pracoviska.

● Servis

SK Servis Slovensko

Tel.: 0850 232001

E-pošta: owim@lidl.sk



● EÚ vyhlásenie o zhode

EÚ VYHLÁSENIE O ZHODE (č. 508828_2507)

IAN: 508828_2507
Identifikácia produktu: "Cien BEAUTY" DÁMSKY HOLIACI STROJČEK
Číslo modelu: HG12833

Uvedený predmet vyhlásenia je v zhode s príslušnými harmonizačnými právnymi predpismi Únie:

Smernica 2006/42/ES
Smernica 2014/30/EU
Smernica 2011/65/EU so všetkými súvisiacimi zmenami a doplneniami

Odznaky na príslušné použité harmonizované normy alebo iné technické špecifikácie, v súvislosti s ktorými sa zhoda vyhlasuje:

Č. / Časti
Smernica 2006/42/ES
EN 60335-2-8:2015/A12:2022
EN 60335-1:2012/A16:2023
EN 62233:2008
EN ISO 12100:2010
Smernica 2014/30/EU
EN IEC 55014-1:2021
EN IEC 55014-2:2021
EN IEC 61000-3-2:2019/A2:2024
EN 61000-3-3:2013/A2:2021

Predmet vyššie uvedeného vyhlásenia je v súlade so smernicou Európskeho parlamentu a Rady 2011/65/EÚ z 8. júna 2011 o obmedzení používania určitých nebezpečných látok v elektrických a elektronických zariadeniach:

Č. / Časti
EN IEC 63000:2018

Držiteľ technickej informácie: OWIM GmbH & Co.KG

Podpísané za a v mene:

OWIM GmbH & Co. KG, Stiftsbergstraße 1, 74167 Neckarsulm, Nemecko

Toto vyhlásenie o zhode sa vydáva na výhradnú zodpovednosť výrobcu.

Peklad pôvodného vyhlásenia o zhode

Neckarsulm

Miesto

10/11/2025

Dátum











ppa. Jens Buchheim
ppa. Dr. Thorstén Maier

Prokurista

Prokurista

Leyenda de pictogramas utilizados	Página 166
Introducción	Página 167
Uso adecuado.....	Página 167
Descripción de los componentes.....	Página 167
Características técnicas.....	Página 168
Volumen de suministro.....	Página 168
Indicaciones de seguridad	Página 168
Indicaciones de seguridad sobre las pilas/baterías.....	Página 175
Cargar el producto	Página 176
Antes de la puesta en funcionamiento	Página 177
Función de protección para transporte.....	Página 177
Manejo	Página 177
Seleccionar los cabezales.....	Página 178
Cambiar los cabezales.....	Página 178
Encender / apagar el producto.....	Página 179
Consejos y trucos.....	Página 179
Afeitarse.....	Página 180
Pedido de piezas de repuesto	Página 180
Limpieza, cuidados y almacenamiento	Página 181
Limpieza con el cepillo de limpieza.....	Página 182
Limpieza con agua corriente.....	Página 182
Almacenamiento.....	Página 182
Eliminación	Página 183
Garantía	Página 184
Tramitación de la garantía.....	Página 185
Asistencia.....	Página 186
Declaración de conformidad UE	Página 187

Legenda de pictogramas utilizados

	¡Leer las instrucciones de uso!
V	Voltio
	Clase de protección III
	Utilización en espacios cerrados
	Conector USB tipo C
	¡Respete las advertencias e indicaciones de seguridad!
	Corriente/tensión continua
IPX6	Protección contra chorros de agua
	Botón de encendido/apagado
	Conexión USB
	El producto es adecuado para su limpieza bajo agua corriente.
CE	La marca CE indica la conformidad con las directivas de la UE aplicables a este producto.
 	Indicaciones de seguridad Instrucciones de uso

Afeitadora femenina

● Introducción

Enhorabuena por la adquisición de su nuevo producto. Ha optado por un producto de alta calidad. El manual de instrucciones forma parte de este producto. Contiene importantes indicaciones sobre seguridad, uso y eliminación. Antes de usar el producto, familiarícese con todas las indicaciones de manejo y de seguridad. Utilice el producto únicamente como se describe a continuación y para las aplicaciones indicadas. Adjunte igualmente toda la documentación en caso de entregar el producto a terceros.

● Uso adecuado

El producto está indicado únicamente para eliminar el vello en el cuerpo humano. No utilice el producto en el rostro, las pestañas o el cabello. Este producto ha sido concebido exclusivamente para uso doméstico y no puede emplearse con fines comerciales. Este producto únicamente debe utilizarse en espacios interiores. Cualquier otra utilización se considerará inadecuada y puede provocar daños materiales o personales.

● Descripción de los componentes

- | | | | |
|---|---|----|--|
| 1 | Cubierta del cabezal de rasurado | 7 | Cable de carga USB tipo A a tipo C |
| 2 | Cabezal de rasurado | 8 | Bolsa de almacenaje |
| 3 | Botón de desbloqueo (cabezal de rasurado) | 9 | Cepillo de limpieza |
| 4 | Luz integrada | 10 | Cabezal de deslizamiento suave |
| 5 | Botón de encendido/apagado | 11 | Cabezal recortador con peine para línea del bikini |
| 6 | Piloto de control | 12 | Cabezal exfoliante |

● Características técnicas

Entrada:	5V $\overline{=}$, 1 A
Batería:	1 x 3,7V de iones de litio, 800 mAh
Temperatura de operación:	entre +5 °C y + 40 °C
Tipo de protección:	IPX6 (protección contra chorros de agua)
Clase de protección:	III/◊
Nivel de presión acústica de emisión:	<70 dB(A), K=3 dB

● Volumen de suministro

1 afeitadora femenina	1 cabezal exfoliante
1 cubierta del cabezal de rasurado	1 cepillo de limpieza
1 cabezal recortador con peine para línea del bikini	1 cable de carga USB tipo A a tipo C
1 cabezal de deslizamiento suave	1 bolsa de almacenaje
	1 manual de instrucciones





Indicaciones de seguridad



¡ADVERTENCIA! ¡PELIGRO DE MUERTE Y ACCIDENTE PARA BEBÉS

Y NIÑOS! Nunca deje a los niños sin vigilancia cuando estén con el material de embalaje o el producto. Existe peligro de asfixia.

¡ADVERTENCIA! El producto no puede utilizarse con la fuente de alimentación conectada.

- Este producto puede ser utilizado por niños mayores de 8 años, así como por personas con capacidades físicas, sensoriales o mentales reducidas o que cuenten con poca experiencia y/o falta de conocimientos, siempre y cuando se les haya enseñado cómo utilizar el producto de forma segura y hayan comprendido los peligros que pueden resultar de un mal uso de este. Los niños no deben jugar con el producto. Las labores de limpieza y mantenimiento propias del usuario no pueden ser efectuadas por niños sin la supervisión de un adulto.
-  **⚠ ¡PELIGRO!** Este símbolo indica que el producto puede limpiarse con agua corriente. Desconecte primero el producto del cable de carga USB tipo A a USB C . Para cargar la batería, utilice únicamente el cable de carga USB tipo A a USB C  y una fuente de alimentación de la clase de protección II (no incluida en el volumen de suministro) aprobada para su uso con productos domésticos, salida SELV: 5 V CC, máx. 1 A.

- **⚠ ¡ADVERTENCIA!** Desconecte el producto del cable de carga USB tipo A a USB C  antes de limpiarlo con agua.
- Limpie el producto (ver «Limpieza, cuidados y almacenamiento»).





Evite peligros mortales por descarga eléctrica

⚠ ¡ADVERTENCIA! No utilice el producto cerca de bañeras, duchas ni otros recipientes que contengan agua.

⚠ ¡ADVERTENCIA! Si el producto cae al agua, retire inmediatamente y en primer lugar el cable de carga USB tipo A a USB C  de la fuente de alimentación (no incluida en volumen de suministro) antes de tocar el agua.

⚠ ¡ADVERTENCIA! Nunca toque el cable de carga USB tipo A a USB C  con las manos mojadas, especialmente al enchufarlo y/o desenchufarlo de la fuente de alimentación.

 **¡ADVERTENCIA!** Nunca sumerja el producto ni el cable de carga USB tipo A a USB C  en agua ni en otros líquidos.

 **¡ADVERTENCIA!** El producto no debe cargarse en la bañera/ducha.



- Desconecte la fuente de alimentación directamente de la toma de corriente
 - si se produce algún fallo,
 - antes de limpiar el producto,
 - si no va a utilizar el producto durante un periodo largo de tiempo,
 - durante una tormenta y
 - después de cada uso.
- Nunca bloquee las parte móviles cuando el producto esté encendido.
- No deje caer el producto y sus accesorios, ya que esto podría provocar daños.



Evite riesgos de lesiones

- No cambie accesorios mientras el producto esté encendido.

- No utilice el producto si detecta cualquier tipo de daño externo visible. No ponga en funcionamiento un producto dañado.
- Si entra algún líquido en el producto, revíselo antes de volver a utilizarlo.
- Si detecta algún daño en el cable de carga USB tipo A a USB C [7], la carcasa o cualquier otra pieza, no siga utilizando el producto.
- Las reparaciones solo pueden ser realizadas por personal especializado. Las reparaciones inadecuadas pueden suponer un peligro importante para el usuario. Además, se anula cualquier derecho de reclamación por garantía.
- Nunca utilice el producto con cabezales defectuosos ya que pueden tener bordes afilados.
- Los componentes defectuosos deberán reemplazarse siempre por piezas de repuesto originales. Solo utilizando piezas de repuesto originales se puede garantizar el cumplimiento de las exigencias de seguridad.
- Para la carga, conecte el cable de carga USB tipo A a USB C [7] solo a una fuente de alimentación de fácil acceso.

- Ponga siempre el producto en funcionamiento con vigilancia y solo según los datos de la placa de características.
- Conecte el cable de carga USB A a USB C  al producto antes de enchufarlo a una fuente de alimentación (no incluida en el volumen de suministro) y la toma de corriente.
- Apague el producto antes de colocar o cambiar los cabezales y antes de limpiarlo.
- Coloque el cable de carga USB tipo A a USB C  de modo que nadie pueda tropezar con él o pisarlo.
- No utilice el producto en heridas abiertas, cortes, quemaduras del sol o ampollas.



Evite el peligro de daños materiales

- Los productos eléctricos pueden suponer un peligro para los animales. Además, los animales también pueden ocasionar daños en el producto. Mantenga a los animales alejados de los productos eléctricos.

- Proteja el producto de la humedad y las salpicaduras de agua mientras esté conectado a una fuente de alimentación (no incluida en volumen de suministro).
- Compruebe que el cable de carga USB tipo A a USB C [7] no quede aplastado por las puertas de los armarios o entre en contacto sobre superficies calientes. De lo contrario, podría dañarse el aislamiento del cable de carga USB A a USB C [7].
- Utilice solo accesorios originales.
- No coloque el producto sobre superficies calientes, cerca de superficies calientes o de llamas abiertas.
- No cubra la fuente de alimentación ni el producto mientras lo usa o lo carga para evitar que se sobrecaliente.
- No utilice productos de limpieza corrosivos o abrasivos.
- Mantenga el aceite para cuchillas (no incluido en el volumen de suministro) fuera del alcance de los niños. No ingiera el aceite para cuchillas ni se lo aplique en los ojos. Si no lo va a utilizar, guárdelo en un lugar seguro.



Indicaciones de seguridad sobre las pilas/baterías

- **¡ADVERTENCIA!** Para cargar la batería utilice únicamente una fuente de alimentación de la clase de protección II (no incluida en volumen de suministro) aprobada para su uso con productos domésticos.
Salida SELV: 5 V CC, máx. 1 A.
- **¡PELIGRO DE MUERTE!** Mantenga las pilas/baterías fuera del alcance de los niños. ¡En caso de ingestión, acuda inmediatamente a un médico!
-  **¡PELIGRO DE EXPLOSIÓN!** No recargue nunca pilas no recargables. No ponga las pilas/baterías en cortocircuito ni tampoco las abra. Estas podrían recalentarse, explotar o provocar un incendio.
- Nunca arroje pilas/baterías al fuego o al agua.
- No aplique cargas mecánicas sobre las pilas/baterías.

Riesgo de sulfatación de las pilas/baterías

- Evite condiciones y temperaturas extremas que puedan influir en el funcionamiento de las pilas/

baterías, por ejemplo, acercarlas a un radiador o exponerlas directamente a la luz solar.

- ¡Si las pilas/baterías se sulfatan, evite el contacto de la piel, los ojos y las mucosas con los productos químicos! ¡En caso de entrar en contacto con el ácido, lave inmediatamente la zona afectada con abundante agua y busque atención médica!
-  **¡UTILICE GANTES DE SEGURIDAD!** Las pilas/baterías sulfatadas o dañadas pueden provocar abrasiones al entrar en contacto con la piel. Por tanto, es imprescindible el uso de guantes de protección en estos casos.
- Este producto dispone de una batería integrada que no puede ser reemplazada por el usuario. La batería del producto no puede reemplazarse. A la hora de desechar el producto hay que tener en cuenta que este contiene una batería.

● Cargar el producto

Nota: Cargue el producto completamente antes del primer uso, así como en todos los procesos de carga siguientes.

Nota: Un proceso de carga rápido, suficiente para un rasurado breve, dura aprox. 5 minutos.

Nota: A plena carga, la batería tiene una duración de aprox. 50 minutos.

Nota: Para alargar la vida útil de la batería, se recomienda utilizar el producto regularmente y sin tiempos de almacenamientos largos.

Nota: Cuando la batería del producto sea baja, la parte inferior del piloto de control [6] parpadeará en rojo. El producto se apaga automáticamente.

- Apague el producto con el botón de encendido/apagado [5].
- Conecte el cable de carga USB A a USB C [7] al producto.
- Conecte el cable de carga USB A a USB C [7] a una conexión USB tipo A adecuada de una fuente de alimentación de clase de protección II (no incluida en volumen de suministro) que esté aprobada para su uso con dispositivos domésticos y tenga una salida SELV CC 5V, máximo 1 A.
- Conecte la fuente de alimentación (no incluida) a la toma de corriente.
- El piloto de control [6] se ilumina en rojo durante el proceso de carga y parpadea en verde cuando la batería se ha cargado completamente.

● Antes de la puesta en funcionamiento

● **Función de protección para transporte**

El piloto de control [6] parpadea tres veces en verde si se presiona un botón con la función de protección para transporte activada.

- Mantenga pulsado el botón de encendido/apagado [5] durante aprox. 3 segundos para activar y/o desactivar la función de protección para transporte.

● Manejo

Nota: No utilice el producto si el cabezal de rasurado [2] está deformado o dañado.

Nota: El producto solo se puede utilizar con batería.

Nota: Por motivos higiénicos, el producto debe utilizarlo una única persona.

● Seleccionar los cabezales

Cabezal de rasurado 2 y cabezal recortador con peine para línea del bikini 11: El cabezal de rasurado 2 está indicado para rasurar las piernas, los brazos, las axilas y la zona del bikini. Si es necesario, puede utilizar el cabezal recortador con peine para línea del bikini 11 para rasurar la zona del bikini. No utilice el cabezal de rasurado 2 en el rostro.

IMPORTANTE: Para rasurar la zona íntima, utilice únicamente el cabezal de rasurado 2 con el cabezal recortador con peine para línea del bikini 11 insertado y utilícelo solo en la zona exterior de los labios exteriores.

Cabezal de deslizamiento suave 10: El cabezal de deslizamiento suave 10 es adecuado para rasurar zonas pequeñas y arqueadas, p. ej. las axilas y detrás de las rodillas.

Cabezal exfoliante 12: El cabezal exfoliante 12 es adecuado para rasurar las piernas. Durante el rasurado, el cabezal exfoliante 12 también elimina las células muertas de la piel.

● Cambiar los cabezales (ver fig. B)

- Apague el producto (ver el capítulo «Encender/apagar el producto») antes de colocar la cubierta del cabezal de rasurado 1 o cambiar el cabezal 10, 11, 12.
- Coloque la cubierta del cabezal de rasurado 1 o el cabezal 10, 11, 12 cuidadosamente en el cabezal de rasurado 2 hasta que encaje audiblemente.
- Para retirarlo, saque la cubierta del cabezal de rasurado 1 o el cabezal 10, 11, 12 cuidadosamente del cabezal de rasurado 2.

● Encender/apagar el producto

- Antes de utilizar el producto, retire la cubierta del cabezal de rasurado [1] del cabezal de rasurado [2].
- Pulse el botón encendido/apagado [5] para encender el producto. La luz integrada [4] y el piloto de control [6] se iluminarán.
Nota: Durante el funcionamiento, la luz integrada [4] ilumina la zona de la piel que depilar.
- Vuelva a pulsar el botón de encendido/apagado [5] para apagar el producto. La luz integrada [4] y el piloto de control [6] se apagarán.

● Consejos y trucos

Nota: No utilice el producto

- tras una quemadura solar en la zona del cuerpo en cuestión.
- en caso de irritación cutánea o enrojecimiento.
- en caso de enfermedades cutáneas como p. ej. neurodermatitis.
- en granos, lunares o verrugas en las zonas del cuerpo en cuestión.
- en heridas, heridas abiertas o cicatrices que sobresalgan en determinadas zonas del cuerpo.
- Pruebe el producto primero en una zona pequeña y oculta para determinar la tolerabilidad cutánea.
- La piel debe estar libre de restos de grasa o cremas. De lo contrario, los cabezales [2], [10], [11], [12] se engancharán/ensuciarán y la efectividad del producto se verá reducida.
- La piel debe estar completamente seca.
- El mejor momento para rasurar es por la tarde tras una ducha. La piel puede recuperarse durante la noche, y el posible enrojecimiento desaparece.

- Trate la piel con un producto exfoliante o un guante masajeador antes de rasurar. De este modo, se eliminan las células de la piel muertas, el vello subcutáneo se evita y el vello más fino se mantiene erguido. Así, el producto puede rasurar mejor el vello.
- Trate la piel con una loción o crema hidratante tras el rasurado. Idealmente, la crema debe contener extracto de aloe vera o camomila para calmar y cuidar la piel.

● Afeitarse

Nota: Utilice el producto únicamente en piel seca.

1. Retire la cubierta del cabezal de rasurado **1** y encienda el producto (ver el capítulo «Encender/apagar el producto»). Coloque el producto sobre la piel de tal modo que el cabezal de rasurado **2** y el cabezal **10**, **11**, **12** esté en pleno contacto con la piel.

Nota: Si utiliza el producto en zonas sensibles, tense la piel con su mano libre. Si utiliza el producto bajo las axilas, levante el brazo y coloque la mano en la parte trasera de la cabeza para tensar la piel.

2. Mueva el producto lentamente en la dirección de crecimiento del vello.
Nota: Si mueve el producto demasiado rápido sobre la piel, es probable que no logre un resultado suave.
3. Si está satisfecha con el rasurado, apague el producto (ver el capítulo «Encender/apagar el producto») y limpie/almacene el producto como se describe en el capítulo «Limpieza, cuidados y almacenamiento».

● Pedido de piezas de repuesto

Puede pedir las siguientes piezas de repuesto en línea:

Cubierta del cabezal de rasurado **1**

Cabezal de rasurado **2**

Cabezal de deslizamiento suave [10]

Cabezal recortador con peine para línea del bikini [11]

Cabezal exfoliante [12]

Número de artículo: 508828_2507

Página web: www.optimex-shop.com

● **Limpieza, cuidados y almacenamiento** **(ver fig. B, C, D)**

Nota: Apague el producto antes de la limpieza.

- No utilice productos de limpieza corrosivos o abrasivos. Estos podrían dañar la superficie del producto.

⚠ ¡PELIGRO! No limpie el producto ni los accesorios mientras esté cargando. Retire primero la fuente de alimentación USB de la toma de corriente y desconecte el conector USB del cable de carga USB A a USB C [7] del producto.

- ¡Nunca sumerja el producto en agua o en otros líquidos!
- Limpie el cabezal de rasurado [2] y el cabezal [10], [11], [12] tras cada uso con el cepillo de limpieza [9] suministrado para eliminar el vello suelto (ver el capítulo «Limpieza con el cepillo de limpieza»).
- Desinfecte el cabezal de rasurado [2] y el cabezal [10], [11], [12] regularmente pulverizándolo y limpiándolo con aerosol desinfectante.
- Para limpiar el cabezal de rasurado [2] y el cabezal [10], [11], [12] en profundidad, puede retirarlo del producto. Límpielo bajo agua corriente y, a continuación, déjelo secar (ver el capítulo «Limpieza con agua corriente»).
- Frote el producto ligeramente con un paño húmedo. En caso necesario, utilice un poco de producto de limpieza suave sobre el paño. A continuación, frote el producto con un paño seco y asegúrese de que

el producto esté completamente seco antes de almacenarlo o de la siguiente utilización.

● Limpieza con el cepillo de limpieza

- Apague el producto mediante el botón de encendido/apagado [5]. Si el cabezal [10], [11], [12] está colocado, retírelo antes de la limpieza como se describe en el capítulo «Cambiar los cabezales». Retire el cabezal de rasurado [2] pulsando el botón de desbloqueo [3] a ambos lados.
- Limpie con el cepillo de limpieza [9] el cabezal de rasurado [2] y la zona tras el cabezal de rasurado [2] (dentro de la carcasa).

● Limpieza con agua corriente

- Apague el producto mediante el botón de encendido/apagado [5] o desconecte el conector USB C del cable de carga USB A a USB C [7]. Si el cabezal [2], [10], [11], [12] está colocado en el producto, retírelo antes de la limpieza como se describe en el capítulo «Cambiar los cabezales».
- Lave el cabezal de rasurado [2] y el cabezal [10], [11], [12] bajo agua corriente.
- Deje que todas las piezas se sequen completamente.
- Retire con el cepillo de limpieza suministrado [9] los restos de pelo en el interior de la carcasa del producto.

● Almacenamiento

- Para almacenar el producto, coloque siempre la cubierta del cabezal de rasurado [1] en el cabezal de rasurado [2].
- Si no va a utilizar el producto durante un periodo de tiempo prolongado, guárdelo en la bolsa de almacenaje [8].
- Guarde el producto en un lugar limpio, libre de polvo y seco.

Nota: Nunca exponga el producto a la luz directa del sol o al calor. La temperatura ambiente ideal se halla entre +5 °C y +40 °C. Las temperaturas extremadamente bajas o altas pueden dañar la pila o el propio producto.

Nota: Cargue el producto completamente si va a almacenarlo durante más de 6 meses.

● Eliminación

El embalaje está compuesto por materiales no contaminantes que pueden ser desechados en el centro de reciclaje local.



Tenga en cuenta el distintivo del embalaje para la separación de residuos. Está compuesto por abreviaturas (a) y números (b) que significan lo siguiente: 1-7: plásticos/20-22: papel y cartón/80-98: materiales compuestos.



Para obtener información sobre las posibilidades de desecho del producto al final de su vida útil, acuda a la administración de su comunidad o ciudad.



Para proteger el medio ambiente no tire el producto junto con la basura doméstica cuando no le sea útil. Deséchelo en un contenedor de reciclaje. Diríjase a la administración competente para obtener información sobre los puntos de recogida de residuos y sus horarios.



El producto, incluidos los accesorios, y el material de embalaje son reciclables y están sujetos a la responsabilidad extendida del fabricante. Deséchelos por separado siguiendo la información ilustrada de recogida selectiva para un mejor tratamiento de los residuos. El logotipo Triman se aplica solo para Francia.

Las pilas/baterías defectuosas o usadas deben ser recicladas. Recicle las pilas/baterías y/o el producto en los puntos de recogida adecuados.



¡Daños en el medio ambiente por un reciclaje indebido de las pilas/baterías!

Las pilas/baterías no deben eliminarse junto con los residuos domésticos. Estas pueden contener metales pesados tóxicos que deben tratarse conforme a la normativa aplicable a los residuos especiales. Los símbolos químicos de los metales pesados son: Cd = cadmio, Hg = mercurio, Pb = plomo. Las pilas/baterías deben reciclarse en un punto de recolección específico para ello.

● Garantía

El producto ha sido fabricado según normas de calidad exigentes y ha sido probado minuciosamente antes de la entrega. En caso de fallos de material o de fabricación, dispone de derechos legales frente al vendedor del producto. Nuestra garantía mencionada a continuación no restringe sus derechos legales de ningún modo.

La garantía para este producto es de 3 años a partir de la fecha de compra. La garantía empieza el día de la fecha de compra. Conserve el justificante de compra original en un lugar seguro, ya que este documento es necesario para demostrar la compra.

Todos los daños o defectos ya presente en el momento de la compra deben informarse inmediatamente tras desembalar el producto.

Si el producto presenta defectos de material o fabricación en los 3 años a partir de la fecha de compra, lo repararemos o sustituiremos, según nuestra elección, gratuitamente para usted. El período de garantía no se extiende por una reclamación de garantía aprobada. Esto también es aplicable a las piezas sustituidas y reparadas.

La garantía pierde su validez si el producto se daña o se utiliza o mantiene de forma inadecuada.

La garantía cubre defectos de material y fabricación. Esta garantía no cubre las piezas del producto sujetas a un uso y desgaste normal y, por lo tanto, consideradas piezas de desgaste (por ej. pilas, mangueras, cartuchos de tinta) ni los daños a las piezas frágiles, por ej. interruptores o piezas de cristal.

En este producto, el periodo de garantía también se aplica a la batería.

● **Tramitación de la garantía**

Para garantizar una rápida tramitación de su consulta, tenga en cuenta las siguientes indicaciones:

Para realizar cualquier consulta, tenga a mano el recibo y el número de artículo (IAN 508828_2507) como justificante de compra.

Encontrará el número de artículo en una inscripción de la placa identificativa, en la portada de las instrucciones (abajo a la izquierda) o en una pegatina en la parte posterior o inferior.

Si el producto fallase o presentase algún defecto, póngase primero en contacto con el departamento de asistencia indicado, ya sea por teléfono o correo electrónico.

Puede enviarnos el producto defectuoso libre de franqueo adjuntando el recibo de compra (tícket de compra) e indicando dónde está y cuándo ha ocurrido el fallo a la dirección de asistencia que le indicamos.

● Asistencia

ES Asistencia en España

Tel.: 900984989

E-Mail: owim@lidl.es



● Declaración de conformidad UE

DECLARACIÓN UE DE CONFORMIDAD (n° 508828_2507)

IAN: 508828_2507
Identificación del producto: "Cien BEAUTY" AFEITADORA PARA MUJER
Número de modelo: HG12833

El objeto de la declaración descrita anteriormente es conforme con la legislación de armonización pertinente de la Unión:

Directiva 2006/42/CE
Directiva 2014/30/UE
Directiva 2011/65/UE con todas las modificaciones relacionadas

Referencias a las normas armonizadas o referencias a las otras especificaciones técnicas respecto a las cuales se declara la conformidad:

N° / Partes
Directiva 2006/42/CE
EN 60335-2-8:2015/A12:2022
EN 60335-1:2012/A16:2023
EN 62233:2008
EN ISO 12100:2010
Directiva 2014/30/UE
EN IEC 55014-1:2021
EN IEC 55014-2:2021
EN IEC 61000-3-2:2019/A2:2024
EN 61000-3-3:2013/A2:2021

El objeto de la declaración descrita anteriormente se ajusta a la Directiva 2011/65/UE del Parlamento Europeo y del Consejo, de 8 de junio de 2011, sobre restricciones a la utilización de determinadas sustancias peligrosas en aparatos eléctricos y electrónicos:

N° / Partes
EN IEC 63000:2018

Responsable de la documentación técnica: OWIM GmbH & Co.KG

Firmado en nombre de:

OWIM GmbH & Co. KG, Stiftsbergstraße 1, 74167 Neckarsulm, Alemania





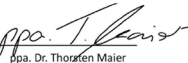





Esta declaración de conformidad se emite bajo la responsabilidad exclusiva del fabricante.

Traducción de la declaración de conformidad original

Neckarsulm	10/11/2025		
Lugar	Fecha	ppa. Jens Buchheim Procurador	ppa. Dr. Thorsten Maier Procurador

Forklaring af de anvendte piktogrammer	Side 189
Indledning	Side 190
Formålsbestemt anvendelse	Side 190
Beskrivelse af de enkelte dele	Side 190
Tekniske data	Side 191
Leverede dele	Side 191
Sikkerhedsanvisninger	Side 191
Sikkerhedshenvisninger for batterier / akkuer	Side 197
Opladning af produktet	Side 199
Før ibrugtagning	Side 199
Transportsikring	Side 199
Ibrugtagning	Side 200
Valg af opsats	Side 200
Skift af opsatser	Side 200
Tænd / sluk af produktet	Side 201
Tips og tricks	Side 201
Barbering	Side 202
Bestilling af reservedele	Side 202
Rengøring, pleje og opbevaring	Side 203
Rengøring med rengøringsbørsten	Side 203
Rengøring med rindende vand	Side 204
Opbevaring	Side 204
Bortskaffelse	Side 204
Garanti	Side 206
Afvikling af garantisager	Side 207
Service	Side 207
EU-overensstemmelseserklæring	Side 208

Forklaring af de anvendte piktogrammer

	Læs betjeningsvejledningen!
V	Volt
	Beskyttelsesklasse III
	Brug i lukkede rum
	USB-type-C-stik
	Overhold advarsler og sikkerhedsanvisninger!
	Jævnstrøm/-spænding
IPX6	Beskyttelse mod kraftige vandstråler
	Tænd-/sluk-knap
	USB-tilslutning
	Produktet er egnet til rensning under rindende vand.
CE	CE-mærket indikerer at produktet er i overensstemmelse med relevante EU-direktiver gældende for produktet.
 	Sikkerhedsanvisninger Handlingsanvisninger

Ladyshaver

● Indledning

Hjerteligt tillykke med købet af deres nye produkt. Du har besluttet dig for et produkt af høj kvalitet. Brugervejledningen er en del af dette produkt. Den indeholder vigtige informationer om sikkerhed, brug og bortskaffelse. Gør dig inden ibrugtagning af produktet fortrolig med alle betjenings- og sikkerhedsanvisninger. Benyt kun produktet som beskrevet og til de oplyste formål. Videregiv alle papirer, hvis du giver produktet videre til tredjemand.

● **Formålsbestemt anvendelse**

Produktet er udelukkende beregnet til hårfjerning på menneskekroppe. Produktet må ikke bruges i ansigtet, vipper eller hovedhår. Produktet er kun beregnet til privat anvendelse og må ikke bruges til erhvervsmæssige formål. Produktet må kun anvendes i indendørs rum. Al anden anvendelse betragtes som ikke formålsbestemt, og kan føre til materiel skade eller personskade.

● **Beskrivelse af de enkelte dele**

- | | | | |
|---|-------------------------------|----|--------------------------|
| 1 | Skærhovedafdækning | 7 | USB-A på USB-C-ladekabel |
| 2 | Skærhovedopsats | 8 | Opbevaringstaske |
| 3 | Åbningsknap (skærhovedopsats) | 9 | Rengøringsbørste |
| 4 | Indbygget lys | 10 | Opsats til nem glidning |
| 5 | Tænd-/sluk-knap | 11 | Kam til bikinilinje |
| 6 | Kontrollampe | 12 | Peelingopsats |

● Tekniske data

Indgang:	5V $\overline{=}$, 1 A
Genopladeligt batteri:	1 x 3,7V li-ion, 800 mAh
Driftstemperatur:	+5 °C til + 40 °C
Beskyttelsesgrad:	IPX6 (beskyttelse mod kraftige vandstråler)
Beskyttelsesklasse:	III/⚡
Lydtryksniveau:	<70 dB (A), K=3 dB

● Leverede dele

1 ladyshaver	1 rengøringsbørste
1 skærhovedafdækning	1 USB-A på USB-C-ladekabel
1 kam til bikinilinje	1 opbevaringstaske
1 opsats til nem glidning	1 betjeningsvejledning
1 peelingopsats	



Sikkerhedsanvisninger



⚠ ADVARSEL! LIVS- OG ULYK- KESFARE FOR SMÅBØRN OG BØRN!

Lad aldrig børn være uden opsyn med emballagen eller produktet. Fare for kvælning.

⚠ ADVARSEL! Produktet må ikke benyttes mens strømforsyningen er tilsluttet.

- Dette produkt kan benyttes af børn fra 8 år samt af personer med nedsatte fysiske, sensoriske eller mentale evner eller manglende erfaring og/eller

viden, forudsat at de er under opsyn eller er blevet instrueret i en sikker brug af produktet og forstår de deraf følgende farer. Børn må ikke lege med produktet. Rengøring og brugervedligeholdelse må ikke udføres af børn, som ikke er under opsyn.

-  **⚠ FARE!** Dette symbol viser, at du kan rengøre produktet under rindende vand. Adskil først produktet fra USB-A-på-USB-C-ladekablet . Anvend kun det vedlagte USB-A på USB-C-ladekabel  og kun en strømforsyning med beskyttelsesklasse II (ikke indeholdt i leveringen), som er godkendt til brug sammen med husholdningsapparater, SELV-udgang: DC 5 V, maks. 1 A, til opladning af batteriet.
- **⚠ ADVARSEL!** Adskil produktet fra USB-A på USB-C-ladekablet , inden det rengøres med vand.
- Rengør produktet (se "Rengøring, pleje og opbevaring").



Undgå livsfare som følge af elektrisk stød

⚠ ADVARSEL! Dette produkt må ikke benyttes i nærheden af badekar, brusekar eller andre kar, som indeholder vand.

⚠ ADVARSEL! Hvis produktet er faldet i vandet, skal USB-A på USB-C-ladekablet  først trækkes ud af strømforsyningen (ikke inkluderet i leveringen), inden du stikker hånden ned i vandet.

⚠ ADVARSEL! Rør aldrig ved USB-A på USB-C-ladekablet  med våde hænder, især når du sætter den ind i strømforsyningen eller trækker den ud.

⚠ ADVARSEL! Sænk aldrig produktet eller USB-A på USB-C-ladekablet  ned i vand eller en anden væske.

⚠ ADVARSEL! Produktet må ikke oplades i badekaret/under bruseren.



- Træk strømforsyningen ud af stikkontakten,
 - når der opstår en funktionsfejl,
 - inden du rengør produktet,
 - når du ikke bruger produktet i længere tid,

- under et uvejr og
- efter hver brug.
- Blokér aldrig bevægelige dele, når produktet er tændt.
- Lad ikke produktet og tilbehøret falde, da dette kan forårsage skader.





Undgå risiko for tilskadekomst

- Skift ikke tilbehøret, når produktet er tændt.
- Anvend ikke produktet, når du konstaterer nogle synlige udvendige beskadigelser. Tag ikke et beskadiget produkt i brug.
- Skulle der trænge væske ind i produktet, skal produktet kontrolleres inden du bruger det igen.
- Hvis du opdager en skade på USB-A på USB-C-ladekablet 7, kabinettet eller andre dele, må produktet ikke længere bruges.
- Lad reparationer kun blive udført af en fagperson. U hensigtsmæssige reparationer kan resultere i alvorlige farer for brugeren. Desuden ophører ethvert garantikrav.

- Brug ikke produktet med defekte opsatser, da disse kan have skarpe kanter.
- Defekte komponenter skal altid erstattes med originale reservedele. Overholdelse af sikkerhedskravene kan kun garanteres, når der anvendes originale reservedele.
- Tilslut kun USB-A på USB-C-ladekablet  til en let tilgængelig strømforsyning til opladning.
- Brug aldrig produktet uden opsyn og kun iht. angivelserne på typeskiltet.
- Tilslut USB-A på USB-C-ladekablet  til produktet, inden du sætter det i strømforsyningen (ikke indeholdt i leveringen) og stikkontakten.
- Sluk for produktet inden hver påsætning eller udskiftning af opsatserne, samt inden rengøringen.
- Læg USB-A på USB-C-ladekablet  sådan, at ingen kan træde på eller snuble over den.
- Anvend ikke produktet ved sår, snit, solskoldning og blæner.



Undgå fare for materielle skader

- Elektriske produkter kan udgøre en fare for dyr. Derudover kan dyr også forårsage skader på produktet. Hold altid dyr på afstand af elektriske produkter.
- Beskyt produktet mod fugt, vanddråber og vandstænk, når det er sluttet til en strømforsyning (ikke indeholdt i leveringen).
- Sørg for at USB-A på USB-C-ladekablet  ikke klemmes ind i skabsdøre eller trækkes hen over varme flader. Ellers kan isoleringen af USB-A på USB-C-ladekablet  blive beskadiget.
- Anvend kun originaltilbehøret.
- Stil ikke produktet på varme overflader, i nærheden af varme overflader eller åben ild.
- Strømforsyningen og produktet må ikke tildækkes, for at undgå en ikke tilladt opvarmning under brugen og opladningen.
- Anvend ikke ætsende eller skurende rengøringsmidler.

- Hold olien til bladene (ikke indeholdt i leveringen) væk fra børn. Olien til bladene må ikke indtages og ikke kommes i øjnene. Opbevar den på et sikkert sted ved ikke-brug.



Sikkerhedshenvisninger for batterier/akkuer

- **⚠ ADVARSEL!** Til opladning af batteriet må der kun benyttes en strømforsyning med beskyttelsesklasse II (ikke indeholdt i leveringen), som er godkendt til brug sammen med husholdningsapparater.
SELV-udgang: DC 5 V, maks. 1 A.
- **LIVSFARE!** Hold batterier/akkuer udenfor børns rækkevidde. Opsøg i tilfælde af slugning straks lægehjælp!
- **⚠ EKSPLOSIONSFARE!** Genoplad aldrig ikkeop-ladelige batterier igen. Kortslut ikke batterier/akkuer og/eller åben disse ikke. Der kan opstå overophedning, brandfare eller eksplosion.
- Smid batterier/akkuer aldrig i ild eller vand.

- Udsæt batterier/akkuer ikke for mekanisk belastning.

Risiko for udsivning fra batteriene/ akkuerne

- Undgå ekstreme betingelser og temperaturer, som kan påvirke batterier/akkuer, f.eks. varmelegemer/direkte sollys.
- Hvis batterier/akkuer er lækket, skal du undgå at få kemikalierne på huden, i øjnene og i slimhinderne! Skyl de berørte steder med det samme med klart vand og opsøg en læge!



BÆR BESKYTTELSESHANDSKER!

- Udløbne eller beskadigede batterier/akkuer kan forårsage ætsninger ved berøring med huden. Bær i dette tilfælde derfor egnede beskyttelsehandsker.
- Dette produkt har et indbygget genopladeligt batteri, som ikke kan udskiftes af brugeren. Det genopladelige batteri af dette produkt kan ikke udskiftes. Ved bortskaffelsen skal du være opmærksom på, at dette produkt indeholder et genopladeligt batteri.

● Opladning af produktet





Bemærk: Oplad produktet fuldstændigt inden det bruges første gang, og ved hver efterfølgende opladning.

Bemærk: En hurtig opladning, der er tilstrækkelig til en barbering, tager cirka 5 minutter.

Bemærk: Driftstiden med et fuldt opladet batteri er ca. 50 minutter.

Bemærk: For at forlænge batteriets levetid, anbefaler vi, at du bruger produktet regelmæssigt og uden lange opbevaringsperioder.

Bemærk: Hvis batteriets ladetilstand er lav, blinker den nederste del af kontrollampen  rødt. Produktet slukkes automatisk.

- Sluk for produktet med tænd-/sluk-knappen .
- Forbind USB-A på USB-C-ladekablet  med produktet.
- Forbind USB-A på USB-C-ladekablet  med en egnet USB-A-port af en strømforsyning med beskyttelsesklasse II (ikke indeholdt i leveringen), som er godkendt til brug sammen med husholdningsprodukter og har en SELV-udgang DC 5 V, maks. 1 A.
- Sæt strømforsyningen (ikke indeholdt i leveringen) i stikkontakten.
- Kontrollampen  lyser rødt under opladningen og blinker grønt, når batteriet er fuldstændig opladet.

● Før ibrugtagning

● Transportsikring

Kontrollampen  blinker grønt tre gange, hvis en knap bliver trykket under aktiveret transportsikring.

- Hold tænd-/sluk-knappen  trykket i ca. 3 sekunder, for at slukke for transportsikringen.

● Ibrugtagning

Bemærk: Anvend ikke produktet, hvis skærhovedopsatsen [2] er deformeret eller beskadiget.

Bemærk: Produktet kan kun bruges i batteritilstand.

Bemærk: Af hygiejniske årsager bør produktet kun anvendes af én person.

● Valg af opsats

Skærhovedopsatsen [2] og kammen til bikinilinen [11]: Skærhovedopsatsen [2] er beregnet til barbering af ben, arme, armhuler og bikinilinen. Ved behov kan du bruge kammen til bikinilinen [11] til barbering af bikinilinen. Brug ikke skærhovedopsatsen [2] i ansigtet.

VIGTIG: Brug til barbering af intimområdet kun skærhovedopsatsen [2] med påsat kam til bikinilinen [11] og brug den kun til ydersiden af ydre kønslæber.

Opsats til nem glidning [10]: Opsatsen til nem glidning [10] er beregnet til til barberingen af små ujævne områder, som f.eks. armhuler og knæhaser.

Peelingopsatsen [12]: Peelingopsatsen [12] er beregnet til barbering af ben. Under barberingen fjerner peelingopsatsen [12] døde hudceller.

● Skift af opsatser (se afbildning B)

- Sluk for produktet (se kapitel "Tænd/sluk af produktet"), før du påsætter skærhovedafdækningen [1] eller skifter opsatsen [10], [11], [12].
- Sæt skærhovedafdækningen [1] eller opsatsen [10], [11], [12] forsigtigt på skærhovedopsatsen [2], indtil den hørbart klikker på plads.
- For at fjerne opsatserne, trækkes skærhovedafdækningen [1] eller opsatsen [10], [11], [12] forsigtigt af skærhovedopsatsen [2].

● Tænd/sluk af produktet

- Fjern skærhovedafdækningen [1] af skærhovedopsatsen [2], før du bruger produktet.
- Tryk på tænd-/sluk-knappen [5] for at tænde for produktet. Det indbyggede lys [4] og kontrollampen [6] tændes.

Bemærk: Under driften oplyser det indbyggede lys [4] det område, der skal barberes.

- Tryk igen på tænd-/sluk-knappen [5] for at slukke for produktet. Det indbyggede lys [4] og kontrollampen [6] slukkes.

● Tips og tricks

Bemærk: Brug ikke produktet

- efter solskoldning på det respektive sted på kroppen.
- ved hudirritationer eller rødme.
- ved hudsygdomme som neurodermitis.
- ved bumser, modermærker eller vorter på de pågældende hudområder.
- ved sår, åbne sår eller hævede ar på visse kroppsdele.
- Anvend produktet på et lille, usynligt sted, for at teste om huden tåler behandlingen.
- Huden skal være fedtfri og fri for cremerester. Ellers bliver opsatserne [2], [10], [11], [12] snavsede og effekten af produktet reduceres.
- Huden skal være helt tør.
- Det bedste tidspunkt til barberingen er om aftenen efter et brusebad. Derudover kan huden restituere natten over og eventuel rødme forsvinder.
- Forbered huden før barbering med en peeling eller en massagehandske. Derved fjernes døde hudceller, indgroede hår undgås og fine hår står oprejst. På denne måde kan produktet bedre få fat i hårene.
- Plej huden efter barberingen med en fugtgivende lotion eller creme. Ideelt set indeholder cremen aloe-vera- eller kamilleekstrakter, for at berolige og pleje huden.

● Barbering

Bemærk: Brug udelukkende produktet på tør hud.

1. Tag skærhovedafdækningen **1** af og tænd for produktet (se kapitel "Tænd/sluk af produktet"). Placér produktet således på huden, at skærhovedopsatsen **2** eller opsatsen **10**, **11**, **12** har fuld kontakt til huden.

Bemærk: Hvis du bruger produktet på et sart område, skal du udglatte huden med den anden hånd. Hvis du bruger produktet i armhulerne, skal du løfte armen og lægge hånden bag hovedet, for at udglatte huden.

2. Bevæg produktet langsomt mod hårvækstretningen.

Bemærk: Hvis du bevæger produktet for hurtigt hen over huden, opnår du muligvis ikke et galt resultat.

3. Hvis du er tilfreds med resultatet af barberingen, skal du slukke produktet (se kapitel "Tænd/sluk af produktet") og rengør/opbevare produktet som beskrevet i kapitlet "Rengøring, pleje og opbevaring".

● Bestilling af reservedele

Du kan bestille reservedele online til de følgende komponenter:

Skærhovedafdækning **1**

Skærhovedopsats **2**

Opsats til nem glidning **10**

Kam til bikinilinje **11**

Peelingopsats **12**

Varenummer: 508828_2507

Hjemmeside: www.optimex-shop.com

● Rengøring, pleje og opbevaring (se afbildning B, C, D)

Bemærk: Produktet slukkes altid før rengøringen.

- Anvend ikke ætsende eller skurende rengøringsmidler. Disse kan beskadige produktets overflade.
- ⚠ **FARE!** Rengør ikke produktet og tilbehøret mens det oplades. Træk først USB-strømforsyningen ud af stikkontakten og adskil USB-C-stikket af USB-A på USB-C-ladekablet [7] fra produktet.
- Nedsænk aldrig produktet i vand eller andre væsker!
- Rengør skærhovedopsatsen [2] og opsatsen [10], [11], [12] efter hver brug med den medfølgende rengøringsbørste [9], for at fjerne løse hår (se kapitel "Rengøring med rengøringsbørsten").
- Skærhovedopsatsen [2] og opsatsen [10], [11], [12] desinficeres regelmæssigt ved påføring af desinfektionsspray.
- For at rengøre skærhovedopsatsen [2] og opsatsen [10], [11], [12] grundigt, kan du tage dem af produktet. Rengør dem under rindende vand, og lad dem efterfølgende tørre (se kapitel "Rengøring med rindende vand").
- Tør produktet af med en let fugtet klud. Påfør evt. et mildt rengøringsmiddel på kluden. Tør produktet efterfølgende af med en tør klud og kontrollér at produktet er helt tørt før næste brug.

● Rengøring med rengøringsbørsten

- Sluk for produktet ved hjælp af tænd-/sluk-knappen [5]. Hvis opsatsen [10], [11], [12] er påsat på produktet, fjernes den før rengøringen, som beskrevet i kapitel "Skift af opsatser". Fjern skærhovedopsatsen [2] ved at trykke på åbningsknappen [3] på begge sider.
- Brug rengøringsbørsten [9] til at rengøre skærhovedopsatsen [2] og området bag skærhovedopsatsen [2] (inde i kabinettet).

● Rengøring med rindende vand

- Sluk for produktet ved hjælp af tænd-/sluk-knappen [5], eller fjern USB-C-stikket fra USB-A på USB-C-ladekablet [7]. Hvis opsatsen [2], [10], [11], [12] sættes på produktet, fjernes den før rengøringen, som beskrevet i kapitel "Skift af opsatser".
- Rengør skærehovedopsatsen [2] og opsatserne [10], [11], [12] under rindende vand.
- Lad alle dele tørre fuldstændigt.
- Fjern med den medfølgende rengøringsbørste [9] resterende hårrester fra produktets kabinet.

● Opbevaring

- Sæt altid skærhovedafdækningen [1] på skærhovedopsatsen [2] før opbevaring.
- Hvis produktet ikke bruges i længere tid, skal det opbevares i opbevaringstasken [8].
- Opbevar produktet på et rent, støvfrit og tørt sted.

Bemærk: Udsæt ikke produktet for direkte sollys eller høj varme. Den ideelle omgivelsestemperatur ligger på mellem +5 °C og +40 °C. Meget lave eller høje temperaturer kan beskadige batteriet eller produktet.

Bemærk: Oplad produktet fuldstændigt, hvis du ønsker at opbevare det i mere end 6 måneder.

● Bortskaffelse

Indpakningen består af miljøvenlige materialer, som De kan bortskaffe over de lokale genbrugssteder.



Bemærk forpakkingsmaterialernes mærkning til affaldssorteringen, disse er mærket med forkortelser (a) og numre (b) med følgende betydning: 1-7: kunststoffer/20-22: papir og pap/80-98: kompositmaterialer.



De får oplyst muligheder til bortskaffelse af det udtjente produkt hos deres lokale myndigheder eller bystyre.



For miljøets skyld, så må produktet aldrig smides ud sammen med husholdningsaffaldet, når det er udtjent, men skal afleveres til en fagmæssig korrekt bortskaffelse. De kan informere Dem vedrørende opsamlingssteder og deres åbningstider hos deres ansvarlige forvaltning.



Produktet og tilbehøret og emballagematerialer kan genbruges og er underlagt udvidet producentansvar. De skal bortskaffes separat. Følg de viste mærkater med sorteringsoplysninger, så de bortskaffes på en bedre måde. Triman-logoet gælder kun for Frankrig.

Defekte eller brugte batterier/genopladelige batterier skal genanvendes. Aflever batterier/akkuer og/eller produktet via et af de tilbudte indsamlingssteder.



Miljøskader gennem forkert bortskaffelse af batterierne/akkuerne!

Batterier/akkuer må ikke bortskaffes via husholdningsaffaldet. De kan indeholde giftige tungmetaller og er underlagt behandlingen for særaffald. De kemiske symboler for tungmetaller er følgende: Cd = kadmium, Hg = kviksølv, Pb = bly. Afleverer derfor brugte batterier/akkuer hos en kommunal genbrugsstation.

● Garanti

Produktet er blevet fremstillet efter strenge kvalitetsstandarder og kontrolleret nøje før udlevering. I tilfælde af materiale- eller produktionsfejl kan du i medfør af loven gøre krav gældende over for sælgeren af produktet. Dine lovmæssige rettigheder begrænses på ingen måde af den af os nedenævnte garanti.

Garantien på dette produkt gælder i 3 år regnet fra købsdatoen. Garantien gælder fra købsdatoen. Opbevar den originale kvittering et sikkert sted, da dette dokument forlanges forlagt som dokumentation for købet.

Alle skader eller mangler, der allerede forefindes på tidspunktet for købet, skal straks meddeles efter udpakningen af produktet.

Hvis der inden for 3 år regnet fra købsdatoen viser sig en materiale- eller produktionsfejl på produktet, reparerer eller udskifter vi det – efter vores valg – gratis for dig. Garantiperioden forlænges ikke som følge af et imødekømt krav om garanti. Dette gælder også for udskiftede og reparerede dele.

Denne garanti bortfalder, hvis produktet er blevet beskadiget eller anvendt og vedligeholdt forkert.

Garantien dækker materiale- og produktionsfejl. Denne garanti dækker hverken produktdele, der er udsat for normal slitage og derfor er at betragte som sliddele (f.eks. batterier, slanger, farvepatroner), eller skader på skrøbelige dele, f.eks. kontakter eller dele af glas.

Ved dette produkt gælder garantiperioden også for batteriet.

● Afvikling af garantisager

For at kunne garantere en hurtig sagsbehandling af deres forespørgsel, bedes De følge følgende anvisninger:

Opbevar kassebon og artikelnummer (IAN 508828_2507) som købsdokumentation, så disse kan fremlægges på forespørgsel.

Artikelnumrene er angivet på typeskiltet, ved en indgravering, på forsiden af vejledningen (nederst til venstre) eller på et mærkat på bag- eller undersiden. Hvis der forekommer funktionsfejl eller andre mangler, skal De først kontakte nedenstående serviceafdeling telefonisk eller via e-mail.

Et produkt, der er registreret som defekt, kan De derefter sende portofrit til den meddelte serviceadresse ved vedlæggelse af købsbeviset (kassebon) og angivelsen af, hvori manglen består, og hvornår den er opstået.

● Service

 **Service Danmark**

Tel.: 32 710005

E-Mail: owim@lidl.dk



● EU-overensstemmelseserklæring

EU-OVERENSSTEMMELSESERKLÆRING (Nr. 508828_2507)

IAN: 508828_2507
Produktidentifikation: "Cien BEAUTY" LADYSHAVER
Modelnummer: HG12833

Genstanden for erklæringen, som beskrevet ovenfor, er i overensstemmelse med den relevante EU-harmoniseringslovgivning:

Direktiv 2006/42/EF
Direktiv 2014/30/EU
Direktiv 2011/65/EU med alle relaterede ændringer

Referencer til de relevante anvendte harmoniserede standarder eller referencer til de andre tekniske specifikationer, som der erklæres overensstemmelse med:

Nr. / dele
Direktiv 2006/42/EF
EN 60335-2-8:2015/A12:2022
EN 60335-1:2012/A16:2023
EN 62233:2008
EN ISO 12100:2010
Direktiv 2014/30/EU
EN IEC 55014-1:2021
EN IEC 55014-2:2021
EN IEC 61000-3-2:2019/A2:2024
EN 61000-3-3:2013/A2:2021

Genstanden for ovennævnte erklæring er i overensstemmelse med Europa-Parlamentets og Rådets direktiv 2011/65/EU af den 8. juni 2011 om begrænsning af brugen af visse farlige stoffer i elektrisk og elektronisk udstyr:

Nr. / dele
EN IEC 63000:2018

Ihændeager af den tekniske dokumentation: OWIM GmbH & Co.KG

Underskrevet for og på vegne af:

OWIM GmbH & Co. KG, Stiftsbergstraße 1, 74167 Neckarsulm, Tyskland

Denne overensstemmelseserklæring udstedes udelukkende under fabrikantens ansvar.

Oversættelse af original overensstemmelseserklæring

Neckarsulm

10/11/2025

Sted

Dato

ppa. Jens Buchheim
Prokurist

ppa. Dr. Thorsten Maier
Prokurist

Legenda dei pittogrammi utilizzati	Pagina 210
Introduzione	Pagina 211
Utilizzo conforme alla destinazione d'uso.....	Pagina 211
Descrizione dei componenti	Pagina 211
Specifiche tecniche.....	Pagina 212
Contenuto della confezione.....	Pagina 212
Avvertenze di sicurezza	Pagina 212
Avvertenze di sicurezza per batterie / accumulatori.....	Pagina 218
Ricarica del prodotto	Pagina 220
Prima della messa in funzione	Pagina 221
Funzione di protezione per il trasporto.....	Pagina 221
Utilizzo	Pagina 221
Selezione degli inserti	Pagina 221
Sostituzione degli inserti.....	Pagina 222
Accensione e spegnimento del prodotto	Pagina 222
Consigli e suggerimenti.....	Pagina 223
Rasatura	Pagina 224
Ordine di pezzi di ricambio	Pagina 224
Pulizia, cura e conservazione	Pagina 225
Pulizia con la spazzola per la pulizia.....	Pagina 225
Pulizia con acqua corrente	Pagina 226
Conservazione.....	Pagina 226
Smaltimento	Pagina 226
Garanzia	Pagina 228
Gestione dei casi in garanzia.....	Pagina 229
Assistenza	Pagina 230
Dichiarazione di conformità UE	Pagina 231

Legenda dei pittogrammi utilizzati

	Leggere il manuale di istruzioni per l'uso!
V	Volt
	Classe di isolamento III
	Utilizzo in ambienti chiusi
	Connettore USB di tipo C
	Attenersi alle avvertenze e alle indicazioni di sicurezza!
	Tensione/corrente continua
IPX6	Protezione contro getti d'acqua
	Tasto On/Off
	Porta USB
	Il prodotto è adatto alla pulizia sotto l'acqua corrente.
CE	Il marchio CE indica la conformità con le rilevanti direttive UE applicabili a questo prodotto.
 	Avvertenze di sicurezza Istruzioni per l'uso

Rasoio da donna

● Introduzione

Congratulazioni per l'acquisto del vostro nuovo prodotto. Avete optato per un prodotto di alta qualità. Le istruzioni d'uso sono parte integrante di questo prodotto. Esse contengono importanti avvertenze sulla sicurezza, l'impiego e lo smaltimento. Prima dell'utilizzo del prodotto, prendere conoscenza di tutte le istruzioni d'uso e delle avvertenze di sicurezza. Utilizzare il prodotto solo come descritto e per i campi di applicazione indicati. Consegnare tutte le documentazioni su questo prodotto quando viene ceduto a terzi.

● **Utilizzo conforme alla destinazione d'uso**

Il prodotto è idoneo esclusivamente per la rimozione dei peli dal corpo umano. Non utilizzare il prodotto sul viso, sulle ciglia o sui capelli. Il prodotto è destinato all'uso privato e non deve essere impiegato per uso commerciale. Il prodotto è destinato all'utilizzo solo in ambienti interni. Tutti gli altri utilizzi sono considerati non conformi e possono provocare lesioni personali o danni materiali.

● **Descrizione dei componenti**

- | | |
|--|---|
| 1 Coperchio della testina di taglio | 7 Cavo di ricarica da USB-A a USB-C |
| 2 Inserto della testina di taglio | 8 Custodia |
| 3 Tasto di sblocco (inserto della testina di taglio) | 9 Spazzola per la pulizia |
| 4 Luce integrata | 10 Inserto di scorrimento delicato |
| 5 Tasto On/Off | 11 Pettine di rifinizione per zona bikini |
| 6 Spia luminosa di controllo | 12 Inserto per peeling |

● Specifiche tecniche

Ingresso:	5V $\overline{=}$, 1 A
Batteria:	1 x 3,7V agli ioni di litio, 800 mAh
Temperatura di esercizio:	+5 °C fino a + 40 °C
Grado di protezione:	IPX6 (protezione contro getti d'acqua)
Classe di isolamento:	III/ \diamond
Livello di pressione acustica emissioni:	<70 dB(A), K=3 dB

● Contenuto della confezione

1 rasoio da donna	1 inserto per peeling
1 coperchio della testina di taglio	1 spazzola per la pulizia
1 pettine di rifinitura per zona bikini	1 cavo di ricarica da USB-A a USB-C
1 inserto di scorrimento delicato	1 custodia
	1 manuale di istruzioni per l'uso



Avvertenze di sicurezza







⚠ ATTENZIONE! PERICOLO DI MORTE E DI INCIDENTE PER

NEONATI E BAMBINI! Non lasciare mai i bambini privi di sorveglianza in presenza del materiale di imballaggio o del prodotto. Sussiste il rischio di soffocamento.



ATTENZIONE! Il prodotto non deve essere attivato con l'alimentatore collegato.

- Questo prodotto può essere utilizzato da bambini dagli 8 anni in su, da persone con capacità fisiche, sensoriali o mentali ridotte o da persone inesperte solo se supervisionate o preventivamente istruite sull'utilizzo in sicurezza del prodotto e solo se informate dei pericoli legati al prodotto stesso. I bambini non possono giocare con il prodotto. La pulizia e la manutenzione eseguibili dall'utente non possono essere effettuate da bambini senza la supervisione di un adulto.
-  **⚠ PERICOLO!** Questo simbolo indica che il prodotto può essere lavato sotto acqua corrente. Staccare prima il prodotto dal cavo di ricarica da USB-A a USB-C . Per ricaricare la batteria, utilizzare esclusivamente il cavo di ricarica da USB-A USB-C  in dotazione e un alimentatore con classe di isolamento II (non incluso nella fornitura), idoneo per l'uso con elettrodomestici, con uscita SELV: DC 5 V, max. 1 A.
- **⚠ ATTENZIONE!** Staccare il prodotto dal cavo di ricarica da USB-A a USB-C  prima di pulirlo con acqua.

- Pulire il prodotto (vedi “Pulizia, cura e conservazione”).



Evitare situazioni che espongono al pericolo di morte per folgorazione

⚠ ATTENZIONE! Non utilizzare questo prodotto nelle vicinanze di una vasca da bagno, di una doccia o di altri recipienti contenenti acqua.

⚠ ATTENZIONE! Se il prodotto è caduto in acqua, prima di prenderlo dall'acqua staccare tassativamente il cavo di ricarica da USB-A a USB-C  dall'alimentatore (non incluso nella fornitura).

⚠ ATTENZIONE! Non toccare mai il cavo di ricarica da USB-A a USB-C  quando lo si collega a un alimentatore o lo si scollega da quest'ultimo.

⚠ ATTENZIONE! Non immergere mai il prodotto né il cavo di ricarica da USB-A a USB-C  in acqua.

⚠ ATTENZIONE! Il prodotto non deve essere ricaricato nella doccia/vasca.



- Estrarre subito l'alimentatore dalla presa elettrica:
 - se si presentano anomalie;
 - prima di pulire il prodotto;
 - se il prodotto non viene utilizzato per un periodo di tempo più lungo;
 - durante un temporale;
 - dopo ogni utilizzo.
- Non bloccare mai i componenti mobili quando il prodotto è acceso.
- Non far cadere il prodotto e i suoi accessori poiché ciò può arrecare danni.



Evitare qualsiasi rischio di lesioni

- Non sostituire gli accessori quando il prodotto è acceso.
- Non utilizzare il prodotto se si rilevano danni visibili dall'esterno. Se danneggiato, non mettere in funzione il prodotto.
- Se penetra del liquido all'interno del prodotto, controllare quest'ultimo prima di riutilizzarlo.

- Se si rilevano danneggiamenti cavo di ricarica da USB-A a USB-C [7], all'alloggiamento o ad altre parti, il prodotto non deve essere utilizzato.
- Far eseguire le riparazioni soltanto da un rivenditore qualificato. Riparazioni improprie potrebbero rappresentare dei rischi considerevoli per l'utente. Inoltre, decadrebbe ogni diritto di garanzia.
- Non utilizzare il prodotto con inserti difettosi, poiché questi potrebbero presentare bordi taglienti.
- I componenti difettosi devono essere sostituiti sempre con componenti di ricambio originali. I requisiti di sicurezza possono essere garantiti soltanto se vengono utilizzati componenti di ricambio originali.
- Per la ricarica collegare il cavo di ricarica da USB-A a USB-C [7] esclusivamente a un alimentatore facilmente raggiungibile.
- Non attivare mai il prodotto lasciandolo incustodito e utilizzarlo soltanto secondo i dati riportati sulla targhetta.

- Collegare cavo di ricarica da USB-A a USB-C  al prodotto prima di infilarlo in un alimentatore (non incluso nella fornitura) e nella presa di corrente.
- Prima di inserire o sostituire gli inserti e prima della pulizia spegnere sempre il prodotto.
- Sistemare il cavo di ricarica da USB-A a USB-C  in modo tale che nessuno possa camminarci sopra o inciamparvi.
- Non utilizzare il prodotto su ferite aperte, tagli, scottature solari o vesciche.



Evitare il pericolo di danni materiali

- I prodotti elettrici possono rappresentare un pericolo per gli animali. Inoltre, anche gli animali potrebbero danneggiare il prodotto. Tenere gli animali sempre lontani dai prodotti elettrici.
- Proteggere il prodotto da umidità, gocce e spruzzi d'acqua quando è collegato a un alimentatore (non incluso nella fornitura).
- Assicurarsi che il cavo di ricarica da USB-A a USB-C  non si pieghi tra le porte di un armadio

e che non venga posizionato su superfici calde. Altrimenti si danneggerebbe l'isolamento del cavo di ricarica da USB-A a USB-C 7.

- Utilizzare soltanto accessori originali.
- Non collocare il prodotto su superfici calde, nelle vicinanze di queste o vicino a fiamme libere.
- Non coprire l'alimentatore e il prodotto per evitare un inammissibile surriscaldamento durante l'utilizzo e la ricarica.
- Non utilizzare detergenti aggressivi o abrasivi.
- Tenere l'olio per lame (non incluso nella fornitura) fuori dalla portata dei bambini. Non ingerire l'olio per lame e non applicarlo sugli occhi. Se non utilizzato, conservarlo in un posto sicuro.



Avvertenze di sicurezza per batterie/accumulatori

- **⚠ ATTENZIONE!** Per la ricarica della batteria utilizzare esclusivamente un alimentatore con classe di isolamento II (non incluso nella fornitura), ammesso per l'uso con elettrodomestici.
Uscita SELV: DC 5V, max. 1 A.

- **PERICOLO DI MORTE!** Tenere le batterie/gli accumulatori fuori dalla portata dei bambini. In caso di ingerimento consultare subito un medico!
-  **PERICOLO DI ESPLOSIONE!** Non ricaricare mai batterie non ricaricabili. Non cortocircuitare e/o aprire le batterie o gli accumulatori. Ne conseguirebbe un rischio di incendio, surriscaldamento o scoppio.
- Non gettare mai le batterie/gli accumulatori nel fuoco o in acqua.
- Non esercitare alcuna pressione meccanica sulle batterie/sugli accumulatori.

Rischio di perdita di liquido dalle batterie/dagli accumulatori

- Evitare condizioni e temperature estreme che possano ripercuotersi sulle batterie/sugli accumulatori, quali ad esempio la vicinanza a termosifoni o l'irraggiamento solare diretto.
- Evitare il contatto delle sostanze chimiche con la pelle, gli occhi e le mucose in caso di fuoriuscita del liquido dalle batterie/dagli accumulatori! Sciacquare subito le aree colpite con acqua pulita e consultare immediatamente un medico!



INDOSSARE GUANTI PROTETTIVI!

- Batterie e accumulatori danneggiati o che presentano perdite possono corrodere la pelle in caso di contatto. Pertanto, in questo caso indossare sempre guanti di protezione adatti.
- Questo prodotto possiede una batteria integrata che non può essere sostituita dall'utente. La batteria di questo prodotto non può essere sostituita. Al momento dello smaltimento è necessario avvertire che questo prodotto contiene una batteria.

● Ricarica del prodotto

Nota: ricaricare completamente il prodotto prima di utilizzarlo per la prima volta e tutte le volte seguenti che lo si ricaricherà.

Nota: una ricarica veloce, sufficiente per una rasatura, dura ca. 5 minuti.

Nota: la durata operativa con batteria completamente carica è di ca. 50 minuti.

Nota: per prolungare la vita di servizio della batteria si consiglia di utilizzare regolarmente il prodotto senza lunghi periodi di inutilizzo.

Nota: quando la batteria è quasi scarica, il punto più basso della spia luminosa di controllo [6] lampeggerà brevemente di rosso. Il prodotto si spegne automaticamente.

- Spegnerne il prodotto con il tasto On/Off [5].
- Collegare il cavo di ricarica da USB-A a USB-C [7] con il prodotto.

- Collegare il cavo di ricarica da USB-A a USB-C [7] a una presa USB tipo A adatta di un alimentatore con classe di isolamento II (non incluso nella fornitura), idoneo per l'uso con elettrodomestici e con un'uscita SELV DC da 5 V, max. 1 A.
- Collegare l'alimentatore (non incluso nella fornitura) alla presa di corrente.
- La spia luminosa di controllo [6] si illumina di rosso durante il processo di ricarica e lampeggia di verde quando la batteria è completamente carica.

● Prima della messa in funzione

● Funzione di protezione per il trasporto

La spia luminosa di controllo [6] lampeggia tre volte di verde quando si preme un tasto e la funzione di protezione per il trasporto è attiva.

- Tenere premuto il tasto On/Off [5] per ca. 3 secondi per accendere o spegnere la funzione di protezione per il trasporto.

● Utilizzo

Nota: non utilizzare il prodotto se l'insero della testina di taglio [2] è deformato o danneggiato.

Nota: il prodotto può essere utilizzato soltanto con la batteria.

Nota: per motivi igienici il prodotto dovrebbe essere utilizzato sempre e solo da una persona.

● Selezione degli inserti

Insero della testina di taglio [2] e pettine di rifinitura della zona bikini [11]: l'insero della testina di taglio [2] è progettato per la rasatura di gambe, braccia, ascelle e zona bikini. In caso di necessità, è

possibile utilizzare il pettine di rifinitura della zona bikini [11] per la rasatura della zona bikini. Non utilizzare l'inserto della testina di taglio [2] sul viso.

IMPORTANTE: per la rasatura della zona intima, utilizzare l'inserto della testina di taglio [2] solo con il pettine di rifinitura della zona bikini [11] inserito e utilizzarlo sul lato esterno delle labbra esterne.

Inserto di scorrimento delicato [10]: l'inserto di scorrimento delicato [10] è progettato per la rasatura di piccole aree convesse, ad es. le ascelle e l'incavo delle ginocchie.

Inserto per peeling [12]: l'inserto per peeling [12] è progettato per la rasatura delle gambe. Durante la rasatura, l'inserto per peeling [12] rimuove inoltre le cellule epiteliali morte.

● Sostituzione degli inserti (vedi Fig. B)

- Spegnere il prodotto (vedi il capitolo "Accensione e spegnimento del prodotto") prima di inserire il coperchio della testina di taglio [1] o l'inserto [10], [11], [12].
- Inserire con cautela il coperchio della testina di taglio [1] o l'inserto [10], [11], [12] sull'inserto della testina di taglio [2] finché non si sente l'innesto.
- Per la rimozione, estrarre con cautela il coperchio della testina di taglio [1] o l'inserto [10], [11], [12] dall'inserto della testina di taglio [2].

● Accensione e spegnimento del prodotto

- Prima dell'uso del prodotto, estrarre il coperchio della testina di taglio [1] dall'inserto della testina di taglio [2].
- Premere il tasto On/Off [5] per accendere il prodotto. La luce integrata [4] e la spia luminosa di controllo [6] si accendono.

Nota: durante l'uso, la luce integrata [4] illumina l'area cutanea da depilare.

- Premere di nuovo il tasto On/Off [5] per spegnere il prodotto. La luce integrata [4] e la spia luminosa di controllo [6] si spengono.

● Consigli e suggerimenti

Nota: non utilizzare il prodotto

- dopo una scottatura solare sull'area del corpo interessata;
- in caso di irritazioni cutanee o arrossamenti;
- in caso di malattie della pelle come ad es. neurodermiti;
- in caso di brufoli, nei o verruche sulle aree del corpo interessate;
- in caso di ferite, ferite non rimarginatesi o cicatrici in rilievo su determinate aree del corpo.
- Testare il prodotto dapprima su di un piccolo punto non visibile per comprovare la compatibilità cutanea.
- La pelle deve essere priva di residui di grasso o di crema. In caso contrario, gli inserti [2], [10], [11], [12] e l'efficienza del prodotto si riducono.
- La pelle deve essere completamente asciutta.
- Il momento migliore per la rasatura è di sera, dopo la doccia. La pelle può rilassarsi durante la notte e gli eventuali arrossamenti cutanei possono assorbirsi.
- Prima della rasatura, trattare la pelle con un peeling o un guanto massaggiante. In tal modo, verranno rimosse le cellule cutanee morte, si evitano i peli incarniti e i peletti rimangono dritti. In tal modo, il prodotto raderà meglio i peli.
- Dopo la rasatura preservare la pelle con una lozione o una crema idratante. L'ideale sarebbe che la crema contenga dell'aloè vera oppure estratti di camomilla per avere un effetto emolliente e di cura sulla pelle.

● Rasatura

Nota: utilizzare il prodotto solo sulla pelle asciutta.

1. Rimuovere il coperchio della testina di taglio **1** e accendere il prodotto (vedi il capitolo "Accensione e spegnimento del prodotto"). Collocare il prodotto sulla pelle in modo tale che l'inserto della testina di taglio **2** e l'inserto **10**, **11**, **12** siano in totale contatto con la pelle.

Nota: se si utilizza il prodotto su aree sensibili, tendere la pelle con la mano che si ha libera. Se si utilizza il prodotto sotto le ascelle, sollevare il braccio e collocare la mano sulla nuca per tendere la pelle.

2. Muovere lentamente il prodotto in contropelo.

Nota: se si muove il prodotto troppo velocemente sulla pelle, si otterrà probabilmente un risultato liscio.

3. Se si è soddisfatte del risultato della rasatura, spegnere il prodotto (vedi il capitolo "Accensione e spegnimento del prodotto") e pulire/conservare il prodotto come descritto nel capitolo "Pulizia, cura e conservazione".

● Ordine di pezzi di ricambio

Per i seguenti pezzi è possibile ordinare i pezzi di ricambio online:

Coperchio della testina di taglio **1**

Inserto della testina di taglio **2**

Inserto di scorrimento delicato **10**

Pettine di rifinizione per zona bikini **11**

Inserto per peeling **12**

Codice articolo: 508828_2507

Sito web: www.optimex-shop.com

● Pulizia, cura e conservazione (vedi Fig. B, C, D)

Nota: prima di ogni intervento di pulizia spegnere sempre il prodotto.

- Non utilizzare detergenti aggressivi o abrasivi. Essi potrebbero danneggiare la superficie del prodotto.

⚠ PERICOLO! Non pulire il prodotto e gli accessori durante la ricarica. Estrarre dapprima l'alimentatore USB dalla presa di corrente e staccare il connettore USB-C dal cavo di ricarica da USB-A a USB-C **7** dal prodotto.

- Non immergere mai il prodotto in acqua o in altri liquidi!
- Pulire l'insero della testina di taglio **2** e la testina **10**, **11**, **12** dopo ogni uso con la spazzola per la pulizia **9** in dotazione per rimuovere i peli residui (vedi il capitolo "Pulizia con la spazzola per la pulizia").
- Disinfettare regolarmente l'insero della testina di taglio **2** e la testina **10**, **11**, **12** nebulizzandoli e pulendoli con uno spray disinfettante.
- Per pulire accuratamente l'insero della testina di taglio **2** e l'insero **10**, **11**, **12**, è possibile estrarlo dal prodotto. Pulirlo sotto l'acqua corrente e poi farlo asciugare (vedi il capitolo "Pulizia con acqua corrente").
- Strofinare leggermente il prodotto con un panno umido. Se necessario, versare un po' di detergente delicato sul panno. Pulire poi il prodotto con un panno asciutto e assicurarsi che il prodotto sia completamente asciutto prima di utilizzarlo nuovamente.

● Pulizia con la spazzola per la pulizia

- Spegnere il prodotto con il tasto ON/OFF **5**. Se l'insero **10**, **11**, **12** è montato, rimuoverlo prima di effettuare la pulizia, come descritto nel capitolo "Sostituzione degli inserti". Rimuovere l'insero della testina di taglio **2** premendo il tasto di sblocco **3** su entrambi i lati.
- Con la spazzola per la pulizia **9** pulire l'insero della testina di taglio **2** e l'area dietro la l'insero della testina di taglio **2** (all'interno dell'alloggiamento).

● Pulizia con acqua corrente

- Spegnere il prodotto con il tasto ON/OFF [5] oppure rimuovere il connettore USB-C del cavo di ricarica da USB-A a USB-C [7]. Se l'inserto [2], [10], [11], [12] è montato sul prodotto, rimuoverlo prima di effettuare la pulizia, come descritto nel capitolo "Sostituzione degli inserti".
- Pulire la testina di taglio [2] e l'inserto [10], [11], [12] sotto l'acqua corrente.
- Lasciare asciugare completamente tutti i componenti.
- Con la spazzola per la pulizia [9] in dotazione, rimuovere i residui di peli dall'interno dell'alloggiamento del prodotto.

● Conservazione

- Per la conservazione del prodotto, inserire sempre il coperchio della testina di taglio [1] sull'inserto della testina di taglio [2].
- Se non si utilizza il prodotto per lungo tempo, conservarlo con cura nella custodia [8].
- Conservare il prodotto in un luogo asciutto, pulito e privo di polvere.

Nota: non esporre mai il prodotto a irraggiamento solare diretto o calore. La temperatura ambiente ideale è compresa tra +5 °C e +40 °C. Temperature estremamente basse o alte possono danneggiare la batteria o il prodotto.

Nota: se si vuole conservare il prodotto per più di 6 mesi, ricaricare completamente la batteria.

● Smaltimento

L'imballaggio è composto da materiali ecologici che possono essere smaltiti presso i siti di raccolta locali per il riciclo.



Osservare l'identificazione dei materiali di imballaggio per lo smaltimento differenziato, i quali sono contrassegnati da abbreviazioni (a) e da numeri (b) con il seguente significato: 1-7: plastiche/20-22: carta e cartone/80-98: materiali compositi.



E' possibile informarsi circa le possibilità di smaltimento del prodotto usato presso l'amministrazione comunale o cittadina.



Per questioni di tutela ambientale non gettare il prodotto usato tra i rifiuti domestici, ma provvedere invece al suo corretto smaltimento. Presso l'amministrazione competente è possibile ricevere informazioni circa i siti di raccolta e i relativi orari di apertura.



Il prodotto, i suoi accessori e i materiali di imballaggio sono riciclabili e soggetti alla responsabilità estesa del produttore. Per un migliore trattamento dei rifiuti, smaltirli separatamente seguendo i diversi simboli della raccolta differenziata. Il logo Triman è valido solamente per la Francia.

Le batterie/gli accumulatori difettosi o usati devono essere riciclati. Smaltire le batterie/gli accumulatori e/o il prodotto presso i punti di raccolta indicati.



Uno smaltimento scorretto delle batterie/ gli accumulatori procura danni all'ambiente!

È vietato smaltire le batterie/gli accumulatori con i rifiuti domestici. Possono contenere metalli pesanti nocivi e sono soggetti a smaltimento come rifiuti

speciali. I simboli chimici dei metalli pesanti sono i seguenti: Cd = cadmio, Hg = mercurio, Pb = piombo. Consegnare, pertanto, le batterie/gli accumulatori esausti presso un punto di raccolta comunale.

● **Garanzia**

Il prodotto è stato fabbricato accuratamente secondo severe direttive di qualità ed è stato controllato meticolosamente prima della consegna. In caso di difetti di materiale o fabbricazione l'acquirente può far valere diritti legali nei confronti del venditore. La nostra garanzia sotto riportata non costituisce alcun limite ai diritti legali dell'acquirente.

Questo prodotto è garantito per 3 anni con decorrenza dalla data di acquisto. La garanzia decorre dalla data d'acquisto. Conservare lo scontrino originale in un posto sicuro perché questo documento viene richiesto come prova dell'avvenuto acquisto.

Tutti i danni o difetti presenti già al momento dell'acquisto devono essere comunicati subito dopo l'apertura della confezione.

Se entro 3 anni dalla data di acquisto di questo prodotto si rileva un difetto di materiale o di fabbricazione, noi procederemo, a nostra discrezione, alla riparazione o sostituzione gratuite del prodotto o al rimborso del prezzo di acquisto. Un eventuale intervento in garanzia non prolunga né rinnova il periodo di garanzia stesso. Ciò vale anche per le parti sostituite e riparate.

Questa garanzia decade in caso di danneggiamento oppure uso o manutenzione impropri del prodotto.

La prestazione in garanzia vale per difetti del materiale o di fabbricazione. Questa garanzia non si estende a componenti del prodotto esposti a normale logorio, che possono pertanto essere considerati come componenti soggetti a usura (esempio capacità della batteria, calcificazione, lampade, pneumatici, filtri, spazzole...). La garanzia non si estende altresì a danni che si verificano su componenti delicati (esempio interruttori, batterie, parti realizzate in vetro, schermi, accessori vari) nonché danni derivanti dal trasporto o altri incidenti.

Il periodo di garanzia di questo prodotto vale anche per la batteria.

● **Gestione dei casi in garanzia**

Per garantire un rapido disbrigo delle proprie pratiche, seguire le istruzioni seguenti:

Per ogni richiesta si prega di conservare lo scontrino e il codice dell'articolo (IAN 508828_2507) come prova d'acquisto.

Il numero d'articolo può essere dedotto dalla targhetta, da un'incisione, dal frontespizio delle istruzioni (in basso a sinistra) oppure dall'adesivo applicato sul retro o sul lato inferiore.

In caso di disfunzioni o avarie, contattare innanzitutto i partner di assistenza elencati di seguito telefonicamente oppure via e-mail.

Si può inviare il prodotto ritenuto difettoso all'indirizzo del centro di assistenza indicato con spedizione esente da affrancatura, completo del documento di acquisto (scontrino) e della descrizione del difetto, specificando anche quando tale difetto si è verificato.

● Assistenza

IT Assistenza Italia

Tel.: 800 781188

E-Mail: owim@lidl.it

MT Assistenza Malta

Tel.: 800 62230

E-Mail: owim@lidl.com.mt

CH Assistenza Svizzera

Tel.: 0800 56 44 33

E-Mail: owim@lidl.ch



● Dichiarazione di conformità UE

DICHIARAZIONE DI CONFORMITÀ UE (N. 508828_2507)

IAN: 508828_2507
Identificazione del prodotto: "Cien BEAUTY" RASOIO DA DONNA
Numero di modello: HG12833

L'oggetto della dichiarazione di cui sopra è conforme alla pertinente normativa di armonizzazione dell'Unione:

Direttiva 2006/42/CE
Direttiva 2014/30/UE
Direttiva 2011/65/UE con tutte le relative modifiche

Riferimento alle pertinenti norme armonizzate o riferimenti alle altre specifiche tecniche in relazione alle quali è dichiarata la conformità:

N° / Parti
Direttiva 2006/42/CE
EN 60335-2-8:2015/A12:2022
EN 60335-1:2012/A16:2023
EN 62233:2008
EN ISO 12100:2010
Direttiva 2014/30/UE
EN IEC 55014-1:2021
EN IEC 55014-2:2021
EN IEC 61000-3-2:2019/A2:2024
EN 61000-3-3:2013/A2:2021

L'oggetto della dichiarazione di cui sopra è conforme alla direttiva 2011/65/UE del Parlamento europeo e del Consiglio, dell'8 giugno 2011, sulla restrizione dell'uso di determinate sostanze pericolose nelle apparecchiature elettriche ed elettroniche:

N° / Parti
EN IEC 63000:2018

Depositario della documentazione tecnica: OWIM GmbH & Co.KG

Firmato a nome e per conto di:

OWIM GmbH & Co. KG, Stiftsbergstraße 1, 74167 Neckarsulm, Germania

La presente dichiarazione di conformità è rilasciata sotto la sola responsabilità del produttore.

Traduzione della dichiarazione di conformità originale

Neckarsulm

Luogo

10/11/2025

Data

ppa. Jens Buchheim

Firmatario autorizzato

ppa. Dr. Thorsten Maier

Firmatario autorizzato

Az alkalmazott piktogramok jelmagyarázata	Oldal	233
Bevezető	Oldal	234
Rendeltetésszerű használat.....	Oldal	234
Alkatrészleírás.....	Oldal	234
Műszaki adatok.....	Oldal	235
A csomag tartalma.....	Oldal	235
Biztonsági tudnivalók	Oldal	235
Az elemekre / akkukra vonatkozó biztonsági tudnivalók.....	Oldal	241
A termék töltése	Oldal	243
Az üzembe helyezés előtt	Oldal	243
Szállításvédelmi funkció.....	Oldal	243
Használat	Oldal	244
A fejek kiválasztása.....	Oldal	244
A fejek cseréje.....	Oldal	244
A termék be- / kikapcsolása.....	Oldal	245
Típek és trükkök.....	Oldal	245
Borotválás.....	Oldal	246
Pótalkatrészek rendelése	Oldal	246
Tisztítás, ápolás és tárolás	Oldal	247
Tisztítás tisztítókefével.....	Oldal	248
Folyó víz alatti tisztítás.....	Oldal	248
Tárolás.....	Oldal	248
Mentesítés	Oldal	249
Garancia	Oldal	250
Garanciális ügyek lebonyolítása.....	Oldal	251
Szerviz.....	Oldal	251
EU-megfelelőségi nyilatkozat	Oldal	252

Az alkalmazott piktogramok jelmagyarázata

	Olvassa el a használati útmutatót!
	Volt
	III. érintésvédelmi osztály
	Zárt helyiségekben történő használatra
	USB-C típusú dugó
	Tartsa be a figyelmeztető és a biztonsági tudnivalókat!
	Egyenáram/-feszültség
IPX6	Vízugár ellen védett
	Be/ki gomb
	USB csatlakozó
	A termék alkalmas folyó víz alatti tisztításra.
	A CE-jelzés a termékre vonatkozó releváns EU-irányelvek betartását jelöli.
	Biztonsági tudnivalók
	Kezelési utasítások

Női borotva

● Bevezető

Gratulálunk új termékének vásárlása alkalmából. Ezzel a döntésével vállalatunk értékes terméke mellett döntött. A használati utasítás ezen termék része. A biztonságra, a használatára és a megsemmisítésre vonatkozó fontos tudnivalókat tartalmazza. A termék használata előtt ismerje meg az összes használati és biztonsági tudnivalót. A terméket csak a leírtak szerint és a megadott felhasználási területeken alkalmazza. A termék harmadik személy számára való továbbadása esetén kézbesítse vele annak a teljes dokumentációját is.

● Rendeltetésszerű használat

A termék kizárólag az emberi test szőrtelenítésére alkalmas. Ne használja a terméket arcon, szempillán vagy hajon. A terméket magáncélú felhasználásra tervezték, nem használható közületi célokra. A terméket csak beltéren szabad használni. Minden egyéb felhasználás szakszerűtlennek minősül, és anyagi károkhoz vagy személyi sérüléshez vezethet.

● Alkatrészleírás

- | | |
|---------------------------|-----------------------------|
| 1 Borotvafej-burkolat | 7 USB-A/USB-C töltőkábel |
| 2 Borotvafej | 8 Tárolótáska |
| 3 Kioldógomb (borotvafej) | 9 Tisztítókefe |
| 4 Beépített fény | 10 Kímélő borotvafej |
| 5 Be/ki gomb | 11 Bikinizóna trimmelő fésű |
| 6 Működésjelző lámpa | 12 Bőrradírozó fej |

● Műszaki adatok

Bemenet:	5V $\overline{=}$, 1 A
Akkumulátor:	1 db 3,7V Li-ion, 800 mAh
Üzemi hőmérséklet:	+5 °C-tól 40 °C-ig
Védettség:	IPX6 (vízsugár ellen védett)
Érintésvédelmi osztály:	III./ \triangleleft
Hangnyomásszint-kibocsátás:	<70 dB(A), K=3 dB

● A csomag tartalma

1 női borotva	1 tisztítókefe
1 borotvafej-burkolat	1 USB-A/USB-C töltőkábel
1 bikinizóna trimmelő fésű	1 tárolótáska
1 kímélő borotvafej	1 használati útmutató
1 bőrradírozó fej	



Biztonsági tudnivalók



⚠ FIGYELMEZTETÉS! KISGYERMEKEK ÉS GYERMEKEK SZÁMÁRA ÉLET- ÉS BALESETVESZÉLYES!

Soha ne hagyja a gyermekeket felügyelet nélkül a csomagolóanyagokkal és a termékkel. Fulladásveszély áll fenn.





FIGYELMEZTETÉS!

Tilos a terméket csatlakoztatott hálózati tápegységgel üzemeltetni.

- A terméket 8 éves kor feletti gyermekek, valamint korlátozott fizikai, érzékszervi vagy szellemi

képességgel élő vagy nem megfelelő tapasztalattal és/vagy tudással rendelkező személyek csak felügyelet mellett, illetve a termék biztonságos használatára vonatkozó felvilágosítás és a lehetséges veszélyek megértése után használhatják. Gyermek nem játszhatnak a termékkel. A tisztítást és a felhasználó általi karbantartást gyermekek felügyelet nélkül nem végezhetik.

-  **⚠ VESZÉLY!** Ez a szimbólum azt jelzi, hogy folyóvíz alatt lemoshatja a terméket. Előzőleg válassza le a terméket az USB-A/USB-C kábelről . Az akkumulátor töltéséhez csak a mellékelt USB-A/USB-C töltőkábelt  és egy II. érintésvédelmi osztályú, háztartási készülékekkel való használatra engedélyezett hálózati tápegységet használjon (nincs a csomagban), SELV-kimenet: 5 V, max. 1 A.
- **⚠ FIGYELMEZTETÉS!** Válassza le a terméket az USB-A/USB-C töltőkábelről , mielőtt vízben tisztítja.
- Tisztítsa meg a terméket (lásd a „Tisztítás, ápolás és tárolás” c. fejezetet).



Kerülje az áramütés általí életveszélyt

⚠ FIGYELMEZTETÉS! Ne használja a készüléket fürdőkádak, mosdókagylók vagy más, folyadékokkal töltött edények közelében.

⚠ FIGYELMEZTETÉS! Ha vízbe esett a termék, mindenképpen először húzza ki az USB-A/USB-C töltőkábelt **7** a hálózati tápegységből (nincs a csomagban), mielőtt a vízbe nyúl.

⚠ FIGYELMEZTETÉS! Soha ne fogja meg nedves kézzel az USB-A/USB-C töltőkábelt **7**, különösen akkor sem, ha egy hálózati tápegységbe akarja bedugni, illetve abból kihúzni.

⚠ FIGYELMEZTETÉS! Soha ne merítse vízbe vagy más folyadékba USB-A/USB-C töltőkábelt **7**.

⚠ FIGYELMEZTETÉS! Tilos a terméket a fürdőkádban/zuhanyzóban tölteni.

- Húzza ki a hálózati tápegységet a csatlakozóaljzatból,
 - ha hiba lép fel,
 - mielőtt tisztítja a terméket,



- ha hosszabb ideig nem használja a terméket,
- vihar esetén és
- minden használat után.
- Soha ne blokkolja a mozgó alkatrészeket, amikor a termék be van kapcsolva.
- Ne ejtse le a terméket és a tartozékait, mert ez kárt okozhat.



Kerülje a sérülésveszélyt

- Ne cserélje a tartozékokat, amíg a termék be van kapcsolva.
- Ne használja a terméket, ha bármiféle látható külső károsodást fedez fel rajta. Ne helyezzen üzembe sérült terméket.
- Ha folyadék hatol a termékbe, ellenőrizze, mielőtt újra használná.
- Ha sérülést észlel az USB-A/USB-C töltőkábelen **7**, a burkolaton vagy valamely más részen, akkor tilos tovább használni a terméket.
- Javításokat csak szakkereskedővel végeztessen. Szakszerűtlen javítások következtében a felhasználó számára jelentős veszélyek állnak fenn.



Emellett mindennemű garanciaigény érvényét veszti.

- Ne használja a terméket sérült fejekkel, mivel azok szélei élesek lehetnek.
- A hibás alkatrészeket mindig eredeti pótalkatrészekre kell cserélni. A biztonsági követelmények csak eredeti pótalkatrészek használata esetén biztosíthatók.
- Töltéshez csak könnyen hozzáférhető hálózati tápegységhez csatlakoztassa az USB-A/USB-C töltőkábelt .
- Soha ne üzemeltesse a terméket felügyelet nélkül, és mindig tartsa be az típustáblán feltüntetett adatokat.
- Csatlakoztassa az USB-A/USB-C töltőkábelt  a termékhez, mielőtt bedugja a tápegységbe (nincs a csomagban) és a csatlakozóaljzatba.
- Mindig kapcsolja ki a terméket, mielőtt felhelyezi vagy cseréli a fejeket, vagy tisztítja a terméket.
- Úgy helyezze el az USB-A/USB-C töltőkábelt , hogy senki ne lépjen rá, és ne botolhasson meg benne.

- Ne használja a terméket nyílt seben, vágási sérülésen, napégette bőrön és hólyagokon.



Kerülje az anyagi károk veszélyét

- Az elektromos termékek veszélyt jelenthetnek az állatok számára. Emellett az állatok is károsíthatják a terméket. Mindig tartsa távol az állatokat az elektromos termékektől.
- Védje a terméket a nedvességtől, vízcseppektől és fröccsenő víztől, ha a hálózati tápegységhez csatlakoztatja (nincs a csomagban).
- Ügyeljen arra, hogy az USB-A/USB-C töltőkábel  ne szoruljon be szekrényajtókba, és ne érjen forró felületekhez. Más esetben megsérülhet az USB-A/USB-C töltőkábel  szigetelése.
- Csak eredeti tartozékokat használjon.
- Ne helyezze a terméket forró felületekre, illetve forró felületek vagy nyílt láng közelébe.
- A használat és töltés során történő felmelegedés elkerülése érdekében ne takarja le a hálózati tápegységet és a terméket.

- Ne használjon maró vagy súroló hatású tisztítószereket.
- Tartsa távol a pengeolajat (nincs a csomagban) a gyermekektől. Ne nyelje le a pengeolajat és ne juttassa a szemébe. Tárolja biztonságos helyen, ha nem használja.



Az elemekre/akkukra vonatkozó biztonsági tudnivalók

- **⚠ FIGYELMEZTETÉS!** Az akkumulátor töltéséhez csak egy II. érintésvédelmi osztályú hálózati tápegységet használjon (nem tartozék), amely háztartási készülékekkel való használatra engedélyezett.
SELV-kimenet: DC 5 V, max. 1 A.
- **ÉLETVESZÉLY!** Tartsa távol az elemeket/akkumulátorokat a gyermekektől. Lenyelés esetén azonnal forduljon orvoshoz!
- **⚡ ROBBANÁSVESZÉLY!** Soha ne töltsa a nem feltölthető elemeket. Az elemeket/akkukat tilos rövidre zárni és/vagy felnyitni. Ennek következménye túlhevülés, tűzveszély vagy a kihalásuk lehet.

- Soha ne dobja az elemeket/akkukat tűzbe vagy vízbe.
- Ne tegye ki az elemeket/akkukat mechanikai terhelésnek!

Az elemek/akkuk kifolyásának kockázata

- Kerülje a szélsőséges körülményeket és hőmérsékleteket, mint pl. fűtőtestek/közvetlen napsugárzás, amelyek hatással lehetnek az elemekre/akkukra.
- Ha az elemek/akkumulátorok kifolytak, kerülje el a bőrt, a szemeket és a nyálkahártyákat vegyszerekkel való érintkezését! Azonnal mossa le az érintett helyet tiszta vízzel és forduljon orvoshoz!
-  **VISELJEN VÉDŐKESZTYŰT!** A kifolyott, vagy sérült elemek/akkuk a bőrrrel érintkezve felmarhatják azt. Ezért ilyen esetben mindenképpen húzzon megfelelő védőkesztyűt.
- Ez a termék beépített akkumulátorral rendelkezik, melyet a felhasználó nem cserélhet ki. A termék akkumulátora nem cserélhető. Az ártalmatlanításnál ügyeljen arra, hogy a termék akkumulátort tartalmaz.

● A termék töltése

Tudnivaló: Töltse fel teljesen a terméket az első használat előtt, valamint minden további töltési folyamat során.

Tudnivaló: A gyorsöltés, amely elegendő egy rövid borotválkozáshoz, kb. 5 percig tart.

Tudnivaló: Az üzemidő teljesen feltöltött akkumulátorral kb. 50 perc.

Tudnivaló: Az akkumulátor élettartamának meghosszabbítására javasolt a terméket rendszeresen, hosszú tárolási idők nélkül használni.

Tudnivaló: Ha alacsony az akkumulátor töltésszintje, rövid ideig pirosan villog a működésjelző lámpa **6** legalsó része. A termék automatikusan kikapcsol.

- Kapcsolja ki a terméket a be/ki gombbal **5**.
- Csatlakoztassa az USB-A/USB-C töltőkábelt **7** a termékhez.
- Csatlakoztassa az USB-A/USB-C töltőkábelt **7** egy II. érintésvédelmi osztályú, háztartási készülékekkel való használatra engedélyezett, 5 V, max. 1 A SELV-kimenettel rendelkező hálózati tápegység (nincs a csomagban) USB-A csatlakozójához.
- Csatlakoztassa a hálózati tápegységet (nincs a csomagban) a hálózati aljzathoz.
- A működésjelző lámpa **6** pirosan világít a töltési folyamat során, és zölden villog, amikor teljesen feltöltődött az akkumulátor.

● Az üzembe helyezés előtt

● Szállításvédelmi funkció

A működésjelző lámpa **6** háromszor felvillog zölden, ha aktivált szállításvédelmi funkció mellett megnyom egy gombot.

- A termék be-, illetve kikapcsolásához tartsa kb. 3 másodpercig megnyomva a be/ki gombot [5].

● Használat

Tudnivaló: Ne használja a terméket, ha a borotvafej [2] eldeformálódott, vagy megsérült.

Tudnivaló: A termék csak akkumulátorról működtethető.

Tudnivaló: Higiéniai okokból csak egy személy használja a terméket.

● A fejek kiválasztása

Borotvafej [2] és bikinizóna trimmelő fésű [11]: A borotvafej [2] a láb, a kar, a hónalj és a bikinizóna borotválására szolgál. Szükség esetén a bikinizóna trimmelő fésűt [11] is használhatja a bikinizóna borotválására. Ne használja a borotvafejet [2] az arcon.

FONTOS: Az intim testtájak borotválására csak a borotvafejet [2] használja a felhelyezett bikinizóna trimmelő fésűvel [11], és csak a külső szeméremajkak külső részének borotválására használja.

Kímélő borotvafej [10]: A kímélő borotvafejet [10] csak kis, homorú testtájak, például a hónalj vagy a térdhajlat borotválására tervezték.

Bőrradírozó fej [12]: A bőrradírozó fej [12] a láb borotválására szolgál. A bőrradírozó fej [12] borotválás közben eltávolítja az elhalt bőrsejteket is.

● A fejek cseréje (lásd B ábra)

- Kapcsolja ki a terméket (lásd „A termék be-/kikapcsolása” c. fejezetet), mielőtt felhelyezi a borotvafej-burkolatot [1], vagy cseréli a fejet [10], [11], [12].

- Helyezze a borotvafej-burkolatot [1] vagy a fejet [10], [11], [12] óvatosan a borotvafejre [2], amíg hallhatóan a helyére kattán.
- Eltávolításhoz óvatosan húzza le a borotvafej-burkolatot [1] vagy a fejet [10], [11], [12] a borotvafejről [2].

● A termék be-/kikapcsolása

- A termék használata előtt távolítsa el a borotvafej-burkolatot [1] a borotvafejről [2].
- A termék bekapcsolásához nyomja meg a be/ki gombot [5]. Kigyullad a beépített fény [4] és a működésjelző lámpa [6].
Tudnivaló: Használat közben a beépített fény [4] megvilágítja a borotválni kívánt bőrfelületet.
- A termék kikapcsolásához nyomja meg ismét a be/ki gombot [5]. Kialszik a beépített fény [4] és a működésjelző lámpa [6].

● Típek és trükkök

Tudnivaló: Az alábbi esetekben ne használja a terméket:

- ha leégett az érintett bőrfelület.
- bőrirritáció vagy a bőr kivörösödése esetén.
- bőrbetegségek, mint például bőrgyulladás esetén.
- pattanások, anyajegyek vagy szemölcsök esetén az érintett bőrfelületen.
- sebek, nyílt sebek vagy kiemelkedő hegek esetén bizonyos bőrterületeken.
- Először tesztelje a terméket egy kis rejtett területen, hogy megbizonyosodjon a bőr toleranciájáról.
- A bőrnek mentesnek kell lennie a zsír- vagy krémmaradványoktól. Ellenkező esetben ragadnak/elszennyeződnek a fejek [2], [10], [11], [12], és a termék hatékonysága csökken.
- A bőrnek teljesen száraznak kell lennie.
- Borotváláshoz a legmegfelelőbb időpont, este, zuhanyozás után van. A bőr éjszaka regenerálódhat, és a bőrpír eltűnik.

- Borotválás előtt kezelje a bőrt bőrradírral vagy masszírozó kesztyűvel. Ez eltávolítja az elhalt hámsejteket, megakadályozza a szőrszálakat benövését, és egyenesen tartja a finom szőrszálakat. Így a termék jobban le tudja borotválni a szőrszálakat.
- Borotválás után ápolja a bőrt hidratáló testápolóval vagy krémmel. Ideális esetben a krém aloe vera vagy kamilla kivonatokat tartalmaz, amelyek megnyugtatók és ápolják a bőrt.

● Borotválás

Tudnivaló: Csak száraz bőrön használja a terméket.

1. Távolítsa el a borotvafej-burkolatot 1, és kapcsolja be a terméket (lásd „A termék be-/kikapcsolása” c. fejezetet). Helyezze a terméket úgy a bőrre, hogy a borotvafej 2 és a fej 10, 11, 12 teljes felülete érintkezzen a bőrrel.

Tudnivaló: Ha érzékeny bőrfelületen használja a terméket, feszítse meg a bőrt a szabad kezével. Ha a hóna alatt használja a terméket, a bőr megfeszítéséhez emelje fel és helyezze a feje mögé a kezét.

2. Lassan mozgassa a terméket a szőr növéseinek irányával ellentétesen.

Tudnivaló: Ha túl gyorsan mozgatja a terméket a bőrön, adott esetben nem lesz sima az eredmény.

3. Ha elégedett a borotválás eredményével, kapcsolja ki a terméket (lásd „A termék be-/kikapcsolása” c. fejezetet), és tisztítsa/tárolja a „Tisztítás, ápolás és tárolás” c. fejezetben leírtak szerint.

● Pótalkatrészek rendelése

A következő alkatrészekhez online rendelhet pótalkatrészeket:

Borotvafej-burkolat 1

Borotvafej 2

Kímélő borotvafej 10

Bikinizóna trimmelő fésű 11

Bőrradírozó fej 12

Cikkszám: 508828_2507

Honlap: www.optimex-shop.com

● **Tisztítás, ápolás és tárolás (lásd B, C, D ábra)**

Tudnivaló: Tisztítás előtt mindig kapcsolja ki a terméket.

- Ne használjon maró vagy súroló hatású tisztítószeret. Ezek megsérthetik a termék felületét.

⚠ VESZÉLY! Töltés közben ne tisztítsa a terméket és a tartozékokat. Először húzza ki az USB hálózati tápegységet a hálózati aljzatból, és válassza le az USB-A/USB-C töltőkábel 7 USB-A dugóját a termékről.

- Soha ne merítse a terméket vízbe vagy más folyadékba!
- A szőrszálak eltávolításához minden használat után tisztítsa meg a borotvafejet 2 és a fejeket 10, 11, 12 a mellékelt tisztítókefével 9 (lásd a „Tisztítás a tisztítókefével” c. fejezetet).
- Fertőtlenítse rendszeresen a borotvafejet 2 és a fejeket 10, 11, 12, ehhez fújja be fertőtlenítő sprayvel, és törölje tisztára.
- Alapos tisztításhoz leveheti a borotvafejet 2 és a fejeket 10, 11, 12 a termékről. Tisztítsa meg folyó víz alatt, majd hagyja megszáradni (lásd a „Folyó víz alatti tisztítás” c. fejezetet).
- Törölje le a terméket egy enyhén megnedvesített kendővel. Szükség esetén használjon enyhe tisztítószer a kendőn. Ezután törölje meg száraz kendővel a terméket, és tárolás vagy a következő használat előtt győződjön meg róla, hogy a termék teljesen megszáradt.

● Tisztítás tisztítókefével

- Kapcsolja ki a terméket a be/ki gombbal [5]. Ha fel van helyezve a fej [10], [11], [12], tisztítás előtt távolítsa el „A fejek cseréje” c. fejezetben leírtak szerint. Távolítsa el a borotvafejet [2] úgy, hogy mindkét oldalon megnyomja a kioldógombot [3].
- Tisztítsa meg a tisztítókefével [9] a borotvafejet [2] és a borotvafej [2] mögötti részt (a burkolaton belül).

● Folyó víz alatti tisztítás

- Kapcsolja ki a terméket a be/ki gombbal [5], vagy húzza ki az USB-A/USB-C töltőkábel [7] USB-C dugóját. Ha fel van helyezve a fej [2], [10], [11], [12] a termékre, tisztítás előtt távolítsa el „A fejek cseréje” c. fejezetben leírtak szerint.
- Öblítse le folyó víz alatt a borotvafejet [2] és a fejeket [10], [11], [12].
- Hagyjon minden részt alaposan megszáradni.
- A mellékelt tisztítókefével [9] távolítsa el a szőrszálmaradékokat a termék burkolatának belsejéből.

● Tárolás

- A termék tárolásához mindig helyezze fel a borotvafej-burkolatot [1] a borotvafejre [2].
- Ha hosszabb ideig nem használja a terméket, tárolja a tárolótáskában [8].
- Tiszta, pormentes és száraz helyen tárolja a terméket.

Tudnivaló: Ne tegye ki a terméket közvetlen napsugárzásnak vagy hőnek. Az ideális környezeti hőmérséklet +5 °C és +40 °C között van. A rendkívül alacsony vagy magas hőmérséklet károsíthatja az elemet vagy a terméket.

Tudnivaló: Töltse fel teljesen a terméket, ha 6 hónapnál hosszabb ideig szeretné tárolni.

● Mentesítés

A csomagolás környezetbarát anyagokból készült, amelyeket a helyi újrahasznosító helyeken adhat le ártalmatlanítás céljából.



A hulladék elkülönítéséhez vegye figyelembe a csomagolóanyagokon található jelzéseket. Ezek rövidítéseket (a) és számokat (b) tartalmaznak a következő jelentéssel: 1–7: műanyagok/20–22: papír és karton/80–98: kötőanyagok.



A kiszolgált termék megsemmisítési lehetőségeiről lakóhelye illetékes önkormányzatánál tájékozódhat.



A környezete érdekében, ne dobja a kiszolgált terméket a háztartási szemétkébe, hanem adja le szakszerű ártalmatlanításra. A gyűjtőhelyekről és azok nyitvatartási idejéről az illetékes önkormányzatnál tájékozódhat.



A termék, beleértve a tartozékokat és a csomagolóanyagokat is, újrahasznosítható, és a gyártó kiterjesztett felelőssége alá tartozik. A jobb hulladékkezelés érdekében az ábrán látható információk (szortírozási információk) alapján külön ártalmatlanítsa őket. A Triman-logó csak Franciaországra vonatkozik.

A hibás vagy elhasznált elemeket/akkukat újra kell hasznosítani. Szolgáltassa vissza az elemeket/akkukat és/vagy a terméket az ajánlott gyűjtőállomásokon keresztül.



Környezeti károk az elemek/akkuk hibás megsemmisítése következtében!

Az elemeket/akkukat nem szabad a háziszeméltbe dobni. Mérgező hatású nehézfémeket tartalmazhatnak és ezért különleges kezelést igénylő hulladéknak számítanak. A nehézfémek vegyjelei a következők: Cd = kadmium, Hg = higany, Pb = ólom. Ezért az elhasznált elemeket/akkukat egy közösségi gyűjtőhelyen adja le.

● Garancia

A terméket gondosan, szigorú minőségi előírások betartásával gyártottuk, és a szállítás előtt gondosan ellenőriztük. Anyag- vagy gyártási hibák esetén a termék eladójával szemben törvényes jogok illetik meg. Az Ön törvényes jogait az általunk alább meghatározott garancia semmilyen módon nem korlátozza.

Erre a termékre 3 év garanciát adunk a vásárlás dátumától számítva. A garancia idő a vásárlás dátumával kezdődik. Biztonságos helyen őrizze meg az eredeti vásárlói bizonylatot, mert ez a dokumentum szükséges a vásárlás bizonyításához.

A vásárláskor fennálló károkat és hiányosságokat a termék kicsomagolása után haladéktalanul jelezze.

Ha ezen a terméken a vásárlástól számított 3 éven belül anyag- vagy gyártási hibát észlel, választásunk szerint ingyenesen megjavítjuk vagy kicseréljük a terméket. A garancia idő nem hosszabbodik meg a helyette nyújtott szavatossági igény által. Ez a kicserélt vagy javított alkatrészekre is érvényes.

A garancia megszűnik, ha a terméket megrongálták, ill. nem szakszerűen kezelték vagy végezték a karbantartást.

A garancia az anyag- és gyártási hibákra vonatkozik. Ez a garancia nem terjed ki azokra a termékalkatrészekre, amelyek normál kopásnak vannak kitéve, és ezért gyorsan kopó alkatrésznek minősülnek (pl. elemekre, tömlőkre, tintapatronokra), illetve a törékeny alkatrészek sérülésére, pl. kapcsolókra vagy üveg alkatrészekre.

Ennél a terméknél a garanciális időszak az akkumulátorra is vonatkozik.

● Garanciális ügyek lebonyolítása

Ügyének gyors elintézhetsége céljából, kérjük kövesse az alábbi útmutatást:

Kérjük, kérdések esetére készítse elő a pénztárblokkot és a cikkszámot (IAN 508828_2507) a vásárlás tényének az igazolására.

Kérjük, hogy a cikkszámot olvassa le a típustábláról, a gravírozásból, az Útmutató címoldaláról (balra lent), illetve a hátoldalon, vagy a termék alján található matricáról.

Amennyiben működési hibák, vagy egyéb hiányosság lépne fel, először is vegye fel a kapcsolatot a következőkben megnevezett szervizek egyikével telefonon, vagy e-mailen.

A hibásnak ítélt terméket ezután a vásárlást igazoló blokk, valamint a hiba leírásának és keletkezési idejének mellékelésével díjmentesen postázhatja az Önnel közölt szervizcímre.

● Szerviz

 **Szerviz Magyarország**

Tel.: 0680021225

E-mail: owim@lidl.hu



● EU-megfelelőségi nyilatkozat

EU-MEGFELELŐSÉGI NYILATKOZAT (IAN. 508828_2507)

IAN: 508828_2507
Termékkazonosító: "Cien BEAUTY" NŐI BOROTVA
Típuszám: HG12833

A fent ismertetett nyilatkozat tárgya megfelel a vonatkozó uniós harmonizációs jogszabálynak:

2006/42/EK irányelve
2014/30/EU irányelve
2011/65/EU irányelve az összes kapcsolódó módosítással

Az alkalmazott harmonizált szabványokra hivatkozás vagy az azokra az egyéb műszaki leírásokra való hivatkozás, amelyekkel kapcsolatban megfeleléségi nyilatkozatot tettek:

Szám / vonatkozó részek
2006/42/EK irányelve
EN 60335-2-8:2015/A12:2022
EN 60335-1:2012/A16:2023
EN 62233:2008
EN ISO 12100:2010
2014/30/EU irányelve
EN IEC 55014-1:2021
EN IEC 55014-2:2021
EN IEC 61000-3-2:2019/A2:2024
EN 61000-3-3:2013/A2:2021

A fent ismertetett nyilatkozat tárgya megfelel az egyes veszélyes anyagok elektromos és elektronikus berendezésekben való alkalmazásának korlátozásáról szóló, 2011. június 8-i 2011/65 / EU európai parlamenti és tanácsi irányelvnek:

Szám / vonatkozó részek
EN IEC 63000:2018

A műszaki dokumentáció tulajdonosa: OWIM GmbH & Co.KG

A nyilatkozatot a nevében és megbízásában írták alá:

OWIM GmbH & Co. KG, Stiftsbergstraße 1, 74167 Neckarsulm, Németország

A jelen megfeleléségi nyilatkozatot a gyártó kizárólagos felelősségére bocsátják ki.

Az eredeti megfeleléségi nyilatkozat fordítása

Neckarsulm

Hely

10/11/2025

Dátum

ppa. Jens Buchheim
meghatalmazott aláíró

ppa. Dr. Thorsten Maier
meghatalmazott aláíró

OWIM GmbH & Co. KG

Stiftsbergstraße 1
74167 Neckarsulm
GERMANY

Model-No.: HG12833

Version: 01/2026

Last Information Update · Stand der Informationen
Version des informations · Stand van de informatie
Stan informacjii · Stav informací · Stav informácií
Estado de las informaciones · Tilstand af information
Versione delle informazioni · Információk állása:
11/2025 · Ident.-No.: HG12833112025-8



IAN 508828_2507

