

You need · Sie benötigen · Il vous faut · U hebt nodig · Wymagane · Potřebujete · Necesita · Du skal bruge · Vi servono · Szükséges szerszámok:

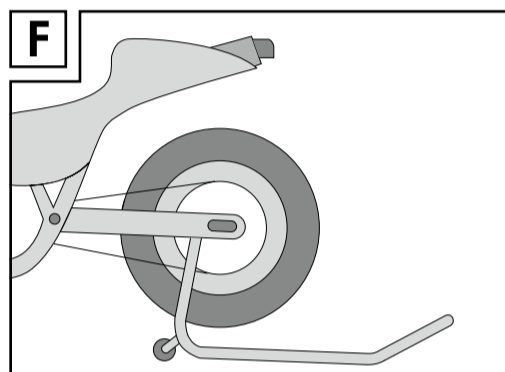
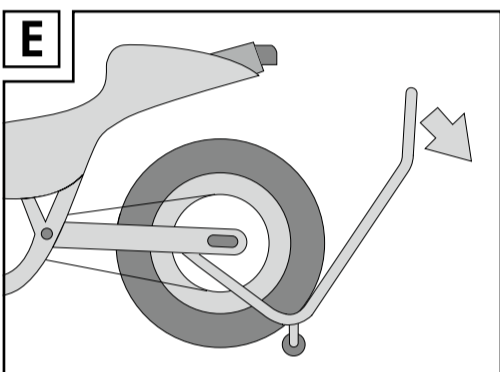
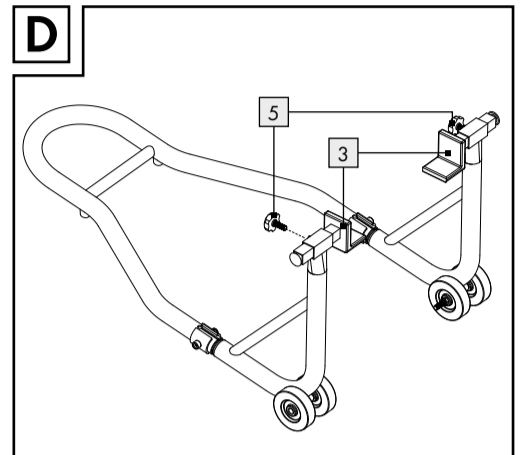
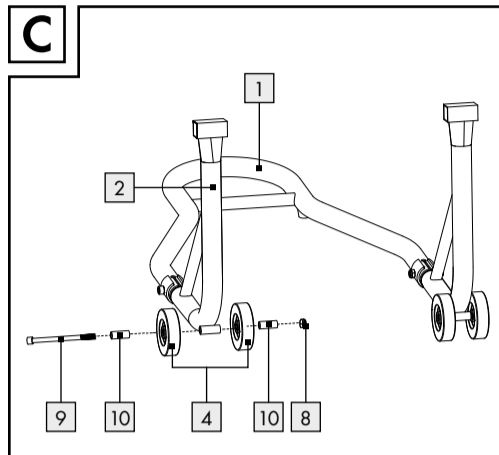
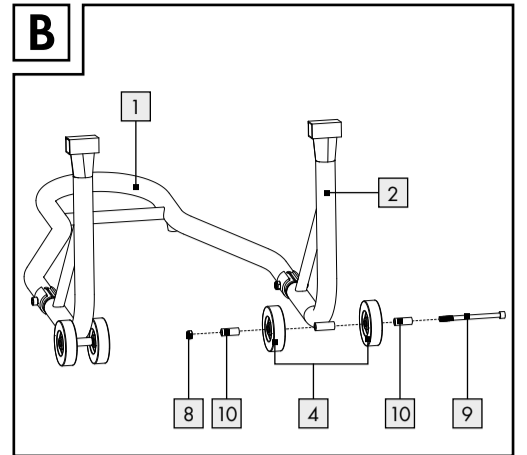
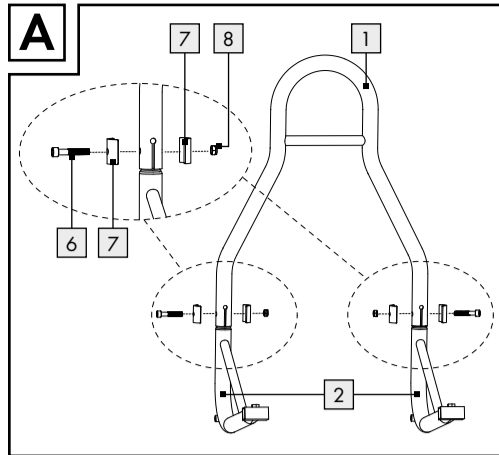
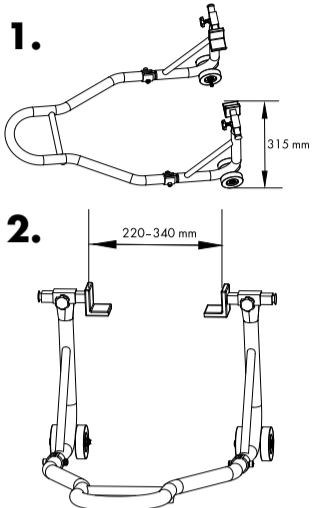
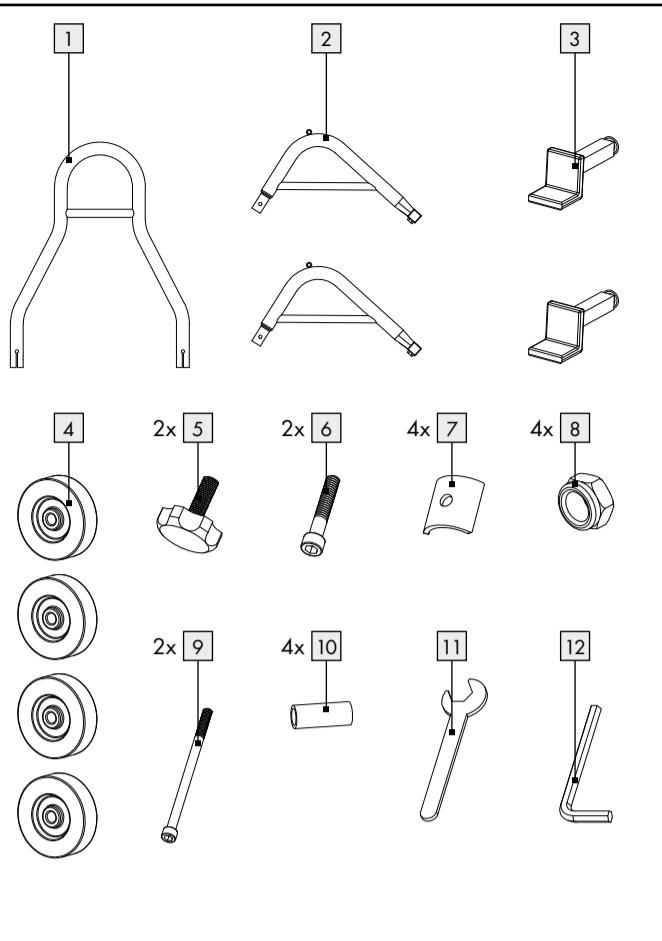
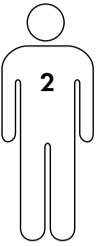

List of pictograms used	
	Safety information
	Instructions for use

GB IE NI MT
Motorcycle Workstand

● **Introduction**

We congratulate you on the purchase of your new product. You have chosen a high quality product. Familiarise yourself with the product before using it for the first time. In addition, please carefully refer to the operating instructions and the safety advice below. Only use the product as instructed and only for the indicated field of application. Keep these instructions in a safe place. If you pass the product on to anyone else, please ensure that you also pass on all the documentation with it.



You can download and view this and numerous other manuals at www.lidl-service.com. By scanning this QR code, you will be taken straight to the Lidl service website (www.lidl-service.com) where you can open your instruction manual by entering the article number

(IAN) 504706_2504.

● **Intended use**

This product is suitable for lifting the rear axle of motorcycles. The product is not intended for commercial use.

● **Contents/Parts description**

- 1 main frame [1]
- 2 bracket tubes (left/right) [2]
- 2 L-adapters (left/right) [3]
- 4 wheels [4]
- 2 star knob screws, M8 x 14 mm [5]
- 2 cylinder bolts, M8 x 50 mm [6]
- 4 curved washers [7]
- 4 nuts, M8 [8]
- 2 cylinder bolts, M8 x 100 mm [9]
- 4 small tubes [10]
- 1 wrench [11]
- 1 hex key [12]
- 1 set of assembly instructions and instructions for use

● **Technical data**

Dimensions (L x W x H): 510 x 810 x 345 mm
Maximum height: 315 mm (see fig. 1)
Product weight: approx. 5.2 kg

Safety instructions

PLEASE READ THE ASSEMBLY AND OPERATING INSTRUCTIONS BEFORE USE! KEEP THE ASSEMBLY AND OPERATING INSTRUCTIONS IN A SAFE PLACE! WHEN PASSING THIS PRODUCT ON TO A THIRD PARTY, ALSO INCLUDE ALL DOCUMENTS.

- WARNING! DANGER TO LIFE AND RISK OF ACCIDENTS FOR INFANTS AND CHILDREN!** Never leave children unsupervised with the packaging materials. The packaging material poses a suffocation hazard. This product is not a toy.
- Keep children and other unauthorised persons away from the work area.
- Young adults under 18 years as well as users who are not sufficiently familiar with its operation may not operate this product.
- The product must not be used by people who are incapable of using it safely and prudently because of insufficient physical, mental, or sensory capability.
- The product must be installed on a firm and even surface with sufficient load bearing capacity.
- All parts of the product, especially safety devices, must be properly installed to ensure proper operation.
- Retrofitting or making any unauthorised changes to the product, as well as the use of unapproved parts are prohibited.
- The product may not be used unless it is undamaged and functions properly. If the product or parts of it have become defective, have it repaired by a specialised technician.
- Always obey the current national and international safety, health, and working regulations.
- Do not operate the product unless you did not find any faults on checking. If a part has become defective, make sure to replace it before you use the product again.
- Ensure that the working area is clean and tidy when working with the product.
- Ensure that there is sufficient light when working with the product.
- Keep all handles dry and free of grease.
- Do not overload the product. Use the product only for its intended purpose.
- Always work with care and stay alert: Do not operate the product when you are tired, ill, or under the influence of alcohol, drugs or medication, as you will no longer be able to operate the product safely.
- Before lifting or lowering loads, make sure there are no persons, animals or objects under the product.

- The load to be lifted must always be secured by a second person.
- Never move the product while it is supporting a load.

● **Installation**

- Assemble the product as shown in figures A to D.
- You cannot completely tighten the screws of the wheels because it will affect the wheel rotation. Also it must be ensured that the wheels are mounted firmly.

● **Operation**

Important: This action must always be performed by two persons.

- Point the motorcycle's stand and push in under the swing arm.
- Tip the product and push in under the swing arm.
- Make sure that the supports are sufficiently along the length of the swing arm.
- Pull back the product's handle and push down (see fig. E). The product will lever the bike up and backwards as you push the handle towards the floor (see fig. F). This action requires very little effort as the product does all the work.
- Operating instructions of the motorcycle must also been taken into account when using the product.

● **Maintenance and care**

- Maintenance and troubleshooting must be limited to the procedures described in these instructions for use. All other types of servicing must be conducted by a specialist technician.
- Regularly check that all threaded connections are tight.
- Use only original replacement parts. Only these spare parts are guaranteed to be designed and suitable for use with this product. Using other spare parts will void your warranty and may cause danger to yourself and your surroundings.
- Clean the product with a damp cloth. Dry the product completely.

● **Storage and transport**

- Always keep the product dry.
- Protect the product from damage when transporting it.

● **Disposal**

The packaging is made entirely of recyclable materials, which you may dispose of at local recycling facilities.

Contact your local refuse disposal authority for more details of how to dispose of your worn-out product.



The product incl. accessories, manual and packaging materials are recyclable and are subject to extended producer responsibility. Dispose them separately, following the illustrated Info-tri (sorting information), for better waste treatment. The Triman logo is valid in France only.

● **Warranty**

The product has been manufactured to strict quality guidelines and meticulously examined before delivery. In the event of material or manufacturing defects you have legal rights against the retailer of this product. Your legal rights are not limited in any way by our warranty detailed below.

The warranty for this product is 3 years from the date of purchase. The warranty period begins on the date of purchase. Keep the original sales receipt in a safe location as this document is required as proof of purchase.

Any damage or defects already present at the time of purchase must be reported without delay after unpacking the product.

Should the product show any fault in materials or manufacture within 3 years from the date of purchase, we will repair or replace it – at our choice – free of charge to you. The warranty period is not extended as a result of a claim being granted. This also applies to replaced and repaired parts.

This warranty becomes void if the product has been damaged, or used or maintained improperly.

The warranty covers material or manufacturing defects. This warranty does not cover product parts subject to normal wear and tear, thus considered consumables (e.g. batteries, rechargeable batteries, tubes, cartridges), nor damage to fragile parts, e.g. switches or glass parts.

● **Warranty claim procedure**

To ensure quick processing of your case, please observe the following instructions:

Please have the till receipt and the item number (IAN 504706_2504) available as proof of purchase. You will find the item number on the rating plate, an engraving on the front page of the instructions for use (bottom left), or as a sticker on the rear or bottom of the product.

If functional or other defects occur, please contact the service department listed either by telephone or by e-mail.

You can return a defective product to us free of charge to the service address that will be provided to you. Ensure that you enclose the proof of purchase (till receipt) and information about what the defect is and when it occurred.

● **Service**

GB Service Great Britain
Tel.: 0800 404 7657
E-Mail: owim@lidl.gb

IE Service Ireland
Tel.: 1800 101010
E-Mail: owim@lidl.ie

NI Service Northern Ireland
E-Mail: owim@lidl.ni

MT Service Malta
Tel.: 80062230
E-Mail: owim@lidl.mt

Legende der verwendeten Piktogramme

	Sicherheitshinweise
	Handlungsanweisungen

DE AT BE CH

Motorrad-Montagegeständer

Einleitung

Wir beglückwünschen Sie zum Kauf Ihres neuen Produkts. Sie haben sich damit für ein hochwertiges Produkt entschieden. Machen Sie sich vor der ersten Inbetriebnahme mit dem Produkt vertraut. Lesen Sie hierzu aufmerksam die nachfolgende Bedienungsanleitung und die Sicherheitshinweise. Benutzen Sie das Produkt nur wie beschrieben und für die angegebenen Einsatzbereiche. Bewahren Sie diese Anleitung an einem sicheren Ort auf. Händigen Sie alle Unterlagen bei Weitergabe des Produktes an Dritte mit aus.



Sie können dieses und zahlreiche andere Handbücher unter www.lidl-service.com herunterladen und ansehen. Durch Scannen dieses QR-Codes werden Sie direkt auf die Lidl-Service-Website (www.lidl-service.com) weitergeleitet, wo Sie durch Eingabe der Artikelnummer (IAN) 504706_2504 Ihre Bedienungsanleitung öffnen können.

Bestimmungsgemäße Verwendung

Dieses Produkt ist zum Anheben der Hinterachse von Motorrädern bestimmt. Dieses Produkt ist nicht für den gewerblichen Gebrauch vorgesehen.

Lieferumfang/Teilebeschreibung

- 1 Hauptrahmen ¹
- 2 Halterohre (links/rechts) ²
- 2 L-Adapter (links/rechts) ³
- 4 Räder ⁴
- 2 Sterngriffschrauben, M8 x 14 mm ⁵
- 2 Zylinderschrauben, M8 x 50 mm ⁶
- 4 gebogene Unterlegscheiben ⁷
- 4 Muttern, M8 ⁸
- 2 Zylinderschrauben, M8 x 100 mm ⁹
- 4 kurze Rohre ¹⁰
- 1 Schraubenschlüssel ¹¹
- 1 Inbusschlüssel ¹²
- 1 Montage- und Bedienungsanleitung

Technische Daten

Abmessungen (L x B x H): 510 x 810 x 345 mm
 Maximale Höhe: 315 mm (siehe Abb. 1)
 Gewicht: ca. 5,2 kg
 Maximale Belastung: 300 kg
 Geeignet für Hinterachsen mit einer Breite von: 220–340 mm (siehe Abb. 2)



Sicherheitshinweise

VOR GEBRAUCH BITTE DIE MONTAGE- UND BEDIENUNGSANLEITUNG LESEN! MONTAGE- UND BEDIENUNGSANLEITUNG SORGFÄLTIG AUFBEWAHREN! HÄNDIGEN SIE ALLE UNTERLAGEN BEI WEITERGABE DES PRODUKTES AN DRITTE EBENFALLS MIT AUS.

- WARNUNG! LEBENS- UND UNFALLGEFÄHREN FÜR KINDER UND KINDER!** Lassen Sie Kinder niemals unbeaufsichtigt mit dem Verpackungsmaterial. Es besteht Erstickungsgefahr. Das Produkt ist kein Spielzeug.
- Halten Sie Kinder und andere unbefugte Personen stets vom Arbeitsbereich fern.
- Jugendliche unter 18 Jahren sowie Personen, die nicht ausreichend mit der Bedienung vertraut sind, dürfen dieses Produkt nicht benutzen.
- Das Produkt darf nicht von Personen verwendet werden, die aufgrund unzureichender körperlicher, geistiger oder sensorischer Fähigkeiten nicht in der Lage sind, das Produkt sicher und umsichtig zu benutzen.
- Stellen Sie das Produkt auf einen festen und ebenen Untergrund mit ausreichender Tragfähigkeit.
- Montieren Sie alle Teile des Produkts, insbesondere die Sicherheitseinrichtungen, ordnungsgemäß, um einen einwandfreien Betrieb zu gewährleisten.
- Nachrüstungen oder eigenmächtige Veränderungen am Produkt sowie die Verwendung nicht zugelassener Teile sind verboten.
- Das Produkt darf nur verwendet werden, wenn es unbeschädigt ist und ordnungsgemäß funktioniert. Wenn das Produkt oder Teile davon defekt sind, lassen Sie es von einem Fachmann reparieren.
- Beachten Sie stets die aktuellen nationalen und internationalen Sicherheits-, Gesundheits- und Arbeitsvorschriften.

- Benutzen Sie das Produkt nur, wenn Sie bei der Überprüfung keine Fehler festgestellt haben. Wenn ein Teil defekt ist, tauschen Sie es unbedingt aus, bevor Sie das Produkt wieder benutzen.
- Achten Sie beim Arbeiten mit dem Produkt auf einen sauberen und aufgeräumten Arbeitsbereich.
- Stellen Sie sicher, dass beim Arbeiten mit dem Produkt ausreichend Licht vorhanden ist.
- Halten Sie alle Griffe stets trocken und fettfrei.
- Überladen Sie das Produkt nicht. Benutzen Sie das Produkt nur entsprechend der bestimmungsgemäßen Verwendung.
- Arbeiten Sie immer vorsichtig und bleiben Sie wachsam: Benutzen Sie das Produkt nicht, wenn Sie müde, krank sind oder unter dem Einfluss von Alkohol, Drogen oder Medikamenten stehen, da Sie dann nicht mehr in der Lage sind, das Produkt sicher zu benutzen.
- Stellen Sie vor dem Heben oder Senken von Lasten sicher, dass sich keine Personen, Tiere oder Gegenstände unter dem Produkt befinden.
- Die zu hebende Last muss immer durch eine zweite Person gesichert werden.
- Bewegen Sie das Produkt niemals, während es eine Last trägt.

Montage

- Montieren Sie das Produkt wie in den Abbildungen A bis D dargestellt.
- Ziehen Sie die Schrauben der Räder nicht vollständig fest, da dies die Raddrehung beeinträchtigt. Achten Sie dennoch darauf, dass die Räder fest montiert sind.

Bedienung

Wichtig: Die Bedienung muss immer von zwei Personen durchgeführt werden.

- Richten Sie das Vorderrad des Motorrads geradeaus aus. Balancieren Sie das Motorrad senkrecht aus.
- Kippen Sie das Produkt und schieben Sie es unter die Motorradschwinge.
- Achten Sie darauf, dass die Stützen ausreichend über die Länge der Schwinge verlaufen.
- Ziehen Sie den Griff des Produkts zurück und drücken Sie ihn nach unten (siehe Abb. E). Das Produkt hebt das Motorrad nach oben und nach hinten, wenn Sie den Griff in Richtung Boden drücken (siehe Abb. F). Diese Aktion erfordert sehr wenig Kraft, da das Produkt die gesamte Arbeit übernimmt.
- Beachten Sie bei der Benutzung des Produkts ebenfalls die Bedienungsanleitung Ihres Motorrads.

Wartung und Pflege

- Die Wartung und Fehlersuche muss sich auf die in dieser Montage- und Bedienungsanleitung beschriebenen Verfahren beschränken. Alle anderen Arten von Wartungsarbeiten müssen von einem Fachmann durchgeführt werden.
- Prüfen Sie regelmäßig den festen Sitz aller Schraubverbindungen.
- Verwenden Sie ausschließlich Original-Ersatzteile. Nur diese Ersatzteile sind für die Verwendung mit diesem Produkt ausgelegt und geeignet. Die Verwendung anderer Ersatzteile führt zum Erlöschen der Garantie und kann eine Gefahr für Sie und Ihre Umgebung darstellen.
- Reinigen Sie das Produkt mit einem feuchten Tuch. Trocknen Sie es danach gründlich ab.

Lagerung und Transport

- Halten Sie das Produkt immer trocken.
- Schützen Sie das Produkt beim Transport vor Beschädigungen.

Entsorgung

Die Verpackung besteht aus umweltfreundlichen Materialien, die Sie über die örtlichen Recyclingstellen entsorgen können.

Möglichkeiten zur Entsorgung des ausgedienten Produkts erfahren Sie bei Ihrer Gemein

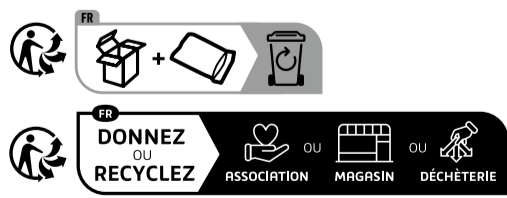

Das Produkt inkl. Zubehör, die Anleitung und die Verpackungsmaterialien sind recyclebar und unterliegen einer erweiterten Herstellerverantwortung. Entsorgen Sie diese getrennt, den abgebildeten Info-tri (Sortierinformation) folgend, für eine bessere Abfallbehandlung. Das Triman-Logo gilt nur für Frankreich.

Garantie

Das Produkt wurde nach strengen Qualitätsrichtlinien hergestellt und vor der Auslieferung sorgfältig geprüft. Im Falle von Material- oder Herstellungsfehlern haben Sie gegenüber dem Verkäufer des Produkts gesetzliche Rechte. Ihre gesetzlichen Rechte werden in keiner Weise durch unsere unten aufgeführte Garantie eingeschränkt.

Die Garantie für dieses Produkt beträgt 3 Jahre ab Kaufdatum. Die Garantiezeit beginnt mit dem Kaufdatum. Bewahren Sie den Originalkaufbeleg an einem sicheren Ort auf, da dieses Dokument als Nachweis des Kaufs erforderlich ist.

Alle Schäden oder Mängel, die bereits zum Zeitpunkt des Kaufs vorhanden sind, müssen unverzüglich nach dem Auspacken des Produkts gemeldet werden.

Sollte das Produkt innerhalb von 3 Jahren ab Kaufdatum einen Material- oder Herstellungsfehler aufweisen, werden wir es – nach unserer Wahl – kostenlos für Sie reparieren oder ersetzen. Die Garantiezeit verlängert sich durch einen stattgegebenen Gewährleistungsanspruch nicht. Dies gilt auch für ersetzte und reparierte Teile.

Diese Garantie erlischt, wenn das Produkt beschädigt oder unsachgemäß verwendet oder gewartet wurde.

Die Garantie deckt Material- und Herstellungsfehler ab. Diese Garantie erstreckt sich weder auf Produktteile, die normalem Verschleiß unterliegen, und somit als Verschleißteile gelten (z. B. Batterien, Akkus, Schläuche, Farbpatronen), noch auf Schäden an zerbrechlichen Teilen, z. B. Schalter oder Teile aus Glas.

Abwicklung im Garantiefall

Um eine schnelle Bearbeitung Ihres Anliegens zu gewährleisten, folgen Sie bitte den folgenden Hinweisen:

Bitte halten Sie für alle Anfragen den Kassenbon und die Artikelnummer (IAN 504706_2504) als Nachweis für den Kauf bereit.

Die Artikelnummer entnehmen Sie bitte dem Typenschild, einer Gravur, auf dem Titelblatt Ihrer Bedienungsanleitung (unten links) oder als Aufkleber auf der Rück- oder Unterseite des Produkts.

Sollten Funktionsfehler oder sonstige Mängel auftreten, kontaktieren Sie zunächst die nachfolgend benannte Serviceabteilung telefonisch oder per E-Mail.

Ein als defekt erfasstes Produkt können Sie dann unter Beifügung des Kaufbelegs (Kassenbon) und der Angabe, worin der Mangel besteht und wann er aufgetreten ist, für Sie portofrei an die Ihnen mitgeteilte Service-Anschrift übersenden.

Service

Service Deutschland

Tel.: 0800 5435 111
E-Mail: owim@lidl.de

Service Österreich

Tel.: 0800 447744
E-Mail: owim@lidl.at

Service Belgien

Tel.: 0800 12089
E-Mail: owim@lidl.be

Service Schweiz

Tel.: 0800 56 44 33
E-Mail: owim@lidl.ch

Legende des pictogrammes utilisés

	Instructions de sécurité
	Instructions de manipulation

FR BE CH

Béquille d'atelier pour moto

Introduction

Nous vous félicitons pour l'achat de votre nouveau produit. Vous avez opté pour un produit de grande qualité. Avant la première mise en service, vous devez vous familiariser avec toutes les fonctions du produit. Veuillez lire attentivement le mode d'emploi ci-dessous et les consignes de sécurité. N'utilisez le produit que pour l'usage décrit et les domaines d'application cités. Conserver ces instructions dans un lieu sûr. Si vous donnez le produit à des tiers, remettez-leur également la totalité des documents.



Vous pouvez télécharger et consulter ce manuel ainsi que de nombreux autres sur le site www.lidl-service.com. En scannant ce code QR, vous serez directement redirigé vers le site du service Lidl (www.lidl-service.com), où vous pourrez ouvrir votre

manuel d'instructions en saisissant le numéro d'article (IAN) 504706_2504.

Utilisation conforme

Ce produit est destiné au levage de l'axe de roue arrière des motos. Ce produit n'est pas prévu pour un usage commercial.

Contenu/description des pièces

- 1 cadre principal ¹
- 2 tubes de soutien (gauche/droite) ²
- 2 adaptateurs en L (gauche/droite) ³
- 4 roues ⁴
- 2 vis à poignée étoile, M8 x 14 mm ⁵
- 2 vis cylindriques, M8 x 50 mm ⁶
- 4 rondelles courbées ⁷
- 4 écrous, M8 ⁸
- 2 vis cylindriques, M8 x 100 mm ⁹
- 4 tubes courts ¹⁰
- 1 clé de serrage ¹¹
- 1 clé pour vis à six pans creux ¹²
- 1 notice de montage et mode d'emploi

Caractéristiques techniques

Dimensions (L x l x H) : 510 x 810 x 345 mm
 Hauteur maximale : 315 mm (voir fig. 1)
 Poids : env. 5,2 kg
 Charge maximale supportée : 300 kg
 Convient aux essieux arrière d'une largeur comprise entre : 220 et 340 mm (voir fig. 2)



Consignes de sécurité

LIRE LA NOTICE DE MONTAGE ET D'UTILISATION AVANT USAGE ! CONSERVER SOIGNEUSEMENT LA NOTICE DE MONTAGE ET D'UTILISATION ! LORSQUE VOUS REMETTEZ LE PRODUIT À D'AUTRES UTILISATEURS, VEUILLEZ ÉGALEMENT LEUR TRANSMETTRE TOUS LES DOCUMENTS S'Y RAPPORANT.



AVERTISSEMENT ! DANGER DE MORT ET D'ACCIDENT POUR LES ENFANTS EN BAS ÂGE ET LES ENFANTS !

- Ne laissez jamais les enfants manipuler sans surveillance les matériaux d'emballage. Risque de suffocation. Le produit n'est pas un jouet.
- Tenir les enfants et autres personnes non autorisées toujours éloignés de la zone de travail.
- Les adolescents de moins de 18 ans ainsi que les personnes n'étant pas suffisamment familiarisées avec le maniement ne doivent pas utiliser ce produit.
- Le produit ne doit pas être utilisé par des personnes qui, en raison de capacités corporelles, mentales ou sensorielles insuffisantes, ne sont pas en mesure de faire usage du produit de manière sûre et prudente.
- Placez le produit sur une surface plane, rigide et dotée d'une capacité de portance élevée.
- Afin d'assurer un fonctionnement sans faille, montez tous les éléments du produit en bonne et due forme, en particulier les dispositifs de sécurité.
- Tout aménagement ultérieur ou modification propre du produit ainsi que l'utilisation de pièces non homologuées est interdit.
- Le produit ne doit être utilisé que s'il est en parfait état et s'il fonctionne correctement. Si le produit ou des éléments de celui-ci sont défectueux, faites effectuer la réparation par un expert.
- Tenez toujours compte des prescriptions nationales et internationales en vigueur relatives à la sécurité, la santé et au travail.
- N'utilisez le produit que si vous n'avez constaté aucun défaut lors du contrôle. Si un élément est défectueux, remplacez-le impérativement avant de continuer à utiliser le produit.
- Lors de travaux avec le produit, veillez à une zone de travail propre et dégagée.
- Assurez-vous que vous disposez d'assez de lumière pour travailler avec le produit.
- Veillez à ce que les poignées soient toujours propres et exemptes de graisse.
- Ne surchargez pas le produit. Utilisez toujours le produit conformément à l'usage prévu.
- Travaillez toujours de manière prudente et restez attentif. N'utilisez pas le produit si vous êtes fatigué, malade ou sous l'influence de drogues, d'alcool ou de médicaments. Vous ne seriez plus capables d'utiliser le produit en toute sécurité.
- Avant le levage ou l'abaissement de charges, assurez-vous qu'aucune personne, animal ou objet de se trouve sous le produit.
- La charge à soulever doit toujours être sécurisée par une seconde personne.
- Ne déplacez jamais le produit tant qu'il porte une charge.

Montage

- Montez le produit comme représenté sur les figures A à D.
- Ne serrez pas complètement les vis des roues, car cela pourrait empêcher les roues de tourner. Veillez à ce que les roues soient bien montées.

● Maniement

Important : Le maniement doit toujours être effectué par deux personnes.

- Aligned la roue avant de la moto vers l'avant. Placez la moto à l'équilibre en position verticale.
- Basculez le produit et glissez-le sous le bras oscillant de la moto.
- Assurez-vous que les supports d'étendent suffisamment sur la longueur du bras oscillant.
- Tirez la poignée du produit vers l'arrière et pressez-la vers le bas (voir fig. E). Le produit soulève la moto vers le haut et vers l'arrière lorsque vous pressez la poignée en direction du sol (voir fig. F). Cette action nécessite très peu de force étant donné que le produit prend charge la totalité du travail.
- Lorsque vous utilisez le produit, veillez à tenir compte de la notice d'utilisation de votre moto.

● Maintenance et entretien

- L'entretien et la recherche de dysfonctionnements doivent se limiter aux procédés décrits dans cette notice de montage et d'utilisation. Tout autre type de travail d'entretien doit être effectué par un spécialiste.
- Contrôler régulièrement la bonne fixation de tous les raccords vissés.
- Utilisez exclusivement des pièces de rechange d'origine. Uniquement ces pièces de rechange sont conçues pour ce produit et appropriées à une utilisation avec lui. L'utilisation d'autres pièces de rechange conduit à une annulation des exigences de garantie et peut constituer un danger pour vous et votre environnement.
- Nettoyez le produit avec un chiffon humide. Séchez-le ensuite soigneusement.

● Stockage et transport

- Veillez à garder le produit au sec.
- Protégez le produit des détériorations lors de son transport.

● Mise au rebut

L'emballage se compose de matières recyclables pouvant être mises au rebut dans les déchetteries locales.

Votre mairie ou votre municipalité vous renseigneront sur les possibilités de mise au rebut des produits usagés.

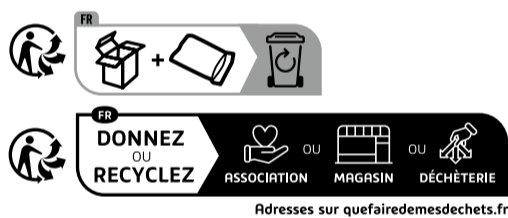

Le produit ainsi que les accessoires et les matériaux d'emballage sont recyclables et relèvent de la responsabilité élargie du producteur. Éliminez-les séparément, en suivant l'Info-tri illustrée, dans l'intérêt d'un meilleur traitement des déchets. Le logo Triman n'est valable qu'en France.

● Garantie

Article L217-16 du Code de la consommation

Lorsque l'acheteur demande au vendeur, pendant le cours de la garantie commerciale qui lui a été consentie lors de l'acquisition ou de la réparation d'un bien meuble, une remise en état couverte par la garantie, toute période d'immobilisation d'au moins sept jours vient s'ajouter à la durée de la garantie qui restait à courir. Cette période court à compter de la demande d'intervention de l'acheteur ou de la mise à disposition pour réparation du bien en cause, si cette mise à disposition est postérieure à la demande d'intervention.

Indépendamment de la garantie commerciale souscrite, le vendeur reste tenu des défauts de conformité du bien et des vices rédhibitoires dans les conditions prévues aux articles L217-4 à L217-13 du Code de la consommation et aux articles 1641 à 1648 et 2232 du Code Civil.

Article L217-4 du Code de la consommation
Le vendeur livre un bien conforme au contrat et répond des défauts de conformité existant lors de la délivrance.

Il répond également des défauts de conformité résultant de l'emballage, des instructions de montage ou de l'installation lorsque celle-ci a été mise à sa charge par le contrat ou a été réalisée sous sa responsabilité.

Article L217-5 du Code de la consommation

Le bien est conforme au contrat :

- 1° S'il est propre à l'usage habituellement attendu d'un bien semblable et, le cas échéant :
 - s'il correspond à la description donnée par le vendeur et possède les qualités que celui-ci a présentées à l'acheteur sous forme d'échantillon ou de modèle ;
 - s'il présente les qualités qu'un acheteur peut légitimement attendre eu égard aux déclarations publiques faites par le vendeur, par le producteur ou

par son représentant, notamment dans la publicité ou l'étiquetage ;

- 2° Ou s'il présente les caractéristiques définies d'un commun accord par les parties ou être propre à tout usage spécial recherché par l'acheteur, porté à la connaissance du vendeur et que ce dernier a accepté.

Article L217-12 du Code de la consommation

L'action résultant du défaut de conformité se prescrit par deux ans à compter de la délivrance du bien.

Article 1641 du Code civil

Le vendeur est tenu de la garantie à raison des défauts cachés de la chose vendue qui la rendent impropre à l'usage auquel on la destine, ou qui diminuent tellement cet usage que l'acheteur ne l'aurait pas acquise, ou n'en aurait donné qu'un moindre prix, s'il les avait connus.

Article 1648 1er alinéa du Code civil

L'action résultant des vices rédhibitoires doit être intentée par l'acquéreur dans un délai de deux ans à compter de la découverte du vice.

Les pièces détachées indispensables à l'utilisation du produit sont disponibles pendant la durée de la garantie du produit.

Le produit a été fabriqué selon des critères de qualité stricts, et contrôlé consciencieusement avant sa livraison. En cas de défaut de matériau ou de fabrication, vous avez des droits légaux vis-à-vis du vendeur du produit. Vos droits légaux ne sont en aucun cas limités par notre garantie mentionnée ci-dessous.

La garantie de ce produit est de 3 ans à partir de la date d'achat. La période de garantie commence à la date d'achat. Conservez l'original de la preuve d'achat dans un endroit sûr car ce document est nécessaire pour prouver l'achat.

Tout dommage ou défaut déjà présent au moment de l'achat doit être signalé immédiatement après le déballage du produit.

Si le produit présente un défaut de matériau ou de fabrication dans les 3 ans qui suivent la date d'achat, nous le réparerons ou le remplacerons - à notre choix - gratuitement pour vous. La période de garantie n'est pas prolongée par une demande de garantie acceptée. Cette mesure s'applique également pour les pièces remplacées et réparées.

Cette garantie est annulée si le produit a été endommagé ou utilisé ou entretenu de manière incorrecte.

La garantie couvre les défauts de matériels et de fabrication. Cette garantie ne couvre pas les pièces du produit soumises à une usure normale, et qui sont donc considérées comme des pièces d'usure (par exemple les piles, les piles rechargeables, tuyaux, les cartouches d'encre), ni les dommages aux pièces fragiles, par exemple les interrupteurs ou les pièces en verre.

● Faire valoir sa garantie

Pour garantir la rapidité d'exécution de la procédure de garantie, veuillez respecter les indications suivantes :

Veillez conserver le ticket de caisse et la référence du produit (IAN 504706_2504) à titre de preuve d'achat pour toute demande.

Le numéro de référence de l'article est indiqué sur la plaque d'identification, gravé sur la page de titre de votre manuel (en bas à gauche) ou sur un autocollant apposé sur la face arrière ou inférieure du produit. En cas de dysfonctionnement du produit, ou de tout autre défaut, contactez en premier lieu le service après-vente par téléphone ou par e-mail aux coordonnées indiquées ci-dessous.

Vous pouvez alors envoyer franco de port tout produit considéré comme défectueux au service clientèle indiqué, accompagné de la preuve d'achat (ticket de caisse) et d'une description écrite du défaut avec mention de sa date d'apparition.

● Service après-vente

(FR) Service après-vente France
Tél. : 0800 919270
E-Mail : owim@lidl.fr

(BE) Service après-vente Belgique
Tél. : 0800 12089
E-Mail : owim@lidl.be

(CH) Service après-vente Suisse
Tél. : 0800 56 44 33
E-Mail : owim@lidl.ch

Legenda van de gebruikte pictogrammen

	Veiligheidsinstructies
	Instructies

(NL) (BE)

Motorfiets-montagestandaard

● Inleiding

Hartelijk gefeliciteerd met de aankoop van uw nieuwe product. U hebt voor een hoogwaardig product gekozen. Maak u voor de eerste ingebruikname vertrouwd met het product. Lees hiervoor aandachtig de volgende gebruiksaanwijzing en de veiligheidsvoorschriften. Gebruik het product alleen zoals beschreven en voor de aangegeven toepassingsgebieden. Bewaar deze gebruiksaanwijzing op een veilige plek. Geef, wanneer u het product doorgeeft aan derden, ook alle documenten mee.



Je kunt deze en vele andere handleidingen downloaden en bekijken op www.lidl-service.com. Door deze QR-code te scannen, kom je meteen op de Lidl service website (www.lidl-service.com) waar je jouw gebruiksaanwijzing kunt openen door het artikelnummer

(IAN) 504706_2504 in te voeren.

● Correct en doelmatig gebruik

Dit product is bedoeld voor het optillen van de achteras van motorfietsen. Dit product is niet bedoeld voor commercieel gebruik.

● Omvang van de levering/ beschrijving van de onderdelen

- 1 hoofdframe [1]
- 2 steunbuizen (links/rechts) [2]
- 2 L-adapters (links/rechts) [3]
- 4 wielen [4]
- 2 sterschroeven, M8 x 14 mm [5]
- 2 cilinderschroeven, M8 x 50 mm [6]
- 4 gebogen sluitringen [7]
- 4 moeren, M8 [8]
- 2 cilinderschroeven, M8 x 100 mm [9]
- 4 korte buizen [10]
- 1 steeksleutel [11]
- 1 binnenzeskantsleutel [12]
- 1 montagehandleiding/gebruiksaanwijzing

● Technische gegevens

Afmetingen (l x b x h): 510 x 810 x 345 mm
Maximale hoogte: 315 mm (zie afb. 1)
Gewicht: ca. 5,2 kg
Maximale belasting: 300 kg
Geschikt voor achterassen met een breedte van: 220-340 mm (zie afb. 2)



Veiligheidsinstructies

LEES VÓÓR HET GEBRUIK DE MONTAGEHANDLEIDING EN GEBRUIKSAANWIJZING! BEWAAR DE MONTAGEHANDLEIDING EN GEBRUIKSAANWIJZING ZORGVULDIG! OVERHANDIG OOK ALLE DOCUMENTEN ALS U HET PRODUCT AAN DERDEN DOORGEFT.

▲ WAARSCHUWING! LEVENSGEVAAR EN KANS OP ONGELUKKEN VOOR PEUTERS EN KINDEREN!

- Laat kinderen nooit zonder toezicht achter met het verpakkingsmateriaal. Er bestaat verstikkingsgevaar. Het product is geen speelgoed.
- Houd kinderen en andere onbevoegde personen altijd uit de buurt van de werkplek.
- Jeugdigen onder de 18 jaar en personen die niet voldoende ervaring hebben met de bediening mogen dit product niet gebruiken.
- Het product mag niet worden gebruikt door personen die vanwege onvoldoende lichamelijke, geestelijke of sensorische vaardigheden niet in staat zijn om het product veilig en behoedzaam te gebruiken.
- Plaats het product op een stevige en vlakke ondergrond met voldoende draagvermogen.
- Monteer alle onderdelen van het product, met name de veiligheidsvoorzieningen, op correcte wijze om een feilloos functioneren te waarborgen.
- Aanpassingen of eigenhandige wijzigingen aan het product evenals het gebruik van niet toegestane onderdelen zijn verboden.
- Het product mag alleen worden gebruikt als het onbeschadigd is en correct werkt. Laat het product door een vakman repareren als het product of onderdelen ervan defect zijn.
- Neem altijd de actuele nationale en internationale veiligheids-, gezondheids- en arbeidsvoorschriften in acht.
- Gebruik het product alleen als u tijdens de controle geen mankementen hebt aangetroffen. Vervang

een defect onderdeel zo snel mogelijk voordat u het product weer gebruikt.

- Let bij het werken met het product op een schone en opgeruimde werkplek.
- Zorg ervoor dat er voldoende licht aanwezig is tijdens het werken met het product.
- Houd alle handgrepen altijd droog en vetvrij.
- Overbelast het product niet. Gebruik het product uitsluitend voor het beoogde gebruik.
- Werk altijd voorzichtig en blijf alert: gebruik het product niet als u moe of ziek bent of onder invloed van alcohol, drugs of medicijnen verkeert omdat u dan niet meer in staat bent om het product veilig te gebruiken.
- Controleer voor het optillen of laten zakken van lasten of er zich geen personen, dieren of voorwerpen onder het product bevinden.
- De op te tillen last moet altijd door een tweede persoon worden ondersteund.
- Verplaats het product nooit terwijl het een last draagt.

● Montage

- Monteer het product zoals op de afbeeldingen A t/m D is weergegeven.
- Zet de bouten van de wielen niet volledig vast, omdat dit de draaiing van het wiel beïnvloedt. Let er desalniettemin op dat de wielen goed en stevig zijn gemonteerd.

● Bediening

Belangrijk: de bediening moet altijd door twee personen worden uitgevoerd.

- Zet het voorwiel van de motorfiets rechtop. Zorg ervoor dat de motorfiets verticaal in balans is.
- Kantel het product en schuif het onder de achtervork.
- Zorg ervoor dat de steunen voldoende over de lengte van de achtervork lopen.
- Trek het handvat van het product terug en druk het naar beneden (zie afb. E). Het product tilt de motorfiets omhoog en naar achteren als u het handvat in de richting van de vloer drukt (zie afb. F). Deze actie vergt zeer weinig kracht omdat het product al het werk doet.
- Neem bij het gebruik van het product ook de gebruiksaanwijzing van uw motorfiets in acht.

● Onderhoud en verzorging

- Het onderhoud en het oplossen van storingen dient zich te beperken tot de in deze montagehandleiding/gebruiksaanwijzing beschreven procedures. Alle overige onderhoudswerkzaamheden moeten door een vakman worden uitgevoerd.
- Controleer regelmatig of alle schroefverbindingen nog goed vastzitten.
- Gebruik uitsluitend originele reserveonderdelen. Alleen deze onderdelen zijn bedoeld en geschikt voor het gebruik met dit product. Het gebruik van andere onderdelen leidt tot het vervallen van de garantie en kan een gevaar voor u en uw omgeving opleveren.
- Reinig het product met een vochtige doek. Droog het daarna grondig af.

● Opslag en transport

- Houd het product altijd droog.
- Bescherm het product tijdens het transport tegen beschadigingen.

● Afvoer

De verpakking bestaat uit milieuvriendelijke grondstoffen die u via de plaatselijke recyclingcontainers kunt afvoeren.

Informatie over de mogelijkheden om het uitgediende product na gebruik te verwijderen, verstrekt uw gemeentelijke overheid.



Het product, waaronder het toebehoren, en de verpakkingsmaterialen kunnen worden gerecycled en zijn onderhevig aan een uitgebreide verantwoordelijkheid van de fabrikant. Gooi ze apart weg, overeenkomstig de aangegeven Info-tri (informatie over afvalscheiding), voor een beter afvalbeheer. Het Triman-logo geldt alleen voor Frankrijk.

● Garantie

Het product werd volgens strenge kwaliteitsrichtlijnen gemaakt en voor de uitlevering zorgvuldig gecontroleerd. In geval van materiaal- of fabricagefouten hebt u tegenover de verkoper van het product wettelijke rechten. Uw wettelijke rechten worden op geen enkele manier door onze hieronder vermelde garantie beperkt.

De garantie voor dit product bedraagt 3 jaar vanaf aankoopdatum. De garantieperiode gaat in op de datum van aankoop. Bewaar het originele bewijs van aankoop op een veilige plek aangezien dit document nodig is als bewijs.

Alle beschadigingen of gebreken die reeds op het moment van aankoop aanwezig zijn, moeten meteen na het uitpakken van het product worden gemeld.

Mocht het product binnen 3 jaar na aankoopdatum een materiaal- of fabricagefout vertonen, zullen wij het – naar onze keuze – gratis voor u repareren of vervangen. De garantieperiode wordt door een plaatsgevonden garantieverlening niet verlengd. Dit geldt ook voor vervangen en gerepareerde onderdelen.

Deze garantie vervalt als het product werd beschadigd of onjuist is gebruikt of onderhouden.

De garantie dekt materiaal- en fabricagefouten af. Deze garantie dekt geen productonderdelen die aan normale slijtage onderhevig zijn en daarom als verbruiksartikelen worden beschouwd (bv. batterijen, oplaadbare batterijen, slangen, inktpatronen), noch dekt zij schade aan breekbare onderdelen, bv. schakelaars of onderdelen die van glas zijn gemaakt.

● Afwikkeling in geval van garantie

Om een snelle afhandeling van uw reclamatie te waarborgen dient u de volgende instructies in acht te nemen:

Houd bij alle vragen alstublieft de kassabon en het artikelnummer (IAN 504706_2504) als bewijs van aankoop bij de hand.

Het artikelnummer vindt u op de typeplaat, ingegraveerd, op het titelblad van uw handleiding (links onder) of als sticker op de achter- of onderzijde.

Wanneer er storingen in de werking of andere gebreken optreden, dient u eerst telefonisch of per e-mail contact met de onderstaande service-afdeling op te nemen.

Een als defect geregistreerd product kunt u dan samen met uw aankoopbewijs (kassabon) en vermelding van de concrete schade alsmede het tijdstip van optreden voor u franco aan het u meegedeelde servicepunt verzenden.

● Service

NL Service Nederland
Tel.: 0800 0249630
E-Mail: owim@lidl.nl

● Service België

Tel.: 0800 12089
E-Mail: owim@lidl.be

Legenda zastosowanych piktogramów

Wskazówki bezpieczeństwa
Instrukcja postępowania

PL

Stojak montażowy motocyklowy

● Wstęp

Gratulujemy Państwu zakupu nowego produktu. Zdecydowali się Państwo na zakup produktu najwyższej jakości. Przed uruchomieniem urządzenia po raz pierwszy zapoznaj się z nim. W tym celu przeczytaj uważnie poniższą instrukcję obsługi oraz wskazówki dotyczące bezpieczeństwa. Produkt należy użytkować w sposób tu opisany i zgodnie z określonym zakresem zastosowania. Należy przechowywać tę instrukcję w bezpiecznym miejscu. Przekazując produkt innej osobie, należy również przekazać wszystkie dokumenty.



Tą i wiele innych instrukcji można pobrać i wyświetlić na stronie www.lidl-service.com. Zeskanowanie tego kodu QR spowoduje przejście bezpośrednio do strony internetowej serwisu Lidl (www.lidl-service.com), gdzie można otworzyć instrukcję obsługi, wprowadzając numer artykułu

(IAN) 504706_2504.

● Zastosowanie zgodne z przeznaczeniem

Produkt przeznaczony jest do podnoszenia tylnej osi motocykla. Ten produkt nie jest przewidziany do użytku komercyjnego.

● Zawartość/Opis części

- 1 rama główna [1]
- 2 rurki mocujące (lewa/prawa) [2]
- 2 adaptory L (lewy/prawy) [3]
- 4 koła [4]
- 2 pokrętła gwiazdkowe, M8 x 14 mm [5]
- 2 śruby walcowe, M8 x 50 mm [6]
- 4 podkładki łukowe [7]

- 4 nakrętki, M8 [8]
- 2 śruby walcowe, M8 x 100 mm [9]
- 4 krótkie rurki [10]
- 1 klucz płaski [11]
- 1 klucz trzpieniowy sześciokątny [12]
- 1 instrukcja montażu i obsługi

● Dane techniczne

Wymiary (dł. x szer. x wys.): 510 x 810 x 345 mm
Maksymalna wysokość: 315 mm (patrz rys. 1)
Ciężar: ok. 5,2 kg
Maksymalne obciążenie: 300 kg
Nadaje się do tylnych osi o szerokości: 220–340 mm (patrz rys. 2)



Wskazówki bezpieczeństwa

PRZED UŻYCIEM PROSIMY O ZAPOZNANIE SIĘ Z INSTRUKCJĄ MONTAŻU I OBSŁUGI INSTRUKCJĘ MONTAŻU I OBSŁUGI NALEŻY ZACHOWAĆ! W PRZYPADKU PRZEKAZANIA PRODUKTU INNE OSOBIE NALEŻY DOŁĄCZYĆ DO NIEGO CAŁĄ JEHO DOKUMENTACJĘ.

● OSTRZEŻENIE! NIEBEZPIECZEŃSTWO ODNIESIENIA OBRAŻEŃ I UTRATY ŻYCIA PRZEZ DZIECI!

- Nigdy nie pozostawiać dzieci bez nadzoru z materiałem opakowania. Istnieje niebezpieczeństwo uduszenia. Produkt nie jest zabawką.
- Dzieci oraz inne nieuprawnione osoby zawsze trzymać z dala od obszaru roboczego.
- Młodzież poniżej 18 roku życia oraz osoby, które niewystarczająco znają się na obsłudze, nie mogą korzystać z tego produktu.
- Produkt nie może być używany przez osoby, które z powodu niewystarczających zdolności fizycznych, umysłowych lub sensorycznych nie są w stanie używać produktu w sposób bezpieczny i rozważny.
- Produkt umieścić na twardej i równej powierzchni o wystarczającej nośności.
- Zmontować prawidłowo wszystkie części produktu, zwłaszcza urządzenia zabezpieczające, aby zapewnić prawidłowe działanie.
- Modernizacja lub nieautoryzowane modyfikacje produktu oraz stosowanie niezatwierdzonych części są zabronione.
- Produktu można używać tylko wtedy, jeśli nie jest uszkodzony i działa poprawnie. Jeśli produkt lub części są uszkodzone, należy zlecić naprawę produktu specjalistom.
- Należy zawsze przestrzegać aktualnych krajowych i międzynarodowych przepisów bezpieczeństwa, higieny pracy i ochrony zdrowia.
- Produktu używać tylko wtedy, gdy podczas kontroli nie stwierdzono żadnych usterek. Jeśli jakaś część jest uszkodzona, należy ją wymienić przed ponownym użyciem produktu.
- Zapewnić czysty i uporządkowany obszar roboczy podczas pracy z produktem.
- Należy upewnić się, że podczas pracy z produktem dostępna jest wystarczająca ilość światła.
- Wszystkie uchwyty powinny być zawsze suche i odtłuszczone.
- Nie przeciągać produktu. Produktu używać tylko zgodnie z jego przeznaczeniem.
- Zawsze należy pracować ostrożnie i być czujnym: nie używać produktu, jeśli jest się zmęczonym, chorym lub pod wpływem alkoholu, narkotyków czy leków, ponieważ nie będzie można bezpiecznie korzystać z produktu.
- Przed podniesieniem lub opuszczeniem ciężaru należy upewnić się, że pod produktem nie znajdują się osoby, zwierzęta lub przedmioty.
- Podnoszony ciężar musi być zawsze zabezpieczony przez drugą osobę.
- Nigdy nie dotykać produktu, podczas gdy utrzymuje on ciężar.

● Montaż

- Produkt zmontować zgodnie z rysunkami od A do D.
- Nie dokręcać śrub kół całkowicie, ponieważ ma to wpływ na obrót koła. Mimo to należy zwrócić uwagę na to, aby koła były solidnie zamontowane.

● Obsługa

Ważne: obsługa musi być zawsze wykonywana przez dwie osoby.

- Przednie koło motocykla skierować prosto przed siebie. Wyważyć motocykl w pionie.
- Przechylić produkt i wsunąć go pod wahacz motocykla.
- Zwrócić uwagę na to, aby podpory przebiegały wystarczająco wzdłuż długości wahacza.
- Pociągnąć uchwyt produktu do tyłu i nacisnąć go w dół (patrz rys. E). Produkt podnosi motocykl do góry i do tyłu, gdy naciśnięcie się uchwyt w kierunku podłoża (patrz rys. F). Czynność ta wymaga bardzo niewielkiej siły, ponieważ produkt wykonuje całą pracę.
- Przed użyciem produktu przestrzegać również o instrukcji obsługi motocykla.

● Konserwacja i pielęgnacja

- Konserwacja i usuwanie usterek muszą być ograniczone do procedur opisanych w niniejszej instrukcji montażu i obsługi. Wszystkie inne rodzaje konserwacji muszą być przeprowadzane przez specjalistę.
- Regularnie sprawdzać poprawne ułożenie wszystkich połączeń śrubowych.
- Stosować wyłącznie oryginalne części zamienne. Tylko te części zamienne są przeznaczone i odpowiednie do stosowania z tym produktem. Użycie jakichkolwiek innych części zamiennych spowoduje utratę gwarancji i może być niebezpieczne dla użytkownika i jego otoczenia.
- Produkt należy czyścić wilgotną ściereczką. Następnie dokładnie osuszyć produkt.

● Przechowywanie i transport

- Produkt musi być zawsze suchy.
- W czasie transportu chronić produkt przed uszkodzeniem.

● Utylizacja

Opakowanie wykonane jest z materiałów przyjaznych dla środowiska, które można przekazać do utylizacji w lokalnym punkcie przetwarzania surowców wtórnych.

Informacji na temat możliwości utylizacji wyeksploatowanego produktu udziela urząd gminy lub miasta.



Produkt, w tym akcesoria i materiały opakowaniowe, nadają się do recyklingu i podlegają rozszerzonej odpowiedzialności producenta. Wyrzucić je osobno, zgodnie z ilustracją przedstawiającą informacje o sortowaniu, aby zapewnić lepszą utylizację odpadów. Logo Triman jest ważne tylko dla Francji.

● Gwarancja

Produkt został wyprodukowany zgodnie z surowymi wytycznymi dotyczącymi jakości i dokładnie przetestowane przed dostawą. W przypadku wad materiałowych lub produkcyjnych przysługują Państwu prawa ustawowe wobec sprzedawcy produktu. Państwa prawa ustawowe nie są w żaden sposób ograniczone przez naszą gwarancję przedstawioną poniżej.

Gwarancja na ten produkt wynosi 3 lata od daty zakupu. Okres gwarancji rozpoczyna się od daty zakupu. Proszę przechowywać oryginalny rachunek w bezpiecznym miejscu, ponieważ ten dokument jest wymagany jako dowód zakupu.

Wszelkie uszkodzenia lub wady obecne już w momencie zakupu należy zgłosić niezwłocznie po rozpakowaniu produktu.

Jeżeli w ciągu 3 lat od daty zakupu produkt wykaże wady materiałowe lub produkcyjne, to – według naszego uznania – bezpłatnie go naprawimy lub wymienimy. Okres gwarancji nie ulega przedłużeniu o przyznanie roszczenie gwarancyjne. Dotyczy to również wymienionych i naprawionych części.

Niniejsza gwarancja traci ważność, jeśli produkt został uszkodzony, był niewłaściwie użytkowany lub konserwowany.

Gwarancja obejmuje wady materiałowe i produkcyjne. Niniejsza gwarancja nie obejmuje części produktu, które podlegają normalnemu zużyciu i dlatego są uważane za części zużywalne (np. baterie, akumulatory, węże, wkłady atramentowe), ani nie obejmuje uszkodzeń części delikatnych, np. przetłaczników lub części wykonanych ze szkła.

Zgodnie z Kodeksem Cywilnym art. 581 §1 wraz z wymianą urządzenia lub ważnej części czas gwarancji rozpoczyna się na nowo

● Sposób postępowania w przypadku naprawy gwarancyjnej

Aby zapewnić szybkie rozpatrzenie Państwa wniosku, prosimy stosować się do następujących wskazówek:

Przed skontaktowaniem się z działem serwisowym należy przygotować paragon i numer artykułu (IAN 504706_2504) jako dowód zakupu. Numery artykułów można znaleźć na tabliczce znamionowej, na grawerunku, na stronie tytułowej jego instrukcji (na dole po lewej stronie) lub jako naklejkę na stronie odwrotnej lub spodniej.

W razie wystąpienia błędów w działaniu lub innych wad, należy skontaktować się najpierw z

wymienionym poniżej działem serwisowym telefonicznie lub pocztą elektroniczną.

Produkt uznany za uszkodzony można następnie z dołączeniem dowodu zakupu (paragonu) i podaniem, na czym polega wada i kiedy wystąpiła, przestać bezpłatnie na podany Państwu adres serwisu.

● Serwis

PL Serwis Polska
Tel.: 223974996
E-Mail: owim@lidl.pl

Legenda použitých piktogramů

Bezpečnostní upozornění
Instrukce

CZ

Montážní stojan na motocykl

● Úvod

Blahopřejeme Vám ke koupi nového výrobku. Rozhodli jste se pro kvalitní výrobek. Před prvním uvedením do provozu se seznámte s výrobkem. K tomu si pozorně přečtěte následující návod k obsluze a bezpečnostní pokyny. Použijte výrobek jen popsáním způsobem a pouze pro uvedené oblasti použití. Uchovejte si tento návod na bezpečném místě. Všechny podklady vydejte při předání výrobku i třetí osobě.



Tento a další návody si můžete stáhnout a prohlédnout na stránkách www.lidl-service.com. Po naskenování tohoto QR kódu budete přesměrováni přímo na stránky Lidl service (www.lidl-service.com) na kterých si můžete po zadání čísla výrobku (IAN) 504706_2504 otevřít příslušný návod k obsluze.

● Použití ke stanovenému účelu

Tento výrobek je určen ke zvednutí zadní nápravy motocyklu. Tento výrobek není určen k výdělečné činnosti.

● Obsah dodávky/popis dílů

- 1 hlavní rám [1]
- 2 trubky držáku (levá/pravá) [2]
- 2 adaptory „L“ (levá/pravá) [3]
- 4 kolečka [4]
- 2 hvězdicové šrouby, M8 x 14 mm [5]
- 2 šrouby s válcovou hlavou, M8 x 50 mm [6]
- 4 tvarované podložky [7]
- 4 matice, M8 [8]
- 2 šrouby s válcovou hlavou, M8 x 100 mm [9]
- 4 krátké trubky [10]
- 1 klíč [11]
- 1 klíč na vnitřní šestihran [12]
- 1 návod k montáži a použití

● Technická data

Rozměry (D x Š x V): 510 x 810 x 345 mm
Maximální výška: 315 mm (viz obr. 1)
Hmotnost: cca 5,2 kg
Maximální nosnost: 300 kg
Vhodné pro zadní nápravu o šířce: 220–340 mm (viz obr. 2)



Bezpečnostní upozornění

PRÉD POUŽITÍM SI PŘEČTĚTE NÁVOD K MONTÁŽI A POUŽITÍ NÁVOD K MONTÁŽI A POUŽITÍ SI PEČLIVĚ USCHOVEJTE! PŘI PŘEDÁNÍ VÝROBKU K NĚMU SOUČASNĚ PŘIPOJTE I JEHO VEŠKEROU DOKUMENTACI.

● VÝSTRAHA! NEBEZPEČÍ OHROŽENÍ ŽIVOTA NEBO ÚRAZU PRO MALÉ I VELKÉ DĚTI!

- Nenechávejte děti nikdy bez dohledu s obalovým materiálem. Hrozí nebezpečí udušení. Výrobek není hračka.
- Vždy zabraňte přístupu dětem a jiným nepovolaným osobám na pracoviště.
- Tento výrobek nesmějí používat mladiství do 18 let a osoby, které nejsou seznámeny s použitím.
- Výrobek nesmějí používat osoby, které nejsou schopny používat výrobek bezpečně a opatrně z důvodu nedostatku fyzických, duševních nebo sensorických schopností.
- Postavte výrobek na pevný a rovný podklad s dostatečnou nosností.
- Namontujte všechny části výrobku, především pak bezpečnostní zařízení, správným způsobem tak, aby bylo zaručeno bezpečné použití.
- Zákaz dodatečných úprav nebo svévolných změn výrobku, včetně použití nedovolených dílů.

- Výrobek smíte používat pouze za předpokladu, že není poškozený a správně funguje. Pokud je výrobek nebo jeho část vadný, nechte výrobek opravit u odborníka.
- Vždy dodržujte aktuální národní a mezinárodní bezpečnostní, zdravotní a pracovní předpisy.
- Výrobek používejte pouze za předpokladu, že jste při kontrole nezjistili žádné závady. Pokud je některá část vadná musíte ji bezpodmínečně vyměnit dřívě, než budete výrobek opět používat.
- Při práci s výrobkem pamatujte na čisté a uklizené pracoviště.
- Zajistěte dostatečné osvětlení pro práci s výrobkem.
- Všechny rukojeti a madla udržujte neustále čistá, nesmějí být mastná.
- Výrobek nepřetěžujte. Používejte výrobek pouze v souladu s určením.
- Vždy pracujte opatrně a zůstávejte pozorní: nepoužívejte výrobek, pokud jste unavení, nemocní nebo pod vlivem alkoholu, drog nebo léků. V takovém případě již nejste schopni výrobek používat bezpečně.
- Před zvedáním nebo spouštěním břemen se ujistěte, že pod výrobkem nejsou žádné osoby, zvířata nebo předměty.
- Zvedané břemeno musí být vždy jistiho druhou osobou.
- Výrobek nikdy nepohybujte, pokud je na něm umístěno břemeno.

● Montáž

- Montujte výrobek podle obrázků A až D.
- Šrouby kola nedotahujte úplně, ovlivnilo by to otáčení kola. Přesto se ujistěte, že jsou kola pevně namontována.

● Obsluha

Důležité: Obsluha musí být vždy provedena ve dvou.

- Vyrovnajte přední kolo motocyklu, aby stálo rovně. Upravte polohu motocyklu tak, aby stál kolmo.
- Sklopte výrobek a umístěte ho pod kyvným ramenem motocyklu.
- Dávejte pozor, aby opěry probíhaly v dostatečné délce ramene.
- Zatáhněte rukojet výrobku zpět a zatlačte ji dolů (viz obr. E). Výrobek zvedne motocykl směrem nahoru a dozadu, pokud správně zatlačíte na rukojet směrem k zemi (viz obr. F). Tento úkon vyžaduje jen malou sílu, protože celou práci přebírá výrobek.
- Při používání výrobku dodržujte také pokyny v návodu k obsluze Vašeho motocyklu.

● Údržba a ošetřování

- Údržba a vyhledávání závad se musí omezit na postupy, uvedené v tomto návodu k montáži a obsluze. Jakýkoliv jiný druh údržby musí provést odborník.
- Pravidelně kontrolujte pevnost všech šroubových spojů.
- Použijte jen originální náhradní díly. Pouze tyto náhradní díly jsou navrženy k použití a jsou vhodné pro tento výrobek. Použití jiných náhradních dílů vede k zániku záruky a může být nebezpečné pro vás i vaše okolí.
- Výrobek čistěte vlhkou utěrkou. Potom výrobek důkladně vysušte.

● Skladování a přeprava

- Udržujte výrobek vždy suchý.
- Při přepravě chraňte výrobek před poškozením.

● Zlikvidování

Obal se skládá z ekologických materiálů, které můžete zlikvidovat prostřednictvím místních sběrů recyklovatelných materiálů.

O možnostech likvidace vysloužilých zařízení se informujte u správy vaší obce nebo města.



Výrobek vč. příslušenství a obalové materiály jsou recyklovatelné a podléhají rozšířené odpovědnosti výrobce. Likvidujte je odděleně podle ilustrovaných Info-tri (informace o třídění), abyste mohli lépe nakládat s odpady. Logo Triman platí jen pro Francii.

● Záruka

Výrobek byl vyroben podle přísných směrnic kvality a před dodáním pečlivě otestován. V případě materiálních nebo výrobních vad máte zákonná práva vůči prodejci výrobku. Vaše zákonná práva nejsou níže uvedenou zárukou nijak omezená.

Záruka na tento výrobek je 3 roky od data zakoupení. Záruční doba začíná dnem zakoupení. Originál dokladu o zakoupení si uschovejte na bezpečném místě, protože tento doklad je vyžadován jako doklad o koupi.

Jakékoli poškození nebo závady, které se vyskytly již v okamžiku nákupu, musí být nahlášeny ihned po vybalení výrobku.

Pokud se u výrobku během 3 let od data zakoupení projeví vada materiálu nebo výrobní vada, pak vám ho podle naší volby bezplatně opravíme nebo vyměníme. Záruční doba se po uznané reklamaci neprodlužuje. To platí také pro vyměněné a opravené díly.

Tato záruka je neplatná, pokud byl výrobek poškozený nebo nesprávně používán anebo udržovaný.

Záruka se kryje na materiálové a výrobní vady. Tato záruka se nevztahuje na díly výrobku, které jsou vystaveny běžnému opotřebení, a proto je lze považovat za spotřební díly (např. baterie, akumulátory, hadice, inkoustové patrony) nebo na poškození křehkých součástí, jako jsou např. spínače nebo díly, které jsou vyrobeny ze skla.

● Postup v případě uplatňování záruky

Pro zajištění rychlého zpracování Vašeho případu se řiďte následujícími pokyny:

Pro všechny požadavky si připravte pokladní stvrženku a číslo artiklu (IAN 504706_2504) jako doklad o zakoupení.

Číslo artiklu najdete na typovém štítku, gravuře, titulní stránce návodu (vlevo dole) nebo na nálepce na zadní nebo spodní straně.

V případě poruch funkce nebo jiných závad nejdříve kontaktujte, telefonicky nebo e-mailem, v následujícím textu uvedené servisní oddělení.

Výrobek registrovaný jako vadný potom můžete s příloženým dokladem o zakoupení (pokladní stvrženkou) a údaji k závadě a kdy k ní došlo, bezplatně zaslat na adresu servisu, která Vám byla sdělena.

● Servis

ČZ Servis Česká republika
Tel.: 800 143 873
E-Mail: owim@lidl.cz

Legenda použitých piktogramů	
	Bezpečnostní upozornění
	Manipulační pokyny

SK

Montážní stojan pro motocykel

● Úvod

Blahoželáme Vám ku kúpe Vašho nového výrobku. Kúpou ste sa rozhodli pre vysoko kvalitný produkt. Pred prvým uvedením do prevádzky sa oboznámte s výrobkom. Za týmto účelom si pozorne prečítajte nasledujúci návod na obsluhu a bezpečnostné pokyny. Výrobek používajte iba v súlade s popisom a v uvedených oblastiach používania. Tento návod uschovejte na bezpečnom mieste. Ak výrobek odovzdáte ďalšej osobe, priložte k nemu aj všetky podklady.



Tento a mnohé ďalšie návody si môžete stiahnuť a prezrieť na stránke www.lidl-service.com. Po naskenovaní tohto QR kódu sa dostanete priamo na stránku www.lidl-service.com, kde si po zadaní čísla IAN 504706_2504 môžete otvoriť svoj návod

na obsluhu.

● Používanie v súlade s určeným účelom

Tento výrobek je určený na zdvíhanie zadnej nápravy motocyklov. Tento výrobek nie je určený na komerčné používanie.

● Obsah dodávky/popis častí

- 1 hlavný rám **1**
- 2 držiakové rúrky (ľavá/pravá) **2**
- 2 L-adaptér (ľavý/pravý) **3**
- 4 kolieska **4**
- 2 hviezdicové skrutky, M8 x 14 mm **5**
- 2 valcové skrutky, M8 x 50 mm **6**
- 4 ohnuté podložky pod maticu **7**
- 4 matice, M8 **8**
- 2 valcové skrutky, M8 x 100 mm **9**
- 4 krátke rúrky **10**
- 1 skrutkový kľúč **11**
- 1 kľúč s vnútorným šesťhranom **12**
- 1 návod na montáž a obsluhu

● Technické údaje

Rozmery (D x Š x V): 510 x 810 x 345 mm
Maximálna výška: 315 mm (pozri obr. 1)
Hmotnosť: cca. 5,2 kg
Maximálne zaťaženie: 300 kg
Vhodné pre zadné
nápravy so šírkou: 220–340 mm (pozri obr. 2)

! Bezpečnostné upozornenia

PRED POUŽITÍM SI PREČÍTAJTE NÁVOD NA MONTÁŽ A POUŽÍVANIE! NÁVOD NA MONTÁŽ A POUŽÍVANIE DÔKLADNE USCHOVAJTE! AK VÝROBK ODOVDZÁTE TRETEJ OSOBE, ODOVDZAJTE JEJ S NÍM AJ VŠETKY PODKLADY.

! VAROVANIE! NEBEZPEČENSTVO OHROZENIA ŽIVOTA A NEBEZPEČENSTVO NEHODY PRE MALÉ DETI A DETI!

Nikdy nenechávajte deti bez dozoru s obalovým materiálom. Hrozí nebezpečenstvo zadusenía. Výrobek nie je určený na hranie.

- Vždy držte deti a iné neoprávnené osoby mimo pracovnej oblasti.
- Mladí ľudia do 18 rokov a tiež osoby, ktoré nie sú dostatočne oboznámené s obsluhou, nesmú tento výrobek používať.
- Výrobek nesmú používať osoby, ktoré z dôvodu nedostatočných fyzických, duševných alebo zmyslových schopností nie sú schopné výrobek používať bezpečne a opatrne.
- Výrobek postavte iba na rovný a pevný podklad s dostatočnou nosnosťou.
- Správne namontujte všetky časti výrobku, najmä bezpečnostné zariadenia, aby bola zaistená bezchybná prevádzka.
- Dodatočné vybavenie alebo neoprávnené zmeny na výrobku ako aj použitie neoprávnených častí sú zakázané.
- Výrobek sa môže používať, iba ak je nepoškodený a správne funguje. Ak je výrobek alebo jeho časti defektné, nechajte ho opraviť odborníkom.
- Vždy dodržiavajte platné národné a medzinárodné bezpečnostné, zdravotné a pracovné predpisy.
- Výrobek používajte, iba ak ste pri kontrole nezistili žiadne chyby. Ak je diel defektný, pred ďalším použitím výrobku ho vymeňte.
- Pri práci s výrobkom dbajte na to, aby bol pracovný priestor čistý a upratovaný.
- Pri práci s výrobkom sa uistite, že máte dostatok svetla.
- Všetky rukoväte vždy udržiavajte suché a bez mastnoty.
- Výrobek nepreťažujte. Výrobek používajte iba v súlade s jeho určeným účelom.
- Vždy pracujte opatrne a buďte ostražití: výrobek nepoužívajte, ak ste unavení, chorý alebo pod vplyvom alkoholu, drog alebo liekov, pretože potom nie ste schopný výrobek bezpečne používať.
- Pred zdvíhaním alebo spúšťaním nákladu sa uistite, že sa pod výrobkom nenachádzajú žiadne osoby, zvieratá alebo predmety.
- Zdvíhaný náklad musí byť vždy zaistený druhou osobou.
- Výrobkom nikdy nepohybujte, ak je na ňom náklad.

● Montáž

- Výrobek zmontujte podľa obrázkov A až D.
- Neutiahnite skrutky kolies úplne, pretože to ovplyvní otáčanie kolesa. Uistite sa však, že sú kolesá pevne namontované.

● Ovládanie

Dôležité: Ovládanie musia vždy vykonávať dve osoby.

- Predné koleso motocykla nasmerujte rovno dopredu. Vyvážite motocykel vertikálne.
- Nakloňte výrobek a zasuňte ho pod kyvnú vidlicu motocykla.
- Uistite sa, že podpery prebiehajú dostatočne po celej dĺžke kyvné vidlice.
- Potiahnite späť rukoväť výrobku a zatlačte ju nadol (pozri obr. E). Výrobek zdvihne motocykel hore a dozadu, keď zatlačíte rukoväť smerom k zemi (pozri obr. F). Táto činnosť vyžaduje veľmi malú silu, pretože výrobek preberie všetku prácu.
- Pri používaní výrobku dodržujte tiež návod na obsluhu Vašho motocykla.

● Údržba a starostlivosť

- Údržba a hľadanie chyby sa musia obmedziť na postupy opísané v tomto návode na montáž a používanie. Všetky ostatné typy údržby musí vykonávať odborník.
- Pravidelne kontrolujte pevné priliehanie všetkých skrutkových spojov.
- Používajte výlučne originálne náhradné diely. Iba tieto náhradné diely sú projektované a vhodné na používanie s týmto výrobkom. Používanie iných

náhradných dielov vedie k zániku záruky a môže byť pre Vás a Vaše okolie nebezpečné.

- Výrobek čistite vlhkou handričkou. Potom ho dôkladne osušte.

● Skladovanie a transport

- Udržiavajte výrobek vždy suchý.
- Chráňte výrobek pred poškodením počas prepravy.

● Likvidácia

Obal pozostáva z ekologických materiálov, ktoré môžete odovzdať na miestnych recyklačných zberných miestach.

O možnostiach likvidácie opotrebovaného výrobku môžete informovať na Vašej obecnej alebo mestskej správe.



Výrobek vr. príslušenstva a obalové materiály sú recyklovateľné a podliehajú rozšírenej zodpovednosti výrobcu. Pre lepšie spracovanie odpadu ich zlikvidujte oddelene podľa obrázkov Info-tri (informácie o triedení). Triman-Logo platí iba pre Francúzsko.

● Záruka

Výrobek bol starostlivo vyrobený v súlade s prísnyimi smericami kvality a pred dodaním dôkladne otestovaný. V prípade materiálových alebo výrobných chýb máte zákonné práva voči predajcovi výrobku. Vaše zákonné práva nie sú žiadnym spôsobom obmedzené našou zárukou uvedenou nižšie.

Záruka na tento výrobek je 3 roky od dátumu nákupu. Záručná doba začína plynúť dátumom kúpy. Originál dokladu o kúpe si uschovejte na bezpečnom mieste, pretože tento doklad je potrebný ako dôkaz o kúpe.

Akkoľvek poškodenie alebo nedostatky prítomné už v čase nákupu je potrebné nahlásiť ihneď po vybalení výrobku.

Ak sa v priebehu 3 rokov od dátumu zakúpenia preukáže, že výrobek vykazuje chyby materiálu alebo spracovania, podľa vlastného uváženia Vám ho bezplatne opravíme alebo vymeníme. Záručná doba sa na základe poskytnutej záručnej reklamácie nepredlžuje. To platí aj pre vymenené alebo opravené diely.

Táto záruka je neplatná, ak bol výrobek poškodený alebo nesprávne používaný alebo udržiavaný.

Záruka sa vzťahuje na chyby materiálu a výrobné chyby. Táto záruka sa nevzťahuje na časti výrobku, ktoré podliehajú bežnému opotrebovaniu, a preto sa považujú za opotrebovateľné diely (napr. batérie, nabíjateľné batérie, hadice, atramentové kazety), ani na poškodenie křehkých častí, napr. spínačov alebo častí zo skla.

● Postup v prípade poškodenia v záruke

Pre zaručenie rýchleho spracovania Vašej požiadavky dodržte prosím nasledujúce pokyny:

Pre všetky otázky majte pripravený pokladničný doklad a číslo výrobku (IAN 504706_2504) ako dôkaz o kúpe.

Číslo výrobku nájdete na typovom štítku, gravuře, na prednej strane Vašho návodu (dole vľavo) alebo ako nálepku na zadnej alebo spodnej strane.

Ak sa vyskytnú funkčné poruchy alebo iné nedostatky, najskôr telefonicky alebo e-mailom kontaktujte následne uvedené servisné oddelenie.

Produkt označený ako defektný potom môžete s príloženým dokladom o kúpe (pokladničný lístok) a uvedením, v čom spočíva nedostatok a kedy sa vyskytol, bezplatne odoslať na Vám oznámenú adresu servisného pracoviska.

● Servis

SK Servis Slovensko
Tel.: 0850 232001
E-pošta: owim@lidl.sk

Leyenda de pictogramas utilizados

	Indicaciones de seguridad
	Instrucciones de uso

(ES)

Caballote para motocicleta

● Introducción

Enhorabuena por la adquisición de su nuevo producto. Ha elegido un producto de alta calidad. Familiarícese con el producto antes de la primera puesta en funcionamiento. Lea detenidamente el siguiente manual de instrucciones y las indicaciones de seguridad. Utilice el producto únicamente como se describe a continuación y para las aplicaciones indicadas. Guarde estas instrucciones en un lugar seguro. En caso de transferir el producto a terceros, entregue también todos los documentos correspondientes.



Puede descargar y ver este y muchos otros manuales en www.lidl-service.com. Escaneando este código QR accederá directamente a la página web de servicio de Lidl (www.lidl-service.com), donde puede abrir su manual de instrucciones introduciendo el número de artículo (IAN) 504706_2504.

● Especificaciones de uso

Este producto está diseñado para elevar el eje trasero en motocicletas. Este producto no está indicado para ser utilizado con fines comerciales.

● Volumen de suministro/ descripción de piezas

- 1 bastidor principal ¹
- 2 tubos de soporte (izquierda/derecha) ²
- 2 adaptadores en L (izquierda/derecha) ³
- 4 ruedas ⁴
- 2 tornillos con mango estrellado, M8 x 14 mm ⁵
- 2 tornillos cilíndricos, M8 x 50 mm ⁶
- 4 arandelas curvadas ⁷
- 4 tuercas, M8 ⁸
- 2 tornillos cilíndricos, M8 x 100 mm ⁹
- 4 tubos cortos ¹⁰
- 1 llave inglesa ¹¹
- 1 llave de hexágono interior ¹²
- 1 manual de instrucciones de uso y montaje

● Características técnicas

Dimensiones (L x An x Al): 510 x 810 x 345 mm
 Altura máxima: 315 mm (ver fig. 1)
 Peso: aprox. 5,2 kg
 Carga máxima: 300 kg
 Indicado para ejes traseros con una anchura de: 220-340 mm (ver fig. 2)



Advertencias de seguridad

¡LEA LAS INSTRUCCIONES DE USO Y MONTAJE ANTES DE UTILIZAR EL PRODUCTO! ¡CONSERVE LAS INSTRUCCIONES DE USO Y DE MONTAJE EN UN LUGAR SEGURO! ADJUNTE IGUALMENTE TODA LA DOCUMENTACIÓN EN CASO DE ENTREGAR EL PRODUCTO A TERCEROS.

- **¡ADVERTENCIA! ¡PELIGRO DE MUERTE Y ACCIDENTE PARA BEBÉS Y NIÑOS!** Nunca deje a los niños sin vigilancia con el material de embalaje. Existe riesgo de asfixia. El producto no es un juguete.
- Mantenga a los niños y a otras personas no autorizadas alejados de la zona de trabajo durante el montaje.
- Los jóvenes menores de 18 años, así como las personas no lo suficientemente familiarizadas con el manejo, no deben utilizar este producto.
- El producto no deben utilizarlo personas que debido a sus capacidades físicas, mentales o sensoriales insuficientes no sean capaces de utilizar el producto de forma segura y cuidadosa.
- Coloque el producto sobre una base sólida y plana con la capacidad de carga suficiente.
- Monte correctamente todas las piezas del producto, especialmente los dispositivos de seguridad, para garantizar el buen funcionamiento del producto.
- Se prohíbe el reequipamiento o las modificaciones por cuenta propia en el producto, así como la utilización de piezas no permitidas.
- El producto solo debe utilizarse cuando no esté dañado y funcione correctamente. Si el producto o alguna de sus piezas están defectuosas, debe repararlo un técnico especializado.
- Tenga siempre en cuenta las directivas nacionales e internacionales de seguridad, salud y laborales actuales.

- Utilice el producto solo cuando no haya detectado ninguna avería en la comprobación. Si una pieza está defectuosa, es obligatorio que la sustituya antes de volver a utilizar el producto.
- Al trabajar con el producto, vele por un espacio de trabajo limpio y ordenado.
- Asegúrese de disponer de luz suficiente al trabajar con el producto.
- Mantenga siempre las asas secas y libres de grasa.
- No sobrecargue el producto. Utilice el producto solo conforme a su uso adecuado.
- Trabaje siempre con cuidado y esté atento: no utilice el producto si se encuentra cansado, enfermo o bajo la influencia de alcohol, drogas o medicamentos o si muestra síntomas de cansancio, ya que entonces no será capaz de utilizar el producto de forma segura.
- Asegúrese antes de elevar o bajar cargas de que no haya personas, animales u objetos bajo el producto.
- La carga que vaya a elevar debe asegurarla siempre una segunda persona.
- Nunca mueva el producto mientras sujete una carga.

● Montaje

- Monte el producto tal como se indica en las imágenes A a D.
- No apriete por completo los tornillos de las ruedas, ya que esto afectaría a la rotación de la rueda. No obstante, asegúrese de que las ruedas quedan bien montadas.

● Manejo

Importante: el manejo debe realizarse siempre entre dos personas.

- Oriente la rueda delantera de la motocicleta hacia delante. Equilibre la motocicleta verticalmente.
- Incline el producto y deslícelo bajo la horquilla de la motocicleta.
- Asegúrese de que los soportes cubran la longitud de la horquilla suficientemente.
- Retire el asa del producto y presiónelo hacia abajo (ver fig. E). El producto eleva la motocicleta hacia arriba y hacia atrás si presiona el asa en dirección al suelo (ver fig. F). Esta acción requiere de muy poca fuerza, ya que el producto asume todo el trabajo.
- Cuando utilice el producto tenga en cuenta también las instrucciones de uso de su moto.

● Mantenimiento y cuidados

- El mantenimiento y la búsqueda de averías debe limitarse a los procedimientos descritos en estas instrucciones de uso y montaje. Cualquier otro tipo de tareas de mantenimiento debe realizarlas un especialista.
- Compruebe regularmente el asiento firme de todas las uniones roscadas.
- Utilice solo piezas de repuesto originales. Solo dichas piezas de repuesto están diseñadas y son adecuadas para su uso con este producto. El uso de otras piezas de repuesto supone una invalidación de la garantía y puede suponer un peligro para usted y su entorno.
- Limpie el producto con un paño húmedo. A continuación, séquelo bien.

● Almacenamiento y transporte

- Mantenga el producto siempre seco.
- Proteja el producto de daños al transportarlo.

● Eliminación

El embalaje está compuesto por materiales no contaminantes que pueden ser desechados en el centro de reciclaje local.

Para obtener información sobre las posibilidades de desecho del producto al final de su vida útil, acuda a la administración de su comunidad o ciudad.



El producto, incluidos los accesorios, y el material de embalaje son reciclables y están sujetos a la responsabilidad extendida del fabricante. Deséchelos por separado siguiendo la información ilustrada de recogida selectiva para un mejor tratamiento de los residuos. El logotipo Triman se aplica solo para Francia.

● Garantía

El producto ha sido fabricado según normas de calidad exigentes y ha sido probado minuciosamente antes de la entrega. En caso de fallos de material o de fabricación, dispone de derechos legales frente al vendedor del producto. Nuestra garantía mencionada a continuación no restringe sus derechos legales de ningún modo.

La garantía para este producto es de 3 años a partir de la fecha de compra. La garantía empieza el día de la fecha de compra. Conserve el justificante de compra original en un lugar seguro, ya que este documento es necesario para demostrar la compra.

Todos los daños o defectos ya presente en el momento de la compra deben informarse inmediatamente tras desembalar el producto.

Si el producto presenta defectos de material o fabricación en los 3 años a partir de la fecha de compra, lo repararemos o sustituiremos, según nuestra elección, gratuitamente para usted. El período de garantía no se extiende por una reclamación de garantía aprobada. Esto también es aplicable a las piezas sustituidas y reparadas.

La garantía pierde su validez si el producto se daña o se utiliza o mantiene de forma inadecuada.

La garantía cubre defectos de material y fabricación. Esta garantía no cubre las piezas del producto sujetas a un uso y desgaste normal y, por lo tanto, consideradas piezas de desgaste (por ej. pilas, baterías, mangueras, cartuchos de tinta) ni los daños a las piezas frágiles, por ej. interruptores o piezas de cristal.

● Tramitación de la garantía

Para garantizar una rápida tramitación de su consulta, tenga en cuenta las siguientes indicaciones:

Para realizar cualquier consulta, tenga a mano el recibo y el número de artículo (IAN 504706_2504) como justificante de compra. Encontrará el número de artículo en una inscripción de la placa identificativa, en la portada de las instrucciones (abajo a la izquierda) o en una pegatina en la parte posterior o inferior. Si el producto fallase o presentase algún defecto, póngase primero en contacto con el departamento de asistencia indicado, ya sea por teléfono o correo electrónico. Puede enviarnos el producto defectuoso libre de franqueo adjuntando el recibo de compra (ticket de compra) e indicando dónde está y cuándo ha ocurrido el fallo a la dirección de asistencia que le indicamos.

● Asistencia

(ES) **Asistencia en España**
 Tel.: 900984989
 E-Mail: owim@lidl.es

De usadas pictogramas legende

	Sikkerhedsanvisninger
	Handlingsanvisninger

(DK)

Montagestativ til motorcykel

● Indledning

Hjerteligt tillykke med købet af deres nye produkt. Du har besluttet dig for et produkt af høj kvalitet. Gør Dem fortrolig med apparatet inden første ibrugtagning. Læs derfor den efterfølgende brugsvejledning og sikkerhedsanvisningerne omhyggeligt. Brug kun produktet som beskrevet og kun til de angivne anvendelsesområder. Opbevar denne vejledning på et sikkert sted. Hvis De giver produktet videre til andre, skal alle dokumenter følge med.



Du kan downloade og se denne og mange andre brugsanvisninger på www.lidl-service.com. Når du scanner QR-koden, kommer du direkte ind på Lidl-service-hjemmesiden (www.lidl-service.com), hvor du kan åbne din brugsanvisning ved at indtaste varenummeret

(IAN) 504706_2504.

● Formålsbestemt anvendelse

Dette produkt er bestemt til at løfte bagakslen hos motorcykler. Dette produkt er ikke beregnet til erhvervs-mæssig brug.

● Levering/beskrivelse af de enkelte dele

- 1 hovedstel ¹
- 2 holderer (venstre/højre) ²
- 2 L-adapter (venstre/højre) ³
- 4 hjul ⁴
- 2 stjernegrebskruer, M8 x 14 mm ⁵
- 2 cylindriskruer, M8 x 50 mm ⁶
- 4 bøjede underlagsskiver ⁷
- 4 møtrikker, M8 ⁸
- 2 cylindriskruer, M8 x 100 mm ⁹
- 4 korte rør ¹⁰
- 1 skrueøgle ¹¹
- 1 indvendig sekskantøgle ¹²
- 1 monterings- og betjeningsvejledning

● Tekniske data

Mål (L x B x H): 510 x 810 x 345 mm
 Maksimal højde: 315 mm (se afbildning 1)
 Vægt: ca. 5,2 kg
 Maksimal belastning: 300 kg
 Eget til bagaksler med en bredde på: 220-340 mm (se afbildning 2)



Sikkerhedshenvisninger

LÆS VENLIGST MONTERINGS- OG BETJENINGSVEJLEDNINGEN INDEN BRUG! OPBEVAR MONTERINGS- OG BETJENINGSVEJLEDNINGEN OMHYGGELIGT! UDLEVER ALLE DOKUMENTER TIL TREDJEMAND VED VIDEREGIVELSE AF PRODUKTET.



⚠ ADVARSEL! LIVS- OG ULYKESFARER FOR SMÅBØRN OG BØRN!

- Lad aldrig børn være uden opsyn med emballagen. Der er fare for kvælning. Produktet er ikke noget legetøj.
- Hold børn og andre ubeføjede personer altid væk fra arbejdsområdet.
- Unge under 18 år, samt personer som ikke er tilstrækkelig fortrolig med betjeningen, må ikke bruge dette produkt.
- Produktet må ikke anvendes af personer, som på grund af fysiske, psykiske eller følelsesmæssige evner ikke er i stand til at benytte produktet sikkert og forsigtigt.
- Stil produktet på et fast og plant underlag med tilstrækkelig bæreevne.
- Monter alle produktets dele, især sikkerhedsanordningerne forskriftsmæssigt, for at garantere en fejlfri drift.
- Eftermontering eller af en selv gennemførte ændringer ved produktet, samt anvendelsen af ikke tilladte dele, er forbudt.
- Produktet må kun anvendes, hvis det er ubeskadiget og fungerer korrekt. Når produktet eller produktdele er defekte, skal det repareres af en fagmand.
- Overhold altid de aktuelle nationale og internationale sikkerheds-, sundheds- og arbejdsforskrifter.
- Benyt produktet kun når du ikke har konstateret fejl i forbindelse med kontrollen. Når en del er defekt, skal du ubetinget udskifte den, inden du igen benytter produktet.
- Sørg for et rent og opryddet arbejdsområde, når du arbejder med produktet.
- Sørg for at der er tilstrækkelig lys når du arbejder med produktet.
- Hold alle håndtag altid tør og fedtfri.
- Produktet må ikke overlæses. Benyt produktet kun iht. den formålsbestemte anvendelse.
- Arbejd altid forsigtigt og vær koncentreret: Benyt produktet ikke når du er træt, syg eller er påvirket af alkohol, narkotika eller medicin, da du så ikke mere er i stand til at benytte produktet sikkert.
- Inden du løfter eller sænker lastdele, skal du sørge for, at der ikke befinder sig personer, dyr eller genstande under produktet.
- Lasten, som skal løftes, skal altid sikres gennem en anden person.
- Produktet må aldrig flyttes mens det er løst.

● Montering

- Monter produktet som vist i afbildningerne A til D.
- Skru ikke hjulenes skruer fuldstændigt fast, da dette forringer hjuldrejningen. Vær dog opmærksom på, at hjulene er fast monteret.

● Betjening

Vigtigt: Betjeningen skal altid gennemføres af to personer.

- Indstil motorcyklens forhjul, så det peger ligeud. Udbalancér motorcyklen lodret.
- Vip produktet og skub det under motorcyklens svingarm.
- Sørg for at søjlerne strækker sig tilstrækkeligt over svingarmens længde.
- Træk produktets håndtag tilbage og tryk det nedad (se afbildning E). Produktet løfter motorcyklen op og bagud, når du trykker håndtaget i retning af gulvet (se afbildning F). Den handling

kræver meget lidt kraft, da produktet overtager hele arbejdet.

- Vær i forbindelse med brugen af produktet ligeledes opmærksom på betjeningsvejledningen til din motorcykel.

● Vedligeholdelse og pleje

- Vedligeholdelsen og fejlfindingen skal begrænse sig til denne monterings- og betjeningsvejledning. Alle andre slags vedligeholdelsesarbejder skal gennemføres af en fagmand.
- Kontrollér regelmæssigt at alle skrueforbindelser er fastspændte.
- Anvend udelukkende originale reservedele. Kun disse reservedele er udlagt og egnede til anvendelsen med dette produkt. Anvendelsen af andre reservedele fører til et ophør af garantien og kan være en fare for dig og din omgivelse.
- Rengør produktet med en fugtig klud. Tør produktet efterfølgende grundigt af.

● Opbevaring og transport

- Hold produktet altid tørt.
- Beskyt produktet ved transport imod beskadigelser.

● Bortskaffelse

Indpakningen består af miljøvenlige materialer, som De kan bortskaffe over de lokale genbrugssteder.

De får oplyst muligheder for bortskaffelse af det udtjente produkt hos deres lokale myndigheder eller bystyre.



Adresses sur quefairemedesdechets.fr

Produktet og tilbehøret og emballagematerialer kan genbruges og er underlagt udvidet producentansvar. De skal bortskaffes separat. Følg de viste mærkater med sorteringsoplysninger, så de bortskaffes på en bedre måde. Triman-logoet gælder kun for Frankrig.

● Garanti

Produktet er blevet fremstillet efter strenge kvalitetsstandarder og kontrolleret nøje før udlevering. I tilfælde af materiale- eller produktionsfejl kan du i medfør af loven gøre krav gældende over for sælgeren af produktet. Dine lovmæssige rettigheder begrænses på ingen måde af den af os nedennævnte garanti.

Garantien på dette produkt gælder i 3 år regnet fra købsdatoen. Garantien gælder fra købsdatoen. Opbevar den originale kvittering et sikkert sted, da dette dokument forlanges forlagt som dokumentation for købet.

Alle skader eller mangler, der allerede forefindes på tidspunktet for købet, skal straks meddeles efter udpakningen af produktet.

Hvis der inden for 3 år regnet fra købsdatoen viser sig en materiale- eller produktionsfejl på produktet, reparerer eller udskifter vi det – efter vores valg – gratis for dig. Garantiperioden forlænges ikke som følge af et imødekommet krav om garanti. Dette gælder også for udskiftede og reparerede dele.

Denne garanti bortfalder, hvis produktet er blevet beskadiget eller anvendt og vedligeholdt forkert.

Garantien dækker materiale- og produktionsfejl. Denne garanti dækker hverken produktdele, der er udsat for normal slidage og derfor er at betragte som sliddele (f.eks. batterier, akkumulatører, slanger, farvepatroner), eller skader på skrøbelige dele, f.eks. kontakter eller dele af glas.

● Afvikling af garantisager

For at kunne garantere en hurtig sagsbehandling af deres forespørgsel, bedes De følge følgende anvisninger:

Opbevar kassebon og artikelnummer (IAN 504706_2504) som købsdokumentation, så disse kan fremlægges på forespørgsel.

Artikelnumrene er angivet på typeskiltet, ved en indgravering, på forsiden af vejledningen (nederst til venstre) eller på et mærkat på bag- eller undersiden. Hvis der forekommer funktionsfejl eller andre mangler, skal De først kontakte nedenstående serviceafdeling telefonisk eller via e-mail.

Et produkt, der er registreret som defekt, kan De derefter sende portofrit til den meddelte serviceadresse ved vedlæggelse af købsbeviset (kassebon) og angivelsen af, hvori manglen består, og hvornår den er opstået.

● Service

DK **Service Danmark**
Tel.: 32 710005
E-Mail: owim@lidl.dk

Legenda dei pittogrammi utilizzati	
	Avvertenze di sicurezza
	Istruzioni per l'uso

IT CH MT

Supporto di montaggio per moto

● Introduzione

Congratulazioni per l'acquisto del vostro nuovo prodotto. Con esso avete optato per un prodotto di qualità. Familiarizzare con il prodotto prima di metterlo in funzione per la prima volta. A tale scopo, leggere attentamente le seguenti istruzioni d'uso e le avvertenze di sicurezza. Utilizzare il prodotto solo come descritto e per i campi di applicazione indicati. Conservare queste istruzioni in un luogo sicuro. Consegnare tutta la documentazione in caso di cessione del prodotto a terzi.



Puoi scaricare e visualizzare questo e numerosi altri manuali sul sito www.lidl-service.com. Scansionando questo codice QR, verrai reindirizzato subito al sito web dell'assistenza di Lidl (www.lidl-service.com) dove potrai aprire il tuo manuale di istruzioni per l'uso inserendo il codice prodotto (IAN) 504706_2504.

● Utilizzo conforme alla destinazione d'uso

Questo prodotto è progettato per il sollevamento dell'asse posteriore delle motociclette. Questo prodotto non è destinato ad un uso commerciale.

● Fornitura/Descrizione dei componenti

- 1 telaio principale
- 2 tubi di supporto (sinistro/destro)
- 2 adattatori a L (sinistro/destro)
- 4 ruote
- 2 viti a stella, M8 x 14 mm
- 2 viti cilindriche, M8 x 50 mm
- 4 rondelle curve
- 4 dadi, M8
- 2 viti cilindriche, M8 x 100 mm
- 4 tubi corti
- 1 chiave inglese
- 1 chiave a brugola
- 1 manuale di istruzioni per il montaggio e l'uso

● Specifiche tecniche

Dimensioni (L x L x H): 510 x 810 x 345 mm
Altezza massima: 315 mm (vedi fig. 1)
Peso: ca. 5,2 kg
Carico massimo: 300 kg
Adatto per assi posteriori con una larghezza di: 220-340 mm (vedi fig. 2)

⚠ Avvertenze di sicurezza

PRIMA DELL'USO SI PREGA DI LEGGERE LE ISTRUZIONI PER IL MONTAGGIO E L'USO! CONSERVARE ACCURATAMENTE LE ISTRUZIONI PER IL MONTAGGIO E L'USO! CONSEGNARE TUTTA LA DOCUMENTAZIONE RELATIVA AL PRODOTTO IN CASO DI CESSIONE A TERZI.

- **ATTENZIONE! PERICOLO DI MORTE E DI INFORTUNIO PER NEONATI E BAMBINI!** Non lasciare mai i bambini privi di sorveglianza con il materiale di imballaggio. Sussiste il rischio di soffocamento. Il prodotto non è un giocattolo.
- Tenere sempre i bambini e altre persone non autorizzate lontano dall'area di lavoro.
- I giovani minori di 18 anni e le persone senza sufficiente familiarità con l'uso non possono utilizzare questo prodotto.
- Il prodotto non può essere utilizzato da persone che, a causa di capacità fisiche, mentali o sensoriali carenti, non sono in grado di utilizzare prudentemente il prodotto.
- Collocare il prodotto su di una superficie solida e piana con una portata sufficiente.
- Montare correttamente tutte le parti del prodotto, in particolare modo i dispositivi di sicurezza al fine di garantire un uso ineccepibile.
- È vietato eseguire potenziamenti o modifiche autonome al prodotto, nonché l'utilizzo di parti non autorizzate.
- Il prodotto può essere utilizzato solo se non ha danneggiamenti e se funziona correttamente. Se

- il prodotto o suoi componenti sono difettosi farli riparare da personale specializzato.
- Rispettare sempre le disposizioni attuali nazionali e internazionali in materia di sicurezza, salute e lavoro.
- Utilizzare il prodotto solo se non si sono rilevati errori durante il controllo. Se una parte è difettosa, sostituirla assolutamente prima di riutilizzare il prodotto.
- Lavorando con il prodotto, assicurarsi che l'area di lavoro sia pulita e ordinata.
- Assicurarsi di avere luce a sufficienza per lavorare con il prodotto.
- Tenere tutte le impugnature asciutte e prive di grasso.
- Non sovraccaricare il prodotto. Utilizzare il prodotto solo per la sua destinazione conforme all'uso.
- Lavorare sempre con cautela e rimanere all'erta. Non utilizzare il prodotto se si è stanchi, malati o sotto l'effetto di alcool, droghe o farmaci, poiché non si sarà più nelle condizioni di utilizzare il prodotto in sicurezza.
- Prima del sollevamento o dell'abbassamento di carichi, assicurarsi che non ci siano persone, animali o oggetti sotto il prodotto.
- Il carico da sollevare deve sempre essere assicurato da una seconda persona.
- Non spostare mai il prodotto mentre trasporta un carico.

● Montaggio

- Montare il prodotto come mostrato nella figura A-D.
- Non serrare completamente le viti delle rotelle perché ciò impedirebbe la rotazione delle rotelle. Assicurarsi in ogni caso che le rotelle siano correttamente montate.

● Comando

Nota: il comando deve essere sempre eseguito da due persone.

- Orientare la ruota anteriore della motocicletta in modo che sia dritta. Bilanciare verticalmente la motocicletta.
- Inclinare il prodotto e spingerlo sotto il forcellone della motocicletta.
- Assicurarsi che i supporti passino sufficientemente lungo la lunghezza del forcellone.
- Tirare indietro l'impugnatura del prodotto e premerla in basso (vedi fig. E). Premendo l'impugnatura verso terra, il prodotto solleva e abbassa la motocicletta (vedi fig. F). Questa operazione richiede molta poca forza perché il prodotto si fa carico di tutto il lavoro.
- Durante l'utilizzo del prodotto fare riferimento anche alle istruzioni d'uso della propria moto.

● Manutenzione e cura

- La manutenzione e la ricerca dei guasti deve limitarsi alle procedure descritte in queste istruzioni per il montaggio e l'uso. Tutti gli altri tipi di manutenzione devono essere eseguiti da un esperto.
- Verificare con regolarità la tenuta di tutti i collegamenti a vite.
- Utilizzare esclusivamente pezzi di ricambio originali. Solo questi pezzi di ricambio sono progettati e idonei all'uso con questo prodotto. L'utilizzo di altri pezzi di ricambio fa decadere la garanzia e può costituire un pericolo per l'utente e il suo ambiente.
- Pulire il prodotto con un panno umido. Asciugarlo bene.

● Conservazione e trasporto

- Mantenere sempre il prodotto asciutto.
- Proteggere il prodotto da eventuali danni durante il trasporto.

● Smaltimento

L'imballaggio è composto da materiali ecologici che possono essere smaltiti presso i siti di raccolta locali per il riciclo.

È possibile informarsi circa le possibilità di smaltimento del prodotto usato presso l'amministrazione comunale o cittadina.



Adresses sur quefairemedesdechets.fr

Il prodotto, i suoi accessori e i materiali di imballaggio sono riciclabili e soggetti alla responsabilità estesa del produttore. Per un migliore trattamento dei rifiuti, smaltirli separatamente seguendo i diversi simboli della raccolta differenziata. Il logo Triman è valido solamente per la Francia.

● Garanzia

Il prodotto è stato fabbricato accuratamente secondo severe direttive di qualità ed è stato controllato

meticolosamente prima della consegna. In caso di difetti di materiale o fabbricazione l'acquirente può far valere diritti legali nei confronti del venditore. La nostra garanzia sotto riportata non costituisce alcun limite ai diritti legali dell'acquirente.

Questo prodotto è garantito per 3 anni con decorrenza dalla data di acquisto. La garanzia decorre dalla data d'acquisto. Conservare lo scontrino originale in un posto sicuro perché questo documento viene richiesto come prova dell'avvenuto acquisto.

Tutti i danni o difetti presenti già al momento dell'acquisto devono essere comunicati subito dopo l'apertura della confezione.

Se entro 3 anni dalla data di acquisto di questo prodotto si rileva un difetto di materiale o di fabbricazione, noi procederemo, a nostra discrezione, alla riparazione o sostituzione gratuita del prodotto o al rimborso del prezzo di acquisto. Un eventuale intervento in garanzia non prolunga né rinnova il periodo di garanzia stesso. Ciò vale anche per le parti sostituite e riparate.

Questa garanzia decade in caso di danneggiamento oppure uso o manutenzione impropri del prodotto.

La prestazione in garanzia vale per difetti del materiale o di fabbricazione. Questa garanzia non si estende a componenti del prodotto esposti a normale logorio, che possono pertanto essere considerati come componenti soggetti a usura (esempio capacità della batteria, calcificazione, lampade, pneumatici, filtri, spazzole...). La garanzia non si estende altresì a danni che si verificano su componenti delicati (esempio interruttori, batterie, parti realizzate in vetro, schermi, accessori vari) nonché danni derivanti dal trasporto o altri incidenti.

● Gestione dei casi in garanzia

Per garantire un rapido disbrigo delle proprie pratiche, seguire le istruzioni seguenti:

Per ogni richiesta si prega di conservare lo scontrino e il codice dell'articolo (IAN 504706_2504) come prova d'acquisto.

Il numero d'articolo può essere dedotto dalla targhetta, da un'incisione, dal frontespizio delle istruzioni (in basso a sinistra) oppure dall'adesivo applicato sul retro o sul lato inferiore.

In caso di disfunzioni o avarie, contattare innanzitutto i partner di assistenza elencati di seguito telefonicamente oppure via e-mail.

Si può inviare il prodotto ritenuto difettoso all'indirizzo del centro di assistenza indicato con spedizione esente da affrancatura, completo del documento di acquisto (scontrino) e della descrizione del difetto, specificando anche quando tale difetto si è verificato.

● Assistenza

IT **Assistenza Italia**
Tel.: 800 781 188
E-Mail: owim@lidl.it

CH **Assistenza Svizzera**
Tel.: 0800 56 44 33
E-Mail: owim@lidl.ch

MT **Assistenza Malta**
Tel.: 800 62230
E-Mail: owim@lidl.mt

Az alkalmazott piktogramok jelmagyarázata

	Biztonsági tudnivalók
	Kezelési utasítások

HU

Motorkerékpár-szerelő állvány

● Bevezető

Gratulálunk új termékének vásárlása alkalmából. Ezzel egy magas minőségű termék mellett döntött. Az első üzembevitel előtt ismerkedjen meg a készülékkel. Ehhez figyelmesen olvassa el a következő Használati utasítást és a biztonsági tudnivalókat. A terméket csak a leírtak szerint és a megadott felhasználási területeken alkalmazza. Őrizze meg ezt az útmutatót egy biztos helyen. A termék harmadik félnek történő továbbadása esetén mellékelje a termék a teljes dokumentációját is.



Éz és számos más használati útmutató letölthető és megtekinthető a www.lidl-service.com weboldalon. A QR-kódot beolvastva egyenesen a Lidl szolgáltatási weboldalára (www.lidl-service.com) juthat, ahol a cikkszám (IAN) 504706_2504 megadásával megnyithatja használati útmutatóját.

● Rendeltetészerű használat

Ez a termék motorkerékpárok hátsó tengelyének emelésére szolgál. Ez a termék nem kereskedelmi használatra készült.

● A csomag tartalma/ Alkatrészek leírása

- 1 Főkeret ¹
- 2 Tartócső (bal/jobbs) ²
- 2 L-adapter (bal/jobbs) ³
- 4 Kerék ⁴
- 2 Csillagmarkolatú csavar, M8 x 14 mm ⁵
- 2 Cilinderscavar, M8 x 50 mm ⁶
- 4 Hajlított csavaralátét ⁷
- 4 Anya, M8 ⁸
- 2 Cilinderscavar, M8 x 100 mm ⁹
- 4 Rövid cső ¹⁰
- 1 Csavarkulcs ¹¹
- 1 Hatlapú csavarkulcs ¹²
- 1 Szerelési és használati útmutató

● Műszaki adatok

Méreték (Ho x Szé x Ma): 510 x 810 x 345 mm
 Maximális magasság: 315 mm (lásd 1. ábra)
 Súly: kb. 5,2 kg
 Maximális terhelés: 300 kg
 Alkalmos hátsó tengelyekhez szélességük: 220–340 mm (lásd 2. ábra)

⚠ Biztonsági tudnivalók

HASZNÁLAT ELŐTT OLVASSA EL A SZERELÉSI ÉS HASZNÁLATI ÚTMUTATÓT! GONDOSAN ŐRIZZE MEG A SZERELÉSI ÉS HASZNÁLATI ÚTMUTATÓT! A TERMÉK HARMADIK SZEMÉLYNEK TÖRTÉNŐ TOVÁBBADÁSA ESETÉN, ADJA ÁT NEKI A TELJES DOKUMENTÁCIÓT IS.

⚠ FIGYELMEZTETÉS! KISGYERMEK ÉS GYERMEK SZÁMÁRA ÉLET- ÉS BALESETVESZÉLYES!

- ne hagyja a gyerekeket felügyelet nélkül a csomagolóanyagokkal. Fulladásveszély áll fenn. A termék nem játékszer.
- A gyerekeket és illetéktelen személyeket mindig tartsa távol a munkaterülettől.
- 18 év alatti gyermekek, valamint azok, akik nem ismerik kellőképpen az üzemeltetés, nem használhatják ezt a terméket.
- A terméket nem használhatják olyan emberek, akik elégtelen fizikai, szellemi vagy érzékszervi képességeik miatt nem képesek biztonságosan és körültekintően használni a terméket.
- Helyezze a terméket szilárd és vízszintes felületre, megfelelő teherbírással.
- A megfelelő működés biztosítása érdekében szerelje össze a termék minden részét, a berendezés biztonságos használata érdekében.
- A termék utólagos vagy jogosulatlan megváltoztatása, valamint nem jóváhagyott alkatrészek használata tilos.
- A terméket csak akkor használja, ha sértetlen és megfelelően működik. Ha a termék, vagy annak részei hibásak, javíttassa meg szakemberrel.
- Mindig tartsa be a hatályos nemzeti és nemzetközi biztonsági, egészségügyi és munkavédelmi előírásokat.
- Csak akkor használja a terméket, ha az ellenőrzés során nem talált hibát rajta. Ha egy alkatrész hibás, akkor a termék újbóli használata előtt mindenképpen cserélje ki.
- A termék használata során győződjön meg arról, hogy a munkaterület tiszta és rendezett.
- Biztosítsa, hogy elegendő fény legyen a termékkel végzett munka során.
- A markolatokat mindig tartsa szárazon és zsírmentesen.
- Ne terhelje túl a terméket. A terméket csak rendeltetészerűen használja.
- Mindig körültekintően dolgozzon és legyen figyelmes: ne használja a terméket ha fáradt, beteg vagy alkohol, drog vagy gyógyszer hatása alatt, mert akkor már nem tudja biztonságosan kezelni a terméket.
- A teher emelése vagy süllyesztése előtt ellenőrizze, hogy a termék alatt nincsenek emberek, állatok vagy tárgyak.
- Az emelendő terhet mindig egy másik személynek kell rögzítenie.
- Soha ne mozgassa a terméket teher alatt.

● Összeszerelés

- Szerelje össze a terméket az A–D ábrák szerint.
- Ne húzza meg teljesen a kereken lévő csavarokat, mert ez befolyásolja azok forgását. Ugyanakkor győződjön meg róla, hogy a kerekek biztosan fel vannak szerelve.

● Használat

Fontos: A műveletet mindig két embernek kell elvégeznie.

- Helyezze el egyenesen előre nézve a motorkerék pár első kerekét. A motorkerékpár legyen egyensúlyban függőlegesen.
- Döntse meg a terméket, és csúsztassa a motorkerékpár lengőkarja alá.
- Győződjön meg arról, hogy a támaszok megfelelően illeszkednek-e a lengőkar hosszán.
- Húzza vissza a termék markolatát és nyomja le (lásd E. ábra). A termék felfelé és hátra emeli a motorkerékpárt, amikor a markolatot a föld felé tolja (lásd F. ábra). Ez a művelet nagyon kevés erő igényel, mivel a termék végzi a munka egészét.
- A termék használatánál vegye figyelembe a motorkerékpár használati utasítását is.

● Karbantartás és ápolás

- A karbantartást és a hibaelhárítást a jelen telepítési és kezelési útmutatóban leírt eljárások korlátozzák. Az összes többi típusú karbantartást szakembernek kell elvégeznie.
- Rendszeresen ellenőrizze a csavarkötések biztos rögzítését.
- Csak eredeti cserealkatrészeket használjon. Kizárólag ezek a cserealkatrészek alkalmasak a termékhez. Más cserealkatrészek használata érvényteleníti a garanciát, és kockázatot jelenthet Önre és környezetére.
- A terméket nedves kendővel tisztítsa. Végül alaposan szárítsa meg.

● Tárolás és szállítás

- Mindig tartsa szárazon a terméket.
- Védje a terméket szállításkor a sérülésektől.

● Mentésítés

A csomagolás környezetbarát anyagokból készült, amelyeket a helyi újrahasznosító helyeken adhat le ártalmatlanítás céljából.

A kiszolgált termék megsemmisítési lehetőségeiről lakóhelye illetékes önkormányzatánál tájékozódhat.



A termék, beleértve a tartozékokat és a csomagolóanyagokat is, újrahasznosítható, és a gyártó kiterjesztett felelőssége alá tartozik. A jobb hulladékkezelés érdekében az ábrán látható információk (szortírozási információk) alapján külön ártalmatlanítsa őket. A Triman-logó csak Franciaországra vonatkozik.

● Garancia

A terméket gondosan, szigorú minőségi előírások betartásával gyártottuk, és a szállítás előtt gondosan ellenőriztük. Anyag- vagy gyártási hibák esetén a termék eladóival szemben törvényes jogok illetik meg. Az Ön törvényes jogait az általunk alább meghatározott garancia semmilyen módon nem korlátozza.

Erre a termékre 3 év garanciát adunk a vásárlás dátumától számítva. A garancia idő a vásárlás dátumával kezdődik. Biztonságos helyen őrizze meg az eredeti vásárlói bizonylatot, mert ez a dokumentum szükséges a vásárlás bizonyításához.

A vásárláskor fennálló károkat és hiányosságokat a termék kicsomagolása után haladéktalanul jelezze.

Ha ezen a terméken a vásárlástól számított 3 éven belül anyag- vagy gyártási hibát észlel, választásunk szerint ingyenesen megjavítjuk vagy kicseréljük a terméket. A garancia idő nem hosszabbodik meg a helyette nyújtott szavatossági igény által. Ez a kicserélt vagy javított alkatrészekre is érvényes.

A garancia megszűnik, ha a terméket megrongálták, ill. nem szakszerűen kezelték vagy végezték a karbantartást.

A garancia az anyag- és gyártási hibákra vonatkozik. Ez a garancia nem terjed ki azokra a termékalkatrészekre, amelyek normál kopásnak vannak kitéve, és ezért gyorsan kopó alkatrészeknek minősülnek (pl. elemek, akkumulátorokra, tömlőkre, tintapatronokra), illetve a törekeny alkatrészek sérülésére, pl. kapcsolókra vagy üveg alkatrészekre.

● Garanciális ügyek lebonyolítása

Ügyének gyors elintézhetsége céljából, kérjük kövesse az alábbi útmutatást:

Kérjük, kérdések esetére készítse elő a pénztárblokkot és a cikkszámot (IAN 504706_2504) a vásárlás tényének az igazolására. Kérjük, hogy a cikkszámot olvassa le a típustábláról, a gravírozásból, az Útmutató címlapjáról (balra lent), illetve a hátoldalon, vagy a termék alján található mátrícáról.

Amennyiben működési hibák, vagy egyéb hiányosság lépne fel, először vegye fel a kapcsolatot a következőkben megnevezett szervizek egyikével telefonon, vagy e-mailen.

A hibásnak ítélt terméket ezután a vásárlást igazoló blokk, valamint a hiba leírásának és keletkezési idejének mellékelésével díjmentesen postázhatja az Önnek közölt szervizcímre.

● Szerviz

🇭🇺 Szerviz Magyarország

Tel.: 0680021225
E-mail: owim@lidl.hu

🇭🇺 JÓTÁLLÁSI TÁJÉKOZTATÓ	
A termék megnevezése: Motorkerékpár-szerelő állvány	Gyártási szám: 504706_2504
A termék típusa:	
A gyártó cégneve, címe, e-mail címe: OWIM GmbH & Co. KG Stiftsbergstraße 1 74167 Neckarsulm NÉMETORSZÁG E-mail: owim@lidl.hu	Szerviz neve, címe, telefonszáma: OWIM GmbH & Co. KG Stiftsbergstraße 1 74167 Neckarsulm NÉMETORSZÁG Tel.: 0680021225
Az importáló / forgalmazó neve és címe: Lidl Magyarország Kereskedelmi Bt., H-1037 Budapest, Rádl árok 6.	

- A jótállási idő a Magyarország területén, Lidl Magyarország Kereskedelmi Bt. üzletében történt vásárlás napjától számított 1 év, amely jogvesztő. A jótállási idő a fogyasztó részére történő átadással, vagy ha az üzembe helyezést a forgalmazó, vagy annak megbízottja végzi, az üzembe helyezés napjával kezdődik.
- A jótállási igény a jótállási jeggyel és/vagy a vásárlást igazoló blokkal érvényesíthető. A jótállási jegy szabálytalan kiállítása, vagy átadásának elmaradása nem érinti a jótállási kötelezettségvállalás érvényességét. Kérjük, hogy a vásárlás tényének és időpontjának bizonyítására őrizze meg a pénztári fizetésnél kapott jótállási jegyet és a vásárlást igazoló blokkot.
- A vásárlástól számított három munkanapon belül érvényesített csereigény esetén a forgalmazó köteles a terméket kicserélni, feltéve ha a hiba a rendeltetészerű használatot akadályozza. A jótállási jogokat a termék tulajdonosaként a fogyasztó érvényesítheti az áruházakban, valamint a jótállási tájékoztatóban feltüntetett szervizekben. (A magyar Polgári Törvénykönyv alapján fogyasztónak minősül a szakmája, önálló foglalkozása vagy üzleti tevékenysége körén kívül eljáró természetes személy.)

A jótállás ideje alatt a fogyasztó hibás teljesítés esetén kérheti a termék kijavítását, kicserélését, vagy ha a termék nem javítható vagy cserélhető, vagy az a forgalmazónak aránytalan többletköltséggel járna, illetve a fogyasztó kijavításához, kicseréléshez fűződő érdeke alapos ok miatt megszűnt, árleszállítást kérhet, vagy elállhat a szerződéstől és visszakérheti a vételárát. A kijavítás során a termékbe csak új alkatrész kerülhet beépítésre.

A jótállás ideje alatt a fogyasztó hibás teljesítés esetén kérheti a termék kijavítását, kicserélését, vagy ha a termék nem javítható vagy cserélhető, vagy az a forgalmazónak aránytalan többletköltséggel járna, illetve a fogyasztó kijavításához, kicseréléshez fűződő érdeke alapos ok miatt megszűnt, árleszállítást kérhet, vagy elállhat a szerződéstől és visszakérheti a vételárát. A kijavítás során a termékbe csak új alkatrész kerülhet beépítésre.

- A fogyasztó a hiba felfedezése után a lehető legkorábbi időn belül köteles a hibát bejelenteni és a terméket a jótállási jogok érvényesítése céljából átadni. A hiba felfedezésétől számított két hónapon belül bejelentett jótállási igényt időben közöltnek kell tekinteni. A közlés elmaradásából eredő kárért a fogyasztó felelős. A jótállási igény érvényesíthetőségének határideje a termék, vagy fődarabjának kicserélése esetén a csere napján újraindul.
- A rögzített bekötésű, illetve a 10 kg-nál súlyosabb, vagy tömegközlekedési eszközön nem szállítható terméket az üzemeltetés helyén kell megjavítani.

Abban az esetben, ha a javítás a helyszínen nem végezhető el, a termék ki- és visszaszereléséről, valamint szállításáról a forgalmazónak kell gondoskodnia.

- A jótállás nem áll fenn, ha a hiba a nem rendeltetészerű használatból, átalakításból, helytelen tárolásból, vagy a használati utasítástól eltérő kezeléssel, vagy bármely a vásárlást követő behatásból fakad, vagy elemi kár okozta, és azt a forgalmazó, vagy a szerviz bizonyítja. A jótállás nem vonatkozik a mozgó kopó alkatrészek (világítótestek, gumibroncsok stb.) rendeltetészerű elhasználódására. A szerviz és a forgalmazó a kijavítás során nem felel a terméken a fogyasztó vagy harmadik személyek által tárolt adatokért vagy beállításokért.
- Fogyasztói jogvita esetén a fogyasztó a megyei (fővárosi) kereskedelmi és iparkamarák mellett működő békéltető testület eljárását is kezdeményezheti.

A jótállás a fogyasztó törvényből eredő szavatossági jogait és azok érvényesíthetőségét nem érinti.

Kijavítást ellenőrző szelvény:

A jótállási igény bejelentésének időpontja:	A hiba oka:
Javításra átvétel időpontja:	A hiba javításának módja:
A fogyasztó részére történő visszaadás időpontja:	
A szerviz bélyegzője, kelt és aláírás:	

Kicserélést ellenőrző szelvény:

A jótállási igény bejelentésének időpontja:
Kicserelés időpontja:
A cserélő bolt bélyegzője, kelt és aláírás:



ULTIMATE
SPEED

IAN 504706_2504

OWIM GmbH & Co. KG

Stiftsbergstraße 1
74167 Neckarsulm
GERMANY

Model-No.: HG13686
Version: 11/2025

Last Information Update · Stand der Informationen
Version des informations · Stand van de informatie
Stan informacij · Stav informacij · Stav informacij
Estado de las informaciones · Tilstand af information
Versione delle informazioni · Információk állása
08/2025 · Ident.-No.: HG13686082025-8