

OWIM GmbH & Co. KG

Stiftsbergstraße 1
74167 Neckarsulm
GERMANY

Model No.: HG04054A/HG04054B

Version: 07/2022

IAN 391440_2201





HANDBRAUSE / SHOWER HEAD / DOUCHETTE

(DE) (AT) (CH)

HANDBRAUSE

Montage- und Sicherheitshinweise

(GB) (IE)

SHOWER HEAD

Assembly and safety advice

(FR) (BE)

DOUCHETTE

Instructions de montage et consignes de sécurité

(NL) (BE)

HANDDOUCHE

Montage- en veiligheidsinstructies

(PL)

SŁUCHAWKA PRYSZNICOWA

Wskazówki dotyczące montażu oraz bezpieczeństwa

(CZ)

MULTIFUNKČNÍ SPRCHOVÁ HLAVICE

Pokyny k montáži a bezpečnostní pokyny

(SK)

SPRCHOVÁ HLAVICA

Pokyny pre montáž a bezpečnosť

(ES)

MANGO DE DUCHA

Instrucciones de montaje y de advertencias de seguridad

(DK)

HÅNDBRUSER

Montage- og sikkerhedsanvisninger

(IT)

DOCCETTA

Istruzioni di sicurezza e montaggio

(HU)

ZUHANYFEJ

Használati- és biztonsági utasítások

(SI)

ROČKA ZA PRHO

Navodila za montažo in varnost

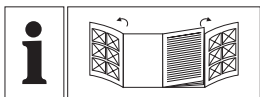

DE/AT/CH	Montage- und Sicherheitshinweise	Seite	5
GB/IE	Assembly and safety advice	Page	7
FR/BE	Instructions de montage et consignes de sécurité	Page	9
NL/BE	Montage- en veiligheidsinstructies	Pagina	12
PL	Wskazówki dotyczące montażu oraz bezpieczeństwa	Strona	14
CZ	Pokyny k montáži a bezpečnostní pokyny	Strana	16
SK	Pokyny pre montáž a bezpečnosť	Strana	18
ES	Instrucciones de montaje y de advertencias de seguridad	Página	20
DK	Montage- og sikkerhedsanvisninger	Side	22
IT	Istruzioni di sicurezza e montaggio	Pagina	24
HU	Használati- és biztonsági utasítások	Oldal	26
SI	Navodila za montažo in varnost	Stran	28

HG04054A

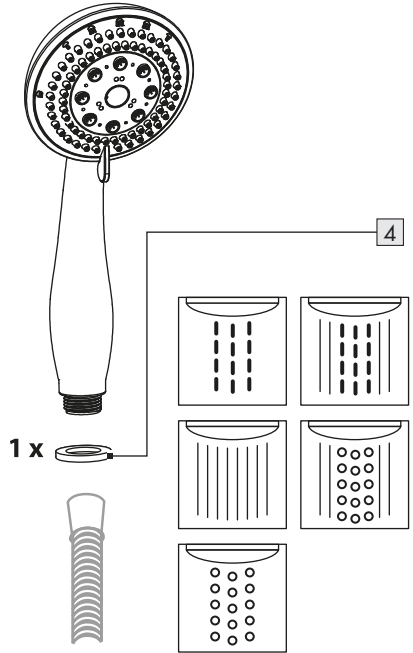
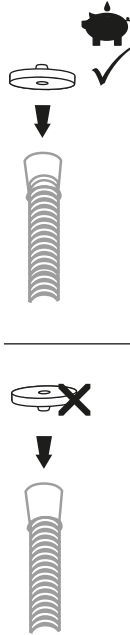
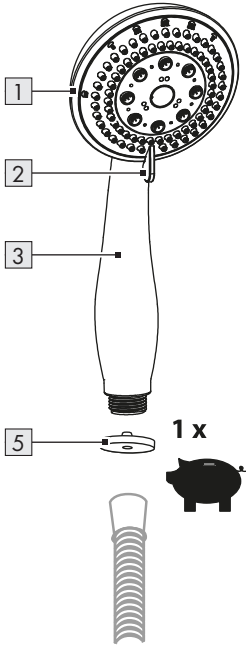

HG04054B

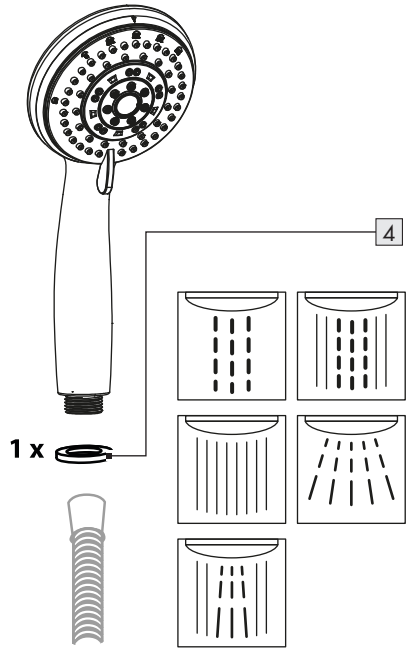
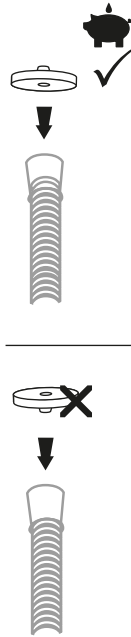
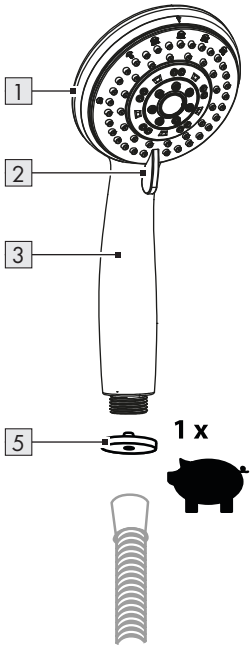

HANDBRAUSE

● Einleitung

Wir beglückwünschen Sie zum Kauf Ihres neuen Produkts. Sie haben sich damit für ein hochwertiges Produkt entschieden. Machen Sie sich vor der ersten Inbetriebnahme mit dem Produkt vertraut. Lesen Sie hierzu aufmerksam die nachfolgende Bedienungsanleitung und die Sicherheitshinweise. Benutzen Sie das Produkt nur wie beschrieben und für die angegebenen Einsatzbereiche. Bewahren Sie diese Anleitung an einem sicheren Ort auf. Händigen Sie alle Unterlagen bei Weitergabe des Produktes an Dritte mit aus.

● Bestimmungsgemäße Verwendung

Dieses Produkt ist für alle druckfesten Warmwassersysteme wie Zentralheizung, Durchlauferhitzer, Druckboiler o. Ä. geeignet. Nicht geeignet ist es für drucklose Warmwasserbereiter wie z. B. Holz- oder Kohlebadeöfen, Öl- oder Gasbadeöfen, offene Elektropeicher. Das Produkt ist nur zur Eigenanwendung, nicht aber für den medizinischen oder kommerziellen Gebrauch vorgesehen.

● Teilebeschreibung

- 1 Duschkopf
- 2 Umschalter für Handbrause
- 3 Handgriff
- 4 Dichtung
- 5 Wasserspareinsatz

● Technische Daten

Handbrause: 5 verschiedene Einstellungen
Maße
Duschkopf: HG04054A:
ca. Ø 9,7 x 25,5 cm (L)
HG04054B:
ca. Ø 10 x 24 cm (L)

Minimaler Betriebsdruck: 1,5 bar



Sicherheitshinweise

BEWAHREN SIE ALLE SICHERHEITSHINWEISE UND ANWEISUNGEN FÜR DIE ZUKUNFT AUF!

⚠ VERMEIDEN SIE VERLETZUNGSGEFAHR!

- Lassen Sie Kinder niemals unbeaufsichtigt mit dem Verpackungsmaterial. Das Produkt ist kein Spielzeug.

⚠ VORSICHT! VERLETZUNGSGEFAHR!

Stellen Sie sicher, dass alle Teile unbeschädigt und sachgerecht montiert sind. Bei unsachgemäßer Montage besteht Verletzungsgefahr. Beschädigte Teile können die Sicherheit und Funktion beeinflussen.

⚠ VORSICHT! VERBRÜHUNGSGEFAHR!

Durch Verstellen der Handbrause kann sich die Temperatur des austretenden Wassers verändern. Prüfen Sie bitte erst die Wassertemperatur, bevor Sie sich unter den Wasserstrahl stellen.

- ⚠ **WARNUNG!** Dieses Produkt ist für alle druckfesten Warmwassersysteme wie Zentralheizung, Durchlauferhitzer, Druckboiler o. Ä. geeignet. Es ist nicht geeignet für drucklose Warmwasserbereiter wie Heißwasserspeicher, drucklose Wasserspeicher etc. Wenden Sie sich an einen Fachmann (Klempner, technischen Berater), wenn Sie sich nicht sicher sind, ob das Produkt für Ihren Wasseranschluss geeignet ist.

- Achten Sie darauf, dass das Produkt nur von fachkundigen Personen montiert wird.
- Überprüfen Sie das Produkt regelmäßig auf undichte Stellen.

● Reinigung und Pflege

- Reinigen Sie das Produkt mit einem feuchten, weichen Tuch und ggf. mit einem milden Reinigungsmittel.
- Entfernen Sie Kalkablagerungen am Produkt mittels eines handelsüblichen Kalkentferners. Beachten Sie dabei die Gebrauchsanleitung Ihres Reinigers.

● **Entsorgung**

Die Verpackung besteht aus umweltfreundlichen Materialien, die Sie über die örtlichen Recyclingstellen entsorgen können.

Möglichkeiten zur Entsorgung des ausgedienten Produkts erfahren Sie bei Ihrer Gemeinde- oder Stadtverwaltung.

● **Garantie**

Das Produkt wurde nach strengen Qualitätsrichtlinien sorgfältig produziert und vor Anlieferung gewissenhaft geprüft. Im Falle von Mängeln dieses Produkts stehen Ihnen gegen den Verkäufer des Produkts gesetzliche Rechte zu. Diese gesetzlichen Rechte werden durch unsere im Folgenden dargestellte Garantie nicht eingeschränkt.

Sie erhalten auf dieses Produkt 3 Jahre Garantie ab Kaufdatum. Die Garantiefrist beginnt mit dem Kaufdatum. Bitte bewahren Sie den Original-Kassenbon gut auf. Diese Unterlage wird als Nachweis für den Kauf benötigt.

Tritt innerhalb von 3 Jahren ab dem Kaufdatum dieses Produkts ein Material- oder Fabrikationsfehler auf, wird das Produkt von uns – nach unserer Wahl – für Sie kostenlos repariert oder ersetzt. Diese Garantie verfällt, wenn das Produkt beschädigt, nicht sachgemäß benutzt oder gewartet wurde.

Die Garantieleistung gilt für Material- oder Fabrikationsfehler. Diese Garantie erstreckt sich nicht auf Produktteile, die normaler Abnutzung ausgesetzt sind (z. B. Batterien) und daher als Verschleißteile angesehen werden können oder Beschädigungen an zerbrechlichen Teilen, z. B. Schalter, Akkus oder die aus Glas gefertigt sind.

● **Abwicklung im Garantiefall**

Um eine schnelle Bearbeitung Ihres Anliegens zu gewährleisten, folgen Sie bitte den folgenden Hinweisen:

Bitte halten Sie für alle Anfragen den Kassenbon und die Artikelnummer (IAN 391440_2201) als Nachweis für den Kauf bereit.

Die Artikelnummer entnehmen Sie bitte dem Typenschild, einer Gravur, auf dem Titelblatt Ihrer Bedienungsanleitung (unten links) oder als Aufkleber auf der Rück- oder Unterseite des Produkts.

Sollten Funktionsfehler oder sonstige Mängel auftreten, kontaktieren Sie zunächst die nachfolgend benannte Serviceabteilung telefonisch oder per E-Mail.

Ein als defekt erfasstes Produkt können Sie dann unter Beifügung des Kaufbelegs (Kassenbon) und der Angabe, worin der Mangel besteht und wann er aufgetreten ist, für Sie portofrei an die Ihnen mitgeteilte Service-Anschrift übersenden.

● **Service**

DE Service Deutschland
Tel.: 0800 5435 111

AT Service Österreich
Tel.: 0800 292726
E-Mail: owim@lidl.at

CH Service Schweiz
Tel.: 0800562153
E-Mail: owim@lidl.ch

SHOWER HEAD

● **Introduction**

We congratulate you on the purchase of your new product. You have chosen a high quality product. Familiarise yourself with the product before using it for the first time. In addition, please carefully refer to the operating instructions and the safety advice below. Only use the product as instructed and only for the indicated field of application. Keep these instructions in a safe place. If you pass the product on to anyone else, please ensure that you also pass on all the documentation with it.

● **Intended use**

Suitable for use with all pressure-resistant hot water systems such as central heating, continuous-flow water heater, pressure boiler etc. It is not suitable for non-pressurised water heaters such as wood-fired or coal-fired hot-water heaters, oil-fired or gas-fired heaters, open electrical storage heaters. The product is intended for personal use only and not for medical or commercial use.

● **Description of parts**

- 1 Shower head
- 2 Hand shower lever
- 3 Handle
- 4 Seal
- 5 Water-saving insert

● **Technical data**

Hand shower: 5-way setting
Dimensions
Shower head: HG04054A:
approx. Ø 9.7 x 25.5 cm (L)
HG04054B:
approx. Ø 10 x 24 cm (L)
Minimum
working pressure: 1.5 bar



Safety instructions

KEEP ALL THE SAFETY ADVICE AND INSTRUCTIONS IN A SAFE PLACE FOR FUTURE REFERENCE!

⚠️ TO AVOID THE RISK OF INJURY!

- Never leave children unsupervised with the packaging materials. It is not a toy.

⚠️ CAUTION! DANGER OF INJURY!

Please ensure that no parts are damaged and that all parts are correctly assembled. Incorrect assembly or fitting may lead to injury. Damaged parts can adversely affect safety and proper function.

⚠️ CAUTION! RISK OF SCALDING!

Adjusting the hand shower may change the temperature of the water coming out. Check the water temperature before stepping into the shower.

⚠️ WARNING! Suitable for use with all pressure resistant hot water systems such as central heating, continuous-flow water heater, pressure boiler, etc. Not suitable for use with non-pressurised water heaters such as boilers, nonpressurised reservoirs, etc. In case of doubt, consult a professional plumber or technical consultant.

- Make sure that the product is only installed by capable persons.
- Check the product regularly for leakage.

● **Cleaning and care**

- Clean the product with a soft, damp cloth and use a mild cleaning agent if necessary.
- Use an ordinary lime scale cleaner to remove lime scale deposits from the product. Observe the instructions for use of your cleaner.

● Disposal

The packaging is made entirely of recyclable materials, which you may dispose of at local recycling facilities.

Contact your local refuse disposal authority for more details of how to dispose of your worn-out product.

● Warranty

The product has been manufactured to strict quality guidelines and meticulously examined before delivery. In the event of product defects you have legal rights against the retailer of this product. Your legal rights are not limited in any way by our warranty detailed below.

The warranty for this product is 3 years from the date of purchase. The warranty period begins on the date of purchase. Please keep the original sales receipt in a safe location. This document is required as your proof of purchase.

Should this product show any fault in materials or manufacture within 3 years from the date of purchase, we will repair or replace it – at our choice – free of charge to you. This warranty becomes void if the product has been damaged, or used or maintained improperly.

The warranty applies to defects in material or manufacture. This warranty does not cover product parts subject to normal wear, thus possibly considered consumables (e.g. batteries) or for damage to fragile parts, e.g. switches, rechargeable batteries or glass parts.

● Warranty claim procedure

To ensure quick processing of your case, please observe the following instructions:

Please have the till receipt and the item number (IAN 391440_2201) available as proof of purchase.

You will find the item number on the rating plate, an engraving, on the front page of the instructions for use (bottom left), or as a sticker on the rear or bottom of the product.

If functional or other defects occur, please contact the service department listed either by telephone or by e-mail.

You can return a defective product to us free of charge to the service address that will be provided to you. Ensure that you enclose the proof of purchase (till receipt) and information about what the defect is and when it occurred.

● Service

Ⓞ **Service Great Britain**

Tel.: 08000569216

E-Mail: owim@lidl.co.uk

Ⓞ **Service Ireland**

Tel.: 1800 200736

E-Mail: owim@lidl.ie

DOUCHETTE

● Introduction

Nous vous félicitons pour l'achat de votre nouveau produit. Vous avez opté pour un produit de grande qualité. Avant la première mise en service, vous devez vous familiariser avec toutes les fonctions du produit. Veuillez lire attentivement le mode d'emploi ci-dessous et les consignes de sécurité. N'utilisez le produit que pour l'usage décrit et les domaines d'application cités. Conserver ces instructions dans un lieu sûr. Si vous donnez le produit à des tiers, remettez-leur également la totalité des documents.

● Contexte d'utilisation

Approprié pour tout type de système d'eau chaude résistant à la pression comme un chauffage central, un chauffe-eau instantané, un chauffe-eau à pression, etc. Non conçue pour les chauffe-eau à basse pression tels que chauffe-eau à bois ou à charbon, chauffe-eau à mazout ou à gaz, accumulateurs électriques ouverts. Ce produit est uniquement prévu pour un usage privé et non pas médical ou commercial.

● Description des pièces et éléments

- 1 Pomme de douche
- 2 Sélecteur pour douchette
- 3 Poignée
- 4 Joint
- 5 Mousseur hydro-économe

● Données techniques

Douchette : Configuration 5 voies
Dimensions
Pomme de douche : HG04054A:
env. Ø 9,7 x 25,5 cm (L)
HG04054B:
env. Ø 10 x 24 cm (L)
Pression de
fonctionnement
minimale : 1,5 bar



Consignes de sécurité

CONSERVER TOUTES LES CONSIGNES DE SÉCURITÉ ET INSTRUCTIONS POUR CONSULTATION ULTÉRIEURE !

⚠ ÉVITEZ LES BLESSURES !

- Ne jamais laisser les enfants manipuler sans surveillance le matériel d'emballage. Cet article n'est pas un jouet !

⚠ PRUDENCE ! RISQUE DE BLESSURES !

Vérifier que toutes les pièces sont en parfait état et correctement montées. Risque de blessures en cas de montage incorrect. Les pièces endommagées peuvent affecter la sécurité et le fonctionnement.

⚠ PRUDENCE ! RISQUE DE BRÛLURES ! En

réglant le pommeau, la température de l'eau sortante peut varier. Vérifiez la température de l'eau avant de vous mettre sous le jet d'eau.

⚠ AVERTISSEMENT ! Ce produit est conçu pour tous les systèmes d'eau à pression, tels que chauffage central, chauffe-eau à chauffage instantané, chauffe-eau à pression etc. Il n'est pas adapté pour les chauffe-eau sans pression tels que chauffe-eau à accumulation, ballons sans pression, etc. Adressez-vous à un spécialiste (plombier, conseiller technique) si vous n'êtes pas sûr que le produit soit adapté pour votre branchement d'eau.

- Veillez à ce que le produit ne soit monté que par des personnes compétentes.
- Vérifiez régulièrement que le produit ne présente aucune fuite.

● Nettoyage et entretien

- Nettoyer le produit avec un chiffon doux et humide et éventuellement avec un produit nettoyant doux.
- Pour éliminer les dépôts calcaires sur le produit, utilisez un produit anticalcaire courant. Ce faisant, tenez compte du mode d'emploi de votre nettoyant.

● **Mise au rebut**

L'emballage se compose de matières recyclables pouvant être mises au rebut dans les déchetteries locales.

Votre mairie ou votre municipalité vous renseigneront sur les possibilités de mise au rebut des produits usagés.



Le produit est recyclable, soumis à la responsabilité élargie du fabricant et collecté séparément.

● **Garantie**

Article L217-16 du Code de la consommation

Lorsque l'acheteur demande au vendeur, pendant le cours de la garantie commerciale qui lui a été consentie lors de l'acquisition ou de la réparation d'un bien meuble, une remise en état couverte par la garantie, toute période d'immobilisation d'au moins sept jours vient s'ajouter à la durée de la garantie qui restait à courir. Cette période court à compter de la demande d'intervention de l'acheteur ou de la mise à disposition pour réparation du bien en cause, si cette mise à disposition est postérieure à la demande d'intervention.

Indépendamment de la garantie commerciale souscrite, le vendeur reste tenu des défauts de conformité du bien et des vices rédhibitoires dans les conditions prévues aux articles L217-4 à L217-13 du Code de la consommation et aux articles 1641 à 1648 et 2232 du Code Civil.

Article L217-4 du Code de la consommation

Le vendeur livre un bien conforme au contrat et répond des défauts de conformité existant lors de la délivrance.

Il répond également des défauts de conformité résultant de l'emballage, des instructions de montage ou de l'installation lorsque celle-ci a été mise à sa charge par le contrat ou a été réalisée sous sa responsabilité.

Article L217-5 du Code de la consommation

Le bien est conforme au contrat :

- 1° S'il est propre à l'usage habituellement attendu d'un bien semblable et, le cas échéant :
 - s'il correspond à la description donnée par le vendeur et posséder les qualités que celui-ci a présentées à l'acheteur sous forme d'échantillon ou de modèle ;
 - s'il présente les qualités qu'un acheteur peut légitimement attendre eu égard aux déclarations publiques faites par le vendeur, par le producteur ou par son représentant, notamment dans la publicité ou l'étiquetage ;
- 2° Ou s'il présente les caractéristiques définies d'un commun accord par les parties ou être propre à tout usage spécial recherché par l'acheteur, porté à la connaissance du vendeur et que ce dernier a accepté.

Article L217-12 du Code de la consommation

L'action résultant du défaut de conformité est prescrite par deux ans à compter de la délivrance du bien.

Article 1641 du Code civil

Le vendeur est tenu de la garantie à raison des défauts cachés de la chose vendue qui la rendent impropre à l'usage auquel on la destine, ou qui diminuent tellement cet usage que l'acheteur ne l'aurait pas acquise, ou n'en aurait donné qu'un moindre prix, s'il les avait connus.

Article 1648 1er alinéa du Code civil

L'action résultant des vices rédhibitoires doit être intentée par l'acquéreur dans un délai de deux ans à compter de la découverte du vice.

Les pièces détachées indispensables à l'utilisation du produit sont disponibles pendant la durée de la garantie du produit.

Le produit a été fabriqué selon des critères de qualité stricts et contrôlé consciencieusement avant sa livraison. En cas de défaillance, vous êtes en droit de retourner ce produit au vendeur. La présente garantie ne constitue pas une restriction de vos droits légaux.

Ce produit bénéficie d'une garantie de 3 ans à compter de sa date d'achat. La durée de garantie débute à la date d'achat. Veuillez conserver le ticket de caisse original. Il fera office de preuve d'achat.

Si un problème matériel ou de fabrication devait survenir dans 3 ans suivant la date d'achat de ce produit, nous assurons à notre discrétion la réparation ou le remplacement du produit sans frais supplémentaires. La garantie prend fin si le produit est endommagé suite à une utilisation inappropriée ou à un entretien défaillant.

La garantie couvre les vices matériels et de fabrication. Cette garantie ne s'étend ni aux pièces du produit soumises à une usure normale (p. ex. des piles) et qui, par conséquent, peuvent être considérées comme des pièces d'usure, ni aux dommages sur des composants fragiles, comme des interrupteurs, des batteries ou des éléments fabriqués en verre.

● Faire valoir sa garantie

Pour garantir la rapidité d'exécution de la procédure de garantie, veuillez respecter les indications suivantes :

Veuillez conserver le ticket de caisse et la référence du produit (IAN 391440_2201) à titre de preuve d'achat pour toute demande.

Le numéro de référence de l'article est indiqué sur la plaque d'identification, gravé sur la page de titre de votre manuel (en bas à gauche) ou sur un autocollant apposé sur la face arrière ou inférieure du produit.

En cas de dysfonctionnement du produit, ou de tout autre défaut, contactez en premier lieu le service après-vente par téléphone ou par e-mail aux coordonnées indiquées ci-dessous.

Vous pouvez alors envoyer franco de port tout produit considéré comme défectueux au service clientèle indiqué, accompagné de la preuve d'achat (ticket de caisse) et d'une description écrite du défaut avec mention de sa date d'apparition.

● Service après-vente

FR Service après-vente France
Tél.: 0800904879
E-Mail: owim@lidl.fr

BE Service après-vente Belgique
Tél.: 080071011
Tél.: 80023970 (Luxembourg)
E-Mail: owim@lidl.be

HANDDOUCHE

● Inleiding

Hartelijk gefeliciteerd met de aankoop van uw nieuwe product. U hebt voor een hoogwaardig product gekozen. Maak u voor de eerste ingebruikname vertrouwd met het product. Lees hiervoor aandachtig de volgende gebruiksaanwijzing en de veiligheidsvoorschriften. Gebruik het product alleen zoals beschreven en voor de aangegeven toepassingsgebieden. Bewaar deze gebruiksaanwijzing op een veilige plek. Geef, wanneer u het product doorgeeft aan derden, ook alle documenten mee.

● Bestemmingsmatig gebruik

Geschikt voor alle drukvaste warmwatersystemen zoals centrale verwarming, geiser, boiler etc. Het product is niet geschikt voor lagedruk-waterboilers zoals bijv. hout-, kolen-, olie- of gasketels en elektrische waterverwarmers (lage druk en drukloos). Het product is alléén bedoeld voor eigen gebruik en niet voor medisch of commercieel gebruik.

● Onderdelenbeschrijving

- 1 Douchekop
- 2 Omschakelaar voor handdouche
- 3 Handgreep
- 4 Afdichting
- 5 Waterbesparend inzetstuk

● Technische gegevens

Handdouche: 5 verschillende instellingen
Douchekop: HG04054A:
ca. Ø 9,7 x 25,5 cm (L)
HG04054B:
ca. Ø 10 x 24 cm (L)

Minimale
werkdruk: 1,5 bar



Veiligheidsinstructies

BEWAAR ALLE VEILIGHEIDSLINSTRUCTIES EN AANWIJZINGEN VOOR LATER GEBRUIK!

⚠ VERMIJD GEVAAR VOOR LETSEL!

- Laat kinderen nooit zonder toezicht hanteren met het verpakkingsmateriaal. Dit artikel is geen speelgoed!

⚠ VOORZICHTIG! GEVAAR VOOR LETSEL!

Waarborg dat alle onderdelen intact en deskundig gemonteerd zijn. Bij ondeskundige montage bestaat gevaar voor letsel. Beschadigde onderdelen kunnen de veiligheid en de functie negatief beïnvloeden.

⚠ VOORZICHTIG! Gevaar voor verbrandingen!

Door het verstellen van de douchekop kan de temperatuur van het water veranderen. Test de watertemperatuur voordat u zich onder de waterstraal gaat staan.

⚠ WAARSCHUWING!

Dit product is geschikt voor alle drukvaste warmwatersystemen zoals centrale verwarming, geisers, lagedrukboilers e.d. Hij is niet geschikt voor drukloze warmwaterboilers zoals voorraadboilers, drukloze waterreservoirs enz. Neem contact op met een vakman (loodgieter, technisch adviseur) wanneer u onzeker bent of het product voor uw wateraansluiting geschikt is.

- Zorg ervoor dat het product alleen door vakkundige personen wordt gemonteerd.
- Controleer het artikel regelmatig op lekkage.

● Reiniging en onderhoud

- Reinig het product met een iets vochtige, zachte doek en eventueel met een mild reinigingsmiddel.
- Verwijder kalkaanslag van het product met behulp van een gangbaar ontkalkingsmiddel. Neem daarbij de gebruiksaanwijzing van het reinigingsmiddel in acht.

● Afvoer

De verpakking bestaat uit milieuvriendelijke grondstoffen die u via de plaatselijke recyclingcontainers kunt afvoeren.

Informatie over de mogelijkheden om het uitgediende product na gebruik te verwijderen, verstrekt uw gemeentelijke overheid.

● Garantie

Het product wordt volgens strenge kwaliteitsrichtlijnen zorgvuldig geproduceerd en voor levering grondig getest. In geval van schade aan het product kunt u rechtmatig beroep doen op de verkoper van het product. Deze wettelijke rechten worden door onze hierna vermelde garantie niet beperkt.

Op dit product verlenen wij 3 jaar garantie vanaf aankoopdatum. De garantieperiode start op de dag van aankoop. Bewaar de originele kassabon alstublieft. Dit document is nodig als bewijs voor aankoop.

Wanneer binnen 3 jaar na de aankoopdatum van dit product een materiaal- of productiefout optreedt, dan wordt het product door ons – naar onze keuze – gratis voor u gerepareerd of vervangen. Deze garantie komt te vervallen als het product beschadigd wordt, niet correct gebruikt of onderhouden wordt.

De garantie geldt voor materiaal- en productiefouten. Deze garantie is niet van toepassing op productonderdelen, die onderhevig zijn aan normale slijtage en hierdoor als aan slijtage onderhevige onderdelen gelden (bijv. batterijen) of voor beschadigingen aan breekbare onderdelen, zoals bijv. schakelaars, accu's of dergelijke onderdelen, die gemaakt zijn van glas.

● Afwikkeling in geval van garantie

Om een snelle afhandeling van uw reclamatie te waarborgen dient u de volgende instructies in acht te nemen:

Houd bij alle vragen alstublieft de kassabon en het artikelnummer (IAN 391440_2201) als bewijs van aankoop bij de hand.

Het artikelnummer vindt u op de typeplaat, ingegraveerd, op het titelblad van uw handleiding (linksonder) of als sticker op de achter- of onderzijde.

Wanneer er storingen in de werking of andere gebreken optreden, dient u eerst telefonisch of per e-mail contact met de onderstaande serviceafdeling op te nemen.

Een als defect geregistreerd product kunt u dan samen met uw aankoopbewijs (kassabon) en vermelding van de concrete schade alsmede het tijdstip van optreden voor u franco aan het u meegedeelde servicepunt verzenden.

● Service

NL **Service Nederland**
Tel.: 08000225537

E-Mail: owim@lidl.nl

BE **Service België**
Tel.: 080071011

Tel.: 80023970 (Luxemburg)

E-Mail: owim@lidl.be

SŁUCHAWKA PRYSZNICOWA

● Wstęp

Gratulujemy Państwu zakupu nowego produktu. Zdecydowali się Państwo na zakup produktu najwyższej jakości. Przed uruchomieniem urządzenia po raz pierwszy zapoznaj się z nim. W tym celu przeczytaj uważnie poniższą instrukcję obsługi oraz wskazówki dotyczące bezpieczeństwa. Produkt należy użytkować w sposób tu opisany i zgodnie z określonym zakresem zastosowania. Należy przechowywać tę instrukcję w bezpiecznym miejscu. Przekazując produkt innej osobie, należy również przekazać wszystkie dokumenty.

● Użytkowanie zgodne z przeznaczeniem

Niniejszy produkt nadaje się do wszystkich ciśnieniowych systemów ciepłej wody, jak centralne ogrzewanie, podgrzewacze przepływowe, bojłery ciśnieniowe oraz podobne. Nie nadaje się do bezciśnieniowych podgrzewaczy wody, takich jak np. piece opalane drewnem, węglem, olejem lub gazem oraz otwartych elektrycznych nagrzewnic akumulacyjnych. Produkt przeznaczony jest wyłącznie do użytku osobistego i nie jest przeznaczony do użytku medycznego lub komercyjnego.

● Opis części

- 1 Głowica prysznicowa
- 2 Dźwignia natrysku ręcznego
- 3 Uchwyt
- 4 Uszczelka
- 5 Wkładka oszczędzająca wodę

● Dane techniczne

Prysznic ręczny: 5 różne ustawienia
Wymiary
Głowica
prysznicowa: HG04054A:
ok. Ø 9,7 x 2,5 cm (L)
HG04054B:
ok. Ø 10 x 24 cm (L)
Minimalne
ciśnienie robocze: 1,5 bara



Wskazówki związane z bezpieczeństwem

NALEŻY ZACHOWAĆ WSZYSTKIE WSKAZÓWKI DOTYCZĄCE BEZPIECZEŃSTWA ORAZ INSTRUKCJE!

⚠ UNIKAĆ OBRAŹEŃ!

- Nigdy nie pozostawiać małych dzieci bez nadzoru w pobliżu materiałów pakunkowych. Produkt nie jest zabawką.

⚠ OSTROŻNIE! NIEBEZPIECZEŃSTWO USZKODZENIA CIAŁA!

Upewnić się, czy wszystkie części są nieuszkodzone i prawidłowo zamontowane. W przypadku nieprawidłowego montażu zachodzi niebezpieczeństwo obrażeń. Uszkodzone części mogą wpłynąć negatywnie na bezpieczeństwo i funkcjonowanie produktu.

⚠ OSTROŻNIE! ZAGROŻENIE POPARZENIEM!

Podczas regulacji prysznic ręcznego temperatura wyływającej wody może się zmieniać. Przed wejściem pod strumień wody należy sprawdzić temperaturę.

⚠ OSTRZEŻENIE! Niniejszy produkt nadaje się do wszystkich ciśnieniowych systemów ciepłej wody, jak centralne ogrzewanie, podgrzewacze przepływowe, bojłery ciśnieniowe oraz podobne. Nie nadaje się do bezciśnieniowych podgrzewaczy wody, takich jak zbiorniki ciepłej wody, zbiorniki bezciśnieniowe itp. Skontaktuj się ze specjalistą (hydraulikiem, doradcą technicznym), jeśli nie masz pewności, że produkt nadaje się do podłączenia wody.

- Upewniać się, że produkt jest montowany wyłącznie przez wykwalifikowane osoby.
- Regularnie sprawdzać produkt pod kątem wycieków.

● **Czyszczenie i konserwacja**

- Czyścić produkt wilgotną, miękką ściereczką i, jeśli to konieczne, łagodnym detergentem.
- Osad wapienny usuwać z produktu za pomocą środków do usuwania kamienia. Przestrzegać instrukcji użytkowania środka czyszczącego.

● **Utylizacja**

Opakowanie wykonane jest z materiałów przyjaznych dla środowiska, które można przekazać do utylizacji w lokalnym punkcie przetwarzania surowców wtórnych.

Informacji na temat możliwości utylizacji wyeksploatowanego produktu udziela urząd gminy lub miasta.

● **Gwarancja**

Produkt wyprodukowano według wysokich standardów jakości i poddano skrupulatnej kontroli przed wysyłką. W przypadku wad produktu nabywcy przysługują ustawowe prawa. Gwarancja nie ogranicza ustawowych praw nabywcy produktu.

Produkt objęte jest 3 gwarancją, licząc od daty zakupu. Gwarancja wygasa w razie zawinionego przez użytkownika uszkodzenia produktu, niewłaściwego użycia lub konserwacji.

W przypadku wystąpienia w ciągu 3 lat od daty zakupu wad materiałowych lub fabrycznych, dokonujemy – według własnej oceny – bezpłatnej naprawy lub wymiany produktu.

Świadczenie gwarancyjne obejmuje wady materiałowe i fabryczne. Gwarancja nie obejmuje części produktu ulegających normalnemu zużyciu, uznawanych za części zużywalne (np. baterie) oraz uszkodzeń części łamliwych, np. przełączników, akumulatorów lub wykonanych ze szkła.

Zgodnie z Kodeksem Cywilnym art. 581 §1 wraz z wymianą urządzenia lub ważnej części czas gwarancji rozpoczyna się na nowo.

● **Sposób postępowania w przypadku naprawy gwarancyjnej**

Aby zapewnić szybkie rozpatrzenie Państwa wniosku, prosimy stosować się do następujących wskazówek:

Przed skontaktowaniem się z działem serwisowym należy przygotować paragon i numer artykułu (IAN 391440_2201) jako dowód zakupu.

Numer artykułów można znaleźć na tabliczce znamionowej, na grawerunku, na stronie tytułowej jego instrukcji (na dole po lewej stronie) lub jako naklejkę na stronie odwrotnej lub spodniej.

W razie wystąpienia błędów w działaniu lub innych wad, należy skontaktować się najpierw z wymienionym poniżej działem serwisowym telefonicznie lub pocztą elektroniczną.

Produkt uznany za uszkodzony można następnie z dołączeniem dowodu zakupu (paragonu) i podaniem, na czym polega wada i kiedy wystąpiła, przesać bezpłatnie na podany Państwu adres serwisu.

● **Serwis**

 **Serwis Polska**

Tel.: 008004911946

E-Mail: owim@idl.pl

MULTIFUNKČNÍ SPRCHOVÁ HLAVICE

● **Úvod**

Blahopřejeme Vám ke koupi nového výrobku. Rozhodli jste se pro kvalitní výrobek. Před prvním uvedením do provozu se seznámte s výrobkem. K tomu si pozorně přečtěte následující návod k obsluze a bezpečnostní pokyny. Používejte výrobek jen popsaným způsobem a pouze pro uvedené oblasti použití. Uschovejte si tento návod na bezpečném místě. Všechny podklady vydejte při předání výrobku i třetí osobě.

● **Použití v souladu s ustanovením**

Vhodná pro všechny vůči tlaku odolné systémy teplé vody jako ústřední topení, průtokové ohřivače atd. Nehodí se pro nízkotlaké zařízení na přípravu vody, jako jsou např. koupelnová kamna na uhlí, olejová nebo plynová koupelnová kamna, otevřená elektrická akumulací kamna. Výrobek je určen k vlastnímu použití, ne pro lékařské či komerční použití.

● **Popis dílů**

- 1 Hlava sprchy
- 2 Přepínač pro ruční sprchu
- 3 Rukojeť
- 4 Těsnění
- 5 Vložka pro úsporu vody

● **Technické údaje**

Ruční sprcha: 5-ticestné nastavení
Rozměry
Hlava sprchy: HG04054A:
cca. Ø 9,7 x 25,5 cm (L)
HG04054B:
cca. Ø 10 x 24 cm (L)
Minimální
pracovní tlak: 1,5 baru



Bezpečnostní pokyny

PŘED POUŽITÍMSI PROSÍM PROČTĚTE NÁVOD K OBSLUZE! NÁVOD K OBSLUZE SI PEČLIVĚ USCHOVEJTE!

⚠ VYHNĚTE SE NEBEZPEČÍ PORANĚNÍ!

- Nikdy nenechte děti bez dozoru s obalovým materiálem. Tento výrobek není dětskou hračkou!

⚠ OPATRNĚ! NEBEZPEČÍ PORANĚNÍ!

Ujistěte se, že jsou všechny díly nepoškozené a odborně namontovány. Při neodborné montáži existuje nebezpečí poranění. Poškozené díly mohou ovlivnit bezpečnost a funkci.

⚠ OPATRNĚ! NEBEZPEČÍ OPAŘENÍ!

Přestavením sprchové hlavy se dá změnit teplota vytékající vody. Zkontrolujte prosím teplotu vody, dříve než se postavíte pod proud vody.

⚠ VAROVÁNÍ!

Tento výrobek se hodí pro všechny teplovodní systémy s pevným tlakem, jako jsou ústřední topení, průtokové ohřivače, tlakové bojlerů ap. Nehodí se pro beztlakové zařízení pro přípravu teplé vody, jako jsou zásobníky horké vody, beztlakové zásobníky vody atd. obraťte se na odborníka (klempíře, technického poradce), nejste-li si jisti, hodí-li se výrobek pro vaši vodní přípojku.

- Dbejte na to, aby byl výrobek namontován jen odborníky.
- Kontrolujte, prosím, výrobek pravidelně na únik.

● **Čištění a ošetřování**

- Výrobek očistěte vlhkou tkaninou a případně mírným čisticím prostředkem.
- Usazeniny vápníku na výrobku odstraňte v obchodě běžným odstraňovačem vápníku. Dbejte přitom na návod k použití vašeho čističe.

● Zlikvidování

Obal se skládá z ekologických materiálů, které můžete zlikvidovat prostřednictvím místních sběrů recyklovatelných materiálů.

O možnostech likvidace vysloužilých zařízení se informujte u správy vaší obce nebo města.

● Záruka

Výrobek byl vyroben s nejvyšší pečlivostí podle přísných kvalitativních směrnic a před odesláním prošel výstupní kontrolou. V případě závad máte možnost uplatnění zákonných práv vůči prodejci. Vaše práva ze zákona nejsou omezena naší níže uvedenou zárukou.

Na tento artikl platí 3 záruka od data zakoupení. Záruční lhůta začíná od data zakoupení. Uschovejte si dobře originál pokladní stvrzenky. Tuto stvrzenku budete potřebovat jako doklad o zakoupení.

Pokud se do 3 let od data zakoupení tohoto výrobku vyskytne vada materiálu nebo výrobní vada, výrobek Vám – dle našeho rozhodnutí – bezplatně opravíme nebo vyměníme. Tato záruka zaniká, jestliže se výrobek poškodí, neodborně použil nebo neobdržel pravidelnou údržbu.

Záruka platí na vady materiálu a výrobní vady. Tato záruka se nevztahuje na díly výrobku podléhající opotřebení (např. na baterie), dále na poškození křehkých, choulostivých dílů, např. vypínačů, akumulátorů nebo dílů zhotovených ze skla.

● Postup v případě uplatňování záruky

Pro zajištění rychlého zpracování Vašeho případu se řiďte následujícími pokyny:

Pro všechny požadavky si připravte pokladní stvrzenku a číslo artiklu (IAN 391440_2201) jako doklad o zakoupení.

Číslo artiklu najdete na typovém štítku, gravuře, titulní stránce návodu (vlevo dole) nebo na nálepce na zadní nebo spodní straně.

V případě poruch funkce nebo jiných závad nejdříve kontaktujte, telefonicky nebo e-mailem, v následujícím textu uvedené servisní oddělení.

Výrobek registrovaný jako vadný potom můžete s příloženým dokladem o zakoupení (pokladní stvrzenkou) a údaji k závadě a kdy k ní došlo, bezplatně zaslat na adresu servisu, která Vám byla sdělena.

● Servis

 **Servis Česká republika**

Tel.: 800600632

E-Mail: owim@lidl.cz

SPRCHOVÁ HLAVICA

● Úvod

Blahoželáme Vám ku kúpe Vášho nového výrobku. Kúpou ste sa rozhodli pre vysoko kvalitný produkt. Pred prvým uvedením do prevádzky sa oboznámte s výrobkom. Za týmto účelom si pozorne prečítajte nasledujúci návod na obsluhu a bezpečnostné pokyny. Výrobok používajte iba v súlade s popisom a v uvedených oblastiach používania. Tento návod uschovajte na bezpečnom mieste. Ak výrobok odovzdáte ďalšej osobe, priložte k nemu aj všetky podklady.

● Použitie v súlade s ustanovením

Vhodná pre všetky voči tlaku odolné systémy teplej vody ako ústredné vykurovanie, prietokové ohrievače atď. Výrobok nie je vhodný pre nízkotlakové ohrievače vody, ako napr. kúpeľňové pece na drevo alebo uhlie, olejová alebo plynová kúpeľňová pec, otvorené elektrické zásobníkové ohrievače vody. Výrobok je určený iba na súkromné používanie, nie na medicínske alebo komerčné účely.

● Opis dielov

- 1 Sprchová hlavica
- 2 Prepínač na ručnú sprchu
- 3 Rukoväť
- 4 Tesnenie
- 5 Vložka na šetrenie vody

● Technické údaje

Ručná sprcha: 5-cestné nastavenie
Rozmery
Sprchová hlavica: HG04054A:
cca Ø 9,7 x 25,5 cm (L)
HG04054B:
cca Ø 10 x 24 cm (L)
Minimálny
prevádzkový tlak: 1,5 barov



Bezpečnostné pokyny

VŠETKY BEZPEČNOSTNÉ A OSTATNÉ POKYNY SI USCHOVAJTE PRE PRÍPAD POTREBY V BUDÚCNOSTI!

⚠ VYHÝBAJTE SA RIZIKU PORANENIA!

- Deti nikdy nenechávajú bez dozoru s obalovým materiálom. Tento výrobok nie je detskou hračkou!

⚠ POZOR! NEBEZPEČENSTVO PORANENIA!

Ubezpečte sa, že sú všetky diely nepoškodené a správne namontované. V prípade neodbornej montáže hrozí nebezpečenstvo poranenia. Poškodené diely môžu ovplyvniť bezpečnosť a funkčnosť.

⚠ POZOR! NEBEZPEČENSTVO OBARENIA!

Prestavením sprchovej hlavy sa dá zmeniť teplota vytekajúcej vody. Skontrolujte prosím teplotu vody, skôr než sa postavíte pod prúd vody.

⚠ VÝSTRAHA! Tento výrobok je vhodný pre všetky systémy na prípravu teplej vody, ktoré sú odolné proti tlaku, ako sú ústredné kúrenie, prietokový ohrievač, tlakový bojler alebo pod. Nie je vhodný pre beztlakové zariadenia na prípravu teplej vody, ako sú zásobník horúcej vody, beztlakové zásobníky vody, atď. Obráťte sa na odborníka (klampiar, technický poradca), ak si nie ste istý, či je výrobok vhodný pre vašu prípojku vody.

- Dbajte na to, aby výrobok montovali iba osoby s odbornými znalosťami.
- Výrobok pravidelne kontrolujte, či netečie.

● Čistenie a starostlivosť

- Výrobok čistite iba vlhkou, mäkkou handričkou a príp. jemným čistiacim prostriedkom.
- Vodný kameň na výrobku odstráňte pomocou bežného odstraňovača vodného kameňa. Dodržiavajte pritom návod na použitie čistiaceho prostriedku.

● **Likvidácia**

Obal pozostáva z ekologických materiálov, ktoré môžete odovzdať na miestnych recyklačných zberných miestach.

O možnostiach likvidácie opotrebovaného výrobku sa môžete informovať na Vašej obecnej alebo mestskej správe.

● **Záruka**

Tento výrobok bol dôkladne vyrobený podľa prísnych akostných smerníc a pred dodaním svedomito testovaný. V prípade nedostatkov tohto výrobku Vám prináležia zákonné práva voči predajcovi produktu. Tieto zákonné práva nie sú našou nižšie uvedenou zárukou obmedzené.

Na tento produkt poskytujeme 3-ročnú záruku od dátumu nákupu. Záručná doba začína plynúť dátumom kúpy. Starostlivo si prosím uschovajte originálny pokladničný lístok. Tento doklad je potrebný ako dôkaz o kúpe.

Ak sa v rámci 3 rokov od dátumu nákupu tohto výrobku vyskytne chyba materiálu alebo výrobná chyba, výrobok Vám bezplatne opravíme alebo vymeníme – podľa nášho výberu. Táto záruka zaniká, ak bol produkt poškodený, neodborne používaný alebo neodborne udržiavaný.

Poskytnutie záruky sa vzťahuje na chyby materiálu a výrobné chyby. Táto záruka sa nevzťahuje na časti produktu, ktoré sú vystavené normálnemu opotrebovaniu, a preto ich je možné považovať za opotrebovateľné diely (napr. batérie) alebo na poškodenia na rozbitných dieloch, napr. na spínači, akumulátorových batériách alebo častiach, ktoré sú zhotovené zo skla.

● **Postup v prípade poškodenia v záruke**

Pre zaručenie rýchleho spracovania Vašej požiadavky dodržte prosím nasledujúce pokyny:

Pre všetky otázky majte pripravený pokladničný doklad a číslo výrobku (IAN 391440_2201) ako dôkaz o kúpe.

Číslo výrobku nájdete na typovom štítku, gravúre, na prednej strane Vášho návodu (dole vľavo) alebo ako nálepku na zadnej alebo spodnej strane.

Ak sa vyskytnú funkčné poruchy alebo iné nedostatky, najskôr telefonicky alebo e-mailom kontaktujte následne uvedené servisné oddelenie.

Produkt označený ako defektný potom môžete s priloženým dokladom o kúpe (pokladničný lístok) a uvedením, v čom spočíva nedostatok a kedy sa vyskytol, bezplatne odoslať na Vám oznámenú adresu servisného pracoviska.

● **Servis**

 **Servis Slovensko**

Tel.: 0800 008158

E-pošta: owim@lidl.sk

MANGO DE DUCHA

● **Introducción**

Enhorabuena por la adquisición de su nuevo producto. Ha elegido un producto de alta calidad. Familiarícese con el producto antes de la primera puesta en funcionamiento. Lea detenidamente el siguiente manual de instrucciones y las indicaciones de seguridad. Utilice el producto únicamente como se describe a continuación y para las aplicaciones indicadas. Guarde estas instrucciones en un lugar seguro. En caso de transferir el producto a terceros, entregue también todos los documentos correspondientes.

● **Uso adecuado**

Indicado para todos los sistemas de agua resistentes a la presión, como calefacción central, calentadores de flujo, calderas a presión, etc. No apto para calentadores de agua a baja presión como por ej. calentadores de baño con madera o carbón, calentadores de baño con aceite o gas u hornos eléctricos abiertos. El producto es para el uso propio, no está concebido para fines médicos o comerciales.

● **Descripción de las piezas**

- 1 Cabezal de ducha
- 2 Conmutador para ducha de mano
- 3 Mango
- 4 Junta
- 5 Anillo de ahorro de agua

● **Datos técnicos**

Ducha móvil: Ajuste de 5 modos
Dimensiones
Cabezal de ducha: HG04054A:
aprox. Ø 9,7 x 25,5 cm (L)
HG04054B:
aprox. Ø 10 x 24 cm (L)
Presión mínima
de trabajo: 1,5 bar



Indicaciones de seguridad

GUARDAR TODAS LAS ADVERTENCIAS E INDICACIONES DE SEGURIDAD POR SI LAS NECESITA EN UN FUTURO!

⚠ ¡EVITE LESIONES!

- No deje nunca a los niños sin vigilancia con el material de embalaje. ¡Este artículo no es un juguete!

⚠ ¡CUIDADO! ¡RIESGO DE LESIONES!

Asegúrese de que todas las piezas están montadas correctamente y de la forma debida. Si realiza un montaje incorrecto, se corre el riesgo de sufrir lesiones. Las piezas dañadas pueden influir en la seguridad y el funcionamiento.

⚠ ¡CUIDADO! ¡PELIGRO DE ESCALDADURAS! Al desplazar el cabezal de ducha puede variar la temperatura del agua. Antes de colocarse bajo el chorro de agua, compruebe la temperatura.

- ⚠ ¡ADVERTENCIA!** Este producto está indicado para todos los sistemas de agua caliente resistentes a la presión tales como calefacción central, calentadores de paso, caldera a presión u otros. No es apropiado para calentadores de agua despresurizados tales como acumuladores de agua caliente, acumuladores despresurizados, etc. Póngase en contacto con un técnico (fontanero, asesor técnico) si no está seguro de si el producto es adecuado para su toma de agua.
- Tenga en cuenta que el producto sólo debe ser montado por personas competentes.
 - Por favor revise el producto regularmente por si hay fugas.

● **Limpieza y mantenimiento**

- Limpie el producto con un paño suave ligeramente humedecido y, si fuera necesario, con un detergente suave.

- Retire las acumulaciones de cal del producto mediante un antical convencional. Para ello tenga en cuenta las indicaciones de limpieza del producto.

● **Eliminación**

El embalaje está compuesto por materiales no contaminantes que pueden ser desechados en el centro de reciclaje local.

Para obtener información sobre las posibilidades de desecho del producto al final de su vida útil, acuda a la administración de su comunidad o ciudad.

● **Garantía**

El producto ha sido fabricado cuidadosamente siguiendo exigentes normas de calidad y ha sido probado antes de su entrega. En caso de defecto del producto, usted tiene derechos legales frente al vendedor del mismo. Nuestra garantía (abajo indicada) no supone una restricción de dichos derechos legales.

Este producto dispone de una garantía de 3 años desde la fecha de compra. El plazo de garantía comienza a partir de la fecha de compra. Por favor, conserve adecuadamente el justificante de compra original. Este documento se requerirá como prueba de que se realizó la compra.

Si en el plazo de 3 años a partir de la fecha de compra se produce un fallo de material o fabricación en este producto, repararemos el producto o lo sustituiremos gratuitamente por un producto nuevo (según nuestra elección). La garantía quedará anulada si el producto resulta dañado o es utilizado o mantenido de forma inadecuada.

La garantía cubre defectos de materiales o de fabricación. Esta garantía no cubre aquellos componentes del producto sometidos a un desgaste normal y que, por ello, puedan considerarse piezas de desgaste (por ej. las pilas). Tampoco cubre daños de componentes frágiles como, por ejemplo, los interruptores, baterías y piezas de cristal.

● **Tramitación de la garantía**

Para garantizar una rápida tramitación de su consulta, tenga en cuenta las siguientes indicaciones:

Para realizar cualquier consulta, tenga a mano el recibo y el número de artículo (IAN 391440_2201) como justificante de compra.

Encontrará el número de artículo en una inscripción de la placa indentificativa, en la portada de las instrucciones (abajo a la izquierda) o en una pegatina en la parte posterior o inferior.

Si el producto fallase o presentase algún defecto, póngase primero en contacto con el departamento de asistencia indicado, ya sea por teléfono o correo electrónico.

Puede enviarnos el producto defectuoso libre de franqueo adjuntando el recibo de compra (ticket de compra) e indicando dónde está y cuándo ha ocurrido el fallo a la dirección de asistencia que le indicamos.

● **Asistencia**

ES **Asistencia en España**
Tel.: 900984948
E-Mail: owim@lidl.es

HÅNDBRUSER

● Indledning

Hjerteligt tillykke med købet af deres nye produkt. Du har besluttet dig for et produkt af høj kvalitet. Gør Dem fortrolig med apparatet inden første ibrugtagning. Læs derfor den efterfølgende brugsvejledning og sikkerhedsanvisningerne omhyggeligt. Brug kun produktet som beskrevet og kun til de angivne anvendelsesområder. Opbevar denne vejledning på et sikkert sted. Hvis De giver produktet videre til andre, skal alle dokumenter følge med.

● Hensigtsmæssig anvendelse

Egnet til trykfaste varmtvandsystemer som centralvarme, gennemstrømningsvandvarmer, trykkoger o.l. Er uegnet til lavtryksvarmtvandsbeholdere, f.eks. træller kulfyrede ovne, olie- eller gasbadeovne, åbne el-varmere. Produktet er kun beregnet til privat anvendelse og ikke til medicinsk eller kommerciel brug.

● Beskrivelse af delene

- 1 Bruserhoved
- 2 Omskifter til håndbruser
- 3 Håndtag
- 4 Pakning
- 5 Vandspareindsats

● Tekniske Data

Håndbruser: 5-vejs indstilling

Mål

Bruserhoved: HG04054A:
ca. Ø 9,7 x 25,5 cm (L)
HG04054B:
ca. Ø 10 x 24 cm (L)

Mindste

driftstryk: 1,5 bar



Sikkerhedsanvisninger

ALLE SIKKERHEDSANVISNINGER OG ANDRE DOKUMENTER BØR OPBEVARES TIL FREMTIDIG BRUG!

⚠ FOREBYG FARE FOR AT KOMME TIL SKADE!

- Børn må aldrig være alene med indpakningsmaterialet uden opsyn. Det er ikke legetøj!

⚠ **FORSIGTIG! FARE FOR TILSKADEKOMST!** Alle delene skal være ubeskadiget og monteret korrekt. I tilfælde af ukorrekt montage er der risiko for tilskadekomst. Beskadigede dele kan have uheldig virkning for sikkerhed og funktion.

⚠ **FORSIGTIG! RISIKO FOR SKOLDNING!** Ved indstilling af bruserhovedet kan vandets temperatur ændre sig. Tjek vandets temperatur, før du stiller dig under strålen.

⚠ **ADVARSEL!** Dette produkt egner sig til alle trykfaste varmtvandsystemer som f.eks. centralvarme, gasvandvarmere, trykledler o.lign. Det duer ikke til trykfrie varmtvandsfremstillere, f.eks. varmtvandsbeholdere, trykfrie beholdere osv. Ret henvendelse til en fagmand (blikkenslager, teknisk rådgiver) hvis De er usikker på om indretningen kan bruges til Deres vandforsyning.

- Vær opmærksom på, at produktet monteres af fagkyndige personer.
- Check venligst produktet jævnligt for utætheder.

● Rengøring og pleje

- Produktet skal rengøres med en fugtig, blød klud og evt. med et mildt rengøringsmiddel.
- Kalkaflejringer i bruseren fjernes ved hjælp af en almindelig kalkfjerner. Brugsanvisningen for rengøringsmidlet skal overholdes.

● **Bortskaffelse**

Indpakningen består af miljøvenlige materialer, som De kan bortskaffe over de lokale genbrugssteder.

De får oplyst muligheder til bortskaffelse af det udtjente produkt hos deres lokale myndigheder eller bystyre.

● **Garanti**

Produktet blev produceret omhyggeligt efter de strengeste kvalitetskrav og kontrolleret grundigt inden levering. Hvis der forekommer mangler ved dette produkt, så har de juridiske rettigheder over for sælgeren af dette produkt. Disse juridiske rettigheder indskrænkes ikke af vores garanti, der beskrives i det følgende.

De får 3 års garanti fra købsdatoen på dette produkt. Garantifristen begynder med købsdatoen. Opbevar den originale kassebon på et sikkert sted. Denne kassebon behøves som dokumentation for købet.

Hvis der inden for 3 år fra købsdatoen af for dette produkt opstår en materiale- eller fabriktionsfejl, bliver produktet repareret eller erstattet – efter vores valg – af os uden omkostninger for dem. Garantien bortfalder, hvis produktet bliver beskadiget eller ikke anvendes eller vedligeholdes korrekt.

Garantien gælder for materiale- eller fabriktionsfejl. Denne garanti dækker ikke produktdele, som er udsat for normalt slid og derfor kan betragtes som normale sliddele (f.eks. batterier) eller ved skader på skrøbelige dele; f.eks. kontakter, akkumulatorer som er fremstillet af glas.

● **Afvikling af garantisager**

For at kunne garantere en hurtig sagsbehandling af deres forespørgsel, bedes De følge følgende anvisninger:

Opbevar kassebon og artikelnummer (IAN 391440_2201) som købsdokumentation, så disse kan fremlægges på forespørgsel. Artikelnumrene er angivet på typeskiltet, ved en indgravering, på forsiden af vejledningen (nederst til venstre) eller på et mærkat på bag- eller undersiden. Hvis der forekommer funktionsfejl eller andre mangler, skal De først kontakte nedenstående serviceafdeling telefonisk eller via e-mail.

Et produkt, der er registreret som defekt, kan De derefter sende portofrit til den meddelte serviceadresse ved vedlæggelse af købsbeviset (kassebon) og angivelsen af, hvori manglen består, og hvornår den er opstået.

● **Service**

 **Service Danmark**
Tel.: 80253972
E-Mail: owim@lidl.dk

DOCETTA

● **Introduzione**

Congratulazioni per l'acquisto del vostro nuovo prodotto. Con esso avete optato per un prodotto di qualità. Familiarizzare con il prodotto prima di metterlo in funzione per la prima volta. A tale scopo, leggere attentamente le seguenti istruzioni d'uso e le avvertenze di sicurezza. Utilizzare il prodotto solo come descritto e per i campi di applicazione indicati. Conservare queste istruzioni in un luogo sicuro. Consegnare tutta la documentazione in caso di cessione del prodotto a terzi.

● **Usò previsto**

Questo prodotto è adatto per tutti i sistemi di acqua calda resistenti alla pressione come riscaldamento centralizzato, scaldacqua istantanei, caldaie a pressione o simili. Esso non è adatto per scaldacqua non pressurizzati, quali ad esempio scaldabagno a legna o a carbone, ad olio o a gas, oppure accumulatori elettrici aperti. L'utilizzo prodotto è previsto solo per uso personale, ma non è idoneo per uso medico o commerciale.

● **Descrizione dei componenti**

- 1 Soffione doccia
- 2 Commutatore doccetta
- 3 Impugnatura
- 4 Guarnizione
- 5 Inserto per il risparmio idrico

● **Dati tecnici**

Doccetta: 5 diverse impostazioni
Dimensioni
soffione doccia: HG04054A:
circa Ø 9,7 x 25,5 cm (L)
HG04054B:
circa Ø 10 x 24 cm (L)
Pressione
minima di esercizio: 1,5 bar



Istruzioni di sicurezza

CONSERVARE LE INDICAZIONI DI SICUREZZA E LE ISTRUZIONI PER EVENTUALI NECESSITÀ FUTURE!

⚠ EVITARE IL RISCHIO DI LESIONI!

- Non lasciare mai i bambini incustoditi con il materiale per imballaggio. Questo prodotto non è un giocattolo.

⚠ CAUTELA! PERICOLO DI LESIONI!

Assicurarsi che tutti i componenti siano intatti e siano montati correttamente. In caso di montaggio non corretto sussiste pericolo di infortunio. Componenti danneggiati possono compromettere la sicurezza e il funzionamento.

⚠ CAUTELA! PERICOLO DI SCOTTATURA!

Regolando la doccetta è possibile cambiare la temperatura dell'acqua che esce. Si prega di controllare la temperatura dell'acqua prima di mettersi sotto il getto d'acqua.

⚠ AVVERTENZA! Questo prodotto è adatto per tutti i sistemi di acqua calda resistenti alla pressione come riscaldamento centralizzato, scaldacqua istantanei, caldaie a pressione o simili. Non è adatto agli scaldabagni non pressurizzati come serbatoi dell'acqua calda, serbatoi d'acqua senza pressione ecc. Se non si è sicuri che il prodotto sia adatto al proprio allacciamento dell'acqua, consultare uno specialista (idraulico, consulente tecnico).

- Assicurarsi che il prodotto sia installato solo da persone competenti.
- Controllare regolarmente che il prodotto non presenti perdite.

● **Pulizia e manutenzione**

- Pulire il prodotto con un panno morbido e umido ed eventualmente un detergente delicato.
- Rimuovere i depositi di calcare sul prodotto con un normale anticalcare. Osservare le istruzioni per l'uso del detergente.

● **Smaltimento**

L'imballaggio è composto da materiali ecologici che possono essere smaltiti presso i siti di raccolta locali per il riciclo.

E' possibile informarsi circa le possibilità di smaltimento del prodotto usato presso l'amministrazione comunale o cittadina.

● **Garanzia**

Il prodotto è stato prodotto secondo severe direttive di qualità e controllato con premura prima della consegna. In caso di difetti del prodotto, l'acquirente può far valere i propri diritti legali nei confronti del venditore. Questi diritti legali non vengono limitati in alcun modo dalla garanzia di seguito riportata.

Questo prodotto è garantito per 3 anni a partire dalla data di acquisto. Il termine di garanzia ha inizio a partire dalla data di acquisto. Conservare lo scontrino di acquisto originale in buone condizioni. Questo documento servirà a documentare l'avvenuto acquisto.

Il prodotto da Lei acquistato dà diritto ad una garanzia di 3 anni a partire dalla data di acquisto. La presente garanzia decade nel caso di danneggiamento del prodotto, di utilizzo o di manutenzione inadeguati.

La prestazione in garanzia vale per difetti del materiale o di fabbricazione. Questa garanzia non si estende a componenti del prodotto esposti a normale logorio, che possono pertanto essere considerati come componenti soggetti a usura (esempio capacità della batteria, calcificazione, lampade, pneumatici, filtri, spazzole...). La garanzia non si estende altresì a danni che si verificano su componenti delicati (esempio interruttori, batterie, parti realizzate in vetro, schermi, accessori vari) nonché danni derivanti dal trasporto o altri incidenti.

● **Gestione dei casi in garanzia**

Per garantire un rapido disbrigo delle proprie pratiche, seguire le istruzioni seguenti:

Per ogni richiesta si prega di conservare lo scontrino e il codice dell'articolo (IAN 391440_2201) come prova d'acquisto.

Il numero d'articolo può essere dedotto dalla targhetta, da un'incisione, dal frontespizio delle istruzioni (in basso a sinistra) oppure dall'adesivo applicato sul retro o sul lato inferiore.

In caso di disfunzioni o avarie, contattare innanzitutto i partner di assistenza elencati di seguito telefonicamente oppure via e-mail.

Si può inviare il prodotto ritenuto difettoso all'indirizzo del centro di assistenza indicato con spedizione esente da affrancatura, completo del documento di acquisto (scontrino) e della descrizione del difetto, specificando anche quando tale difetto si è verificato.

● **Assistenza**

IT **Assistenza Italia**
Tel.: 800790789
E-Mail: owim@lidl.it

ZUHANYFEJ

● Bevezető

Gratulálunk új termékének vásárlása alkalmából. Ezzel egy magas minőségű termék mellett döntött. Az első üzembevetel előtt ismerkedjen meg a készülékkel. Ehhez figyelmesen olvassa el a következő Használati utasítást és a biztonsági tudnivalókat. A terméket csak a leírtak szerint és a megadott felhasználási területeken alkalmazza. Őrizze meg ezt az útmutatót egy biztos helyen. A termék harmadik félnek történő továbbadása esetén mellékelje a termék a teljes dokumentációját is.

● Rendeltetészerű használat

A termék minden nyomásálló melegvízes rendszerhez használható, mint a központi fűtés, átfolyós vízmelegítő, fali bojler és hasonlók. Nem alkalmas nyomásmentes vízmelegítőkhöz, például fa- vagy szénttüzelésű fürdőkályhák, olajat vagy gázt használó fürdővízmelegítők vagy nyitott elektromos víztárolók. A terméket kizárólag magánjellegű használatra tervezték, gyógyászati vagy kereskedelmi célokra nem használható.

● A részegységek leírása

- 1 Zuhanyrózsa
- 2 A zuhanyfej kapcsolója
- 3 Fogó
- 4 Tömítés
- 5 Víztakarékos betét

● Műszaki adatok

Zuhanyfej: 5 különböző beállítás
Méretek
Zuhanyrózsa: HG04054A:
kb. Ø 9,7 x 25,5 cm (H)
HG04054B:
kb. Ø 10 x 24 cm (H)
Minimális
működési nyomás: 1,5 bar



Biztonsági utasítások

ŐRIZZEN MEG MINDEN BIZTONSÁGI UTASÍTÁST ÉS FIGYELMEZTETÉST BIZTONSÁGOS HELYEN KÉSŐBBI HASZNÁLATRA!

⚠ **KERÜLJE A SÉRÜLÉSVESZÉLYT!**

- Soha ne hagyja gyermekeit felügyelet nélkül a csomagolóanyagokkal. A termék nem játékszer.

⚠ **VIGYÁZAT! SÉRÜLÉSVESZÉLY!**

Győződjön meg arról, hogy minden rész sértetlenül és szakszerűen van-e felszerelve. A nem megfelelő összeszerelés sérüléshez vezethet. A sérült alkatrészek befolyásolhatják a biztonságot és a működést.

⚠ **VIGYÁZAT! LEFORRÁZÁSVESZÉLY!**

A zuhanyfej átállításával a belőle kilépő víz hőmérséklete megváltozhat. Ellenőrizze a víz hőmérsékletét, mielőtt a vízugar alá állna.

⚠ FIGYELMEZTETÉS! A termék minden nyomásálló melegvízes rendszerhez használható, mint a központi fűtés, átfolyós vízmelegítő, fali bojler és hasonlók. Nem alkalmas nyomás nélküli vízmelegítőkhöz és forróvíztárolókhöz stb. Ha nem biztos abban, hogy a termék alkalmas-e az Ön vízrendszeréhez, kérje ki egy szakember (vízvezeték-szerelő, műszaki szakértő) tanácsát.

- Ügyeljen arra, hogy a terméket csak szakértő személy szerelje össze.
- Rendszeresen ellenőrizze a termék szivárgását.

● **Tisztítás és ápolás**

- A terméket egy enyhén nedves, puha ruhával és szükség szerint lágy tisztítószerrel tisztítsa.
- A vízkőlerakódásokat tisztítsa le kereskedelmi forgalomban kapható vízkőoldó segítségével. Vegye figyelembe a tisztítószer gyártójának utasításait.

● **Mentesítés**

A csomagolás környezetbarát anyagokból készült, amelyeket a helyi újrahasznosító helyeken adhat le ártalmatlanítás céljából.

A kiszolgált termék megsemmisítési lehetőségeiről lakóhelye illetékes önkormányzatánál tájékozódhat.

● **Garancia**

A terméket szigorú minőségi előírások betartásával gondosan gyártottuk, és szállítás előtt lelkiismeretesen ellenőriztük. Ha a terméken hiányosságot tapasztal, akkor a termék eladójával szemben törvényes jogok illetik meg Önt. Ezeket a törvényes jogokat a következőkben ismertetett garancia vállalásunk nem korlátozza.

A termékre 3 év garanciát adunk a vásárlás dátumától számítva. A garanciális idő a vásárlás dátumával kezdődik. Kérjük, jól őrizze meg a pénztári blokkot. Ez a bizonylat szükséges a vásárlás tényének az igazolásához.

Ha a termék vásárlásától számított 3 éven belül anyag- vagy gyártási hiba merül fel, akkor a választásunk szerint a terméket ingyen megjavítjuk vagy kicseréljük. A garancia megszűnik, ha a terméket megrongálták, nem szakszerűen kezelték vagy tartották karban.

A garancia az anyag- vagy gyártáshibákra vonatkozik. A garancia nem terjed ki azokra a termékreszerekre, melyek normál kopásnak vannak kitéve és ezért fogyóeszköznek tekinthetők (pl. elemek), vagy a törékeny részekre sérülésére, pl. kapcsolók, akkuk, vagy üvegből készült részek.

● **Garanciális ügyek lebonyolítása**

Ügyének gyors elintézhetsége céljából, kérjük kövesse az alábbi útmutatást:

Kérjük, kérdések esetére készítse elő a pénztárblokkot és a cikkszámot (IAN 391440_2201) a vásárlás tényének az igazolására.

Kérjük, hogy a cikkszámot olvassa le a típustábláról, a gravírozásból, az Útmutató címlapjáról (balra lent), illetve a hátoldalon, vagy a termék alján található matricáról.

Amennyiben működési hibák, vagy egyéb hiányosság lépne fel, előszöris vegye fel a kapcsolatot a következőkben megnevezett szervizek egyikével telefonon, vagy e-mailen.

A hibásnak ítélt terméket ezután a vásárlást igazoló blokk, valamint a hiba leírásának és keletkezési idejének mellékelésével díjmentesen postázhatja az Önnel közölt szervizcímre.

● **Szerviz**

HU Szerviz Magyarország

Tel.: 0680021536

E-mail: owim@lidl.hu

ROČKA ZA PRHO

● Uvod

Iskrene čestitke ob nakupu vašega novega izdelka. Odločili ste se za kakovosten izdelek. Pred prvo uporabo se seznanite z izdelkom. V ta namen pazorno preberite naslednja navodila za uporabo in varnostne napotke. Izdelek uporabljajte samo tako, kot je opisano in samo za navedena področja uporabe. To navodilo hranite na varnem mestu. V primeru izročitve izdelka tretjim, jim predajte tudi vsvo dokumentacijo.

● Predvidena uporaba

Ta izdelek je primeren za vse sisteme za toplo vodo pod pritiskom, kot so centralno ogrevanje, pretočni grelniki vode, tlačni kotli in podobno. Ni primeren za uporabo z nizkotlačnimi grelniki vode kot so peči na drva ali oglje, oljne ali plinske peči, odprte elektroakumulacijske peči. Izdelek je predviden za lastno uporabo, ne za uporabo v medicini ali komercialno uporabo.

● Opis delov

- 1 Glava tuša
- 2 Stikalo ročke za prho
- 3 Ročaj
- 4 Tesnilo
- 5 Vložek za varčevanje z vodo

● Tehnični podatki

Ročka za prho: 5 različnih nastavitev
Mere

Glava tuša: HG04054A:
pribl. Ø 9,7 x 25,5 cm (L)
HG04054B:
pribl. Ø 10 x 24 cm (L)

Minimalni
delovni tlak: 1,5 bar



Varnostni napotki

**VARNOSTNI NAPOTKI IN OPOZORILA
SHRANITE ZA KASNEJŠO UPORABO!**

⚠ IZOGIBAJTE SE NEVARNOSTI POŠKODB!

- Otroci z embalažnim materialom nikoli ne pustite nenadzorovanih. Izdelek ni igrača.

⚠ PREVIDNO! NEVARNOST TELESNIH POŠKODB!

Prepričajte se, da so vsi deli nepoškodovani in pravilno montirani. Pri nepravilni montaži obstaja nevarnost poškodb. Poškodovani deli lahko vplivajo na varnost in delovanje.

⚠ PREVIDNO! NEVARNOST OPARIN! Z nastavljanjem ročke za prho se lahko spremeni temperatura izhodne vode. Zato najprej preverite temperaturo vode, preden stopite pod vodni curek.

⚠ OPOZORILO! Ta izdelek je primeren za vse sisteme za toplo vodo pod pritiskom, kot so centralno ogrevanje, pretočni grelniki vode, tlačni kotli in podobno. Ni primeren za nizkotlačne grelnike vode, kot so rezervoarji za toplo vodo, nizkotlačni rezervoarji za vodo itd. Če niste prepričani, ali je izdelek primeren za vaš priključek za vodo, se obrnite na strokovnjaka (vodovodarja, tehničnega svetovalca).

- Prepričajte se, da izdelek nameščajo samo pristojne osebe.
- Izdelek redno preverjajte, ali pušča.

● Čiščenje in nega

- Izdelek čistite z vlažno krpo in, če je treba, blagim detergentom.
- Odstranite usedline vodnega kamna na izdelku s komercialnim čistilom za odstranjevanje vidnega kamna. Upoštevajte navodila za uporabo čistila.

● Odstranjevanje

Embalaža je narejena iz okolju primernih materialov, ki jih lahko oddate za recikliranje na lokalnih zbirališčih odpadkov.

○ možnost odstranjevanja odsluženega izdelka se lahko pozanimajte pri svoji občinski ali mestni upravi.

Pooblaščeni serviser:

OWIM GmbH & Co. KG
Stiftsbergstraße 1
74167 Neckarsulm
NEMČIJA

Servisna telefonska številka: 080082034

Garancijski list

1. S tem garancijskim listom OWIM GmbH & Co. KG, Stiftsbergstraße 1, 74167 Neckarsulm, Nemčija jamčimo, da bo izdelek v garancijskem roku ob normalni in pravilni uporabi brezhibno deloval in se zavezujemo, da bomo ob izpolnjenih spodaj navedenih pogojih odpravili morebitne pomanjkljivosti in okvare zaradi napak v materialu ali izdelavi oziroma po svoji presoji izdelek zamenjali ali vrnili kupnino.
2. Garancija je veljavna na ozemlju Republike Slovenije.
3. Garancijski rok za proizvod je 3 leta od datuma izročitve blaga. Datum izročitve blaga je razviden iz računa.
4. Kupec je dolžan okvaro javiti pooblaščenemu servisu oziroma se informirati o nadaljnjih postopkih na zgoraj navedeni telefonski številki. Svetujemo vam, da pred tem natančno preberete navodila o sestavi in uporabi izdelka.
5. Kupec je dolžan pooblaščenemu servisu predložiti garancijski list in račun, kot potrdilo in dokazilo o nakupu ter dnevu izročitve blaga.
6. V primeru, da proizvod popravlja nepooblaščen servis ali oseba, kupec ne more uveljavljati zahtevkov iz te garancije.
7. Vzroki za okvaro oziroma nedelovanje izdelka morajo biti lastnosti stvari same in ne vzroki, ki so zunaj proizvajalčeve oziroma prodajalčeve sfere. Kupec ne more uveljavljati zahtevkov iz te garancije, če se ni držal priloženih navodil za sestavo in uporabo izdelka ali če je izdelek kakorkoli spremenjen ali nepravilno vzdrževan.
8. Jamčimo servis in rezervne dele še 3 leta po preteku garancijskega roka.
9. Obrabni deli oz. potrošni material so izvzeti iz garancije.
10. Vsi potrebni podatki za uveljavljanje garancije se nahajajo na dveh ločenih dokumentih (garancijski list, račun).
11. Ta garancija proizvajalca ne izključuje pravic potrošnika, ki izhajajo iz odgovornosti prodajalca za napake na blagu.

Prodajalec:

Lidl Slovenija d.o.o. k.d., Pod lipami 1,
SI-1218 Komenda

● Postopek pri uveljavljanju garancije

Za zagotovitev hitre obdelave vašega primera vas prosimo, da sledite naslednjim napotkom:

Prosimo, da za vsa vprašanja pripravite račun in številko izdelka (IAN 391440_2201) kot dokazilo o nakupu.

Številko izdelka najdete na identifikacijski ploščici, gravuri, naslovni strani v navodilih (spodaj levo) ali na nalepki na hrbtni ali spodnji strani.

Če pride do napačnega delovanja ali drugih pomanjkljivosti, se obrnite najprej na v nadaljevanju navedeni servisni oddelek po telefonu ali prek e-pošte.

Izdelek, označen kot okvarjen, lahko nato brez poštnine pošljete na navedeni naslov servisa, zraven pa priložite potrdilo o nakupu (blagajniški račun) in navedite, za kakšno pomanjkljivost gre in kdaj je nastala.

● **Servis**

SI **Servis Slovenija**

Tel.: 00386 (0) 80 70 60

E-Mail: owim@lidl.si