

OWIM GmbH & Co. KG

Stiftsbergstraße 1
74167 Neckarsulm
GERMANY

Model No.: HG10715
Version: 11/2023



IAN 434246_2304

1



DIGITALER WINKELMESSER

DE AT CH

DIGITALER WINKELMESSER

Bedienungs- und Sicherheitshinweise

FR CH

RAPPORTEUR D'ANGLE NUMÉRIQUE

Instructions d'utilisation et consignes de sécurité

IT CH

GONIOMETRO DIGITALE

Indicazioni per l'uso e per la sicurezza

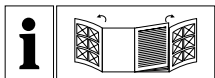

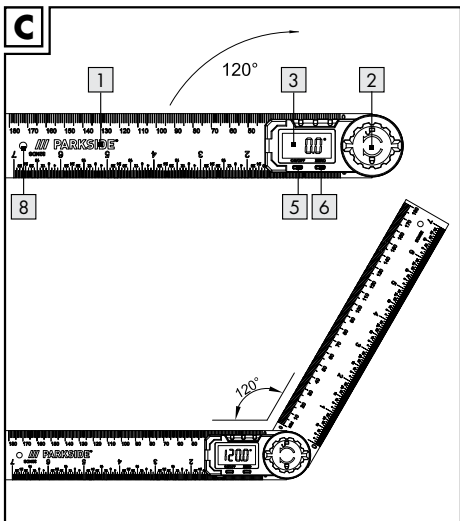
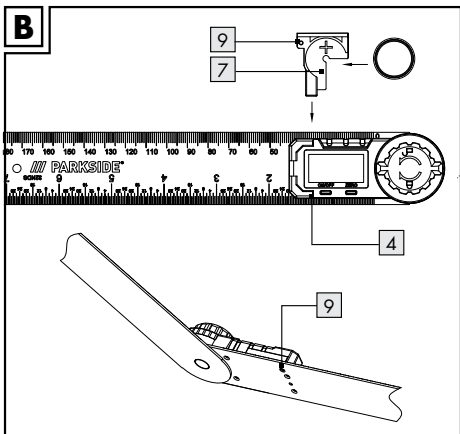
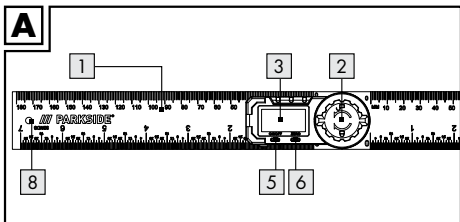

DE/AT/ CH	Bedienungs- und Sicherheitshinweise	Seite	5
FR/CH	Instructions d'utilisation et consignes de sécurité	Page	19
IT/CH	Indicazioni per l'uso e per la sicurezza	Pagina	33

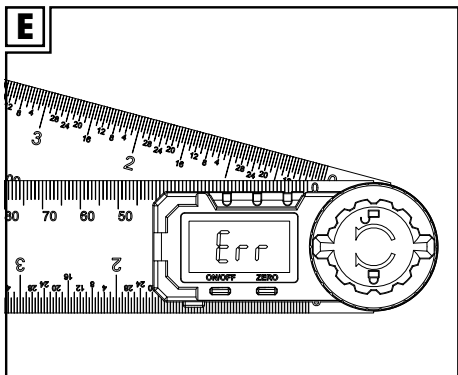
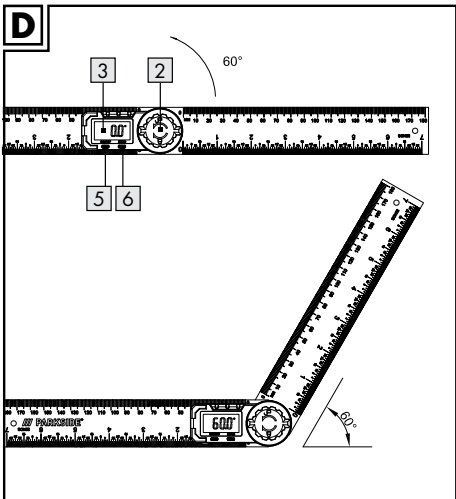



Liste der verwendeten Piktogramme	Seite	6
Einleitung	Seite	6
Bestimmungsgemäße Verwendung	Seite	6
Lieferumfang	Seite	6
Teilebeschreibung	Seite	6
Technische Daten	Seite	7
Sicherheitshinweise	Seite	7
Sicherheitshinweise für Batterien/Akkus	Seite	9
Vor der Inbetriebnahme	Seite	12
Batterie einsetzen / austauschen	Seite	12
Inbetriebnahme	Seite	12
Gebrauch des digitalen Winkelmessers	Seite	12
Fehler beheben	Seite	13
Wartung und Reinigung	Seite	14
Entsorgung	Seite	15
Garantie	Seite	17
Abwicklung im Garantiefall	Seite	17
Service	Seite	18

Liste der verwendeten Piktogramme	
	Gleichstrom / -spannung
	Batterie (Knopfzelle) mitgeliefert
	Das CE Zeichen bestätigt Konformität mit den für das Produkt zutreffenden EU-Richtlinien.

DIGITALER WINKELMESSER

● **Einleitung**

Wir beglückwünschen Sie zum Kauf Ihres neuen Produkts. Sie haben sich damit für ein hochwertiges Produkt entschieden. Machen Sie sich vor der ersten Inbetriebnahme mit dem Produkt vertraut. Lesen Sie hierzu aufmerksam die nachfolgende Bedienungsanleitung und die Sicherheitshinweise. Benutzen Sie das Produkt nur wie beschrieben und für die angegebenen Einsatzbereiche. Bewahren Sie diese Anleitung an einem sicheren Ort auf. Händigen Sie alle Unterlagen bei Weitergabe des Produktes an Dritte mit aus.

● **Bestimmungsgemäße Verwendung**

Dieses Produkt eignet sich zur Längen- und Winkelmessung. Das Produkt ist nur für den persönlichen Gebrauch bestimmt. Nicht für den gewerblichen Einsatz.

● **Lieferumfang**

- 1 x Digitaler Winkelmesser
- 1 x Batterie
- 1 x Aufbewahrungsbox
- 1 x Bedienungsanleitung

● **Teilebeschreibung**

- 1** Lineale
- 2** Feststellknopf
- 3** LCD-Anzeige
- 4** Taste Batteriefach
- 5** Taste ON / OFF (EIN / AUS)

- 6 Taste ZERO (NULL)
- 7 Batteriehalterung
- 8 Aufhängung
- 9 Schwarze feste Schraube

● Technische Daten

Messgrößeneinheit:	Grad (°)
Messbereich:	0 bis 360°
Auflösung:	0,1°
Genauigkeit:	± 0,3°
Messsystem:	lineares, kontaktloses CAP-Messsystem
Anzeige:	LCD-Anzeige
Betriebstemperatur:	+5 °C bis +40 °C
Einfluss durch Luftfeuchtigkeit:	innerhalb von 0 % bis 80 % relative Luftfeuchtigkeit unerheblich
Batterie:	3 V  CR2032 (im Lieferumfang enthalten)



Sicherheitshinweise

**VOR GEBRAUCH BITTE DIE
BEDIENUNGSANLEITUNG LESEN!
BEDIENUNGSANLEITUNG BITTE
SORGFÄLTIG AUFBEWAHREN!**

**⚠ VORSICHT! Funktional
bedingte Scharfkantigkeit.**

**⚠ VORSICHT!
VERLETZUNGSGEFAHR!**



**DAS PRODUKT
GEHÖRT NICHT IN
KINDERHÄNDE.**

**DIESES PRODUKT IST KEIN
SPIELZEUG!** Dieses Produkt

sollte von Kindern nicht ohne Aufsicht benutzt werden.

⚠ LEBENS- UND UNFALLGEFAHR FÜR KLEINKINDER UND KINDER! Lassen Sie Kinder niemals unbeaufsichtigt mit dem Verpackungsmaterial.

- Es besteht Erstickungsgefahr durch Verpackungsmaterial. Kinder unterschätzen häufig die Gefahren. Halten Sie Kinder stets vom Produkt fern.

⚠ LEBENSGEFAHR! Batterien können verschluckt werden, was lebensgefährlich sein kann. Nehmen Sie sofort ärztliche Hilfe in Anspruch, wenn eine Batterie verschluckt wurde.

- Dieses Produkt kann von Kindern ab 8 Jahren und darüber sowie von Personen mit verringerten physischen, sensorischen oder mentalen Fähigkeiten oder Mangel an Erfahrung und Wissen benutzt werden, wenn sie beaufsichtigt werden oder bezüglich des sicheren Gebrauchs des Produkts unterwiesen wurden und die

daraus resultierenden Gefahren verstehen.

Kinder dürfen nicht mit dem Produkt spielen.

Reinigung und Benutzerwartung dürfen nicht von Kindern ohne Beaufsichtigung durchgeführt werden.

- Setzen Sie das Produkt niemals hohen Temperaturen und Feuchtigkeit aus, da sonst das Produkt Schaden nehmen kann.
- Setzen Sie das Produkt nicht unter Spannung.
 - Halten Sie das Produkt von elektrisch geladenen Stiften/Pins fern.
 - Halten Sie das Produkt von Teilen fern, die unter elektrischer Spannung stehen.

Risiko von Beschädigung des im Produkt eingebauten Chips.

- Halten Sie das Produkt sauber und trocken. Flüssigkeit kann das Produkt beschädigen.



Sicherheitshinweise für Batterien/Akkus

- **LEBENSGEFAHR!** Halten Sie Batterien/Akkus außer Reichweite von Kindern. Suchen Sie im Falle

eines Verschluckens sofort einen Arzt auf!

-  **EXPLOSIONSGEFAHR!** Laden Sie nicht aufladbare Batterien niemals wieder auf. Schließen Sie Batterien/Akkus nicht kurz und/oder öffnen Sie diese nicht. Überhitzung, Brandgefahr oder Platzen können die Folge sein.
- Werfen Sie Batterien/Akkus niemals in Feuer oder Wasser.
- Setzen Sie Batterien/Akkus keiner mechanischen Belastung aus.

Risiko des Auslaufens der Batterien

- Vermeiden Sie extreme Bedingungen und Temperaturen, die auf Batterien/Akkus einwirken können, z. B. auf Heizkörpern / direkte Sonneneinstrahlung.
- Vermeiden Sie den Kontakt mit Haut, Augen und Schleimhäuten! Spülen Sie bei Kontakt mit Batteriesäure die betroffenen Stellen sofort mit klarem Wasser und suchen Sie umgehend einen Arzt auf!
-  **SCHUTZHANDSCHUHE TRAGEN!** Ausgelaufene oder beschädigte

Batterien/Akkus können bei Berührung mit der Haut Verätzungen verursachen. Tragen Sie deshalb in diesem Fall geeignete Schutzhandschuhe.

- Im Falle eines Auslaufens der Batterien entfernen Sie diese sofort aus dem Produkt, um Beschädigungen zu vermeiden.
- Entfernen Sie die Batterien, wenn das Produkt längere Zeit nicht verwendet wird.

Risiko der Beschädigung des Produkts

- Verwenden Sie ausschließlich den angegebenen Batterietyp/Akkutyp!
- Achten Sie beim Einlegen auf die richtige Polarität! Diese wird im Batteriefach angezeigt!
- Reinigen Sie Kontakte an der Batterie und im Batteriefach vor dem Einlegen, falls erforderlich!
- Entfernen Sie erschöpfte Akkus/Batterien umgehend aus dem Produkt.

● Vor der Inbetriebnahme

● Batterie einsetzen / austauschen

Hinweis: Das Symbol „niedriger Batterieladestatus“  erscheint in der LCD-Anzeige **3**, wenn die Batterie leer / verbraucht ist.

Hinweis: Nach dem Austauschen der Batterie kann es vorkommen, dass die LCD-Anzeige **3** nicht richtig funktioniert. Entfernen Sie die Batterie und setzen Sie sie erneut ein.

- Lösen Sie die Schwarze feste Schraube **9** mit einem Schraubendreher (nicht im Lieferumfang enthalten).
- Drücken Sie auf die Taste des Batteriefachs **4**. Ziehen Sie dann die Batteriehalterung **7** heraus (siehe Abb. B).
- Entnehmen Sie die alte Batterie.
- Schieben Sie die Batteriehalterung mit der neuen Batterie zurück in das Batteriefach. Beachten Sie beim Einlegen der Batterie die richtige Polarität (+ und -).
- Schieben Sie die Batteriehalterung **7** vollständig hinein (siehe Abb. B).
- Ziehen Sie die Schwarze feste Schraube **9** mit einem Schraubendreher fest (nicht im Lieferumfang enthalten).

● Inbetriebnahme

● Gebrauch des digitalen Winkelmessers

- Drücken Sie die Taste ON / OFF **5** zum Einschalten der LCD-Anzeige **3**.
- Lösen Sie den Feststellknopf **2**, indem Sie ihn links herum drehen.
-  = Drehrichtung zum Lösen des Feststellknopfs **2**.
- Legen Sie den digitalen Winkelmesser auf eine flache Oberfläche. Sorgen Sie dafür, dass beide Lineale **1** an der Oberfläche ausgerichtet sind (siehe Abb. C). Drücken Sie dann die Taste ZERO **6**, um die Daten auf Null zu setzen.

- Drehen Sie das Lineal zum Messen des Winkels.
Hinweis: Sie können den Feststellknopf **2** durch Rechtsdrehung festziehen, um einen bestimmten Messwinkel beizubehalten.
-  = Drehrichtung zum Festziehen des Feststellknopfs **2**.
- Sie können die 2 Lineale auch bis auf 180° öffnen und mit der Oberfläche ausrichten (siehe Abb. D). Drücken Sie dann die Taste ZERO **6**, um die Daten auf Null zu setzen. Drehen Sie das Lineal zum Messen des Winkels.

Hinweis: Die Anzeige zeigt „Err“, falls der digitale Winkelmesser über 360° gedreht wurde (siehe Abb. E). Drehen Sie den digitalen Winkelmesser wieder in die Ausgangsposition zurück und messen Sie erneut.

Hinweis: Die LCD-Anzeige **3** schaltet sich ebenfalls beim Drehen des Lineals **1** automatisch ein.

Hinweis: Nach ca. 5 bis 6 Minuten schaltet sich die LCD-Anzeige **3** automatisch ab.

● Fehler beheben

Das Produkt enthält empfindliche elektronische Bauteile. Daher ist es möglich, dass es durch Funkübertragungsgeräte in unmittelbarer Nähe gestört wird. Treten Fehlanzeigen im Display auf, entfernen Sie solche Geräte aus der Umgebung des Produkts.

Elektrostatistische Entladungen können zu Funktionsstörungen führen.

- Entfernen Sie bei solchen Funktionsstörungen kurzzeitig die Batterie und setzen Sie sie erneut ein.

Fehler	Ursache	Abhilfe
Symbol „niedriger Batterieladestatus“  erscheint in der LCD-Anzeige 3 .	Die Batteriespannung liegt unter 2,5 V.	Tauschen Sie die Batterie aus (Kapitel „Batterie einsetzen / austauschen“).
Die LCD-Anzeige 3 zählt nicht weiter.	Fehlerhafte Schaltung	Batterie herausnehmen und nach 30 Sekunden wieder einsetzen.
Keine Anzeige in der LCD-Anzeige 3	<ol style="list-style-type: none"> 1. LCD-Anzeige ist ausgeschaltet. 2. Batterie hat keinen richtigen Kontakt oder ist falsch herum eingesetzt. 3. Die Batteriespannung liegt unter 2 V. 	<ol style="list-style-type: none"> 1. Schalten Sie die LCD-Anzeige ein, indem Sie die Taste ON / OFF 5 drücken. 2. Entnehmen Sie die Batterie. Setzen Sie sie gemäß Polung und Kapitel „Batterie einsetzen/austauschen“ so ein, dass sie alle Kontakte berührt. 3. Tauschen Sie die Batterie aus (Kapitel „Batterie einsetzen / austauschen“).

● Wartung und Reinigung

- Reinigen Sie den digitalen Winkelmesser vor und nach dem Gebrauch mit einem trockenen Tuch. Verwenden Sie niemals Benzin, Lösungsmittel

oder andere Reiniger.

- Den digitalen Winkelmesser nicht in Wasser tauchen. Flüssigkeiten können den digitalen Winkelmesser beschädigen.
- Schalten Sie die LCD-Anzeige **3** immer aus, wenn der digitale Winkelmesser nicht verwendet wird. So verlängern Sie die Betriebsdauer der Batterie.

Hinweis – Nach dem Gebrauch bzw. nach der Reinigung:

- Lagern Sie das Produkt in der Aufbewahrungsbox oder
- Hängen Sie das Produkt mithilfe der Aufhängung **8** an einem geeigneten Haken auf.

● Entsorgung

Die Verpackung besteht aus umweltfreundlichen Materialien, die Sie über die örtlichen Recyclingstellen entsorgen können.



Beachten Sie die Kennzeichnung der Verpackungsmaterialien bei der Abfalltrennung, diese sind gekennzeichnet mit Abkürzungen (a) und Nummern (b) mit folgender Bedeutung: 1–7: Kunststoffe / 20–22: Papier und Pappe / 80–98: Verbundstoffe.



Möglichkeiten zur Entsorgung des ausgedienten Produkts erfahren Sie bei Ihrer Gemeinde- oder Stadtverwaltung.



Gerät entsorgen

Das Symbol der durchgestrichenen Mülltonne bedeutet, dass dieses Gerät am Ende der Nutzungszeit nicht über den Hausmüll entsorgt werden darf. Das Gerät ist bei eingerichteten Sammelstellen, Wertstoffhöfen oder Entsorgungsbetrieben abzugeben. Zudem sind Vertreiber von Elektro- und Elektronikgeräten sowie Vertreiber von Lebensmitteln zur Rücknahme verpflichtet. LIDL bietet Ihnen Rückgabemöglichkeiten direkt in den Filialen und Märkten an. Rückgabe und Entsorgung sind für Sie kostenfrei. Beim Kauf eines Neugerätes haben Sie das Recht, ein entsprechendes Altgerät unentgeltlich zurückzugeben. Zusätzlich haben Sie die Möglichkeit, unabhängig vom Kauf eines Neugerätes, unentgeltlich (bis zu drei) Altgeräte abzugeben, die in keiner Abmessung größer als 25 cm sind. Bitte löschen Sie vor der Rückgabe alle personenbezogenen Daten. Bitte entnehmen Sie vor der Rückgabe Batterien oder Akkumulatoren, die nicht vom Altgerät umschlossen sind, sowie Lampen, die zerstörungsfrei entnommen werden können und führen diese einer separaten Sammlung zu.

Defekte oder verbrauchte Batterien / Akkus müssen gemäß Richtlinie 2006/66/EG und deren Änderungen recycelt werden. Geben Sie Batterien / Akkus und / oder das Produkt über die angebotenen Sammeleinrichtungen zurück.



Umweltschäden durch falsche Entsorgung der Batterien / Akkus!

Batterien / Akkus dürfen nicht über den Hausmüll entsorgt werden. Sie können giftige Schwermetalle enthalten und unterliegen der Sondermüllbehandlung. Die chemischen Symbole der Schwermetalle sind wie folgt: Cd = Cadmium, Hg = Quecksilber, Pb = Blei.

Geben Sie deshalb verbrauchte Batterien / Akkus bei einer kommunalen Sammelstelle ab.

● **Garantie**

Das Produkt wurde nach strengen Qualitätsrichtlinien hergestellt und vor der Auslieferung sorgfältig geprüft. Im Falle von Material- oder Herstellungsfehlern haben Sie gegenüber dem Verkäufer des Produkts gesetzliche Rechte. Ihre gesetzlichen Rechte werden in keiner Weise durch unsere unten aufgeführte Garantie eingeschränkt.

Die Garantie für dieses Produkt beträgt 3 Jahre ab Kaufdatum. Die Garantiezeit beginnt mit dem Kaufdatum. Bewahren Sie den Originalkaufbeleg an einem sicheren Ort auf, da dieses Dokument als Nachweis des Kaufs erforderlich ist.

Alle Schäden oder Mängel, die bereits zum Zeitpunkt des Kaufs vorhanden sind, müssen unverzüglich nach dem Auspacken des Produkts gemeldet werden.

Sollte das Produkt innerhalb von 3 Jahren ab Kaufdatum einen Material- oder Herstellungsfehler aufweisen, werden wir es – nach unserer Wahl – kostenlos für Sie reparieren oder ersetzen.

Die Garantiezeit verlängert sich durch einen stattgegebenen Gewährleistungsanspruch nicht. Dies gilt auch für ersetzte und reparierte Teile.

Diese Garantie erlischt, wenn das Produkt beschädigt oder unsachgemäß verwendet oder gewartet wurde.

Die Garantie deckt Material- und Herstellungsfehler ab. Diese Garantie erstreckt sich weder auf Produktteile, die normalem Verschleiß unterliegen, und somit als Verschleißteile gelten (z. B. Batterien, Akkus, Schläuche, Farbpatronen), noch auf Schäden an zerbrechlichen Teilen, z. B. Schalter oder Teile aus Glas.

● **Abwicklung im Garantiefall**

Um eine schnelle Bearbeitung Ihres Anspruchs zu gewährleisten, beachten Sie die folgenden Hinweise:

Halten Sie den Originalkaufbeleg und die Artikelnummer (IAN 434246_2304) als Nachweis für den Kauf bereit.

Sie finden die Artikelnummer auf dem Typenschild, einer Gravur auf dem Produkt, der Startseite der Bedienungsanleitung (unten links) oder als Aufkleber auf der Rück- oder Unterseite des Produkts.

Sollten Funktionsfehler oder sonstige Mängel auftreten, wenden Sie sich zunächst telefonisch oder per E-Mail an die unten aufgeführte Serviceabteilung.

Sobald das Produkt als defekt erfasst wurde, können Sie es kostenlos an die Ihnen mitgeteilte Service-Anschrift zurücksenden. Stellen Sie sicher, dass Sie den Originalkaufbeleg (Kassenbon) sowie eine kurze, schriftliche Beschreibung beilegen, in der die Einzelheiten des Defekts und der Zeitpunkt des Auftretens dargelegt sind.

● Service

DE **Service Deutschland**

Tel.: 0800 5435 111

E-Mail: owim@lidl.de

AT **Service Österreich**

Tel.: 0800 292726

E-Mail: owim@lidl.at



CH **Service Schweiz**

Tel.: 0800562153

E-Mail: owim@lidl.ch



Liste des pictogrammes utilisés	Page 20
Introduction	Page 20
Utilisation conforme aux prescriptions	Page 20
Contenu de livraison	Page 20
Description des pièces	Page 21
Spécifications techniques.....	Page 21
Indications de sécurité	Page 21
Consignes de sécurité relatives aux piles / piles rechargeables	Page 24
Avant la mise en marche	Page 26
Insérer la pile / la remplacer.....	Page 26
Mise en marche	Page 26
Utilisation du rapporteur d'angle numérique	Page 26
Résolution de problèmes	Page 27
Maintenance et nettoyage	Page 29
Mise au rebut	Page 29
Garantie	Page 30
Faire valoir sa garantie	Page 31
Service après-vente	Page 32

Liste des pictogrammes utilisés	
	Courant continu/tension continue
	Pile (bouton) fournie
	Le marquage CE indique la conformité aux directives européennes applicables à ce produit.

RAPPORTEUR D'ANGLE NUMÉRIQUE

● **Introduction**

Nous vous félicitons pour l'achat de votre nouveau produit. Vous avez opté pour un produit de grande qualité. Le mode d'emploi fait partie intégrante de ce produit. Il contient des indications importantes pour la sécurité, l'utilisation et la mise au rebut. Veuillez lire consciencieusement toutes les indications d'utilisation et de sécurité du produit. Ce produit doit uniquement être utilisé conformément aux instructions et dans les domaines d'application spécifiés. Lors d'une cession à tiers, veuillez également remettre tous les documents.

● **Utilisation conforme aux prescriptions**

Ce produit sert à mesurer des longueurs et des angles. Le produit est destiné uniquement à un usage privé. Ne convient pas pour une utilisation commerciale.

● **Contenu de livraison**

- 1 x Rapporteur d'angle numérique
- 1 x Pile
- 1 x Boîte de rangement
- 1 x Manuel d'utilisation

● **Description des pièces**

- 1 Règle
- 2 Bouton de verrouillage
- 3 Afficheur LCD
- 4 Bouton du compartiment à pile
- 5 Interrupteur ON/OFF (MARCHE /ARRÊT)
- 6 Bouton ZERO
- 7 Logement pour pile
- 8 Trou de suspension
- 9 Vis fixe noire

● Spécifications techniques

Unité de mesure :	degrés (°)
Capacité de mesure :	0 - 360°
Graduation :	0,1°
Précision des mesures d'angles :	± 0,3°
Système de mesure :	linéaire, sans contact Système de mesure CAP
Affichage :	afficheur LCD
Température de fonctionnement :	+ 5 °C - + 40 °C
Influence de l'humidité ambiante :	de 0% à 80% d'humidité relative
Pile :	3V  CR2032 (comprise)



Indications de sécurité

VEUILLEZ S'IL VOUS PLAÎT LIRE
LE MODE D'EMPLOI AVANT
L'UTILISATION !

LE MODE D'EMPLOI EST À
CONSERVER PRÉCIEUSEMENT !

**⚠ MISE EN GARDE ! Attention
aux bords tranchants.**

**⚠ ATTENTION ! RISQUE DE
BLESSURE !**



**LE PRODUIT EST À
TENIR HORS DE LA
PORTÉE DES**

ENFANTS. CE PRODUIT

N'EST PAS UN JOUET ! Ce

produit ne doit pas être utilisé par des enfants sans surveillance.

**⚠ DANGER DE MORT ET
RISQUE DE BLESSURE POUR
LES ENFANTS EN BAS ÂGE
ET LES ENFANTS ! Ne laissez
jamais les enfants avec le
matériau d'emballage sans
surveillance.**

■ Le matériel d'emballage est une source de risque d'étouffement. Les enfants sous-estiment souvent les risques. Gardez les enfants éloignés du produit.

**⚠ DANGER DE MORT !
Les piles peuvent être
avalées, ce qui peut être
très dangereux. Veuillez
immédiatement consulter
un médecin, quand la pile a
été avalée.**

- Cet appareil peut être utilisé par des enfants de 8 ans et plus ainsi que par des personnes à capacités physiques, sensorielles ou mentales réduites ou manquant d'expérience et de connaissance que sous surveillance ou s'ils ont été instruits de l'utilisation sûre de cet appareil et des risques en découlant. Les enfants ne doivent pas jouer avec cet appareil. Le nettoyage et la maintenance domestique de l'appareil ne doit pas être effectué par un enfant sans surveillance.
- N'exposez jamais le produit à des sources de chaleur élevées et à l'humidité, car ceci pourrait endommager le produit.
- Ne mettez pas le produit sous tension.
 - Tenez le produit hors de portée des broches/stylets sous tension !
 - Tenez le produit hors de portée des pièces qui sont sous tension électrique.Risque de dégâts sur la puce intégrée dans le produit.
- Maintenez le produit propre et sec. Des liquides peuvent endommager le produit.



Consignes de sécurité relatives aux piles / piles rechargeables

- **DANGER DE MORT !** Gardez les piles / piles rechargeables hors de portée des enfants. En cas d'ingestion accidentelle, contactez l'assistance médicale d'urgence.
-  **RISQUE D'EXPLOSION** ! Ne rechargez jamais des piles non rechargeables. Ne mettez pas en court-circuit et / ou n'ouvrez pas les piles / piles rechargeables. Cela pourrait provoquer une surchauffe, un incendie ou une explosion.
- Ne jetez jamais les piles / piles rechargeables au feu ou dans l'eau.
- N'effectuez pas de sollicitations mécaniques sur les piles / piles rechargeables.

Risque de fuite des piles

- Évitez les conditions environnementales et les températures extrêmes qui peuvent nuire aux piles / piles rechargeables, comme les radiateurs ou la lumière directe du soleil.

- Évitez tout contact avec la peau, les yeux et les muqueuses. En cas de contact avec l'acide des piles, rincez abondamment la zone affectée à l'eau claire et contactez l'assistance médicale d'urgence.
-  **PORTEZ DES GANTS DE PROTECTION !** Les piles / piles rechargeables endommagées ou ayant fui peuvent provoquer des brûlures au contact de la peau. Si tel est le cas, portez des gants de protection adaptés à tout moment.
- En cas de fuite de la pile, retirez-la immédiatement du produit pour prévenir tout endommagement.
- Si vous n'utilisez pas le produit pendant une longue période, retirez les piles / piles rechargeables.

Risque d'endommagement du produit

- Utilisez uniquement le type de pile / pile rechargeable spécifié !
- À l'insertion, veillez à respecter la polarité ! Celle-ci est indiquée dans le compartiment à piles !
- Nettoyez les contacts de la pile ainsi que le compartiment à piles avant insertion !

- Retirez immédiatement les piles / piles rechargeables usagées du produit.

● Avant la mise en marche

● Insérer la pile / la remplacer

Indication : L'affichage du symbole de tension basse  sur l'afficheur LCD [3] indique une pile déchargée / à plat.

Indication : Lors du remplacement de la pile, l'afficheur LCD [3] peut présenter des défaillances. Retirez la pile, puis insérez-la à nouveau.

- Desserrez la vis noire [9] avec un tournevis (non inclus).
- Appuyez sur le bouton du compartiment à pile [4], puis retirez le logement pour pile [7] (voir ill. B).
- Retirez la pile usagée.
- Insérez le logement pour pile contenant la pile neuve dans le compartiment à pile en respectant la polarité correcte (+ et -). Assurez-vous que la borne plus soit orientée vers l'extérieur.
- Poussez le logement pour pile [7] à fond dans le compartiment (voir ill. B).
- Serrez la vis noire [9] avec un tournevis (non inclus).

● Mise en marche

● Utilisation du rapporteur d'angle numérique

- Appuyez sur l'interrupteur ON/OFF [5] pour allumer l'écran LCD [3].
- Desserrez le bouton de verrouillage [2] en le tournant dans le sens contraire des aiguilles d'une montre.
-  = Sens de rotation pour relâcher le bouton de verrouillage [2].

- Placez le rapporteur d'angle numérique sur une surface plane. Assurez-vous que les deux règles **1** soient alignées sur la surface (voir l'ill. C). Appuyez ensuite sur la touche ZERO **6** pour réinitialiser les valeurs sur zéro.
- Tournez le lecteur d'angle pour mesurer l'angle.
Remarque : Le bouton de verrouillage **2** peut être serré en le tournant dans le sens des aiguilles d'une montre, afin de maintenir un angle mesuré souhaité.
-  = Sens de rotation pour serrer le bouton de verrouillage **2**.
- Vous pouvez également ouvrir les deux lecteurs d'angle à 180° directement alignés sur la surface (voir ill. D), puis appuyez sur le bouton ZERO **6** pour mettre à zéro. Tournez le lecteur d'angle pour mesurer l'angle.

Indication : L'afficheur indique « Err », si le rapporteur d'angle numérique a été tourné à 360° (voir l'ill. E). Tournez à nouveau le rapporteur d'angle numérique dans sa position initiale et remesurez.

Remarque : L'afficheur LCD **3** s'allume également automatiquement lorsque la règle **1** est tournée.

Indication : Afficheur LCD **3** s'éteint automatiquement après env. 5 à 6 minutes.

● Résolution de problèmes

L'appareil comprend des pièces électroniques sensibles. Il est donc possible qu'il présente des perturbations ondulatoires causées par des appareils électriques se trouvant à proximité. En cas d'affichage de toutes erreurs d'indication sur l'écran, retirez ces appareils du voisinage du lecteur d'angle.

Les décharges électrostatiques peuvent mener à des perturbations fonctionnelles.

- Retirez pour un court moment la pile et remettez-la dans son compartiment, si l'appareil présente une telle perturbation.

Erreur	Cause	Solution
Affichage du symbole «de tension basse»  sur l'afficheur LCD 3 .	La tension de la pile se situe en dessous de 2,5 V.	Remplacez la pile comme décrit dans le chapitre « Insérer la pile / la remplacer ».
L'afficheur LCD 3 s'arrête de compter.	Circuit défectueux	Sortez la pile et remettez-la dans le compartiment après 30 secondes.
Aucun affichage sur l'afficheur LCD 3	<ol style="list-style-type: none"> 1. L'afficheur LCD est éteint. 2. La pile n'a pas de véritable contact ou a été placée dans le mauvais sens. 3. La tension de la pile se situe en dessous de 2 V. 	<ol style="list-style-type: none"> 1. Mettez l'afficheur LCD en marche en appuyant sur la touche 5 MARCHE / ARRÊT. 2. Sortez la pile et replacez-la selon la polarité et le chapitre « Insérer la pile / la remplacer », de manière à ce qu'elle touche tous les contacts. 3. Remplacez la pile comme décrit dans le chapitre « Insérer la pile / la remplacer ».

● Maintenance et nettoyage

- Nettoyez le rapporteur d'angle numérique avant et après son utilisation avec un chiffon sec. N'utilisez jamais d'essence, de solvant ou d'autres produits de nettoyage.
- Ne plongez pas le rapporteur d'angle numérique dans l'eau. Des liquides peuvent endommager le rapporteur d'angle numérique.
- Éteignez toujours l'afficheur à CL **3** lorsque le rapporteur d'angle numérique n'est pas utilisé. Ainsi, vous prolongez la durée de fonctionnement de la pile.

Remarque - Après l'utilisation ou le nettoyage :

- Rangez le produit dans sa boîte de rangement ou
- Accrochez le produit grâce à son dispositif d'accrochage **8** à un crochet approprié.

● Mise au rebut

L'emballage se compose de matières recyclables pouvant être mises au rebut dans les déchetteries locales.



Veillez respecter l'identification des matériaux d'emballage pour le tri sélectif, ils sont identifiés avec des abbréviations (a) et des chiffres (b) ayant la signification suivante : 1-7 : plastiques / 20-22 : papiers et cartons / 80-98 : matériaux composite.



Votre mairie ou votre municipalité vous renseigneront sur les possibilités de mise au rebut des produits usagés.



Afin de contribuer à la protection de l'environnement, veuillez ne pas jeter votre produit usagé dans les ordures ménagères, mais éliminez-le de manière appropriée. Pour obtenir des renseignements concernant les points de collecte et leurs horaires d'ouverture, vous pouvez contacter votre municipalité.

Les piles / piles rechargeables défectueuses ou usagées doivent être recyclées conformément à la directive 2006/66/CE et ses modifications. Les piles et / ou piles rechargeables et / ou le produit doivent être retournés dans les centres de collecte proposés.



Pollution de l'environnement par la mise au rebut incorrecte des piles / piles rechargeables !

Les piles / piles rechargeables ne doivent pas être mises au rebut avec les ordures ménagères. Elles peuvent contenir des métaux lourds toxiques et doivent être considérées comme des déchets spéciaux. Les symboles chimiques des métaux lourds sont les suivants : Cd = cadmium, Hg = mercure, Pb = plomb. Pour cette raison, veuillez toujours déposer les piles / piles rechargeables usagées dans les conteneurs de recyclage communaux.

● Garantie

Le produit a été fabriqué selon des critères de qualité stricts, et contrôlé consciencieusement avant sa livraison. En cas de défaut de matériau ou de fabrication, vous avez des droits légaux vis-à-vis du vendeur du produit. Vos droits légaux ne sont en aucun cas limités par notre garantie mentionnée ci-dessous.

La garantie de ce produit est de 3 ans à partir de la date d'achat. La période de garantie commence à la date d'achat. Conservez l'original de la preuve d'achat dans un endroit sûr car ce document est nécessaire pour prouver l'achat.

Tout dommage ou défaut déjà présent au moment de l'achat doit être signalé immédiatement après le déballage du produit.

Si le produit présente un défaut de matériau ou de fabrication dans les 3 ans qui suivent la date d'achat, nous le réparerons ou le remplacerons - à notre choix - gratuitement pour vous. La période de garantie n'est pas prolongée par une demande de garantie acceptée. Cette mesure s'applique également pour

les pièces remplacées et réparées.

Cette garantie est annulée si le produit a été endommagé ou utilisé ou entretenu de manière incorrecte.

La garantie couvre les défauts de matériels et de fabrication. Cette garantie ne couvre pas les pièces du produit soumises à une usure normale, et qui sont donc considérées comme des pièces d'usure (par exemple les piles, les piles rechargeables, tuyaux, les cartouches d'encre), ni les dommages aux pièces fragiles, par exemple les interrupteurs ou les pièces en verre.

● **Faire valoir sa garantie**

Pour garantir la rapidité d'exécution de la procédure de garantie, veuillez respecter les indications suivantes :

Veuillez conserver le ticket de caisse et la référence du produit (IAN 434246_2304) à titre de preuve d'achat pour toute demande.

Le numéro de référence de l'article est indiqué sur la plaque d'identification, gravé sur la page de titre de votre manuel (en bas à gauche) ou sur un autocollant apposé sur la face arrière ou inférieure du produit.

En cas de dysfonctionnement du produit, ou de tout autre défaut, contactez en premier lieu le service après-vente par téléphone ou par e-mail aux coordonnées indiquées ci-dessous.

Vous pouvez alors envoyer franco de port tout produit considéré comme défectueux au service clientèle indiqué, accompagné de la preuve d'achat (ticket de caisse) et d'une description écrite du défaut avec mention de sa date d'apparition.

● Service après-vente

FR **Service après-vente France**

Tél.: 0800904879

E-Mail: owim@lidl.fr

CH **Service après-vente Suisse**



Tél.: 0800562153

E-Mail: owim@lidl.ch



Elenco delle icone utilizzate	Pagina 34
Introduzione	Pagina 34
Utilizzo previsto	Pagina 34
Volume di spedizione	Pagina 34
Descrizione dei pezzi	Pagina 35
Dati tecnici	Pagina 35
Misure di sicurezza	Pagina 36
Istruzioni per la sicurezza di batterie / batterie ricaricabili	Pagina 38
Prima della messa in funzione	Pagina 40
Inserite / sostituite le pile	Pagina 40
Messa in funzione	Pagina 41
Utilizzo del goniometro digitale	Pagina 41
Rimuovere l'errore	Pagina 42
Manutenzione e cura	Pagina 43
Smaltimento	Pagina 44
Garanzia	Pagina 45
Gestione dei casi in garanzia	Pagina 46
Assistenza	Pagina 46

Elenco delle icone utilizzate

	Alimentazione in corrente continua
	Batteria (a bottone) inclusa
	Il marchio CE indica la conformità con le rilevanti direttive UE applicabili a questo prodotto.

GONIOMETRO DIGITALE

● Introduzione

Congratulazioni per l'acquisto del vostro nuovo prodotto. Avete optato per un prodotto di alta qualità. Le istruzioni d'uso sono parte integrante di questo prodotto. Esse contengono importanti avvertenze sulla sicurezza, l'impiego e lo smaltimento. Prima dell'utilizzo del prodotto, prendere conoscenza di tutte le istruzioni d'uso e delle avvertenze di sicurezza. Utilizzare il prodotto solo come descritto e per i campi di applicazione indicati. Consegnare tutte le documentazioni su questo prodotto quando viene ceduto a terzi.

● **Utilizzo previsto**

Questo prodotto è adatto per la misurazione di lunghezza e angolazione. Il prodotto è destinato esclusivamente all'uso personale. Non per uso commerciale.

● **Volume di spedizione**

- 1 x Goniometro digitale
- 1 x Batteria
- 1 x Scatola di custodia
- 1 x Istruzioni per l'uso

● Descrizione dei pezzi

- 1 Righelli
- 2 Manopola di blocco
- 3 Display LCD
- 4 Pulsante vano batterie
- 5 Pulsante ON / OFF
- 6 Pulsante ZERO
- 7 Alloggiamento batterie
- 8 Foro di attacco
- 9 Vite fissa nera

● Dati tecnici

Unità di misura:	gradi (°)
Ambito di misurazione:	0 - 360°
Risoluzione:	0,1°
Precisione scala angolare:	± 0,3°
Sistema di misurazione:	lineare, senza contatto Sistema di misurazione CAP
Display:	display LCD
Temperatura di esercizio:	+ 5 °C - + 40 °C
Influsso per via dell'umidità ambiente:	entro 0% a 80% umidità ambiente relativa Irrilevante
Pile:	3 V  CR2032 (comprese nell'acquisto)



Misure di sicurezza

LEGGERE L'ISTRUZIONE
D'USO PRIMA DELL'UTILIZZO!
CONSERVARE PER BENE
L'ISTRUZIONE D'USO!

**⚠ ATTENZIONE! Prestare
attenzione ai bordi affilati.**

**⚠ ATTENZIONE! PERICOLO DI
LESIONE!**



**IL PRODOTTO NON È
ADATTO PER ANDARE
IN MANO AI
BAMBINI. QUESTO
PRODOTTO NON È UN**

GIOCATTOLO! Questo
prodotto non può essere usato dai
bambini se non in presenzai di
adulti.

**⚠ PERICOLO DI VITA E
D'INFORTUNI PER INFANTI
E BAMBINI! Non lasciate
mai i Vostri bambini
inosservati con il materiale
d'imballaggio.**

- Persiste pericolo di soffocamento per via dei materiali d'imballaggio. I bambini sottovalutano spesso i pericoli. Tenete sempre lontano il prodotto dalla portata dei bambini.

⚠ PERICOLO DI VITA! Le pile possono essere ingerite, il che può costituire pericolo di vita. Interpellate subito un medico, se è stata ingerita una pila.

- Quest'apparecchio può essere utilizzato da bambini di età superiore agli 8 anni, da persone con capacità fisiche, sensoriali o mentali ridotte o da persone inesperte solo se supervisionate o preventivamente istruite sull'utilizzo in sicurezza del prodotto e solo se informate dei pericoli legati al prodotto stesso. Non lasciare che i bambini giochino con l'apparecchio. La pulizia e la manutenzione non devono essere eseguite dai bambini senza supervisione.
- Non sottoponete mai il prodotto a temperature elevate e all'umidità, altrimenti potrebbe danneggiarsi.
- Non mettere il prodotto sotto tensione.

- Tenere il prodotto lontano da perni / spine caricate elettricamente.
- Tenere il prodotto lontano da parti sotto tensione.

Rischio di danni al chip incorporato nel prodotto.

- Mantenere il prodotto pulito e asciutto. Il liquido può danneggiare il prodotto.



Istruzioni per la sicurezza di batterie / batterie ricaricabili

- **PERICOLO DI MORTE!**

Conservare le batterie / batterie ricaricabili fuori dalla portata dei bambini. In caso di ingerimento accidentale, consultare immediatamente un medico.



- **PERICOLO DI**

- **ESPLOSIONE!**

Non ricaricare mai batterie non ricaricabili.

Non cortocircuitare né aprire batterie / batterie ricaricabili.

Potrebbero verificarsi surriscaldamento, incendi o esplosioni.

- Non gettare mai batterie / batterie ricaricabili nel fuoco o nell'acqua.

- Non esercitare sollecitazioni meccaniche sulle batterie / batterie ricaricabili.

Rischio di perdite delle batterie

- Evitare condizioni ambientali e temperature eccessive, che possano influire sulle batterie / batterie ricaricabili, ad es.: caloriferi / luce diretta del sole.
- Evitare il contatto diretto con la pelle, gli occhi e mucose membrane. In caso di contatto con l'acido della batteria, lavare abbondantemente la zona interessata con molta acqua pulita e consultare immediatamente un medico.
-  **INDOSSARE GUANTI PROTETTIVI!** Batterie / batterie ricaricabili esaurite o danneggiate possono provocare ustioni al contatto con la pelle. Indossare idonei guanti protettivi per tutto il tempo se ciò dovesse verificarsi.
- Nel caso di una batteria che perde, rimuoverla immediatamente dal prodotto per prevenire danni.
- Rimuovere le batterie / batterie ricaricabili se il prodotto non sarà utilizzato per un lungo periodo.

Rischio di danni al prodotto

- Usare solo il tipo di batterie / batterie ricaricabili specificato!
- Quando si inseriscono, assicurarsi che la polarità sia corretta! Ciò è indicato all'interno del vano batteria!
- Pulire i contatti sulla batteria e nel vano batteria prima dell'inserimento!
- Rimuovere immediatamente dal prodotto le batterie / batterie ricaricabili esaurite.

● Prima della messa in funzione

● Inserite / sostituite le pile

Avvertenza: Il simbolo di bassa tensione  sul display LCD **3** indica una batteria scarica / in esaurimento.

Avvertenza: Alla sostituzione della batteria, il display LCD **3** potrebbe restituire un errore.



Rimuovere la batteria e inserirla nuovamente.

- Allentare la vite nera **9** con un cacciavite (non incluso).
- Premere il pulsante del vano batterie **4**, quindi estrarre l'alloggiamento batterie **7** (vedere la Fig. B).
- Rimuovere la vecchia batteria.
- Inserire l'alloggiamento contenente la nuova batteria nell'apposito vano, osservando la giusta polarità (+ e -). Assicurarsi che il terminale positivo sia rivolto verso l'esterno.

- Inserire completamente l'alloggiamento batterie **7** (vedere la Fig. B).
- Serrare la vite nera **9** con un cacciavite (non incluso).

● Messa in funzione

● Utilizzo del goniometro digitale

- Premere il pulsante ON / OFF **5** per accendere il display LCD **3**.
- Allentare la manopola di blocco **2** ruotando in senso anti-orario.
-  = Senso di rotazione per allentare la manopola di bloccaggio **2**.
- Appoggiare il goniometro digitale su una superficie piana. Assicurarsi che entrambi i righelli **1** siano correttamente allineati alla superficie (vedi fig. C). Premere il pulsante ZERO **6** per azzerare i dati.
- Ruotare il righello per misurare l'angolo.
Nota: La manopola di blocco **2** può essere stretta con una rotazione in senso orario, in modo da mantenere uno specifico angolo misurato.
-  = Senso di rotazione per stringere la manopola di bloccaggio **2**.
- È inoltre possibile aprire i 2 righelli a 180° allineandoli alla superficie (vedere la Fig. D), quindi premere il pulsante ZERO **6** per impostare lo zero. Ruotare il righello per misurare l'angolo.

Avvertenza: Il display mostra la dicitura "Err" in caso il goniometro digitale sia stato ruotato più di 360° (vedi fig. E). Ruotare nuovamente il goniometro digitale per riportarlo nella sua posizione di partenza ed effettuare una nuova misurazione.

Avvertenza: Il display LCD **3** si accende automaticamente anche quando si ruota il righello **1**.

Avvertenza: Il display LCD **3** si spegne automaticamente dopo circa 5-6 minuti.

● Rimuovere l'errore

L'apparecchio contiene componenti elettronici sensibili. Per cui è possibile che venga disturbato da apparecchi radiotrasmittenti nelle vicinanze. Se compare un errore di indicazione sul display, rimuovere i dispositivi vicini al goniometro.

Scariche elettrostatiche possono portare a disturbi di funzionamento.

- In caso di tali disturbi rimuovete per un breve tempo le pile e inseritele nuovamente.

Errore	Causa	Aiuto
Simbolo "di bassa tensione"  mostrato sul display LCD [3].	La tensione della pila è sotto i 2,5 V.	Sostituite le pile secondo il capitolo „Inserite / sostituite le pile“.
Il display LCD [3] non continua a misurare.	Collegamento errato	Togliete le pile e reinsertele dopo 30 secondi.
Nessun'indicazione sul display LCD [3]	<ol style="list-style-type: none"> 1. Il display LCD è spento. 2. Le pile non hanno un giusto contatto oppure sono state inserite nella posizione contraria. 3. La tensione della pila è sotto i 2 V. 	<ol style="list-style-type: none"> 1. Accendete il display LCD, premendo il tasto ON / OFF [5]. 2. Rimuovete le pile ed inseritele secondo la polarità ed il capitolo „Inserite / sostituite le pile“, in modo che tocchino tutti i contatti. 3. Sostituite le pile secondo il capitolo „Inserite / sostituite le pile“.

● **Manutenzione e cura**

- Pulire il goniometro digitale prima e dopo l'uso utilizzando un panno asciutto. Non utilizzare mai prodotti a base di benzina, solventi o altri detergenti.
- Non immergere il goniometro digitale in acqua. I liquidi possono danneggiare il goniometro digitale.

- Spegnere sempre il display LCD **3** quando il goniometro digitale non viene utilizzato. In questo modo è possibile prolungare la durata della batteria.

Suggerimento – Dopo l'uso o la pulizia:

- Conservare il prodotto nella sua custodia o
- Appendere il prodotto ad un gancio adatto utilizzando il foro di sospensione **8**.

● Smaltimento

L'imballaggio è composto da materiali ecologici che possono essere smaltiti presso i siti di raccolta locali per il riciclo.



Osservare l'identificazione dei materiali di imballaggio per lo smaltimento differenziato, i quali sono contrassegnati da abbreviazioni (a) e da numeri (b) con il seguente significato: 1-7: plastiche / 20-22: carta e cartone / 80-98: materiali compositi.



E' possibile informarsi circa le possibilità di smaltimento del prodotto usato presso l'amministrazione comunale o cittadina.



Per questioni di tutela ambientale non gettare il prodotto usato tra i rifiuti domestici, ma provvedere invece al suo corretto smaltimento. Presso l'amministrazione competente è possibile ricevere informazioni circa i siti di raccolta e i relativi orari di apertura.

Le batterie / gli accumulatori difettosi o usati devono essere riciclati secondo la direttiva 2006/66/CE e relative modifiche. Smaltire le batterie / gli accumulatori e / o il prodotto presso i punti di raccolta indicati.



Uno smaltimento scorretto delle batterie / gli accumulatori procura danni all'ambiente!

È vietato smaltire le batterie / gli accumulatori con i rifiuti domestici. Possono contenere metalli pesanti nocivi e sono soggetti a smaltimento come rifiuti speciali. I simboli chimici dei metalli pesanti sono i seguenti: Cd = cadmio, Hg = mercurio, Pb = piombo. Consegnare, pertanto, le batterie / gli accumulatori esausti presso un punto di raccolta comunale.

● Garanzia

Il prodotto è stato fabbricato accuratamente secondo severe direttive di qualità ed è stato controllato meticolosamente prima della consegna. In caso di difetti di materiale o fabbricazione l'acquirente può far valere diritti legali nei confronti del venditore. La nostra garanzia sotto riportata non costituisce alcun limite ai diritti legali dell'acquirente.

Questo prodotto è garantito per 3 anni con decorrenza dalla data di acquisto. La garanzia decorre dalla data d'acquisto. Conservare lo scontrino originale in un posto sicuro perché questo documento viene richiesto come prova dell'avvenuto acquisto.

Tutti i danni o difetti presenti già al momento dell'acquisto devono essere comunicati subito dopo l'apertura della confezione.

Se entro 3 anni dalla data di acquisto di questo prodotto si rileva un difetto di materiale o di fabbricazione, noi procederemo, a nostra discrezione, alla riparazione o sostituzione gratuite del prodotto o al rimborso del prezzo di acquisto. Un eventuale intervento in garanzia non prolunga né rinnova il periodo di garanzia stesso. Ciò vale anche per le parti sostituite e riparate.

Questa garanzia decade in caso di danneggiamento oppure uso o manutenzione impropri del prodotto.

La prestazione in garanzia vale per difetti del materiale o di fabbricazione. Questa garanzia non si estende a componenti del prodotto esposti a normale logorio, che possono pertanto essere considerati come componenti soggetti a usura (esempio capacità

della batteria, calcificazione, lampade, pneumatici, filtri, spazzole...). La garanzia non si estende altresì a danni che si verificano su componenti delicati (esempio interruttori, batterie, parti realizzate in vetro, schermi, accessori vari) nonché danni derivanti dal trasporto o altri incidenti.

● **Gestione dei casi in garanzia**

Per garantire un rapido disbrigo delle proprie pratiche, seguire le istruzioni seguenti:

Per ogni richiesta si prega di conservare lo scontrino e il codice dell'articolo (IAN 434246_2304) come prova d'acquisto.

Il numero d'articolo può essere dedotto dalla targhetta, da un'incisione, dal frontespizio delle istruzioni (in basso a sinistra) oppure dall'adesivo applicato sul retro o sul lato inferiore.

In caso di disfunzioni o avarie, contattare innanzitutto i partner di assistenza elencati di seguito telefonicamente oppure via e-mail.

Si può inviare il prodotto ritenuto difettoso all'indirizzo del centro di assistenza indicato con spedizione esente da affrancatura, completo del documento di acquisto (scontrino) e della descrizione del difetto, specificando anche quando tale difetto si è verificato.

● **Assistenza**

IT **Assistenza Italia**

Tel.: 800790789

E-Mail: owim@lidl.it

CH **Assistenza Svizzera**

Tel.: 0800562153

E-Mail: owim@lidl.ch

