

LIVARNOLUX®



LED-LEUCHTPANEL MIT FARBTONSTEUERUNG

DE AT CH

LED-LEUCHTPANEL MIT FARBTONSTEUERUNG

Montage-, Bedienungs- und Sicherheitshinweise

GB

LED LIGHT PANEL WITH ADJUSTABLE COLOUR TONE

Assembly, operating and safety instructions

IAN 339714_1910

DE

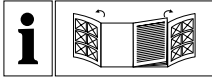

DE AT CH

Klappen Sie vor dem Lesen die beiden Seiten mit den Abbildungen aus und machen Sie sich anschließend mit allen Funktionen des Gerätes vertraut.

GB

Before reading, unfold both pages containing illustrations and familiarise yourself with all functions of the device.

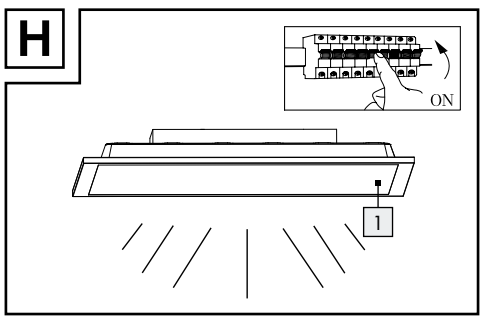
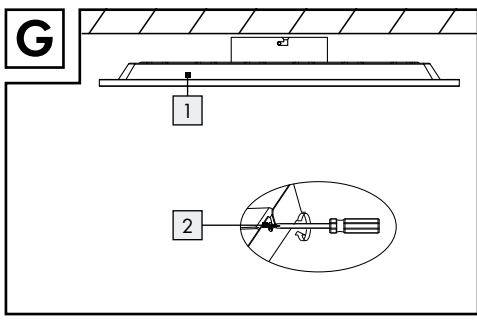
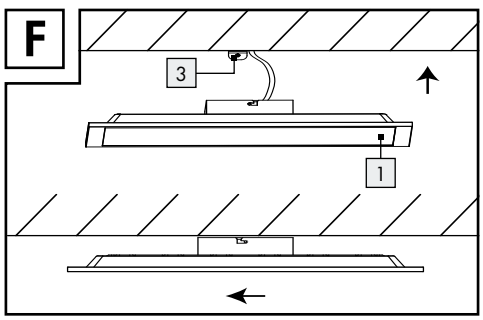
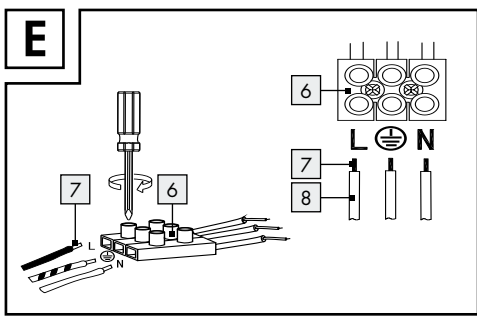
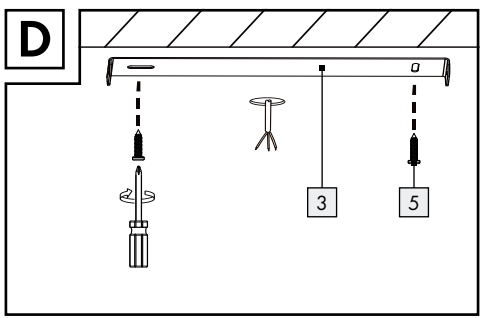
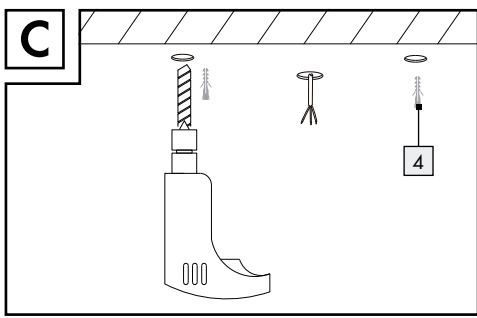
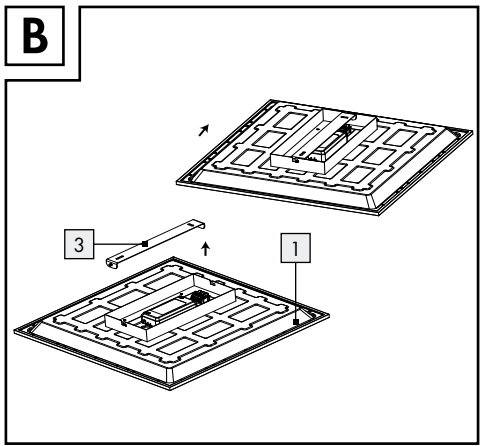
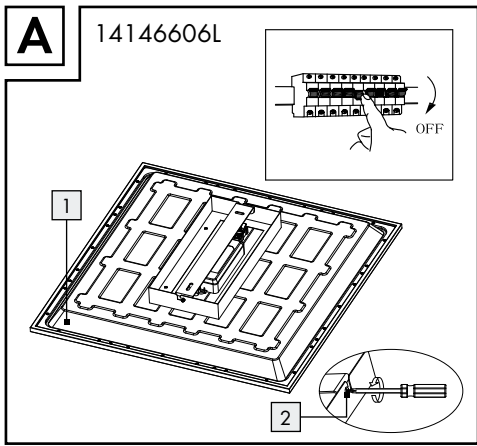

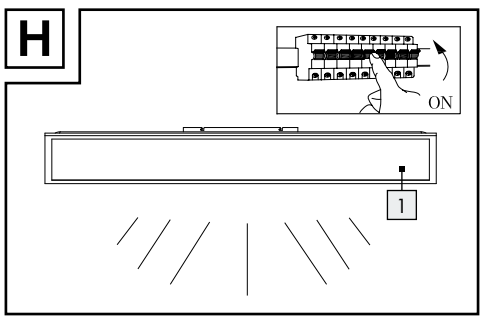
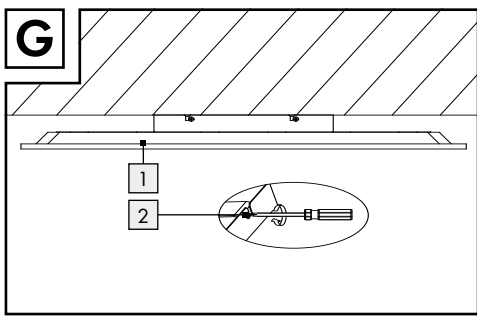
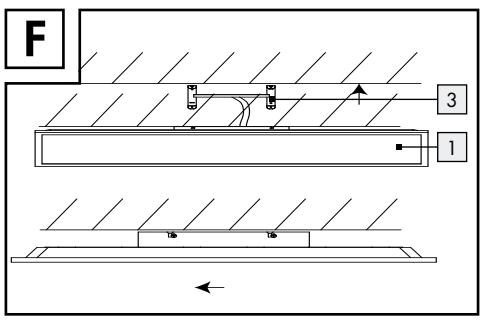
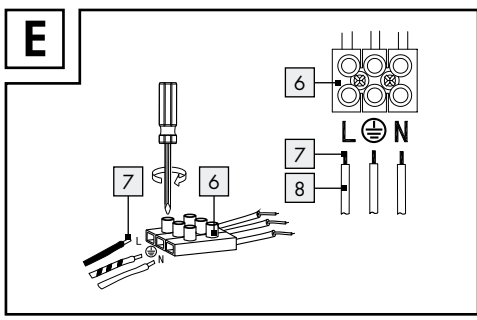
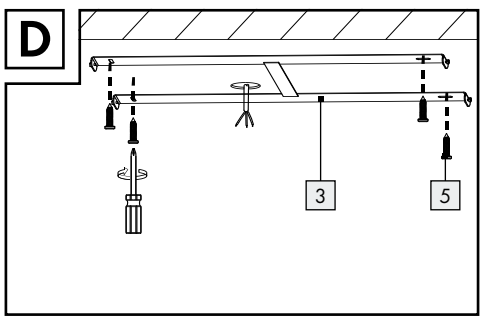
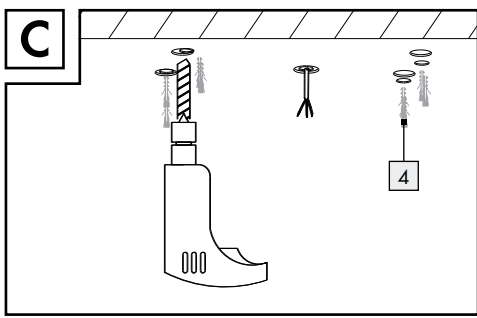
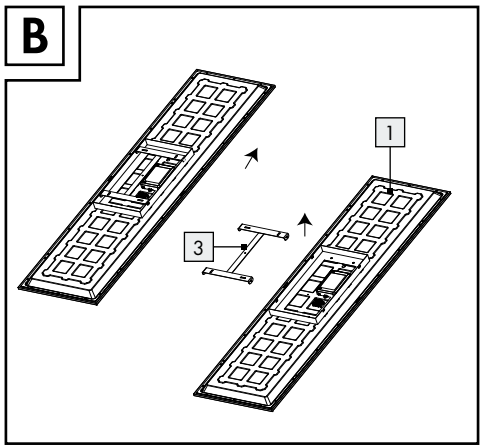
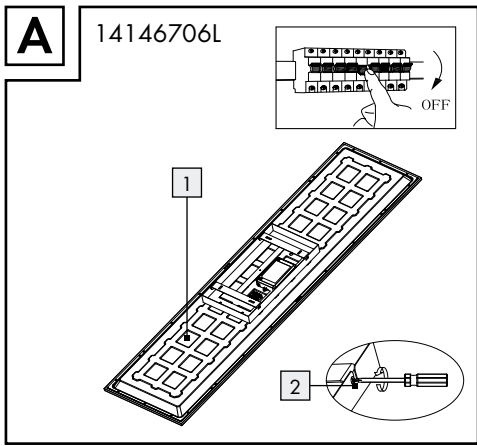

Legende der verwendeten Piktogramme	Seite 6
Einleitung	Seite 6
Bestimmungsgemäße Verwendung.....	Seite 7
Lieferumfang.....	Seite 7
Teilebeschreibung.....	Seite 7
Technische Daten.....	Seite 7
Sicherheit	Seite 7
Sicherheitshinweise.....	Seite 7
Sicherheitshinweise für Batterien/Akkus.....	Seite 9
Vorbereitung	Seite 10
Benötigtes Werkzeug und Material.....	Seite 10
LED-Leuchtpanel montieren	Seite 10
Leuchte ein-/ ausschalten / Lichtfarbe einstellen	Seite 10
LED-Leuchtpanel mit Fernbedienung bedienen	Seite 11
Batterien wechseln	Seite 11
Wartung und Reinigung	Seite 11
Entsorgung	Seite 11
Informationen	Seite 12
Garantie.....	Seite 12
Konformitätserklärung.....	Seite 12
Hersteller / Service.....	Seite 12

Legende der verwendeten Piktogramme			
	Anweisungen lesen!		Lebens- und Unfallgefahr für Kleinkinder und Kinder!
	Diese Leuchte ist für den Betrieb im Innenbereich geeignet.		Nicht dimmbar - Diese Leuchte ist nicht geeignet für externe Dimmer und elektronische Schalter.
	Volt (Wechselspannung)		Lebensdauer
	Hertz (Frequenz)		Schaltzyklen
	Watt (Wirkleistung)		Explosionsgefahr!
	Schutzleiter		Schutzhandschuhe tragen!
	Warn- und Sicherheitshinweise beachten!		Die Verpackung besteht aus 100% recyceltem Papier.
	Nur für den Innenbereich		Entsorgen Sie Verpackung und Gerät umweltgerecht!
	Warnung vor elektrischem Schlag! Lebensgefahr!		Umweltschäden durch falsche Entsorgung der Batterien / Akkus!
	So verhalten Sie sich richtig		

LED-Leuchtpanel mit Farbtonsteuerung

● Einleitung



Wir beglückwünschen Sie zum Kauf Ihres neuen Gerätes. Sie haben sich damit für ein hochwertiges Produkt entschieden.

Bitte lesen Sie diese Bedienungsanleitung vollständig und sorgfältig durch. Klappen Sie die Seite mit den Abbildungen aus. Diese Anleitung gehört zu diesem Produkt und enthält wichtige Hinweise zur Inbetriebnahme und Handhabung. Beachten Sie immer alle

Sicherheitshinweise. Prüfen Sie vor der Inbetriebnahme, ob die korrekte Spannung vorhanden ist und ob alle Teile richtig montiert sind. Sollten Sie Fragen haben oder unsicher in Bezug auf die Handhabung des Gerätes sein, setzen Sie sich bitte mit Ihrem Händler oder der Servicestelle in Verbindung. Bewahren Sie diese Anleitung bitte sorgfältig auf und geben Sie sie ggf. an Dritte weiter.

● Bestimmungsgemäße Verwendung



Diese Leuchte ist für den Betrieb im Innenbereich geeignet. Dieses Gerät ist nur für den Einsatz in privaten Haushalten vorgesehen. Dieses Produkt ist vorgesehen für den normalen Betrieb.

● Lieferumfang

Kontrollieren Sie unmittelbar nach dem Auspacken immer den Lieferumfang auf Vollständigkeit sowie den einwandfreien Zustand des Gerätes.

- 1 LED-Leuchtpanel (14146606L/14146706L)
- 4 Schrauben (14146706L)
- 4 Dübel (14146706L)
- 2 Schrauben (14146606L)
- 2 Dübel (14146606L)
- 2 Batterien (AAA)
- 2 Schutzschläuche
- 1 Fernbedienung
- 1 Montage- und Bedienungsanleitung

● Teilebeschreibung

- 1 LED-Leuchtpanel
- 2 Schraube für LED-Leuchtpanel
- 3 Montagewinkel
- 4 Dübel
- 5 Schraube für Montagewinkel
- 6 Lüsterklemme
- 7 Netzanschlusskabel (extern)
- 8 Schutzschlauch
- 9 Fernbedienung
- 10 Batteriefachabdeckung

● Technische Daten

Modell-Nummer: 14146606L

Leuchte:

Betriebsspannung: 230–240V~, 50 Hz

Nennleistung max: LED 24 W

Schutzklasse: I / ⚡

Schutzart: IP20
Maße: 45 x 45 cm

LED:

Leuchtmittel: LED-Modul (nicht austauschbar)

Nennleistung max.: LED, max. 20 W

Modell-Nummer: 14146706L

Leuchte:

Betriebsspannung: 230–240V~, 50 Hz

Nennleistung max: LED 38 W

Schutzklasse: I / ⚡

Schutzart: IP20

Maße: 119,5 x 29,5 cm

LED:

Leuchtmittel: LED-Modul (nicht austauschbar)

Nennleistung max.: LED, max. 33 W

Fernbedienung:

Batterie: 2 x AAA

Frequenzband: 2,4 GHz ISM band

Max. Sendeleistung: < 10,0 dBm

● Sicherheit



Sicherheitshinweise

Bei Schäden, die durch Nichtbeachtung dieser Bedienungsanleitung verursacht werden, erlischt der Garantieanspruch! Für Folgeschäden wird keine Haftung übernommen! Bei Sach- oder Personenschäden, die durch unsachgemäße Handhabung oder Nichtbeachtung der Sicherheitshinweise verursacht werden, wird keine Haftung übernommen!

-  **! WARNUNG! LEBENS- UND UNFALLGEFAHR FÜR KLEINKINDER UND KINDER!**

Lassen Sie Kinder niemals unbeaufsichtigt mit dem Verpackungsmaterial. Es besteht Erststickungsgefahr durch Verpackungsmaterial. Kinder unterschätzen häufig die Gefahren.

- Dieses Gerät kann von Kindern ab 8 Jahren und darüber sowie von Personen mit verringerten physischen, sensorischen oder mentalen Fähigkeiten oder Mangel an Erfahrung und Wissen benutzt werden, wenn sie beaufsichtigt oder bezüglich des sicheren Gebrauchs des Gerätes unterwiesen wurden und die daraus resultierenden Gefahren verstehen. Kinder dürfen nicht mit dem Gerät spielen. Reinigung und Benutzerwartung dürfen nicht von Kindern ohne Aufsichtigung durchgeführt werden.

ACHTUNG!

- Bei Betrieb nicht aus kurzem Abstand in die LED schauen.
- Die Lichtquelle dieser Leuchte ist nicht ersetzbar; wenn die Lichtquelle das Ende ihrer Lebensdauer erreicht hat, ist die gesamte Leuchte zu ersetzen.
- Die LED nicht mit einem optischen Instrument (z. B. Lupe) betrachten.



Vermeiden Sie Lebensgefahr durch elektrischen Schlag

- Lassen Sie die Elektroinstallation durch einen ausgebildeten Elektriker oder eine für Elektroinstallationen eingewiesene Person durchführen.
- Bei Sach- oder Personenschäden, die durch unsachgemäße Handhabung oder Nichtbeachtung der Sicherheitshinweise verursacht werden, wird keine Haftung übernommen!
- Benutzen Sie Ihre Leuchte niemals, wenn Sie irgendwelche Beschädigungen feststellen.
- Entfernen Sie vor der Montage die Sicherung oder schalten Sie den Leitungsschutzschalter im Sicherungskasten aus (0-Stellung).
- Vermeiden Sie unbedingt die Berührung der Leuchte mit Wasser oder anderen Flüssigkeiten.
- Vergewissern Sie sich vor der Montage, dass die vorhandene Netzspannung mit der benötigten Betriebsspannung der Leuchte übereinstimmt (siehe „Technische Daten“).
- Stellen Sie sicher, dass bei der Montage keine Leitungen beschädigt werden.



Diese Leuchte ist nicht geeignet für externe Dimmer und elektronische Schalter.



Vermeiden Sie Brand- und Verletzungsgefahr

- Stellen Sie sicher, dass die Leuchte ausgeschaltet und abgekühlt ist, bevor Sie diese berühren, um Verbrennungen zu vermeiden.
- Befestigen Sie die Leuchte nicht auf feuchtem oder leitendem Untergrund.
- Lassen Sie die Leuchte oder Verpackungsmaterial nicht achtlos liegen. Plastikfolien/-tüten, Kunststoffteile etc. könnten für Kinder zu einem gefährlichen Spielzeug werden.
- Bei manchen Personen kann es zu epileptischen Anfällen oder Bewusstseinsstörungen kommen, wenn Sie bestimmten Blitzlichtern oder Lichteffekten ausgesetzt werden. Suchen Sie bei epileptischen Symptomen umgehend einen Arzt auf.



Anforderungen für Radiofrequenzschnittstellen - in Bezug auf die europäische Installation

Hinweis: Dieses Gerät wurde getestet und für konform mit den Grenzwerten gemäß EN 300 440 v2.1.1 Empfangsgerät Kategorie 3 befunden. Diese Grenzwerte sind konzipiert, um angemessene Sicherung vor schädlichen Störungen in privaten Installationen zu gewährleisten. Dieses Gerät reagiert empfindlich auf andere Geräte, die vorsätzlich Radiofrequenzenergie in 2.4 Ghz erzeugen und damit die Leistung der Fernbedienung beeinträchtigen. Es kann jedoch keine Garantie dafür gegeben werden, dass die Störung nicht in bestimmten Geräten vorkommt. Sollte dieses Gerät durch Störungen durch andere Geräte beeinflusst sein, kann dieses durch das Ein- und Abschalten des respektiven Geräts beendet werden. Der Benutzer wird dazu aufgefordert, die Störung durch eine der folgenden Maßnahmen zu beheben: Stellen Sie das störende Gerät aus und verwenden Sie ebenfalls die WiFi-Kamera nicht in der Nähe des Geräts, welches mit einer solchen Frequenz mit hoher Sendeleistung betrieben wird. Vergrößern Sie den Abstand zum störenden Gerät. Befragen Sie den Händler oder einen Fachmann für Radio-/ TV-Geräte bei Problemen. Der vollständige Text der EU-Konformitätserklärung ist unter der

folgenden Internetadresse verfügbar:
<https://www.briloner.com/de/service/informationen-zu-leuchten/eu-konformitaetserklaerung-fuer-funkanlagentyp.php>



So verhalten Sie sich richtig

- Montieren Sie die Leuchte so, dass sie vor Feuchtigkeit, Verschmutzung und zu starker Erwärmung geschützt ist.
- Vergewissern Sie sich vor dem Bohren, dass sich keine Gas-, Wasser- oder Stromleitungen an der Bohrstelle befinden. Montage nur durch fachkundige Personen. Unbedingt auf die Wandbeschaffenheit achten, da sich das beigefügte Befestigungsmaterial nicht für alle Wandarten eignet. Erkundigen Sie sich im Handel nach den für die jeweilige Wandbeschaffenheit geeigneten Schrauben und Dübel.
- Für eine unsachgemäße Wand-Dübel-Verbindung und dadurch entstandene Schäden übernimmt der Hersteller keine Haftung.
- Seien Sie stets aufmerksam! Achten Sie immer darauf was Sie tun und gehen Sie stets mit Vernunft vor. Verwenden Sie die Leuchte in keinem Fall, wenn Sie unkonzentriert sind oder sich unwohl fühlen.
- Überprüfen Sie vor der Montage, ob der Montageort für das Gewicht der Leuchte geeignet ist.
- Machen Sie sich vor der Verwendung mit allen Anweisungen und Abbildungen in dieser Anleitung sowie mit der Leuchte selbst vertraut.



Sicherheitshinweise für Batterien / Akkus

- **LEBENSGEFAHR!**
Halten Sie Batterien / Akkus außer Reichweite von Kindern. Suchen Sie im Falle eines Verschluckens sofort einen Arzt auf!
- Verschlucken kann zu Verbrennungen, Perforation von Weichgewebe und Tod führen. Schwere Verbrennungen können innerhalb von 2 Stunden nach dem Verschlucken auftreten.



EXPLOSIONSGEFAHR!

- Laden Sie nicht aufladbare Batterien niemals wieder auf. Schließen Sie Batterien / Akkus nicht kurz und / oder öffnen Sie diese nicht. Überhitzung, Brandgefahr oder Platzen können die Folge sein.
- Werfen Sie Batterien / Akkus niemals in Feuer oder Wasser.
- Setzen Sie Batterien / Akkus keiner mechanischen Belastung aus.

Risiko des Auslaufens von Batterien / Akkus

- Vermeiden Sie extreme Bedingungen und Temperaturen, die auf Batterien / Akkus einwirken können, z. B. auf Heizkörpern / durch direkte Sonneneinstrahlung.
- Wenn Batterien / Akkus ausgelaufen sind, vermeiden Sie den Kontakt von Haut, Augen und Schleimhäuten mit den Chemikalien! Spülen Sie die betroffenen Stellen sofort mit klarem Wasser und suchen Sie einen Arzt auf!



SCHUTZHANDSCHUHE TRAGEN!

- Ausgelaufene oder beschädigte Batterien / Akkus können bei Berührung mit der Haut Verätzungen verursachen. Tragen Sie deshalb in diesem Fall geeignete Schutzhandschuhe.
- Im Falle eines Auslaufens der Batterien / Akkus entfernen Sie diese sofort aus dem Produkt, um Beschädigungen zu vermeiden.
- Verwenden Sie nur Batterien / Akkus des gleichen Typs. Mischen Sie nicht alte Batterien / Akkus mit neuen!
- Entfernen Sie die Batterien / Akkus, wenn das Produkt längere Zeit nicht verwendet wird.

Risiko der Beschädigung des Produkts

- Verwenden Sie ausschließlich den angegebenen Batterietyp / Akkutyp!
- Setzen Sie Batterien / Akkus gemäß der Polaritätskennzeichnung (+) und (-) an Batterie / Akku und des Produkts ein.

- Reinigen Sie Kontakte an Batterie/Akku und im Batteriefach vor dem Einlegen mit einem trockenen, fusselfreien Tuch oder Wattestäbchen!
- Entfernen Sie erschöpfte Batterien/Akkus umgehend aus dem Produkt.
- Die richtige Polarität wird im Batteriefach angezeigt.

● Vorbereitung

● Benötigtes Werkzeug und Material

Die genannten Werkzeuge und Materialien sind nicht im Lieferumfang enthalten. Es handelt sich hierbei um unverbindliche Angaben und Werte zur Orientierung. Die Beschaffenheit des Materials richtet sich nach den individuellen Gegebenheiten vor Ort.

- Bleistift/Markierwerkzeug
- 2-poliger Spannungsprüfer
- Schraubendreher
- Bohrmaschine
- Bohrer (ca. \varnothing 6 mm)
- Seitenschneider
- Leiter

● LED-Leuchtpanel montieren

WARNUNG! STROMSCHLAGGEFAHR!

Wichtig: Der elektrische Anschluss muss durch einen ausgebildeten Elektriker oder eine für Elektroinstallationen eingewiesene Person erfolgen. Diese muss Kenntnis über die Eigenschaften der Leuchte und Anschlussbestimmungen haben. Entfernen Sie hierfür die Sicherung oder schalten Sie den Leitungsschutzschalter im Sicherungskasten aus (0-Stellung) (siehe Abb. A).

- Entfernen Sie die seitlich am LED-Leuchtpanel **1** sichtbaren Schrauben des LED-Leuchtpanels **2** (siehe Abb. A) und nehmen Sie den Montagewinkel **3** auf der Rückseite ab (siehe Abb. B).

- Markieren Sie die Bohrlöcher mit Hilfe der im Montagewinkel **3** für die Schrauben **5** vorgesehenen Löcher.
- Bohren Sie nun die Befestigungslöcher. Stellen Sie sicher, dass Sie die Zuleitung nicht beschädigen.
- Führen Sie die Dübel **4** in die Bohrlöcher ein (siehe Abb. C).
- Befestigen Sie den Montagewinkel **3** mit den mitgelieferten Schrauben **5** (siehe Abb. D).
- Ziehen Sie die Schutzschläuche **8** über die Kabel L und N des Netzanschlusskabels (extern) **7** (siehe Abb. E).
- Verbinden Sie das Anschlusskabel des LED-Leuchtpanels mittels der Lüsterklemme **6** mit dem Netzanschlusskabel (extern) **7** (siehe Abb. E).
- Achten Sie darauf, dass Sie die einzelnen Leiter des Netzanschlusskabels (extern) **7** jeweils richtig anschließen: stromführende Leiter, schwarz oder braun = Symbol L, Neutralleiter, blau = Symbol N, Schutzleiter, grün-gelb = Symbol  (Erdungsanschluss).
Achten Sie auf den richtigen Sitz.
- Verschrauben Sie nun das LED-Leuchtpanel **1** mittels der Schrauben **2** mit dem Montagewinkel **3**.
Hinweis: Achten Sie darauf, dass die Schrauben **2** richtig einrasten (siehe Abb. F und G).
- Setzen Sie die Sicherung wieder ein oder schalten Sie den Leitungsschutzschalter am Sicherungskasten ein (I-Stellung) (siehe Abb. H).

Ihr LED-Leuchtpanel ist nun betriebsbereit.

- Dieses LED-Leuchtpanel ist auch als Einbauleuchte zur Montage in abgehängten Decken geeignet.
- Diese Montage sollte unbedingt von einem Fachmann ausgeführt werden, da die genauen Abmessungen des LED-Leuchtpanels in der Deckenkonstruktion berücksichtigt werden müssen.

● Leuchte ein-/ausschalten/ Lichtfarbe einstellen

- Betätigen Sie den Lichtschalter (Wandschalter), um das LED-Leuchtpanel ein-/auszuschalten.

- Wenn Sie den Lichtschalter kurz hintereinander betätigen, wechselt das LED-Leuchtpanel zwischen Kalt-, Warm- und Neutralweiß.

● LED-Leuchtpanel mit Fernbedienung bedienen

Hinweis: Das LED-Leuchtpanel besitzt eine Memory-Funktion. Diese speichert die zuletzt eingestellte Funktion.

- Schalten Sie das LED-Leuchtpanel mit dem Lichtschalter ein.

Alle weiteren Funktionen können nur mit Hilfe der Fernbedienung  gesteuert werden (siehe Abb. I).

 Einschalten

 Ausschalten

 Dimmen (heller)

 Dimmen (dunkler)

 Kaltweiß, stufenlos

100% Neutralweiß

 Warmweiß stufenlos

 Timerfunktion (30 Min.)

 Kaltweiß / Neutralweiß / Warmweiß







 Nachtlichtfunktion

 M1 Speicherplatz für individuelle Farbprogramme

 M2 Speicherplatz für individuelle Farbprogramme

● Batterien wechseln

Wenn die Reichweite der Fernbedienung  nachlässt, müssen Sie die Batterien auswechseln (siehe Abb. I).

- Schieben Sie die Batteriefachabdeckung  auf der Rückseite der Fernbedienung  in Pfeilrichtung aus der Fernbedienung  heraus.
- Entnehmen sie die Batterien.
- Legen Sie die neuen Batterien (AAA) in die Fernbedienung  ein.
- Hinweis:** Die richtige Polarität wird im Batteriefach der Fernbedienung  angezeigt.
- Schieben Sie die Batteriefachabdeckung  wieder auf die Fernbedienung .

● Wartung und Reinigung

WARNUNG! STROMSCHLAGGEFAHR!

Trennen Sie zur Reinigung die Leuchte zuerst vom Stromnetz. Entfernen Sie hierfür die Sicherung oder schalten Sie den Leitungsschutzschalter im Sicherungskasten aus (0-Stellung) (siehe Abb. A).

- Stellen Sie sicher, dass die Leuchte ausgeschaltet und abgekühlt ist, bevor Sie diese berühren, um Verbrennungen zu vermeiden.
- Benutzen Sie keine Lösungsmittel, Benzin o. Ä. Die Leuchte würde hierbei Schaden nehmen.
- Verwenden Sie zur Reinigung des LED-Leuchtpanels  ein trockenes, fusselfreies Tuch.
- Setzen Sie die Sicherung wieder ein oder schalten Sie den Leitungsschutzschalter am Sicherungskasten ein (I-Stellung) (siehe Abb. H).

● Entsorgung

Die Verpackung besteht aus umweltfreundlichen Materialien, die Sie über die örtlichen Recyclingstellen entsorgen können.



Beachten Sie die Kennzeichnung der Verpackungsmaterialien bei der Abfalltrennung, diese sind gekennzeichnet mit Abkürzungen (a) und Nummern (b) mit folgender Bedeutung: 1–7: Kunststoffe / 20–22: Papier und Pappe / 80–98: Verbundstoffe.



Werfen Sie Ihr Produkt, wenn es ausgedient hat, im Interesse des Umweltschutzes nicht in den Hausmüll, sondern führen Sie es einer fachgerechten Entsorgung zu. Über Sammelstellen und deren Öffnungszeiten können Sie sich bei Ihrer zuständigen Verwaltung informieren.

Defekte oder verbrauchte Batterien müssen gemäß Richtlinie 2006/66/EG recycelt werden. Geben Sie Batterien und/oder das Gerät über die angebotenen Sammeleinrichtungen zurück.



Umweltschäden durch falsche Entsorgung der Batterien!

Batterien dürfen nicht über den Hausmüll entsorgt werden. Sie können giftige Schwermetalle enthalten und unterliegen der Sondermüllbehandlung. Die chemischen Symbole der Schwermetalle sind wie folgt: Cd = Cadmium, Hg = Quecksilber, Pb = Blei. Geben Sie deshalb verbrauchte Batterien bei einer kommunalen Sammelstelle ab.

Informationen

● Garantie

Sie erhalten zum Zeitpunkt des Kaufs auf dieses Gerät 36 Monate Garantie. Das Gerät wurde sorgfältig produziert und einer genauen Qualitätskontrolle unterzogen. Innerhalb der Garantiezeit beheben wir kostenlos alle Material- oder Herstellerfehler. Sollten sich dennoch während der Garantiezeit Mängel herausstellen, senden Sie das Gerät bitte an die aufgeführte Service-Adresse unter Angabe folgender Artikel-Nummer:

14146606L/14146706L.

Von der Garantie ausgeschlossen sind Schäden durch nicht sachgemäße Handhabung, Nichtbeachtung der Bedienungsanleitung oder Eingriff durch nicht autorisierte Personen sowie Verschleißteile (wie z. B. Leuchtmittel). Durch die Garantieleistung wird die Garantiezeit weder verlängert noch erneuert.

● Konformitätserklärung CE

Dieses Produkt erfüllt die Anforderungen der geltenden europäischen und nationalen Richtlinien (Richtlinie 2014/53/EU, Niederspannungsrichtlinie 2014/35/EU, Öko-design-Richtlinie 2009/125/EG, RoHS-Richtlinie 2011/65/EU). Die Konformität wurde nachgewiesen. Entsprechende Erklärungen und Unterlagen sind beim Hersteller hinterlegt.

Hiermit erklärt Briloner Leuchten GmbH & Co. KG, dass der Funkanlagentyp 14146606L/14146706L der Richtlinie 2014/53/EU entspricht.

Der vollständige Text der EU-Konformitätserklärung ist unter der folgenden Internetadresse verfügbar:

<https://www.briloner.com/de/service/informationen-zu-leuchten/eu-konformitaetserklaerung-fuer-funkanlagentyp.php>



















● Hersteller / Service

Briloner Leuchten GmbH & Co. KG
Im Kissen 2
59929 Brilon
DEUTSCHLAND
Tel.: +49 29 61/97 12-800
Fax: +49 29 61/97 12-199
E-Mail: kundenservice@briloner.com
www.briloner.com

IAN 339714_1910

Bitte halten Sie für alle Anfragen den Kassenbon und die Artikelnummer (z. B. IAN 123456_7890) als Nachweis für den Kauf bereit.

List of pictograms used	Page 14
Introduction	Page 14
Intended use.....	Page 15
Scope of delivery.....	Page 15
Parts description.....	Page 15
Technical data.....	Page 15
Safety	Page 15
Safety notices.....	Page 15
Safety instructions for batteries / rechargeable batteries.....	Page 17
Preparation	Page 17
Required tools and material.....	Page 17
Mounting the LED light panel	Page 18
Switching the light on and off / Adjusting the light colour	Page 18
Operating the LED light panel via remote control	Page 18
Replacing the batteries	Page 19
Maintenance and cleaning	Page 19
Disposal	Page 19
Information	Page 19
Warranty.....	Page 19
Declaration of conformity.....	Page 20
Manufacturer / Service.....	Page 20

List of pictograms used			
	Read the instructions!		Danger to life and risk of accidents for infants and children!
	This light is suitable for indoor use.		Not dimmable - this light is not suitable for external dimmers and electronic switches.
	Volts (alternating voltage)		Operating life
	Hertz (frequency)		Switching cycles
	Watts (effective power)		Danger of explosion!
	Protective conductor		Wear safety gloves!
	Observe the warnings and safety notes!		The packaging is made from 100% recycled paper.
	For indoor use only		Dispose of the packaging and device in an environmentally friendly manner!
	Warning - risk of electric shock! Danger to life!		Environmental damage due to incorrect disposal of the batteries / rechargeable batteries!
	For your safety		

LED light panel with adjustable colour tone

● Introduction



Congratulations on your new product. You have selected a high quality product. Please be sure to carefully read the complete operating instructions. Fold out the page with the illustrations. These instructions are part of the product and contain important information on setup and handling. Always follow all safety instructions.

Before using this product for the first time verify the correct voltage and that all parts are properly installed. Should you have any questions or you are unsure about operating the product, please contact the dealer or service centre. Please keep these instructions in a safe place and pass them on to third parties as applicable.

● Intended use



This light is suitable for indoor use. This product is intended for private household use only. This product is an illuminated decoration. Do not use this light as a night light. This product is intended for normal operation.

● Scope of delivery

Check immediately after unpacking that the parts are complete and that the product is in proper condition.

- 1 LED light panel (14146606L/14146706L)
- 4 Screws (14146706L)
- 4 Wall plugs (14146706L)
- 2 Screws (14146606L)
- 2 Wall plugs (14146606L)
- 2 Batteries (AAA)
- 2 Protective tubes
- 1 Remote control
- 1 Set of assembly instructions and instructions for use

● Parts description

- 1 LED light panel
- 2 Screw for LED light panel
- 3 Mounting bracket
- 4 Wall plug
- 5 Screw for mounting bracket
- 6 Lustre terminal
- 7 Mains connection cable (external)
- 8 Protective tube
- 9 Remote control
- 10 Battery compartment cover

● Technical data

Model number:	14146606L
Light:	
Operating voltage:	230–240 V ~, 50 Hz
Max. rated power:	LED 24 W
Protection class:	I / ⚡
IP rating:	IP20
Dimensions:	45 x 45 cm

LED:

Illuminant:	LED module (not replaceable)
Max. rated power:	LED, max. 20 W

Model number: **14146706L**

Light:

Operating voltage:	230–240 V ~, 50 Hz
Max. rated power:	LED 38 W
Protection class:	I / ⚡
IP rating:	IP20
Dimensions:	119.5 x 29.5 cm

LED:

Illuminant:	LED module (not replaceable)
Max. rated power:	LED, max. 33 W

Remote control:

Battery:	2 x AAA
Frequency band:	2.4 GHz ISM band
Max. transmitting power:	< 10.0 dBm

● Safety



Safety notices

Damage due to failure to comply with these operating instructions will invalidate the warranty! We assume no liability for consequential damage! We assume no liability for material damage or personal injury due to improper handling or failure to comply with the safety instructions!

-  **⚠ WARNING! DANGER TO LIFE AND RISK OF ACCIDENTS FOR INFANTS AND CHILDREN!**

Never leave children unsupervised with the packaging material. The packaging material poses a suffocation hazard. Children frequently underestimate the dangers.

- This device may be used by children age 8 years and up, as well as by persons with reduced physical, sensory or mental capacities, or lacking experience and/or knowledge, so long as they

are supervised or instructed in the safe use of the device and understand the associated risks. Children should not be allowed to play with the device. Cleaning and user maintenance should not be performed by children without supervision.

ATTENTION!

- Do not look into the LED from a close distance during operation.
- The light's illuminant is not replaceable. The entire light needs to be replaced if the illuminant reaches the end of its service life.
- Do not look at the LED with an optical instrument (e.g. magnifier).



Avoid the risk of fatal injury from electric shock

- Ensure that a qualified electrician, or a person trained to carry out electrical installations, performs the electrical installation.
- We assume no liability for property damage or personal injury due to improper handling or failure to observe the safety notices!
- Never use the light if any defects have been identified.
- Prior to installation, remove the fuse or switch off the circuit breaker 0 setting in the fuse box.
- Ensure that the light does not come into contact with water or other liquids under any circumstances.
- Prior to installation verify the mains voltage on site corresponds with the operating voltage required for the light (see "Technical data").
- Be careful not to damage any lines during installation.
-  This light is not suitable for external dimmers or electronic switches.



Prevent fire and injury hazards

- To prevent burns, be sure the light is switched off and cooled down before touching it.
- Do not mount the light to a damp or conductive surface.

- Do not leave the light or packaging material lying unattended. Plastic film or bags, plastic parts etc. can turn into dangerous toys for children.
- Exposure to certain strobe lights or lighting effects can cause seizures or unconsciousness in some people. If you experience symptoms of a seizure, seek immediate medical attention.



Requirements for radio frequency interfaces—with regard to installation in Europe

Note: This device has been tested for conformity with the threshold values pursuant to EN 300 440 v2.1.1 receiver category 3. These threshold values are intended to guarantee appropriate protection from damaging disturbances where the device is installed in private locations. This device reacts sensitively to other devices that purposely create radio frequency energy at 2.4 GHz and therefore impair the performance of the remote control. However, no guarantee can be given that the disturbance will not occur in particular devices. Should this device be influenced by disturbances from other devices, this can be stopped by turning the respective device on and off. The user is encouraged to rectify the disturbance through one of the following measures: turn off the device causing the disturbance and do not use the WiFi camera near a device which is operated by such a frequency with a high transmission power. Increase the distance from the device causing the disturbance. If you have problems, consult the retailer or a specialist for radio / TV devices. The full text of the EU declaration of conformity is available at the following internet address: <https://www.briloner.com/de/service/informationen-zu-leuchten/eu-konformitaetserklaerung-fuer-funkanlagentyp.php>



Safe working

- Install the light so it is protected from moisture, dirt and extreme heating.
- Before drilling, ensure that there are no gas or water pipes or power cables where you intend to drill. Installation may only be carried out by

experts. It is essential that you take note of how the wall is constructed, as the included fittings are not suitable for all types of wall. Ask the retailer about screws and wall plugs suitable for the respective wall structure.

- The manufacturer accepts no responsibility for an inappropriate wall plug connection and any resulting damage.
- Always be attentive! Always pay attention to what you are doing and use common sense. Never use the light if you are having difficulty concentrating or do not feel well.
- Verify the installation site is suitable to bear the weight of the lamp before installation.
- Familiarise yourself with all instructions and diagrams in this manual as well as with the light itself before use.



Safety instructions for batteries / rechargeable batteries

■ DANGER TO LIFE!

Keep batteries / rechargeable batteries out of reach of children. If accidentally swallowed seek immediate medical attention.

- Swallowing may lead to burns, perforation of soft tissue, and death. Severe burns can occur within 2 hours of ingestion.

■ DANGER OF EXPLOSION!



Never recharge non-rechargeable batteries. Do not short-circuit batteries / rechargeable batteries and / or open them. Overheating, fire or bursting can be the result.

- Never throw batteries / rechargeable batteries into fire or water.
- Do not exert mechanical loads to batteries / rechargeable batteries.

Risk of leakage of batteries / rechargeable batteries

- Avoid extreme environmental conditions and temperatures, which could affect batteries /

rechargeable batteries, e.g. radiators / direct sunlight.

- If batteries / rechargeable batteries have leaked, avoid contact with skin, eyes and mucous membranes with the chemicals! Flush immediately the affected areas with fresh water and seek medical attention!

■ WEAR PROTECTIVE GLOVES!



Leaked or damaged batteries / rechargeable batteries can cause burns on contact with the skin. Wear suitable protective gloves at all times if such an event occurs.

- In the event of a leakage of batteries / rechargeable batteries, immediately remove them from the product to prevent damage.
- Only use the same type of batteries / rechargeable batteries. Do not mix used and new batteries / rechargeable batteries.
- Remove batteries / rechargeable batteries if the product will not be used for a longer period.

Risk of damage of the product

- Only use the specified type of battery / rechargeable battery!
- Insert batteries / rechargeable batteries according to polarity marks (+) and (-) on the battery / rechargeable battery and the product.
- Use a dry lint-free cloth or cotton swab to clean the contacts on the battery / rechargeable battery and in the battery compartment before inserting!
- Remove exhausted batteries / rechargeable batteries from the product immediately.
- The correct polarity is indicated in the battery compartment.

● Preparation

● Required tools and material

The tools and materials specified are not included. This information and these values are non-binding and are only provided as a reference. The nature













of the material is determined by the individual local conditions.

- Pencil / marking tool
- 2-pole voltage tester
- Screwdriver
- Electric drill
- Drill (approx. \varnothing 6 mm)
- Side cutting pliers
- Ladder



● Mounting the LED light panel

WARNING! DANGER OF ELECTRIC SHOCK!

Important: The electrical connection must be established by a qualified electrician or a person trained to perform electrical installations. This person must be familiar with the properties of the light and the connection requirements. For this installation, remove the fuse or switch off the circuit breaker in the fuse box (position 0) (see Fig. A).

- Remove the screws for the LED light panel  visible at the side of the LED light panel  (see Fig. A) and remove the mounting bracket  on the back (see Fig. B).
- Use the holes in the mounting bracket  intended for the screws  to mark the drill holes.
- Now drill the mounting holes. Be sure not to damage the power cable.
- Insert the wall plugs  into the drill holes (see Fig. C).
- Secure the mounting bracket  using the screws  provided (see Fig. D).
- Pull the protective tubes  over cables L and N of the mains connection cable (external)  (see Fig. E).
- Connect the connection cable of the LED light panel with the mains connection cable (external)  using the lustre terminal  (see Fig. E).
- Be sure to correctly connect each of the individual conductors of the mains connection cable (external) : live conductor, black or brown = symbol L, neutral conductor, blue = symbol N, protective conductor, green-yellow = symbol

 (earth connection). Make sure they are correctly positioned.

- Now attach the LED light panel  to the mounting bracket  using the screws .

Note: Make sure that the screws  are properly engaged (see Fig. F and G).
- Reinstall the fuse or switch on the circuit breaker in the fuse box (I setting) (see Fig. H).

Your LED light panel is now ready to use.

- This LED light panel is also suitable for installation as a recessed light in suspended ceilings.
- Installation for this purpose must be carried out by a professional, as the exact dimensions of the LED light panel must be taken into account in the ceiling construction.

● Switching the light on and off / Adjusting the light colour

- Use the light switch (wall switch) to switch the LED light panel on or off.
- If you press the light switch in quick succession, the LED light panel switches between cold, warm and neutral white.

● Operating the LED light panel via remote control

Note: The LED light panel has a memory function. This saves the last function that was set.

- Switch the LED light panel on using the light switch.

All other functions can only be controlled using the remote control  (see Fig. I).

 Switch on

 Switch off

 Brighten

 Dim

 Cold white, variable

100% Neutral white

 Warm white, variable

 Timer function (30 mins)

 Cold white/Neutral white/Warm white





 Night light function

 Memory slot for custom colour programme



 Memory slot for custom colour programme

● Replacing the batteries

If the range of the remote control  reduces, the batteries need to be replaced (see Fig. I).

- Slide the battery cover  on the reverse side of the remote control  from the remote control  in the direction of the arrow.
- Remove the batteries.
- Insert the new batteries (AAA) into the remote control .

Note: The correct polarity is indicated in the battery compartment of the remote control .

- Slide the battery cover  back onto the remote control .

● Maintenance and cleaning

WARNING! RISK OF ELECTRIC SHOCK!

Disconnect the light from the power supply before cleaning. To do so, remove the fuse or switch off the circuit breaker in the fuse box 0 position (see Fig. A).

- To prevent burns, be sure the light is switched off and cooled down before touching it.
- Do not use solvents, benzene or similar substances. They could damage the light.
- Use a dry, lint-free cloth to clean the LED panel light .
- Replace the fuse or switch on the circuit breaker (Position I) inside the fuse box (see Fig. H).

● Disposal

The packaging is made entirely of recyclable materials, which you may dispose of at local recycling facilities.



Observe the marking of the packaging materials for waste separation, which are marked with abbreviations (a) and numbers (b) with following meaning: 1-7: plastics / 20-22: paper and fibre-board / 80-98: composite materials.



To help protect the environment, please dispose of the product properly when it has reached the end of its useful life and not in the household waste. Information on collection points and their opening hours can be obtained from your local authority.

Defective or used batteries must be recycled in accordance with Directive 2006/66/EC. Return batteries and/or the device to the provided recycling facilities.



Improper disposal of batteries can harm the environment!

Never dispose of batteries in your household waste. They may contain toxic heavy metals and are subject to hazardous waste regulations. The chemical symbols of the heavy metals are: Cd = cadmium, Hg = mercury, Pb = lead. Therefore dispose of used batteries through your local collection site.

● Information

● Warranty

You receive a 36 month warranty on this product, valid from the date of purchase. The appliance has been carefully produced under strict quality control. Within the warranty period we shall rectify without charge all material and manufacturing defects.

In the event of a defect arising during the warranty period, please send the appliance to the listed Service Centre address, making reference to the following article number: 14146606L/14146706L.

Wear parts (such as bulbs) and damage caused by improper handling, non-observance of the operating instructions or unauthorised interference are excluded from the warranty. The performance of services under the warranty does not extend or renew the warranty period.

Please have your receipt and the item number (e.g. IAN 123456_7890) ready as your proof of purchase when enquiring about your product.

● Declaration of conformity CE

This product fulfils the requirements of the applicable European and national directives. Conformity has been demonstrated (Directive 2014/53/EU, Low Voltage Directive 2014/35/EU, Ecodesign Directive 2009/125/EC, RoHS Directive 2011/65/EU).

The relevant declarations and documents are held by the manufacturer.

Briloner Leuchten GmbH & Co. KG hereby declares that the wireless system model 14146606L/14146706L complies with Directive 2014/53/EU. The full text of the EU declaration of conformity is available at:

<https://www.briloner.com/de/service/informationen-zu-leuchten/eu-konformitaetserklaerung-fuer-funkanlagentyp.php>

● Manufacturer / Service

Briloner Leuchten GmbH & Co. KG

Im Kissen 2
59929 Brilon
GERMANY

Tel.: +49 29 61 / 97 12-800

Fax: +49 29 61 / 97 12-199

E-Mail: kundenservice@briloner.com

www.briloner.com

IAN 339714_1910

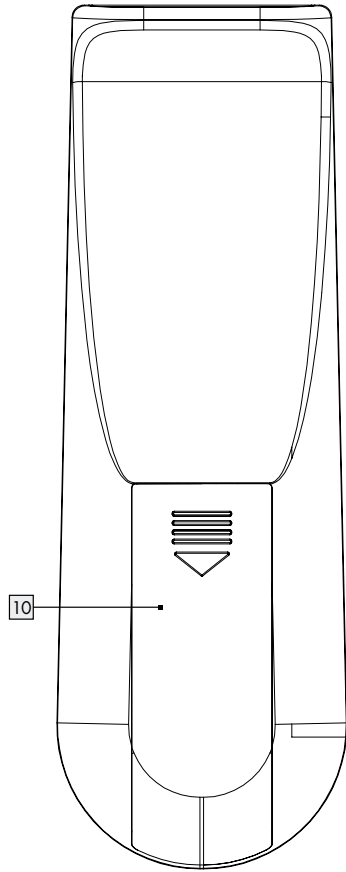
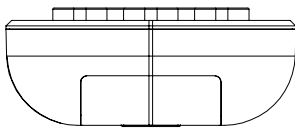
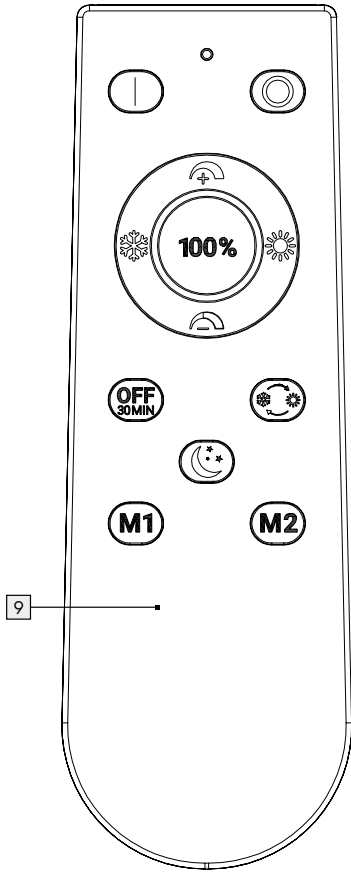

BRILONER LEUCHTEN GMBH & CO. KG

Im Kissen 2
59929 Brilon
DEUTSCHLAND

Stand der Informationen · Last Information Update: 04 / 2020
Ident.-No.: 14146606L / 14146706L042020-DE



IAN 339714_1910