

/// PARKSIDE®



FLEXI-GARTENSCHLAUCHSET

DE AT CH

FLEXI-GARTENSCHLAUCHSET

Gebrauchsanweisung

FR CH

TUYAU D'ARROSAGE EXTENSIBLE

Notice d'utilisation

IT CH

TUBO PER IRRIGAZIONE

Istruzioni d'uso

IAN 437109_2304

DE AT CH
FR IT

A

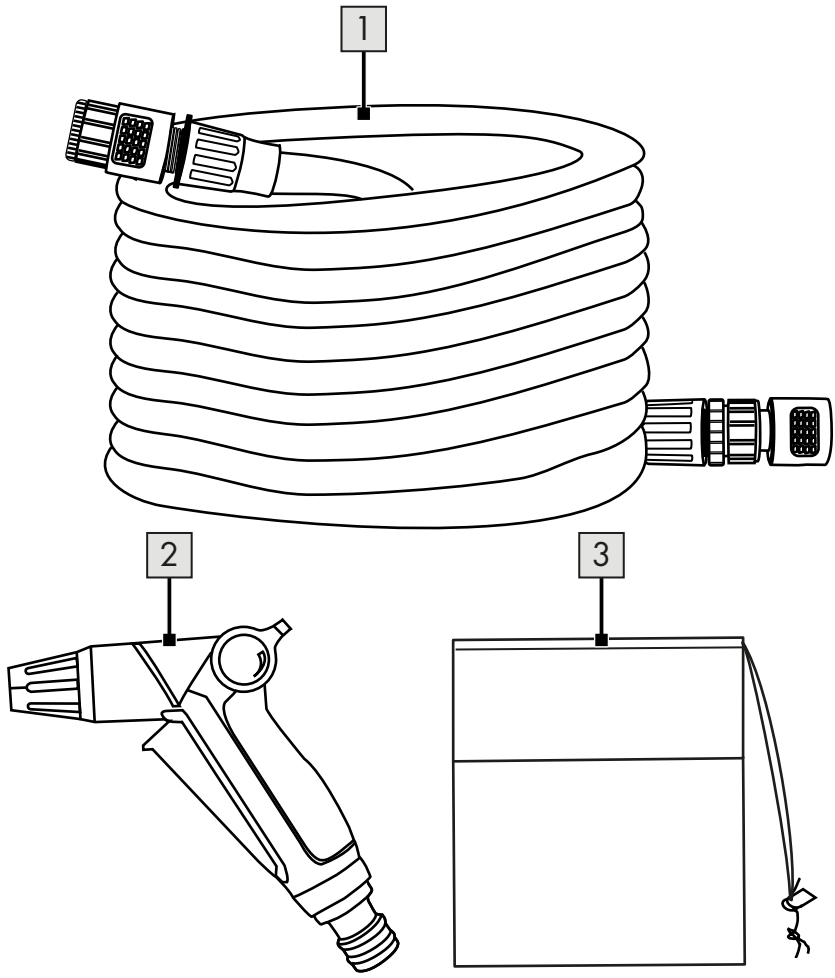

B

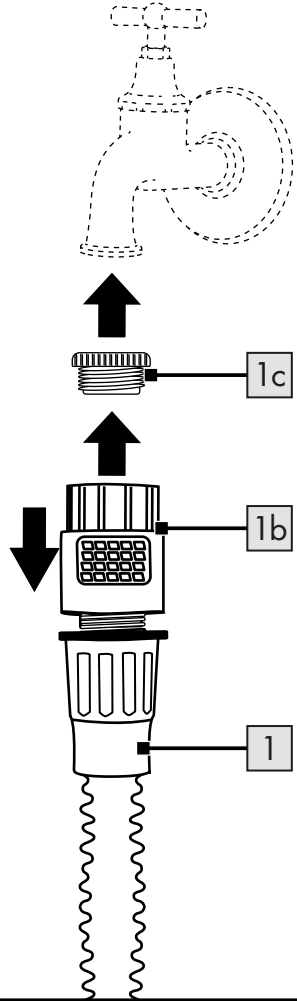
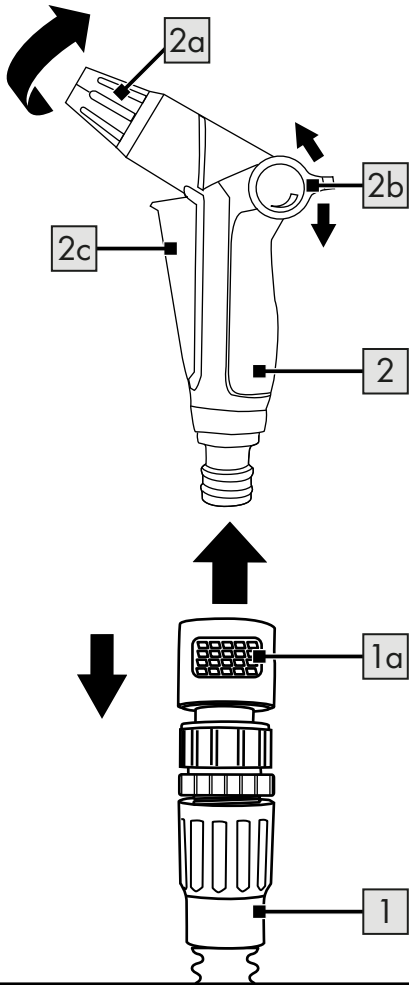

DE AT CH

Lieferumfang (Abb. A)	5
Technische Daten	5
Verwendete Symbole und Signalwörter	5
Bestimmungsgemäße Verwendung	6
Sicherheitshinweise	7
Strangulations- und Erstickungsgefahr!	7
Verletzungsgefahr!	7
Rutschgefahr!	8
Vermeidung von Sachschäden!	8
Verwendung	9
Reparatur, Wartung	10
Lagerung, Reinigung	11
Hinweise zur Entsorgung	11
Hinweise zur Garantie und Serviceabwicklung	11
Fehlerbehebung	13

FR CH

Contenu de la livraison (fig. A)	14
Données techniques	14
Symboles et termes de mentions de mise garde utilisés	14
Usage prévu	15
Consignes de sécurité	16
Risque d'étranglement et d'étouffement ! ..	16
Risque de blessure !	16
Risque de glissade !	17
Prévention des dommages matériels !	17
Utilisation	18
Réparation, entretien	19
Stockage, nettoyage	19
Mise au rebut	20
Indications concernant la garantie et le service après-vente	20
Dépannage	22

IT CH

Ambito di fornitura (Fig. A)	23
Dati tecnici	23
Simboli e parole di segnalazione utilizzate ...	23
Uso conforme alla destinazione	24
Indicazioni di sicurezza	25
Rischio di strangolamento e soffocamento!	25
Pericolo di lesioni!	25
Pericolo di scivolare!	26
Evitare danni materiali!	26
Utilizzo	27
Riparazione, manutenzione	28
Conservazione, pulizia	28
Smaltimento	29
Avvertenze sulla garanzia e sulla gestione dei servizi di assistenza	29
Risoluzione dei problemi	31

Herzlichen Glückwunsch!
Mit Ihrem Kauf haben Sie sich für einen hochwertigen Artikel entschieden. Machen Sie sich vor der ersten Inbetriebnahme mit dem Artikel vertraut.



Lesen Sie hierzu aufmerksam die nachfolgende Gebrauchsanweisung.

Benutzen Sie den Artikel nur wie beschrieben und für die angegebenen Einsatzbereiche. Bewahren Sie diese Gebrauchsanweisung gut auf. Händigen Sie alle Unterlagen bei Weitergabe des Artikels an Dritte ebenfalls mit aus.

Lieferumfang (Abb. A)

- 1 x Flexi-Gartenschlauch (1)
inkl. Kupplungsstück für
Bewässerungsspritze
und Stecksystem-Hahn-
anschluss mit 26,5 mm
(G 3/4") und Reduzieradapter
mit 21 mm (G 1/2")
- 1 x Bewässerungsspritze (2)
- 1 x Aufbewahrungstasche (3)
- 1 x Gebrauchsanweisung

Technische Daten

Schlauchlänge: dehnbar von
10 m (entleert) auf 30 m (gefüllt)
Nenndruck: 6 bar
Nominale Größe: passend für
zwei Anschlüsse (siehe Lieferum-
fang)



Herstellungsdatum
(Monat/Jahr): 11/2023

Verwendete Symbole und Signalwörter



Gebotszeichen, weist jeden Benutzer darauf hin, die Gebrauchsanweisung vor dem Gebrauch sorgfältig durchzulesen und für alle Benutzer stets zur Verfügung zu stellen.



Allgemeines Warnzeichen, dient der Kennzeichnung von Gefahren und Gefährdungen (z. B. Strangulations- und Erstickungs-, Verletzungs-, Rutschgefahr oder Sachschäden).

WARNUNG!

Dieses Signalwort bezeichnet eine Gefährdung mit einem hohen Risikograd, die, wenn sie nicht vermieden wird, den Tod oder eine schwere Verletzung zur Folge haben kann.

VORSICHT!

Dieses Signalwort bezeichnet eine Gefährdung mit einem niedrigen Risikograd, die, wenn sie nicht vermieden wird, eine geringfügige oder mäßige Verletzung zur Folge haben kann.



Dieses Symbol weist auf mögliche Gefahren in Bezug auf Kinder hin.



Dieses Symbol weist auf die Altersfreigabe des Artikels hin.



Dieses Symbol weist auf mögliche Gefahren in Bezug auf Stromschläge hin.



Dieses Symbol weist darauf hin, dass der Artikel UV-beständig ist.



Dieses Symbol weist darauf hin, dass der Artikel witterungsbeständig ist.



Dieses Symbol weist darauf hin, dass das Produkt nicht für die Trinkwasserentnahme zulässig ist.



Diese Zeichen informieren Sie über die Entsorgung von Verpackung und Produkt.



Geprüfte Sicherheit: Produkte, die mit diesem Symbol gekennzeichnet sind, entsprechen den Anforderungen des deutschen Produktsicherheitsgesetzes (ProdSG).

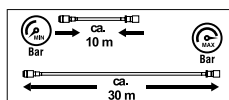

Dieses Zeichen weist auf die sich verändernde Länge des Schlauchs bei unterschiedlichem Wasserdruck hin.



Dieses Zeichen weist auf eine einfach zu handhabende Steckverbindung zwischen Wasserhahn und Schlauch hin.

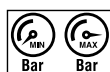

Diese Zeichen weisen auf den Wasserdruck hin.

Bestimmungsgemäße Verwendung

Das Flexi-Gartenschlauchset, im Folgenden Gartenschlauch genannt, ist zur Bewässerung von Terrassen- und Balkonpflanzen sowie Gärten vorgesehen. Er kann an Wasserhähne mit Außengewinde angeschlossen werden (G 1/2" oder G 3/4").

Der Gartenschlauch ist nur zur Verwendung im privaten Bereich, nicht aber für den gewerblichen Gebrauch vorgesehen. Eine andere Verwendung oder eine Veränderung des Gartenschlauchs ist nicht zulässig und kann zur Beschädigung des Gartenschlauchs führen.

Darüber hinaus können aus einer nicht bestimmungsgemäßen Verwendung lebensgefährliche Gefahren und Verletzungen resultieren. Für durch unsachgemäße Verwendung entstandene Schäden übernimmt der Hersteller keine Haftung.

Sicherheitshinweise

Wichtig: Lesen Sie diese Gebrauchsanweisung und die Sicherheitshinweise sorgfältig und bewahren Sie sie unbedingt auf!

 **Strangulations- und Erstickenungsgefahr!**

WARNUNG!



Wenn Kinder mit dem Gartenschlauch oder der Verpackung spielen, können sie sich darin verfangen und ersticken!

- Lassen Sie Kinder nicht mit dem Gartenschlauch oder der Verpackung spielen.
- Beaufsichtigen Sie Kinder in der Nähe des Gartenschlauchs.
- Bewahren Sie den Gartenschlauch und die Verpackung außerhalb der Reichweite von Kindern auf.

 **Verletzungsgefahr!**

WARNUNG!



**Nicht für Kinder unter 8 Jahren geeignet!
Es besteht Verletzungsgefahr!**



Kinder ab 8 Jahren und darüber sowie Personen mit verringerten physischen, sensorischen oder mentalen Fähigkeiten oder Mangel an Erfahrung und Wissen müssen bei der Benutzung des Gartenschlauchs beaufsichtigt und/oder bezüglich des sicheren Gebrauchs des Gartenschlauchs unterwiesen werden und die daraus resultierenden Gefahren verstehen.

- Wartung und/oder Reinigung des Gartenschlauchs dürfen nicht von Kindern ohne Beaufsichtigung durchgeführt werden.

Gartenschlauch gegen Fremdbenutzung (insbesondere durch Kinder) sichern!

- Bewahren Sie den Gartenschlauch an einem trockenen, hochgelegenen und sicheren Ort außerhalb der Reichweite von Kindern auf.

VORSICHT!

Eine fehlerhafte Installation oder Benutzung kann zu Verletzungen führen.

- Stellen Sie sicher, dass alle Teile unbeschädigt und sachgerecht montiert sind. Bei unsachgemäßer Montage besteht Verletzungsgefahr. Beschädigte Teile können die Sicherheit und Funktion beeinflussen.
- Der Wasserdruck muss ordnungsgemäß kontrolliert werden, um zu verhindern, dass das Wasser mit hohem Druck entweicht und zu Verletzungen führt.
- **WARNUNG!** Wasserstrahl niemals auf Personen oder Tiere richten!

WARNUNG!



Richten Sie den Wasserstrahl niemals auf elektrische Einrichtungen. Es besteht die Gefahr eines Stromschlags!

- Lassen Sie den Gartenschlauch während des Betriebs nicht unbeaufsichtigt.



Der Gartenschlauch ist nicht als Trinkwasserleitung/Trinkwasserleitungskomponente geeignet.

! Rutschgefahr!

VORSICHT!

Wenn der Boden nass ist, können Sie auf dem Boden ausrutschen und sich verletzen.

- Stellen Sie sicher, dass der Boden in der Nähe des Gartenschlauchs möglichst trocken gehalten wird.
- Drehen Sie den Wasserhahn zu, wenn der Gartenschlauch nicht in Gebrauch ist.

! Vermeidung von Sachschäden!

VORSICHT!

Unsachgemäßer Umgang mit dem Gartenschlauch kann zu Beschädigungen des Gartenschlauchs führen.

- Führen Sie den Gartenschlauch nicht um Ecken oder Kanten und nicht an spitzen oder scharfkantigen Gegenständen entlang.

- Die entstehenden Beschädigungen können dazu führen, dass der Gartenschlauch undicht wird.
- Verlegen Sie den Gartenschlauch nicht in Bereichen, die von Fahrzeugen befahren werden. Das Überfahren kann den Gartenschlauch zum Platzen bringen.
 - Achten Sie darauf, dass Schmutzpartikel weder die Anschlüsse verstopfen oder beschädigen noch in das Gartenschlauchinnere gelangen.
 - Bei Nichtbenutzung des Gartenschlauchs: Demontieren Sie den Gartenschlauch und lassen Sie das Restwasser im Gartenschlauchinneren auslaufen.
 - Um Frostschäden zu vermeiden, demontieren Sie den Gartenschlauch im Winter, entleeren Sie ihn und lagern Sie ihn trocken.

VORSICHT!

Wenn Sie die Verpackung unvorsichtig mit einem scharfen Messer oder anderen spitzen Gegenständen öffnen, kann der Gartenschlauch beschädigt werden.

- Gehen Sie beim Öffnen sehr vorsichtig vor.
- Nehmen Sie den Gartenschlauch und alle Zubehörteile aus der Verpackung.
- Prüfen Sie, ob die Lieferung vollständig ist (siehe „Lieferumfang“).
- Kontrollieren Sie, ob der Gartenschlauch oder die Einzelteile Schäden aufweisen. Ist dies der Fall, benutzen Sie den Gartenschlauch nicht. Wenden Sie sich über die angegebene Serviceadresse an den Hersteller.

Verwendung

Bewässerungsspritze

1. Setzen Sie den Gartenschlauch (1) und die Bewässerungsspritze (2) zusammen, wie in Abb. B dargestellt.
2. Kontrollieren Sie den festen Sitz.

Hinweis: Kupplungsstück (1a): Montage auf der Seite der Bewässerungsspritze (2).

Wasserhahnanschluss herstellen

1. Drehen Sie den Wasserhahn zu.
2. Schließen Sie den Artikel an den Wasserhahn an, wie in Abb. B dargestellt.

3. Kontrollieren Sie den festen Sitz.

Hinweis: Stecksystem-Hahnanschluss (1b): Montage auf der Seite des Wasserhahns.

Hinweis: Wenn Ihr Wasserhahn ein G 1/2"-Außengewinde besitzt, verwenden Sie den Reduzieradapter (1c).

4. Rollen Sie den Gartenschlauch vor Inbetriebnahme vollständig aus.

5. Drehen Sie den Wasserhahn zunächst nur ein wenig auf und erhöhen Sie den Wasserdruck gleichmäßig. Der Gartenschlauch rollt aus.

6. Sobald der Gartenschlauch vollständig ausgerollt ist, öffnen Sie das Ventil durch leichtes Drücken des Triggers (2c). Drehen Sie anschließend die Regulierspitze (2a) der Bewässerungsspritze so weit auf, bis Wasser fließt.

7. Um die Bündelung des Wasserstrahls zu variieren, verwenden Sie die Regulierspitze.

8. Um die Härte des Wasserstrahls zu regulieren, verwenden Sie den Daumenhebel (2b) an der Bewässerungsspritze:

- Daumenhebel nach unten: Wasserstrahl wird reduziert.

- Daumenhebel nach oben: Wasserstrahl wird gesteigert.

9. Stellen Sie die Wasserversorgung durch Schließen des Wasserhahns ab, wenn Sie den Gartenschlauch nicht mehr benötigen.

10. Öffnen Sie das Ventil, indem Sie den Trigger durch leichtes Drücken hörbar einrasten lassen. Nachdem das Wasser abgelaufen ist, nimmt der Gartenschlauch wieder seine ursprüngliche Länge an.

Reparatur, Wartung

- Schließen Sie nur geeignete Anschlüsse mit der richtigen Gewindegröße an den Schlauch an.
- Prüfen Sie die Gewinde nach jeder Saison, indem Sie die Anschlüsse abdrehen und ggf. einfetten, um eine reibungslose Passgenauigkeit und eine gute Funktion zu gewährleisten.

Lagerung, Reinigung

Unsachgemäßer Umgang mit dem Gartenschlauch kann zu Beschädigungen führen.

Zur Lagerung des Artikels verwenden Sie die Aufbewahrungstasche. Der Artikel muss vollständig trocken und ohne Wasserrückstände gelagert werden, um Schimmelbildung zu vermeiden.

- Lagern Sie den Artikel bei Nichtbenutzung immer trocken und sauber bei Raumtemperatur.
- Verwenden Sie keine aggressiven Reinigungsmittel, Bürsten mit Metall- oder Nylonborsten sowie keine scharfen oder metallischen Reinigungsgegenstände wie Messer, harte Spachtel und dergleichen. Diese können die Oberflächen beschädigen.
- Reinigen Sie den Artikel mit einem leicht angefeuchteten, fusselfreien Tuch.

Hinweise zur Entsorgung



Entsorgen Sie den Artikel und die Verpackungsmaterialien entsprechend den aktuellen örtlichen Vorschriften.

Bewahren Sie Verpackungsmaterialien (wie z. B. Folienbeutel) für Kinder unerreichbar auf. Weitere Informationen zur Entsorgung des ausgedienten Artikels erhalten Sie bei Ihrer Gemeinde- oder Stadtverwaltung. Entsorgen Sie den Artikel und die Verpackung umweltschonend.



Der Recycling-Code dient der Kennzeichnung verschiedener Materialien zur Rückführung in den Wiederverwertungskreislauf (Recycling). Der Code besteht aus einem Recyclingsymbol für den Verwertungskreislauf und einer Nummer, die das Material kennzeichnet.

Hinweise zur Garantie und Serviceabwicklung

Der Artikel wurde mit großer Sorgfalt und unter ständiger Kontrolle produziert. DELTA-SPORT HANDELSKONTOR GmbH räumt privaten Endkunden auf diesen Artikel drei Jahre Garantie ab Kaufdatum (Garantiefrist) nach Maßgabe der folgenden Bestimmungen ein. Die Garantie gilt nur für Material- und Verarbeitungsfehler.

Die Garantie erstreckt sich nicht auf Teile, die der normalen Abnutzung unterliegen und deshalb als Verschleißteile anzusehen sind (z. B. Batterien) sowie nicht auf zerbrechliche Teile, z. B. Schalter, Akkus oder Teile, die aus Glas gefertigt sind.

Ansprüche aus dieser Garantie sind ausgeschlossen, wenn der Artikel unsachgemäß oder missbräuchlich oder nicht im Rahmen der vorgesehenen Bestimmung oder des vorgesehenen Nutzungsumfangs verwendet wurde oder Vorgaben in der Anleitung/Anweisung nicht beachtet wurden, es sei denn, der Endkunde weist nach, dass ein Material- oder Verarbeitungsfehler vorliegt, der nicht auf einem der vorgenannten Umstände beruht.

Ansprüche aus der Garantie können nur innerhalb der Garantiefrist unter Vorlage des Originalkassenbelegs geltend gemacht werden. Bitte bewahren Sie deshalb den Originalkassenbeleg auf. Die Garantiefrist wird durch etwaige Reparaturen aufgrund der Garantie, gesetzlicher Gewährleistung oder Kulanz nicht verlängert.

Dies gilt auch für ersetzte und reparierte Teile.

Bitte wenden Sie sich bei Beanstandungen zunächst an die untenstehende Service-Hotline oder setzen Sie sich per E-Mail mit uns in Verbindung. Liegt ein Garantiefall vor, wird der Artikel von uns – nach unserer Wahl – für Sie kostenlos repariert, ersetzt oder der Kaufpreis erstattet.

Weitere Rechte aus der Garantie bestehen nicht.

Ihre gesetzlichen Rechte, insbesondere Gewährleistungsansprüche gegenüber dem jeweiligen Verkäufer, werden durch diese Garantie nicht eingeschränkt.

IAN: 437109_2304

Ⓓ🇪 Kundenservice Deutschland
Tel.: 0800 5435 111
E-Mail: deltasport@lidl.de

Ⓓ🇦🇹 Service Österreich
Tel.: 0800 447744
E-Mail: deltasport@lidl.at

Ⓓ🇨🇭 Service Schweiz
Tel.: 0800 56 44 33
E-Mail: deltasport@lidl.ch

Fehlerbehebung

Fehler	Mögliche Ursache	Lösung
Das Wasser fließt nicht.	Der Zulauf ist nicht voll aufgedreht.	Drehen Sie den Wasserhahn auf.
	Es ist nicht ausreichend Wasserdruck auf der Leitung vorhanden.	Prüfen Sie, ob der Wasserhahn voll aufgedreht ist.
	Die Düse sitzt nicht korrekt.	Prüfen Sie, ob die Düse wie beschrieben eingesetzt wurde.
	Der Schlauch ist geknickt.	Rollen Sie den Schlauch vollständig aus.
	Die Anschlüsse sind verschmutzt.	Reinigen Sie die Anschlüsse mit sauberem Wasser.

Félicitations !

Avec votre achat, vous avez fait le choix d'un article de qualité supérieure. Familiarisez-vous avec l'article avant de l'utiliser pour la première fois.



Veillez lire attentivement le mode d'emploi suivant.

N'utiliser l'article que de la manière décrite et pour les domaines d'utilisation spécifiés dans le mode d'emploi. Merci de veiller à bien conserver le présent mode d'emploi. Merci de remettre également tous les documents lors de la transmission de l'article à des tiers.

Contenu de la livraison (fig. A)

- 1 tuyau d'arrosage extensible (1) y compris pièce de raccordement pour arroseur et système de raccordement à brancher au robinet de 26,5 mm (G 3/4") et réducteur de 21 mm (G 1/2")
- 1 arroseur (2)
- 1 sac de rangement (3)
- 1 notice d'utilisation

Données techniques

Longueur du tuyau : extensible de 10 m (vidé) à 30 m (plein)

Pression nominale : 6 bar

Taille nominale : convient pour deux raccordements (voir contenu de la livraison)

 Date de fabrication (mois/année) : 11/2023

Symboles et termes de mentions de mise garde utilisés



Signe d'obligation : indique à chaque utilisateur de lire attentivement la notice d'utilisation avant l'utilisation et de la mettre à disposition de toutes les personnes qui utilisent l'article.



Signal d'avertissement général : sert à signaler les dangers et les risques (par ex. danger de mort, risques de blessure ou d'écrasement).

AVERTISSEMENT !

Ce mot de signalisation désigne un danger avec un degré de risque élevé qui, s'il n'est pas évité, peut entraîner la mort ou une blessure grave.

ATTENTION !

Ce mot de signalisation désigne un danger avec un faible degré de risque qui, s'il n'est pas évité, peut entraîner une blessure mineure ou modérée.



Ce symbole indique les dangers possibles pour les enfants.



Ce symbole indique que le produit fait l'objet d'une classification par âge.



Ce symbole indique un risque potentiel d'électrocution.



Ce symbole indique que le produit est résistant aux UV.



Ce symbole indique que le produit est résistant aux intempéries.



Ce symbole indique que le produit n'est pas adapté au prélèvement d'eau potable.



Ces symboles vous informent sur l'élimination de l'emballage et du produit.



Sécurité contrôlée : les produits portant ce

symbole sont conformes aux exigences de la loi allemande sur la sécurité des produits (ProdSG).

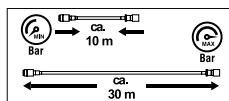

Ce symbole indique que la longueur du

tuyau varie en fonction de la pression de l'eau.



Ce symbole indique un raccordement enfichable facile à manipuler entre le robinet et le tuyau d'arrosage.

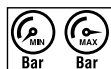

Ces symboles indiquent la pression de l'eau.

Usage prévu

Le tuyau d'arrosage extensible, ci-après dénommé tuyau d'arrosage, est destiné à l'arrosage des plantes pour les terrasses, les balcons et les jardins. Il peut être raccordé à des robinets avec un filetage extérieur (G 1/2" ou G 3/4").

Le tuyau d'arrosage est unique- ment destiné à un usage privé, et non à un usage professionnel.

Toute autre utilisation ou modification du tuyau d'arrosage est interdite et risque d'endommager celui-ci

Par ailleurs, une utilisation non conforme peut entraîner un danger mortel et des risques de blessures. Le fabricant décline toute responsabilité en cas de dommages causés par une utilisation non conforme.

Consignes de sécurité

Important : Merci de lire attentivement le présent mode d'emploi et ses consignes de sécurité et veuillez les conserver.

⚠ Risque d'étranglement et d'étouffement !

AVERTISSEMENT !



Si les enfants jouent avec le tuyau d'arrosage ou l'emballage, ils risquent de s'y prendre les pieds et s'étouffer !

- Ne pas laisser les enfants jouer avec le tuyau d'arrosage ni avec l'emballage.
- Surveiller les enfants à proximité du tuyau d'arrosage.

- Conserver le tuyau d'arrosage et l'emballage hors de portée des enfants.

⚠ Risque de blessure !

AVERTISSEMENT !



Ne convient pas aux enfants de moins de 8 ans !

Risque de blessure !



Les enfants de 8 ans et plus, ainsi que les personnes dont les capacités

physiques, sensorielles ou mentales sont réduites ou qui manquent d'expérience et de connaissances, doivent être surveillés lors de l'utilisation du tuyau d'arrosage et/ou recevoir des instructions concernant l'utilisation sécurisée du tuyau d'arrosage, et comprendre les risques qui en découlent.

- L'entretien et/ou le nettoyage du tuyau d'arrosage ne doivent pas être effectués par des enfants sans surveillance.

Sécuriser le tuyau d'arrosage pour éviter toute utilisation par autrui (notamment des enfants) !

- Ranger le tuyau d'arrosage en hauteur dans un endroit sec et sûr, hors de portée des enfants.

ATTENTION !

Une installation ou une utilisation incorrecte peuvent entraîner des blessures.

- S'assurer qu'aucune pièce n'est endommagée et que toutes les pièces sont correctement montées. Un montage incorrect entraîne un risque de blessure. Les pièces endommagées peuvent influencer sur la sécurité et le fonctionnement.
- La pression de l'eau doit être correctement contrôlée afin d'éviter que de l'eau sous haute pression ne s'échappe et ne provoque des blessures.
- **AVERTISSEMENT !** Ne dirigez jamais le jet d'eau vers des personnes ou des animaux !

AVERTISSEMENT !



Ne jamais orienter le jet d'eau vers des installations électriques. Risque d'électrocution !

- Ne pas laisser le tuyau d'arrosage sans surveillance au cours de son utilisation.



Le tuyau d'arrosage n'est pas adapté à une utilisation comme conduite d'eau potable/composant de conduite d'eau potable.

⚠ Risque de glissade !

ATTENTION !

Si le sol est mouillé, vous risquez de glisser et de vous blesser.

- Merci de veiller à ce que le sol à proximité du tuyau d'arrosage reste aussi sec que possible.
- Fermer le robinet d'eau lorsque le tuyau d'arrosage n'est pas utilisé.

⚠ Prévention des dommages matériels !

ATTENTION !

Une mauvaise manipulation du tuyau d'arrosage peut endommager celui-ci.

- Ne pas faire glisser le tuyau d'arrosage au-delà de coins ou de rebords ni le long d'objets pointus ou tranchants. Les dommages qui en résultent peuvent provoquer des fuites du tuyau d'arrosage.

- Ne pas poser le tuyau d'arrosage dans une zone où circulent des véhicules. Rouler sur le tuyau d'arrosage pourrait provoquer son éclatement.
- S'assurer qu'aucune particule de saleté ne bouche ni n'endommage les raccordements, et ne pénètre pas non plus à l'intérieur du tuyau d'arrosage.
- Lorsque le tuyau d'arrosage n'est pas utilisé : démonter le tuyau d'arrosage et évacuer l'eau restante à l'intérieur du tuyau d'arrosage.
- Pour éviter les dommages causés par le gel, démonter le tuyau d'arrosage en hiver, le vider et le ranger au sec.

ATTENTION !

Si vous ouvrez l'emballage sans faire attention à l'aide un couteau tranchant ou de tout autre objet pointu, vous risquez d'endommager le tuyau d'arrosage.

- Merci de vous montrer très prudent lors de l'ouverture.
- Retirer le tuyau d'arrosage et tous les accessoires de l'emballage.
- Vérifier si la livraison est complète (voir « contenu de la livraison »).

- Vérifier que ni le tuyau d'arrosage, ni les différentes pièces ne sont endommagés. Le cas échéant, ne pas utiliser le tuyau d'arrosage. Adressez-vous au fabricant via l'adresse indiquée pour le service après-vente.

Utilisation

Arroseur

1. Assembler le tuyau d'arrosage (1) et l'arroseur (2), comme indiqué à la fig. B.
2. Vérifier que l'ensemble est bien fixé.

Remarque : Pièce de raccordement (1a) : montage sur le côté de l'arroseur.

Raccorder un robinet

1. Fermer le robinet.
2. Raccorder l'article au robinet comme illustré à la fig. B.
3. Vérifier que l'ensemble est bien fixé.

Remarque : Système de raccordement à brancher au robinet (1b) : montage sur le côté du robinet.

Remarque : si votre robinet présente un filetage extérieur G 1/2", utilisez le réducteur (1c).

4. Dérouler complètement le tuyau d'arrosage avant la mise en service.

5. Commencer par ouvrir légèrement le robinet puis augmenter régulièrement la pression de l'eau. Le tuyau d'arrosage se déroule.
6. Dès que le tuyau d'arrosage est complètement déroulé, ouvrir la valve en appuyant légèrement sur la gâchette (2c). Ensuite, ouvrir l'embout de réglage (2a) de l'arroseur jusqu'à ce que l'eau s'écoule.
7. Pour faire varier l'étendue du jet d'eau, utiliser l'embout de réglage.
8. Pour régler la puissance du jet d'eau, utiliser le levier du pouce (2b) sur l'arroseur:
 - levier du pouce vers le bas : le jet d'eau diminue.
 - levier du pouce vers le haut : le jet d'eau augmente.
9. Couper l'alimentation en eau en fermant le robinet lorsque vous n'avez plus besoin du tuyau d'arrosage.
10. Ouvrir la valve en appuyant légèrement sur la gâchette et en l'enclenchant de manière audible. Une fois que l'eau s'est évacuée, le tuyau d'arrosage reprend sa longueur initiale.

Réparation, entretien

- Connectez uniquement les raccordement appropriés avec une taille de filetage correspondant au tuyau.
- Vérifiez les filetages après chaque saison en dévissant les raccordements et en les graissant si nécessaire pour assurer un bon ajustement et un bon fonctionnement.

Stockage, nettoyage

Une manipulation inappropriée du tuyau d'arrosage peut entraîner des dommages.

- Utiliser le sac de rangement pour le stockage de l'article. L'article doit être stocké complètement sec et sans résidus d'eau afin d'éviter l'apparition de moisissures.
- Lorsque l'article n'est pas utilisé, il doit toujours être conservé dans un endroit sec et propre, à température ambiante.
- Ne pas utiliser de produits de nettoyage agressifs, de brosses à poils métalliques ou en nylon, ni d'outils de nettoyage tranchants ou métalliques tels que des couteaux, des spatules dures et autres. Ceux-ci peuvent endommager les surfaces.

- Nettoyer l'article avec un chiffon non pelucheux légèrement humide.

Mise au rebut



Éliminez le produit et les matériaux d'emballage conformément aux réglementations locales actuelles en vigueur. Conservez les matériaux d'emballage (comme les sachets en plastique) hors de portée des enfants. Vous obtiendrez plus d'informations relatives à l'élimination du produit usagé auprès de votre commune ou de votre municipalité. Éliminez le produit et l'emballage dans le respect de l'environnement.



Le code de recyclage est utilisé pour identifier les différents matériaux à retourner dans le cycle de recyclage. Ce code se compose du symbole de recyclage, représentant le cycle de recyclage ainsi que d'un numéro identifiant le matériau.

Indications concernant la garantie et le service après-vente

L'article a été produit avec grand soin et sous un contrôle constant.

DELTA-SPORT HANDELSKONTOR GmbH accorde au client final privé une garantie de trois ans sur cet article à compter de la date d'achat (période de garantie) conformément aux dispositions suivantes. La garantie ne vaut que pour les défauts de matériaux et de fabrication. La garantie ne couvre pas les pièces soumises à une usure normale, lesquelles doivent donc être considérées comme des pièces d'usure (comme par ex. les piles), de même qu'elle ne couvre pas les pièces fragiles, telles que les interrupteurs, les batteries ou les pièces fabriquées en verre. Les réclamations au titre de cette garantie sont exclues si l'article a été utilisé de manière abusive ou inappropriée, hors du cadre de son usage ou du champ d'application prévu ou si les instructions de la notice d'utilisation n'ont pas été respectées, à moins que le client final ne prouve que l'article présentait un défaut de matériau ou de fabrication n'étant pas dû à l'une des conditions mentionnées ci-dessus.

Les réclamations au titre de la garantie ne peuvent être adressées pendant la période de garantie qu'en présentant le ticket de caisse original. Veuillez pour cela conserver le ticket de caisse original. Ceci s'applique également aux pièces remplacées et réparées.

Si vous avez des plaintes à formuler, veuillez d'abord contacter le service d'assistance téléphonique ci-dessous ou nous contacter par courrier électronique. Si le cas est couvert par la garantie, nous nous engageons - à notre appréciation - à réparer ou à remplacer l'article gratuitement pour vous ou à vous rembourser le prix d'achat.

Aucun autre droit ne découle de la garantie.

Vos droits légaux, en particulier les droits de garantie contre le vendeur concerné, ne sont pas limités par cette garantie.

IAN: 437109_2304

Ⓢ Service Suisse

Tel. : 0800 56 44 33

E-Mail : deltasport@lidl.ch

Dépannage

Erreur	Cause possible	Solution
L'eau ne coule pas.	Le robinet n'est pas complètement ouvert.	Ouvrez le robinet.
	La pression de l'eau dans le tuyau est insuffisante.	Vérifiez que le robinet est complètement ouvert.
	La position de la buse ne convient pas.	Vérifiez que la buse a bien été mise en place conformément aux instructions fournies.
	Le tuyau est plié.	Déroulez complètement le tuyau.
	Les raccords sont sales.	Nettoyez les raccords avec de l'eau propre.

Congratulazioni!

Con il vostro acquisto, avete deciso di acquistare un articolo di alta qualità. Familiarizzare con l'articolo prima di utilizzarlo per la prima volta.



Leggere attentamente le seguenti istruzioni d'uso.

Utilizzare l'articolo solo come descritto e per i campi di applicazione specificati. Conservare queste istruzioni per l'uso in un luogo sicuro. Consegnare tutti i documenti quando si cede l'articolo a terzi.

Ambito di fornitura (Fig. A)

- 1 x tubo estensibile da giardino (1) incl. giunto per irrigatore e attacco rubinetto con sistema plug-in con 26,5 mm (G 3/4") e adattatore riduttore con 21 mm (G 1/2")
- 1 x irrigatore (2)
- 1 x custodia (3)
- 1 x istruzioni per d'uso

Dati tecnici

Lunghezza del tubo estensibile: espandibile da 10 m (svuotato) a 30 m (pieno)

Pressione nominale: 6 bar

Dimensione nominale: adatto per due attacchi (vedere la fornitura)

 Data di produzione (mese/anno): 11/2023

Simboli e parole di segnalazione utilizzate



Simbolo di comando, avverte ciascun utente di leggere attentamente le istruzioni d'uso prima dell'utilizzo e di metterle sempre a disposizione di tutti gli utenti.



Simbolo generale di avvertenza, serve a contrassegnare rischi e pericoli (ad es. pericolo di morte, di subire lesioni o rimanere schiacciati).

AVVERTENZA!

Questa parola segnale definisce un pericolo con un alto grado di rischio che, in caso di mancata osservanza, provoca la morte o una lesione grave.

ATTENZIONE!

Questa parola di segnalazione indica un pericolo con un basso grado di rischio che, se non viene evitato, può provocare una lesione lieve o moderata.



Questo simbolo indica possibili pericoli in relazione ai bambini.



Questo simbolo indica l'età del prodotto.



Questo simbolo indica i possibili pericoli in relazione alle scosse elettriche.



Questo simbolo indica che il prodotto è resistente ai raggi UV.



Questo simbolo indica che il prodotto è resistente agli agenti atmosferici.



Questo simbolo indica che non è consentito utilizzare questo prodotto per il prelievo di acqua potabile.



Questi simboli forniscono informazioni sullo smaltimento dell'imballaggio e del prodotto.



Sicurezza comprovata: i prodotti con-

trassegnati da questo simbolo sono conformi ai requisiti della legge tedesca sulla sicurezza dei prodotti (ProdSG).

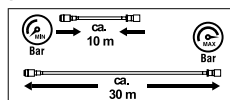

Questo simbolo indica la variazione

della lunghezza del tubo estensibile al variare della pressione dell'acqua.



Questo simbolo indica un collegamento a innesto facile da usare tra il rubinetto e il tubo flessibile.



Questi simboli indicano la pressione dell'acqua.

Uso conforme alla destinazione

Il set di tubi estensibile da giardino, di seguito denominato tubo da giardino, è destinato all'innaffiamento di piante da terrazzo, balcone e giardino. Può essere collegato a rubinetti con filettatura esterna (G 1/2" o G 3/4").

Il tubo flessibile da giardino è destinato esclusivamente all'uso privato e non all'uso commerciale. Qualsiasi altro uso o modifica del tubo flessibile da giardino non è consentito e può causare danni al tubo stesso.

Inoltre, l'uso improprio può comportare rischi per la vita e lesioni. Il produttore non si assume alcuna responsabilità per i danni causati da un uso improprio.

Indicazioni di sicurezza
Importante: leggere le presenti istruzioni d'uso e le indicazioni di sicurezza con attenzione e conservarle in un luogo sicuro!

 **Rischio di strangolamento e soffocamento!**

AVVERTENZA!



Se i bambini giocano con il tubo flessibile da giardino o con l'imballaggio, possono rimanervi impigliati e soffocare!

- Non lasciare che i bambini giochino con il tubo flessibile da giardino o con la confezione.

- Sorvegliare i bambini in prossimità del tubo flessibile da giardino.
- Tenere il tubo flessibile da giardino e la confezione fuori dalla portata dei bambini.

 **Pericolo di lesioni!**

AVVERTENZA!



Non adatto a bambini di età inferiore agli 8 anni!

C'è il rischio di lesioni!



I bambini di età pari o superiore a 8 anni e le persone con ridotte capacità fisiche, sensoriali o mentali o con scarsa esperienza e conoscenza devono essere sorvegliati e/o istruiti sull'uso sicuro del tubo flessibile da giardino e devono comprendere i rischi connessi.

- La manutenzione e/o la pulizia del tubo flessibile da giardino non devono essere eseguite da bambini senza supervisione.

Assicurare il tubo flessibile da giardino contro l'uso non autorizzato (soprattutto da parte dei bambini)!

- Conservare il tubo flessibile da giardino in un luogo asciutto, alto e sicuro, fuori dalla portata dei bambini.

ATTENZIONE!

L'installazione o l'uso non corretto possono provocare lesioni.

- Assicurarsi che tutte le parti siano integre e correttamente assemblate. In caso di montaggio non a regola d'arte, sussiste il rischio di lesioni. Le parti danneggiate possono compromettere la sicurezza e il funzionamento.
- La pressione dell'acqua deve essere adeguatamente controllata per evitare che l'acqua fuoriesca ad alta pressione e provochi lesioni.
- **AVVERTENZA!** non puntare mai il getto d'acqua verso persone o animali!

AVVERTENZA!



Non puntare mai il getto d'acqua verso le apparecchiature elettriche. C'è il rischio di scosse elettriche!

- Non lasciare incustodito il tubo flessibile da giardino durante il funzionamento.



Il tubo flessibile da giardino non è adatto come componente del tubo dell'acqua potabile.

⚠ Pericolo di scivolare!

ATTENZIONE!

Se il pavimento è bagnato, si può scivolare sul pavimento e ferirsi.

- Assicurarsi che il terreno vicino al tubo flessibile da giardino sia mantenuto il più possibile asciutto.
- Chiudere il rubinetto dell'acqua quando il tubo flessibile da giardino non viene utilizzato.

⚠ Evitare danni materiali!

ATTENZIONE!

L'uso improprio del tubo flessibile da giardino può causare danni al tubo stesso.

- Non guidare il tubo flessibile da giardino attorno ad angoli o spigoli e non lungo oggetti appuntiti o taglienti.
Il danno che ne deriva può causare la perdita del tubo flessibile da giardino.
- Non posare il tubo flessibile da giardino in aree frequentate da veicoli. Se ci si passa sopra, il tubo flessibile da giardino può scoppiare.

- Assicurarsi che le particelle di sporco non intasino o danneggino i raccordi o entrino all'interno del tubo flessibile da giardino.
- Quando il tubo flessibile da giardino non è in uso: smontare il tubo flessibile da giardino e far defluire l'acqua residua all'interno del tubo stesso.
- Per evitare danni da gelo, in inverno smontate il tubo flessibile da giardino, svuotarlo e conservarlo in un luogo asciutto.

ATTENZIONE!

Se si apre l'imballaggio in modo incauto con un coltello affilato o altri oggetti appuntiti, il tubo flessibile da giardino può essere danneggiato.

- Fare molta attenzione quando lo si apre.
- Rimuovere il tubo flessibile da giardino e tutti gli accessori dalla confezione.
- Controllare se la fornitura è completa (vedere "Ambito di fornitura").

- Controllare se il tubo flessibile da giardino o le singole parti presentano danni. In questo caso, non utilizzare il tubo flessibile da giardino. Contattare il produttore tramite l'indirizzo di assistenza indicato.

Utilizzo

Irrigatore

1. Collegare il tubo flessibile da giardino (1) e l'irrigatore (2) come illustrato nella Fig. B.
2. Verificare che sia saldamente inserito.

Suggerimento: giunto (1a):
Montaggio sul lato dell'irrigatore.

Realizzazione del collegamento al rubinetto dell'acqua

1. Chiudere il rubinetto dell'acqua.
2. Collegare l'elemento al rubinetto dell'acqua come indicato nella Fig. B.
3. Verificare che sia saldamente inserito.

Suggerimento: Attacco del rubinetto con sistema plug-in (1b):
Montaggio sul lato del rubinetto dell'acqua.

Suggerimento: Se il rubinetto ha una filettatura maschio G 1/2", utilizzare l'adattatore riduttore (1c).

4. Srotolare completamente il tubo flessibile da giardino prima di metterlo in funzione.
5. Aprite il rubinetto dell'acqua solo un po' all'inizio e aumentare la pressione dell'acqua in modo uniforme. Il tubo flessibile da giardino viene srotolato.
6. Non appena il tubo flessibile da giardino è completamente srotolato, aprire la valvola premendo leggermente il pulsante (2c). Ruotare quindi la punta di regolazione (2a) dell'irrigatore fino a far scorrere l'acqua.
7. Per variare la focalizzazione del getto d'acqua, utilizzare la punta di regolazione.
8. Per regolare la durezza del getto d'acqua, utilizzare la leva a pollice (2b) sull'irrigatore:
 - Leva del pollice abbassata: Il getto d'acqua è ridotto.
 - Leva del pollice alzata: Il getto d'acqua viene aumentato.

9. Chiudere l'acqua chiudendo il rubinetto quando non si ha più bisogno del tubo flessibile da giardino.

10. Aprire la valvola premendo leggermente il grilletto in modo che si innesti in modo percettibile. Dopo che l'acqua è defluita, il tubo flessibile da giardino ritorna alla sua lunghezza originale.

Riparazione, manutenzione

- Collegare al tubo flessibile solo i raccordi adatti con la corretta dimensione della filettatura.
- Controllare le filettature dopo ogni stagione, disattivando le connessioni ed eventualmente ingrassandole, per garantire un accoppiamento regolare e un buon funzionamento.

Conservazione, pulizia

L'uso improprio del tubo flessibile da giardino può causare danni. Per riporre l'articolo, utilizzare l'apposita custodia. L'articolo deve essere conservato completamente asciutto e senza residui d'acqua per evitare la formazione di muffa.

- Conservare sempre l'articolo asciutto e pulito a temperatura ambiente quando non viene utilizzato.
- Non utilizzare detergenti aggressivi, spazzole con setole di metallo o di nylon o oggetti di pulizia affilati o metallici come coltelli, spatole dure e simili. Questi possono danneggiare le superfici.
- Pulire l'articolo con un panno leggermente umido e privo di pelucchi.

Smaltimento



Smaltire l'articolo e i materiali della confezione nel rispetto delle attuali normative locali. Conservare i materiali della confezione (come ad es. i sacchetti) in modo che non siano raggiungibili per i bambini. Presso la propria amministrazione comunale o cittadina è possibile ottenere ulteriori informazioni sullo smaltimento dell'articolo alla fine del suo periodo di impiego. Smaltire l'articolo e la confezione nel rispetto dell'ambiente.



Il codice di riciclaggio serve per indicare i diversi materiali per il loro ritorno al ciclo di riutilizzo (recycling). Il codice è composto da un simbolo di riciclaggio per il ciclo di riutilizzo e da un numero che contraddistingue il materiale.

Avvertenze sulla garanzia e sulla gestione dei servizi di assistenza

L'articolo è stato prodotto con la massima cura e sotto un continuo controllo. DELTA-SPORT HANDELSKONTOR GmbH concede ai clienti finali privati, su questo articolo, tre anni di garanzia dalla data di acquisto (termine di garanzia) sulla base delle seguenti disposizioni. La garanzia vale solo per i vizi di materiale e di lavorazione. La garanzia non si estende alle parti soggette ad un normale degradamento e che siano quindi da considerarsi come pezzi soggetti ad usura (ad es. le batterie) né ai pezzi fragili come ad es. interruttori, batterie ricaricabili oppure pezzi in vetro.

Dalla presente garanzia sono escluse le richieste legate a casi di utilizzo non conforme oppure di abuso dell'articolo, oppure di utilizzo avvenuto non nell'ambito delle condizioni previste oppure del campo di impiego previsto, oppure in caso di non osservanza delle direttive riportate nelle istruzioni d'uso, a meno che il cliente non dimostri che sussista un vizio di materiale o di lavorazione che non sia riconducibile ad una delle circostanze riportate sopra.

Le richieste di garanzia possono essere avanzate solo entro il relativo termine, su presentazione dello scontrino originale di acquisto. Si prega quindi di conservare lo scontrino originale. Il termine di garanzia non sarà prolungato a seguito di eventuali riparazioni effettuate sulla base della garanzia, della garanzia obbligatoria prevista per legge oppure di accondiscendenza.

Ciò vale anche per le parti sostituite oppure riparate.

In caso di contestazione rivolgersi dapprima alla hotline di assistenza sotto indicata oppure mettersi in contatto con noi via e-mail. Laddove sussista un caso coperto dalla garanzia, l'articolo sarà - a nostra discrezione - da noi riparato gratuitamente, sostituito oppure sarà rimborsato il prezzo di acquisto. Non sussistono ulteriori diritti derivanti dalla garanzia.

I vostri diritti giuridici, in particolare i diritti di garanzia obbligatoria prevista dalla legge nei confronti del relativo venditore, non sono limitati dalla presente garanzia.

IAN: 437109_2304

©^{CH} Assistenza Svizzera

Tel.: 0800 56 44 33

E-Mail: deltasport@lidl.ch

Risoluzione dei problemi

Errore	Possibile causa	Soluzione
L'acqua non scorre.	La mandata non è completamente aperta.	Aprire il rubinetto dell'acqua.
	La pressione dell'acqua sul tubo è insufficiente.	Controllare che il rubinetto dell'acqua sia aperto completamente.
	L'ugello non è inserito correttamente.	Verificare che l'ugello sia stato inserito come descritto.
	Il tubo flessibile è attorcigliato.	Srotolare completamente il tubo flessibile.
	Gli attacchi sono sporchi.	Pulire gli attacchi con acqua pulita.

DELTA-SPORT HANDELSKONTOR GMBH

Wragekamp 6 • 22397 Hamburg

GERMANY



11/2023

Delta-Sport-Nr.: GB-13285

08.17.2023 / AM 8:53

IAN 437109_2304

