



Elektro-Kettensäge / Electric Chainsaw / Tronçonneuse électrique PKS 2200 A1

(DE) (AT) (CH)

Elektro-Kettensäge

Originalbetriebsanleitung

(FR) (BE)

Tronçonneuse électrique

Traduction des instructions d'origine

(PL)

Elektryczna pilarka łańcuchowa

Tłumaczenie oryginalnej instrukcji obsługi

(SK)

Elektrická reťazová píla

Preklad originálneho návodu na obsluhu

(ES)

Motosierra eléctrica

Traducción del manual de instrucciones original

(GB) (IE)

Electric Chainsaw

Translation of the original instructions

(NL) (BE)

Elektrische kettingzaag

Vertaling van de originele gebruiksaanwijzing

(CZ)

Elektrická řetězová píla

Překlad originálního provozního návodu

(DK)

Elektrisk kædesav

Oversættelse af den originale driftsvejledning

IAN 374134_2104



DE AT CH

Klappen Sie vor dem Lesen die Seite mit den Abbildungen aus und machen Sie sich anschließend mit allen Funktionen des Gerätes vertraut.

GB IE

Before reading, unfold the page containing the illustrations and familiarise yourself with all functions of the device.

FR BE

Avant de lire le mode d'emploi, ouvrez la page contenant les illustrations et familiarisez-vous ensuite avec toutes les fonctions de l'appareil.

NL BE

Vouw vóór het lezen de pagina met de afbeeldingen open en maak u vertrouwd met alle functies van het apparaat.

PL

Przed przeczytaniem proszę rozłożyć stronę z ilustracjami, a następnie proszę zapoznać się z wszystkimi funkcjami urządzenia.

CZ

Před čtením si otevřete stranu s obrázky a potom se seznamte se všemi funkcemi přístroje.

SK

Pred čítaním si odklopte stranu s obrázkami a potom sa oboznámte so všetkými funkciami prístroja.

DK

Før du læser, vend siden med billeder frem og bliv bekendt med alle apparatets funktioner.

ES

Antes de empezar a leer abra la página que contiene las imágenes y, en seguida, familiarícese con todas las funciones del dispositivo.

DE / AT / CH	Originalbetriebsanleitung	Seite	4
GB / IE	Translation of the original instructions	Page	30
FR / BE	Traduction des instructions d'origine	Page	54
NL / BE	Vertaling van de originele gebruiksaanwijzing	Pagina	82
PL	Tłumaczenie oryginalnej instrukcji obsługi	Strona	107
CZ	Překlad originálního provozního návodu	Strana	133
SK	Preklad originálneho návodu na obsluhu	Strana	157
DK	Oversættelse af den originale driftsvejledning	Side	181
ES	Traducción del manual de instrucciones original	Página	204

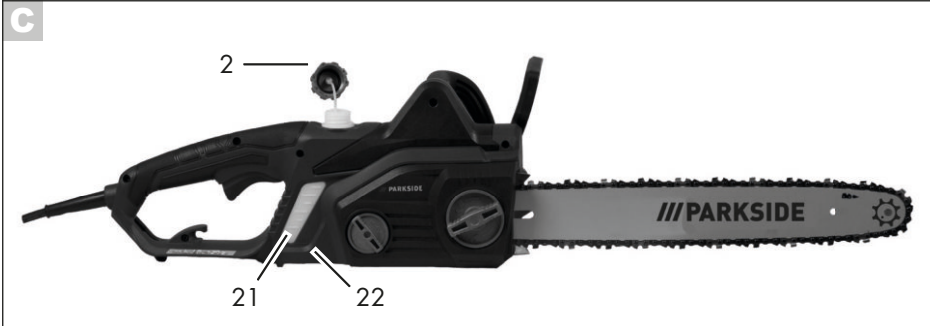
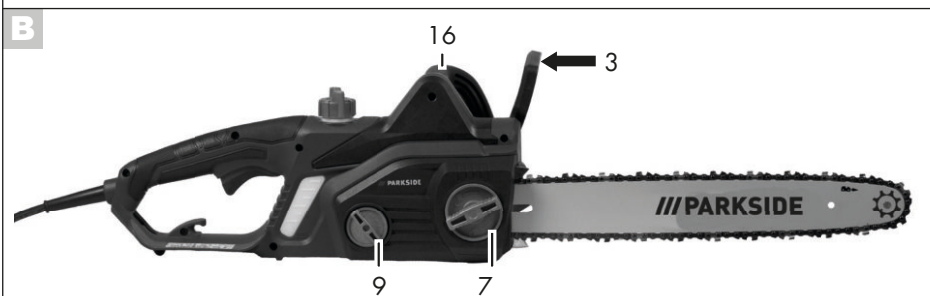
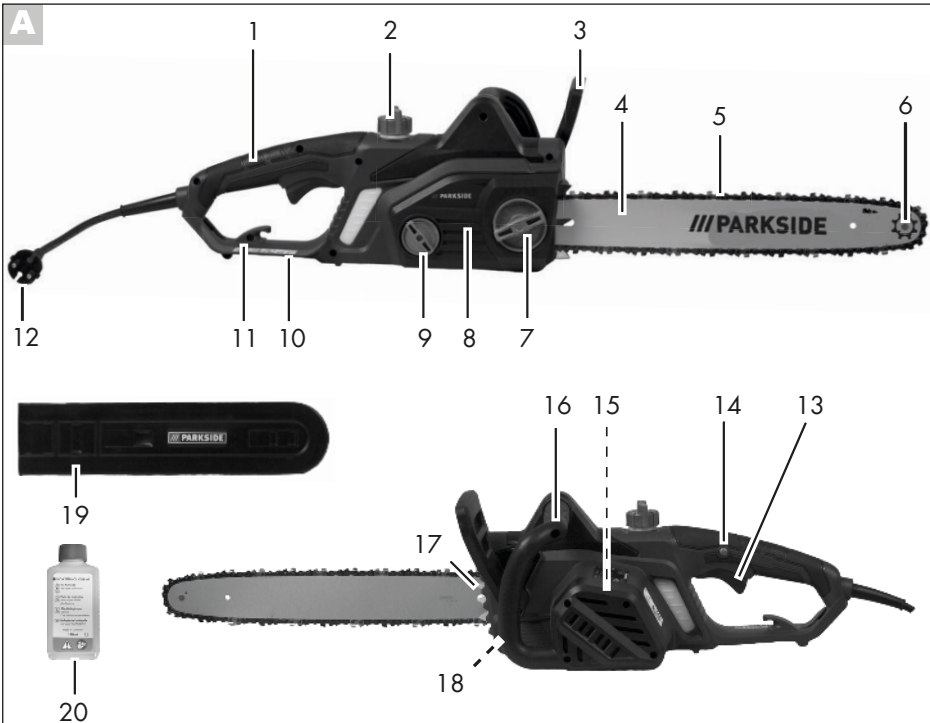

Inhalt

Einleitung	4	Kettenschmierung prüfen	18
Bestimmungsgemäße		Schwert wechseln	18
Verwendung	5	Sägetechniken	19
Allgemeine Beschreibung	5	Allgemeines	19
Lieferumfang.....	5	Bäume fällen	19
Funktionsbeschreibung	5	Entasten.....	21
Übersicht	6	Ablängen.....	21
Technische Daten	6	Wartung und Reinigung	22
Sicherheitshinweise	7	Reinigung.....	22
Bildzeichen auf dem Gerät.....	7	Wartungsintervalle	23
Symbole in der Betriebsanleitung	8	Tabelle Wartungsintervalle	23
Allgemeine Sicherheitshinweise	8	Schneidzähne schärfen.....	24
Allgemeine Sicherheitshinweise für		Kettenspannung einstellen	25
Elektrowerkzeuge.....	9	Neue Sägekette einlaufen lassen.....	25
Sicherheitshinweise für Kettensägen... ..	11	Schwert warten.....	25
Ursachen und Vermeidung eines		Schwert umdrehen	25
Rückschlags.....	12	Aufbewahrung	26
Restrisiken	13	Entsorgung/Umweltschutz	26
Weiterführende Sicherheitshinweise ..	13	Ersatzteile/Zubehör	26
Sicherheitsfunktionen	14	Fehlersuche	27
Montage	15	Garantie	28
Sägekette und Schwert montieren.....	15	Reparatur-Service	29
Sägekette spannen	16	Service-Center	29
Kettenschmierung.....	17	Importeur	29
Bedienung	17	Original-EG-	
Einschalten.....	17	Konformitätserklärung	231
Kettenbremse prüfen	18	Explosionszeichnung	240

Einleitung

Herzlichen Glückwunsch zum Kauf Ihres neuen Gerätes. Sie haben sich damit für ein hochwertiges Gerät entschieden. Dieses Gerät wurde während der Produktion auf Qualität geprüft und einer Endkontrolle unterzogen. Die Funktionsfähigkeit Ihres Gerätes ist somit sichergestellt.



Die Betriebsanleitung ist Bestandteil dieses Gerätes. Sie enthält wichtige Hinweise für Sicherheit, Gebrauch und Entsorgung. Machen Sie sich vor der Benutzung des Gerätes mit allen Bedien- und Sicherheitshinweisen vertraut. Benutzen Sie das Gerät nur wie beschrieben und für die angegebenen Einsatzbereiche. Bewahren Sie die Betriebsanleitung gut auf und händigen Sie alle Unterlagen bei Weitergabe des Gerätes an Dritte mit aus.

Bestimmungsgemäße Verwendung

Die Elektrokettensäge ist nur zum Sägen von Holz konstruiert. Für alle anderen Anwendungsarten (z. B. Schneiden von Mauerwerk, Kunststoff oder Lebensmitteln) ist das Gerät nicht vorgesehen.

Die Elektrokettensäge ist für den Einsatz im Heimwerkerbereich bestimmt. Sie wurde nicht für den gewerblichen Dauereinsatz konzipiert. Das Gerät ist zum Gebrauch durch Erwachsene bestimmt. Jugendliche über 16 Jahre dürfen die Elektrokettensäge nur unter Aufsicht benutzen.

Der Hersteller haftet nicht für Schäden, die durch bestimmungswidrigen Gebrauch oder falsche Bedienung verursacht wurden. Dieses Gerät ist nicht zur gewerblichen Nutzung geeignet. Bei gewerblichem Einsatz erlischt die Garantie.

Diese Elektrokettensäge ist nur durch eine Person und nur zum Sägen von Holz zu benutzen. Die Elektrokettensäge muss mit der rechten Hand am hinteren Handgriff und mit der linken Hand am vorderen Handgriff gehalten werden. Vor Gebrauch der Elektrokettensäge muss der Benutzer alle Hinweise und Anweisungen in der Betriebsanleitung gelesen und verstanden haben. Der Benutzer muss angemessene persönliche Schutzausrüstung (PSA) tragen. Mit der Elektrokettensäge darf nur Holz gesägt werden. Materialien wie bspw. Kunststoff, Stein, Metall oder Holz, welches Fremdkörper enthält (bspw. Nägel oder Schrauben), dürfen nicht bearbeitet werden!

Allgemeine Beschreibung



Die Abbildung der wichtigsten Funktionsteile finden Sie auf der vorderen und hinteren Ausklappseite.

Lieferumfang

Packen Sie das Gerät aus und kontrollieren Sie, ob es vollständig ist:

- Elektrokettensäge
- Schwert (Führungsschiene) (bereits montiert)
- Sägekette (bereits montiert)
- Schwertschutzköcher
- Ölflasche mit 180 ml Bio-Sägekettenöl
- Betriebsanleitung

Entsorgen Sie das Verpackungsmaterial ordnungsgemäß.

Funktionsbeschreibung

Die Elektrokettensäge besitzt als Antrieb einen Elektromotor. Die umlaufende Sägekette wird über ein Schwert (Führungsschiene) geführt.

Das Gerät ist mit einem Kettenschnellschlosssystem und einer Schnellstopp-Kettenbremse ausgestattet. Eine Öl-Automatik sorgt für die kontinuierliche Kettenschmierung. Zum Schutz des Anwenders ist die Elektrokettensäge mit verschiedenen Schutzeinrichtungen versehen.

Die Funktion der Bedienteile entnehmen Sie bitte den nachfolgenden Beschreibungen.

Übersicht

- A** 1 Hinterer Griff
- 2 Öltankkappe
- 3 Kettenbremshebel/
vorderer Handschutz
- 4 Schwert (Führungsschiene)
- 5 Sägekette
- 6 Umlenkstern
- 7 Befestigungsschraube
für Kettenradabdeckung
- 8 Kettenradabdeckung
- 9 Schraube für Ketten-
Schnellspannsystem
- 10 Hinterer Handschutz
- 11 Zugentlastung
- 12 Netzstecker
- 13 Ein-/Ausschalter
- 14 Einschaltsperr
- 15 Elektromotor
- 16 Vorderer Griff
- 17 Krallenanschlag
- 18 Kettenfangbolzen (nicht sichtbar)
- 19 Schwertschutzköch
- 20 Ölflasche

- C** 21 Ölstandsanzeige
- 22 Minimummarke „MIN“ der
Ölstandsanzeige

- F** 23 Schienenbolzen
- 24 Kettenritzel
- 25 Nase

- I** 26 Öldurchlass

Technische Daten

Elektro-Kettensäge.....PKS 2200 A1
 Nenneingangs-
 spannung U..... 230-240 V~, 50 Hz
 Leistungsaufnahme P..... 2200 W
 Schutzklasse..... II
 Schutzart..... IPX0

Kettengeschwindigkeit v_0 15,3 m/s
 Gewicht
 ohne Schwert und Sägekette 4,4 kg
 mit Schwert und Sägekette 5,1 kg
 Tankinhalt..... ca. 250 ml
 Sägekette..... Trilink CL15057TL
 Schwert Trilink M1501657-1041TL
 Kettenstärke..... 1,3 mm
 Zahnung des Kettenrades..... 6
 Schwertlänge 460 mm
 Schnittlänge 395 mm
 Schalldruckpegel
 (L_{pA})..... 93,4 dB(A); K_{pA} = 3 dB
 Schalleistungspegel (L_{WA})
 gemessen... 104,4 dB(A); K_{WA} = 2,38 dB
 garantiert..... 107 dB(A)
 Vibration (a_h)..... 5,53 m/s²; K = 1,5 m/s²

Der angegebene Schwingungsemissionswert ist nach einem genormten Prüfverfahren gemessen worden und kann zum Vergleich eines Elektrowerkzeugs mit einem anderen verwendet werden.
 Der angegebene Schwingungsemissionswert kann auch zu einer einleitenden Einschätzung der Aussetzung verwendet werden.



Warnung:

Der Schwingungsemissionswert kann sich während der tatsächlichen Benutzung des Elektrowerkzeugs von dem Angabewert unterscheiden, abhängig von der Art und Weise, in der das Elektrowerkzeug verwendet wird.
 Versuchen Sie, die Belastung durch Vibrationen so gering wie möglich zu halten. Beispielhafte Maßnahmen zur Verringerung der Vibrationsbelastung sind das Tragen von Handschuhen beim Gebrauch des Werkzeugs und die Begrenzung der Arbeitszeit. Dabei sind alle An-

teile des Betriebszyklus zu berücksichtigen (beispielsweise Zeiten, in denen das Elektrowerkzeug abgeschaltet ist, und solche, in denen es zwar eingeschaltet ist, aber ohne Belastung läuft).

Sicherheitshinweise

Dieser Abschnitt behandelt die grundlegenden Sicherheitsvorschriften bei der Arbeit mit dem Gerät.



Eine Elektrokettensäge ist ein gefährliches Gerät, das bei falscher oder nachlässiger Benutzung ernsthafte oder sogar tödliche Verletzungen verursachen kann. Beachten Sie daher zu Ihrer Sicherheit und der Sicherheit anderer stets nachfolgende Sicherheitshinweise und fragen Sie bei Unsicherheiten einen Fachmann um Rat.

Bildzeichen auf dem Gerät



Machen Sie sich vor der Arbeit mit allen Bedienelementen gut vertraut. Üben Sie den Umgang mit der Elektrokettensäge und lassen Sie sich Funktion, Wirkungsweise und Sägetechniken von einem Fachmann erklären.



Die Sägekette dreht sich nicht, wenn die Kettenbremse eingerastet ist. Lösen Sie die Kettenbremse, indem Sie den Bremshebel gegen den vorderen Griff schieben.



Lesen und beachten Sie die zur Maschine gehörende Betriebsanleitung!



Tragen Sie persönliche Schutzausrüstung.



Gehör- und Augenschutz tragen!



Tragen Sie einen Kopfschutz!



Tragen Sie Schutzhandschuhe, um Schnittverletzungen zu vermeiden!



Tragen Sie Sicherheitsschuhe mit fester Sohle!



Schutzkleidung benutzen!



Verwenden Sie die Elektrokettensäge immer mit beiden Händen.



Setzen Sie die Maschine nicht dem Regen aus. Das Gerät darf weder feucht sein noch in feuchter Umgebung betrieben werden.



Achtung! Rückschlag - Achten Sie beim Arbeiten auf Rückschlag der Maschine.



Achtung! Ziehen Sie bei Beschädigung oder Durchschneiden des Netzkabels sofort den Netzstecker aus der Steckdose.



Garantierter Schalleistungspegel

MIN

Minimummarke „MIN“ der Ölstandsanzeige

Bildzeichen auf dem Typenschild:



Elektrogeräte gehören nicht in den Hausmüll.



Schwertlänge



Schutzklasse II (Doppelisolierung)

Bildzeichen unterhalb der Kettenradabdeckung:



Laufrichtung der Sägekette beachten.
Achtung! Betriebsanleitung lesen.

Bildzeichen auf dem Schwert:



 **Bildzeichen auf der Öltankkappe:**
Sägekette ölen.

Bildzeichen auf der Befestigungsschraube der Kettenradabdeckung:



Bildzeichen am Kettenbremshebel:



Bildzeichen auf der Schraube für das Kettenschnellspan-System:



Symbole in der Betriebsanleitung



Gefahrenzeichen mit Angaben zur Verhütung von Personen- oder Sachschäden



Gefahrenzeichen mit Angaben zur Verhütung von Personenschäden durch einen elektrischen Schlag



Gebotszeichen mit Angaben zur Verhütung von Schäden



Tragen Sie Schutzhandschuhe, um Schnittverletzungen zu vermeiden!



Hinweiszeichen mit Informationen zum besseren Umgang mit dem Gerät

Allgemeine Sicherheitshinweise



Bevor Sie mit der Elektrokettensäge arbeiten, machen Sie sich mit allen Bedienteilen gut vertraut. Üben Sie den Umgang mit der Elektrokettensäge (Ablängen von Rundholz auf einem Sägebock) und lassen Sie sich Funktion, Wirkungsweise, Sägetechniken und Personenschutz-ausrüstung von einem erfahrenen Anwender oder Fachmann erklären.



Beachten Sie den Lärmschutz und örtliche Vorschriften beim Holzfällen. Örtliche Bestimmungen können eine Eignungsprüfung erforderlich machen. Fragen Sie bei der Forstverwaltung nach.



Achtung! Beim Gebrauch von Elektrowerkzeugen sind zum Schutz gegen elektrischen Schlag, Verletzungs- und Brandgefahr folgende grundsätzliche Sicherheitsmaßnahmen zu beachten: Es besteht die Verletzungsgefahr.

Allgemeine Sicherheitshinweise für Elektrowerkzeuge



WARNUNG! Lesen Sie alle Sicherheitshinweise und Anweisungen. Versäumnisse bei der Einhaltung der Sicherheitshinweise und Anweisungen können elektrischen Schlag, Brand und/oder schwere Verletzungen verursachen.

Bewahren Sie alle Sicherheitshinweise und Anweisungen für die Zukunft auf.

Der in den Sicherheitshinweisen verwendete Begriff „Elektrowerkzeug“ bezieht sich auf netzbetriebene Elektrowerkzeuge (mit Netzkabel) und auf akkubetriebene Elektrowerkzeuge (ohne Netzkabel).

1) Arbeitsplatzsicherheit

- a) **Halten Sie Ihren Arbeitsbereich sauber und gut beleuchtet.** Unordnung oder unbeleuchtete Arbeitsbereiche können zu Unfällen führen.
- b) **Arbeiten Sie mit dem Elektrowerkzeug nicht in explosionsgefährdeter Umgebung, in der sich brennbare Flüssigkeiten, Gase oder Stäube befinden.** Elektrowerkzeuge erzeugen Funken, die den Staub oder die Dämpfe entzünden können.
- c) **Halten Sie Kinder und andere Personen während der Benutzung des Elektrowerkzeuges fern.** Bei Ablenkung können Sie die Kontrolle über das Gerät verlieren.

2) Elektrische Sicherheit

- a) **Der Anschlussstecker des Elektrowerkzeuges muss in die**

Steckdose passen. Der Stecker darf in keiner Weise verändert werden. Verwenden Sie keine Adapterstecker gemeinsam mit schutzgeerdeten Elektrowerkzeugen. Unveränderte Stecker und passende Steckdosen verringern das Risiko eines elektrischen Schlages.

- b) **Vermeiden Sie Körperkontakt mit geerdeten Oberflächen wie von Rohren, Heizungen, Herden und Kühlschränken.** Es besteht ein erhöhtes Risiko durch elektrischen Schlag, wenn Ihr Körper geerdet ist.
- c) **Halten Sie Elektrowerkzeuge von Regen oder Nässe fern.** Das Eindringen von Wasser in ein Elektrowerkzeug erhöht das Risiko eines elektrischen Schlages.
- d) **Zweckentfremden Sie das Kabel nicht, um das Elektrowerkzeug zu tragen, aufzuhängen oder um den Stecker aus der Steckdose zu ziehen. Halten Sie das Kabel fern von Hitze, Öl, scharfen Kanten oder sich bewegenden Geräteteilen.** Beschädigte oder verwickelte Kabel erhöhen das Risiko eines elektrischen Schlages.
- e) **Wenn Sie mit einem Elektrowerkzeug im Freien arbeiten, verwenden Sie nur Verlängerungskabel, die auch für den Außenbereich geeignet sind.** Die Anwendung eines für den Außenbereich geeigneten Verlängerungskabels verringert das Risiko eines elektrischen Schlages.
- f) **Wenn der Betrieb des Elektrowerkzeuges in feuchter Umgebung nicht vermeidbar ist, verwenden Sie einen Fehlerstromschutzschalter.** Der Einsatz eines Fehlerstromschutzschalters ver-

mindert das Risiko eines elektrischen Schlag.

3) Sicherheit von Personen

- a) **Seien Sie aufmerksam, achten Sie darauf, was Sie tun, und gehen Sie mit Vernunft an die Arbeit mit einem Elektrowerkzeug. Benutzen Sie kein Elektrowerkzeug, wenn Sie müde sind oder unter Einfluss von Drogen, Alkohol oder Medikamenten stehen.**

Ein Moment der Unachtsamkeit beim Gebrauch des Elektrowerkzeuges kann zu ernsthaften Verletzungen führen.

- b) **Tragen Sie persönliche Schutzausrüstung und immer eine Schutzbrille.** Das Tragen persönlicher Schutzausrüstung, wie rutschfeste Sicherheitsschuhe, Schutzhelm oder Gehörschutz verringert das Risiko von Verletzungen.
- c) **Vermeiden Sie eine unbeabsichtigte Inbetriebnahme. Vergewissern Sie sich, dass das Elektrowerkzeug ausgeschaltet ist, bevor Sie es an die Stromversorgung anschließen, es aufnehmen oder tragen.**
Wenn Sie beim Tragen des Elektrowerkzeuges den Finger am Schalter haben oder das Gerät eingeschaltet an die Stromversorgung anschließen, kann dies zu Unfällen führen.
- d) **Entfernen Sie Einstellwerkzeuge oder Schraubenschlüssel, bevor Sie das Elektrowerkzeug einschalten.** Ein Werkzeug oder Schlüssel, der sich in einem drehenden Geräteteil befindet, kann zu Verletzungen führen.
- e) **Vermeiden Sie eine abnormale Körperhaltung. Sorgen Sie für**

einen sicheren Stand und halten Sie jederzeit das Gleichgewicht.

Dadurch können Sie das Elektrowerkzeug in unerwarteten Situationen besser kontrollieren.

- f) **Tragen Sie geeignete Kleidung. Tragen Sie keine weite Kleidung oder Schmuck. Halten Sie Haare, Kleidung und Handschuhe fern von sich bewegenden Teilen.** Lockere Kleidung, Schmuck oder lange Haare können von sich bewegenden Teilen erfasst werden.
- g) **Wenn Staubabsaug- und -auffangeinrichtungen montiert werden können, vergewissern Sie sich, dass diese angeschlossen sind und richtig verwendet werden.** Verwendung einer Staubabsaugung kann Gefährdungen durch Staub verringern.

4) Verwendung und Behandlung der Elektrokettensäge

- a) **Überlasten Sie das Gerät nicht. Verwenden Sie für Ihre Arbeit das dafür bestimmte Elektrowerkzeug.** Mit dem passenden Elektrowerkzeug arbeiten Sie besser und sicherer im angegebenen Leistungsbereich.
- b) **Benutzen Sie kein Elektrowerkzeug, dessen Schalter defekt ist.** Ein Elektrowerkzeug, das sich nicht mehr ein- oder ausschalten lässt, ist gefährlich und muss repariert werden.
- c) **Ziehen Sie den Stecker aus der Steckdose, bevor Sie Geräteeinstellungen vornehmen, Zubehörteile wechseln oder das Gerät weglegen.** Diese Vorsichtsmaßnahme verhindert den unbeabsichtigten Start des Elektrowerkzeuges.

- d) **Bewahren Sie die unbenutzten Elektrowerkzeuge außerhalb der Reichweite von Kindern auf. Lassen Sie Personen das Gerät nicht benutzen, die mit diesem nicht vertraut sind oder diese Anweisungen nicht gelesen haben.** Elektrowerkzeuge sind gefährlich, wenn sie von unerfahrenen Personen benutzt werden.
- e) **Pflegen Sie Elektrowerkzeuge mit Sorgfalt. Kontrollieren Sie, ob bewegliche Teile einwandfrei funktionieren und nicht klemmen, ob Teile gebrochen oder so beschädigt sind, dass die Funktion des Elektrowerkzeuges beeinträchtigt ist. Lassen Sie beschädigte Teile vor dem Einsatz des Gerätes reparieren.** Viele Unfälle haben ihre Ursache in schlecht gewarteten Elektrowerkzeugen.
- f) **Halten Sie Schneidwerkzeuge scharf und sauber.** Sorgfältig gepflegte Schneidwerkzeuge mit scharfen Schneidkanten verklemmen sich weniger und sind leichter zu führen.
- g) **Verwenden Sie Elektrowerkzeug, Zubehör, Einsatzwerkzeuge usw. entsprechend diesen Anweisungen. Berücksichtigen Sie dabei die Arbeitsbedingungen und die auszuführende Tätigkeit.** Der Gebrauch von Elektrowerkzeugen für andere als die vorgesehenen Anwendungen kann zu gefährlichen Situationen führen.

5) Service

- a) **Lassen Sie Ihr Elektrowerkzeug nur von qualifiziertem Fachpersonal und nur mit Original-Ersatzteilen reparieren.** Damit wird

sichergestellt, dass die Sicherheit des Elektrowerkzeuges erhalten bleibt.

Sicherheitshinweise für Kettensägen

- **Halten Sie bei laufender Säge alle Körperteile von der Sägekette fern. Vergewissern Sie sich vor dem Starten der Säge, dass die Sägekette nichts berührt.** Beim Arbeiten mit einer Kettensäge kann ein Moment der Unachtsamkeit dazu führen, dass Bekleidung oder Körperteile von der Sägekette erfasst werden.
- **Halten Sie die Kettensäge immer mit Ihrer rechten Hand am hinteren Griff und Ihrer linken Hand am vorderen Griff.** Das Festhalten der Kettensäge in umgekehrter Arbeitshaltung erhöht das Risiko von Verletzungen und darf nicht angewendet werden.
- **Halten Sie das Elektrowerkzeug nur an den isolierten Griffflächen, da die Sägekette in Berührung mit verborgenen Stromleitungen oder dem Netzkabel des Gerätes kommen kann.** Der Kontakt der Sägekette mit einer spannungsführenden Leitung kann metallene Geräteteile unter Spannung setzen und zu einem elektrischen Schlag führen.
- **Tragen Sie Schutzbrille und Gehörschutz. Weitere Schutzausrüstung für Kopf, Hände, Beine und Füße ist vorgeschrieben.** Passende Schutzkleidung mindert die Verletzungsgefahr durch umherfliegendes Spanmaterial und zufälliges Berühren der Sägekette.
- **Arbeiten Sie mit der Kettensäge nicht auf einem Baum.** Bei Betrieb

einer Kettensäge auf einem Baum besteht Verletzungsgefahr.

- **Achten Sie immer auf festen Stand und benutzen Sie die Kettensäge nur, wenn Sie auf festem, sicherem und ebenem Grund stehen.** Rutschiger Untergrund oder instabile Standflächen wie auf einer Leiter können zum Verlust des Gleichgewichtes oder zum Verlust der Kontrolle über die Kettensäge führen.
- **Rechnen Sie beim Schneiden eines unter Spannung stehenden Astes damit, dass dieser zurückfedert.** Wenn die Spannung in den Holzfasern freikommt, kann der gespannte Ast die Bedienperson treffen und/oder die Kettensäge der Kontrolle entreißen.
- **Seien Sie besonders vorsichtig beim Schneiden von Unterholz und jungen Bäumen.** Das dünne Material kann sich in der Sägekette verfangen und auf Sie schlagen oder Sie aus dem Gleichgewicht bringen.
- **Tragen Sie die Kettensäge am vorderen Griff im ausgeschalteten Zustand, die Sägekette von Ihrem Körper abgewandt. Bei Transport oder Aufbewahrung der Kettensäge stets die Schutzabdeckung aufziehen.** Sorgfältiger Umgang mit der Kettensäge verringert die Wahrscheinlichkeit einer versehentlichen Berührung mit der laufenden Sägekette.
- **Befolgen Sie die Anweisungen für die Schmierung, die Kettenspannung und das Wechseln von Zubehör.** Eine unsachgemäß gespannte oder geschmierte Kette kann entweder reißen oder das Rückschlagrisiko erhöhen.

- **Halten Sie Griffe trocken, sauber und frei von Öl und Fett.** Fettige, ölige Griffe sind rutschig und führen zum Verlust der Kontrolle.
- **Nur Holz sägen. Die Kettensäge nicht für Arbeiten verwenden, für die sie nicht bestimmt ist.**
- **Beispiel: Verwenden Sie die Kettensäge nicht zum Sägen von Plastik, Mauerwerk oder Baumaterialien, die nicht aus Holz sind.** Die Verwendung der Kettensäge für nicht bestimmungsgemäße Arbeiten kann zu gefährlichen Situationen führen.

Ursachen und Vermeidung eines Rückschlags



Achtung Rückschlag! Achten Sie beim Arbeiten auf Rückschlag der Maschine. Es besteht Verletzungsgefahr. Sie vermeiden Rückschläge durch Vorsicht und richtige Säge-technik.

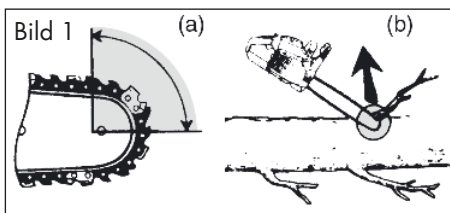

- Rückschlag kann auftreten, wenn die Spitze der Führungsschiene einen Gegenstand berührt oder wenn das Holz sich biegt und die Sägekette im Schnitt festklemmt (s. Bild 1/Abb. b).
- Eine Berührung mit der Schienenspitze kann in manchen Fällen zu einer unerwarteten, nach hinten gerichteten Reaktion führen, bei der die Führungsschiene nach oben und in Richtung der Bedienperson geschlagen wird (s. Bild 1/Abb. a).

- Das Verkleben der Sägekette an der Oberkante der Führungsschiene kann die Schiene heftig in Bedienerrichtung zurückstoßen.
- Jede dieser Reaktionen kann dazu führen, dass Sie die Kontrolle über die Säge verlieren und sich möglicherweise schwer verletzen. Verlassen Sie sich nicht ausschließlich auf die in der Kettensäge eingebauten Sicherheitseinrichtungen. Als Benutzer einer Kettensäge sollten Sie verschiedene Maßnahmen ergreifen, um unfall- und verletzungsfrei arbeiten zu können.

Ein Rückschlag ist die Folge eines falschen oder fehlerhaften Gebrauchs des Elektrowerkzeugs. Er kann durch geeignete Vorsichtsmaßnahmen, wie nachfolgend beschrieben, verhindert werden:

- **Halten Sie die Säge mit beiden Händen fest, wobei Daumen und Finger die Griffe der Kettensäge umschließen. Bringen Sie Ihren Körper und die Arme in eine Stellung, in der Sie den Rückschlagkräften standhalten können.** Wenn geeignete Maßnahmen getroffen werden, kann die Bedienperson die Rückschlagkräfte beherrschen. Niemals die Kettensäge loslassen.
- **Vermeiden Sie eine abnormale Körperhaltung und sägen Sie nicht über Schulterhöhe.** Dadurch wird ein unbeabsichtigtes Berühren mit der Schienenspitze vermieden und eine bessere Kontrolle der Kettensäge in unerwarteten Situationen ermöglicht.
- **Verwenden Sie stets vom Hersteller vorgeschriebene Ersatzschiene und Sägeketten.** Falsche Ersatzschiene und Sägeketten können zum Reißen der Kette und/oder zu Rückschlag führen.

- **Halten Sie sich an die Anweisungen des Herstellers für das Schärfen und die Wartung der Sägekette.** Zu niedrige Tiefenbegrenzer erhöhen die Neigung zu Rückschlag.

Restrisiken

Auch wenn Sie dieses Elektrowerkzeug vorschriftsmäßig bedienen, bleiben immer Restrisiken bestehen. Folgende Gefahren können im Zusammenhang mit der Bauweise und Ausführung dieses Elektrowerkzeugs auftreten:

- a) Schnittverletzungen
- b) Gehörschäden, falls kein geeigneter Gehörschutz getragen wird.
- c) Gesundheitsschäden, die aus Hand-Arm-Schwingungen resultieren, falls das Gerät über einen längeren Zeitraum verwendet wird oder nicht ordnungsgemäß geführt und gewartet wird.



Warnung! Dieses Elektrowerkzeug erzeugt während des Betriebs ein elektromagnetisches Feld. Dieses Feld kann unter bestimmten Umständen aktive oder passive medizinische Implantate beeinträchtigen. Um die Gefahr von ernsthaften oder tödlichen Verletzungen zu verringern, empfehlen wir Personen mit medizinischen Implantaten ihren Arzt und den Hersteller des medizinischen Implantats zu konsultieren, bevor die Maschine bedient wird.

Weiterführende Sicherheitshinweise

- Wenn die Anschlussleitung des Elektrowerkzeugs beschädigt ist, muss sie durch eine speziell vorgerichtete Anschlussleitung ersetzt werden, die über

die Kundendienstorganisation erhältlich ist.

- Wir empfehlen, wenn ein Ersatz der Anschlussleitung erforderlich ist, dann ist dies vom Hersteller oder seinem Vertreter (z. B. autorisierte Fachwerkstatt, Kundendienst usw.) auszuführen.
- Legen Sie die Anschlussleitung so, dass sie während des Sägens nicht von Ästen oder Ähnlichem erfasst wird.
- Benutzen Sie einen RCD (Residual Current Device) mit einem Auslösestrom von 30 mA oder weniger.
- Befolgen Sie sorgfältig die Wartungs-, Kontroll- und Serviceanweisungen in dieser Betriebsanleitung. Beschädigte Schutzvorrichtungen und Teile müssen sachgemäß durch unser Service-Center repariert oder ausgetauscht werden, soweit nichts anderes in der Betriebsanleitung angegeben ist.
- Es ist empfohlen, dass ein Erstbenutzer zumindest das Schneiden von Rundholz auf einem Sägebock oder Gestell üben sollte.
- Verwenden Sie nur zugelassene Netzkabel der Bauart H05RN-F, die höchstens 75 m lang und für den Gebrauch im Freien bestimmt sind. Der Litzentransverschnitt des Netzkabels muss mindestens 2,5 mm² betragen. Rollen Sie eine Kabeltrommel vor Gebrauch immer ganz ab. Überprüfen Sie das Netzkabel auf Schäden.
- **Warnung!** Dieses Elektrowerkzeug erzeugt während des Betriebs ein elektromagnetisches Feld. Dieses Feld kann unter bestimmten Umständen aktive oder passive medizinische Implantate beeinträchtigen. Um die Gefahr von ernsthaften oder tödlichen Verletzungen zu verringern, empfehlen wir Personen mit medizinischen Implantaten ihren Arzt und den Hersteller vom medizini-

schen Implantat zu konsultieren, bevor die Maschine bedient wird.

- Bei Sägearbeiten am Hang stets oberhalb des Baumstammes stehen. Um im Moment des „Durchsägens“ die volle Kontrolle zu behalten, gegen Ende des Schnitts den Anpressdruck reduzieren, ohne den festen Griff an den Handgriffen der Elektrokettensäge zu lösen. Darauf achten, dass die Sägekette nicht den Boden berührt. Nach Fertigstellung des Schnitts den Stillstand der Elektrokettensäge abwarten, bevor man die Elektrokettensäge dort entfernt. Den Motor der Elektrokettensäge immer ausschalten, bevor man von Baum zu Baum wechselt.
- Schmutz, Steine, lose Rinde, Nägel, Klammern und Draht sind vom Baum zu entfernen.
- Befolgen Sie sorgfältig die Wartungs-, Kontroll- und Serviceanweisungen in dieser Betriebsanleitung. Beschädigte Schutzvorrichtungen und Teile müssen sachgemäß durch unser Service-Center repariert oder ausgetauscht werden, soweit nichts anderes in der Betriebsanleitung angegeben ist.

A Sicherheitsfunktionen

1 Hinterer Griff mit hinterem Handschutz (10)

schützt die Hand vor Ästen und Zweigen und bei abspringender Sägekette.

3 Kettenbremshebel/ vorderer Handschutz

Sicherheitseinrichtung, die die Sägekette bei einem Rückschlag sofort stoppt; Hebel kann auch manuell betätigt werden; schützt die linke Hand des Bedieners, wenn er vom vorderen Griff abrutscht.

i Die Sägekette läuft nicht, wenn die Kettenbremse eingerastet ist.

- die Funktion der Kettenbremse und die Öl-Automatik prüfen.

5 Sägekette mit geringem Rückschlag

hilft Ihnen mit speziell entwickelten Sicherheitseinrichtungen, Rückschläge abzufangen.

17 Krallenanschlag

verstärkt die Stabilität, wenn vertikale Schnitte ausgeführt werden und erleichtert das Sägen.

15 Elektromotor

ist aus Sicherheitsgründen doppelt isoliert.

13 Ein-/Ausschalter mit Ketten-Sofort-Stopp

Bei Loslassen des Ein-/Ausschalters schaltet das Gerät sofort ab.

14 Einschaltsperr

Zum Einschalten des Gerätes muss die Einschaltsperr entriegelt werden.

18 Kettenfangbolzen

vermindert die Gefahr von Verletzungen, wenn die Sägekette reißt oder abspringt.

Montage



Tragen Sie beim Arbeiten mit der Sägekette stets Schutzhandschuhe und verwenden Sie nur Originalteile. Ziehen Sie vor allen Arbeiten an der Elektrokettensäge den Netzstecker. Es besteht Verletzungsgefahr!

Bevor Sie die Elektrokettensäge in Betrieb nehmen, müssen Sie:

- gegebenenfalls Schwert, Sägekette und Kettenabdeckung montieren,
- die Sägekette spannen,
- Kettenöl einfüllen,

F Sägekette und Schwert montieren

1. Stellen Sie das Gerät auf eine flache Oberfläche.
2. Drehen Sie die Befestigungsschraube der Kettenradabdeckung (7) gegen den Uhrzeigersinn (↺), um die Kettenradabdeckung (8) zu entfernen.
3. Breiten Sie die Sägekette (5) in einer Schlaufe aus, so dass die Schnittkanten im Uhrzeigersinn ausgerichtet sind.
4. Legen Sie die Sägekette (5) in die Schwertnut ein. Halten Sie das Schwert (4) zur Montage in einem Winkel von ca. 45 Grad nach oben geschwenkt, um die Sägekette (5) leichter auf das Kettenritz (24) führen zu können.
5. Setzen Sie das Schwert (4) und die Sägekette (5) auf den Schienenbolzen (23) auf. Wenn die Nase, rechts unterhalb des Schienenbolzens (23), in der unteren runden Aussparung am Schwert sitzt, sitzt das Schwert richtig. Es ist normal, wenn die Sägekette (5) durchhängt.
6. Spannen Sie die Sägekette (5) vor, indem Sie die Schraube für das Ketten-Schnellspannsystem (9) im Uhrzeigersinn drehen.
7. Setzen Sie die Kettenradabdeckung (8) auf. Dabei muss zuerst die Nase (25) an der Kettenradabdeckung (8) in die dafür vorgesehene Kerbung am Gerät eingesetzt werden. Ziehen Sie die Befestigungsschraube der Kettenradabdeckung (7) fest.



Vorsicht! Elektrokettensäge kann nachölen.

Bitte beachten Sie, dass die Elektrokettensäge nach Gebrauch nachölt und Öl auslaufen kann, wenn sie seitlich oder auf dem Kopf gelagert wird. Das ist ein normaler Vorgang, bedingt durch die notwendige Lüftungsöffnung am oberen Tankrand und kein Grund zur Reklamation. Da jede Elektrokettensäge während der Fertigung kontrolliert und mit Öl getestet wird, könnte trotz Ausleeren ein kleiner Rest im Tank sein, der während des Transportes das Gehäuse leicht mit Öl beschmutzt. Bitte säubern Sie das Gehäuse mit einem Lappen.

Vor dem Wechsel der Sägekette ist die Nut der Führungsschiene von Schmutz zu reinigen, da bei vorhandenen Schmutzablagerungen die Sägekette aus der Schiene springen kann. Die Ablagerungen können auch das Kettenöl aufsaugen. Die Folge wäre, dass das Kettenöl nicht oder nur zu einem geringen Teil an die Schienenunterseite gelangt und die Schmierung verringert wird.

Sägekette spannen

Das regelmäßige Spannen der Sägekette dient der Sicherheit des Benutzers und reduziert bzw. verhindert Verschleiß und Kettenschäden. Wir empfehlen dem Benutzer vor Arbeitsbeginn und in Abständen von ca. 10 Minuten die Kettenspannung zu kontrollieren und falls nötig zu korrigieren. Beim Arbeiten mit der Säge erwärmt sich die Sägekette und weitet sich dadurch etwas. Mit diesem „Nachlängen“ ist besonders bei neuen Sägeketten zu rechnen.



Die Sägekette nicht in heißem Zustand nachspannen oder wechseln, da sie sich nach dem Abkühlen wieder etwas zusammenzieht. Bei Nichtbeachtung kann dies zu Schä-

den an der Führungsschiene oder dem Motor führen, da die Sägekette nun zu straff an dem Schwert anliegt.

Kettenspannung und Kettenschmierung beeinflussen in erheblichem Maß die Lebensdauer der Sägekette.

Die Sägekette ist richtig gespannt, wenn sie an der Schwertunterseite nicht durchhängt und sich mit der behandschuhten Hand ganz herumziehen lässt. Beim Ziehen an der Sägekette mit 9 N (ca. 1 kg) Zugkraft dürfen Sägekette und Schwert nicht mehr als 2 mm Abstand haben.

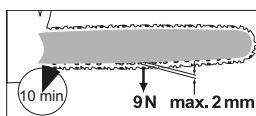

- B**
1. Vergewissern Sie sich, dass die Kettenbremse gelöst ist, d. h. der Kettenbremshebel (3) gegen den vorderen Griff (16) gedrückt ist.
 2. Lösen Sie die Befestigungsschraube der Kettenradabdeckung (7) (↩️).
 3. Zum Spannen der Sägekette drehen Sie die Schraube (9) für das Kettenschnellspann-System **im Uhrzeigersinn**. Zum Lockern der Spannung drehen Sie die Schraube (9) für das Kettenschnellspann-System **gegen den Uhrzeigersinn**.
 4. Ziehen Sie die Befestigungsschraube der Kettenradabdeckung (7) wieder an (↪️).



Bei einer neuen Sägekette müssen Sie die Kettenspannung nach maximal 5 Schnitten nachstellen.

Kettenschmierung



Schwert und Sägekette dürfen nie ohne Öl sein. Betreiben Sie die Elektrokettensäge mit zu wenig Öl, nimmt die Schnittleistung und die Lebenszeit der Sägekette ab, da die Sägekette schneller stumpf wird. Zu wenig Öl erkennen Sie an Rauchentwicklung oder Verfärbung des Schwertes.

Sobald der Motor läuft, fließt das Öl zum Schwert (A 4).

Kettenöl einfüllen:

- Prüfen Sie regelmäßig die Ölstandsanzeige (C 21) und füllen Sie bei Erreichen der Minimummarke „MIN“ (C 22) der Ölstandsanzeige Öl nach. Der Öltank fasst ca. 250 ml Öl.
- Verwenden Sie Bio-Öl, das Zusätze zur Herabsetzung von Reibung und Abnutzung enthält. Sie können es über unser Service-Center bestellen.
- Wenn Bio-Öl nicht zur Verfügung steht, verwenden Sie Kettenschmieröl mit geringem Anteil an Haftzusätzen.
- Entleeren Sie den Öltank bei längerer Nichtbenutzung (6-8 Wochen).



1. Schrauben Sie die Öltankkappe (2) ab und füllen Sie das Kettenöl in den Tank.
2. Wischen Sie eventuell verschüttetes Öl ab und schließen Sie die Öltankkappe (2) wieder.



Schalten Sie immer das Gerät ab und lassen Sie den Motor abkühlen, bevor Sie Kettenöl einfüllen. Durch Überlaufen von Öl besteht Brandgefahr.

Bedienung



Schalten Sie die Elektrokettensäge erst ein, wenn Schwert, Sägekette und Kettenradabdeckung korrekt montiert sind. Achten Sie darauf, dass die Spannung des Netzanschlusses mit dem Typenschild am Gerät übereinstimmt. Achten Sie beim Starten auf einen sicheren Stand. Vergewissern Sie sich vor dem Starten, dass die Elektrokettensäge keine Gegenstände berührt.



Achtung! Die Elektrokettensäge kann nachölen, siehe Kapitel „Montage - Sägekette und Schwert montieren“.



Einschalten

1. Überprüfen Sie vor dem Starten, ob sich genügend Kettenöl im Tank befindet und füllen Sie ggf. Kettenöl nach (siehe Kapitel „Kettenöl einfüllen“).
2. Formen Sie aus dem Ende des Verlängerungskabels eine Schlaufe und hängen Sie diese in die Zugentlastung (11) am hinteren Griff (1) ein.
3. Schließen Sie das Gerät an die Netzspannung an.
4. Lösen Sie die Kettenbremse, indem Sie den Kettenbremshebel (3) gegen den vorderen Griff (16) ziehen.
5. Halten Sie die Elektrokettensäge mit beiden Händen gut fest, mit der rechten Hand am hinteren (1) und mit der linken Hand am vorderen Griff (16). Daumen und Finger müssen die Handgriffe fest umschließen.
6. Zum Einschalten betätigen Sie mit dem rechten Daumen die Einschaltsperrle (14) und drücken dann den Ein-/Ausschalter (13), die Elektrokettensäge

läuft mit höchster Geschwindigkeit. Lassen Sie die Einschaltsperr (14) wieder los.

- Die Motorsäge schaltet ab, wenn Sie den Ein-/Ausschalter (13) wieder loslassen. Eine Dauerlaufschaltung ist nicht möglich.

E Kettenbremse prüfen

i Die Sägekette läuft nicht, wenn die Kettenbremse eingerastet ist.

- Legen Sie die Elektrokettensäge auf eine feste, ebene Unterlage. Sie darf keine Gegenstände berühren.
- Schließen Sie das Gerät an die Netzspannung an.
- Lösen Sie die Kettenbremse, indem Sie den Kettenbremshebel (3) gegen den vorderen Griff (16) ziehen.
- Halten Sie die Elektrokettensäge mit beiden Händen gut fest, mit der rechten Hand am hinteren (1) und mit der linken Hand am vorderen (16) Griff. Daumen und Finger müssen die Handgriffe fest umschließen.
- Schalten Sie die Elektrokettensäge ein.
- Betätigen Sie bei laufendem Motor mit der linken Hand den Kettenbremshebel (3). Schieben Sie hierzu den Kettenbremshebel (3) vom vorderen Griff (16) weg. Die Sägekette sollte abrupt stoppen.
- Wenn die Kettenbremse richtig funktioniert, lassen Sie den Ein-/Ausschalter los und lösen Sie die Kettenbremse.

! **Wenn die Kettenbremse nicht richtig funktioniert, dürfen Sie die Elektrokettensäge nicht verwenden. Es besteht Verletzungsgefahr durch die nachlaufende Sägekette. Lassen**

Sie die Elektrokettensäge von unserem Kundendienst reparieren.

Kettenschmierung prüfen

Prüfen Sie vor Arbeitsbeginn den Ölstand und die Funktion der Kettenschmierung.

- Schalten Sie die Elektrokettensäge ein und halten Sie sie über einen hellen Grund. Die Elektrokettensäge darf den Boden nicht berühren.

Wenn sich eine Ölspur zeigt, arbeitet die Elektrokettensäge einwandfrei.

i Wenn sich keine Ölspur zeigt, reinigen Sie eventuell den Öldurchlass oder lassen Sie die Elektrokettensäge von unserem Kundendienst reparieren.

I Reinigen Sie den Öldurchlass (26), um ein störungsfreies, automatisches Ölen der Sägekette während des Betriebs zu gewährleisten. Nehmen Sie hierzu einen Pinsel oder einen Lappen zur Hilfe, um Rückstände aus dem Öldurchlass auszuwischen.

F Schwert wechseln

- Schalten Sie das Gerät aus und ziehen Sie den Netzstecker (A 12).
- Stellen Sie das Gerät auf eine flache Oberfläche.
- Drehen Sie die Befestigungsschraube der Kettenradabdeckung (7) und die Schraube für das Ketten-Schnellspannsystem (9) gegen den Uhrzeigersinn, um die Kettenspannung zu lockern und die Kettenradabdeckung (8) zu entfernen.

4. Nehmen Sie das Schwert (4) und die Sägekette (5) ab.
Halten Sie das Schwert (4) zur Demontage in einem Winkel von ca. 45 Grad nach oben geschwenkt, um die Sägekette (5) leichter vom Kettenritzel (24) abnehmen zu können.
5. Tauschen Sie das Schwert aus und montieren Sie Schwert und Sägekette wie unter „Sägekette und Schwert montieren“ beschrieben.

Sägetechniken

Allgemeines

- Sie haben eine bessere Kontrolle, wenn Sie mit der Unterseite des Schwertes (mit ziehender Sägekette) und nicht mit der Oberseite des Schwertes (mit schiebender Sägekette) sägen.
- Die Sägekette darf während des Durchsägens oder danach weder den Erdboden noch einen anderen Gegenstand berühren.
- Achten Sie darauf, dass die Sägekette nicht im Sägeschnitt festklemmt. Der Baumstamm darf nicht brechen oder absplittern.
- Beachten Sie auch die Vorsichtsmaßnahmen gegen Rückschlag (siehe Sicherheitshinweise).
- Bei Sägearbeiten am Hang stets oberhalb des Baumstammes stehen. Um im Moment des „Durchsägens“ die volle Kontrolle zu behalten, gegen Ende des Schnitts den Anpressdruck reduzieren, ohne den festen Griff an den Handgriffen der Elektrokettensäge zu lösen. Darauf achten, dass die Sägekette nicht den Boden berührt. Nach Fertigstellung des Schnitts den Stillstand der Elektrokettensäge abwarten, bevor man die Elektrokettensäge dort entfernt.

Den Motor der Elektrokettensäge immer ausschalten, bevor man von Baum zu Baum wechselt.



Wenn die Sägekette festklemmt, versuchen Sie nicht, die Elektrokettensäge mit Gewalt herauszuziehen. Es besteht Verletzungsgefahr. Stellen Sie den Motor ab und benutzen Sie einen Hebelarm oder Keil, um die Elektrokettensäge freizubekommen.

Bäume fällen



Es ist viel Erfahrung erforderlich, um Bäume zu fällen. Fällten Sie nur Bäume, wenn Sie sicher mit der Elektrokettensäge umgehen können. Benutzen Sie die Elektrokettensäge auf keinen Fall, wenn Sie sich unsicher fühlen.



Wir raten unerfahrenen Anwendern aus Sicherheitsgründen davon ab, einen Baumstamm mit einer Schwertlänge zu fällen, die kleiner ist als der Stammdurchmesser.

- Achten Sie darauf, dass sich keine Menschen oder Tiere in der Nähe des Arbeitsbereichs aufhalten. Der Sicherheitsabstand zwischen dem zu fällenden Baum und dem nächstliegenden Arbeitsplatz muss 2 ½ Baumängen betragen.
- Achten Sie auf die Fällrichtung: Der Anwender muss sich in der Nähe des gefälltten Baumes sicher bewegen können, um den Baum leicht ablängen und entasten zu können. Es ist zu vermeiden, dass der fallende Baum sich in

einem anderen Baum verfängt. Beachten Sie die natürliche Fallrichtung, die von Neigung und Krümmerschaftigkeit des Baumes, Windrichtung, der Lage größerer Äste und Anzahl der Äste abhängig ist.

- Bei Sägearbeiten am Hang sollte sich der Bediener der Kettensäge im Gelände oberhalb des zu fällenden Baums aufhalten, da der Baum nach dem Fällen wahrscheinlich bergab rollen oder rutschen wird.
- Kleine Bäume mit einem Durchmesser von 15-18 cm können gewöhnlich mit einem Schnitt abgesägt werden.
- Bei Bäumen mit einem größeren Durchmesser müssen Kerbschnitte und ein Fällschnitt angesetzt werden (siehe **P**).



Fällen Sie keinen Baum, wenn ein starker oder wechselnder Wind weht, wenn die Gefahr einer Eigentumsbeschädigung besteht oder wenn der Baum auf Leitungen treffen könnte. Beim Fällen von Bäumen ist darauf zu achten, dass andere Personen keiner Gefahr ausgesetzt werden, keine Versorgungsleitungen getroffen und keine Sachschäden verursacht werden. Sollte ein Baum mit einer Versorgungsleitung in Berührung kommen, so ist das Versorgungsunternehmen sofort in Kenntnis zu setzen.



Klappen Sie direkt nach Beenden des Sägevorgangs den Gehörschutz hoch, damit Sie Töne und Warnsignale hören können.



1. Entasten:

Entfernen Sie nach unten hängende Äste, indem Sie den Schnitt oberhalb des Astes ansetzen. Entasten Sie niemals höher als bis zur Schulterhöhe.



2. Fluchtbereich:

Entfernen Sie das Unterholz rund um den Baum, um einen leichten Rückzug zu sichern. Der Fluchtbereich (1) sollte etwa um 45° versetzt hinter der geplanten Fallrichtung (2) liegen.



3. Fallkerbe schneiden (A):

Setzen Sie eine Fallkerbe in die Richtung, in die der Baum fallen soll. Beginnen Sie mit dem unteren, horizontalen Schnitt. Die Schnitttiefe soll etwa 1/3 des Stammdurchmessers betragen. Machen Sie nun einen schrägen Sägeschnitt mit einem Schnittwinkel von ungefähr 45°, von oben, der exakt auf den unteren Sägeschnitt trifft. Dadurch wird das Einklemmen der Sägekette oder der Führungsschiene beim Setzen des zweiten Kerbschnitts vermieden.



Treten Sie nie vor einen Baum, der eingekerbt ist.



4. Fällschnitt (B):

Führen Sie den Fällschnitt von der anderen Seite des Stammes aus, während Sie links vom Baumstamm stehen und mit ziehender Sägekette sägen. Der Fällschnitt muss horizontal mindestens 5 cm oberhalb des horizontalen Kerbschnitts verlaufen. Er sollte so tief sein, dass der Abstand zur Kerbschnittlinie

mindestens 1/10 des Stammdurchmessers beträgt. Der nicht durchgesägte Teil des Stammes wird als Brechmaß bezeichnet. Der Steg verhindert, dass sich der Baum dreht und in die falsche Richtung fällt. Sägen Sie den Steg nicht durch.

Bei Annäherung des Fällschnitts an den Steg sollte der Baum zu fallen beginnen. Wenn sich zeigt, dass der Baum möglicherweise nicht in die gewünschte Richtung fällt oder sich zurückneigt und die Sägekette festklemmt, den Fällschnitt unterbrechen. Zur Öffnung des Schnitts und zum Umlegen des Baumes in die gewünschte Falllinie Keile aus Holz, Kunststoff oder Aluminium verwenden.

Q 5. Schieben Sie einen Fällkeil oder ein Brecheisen in den Fällschnitt, sobald die Schnitttiefe dies gestattet, um ein Festklemmen des Schwertes zu verhindern.

R 6. Wenn der Stammdurchmesser größer ist als die Länge des Schwertes, machen Sie zwei Schnitte.

7. Nach Ausführen des Fällschnitts fällt der Baum von selbst oder mit Hilfe des Fällkeils oder Brecheisens.



Sobald der Baum zu fallen beginnt, ziehen Sie die Elektrokettensäge aus dem Schnitt heraus, stoppen den Motor, legen die Elektrokettensäge ab und verlassen den Arbeitsplatz über den Rückzugsweg.

Auf herunterfallende Äste achten und nicht stolpern.

N Entasten

Entasten ist die Bezeichnung für das Entfernen von Ästen und Zweigen von einem gefällten Baum.



Viele Unfälle geschehen beim Entasten. Sägen Sie nie Äste ab, wenn Sie auf dem Baumstamm stehen. Behalten Sie den Rückschlagbereich im Auge, wenn Äste unter Spannung stehen.

- Entfernen Sie Stützzweige erst nach dem Ablängen.
- Unter Spannung stehende Äste müssen von unten nach oben gesägt werden, um ein Festklemmen der Elektrokettensäge zu verhindern.
- Beim Absägen von dickeren Ästen verwenden Sie dieselbe Technik wie beim Ablängen.
- Arbeiten Sie links vom Stamm und so nahe wie möglich an der Elektrokettensäge. Nach Möglichkeit ruht das Gewicht der Elektrokettensäge auf dem Stamm.
- Wechseln Sie den Standort, um Äste jenseits des Stammes abzusägen.
- Verzweigte Äste werden einzeln abgelängt.
- Kleinere Äste, gemäß Abb. **N**, mit einem Schnitt trennen.

Ablängen

Ablängen ist das Sägen von gefällten Baumstämmen in kleine Abschnitte.

- Achten Sie darauf, dass die Sägekette beim Sägen den Erdboden nicht berührt.
- Achten Sie auf guten Stand und stehen Sie bei abschüssigem Gelände oberhalb des Stammes.

- Achten Sie auf Ihren sicheren Stand und die gleichmäßige Verteilung Ihres Körpergewichts auf beide Füße. Falls möglich, sollte der Stamm durch Äste, Balken oder Keile unterlegt und gestützt sein. Beachten Sie die nachfolgenden-Anweisungen für leichtes Sägen.

J 1. Stamm liegt am Boden:
Sägen Sie von oben den Stamm ganz durch und achten Sie am Ende des Schnittes darauf, den Boden nicht zu berühren. Wenn die Möglichkeit besteht, den Stamm zu drehen, sägen Sie ihn zu 2/3 durch. Dann drehen Sie den Stamm um und sägen den Rest des Stammes von oben durch.

K 2. Stamm ist an einem Ende abgestützt:
Sägen Sie zuerst von unten nach oben (mit der Oberseite des Schwertes) 1/3 des Stammdurchmessers durch, um ein Splintern zu vermeiden. Sägen Sie dann von oben nach unten (mit der Unterseite des Schwertes) auf den ersten Schnitt zu, um ein Festklemmen zu vermeiden.

L 3. Stamm ist an beiden Enden abgestützt:
Sägen Sie zuerst von oben nach unten (mit der Unterseite des Schwertes) 1/3 des Stammdurchmessers durch. Sägen Sie dann von unten nach oben (mit der Oberseite des Schwertes), bis sich die Schnitte treffen.

M 4. Sägen auf einem Sägebock:
Halten Sie die Elektrokettensäge mit beiden Händen fest und führen Sie die Maschine während

des Sägens vor dem Körper. Wenn der Stamm durchtrennt wird, führen Sie die Maschine rechts am Körper vorbei (1). Halten Sie den linken Arm so gerade wie möglich (2). Achten Sie auf den herabfallenden Stamm. Stellen Sie sich so, dass der abgetrennte Stamm keine Gefährdung darstellt. Achten Sie auf Ihre Füße. Der abgetrennte Stamm könnte beim Herabfallen Verletzungen verursachen. Halten Sie das Gleichgewicht (3).

Wartung und Reinigung



Führen Sie Wartungs- und Reinigungsarbeiten grundsätzlich bei ausgeschaltetem Motor und gezogenem Netzstecker durch. Verletzungsgefahr! Lassen Sie Instandsetzungsarbeiten und Wartungsarbeiten, die nicht in dieser Betriebsanleitung beschrieben sind, von unserer Fachwerkstatt durchführen. Benutzen Sie nur originale Ersatzteile. Lassen Sie die Maschine vor allen Wartungs- und Reinigungsarbeiten abkühlen. Es besteht Verbrennungsgefahr!

Reinigung

- Reinigen Sie die Maschine nach jedem Gebrauch gründlich. Dadurch verlängern Sie die Lebensdauer der Maschine und vermeiden Unfälle.
- Halten Sie die Griffe frei von Benzin, Öl oder Fett. Reinigen Sie die Griffe gegebenenfalls mit einem feuchten, in Seifenlauge ausgewaschenem Lappen.

Benutzen Sie zur Reinigung keine Lösungsmittel oder Benzin!

- Reinigen Sie nach jeder Benutzung die Sägekette. Benutzen Sie hierzu einen Pinsel oder Handfeger. Benutzen Sie zur Reinigung der Sägekette keine Flüssigkeiten. Ölen Sie die Sägekette nach der Reinigung mit Kettenöl leicht ein.
- Entfernen Sie zur Reinigung auch die Kettenradabdeckung (A 8), um auch an dieser Stelle reinigen zu können.
- Reinigen Sie das Schwert (Führungsschiene) (A 4).
- Reinigen Sie die Lüftungsschlitze und die Oberflächen der Maschine mit einem Pinsel, Handfeger oder trockenem Lappen. Benutzen Sie zur Reinigung keine Flüssigkeiten.

- Reinigen Sie den Öldurchlass (II 26), um ein störungsfreies, automatisches Ölen der Sägekette während des Betriebs zu gewährleisten. Nehmen Sie hierzu einen Pinsel oder einen Lappen zur Hilfe, um Rückstände aus dem Öldurchlass auszuwischen.

Wartungsintervalle

Führen Sie die in der nachfolgenden Tabelle aufgeführten Wartungsarbeiten regelmäßig durch. Durch regelmäßige Wartung Ihrer Elektrokettensäge wird die Lebensdauer der Elektrokettensäge verlängert. Sie erreichen zudem optimale Schnittleistungen und vermeiden Unfälle.

Tabelle Wartungsintervalle

Maschinenteil	Aktion	Vor jedem Gebrauch	Nach 10 Betriebsstunden	Nach jedem Gebrauch
Komponenten der Kettenbremse	Prüfen, bei Bedarf ersetzen	✓		
Kettenritzel (F 24)	Prüfen, bei Bedarf ersetzen	✓		
Sägekette (A 5)	Prüfen, ölen, bei Bedarf nachschleifen oder ersetzen	✓		
Sägekette (A 5)	Reinigen und ölen			✓
Schwert (A 4)	Prüfen, reinigen, ölen	✓		✓
Schwert (A 4)	Schwert umdrehen		✓	
Öl-Automatik	Prüfen, bei Bedarf Öldurchlass reinigen	✓		

Schneidzähne schärfen



Eine falsch geschärfte Sägekette erhöht die Rückschlaggefahr! Benutzen Sie schnittfeste Handschuhe, wenn Sie mit der Sägekette oder mit dem Schwert hantieren.



Eine scharfe Sägekette gewährleistet eine optimale Schnittleistung. Sie frisst sich mühelos durch das Holz und hinterlässt große, lange Holzspäne. Eine Sägekette ist stumpf, wenn Sie die Schneidausrüstung durch das Holz drücken müssen und die Holzspäne sehr klein sind. Bei einer sehr stumpfen Sägekette fallen überhaupt keine Späne, sondern nur Holzstaub an.

- Die sägenden Teile der Sägekette sind die Schneidglieder, die aus einem Schneidezahn und einer Tiefenbegrenzung bestehen. Der Höhenabstand zwischen diesen beiden bestimmt die Schärfentiefe.
- Beim Schärfen der Schneidezähne müssen folgende Werte berücksichtigt werden:



- Schärfwinkel (30°)
- Brustwinkel (85°)
- Schärfentiefe (0,65 mm)



Abweichungen von den Maßangaben der Schneidengeometrie können zu einer Erhöhung der Rückschlagneigung der Maschine führen. Erhöhte Unfallgefahr!

Zum Schärfen der Sägekette sind Spezialwerkzeuge erforderlich, die gewährleisten,

dass die Messer im richtigen Winkel und in der richtigen Tiefe geschärft sind. Für den unerfahrenen Benutzer von Ketten- und Bandsägen empfehlen wir, die Sägekette von einem Fachmann oder von einer Fachwerkstatt schärfen zu lassen. Wenn Sie sich das Schärfen der Kette zutrauen, können Sie die Werkzeuge z. B. von Parkside erwerben (z. B. Kettenschärfgerät).



1. Schalten Sie das Gerät aus und ziehen Sie den Netzstecker.
2. Zum Schärfen sollte die Sägekette straff gespannt sein, um ein richtiges Schärfen zu ermöglichen.
3. Zum Schärfen ist eine Rundfeile mit 4,0 mm Durchmesser erforderlich.



Andere Durchmesser beschädigen die Sägekette und können zu einer Gefährdung beim Arbeiten führen!

4. Schärfen Sie nur von innen nach außen. Führen Sie die Feile von der Innenseite des Schneidezahns nach außen. Heben Sie die Feile ab, wenn Sie diese zurückziehen.
5. Schärfen Sie zuerst die Zähne einer Seite. Drehen Sie dann die Sägekette um und schärfen Sie die Zähne der anderen Seite.
6. Die Sägekette ist abgenutzt und muss gegen eine neue Sägekette ersetzt werden, wenn nur noch ca. 4 mm des Schneidezahns übrig ist.
7. Nach dem Schärfen müssen alle Schneidglieder gleich lang und breit sein.
8. Nach jedem dritten Schärfen muss die Schärfentiefe (Tiefenbegrenzung) geprüft werden und die Höhe mit Hilfe einer Flachfeile nachgefeilt werden. Die Tiefenbegrenzung sollte um ca.

0,65 mm gegenüber dem Schneidzahn zurückstehen. Runden Sie nach dem Zurücksetzen die Tiefenbegrenzung nach vorne etwas ab.

Kettenspannung einstellen

Das Einstellen der Kettenspannung ist im Kapitel „Montage - Sägekette spannen“ beschrieben.

Neue Sägekette einlaufen lassen

Bei einer neuen Sägekette verringert sich die Spannkraft nach einiger Zeit. Deshalb müssen Sie nach den ersten 5 Schnitten, spätestens nach 10 Minuten Sägezeit die Sägekette nachspannen.



Befestigen Sie eine neue Sägekette nie auf einem abgenutzten Kettenritzel oder auf einem beschädigten oder abgenutzten Schwert. Die Sägekette könnte abspringen oder reißen. Schwere Verletzungen können die Folge sein.



Schwert warten



Benutzen Sie schnittfeste Handschuhe, wenn Sie mit der Sägekette oder mit dem Schwert hantieren.

1. Schalten Sie das Gerät aus und ziehen Sie den Netzstecker (12).
2. Nehmen Sie die Kettenradabdeckung (8), die Sägekette (5) und das Schwert (4) ab.
3. Prüfen Sie das Schwert (4) auf Abnutzung. Entfernen Sie Grate und begradien Sie die Führungsflächen mit einer Flachfeile.

4. Reinigen Sie den Öldurchlass (11 26), um ein störungsfreies, automatisches Ölen der Sägekette während des Betriebs zu gewährleisten.
5. Montieren Sie Schwert (4), Sägekette (5) und Kettenradabdeckung (8) und spannen Sie die Elektrokettensäge.



Bei optimalem Zustand des Öldurchlasses sprüht die Sägekette wenige Sekunden nach Anlassen der Elektrokettensäge automatisch etwas Öl ab.



Schwert umdrehen



Benutzen Sie schnittfeste Handschuhe, wenn Sie mit der Sägekette oder mit dem Schwert hantieren.

Das Schwert (4) muss ca. alle 10 Arbeitsstunden umgedreht werden, um eine gleichmäßige Abnutzung zu gewährleisten.

1. Schalten Sie das Gerät aus und ziehen Sie den Netzstecker (12).
2. Nehmen Sie die Kettenradabdeckung (8), die Sägekette (5) und das Schwert (4) ab.
3. Drehen Sie das Schwert um seine horizontale Achse und montieren Sie Schwert und Kette wie unter „Sägekette und Schwert montieren“ beschrieben. Beachten Sie dabei die Laufrichtung der Sägekette!



Laufrichtung der Sägekette

Orientieren Sie sich zur Ausrichtung der Sägekette (5) an dem Bildzeichen unterhalb der Kettenradabdeckung (8), wenn das Schwert gedreht wird. Die abgebildete

Laufrichtung auf dem Schwert stimmt dann nicht mehr.

Aufbewahrung

- Reinigen Sie das Gerät vor der Aufbewahrung.
- Entleeren Sie den Öltank vor längeren Betriebspausen. Entsorgen Sie Altöl umweltgerecht (siehe „Entsorgung/Umweltschutz“).
- Bringen Sie die Schwertschutzhülle an.
- Bewahren Sie das Gerät an einem trockenen und staubgeschützten Ort auf, außerhalb der Reichweite von Kindern.

Entsorgung/ Umweltschutz

Entsorgen Sie Altöl umweltgerecht - geben Sie es an einer Entsorgungsstelle ab. Schützen Sie Altöl nicht in die Kanalisation oder in den Abfluss.

Führen Sie Gerät, Zubehör und Verpackung einer umweltgerechten Wiederverwertung zu.



Elektrogeräte gehören nicht in den Hausmüll.

Gekennzeichnete Produkte dürfen nicht über den normalen Hausmüll entsorgt werden, sondern müssen an einer Annahmestelle für das Recycling von elektrischen und elektronischen Geräten abgegeben werden.

Recycling hilft, den Verbrauch von Rohstoffen zu reduzieren und die Umwelt zu entlasten. Informationen zur Entsorgung und der Lage des nächsten Recyclinghofes erhalten Sie z. B. bei Ihrer Stadtreinigung oder in den Gelben Seiten.

Entleeren Sie den Öltank sorgfältig und geben Sie das Gerät an einer Verwertungsstelle ab. Die verwendeten Kunststoff- und Metallteile können sortenrein getrennt werden und so einer Wiederverwertung zugeführt werden. Fragen Sie hierzu unser Service-Center.

Ersatzteile/Zubehör

**Ersatzteile und Zubehör
erhalten Sie unter
www.grizzlytools.shop**

Sollten Sie Probleme mit dem Bestellvorgang haben, verwenden Sie bitte das Kontaktformular. Bei weiteren Fragen wenden Sie sich an das „Service-Center“ (siehe Seite 29).

Öltankkappe	75118246
Sägekette	30091624
Schwert	30100420
Bio-Sägekettenöl 1 l.....	30230001
Bio-Sägekettenöl 5 l.....	30230002

A Fehlersuche

Problem	Mögliche Ursache	Fehlerbehebung
Gerät startet nicht	Kettenbremse eingerastet	Kettenbremse überprüfen, evtl. Kettenbremse lösen
	Netzspannung fehlt Haussicherung spricht an	Steckdose, Netzanschlussleitung, Leitung, Netzstecker prüfen, ggf. Reparatur durch Elektrofachmann. Haussicherung prüfen
	Ein-/Ausschalter (13) defekt	Reparatur durch Kundendienst
	Kohlebürsten abgenutzt	
	Motor defekt	
Sägekette läuft nicht	Kettenbremse blockiert Sägekette (5)	Kettenbremse überprüfen, evtl. Kettenbremse lösen
Schlechte Schneidleistung	Sägekette (5) falsch montiert	Sägekette richtig montieren
	Sägekette (5) stumpf	Schneidzähne schärfen oder neue Sägekette aufziehen
	Kettenspannung ungenügend	Kettenspannung überprüfen
Gerät läuft schwer, Sägekette springt ab	Kettenspannung ungenügend	Kettenspannung überprüfen
Sägekette wird heiß, Rauchentwicklung beim Sägen, Verfärbung der Schiene	Zu wenig Kettenöl	Ölstand prüfen und ggf. Kettenöl nachfüllen, Öl-Automatik prüfen und ggf. Öldurchlass reinigen oder Reparatur durch Kundendienst

Garantie

Sehr geehrte Kundin, sehr geehrter Kunde, Sie erhalten auf dieses Gerät 3 Jahre Garantie ab Kaufdatum.

Im Falle von Mängeln dieses Gerätes stehen Ihnen gegen den Verkäufer des Gerätes gesetzliche Rechte zu. Diese gesetzlichen Rechte werden durch unsere im Folgenden dargestellte Garantie nicht eingeschränkt.

Garantiebedingungen

Die Garantiefrist beginnt mit dem Kaufdatum. Bitte bewahren Sie den Original-Kassenbon gut auf. Diese Unterlage wird als Nachweis für den Kauf benötigt. Tritt innerhalb von drei Jahren ab dem Kaufdatum dieses Gerätes ein Material- oder Fabrikationsfehler auf, wird das Gerät von uns – nach unserer Wahl – für Sie kostenlos repariert oder ersetzt. Diese Garantieleistung setzt voraus, dass innerhalb der Drei-Jahres-Frist das defekte Gerät und der Kaufbeleg (Kassenbon) vorgelegt und schriftlich kurz beschrieben wird, worin der Mangel besteht und wann er aufgetreten ist.

Wenn der Defekt von unserer Garantie gedeckt ist, erhalten Sie das reparierte oder ein neues Gerät zurück. Mit Reparatur oder Austausch des Gerätes beginnt kein neuer Garantiezeitraum.

Garantiezeit und gesetzliche Mängelansprüche

Die Garantiezeit wird durch die Gewährleistung nicht verlängert. Dies gilt auch für ersetzte und reparierte Teile. Eventuell schon beim Kauf vorhandene Schäden und Mängel müssen sofort nach dem Auspacken gemeldet werden. Nach Ablauf der Garantiezeit anfallende Reparaturen sind kostenpflichtig.

Garantieumfang

Das Gerät wurde nach strengen Qualitätsrichtlinien sorgfältig produziert und vor Anlieferung gewissenhaft geprüft.

Die Garantieleistung gilt für Material- oder Fabrikationsfehler. Diese Garantie erstreckt sich nicht auf Geräteteile, die normaler Abnutzung ausgesetzt sind und daher als Verschleißteile angesehen werden können (z. B. Sägekette) oder für Beschädigungen an zerbrechlichen Teilen (z. B. Schalter). Diese Garantie verfällt, wenn das Gerät beschädigt, nicht sachgemäß benutzt oder nicht gewartet wurde. Für eine sachgemäße Benutzung des Gerätes sind alle in der Betriebsanleitung aufgeführten Anweisungen genau einzuhalten. Verwendungszwecke und Handlungen, von denen in der Betriebsanleitung abgeraten oder vor denen gewarnt wird, sind unbedingt zu vermeiden.

Das Gerät ist lediglich für den privaten und nicht für den gewerblichen Gebrauch bestimmt. Bei missbräuchlicher und unsachgemäßer Behandlung, Gewaltanwendung und bei Eingriffen, die nicht von unserer autorisierten Service-Niederlassung vorgenommen wurden, erlischt die Garantie.

Abwicklung im Garantiefall

Um eine schnelle Bearbeitung Ihres Anliegens zu gewährleisten, folgen Sie bitte den folgenden Hinweisen:

- Bitte halten Sie für alle Anfragen den Kassenbon und die Artikelnummer (IAN 374134_2104) als Nachweis für den Kauf bereit.
- Die Artikelnummer entnehmen Sie bitte dem Typenschild.
- Sollten Funktionsfehler oder sonstige Mängel auftreten, kontaktieren Sie zunächst die nachfolgend benannte

Serviceabteilung **telefonisch** oder per **E-Mail**. Sie erhalten dann weitere Informationen über die Abwicklung Ihrer Reklamation.

- Ein als defekt erfasstes Gerät können Sie, nach Rücksprache mit unserem Kundenservice, unter Beifügung des Kaufbelegs (Kassenbons) und der Angabe, worin der Mangel besteht und wann er aufgetreten ist, für Sie portofrei an die Ihnen mitgeteilte Service-Anschrift übersenden. Um Annahmeprobleme und Zusatzkosten zu vermeiden, benutzen Sie unbedingt nur die Adresse, die Ihnen mitgeteilt wird. Stellen Sie sicher, dass der Versand nicht unfrei, per Sperrgut, Express oder sonstiger Sonderfracht erfolgt. Senden Sie das Gerät bitte inkl. aller beim Kauf mitgelieferten Zubehörteile ein und sorgen Sie für eine ausreichend sichere Transportverpackung.

Reparatur-Service

Sie können Reparaturen, **die nicht der Garantie unterliegen**, gegen Berechnung von unserer Service-Niederlassung durchführen lassen. Sie erstellt Ihnen gerne einen Kostenvoranschlag.

Wir können nur Geräte bearbeiten, die ausreichend verpackt und frankiert eingeschickt wurden.

Achtung: Bitte senden Sie Ihr Gerät gereinigt und mit Hinweis auf den Defekt an unsere Service-Niederlassung.

Nicht angenommen werden unfrei - per Sperrgut, Express oder mit sonstiger Sonderfracht - eingeschickte Geräte.

Die Entsorgung Ihrer defekten, eingesendeten Geräte führen wir kostenlos durch.

Service-Center

DE **Service Deutschland**
Tel.: 0800 54 35 111
E-Mail: grizzly@lidl.de
IAN 374134_2104

AT **Service Österreich**
Tel.: 0820 201 222
(0,15 EUR/Min.)
E-Mail: grizzly@lidl.at
IAN 374134_2104

CH **Service Schweiz**
Tel.: 0842 665566
(0,08 CHF/Min.,
Mobilfunk max. 0,40 CHF/Min.)
E-Mail: grizzly@lidl.ch
IAN 374134_2104

Importeur

Bitte beachten Sie, dass die folgende Anschrift keine Serviceanschrift ist. Kontaktieren Sie zunächst das oben genannte Service-Center.

Grizzly Tools GmbH & Co. KG

Stockstädter Straße 20
63762 Großostheim
DEUTSCHLAND
www.grizzlytools.de

Content

Introduction	30
Intended purpose.....	31
General description.....	31
Extent of the delivery	31
Overview.....	31
Function description.....	32
Technical Data.....	32
Notes on safety.....	32
Symbols used on the saw	32
Symbols used in the instructions	34
General notes on safety	34
General safety instructions for power tools	34
Chain saw safety warnings	36
Causes and operator prevention of kickback	37
Residual risks.....	38
Further safety directions	38
Safety functions.....	39
Assembly.....	39
Mounting the saw chain and blade ...	40
Tensioning the saw chain	40
Chain lubrication	41
Operating the chainsaw	41
Switching on	42
Checking the chain brake	42
Checking the chain lubrication.....	42
Changing the saw bar	43
Sawing techniques	43
General	43
Felling trees	43
Limbing.....	45
Bucking	45
Maintenance and cleaning	46
Cleaning.....	46
Maintenance intervals.....	47
Maintenance Interval Table.....	47
Sharpening the saw chain.....	47
Adjusting the chain tension.....	48
Starting up a new saw chain	48
Maintaining the chain bar.....	48
Turn the chain bar	49
Storage.....	49
Waste disposal and environmental protection	49
Replacement parts/Accessories ..	50
Trouble shooting	51
Guarantee	52
Repair Service.....	53
Service-Center	53
Importer	53
Translation of the original EC declaration of conformity	232
Exploded Drawing	240

Introduction

Congratulations on the purchase of your new device. With it, you have chosen a high quality product. During production, this equipment has been checked for quality and subjected to a final inspection. The functionality of your equipment is therefore guaranteed. It cannot be ruled out that residual quantities of water or lubricants will remain on or in the equipment/hose lines in isolated cases. This is not a fault or defect and it represents no cause for concern.



The operating instructions constitute part of this product. They contain important information on safety, use and disposal.

Before using the product, familiarise yourself with all of the operating and safety instructions. Use the product only as described and for the applications specified. Keep this manual safely and in the event that the product is passed on, hand over all documents to the third party.

Intended purpose

The electric chainsaw is constructed for sawing wood only. The saw is not designed for any other types of application (e.g. cutting of brickwork, plastic or food). The chainsaw is designed for employment in the do-it-yourselfer sector. It was not designed for continuous employment in the commercial sector.

The device is designed for use by adults. Young people over 16 years old may use the chainsaw under supervision only. The manufacturer is not liable for damages, which were caused through use in applications for which it was not designed, or incorrect operation.

This electric chainsaw is to be used only by one person and only for sawing wood. The chainsaw must be held with the right hand on the rear handle and the left hand on the front handle. Before use, the user must have read and understood all of the information and directions in the operating instructions. The user must wear appropriate personal protective equipment (PPE). The chainsaw is to be used only for sawing wood. Materials such as plastic, stone, metal or wood containing foreign objects (e.g. nails or screws) must not be cut with the chain saw!

General description

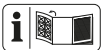

The illustration of the principal functions and parts can be found on the front and back foldout pages.

Extent of the delivery

Carefully unpack the appliance and check that it is complete:

- Chainsaw

- Chain bar (guide rail) (already mounted)
- Saw chain (already mounted)
- Saw bar protection sheath
- Oil bottle with 180 ml bio chain oil
- Instruction Manual

Dispose of the packaging material correctly.

Overview

- | | | |
|----------|------------|--------------------------------------------------|
| A | 1 | Rear handle |
| | 2 | Oil filler cap |
| | 3 | Chain brake handle, front hand guard |
| | 4 | Chain bar |
| | 5 | Saw chain |
| | 6 | Nose sprocket |
| | 7 | Fastening bolt for sprocket chain wheel covering |
| | 8 | Sprocket chain wheel covering |
| | 9 | Screw for the chain quick-tensioning system |
| | 10 | Rear hand guard |
| | 11 | Tension relief |
| | 12 | 10 m Mains cable |
| | 13 | On/off switch |
| | 14 | Safety lock |
| | 15 | Electric motor |
| | 16 | Front handle |
| | 17 | Bumper |
| | 18 | Chain catcher (not visible) |
| | 19 | Saw bar protection sheath |
| 20 | Oil bottle | |
| C | 21 | Oil level indicator |
| | 22 | Minimum mark "MIN" on the oil level indicator |
| F | 23 | Bar bolt |
| | 24 | Sprocket |
| | 25 | Tab |
| I | 26 | Oil passages |

Function description

The chainsaw is driven by an electric motor. The circulating chain is led around a saw bar (guide rail).

The tool is fitted with a rapid-action chain-tensioning system and a fast-acting chain brake. An automatic oil dosing regulator ensures continuous chain lubrication.

The chainsaw is equipped with various protection fittings for the protection of the user.

Refer to the following descriptions for the function of control elements.

Technical Data

Electrical chainsaw PKS 2200 A1

Rated input voltage U.. 230-240 V~, 50 Hz

Input power P 2200 W

Safety class II

Protection category..... IPX0

Chain speed v_0 15.3 m/s

Weight

(without guide rail and chain) 4,4 kg

Weight (with guide rail and chain) .. 5,1 kg

Oiltank approx. 250 ml

Chain Trilink CL15057TL

Chain bar Trilink M1501657-1041TL

Chain width 1.3 mm

Teeth of the sprocket chain wheel 6

Length of the chain bar 460 mm

Sawing length 395 mm

Acoustic pressure level

(L_{pA}) 93.4 dB (A); $K_{pA} = 3$ dB

Sound power level (L_{WA})

measured.. 104.4 dB (A); $K_{WA} = 2.38$ dB

guaranteed 107 dB(A)

Vibration (a_h) 5.53 m/s²; $K = 1.5$ m/s²

The stated vibration emission value was measured in accordance with a standard testing procedure and may be used to compare one power tool to another.

The stated vibration emission value may also be used for a preliminary exposure assessment.



Warning: The vibration emission value may differ during actual use of the power tool from the stated value depending on the manner in which the power tool is used.

Try to keep the exposure to vibrations as low as possible. Examples of measures to reduce vibration exposure are the wearing of gloves when using the tool and limiting the working hours. For this purpose all parts of the operating cycle have to be considered (for example, times when the electric tool is switched off and times when it is switched on but running without any load).

Notes on safety

This section deals with the basic safety regulations while working with the electric chainsaw.





An electric chainsaw is a dangerous device, which can cause serious or even fatal injuries with incorrect or careless use. Thus, for your own safety and the safety of others, you should always take note of the instructions on safety and, in case of difficulties, consult a specialist for advice.

Symbols used on the saw



Make yourself familiar with all control elements before any work. Practice handling the saw and have explained the functions, operating methods and sawing techniques by a practiced user or specialist.

 The motor cannot be turned on if the chain brake has engaged. Release the chain brake by shifting the brake arm over against the front grip.

 Read and take note of the operating manual belonging to the machine!

 Wear personal protective equipment.

 Basically, wear protective goggles and ear protection

 Wear a safety helmet!

 Wear cut-resistant gloves!

 Wear anti-slip safety shoes!

 Use protective clothing!

 Only use the saw with both hands on the device

 Caution! Spring-back - Be careful of spring-back of the machine during work.

 Do not expose the unit to rain. The device must not be wet, nor should it be operated in a moist environment.

 Caution! Remove the plug immediately from the plug socket in case of damage or cutting through of the mains cable

 Information of the acoustic power level L_{WA} in dB.

MIN Minimum mark "MIN" on the oil level indicator

Graphical symbol on the nameplate:

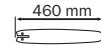
 460 mm Length of the chain bar

 Safety class II (Double insulation)

 Machines do not belong with domestic waste.

Graphical symbol beneath the chain sprocket cover:



Observe direction of travel of the saw chain. Caution! Read the operating instructions.

Graphical symbol on the blade:

 Direction of travel of the saw chain

 **Graphical symbol on the oil tank cap:** Saw chain lubrication.

Graphical symbol on the fixing screw for the chain sprocket cover:

 OPEN

 CLOSE

Graphical symbol on the chain brake lever:

 chain brake: OFF

 chain brake: ON

Symbol on the screw for the chain quick-tensioning system:



loosen



tighten

Symbols used in the instructions



Hazard symbols with information on prevention of personal injury and property damage.



Hazard symbol with information on the prevention of personal injury caused by electric shock.



Precaution symbol with information on prevention of harm / damage.



Wear protective gloves in order to avoid cutting yourself!



Notice symbol with information on how to handle the device properly.

General notes on safety



Before you do any work with the electric chainsaw, make yourself familiar with all operating parts. Practise using the saw (sawing logs on a sawhorse) and get an experienced user or a specialist to explain to you the function of the saw, the way of working, the techniques of sawing and the personal protection equipment.



Observe noise control and local regulations.



Caution! When using power tools, observe the following basic safety measures for the prevention of electric shocks and the risk of injury and fire. There is a risk of injury!

General safety instructions for power tools



WARNING! Read all safety directions and instructions.

Omissions in the compliance with safety directions and instructions can cause electrical shock, fire and/or severe injuries.

Retain all safety directions and instructions for future use.

The term "Power Tools" used in the safety instructions refers to mains-operated power tools (with power cord) and to battery-operated power tools (without power cord).

1) Work area safety

- a) **Keep work area clean and well lit.** Cluttered or dark areas invite accidents.
- b) **Do not operate power tools in explosive atmospheres, such as in the presence of flammable liquids, gases or dust.** Power tools create sparks which may ignite the dust or fumes.
- c) **Keep children and bystanders away while operating a power tool.** Distractions can cause you to lose control.

2) Electrical safety

- a) **Power tool plugs must match the outlet. Never modify the plug in any way. Do not use**

- any adapter plugs with earthed (grounded) power tools.** Unmodified plugs and matching outlets will reduce risk of electric shock
- b) **Avoid body contact with earthed or grounded surfaces, such as pipes, radiators, ranges and refrigerators.** There is an increased risk of electric shock if your body is earthed or grounded.
 - c) **Do not expose power tools to rain or wet conditions.** Water entering a power tool will increase the risk of electric shock.
 - d) **Do not abuse the cord. Never use the cord for carrying, pulling or unplugging the power tool. Keep cord away from heat, oil, sharp edges or moving parts.** Damaged or entangled cords increase the risk of electric shock.
 - e) **When operating a power tool outdoors, use an extension cord suitable for outdoor use.** Use of a cord suitable for outdoor use reduces the risk of electric shock.
 - f) **If operation of the power tool in a damp environment is unavoidable, please use a residual current circuitry.** The use of a residual current circuitry reduces the risk of an electric shock.
- 3) Personal safety**
- a) **Stay alert, watch what you are doing and use common sense when operating a power tool. Do not use a power tool while you are tired or under the influence of drugs, alcohol or medication.** A moment of inattention while operating power tools may result in serious personal injury.
 - b) **Wear personal protective equipment and always wear safety glasses.** Wearing personal protective equipment such as nonslip safety boots, cut protection trousers, a hard hat or ear protection reduces the risk of injuries.
 - c) **Prevent unintentional starting. Ensure the switch is in the off-position before connecting to power source and/or battery pack, picking up or carrying the tool.** Carrying power tools with your finger on the switch or energising power tools that have the switch on invites accidents.
 - d) **Remove any adjusting key or wrench before turning the power tool on.** A wrench or a key left attached to a rotating part of the power tool may result in personal injury.
 - e) **Do not overreach. Keep proper footing and balance at all times.** This enables better control of the power tool in unexpected situations.
 - f) **Keep your hair, clothing and gloves away from moving parts.** Jewellery or long hair can be caught in moving parts.
 - g) **If dust extraction and collection devices can be installed, make sure that these are connected and used correctly.** Using a dust collector can reduce hazards caused by dust.
- 4) Power tool use and care**
- a) **Do not force the power tool. Use the correct power tool for your application.** The correct power tool will do the job better and safer at the rate for which it was designed.

- b) **Do not use the power tool if the switch does not turn it on and off.** Any power tool that cannot be controlled with the switch is dangerous and must be repaired.
- c) **Disconnect the plug from the power source and/or the battery pack from the power tool before making any adjustments, changing accessories, or storing power tools.** Such preventive safety measures reduce the risk of starting the power tool accidentally.
- d) **Store idle power tools out of the reach of children and do not allow persons unfamiliar with the power tool or these instructions to operate the power tool.** Power tools are dangerous in the hands of untrained users.
- e) **Maintain power tools. Check for misalignment or binding of moving parts, breakage of parts and any other condition that may affect the power tool's operation. If damaged, have the power tool repaired before use.** Many accidents are caused by poorly maintained power tools.
- f) **Keep cutting tools sharp and clean.** Properly maintained cutting tools with sharp cutting edges are less likely to bind and are easier to control.
- g) **Use the power tool, accessories and tool bits etc. in accordance with these instructions, taking into account the working conditions and the work to be performed.** Use of the power tool for operations different from those intended could result in a hazardous situation.

5) Service

- a) **Have your power tool serviced by a qualified repair person using only identical replacement parts.** This will ensure that the safety of the power tool is maintained.

Chain saw safety warnings

- **Keep all parts of the body away from the saw chain when the chain saw is operating. Before you start the chain saw, make sure the saw chain is not contacting anything.** A moment of inattention while operating chain saws may cause entanglement of your clothing or body with the saw chain.
- **Always hold the chain saw with your right hand on the rear handle and your left hand on the front handle.** Holding the chain saw with a reversed hand configuration increases the risk of personal injury and should never be done.
- **Hold the power tool only on the insulated handle surfaces, as the saw chain may come into contact with concealed power cables.** Contact between the saw chain and a live cable may render metallic components live and result in an electric shock.
- **Wear safety glasses and ear protection. Other protective equipment for the head, hands, legs and feet is compulsory.** Adequate protective clothing will reduce personal injury by flying debris or accidental contact with the saw chain.
- **Do not operate a chain saw in a tree.** Operation of a chain saw while up in a tree may result in personal injury.

- **Always keep proper footing and operate the chain saw only when standing on fixed, secure and level surface.** Slippery or unstable surfaces such as ladders may cause a loss of balance or control of the chain saw.
- **When cutting a branch that is under tension be alert for spring back.** When the tension in the wood fibres is released the spring loaded limb may strike the operator and/or throw the chain saw out of control.
- **Use extreme caution when cutting brush and saplings.** The slender material may catch the saw chain and be whipped toward you or pull you off balance.
- **Carry the chain saw by the front handle with the chain saw switched off and away from your body. When transporting or storing the chain saw always fit the guide bar cover.** Proper handling of the chain saw will reduce the likelihood of accidental contact with the moving saw chain.
- **Follow instructions for lubricating, chain tensioning and changing accessories.** Improperly tensioned or lubricated chain may either break or increase the chance for kickback.
- **Keep handles dry, clean, and free from oil and grease.** Greasy, oily handles are slippery causing loss of control.
- **Cut wood only. Do not use chain saw for purposes not intended. For example: do not use chain saw for cutting plastic, masonry or non-wood building materials.** Use of the chain saw for operations different than intended could result in a hazardous situation

Causes and operator prevention of kickback



Beware of kickback! Be careful of kickback of the machine during work. There is danger of injury here. You can avoid kickbacks by exercising caution and using a correct sawing technique.

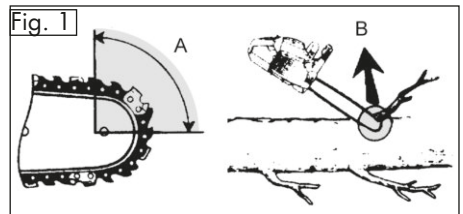

- Kickback may occur when the nose or tip of the guide bar touches an object, or when the wood closes in and pinches the saw chain in the cut (cf. image 1/fig. B).
- Tip contact in some cases may cause a sudden reverse reaction, kicking the guide bar up and back towards the operator (cf. image 1/fig. A).
- Pinching the saw chain along the top of the guide bar may push the guide bar rapidly back towards the operator.
- Either of these reactions may cause you to lose control of the saw which could result in serious personal injury. Do not rely exclusively upon the safety devices built into your saw. As a chain saw user, you should take several steps to keep your cutting jobs free from accident or injury.

Kickback is the result of tool misuse and/or incorrect operating procedures or conditions and can be avoided by taking proper precautions as given below:

- **Maintain a firm grip, with thumbs and fingers encircling the chain saw handles, with both hands on the saw and position your body and arm to allow you to resist kickback forces.** Kickback forces can be controlled by the operator, if proper precautions are taken. Do not let go of the chain saw.
- **Do not overreach and do not cut above shoulder height.** This helps prevent unintended tip contact and enables better control of the chain saw in unexpected situations.
- **Only use replacement bars and chains specified by the manufacturer.** Incorrect replacement bars and chains may cause chain breakage and/or kickback.
- **Follow the manufacturer's sharpening and maintenance instructions for the saw chain.** Decreasing the depth gauge height can lead to increased kickback.

Residual risks

Even if properly operating and handling this electric tool, some residual risks will remain. Due to its construction and build, this electric tool may present the following hazards:

- Cuts
- Ear damage if working without ear protection.
- Damage to your health caused by swinging your hands and arms when operating the appliance for longer periods of time or if the unit is not held or maintained properly.



Warning! During operation, this electric tool generates an electro-

magnetic field which, under certain circumstances, may impair the functionality of active or passive medical implants. To reduce the risk of serious or lethal injuries, we recommend that persons with medical implants consult their doctor and the manufacturer of their medical implant before operating the machine.

Further safety directions

- If the supply cord of this power tool is damaged, it must be replaced by a specially prepared cord available through the service organization.
- If it is necessary to replace the connection cable, we recommend that this be performed by the manufacturer or an authorised representative (e.g. authorised workshop, customer service, etc.).
- Lay the extension cable in such a way that it will not be caught by branches or similar during sawing.
- Use a RCD (Residual Current Device) with a rated residual current of 30 mA or less.
- Comply carefully with maintenance, control and service instructions in this manual. Damaged protective devices and parts have to be repaired or changed except as noted otherwise in this manual.
- It is recommended that a first-time user at least practice the cutting of logs on a saw log or frame.
- Use only approved mains cables of type H05RN-F that are not more than 75 m long and that are designed for outdoor use. The wire cross section of the mains cable must be at least 2.5 mm². Always roll out the cable reel completely before use. Check the mains cable for damages.

- Warning! During operation, this power tool produces an electromagnetic field. Under certain circumstances, this field may negatively affect active or passive medical implants. In order to reduce the danger of serious or fatal injuries, we recommend that individuals who wear medical implants should consult their doctor and the manufacturer of the implant before operating the machine.
- For sowing work on hillsides, always stand in the area above the log. To keep total control while sawing through, reduce the pressure at the end of the cut without loosening your grip on the handles of the electric chain saw. Make sure the saw chain does not touch the ground. After finishing the cut, wait until the electric chain saw comes to a halt before removing it. Always shut off the engine of the electric chain saw before switching between trees.
- Dirt, stones, loose bark, nails, clips and wires must be removed from the tree.
- Follow the maintenance, control and service instructions in this manual carefully. Damaged safety equipment and parts must be repaired or replaced professionally by our service centre, unless otherwise indicated in the operating instructions.

A Safety functions

- 1 Rear grip with hand guard (10)**
Protects the hand against branches and boughs in the case of springing away by the chain.
- 3 Chain braking lever/ hand guard**

Control system, which stops the saw chain immediately in case of a spring-back; lever can also be activated manually; protects the left hand of the operator if it slides from the front grip.



The motor cannot be turned on if the chain brake has engaged.

5 Saw chain with small spring-back

Helps you to catch spring-backs with specially developed control systems.

17 Metal stop claw

Reinforces the stability when vertical cuts are carried out and facilitates sawing.

15 Electric motor

Double insulated for safety reasons.

13 On-off switch with safety chain brake

On releasing the On/Off switch, the device immediately switches off.

14 Switch-on block

The switch-on block must be released for switching on the device.

18 Chain catcher

Decreases the danger of injuries if the chain breaks or if it comes off.

Assembly



Always wear protective gloves when working with the chainsaw and employ only original parts. Pull out the power plug before doing any work on the chainsaw itself – injury hazard!

Before putting the electric chain saw into operation, you must:

- install the blade, saw chain and chain cover where necessary,
- adjust the saw chain tension,

- pour in chain oil,
- check the function of the chain brake and the automatic oil pump.

F Mounting the saw chain and blade

1. Lay the saw on a flat surface.
2. Turn the fastening bolt (14) **anti-clockwise** () to remove the sprocket chain wheel covering (8).
3. Spread the chain (5) out into a loop with the cutting edges running **clockwise**.
4. Slide the saw chain (5) into the bar guide groove. To mount the guide bar (4), raise it to an angle of approx. 45 degrees. This will make it easier to replace the saw chain (5) onto the sprocket (24).
5. Place the chain bar (4) and saw chain (5) on the bar bolts (23). When the nose on the right below the bar bolt (23) sits in the round recess on the blade, the blade is placed correctly. It is normal for the saw chain (5) to sag. It is normal that the saw chain (5) is slack.
6. Pre-tension the saw chain (5) by turning the screw for the chain quick-tensioning system (9) in clockwise direction.
7. Position the sprocket chain wheel covering (8). First place the tab (25) on the cover into the corresponding notch on the plate (8). Tighten the fastening bolt (7).

 Note that the saw can re-oil.

Please note that the saw re-oils after use and oil may leak out if it is stored on its side or on the head. This is a normal process due to the necessary ventilation opening on the upper edge of the tank and

does not constitute a reason for complaint. As each saw is checked during production and tested with oil, a small residue may be in the tank despite draining, which may slightly dirty the housing with oil in transit. Please clean the housing with a cloth.

Prior to changing the chain, the nut of the guide rail must be cleaned of dirt because dirt deposits available can cause the chain to break out of the rail. The deposits can also absorb the chain oil. So the consequence would be that the chain oil would not or only a small part of it would reach the underside of the rail and the lubrication would be reduced.

Tensioning the saw chain

Regularly tightening the saw chain provides safety for the user and reduces and/or prevents wear and chain damages. Before the start of work and in approx. 10 minute intervals, we recommend the user to examine the chain tension and correct it, if necessary.

The chain warms up when working with the saw and thus expands slightly. These "expansions" can be expected especially from newer chains.



Do not re-tighten or change the chain when it is hot because it shrinks slightly once it has cooled down. In case of non-observance, this can lead to damages on the guide rail or the engine because now the chain is too taut on the blade. Chain tension and chain lubrication have a significant impact on the service life of the chain.

The chain is correctly tensioned if it does not sag at the rail underside and can be

rotated completely around with the gloved hand. When the saw chain is tensioned with 9 N (approx. 1 kg), the gap between the saw chain and the guide rail may not be more than 2 mm.

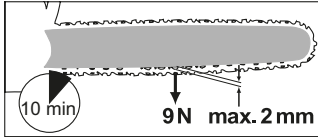

- B**
1. Ensure that the chain brake has been released, that is, that the chain brake lever (3) is pulled up against the front grip (16).
 2. Unscrew the fastening bolt (7) (↺).
 3. To tension the saw chain, turn the screw (9) for the chain quick-tensioning system in **clockwise direction**.
To loosen the tension, turn the screw (9) in **counter-clockwise direction**.
 4. Tighten up the fastening bolt (7) again (↻).

i With a new saw chain, you must readjust the chain tension after at least 5 cutting operations.

Chain lubrication

i The rail and chain must never be without oil. If you operate the electric chainsaw with too little oil, the cutting performance and the lifetime of the saw chain is reduced, since the chain becomes blunt faster. You can identify a case of too little oil where smoke development or discoloration of the rail occurs.

As soon as the motor is speeded up, the oil also flows faster to the chain bar (A 4).

Filling up with chain oil:

- Check the oil level indicator (C 21) regularly and top-up the oil if the minimum mark „MIN“ (C 22) is reached on the oil level indicator. The oil tank holds about 250 ml of oil.
- Use Parkside bio-oil; this product contains additives that reduce wear and tear and does not damage the pump system. Bio-oil is available from our Service-Center.
- If you have no bio-oil available, use chain lubrication oil with low adhesive additive content.
- Empty the oil tank before longer periods (6-8 weeks) of non-use.

- C**
1. Unscrew the oil fill cap (2) and fill up with chain oil.
 2. Wipe off any spilled oil and close the cap (2) again.



Always switch off the device and allow the motor to cool before filling with chain oil. There is a risk of fire if oil overflows.

Operating the chainsaw



Switch on the chainsaw only when chain bar, saw chain and sprocket chain wheel covering are correctly assembled. Ensure the voltage of the mains connection agrees with the label on the device. Make sure you have a secure stance. Make sure before you start that the electric chain saw is not touching anything.

i Caution! Saw can oil up, see notes on "Assembly - Mounting the saw chain and blade"

D Switching on

1. Check before the start, whether sufficient chain oil is in the tank and, if necessary, refill with chain oil (see Chapter Operation Startup).
2. To relieve the strain, form a loop with the end of the power cable and hang this into the strain relief (11).
3. Connect the device to the mains voltage.
4. Release the chain brake, where you shift the brake arm (3) back against the front grip (16).
5. Hold the electric chainsaw firmly with both hands, with the right hand on the rear grip (1) and the left hand on the front handle (16). Thumb and finger must close securely over the handles.
6. For switching on, activate the switch-on block (14) with the right thumb and then press the On/Off switch (13), the electric power saw runs with highest speed. Release the switch-on block (14) again.
7. The power saw switches off when you release the On/Off switch (13) again. Switching for continuous running is not possible.
2. Form a loop from the end of the extension cable and hang this into the tension relief (11) on the rear grip (1).
3. Connect the device to the mains voltage.
4. Release the chain brake by shifting the brake arm (3) over against the front grip (16).
5. Hold the electric chainsaw firmly with both hands, with the right hand on the rear handle (1) and the left hand on the front handle (16). Thumb and finger must close securely over the handles.
6. Turn on the electric chainsaw.
7. Activate the chain braking lever (3), with running motor, with the left hand. To do so, push the chain braking lever/front hand protection (3) away from the front handle (16). Chain should stop abruptly.
8. Once the chain brake is working properly, release the on/off switch and the chain brake.



If the chain brake does not function correctly, you must not use the electric chainsaw. A slack saw chain leads to danger of injury. Return the electric chainsaw to our Service-Center for repair.

E Checking the chain brake

i The motor cannot be turned on if the chain brake has engaged. Do not employ the chain brake in order to start the chainsaw or to switch it off.

1. Place the electric chainsaw onto a solid, flat surface. It must not contact any objects.

Checking the chain lubrication

Check the oil level and the chain lubrication system before commencement of work.

- Switch on the chainsaw and hold it above a bright background. The saw must not touch the ground.

If an oil trace can be seen, the chainsaw is working trouble-free.

i If no oil trace can be seen clean the oil passages or turn the chainsaw to our Service-Center for repair.

I Clean the oil passages of the chain bar (26), in order to guarantee a trouble-free, automatic oiling of the saw chain during operation. Use a brush or a cloth to help remove residues from the oil passage.

F Changing the saw bar

1. Switch the saw off and unplug it from the mains (A 12).
2. Lay the saw on a flat surface.
3. Turn the fastening bolt (7) and the screw for the chain quick-tensioning system (9) **in counter-clockwise direction** in order to loosen the chain tension and to remove the sprocket chain wheel cover (8).
4. Remove the saw bar (4) and saw chain (5). To remove the guide bar (4), raise it to an angle of approx. 45 degrees. This will make it easier to take the saw chain (5) off the sprocket (24).
5. Replace the blade and install the blade and chain as described under "Installing the sawing chain and blade".

Sawing techniques

General

- You have better control when you saw with the bottom side of the chain bar (with pulling saw chain) and not to with the top side of the chain bar (with pushing saw chain).
- The saw chain must not contact either the ground or another object during sawing through or after sawing completion.
- Make sure that the saw chain does not become jammed in the wood. Do not let the tree trunk break or split off.
- Consider also the precautions against spring-back (see notes on safety).
- For sowing work on hillsides, always stand in the area above the log. To keep total control while sawing through, reduce the pressure at the end of the cut without loosening your grip on the handles of the electric chain saw. Make sure the saw chain does not touch the ground. After finishing the cut, wait until the electric chain saw comes to a halt before removing it. Always shut off the engine of the electric chain saw before switching between trees.



If the saw chain jams, you do not attempt to pull out the electric chainsaw using power. There is a danger of injury here. Switch off the motor and use a lever or wedge to free the electric chainsaw.

Felling trees



A lot of experience is necessary in felling trees. Cut down trees only when you can safely handle the electric chainsaw. In no case should you use the electric chainsaw if you feel unsure about anything.



For safety reasons, we advise inexperienced users not to fell any logs with a rail length which is smaller than the trunk diameter.

- Ensure that no people or animals are in the field of action. The safety distance between the tree to be felled and the nearest-located workplace must be 2 ½ tree lengths.
- Note the felling direction:
The user must be able to move safely near the felled tree, to saw off the tree easily and remove branches. It is to be avoided that the felled tree snags itself on another tree. Note the natural felling direction, which is dependent on the slope and curvature characteristic of the tree, wind direction and the number of branches.
- For sowing work on hillsides, the user of the chainsaw should stay in the area above the tree that is to be felled, as the tree will probably roll down or slide off downhill after being felled.
- Small trees, with a diameter of 15-18 cm, can usually be sawn off with one cut.
- In case of trees with a larger diameter, a notched cut and a back cut must be implemented (see diagram **P**).

 **Do not fell any trees when a strong or changing wind is blowing, if the danger of property damage exists or if the tree could fall on electric wires.**
When felling trees, ensure that no other persons are exposed to hazards, that no supply lines are hit, and that no property damage is caused. If a tree should come into contact with a supply line, the utility company must be informed immediately.



Immediately after termination of the sawing procedure, remove the ear protection so that you can hear hooter and alarm signals.



1. Removal of branches:

Remove hanging branches by positioning the cut from above the branch. With removal of branches, never work higher than shoulder level.



2. Escape area:

Remove the undergrowth around the tree to ensure an easy escape. The escape area (1) should be around 45° either side behind the planned felling direction (2).



3. Cutting notch (A):

Make a felling notch in the direction in which you wish the tree to fall. Start with the bottom, horizontal cut. The cut depth should be around 1/3 of the trunk diameter. Now make a slanted saw cut from above at an angle of roughly 45° to meet exactly with the bottom saw cut.

This helps avoiding that the chainsaw or the guide rail jams when making the second chip carving.



Never step in front of a tree which is notched.



4. Felling back cut (B):

Make the back cut from the other side of the log, where you stand to the left of the log and saw with the chainsaw pulling. The back cut must run horizontally 5 cm above the horizontal notched cut. The back cut should be so deep that the separation distance be-

tween the back cut and the notch cutting line is at least 1/10 of the trunk diameter. The part of the log not sawed through is designated as a break dimension.

The hinge prevents the tree from turning and falling in the wrong direction. Do not cut through the hinge.

If it becomes apparent that the tree might not fall in the desired direction or if it bends back, and if the saw chain is stuck, discontinue the felling cut. Use wooden, plastic or aluminium wedges to open the cut and fell the tree to fall into the desired fall line.

- Q** 5. Insert a felling wedge or a crowbar into the back cut, as soon as the depth of cut permits this, in order to prevent a jamming of the chain bar.
- R** 6. If the trunk diameter is larger than the length of the chain bar, make two cuts.
- 7. After carrying out of the back cut, the tree falls by itself or with the aid of the felling wedge or crowbar.



As soon as the tree begins to fall, pull out the saw from the section, stop the motor, place the electric chainsaw down and leave the workplace using the withdrawal path.

Pay attention to falling branches and do not stumble.

N Limbing

Limbing is the designation for the sawing off of branches and boughs from a felled tree.



Many accidents occur during the removal of branches. Never cut tree limbs when you are standing on the log. Keep the spring-back area in mind if branches are under tension.

- Do not remove support branches until after the sawing off.
- Branches under tension must be sawed from below to above, in order to prevent jamming of the chainsaw.
- When working on thicker branches, use the same technique as when you are sawing up a felled trunk. Work to the left of the log and as near as possible to the electric chainsaw. As far as possible, the weight of the saw should rest on the log.
- Change position to saw off branches on the other side of the trunk.
- Branches sticking out are cut off separately.
- Cut off smaller branches, as shown in Figure **N**, in one go.

Bucking

This refers to sawing up a felled tree trunk into smaller sections.

- Ensure that the saw chain does not come in contact with the ground during sawing.
- Make sure you have a secure stance and, in the case of sloping ground, stand above the log.
- Ensure that you have secure footing and balance your body weight evenly on both feet. If possible, the trunk should be protected and supported by branches, logs or wedges. Follow the simple instructions for easy sawing.

J 1. Log is lying on the ground:

Saw through the log completely from above and ensure at the end of the cut not to contact the ground.

If you can turn the tree trunk, saw two-thirds of the way through it. Then turn the trunk around and saw the rest of the way through from above.

K 2. Log is supported at one end:

Start sawing from the bottom and work your way up (with the upper edge of the bar) a third of the way into the diameter of the trunk to prevent splitting. Then saw from the top downwards with the lower edge of the bar towards the first cut to prevent the bar from becoming jammed in the wood.

L 3. Log is supported at both ends:

Start from the top and work down (with the lower edge of the bar) to a third of the diameter of the trunk. Then saw from underneath with the upper edge of the bar until the two cuts meet.

M 4. Sawing on a sawhorse:

Hold the electric chainsaw steady with both hands, keeping the saw in front of you while sawing. Once the saw is through the wood, guide the machine passed you on the right (1). Hold your left arm as straight as you can (2). Watch out for the falling trunk. Position yourself to prevent any danger from the separated trunk. Watch your feet. The trunk may cause injuries when falling. Keep your balance (3).

Maintenance and cleaning



Basically, carry out maintenance and cleaning works with switched-off motor and power plug removed. Danger of injury!

Leave any maintenance and servicing work not covered by this manual to our Service-Center. Use only original spare parts. Allow the machine to cool down before all maintenance and cleaning works. Danger of burn injuries!

Cleaning

- Clean the machine thoroughly after every use. In this way, you extend the life of the machine and avoid accidents.
- Keep the gripping handles free of petrol, oil or grease. Clean the gripping handles, where appropriate, with a moist cloth soaked in soap. Use no solvents or petrol for cleaning!
- Clean the saw chain after every use. Use a paint brush or wipe for that. Do not use any liquids to clean the chain. After cleaning, oil the chain lightly with chain oil.
- When cleaning, also remove the chain wheel cover (A 8) so that this area can be cleaned as well.
- Clean the chain bar (Guide) (A 4).
- Clean the ventilation slots and the surfaces of the machine with a paint brush, whisk or dry cloth. Do not use any liquids for cleaning.
- Clean the oil passages of the chain bar (J 26), in order to guarantee a

trouble-free, automatic oiling of the saw chain during operation.

Maintenance intervals

Regularly carry out the maintenance operations listed in the following table. The life of the saw is extended by regular maintenance of your chainsaw. Furthermore, you get optimum cutting performance and avoid accidents.

Maintenance Interval Table

Machine part	Action	Before every use	After 10 hours of operation	After every use
Components of the chain brake	Check, replace if required	✓		
Sprocket chain wheel (F 24)	Check, replace if required	✓		
Saw chain (A 5)	Check oil, regrind or replace if required	✓		
Saw chain (A 5)	Clean and oil			✓
Guide bar (A 4)	Check, clean and oil	✓		✓
Guide bar (A 4)	turn around		✓	
Oil automatic system	check and, where appropriate, clean oil outflow duct	✓		

Sharpening the saw chain



An incorrectly sharpened saw chain increases the danger of spring-back! Use cut-protection gloves when you are handling the chain or the chain bar.



A sharp chain guarantees an optimal cutting performance. It eats effortlessly through the wood and leaves large, long wooden chips. A saw chain is blunt if you have to press the cutting equipment through

the wood and the wooden chips are very small. In the case of a very blunt saw chain, no chip cuttings result at all, only sawdust.

- The sawing parts of the chain are the cutting elements, which consist of a cutting tooth and a depth limiting projection. The vertical separation distance between these two determines the sharpness depth.
- The following values must be noted in sharpening the cutting teeth:

- G** - Sharp edge angle (30°)
- Breast angle (85°)
- Sharpness depth (0.65 mm)



Deviations from the measurement data of the cutting geometry can lead to an increase of the spring-back slope of the machine. Increased danger of accident!

Special tools are necessary for sharpening the chain, which guarantee that the cutting edges are sharpened at the correct angle and to the correct depth. For the inexperienced user of chainsaws, we recommend to have the saw chain sharpened by a specialist or a specialist workshop. If you are familiar with the sharpening of the chain, you can purchase the tools, for example from Parkside (e.g. chain sharpener).

- H** 1. Switch the saw off and unplug it from the mains.
- 2. Remove the saw chain (refer to the section on operating the saw). The chain should be well-tensioned to ensure proper sharpening.
- 3. For the sharpening, a round file with 4.0 mm diameter is necessary.



Other diameters damage the chain and can lead to danger during work!

- 4. Sharpen only from the inside to the outside. Guide the file from the inner side of the cutting teeth to the outer side. Lift the file when you are withdrawing it.
- 5. Sharpen first the teeth on one side. Then flip over the chain saw and sharpen the teeth on the other side.

- 6. The chain is worn and must be replaced by a new saw chain if only approx. 4 mm of the cutting teeth is remaining.
- 7. After the sharpening, all cutting elements must now be equal in length and width.
- 8. After every third sharpening, the sharpness depth (depth limitation) must be checked and the height filed with the aid of a flat file. The depth limitation should be set back about 0.65 mm from the cutting tooth. After the setting back of depth limitation, round it off a little at the front.

Adjusting the chain tension

The adjustment of the chain tension is described in the chapter: Assembly, tensioning chainsaw.

Starting up a new saw chain

In the case of a new chain, the tensioning force decreases after some time. Therefore, you have to re-tension the chain after the first 5 cuts and no later than after 10 minutes' sawing time.



Never attach a new chain to a worn drive pinion or place onto a damaged or worn chain bar. The chain could spring back or break, potentially leading to serious injury.



Maintaining the chain bar



Use cut-protection gloves when handling the chain or the chain bar.

1. Switch off the saw and pull out the power plug (12).
2. Remove the sprocket chain wheel covering (8), the saw chain (5) and the chain bar (4).
3. Check the chain bar (4) for wear. Remove burrs and straighten the guide surfaces with a flat file.
4. Clean the oil passages (■ 26) of the chain bar, in order to guarantee a trouble-free, automatic oiling of the saw chain during operation.
5. Mount chain bar (4), chainsaw (5) and sprocket chain wheel covering (8) and tighten the chainsaw.



With the oil nozzles in good condition and the oil regulator set correctly, the saw chain will spray a little oil off after starting.

F Turn the chain bar



Use cut-protection gloves when handling the chain or the chain bar.

The blade (4) has to be reversed regularly after a working time of approximately 10 hours in order to ensure even wear.

1. Switch off the saw and pull out the power plug (A 12).
2. Remove the sprocket chain wheel covering (8), the saw chain (5) and the chain bar (4).
3. Turn the blade around its horizontal axis and install the blade and chain as described under "Installing the sawing chain and blade".
When doing so, pay attention to the correct rotation direction of the saw chain!



Direction of travel of the saw chain

Use the graphical symbol below the chain sprocket cover (8) as a guide to the alignment of the saw chain (5) when the blade is rotated. The illustrated direction of travel on the blade is no longer true.

Storage

- Clean the device prior to storage.
- Empty the oil tank prior to longer periods of non-use. Dispose of used oil in an environmentally-responsible way (see „Disposal/Environmental Protection“).
- Attach the protective blade cover.
- Store the device in a dry and dustproof location and out of reach of children.

Waste disposal and environmental protection

Do not dispose of used oil in the sewage system or drains. Dispose of used oil in an environmentally correct manner - bring it to a waste disposal center.

Be environmentally friendly. Return the tool, accessories and packaging to a recycling centre when you have finished with them.



Machines do not belong with domestic waste.

Labelled products must not be disposed of with normal household waste but must be returned to a collection point for the recycling of electrical and electronic equipment. Recycling helps to reduce both the consumption of raw materials and the environmental impact. Information about disposal and the location of the nearest recycling



centre may be obtained, for example, from your local waste management department or from Yellow Pages.

Empty the oil tank carefully and hand in your electric chainsaw at a disposal center. The plastic and metal parts employed can be separated out and thus recycled use can be implemented. Ask our Service-Center for details.

Replacement parts/Accessories

**Spare parts and accessories can be obtained at
www.grizzlytools.shop**

If you have issues ordering, please use the contact form. If you have any other questions, contact the "Service-Center" (see page 53).

Oil filler cap	75118246
Saw chain.....	30091624
Chain bar	30100420
Bio chain oil 1 liter.....	30230001
Bio chain oil 5 liter.....	30230002

A Troubleshooting

Problem	Possible cause	Fault correction
Device does not start	Chain brake locked into place.	Check chain brake. Possibly release chain brake
	Mains voltage defective	Check plug socket, cable, line and plug, where appropriate, repair by electrical specialist.
	House protection fuse activated	Check house protection fuse, see note
	Defective On/Off switch (13)	Repair by customer service
	Worn carbon brushes	
Defective motor		
Chain does not rotate	Chain brake blocks saw chain (5)	Check chain brake. Possibly release chain brake
Inferior cutting performance	Incorrectly mounted saw chain (5)	Mount saw chain correctly
	Saw chain (5) blunt	Sharpen cutting teeth or place on new chain
	Chain tension insufficient	Check chain tension
Saw runs with difficulty, chain comes off	Chain tension insufficient	Check chain tension
Chain becomes hot, smoke development during sawing, discoloration of the rail	Too little chain oil	Check oil level and, where appropriate, refill with chain oil, check oil automatic system and, where appropriate, clean oil outflow duct or have repaired by customer service

Guarantee

Dear Customer,
this equipment is provided with a 3-year guarantee from the date of purchase. In case of defects, you have statutory rights against the seller of the product. These statutory rights are not restricted by our guarantee presented below.

Terms of Guarantee

The term of the guarantee begins on the date of purchase. Please retain the original receipt. This document is required as proof of purchase.

If a material or manufacturing defect occurs within three years of the date of purchase of this product, we will repair or replace – at our choice – the product for you free of charge. This guarantee requires the defective equipment and proof of purchase to be presented within the three-year period with a brief written description of what constitutes the defect and when it occurred.

If the defect is covered by our guarantee, you will receive either the repaired product or a new product. No new guarantee period begins on repair or replacement of the product.

Guarantee Period and Statutory Claims for Defects

The guarantee period is not extended by the guarantee service. This also applies for replaced or repaired parts. Any damages and defects already present at the time of purchase must be reported immediately after unpacking. Repairs arising after expiry of the guarantee period are chargeable.

Guarantee Cover

The equipment has been carefully produced in accordance with strict quality guidelines and conscientiously checked prior to delivery.

The guarantee applies for all material and manufacturing defects. This guarantee does not extend to cover product parts that are subject to normal wear and may therefore be considered as wearing parts (e.g. saw chain) or to cover damage to breakable parts (e.g. switches).

This guarantee shall be invalid if the product has been damaged, used incorrectly or not maintained. Precise adherence to all of the instructions specified in the operating manual is required for proper use of the product. Intended uses and actions against which the operating manual advises or warns must be categorically avoided. The product is designed only for private and not commercial use. The guarantee will be invalidated in case of misuse or improper handling, use of force, or interventions not undertaken by our authorised service branch.

Processing in Case of Guarantee

To ensure quick handling of you issue, please follow the following directions:

- Please have the receipt and identification number (IAN 374134_2104) ready as proof of purchase for all enquiries.
- Please find the item number on the rating plate.
- Should functional errors or other defects occur, please initially contact the service department specified below by **telephone** or by **e-mail**. You will then receive further information on the processing of your complaint.

- After consultation with our customer service, a product recorded as defective can be sent postage paid to the service address communicated to you, with the proof of purchase (receipt) and specification of what constitutes the defect and when it occurred. In order to avoid acceptance problems and additional costs, please be sure to use only the address communicated to you. Ensure that the consignment is not sent carriage forward or by bulky goods, express or other special freight. Please send the equipment inc. all accessories supplied at the time of purchase and ensure adequate, safe transport packaging.

Repair Service

For a charge, **repairs not covered by the guarantee** can be carried out by our service branch, which will be happy to issue a cost estimate for you. We can handle only equipment that has been sent with adequate packaging and postage.

Attention: Please send your equipment to our service branch in clean condition and with an indication of the defect.

Equipment sent carriage forward or by bulky goods, express or other special freight will not be accepted.

We will dispose of your defective devices free of charge when you send them to us.

Service-Center

GB **Service Great Britain**
Tel.: 0800 404 7657
E-Mail: grizzly@lidl.co.uk
IAN 374134_2104

IE **Service Ireland**
Tel.: 1890 930 034
(0,08 EUR/Min., (peak))
(0,06 EUR/Min., (off peak))
E-Mail: grizzly@lidl.ie
IAN 374134_2104

Importer

Please note that the following address is not a service address. Please initially contact the service centre specified above.

Grizzly Tools GmbH & Co. KG
Stockstädter Straße 20
63762 Großostheim
GERMANY
www.grizzlytools.de

Sommaire

Introduction	54	Contrôle de l'arrivée d'huile	
Fins d'utilisation.....	55	automatique	68
Description générale	55	Remplacement de la lame	68
Volume de la livraison	55	Techniques de coupe	69
Aperçu	55	Généralités	69
Description du fonctionnement.....	56	Abattre des arbres	69
Données techniques	56	Emonder	71
Conseils de sécurité.....	57	Scier	71
Symboles sur la scie	57	Entretien et nettoyage	72
Symboles utilisés dans le mode		Nettoyage.....	72
d'emploi	58	Intervalles d'entretien	72
Conseils généraux.....	58	Tableau des intervalles d'entretien	73
Consignes de sécurité générales		Aiguiser la chaîne.....	73
pour outils électriques	58	Réglage de la tension de la chaîne	74
Avertissements de sécurité de la		Exécuter une nouvelle chaîne.....	74
scie à chaîne.....	61	Entretien du guide	74
Causes de rebonds et prévention		Retourner du guide.....	75
par l'opérateur.....	62	Stockage.....	75
Autres risques	63	Élimination et écologie	75
Autres consignes de sécurité.....	63	Pièces de rechange/Accessoires..	76
Dispositifs de sécurité	64	Localisation d'erreur	77
Montage	65	Garantie - France	78
Monter la chaîne de sciage		Garantie - Belgique	80
et la lame.....	65	Service Réparations	81
Tension de la chaîne.....	66	Service-Center.....	81
Lubrification de la chaîne	66	Importateur	81
Maniement de la tronçonneuse ..	67	Traduction de la déclaration	
Mise en marche.....	67	de conformité CE originale	233
Contrôle du frein de chaîne.....	68	Vue éclatée	240

Introduction

Toutes nos félicitations pour l'achat de votre nouvel appareil. Vous avez ainsi choisi un produit de qualité supérieure. La qualité de l'appareil a été vérifiée pendant la production et il a été soumis à un contrôle final. Le fonctionnement de votre appareil est donc ainsi garanti.



La notice d'utilisation fait partie de ce produit. Elle contient des instructions importantes pour la sécurité, l'utilisation et l'élimination des déchets. Avant d'utiliser ce produit, lisez attentivement les consignes d'emploi et de sécurité. N'utilisez le produit que tel que décrit et uniquement pour les domaines d'emploi indiqués.

Conservez cette notice et remettez-la avec tous les documents si vous cédez le produit à un tiers.

Fins d'utilisation

La tronçonneuse est conçue uniquement pour couper du bois. La tronçonneuse n'est pas prévue pour tous les autres types d'utilisation (par ex. coupe de maçonnerie, de matière plastique ou de produits alimentaires). La tronçonneuse est prévue pour une utilisation dans le domaine du bricolage amateur. Elle n'a pas été conçue pour une utilisation professionnelle. L'appareil est prévu pour être manipulé par des adultes. Les adolescents de plus de 16 ans peuvent utiliser la tronçonneuse sous surveillance. Le fabricant ne peut pas être tenu responsable des dommages causés par une utilisation contraire à l'affectation originale ou à une manipulation incorrecte. Cette scie à chaîne électrique doit être utilisée par une seule personne et uniquement pour scier du bois. La scie à chaîne doit être maniée avec la main droite tenant la poignée arrière et avec la main gauche tenant la poignée avant. Avant d'utiliser la scie à chaîne, l'utilisateur doit avoir lu et compris toutes les instructions et consignes contenues dans le mode d'emploi. L'utilisateur doit porter un équipement de protection personnel (EPP) adapté. La scie à chaîne ne doit servir qu'uniquement à couper du bois. Les matériaux tels que, par exemple, du plastique, des pierres, des métaux ou du bois qui contiennent des corps étrangers (par exemple, des clous ou des vis), ne doivent pas être coupés par la scie !

Description générale



Vous trouverez les images correspondantes à l'arrière et à l'avant de ce document, sur la couverture.

Volume de la livraison

Déballiez l'appareil et vérifiez que la livraison est complète :

- Tronçonneuse électrique
- Guide (déjà monté)
- Chaîne de scie (déjà monté)
- Fourreau de protection de lame
- Flacon d'huile avec 180 ml huile de chaîne bio
- Notice d'utilisation

Evacuez le matériel d'emballage comme il se doit.

Aperçu



- 1 Poignée arrière
- 2 Bouchon de réservoir d'huile
- 3 Levier de frein de chaîne / Protection des mains avant
- 4 Guide
- 5 Chaîne de scie
- 6 Pignon de renvoi
- 7 Vis de fixation pour le carter de protection de chaîne
- 8 Carter de protection de chaîne
- 9 Vis du système de tension rapide de la chaîne
- 10 Protection des mains arrière
- 11 Porte-câble
- 12 Câble d'alimentation
- 13 Interrupteur marche/arrêt
- 14 Verrouillage anti-démarrage
- 15 Moteur électrique
- 16 Poignée avant

- 17 Blocage à griffes
- 18 Goupille de captage de chaîne (non visible)
- 19 Fourreau de protection de lame
- 20 Bouteille d'huile

- C**
- 21 Indicateur de niveau supérieur
 - 22 Indicateur de niveau huile inférieur

- F**
- 23 Goupilles de guide
 - 24 Pignon de chaîne
 - 25 Encoche

- I**
- 26 Orifices d'arrivée d'huile

Description du fonctionnement

La tronçonneuse est actionnée par un moteur électrique. La chaîne de scie est montée sur une lame (guide).

L'appareil est équipé d'un tendeur de chaîne rapide et d'un frein de chaîne instantané. Un automatisme assure une lubrification constante de la chaîne.

La tronçonneuse est munie de divers mécanismes de sécurité pour la protection de l'utilisateur.

Pour le fonctionnement des différentes manettes, reportez-vous aux descriptions ci-après.

Données techniques

Tronçonneuse électrique PKS 2200 A1

- Tension nominale à l'entrée U 230-240 V~, 50 Hz
- Consommation P 2200 W
- Catégorie de protection II
- Type de protection IPX0
- Vitesse de coupe v_0 15,3 m/s
- Poids (sans guide et chaîne) 4,4 kg
- Poids (avec guide et chaîne) 5,1 kg

- Le réservoir d'huile env. 250 ml
- Chaîne Trilink CL15057TL
- Lame Trilink M1501657-1041TL
- Épaisseur de la chaîne 1,3 mm
- Denture de la roue à chaîne 6
- Longueur de chaîne de scie 460 mm
- Longueur de coupe 395 mm
- Niveau de pression acoustique (L_{pA}) 93,4 dB(A); $K_{pA} = 3$ dB
- Niveau de puissance acoustique (L_{WA}) mesuré 104,4 dB(A); $K_{WA} = 2,38$ dB garanti 107 dB(A)
- Vibration (a_{H1}) 5,53 m/s²; $K = 1,5$ m/s²

La valeur totale de vibrations déclarée a été mesurée conformément à une méthode d'essai normalisée et peut être utilisée pour comparer un outil à un autre.

L'indication du fait que la valeur totale de vibrations déclarée peut également être utilisée pour une évaluation préliminaire de l'exposition.



Avertissement :

L'émission de vibration au cours de l'utilisation réelle de l'outil électrique peut différer de la valeur totale déclarée, selon les méthodes d'utilisation de l'outil.

Essayez de maintenir aussi faible que possible la contrainte que constituent les vibrations. Mesures à titre d'exemple pour réduire la contrainte que constituent les vibrations : porter des gants lors de l'utilisation de l'outil et limiter le temps de travail. Il faut à ce titre tenir compte de toutes les parties du cycle d'exploitation (par exemple les temps au cours desquels l'outil électroportatif est éteint, et ceux au cours desquels il est certes allumé mais fonctionne hors charge).

Conseils de sécurité

Ce chapitre traite des consignes de sécurité de base lors du travail avec une tronçonneuse électrique.



Une tronçonneuse électrique est un appareil dangereux qui peut causer des blessures graves ou mêmes mortelles en cas de maniement incorrect ou négligent. Pour votre sécurité et la sécurité des autres, respectez donc constamment les consignes de sécurité suivantes et demandez conseil à un spécialiste en cas de doute.

Symboles sur la scie



Avant de travailler, familiarisez-vous avec toutes les manettes. Entraînez-vous au maniement de la tronçonneuse et demandez à un spécialiste de vous expliquer le fonctionnement, l'effet et les techniques de coupe.



Il est impossible de mettre le moteur en marche si le frein de chaîne est enclenché. Déverrouillez le frein de chaîne en poussant le levier de frein contre la poignée avant.



Lisez et respectez le mode d'emploi de la machine!



Portez un équipement de protection individuelle. Porter une protection visuelle et acoustique



Portez un casque!



Portez des gants résistant aux entailles!



Portez des chaussures de sécurité antidérapantes!



Utiliser des vêtements de protection!



Tenez la machine fermement à deux mains. Ne travaillez jamais d'une seule main.



Attention! Rebonds. Quand vous travaillez, attention au choc en arrière de la machine.



Protégez la machine contre l'humidité. L'appareil ne doit pas fonctionner humide ni dans un environnement humide. Ne pas exposer à la pluie.



Attention! En cas d'endommagement ou de rupture du câble de réseau, débranchez immédiatement l'appareil.



Niveau de puissance acoustique garanti



Indicateur de niveau huile inférieur

Symboles sur la plaque signalétique :



Les machines n'ont pas leur place dans les ordures ménagères.



Longueur de chaîne de scie



Outil de classe II (Double isolation)

Symbole sous le capot de la roue dentée :



Respecter le sens de rotation de la chaîne de coupe. Attention ! Lire la notice d'utilisation.

Symboles sur la lame :

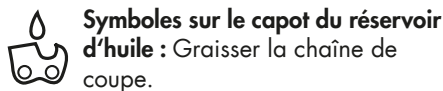
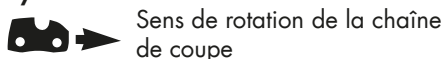

Symboles sur la vis de fixation du capot de la roue dentée :



Symboles sur le levier de frein de la chaîne :



Symboles sur la vis du système de tension rapide de la chaîne :



Symboles utilisés dans le mode d'emploi

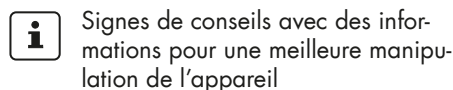
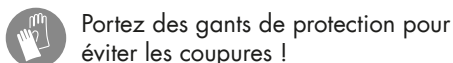
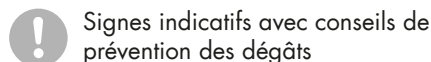
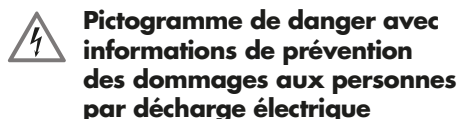
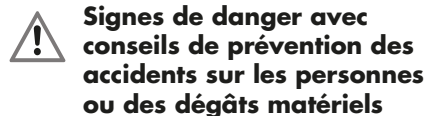

Conseils généraux

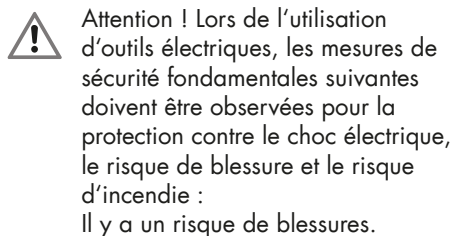
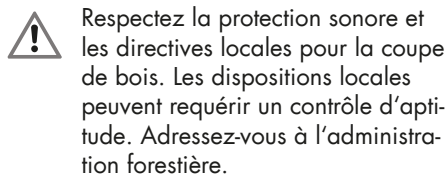
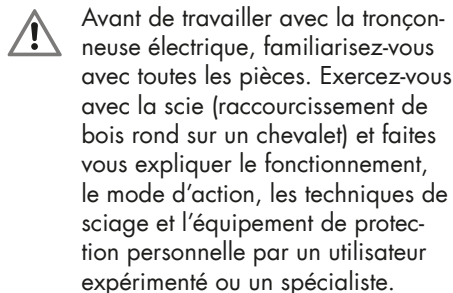

Consignes de sécurité générales pour outils électriques

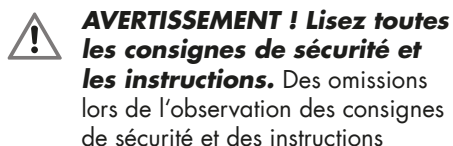

peuvent causer une décharge électrique, un incendie et / ou de graves blessures.

Conservez toutes les consignes de sécurité et les instructions pour les consulter ultérieurement.

Le terme «outil» dans les avertissements fait référence à votre outil électrique alimenté par le secteur (avec cordon d'alimentation) ou votre outil fonctionnant sur batterie (sans cordon d'alimentation).

1) Sécurité de la zone de travail

- a) **Conserver la zone de travail propre et bien éclairée.** Les zones en désordre ou sombres sont propices aux accidents.
- b) **Ne pas faire fonctionner les outils électriques en atmosphère explosive, par exemple en présence de liquides inflammables, de gaz ou de poussières.** Les outils électriques produisent des étincelles qui peuvent enflammer les poussières ou les fumées.
- c) **Maintenir les enfants et les personnes présentes à l'écart pendant l'utilisation de l'outil.** Les distractions peuvent vous faire perdre le contrôle de l'outil.

2) Sécurité électrique

- a) **Il faut que les fiches de l'outil électrique soient adaptées au socle. Ne jamais modifier la fiche de quelque façon que ce soit. Ne pas utiliser d'adaptateurs avec des outils à branchement de terre.** Des fiches non modifiées et des socles adaptés réduiront le risque de choc électrique.

- b) **Eviter tout contact du corps avec des surfaces reliées à la terre telles que les tuyaux, les radiateurs, les cuisinières et les réfrigérateurs.** Il existe un risque accru de choc électrique si votre corps est relié à la terre.
- c) **Ne pas exposer les outils à la pluie ou à des conditions humides.** La pénétration d'eau à l'intérieur d'un outil augmentera le risque de choc électrique.
- d) **Ne pas maltraiter le cordon. Ne jamais utiliser le cordon pour porter, tirer ou débrancher l'outil. Maintenir le cordon à l'écart de la chaleur, du lubrifiant, des arêtes ou des parties en mouvement.** Des cordons endommagés ou emmêlés augmentent le risque de choc électrique.
- e) **Lorsqu'on utilise un outil à l'extérieur, utiliser un prolongateur adapté à l'utilisation extérieure.** L'utilisation d'un cordon adapté à l'utilisation extérieure réduit le risque de choc électrique.
- f) **Si l'utilisation de l'outil électrique dans un environnement humide ne peut être évitée, utilisez un disjoncteur à courant de défaut. L'utilisation d'un disjoncteur à courant de défaut réduit le risque d'électrocution.**

3) Sécurité des personnes

- a) **Rester vigilant, regarder ce que vous êtes en train de faire et faire preuve de bon sens dans votre utilisation de l'outil. Ne pas utiliser un outil lorsque vous êtes fatigué ou sous l'emprise de drogues, d'alcool ou de mé-**

dicaments. Un moment d'inattention en cours d'utilisation d'un outil peut entraîner des blessures graves des personnes.

- b) **Utiliser un équipement de sécurité. Toujours porter une protection pour les yeux.** Le fait de porter un équipement de protection personnel, tel que des chaussures de sécurité antidérapantes, un pantalon de protection, un casque de protection ou des protections d'ouïe diminue le risque des blessures.
- c) **Éviter tout démarrage intempestif. S'assurer que l'interrupteur est en position arrêt avant de brancher l'outil au secteur et/ou au bloc de batteries, de le ramasser ou de le porter.** Porter les outils en ayant le doigt sur l'interrupteur ou brancher des outils dont l'interrupteur est en position marche est source d'accidents.
- d) **Retirer toute clé de réglage avant de mettre l'outil en marche.** Une clé laissée fixée sur une partie tournante de l'outil peut donner lieu à des blessures de personnes.
- e) **Ne pas se précipiter. Garder une position et un équilibre adaptés à tout moment.** Cela permet un meilleur contrôle de l'outil dans des situations inattendues.
- f) **S'habiller de manière adaptée. Ne pas porter de vêtements amples ou de bijoux. Garder les cheveux, les vêtements et les gants à distance des parties en mouvement.** Des vêtements amples, des bijoux ou les cheveux longs peuvent être pris dans des parties en mouvement.
- g) **Si des dispositifs sont fournis pour le raccordement d'équipements pour l'extraction et la**

récupération des poussières, s'assurer qu'ils sont connectés et correctement utilisés. Utiliser des collecteurs de poussière peut réduire les risques dus aux poussières.

4) Utilisation et entretien de l'outil

- a) **Ne pas forcer l'outil. Utiliser l'outil adapté à votre application.** L'outil adapté réalisera mieux le travail et de manière plus sûre au régime pour lequel il a été construit.
- b) **Ne pas utiliser l'outil si l'interrupteur ne permet pas de passer de l'état de marche à arrêt et vice versa.** Tout outil qui ne peut pas être commandé par l'interrupteur est dangereux et il faut le réparer.
- c) **Débrancher la fiche de la source d'alimentation en courant et/ou le bloc de batteries de l'outil avant tout réglage, changement d'accessoires ou avant de ranger l'outil.** De telles mesures de sécurité préventives réduisent le risque de démarrage accidentel de l'outil.
- d) **Conserver les outils à l'arrêt hors de la portée des enfants et ne pas permettre à des personnes ne connaissant pas l'outil ou les présentes instructions de le faire fonctionner.** Les outils sont dangereux entre les mains d'utilisateurs novices.
- e) **Observer la maintenance de l'outil. Vérifier qu'il n'y a pas de mauvais alignement ou de blocage des parties mobiles, des pièces cassées ou toute autre condition pouvant affecter le fonctionnement de l'outil. En cas de dommages, faire réparer l'outil avant de l'utiliser.** De nom-

breux accidents sont dus à des outils mal entretenus.

- f) **Garder affûtés et propres les outils permettant de couper.** Des outils destinés à couper correctement entretenus avec des pièces coupantes tranchantes sont moins susceptibles de bloquer et sont plus faciles à contrôler.
- g) **Utiliser l'outil, les accessoires et les lames etc., conformément à ces instructions, en tenant compte des conditions de travail et du travail à réaliser.** L'utilisation de l'outil pour des opérations différentes de celles prévues pourrait donner lieu à des situations dangereuses.

5) Maintenance et entretien

- a) **Faire entretenir l'outil par un réparateur qualifié utilisant uniquement des pièces de rechange identiques.** Cela assurera que la sécurité de l'outil est maintenue.

Avertissements de sécurité de la scie à chaîne

- **N'approchez aucune partie du corps de la chaîne coupante lorsque la scie à chaîne fonctionne. Avant de mettre en marche la scie à chaîne, s'assurer que la chaîne coupante n'est pas en contact avec quoi que ce soit.** Un moment d'inattention au cours de l'utilisation des scies à chaîne peut provoquer l'accrochage de votre vêtement ou d'une partie du corps à la chaîne coupante.
- **Toujours tenir la poignée arrière de la scie à chaîne avec la main droite et la poignée avant avec la main gauche.** Tenir la scie à chaîne en inversant les mains augmente le risque d'accident corporel et il convient de ne jamais le faire.
- **Tenir l'outil uniquement par les surfaces de préhension isolées car la scie à chaîne peut entrer en contact avec le câblage non apparent ou le propre cordon d'alimentation de l'outil.** Les chaînes de scie entrant en contact avec un fil "sous tension" peuvent mettre "sous tension" les parties métalliques exposées de l'outil électrique et provoquer un choc électrique sur l'opérateur.
- **Portez des lunettes protectrices et des protections d'ouïe. Il faut également porter un équipement de protection complémentaire pour la tête, les mains, les jambes et les pieds.** Un vêtement de protection approprié réduira les accidents corporels provoqués par des débris volants ou un contact accidentel avec la chaîne coupante.
- **Ne pas faire fonctionner une scie à chaîne dans un arbre.** La mise en marche d'une scie à chaîne dans un arbre peut entraîner un accident corporel.
- **Toujours maintenir une assise de pied appropriée et faire fonctionner la scie à chaîne uniquement en se tenant sur une surface fixe, sûre et de niveau.** Des surfaces glissantes ou instables telles que des échelles peuvent provoquer une perte d'équilibre ou de contrôle de la scie à chaîne.
- **Lors de la coupe d'une branche qui est sous contrainte être vigilant au risque de retour élastique.** Lorsque la tension des fibres de bois est relâchée, la branche sous un effet ressort peut frapper l'opérateur et/ou projeter la scie à chaîne hors de contrôle.

- **Faire preuve d'une extrême prudence lors de la coupe de broussailles et de jeunes arbustes.**

Les matériaux fins peuvent agripper la chaîne coupante et être projetés tel un fouet en votre direction, ou vous faire perdre l'équilibre sous l'effet de la traction.

- **Tenir la scie à chaîne par la poignée avant avec mise hors tension de la scie à chaîne et à distance des parties du corps. Pendant le transport ou l'entreposage de la scie à chaîne, toujours la recouvrir du protecteur de chaîne.** Une manipulation appropriée de la scie à chaîne réduira la probabilité du contact accidentel avec la chaîne coupante mobile.
- **Suivre les instructions concernant les accessoires de lubrification, de tension et de changement de chaîne.** Une chaîne dont la tension et la lubrification sont incorrectes peut soit rompre soit accroître le risque de rebond.
- **Garder les poignées sèches, propres et dépourvues d'huile et de graisse.** Des poignées grasses, huileuses sont glissantes et provoquent ainsi une perte de contrôle.
- **Couper uniquement du bois. Ne pas utiliser la scie à chaîne à des fins non prévues. Par exemple: ne pas utiliser la scie à chaîne pour couper des matériaux plastiques, de maçonnerie ou de construction autres que le bois.** L'utilisation de la scie à chaîne pour des opérations différentes de celles prévues peut provoquer des situations dangereuses.

Causes de rebonds et prévention par l'opérateur



Attention rebonds! Soyez prudent en ce qui concerne les rebonds de la machine lorsque vous travaillez. Il y a un risque d'accident. Les chocs en arrière peuvent être évités en étant prudent et en utilisant une technique de sciage correcte.

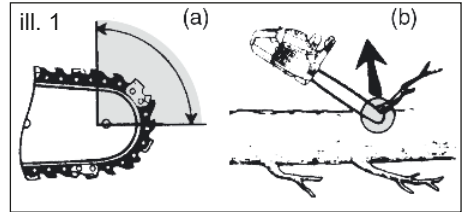

- Le rebond peut se produire lorsque le bec ou l'extrémité du guide-chaîne touche un objet, ou lorsque le bois se resserre et pince la chaîne coupante dans la section de coupe (voir figure 1 / Abb. b).
- Le contact de l'extrémité peut dans certains cas provoquer une réaction inverse soudaine, en faisant rebondir le guide-chaîne vers le haut et l'arrière vers l'opérateur (voir figure 1 / Abb. a).
- Le pincement de la chaîne coupante sur la partie supérieure du guide-chaîne peut repousser brutalement le guide-chaîne vers l'opérateur.
- L'une ou l'autre de ces réactions peut provoquer une perte de contrôle de la scie susceptible d'entraîner un accident corporel grave. Ne pas compter exclusivement que sur les dispositifs de sécurité intégrés dans votre scie. En tant qu'utilisateur de scie à chaîne, il convient de prendre toutes mesures pour éliminer le risque d'accident ou de blessure lors de vos travaux de coupe.

Le rebond résulte d'un mauvais usage de l'outil et/ou de procédures ou de conditions de fonctionnement incorrectes et peut être évité en prenant les précautions appropriées spécifiées ci-dessous :

- **Maintenir la scie des deux mains fermement avec les pouces et les doigts encerclant les poignées de la scie et placer votre corps et vos bras pour vous permettre de résister aux forces de rebond.** Les forces de rebond peuvent être maîtrisées par l'opérateur, si des précautions appropriées sont prises. Ne pas laisser partir la scie à chaîne.
- **Ne pas tendre le bras trop loin et ne pas couper au-dessus de la hauteur de l'épaule.** Cela contribue à empêcher les contacts d'extrémité involontaires et permet un meilleur contrôle de la scie à chaîne dans des situations imprévues.
- **N' utiliser que les guides et les chaînes de rechange spécifiés par le fabricant.** Des guides et chaînes de rechange incorrects peuvent provoquer une rupture de chaîne et/ou des rebonds.
- **Suivre les instructions du fabricant concernant l'affûtage et l'entretien de la scie à chaîne.** Une diminution du niveau du calibre de profondeur peut conduire à une augmentation de rebonds.

Autres risques

Même si vous utilisez cet outil électrique de manière conforme, il existe malgré tout d'autres risques. Les dangers suivants peuvent se produire en fonction de la méthode de construction et du modèle de cet outil électrique :

- a) Coupures
- b) Dommages affectant l'ouïe si aucune protection d'ouïe appropriée n'est portée.
- c) Ennuis de santé engendrés par les vibrations affectant les bras et les mains si l'appareil est utilisé pendant une longue période ou s'il n'est pas employé de manière conforme ou correctement entretenu.



Avertissement ! Pendant son fonctionnement cet outil électrique produit un champ électromagnétique qui, dans certaines circonstances, peut perturber des implants médicaux actifs ou passifs. Pour diminuer le risque de blessures graves ou mortelles, nous recommandons aux personnes portant des implants médicaux de consulter leur médecin et le fabricant de l'implant médical avant d'utiliser cette machine.

Autres consignes de sécurité

- Si le remplacement du câble d'alimentation est nécessaire, cela doit être réalisé par le fabricant ou son agent pour éviter un danger.
- Lorsqu'un remplacement du câble de raccordement est nécessaire, nous recommandons que l'exécution soit prise en charge par le fabricant ou son représentant (par exemple, l'atelier agréé, le service client, etc.).
- Positionnez le câble de connexion de telle sorte que pendant les travaux de coupe, il ne soit pas atteint par des branches ou similaires.
- Utilisez un RCD (Residual Current Device) avec un courant de déclenchement de 30 mA ou moins.

- Respectez à la lettre les instructions de maintenance, de contrôle et de service dans cette notice.
Les dispositifs de protection et les pièces endommagées doivent être réparées ou remplacées correctement par notre centre de service sauf mention contraire dans la notice d'utilisation.
- Il est recommandé à quelqu'un qui coupe pour la première fois de s'entraîner au moins à la coupe de bois rond sur un chevalet de sciage ou un support.
- Utilisez uniquement des câbles électriques autorisés de type H05RN-F d'une longueur maximale de 75 m et adaptés à l'utilisation en extérieur. La section des torons du câble électrique doit être de 2,5 mm² minimum. Déroulez toujours entièrement un dérouleur de câble avant utilisation. Vérifiez la présence de détériorations sur le câble électrique.
- Avertissement ! Pendant son fonctionnement, cet outil électrique génère un champ électromagnétique. Ce champ peut dans certaines circonstances nuire aux implants médicaux actifs ou passifs. Pour réduire le risque de blessures graves voire mortelles, nous recommandons aux personnes porteuses d'implants médicaux de consulter leur médecin et le fabricant de l'implant médical avant d'utiliser la machine.
- Lors de travaux de sciage en pente, toujours stationner au-dessus du tronc d'arbre. Pour rester entièrement maître de la situation lorsque le sciage est presque terminé, réduisez la pression d'applique en fin de coupe sans toutefois réduire votre préhension ferme sur les poignées de la tronçonneuse électrique. Veiller à ce que la chaîne de sciage ne touche pas le sol. Une fois la coupe terminée, attendez que la

chaîne de la tronçonneuse électrique s'immobilise avant de retirer cette dernière. Éteignez toujours le moteur de la tronçonneuse électrique avant de passer d'un arbre au suivant.

- Il faut retirer de l'arbre les morceaux d'écorce décollés, les clous, les agrafes et les fils.
- Respectez à la lettre les instructions de maintenance, de contrôle et de service dans cette notice.
Des dispositifs de protection et pièces endommagées doivent être réparés ou remplacés correctement par notre centre de SAV sauf mention contraire dans la notice d'utilisation.

A Dispositifs de sécurité

1 Poignée arrière avec protection pour les mains (10)

Elle protège la main des branches et ramifications au cas où la chaîne saute.

3 Levier de frein de chaîne / Protection des mains

Dispositif de sécurité stoppant immédiatement la chaîne en cas de choc en arrière. Le levier peut être manipulé manuellement, protège la main gauche de l'utilisateur si la main de celui-ci lâche prise sur la poignée avant.



Il est impossible de mettre le moteur en marche si le frein de chaîne est enclenché.

5 Chaîne à choc en arrière faible

Elle vous aide à maîtriser les chocs en arrière grâce à un dispositif de sécurité spécialement mis au point.

17 Blocage à griffes

Il renforce la stabilité quand il faut exécuter des coupes verticales et facilite le sciage.

15 Moteur électrique

A double isolation pour des questions de sécurité.

13 Interrupteur de marche/arrêt avec dispositif d'arrêt d'urgence de la chaîne

Quand on lâche l'interrupteur, l'appareil stoppe immédiatement.

14 Verrouillage anti-démarrage

Pour démarrer l'appareil, il faut débloquent le verrouillage anti-démarrage.

18 Goupille de captage de chaîne

Elle minimise le danger d'accident au cas où la chaîne se déchire ou saute.

Montage



Pour travailler avec la tronçonneuse, portez toujours des gants de protection et utilisez uniquement les pièces originales. Avant toute activité sur la tronçonneuse, débranchez-la. Il y a risque de blessures.

Avant de mettre la tronçonneuse électrique en service, vous devez :

- le cas échéant monter la lame, la chaîne de coupe et le capot de la chaîne,
- tendre la chaîne de coupe,
- remplir l'huile,
- vérifier le système automatique d'huile et le fonctionnement du frein de la chaîne.

F Monter la chaîne de sciage et la lame

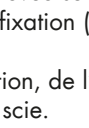
1. Posez la tronçonneuse sur une surface plane.
2. Tournez la vis de fixation (7) **dans le sens inverse des aiguilles d'une montre** () afin d'enlever le carter de protection de chaîne (8).
3. Etalez la chaîne (5) en formant une boucle de telle sorte que les bords coupants soient placés **dans le sens des aiguilles d'une montre**.
4. Placez la chaîne de la scie (5) dans la rainure de la lame. Pour le montage, arrêtez la lame (4) de manière à ce qu'elle forme un angle d'environ 45 degrés vers le haut, afin de pouvoir guider plus facilement la chaîne de la scie sur le pignon de chaîne (24). Il est normal que la chaîne de la scie (5) pende légèrement.
5. Placez le guide (4) et la chaîne de scie (5) sur les goupilles de guide (23). Lorsque les ergots, à droite sous les goupilles de guide (23), reposent dans l'encoche inférieure ronde sur la lame, celle-ci est correctement placée. C'est normal si la chaîne de scie (5) pend.
6. Prétendez la chaîne de scie (5) en tournant la vis du système de tension rapide de la chaîne (9) dans le sens horaire.
7. Placez le capot de la roue dentée (8). Pour cela, il faut insérer pour commencer le nez (25) sur le cache (8) dans la rainure prévue sur l'appareil. Resserrez la vis de fixation (7).



Attention, de l'huile peut s'égoutter de la scie.

Veillez faire attention à ce que de l'huile peut s'égoutter de la scie, si après utilisation, elle est stockée latéralement ou à l'envers. Il s'agit d'un processus normal, nécessaire et conditionné par la buse d'aération située sur le bord supérieur du réservoir et ne justifiant pas une réclamation. Etant donné que chaque scie est contrôlée pendant la fabrication et est testée avec

de l'huile, il se peut, bien qu'elle ait été vidée, qu'il reste un petit peu d'huile dans le réservoir, ce qui peut salir légèrement le carter pendant le transport. Veuillez nettoyer le carter avec un chiffon

Avant de changer la chaîne, il faut nettoyer le rail de la glissière, car les dépôts de salissures peuvent faire dérailler la chaîne. Les dépôts peuvent aussi absorber la graisse de la chaîne. Par conséquent, la graisse de la chaîne n'atteindrait pas, ou du moins pas suffisamment, la partie inférieure du rail et le graissage en serait amoindri.

Tension de la chaîne

Le fait de tendre la chaîne régulièrement améliore la sécurité de l'utilisateur et réduit voir évite l'usure et la dégradation de la chaîne. Nous recommandons à l'utilisateur de contrôler la tension de la chaîne avant le début du travail et à intervalles d'environ 10 minutes et, si nécessaire, de la corriger.

Au cours de l'utilisation de la scie, la chaîne chauffe et par conséquent, s'élargit légèrement. Cet « élargissement » est particulièrement probable pour les nouvelles chaînes.



Ne pas retendre ou changer la chaîne lorsqu'elle est chaude, puisqu'elle se rétracte un peu lorsqu'elle refroidit. Le non-respect de cette recommandation peut causer des dommages à la glissière ou au moteur, puisque dans ce cas, la chaîne est trop serrée sur le guide-chaîne.

La tension et le graissage de la chaîne influencent considérablement la durée de vie de la chaîne.

La chaîne est correctement tendue si elle ne pend pas sur le bord inférieur du guide et si on peut la tirer complètement tout autour du guide avec les mains gantées. Si vous tirez la chaîne avec une force d'un kilo (9 N), la distance entre guide et chaîne ne doit pas excéder 2 mm.

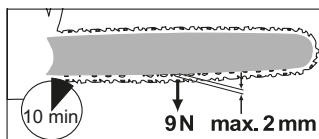

1. Assûrez-vous que le frein de chaîne soit desserré, i.e. que le levier de frein (3) de chaîne soit poussé contre la poignée avant (16).
2. Desserrez la vis de fixation (7) (↪).
3. Pour tendre la chaîne de sciage, tournez la vis (9) du système de tension rapide de la chaîne **dans le sens horaire**.
Pour desserrer la tension, tournez la vis (9) **dans le sens antihoraire**.
4. Resserrez la vis de fixation (7) (↻).



Lorsque la chaîne de scie est neuve, il faut réajuster sa tension au plus tard après cinq coupes.

Lubrification de la chaîne



Le guide et la chaîne doivent toujours être huilés. Si vous faites fonctionner la tronçonneuse avec trop peu d'huile, la performance et la longévité de la tronçonneuse diminuent car la chaîne est plus rapidement émoussée. Vous remarquerez qu'il manque de l'huile au fait que

de la fumée s'échappe ou que la couleur du guide change.

Dès que le moteur accélère, l'huile coule plus vite vers le guide (A 4).

Remplissage du réservoir d'huile de chaîne:

- Vérifiez régulièrement la jauge à huile (C 21) rajoutez de l'huile lorsque la jauge atteint le repère minimal « MIN » (C 22) Le réservoir d'huile contient env. 250 ml d'huile.
- Employez de l'huile biologique, qui contient des éléments additifs réduisant le frottement et l'usure et ne détériore pas le système de pompage.
- Si vous ne disposez pas d'huile biologique, utilisez un lubrifiant pour chaîne contenant une faible proportion d'additifs adhésifs.
- Videz le réservoir d'huile avant les interruptions de service prolongées (6-8 semaines).

- C**
1. Dévissez le bouchon de réservoir (2) et versez l'huile de chaîne dans le réservoir à l'aide d'un entonnoir.
 2. Essuyez éventuellement l'huile déversée et refermez le bouchon.



Arrêtez toujours l'appareil et laissez refroidir le moteur avant de verser de l'huile de chaîne. Si l'huile déborde, il y a un risque d'incendie.

Maniement de la tronçonneuse



Mettez la tronçonneuse en marche seulement si le guide, la chaîne et la protection de chaîne sont correctement montés. Vérifiez si la tension

du réseau correspond bien à celle indiquée sur la plaque de type. Veillez à la stabilité de la tronçonneuse au démarrage. Avant le démarrage, assurez-vous que la tronçonneuse électrique ne touche à aucun objet.



Attention! La tronçonneuse peut se relubrifier, reportez-vous aux conseils de « Montage - Monter la chaîne de sciage et la lame ».

D Mise en marche

1. Avant le démarrage, assurez-vous qu'il y ait assez d'huile dans le réservoir et remplissez le cas échéant (cf. chapitre mise en service).
2. Formez une boucle avec l'extrémité du câble de rallonge et suspendez-la dans le délestage de traction (11) se trouvant à la poignée arrière (1).
3. Branchez l'appareil sur le réseau.
4. Débloquez le frein de chaîne en poussant le levier de frein (3) contre la poignée avant (16).
5. Tenez la tronçonneuse fermement à deux mains, main droite sur la poignée arrière (1), main gauche sur la poignée avant (8). Le pouce et les doigts doivent entourer fermement les poignées.
6. Pour mettre en marche, débloquez le verrouillage anti-démarrage (14) avec le pouce droit et appuyez ensuite sur le bouton marche/arrêt (13), la tronçonneuse se met en marche à la vitesse maximum. Relâchez le verrouillage anti-démarrage.
7. La tronçonneuse s'arrête quand vous relâchez le bouton marche/arrêt (13). L'allumage en continu n'est pas possible.

E Contrôle du frein de chaîne



Il est impossible de mettre le moteur en marche si le frein de chaîne est enclenché.

1. Posez la tronçonneuse sur une surface ferme et plate. Elle ne doit être en contact avec aucun objet.
2. Branchez l'appareil sur le réseau.
3. Déverrouillez le frein de chaîne en poussant le levier de frein (3) contre la poignée avant (16).
4. Tenez la tronçonneuse électrique fermement avec les deux mains, main droite sur la poignée arrière (1), main gauche sur la poignée avant. Le pouce et les doigts doivent entourer fermement les poignées.
5. Mettez la tronçonneuse en marche.
6. Quand le moteur est en marche, manipulez le levier de frein de chaîne (3) avec la main gauche. A cet effet, écarter le levier de frein de la chaîne/ la protection des mains située à l'avant (3) de la poignée située à l'avant (16). La chaîne doit stopper brusquement.
7. Si le frein de chaîne fonctionne correctement, lâchez l'interrupteur de marche / arrêt et débloquez le frein de chaîne.



Si le frein de chaîne ne fonctionne pas correctement, vous ne pouvez pas utiliser la tronçonneuse. Le post-fonctionnement d'une chaîne de scie peut entraîner des blessures. Faites-la réparer par le service après-vente de tronçonneuse.

Contrôle de l'arrivée d'huile automatique

Avant de commencer le travail, vérifiez le niveau d'huile et la lubrification automatique.

- Démarrez la tronçonneuse et maintenez-la au-dessus d'une surface claire. La tronçonneuse ne doit pas toucher le sol.

Si une trace d'huile se forme, la tronçonneuse fonctionne impeccablement.



S'il ne se forme pas de trace d'huile, nettoyez éventuellement le canal d'écoulement de l'huile ou bien faites réparer la tronçonneuse par le service après-vente.



Nettoyez les orifices d'arrivée d'huile (26) du guide afin de garantir la lubrification automatique sans problème pendant le fonctionnement. Pour vous aider, prenez un pinceau ou un chiffon afin d'essuyer les résidus de l'écoulement d'huile.



Remplacement de la lame

1. Éteignez l'appareil et débranchez la prise réseau (A 12).
2. Posez la tronçonneuse sur une surface plane.
3. Tournez la vis de fixation (7) et la vis du système de tension rapide de la chaîne (9) **dans le sens antihoraire** afin de relâcher la tension de la chaîne et de retirer le carter de protection de scie (8).
4. Enlevez la lame (4) et la chaîne (5) de scie. Pour le démontage, arrêtez la lame (4) de manière à ce qu'elle forme un angle d'environ 45 degrés vers le

haut, afin de pouvoir retirer plus facilement la chaîne de la scie du pignon de chaîne (24).

- Remplacez la lame et montez la lame et la chaîne comme décrit au point « Monter chaîne de sciage et lame ».

Techniques de coupe

Généralités

- Vous obtenez un meilleur contrôle si vous sciez avec le côté inférieur du guide (chaîne tirant) et pas avec le côté supérieur (chaîne poussant).
- Pendant la coupe, la tronçonneuse ne doit toucher ni le sol ni un autre objet.
- Veillez à ce que la tronçonneuse ne se coince pas dans la fente de coupe et à ce que le tronc ne se rompe et ne s'effrite pas.
- Respectez également les mesures de sécurité contre le choc en arrière (cf. consignes de sécurité).
- Lors de travaux de sciage en pente, toujours stationner au-dessus du tronc d'arbre. Pour rester entièrement maître de la situation lorsque le sciage est presque terminé, réduisez la pression d'applique en fin de coupe sans toutefois réduire votre préhension ferme sur les poignées de la tronçonneuse électrique. Veiller à ce que la chaîne de sciage ne touche pas le sol. Une fois la coupe terminée, attendez que la chaîne de la tronçonneuse électrique s'immobilise avant de retirer cette dernière. Éteignez toujours le moteur de la tronçonneuse électrique avant de passer d'un arbre au suivant.



Si la tronçonneuse se coince, n'essayez pas de la tirer avec force. Il y a un danger d'acci-

dent. Arrêtez le moteur et utilisez un levier ou une cale pour libérer la tronçonneuse.

Abattre des arbres



Il faut posséder beaucoup d'expérience pour abattre des arbres. Abattez des arbres seulement si vous êtes sûr de savoir manipuler la tronçonneuse. N'utilisez en aucun cas la tronçonneuse si vous ne vous sentez pas sûr.



Pour des raisons de sécurité, nous déconseillons aux utilisateurs inexpérimentés d'abattre un tronc avec une longueur de guide inférieure au diamètre du tronc.

- Veillez à ce qu'aucune personne, ni animal ne se trouve près de la zone de travail. La zone de sécurité entre l'arbre à abattre et l'espace de travail doit être de deux longueurs et demie de tronc.
- Vérifiez la direction de la chute : L'utilisateur doit pouvoir se déplacer en toute sécurité à proximité de l'arbre tombé afin de pouvoir couper facilement le bois en longueur et l'ébrancher. Il faut éviter que l'arbre qui tombe se prenne dans un autre arbre. Observez la direction naturelle de la chute, qui dépend de l'inclinaison et de la torsion de l'arbre, du sens du vent, de la position des branches les plus grosses et du nombre de branches.
- Dans le cas de travaux de sciage en pente, l'utilisateur de la tronçonneuse doit séjourner dans le terrain au-dessus de l'arbre qui va tomber, car celui-ci va probablement rouler ou glisser en bas de la pente.

- Les petits arbres d'un diamètre de 15 à 18 cm peuvent généralement être sciés en une seule coupe.
- Les arbres d'un diamètre plus élevé doivent subir des entailles et une coupe d'abattage (cf. ci-dessus **P**).



N'abattez jamais d'arbre par vent fort ou instable, quand il y a un risque d'endommagement ou quand l'arbre pourrait toucher une ligne électrique.

Lors de l'abattage des arbres, il faut veiller à n'exposer personne à des risques, à ne toucher aucune ligne / conduite d'alimentation et à ne provoquer aucun dégât matériel. Si un arbre devait entrer en contact avec une ligne / conduite d'alimentation, il faudra prévenir immédiatement la compagnie de distribution.



Après avoir scié, relevez immédiatement les protections d'oreilles pour pouvoir entendre les bruits et les signaux de détresse.

N

1. Emonder:

Enlevez les branches dirigées vers le bas en coupant de haut en bas. Ne sciez jamais au-dessus du niveau des épaules.

O

2. Zone de repli:

Éliminez le bois se trouvant tout autour de l'arbre pour assurer un repli plus facile. La zone de repli (1) devrait être à 45° environ à l'opposé du sens de la chute de l'arbre (2).

P

3. Couper des entailles (A):

Commencez par exécuter la coupe inférieure, horizontale. La profondeur de coupe doit faire environ 1/3 du diamètre habituel. Effectuez maintenant une coupe oblique avec un angle d'attaque d'environ 45°, depuis le haut qui rejoint exactement la coupe inférieure de la scie. Cette précaution empêche de coincer la chaîne de sciage ou le rail de guidage lorsque vous pratiquez la deuxième coupe d'entaille.



Ne passez jamais devant un arbre qui a déjà une entaille.

P

4. Coupe d'abattage (B):

Exécutez la coupe d'abattage de l'autre côté de l'arbre tandis que vous vous tenez à gauche du tronc et sciez en tirant la tronçonneuse. La coupe d'abattage doit être horizontale à environ 5 cm au-dessus de l'entaille horizontale. Introduisez une cale ou un pied de biche dans la coupe dès que la profondeur le permet afin d'éviter que le guide ne se coince. Cette nervure empêche l'arbre de se tordre et de chuter dans la mauvaise direction. Ne sciez pas cette nervure de part en part. Lorsque la coupe d'abattage approche de la nervure, l'arbre devrait déjà commencer à chuter. S'il s'avère que l'arbre risque de ne pas chuter dans la bonne direction, ou s'il s'incline en arrière et que la chaîne de sciage reste coincée, interrompez la coupe d'abattage. Pour ouvrir la fente de sciage et amener l'arbre

sur la ligne de chute souhaitée, enfoncez des coins en bois, en plastique ou en aluminium.

- Q** 5. La coupe d'abattage devrait être profonde afin que l'espace entre la coupure d'abattage et la ligne d'entaille représente au moins $1/10$ du diamètre du tronc. La partie du tronc qui n'est pas sciée est désignée sous le terme de mesure de rupture.
- R** 6. Si le diamètre du tronc est supérieur à la longueur du guide, faites deux coupes .
7. Après avoir exécuté la coupe d'abattage, l'arbre tombe de lui-même ou à l'aide de la cale ou du pied de biche.



Lorsque l'arbre commence à tomber, sortez la tronçonneuse de la coupe, arrêtez le moteur, déposez la tronçonneuse et quittez l'espace de travail par la zone de repli. Faites attention à la chute des branches et à ne pas trébucher.

N Emonder

Emonder signifie enlever les branches et ramifications d'un arbre abattu.



De nombreux accidents se produisent lors de l'émondage. Ne sciez jamais de branches quand vous êtes debout sur le tronc. Pensez à la zone de choc en arrière quand les branches se trouvent sous tension.

- Enlevez les branches porteuses seulement après les avoir écourtées.

- Les branches sous tension doivent être sciées du bas vers le haut afin d'éviter que la tronçonneuse ne se coince.
- Pour émonder des branches plus grosses, utilisez la même technique que pour la coupe.
- Placez-vous à gauche du tronc pour travailler et aussi près que possible de la tronçonneuse. Si possible, le poids de la tronçonneuse repose sur le tronc.
- Déplacez-vous seulement si le tronc se trouve entre vous et la tronçonneuse.
- Les branches ramifiées sont coupées une à une.
- En un passage, sciez les branches plus petites, selon Fig. **N**.

Scier

Il s'agit de la coupe complète de troncs.

- Veillez à ce que la tronçonneuse ne touche pas le sol lors du sciage.
- Veillez à un bon emplacement et sur une déclivité, placez-vous au-dessus du tronc.
- Veillez à vous tenir sur une surface sûre et à ce que le poids de votre corps soit bien réparti sur les deux pieds. Si possible, il faudrait insérer des branches, poutres ou cales sous le tronc pour l'étayer. Suivez les instructions simples pour un sciage facile.



1. Le tronc est sur le sol:

Sciez complètement le tronc en partant du haut et veillez à ne pas toucher le sol à la fin de la coupe. Si vous pouvez, sciez le tronc aux $2/3$ et tournez le tronc pour scier le reste du haut.



2. Le tronc est soutenu à une extrémité:

Sciez tout d'abord $1/3$ du diamètre du tronc du bas vers le

haut (avec le côté supérieur du guide) pour éviter un effritement. Sciez ensuite du haut vers le bas (avec le côté inférieur du guide) sur la première coupe pour éviter que la tronçonneuse ne se coince.

L 3. Le tronc est soutenu aux deux extrémités:

Sciez tout d'abord du haut vers le bas (avec le côté inférieur du guide) 1/3 du diamètre du tronc. Sciez ensuite du bas vers le haut (avec le côté supérieur du guide) jusqu'à ce que les coupes se rencontrent.

M 4. Sciez sur un chevalet de coupe:

Tenez la tronçonneuse à deux mains à droite de votre corps (1) pendant la coupe. Tendez le bras gauche le plus possible (2). Assurez votre équilibre (3).

Entretien et nettoyage



Exécutez toujours les travaux d'entretien et de nettoyage moteur arrêté et fiche débranchée. Danger d'accident! Faites exécuter les travaux d'entretien qui ne sont pas décrits dans ce mode d'emploi par notre SAV. Utilisez uniquement des pièces originales. Avant les travaux d'entretien et de nettoyage, laissez la machine refroidir. Danger d'incendie!

Nettoyage

- Après chaque utilisation, nettoyez la machine à fond. Vous prolongerez sa longévité et éviterez des accidents.
- Enlevez l'essence, l'huile ou la graisse sur les poignées. Nettoyez les poignées avec un chiffon humide passé dans de l'eau savonneuse. Pour le nettoyage n'utilisez ni essence, ni solvant!
- Nettoyez la tronçonneuse après chaque usage. Utilisez un pinceau ou une balayette. N'employez pas de liquide pour nettoyer la chaîne. Huilez légèrement la chaîne après le nettoyage avec de l'huile de chaîne.
- Pour le nettoyage, enlever le couvercle du pignon à chaîne (A 8) afin de pouvoir accéder à cet endroit.
- Nettoyer l'épée (Guide) (A 4).
- Nettoyez les fentes d'aération et la surface de la machine avec un pinceau, une balayette ou un chiffon sec. N'utilisez pas de liquides pour le nettoyage.
- Nettoyez les orifices d'arrivée d'huile (I 26) du guide afin de garantir la lubrification automatique sans problème pendant le fonctionnement.

Intervalles d'entretien

Exécutez les travaux d'entretien indiqués dans le tableau ci-après régulièrement. Les entretiens réguliers prolongent la longévité de votre tronçonneuse.

En outre, vous obtiendrez des coupes optimales et vous éviterez les accidents.

Tableau des intervalles d'entretien

Pièce	Action	Avant chaque usage	Après 10 heures d'utilisation	Après chaque usage
Composants du frein de chaîne	Contrôler, remplacer le cas échéant	✓		
Roue de chaîne (F 24)	Contrôler, remplacer le cas échéant	✓		
Chaîne (A 5)	Contrôler, huiler, aiguiser le cas échéant ou remplacer	✓		
Chaîne (A 5)	Nettoyer, huiler			✓
Guide (A 4)	Contrôler, nettoyer, huiler	✓		✓
Guide (A 4)	Retourner		✓	
Huile automatique	Contrôler l'arrivée automatique d'huile et nettoyer le canal d'huile le cas échéant	✓		

Aiguiser la chaîne



Une chaîne mal aiguisée augmente le danger de choc en arrière!

Utilisez des gants protégeant contre les coupures quand vous travaillez sur la chaîne ou sur le guide.



Une chaîne acérée garantit un rendement de coupe optimal. Elle passe sans problème à travers le bois et produit de gros copeaux longs. Une chaîne est émoussée si vous devez appuyer sur la tronçonneuse pour pouvoir couper le bois et si les copeaux sont très petits. Une chaîne très émoussée ne produit pas du tout de copeaux, uniquement de la sciure.

- Les parties coupantes de la chaîne sont les maillons coupants qui se composent

d'une dent et d'un bec limiteur de profondeur. La différence de hauteur entre les deux détermine la profondeur d'aiguisage.

- En aiguisant les dents, il faut tenir compte des valeurs suivantes :



- angle d'aiguisage (30°)
- angle frontal (85°)
- profondeur d'aiguisage (0,65 mm)



Des différences de dimensions géométriques peuvent conduire à un renforcement du choc en arrière. Danger d'accident!

Pour aiguiser la chaîne, des outils spéciaux garantissant que les couteaux sont aiguisés à l'angle et à la profondeur corrects sont nécessaires. Nous recommandons aux utilisateurs de tronçonneuses inexpérimentés de faire aiguiser la chaîne par

un spécialiste ou un atelier. Si vous vous sentez capable d'effectuer l'affûtage de la chaîne, vous pouvez acquérir des outils par exemple de la marque Parkside (p. ex. affûteuse pour chaînes).

- H**
1. Arrêtez la tronçonneuse et débranchez-la.
 2. Enlevez la chaîne de scie (voir chapitre "Maniement de la tronçonneuse"). Pour permettre un aiguisage correct, la chaîne devrait être bien tendue.
 3. Pour l'aiguisage, il faut utiliser une lime ronde de 4,0 mm de diamètre.



D'autres diamètres endommagent la chaîne et peuvent entraîner un risque d'accident!

4. Aiguissez seulement de l'intérieur vers l'extérieur. Faites passer les limes de l'intérieur de la dent vers l'extérieur. Soulevez les limes quand vous les faites revenir en arrière.
5. Aiguissez tout d'abord les dents d'un côté. Retournez alors la chaîne de sciage et affûtez les dents de l'autre côté.
6. La chaîne est usée et doit être échangée contre une neuve quand les dents ne mesurent plus que 4 mm environ.
7. Après l'aiguisage, tous les maillons doivent avoir la même longueur et la même largeur.
8. Tous les trois aiguisages, il faut contrôler la profondeur d'aiguisage (limite de profondeur) et limer à l'aide d'une lime plate. La limite de profondeur devrait être en retrait de 0,65 mm env. par rapport à la dent. Arrondissez légèrement la limite de profondeur vers l'avant.

Réglage de la tension de la chaîne

Le réglage de la tension de la chaîne est décrit au chapitre « Montag - Tension de la chaîne ».

Exécuter une nouvelle chaîne

Sur une chaîne neuve, la tension se réduit assez vite. Vous devez donc retendre la chaîne, après les cinq premières coupes, à intervalles plus longs ensuite. La lame (4) doit être retournée environ toutes les 10 heures de travail pour garantir une usure régulière.



Ne montez jamais une nouvelle chaîne sur un pignon usé ou sur un guide endommagé ou usé. La chaîne pourrait sauter ou se rompre. De graves blessures pourraient en être la conséquence.



Entretien du guide



Utilisez des gants de protection contre les coupures quand vous travaillez sur la chaîne ou sur le guide.

1. Arrêtez la tronçonneuse et débranchez-la.
2. Enlevez la protection de la chaîne (8), la chaîne (5) et le guide (4).
3. Vérifiez l'usure du guide (4). Enlevez les bavures et aplanissez la surface du guide avec une lime plate.
4. Nettoyez les orifices d'arrivée d'huile (■ 26) du guide afin de garantir la lubrification automatique sans problème pendant le fonctionnement.
5. Montez la lame (4), la chaîne (5) et la protection de chaîne (8) et tendez la chaîne.



Si l'état des orifices et le réglage d'huile sont correctes, un peu d'huile perlera de la chaîne quelques secondes après la mise en marche de la tronçonneuse.

F Retourner du guide



Utilisez des gants de protection contre les coupures quand vous travaillez sur la chaîne ou sur le guide.

L'épée (4) doit être retourné pour assurer l'usure même après environ 10 heures de travail.

1. Arrêtez la tronçonneuse et débranchez-la.
2. Enlevez la protection de la chaîne (8), la chaîne (5) et le guide (4).
3. Tournez la lame autour de son axe horizontal et montez la lame et la chaîne comme décrit au point « Monter chaîne de sciage et lame ». Vérifiez ici le sens de rotation de la chaîne de sciage !



Sens de rotation de la chaîne de coupe

Pour déterminer le sens de la chaîne de coupe (5), servez-vous du symbole sous le capot de la roue dentée (8) lorsque la lame est tournée. Le sens de rotation représenté de la lame ne correspond plus.

Stockage

- Nettoyez l'appareil avant de le stocker.
- Videz le réservoir d'huile avant les interruptions de service prolongées. Éliminez l'huile usagée en respectant l'environnement (voir « Élimination / Protection de l'environnement »).

- Mettez la lame dans le fourreau de protection.
- Conservez l'appareil dans un endroit sec et protégé de la poussière et hors de portée des enfants.

Élimination et écologie

Ne jetez pas les huiles usagées dans les canalisations. Éliminez-les écologiquement, rappez-les dans une déchetterie. Respectez la réglementation relative à la protection de l'environnement (recyclage) pour l'élimination de l'appareil, des accessoires et de l'emballage.



Il ne faut pas se débarrasser des machines par le biais des ordures ménagères.



Le produit est recyclable, est soumis à une responsabilité élargie du fabricant et est collecté dans le cadre du tri sélectif.



Portez le carton à un point de recyclage.

Les produits identifiés ne doivent pas être éliminés dans les déchets ménagers normaux, mais doivent être apportés à un lieu de dépôt pour le recyclage des appareils électriques et électroniques.

Le recyclage aide à réduire la consommation de matières premières et à soulager l'environnement. Vous obtiendrez des informations sur l'élimination et la localisation de la déchetterie la plus proche auprès du service de nettoyage de la ville ou dans les pages jaunes.

Videz soigneusement le réservoir d'huile et remettez votre tronçonneuse dans une déchetterie. Les pièces en matière plastique

et en métal peuvent être triées et recyclées.
Demandez conseil sur ce point à notre
centre de services.

Pièces de rechange/Accessoires

**Vous obtiendrez des pièces de rechange et des accessoires à
l'adresse www.grizzlytools.shop**

Si vous avez des problèmes lors du passage de la commande, merci d'utiliser le formulaire de contact. Pour toute autre question, adressez-vous au "Service-Center" (voir page 81).

Bouchon de réservoir d'huile	75118246
Chaîne	30091624
Guide	30100420
Huile de chaîne bio 1 l	30230001
Huile de chaîne bio 5 l	30230002

A Localisation d'erreur

Problème	Cause possible	Élimination de l'erreur
L'appareil ne démarre pas	Frein de la chaîne enclenché	Vérifier le frein de la chaîne, desserrer éventuellement le frein de la chaîne
	Absence de tension	Vérifier prise, câble, conduite, fiche et éventuellement réparation par un électricien.
	Dispositif de sécurité déclenché	Vérifier les fusibles, cf. remarque
	Interrupteur marche/arrêt (13) défectueux	Réparation par le SAV
	Balais de charbon usés	
Moteur défectueux		
La chaîne ne tourne pas	Frein de chaîne bloque la chaîne (5)	Vérifier le frein de chaîne, débloquer éventuellement le frein de chaîne
La coupe est mauvaise	Chaîne (5) mal montée	Monter la chaîne correctement
	Chaîne (5) émoussée	Aiguiser la denture ou monter une nouvelle chaîne
	Tension de chaîne insuffisante	Vérifier la tension
La tronçonneuse marche mal, la chaîne saute	Tension de chaîne insuffisante	Vérifier la tension
La chaîne chauffe, dégagement de fumée en sciant, coloration du guide	Huile insuffisante	Vérifier le niveau d'huile et ajouter le cas échéant, vérifier l'arrivée automatique d'huile et nettoyer le canal d'huile le cas échéant, vérifier la position du bouton de réglage d'huile ou bien faire réparer par le SAV.

Garantie - France

Chère cliente, cher client,
Ce produit bénéficie d'une garantie de 3 ans, valable à compter de la date d'achat.

En cas de manques constatés sur ce produit, vous disposez des droits légaux contre le vendeur du produit. Ces droits légaux ne sont pas limités par notre garantie présentée par la suite.

Article L217-4 du Code de la consommation

Le vendeur livre un bien conforme au contrat et répond des défauts de conformité existant lors de la délivrance.

Il répond également des défauts de conformité résultant de l'emballage, des instructions de montage ou de l'installation lorsque celle-ci a été mise à sa charge par le contrat ou a été réalisée sous sa responsabilité.

Article L217-5 du Code de la consommation

Le bien est conforme au contrat :

1° S'il est propre à l'usage habituellement attendu d'un bien semblable et, le cas échéant :

- s'il correspond à la description donnée par le vendeur et posséder les qualités que celui-ci a présentées à l'acheteur sous forme d'échantillon ou de modèle ;
- s'il présente les qualités qu'un acheteur peut légitimement attendre eu égard aux déclarations publiques faites par le vendeur, par le producteur ou par son représentant, notamment dans la publicité ou l'étiquetage ;

2° Ou s'il présente les caractéristiques définies d'un commun accord par les parties ou être propre à tout usage spécial recherché par l'acheteur, porté à la connaissance du vendeur et que ce dernier a accepté.

Article L217-16 du Code de la consommation

Lorsque l'acheteur demande au vendeur, pendant le cours de la garantie commerciale qui lui a été consentie lors de l'acquisition ou de la réparation d'un bien meuble, une remise en état couverte par la garantie, toute période d'immobilisation d'au moins sept jours vient s'ajouter à la durée de la garantie qui restait à courir. Cette période court à compter de la demande d'intervention de l'acheteur ou de la mise à disposition pour réparation du bien en cause, si cette mise à disposition est postérieure à la demande d'intervention.

Indépendamment de la garantie commerciale souscrite, le vendeur reste tenu des défauts de conformité du bien et des vices rédhibitoires dans les conditions prévues aux articles L217-4 à L217-13 du Code de la consommation et aux articles 1641 à 1648 et 2232 du Code Civil.

Article L217-12 du Code de la consommation

L'action résultant du défaut de conformité se prescrit par deux ans à compter de la délivrance du bien.

Conditions de garantie

Le délai de garantie débute avec la date d'achat. Veuillez conserver soigneusement le ticket de caisse original. En effet, ce document vous sera réclamé comme preuve d'achat.

Si un défaut de matériel ou un défaut de fabrication se présente au cours des trois ans suivant la date d'achat de ce produit, nous réparons gratuitement ou remplaçons ce produit - selon notre choix. Cette garantie suppose que l'appareil défectueux et le justificatif d'achat (ticket de caisse) nous soient présentés durant cette période de

trois ans et que la nature du manque et la manière dont celui-ci est apparu soient explicités par écrit dans un bref courrier. Si le défaut est couvert par notre garantie, le produit vous sera retourné, réparé ou remplacé par un neuf. Aucune nouvelle période de garantie ne débute à la date de la réparation ou de l'échange du produit.

Durée de garantie et demande légale en dommages-intérêts

La durée de garantie n'est pas prolongée par la garantie. Ce point s'applique aussi aux pièces remplacées et réparées. Les dommages et les manques éventuellement constatés dès l'achat doivent immédiatement être signalés après le déballage. A l'expiration du délai de garantie les réparations occasionnelles sont à la charge de l'acheteur.

Volume de la garantie

L'appareil a été fabriqué avec soin, selon de sévères directives de qualité et il a été entièrement contrôlé avant la livraison. La garantie s'applique aux défauts de matériel ou aux défauts de fabrication. Cette garantie ne s'applique pas aux consommables. Les pièces d'usure sont remplacées pendant les deux premières années à compter de la date d'achat. Cette garantie prend fin si le produit endommagé n'a pas été utilisé ou entretenu d'une façon conforme. Pour une utilisation appropriée du produit, il faut impérativement respecter toutes les instructions citées dans le manuel de l'opérateur. Les actions et les domaines d'utilisation déconseillés dans la notice d'utilisation ou vis-à-vis desquels une mise en garde est émise, doivent absolument être évités. Le produit est conçu uniquement pour un usage privé et non pour un usage industriel.

En cas d'emploi impropre et incorrect, de recours à la force et d'interventions entreprises et non autorisées par notre succursale, la garantie prend fin.

Les pièces détachées indispensables à l'utilisation du produit sont disponibles pendant la durée de la garantie du produit.

Article 1641 du Code civil

Le vendeur est tenu de la garantie à raison des défauts cachés de la chose vendue qui la rendent impropre à l'usage auquel on la destine, ou qui diminuent tellement cet usage que l'acheteur ne l'aurait pas acquise, ou n'en aurait donné qu'un moindre prix, s'il les avait connus.

Article 1648 1er alinéa du Code civil

L'action résultant des vices rédhibitoires doit être intentée par l'acquéreur dans un délai de deux ans à compter de la découverte du vice.

Marche à suivre dans le cas de garantie

Pour garantir un traitement rapide de votre demande, veuillez suivre les instructions suivantes :

- Tenez vous prêt à présenter, sur demande, le ticket de caisse et le numéro d'identification (IAN 374134_2104) comme preuve d'achat.
- Vous trouverez le numéro d'article sur la plaque signalétique.
- Si des pannes de fonctionnement ou d'autres manques apparaissent, prenez d'abord contact, par **téléphone** ou par **e-Mail**, avec le service après-vente dont les coordonnées sont indiquées ci-dessous. Vous recevrez alors des renseignements supplémentaires sur le déroulement de votre réclamation.
- En cas de produit défectueux vous pouvez, après contact avec notre service

clients, envoyer le produit, franco de port à l'adresse de service après-vente indiquée, accompagné du justificatif d'achat (ticket de caisse) et en indiquant quelle est la nature du défaut et quand celui-ci s'est produit. Pour éviter des problèmes d'acceptation et des frais supplémentaires, utilisez absolument seulement l'adresse qui vous est donnée. Assurez-vous que l'expédition ne se fait pas en port dû, comme marchandises encombrantes, envoi express ou autre taxe spéciale. Veuillez renvoyer l'appareil, y compris tous les accessoires livrés lors de l'achat et prenez toute mesure pour avoir un emballage de transport suffisamment sûr.

Garantie - Belgique

Chère cliente, cher client,
Ce produit bénéficie d'une garantie de 3 ans, valable à compter de la date d'achat. En cas de manques constatés sur ce produit, vous disposez des droits légaux contre le vendeur du produit. Ces droits légaux ne sont pas limités par notre garantie présentée par la suite.

Conditions de garantie

Le délai de garantie débute avec la date d'achat. Veuillez conserver soigneusement le ticket de caisse original. En effet, ce document vous sera réclamé comme preuve d'achat.
Si un défaut de matériel ou un défaut de fabrication se présente au cours des trois ans suivant la date d'achat de ce produit, nous réparons gratuitement ou remplaçons ce produit - selon notre choix. Cette garantie suppose que l'appareil défectueux et le justificatif d'achat (ticket de caisse) nous soient présentés durant cette période de trois ans et que la nature du manque et

la manière dont celui-ci est apparu soient explicités par écrit dans un bref courrier. Si le défaut est couvert par notre garantie, le produit vous sera retourné, réparé ou remplacé par un neuf. Aucune nouvelle période de garantie ne débute à la date de la réparation ou de l'échange du produit.

Durée de garantie et demande légale en dommages-intérêts

La durée de garantie n'est pas prolongée par la garantie. Ce point s'applique aussi aux pièces remplacées et réparées. Les dommages et les manques éventuellement constatés dès l'achat doivent immédiatement être signalés après le déballage. A l'expiration du délai de garantie les réparations occasionnelles sont à la charge de l'acheteur.

Volume de la garantie

L'appareil a été fabriqué avec soin, selon de sévères directives de qualité et il a été entièrement contrôlé avant la livraison.

La garantie s'applique aux défauts de matériel ou aux défauts de fabrication. Cette garantie ne s'étend pas aux parties du produit qui sont exposées à une usure normale et peuvent être donc considérées comme des pièces d'usure (par exemple la chaîne, le guide, le bouchon de réservoir d'huile) ou pour des dommages affectant les parties fragiles (par exemple les commutateurs).

Cette garantie prend fin si le produit endommagé n'a pas été utilisé ou entretenu d'une façon conforme. Pour une utilisation appropriée du produit, il faut impérativement respecter toutes les instructions citées dans le manuel de l'opérateur. Les actions et les domaines d'utilisation déconseillés dans la notice d'utilisation ou vis-à-vis des-

quels une mise en garde est émise, doivent absolument être évités.

Marche à suivre dans le cas de garantie

Pour garantir un traitement rapide de votre demande, veuillez suivre les instructions suivantes :

- Tenez vous prêt à présenter, sur demande, le ticket de caisse et le numéro d'identification (IAN 374134_2104) comme preuve d'achat.
- Vous trouverez le numéro d'article sur la plaque signalétique.
- Si des pannes de fonctionnement ou d'autres manques apparaissent, prenez d'abord contact, par **téléphone** ou par **e-Mail**, avec le service après-vente dont les coordonnées sont indiquées ci-dessous. Vous recevrez alors des renseignements supplémentaires sur le déroulement de votre réclamation.
- En cas de produit défectueux vous pouvez, après contact avec notre service clients, envoyer le produit, franco de port à l'adresse de service après-vente indiquée, accompagné du justificatif d'achat (ticket de caisse) et en indiquant quelle est la nature du défaut et quand celui-ci s'est produit. Pour éviter des problèmes d'acceptation et des frais supplémentaires, utilisez absolument seulement l'adresse qui vous est donnée. Assurez-vous que l'expédition ne se fait pas en port dû, comme marchandises encombrantes, envoi express ou autre taxe spéciale. Veuillez renvoyer l'appareil, y compris tous les accessoires livrés lors de l'achat et prenez toute mesure pour avoir un emballage de transport suffisamment sûr.

Service Réparations

Vous pouvez, contre paiement, faire exécuter par notre service, des réparations **qui ne font pas partie de la garantie**. Nous vous enverrons volontiers un devis estimatif. Nous ne pouvons traiter que des appareils qui ont été correctement emballés et qui ont envoyés suffisamment affranchis.

Attention: veuillez renvoyer à notre agence de service votre appareil nettoyé et avec une note indiquant le défaut constaté. Les appareils envoyés en port dû - comme marchandises encombrantes, en envoi express ou avec toute autre taxe spéciale ne seront pas acceptés. Nous exécutons gratuitement la mise aux déchets de vos appareils défectueux renvoyés.

Service-Center

FR **Service France**
Tel.: 0800 919270
E-Mail: grizzly@lidl.fr
IAN 374134_2104

BE **Service Belgique**
Tel.: 070 270 171
(0,15 EUR/Min.)
E-Mail: grizzly@lidl.be
IAN 374134_2104

Importateur

Veuillez noter que l'adresse suivante n'est pas une adresse de service après-vente. Contactez d'abord le service après-vente cité plus haut.

Grizzly Tools GmbH & Co. KG
Stockstädter Straße 20
63762 Großostheim
ALLEMAGNE
www.grizzlytools.de

Inhoud

Inleiding	82	Kettingmering controleren	96
Gebruik	83	Zwaard vervangen	96
Algemene beschrijving	83	Zaagtechnieken	96
Omvang van de levering	83	Algemeen	96
Overzicht	83	Bomen vellen	97
Functiebeschrijving	84	Snoeien	99
Technische gegevens	84	Doorzagen	99
Veiligheidsvoorschriften	84	Onderhoud en reiniging	100
Symbolen op de zaag	85	Reiniging	100
Symbolen in de handleiding	86	Onderhoudsintervallen	100
Algemene veiligheidsrichtlijnen	86	Tabel onderhoudsintervallen	101
Algemene veiligheidsinstructies voor		Ketting slijpen	101
elektrisch gereedschap	86	Spanning instellen	102
Veiligheidsinstructies voor		Nieuwe ketting laten inlopen	102
kettingzagen	89	Zwaard onderhouden	102
Veiligheidsmaatregelen tegen		Zwaard omdraaien	102
terugslag	90	Opslag	103
Restrisico's	91	Berging en milieu	103
Verdergaande veiligheidsinstructies	91	Reserveonderdelen /	
Veiligheidsfuncties	92	Accessoires	103
Montage	93	Foutmeldingen	104
Zaagketting en zwaard monteren	93	Garantie	105
Ketting aanspannen	94	Reparatieservice	106
Kettingmering	94	Service-Center	106
Bedienen van de kettingzaag	95	Importeur	106
Starten	95	Vertaling van de originele	
Kettingrem controleren	95	CE-conformiteitsverklaring	234
		Explosietekening	240

Inleiding

Hartelijk gefeliciteerd met de aankoop van uw nieuw apparaat. Daarmee hebt u voor een hoogwaardig apparaat gekozen. Dit apparaat werd tijdens de productie op kwaliteit gecontroleerd en aan een eindcontrole onderworpen. De functionaliteit van uw apparaat is bijgevolg verzekerd. Er kan niet uitgesloten worden dat er zich in specifieke gevallen aan of in het apparaat resp. in slangleidingen resthoeveelheden

water of smeerstoffen bevinden. Dit duidt niet op een gebrek of defect en is geen reden tot bezorgdheid.



De gebruiksaanwijzing vormt een bestanddeel van dit apparaat. Ze omvat belangrijke aanwijzingen voor veiligheid, gebruik en afvalverwijdering. Maak u vóór het gebruik van het apparaat met alle bedienings- en veiligheidsinstruc-

ties vertrouwd. Gebruik het apparaat uitsluitend zoals beschreven en voor de aangegeven toepassingsgebieden. Bewaar de handleiding goed en overhandig alle documenten bij het doorgeven van het apparaat mee aan derden.

Gebruik

De elektrische kettingzaag is enkel voor het zagen van hout gekonstrueerd. Voor alle andere toepassingen (bv. het snijden van metselwerk, kunststoffen of levensmiddelen) is de zaag niet geschikt. De kettingzaag is voor de doe-het-zelver bedoeld. Ze werd niet voor industrieel langdurig gebruik ontwikkeld.

De machine is voor gebruik door volwassenen bedoeld. Jongeren onder de 16 jaar mogen enkel onder toezicht de kettingzaag gebruiken.

De producent is niet verantwoordelijk voor schade die veroorzaakt wordt door foute bediening of door gebruik bij toepassingen waarvoor de zaag niet geschikt is. Deze elektrische kettingzaag mag slechts door één persoon en uitsluitend voor het zagen van hout gebruikt worden. De kettingzaag moet met de rechterhand aan de achterste handgreep en met de linkerhand aan de voorste handgreep vastgehouden worden. Vóór gebruik van de kettingzaag moet de gebruiker alle in de gebruiksaanwijzing vermelde opmerkingen en aanwijzingen gelezen en begrepen hebben. De gebruiker moet gepaste persoonlijke beschermingsmiddelen (PBM) dragen. Met de kettingzaag mag uitsluitend hout gezaagd worden. Materialen zoals bijvoorbeeld kunststof, steen, metaal of hout dat vreemde voorwerpen (bijvoorbeeld spijkers of schroeven) omvat, mogen niet behandeld worden!

Algemene beschrijving



De afbeeldingen vindt u op de uitklapbare pagina's.

Omvang van de levering

Pak het apparaat uit en controleer, of de inhoud volledig is:

- Elektrische Kettingzaag
- Zwaard (geleidingsrails) (reeds gemonteerd)
- Ketting (reeds gemonteerd)
- Beschermkoker voor zwaard
- Oliefles met 180 ml bio-olie
- Gebruiksaanwijzing

Zorg voor een reglementair voorgeschreven afvalverwijdering van het verpakkingsmateriaal.

Overzicht



- 1 achterste handvat
- 2 olietankdop
- 3 kettingremhendel/voorste andvat
- 4 zwaard
- 5 ketting
- 6 Neuswiel
- 7 Bevestigingsschroef voor kettingwielkap
- 8 Kettingwielkap
- 9 Schroef voor ketting-snelspanstelsysteem
- 10 Achterste handbescherming
- 11 Kabelhouder
- 12 Voedingskabel
- 13 aan- en uitschakelaar
- 14 startvergrendeling
- 15 elektromotor
- 16 voorste handvat
- 17 klemhendel
- 18 Kettingvanger (niet zichtbaar)
- 19 Beschermkoker voor zwaard
- 20 Olie fles

- C** 21 Oliepeil-indicatie
- 22 Minimummarkering "MIN"
van de oliepeilindicatie
- F** 23 Railpinnen
- 24 Kettingrondsel
- 25 Nok
- I** 26 Olietoevoer

Functiebeschrijving

De kettingzaag wordt aangedreven door een elektromotor. De rondlopende ketting loopt over een zwaard (geleidingsrails). Het apparaat is uitgerust met een snelspanstelsysteem voor de ketting en een snelstopkettingrem. Door de automatische olievoorziening wordt de ketting continu gesmeerd. Ter bescherming van de gebruiker is de kettingzaag voorzien van verschillende veiligheidsvoorzieningen. Hieronder wordt de functie van de bedieningsonderdelen omschreven.

Technische gegevens

Elektrische kettingzaag **PKS 2200 A1**
 Netspanning U 230-240 V~, 50 Hz
 Prestatievermogen P 2200 Watt
 Veiligheidsklasse II
 Beschermingsklasse IPX0
 Kettingnelheid v_0 15,3 m/s
 Gewicht (zonder zwaard en ketting) 4,4 kg
 Gewicht (met zwaard en ketting) 5,1 kg
 Olietank ca. 250 ml
 Kettingsteek Trilink CL15057TL
 Zwaard Trilink M1501657-1041TL
 Schakelsterkte 1,3 mm
 Tand van het kettingwiel 6
 Zwaardlengte 460 mm
 Zaaglengte 395 mm

Geluidsdrukniveau

(L_{pA}) 93,4 dB(A); K_{pA} = 3 dB
 Geluidsvermogensniveau (L_{WA})
 gemeten 104,4 dB(A); K_{WA} = 2,38 dB
 gewaarborgd 107 dB(A)
 Vibratie (a_h) 5,53 m/s²; K = 1,5 m/s²

De aangegeven trillingemissiewaarde werd volgens een genormaliseerd testmethode gemeten en kan ter vergelijking van een stuk elektrisch gereedschap met een ander gebruikt worden.

De aangegeven trillingemissiewaarde kan ook voor een inleidende inschatting van de blootstelling benut worden.



Waarschuwing:

Afhankelijk van de manier, waarop het elektrische gereedschap gebruikt wordt, kan de trillingemissiewaarde tijdens het effectieve gebruik van het elektrische gereedschap van de aangegeven waarde verschillen.

Probeer de belasting door trillingen zo gering mogelijk te houden. Voorbeeldmaatregelen voor de reductie van trillingsbelasting zijn het dragen van handschoenen bij het gebruik van het gereedschap en de beperking van de werktijd. Daarbij moeten alle delen van de bedrijfs-cyclus in acht worden genomen (bij voorbeeld tijden, waarop het elektrische werktuig is uitgeschakeld en tijden waarin het weliswaar is ingeschakeld, maar zonder belasting draait).

Veiligheidsvoorschriften

Dit gedeelte behandelt de fundamentele veiligheidsrichtlijnen bij het werken met de elektrische kettingzaag.



Een elektrische kettingzaag is een gevaarlijke machine, die bij fout of slordig gebruik ernstige of zelfs dodelijke verwondingen kan veroorzaken. Let daarom op volgende richtlijnen voor zowel uw veiligheid als voor die van anderen en vraag bij onzekerheden een vakman om raad.

Symbolen op de zaag



Maakt u zich vooraleer u met de elektronische kettingzaag gaat werken met alle onderdelen vertrouwd. Oefen het hanteren van de zaag en vraag uitleg aan een vakman i.v.m. het functioneren, werkwijze en zaagtechnieken.



De motor kan niet starten als de kettingrem vergrendeld is. Ontgrendel de kettingrem door de remhendel tegen het voorste handvat te duwen.



Lees aandachtig de gebruiksaanwijzing die bij de machine hoort!



Oog- en oorbescherming dragen! Draag een veiligheidsbril!



Draag tegen snijdwonden beschermende handschoenen!



Draag een veiligheidshelm



Draag veiligheidsschoenen met een stevige zool!



Draag beschermende kleding!



Werk nooit met één hand.



Opgepast! Terugslag – let op voor terugslag van de machine



Stel de machine niet bloot aan vocht. De machine mag noch vochtig zijn noch in vochtige omgeving gebruikt worden.



Opgepast! Trek bij beschadiging of doorsnijden van de stroomdraad onmiddellijk de stekker uit het stopcontact.



Gegarandeerd akoestisch niveau



Minimummarkering "MIN" van de oliepeilindicatie

Pictogram op de typeplaat:



Machines horen niet bij huishoudelijk afval thuis.



Zwaardlengte



Veiligheidsklasse II (Dubbele isolatie)

Pictogram onder de kettingwielafdekking:



Looprichting van de zaagketting in acht nemen. Let op! Lees de gebruiksaanwijzing.

Pictogram op het zwaard:



Looprichting van de zaagketting



Pictogram op de olietankdop: Zaagketting oliën

Pictogram op de bevestigingsschroef voor de kettingwielafdekking:



Pictogram op de kettingremhendel:



Kettingrem: UIT



Kettingrem: AAN

Pictogram op de schroef voor het ketting-snelspanstelsel:

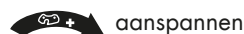

Symbolen in de handleiding



Gevaaersymbolen met gegevens ter preventie van lichamelijke letsels en materiële schade



Waarschuwbord met informatie voor het voorkomen van letsels door elektrische schok



Gebodsteken met gegevens ter preventie van beschadigingen



Draag beschermende handschoenen om snijwonden te vermijden!



Aanwijzingsteken met informatie voor een betere omgang met het apparaat

Algemene veiligheidsrichtlijnen



Maakt u zich vooraleer u met de elektronische kettingzaag gaat werken met alle onderdelen vertrouwd. Oefen het hanteren van de zaag (doorzagen van rond hout op een zaagbok) en vraag uitleg aan een ervaren gebruiker of een vakman i.v.m. het functioneren, werkwijze en zaagtechnieken.



Houd rekening met de geluidshinder en de lokale voorschriften bij het vellen en zagen van bomen. Lokale voorschriften kunnen een controle op geschiktheid vereisen. Vraag dit na bij de bevoegde instantie.



Let op! Bij gebruik van elektrische gereedschappen dienen ter bescherming tegen een elektrische schok, lichamenlijk letsel en brandgevaar de volgende principiële veiligheidsmaatregelen in acht te worden genomen. Er bestaat een risico op lichamenlijk letsel.

Algemene veiligheidsinstructies voor elektrisch gereedschap



WAARSCHUWING! Lees alle veiligheidsinstructies en aanwijzingen. Verzuim bij de naleving van de veiligheidsinstructies en aanwijzingen kan een elektrische schok, brand en/of ernstige verwondingen veroorzaken.

Bewaar alle veiligheidsinstructies en aanwijzing voor de toekomst.

Het in de veiligheidsinstructies gebruikte begrip „Elektrisch gereedschap“ heeft betrekking op elektrisch gereedschap met netvoeding (met netsnoer) en op elektrisch gereedschap met batterijvoeding (zonder netsnoer).

1) Veiligheid op de werkplaats:

- a) **Houd uw werkterrein netjes en goed verlicht.** Wanorde of onverlichte werkterreinen kunnen tot ongevallen leiden.
- b) **Werk met de elektrische kettingzaag niet in een explosieve omgeving, waarin er zich brandbare vloeistoffen, gasen of stoffen bevinden.** Elektrisch gereedschap produceert vonken, die het stof of de dampen kunnen doen ontsteken.
- c) **Houd kinderen en andere personen tijdens het gebruik van de elektrische kettingzaag op een veilige afstand.** Bij afleiding kunt u de controle over het apparaat verliezen.

2) Elektrische veiligheid:

- a) **De aansluitstekker van de elektrische kettingzaag moet in het stopcontact passen. De stekker mag op geen enkele manier veranderd worden. Gebruik geen adapterstekkers samen met elektrisch gereedschap met randaarde.** Ongewijzigde stekkers en passende stopcontacten verlagen het risico op een elektrische schok.
- b) **Vermijd lichamelijk contact met gearde oppervlakken zoals van buizen, verwarmingsinstallaties, fornuizen en koelkasten.** Er bestaat een verhoogd risico door een elektrische schok als uw lichaam geard is.

- c) **Houd de elektrische kettingzaag op een veilige afstand van regen of nattigheid.** Het binnendringen van water in elektrisch gereedschap verhoogt het risico op een elektrische schok.
- d) **Gebruik de kabel niet voor een verkeerd doeleinde om de elektrische kettingzaag te dragen, op te hangen of om de stekker uit het stopcontact te trekken. Houd de kabel op een veilige afstand van hitte, olie, scherpe kanten of bewegende apparaatonderdelen.** Beschadigde of verstrikt geraakte kabels verhogen het risico op een elektrische schok.
- e) **Als u met de elektrische kettingzaag in de open lucht werkt, gebruikt u enkel verlengsnoeren, die ook voor buiten geschikt zijn.** Het gebruik van een voor buiten geschikt verlengsnoer verlaagt het risico op een elektrische schok.
- f) **Wanneer het gebruik van het elektrische gereedschap in een vochtige omgeving niet te vermijden is, gebruik dan een aardlekschakelaar.** Het gebruik van een aardlekschakelaar reduceert het risico op een elektrische schok.

3) Veiligheid van personen:

- a) **Wees aandacht, let erop wat u doet en ga met verstand aan het werk met de elektrische kettingzaag. Gebruik de elektrische kettingzaag niet wanneer u moe bent of onder invloed van drugs, alcohol of medicijnen staat.** Eén moment van onoplettendheid bij het gebruik van de elektrische kettingzaag kan tot ernstige verwondingen leiden.

- b) **Draag persoonlijke beschermingsmiddelen en altijd een beschermende bril.** Het dragen van persoonlijke beschermingsmiddelen, zoals antislip veiligheidsschoenen, broek met snijbescherming, veiligheidshelm of gehoorbescherming verlaagt het risico op verwondingen.
- c) **Vermijd een onopzettelijke ingebruikname. Vergewis u dat de elektrische kettingzaag uitgeschakeld is voordat u ze op de stroomvoorziening aansluit, opdraait of draagt.** Indien u bij het dragen van de elektrische kettingzaag uw vinger op de schakelaar houdt of het apparaat ingeschakeld op de stroomvoorziening aansluit, kan dit tot ongevallen leiden.
- d) **Verwijder het instellingsgereedschap of schroefsleutels voordat u de elektrische kettingzaag inschakelt.** Gereedschap of een sleutel, die zich in een draaiend apparaatonderdeel bevindt, kan tot verwondingen leiden.
- e) **Vermijd een abnormale lichaamshouding. Zorg voor een veilige stand en houd te allen tijde het evenwicht.** Daardoor kunt u de elektrische kettingzaag in onverwachte situaties beter controleren.
- f) **Houd haar, kledij en handschoenen op een veilige afstand van bewegende onderdelen.** Sieraden of lang haar kunnen door bewegende onderdelen vastgegrepen worden.
- g) **Wanneer stofafzuig- en opvangsystemen kunnen worden gemonteerd, dient u zich ervan te verzekeren dat deze aangesloten zijn en correct worden gebruikt.** Het gebruik van een stofafzuiging kan risico's door stof beperken.
- 4) **Gebruik en behandeling van de elektrische kettingzaag:**
- a) **Overbelast het apparaat niet. Gebruik voor uw werk het daarvoor bestemde elektrische gereedschap.** Met het passende elektrische gereedschap werkt u beter en veiliger in het aangegeven vermogensgebied.
- b) **Gebruik geen elektrisch gereedschap, waarvan de schakelaar defect is.** Elektrisch gereedschap, dat niet meer in- of uitgeschakeld kan worden, is gevaarlijk en moet gerepareerd worden.
- c) **Trek de stekker uit het stopcontact voordat u apparaatinstellingen doorvoert, toebehoren wisselt of het apparaat weglegt.** Deze voorzorgsmaatregel voorkomt een onopzettelijke start van de elektrische kettingzaag.
- d) **Bewaar de ongebruikte elektrische kettingzaag buiten het bereik van kinderen. Laat personen, die met het apparaat niet vertrouwd zijn of deze aanwijzingen niet gelezen hebben, het apparaat niet gebruiken.** Elektrisch gereedschap is gevaarlijk als het door onervaren personen gebruikt wordt.
- e) **Onderhoud de elektrische kettingzaag met zorg. Controleer, of beweegbare onderdelen foutloos functioneren en niet klemmen, of er onderdelen gebroken of zodanig beschadigd zijn, dat de werking van de elektrische kettingzaag in negatieve zin beïnvloed wordt. Laat beschadigde onderdelen vóór het gebruik van het apparaat repareren.**

Tal van ongevallen zijn aan slecht onderhouden elektrisch gereedschap te wijten.

- f) **Houd snoeigereedschap scherp en netjes.** Zorgvuldig onderhouden snoeigereedschap met scherpe snoeikanten gaat minder klemmen en is gemakkelijker te bedienen.
- g) **Gebruik de elektrische kettingzaag, toebehoren, inzetgereedschap, enz. in overeenstemming met deze aanwijzingen. Neem daarbij de arbeidsomstandigheden en de uit te voeren werkzaamheid in acht.** Het gebruik van de elektrische kettingzaag voor andere dan de voorziene toepassingen kan tot gevaarlijke situaties leiden.

5) Service:

- a) **Laat uw elektrisch gereedschap uitsluitend door gekwalificeerd, vakkundig geschoold personeel en uitsluitend met originele reserveonderdelen repareren.** Daardoor wordt gewaarborgd dat de veiligheid van het elektrische gereedschap gehandhaafd blijft.

Veiligheidsinstructies voor kettingzagen

- **Houd bij een draaiende zaag alle lichaamsdelen op een veilige afstand van de zaagketting. Vergewis u vóór de start van de zaag dat de zaagketting niets raakt.** Bij het werken met een kettingzaag kan één moment van onoplettendheid ertoe leiden dat kleding of lichaamsdelen door de zaagketting vastgegrepen worden.
- **Houd de kettingzaag altijd met uw rechterhand aan de achterste handgreep en uw linkerhand aan de voorste handgreep vast.** Het vasthouden van de kettingzaak in een omgekeerde arbeidshouding verhoogt het risico op verwondingen en mag niet toegepast worden.
- **Houd het elektrische gereedschap uitsluitend aan de geïsoleerde handgreepoppervlakken vast omdat de zaagketting in contact met verborgen stroomleidingen of met het netsnoer kan komen.** Het contact van de zaagketting met een spanningvoerende leiding kan metalen apparaatonderdelen onder spanning zetten en tot een elektrische schok leiden.
- **Draag een beschermende bril en gehoorbescherming. Verdere beschermingsmiddelen voor hoofd, handen, benen zijn verplicht.** Passende beschermende kledij vermindert het gevaar voor verwondingen door rondvliegend spaanmateriaal en een toevallige aanraking van de zaagketting.
- **Werk met de kettingzaag niet op een boom** Bij de werking van een kettingzaag op een boom bestaat er gevaar voor verwondingen.
- **Let altijd op een vaste stand en gebruik de kettingzaag enkel wanneer u op een vaste, veilige en effen grond staat.** Een glibberige ondergrond of instabiele standvlakken, zoals op een ladder, kunnen tot het verlies van het evenwicht of tot het verlies van de controle over de kettingzaag leiden.
- **Houd er bij het snoeien van een onder spanning staande tak rekening mee dat deze terug-**

veert. Als de spanning in de houtvezels vrijkomt, kan de gespannen tak de operator raken en/of de kettingzaag doen verliezen.

- **Wees uiterst voorzichtig bij het snoeien van onderhoud en jonge bomen.** Het dunne materiaal kan in de zaagketting verstrikt geraken en op u slaan of u uit uw evenwicht brengen.
- **Draag de kettingzaag aan de voorste handgreep in een uitgeschakelde toestand, de zaagketting van uw lichaam afgewend. Bij transport of bewaring van de kettingzaag steeds de beschermende afdekking opzetten.** Een zorgvuldige omgang met de kettingzaag verlaagt de waarschijnlijkheid dat er per vergissing contact met de draaiende zaagketting plaatsvindt.
- **Volg de aanwijzingen voor de smering, de kettingspanning en de wissel van toebehoren op.** Een onoordeelkundig gespannen of gesmeerde ketting kan ofwel breken, ofwel het risico op terugslag verhogen.
- **Houd handgrepen droog, netjes en vrij van olie en vet.** Vettige, olieachtige handgrepen zijn glibberig en leiden tot het verlies van de controle.
- **Enkel hout zagen. De kettingzaag niet gebruiken voor werkzaamheden, waarvoor ze niet bestemd is - voorbeeld: gebruik de kettingzaag niet voor het zagen van plastic, metselwerk of bouwmaterialen, die niet van hout zijn.** Het gebruik van de kettingzaag voor niet reglementair voorgeschreven werkzaamheden kan tot gevaarlijke situaties leiden.

Veiligheidsmaatregelen tegen terugslag



Opgepast terugslag! Let tijdens het werken op terugslag van de machine. Er bestaat verwondingsgevaar. U kan terugslag vermijden door behoedzaamheid en de juiste zaagtechniek.

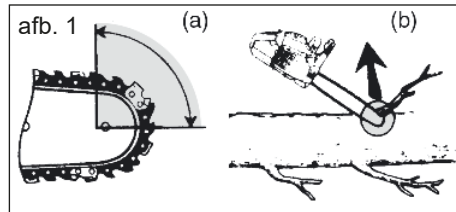

- Terugslag kan zich voordoen wanneer het uiteinde van de geleiderail een voorwerp raakt of wanneer het hout kromt en de kettingzaag in de snede vastklemt (zie afb. 1, b).
- Een aanraking met het uiteinde van de rail kan in sommige gevallen tot een onverwachte, achterwaarts gerichte reactie leiden, waarbij de geleiderail opwaarts en in de richting van de met de bediening belaste persoon geslagen wordt (zie afb. 1, a).
- Het vastzitten van de kettingzaag aan de bovenkant van de geleiderail kan de rail fel in de richting van de operator terugstoten.
- Iedere van deze reacties kan ertoe leiden dat u de controle over de zaag verliest en u zich mogelijk ernstig verwondt. Vertrouw niet uitsluitend op de in de kettingzaag ingebouwde veiligheidsvoorzieningen. Als gebruiker van een kettingzaag dient u verschillende maatregelen te treffen om vrij van gevaar voor ongevallen en verwondingen te kunnen werken.

Een terugslag is het gevolg van een verkeerd of ontbrekend gebruik van het elektrische gereedschap. De terugslag kan door gepaste voorzorgsmaatregelen, zoals hierna beschreven, voorkomen worden:

- **Houd de zaag met beide handen vast, waarbij duim en vinger de handgrepen van de kettingzaag omsluiten. Breng uw lichaam en armen in een positie, waarin u tegen de terugslagkrachten bestand kunt zijn.** Als er gepaste maatregelen getroffen worden, kan de met de bediening belaste persoon de terugslagkrachten meester zijn. Noot de kettingzaag loslaten.
- **Vermijd een abnormale lichaamshouding en zaag niet boven schouderhoogte.** Daardoor wordt een onopzettelijk contact met het uiteinde van de rail vermeden en een betere controle van de kettingzaag in onverwachte situaties mogelijk gemaakt.
- **Gebruik steeds door de fabrikant voorgeschreven reserverails en zaagkettingen.** Verkeerde reserverails en zaagkettingen kunnen tot een scheur van de ketting en/of tot een terugslag leiden.
- **Houd u aan de aanwijzingen vanwege de fabrikant voor het scherpen en het onderhouden van de zaagketting.** Te lage dieptebe grenzers verhogen de helling tot terugslag.

Restrisico's

Ook als u dit elektrische gereedschap zoals voorgeschreven bedient, blijven er altijd restrisico's bestaan. Volgende gevaren kunnen zich in verband met de construc-

tiewijze en uitvoering van dit elektrische gereedschap voordoen:

- a) Snijdwonden
- b) Gehoorschade indien er geen geschikte gehoorbescherming gedragen wordt.
- c) Schade aan de gezondheid, die van hand-/armtrillingen het gevolg zijn indien het apparaat gedurende een langere periode gebruikt wordt of niet zoals reglementair voorgeschreven beheerd en onderhouden wordt.



Waarschuwing! Dit elektrische gereedschap produceert tijdens de werking een elektromagnetisch veld. Dit veld kan in bepaalde omstandigheden actieve of passieve medische implantaten in negatieve zin beïnvloeden. Om het gevaar voor ernstige of dodelijke verwondingen te verminderen, adviseren wij personen met medische implantaten, hun arts en de fabrikant van het medische implantaat te raadplegen voordat de machine bediend wordt.

Verdergaande veiligheidsinstructies

- Als het netsnoer van dit apparaat beschadigd wordt, moet het vervangen worden door een speciaal netsnoer, dat via de fabrikant of via zijn klantenserviceafdeling verkrijgbaar is.
- Als een vervanging van de aansluitkabel vereist is, raden wij aan dit te laten uitvoeren door de fabrikant of zijn vertegenwoordiger (bijv. geautoriseerde werkplaats, klantenservice, enz.).
- Leg het netsnoer zodanig, dat het tijdens het zagen niet door takken of dergelijke vastgegrepen wordt.

- Gebruik een RCD (Residual Current Device) met een aanspreekstroom van maximaal 30 mA.
- Respecteer zorgvuldig de onderhouds-, controle- en service-instructies in deze gebruiksaanwijzing. Beschadigde veiligheidsinrichtingen en onderdelen moeten door het vakkundige personeel van ons servicecenter gerepareerd of vervangen worden, voor zover er niet iets anders aangegeven is in de gebruiksaanwijzingen.
- Het is aanbevolen dat een eerste gebruiker het snijden van rondhout op een zaagbok of onderstel zou oefenen.
- Gebruik alleen toegestane netsnoeren type H05RN-F die maximaal 75 m lang zijn en die voor gebruik in de openlucht bedoeld zijn. De doorsnede van de litzedraad moet minstens 2,5 mm² bedragen. Rol een kabelhaspel vóór gebruik steeds volledig af. Controleer de netkabel op schade.
- Waarschuwing! Dit elektrische gereedschap genereert tijdens het bedrijf een elektromagnetisch veld. Dit veld kan onder bepaalde omstandigheden actieve of passieve medische implantaten negatief beïnvloeden. Om het risico op ernstige of dodelijke letsels te reduceren, adviseren wij personen met medische implantaten om hun arts en de fabrikant van het medische implantaat te raadplegen voordat zij de machine bedienen.
- Ga bij zaagwerkzaamheden op een helling altijd boven de boomstam staan. Om op het moment van het „doorzagen“ de volledige controle te behouden, dient u tegen het einde van het zagen de druk te reduceren zonder de vaste greep op de handgrepen van de kettingzaag te lossen. Zorg ervoor dat de zaagketting de grond niet raakt. Is de snede gemaakt, wacht dan tot de

zaagketting stilstaat alvorens de elektrische kettingzaag daar te verwijderen. Schakel de motor van de elektrische kettingzaag steeds uit alvorens van boom te veranderen.

- Vuil, stenen, losse schors, nagels, klemmen en draad moeten van de boom worden verwijderd.
- Respecteer zorgvuldig de onderhouds-, controle- en service-instructies in deze gebruiksaanwijzing. Beschadigde veiligheidsinrichtingen en onderdelen moeten door het vakkundige personeel van ons servicecenter gerepareerd of vervangen worden, voor zover er niet iets anders aangegeven is in de gebruiksaanwijzingen.

A Veiligheidsfuncties

1 achterste handvat met bescherming voor de hand (10)

beschermt de hand tegen takken en twijgen en als de ketting losspringt.

3 kettingremhendel / bescherming van de hand

Veiligheidsvoorziening, die de ketting bij terugslag onmiddellijk stopzet; de hendel is ook manueel te gebruiken; beschermt de linker hand van de gebruiker als deze van het voorste handvat afglijdt.



De motor kan niet starten als de kettingrem vergrendeld is.

5 ketting met lichte terugslag

helpt u door speciaal ontwikkelde veiligheidsvoorzieningen terugslagen op te vangen.

17 klemhendel

versterkt de stabiliteit als verticale snedes doorgevoerd worden en maakt het zagen makkelijker.

15 elektromotor

is om veiligheidsredenen dubbel geïsoleerd

13 Aan-/uitschakelaar met kettingblokkering

bij loslaten van de aan- en uitschakelaar stopt de machine onmiddellijk

14 startvergrendeling

om de machine te kunnen starten, moet eerst de startvergrendeling ontgrendeld worden.

18 kettingbout

vermindert het gevaar voor verwondingen als de ketting breekt of losspringt.

Montage



Draag bij het werken met de kettingzaag altijd veiligheids handschoenen en gebruik enkel de originele onderdelen. Trek de stekker uit als u aan de machine zelf wil werken. Er bestaat gevaar voor verwondingen!

Vóór u de elektrische kettingzaag in gebruik neemt, moet u:

- eventueel het zwaard, de zaagketting en de kettingafdekking monteren,
- de zaagketting spannen,
- kettingolie bijvullen,
- de werking van de kettingrem en het automatische oliesysteem controleren.

F Zaagketting en zwaard monteren

1. Plaats de zaag op een vlakke ondergrond.
2. Draai de bevestigingsschroef (7) **tegen de wijzers van de klok** (↻) in, om de kettingwielkap (8) te verwijderen.

3. Schakel de zaag uit en trek de stekker uit het stopcontact (▲18).
4. Leg de zaagketting (5) in de zwaard-sleuf. Houd het zwaard (4) voor de montage in een hoek van ca. 45 graden naar boven gezwenkt om de zaagketting gemakkelijker van het kettingrondsel (25) te kunnen brengen. Het is normaal als de zaagketting doorhangt.
5. Plaats het zwaard (4) en de ketting (5) op de railpin (23). Als de neus, rechts onder de railpin (23), in de onderste ronde uitsparing aan het zwaard zit, zit het zwaard juist. Het is normaal dat de ketting (5) doorhangt.
6. Span de ketting (5) voor, door de schroef voor ketting-snelspansysteem (9) rechtsom te draaien.
7. Plaats de kettingwielkap (8). Plaats eerst de nok (25) op de afdekking in de daarvoor bedoelde inkeping op het apparaat worden geplaatst. Draai de bevestigingsschroef (7) vast.



Opgepast! De zaag kan olie verliezen.

Let u alstublieft erop dat de zaag na gebruik naoliën of leeglopen, vooral als ze zijdelings of op kop wordt gelegerd. Dit is normaal en wordt door de noodzakelijke verluchtingsopeningen in de bovenste tankrand veroorzaakt en is geen reden tot klacht. Aangezien elke zag in de productie gecontroleerd en met olie getest wordt, kan het zijn dat ondanks lediging een klein beetje olie in de tank gebleven is, welke tijdens het transport de behuizing licht met olie bevuild. Maak de behuizing met een vod schoon.

Vooraleer u de ketting vervangt, moet de gleuf van de geleidingsrail worden schoongemaakt omdat bij aanwezigte vuilafzettin-

gen de ketting uit de rail kan springen. Het vuil kan ook de kettingolie opzuigen. Het gevolg zou zijn dat de kettingolie niet of slechts in geringe mate aan de onderkant van de rail komt en de smering dus gereduceerd wordt.

Ketting aanspannen

Het regelmatig aanspannen van de ketting dient voor de veiligheid van de gebruiker en vermindert of verhindert slijtage en kettingschade. We raden de gebruiker aan voor het aanvatten van het werk en met intervallen van ca. 10 minuten de kettingspanning te controleren en indien nodig te corrigeren.

Tijdens werken met de zaag wordt de ketting warm en zet daardoor een beetje uit. Met dit "langer worden" moet in het bijzonder bij nieuwe kettingen rekening worden gehouden.



De ketting niet aanspannen of vervangen als deze nog heet is, omdat ze na het afkoelen opnieuw een beetje inkrimpt. Bij niet-naleving kan dit leiden tot schade aan de geleidingsrail of de motor, omdat de ketting dan te strak rond het zwaard ligt. Kettingspanning en -smering beïnvloeden aanzienlijk de levensduur van de ketting.

De ketting is juist aangespannd als ze aan de onderkant van het zwaard niet doorhangt en men met de hand de ketting er volledig kan omheen trekken. Bij het trekken aan de zaagketting met een trekkracht van 9 N (ca. 1 kg) mag de afstand tussen de zaagketting en de geleidingsrail niet meer dan 2 mm bedragen.

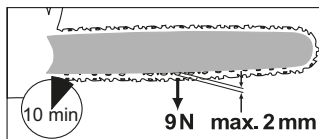

1. Controleer of de kettingrem los staat, d.w.z. of de kettingrem tegen (3) de voorste handgreep (16) is gedrukt.
2. Draai de bevestigingsschroef (7) los (↺).
3. Voor het aanspannen van de zaagketting draait u de schroef (9) voor het ketting-snelspanstelsel **in uurwijzerszin**. Voor het verminderen van de spanning draait u de schroef (9) **tegen uurwijzerszin**.
4. Draai de bevestigingsschroef (14) weer vast (↻).



Een nieuwe zaagketting moet u na minimaal 5 zaagsneden nogmaals opspannen.

Ketting smering



Zwaard en ketting mogen nooit zonder olie vallen. Gebruikt u de elektrische kettingzaag met te weinig olie, worden de prestaties van de zaag minder en wordt de levensduur korter, aangezien de ketting sneller stomp wordt. Bij te weinig olie is er rookontwikkeling of een verkleuring van het zwaard zichtbaar.

Zodra de motor versnelt, vloeit ook de olie sneller naar het zwaard (A 4) toe.

Kettingolie bijvullen:

- Controleer regelmatig de oliepeilindicatie (C 21) en vul bij bereiken van de minimummarkering "MIN" (C 22) van de oliepeilindicatie olie bij. De olietank bevat ca. 250 ml olie.
- Maakt u gebruik van Bio-olie. Deze olie omvat ter reductie van wrijving en slijtage bijvoegingen en schaadt het pompsysteem niet. U kunt deze olie via ons servicecenter bestellen.
- Als u niet beschikt over bio-olie, kunt u het beste een kettingolie zonder hechtende additieven gebruiken.
- Maak de olietank leeg als u langere werkpauses (6-8 weken) inlast.

- C**
1. Draai de dop van de olietank (2) en vul de tank met kettingolie.
 2. veeg eventueel gemorste olie weg en sluit de dop weer.



Schakel altijd het apparaat uit en laat de motor afkoelen voordat u kettingolie ingiet. Doordat er olie overloopt, ontstaat er brandgevaar.

Bedienen van de kettingzaag



Start de kettingzaag pas als het zwaard, de ketting en de kettingwielbescherming juist gemonteerd zijn. Let erop, dat de netspanning overeenkomt met het typelabel op de machine. Let bij het starten op een stabiele houding. Wees er zeker van voor het starten dat de elektrische kettingzaag geen voorwerpen raakt.



Opgelet! De zaag kan olie verliezen, zie „Montage - Zaagketting en zwaard monteren“.



Starten

1. Controleer voor het starten of er genoeg olie in de tank is, vul anders olie bij (zie gedeelte over ingebruikname).
2. Vorm aan het einde van de verlengkabel een lus en plaats deze in de trekontlasting (11) aan de achterste greep (1).
3. Sluit de machine op de netspanning aan.
4. Ontgrendel de kettingrem door de remhendel (3) tegen het voorste handvat (16) te drukken.
5. houdt de elektrische kettingzaag goed met beide handen vast, met de rechter hand aan het achterste (1) en met de linker hand aan het voorste handvat (16). Duimen en vingers moeten de handvaten goed omsluiten.
6. Voor het starten ontgrendelt u met de rechter duim de startvergrendeling (14) en drukt dan op de aan- en uitschakelaar (13), de elektro-motor loopt nu met de hoogste snelheid. Laat de startvergrendeling los.
7. De motorzaag stopt als u de aan- en uitschakelaar (13) weer loslaat. Een continu-schakeling is niet mogelijk.



Kettingrem controleren



De motor kan niet starten als de kettingrem vergrendeld is. Gebruik de kettingrem niet om de kettingzaag te starten of te stoppen.

1. Leg de elektrische kettingzaag op een vaste, effen ondergrond. Ze mag niet met voorwerpen in aanraking komen.

2. Sluit de machine op de netspanning aan.
3. Ontgrendel de kettingrem door de remhendel (3) tegen het voorste handvat te duwen (16).
4. Houdt de elektrische kettingzaag goed met beide handen vast, met de rechter hand aan het achterste (1) en met de linker hand aan het voorste handvat (16). Duimen en vingers moeten de handvaten goed omsluiten.
5. Start de elektrische kettingzaag.
6. bedien bij lopende motor de kettingremhendel (3) met de linker hand. Schuif hiertoe de kettingremhendel/ voorste handbescherming (3) weg van de voorste greep (16). Ketting moeten abrupt stoppt.
7. Als de kettingrem goed functioneert, laat u de aan-/uitschakelaar los en haalt u de rem van de ketting.



Indien de kettingrem niet goed funtioneert, mag u de elektrische kettingzaag niet gebruiken. Laat de elektrische kettingzaag door onze klantenservice repareren.

Kettingsmering controleren

Kontroleer voor het starten het oliepeil en de kettingsmering.

- Start de kettingzaag en houdt ze boven een lichte ondergrond. De zaag mag de bodem niet aanraken.

Als u oliesporen ziet, funktioneert de kettingzaag naar behoren.



Als er geen oliespoor zichtbaar is, reinig dan eventueel de oliedoorlaat of laat de elektrische kettingzaag door onze klantenservice repareren.



Reinig de olietoevoer van het zwaard (26) om een optimale, automatische oliebevloeiing van de ketting tijdens het zagen te garanderen. Maak hiervoor gebruik van een kwast of een doek, om resten uit de oliedoorlaat te verwijderen.



Zwaard vervangen

1. Schakel de zaag uit en trek de stekker uit het stopcontact (12).
2. Plaats de zaag op een vlakke ondergrond.
3. Draai de bevestigingsschroef (7) en de schroef voor het ketting-snelspansysteem (9) **tegen uurijzerzin** (↻), om de kettingspanning te verminderen en de kettingwielkap (8) te verwijderen.
4. Verwijder het zwaard en de ketting (5). Houd het zwaard (4) voor de demonstager in een hoek van ca. 45 graden naar boven gezwenkt om de zaagketting gemakkelijker van het kettinggrondsel (24) te kunnen afnemen.
5. Vervang het zwaard en monteer zwaard en ketting zoals onder „Zaagketting en zwaard monteren“ beschreven.

Zaagtechnieken

Allgemeen

- U heeft een betere controle over de zaag als u met de onderkant van het zwaard (met trekkende ketting) en niet met de bovenkant van het zwaard (met schuivende ketting) zaagt.
- De ketting mag tijdens of na het doorzagen noch de aarde noch andere voorwerpen aanraken.
- Let op dat de zaagketting nooit in de zaagsnede wordt geklemd. De boomstam mag niet breken of scheuren.

- Let ook op de veiligheidsmaatregelen i.v.m. terugslag (zie veiligheidsvoorschriften)
- Ga bij zaagwerkzaamheden op een helling altijd boven de boomstam staan. Om op het moment van het „doorzagen“ de volledige controle te behouden, dient u tegen het einde van het zagen de druk te reduceren zonder de vaste greep op de handgrepen van de kettingzaag te lossen. Zorg ervoor dat de zaagketting de grond niet raakt. Is de snede gemaakt, wacht dan tot de zaagketting stilstaat alvorens de elektrische kettingzaag daar te verwijderen. Schakel de motor van de elektrische kettingzaag steeds uit alvorens van boom te veranderen.



Als de ketting vast komt te zitten, probeer dan in geen geval de elektrische kettingzaag met geweld uit de boom te trekken. Er bestaat verwondingsgevaar. Zet de motor af en gebruik een wig of een hefboomarm om de elektrische kettingzaag los te krijgen.

Bomen vellen



Er is veel ervaring vereist om bomen te vellen. Vel enkel bomen als u zeker en veilig met de elektrische kettingzaag kan omgaan. Gebruik de elektrische kettingzaag in ieder geval niet als u zich onzeker voelt.



Wij raden onervaren gebruikers veiligheidshalve af om een boomstam te vellen waarvan de diameter

groter is dan de lengte van het zwaard.

- Let erop dat er geen mensen of dieren in de buurt van het werkterrein zijn. De veilige afstand tussen de te vellen boom en de eerstvolgende werkplaats moet 2 ½ boomlengte bedragen.
- Let op de valrichting: De gebruiker moet zich veilig in de buurt van de gevelde boom kunnen bewegen om de boom gemakkelijk te kunnen inkorten en er de takken van te verwijderen. Het moet worden voorkomen dat de vallende boom in een andere boom wordt gevangen. Let op de natuurlijke valrichting, die afhangt van de helling en kromheid van de boom, windrichting, de locatie van grotere takken en het aantal takken.
- Voor zagen op hellingen moet de operator van de kettingzaag in het veld boven de te kappen boom blijven, omdat de boom waarschijnlijk na het kappen zal rollen of naar beneden glijden.
- Kleine bomen met een diameter van 15-18 cm kunnen normaal met 1 snede afgezaagd worden.
- Bij bomen met een grotere diameter moet er met kerfsnijwerk en een valsnede gewerkt worden (zie **P**).



Vel geen boom als er een sterke of draaiende wind is of als er gevaar voor beschadiging van eigendom bestaat of als de boom op leidingen zou kunnen vallen. Bij het vallen van bomen moet erop gelet worden dat andere personen niet blootgesteld worden aan gevaar, dat er geen toevoerleidingen worden geraakt en dat er

geen zaakschade veroorzaakt wordt. Komt een boom met een voedingskabel in aanraking, dan moet het nutsbedrijf onmiddellijk op de hoogte worden gebracht.

i Zet onmiddellijk na einde van de werkzaamheden de oorbescherming af zodat u waarschuwingssignalen en geluiden kan horen.

N 1. Snoeien:

Verwijder takken die naar beneden hangen door even boven de tak te beginnen. Snoei nooit hoger dan op schouderhoogte.

O 2. Vluchttraject:

Verwijder het kreupelhout rondom de boom, zodat u zich eenvoudig kunt terugtrekken. Het vluchttraject (1) dient in ongeveer 45° te staan op de geplande valrichting (2).

P 3. Kerven zagen

Maak een valkerf in de richting waarin de boom moet vallen. Begin met de onderste, horizontale snede. De zaagdiepte moet ongeveer 1/3 van de stamdiameter bedragen. Maak nu een schuine zaagsnede met een snijhoek van ongeveer 45°, van bovenaf, die precies op de onderste zaagsnede uitkomt.

Daardoor wordt vermeden dat de zaagketting of de geleidingsrail bij de tweede inkeping ingeklemd raakt.

 **Ga nooit voor een boom staan die ingekerfd is.**

P 4. Valsnede (B)

Maak de valsnede aan de andere zijde van de stam, terwijl u links van de boomstam staat en met trekkende ketting zaagt. De valsnede moet horizontaal 5 cm boven de horizontale kerfsnede verlopen.

De valsnede moet zo diep zijn dat de afstand tussen valsnede en kerflijn minstens 1/10 van de stamdiameter bedraagt. Het niet doorgezaagde deel van de stam wordt als breekmaat omschreven. Het scharnierstuk verhindert dat de boom draait en in de verkeerde richting valt. Zaag het scharnierstuk niet door.

Als de velsnede aan het scharnierstuk wordt benaderd, zou de boom moeten beginnen te vallen. Als blijkt dat de boom eventueel niet in de gewenste richting valt of terug neigt en de zaagketting klem komt te zitten, onderbreekt u de velsnede. Gebruik een wig van hout, kunststof of aluminium om de snede te openen en de boom om te leggen in de gewenste vallijn.

Q 5. Schuif een wig of een breekijzer in de valsnede van zodra deze diep genoeg is, om vastklemmen van het zwaard te vermijden.

R 6. als de stamdiameter groter is dan de lengte van het zwaard, maak dan 2 snedes.

7. Na het zagen van de valsnede valt de boom vanzelf of met behulp van de wig of het breekijzer.

 **Trek de zaag uit de snede, schakel de motor uit, leg de elektrische kettingzaag neer**

en verlaat het terrein via de vluchtweg van zodra de boom begint te vallen. Let op voor de vallende takken en struikel niet.

N Snoeien

Met snoeien wordt het afzagen van takken en twijgen van een geveld boom bedoeld.



Er gebeuren vaak ongelukken bij het snoeien. Zaag nooit takken af als u op een boomstam staat. Let op een eventuele terugslag als takken onder spanning staan.

- Verwijder de zijtakken pas na het doorzagen.
- Onder spanning staande takken moeten van onder naar boven gezaagd worden om vastklemmen van de kettingzaag te voorkomen.
- Bij het afzagen van dikkere takken gebruikt men dezelfde techniek als bij het verzagen.
- Werk links van de stam en zo dicht mogelijk bij de elektrische kettingzaag. Laat het gewicht van de zaag zoveel mogelijk op de stam rusten.
- Verander van plaats om takken aan de andere kant van de stam af te zagen.
- Vertakte takken worden apart afgezaagd.
- Kleinere takken, zoals afb. **N**, met een snijbeweging afsnijden.

Doorzagen

Doorzagen is het zagen van de geveld boom in kleinere, te hanteren stukken.

- Let erop dat de ketting tijdens het zagen niet de aarde raakt.
- Zorg voor een goede, stabiele houding en stelt u zich op steile terreinen boven de stam.
- Zorg ervoor dat u stabiel staat en dat uw lichaamsgewicht gelijkmatig is verdeeld over beide voeten. Indien mogelijk moet de stam zijn geplaatst op takken, balken of wiggen of erdoor ondersteund worden. Volg de eenvoudige aanwijzingen voor gemakkelijk zagen.

J 1. Stam ligt op de grond

Zaag de stam langs boven volledig door en let erop, op het einde de bodem niet te raken. Indien de stam kan worden gedraaid, zaagt u hem voor 2/3 door. Vervolgens draait u de stam om en zaagt u de rest van boven naar beneden door.

K 2. Stam is aan 1 kant gestut

Zaag de stam eerst van beneden naar boven (met de bovenkant van het zwaard) voor 1/3 door, om te voorkomen dat stam scheurt. Zaag vervolgens de boom van boven naar beneden (met de onderkant van het zwaard) naar de eerste zaagsnede toe, om te voorkomen dat de ketting wordt vastgeklemd.

L 3. Stam is aan beide kanten gestut

Zaag de stam eerst van boven naar beneden (met de onderkant van het zwaard) voor 1/3 door. Zaag de stam vervolgens van onder naar boven (met de bovenkant van het zwaard) door, tot de onderste zaagsnede is bereikt.

- M 4. Zagen op een zaagbok**
 Houd de elektrische kettingzaag met beide handen stevig vast en beweeg de kettingzaag tijdens het zagen van het lichaam af. Als de stam is doorgezaagd, brengt u de zaag rechts langs uw lichaam (1). Houd uw linkerarm zo recht mogelijk (2). Let op de vallende stam. Ga zo staan, dat de vallende stam geen gevaar oplevert. Let op uw voeten. De vallende stam kan op uw voeten vallen. Denk ook om uw evenwicht (3).

Onderhoud en reiniging



Voer onderhouds- en reinigingswerkzaamheden hoofdzakelijk bij uitgeschakelde motor en uitgetrokken stekker uit. Verwondingsgevaar! Laat onderhoudswerkzaamheden die niet in deze handleiding worden genoemd door onze werkplaats uitvoeren. Gebruik enkel originele vervangstukken. Laat de machine eerst afkoelen voordat u de machine gaat reinigen of herstellen. Gevaar voor verbranding!

Reiniging

- Reinig de machine grondig na elk gebruik. Daardoor verlengt u de levensduur van de machine en vermijdt u ongelukken.
 - Houdt de handvaten benzine-, olie- en vetvrij. Maak de handvaten indien nodig met een vochtige, in zeep gewas-
- sen vod schoon. Gebruik geen oplosmiddel of benzine voor het reinigen!
- Reinig na elk gebruik de ketting. Gebruik hiervoor een penseel of handveger. Gebruik geen vloeistoffen voor het reinigen van de ketting. Na reiniging de ketting licht met olie instrijken.
 - Verwijder voor het schoonmaken ook de kettingwielafdekking (A 8), om ook op die plaats te kunnen schoonmaken.
 - Reinig het zwaard (A 4)
 - Reinig de verluchtingsgaten en de oppervlakken van de machine met een penseel, handveger of droge vod. Gebruik geen vloeistoffen voor het reinigen.
 - Reinig de olietoevoer van het zwaard (II 26) om een optimale, automatische oliebevloeiing van de ketting tijdens het zagen te garanderen. Maak hiervoor gebruik van een kwast of een doek, om resten uit de oliedoorlaat te verwijderen.

Onderhoudsintervallen

Voer de in onderstaande tabel opgesomde onderhoudswerkzaamheden regelmatig uit. Door regelmatig onderhoud van uw zaag wordt haar levensduur verlengd. Bovendien kan u dan optimaal zagen en worden ongelukken vermeden.

Tabel onderhoudsintervallen

Machine-onderdeel	Uit te voeren	Voor elk gebruik	Na 10 uur gebruik	Na elk gebruik
Onderdelen van de kettingrem	Controleren, indien nodig vervangen	✓		
Kettingwiel (F 24)	Controleren, indien nodig vervangen	✓		
Ketting (A 5)	Controleren, oliën, indien nodig slijpen of vervangen	✓		
Ketting (A 5)	Reinigen en oliën			✓
Zwaard (A 4)	Controleren, reinigen, oliën	✓		✓
Zwaard (A 4)	Zwaard omdraaien		✓	
Olie-automatisme	Olie-automatisme controleren en ev. olietoevoer reinigen	✓		

Ketting slijpen



Een fout geslepen ketting verhoogt het risico op terugslag!
Gebruik snijvaste handschoenen als u aan de ketting of het zwaard werkt.



Een scherpe ketting garandeert optimale prestaties. Ze gaat moeiteloos door het hout en laat grote, lange houtspanen achter. Als u het zwaard door het hout moet duwen en de houtspanen zeer klein zijn, betekent dat dat de ketting stomp is. Als de ketting zeer stomp is, heeft men überhaupt geen spanen, alleen houtstof.

- De zagende delen van de ketting zijn de snij-onderdelen die uit een zaagtand en een dieptebegrenzer bestaan. Het hoogteverschil tussen deze twee bepaalt de slijpdiepte.

- Bij het slijpen van de zaagtanden moeten volgende waarden in acht genomen worden:



- slijphoek (30°)
- borsthoek (85°)
- slijpdiepte (0,65 mm)



Afwijkingen van de aangegeven maten van de slijpgeometrie kunnen de neiging van de machine tot terugslag verhogen. Vergroot het gevaar op ongevallen.

Voor het slijpen van de ketting zijn speciale werktuigen noodzakelijk, waarvan de messen de juiste hoek hebben en in de juiste diepte geslepen zijn. Onervaren gebruikers van kettingzagen raden wij aan de ketting door een vakman of in een werkplaats te laten slepen. Als u het slijpen van de ketting op u neemt, kunt u het gereedschap van bv. Parkside kopen (bv. kettingslijpparaat).

- H**
1. Schakel de zaag uit en trek de stekker uit het stopcontact:
 2. Verwijder de ketting (zie hoofdstuk 'Bedienen van de ketting-zaag'). Om te zorgen dat de tanden goed kunnen worden geslepen, dient de ketting strak rond het zwaard te zitten.
 3. voor het slijpen is een ronde vijl met een diameter van 4,0 mm vereist.



Andere diameters beschadigen de ketting en verhogen het gevaar op ongevallen bij het werken met de zaag.

4. slijp enkel van binnen naar buiten. Leidt de veil van de binnenkant van de zaagtand naar buiten. Houdt de veil omhoog als u ze terugtrekt.
5. slijp eerst de tanden aan een kant. Draai dan de zaagketting om en slijp de tanden aan de andere kant.
6. de ketting is versleten en moet door een nieuwe vervangen worden als er slechts nog ca. 4 mm van de zaagtand over is.
7. na het slijpen, moeten alle snijdelen even lang en breed zijn.
8. na 3 keer slijpen, moet telkens de slijpdiepte (dieptebe grenzing) gecontroleerd worden en de hoogte met behulp van een platte vijl aangepast worden. De dieptebe grenzing moet ca. 0,65 mm tegenover de zaagtand naar achter geplaatst worden. Rond daarna de dieptebe grenzing een beetje naar voor af.

Spanning instellen

Het instellen van de kettingspanning is in het gedeelte over Montage, kettingzaag spannen, beschreven.

Nieuwe ketting laten inlopen

Bij een nieuwe ketting vermindert de spankracht na enige tijd. Daarom moet u na de eerste 5 snedes, daarna in grotere afstanden, de ketting opnieuw aanspannen.



Bevestig nooit een ketting op een afgesleten aandrijf wiel of een beschadigd zwaard.



Zwaard onderhouden



Gebruik snijvaste handschoenen als u aan de ketting of het zwaard werkt.

1. Schakel de zaag uit en trek de stekker uit (12).
2. Neem de kettingwielbescherming (8), de ketting (5) en het zwaard (4) af.
3. Controleer het zwaard op slijtage. Verwijder beschadigingen op het geleispoor met een platte vijl.
4. Reinig de olietoevoer van het zwaard (11 26) om een optimale, automatische oliebevloeiing van de ketting tijdens het zagen te garanderen.
5. Monteer zwaard (4), ketting (5) en kettingwielbescherming (8) en span de ketting aan.



Bi optimale oliedoorvoer en juist ingestelde olietoevoer knop sproeit de ketting enkele seconden automatisch een beetje olie nadat de zaag wordt gestart



Zwaard omdraaien



Gebruik snijvaste handschoenen als u aan de ketting of het zwaard werkt.

Het zwaard (4) moet na alle 10 minuten gebruik omgedraaid worden, om een gelijkmatige slijtage te garanderen.

1. Schakel de zaag uit en trek de stekker uit (A 12).
2. Neem de kettingwielbescherming (8), de ketting (5) en het zwaard (4) af.
3. Draai het zwaard om zijn horizontale as en monteer zwaard en ketting zoals onder „Zaagketting en zwaard monteren“ beschreven.
Let daarbij op de looprichting van de zaagketting!



Looprichting van de zaagketting

Oriënteert u zich bij de uitlijning van de zaagketting (5) aan het pictogram onder de kettingwielafdekking (8), wanneer het zwaard gedraaid wordt. De op het zwaard afgebeelde looprichting klopt dan niet meer.

Opslag

- Reinig het apparaat alvorens het weg te bergen.
- Maak de olietank leeg als u langere werkpauses inlast. Verwijder de oude olie op een milieuvriendelijke wijze (zie "Afvoer van afval/Milieubescherming").
- Breng de zwaardbeschermer aan.
- Bewaar het apparaat op een droge, stofvrije plek en buiten bereik van kinderen.

Berging en milieu

Giet afgewerkte olie niet in de riool of afvoer. Ontdoet u zich op een milieuvriendelijke manier van uw afgewerkte olie, geef de oli aan een afvalinzamelpunt af. Breng het apparaat, de toebehoren en de verpakking naar een geschikt recyclagepunt.



Machines horen niet thuis in het huisafval.

Gemarkeerde producten mogen niet met het normale huisvuil worden afgevoerd, maar moeten bij een inzamelpunt voor de recycling van elektrische en elektronische apparaten worden ingeleverd.

Recycling helpt bij de reductie van het verbruik van grondstoffen en de ontlasting van het milieu. Informatie over afvalverwerking en de locatie van de dichtstbijzijnde milieustraat vindt u bijv. op de website van uw gemeente of in de Gouden Gids.

Leeg de olietank zorgvuldig en geef uw elektrische kettingzaag ter recycling af. De kunststoffen en metalen onderdelen kunnen volgens soort gescheiden worden en zijn zo voor recycling geschikt. Voor vragen hieromtrent kunt u terecht bij ons servicecenter.

Reserveonderdelen / Accessoires

Reserveonderdelen en accessoires verkrijgt u op www.grizzlytools.shop

Ondervindt u problemen bij het orderproces, gebruik dan het contactformulier. Bij andere vragen neemt u contact op met het "Service-Center" (zie pag. 106).

Olietankdop.....	75118246
Kettingzaag.....	30091624
Zwaard.....	30100420
Bio-kettingolie 1 l.....	30230001
Bio-kettingolie 5 l.....	30230002

A Foutmeldingen

Probleem	Mogelijke oorzaak	Oplossing
Machine start	Kettingrem vergrendeld	Kettingrem controleren, evt. kettingrem loszetten
	Geen stroom	Stopcontact, kabel, leiding, stekker controleren, indien nodig reparatie door vakman.
	Zekering springt	Zekering controleren, zie aanwijzing
	Aan- en uitschakelaar (13) is defekt	Reparatie door klantendienst
	Koolborstel is versleten	
	Motor is defekt	
Ketting loopt niet	Kettingrem geblokkeerd ketting (5)	Kettingrem controleren, eventueel rem ontgrendelen
Slechte snijprestatie	Ketting (5) fout gemonteerd	Ketting juist monteren
	Ketting (5) stomp	Zaagtanden scherpener of nieuwe ketting spannen
	Ontoereikende spanning	Spanning controleren
Zaag loopt moeizaam, ketting springt los	Onvoldoende spanning	Spanning controleren
Ketting wordt heet, rookontwikkeling bij zagen, verkleuring van het zwaard	Te weinig olie	Oliepeil controleren en ev. olie bijvullen, Olie-automatisme controleren en ev. olietoevoer reinigen of reparatie door klantendienst Oliefijnafstelling (olietoevoerknop) controleren

Garantie

Geachte cliënte, geachte klant,
U krijgt op dit apparaat 3 jaar garantie, te rekenen vanaf de datum van aankoop. Ingeval van gebreken aan dit product heeft u tegenover de verkoper van het product wettelijke rechten. Deze wettelijke rechten worden door onze hierna beschreven garantie niet beperkt.

Garantievoorwaarden

De garantietermijn begint met de datum van aankoop. Gelieve de originele kassabon goed te bewaren. Dit document wordt als bewijs van de aankoop benodigd. Indien er zich binnen drie jaar, te rekenen vanaf de datum van aankoop van dit product, een materiaal- of fabricagefout voordoet, wordt het product door ons – naar onze keuze – voor u gratis gerepareerd of vervangen. Deze garantievergoeding stelt voorop dat binnen de termijn van drie jaar het defecte apparaat en het bewijs van aankoop (kassabon) voorgelegd en dat schriftelijk kort beschreven wordt, waarin het gebrek bestaat en wanneer het zich voorgedaan heeft.

Als het defect door onze garantie gedekt is, krijgt u het gerepareerde of een nieuw product terug. Met herstelling of uitwisseling van het product begint er geen nieuwe garantieperiode.

Garantieperiode en wettelijke kwaliteitsgarantie

De garantieperiode wordt door de garantievergoeding niet verlengd. Dit geldt ook voor vervangen en gerepareerde onderdelen. Eventueel al bij de aankoop bestaande beschadigingen en gebreken moeten onmiddellijk na het uitpakken gemeld worden. Na het verstrijken van de

garantieperiode tot stand komende reparaties worden tegen verplichte betaling van de kosten uitgevoerd.

Omvang van de garantie

Het apparaat werd volgens strikte kwaliteitsrichtlijnen zorgvuldig geproduceerd en vóór aflevering nauwgezet getest.

De garantievergoeding geldt voor materiaal- of fabricagefouten. Deze garantie is niet van toepassing op productonderdelen, die aan een normale slijtage blootgesteld zijn en daarom als aan slijtage onderhevige onderdelen beschouwd kunnen worden (b.v. ketting) of op beschadigingen aan breekbare onderdelen (b.v. schakelaars). Deze garantie valt weg wanneer het product beschadigd, niet oordeelkundig gebruikt of niet onderhouden werd. Voor een vakkundig gebruik van het product dienen alle in de gebruiksaanwijzing vermelde aanwijzingen nauwgezet in acht genomen te worden. Gebruiksdoeleinden en handelingen, die in de gebruiksaanwijzing afgeraden worden of waarvoor gewaarschuwd wordt, dienen onvoorwaardelijk vermeden te worden.

Het product is uitsluitend voor het privé- en niet voor het commerciële gebruik bestemd. Bij een verkeerde of onoordeelkundige behandeling, toepassing van geweld en bij ingrepen, die niet door het door ons geautoriseerde servicefiliaal doorgevoerd werden, valt de garantie weg.

Afhandeling ingeval van garantie

Gelieve aan de volgende aanwijzingen gevolg te geven om een snelle behandeling van uw verzoek te garanderen:

- Gelieve voor alle aanvragen de kassabon en het artikelnummer (IAN 374134_2104) als bewijs van de aankoop klaar te houden.

- Gelieve het artikelnummer uit het typeplaatje.
- Indien er zich functiefouten of andere gebreken voordien, contacteert u in eerste instantie de hierna vernoemde serviceafdeling **telefonisch** of per **e-mail**. U krijgt dan bijkomende informatie over de afhandeling van uw klacht.
- Een als defect geregistreerd product kunt u, na overleg met onze klantenservice, mits toevoeging van het bewijs van aankoop (kassabon) en de vermelding, waarin het gebrek bestaat en wanneer het zich voorgedaan heeft, voor u franco naar het u medegedeelde serviceadres zenden. Om problemen bij de acceptatie en extra kosten te vermijden, maakt u onvoorwaardelijk uitsluitend gebruik van het adres, dat u medegedeeld wordt. Zorg ervoor dat de verzending niet ongefrankeerd, als volumegoed, per expresse of via een andere speciale verzendingswijze plaatsvindt. Gelieve het apparaat met inbegrip van alle bij de aankoop bijgeleverde accessoires in te zenden en voor een voldoende veilige transportverpakking te zorgen.

Reparatieservice

U kunt reparaties, **die niet onder de garantie vallen**, tegen berekening door ons servicefiliaal laten doorvoeren. Zij maakt graag voor u een kostenraming op. Wij kunnen uitsluitend apparaten behandelen, die voldoende verpakt en gefrankeerd ingezonden werden.

Opgelet: Gelieve uw apparaat gereinigd en met een aanwijzing op het defect naar ons servicefiliaal te zenden.

Ongefrankeerd – als volumegoed, per expresse of via een andere speciale ver-

zendingswijze – ingezonden apparaten worden niet geaccepteerd. De afvalverwerking van uw defecte ingezonden apparaten voeren wij gratis door.

Service-Center

NL **Service Nederland**
Tel.: 0900 0400223
(0,10 EUR/Min.)
E-Mail: grizzly@lidl.nl
IAN 374134_2104

BE **Service België**
Tel.: 070 270 171
(0,15 EUR/Min.)
E-Mail: grizzly@lidl.be
IAN 374134_2104

Importeur

Gelieve in acht te nemen dat het volgende adres geen serviceadres is. Contacteer in eerste instantie het hoger vermelde servicecenter.

Grizzly Tools GmbH & Co. KG
Stockstädter Straße 20
63762 Großostheim
DUITSLAND
www.grizzlytools.de

Spis treści

Wstęp	107	Wymiana miecza	121
Przeznaczenie	108	Techniki piłowania	121
Opis ogólny	108	Informacje ogólne	121
Zawartość opakowania	108	Ścinanie drzew	122
Przegląd	108	Okrzesywanie	124
Opis działania	109	Przycinanie	124
Dane techniczne	109	Konserwacja i oczyszczanie	125
Zasady bezpieczeństwa	109	Oczyszczanie	125
Symbole w instrukcji obsługi	110	Czasokresy konserwacyjne	125
Symbole zawarte w instrukcji	111	Tabela czasokresów	
Ogólne zasady bezpieczeństwa	111	konserwacyjnych	126
Ogólne zalecenia bezpieczeństwa		Ostrzenie łańcucha tnącego	126
dla elektronarzędzi	111	Regulacja naciągu łańcucha	127
Zasady bezpieczeństwa dotyczące		Docieranie nowego łańcucha piły..	127
pilarek łańcuchowych	114	Konserwacja szyny napędowej	127
Środki ostrożności przeciwko		Obracanie miecza	128
odrzutom	115	Przechowywanie	128
Zagrożenia ogólne	116	Utylizacja i ochrona	
Dalsze zasady bezpieczeństwa	116	środowiska naturalnego	128
Funkcje bezpieczeństwa	117	Części zamienne / Akcesoria ...	129
Montaż	118	Poszukiwanie błędów	130
Montaż łańcucha piły i miecza	118	Gwarancja	131
Napinanie łańcucha tnącego	118	Serwis naprawczy	132
Smarowanie łańcucha	119	Service-Center	132
Obsługa piły łańcuchowej	120	Importer	132
Włączanie	120	Tłumaczenie oryginalnej	
Sprawdzanie hamulca łańcucha	120	deklaracji zgodności WE	235
Sprawdzanie automatycznego		Rysunek samorozwijający	240
układu oliwienia	121		

Wstęp

Gratulujemy zakupu nowego urządzenia. Zdecydowali się Państwo na zakup wartościowego produktu. Niniejsze urządzenie sprawdzono w trakcie produkcji pod kątem jakości, a także dokonano jego kontroli ostatecznej. W ten sposób zapewniona jest jego sprawność.



Instrukcja obsługi jest częścią składową produktu. Zawiera ona ważne wskazówki dotyczące bezpieczeństwa, eksploatacji i utylizacji. Przed rozpoczęciem użytkowania produktu należy się zapoznać ze wszystkimi wskazówkami dotyczącymi obsługi i bezpieczeństwa. Produkt należy użytkować tylko zgodnie z opisem i podanym przeznaczeniem.

Instrukcję należy przechowywać starannie, a w przypadku przekazania produktu osobom trzecim należy dostarczyć nabywcy kompletną dokumentację.

Przeznaczenie

Elektryczna piła łańcuchowa jest przeznaczona tylko do cięcia drewna. Piła nie jest przewidziana do żadnych innych zastosowań (np. przecinania murów, tworzyw sztucznych czy środków spożywczych). Piła jest przeznaczona do wykonywania prac domowych. Nie jest ona przystosowana do ciągłego używania zarobkowego. Urządzenie jest przeznaczone do używania przez osoby dorosłe. Nieletni powyżej 16 roku życia mogą używać piły tylko pod nadzorem osoby dorosłej. Producent nie odpowiada za szkody wywołane niezgodnym z przeznaczeniem stosowaniem i nieprawidłową obsługą urządzenia.

To urządzenie nie jest przeznaczone do zastosowania komercyjnego.

W przypadku użytkowania komercyjnego wygasają prawa z tytułu gwarancji. Ta elektryczna piła łańcuchowa jest przeznaczona do użytku tylko przez jedną osobę i tylko do cięcia drewna. Piłę łańcuchową należy trzymać prawą ręką za tylną rękkojeść i lewą ręką za przednią rękkojeść. Przed użyciem piły łańcuchowej użytkownik musi przeczytać i zrozumieć wszystkie informacje i wskazówki zawarte w instrukcji obsługi. Użytkownik musi nosić stosowne środki ochrony indywidualnej. Piłą łańcuchową można ciąć tylko drewno. Nie wolno ciąć nią materiałów takich jak np. tworzywo sztuczne, kamień, metal lub drewno zawierające ciała obce (np. gwoździe lub śruby)!

Opis ogólny

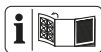

Ilustracje znajdują się na okładce przedniej i tylnej.

Zawartość opakowania

Rozpakuj urządzenie i sprawdź, czy jest ono kompletne. Prawidłowo posegreguj i usuń materiały opakowania.

- Piła łańcuchowa
- Szyna prowadząca (miecz) (już montowane)
- Łańcuch tnący (już montowane)
- Kołczan ochronny na miecz
- Butelka z 180 ml bio-oleju
- Instrukcja obsługi

Przegląd



- 1 Tylny uchwyt
- 2 Pokrywa zbiornika oleju
- 3 Dźwignia hamulca łańcucha i przednia osłona dłoni
- 4 Szyna prowadząca (miecz)
- 5 Łańcuch tnący
- 6 Gwiazda zwrotna
- 7 Śruba mocująca osłony koła łańcucha
- 8 Osłona koła łańcucha
- 9 Pierścień napinacza łańcucha
- 10 Tylna osłona dłoni
- 11 Uchwyt kabla
- 12 Kabel sieciowy
- 13 Włacznik-wyłacznik
- 14 Blokada włącznika
- 15 Silnik elektryczny
- 16 Przedni uchwyt
- 17 Ogranicznik pazurowy
- 18 Trzpień przechwytyjący łańcuch
- 19 Kołczan ochronny na miecz
- 20 Butelka oleju

- C** 21 Wskaźnik poziomu oleju
- 22 Wskaźnik minimum „MIN”
wskaźnika poziomu oleju
- F** 23 Śruba napinacza
- 24 Koło zębate
- 25 Nos
- I** 26 Przepusty olejowe

Opis działania

Pilarka łańcuchowa jest napędzana przez silnik elektryczny. Obiegowy łańcuch tnący jest prowadzony przez miecz (prowadnicę szynową).

Urządzenie jest wyposażone system szybkiego napinania łańcucha i szybkodziałający hamulec łańcucha. Automatyczny układ zasilania olejem zapewnia ciągłe smarowanie łańcucha.

Do ochrony użytkownika służą różne zabezpieczenia pilarki.

Funkcje elementów urządzenia są podane w poniższym opisie.

Dane techniczne

Elektryczna piła łańcuchowa. PKS 2200 A1

Napięcie znamionowe	
wejścia U.....	230-240 V~, 50 Hz
Pobór mocy P	2200 W
Klasa zabezpieczenia	□ II
Typ zabezpieczenia	IPX0
Prędkość ruchu łańcucha v_0	15,3 m/s
Ciężar	
bez szyny prowadzącej	
i łańcucha	4,4 kg
z szyną prowadzącą	
i łańcuchem.....	5,1 kg
Poj. zbiornika	ok. 250 ml
łańcuch	Trilink CL15057TL
Miecz.....	Trilink M1501657-1041TL

Grubość ogniwa	
prowadzącego łańcucha	1,3 mm
Zęby koła zębatego napędu łańcucha....	6
Długość miecza	460 mm
Długość cięcia	395 mm
Poziom ciśnienia akustycznego	
(L_{pA})	93,4 dB (A); $K_{pA} = 3$ dB
poziom mocy akustycznej (L_{WA})	
zmierzony. 104,4 dB (A); $K_{WA} = 2,38$ dB	
gwarantowany	107 dB(A)
Wibracja (a_{h1})	5,53 m/s ² ; $K = 1,5$ m/s ²

Podana wartość emisji drgań została zmierzona metodą znormalizowaną i może być wykorzystywana do porównań urządzenia elektrycznego z innymi urządzeniami.

Podana wartość emisji drgań może też służyć do szacunkowej oceny stopnia ekspozycji użytkownika na drgania.



Ostrzeżenie: Wartość emisji drgań może się różnić w czasie korzystania z urządzenia od podanej wartości, jest to zależne od sposobu używania urządzenia.

Proszę spróbować maksymalnie ograniczyć narażenie na wibracje. Przykładowymi sposobami zmniejszenia narażenia na wibracje jest noszenie rękawic w trakcie pracy z narzędziem i ograniczenie czasu pracy. Należy przy tym uwzględnić wszystkie elementy cyklu eksploatacji (na przykład czas, w którym elektronarzędzie jest wyłączone, oraz czas, w których jest ono wprawdzie włączone, ale pracuje bez obciążenia).

Zasady bezpieczeństwa

Ten rozdział zawiera podstawowe zasady bezpieczeństwa dotyczące pracy z elektryczną piłą łańcuchową.

 Elektryczna piła łańcuchowa zalicza się do niebezpiecznych urządzeń, które w przypadku nieprawidłowego lub lekkomyślnego użytkowania może powodować poważne, a nawet śmiertelne obrażenia. W związku z tym w celu zapewnienia bezpieczeństwa sobie i innym zawsze przestrzegaj poniższych zasad, a w razie niepewności zasięgnij porady specjalisty.

Symbole w instrukcji obsługi

 Przed rozpoczęciem pracy zapoznaj się dokładnie z wszystkimi elementami piły. Przećwicz sposób postępowania z piłą i poproś doświadczonego użytkownika o wyjaśnienie funkcji, sposobu działania piły oraz technik piłowania drewna.

 Łańcuch piły nie obraca się, gdy jest zablokowany hamulec łańcucha. Zwolnij hamulec łańcucha, przesuwając dźwignię hamulca w stronę przedniego uchwyty.

 Przeczytaj instrukcję obsługi urządzenia i zastosuj się do niej.



 Nosić kask ochronny.

 Nosić antypoślizgowe obuwie ochronne.

 Używać odzieży ochronnej!

 Noś osobiste wyposażenie ochronne. Zasadniczo noś okulary ochronne, nauszники.

 Noś odporne na przecięcie rękawice. Niebezpieczeństwo skaleczenia!

 Mocno trzymaj maszyną obiema dłońmi.
 Nigdy nie pracuj jedną ręką.

 Uwaga! Odbój - podczas pracy uważaj na odboje urządzenia.

 Nie wystawiaj maszyny na deszcz. Urządzenie nie może być wilgotne ani używane w wilgotnym otoczeniu.

 Uwaga! W razie uszkodzenia lub przecięcia kabla sieciowego natychmiast wyjmij wtyczkę z gniazdka sieci elektrycznej.

 gwarantowany poziom mocy akustycznej

MIN Wskaźnik minimum „MIN” wskaźnika poziomu oleju

Symbol na tabliczce znamionowej:

 460 mm Długość miecza

 Klasa zabezpieczenia II (podwójna izolacja)

 Urządzeń elektrycznych nie należy wyrzucać razem z odpadami domowymi.

Symbol poniżej osłony koła łańcuchowego:



Przestrzegać kierunku biegu łańcucha.
Uwaga! Przeczytać instrukcję obsługi.

Symbol na mieczu:

Kierunek biegu łańcucha

**Symbol na korku zbiornika oleju:**

Naoliwić łańcuch piły.

Symbol na śrubie mocującej osłony koła łańcuchowego:

OTWARTY



ZAMKNIĘTY

Symbol na dźwigni hamulca łańcucha:

Hamulec łańcucha: WYŁ.



Hamulec łańcucha: ZAŁ.

Symbol na śrubie systemu szybkiego napięcia łańcucha:

luzowanie



naprężanie

Symbole zawarte w instrukcji**Znaki niebezpieczeństwa z informacjami dot. zapobiegania wypadkom****Znak zagrożenia z informacjami dotyczącymi zapobiegania szkodom osobowym na skutek porażenia prądem elektrycznym**

Znaki nakazowe z informacjami dot. zapobiegania wypadkom



Noś rękawice ochronne, aby uniknąć skaleczenia!



Wskazówki zawierające informacje dot. lepszego użytkowania urządzenia

Ogólne zasady bezpieczeństwa

Przed rozpoczęciem pracy elektryczną piłą łańcuchową zapoznaj się dokładnie z wszystkimi jej elementami. Proszę przećwiczyć obchodzenie się z piłą (przycinanie na długość drewna okrągłego na koźle do piłowania) i zlecić wyjaśnienie sobie przez doświadczonego użytkownika lub specjalistę działania, sposobu oddziaływania, technik piłowania i osobistego wyposażenia ochronnego.



Podczas wycinania drzew należy przestrzegać zasad ochrony przez hałasem i lokalnych przepisów prawa. Przepisy lokalne mogą wymagać przeprowadzenia testu kwalifikacyjnego. Proszę zapytać o to w najbliższym nadleśnictwie.



Uwaga! W trakcie stosowania elektronarzędzi należy zapewnić następujące podstawowe środki bezpieczeństwa w celu ochrony przed porażeniem prądem elektrycznym, obrażeniami ciała i pożarem: Niebezpieczeństwo obrażeń ciała.

Ogólne zalecenia bezpieczeństwa dla elektronarzędzi

OSTRZEŻENIE! Przeczytaj wszystkie zasady i instrukcje bezpieczeństwa. Niedokładne przestrzeganie zasad i instrukcji bezpieczeństwa może spowodować

wać porażenie prądem, pożar i/
lub inne ciężkie zranienia.

Zachowaj wszystkie zasady bezpieczeństwa i instrukcje na przyszłość.

Użyte w zasadach bezpieczeństwa pojęcie „narzędzie elektryczne” dotyczy narzędzi elektrycznych zasilanych prądem sieciowym (za kablem sieciowym) oraz narzędzi elektrycznych zasilanych z baterii (bez kabla sieciowego).

1) Bezpieczeństwo miejsca pracy

- a) **Zapewnij porządek i wystarczające oświetlenie w miejscu pracy.** Nieporządek lub nieoświetlone miejsce pracy może spowodować wypadek.
- b) **Nie pracuj pilarką elektryczną w atmosferze potencjalnie wybuchowej, w której znajdują się palne ciecze, gazy lub pyły.** Narzędzia elektryczne wytwarzają iskry, które mogą zapalić pył lub pary.
- c) **Trzymaj od dzieci i innych ludzi w bezpiecznej odległości podczas używania pilarki elektrycznej.** Odwrócenie uwagi może spowodować utratę kontroli nad urządzeniem.

2) Bezpieczeństwo elektryczne:

- a) **Wtyczka pilarki elektrycznej musi pasować do gniazdka. Wtyczki nie można w żaden sposób modyfikować. Nie używaj adapterów wtyczek razem z narzędziami elektrycznymi posiadającymi zestyk ochronny (uziemiający).** Nienaruszone wtyczki i dopasowane gniazdka zmniejszają ryzyko porażenia prądem.

- b) **Unikaj dotykania uziemionych powierzchni, takich jak rury, kaloryfery, piecyki, kuchenki, lodówki.** Gdy Twoje ciało jest uziemione, ryzyko porażenia prądem jest większe.
- c) **Trzymaj pilarkę elektryczną z daleka od deszczu i wilgoci/wody.** Dostanie się wody do wnętrza urządzenia elektrycznego zwiększa ryzyko porażenia prądem.
- d) **Nie używaj kabla do przeniesienia pilarki elektrycznej, do jej zawieszania ani do wyciągania wtyczki z gniazdka. Chroń kabel przed gorącym, olejem, ostrymi krawędziami i ruchomymi częściami urządzenia.** Uszkodzone i splątane kable zwiększają ryzyko porażenia prądem.
- e) **Pracując pilarką elektryczną na dworze, używaj tylko przedłużaczy dopuszczonych do używania na dworze.** Używanie przedłużacza przystosowanego do używania na dworze zmniejsza ryzyko porażenia prądem.
- f) **Jeśli nie da się uniknąć pracy elektronarzędzia w środowisku wilgotnym, należy zastosować wyłącznik różnicowoprądowy.** Zastosowanie wyłącznika różnicowoprądowego zmniejsza niebezpieczeństwo porażenia prądem elektrycznym.

3) Bezpieczeństwo osób:

- a) **Zachowuj uwagę, uważaj na to, co robisz i pracuj pilarką elektryczną rozsądnie. Nie używaj pilarki elektrycznej, jeżeli jesteś zmęczony albo jeżeli pod wpływem narkotyków, alkoholu albo leków.** Chwila nieuwagi podczas

używania pilarki elektrycznej może doprowadzić do poważnych zranień.

- b) **Używać sprzętu ochrony osobistej i zawsze – okularów ochronnych. Używanie sprzętu ochrony osobistej, takiego jak obuwie ochronne, przeciwpoślizgowe obuwie ochronne, kask ochronny czy sprzęt do ochrony słuchu zmniejsza ryzyko odniesienia obrażeń.**
- c) **Unikaj przypadkowego uruchomienia narzędzia. Przed podłączeniem pilarki elektrycznej do źródła zasilania i/lub baterii, przed jej podniesieniem i przeniesieniem upewnij się, że jest ona wyłączona.**
- d) **Przed włączeniem pilarki elektrycznej usuń przyrządy nastawcze i klucze do śrub.**
Narzędzie lub klucz znajdujący się w obrotowej części urządzenia może spowodować zranienie.
- e) **Unikaj anormalnych pozycji ciała. Zapewnij sobie stabilną pozycję i zawsze zachowuj równowagę ciała.** Dzięki temu możliwe będzie zachowanie lepszej kontroli nad pilarką elektryczną w nieoczekiwanych sytuacjach.
- f) **Noś odpowiednie ubranie. Nie zakładaj obszernych, luźnych ubrań ani ozdób. Trzymaj włosy, części ubrania i rękawice z daleka od ruchomych części.** Luźne ubranie, ozdoby lub długie włosy mogą zostać pochwyczone lub wkręcone przez ruchome części.
- g) **Jeżeli urządzenie posiada możliwość zamontowania systemu odpylania upewnij się, czy system ten jest prawidłowo podłączony i używany.** Używanie systemu odpyla-

nia może zmniejszać zagrożenia związane z narażeniem na pył.

4) Używanie i obsługa pilarki elektrycznej:

- a) **Nie przeciążaj urządzenia. Do każdej pracy używaj właściwego narzędzia elektrycznego.** Pasującym narzędziem elektrycznym można pracować lepiej i bezpieczniej w podanym zakresie mocy.
- b) **Nigdy nie używaj narzędzia elektrycznego z uszkodzonym wyłącznikiem.** Narzędzie elektryczne, którego nie można włączyć i wyłączyć, jest niebezpieczne i wymaga naprawy.
- c) **Przed rozpoczęciem ustawiania urządzenia, wymiany akcesoriów oraz przed odłożeniem urządzenia wyciągnij wtyczkę z gniazdka.** Ten środek ostrożności uniemożliwi przypadkowe uruchomienie pilarki elektrycznej.
- d) **Przechowuj nieużywaną pilarkę elektryczną w niedostępnym dla dzieci miejscu. Nie pozwalaj używać urządzenia osobom, które nie są z nim obeznane i które nie przeczytały tych wskazówek.** Narzędzia elektryczne są niebezpieczne, jeżeli używają ich niedoświadczone osoby.
- e) **Starannie pielęgnuj pilarkę elektryczną. Sprawdź, czy ruchome części prawidłowo funkcjonują i nie są zablokowane, czy części nie są potamane lub inaczej uszkodzone i czy prawidłowe działanie pilarki elektrycznej nie jest zakłócone.** Przed użyciem urządzenia zleć naprawę uszkodzonych części.

Przyczyną wielu wypadków są źle konserwowane narzędzia elektryczne.

- f) **Narzędzia tnące muszą być zawsze ostre i czyste.** Starannie pielęgnowane narzędzia tnące z ostrymi ostrzami rzadziej się blokują i są łatwiejsze w prowadzeniu.
- g) **Używaj pilarki elektrycznej, akcesoriów, oprzyrządowania itd. tylko zgodnie z tymi wskazówkami. Zwracaj przy tym uwagę na warunki pracy i uwzględniaj rodzaj wykonywanej pracy.** Używanie pilarki elektrycznej do celów niezgodnych z ich przeznaczeniem może prowadzić do niebezpiecznych sytuacji.

5) Serwis:

- a) **Zlecaj naprawy narzędzia elektrycznego tylko wykwalifikowanemu personelowi i tylko z użyciem oryginalnych części zamiennych.** Pozwoli to zachować bezpieczeństwo użytkownika narzędzia elektrycznego.

Zasady bezpieczeństwa dotyczące pilarek łańcuchowych

- **Trzymaj wszystkie części ciała w bezpiecznej odległości pracującego łańcucha pilarki.** Przed uruchomieniem pilarki upewnij się, że łańcuch nie dotyka żadnych przedmiotów. Chwila nieuwagi w czasie pracy z pilarką może doprowadzić do pochycenia ubrania lub części ciała przez łańcuch.
- **Zawsze mocno trzymaj pilarkę prawą ręką za tylny i lewą ręką za przedni uchwyt.** Trzymanie pilarki w odwrotny sposób zwiększa

ryzyko zranień i jest niedozwolone.

- **Elektronarzędzie należy obsługiwać, trzymając je wyłącznie za izolowaną rękojeść, gdyż łańcuch pilarki może natrafić na ukryte przewody elektryczne lub na własny przewód sieciowy.** W wyniku kontaktu łańcucha z przewodem będącym pod napięciem, może dojść do przekazania napięcia na części metalowe elektronarzędzia, co mogłoby spowodować porażenie prądem elektrycznym.
- **Nosić okulary ochronne i sprzęt do ochrony słuchu. Pozostały sprzęt ochrony osobistej, chroniący głowę, ręce, nogi i stopy – zgodnie z przepisami.** Dopasowana odzież ochronna zmniejsza ryzyko zranienia przez lecące wióry i przypadkowe dotknięcie łańcucha tnącego.
- **Nie pracuj z pilarką na drzewie.** Praca z pilarką łańcuchową na drzewie grozi zranieniem.
- **Zawsze zachowuj stabilną pozycję ciała i używaj pilarki łańcuchowej tylko stojąc na stabilnym, pewnym i równym podłożu.** Śliskie podłoże lub niestabilna pozycja, np. na drabinie, mogą spowodować utratę równowagi lub kontroli nad pilarką.
- **Przeplitowując naprężoną gałąź licz się z możliwością jej odskoczenia.** Gdy przestanie działać siła naprężająca włókna drewna, odskakująca gałąź może trafić osobę obsługującą pilarkę i/lub wyrwać pilarkę spod kontroli.
- **Zachowuj szczególną ostrożność przy pitowaniu poszycia i młodych drzew.** Pilarka może pochwytać cienkie gałęzie i wyrzucić je w stronę osoby obsługującej albo spowodować utratę równowagi.

- **Przenoś pilarkę wyłączonej, za przedni uchwyt, za łańcuchem tnącym odwróconym od ciała. Przy transportowaniu i przechowywaniu pilarki zawsze zakładaj pokrowiec.** Uważne obchodzenie się z pilarką łańcuchową zmniejsza prawdopodobieństwo przypadkowego dotknięcia pracującego łańcucha.
- **Stosuj się do instrukcji smarowania, napinania łańcucha i wymiany akcesoriów.** Nieprawidłowo naprężony lub nasmarowany łańcuch może się zerwać lub zwiększać ryzyko odrzutu.
- **Dbaj o to, by uchwyty były suche, czyste i nie były zanieczyszczone olejem ani smarem.** Tłuste, zabrudzone olejem uchwyty są śliskie i prowadzą do utraty kontroli nad urządzeniem.
- **Piłuj tylko drzewo. Nie używaj pilarki łańcuchowej do celów, do których nie jest ona przeznaczona - przykład: Nie używaj pilarki łańcuchowej do piłowania tworzyw sztucznych, murów ani materiałów budowlanych nie wykonanych z drewna.** Używanie pilarki łańcuchowej do celów niezgodnych z jej przeznaczeniem może stwarzać niebezpieczne sytuacje.

Środki ostrożności przeciwko odrzutom



Uwaga odrzut! Uwaga - podczas pracy uważaj na odrzuty maszyny. Niebezpieczeństwo zranienia. Odrzutów możesz unikać przez zachowanie ostrożności i stosowanie prawidłowej techniki piłowania.

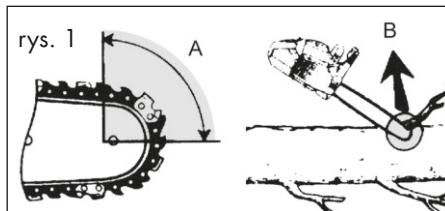

- Odrzut może wystąpić, gdy czubek prowadnicy łańcucha tnącego zetknie się z jakimś przedmiotem lub gdy drewno wygnie się i spowoduje zablokowanie pilarki łańcuchowej w trakcie cięcia (p. zdjęcie 1/rys. B).
- Kontakt z czubkiem szyny prowadzącej może niekiedy powodować nieoczekiwaną reakcję i ruch skierowany do tyłu, w trakcie którego prowadnica łańcucha jest odrzucana do góry w kierunku osoby obsługującej pilarkę (p. zdjęcie 1/rys. A).
- Zablokowanie pilarki łańcuchowej na górnej krawędzi prowadnicy łańcucha może gwałtownie odrzucić prowadnicę w stronę osoby obsługującej.
- Wskutek każdej z tych reakcji osoba obsługująca może stracić kontrolę nad pilarką i doznać ciężkiego zranienia. Nie polegaj tylko na zabezpieczeniach zainstalowanych w pilarce łańcuchowej. Jako użytkownik pilarki łańcuchowej stosuj różne środki ostrożności chroniące przed wypadkami i zranieniami podczas pracy.

Odrzut jest następstwem nieprawidłowego lub błędnego używania narzędzia elektrycznego. Odrzutom można zapobiegać stosując odpowiednie, opisane niżej środki ostrożności:

- **Trzymaj pilarkę obiema dłońmi, przy czym kciuk i palce muszą obejmować uchwyty pilarki. Ustaw ciało i ramiona w takiej**

pozycji, w której możesz zamortyzować siłę odrzutu.

Stosując odpowiednie środki ostrożności osoba obsługująca może opanować siłę odrzutu. Nigdy nie puszczaj pilarki.

- **Unikaj anormalnych pozycji ciała i nie piłuj przedmiotów powyżej wysokości ramion.** Pozwoli to uniknąć przypadkowego zetknięcia z czubkiem przewodnicy łańcucha i zapewni lepszą kontrolę nad pilarką łańcuchową w nieoczekiwanych sytuacjach.
- **Zawsze stosuj zalecane przez producenta przewodnice zamiennic i łańcuchy tnące.** Nieprawidłowe przewodnice i łańcuchy tnące mogą spowodować zerwanie łańcucha i/lub odrzut.
- **Stosuj się do instrukcji producenta dotyczących ostrzeżenia i konserwacji pilarki łańcuchowej.** Za nisko ustawione ograniczniki głębokości zwiększają skłonność do odrzutów.

Zagrożenia ogólne

Nawet przy przepisowej obsłudze urządzenia elektrycznego występują tzw. zagrożenia ogólne. W związku z konstrukcją i sposobem pracy urządzenia elektrycznego mogą występować następujące zagrożenia ogólne:

- a) Skaleczenia i rany cięte.
- b) Uszkodzenia słuchu w razie niekorzystania z odpowiednich elementów ochrony słuchu.
- c) Szkody na zdrowiu będące skutkiem działania wibracji na rękę i ramię, jeżeli urządzenie jest używane przez długi czas lub nie jest odpowiednio prowadzone i przepisowo konserwowane.



Ostrzeżenie! To urządzenie elektryczne wytwarza w czasie pracy pole elektromagnetyczne. Pole to może w określonych warunkach wpływać na aktywne lub pasywne implantaty medyczne. Aby zmniejszyć niebezpieczeństwo doznania poważnych lub śmiertelnych obrażeń, zalecamy osobom posiadającym implantaty medyczne skonsultowanie się z lekarzem i producentem implantatu przed rozpoczęciem obsługi maszyny.

Dalsze zasady bezpieczeństwa

- Jeżeli kabel zasilający tego urządzenia jest uszkodzony, musi on zostać wymieniony przez producenta lub jego serwis albo osobę posiadającą podobne kwalifikacje - tylko w ten sposób można zapewnić bezpieczeństwo urządzenia.
- W przypadku konieczności wymiany przewodu przyłączeniowego, zalecamy zlecenie wymiany przewodu producentowi lub jego przedstawicielowi (np. autoryzowany warsztat serwisowy, dział obsługi klienta itd.)
- Prowadź przewód sieciowy tak, by podczas piłowania nie został pochwycony przez gałęzie i podobne przedmioty.
- Stosuj wyłącznik RCD (Residual Current Device) o wartości prądu wyzwalającego 30 mA lub mniej.
- Proszę stosować się ściśle do instrukcji konserwacji, kontroli i zaleceń serwisowych zawartych w tej instrukcji obsługi. Jeżeli w instrukcji obsługi nie podano inaczej, uszkodzone elementy zabezpieczające i części muszą zostać prawidłowo naprawione lub wymienione

przez nasze centrum serwisowe.

- Zaleca się, aby osoba używająca urządzenia po raz pierwszy poćwiczyła przynajmniej cięcie okrągłaków na koźle do piłowania lub stojaku.
- Używaj tylko dopuszczonych kabli zasilających typu H05RN-F, o długości maksymalnej 75 m, przeznaczonych do użytku na zewnątrz. Przekrój licy kabla zasilającego musi wynosić co najmniej 2,5 mm². Przed użyciem zawsze całkowicie odwiń kabel z bębna. Sprawdź kabel zasilający pod kątem uszkodzeń.
- Ostrzeżenie! To elektronarzędzie wytwarza w trakcie pracy pole elektromagnetyczne. Pole to może w określonych okolicznościach zakłócać aktywnie lub pasywnie pracę implantów medycznych. Aby zmniejszyć niebezpieczeństwo poważnych lub śmiertelnych obrażeń ciała, przed przystąpieniem do obsługi maszyny przez osoby z implantami medycznymi zalecamy skonsultowanie się z lekarzem i producentem implantu.
- Podczas cięcia na zbczcu zawsze stój powyżej pnia drzewa. Aby zachować pełną kontrolę w momencie „przepiłowania”, zmniejsz nacisk pod koniec cięcia, nie tracąc mocnego trzymania za uchwyty elektrycznej piły łańcuchowej. Zapewnij, aby łańcuch piły nie dotykał podłoża. Po zakończeniu cięcia i przed wyjęciem piły poczekał, aż elektryczna piła łańcuchowa zatrzyma się. Zawsze wyłączaj silnik elektrycznej piły łańcuchowej, zanim przejdiesz od drzewa do drzewa.
- Usuń z drzewa zanieczyszczenia, kamienie, luźną korę, igły, klamry i druty.
- Stosuj się ściśle do instrukcji konserwacji, kontroli i zaleceń serwisowych zawartych w tej instrukcji obsługi.

Jeżeli w instrukcji obsługi nie podano inaczej, naprawy lub wymianę uszkodzonych elementów bezpieczeństwa i części należy zlecać w naszym centrum serwisowym.

A Funkcje bezpieczeństwa

1 Tylny uchwyt z osłoną dłoni (10)

chroni dłoń przed konarami i gałęzmi oraz przed odbitym łańcuchem.

3 Dźwignia hamulca łańcucha i osłona dłoni

Element zabezpieczający, który natychmiast zatrzymuje łańcuch w przypadku odboju; dźwignię można też uruchamiać ręcznie, chroni ona lewą dłoń użytkownika, jeżeli ześlizgnie się ona z przedniego uchwytu.

 łańcuch piły nie obraca się, gdy jest zablokowany hamulec łańcucha.

5 Niskoodbojowy łańcuch piły

pomaga w amortyzowaniu odbojów przy pomocy specjalnie zaprojektowanych elementów zabezpieczających.

17 Ogranicznik pazurowy

zwiększa stabilność przy wykonywaniu cięć pionowych i ułatwia piłowanie

15 Silnik elektryczny

jest ze względów bezpieczeństwa podwójnie izolowany

13 Włacznik-wyłącznik z hamulcem łańcucha o natychmiastowym działaniu

Po zwolnieniu włącznika-wyłącznika urządzenie natychmiast się wyłącza.

14 Blokada włącznika

musi być odblokowana, aby było możliwe włączenie urządzenia.

18 Trzpień amortyzujący łańcucha

redukuje niebezpieczeństwo zranienia w przypadku zerwania lub pęknięcia łańcucha

Montaż



Podczas pracy piłą zawsze noś rękawice ochronne i stosuj tylko oryginalne części. Przed każdą czynnością przy pile łańcuchowej wyciągnij wtyczkę z gniazdka sieciowego. Istnieje niebezpieczeństwo doznania obrażeń.

Przed uruchomieniem elektrycznej piły łańcuchowej należy:

- w razie potrzeby zamontować miecz, łańcuch piły i osłonę łańcucha,
- naprężyć łańcuch piły,
- wlać olej do smarowania łańcuchów,
- sprawdzić działanie hamulca łańcucha i automatycznego układu smarowania.

F Montaż łańcucha piły i miecza

1. Położyć urządzenie na płaskiej powierzchni.
2. Obrócić śrubę mocującą (7) **w lewo** (→), aby umożliwić zdjęcie osłony koła łańcuchowego (8).
3. Rozłóż łańcuch tnący w kształcie pętli w taki sposób, by krawędzie tnące były ułożone zgodnie **z kierunkiem ruchu wskazówek zegara**.
4. Włóż łańcuch tnący (5) do rowka w mieczu (4). Aby zamontować miecz (4), trzymaj go pod kątem ok. 45 stopni do góry, co ułatwi założenie łańcucha tnącego (5) na koło zębate (24).
5. Załóż miecz (4) i łańcuch (5) na sworznie szyny (23). Miecz jest prawidłowo osadzony, gdy nosek z prawej strony pod sworzniem (23) znajduje się w dolnym, okrągłym wgłębieniu miecza. Zwisanie łańcucha (5) jest efektem normalnym.

6. Napręż wstępnie łańcuch piły (5) obracając śrubę systemu szybkiego napinania łańcucha (9) w prawo.
7. Załóż osłonę koła łańcuchowego (8). W tym celu należy najpierw wsunąć zaczep osłony do pasującego do niego wyżłobienia w urządzeniu (25). Dokręć śrubę mocującą (7).



Uwaga: piła może wydzielać niewielkie ilości oleju, zobacz Zasady bezpieczeństwa.

Proszę pamiętać, że po użyciu w elektrycznej pile łańcuchowej odbywa się jeszcze proces smarowania i że może z niej wyciekać olej, jeśli położymy ją na boku lub na głowicy. To jest normalne zjawisko, uwarunkowane przez otwór wentylacyjny na górnej krawędzi zbiornika i nie stanowi podstawy do reklamacji. Ponieważ każda elektryczna piła łańcuchowa jest podczas produkcji sprawdzana i testowana z użyciem oleju, mimo opróżnienia w zbiorniku może pozostać niewielka ilość oleju, który podczas transportu może lekko zabrudzić obudowę. Proszę oczyścić obudowę szmatką.

Przed wymianą łańcucha oczyścić wpust przewodnicy szynowej, ponieważ w przypadku występujących zanieczyszczeń łańcuch może wyskoczyć z szyny. Osady zanieczyszczeń mogą także wchłaniać olej smarowy. Skutkiem tego jest brak lub niedostateczne przenikanie oleju smarowego do spodniej strony szyny i obniżenie skuteczności smarowania.

Napinanie łańcucha tnącego

Regularne napinanie łańcucha poprawia bezpieczeństwo użytkownika i obniża lub zapobiega zużyciu i uszkodzeniu łańcu-

cha. Zalecamy użytkownikowi kontrolowanie stanu naprężenia łańcucha przed każdym rozpoczęciem pracy i w odstępach co 10 minut i w razie potrzeby jego skorygowanie.

Podczas pracy z piłą łańcuch nagrzewa się i wskutek tego ulega wydłużeniu. Takie wydłużanie ma miejsce w szczególności w przypadku nowych łańcuchów.



łańcucha nie należy napinać ani wymieniać, gdy jest nagrzany, ponieważ po schłodzeniu ulegnie on ponownemu skróceniu. Nieprzestrzeżenie tej wskazówki może być przyczyną uszkodzenia prowadnicy szynowej lub silnika przez zbyt mocno naprężony łańcuch. Stan naprężenia i nasmarowania łańcucha ma znaczny wpływ na jego trwałość.

łańcuch jest prawidłowo napięty, jeżeli nie zwisa z dolnej strony szyny prowadzącej i daje się całkowicie przeciągnąć dookoła dłonią w rękawicy. Przy działaniu na łańcuch piłą siłą 9 N (ok. 1 kg) odstęp między łańcuchem piły a szyną prowadzącą nie może być większy niż 2 mm

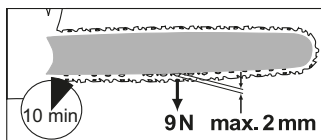

- B**
1. Upewnij się, czy hamulec łańcucha jest zwolniony, tzn. czy dźwignia hamulca łańcucha jest dociśnięta do przedniego uchwyty (16).
 2. Poluzuj śrubę mocującą (7) .
 3. W celu naciągnięcia łańcucha piły obróć śrubę (9) systemu szybkiego napinania łańcucha **w prawo**.

W celu poluzowania naprężenia obróć śrubę (9) **w lewo**.

4. Ponownie dokręć śrubę mocującą (7) .



W przypadku nowego łańcucha tnącego naciąg łańcucha należy wyregulować po najwyżej 5 cięciach.

Smarowanie łańcucha



Szyna prowadząca i łańcuch nie mogą być nigdy pozbawione oleju. Jeżeli piła łańcuchowa jest eksploatowana ze zbyt małą ilością oleju, redukuje to wydajność cięcia i żywotność eksploatacyjną łańcucha tnącego, ponieważ łańcuch szybciej się stępieja. Zbyt małą ilość oleju można rozpoznać po wydzielaniu dymu i przebarwieniu szyny prowadzącej.

Piła łańcuchowa jest wyposażona w automatyczny układ oliwienia, zasilający szynę i łańcuch olejem.

Wlewanie oleju łańcuchowego:

- Regularnie kontrolować wskaźnik poziomu oleju (C 21), po osiągnięciu wskaźnika minimum „MIN” (C 22) na wskaźniku poziomu oleju uzupełnić olej. Zbiornik oleju mieści ok. 250 ml oleju.
- Stosuj olej biologiczny, zawierający dodatki zmniejszające tarcie i stopień zużycia oraz nie szkodzący układowi pompy. Możesz go zamówić w naszym Centrum Serwisowym.
- Jeżeli olej bio-olej nie jest dostępny, zastosuj olej do smarowania łańcuchów zawierający małą ilość dodatków lepkościowych.
- Przed dłuższą przerwą w pracy należy opróżnić zbiornik oleju (po 6-8 tygodniach).

- C**
1. Odkręć pokrywę zbiornika oleju (2) i wlej olej łańcuchowy do zbiornika.
 2. Wytrzyj ewentualne rozlane resztki oleju i zamknij pokrywę zbiornika.



Przed rozpoczęciem nalenia oleju należy zawsze urządzenie wyłączyć i ostudzić silnik. Rozlanie oleju grozi pożarem.

Obsługa piły łańcuchowej



Piłę łańcuchową można włączać dopiero po prawidłowym zamontowaniu szyny prowadzącej, łańcucha piły i osłony koła łańcuchowego. Uważaj, aby napięcie sieciowe było zgodne z danymi podanymi na tabliczce znamionowej urządzenia. Przy włączaniu piły uważaj, czy stoisz w pewnej, stabilnej pozycji. Przed uruchomieniem piły upewnij się, że nie dotyka ona żadnych przedmiotów.



Uwaga: piła może wydzielać niewielkie ilości oleju, zobacz „Montaż łańcucha piły i miecza”.



Włączanie

1. Przed włączeniem piły sprawdź, czy w zbiorniku znajduje się dostateczna ilość oleju łańcuchowego, w razie potrzeby uzupełnij olej (zob. rozdział Uruchamianie).
2. Utwórz pętlę z końca kabla przedłużacza i zawieś je w zaczepie odciążającym (11) tylnego uchwytu (1).
3. Przyłącz piłę do źródła napięcia elektrycznego.
4. Zwolnij hamulec łańcucha (3), przesuwając dźwignię hamulca w stronę przedniego uchwytu (16).
5. Dobrze chwyć piłę łańcuchową oburącz, trzymając prawą dłoń za tylny (1) i lewą dłoń za przedni uchwyt (16). Kciuk i palce muszą mocno obejmować uchwyty.
6. Aby włączyć piłę, zwolnij prawym kciukiem blokadę przeciwwłoczeniową (14), a następnie przyciśnij włącznik-wyłącznik (13), piła elektryczna zaczyna pracować z najwyższą prędkością. Zwolnij blokadę przeciwwłoczeniową.
7. Piła wyłącza się po zwolnieniu włącznika-wyłącznika. Włączenie piły w taki sposób, by pracowała ona ciągle, nie jest możliwe.



Sprawdzanie hamulca łańcucha



łańcuch piły nie obraca się, gdy jest zablokowany hamulec łańcucha.

1. Połóż elektryczną piłę łańcuchową na twardym, równym podłożu. Piła nie może dotykać żadnych przedmiotów.
2. Przyłącz piłę do źródła napięcia elektrycznego.
3. Zwolnij hamulec łańcucha (3), przesuwając dźwignię hamulca w stronę przedniego uchwytu (16).
4. Dobrze chwyć piłę łańcuchową oburącz, trzymając prawą dłoń za tylny (1) i lewą dłoń za przedni uchwyt (16). Kciuk i palce muszą mocno obejmować uchwyty.
5. Włącz elektryczną piłę łańcuchową.
6. Przy pracującym silniku naciśnij lewą dłoń dźwignię hamulca łańcucha

- (3). Odsunąć dźwignię hamulca łańcucha /przednią osłonę dłoni (3) od uchwytu przedniego (16). łańcuch powinien się nagle zatrzymać.
7. Jeżeli hamulec łańcucha zadziała prawidłowo, zwolnij włącznik-wyłącznik i zwolnij hamulec łańcucha.



Jeżeli hamulec łańcucha nie działa prawidłowo, elektrycznej piły łańcuchowej nie wolno używać. Istnieje niebezpieczeństwo zranienia ze względu na zatrzymujący się łańcuch. Zleć naprawę pilarki naszemu Centrum Serwisowemu.

Sprawdzanie automatycznego układu oliwienia

Przed rozpoczęciem pracy sprawdź poziom oleju i automatyczny układ oliwienia.

- Włącz piłę łańcuchową i przytrzymaj ją nad podłożem o jasnej barwie. Piła nie może przy tym dotykać podłoża.

Jeżeli na podłożu pokaże się ślad oleju, oznacza to, że piła pracuje nienagannie.



Jeśli nie widać śladu oleju, oczyścić ewentualnie przepust oleju lub oddać piłę do naprawy w naszym punkcie serwisowym.



Oczyść przepusty olejowe szyny prowadzącej, aby zapewnić prawidłowe, automatyczne oliwienie łańcucha tnącego podczas pracy piły. W tym celu posłuż się pędzlem lub szmatką, aby wytrzeć pozostałości z przepustu oleju.

F Wymiana miecza

1. Wyłącz pilarkę i wyjmij wtyczkę kabla prądowego z gniazdka.
2. Połóż pilarkę na płaskiej powierzchni.
3. Obróć śrubę mocującą (7) i śrubę systemu szybkiego napinania łańcucha (9) **w lewo** (→), aby poluzować naprężenie łańcucha i zdjąć osłonę koła łańcuchowego (8).
4. Zdejmij miecz i łańcuch tnący. Aby zdemontować miecz (4), trzymaj go pod kątem ok. 45 stopni do góry, co ułatwi zdjęcie łańcucha tnącego (5) z zębniaka (24).
5. Wymień miecz i zamontuj miecz oraz łańcuch zgodnie z opisem w rozdziale „Montaż łańcucha piły i miecza”.

Techniki piłowania

Informacje ogólne

- Lepszą kontrolę nad urządzeniem zachowasz, piłując dolną stroną szyny prowadzącej (łańcuch ciągnie), a nie górną stroną szyny prowadzącej (łańcuch pcha).
- Podczas piłowania i po przepiłowaniu drewna nim piła nie może dotykać podłoża ani żadnych przedmiotów.
- Uważaj, by pilarka nie zakleszczała się w wycięciu. Pień drzewa nie może pękać ani się rozłupywać.
- Przestrzegaj też zasad zapobiegania odbojom (zobacz Zasady bezpieczeństwa).
- Podczas cięcia na zboczu zawsze stój powyżej pnia drzewa. Aby zachować pełną kontrolę w momencie „przepiłowania”, zmniejsz nacisk pod koniec cięcia, nie tracąc mocnego trzymania za uchwyt elektrycznej piły łańcuchowej. Zapewnij, aby łańcuch piły

nie dotykał podłoża. Po zakończeniu cięcia i przed wyjęciem piły poczekaj, aż elektryczna piła łańcuchowa zatrzyma się. Zawsze wyłączaj silnik elektrycznej piły łańcuchowej, zanim przejdziesz od drzewa do drzewa.

- Podczas cięcia na zboczu zawsze stój powyżej pnia drzewa. Aby zachować pełną kontrolę w momencie „przeplitowania”, zmniejsz nacisk pod koniec cięcia, nie tracąc mocnego trzymania za uchwyty elektrycznej piły łańcuchowej. Zapewnij, aby łańcuch piły nie dotykał podłoża. Po zakończeniu cięcia i przed wyjęciem piły poczekaj, aż elektryczna piła łańcuchowa zatrzyma się. Zawsze wyłączaj silnik elektrycznej piły łańcuchowej, zanim przejdziesz od drzewa do drzewa.



Jeżeli piła się zaklinuje, nie podejmuj prób wyciągnięcia jej siłą. Niebezpieczeństwo zranienia. Wyłącz silnik piły i użyj dźwigni albo klina, wyjąc piłę.

Ścinanie drzew



Do ścinania drzew wymagane jest duże doświadczenie. Ścinaj drzewa tylko wtedy, jeżeli potrafisz obchodzić się pewnie z elektryczną piłą łańcuchową. Pod żadnym pozorem nie używaj elektrycznej piły łańcuchowej, jeżeli czujesz się niepewnie.



Ze względów bezpieczeństwa odradzamy niedoświadczonym użytkownikom ścinanie pni drzew piłą o długości szyny prowadzącej mniejszej od średnicy pnia.

- Uważaj, by w pobliżu stanowiska pracy nie przebywali ludzie ani zwierzęta. Odstęp bezpieczeństwa między ścinanym drzewem a najbliższym stanowiskiem pracy musi wynosić 2 i 1/2 długości drzewa.
- Zwróć uwagę na kierunek powalania drzewa: Użytkownik musi mieć możliwość bezpiecznego poruszania się w pobliżu powalonego drzewa, aby móc łatwo skrócić i okrzesać drzewo. Unikaj sytuacji, w której spadające drzewo może zaczepić się o inne drzewo. Zwróć uwagę na naturalny kierunek upadania drzewa, który zależy od nachylenia i krzywizny drzewa, kierunku wiatru, położenia większych gałęzi i liczby gałęzi.
- Podczas pitowania na zboczu operator piły łańcuchowej powinien znajdować się w miejscu położonym powyżej powalanego drzewa, ponieważ po powaleniu drzewo stoczy lub ześlizgnie się prawdopodobnie w dół.
- Małe drzewa o średnicy od 15 do 18 cm można z reguły ścinać przy pomocy jednego cięcia.
- W przypadku drzew o większych średnicach należy wykonać nacięcia karbowe i cięcie łamiące (patrz niżej **P**).



Nie ścinaj drzew podczas silnego lub zmiennego wiatru, jeżeli istnieje możliwość uszkodzenia mienia lub jeżeli drzewo mogłoby upaść na przewody. Podczas powalania drzew należy dopilnować, by inne osoby nie zostały narażone na niebezpieczeństwo, by nie

uszkodzić linii energetycznych i nie wyrządzić innych szkód materialnych. Jeżeli drzewo wejdzie w kontakt z linią energetyczną, należy natychmiast powiadomić lokalny zakład energetyczny.



Po zakończeniu piłowania podnieś nauszniki, aby móc słyszeć dźwięki i sygnały ostrzegawcze.



1. Okrzesywanie:

Usuwać zwisające na dół gałęzie, zaczynając piłowanie powyżej gałęzi. Nigdy nie okrzesuj drzew wyżej niż na wysokości barków.



2. Droga ucieczki:

Usuń poszycie leśne wokół drzewa, aby zapewnić sobie w razie potrzeby łatwą ucieczkę. Droga ucieczki (1) powinna przebiegać ok. 45 stopni w stosunku do przewidzianego kierunku upadku drzewa (2).



3. Wykonywanie nacięcia klinowego (A):

Wykonaj nacięcie klinowe w kierunku, w którym ma upaść drzewo. Pracę rozpocząć od dolnego cięcia poziomego. Głębokość cięcia powinna wynosić ok. 1/3 średnicy pnia. Następnie należy wykonać cięcie ukośne pod kątem ok. 45°, od góry, które trafi dokładnie na cięcie dolne. Zapobiegnie to zaciskaniu się łańcucha piły lub prowadnicy szynowej podczas wykonywania drugiego wycięcia.



Nigdy nie stawaj przed drzewem, które zostało już nacięte.



4. Nacięcie łańcące (B):

Wykonaj cięcie łańcące od drugiej strony pnia, stojąc z lewej strony pnia i piłując „ciągnącym „ łańcuchem. Nacięcie łańcące musi przebiegać poziomo około 5 cm nad nacięciem poziomym. Nacięcie łańcące powinno być na tyle głębokie, aby odstęp między nacięciem łańcącym a linią nacięcia poziomego wyniósł co najmniej 1/10 średnicy drzewa. Nieprzepiłowana część pnia jest nazywana wymiarem łańcącym.

Zawias uniemożliwia obracanie się drzewa i zapobiega jego upadkowi w nieprawidłowym kierunku. Zawiasu nie należy przecinać.

Przy zbliżeniu się rządu obalającego do zawiasu drzewo powinno zacząć upadać. Jeżeli okaże się, że drzewo może nie upaść w żądanym kierunku lub przechyli się w przeciwną stronę i zaciska łańcuch piły, należy przerwać cięcie obalające. W celu otwarcia rządu i powalenia drzewa w żądanym kierunku należy używać drewnianych, plastikowych lub aluminiowych klinów.



5. Wsuń do nacięcia łańcącego klin lub tom, gdy tylko pozwoli na to głębokość nacięcia, aby zapobiec zaklinowaniu prowadnicy łańcucha.



6. Jeżeli średnica pnia jest większa od długości prowadnicy łańcucha, wykonaj dwa nacięcia.
7. Po wykonaniu nacięcia łańcącego drzewo upada samo lub przy pomocy klina albo tomu.



Gdy tylko drzewo zacznie padać, wyjmij piłę z nacięcia, zatrzymaj silnik piły, odłóż piłę i opuść stanowisko pracy drogą ewakuacji. Uwważaj na spadające gałęzie i nie potknij się.

N Okrzesywanie

Okrzesywanie oznacza usuwanie konarów i gałęzi ze ściętego drzewa.



Przy okrzesywaniu drzew zdarza się wiele wypadków. Nigdy nie odpitowuj gałęzi, stojąc na pniu drzewa. Jeżeli gałęzie są naprężone, zawsze miej na uwadze strefę odboju.

- Gałęzie podpierające wspierające pień odpitowuj dopiero po przycięciu pnia.
- Naprężone gałęzie należy odpitowywać z dołu do góry, aby zapobiec zaklinowaniu piły tańcuchowej.
- Przy spitowywaniu grubszych konarów stosuj tę samą technikę co przy przycinaniu pni.
- Pracuj z lewej strony pnia i jak najbliżej elektrycznej piły tańcuchowej. W miarę możliwości ciężar piły powinien się opierać na pniu.
- Zmień pozycję, żeby spitować konary z drugiej strony pnia.
- Rozgałęzione konary należy przycinać pojedynczo.
- Mniejsze gałęzie odetnij jednym cięciem zgodnie z ilustr. **N**.

Przycinanie

Przycinanie to rozpitowywanie powalonych pni drzew na małe kawałki.

- Uwważaj, aby przy pitowaniu piła nie dotykała podłoża.
- Uwważaj na pewną pozycję, na pochylonym gruncie stawaj zawsze powyżej pnia.
- Zadbaj o bezpieczną postawę i równomierny rozkład masy ciała na obie stopy. W miarę możliwości pień powinien opierać się na gałęziach, lub podeprzeć go belką bądź klinami. Postępuj zgodnie z prostymi instrukcjami opisującymi sposób łatwego cięcia.



1. Pień leży na ziemi:

Całkowicie przepiłuj pień od góry, pod koniec cięcia uważaj, żeby pilarka nie dotknęła podłoża. Jeżeli można obrócić pień, przepiłuj go w 2/3. Następnie obróć pień i przepiłuj go do końca, zaczynając od góry.



2. Pień jest podparty na jednym końcu:

Przepiłuj najpierw z dołu do góry (górną częścią miecza) 1/3 przekroju pnia, aby zapobiec odtupywaniu kawałków. Następnie przepiłuj pień z góry do dołu (dolną stronę miecza) w kierunku pierwszego cięcia, aby zapobiec zaklinowaniu pilarki.



3. Pień jest podparty na obu końcach:

Przepiłuj najpierw z góry do dołu (dolną stroną miecza) 1/3 przekroju pnia. Następnie przepiłuj pień z dołu do góry (górną stroną miecza) tak, aby oba cięcia się spotkały.



4. Pitowanie na koźle do pitowania:

Mocno trzymaj elektryczną pilarkę tańcuchową obiema dłońmi i prowadź maszynę podczas

piłowania przed swoim ciałem. Gdy pień jest przepiłowywany, prowadź maszynę z prawej strony obok ciała (1). Trzymaj lewe ramię możliwie jak najbardziej wyprostowane (2). Uważaj na padający pień. Ustaw się tak, żeby padający pień nie stanowił zagrożenia. Uważaj na swoje stopy. Padający przepiłowany pień może spowodować zranienia. Utrzymuj równowagę ciała (3).

Konserwacja i czyszczenie



Prace konserwacyjne i związane z czyszczeniem należy zasadniczo wykonywać przy wyłączonym silniku i wyjętej wtyczce sieciowej. Niebezpieczeństwo zranienia! Wykonywanie prac naprawczych i konserwacyjnych, które nie są wymienione w niniejszej instrukcji obsługi, należy zlecać naszemu warsztatowi specjalistycznemu. Używaj tylko oryginalnych części zamiennych firmy. Przed wszelkimi pracami konserwacyjnymi i czyszczeniem zaczekaj, aż maszyna ostygnie. Niebezpieczeństwo zranienia!

Oczyszczanie

- Po każdym użyciu gruntownie oczyść urządzenie. Przedłużasz w ten sposób jego żywotność eksploatacyjną i unikasz wypadków.
- Dbaj o to, aby uchwyty nie były zanieczyszczone benzyną, olejem czy sma-

rem. W razie potrzeby oczyść uchwyty wilgotną, wypraną w roztworze mydła szmatką. Do czyszczenia nie stosuj żadnych środków czyszczących ani benzyny!

- Po każdym użyciu oczyść łańcuch tnący. W tym celu użyj pędzla lub miotłki ręcznej. Do czyszczenia łańcucha nie używaj żadnych płynów. Po czyszczeniu lekko naoliw łańcuch piły olejem łańcuchowym.
- W celu czyszczenia urządzenia zdjąć także osłonę koła łańcuchowego (▲ 8) i oczyścić także to miejsce.
- Oczyścić miecz (prowadnica szynowa) (▲ 4).
- Oczyść szczeliny wentylacyjne i powierzchnie maszyny pędzlem, miotłką ręczną lub suchą szmatką. Do czyszczenia nie używaj żadnych płynów.
- Oczyścić przepust oleju (■ 26), aby podczas pracy maszyny zagwarantować niezakłócone, automatyczne smarowanie łańcucha piły. W tym celu postępuj się pędzlem lub szmatką, aby wytrzeć pozostałości z przepustu oleju.

Czasokresy konserwacyjne

Wykonuj regularnie wymienione w poniższej tabeli prace konserwacyjne. Regularna konserwacja piły łańcuchowej przedłuża jej żywotność eksploatacyjną i pozwala na uzyskanie optymalnej wydajności cięcia oraz zapobiega wypadkom.

Tabela czasokresów konserwacyjnych

Element maszyny	Czynność	Przed każdym użyciem	Po 10 godzinach pracy	Po każdym użyciu
Komponenty hamulca łańcucha	Sprawdzić, w razie potrzeby wymienić	✓		
Koło łańcuchowe (F 24)	Sprawdzić, w razie potrzeby wymienić	✓		
Łańcuch tnący (A 5)	Sprawdzić, naoliwić, w razie potrzeby naostrzyć lub wymienić	✓		
Łańcuch tnący (A 5)	Czyszczenie i smarowanie			✓
Szyna prowadząca (A 4)	Sprawdzić, oczyścić, naoliwić	✓		✓
Szyna prowadząca (A 4)	Obrotowanie miecza		✓	
Automatyczny układ smarowania	Sprawdzić, w razie potrzeby oczyścić przepust oleju	✓		

Ostrzenie łańcucha tnącego



Nieprawidłowo naostrzony łańcuch tnący zwiększa niebezpieczeństwo odboju! Obchodząc się z łańcuchem lub z szyną prowadzącą załóż zabezpieczone przed przecięciem rękawice.



Ostry łańcuch zapewnia optymalne działanie piły. Przecina on bez trudu drewno i pozostawia duże, długie wióry. Łańcuch tnący jest stępiony, gdy musisz używać siły, aby przeprowadzić element tnący przez drewno, a wióry drewniane są bardzo małe. Gdy łańcuch tnący jest bardzo stępiony, piła nie pozostawia wiórów, lecz tylko pył drzewny.

- Tnącymi częściami łańcucha są ogniwa tnące, złożone z zęba tnącego i wypustu ograniczającego głębokość

cięcia. Różnica wysokości między tymi dwoma elementami określa głębokość ostrzenia.

- Przy ostrzeniu zębów tnących należy uwzględnić następujące wartości:



- kąt ostrzenia (30°)
- kąt natarcia ostrza (85°)
- głębokość ostrzenia (0,65 mm)



Odchylenia od wartości geometrycznych aparatu tnącego mogą zwiększać skłonność piły do odbojów. Zwiększone niebezpieczeństwo wypadku!

Do ostrzenia łańcucha są wymagane specjalne narzędzia, zapewniające ostrzenie pod odpowiednim kątem i z odpowiednią głębokością. Niedoświadczonym użytkownikom pił łańcuchowych radzimy zlecić naostrzenie piły specjalście lub warsztatowi specjalistycznemu. Jeśli nie mają Państwo obaw przed ostrzeniem łańcucha, mogą Państwo nabyć narzędzia np. serii

Parkside (np. urządzenie do ostrzenia łańcuchów).

- H**
1. Wytłącz pilarkę i wyjmij wtyczkę kabla prądowego z gniazdka.
 2. Zdejmij łańcuch tnący (zobacz rozdz. „Obsługa pilarki łańcuchowej”). Przy ostrzeniu łańcuch powinien być dobrze napięty, umożliwia to jego prawidłowe naostrzenie.
 3. Do ostrzenia jest wymagany pilnik okrągły o średnicy 4,0 mm.



Pilniki o innej średnicy uszkadzają łańcuch i mogą powodować zagrożenia podczas pracy!

4. Ostrzenie musi się odbywać od wewnątrz do zewnątrz. Prowadź pilnik od wewnętrznej strony zęba tnącego do zewnątrz. Odsuwając pilnik ukoś go do góry.
5. Najpierw naostrz zęby jednej strony. Następnie obróć łańcuch piły i naostrz zęby z drugiej strony.
6. Łańcuch jest zużyty i musi zostać wymieniony na nowy, gdy pozostający wymiar zęba wynosi 4 mm.
7. Po naostrzeniu wszystkie ogniwa tnące muszą mieć jednakową długość i szerokość.
8. Po co trzecim ostrzeniu należy sprawdzić głębokość ostrzenia (ogranicznik głębokości) oraz doszlifować ząb pilnikiem płaskim. Ogranicznik głębokości powinien być niższy od zęba tnącego o ok. 0,65 mm. Po odsunięciu pilnika należy nieco zaokrąglić ogranicznik głębokości do przodu.

Regulacja naciągu łańcucha

Regulacja napięcia łańcucha jest opisana w rozdziale „Montaż - Napinanie łańcucha tnącego”.

Docieranie nowego łańcucha piły

Naciąg nowego łańcucha zmniejsza się po pewnym czasie. Dlatego po pierwszych 5 cięciach, najpóźniej po 10 minutach cięcia należy ponownie naprężyć łańcuch.



Nigdy nie zakładaj nowego łańcucha na zużyty zębnik napędowy lub na uszkodzoną albo zużytą szynę napędową. Łańcuch może wyskoczyć lub się zerwać. Skutkami tego mogą być urazy.



Konserwacja szyny napędowej



Obchodząc się z łańcuchem lub z szyną prowadzącą załóż zabezpieczone przed przecięciem rękawice.

1. Wytłącz piłę i wyjmij wtyczkę sieciową.
2. Zdejmij osłonę koła łańcuchowego, łańcuch tnący i szynę prowadzącą.
3. Sprawdź szynę prowadzącą pod kątem zużycia. Usuń zadziory i wyrównaj pilnikiem płaskim powierzchnie prowadzące.
4. Oczyszcz przepusty olejowe szyny prowadzącej, aby zapewnić prawidłowe, automatyczne oliwienie łańcucha tnącego podczas pracy piły.
5. Zamontuj szynę prowadzącą, łańcuch tnący i osłonę koła łańcuchowego i napnij łańcuch tnący.



Gdy stan przepustów olejowych jest optymalny, a regulator oleju prawidłowo ustawiony, kilka sekund po włączeniu piły łańcuch tnący wydziela automatycznie nieco oleju.



Obracanie miecza



Podczas manipulowania łańcuchem lub mieczem proszę używać rękawic odpornych na przecięcie.

Szynę prowadzącą należy odwracać co 10 godzin roboczych, aby zapewnić jej równomierne zużycie (zobacz rozdział Uruchamianie).

1. Wyłącz piłę i wyjmij wtyczkę sieciową.
2. Zdjąć osłonę koła łańcuchowego (8), łańcuch (5) i miecz (4).
3. Obróć miecz o jego oś poziomą i zamontuj miecz oraz łańcuch zgodnie z opisem z rozdz. „Montaż łańcucha piły i miecza”.
Zwróć przy tym uwagę na kierunek pracy łańcucha piły!



Kierunek biegu łańcucha

Punktem orientacyjnym podczas ustawiania łańcucha (5) jest symbol znajdujący się poniżej osłony koła łańcuchowego (8), widoczny podczas obracania miecza. Przedstawiony na mieczu kierunek biegu nie będzie wówczas prawidłowy.

Przechowywanie

- Przed przechowaniem urządzenie należy oczyścić.
- Przed dłuższą przerwą w pracy należy opróżnić zbiornik oleju. Zużyty olej zu-

tylizować zgodnie z zasadami ochrony środowiska (patrz „Utylizacja/ochrona środowiska”).

- Założyć pochwę ochronną na miecz.
- Urządzenie przechowywać w suchym i chronionym przed kurzem miejscu, poza zasięgiem dzieci.

Utylizacja i ochrona środowiska naturalnego

Nie wylewaj zużytego oleju do kanalizacji ani do zlewu. Usuwać zużyty olej w sposób bezpieczny dla środowiska - oddawaj olej w punkcie recyklingu.

Przełącz urządzenie, jego akcesoria i opakowanie do zgodnej z przepisami o ochronie środowiska naturalnego utylizacji.



Maszyn nie należy wyrzucać razem ze śmieciami domowymi.

Oznaczonych produktów nie wolno wyrzucać do śmieci domowych. Należy je oddać do recyklingu w punkcie zbiórki starych urządzeń elektrycznych i elektro-nicznych.

Recykling przyczynia się do zmniejszenia zużycia surowców i ochrony środowiska. Informacje dotyczące utylizacji i lokalizacji najbliższego centrum recyklingu można otrzymać np. w najbliższym urzędzie miasta lub na Żółtych Stronach.

Starannie opróżnij zbiornik oleju i oddaj piłę łańcuchową w punkcie recyklingu. Użyte w produkcji piły elementy z tworzyw sztucznych i metalu można od siebie oddzielić i poddać wybiórczej utylizacji. Spytaj w naszym Centrum Serwisowym.

Części zamienne / Akcesoria

**Części zamienne i akcesoria można zakupić na
www.grizzlytools.shop**

W przypadku problemów z zamawianiem należy skorzystać z formularza kontaktowego. W razie kolejnych pytań należy zwracać się do „Service-Center” (patrz strona 132).

Pokrywa zbiornika oleju	75118246
łańcuch tnący.....	30091624
Miecz	30100420
Biologiczny olej łańcuchowy 1 l.....	30230001
Biologiczny olej łańcuchowy 5 l	30230002

A Poszukiwanie błędów

Problem	Możliwa przyczyna	Sposób usunięcia
Urządzenie nie uruchamia się	Hamulec łańcucha zablokowany	Sprawdzić hamulec łańcucha, ewent. odłączyć hamulec łańcucha
	Brak napięcia sieciowego Zadziałał bezpiecznik domowej sieci elektrycznej	Sprawdź gniazdko sieciowe, kabel, przewód, wtyczkę, w razie potrzeby zleć naprawę specjalście elektrykowi Sprawdź bezpiecznik domowej sieci elektrycznej, zob. wskazówkę
	Defekt włącznika-wyłącznika (13)	Naprawa przez punkt serwisowy
	Zużyte szczotki węglowe	
	Defekt silnika	
Łańcuch nie obraca się	Hamulec łańcucha (5) zablokowany	Sprawdzić hamulec łańcucha, ewentualnie zwolnić hamulec łańcucha
Słaba wydajność cięcia	Nieprawidłowo zamontowany łańcuch piły (5)	Prawidłowo zamontować łańcuch
	Stępiony łańcuch piły (5)	Naostrzyć zęby tnące lub założyć nowy łańcuch
	Niewystarczający naciąg łańcucha	Sprawdzić naciąg łańcucha
Piła ciężko pracuje, łańcuch odskakuje	Niewystarczający naciąg łańcucha	Sprawdzić naciąg łańcucha
Łańcuch rozgrzewa się, wydzielanie dymu przy piłowaniu, przebarwienie szyny	Za mało oleju łańcuchowego	Sprawdzić poziom oleju, w razie potrzeby dolać oleju łańcuchowego Sprawdzić automatyczny układ oliwienia Oczyszczyć kanał wylotowy oleju lub naprawa przez punkt serwisowy Sprawdź ustawienie oleju (regulator oleju)

Gwarancja

Szanowna Klientko, Szanowny Kliencie, na zakupione urządzenie otrzymują Państwo 3 lata gwarancji od daty zakupu. W przypadku wad tego produktu przysługują Państwu ustawowe prawa w stosunku do sprzedawcy produktu. Prawa te nie są ograniczone przez naszą przedstawioną niżej gwarancję.

Warunki gwarancji

Okres gwarancji rozpoczyna się z datą zakupu. Prosimy zachować oryginalny paragon. Będzie on potrzebny jako dowód zakupu.

Jeśli w okresie trzech lat od daty zakupu tego produktu wystąpi wada materiałowa lub fabryczna, produkt zostanie – wedle naszego wyboru – bezpłatnie naprawiony lub wymieniony. Gwarancja zakłada, że w okresie trzech lat uszkodzone urządzenie zostanie przesłane wraz z dowodem zakupu (paragonem) z krótkim opisem, gdzie wystąpiła wada i kiedy się pojawiła.

Jeśli defekt jest objęty naszą gwarancją, otrzymają Państwo z powrotem naprawiony lub nowy produkt. Wraz z wymianą urządzenia lub ważnej części, zgodnie z art. 581 § 1 aktualnej wersji Kodeksu cywilnego, okres gwarancji rozpoczyna się od nowa.

Okres gwarancji i ustawowe roszczenia z tytułu wad

Okres gwarancji nie wydłuża się z powodu świadczenia gwarancyjnego. Obowiązuje to również dla wymienionych lub naprawionych części. Ewentualne uszkodzenia i wady istniejące już w momencie zakupu należy zgłosić bezzwłocznie po rozpakowaniu. Naprawy przypadające po upływie okresu gwarancji są odpłatne.

Zakres gwarancji

Urządzenie wyprodukowano z zachowaniem staranności zgodnie z surowymi normami jakościowymi i dokładnie sprawdzono przed wysyłką.

Gwarancja obowiązuje dla wad materiałowych lub fabrycznych. Gwarancja nie rozciąga się na części produktu, które podlegają normalnemu zużyciu i można je uznać za części zużywalne (np. łańcuch tnący), oraz na uszkodzenia części delikatnych (np. przełączniki).

Gwarancja przepada, jeśli produkt został uszkodzony, nie był zgodnie z przeznaczeniem użytkowany i konserwowany. Użytkowanie zgodnie z przeznaczeniem wiąże się z przestrzeganiem wszystkich wskazówek zawartych w instrukcji obsługi. Należy bezwzględnie unikać zastosowań i działań, których odradza się lub przed którymi ostrzega się w instrukcji obsługi. Produkt jest przeznaczony do użytku prywatnego, a nie komercyjnego. W przypadku niewłaściwego i nieodpowiedniego obchodzenia się z urządzeniem, stosowania „na siłę” i zabiegów, które nie zostały przeprowadzone przez nasz autoryzowany oddział, gwarancja wygasa.

Realizacja w przypadkach objętych gwarancją

Aby zagwarantować szybkie przetworzenie Państwa sprawy, prosimy o przestrzeganie poniższych wskazówek:

- W przypadku wszelkich zapytań prosimy o przygotowanie paragonu i numeru artykułu jako dowodu zakupu (IAN 374134_2104).
- Numer artykułu znajduje się na tabliczce znamionowej.
- W przypadku wystąpienia usterek lub innych wad prosimy o skontaktowanie

się z wymienionym niżej działem serwisowym **telefonicznie** lub **mailowo**.

Uzyskają Państwo wówczas szczegółowe informacje na temat realizacji reklamacji.

- Uszkodzony produkt mogą Państwo wysłać po skontaktowaniu się z naszym działem obsługi klienta, załączając dowód zakupu (paragon) i określając, na czym polega wada i kiedy wystąpiła, bezpłatnie na podany adres serwisu. Aby uniknąć problemów z odbiorem i dodatkowych kosztów, prosimy o wysłanie przesyłki na adres, który Państwu podano. Należy się upewnić, żeby przesyłka nie nastąpiła odpłatnie, jako ponadwymiarowa, ekspresowo lub na innych specjalnych warunkach. Prosimy o przesłanie urządzenia wraz ze wszystkimi częściami wyposażenia otrzymanymi przy zakupie i zadbanie o wystarczająco bezpieczne opakowanie.

Serwis naprawczy

Naprawy, **które nie są objęte gwarancją**, można zlecić odpłatnie w naszym oddziale serwisowym. Serwis sporządzi Państwu kosztorys naprawy.

Podajemy się wyłącznie naprawy urządzeń, które zostały prawidłowo zapakowane i ofrankowane.

Uwaga: Prosimy o przesłanie czystego urządzenia ze wskazaniem usterki.

Urządzenia przesłane dla nas odpłatnie, jako przesyłka ponadwymiarowa, ekspresowa lub na innych warunkach specjalnych, nie zostaną odebrane.

Utylizację przestanych do nas uszkodzonych urządzeń przeprowadzamy bezpłatnie.

Service-Center

PL

Serwis Polska

Tel.: 22 397 4996

E-Mail: grizzly@lidl.pl

IAN 374134_2104

Importer

Prosimy mieć na uwadze, że poniższy adres nie jest adresem serwisu. Prosimy o kontakt z wymienionym wyżej centrum serwisowym.

Grizzly Tools GmbH & Co. KG

Stockstädter Straße 20

63762 Großostheim

NIEMCY

www.grizzlytools.de

Obsah

Úvod	133	Kontrola olejové automatiky	146
Účel použití	134	Vyměnit čepel	146
Obecný popis	134	Techniky řezání	146
Objem dodávky.....	134	Všeobecně	146
Přehled	134	Kácení stromů.....	147
Popis funkce	135	Odřezávání větví	148
Technická data	135	Odřezávání na délku.....	148
Bezpečnostní pokyny	135	Údržba a čištění	149
Symbyly na pile.....	135	Čištění	149
Symbyly v návodu.....	136	Intervaly údržby.....	150
Všeobecné bezpečnostní pokyny ...	137	Tabulka intervalů údržby	150
Všeobecné bezpečnostní pokyny pro elektrická zařízení	137	Ostření řetězu pily.....	150
Bezpečnostní pokyny pro řetězové pily.....	139	Nastavení napnutí řetězu	151
Preventivní opatření proti zpětnému nárazu.....	140	Záběh nového řetězu pily.....	151
Zbývající rizika.....	141	Údržba vodicí lišty	151
Další bezpečnostní pokyny.....	142	Zapnutí lišty.....	152
Bezpečnostní funkce	142	Skladování	152
Montáž	143	Odklizení a ochrana okolí	152
Montáž pilového řetězu a vodicí lišty	143	Náhradní díly	153
Napnutí řetězu	144	Hledání závad	154
Mazání řetězu	144	Záruka	155
Obsluha řetězové pily	145	Opravná	156
Zapnutí pily.....	145	Service-Center	156
Kontrola řetězové brzdy.....	145	Dovozce	156
		Překlad originálního prohlášení o shodě CE	236
		Rozvinuté náčrtky	240

Úvod

Blahopřejeme vám ke koupi vašeho nového přístroje. Rozhodli jste se pro vysoce kvalitní výrobek.

Kvalita tohoto přístroje byla kontrolována během výroby a byla provedena také závěrečná kontrola. Tím je zaručena funkčnost přístroje. Nelze vyloučit, že v jednotlivých případech bude na přístroji, v přístroji nebo v hadicových rozvodech zbytek vody nebo maziv. Nejedná se o vadu nebo závadu a není to důvodem k obavám.



Návod k obsluze je součástí tohoto výrobku. Obsahuje důležité pokyny týkající se bezpečnosti, používání a likvidace. Před použitím výrobku se seznamte se všemi pokyny k obsluze a bezpečnosti. Výrobek použijte jen k popsáním účelům a v rámci uvedených oblastí použití. Návod dobře uschovejte a při předávání výrobku třetímu předajte i všechny podklady.

Účel použití

Elektrická řetězová pila je zkonstruována pouze pro řezání dřeva. Pro všechny ostatní druhy použití (např. řezání zdiva, plastů nebo potravin) není pila vhodná. Pila je určena pouze pro domácí práce. Není konstruována pro profesionální trvalé nasazení. Přístroj je určen pro používání dospělými. Mladiství pod 16 let nesmějí přístroj používat.

Výrobce neručí za škody, které vznikly nesprávným použitím nebo chybnou obsluhou. Tento přístroj není určený pro komerční využití.

Při komerčním použití záruka zanikne.

Tato elektrická řetězová pila může být používána jen jednou osobou a jen k řezání dřeva. Řetězovou pilu musíte držet pravou rukou za zadní rukojeť a levou rukou za přední rukojeť. Před použitím řetězové pily si musí uživatel přečíst všechny pokyny a upozornění uvedená v návodu k použití a porozumět jim. Uživatel musí nosit přiměřenou osobní ochrannou výstroj (PSA). Řetězovou pilou můžete řezat jen dřevo. Nesmí být obráběny materiály, jako např. plast, kámen, kov nebo dřevo, které obsahují cizí tělesa (příkl. hřebíky nebo šrouby)!

Obecný popis

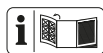

Obrázky týkající se ovládání a údržby najdete na rozkládací stránce.

Objem dodávky

Přístroj vybalte a zkontrolujte, je-li kompletní. Obalový materiál řádně zlikvidujte.

- Řetězová pila
- Vodicí lišta (vodicí kolejnice) (již namontovaný)

- Pilový řetěz (již namontovaný)
- Ochranná pochva čepele
- Olejová láhev 180 ml bio-olej
- Návod k obsluze

Přehled

- | | |
|----------|---------------------------------------------------------------------------|
| A | 1 Zadní držadlo |
| | 2 Zátka olejové nádrže |
| | 3 Páka řetězové brzdy/přední chránič rukou |
| | 4 Vodicí lišta |
| | 5 Pilový řetěz |
| | 6 Hvězdicové vodítko řetězu |
| | 7 Upevňovací šroub krytu řetězového kola |
| | 8 Kryt řetězového kola |
| | 9 Šroub rychloupínacího systému řetězu |
| | 10 Zadní chránič ruky |
| | 11 Držák kabelu |
| | 12 Přívodní kabel |
| | 13 Vypínač |
| | 14 Pojistka vypínače |
| | 15 Elektromotor |
| | 16 Přední držadlo |
| | 17 Ozubená opěrka |
| | 18 Zachycovací čep řetězu (není viditelné) |
| | 19 Ochranná pochva čepele |
| | 20 Láhev oleje |
| C | 21 Ukazatel stavu naplnění oleje |
| | 22 Značka minimálního stavu naplnění „MIN“ ukazatele stavu naplnění oleje |
| F | 23 Kolejnicový čep |
| | 24 Pastorek |
| | 25 Nos |
| I | 26 Průchod oleje |

Popis funkce

Řetězová pila má jako pohon elektromotor. Oběžný pilový řetěz je veden podél čepele (vodící kolejniče). Příklad je vybaven systémem pro rychlé upnutí řetězu a rychlobrzdou řetězu. Olejová automatika zajišťuje plynulé mazání řetězu. Tato řetězová pila je k ochraně uživatele vybavena různými ochrannými zařízeními. Funkci obslužných částí najdete v následujících popisech.

Technická data

Elektrická řetězová pila..... PKS 2200 A1

Jmenovité vstupní

napětí U..... 230-240 V~, 50 Hz

Příkon P2200 W

Ochranná třída..... II

Druh ochrany..... IPX0

Rychlost řetězu v_0 15,3 m/s

Hmotnost

bez vodící kolejniče a řetězu4,4 kg

s vodící kolejničí a řetězem5,1 kg

Objem nádrže cca 250 ml

řetěz..... Trilink CL15057TL

Nárazu lišta Trilink M1501657-1041TL

Tloušťka řetězu 1,3 mm

Počet zubů řetězového kola 6

Délka pilového listu 460 mm

Délka řezu 395 mm

Hladina akustického tlaku

(L_{PA})..... 93,4 dB(A); $K_{PA} = 3$ dB

Úroveň akustického výkonu (L_{WA})

měřená 104,4 dB(A); $K_{WA} = 2,38$ dB

zaručená 107 dB(A)

Vibrace (a_{H1}) 5,53 m/s²; $K = 1,5$ m/s²

Uvedená hodnota emisí vibrací byla změřena podle normovaného zkušební postupu a může se použít ke srovnání jednoho elektrického nářadí s jiným.

Uvedená hodnota emisí vibrací se může použít také k odhadnutí přerušení funkce.



Výstraha:

Hodnota emisí vibrací se může během skutečného používání elektrického nářadí lišit od uvedené hodnoty, v závislosti na způsobu, kterým se elektrické nářadí používá.

Dle možnosti se snažte udržet co nejnižší zatížení, způsobené vibracemi. Příklady opatření ke snížení zatížení, způsobeno vibracemi, je nošení rukavic při použití nástroje a omezení pracovní doby. Přitom se musí brát v úvahu všechny části pracovního cyklu (například doby, během kterých je elektrický nástroj vypnutý, a ty, ve kterých je sice zapnutý, ale běží bez zátěže).

Bezpečnostní pokyny

Tento odstavec pojednává o základních bezpečnostních předpisech při práci s elektrickou řetězovou pilou.



Elektrická řetězová pila je nebezpečný nástroj, který při špatném používání může způsobit vážné nebo dokonce smrtelné zranění. Mějte proto stále na zřeteli následující bezpečnostní pokyny. V případě jakýchkoli pochybností se poraďte s odborníkem.

Symbols na pile



Před započítím práce se dobře seznámte se všemi ovládacími prvky. Cvičte zacházení s pilou a nechte si vysvětlit funkci, účinek a techniku řezání odborníkem.



Řetěz se netočí, pokud je řetězová brzda aktivována. Uvolněte brzdu řetězu posunutím páčky brzdy proti přední rukojeti.



Čtěte ke stroji příslušející návod k obsluze a řiďte se dle něho!



Používejte ochranu zraku a sluchu!



Noste zásadně ochrannou helmu!



Noste rukavice, které jsou bezpečné proti pořezání!



Noste protiskluzovou bezpečnostní obuv!



Používejte ochranný oděv!



Řetězovou pilu používejte vždy oběma rukama



Pozor! Zpětný ráz – při práci pamatujte na zpětný ráz stroje.



Přístroj nevystavujte vlivům deště. Samotný přístroj nesmí být vlhký a nesmí být provozován ve vlhkém prostředí.



Pozor! Při poškození nebo přeriznutí síťového kabelu ihned vytáhněte zástrčku ze zásuvky.



Hladina akustického výkonu

MIN

Značka minimálního stavu naplnění „MIN“ ukazatele stavu naplnění oleje

Piktogram na typovém štítku:



Elektrické přístroje nepatří do domácího odpadu



Délka pilového listu



Ochranná třída II (dvojitá izolace)

Piktogram pod krytem řetězu:



Dbejte na směr běhu pilového řetězu. Pozor! Přečtěte si návod k obsluze.

Piktogram na listu:



Směr běhu pilového řetězu



Piktogram na krytce olejové nádrže: Mazání pilového řetězu.

Piktogram na upevňovacím šroubu krytu řetězu:



OTEVŘENO



ZAVŘENO

Piktogram na páce brzdy řetězu:



brzda řetězu: VYPNUTO

brzda řetězu: ZAPNUTO

Piktogram na šroubu rychloupínacího systému řetězu:



povolit



upnout

Symbols v návodu



Označení nebezpečí s údaji k vyvarování se škodám na zdraví a věcných škodám



Označení nebezpečí s informacemi o zabránění zranění osob v důsledku zasažení elektrickým proudem



Znaky zákazů s údaji zamezení škod



Noste ochranné rukavice, aby se zabránilo poraněním z důvodu poružení!



Upozornění s informacemi k lepšímu zacházení s přístrojem

Všeobecné bezpečnostní pokyny



Před prvním použitím pily se seznámte se vším co souvisí s řádným použitím této pily. Nacvičujte zacházení s pilou (zkracování kulatiny na koze na řezání dřeva) a nechte si zkušeným uživatelem anebo odborníkem vysvětlit funkci, způsob účinku, techniky řezání a osobní ochrannou výstroj.



Při kácení dřeva dodržujte ochranu proti hluku a místní předpisy. Na základě místních předpisů může být vyžadována zkouška způsobilosti. Na základě místních předpisů může být vyžadována zkouška způsobilosti. Obratě se na Obratě se na lesní správu. lesní správu.



Pozor! Při použití elektrických nástrojů je nutné v rámci ochrany proti úrazu el. proudem, zranění a požáru nutné respektovat níže uvedené základní bezpečnostní opatření: Hrozí nebezpečí úrazu.

Všeobecné bezpečnostní pokyny pro elektrická zařízení

VAROVÁNÍ! Přečtěte si všechny bezpečnostní pokyny a instrukce.

Opomenutí při dodržování bezpečnostních pokynů a instrukcí mohou způsobit úder elektrickým proudem, požár a/nebo těžká zranění.

Všechny bezpečnostní pokyny a instrukce uchovejte pro budoucnost.

Pojem „elektrický nástroj“ používaný v bezpečnostních pokynech se vztahuje na elektrické nástroje napájené ze sítě (se síťovým kabelem) a na elektrické nástroje napájené akumulátorem (bez síťového kabelu).

1) Bezpečnost pracoviště:

- a) **Udržujte svůj pracovní úsek čistý a dobře osvětlený.** Nepořádek anebo neosvětlené pracovní oblasti mohou vést k nehodám.
- b) **Nepracujte s elektrickými řetězovými pilami v okolí ohroženém výbuchem, v kterém se nachází hořlavé tekutiny, plyny anebo prachy.** Elektrické nástroje vytváří jiskry, které mohou zapálit prach anebo páry.
- c) **Během používání elektrické řetězové pily udržujte děti a jiné osoby vzdáleně od sebe.** Při nepozornosti můžete ztratit kontrolu nad nástrojem.

2) Elektrická bezpečnost:

- a) **Přípojná zástrčka elektrické řetězové pily se musí hodit do zásuvky. Zástrčka se nesmí žádným způsobem změnit. Nepoužívejte žádné adaptérové zástrčky ve**

spojení elektrickými nástroji s ochranným uzemněním. Nezměněné zástrčky a vhodné zásuvky zmenšují riziko elektrického úderu.

- b) **Vyvarujte se tělesnému kontaktu se zemněnými povrchy jako jsou roury, topná tělesa, sporáky a ledničky.** Existuje zvýšené riziko skrze elektrický úder, když je Vaše tělo zemněné.
- c) **Nevystavujte elektrickou řetězovou pilu dešti anebo mokru.** Vniknutí vody do elektrického nástroje zvyšuje riziko elektrického úderu. Je-li přípojné vedení tohoto nástroje poškozené, musí být skrze výrobce anebo jeho servisní službu zákazníkům anebo podobně kvalifikovanou osobou nahrazené, aby se vyvarovalo ohrožením.
- d) **Nepoužívejte kabel k jinému účelu, jako je nošení nebo zavěšení elektrické řetězové pily anebo vytažení zástrčky ze zásuvky. Udržujte kabel vzdáleně od žáru, od oleje, od ostrých hran anebo od pohybujících se částí nástrojů.** Poškozené anebo zamotané kabely zvyšují riziko elektrického úderu.
- e) **Když pracujete s elektrickou řetězovou pilou pod širým nebem, pak používejte pouze prodlužovací kabely, které jsou vhodné i pro venkovní oblast.** Použití prodlužovacího kabelu vhodného pro venkovní oblast, zmenšuje riziko elektrického úderu.
- f) **Pokud nelze zabránit provozu elektrického nástroje ve vlhkém prostředí, použijte proudový chránič.** Použití proudového chrániče snižuje riziko úrazu elektrickým proudem.

3) Bezpečnost osob:

- a) **Budte pozorní, dbejte na to, co děláte a pusťte se s elektrickou řetězovou pilou rozumně do práce. Nepoužívejte elektrickou řetězovou pilu, když jste unaveni anebo pod vlivem drog, alkoholu anebo léků.** Jediný okamžik nepozornosti při používání elektrické řetězové pily může vést k vážným poraněním.
- b) **Noste osobní ochrannou výbavu a vždy ochranné brýle.** Nošení osobní ochranné výbavy jako jsou protismyková bezpečnostní obuv, ochranné pracovní kalhoty, ochranná helma anebo ochrana sluchu snižují riziko poranění.
- c) **Vyvarujte se nezáměrnému uvedení do provozu. Přesvědčte se o tom, že je elektrická řetězová pila vypnuta předtím, než ji připojíte na napájení elektrickým proudem, než ji zvednete anebo nesete.** Když při nošení elektrické řetězové pily držíte prst na spínači anebo když tento nástroj v zapnutém stavu připojíte na napájení elektrickým proudem, pak toto může vést k nehodám.
- d) **Odstraňte nastavovací nářadí anebo šroubováky předtím, než elektrickou řetězovou pilu zapnete.** Nářadí anebo klíč, který se nachází v otáčející se části nástroje, může vést k poraněním.
- e) **Vyvarujte se abnormálnímu držení těla. Postarejte se o bezpečný postoj a udržujte vždy rovnováhu.** Tímto můžete v neočekávaných situacích lépe kontrolovat elektrickou řetězovou pilu.
- f) **Noste vhodný oděv. Nenoste žádné volné oblečení anebo šperky. Udržujte vlasy, oděv a rukavice vzdáleně od pohybujících**

cích se částí. Volné oblečení, šperky anebo dlouhé vlasy mohou být zachycené pohyblivými se částmi.

- g) **Lze-li namontovat zařízení na odsávání či zachytávání prachu, dbejte, aby takové zařízení bylo namontováno a správně používáno.** Při používání zařízení na odsávání prachu se snižuje nebezpečí vznikající v důsledku prachu. Při používání zařízení na odsávání prachu se snižuje nebezpečí vznikající v důsledku prachu.

4) Používání a ošetřování elektrické řetězové pily:

- a) **Nepřetěžujte tento nástroj. Použijte pro svoji práci elektrické nářadí, určené pro tento účel.** S vhodným elektrickým nástrojem pracujete v daném výkonovém rozsahu lépe a bezpečněji.
- b) **Nepoužívejte žádné elektrické nářadí, jehož spínač je defektní.** Elektrické nářadí, které se již nedá za- anebo vypnout, je nebezpečné a musí být opravené.
- c) **Vytáhněte zástrčku ze zásuvky předtím, než provedete nastavování na nástroji, než vyměníte části příslušenství anebo než nástroj odložíte.** Toto preventivní bezpečnostní opatření zabrání neúmyslnému startu elektrické řetězové pily.
- d) **Uložte nepoužívanou elektrickou řetězovou pilu mimo dosahu dětí. Nepřenechávejte používání této pily osobám, které s tímto nástrojem nejsou obeznámené anebo tyto pokyny nečetly.** Elektrické nástroje jsou nebezpečné, když je používají nezkušené osoby.
- e) **Ošetřujte pečlivě tuto elektrickou řetězovou pilu. Kontrolujte,**

jestli pohyblivé díly bezvadně fungují a neváznou, jestli jsou části zlomené anebo natolik poškozené, že je funkce elektrické řetězové pily narušena. Nechte poškozené části před použitím nástroje opravit. Příčiny mnohých nehod tkví ve špatně udržovaných elektrických nástrojích.

- f) **Udržujte řezné nástroje ostré a čisté.** Pečlivě ošetrované řezné nástroje s ostrými řeznými hranami se méně zaseknou a lépe se vedou.
- g) **Používejte tuto elektrickou řetězovou pilu, její příslušenství, vložné nástroje atd. v souladu s těmito instrukcemi. Zohledněte přitom pracovní podmínky a činnost, která se má vykonávat.** Používání elektrické řetězové pily pro jiné účely, než pro které je určena, může vést k nebezpečným situacím.

5) Servis:

- a) **Svoje elektrické nářadí nechte opravit pouze kvalifikovaným odborným personálem a jenom pomocí originálních náhradních dílů.** Tímto se zajistí to, že bezpečnost elektrického nářadí zůstává zachována.

Bezpečnostní pokyny pro řetězovou pilu

- **Při běžící pile udržujte všechny části těla vzdáleně od řetězu pily. Před startem pily se přesvědčte o tom, že se řetěz pily**

ničeho nedotýká. Při práci s řetězovou pilou může jediný okamžik nepozornosti vést k tomu, že se řetězem pily zachytí oblečení nebo části těla.

- **Vždy držte řetězovou pilu pravou rukou za zadní rukojeť a levou rukou za přední rukojeť.** Pevné držení řetězové pily v opačném pracovním držení, zvyšuje riziko poranění a nesmí se používat.
- **Držte elektrický nástroj pouze za izolované rukojeti, protože pilový řetěz se může dostat do kontaktu se skrytým elektrickým vedením nebo síťovým kabelem nástroje.** Při kontaktu pilového řetězu s napěťovým vedením mohou být kovové součásti přístroje vystaveny napětí, a proto může dojít k úrazu elektrickým proudem.
- **Noste ochranné brýle a ochranu sluchu. Další ochranná výbava pro hlavu, ruky, nohy a chodidla je předepsaná.** Vhodný ochranný oděv snižuje nebezpečí poranění skrze poletující třískový materiál a skrze náhodný dotyk s řetězem pily.
- **Nepracujte s řetězovou pilou na stromě.** Při provozu řetězové pily na stromě existuje nebezpečí poranění.
- **Dbejte vždy na pevný postoj a používejte řetězovou pilu pouze tehdy, když stojíte na pevném, bezpečném a rovném podkladu.** Kluzký podklad nebo nestabilní plochy k stání, jako například na žebříku, mohou vést ke ztrátě rovnováhy anebo ke ztrátě kontroly nad řetězovou pilou.
- **Počítejte při řezání větve, která je vystavena pnutí s tím, že bude zpětně pružit.** Když se pnutí ve vláknech dřeva uvolní, může napnutá větev trefit obsluhující osobu a/ anebo vytrhnout řetězovou pilu z kontrolovaného stavu.

- **Budte obzvlášť opatrní při řezání podrostu a mladých stromů.** Tento tenký materiál se může s řetězovou pilou zaplést a uhodit Vás anebo Vás vyvést z rovnováhy.
- **Noste řetězovou pilu za přední rukojeť ve vypnutém stavu, s řetězem odvráceným od Vašeho těla. Při transportu anebo ukládání řetězové pily, vždy na ni natáhněte ochranný kryt.** Pečlivé zacházení s řetězovou pilou snižuje pravděpodobnost náhodného dotyku s běžícím řetězem pily.
- **Dodržujte instrukce pro mazání, pro napínání řetězu a pro výměnu příslušenství.** Neodborně napnutý anebo namazaný řetěz buď se může přetřhnout anebo může zvětšit riziko zpětného nárazu.
- **Udržujte rukojeti suché, čisté a prosté oleje a tuků.** Zamaštěné, naolejované rukojeti jsou kluzké a vedou ke ztrátě kontroly.
- **Řežte pouze dřevo. Nepoužívejte řetězovou pilu pro práce, pro které není určena - příklad: nepoužívejte řetězovou pilu na řezání plastů, zdiva anebo stavebních materiálů, které nejsou ze dřeva.** Používání řetězové pily pro práce, pro které není určena, může vést k nebezpečným situacím.

Preventivní opatření proti zpětnému nárazu



Pozor, zpětný náraz! Dbejte při práci na zpětný náraz stroje. Existuje nebezpečí poranění. Zpětným nárazům se vyvarujete opatrností a správnou technikou řezání.

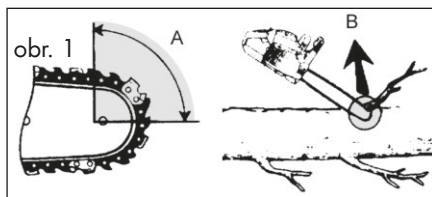

- Zpětný náraz se může vyskytnout tehdy, když se špička vodící kolejničky dotkne nějakého předmětu anebo když se dřevo ohne a pilový řetěz se v zářezu zasekne (viz obrázek 1/ obr. B).
- Dotyk se špičkou vodící kolejničky může v některých případech vést k neočekávané, zpátky směřované reakci, u které se vodící kolejnička vyrazí nahoru, směrem k obsluhující osobě (viz obrázek 1/ obr. A).
- Zaseknutí pilového řetězu na horní hraně vodící kolejničky může kolejničku prudce vrazit zpět do směru k obsluhující osobě.
- Každá z těchto reakcí může vést k tomu, že ztratíte kontrolu nad pilou a případně se těžce poraníte. Nespolehejte se výlučně na bezpečnostná zařízení zabudovaná do řetězové pily. Jakožto uživatel řetězové pily byste měl učinit rozličná opatření, abyste mohl pracovat bez nehod a bez poranění.

Zpětný náraz je následkem nesprávného anebo chybného používání elektrického nářadí. Může mu být zabráněno vhodnými preventivními opatřeními, jak následovně popsáno:

- **Držte pilu pevně oběma rukama, přičemž palec a prsty obepínají rukojetě řetězové pily. Uvedte Vaše tělo a ramena do takové polohy, v které můžete odolat silám zpětného nárazu.**

Když se učiní vhodná opatření, potom může obsluhující osoba překonat síly zpětného nárazu. Nikdy řetězovou pilu nepouštějte.

- **Vyvarujte se abnormálnímu držení těla a neřežte nad výškou svých ramen.** Tímto se vyvaruje nezáměrnému dotyku se špičkou kolejničky a umožní se lepší kontrola nad řetězovou pilou v neočekávaných situacích.
- **Používejte vždy výrobcem předepsané náhradní kolejničky a pilové řetězy.** Nesprávné náhradní kolejničky a pilové řetězy mohou vést k přetržení řetězu a/anebo ke zpětnému nárazu.
- **Dodržujte instrukce výrobce ohledně ostření a údržby pilového řetězu.** Příliš nízké omezovače hloubky zvyšují náchylnost ke zpětnému nárazu.

Zbývající rizika

I když toto elektrické nářadí obsluhujete v souladu s předpisy, stále existují zbývající rizika. V souvislosti s technologií a konstrukcí tohoto elektrického nářadí se mohou vyskytovat následující rizika:

- a) zranění pořežáním
- b) poškození sluchu, pokud není nasazena vhodná ochrana sluchu.
- c) poškození zdraví plynoucí z vibrací ruky a paže, pokud se přístroj používá delší dobu nebo není náležitě veden a udržován.



Varování! Toto elektrické nářadí vytváří během provozu elektromagnetické pole. Toto pole může za určitých okolností omezovat aktivní nebo pasivní lékařské implantáty. Pro snížení nebezpečí vážného

nebo smrtelného zranění doporučujeme osobám s lékařskými implantáty před obsluhou stroje konzultovat implantát se svým lékařem a výrobcem.

Další bezpečnostní pokyny

- V případě, že bude nutné vyměnit připojovací kabel, doporučujeme, aby jej vyměnil výrobce nebo příslušný zástupce (například autorizovaná odborná dílna, zákaznický servis atd.).
- Pokládejte přípojné vedení tak, aby během řezání nebylo zachyceno větvemi nebo podobnými věcmi.
- Připojovací vedení položte tak, aby během řezání nebylo zachyceno větvemi apod.
- Použijte proudový chránič s vybavovacím proudem 30 mA nebo nižším.
- Postupujte pozorně podle pokynů k údržbě, kontrole a servisu v tomto návodu k obsluze. Poškozená ochranná zařízení a díly je nutné nechat řádně opravit nebo vyměnit v našem servisním centru, není-li v návodu k obsluze uvedeno jinak.
- Doporučuje se, aby si první uživatel alespoň procvičil řezání kulatého dříví na kozlíku nebo na stojanu.
- Používejte pouze schválené síťové kabely konstrukčního typu H05RN-F, které jsou maximálně 75 m dlouhé, a které jsou určeny pro používání venku. Průřez pramene síťového kabelu musí být minimálně 2,5 mm². Před použitím vždy celkem rozviňte kabelový bublen. Zkontrolujte, zda síťový kabel není poškozen.
- Výstraha! Tento elektrický nástroj vytváří během provozu elektromagnetické pole. Toto pole může za určitých okolností ovlivňovat aktivní nebo pasivní lékařské implantáty. K omezení nebez-

pečí vážných nebo smrtelných zranění, doporučujeme osobám s lékařskými implantáty konzultovat svého lékaře a výrobce lékařského implantátu, než budou stroj obsluhovat.

- Při řezání na svahu se vždy musí stát nad kmenem stromu. K zachování v okamžiku „přeřiznutí pilou“ plnou kontrolu, zredukujte přítlačný tlak na konci řezu bez toho, žeby ste povolili pevné uchopení elektrické řetězové pily za rukojeť. Dbejte na to, aby se pilový řetěz nedotýkal země. Po dokončení řezu vyčkejte, dokud se elektrická řetězová pila nezastaví, než sejmete elektrickou řetězovou pilu. Při přechodu od stromu ke stromu vždy vypněte motor elektrické řetězové pily.
- Ze stromu se musí odstranit nečistoty, kameny, uvolněná kůra, hřebíky, skoby a drát.
- Postupujte pozorně podle pokynů k údržbě, kontrole a servisu v tomto návodu k obsluze. Poškozená ochranná zařízení a díly je nutné nechat řádně opravit nebo vyměnit v našem servisním centru, není-li v návodu k obsluze uvedeno jinak.

A Bezpečnostní funkce

1 Zadní držadlo s ochranou rukou (10)

chrání ruce před větvemi a vystřeleným řetězem

3 Páka řetězové brzdy/chránič rukou

Bezpečnostní zařízení, které zastaví okamžitě pilový řetěz při „kopnutí“ řetězu. Páka může být ovládána i ručně, chrání levou ruku při nárazu na tuto rukojeť.

i Řetěz se netočí, pokud je řetězová brzda aktivována.

5 Pilový řetěz s nepatrnými zpětnými rázy

pomáhá Vám se speciálně vyvinutým bezpečnostním zařízením tlumit zpětné rázy.

17 Ozubená řezací opěrka

Zvyšuje stabilitu při vertikálním řezu a odlehčuje pilu.

15 Elektromotor

má z bezpečnostních důvodů dvojitou izolaci.

13 Spínač pro zapnutí a vypnutí s funkcí okamžitého zastavení řetězu

Při uvolnění vypínače se přístroj okamžitě zastaví

14 Pojistka vypínače

Před zapnutím přístroje musí být vypínač odjištěn pojistkou.

18 Zachycovací čep řetězu

snižuje nebezpečí zranění, když praskne nebo vypadne řetěz.

Montáž

! Při práci s řetězovou pilou vždy používejte ochranných rukavic a výhradně originálních dílů. Před jakýmkoliv prací na pile vždy vytáhněte síťovou zástrčku.

Před uvedením elektrické řetězové pily do provozu je nutné provést tyto činnosti:

- případně namontovat list, pilový řetěz a kryt řetězu,
- napnout pilový řetěz,
- doplnit řetězový olej,
- zkontrolovat řetězovou brzdu a funkci olejové automatiky.

F Montáž pilového řetězu a vodící lišty

1. Odmontujte zajišťovací šroub pod napínací jednotkou.
2. Upevňovacím šroubem (7) otáčejte **proti směru hodinových ručiček** () , abyste sejmuli kryt řetězového kola.
3. Pilový řetěz (5) rozprostřete do smyčky tak, že řezné hrany jsou **ve směru hodinových ručiček**.
4. Vložte pilový řetěz (5) do drážky vodící lišty. Při montáži držte vodící lištu (4) otočenou nahoru v úhlu přibližně 45 stupňů, aby se mohl pilový řetěz (5) snadněji vést na řetězový pastorek (24).
5. Nasadte vodící lištu (4) a řetěz (5) na kolejnicový čep (23). Když nos sedí vpravo pod čepem (23) v dolním kruhovém vyhloubení na vodící liště, tak vodící lišta sedí správně. Je normální, že se pilový řetěz (5) prověsí.
6. Upněte pilový řetěz (5) otočením šroubu rychloupínacího systému řetězu (9) doprava.
7. Nasadte kryt řetězového kola (8). Přitom je nutné nejdříve zasunout výstupek (25) na krytu (8) do příslušného zářezu na přístroji. Utáhněte upevňovací šroub (7).

i Dejte si pozor! Lze mazat elektrická řetězová pila.

Vezměte prosím na vědomí, že elektrická řetězová pila po použití oleje a olej může unikat, pokud je uložen na boku nebo na hlavu. To je normální proces, výsledek nezbytné ventilační otvor v horní části nádrže a žádný důvod reklamace. Každá elektrická řetězová pila je kontrolován a testovány s olejem během výroby, trochu si

odpočinout v nádrži by mohlo být navzdory vyprazdňování, který snadno spatřeni bydlení s olejem během přepravy. Vyčistěte bydlení s látkou

Před výměnou řetězu je nutné očistit matici vodící lišty od nečistot, protože v případě nánosů nečistot může řetěz z vodící lišty vyskočit. Nánosy mohou také nasávat řetězový olej. V důsledku by se pak řetězový olej nedostal ke spodní části lišty (nebo jen nedostatečně) a mazání by bylo omezeno.

Napnutí řetězu

Řetěz je nutné pravidelně napínat, a to z důvodu bezpečnosti uživatele a omezení, resp. zamezení opotřebení a poškození řetězu. Napnutí řetězu doporučujeme zkontrolovat a v případě potřeby upravit před započetím práce a poté každých asi 10 minut.

Při práci s pilou se řetěz zahřívá a poněkud roztahuje. S tímto „prodlužováním“ je nutné počítat zejména u nových řetězů.



Řetěz nedopínejte ani nevyměňujte, je-li je horký. Po ochlazení se totiž opět poněkud smrští. Při nerespektování tohoto pokynu může kvůli příliš napjatému řetězu dojít k poškození vodící lišty nebo motoru. Životnost řetězu je značně ovlivněna jeho napnutím a mazáním.

Řetěz je správně napnut, když se na spodní straně neproveduje a lze jej tahem ruky volně posunovat. Při zatažení za řetěz silou 9 N (ca 1 kg) se řetěz nesmí vzdálit od lišty o více jak 2 mm.

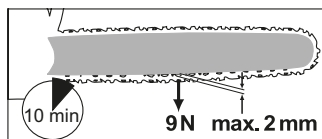

- B**
1. Přesvědčte se, že brzda řetězu je povolena, tzn. že páčka brzdy řetězu (3) je přitlačena na přední držadlo (16).
 2. Povolte upevňovací šroub (7) ().
 3. K upnutí pilového řetězu vyšroubujte šroub rychloupínacího systému řetězu (9) **ve směru hodinových ručiček**.
K povolení napnutí vyšroubujte šroub rychloupínacího systému řetězu (9) **proti směru hodinových ručiček**.
 4. Upevňovací šroub (7) znovu utáhněte ().

- i** U nové řetězové pily musíte napnutí řetězu následně nastavit po max. 5-ti rezech.

Mazání řetězu

- i** Kolejnice a řetěz nesmí nikdy zůstat bez oleje. Provozujete-li elektrickou řetězovou pilu s nedostatkem oleje, klesá řezný výkon a životnost řetězu pily, poněvadž se řetěz rychleji otupí. Nedostatek oleje poznáte na základě vzniku kouře anebo zbarvení kolejnice.

Jakmile běží motor, stéká olej na řetěz.

Plnění oleje pro mazání řetězu:

- Pravidelně kontrolujte ukazatel stavu hladiny oleje (C 21) doplňte olej při dosažení značky minimální hladiny „MIN“ (C 22) ukazatele stavu hladiny oleje. Nádrž na olej má cca 250 ml oleje.
- používejte bio-olej s přísadkou látek, které snižují tření a opotřebení. Můžete si jej objednat prostřednictvím našeho Service-Center.

- Není-li k dispozici olej bio-olej, použijte mazací olej na řetězy s nízkým obsahem ulpívajících přísad.
- Před delšími provozními přestávkami vyprázdněte olejovou nádrž (6-8 týdnů).

- C**
1. Odšroubujte víčko nádrže na olej (2) a naplňte nádrž olejem na řetězy.
 2. Očistěte uniklý olej za uzavřete opět olejovou nádržku.



Před doplňováním řetězového oleje přístroj vždy vypněte a nechte motor vychladnout. Při přetečení oleje vzniká nebezpečí požáru.

Obsluha řetězové pily



Řetězovou pilu zapněte teprve tehdy, jestliže jsou vodící lišta, řetěz a kryt řetězky správně namontovány. Zkontrolujte, zda síťové napětí souhlasí s údaji na štítku přístroje. Ujistěte se před startem, že se pila nedotýká žádných předmětů.



Pozor! Z pily může odkapávat olej! Viz kapitola „Montáž - Montáž pilového řetězu a vodící lišty“.

D Zapnutí pily

1. Před startem zkontrolujte, zda se v olejové nádrži nachází dostatek oleje a event. doplňte olej.
2. Z konce prodlužovacího kabelu vytvářejte poutko a toto zavěste do odlehčení pnutí na zadní rukojeti.
3. Připojte přístroj k síťovému napětí.
4. Uvolněte řetězovou brzdou, přičemž přitlačíte páku brzdy proti přednímu držadlu.

5. Držte řetězovou pilu pevně oběma rukama, pravou rukou za zadní a levou rukou za přední držadlo. Palce a prsty musí držadla pevně obejmout.
6. Před zapnutím stlačte pravým palcem pojistku vypínače (14) a poté stlačte vypínač (13), pila se rozeběhne nejvyšší rychlostí. Nyní můžete pojistku uvolnit.
7. Pila se vypne, když vypínač uvolníte. Trvalé zapnutí není možné.



Kontrola řetězové brzdy



Řetěz se netočí, pokud je řetězová brzda aktivována.

1. Položte řetězovou pilu na pevnou a rovnou podložku. nesmí se dotýkat žádných předmětů.
2. Připojte přístroj k síťovému napětí.
3. Uvolněte řetězovou brzdou, přičemž stlačíte brzdovou páku proti přední rukojeti (16).
4. Držte pilu pevně oběma rukama, pravou rukou za přední a levou rukou za zadní rukojeť. Palce a prsty musí rukojeti pevně objímat.
5. Zapněte motorovou pilu.
6. Při běžícím motoru zatlačte levou rukou do brzdové páky. Odsuňte páčku brzdy řetězu / přední ochranu rukou (3) od předního madla (16). Řetěz se musí okamžitě zastavit.
7. Pokud řetězová pila správně funguje, pusťte dvoupolohový vypínač (10) a uvolněte řetězovou brzdou.



Jestliže řetězová brzda nefunguje správně, nesmíte pilu používat. Existuje nebezpečí poranění skrze dobíhající řetěz pily. Nechte elektrickou motorovou řetězovou pilu opravit naším servisem pro

zákazníky.

Kontrola olejové automatiky

Před započítím práce zkontrolujte stav oleje a olejovou automatiku.

- zapněte pilu a držte ji nad světlým podkladem. Pila se nesmí dotýkat země.

Jestliže se ukáže olejová stopa, pracuje mazání řetězu správně.



Jestliže se žádná olejová skvrna neobjeví, vyčistěte případně propust oleje nebo nechte elektrickou řetězovou pilu opravit v našem zákaznickém servisu.



Vyčistěte otvory pro olej (26) ve vodící liště, aby bylo během provozu zajištěno bezporu-chové automatické mazání řetězu pily. Štětečkem nebo hadříkem otřete zbytky z olejové propusti.



Vyměnit čepel

1. Vypněte přístroj a vytáhněte síťovou zástrčku ze zásuvky (A 12).
2. Pilu položte na rovný povrch.
3. Vyšroubujte upevňovací šroub (7) a šroub rychloupínacího systému řetězu (9) **proti směru hodinových ručiček** (↻), pro povolení napnutí řetězu a sejmутí krytu řetězového kola (8).
4. Odmontujte čepel (4) a pilový řetěz (5). Při demontáži držte vodící lištu (4) otočenou nahoru v úhlu přibližně 45 stupňů, aby se mohl pilový řetěz (5) snadněji sejmut z řetězového pastorku (24).

5. Vyměňte vodící lištu a namontujte ji a řetěz opět tak, jak je popsáno v bodě „Montáž pilového řetězu a vodící lišty“.

Techniky řezání

Všeobecně

- Ovládání pily je dokonalejší, když řežete spodní stranou vodící kolejnice (tažnou větví řetězu) a nikoliv horní stranou vodící kolejnice (tlačnou větví řetězu).
- Řetěz pily se při řezání anebo po jeho ukončení nesmí dotknout ani země, ani jiného předmětu.
- Dbejte na to, aby pilový řetěz nebyl během řezání v řezu svírán. Kmen stromu nesmí praskat nebo se odlupovat.
- Dbejte rovněž na bezpečnostní opatření proti zpětnému rázu (viz Bezpečnostní pokyny).
- Při řezání na svahu se vždy musí stát nad kmenem stromu. K zachování v okamžiku „přeříznutí pilou“ plnou kontrolu, zredukujte přitlačný tlak na konci řezu bez toho, žeby ste povolili pevné uchopení elektrické řetězové pily za rukojetě. Dbejte na to, aby se pilový řetěz nedotýkal země. Po dokončení řezu vyčkejte, dokud se elektrická řetězová pila nezastaví, než sejmete elektrickou řetězovou pilu. Při přechodu od stromu ke stromu vždy vypněte motor elektrické řetězové pily.



Zasekne-li se řetěz pily, nepokoušejte se vytáhnout elektrickou řetězovou pilu násilím. Vzniká tím nebezpečí poranění. Vypněte motor a použijte páky anebo klinku k uvolnění elektrické řetězové pily.

Kácení stromů



Ke kácení stromů je zapotřebí mnoho zkušeností. Kácejte stromy jen tehdy, umíte-li bezpečně zacházet s elektrickou řetězovou pilou. V případě nejistoty nepoužívejte v žádném případě elektrické řetězové pily.



Nezkušeným uživatelům nedoporučujeme z bezpečnostních důvodů kácet stromy lištou, která je kratší než průměr káceného kmenu.

- Dbejte na to, aby se poblíž pracovní oblasti nezdržovali lidé anebo zvířata. Bezpečnostní odstup od káceného stromu a vedlejšího pracoviště musí obnášet 2 1/2 délek stromu.
- Dbejte na správný směr kácení: Uživatel se musí bezpečně pohybovat v blízkosti zkáceného stromu, aby byl schopen strom snadno zkrátit a odvětvit. Je třeba zabránit tomu, aby padající strom se nezachytil do jiného stromu. Dbejte na přirozený směr pádu, který závisí na sklonu a křivosti stromu, směru větru, umístění větších větví a počtu větví.
- Při řezání na svazích by se obsluha řetězové pily měla zdržovat v oblasti nad stromem, který se má kácet, protože strom po kácení se bude pravděpodobně kutálet nebo klouzat dolů.
- Na svahu stůjte nad káceným stromem.
- Malé stromy s průměrem 15-18 cm mohou běžně být uříznuty jedním řezem.
- U stromů větších průměrů se musí použít zásekového a porážecího řezu (viz **P**).



Nekácejte strom, když věje silný anebo proměnlivý vítr,

existuje-li nebezpečí poškození majetku anebo kdyby strom mohl padnout na vedení.

Při kácení stromů je důležité dbát na to, aby jiné osoby nebyly vystavené nebezpečí, aby se netrefila žádná napájecí vedení a aby se nezpůsobily žádné hmotné škody. Pokud strom přesto dojde do styku s napájecím vedením, musí se ihned informovat komunální podnik.



Ihned po skončení řezání odklopte ochranu sluchu, abyste slyšeli tóny a varovné signály.



1. Odřezávání větví:

Větvě visící směrem dolů odstraňte tím, že řez nasadíte nad větví. Nikdy neodřezávejte větvě výše, než ve výši ramen.



2. Únikový prostor:

Kolem stromu odstraňte podrost, abyste si zajistili bezpečný ústup. Únikový prostor (1) by měl být za zamýšleným směrem kácení (2) posunutý asi o 45°.



3. Řezání pádového záseku (A):

Provedte pádový zásek ve směru, ve kterém má strom padnout. Začněte s dolním, horizontálním řezem. Hloubka řezu má být přibližně 1/3 průměru kmene. Udělejte šikmý řez pilou v úhlu řezu přibližně 45°, ze shora, který přesně směřuje na dolní řez pilou.

Tím se zabrání sevření pilového řetězu nebo vodicí lišty při nasazení zásekového řezu.



Nikdy nevstupujte před strom se zásekem.



4. Porážecí řez (B):

Porážecí řez provedte z druhé strany kmene, přičemž stojíte vlevo od kmene a řežete tažnou větví řetězu pily. Řežte plným výkonem a pomalu do kmene. Porážecí řez musí probíhat vodorovně asi 5 cm nad vodorovnou částí zásekového řezu. Porážecí řez by měl být tak hluboký, aby vzdálenost mezi porážecím řezem a řeznou čarou zásekového řezu obnášela nejméně 1/10 průměru kmene. Neproříznutá část kmene se označuje jako míra lomu. Trnož zabrání otočení stromu a jeho pádu do nesprávného směru. Trnož nepřerízněte.

Jakmile se ukáže, že strom případně nepadá do požadovaného směru, nebo pokud se naklání zpět a pilový řetěz se zasekl, musí se hlavní řez přerušit. Pro otevření řezu a k podložení stromu do požadované spádové linie se musí použít klíny ze dřeva, plastu nebo hliníku.



5. Zasuňte do porážecího řezu klín anebo páčidlo jakmile to hloubka řezu dovolí, aby se zabránilo sevření vodící kolejnice.



6. Je-li průměr kmene větší, než délka vodící kolejnice, provedte dva řezy řeznou čarou zásekového řezu obnášela nejméně 1/10 průměru kmene. Neproříznutá část kmene se označuje jako míra lomu.

7. Po provedení porážecího řezu padne strom sám od sebe, anebo za pomoci klínu anebo páčidla.



Jakmile začne strom padat, vytáhněte pilu z řezu, vypněte motor, odložte řetězovou pilu a opusťte pracoviště ústupovou cestou.

Je třeba dávat pozor na padající větve a nezakopnout o ně.



Odřezávání větví

Odřezáváním větví se označuje odstraňování větví a haluzí skáceného stromu.



Ke mnoha úrazům dochází při odřezávání větví. Nikdy neodřezávejte větve, když stojíte na kmeni stromu. Pozorujte oblast možného odpružení větví, jsou-li tyto pod napětím.

- Opěrné větve odstraňte až po skončení odřezávání větví.
- Pod napětím stojící větve musí být odřezávány zdola nahoru, aby se zabránilo sevření řetězové pily.
- Při odřezávání tlustších větví používejte stejnou techniku jako při krácení.
- Pracujte vlevo od kmene a dle možnosti co nejbliže u elektrické řetězové pily. Váha pily spočívá dle možnosti na kmeni.
- Abyste odřezali větve i po druhé straně kmene, měňte svou pozici.
- Rozvidlené větve se rozřezávají jednotlivě.
- Menší větvičky se musí odřezat jedním řezem podle znázornění na obrázku **N**.

Odřezávání na délku

Krácení je řezání poražených kmenů na malé kusy.

- Dbejte na to, aby se řetěz pily při řezání nedotkl země.
- Dbejte na pevný postoj a při řezání ve svahu stůjte nad kmenem.
- Dbejte na své bezpečné postavení a rovnoměrné rozložení tělesné hmotnosti na obě nohy. Pokud je to možné, měl by se kmen podložit a podpořit větvemi, trávami nebo klíny. Postupujte podle jednoduchých pokynů pro snadné řezání.

J 1. Kmen leží na zemi:
Rozřežte kmen shora úplně a na konci řezu dejte pozor, abyste se nedotkli země. Pokud existuje možnost kmen otočit, prořízněte jej ze 2/3. Potom kmen otočte a odshora dořízněte zbytek kmene.

K 2. Kmen je na jednom konci podepřen:
Nejprve prořízněte 1/3 průměru kmene odzdola nahoru (horní stranou pilového listu), abyste předešli jeho tříštění. Poté na jeden řez kmen dořízněte odshora dolů (spodní stranou pilového listu), abyste předešli vzpříčení pily.

L 3. Kmen je podepřen na obou koncích:
Nejprve prořízněte 1/3 průměru kmene odshora dolů (spodní stranou pilového listu). Potom řežte odzdola nahoru (horní stranou pilového listu), až se řezy setkají.

M 4. Řezání na kozlíku:
Elektrickou motorovou řetězovou pilu držte pevně oběma rukama a přístroj ved'te během řezání před tělem. Když dojde k protnutí kmene, ved'te přístroj vpravo od těla (1). Levou ruku mějte co možná nejrovněji (2). Dávejte pozor na padající strom. Postavte se

tak, aby oddělený kmen nepředstavoval žádné nebezpečí. Dávejte pozor na své nohy. Oddělený kmen může při pádu způsobit zranění. Udržujte rovnováhu (3).

Údržba a čištění



Provádějte zásadně údržbářské a čisticí práce s vypnutým motorem a vytaženou síťovou zástrčkou. Nebezpečí zranění! Opravářské a údržbářské práce, které nejsou popsány v tomto návodu, nechte provést prostřednictvím naší odborné opravny. Používejte pouze originálních náhradních dílů. Před veškerými údržbářskými a čisticími pracemi nechte stroj vychladnout. Je nebezpečí popálenin!

Čištění

- Po každém použití stroj pečlivě vyčistěte. Tím prodloužíte životnost stroje a zamezíte nehodám.
- Nedovolte, aby rukojeti byly znečištěny benzínem, olejem anebo tukem. Případně rukojeti očistěte vlhkým, v mýdlovém louhu vypraným hadrem. K čištění nepoužívejte rozpouštědel anebo benzínu!
- Po každém použití vyčistěte řetěz pily. K tomuto účelu použijte štětec anebo smeták. K čištění řetězu nepoužívejte kapaliny. Po vyčištění řetěz lehce naolejujte řetězovým olejem.
- Při čištění sejměte také kryt řetězového kola (A 8), abyste zařízení mohli vyčistit i na tomto místě.
- Vyčistěte vzduchové šterbiny a povrchy stroje štětcem, smetákem anebo suchým

hadrem. K čištění nepoužívejte žádných kapalin.

- Vyčistěte otvory pro olej ve vodící liště, aby bylo během provozu zajištěno bezporuchové automatické mazání řetězu pily.
- Vyčistěte propust oleje (II 26), aby bylo zajištěno bezvadné, automatické olejování pilového řetězu během provozu. Stětečkem nebo hadříkem ořete zbytky z olejové propusti.

Intervaly údržby

Provádějte pravidelně údržbářské práce uvedené v následující tabulce. Pravidelnou údržbou Vaší řetězové pily se prodlouží její životnost. Navíc docílíte optimálních rezných výkonů a zamezíte nehody.

Tabulka intervalů údržby

Strojní součást	Akce	Před každým použitím	Po 10 provozních hodinách	Po každém použití
Komponenty brzdy řetězu	Kontrolovat, v případě potřeby nahradit	✓		
Řetězové kolo (F 24)	Kontrolovat, v případě potřeby nahradit	✓		
Řetěz pily (A 5)	Kontrolovat, olejovat, v příp. potřeby nabrousit či nahradit	✓		
Řetěz pily (A 5)	Vyčistit, naolejovat			✓
Vodící kolejnice (A 4)	Kontrolovat, vyčistit, naolejovat	✓		✓
Vodící kolejnice (A 4)	Otočit		✓	
Olejovou automatiku	kontrolovat olejovou automatiku a příp. vyčistit výstupní kanál oleje anebo	✓		

Ostření řetězu pily



Nesprávně naostřený řetěz pily zvyšuje nebezpečí zpětného rázu! Při manipulaci s řetězem anebo vodící kolejnici použijte rukavic s ochranou proti pořezání.



Ostrý řetěz zaručuje optimální rezný výkon. Dobře naostřený řetěz se bez námahy prokusuje dřevem a

zanechává velké, dlouhé piliny. Řetěz pily je tupý, musíte-li rezné zařízení do dřeva tlačit a piliny jsou velmi malé. Při velmi tupém řetězu pily nevystupují již vůbec žádné piliny, nýbrž pouze prach.

- Řezné části řetězu jsou nožové články, které sestávají z rezného zubu a z nosu, ohraničujícího hloubku řezu. Výškový rozdíl těchto dvou určuje hloubku ostření.

- Při ostření řezných zubů se musí dbát na následující hodnoty:

- G**
- ostřicí úhel (30°)
 - úhel čela (85°)
 - hloubku ostrosti (0,65 mm)



Odchytky od udaných rozměrů řezací geometrie mohou vést ke zvýšení náchylnosti stroje ke zpět-ným rázům. Zvýšené nebezpečí úrazu!

K ostření řetězu je třeba speciálních nástrojů, které zaručují, že jsou nože nabroušeny ve správném úhlu a do správné hloubky. Pro nezkušeného uživatele řetězových pil doporučujeme, aby si řetěz pily nechal naostřit odborníkem anebo v odborné dílně. Pokud si troufáte zaostřit řetěz, můžete si náradí zakoupit např. od firmy Parkside (např. brusku řezacích řetězů).

- H**
1. Pilu vypněte a vytáhněte síťovou zástrčku.
 2. Sejměte pilový řetěz (viz kapitola „Obsluha řetězové pily“). Pro nabroušení by měl být řetěz dobře napnutý, aby bylo možné nabrousit jej správně.
 3. K ostření je zapotřebí kulatý pilník s průměrem 4,0 mm.



Jiné průměry poškodí řetěz a mohou vést k ohrožení při práci!

4. Bruste pouze zevnitř na venek. Ved'te pilník z vnitřní strany řezného zubu směrem ven. Nadzvedněte pilník, když jej táhnete zpět.
5. Ostřete napřed zuby na jedné straně. Poté otočte pilový řetěz a zaostřete zuby na druhé straně.

6. Řetěz je opotřeben a musí být nahrazen novým řetězem pily, zbývající z řezného zubu pouze asi 4 mm.
7. Po nabroušení musí všechny řezné články být stejně dlouhé a široké.
8. Po každém 3. ostření se musí kontrolovat hloubka ostření (ohraničení hloubky), a výška se musí dopilovat za pomoci plochého pilníku. Ohraničení hloubky by mělo vůči řeznému zubu být posunuto vzad asi o 0,65 mm. Zakulatte ohraničení hloubky poněkud zepředu po jeho posazení vzad.

Nastavení napnutí řetězu

Nastavení napnutí řetězu je popsáno v kapitole „Montáž – Napnutí řetězu“.

Záběh nového řetězu pily

U nového řetězu se po nějaké době snižuje jeho napětí. Proto musíte po prvních 5ti řezech, později ve větších odstupech, řetěz dopínat.



Nikdy nenasazujte nový řetěz na opotřebený hnací pastorek anebo na poškozenou anebo opotřebenou vodící kolejnici. Řetěz by mohl seskočit anebo se přetrhnout. Těžká poranění mohou být následkem.



Údržba vodící lišty



Při manipulaci s řetězem anebo s vodící lištou používejte ochranných rukavic s ochranou proti pořezání.

1. Vypněte pilu a vytáhněte síťovou zástrčku.
2. Sejměte kryt řetězového kola, řetěz pily a vodící lištu.
3. Zkontrolujte opotřebení vodící lišty. Odstraňte ořepy a zarovnejte vodící plochu plochým pilníkem.
4. Vyčistěte otvory pro olej ve vodící liště, aby bylo během provozu zajištěno bezporuchové automatické mazání řetězu pily.
5. Namontujte vodící kolejnici, řetěz pily a kryt řetězového kola a napněte řetěz pily.



Při optimálním stavu otvorů pro průtok oleje a správném nastavení regulačního knoflíku oleje odstříkne pilový řetěz několik sekund po rozběhnutí automaticky trochu oleje.

F Zapnutí lišty



Při manipulaci s řetězem anebo s vodící lištou používejte ochranných rukavic s ochranou proti pořezání.

Aby se umožnilo rovnoměrné opotřebení, musí se vodící kolejnice každých 10 pracovních hodin otočit.

1. Vypněte pilu a vytáhněte síťovou zástrčku.
2. Sejměte kryt řetězového kola, řetěz pily a vodící lištu.
3. Otočte vodící lištu o horizontální osu a namontujte ji a řetěz opět tak, jak je popsáno v bodě „Montáž pilového řetězu a vodící lišty“. Dodržujte přitom směr běhu pilového řetězu!



Směr běhu pilového řetězu

Při vyrovnání pilového řetězu (5) se orientujte podle obrázku pod krytem řetězu (8), když se list otáčí. Zobrazení směr běhu na listu se poté již neshoduje.

Skladování

- Před uskladněním přístroj vyčistěte.
- Před delšími provozními přestávkami vyprázdněte olejovou nádrž. Starý olej zlikvidujte ekologicky (viz část „Likvidace / ochrana životního prostředí“).
- Nasuňte ochranný kryt vodící lišty.
- Skladujte zařízení na suchém místě chráněném před prachem a mimo dosah dětí.

Odklizení a ochrana okolí

Nelijte starý olej do kanalizace anebo do odtoku vody. Odklíďte starý olej způsobem, odpovídajícím ochraně okolí – odevzdejte jej ve sběrně pro tento druh odpadu. V případě, že jednoho dne elektrickou řetězovou pilu již nebudete potřebovat anebo byla-li tak intenzivně používána, že ji budete muset nahradit novou, pak starý stroj rovněž odklíďte způsobem, odpovídajícím ochraně okolí.



Stroje nepatří do domácího odpadu.

Označené produkty není dovoleno vyhazovat spolu s domácím odpadem. Je nutné je odevzdat na příjímacím místě pro recyklaci elektrických a elektronických přístrojů. Díky recyklaci se snižuje spotřeba suroviny a chrání se životní prostředí. Informace k likvidaci a místě nejbližšího recyklačního sběrného dvora vám poskytne odbor úklidu města nebo je najdete ve Zlatých stránkách.

Pečlivě vyprázdněte olejovou nádrž a odevzdejte elektrickou řetězovou pilu ve sběrně šrotu. Tam se použité díly z plastu a kovu patřičně rozřídí a zavedou do recydingu. Zeptejte se k tomu v našem Service-Center.

Náhradní díly

**Náhradní díly a příslušenství
obdržíte na stránkách
www.grizzlytools.shop**

Pokud máte problémy při objednávání, použijte prosím kontaktní formulář. V případě jakýchkoliv dalších dotazů se obraťte na servisní středisko / „Service-Center“ (viz strana 156).

Zátka olejové nádrže.....	75118246
Řetěz pily.....	30091624
Lišta	30100420
Bio-řetězový olej 1 l.....	30230001
Bio-řetězový olej 5 l	30230002

A Hledání závad

Problém	Možná příčina	Odstranění závady
Přístroj nespouští	Zacvaknutá řetězová brzda	Zkontrolujte řetězovou brzdu, případně řetězovou brzdu uvolněte.
	Chybí síťové napětí Domovní pojistka vypíná	Zásuvku, kabel, vedení, zástrčku kontrolovat, příp. oprava elektroodborníkem Kontrola domovní pojistky, viz pokyn
	Vadný spínač/vypínač (13)	Oprava servisem
	Opořebené uhlík. kartáčky	
	Motor defektní	
Řetěz se netočí	Brzda řetězu blokuje řetěz pily (5)	Kontrola brzdy řetězu, příp. povolit brzdu řetězu
Špatný rezný výkon	Řetěz pily (5) nesprávně namontov.	Řetěz pily správně namontovat
	Tupý řetěz pily (5)	Naostřit řezací zuby anebo nasadit nový řetěz
	Nedostatečné napětí řetězu	Zkontrolovat napětí řetězu
Pila běží ztěžka, řetěz seskakuje	Nedostatečné napětí řetězu	Zkontrolovat napětí řetězu
Řetěz se zahřívá, tvoření kouře při řezání, zbarvení kolejničky	Příliš málo řetězového oleje	Kontrola stavu oleje, příp. doplnit řetěz. olej, kontrolovat olejovou automatiku a příp. vyčistit výstupní kanál oleje anebo oprava servisem Překontrolujte přesné nastavení oleje (regulační knoflík oleje).

Záruka

Vážení zákazníci,

Na tento přístroj poskytujeme 3letou záruku od data zakoupení.

V případě závady tohoto výrobku vám vůči prodejci výrobku přináležejí zákonná práva. Tato zákonná práva nejsou omezena naší následovně uvedenou zárukou.

Záruční podmínky

Záruční doba začíná běžet ode dne nákupu. Uchovejte si, prosím, originál účtenky pro pozdější použití. Tento dokument budete potřebovat jako doklad o koupi.

Zjistíte-li během tří let od data koupě u tohoto výrobku materiálovou nebo výrobní vadu, bude výrobek námi, podle našeho výběru, bezplatně opraven nebo nahrazen. Tato záruční oprava předpokládá, že během 3leté lhůty předložíte poškozený přístroj s dokladem o koupi (pokladní stvrženka) a písemně krátce popíšete, v čem spočívá závada a kdy k ní došlo.

Bude-li závada kryta naší zárukou, získáte zpět opravený nebo nový výrobek.

Opravou nebo výměnou výrobku nezačíná záruční doba běžet od začátku.

Záruční doba a zákonné nároky na odstranění vady

Záruční doba se neprodlužuje poskytnutím záruky. Toto platí i pro nahrazené a opravené díly. Již při koupi zjištěné závady a nedostatky musíte nahlásit okamžitě po vybalení výrobku. Po uplynutí záruční doby musíte uhradit náklady za provedené opravy.

Rozsah záruky

Přístroj byl precizně vyroben podle přírodních jakostních směrnic a před dodáním byl svědomitě zkontrolován.

Záruční oprava se vztahuje na materiálové nebo výrobní vady. Tato záruka se netýká dílů výrobku, které jsou vystaveny normálnímu opotřebení, a lze je považovat za spotřební materiál (např. Pilový řetěz), nebo poškození křehkých dílů (např. spínače).

Tato záruka neplatí, je-li výrobek poškozen z důvodu neodborného používání, nebo pokud u něj nebyla prováděna údržba.

Pro odborné používání výrobku musí být přesně dodržovány všechny pokyny uvedené v návodu k obsluze. Bezpodmínečně je třeba zabránit používání a manipulacím s výrobkem, které nejsou v návodu k obsluze doporučeny, nebo je před nimi varováno.

Výrobek je určen jen pro soukromé účely a ne pro komerční využití. Záruka zaniká v případě zneužívání a neodborné manipulace, používání nadměrné síly a při zásazích, které nebyly provedeny naším autorizovaným servisem.

Postup v případě uplatňování záruky

Pro zajištění rychlého zpracování vaší žádosti, prosím, postupujte podle následujících pokynů:

- Na důkaz, že jste výrobek zakoupili, mějte pro jakékoli případné dotazy připravenou pokladní stvrženku a číslo výrobku (IAN 374134_2104).
- Číslo výrobku je uvedeno na typovém štítku.
- Pokud by došlo k funkční poruše nebo jiným závadám, nejdříve **telefonicky** nebo **e-mailem** kontaktujte níže uvedené servisní oddělení. Pak získáte další informace o vyřízení vaší reklamace.
- Výrobek označený jako vadný můžete po domluvě s naším zákaznickým servisem, s připojením dokladu o koupi (pokladní stvrženky) a po uvedení, v



čem závada spočívá a kdy k ní došlo, přeposlat bez platby poštovního na vám sdělenou adresu příslušného servisu. Aby bylo zabráněno problémům s přijetím a dodatečnými náklady, bezpodmínečně použijte jen tu adresu, která vám bude sdělena. Zajistěte, aby zásilka nebyla odeslána nevyplaceně jako nadměrné zboží, expres nebo jiný, zvláštní druh zásilky. Přístroj zašlete včetně všech částí příslušenství dodaných při zakoupení a zajistěte dostatečně bezpečný přepravní obal.

Opravná

Opravy, **kteře nespadají do záruky**, můžete nechat udělat v našem servisu oproti zúčtování. Rádi vám připravíme předběžný odhad nákladů.

Můžeme zpracovávat jen ty přístroje, které byly dostatečně zabalené a odeslány vyplaceně.

Pozor: Prosím, přístroj zašlete našemu autorizovanému servisu vyčištěný a s upozorněním na závadu.

Nepřijmeme přístroje zaslané nevyplaceně jako nadměrné zboží, expres nebo jiný, zvláštní druh zásilky.

Likvidaci vašich poškozených zaslaných přístrojů provedeme bezplatně.

Service-Center



Servis Česko

Tel.: 800143873

E-Mail: grizzly@lidl.cz

IAN 374134_2104

Dovozce

Prosím, respektujte, že následující adresa není adresou servisu. Nejdříve kontaktujte shora uvedené servisní středisko.

Grizzly Tools GmbH & Co. KG

Stockstädter Straße 20

63762 Großostheim

NĚMECKO

www.grizzlytools.de

Obsah

Úvod.....	157	Výmena vodiacej lišty.....	170
Použitie.....	158	Techniky pílenia	170
Všeobecný popis.....	158	Všeobecné pokyny	170
Objem dodávky.....	158	Stínanie stromov	171
Prehľad	158	Odvetvovanie	172
Popis funkcie	159	Skracovanie	173
Technické údaje.....	159	Údržba a čistenie	173
Bezpečnostné pokyny	159	Čistenie	174
Obrázkové znaky na píle.....	159	Intervaly údržby.....	174
Symbols v návode.....	161	Tabuľka intervalov údržby.....	174
Všeobecné bezpečnostné pokyny....	161	Brúsenie reťaze	175
Všeobecné bezpečnostné pokyny pre elektrické náradia	161	Nastavenie napnutia reťaze	175
Bezpečnostné pokyny pre reťazové píly	164	Zabehávanie novej reťaze.....	176
Preventívne opatrenia proti spätnému nárazu.....	164	Údržba vodiacej lišty.....	176
Zvyškové riziká.....	165	Otočenie lišty	176
Pokračujúce bezpečnostné pokyny ..	166	Odloženie	176
Bezpečnostné funkcie	166	Odstránenie a ochrana životného prostredia	177
Montáž	167	Náhradné diely/Príslušenstvo ..	177
Montáž pílovej reťaze a lišty	167	Zisťovanie závad	178
Napínanie reťaze.....	168	Záruka	179
Mazanie reťaze	168	Servisná oprava	180
Obsluha reťazovej píly.....	169	Service-Center.....	180
Zapínanie	169	Dovozca.....	180
Kontrola reťazovej brzdy.....	169	Preklad originálneho prehlásenia o zhode CE.....	237
Kontrola automatiky olejového mazania	170	Výkres náhradných dielov	240

Úvod

Gratuluje Vám k zakúpeniu Vášho nového prístroja. Tým ste sa rozhodli pre kvalitný produkt. Tento prístroj bol počas výroby testovaný na kvalitu a podrobený výstupnej kontrole. Tým je zabezpečená funkčnosť vášho prístroja. Nie je vylúčené, že v ojedinelých prípadoch sa na prístroji alebo v prístroji, resp. v hadiciach nachádza zvyšková voda alebo mazivá. Nie je to chyba alebo defekt a ani dôvod na obavu.



Návod na obsluhu je súčasťou tohto produktu. Obsahuje dôležité upozornenia ohľadom bezpečnosti, obsluhy a likvidácie. Pred používaním produktu sa oboznámte so všetkými pokynmi pre obsluhu a bezpečnosť. Používajte produkt len predpísaným spôsobom a len v uvedených oblastiach použitia. Návod na obsluhu uschovajte a v prípade odovzdania produktu tretím osobám odovzdajte aj všetky podklady.

Použitie

Elektrická reťazová píla je skonštruovaná len na pílenie dreva. Na všetky ostatné druhy použitia (napr. rezanie stien a múrov, umelých hmôt alebo potravín) táto píla nie je vhodná.

Reťazová píla je určená na použitie pre domáce práce. Nie je koncipovaná pre nepretržité profesionálne používanie. Prístroj je určený len na používanie dospelými osobami. Mladiství nad 16 rokov môžu používať reťazovú pílu len pod dozorom.

Výrobca nezodpovedá za škody, ktoré boli spôsobené používaním nezodpovedajúcim účelu použitia alebo nesprávnou obsluhou. S touto elektrickou reťazovou pílou môže pracovať len jedna osoba a môže sa používať len na pílenie dreva. Reťazovú pílu musíte držať pravou rukou za zadnú rukoväť a s ľavou rukou za prednú rukoväť. Pred použitím reťazovej píly musí používateľ prečítať a pochopiť všetky pokyny a predpisy v návode na obsluhu. Používateľ musí nosiť primeranú osobnú ochrannú výbavu (PSA). S reťazovou pílou môžete píliť iba drevo. Materiály ako napríklad plast, kameň, kov alebo drevo, ktoré obsahujú cudzie predmety (napr. klinec alebo skrutky) sa nesmú opracovávať!

Všeobecný popis



Vyobrazenia pre obsluhu a údržbu nájdete na prednej odklápacej strane.

Objem dodávky

Prístroj vybalte a zkontrolujte, je-li kompletný:

- Reťazová píla
- Lišta (vodiaca lišta) (už montovaný)
- Reťaz píly (už montovaný)
- Ochranný kryt lišty
- Fľaša oleja s 180 ml „Bio-olej“
- Návod na obsluhu

Obalový materiál riadne zlikvidujte.

Prehľad

- | | |
|----------|--------------------------------------------------|
| A | 1 zadná rukoväť |
| | 2 viečko olejovej nádržky |
| | 3 páka reťazovej brzdy / predný chránič rúk |
| | 4 lišta (vodiaca lišta) |
| | 5 reťaz píly |
| | 6 hviezdicové vodítko reťaze |
| | 7 upevňovacia skrutka pre kryt reťazového kolesa |
| | 8 kryt reťazového kolesa |
| | 9 Skrutka pre reťazový rýchlopínací systém |
| | 10 zadný chránič rúk |
| | 11 držiak kábla |
| | 12 sieťový kábel |
| | 13 zapínač/vypínač |
| | 14 poistka vypínača |
| | 15 elektromotor |
| | 16 predná rukoväť |
| | 17 ozubený doraz |
| | 18 zachytávací čap reťaze (nie je vidieť) |
| | 19 ochranný kryt lišty |
| | 20 Fľaša oleja |
| C | 21 ukazovateľ stavu oleja |
| | 22 značka „MIN“ minimálneho stavu oleja |
| F | 23 Železničná skrutka |
| | 24 Ozubené koleso |
| | 25 Nos |
| I | 26 Olej priechod |

Popis funkcie

Reťazová píla je vybavená elektromotorovým pohonom. Obiehajúca reťaz píly je vedená cez lištu (vodiaca lišta). Píla je vybavená systémom rýchleho napínania reťaze a reťazovou brzdou umožňujúcou jej rýchle zastavenie. Automatika olejového mazania reťaze zabezpečuje jej kontinuálne mazanie. Za účelom ochrany osoby obsluhujúcej pílu je reťazová píla vybavená rôznymi ochrannými zariadeniami. Informácie o funkcii jednotlivých obsluhovacích prvkov nájdete v nasledujúcich popisoch.

Technické údaje

Elektrická reťazová píla PKS 2200 A1

Menovité vstupné

Napätie U 230-240 V~, 50 Hz

Príkion P 2200 Watt

Ochranná trieda  II

Druh ochrany IPX0

Rýchlosť reťaze v_0 15,3 m/s

Hmotnosť (bez lišty a reťaze) 4,4 kg

Hmotnosť (s lištou a reťazou) 5,1 kg

Objem nádrže asi 250 ml

Reťaz Trilink CL15057TL

Lišta Trilink M1501657-1041TL

Hrúbka reťaze 1,3 mm

Ozubenie reťazového kolesa 6

Dĺžka listu píly 460 mm

Dĺžka rezu 395 mm

Hladina akustického Tlaku

(L_{PA}) 93,4 dB(A); $K_{PA} = 3$ dB

Hladina akustického výkonu (L_{WA})

Nameraná .. 104,4 dB(A); $K_{WA} = 2,38$ dB

Zaručená 107 dB(A)

Vibrácie (a_{H1}) 5,53 m/s²; $K=1,5$ m/s²

Uvedená emisná hodnota vibrácií bola nameraná podľa normovanej skúšobnej metódy a môže byť použitá na porovnanie jedného elektrického prístroja s druhým.

Uvedená emisná hodnota vibrácií môže byť použitá aj na úvodné posúdenie vysadenia prístroja.



Výstraha:

Emisná hodnota vibrácií sa môže počas skutočného používania elektrického nástroja odlišovať od uvádzanej hodnoty, v závislosti od druhu a spôsobu, v akom sa elektrický prístroj používa.

Zaťaženie spôsobené vibráciami sa pokúste udržať tak malé, ako je to možné. Príkladné opatrenia na zníženie zaťaženia vibráciami je nosenie rukavíc pri používaní nástroja a obmedzenie pracovného času. Pritom sa zohľadnia všetky podiely cyklu prevádzky (napríklad časy, kedy je elektrické zariadenie vypnuté a také, kedy je zapnuté, ale bez zaťaženia).

Bezpečnostné pokyny

Tento odstavec pojednáva o základných bezpečnostných predpisoch pri práci s elektrickou reťazovou pílou.



Elektrická reťazová píla je nebezpečný nástroj, ktorý pri nesprávnom alebo neopatrnom používaní môže spôsobiť vážne alebo dokonca smrteľné zranenia. Preto pre Vašu bezpečnosť ako i pre bezpečnosť iných vždy dodržujte nasledovné bezpečnostné pokyny a v prípade nejasností sa poraďte s odborníkom.

Obrázkové znaky na pile



Pred začatím práce sa dobre oboznámte so všetkými obsluhovacími

prvkami píly. Naučte sa s pílou zaobchádzať a nechajte si jej funkciu, spôsob fungovania ako i techniky pílenia vysvetliť od odborníka.



Reťaz píly sa netočí, keď je reťazová brzda aktivovaná. Uvoľnite brzdu reťaze, pričom páku brzdy posuňte k prednému držadlu.



Prečítajte si a dodržujte návod na obsluhu patriaci k píle!



Používajte ochranu zraku a sluchu



Noste zásadne ochrannou helmu!



Noste rukavice, ktoré jsou bezpečné proti pořežání!



Noste protiskluzovou bezpečnostní obuv!



Note ochranný odev!



Reťazovú pílu používajte vždy oboma rukami



Pozor! Nebezpečenstvo spätného rázu – Pri práci s pílou dávajte pozor na jej spätný ráz.



Pílu nevystavujte dažďu. Nástroj nesmie byť vlhký a ani nesmie byť prevádzkovaný vo vlhkom prostredí.



Pozor! V prípade poškodenia alebo prerezania sieťového kábla ihneď vytiahnite zástrčku zo zásuvky.



Zaručená hladina akustického výkonu

MIN značka „MIN“ minimálneho stavu oleja

Nápis na typovom štítku:



ochranná trieda II (Dvojitá izolácia)



Elektriska apparater hör inte hemma bland hushållsavfallet.



Dĺžka listu píly

Znak pod krytom reťazového kolesa:



Dodržiavajte smer chodu reťazovej píly. Pozor! Prečítajte si návod na používanie.

Znak na lište:



Smer chodu reťazovej píly



Znak na uzávere olejovej nádrže:
Olejovanie reťazovej píly.

Znak na upevňujúcej skrutke krytu reťazového kolesa:



OTVOR



ZATVOR

Znak na páke brzdy reťaze:



brzda reťaze: VYP

brzda reťaze: ZAP

Znak na skrutke pre reťazový rýchlopínací systém:



uvoľniť



upnúť

Symboly v návode



Výstražné značky s údajmi pre zabránenie škodám na zdraví alebo vecným škodám



Značky nebezpečenstva s údajmi k zabráneniu poškodeniu zdravia osôb v dôsledku zásahu elektrickým prúdom



Príkazové značky s údajmi pre prevenciu škôd



Noste ochranné rukavice, aby ste zabránili rezným poraneniam!



Informačné značky s informáciami pre lepšie zaobchádzanie s nástrojom

Všeobecné bezpečnostné pokyny



Skôr, než začnete s elektrickou reťazovou pilou pracovať, dobre sa oboznámte so všetkými jej obsluhovacími prvkami. Nacvičte si zaobchádzanie s pilou (skracovanie guľatiny na koze na pílenie) a nechajte si skúseným užívateľom alebo odborníkom vysvetliť funkciu, spôsob činnosti, techniky pílenia a osobné ochranné vybavenie.



Dodržiavajte ochranu proti hluku a miestne predpisy pri rúbaní dreva. Miestne ustanovenia môžu vyžadovať skúšku spôsobilosti. Informujte sa u Lesnej správy.



Pozor! Pri používaní elektrického

náradia sa musia dodržiavať predpisy ochrany proti úrazu elektrickým prúdom a tiež základné bezpečnostné predpisy prevencie pred úrazmi a predpisy požiarnej ochrany. Hrozí nebezpečenstvo zranenia.

Všeobecné bezpečnostné pokyny pre elektrické náradia



VAROVANIE! Prečítajte si všetky bezpečnostné pokyny a nariadenia. Zanedbanie dodržiavania bezpečnostných pokynov a nariadení môže zapríčiniť zásah elektrickým prúdom, požiar a/alebo ťažké poranenia.

Všetky bezpečnostné pokyny a nariadenia si uschovajte pre budúcnosť.

Pojem „elektrický nástroj“ použitý v bezpečnostných pokynoch sa vzťahuje na elektrické nástroje napájané zo siete (so sieťovým káblom) a na elektrické nástroje napájané z akumulátora (bez sieťového kábla).

1) Bezpečnosť pracoviska:

- a) **Udržujte svoj pracovný úsek čistý a dobre osvetlený.** Neporiadok alebo neosvetlené pracovné oblasti môžu viesť k nehodám.
- b) **Nepracujte s elektrickými reťazovými pilami v okolí ohrozenom výbuchom, v ktorom sa nachádzajú horľavé tekutiny, plyny alebo prachy.** Elektrické stroje vytvárajú iskry, ktoré môžu zapáliť prach alebo pary.

- c) **Behom používania elektrickej reťazovej pily udržujte deti a iné osoby vzdialene od seba.** Pri nepozornosti môžete stratiť kontrolu nad nástrojom.

2) Elektrická bezpečnosť:

- a) **Prípojná zástrčka elektrickej reťazovej pily sa musí hodiť do zásuvky. Zástrčka sa nesmie žiadnym spôsobom zmeniť. Nepoužívajte žiadne adaptérové zástrčky v spojení s elektrickými nástrojmi s ochranným uzemnením.** Nezmenené zástrčky a zásuvky znižujú riziko elektrického úderu.
- b) **Vyvarujte sa telesnému kontaktu s uzemnenými povrchmi ako sú rúry, vyhrievacie telesá, sporáky a chladničky.** Existuje zvýšené riziko skrz elektrický úder, keď je Vaše telo uzemnené.
- c) **Nevystavujte elektrickú reťazovú pílu dažďu alebo mokrosti.** Vniknutie vody do elektrického nástroja zvyšuje riziko elektrického úderu.
- d) **Nepoužívajte kábel na iný účel, ako je nosenie alebo zavesenie elektrickej reťazovej pily alebo vytiahnutie zástrčky zo zásuvky. Udržujte kábel vzdialene od horúčavy, od oleja, od ostrých hran alebo od pohybujúcich sa častí nástrojov.** Poškodené alebo zamotané káble zvyšujú riziko elektrického úderu.
- e) **Keď pracujete s elektrickou reťazovou pilou pod šírým nebom, potom používajte iba predĺžovacie káble, ktoré sú vhodné aj pre vonkajšiu oblasť.** Použitie predĺžovacieho kábla vhodného pre vonkajšiu oblasť, znižuje riziko elek-

trického úderu.

- f) **Keď nie je možné zabrániť prevádzke elektrického náradia vo vlhkom prostredí, použite prúdový chránič.** Použitie prúdového chrániča znižuje riziko zásahu elektrickým prúdom.

3) Bezpečnosť osôb:

- a) **Prípojná zástrčka elektrickej reťazovej pily sa musí hodiť do zásuvky. Zástrčka sa nesmie žiadnym spôsobom zmeniť. Nepoužívajte žiadne adaptérové zástrčky v spojení s elektrickými nástrojmi s ochranným uzemnením.** Nezmenené zástrčky a zásuvky znižujú riziko elektrického úderu.
- b) **Vyvarujte sa telesnému kontaktu s uzemnenými povrchmi ako sú rúry, vyhrievacie telesá, sporáky a chladničky.** Existuje zvýšené riziko skrz elektrický úder, keď je Vaše telo uzemnené.
- c) **Nevystavujte elektrickú reťazovú pílu dažďu alebo mokrosti.** Vniknutie vody do elektrického nástroja zvyšuje riziko elektrického úderu.
- d) **Nepoužívajte kábel na iný účel, ako je nosenie alebo zavesenie elektrickej reťazovej pily alebo vytiahnutie zástrčky zo zásuvky. Udržujte kábel vzdialene od horúčavy, od oleja, od ostrých hran alebo od pohybujúcich sa častí nástrojov.** Poškodené alebo zamotané káble zvyšujú riziko elektrického úderu.
- e) **Keď pracujete s elektrickou reťazovou pilou pod šírým nebom, potom používajte iba predĺžovacie káble, ktoré sú vhodné aj pre vonkajšiu oblasť.** Použitie

predlžovacieho kábla vhodného pre vonkajšiu oblasť, znižuje riziko elektrického úderu.

- f) **Keď sa nemožno vyhnúť prevádzke elektrickej reťazovej pily vo vlhkom prostredí, používajte ochranný vypínač chybového prúdu. Používanie ochranného vypínača chybového prúdu znižuje riziko elektrického úderu.**

Používajte ochranný vypínač chybového prúdu s vybavovacím prúdom 30 mA alebo s menším.

- g) **Ak možno namontovať zariadenia na odsávanie prachu a záchytné zariadenie, tak sa presvedčte, či sú tieto zapojené a či sa správne používajú.** Používanie odsávanie prachu môže znížiť ohrozenia prachom.

4) Používanie a ošetrovanie elektrickej reťazovej pily:

- a) **Nepreťažujte tento nástroj. Použite pre svoju prácu elektrické náradie, určené pre tento účel.** S vhodným elektrickým nástrojom pracujete v udanom výkonovom rozsahu lepšie a bezpečnejšie.
- b) **Nepoužívajte žiadne elektrické náradie, ktorého spínač je defektný.** Elektrické náradie, ktoré sa už nedá za- alebo vypnúť, je nebezpečné a musí byť opravené.
- c) **Vytiahnite zástrčku zo zásuvky predtým, než vykonáte nastavovania na nástroji, než vymeníte časti príslušenstva alebo než nástroj odložíte.** Toto preventívne bezpečnostné opatrenie zabráni neúmyselnému štartu elektrickej reťazovej pily.
- d) **Uložte nepoužívanú elektrickú reťazovú pilu mimo dosahu detí.**

Neprenehávajte používanie tejto pily osobám, ktoré nie sú oboznámené s týmto nástrojom alebo tieto pokyny nečítali. Elektrické nástroje sú nebezpečné, keď ich používajú neskúsené osoby.

- e) **Starostlivo ošetrujte túto elektrickú reťazovú pilu. Kontrolujte, či pohyblivé diely bezchybne fungujú a neviaznu, či sú časti zlomené alebo natoľko poškodené, že je funkcia elektrickej reťazovej pily narušená. Nechajte poškodené časti pred použitím nástroja opraviť.** Príčiny mnohých nehôd spočívajú v zle udržiavaných elektrických nástrojoch.

- f) **Udržujte rezné nástroje ostré a čisté.** Starostlivo ošetrované rezné nástroje s ostrými reznými hranami sa menej zaseknú a lepšie sa vedú.
- g) **Používajte túto elektrickú reťazovú pilu, jej príslušenstvo, vložné nástroje atď. v súlade s týmito inštrukciami. Zohľadnite pritom pracovné podmienky a činnosť, ktorá sa má vykonávať.** Používanie elektrickej reťazovej pily pre iné účely, než pre ktoré je určená, môže viesť k nebezpečným situáciám.

5) Servis:

- g) **Svoje elektrické náradie nechajte opraviť iba kvalifikovaným odborným personálom a iba pomocou originálnych náhradných dielov.** Týmto sa zaistí to, že bezpečnosť elektrického náradia zostane zachovaná.

Bezpečnostné pokyny pre reťazové píly

- **Pri bežiacей píle udržiavajte všetky časti tela vzdialene od reťaze píly.** Pred štartom píly sa presvedčte o tom, že sa reťaz píly ničoho nedotýka. Pri práci s reťazovou pilou môže jediný okamžik nepozornosti viesť k tomu, že sa reťazou píly zachytí oblečenie alebo časti tela.
- **Vždy držte reťazovú pílu pravou rukou za zadnú rukoväť a ľavou rukou za prednú rukoväť.** Pevné držanie reťazovej píly v opačnom pracovnom držaní, zvyšuje riziko poranenia a nesmie sa používať.
- **Noste ochranné okuliare a ochranu sluchu. Ďalšia ochranná výbava pre hlavu, ruky, nohy a chodidlá je predpísaná.** Vhodný ochranný odev znižuje nebezpečenstvo poranenia skrz poletujúci trieskový materiál a skrz náhodný dotyk s reťazou píly.
- **Nepracujte s reťazovou pilou na strome.** Pri prevádzke reťazovej píly na strome existuje nebezpečenstvo poranenia.
- **Dbajte vždy na pevný postoj a používajte reťazovú pílu iba vtedy, keď stojíte na pevnom, bezpečnom a rovnom podklade.** Šmyklavý podklad alebo nestabilné plochy na státie, ako napríklad na rebríku, môžu viesť k strate rovnováhy alebo k strate kontroly nad reťazovou pilou.
- **Počítajte pri rezaní konára, ktorý je vystavený pnutiu s tým, že sa odpruží.** Keď sa pnutie vo vláknach dreva uvoľní, môže napätý konár trafiť obsluhujúcu osobu a/alebo vytrhnúť reťazovú pílu z kontrolovaného stavu.

- **Buďte obzvlášť opatrní pri rezaní podrastu a mladých stromov.** Tento tenký materiál sa môže s reťazovou pilou zapliesť a udrieť Vás alebo Vás vyviesť z rovnováhy.
- **Noste reťazovú pílu za rukoväť vo vypnutom stave, s reťazou odvrátenou od Vášho tela.** Pri transporte alebo ukladaní reťazovej píly, vždy na ňu natiahnite ochranný kryt. Starostlivé zaobchádzanie s reťazovou pilou znižuje pravdepodobnosť náhodného dotyku s bežiacou reťazou píly.
- **Dodržiavajte inštrukcie pre mastenie, pre napínanie reťaze a pre výmenu príslušenstva.** Neodborne napnutá alebo namastená reťaz sa buď môže pretrhnúť alebo môže zväčšiť riziko spätného nárazu.
- **Udržiavajte rukoväti suché, čisté a bez oleja a tukov.** Zamastené, naolejované rukoväti sú klzké a vedú k strate kontroly.
- **Režte iba drevo. Nepoužívajte reťazovú pílu pre práce, pre ktoré nie je určená - príklad: nepoužívajte reťazovú pílu na rezanie plastov, muriva alebo stavebných materiálov, ktoré nie sú z dreva.** Používanie reťazovej píly pre práce, pre ktoré nie je určená, môže viesť k nebezpečným situáciám.

Preventívne opatrenia proti spätnému nárazu



Pozor, spätný náraz! Dbajte pri práci na spätný náraz stroja. Existuje nebezpečenstvo poranenia. Spätným nárazom sa vyvarujete opatrnosťou a správnu technikou rezania.

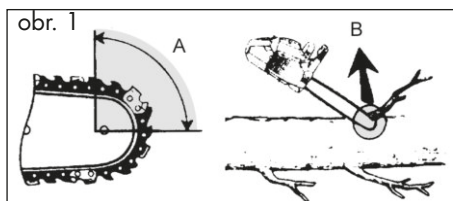

- Spättný náraz sa môže vyskytnúť vtedy, keď sa špička vodiacej koľajničky dotkne nejakého predmetu alebo keď sa drevo ohne a reťaz píly sa v záreze zasekne (viď obrázok 1/ obr. B).
- Dotyk so špičkou vodiacej koľajničky môže v niektorých prípadoch viesť k neočakávanej, naspäť smerovanej reakcii, u ktorej sa vodiaca koľajnička vyrazí nahor, smerom k obsluhujúcej osobe (viď obrázok 1/ obr. A).
- Zaseknutie reťaze píly na hornej hrane vodiacej koľajničky môže koľajničku prudko vraziť späť do smeru k obsluhujúcej osobe.
- Každá z týchto reakcií môže viesť k tomu, že stratíte kontrolu nad pilou a prípadne sa ťažko poraníte. Nespoliehajte sa výlučne na bezpečnostné opatrenia zabudované do reťazovej píly. Ako používateľ reťazovej píly by ste mali urobiť rozličné opatrenia, aby ste mohli pracovať bez nehôd a bez poranení.

Spättný náraz je následkom nesprávneho alebo chybného používania elektrického náradia. Možno mu zabrániť vhodnými preventívnymi opatreniami, ako to je nasledovne popísané:

- Držte pílu pevne oboma rukami, pričom palec a prsty obopínajú rukoväť reťazovej píly. Uvedte Vaše telo a ramená do takej polohy, v ktorej môžete odolať silám spätého nárazu. Keď sa vykonajú vhodné opatrenia, potom môže obsluhujúca osoba prekonať sily

spätého nárazu. Nikdy reťazovú pílu nepúšťajte.

- Vyvarujte sa abnormálnemu držaniu tela a nerezte nad výškou svojich ramien. Týmto sa vyvarujete nezámernému dotyku so špičkou koľajničky a umožní sa lepšia kontrola nad reťazovou pilou v neočakávaných situáciách.
- Používajte vždy výrobcom predpísané náhradné koľajničky a reťaze píly. Nesprávne náhradné koľajničky a reťaze píly môžu viesť k pretrhnutiu reťaze a/alebo k spätému nárazu.
- Dodržujte inštrukcie výrobcu ohľadne ostrenia a údržby reťaze píly. Príliš nízke obmedzovače hĺbky zvyšujú náchylnosť k spätému nárazu.

Zvyškové riziká

Aj pri používaní elektrického prístroja podľa predpisov vždy existujú zvyškové riziká. Nasledujúce nebezpečenstvá môžu vzniknúť v súvislosti s konštrukciou a prevedením tohto elektrického prístroja:

- a) rezné poranenia,
- b) poškodenie sluchu, ak nenosíte vhodnú ochranu sluchu,
- c) poškodenie zdravia, ktoré sú výsledkom vibrácií pôsobiacich na ruku/rameno, ak sa prístroj používa dlhšiu dobu, alebo ak sa nesprávne vedie a udržiava.



Upozornenie! Tento elektrický prístroj počas prevádzky vytvára elektromagnetické pole. Toto pole môže za určitých okolností ovplyvniť aktívne alebo pasívne lekárske implantáty. Aby sa zabránilo nebezpečenstvu vážnych alebo smrteľných zranení, odporúčame, aby osoby s lekáskymi implantátmi konzultovali svojho lekára alebo

výrobcu lekárskeho implantátu pred samotnou obsluhou prístroja.

Pokračujúce bezpečnostné pokyny

- Ak sa prípojné vedenie tohto nástroja poškodí, musí byť nahradené skrz výrobcu alebo jeho servisnú službu zákazníkom alebo podobne kvalifikovanú osobu, aby sa vyvarovalo ohrozeniam.
- Ak je potrebná náhrada prívodného vedenia, odporúčame, aby to vykonal výrobca alebo jeho zástupca (napr. autorizovaný odborný servis, služba zákazníkom a pod.).
- Prípojné vedenie položte tak, aby sa nemohol zachytiť počas pílenia vetiev alebo podobného.
- Používajte RCD (Residual Current Device) s vypínacím prúdom 30 mA alebo nižším.
- Dôsledne dodržiavajte návody na údržbu, kontroly a servis v tomto Návoде na prevádzku. Poškodené ochranné zariadenia a diely musia sa odborne opraviť v našom servisnom stredisku alebo vymeniť, pokiaľ v návode na obsluhu nie je uvedené niečo iné.
- Odporúča sa, aby si prvý používateľ precvičil prinajmenšom rezanie na guľatine na koze na pílenie alebo podstavci.
- Používajte iba schválený sieťový kábel konštrukčného typu H05RN-F, ktorý má maximálnu dĺžku 75 m a je určený na používanie vonku. Prierez prameňa sieťového kábla musí činiť minimálne 2,5 mm². Pred použitím vždy celkom odrolujte káblový bubon. Skontrolujte poškodenia sieťového kábla.
- Výstraha! Toto elektrické náradie vytvára počas prevádzky elektromagne-

tické pole. Toto pole môže za určitých okolností rušiť aktívne alebo pasívne lekárske implantáty. Aby sa znížilo nebezpečenstvo ťažkých alebo smrteľných zranení, odporúčame osobám s lekáskymi implantátmi, aby skôr než začnú elektrické náradie obsluhovať, prekonzultovali to so svojim lekárom a výrobcom medicínskeho implantátu.

- Pri píliacich prácach na svahu stojte vždy nad kmeňom stromu. Aby bolo možné v momente „prepílenia“ zachovať plnú kontrolu, voči koncu rezu znížte prítlačný tlak bez toho, aby sa uvoľnilo pevné držanie za rukoväť elektrickej reťazovej píly. Dávajte pozor na to, aby sa pílová reťaz dotýkala osoby. Po dokončení rezu počkajte na zastavenie elektrickej reťazovej píly, skôr ako sa tam odstráni elektrická reťazová píla. Motor elektrickej reťazovej píly vždy vypnite, predtým ako sa mení od stromu po strom.
- Zo stromu sa musia odstrániť nečistoty, kamene, uvoľnená kôra, klince, svorky a drôt.
- Dôsledne dodržiavajte návody na údržbu, kontroly a servis v tomto Návoде na prevádzku. Poškodené ochranné zariadenia a diely musia sa odborne opraviť v našom servisnom stredisku alebo vymeniť, pokiaľ v návode na obsluhu nie je uvedené niečo iné.

A Bezpečnostné funkcie

1 Zadná rukoväť s chráničom rúk (10)

chráni ruku pred konármi a vetvami a pred padajúcou reťazou.

3 Páka reťazovej brzdy /chránič rúk

Bezpečnostné zariadenie, ktoré reťaz píly pri spätnom ráze okamžite zastaví; páka môže byť aktivovaná aj manuálne; chráni ľavú ruku osoby obsluhujúcej pílu pri jej zošmyknutí z prednej rukoväte.

i Reťaz píly sa netočí, keď je reťazová brzda aktivovaná.

5 Reťaz píly s malým spätným rázom

Táto Vám so špeciálne vyvinutými bezpečnostnými zariadeniami pomáha tlmieť spätné rázy.

17 Ozubený doraz

Zvyšuje stabilitu pri prevádzkaní vertikálnych rezov a uľahčuje pílenie.

15 Elektromotor

má z bezpečnostných dôvodov dvojitú izoláciu.

13 Zapínač/vypínač s funkciou okamžitého zastavenia reťaze

Pri pustení zapínača/vypínača sa prístroj okamžite vypne.

14 Poistka vypínača

Za účelom zapnutia prístroja treba poistku odistiť.

18 Zachytávací čap reťaze

znižuje nebezpečenstvo poranení v prípade, že dôjde k roztrhnutiu alebo spadnutiu reťaze.

Montáž



Pri práci s reťazou používajte vždy ochranné rukavice a používajte len originálne diely. Pred začatím akýchkoľvek prác na reťazovej pile vytiahnite zástrčku zo zásuvky. Existuje nebezpečenstvo zranenia.

Predtým než uvediete do prevádzky elektrickú reťazovú pílu, musíte:

- v prípade potreby namontovať lištu, reťazovú pílu a kryt reťaze,
- napnúť reťazovú pílu,
- naplniť olej,
- skontrolovať funkciu brzdy reťaze a automatiku oleja.

F Montáž pílovej reťaze a lišty

1. Položte pílu na rovnú plochu.
2. Upevňovaciu skrutku (7) **otočte proti smeru hodinových ručičiek** () , aby ste mohli odstrániť kryt reťazového kolesa (8).
3. Rozprestrite reťaz píly do tvaru slučky tak, aby rezné hrany boli usporiadané v smere hodinových ručičiek.
4. Reťaz píly (5) naložte do drážky lišty (4) v uhle cca 45 stupňov natočenú smerom nahor, aby sa reťaz píly (5) mohla ľahšie naložiť na reťazový pastorok (24).
5. Nasadte lištu (4) a reťaz (5) na železničnú skrutku (23). Keď výstupok, vpravo pod železničnou skrutkou (23), sedí v dolnom pravom vybraní na lište, sedí lišta správne. Je normálne, keď pílová reťaz (5) prevísa.
6. Predopnite pílovú reťaz (5) tak, že skrutku pre reťazový rýchlopínací systém (9) otočíte v smere hodinových ručičiek.
7. Nasadte kryt reťazového kolesa (25). Pritom sa musí najskôr nasadiť výstupok na kryte do príslušnej drážky na prístroji. Upevňovaciu skrutku pre kryt reťazového kolesa (7) pevne utiahnite.

i Dávaj si pozor! Môžu mazať elektrické reťazové píly.

Upozorňujeme, že elektrické reťazové píly po použití na olej a olej môže unikať ak je uložené na strane alebo na hlavu. To je normálny proces, výsledkom potrebné Krty v hornej časti nádrže a bez dôvodu na sťažnosť. Každá elektrická reťazová píla je kontrolovaná a testovaná s olejom počas výroby, trochu odpočinúť v nádrži môže byť napriek vyprázdňovania, ktoré ľahko videli bývanie s olejom počas prepravy. Prosím čistou handričkou

Pred výmenou reťaze sa drážka vodiacej lišty vyčistí od nečistôt, pretože v prípade nánosu nečistôt môže reťaz vyskočiť z lišty. Nánosy môžu tiež odsávať olej reťaze. Dôsledkom by mohlo byť, že olej sa nedostane alebo sa dostane len v nepatrnom množstve na spodnú stranu lišty a mazanie sa zhorší.

Napínanie reťaze

Pravidelné napínanie reťaze prispieva k bezpečnosti používateľa a znižuje resp. zabraňuje opotrebovaniu a poškodeniu reťaze. Odporúčame používateľovi pred začiatkom práce a v pravidelných intervaloch asi 10 minút kontrolovať napnutie reťaze a v prípade potreby ho korigovať.

Počas práce s pilou sa reťaz zohrieva a tým sa mierne rozťahne. S týmto „predĺžením“ sa má počítať hlavne u nových reťazí.



Reťaz nenapínajte alebo nevymieňajte v horúcom stave, pretože po vychladnutí sa opäť o niečo stiahne. Pri nedodržaní uvedeného sa môže poškodiť motor alebo vodiaca lišta, pretože reťaz je potom na lište veľmi napnutá.

Napnutie a mazanie reťaze vo veľkej miere ovplyvňujú jej životnosť.

Reťaz je vtedy správne napnutá, keď neprevísava na spodnej strane vodiacej lišty a keď ju môžete ťahom ruky chránenej rukavicou voľne posúvať okolo celej lišty. Pri ťahu za reťaz píly silou 9 N (cca 1 kg) nesmie byť odstup medzi reťazou a lištou väčší než 2 mm.

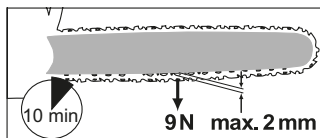

1. Uistite sa, že reťazová brzda je uvoľnená, to znamená, že páka reťazovej brzdy je zatlačená proti prednej rukoväti (16).
2. Povoľte upevňovaciu skrutku (7) (↩).
3. Na upnutie pílovej reťaze otočte skrutku pre reťazový rýchloupínací systém (9) **v smere hodinových ručičiek**. Na uvoľnenie napnutia otočte skrutku pre reťazový rýchloupínací systém (9) **proti smeru hodinových ručičiek**.
4. Upevňovaciu skrutku (7) opäť utiahnite (↪).



U novej reťaze musíte napnutie reťaze po max. 5 rezoch dodatočne nastaviť.

Mazanie reťaze



Vodiaca lišta a reťaz nikdy nesmú zostať bez oleja. Ak prevádzkujete reťazovú pílu s príliš malým množstvom oleja, rezný výkon a životnosť reťaze sa znižuje, pretože sa reťaz rýchlejšie otupí. Nedostatok oleja rozpoznáte podľa toho, že dochádza k tvorbe dymu alebo k sfarbeniu vodiacej lišty.

Akonáhle motor píly začne bežať, tečie olej k vodiacej lište.

Plnenie reťazového oleja:

- Pravidelne kontrolujte ukazovateľ stavu oleja (C 21) a pri dosiahnutí značky minima „MIN“ (C 22), olej doplňte. Olejová nádržka obsahuje asi 250 ml oleja.
- Používajte bio-olej, ktorý obsahuje prísady znižujúce trenie a opotrebovanie. Môžete ho objednať prostredníctvom nášho servisného strediska.
- Ak nemáte k dispozícii Bio-olej, použite olej na mazanie reťazí, ktorý obsahuje malé množstvo adhézných prísad.
- Pred dlhšími prevádzkovými prestávkami vyprázdnite olejovú nádrž (6-8 týždňov).

- C**
1. Odskrutkujte viečko olejovej nádržky (2) a nalejte reťazový olej do nádržky.
 2. Prípadne uniknutý olej poutierajte a nádržku opäť uzavrite.



Pred doplnovaním reťazového oleja prístroj vždy vypnite a nechajte motor vychladnúť. Pri pretečení oleja vzniká nebezpečenstvo požiaru.

Obsluha reťazovej píly



Reťazovú pílu zapnite až vtedy, keď sú lišta, reťaz a kryt reťazového kolesa správne namontované. Dbajte na to, aby sieťové napätie súhlasilo s údajmi na typovom štítku prístroja. Pri spúšťaní píly dbajte na bezpečný postoj. Pred štartom sa uistite, že sa píla nedotýka žiadnych predmetov.



Pozor! Z píly môže odkvapkávať olej, pozri kapitolu „Montáž - Montáž pílovej reťaze a lišty“.



Zapínanie

1. Pred zapnutím píly skontrolujte, či sa v olejovej nádržke nachádza dostatočné množstvo oleja a v prípade potreby olej doplňte (viď kapitolu „Plnenie reťazového oleja“).
2. Z konca predlžovacieho kábla sformujte slučku a zaveste túto na odľahčovač ťahu na zadnej rukoväti.
3. Pripojte pílu na sieťové napätie.
4. Uvoľnite reťazovú brzdú tým, že páku reťazovej brzdy zatlačíte proti prednej rukoväti.
5. Elektrickú reťazovú pílu držte pevne obidvomi rukami, pravou rukou za zadnú rukoväť a ľavou rukou za prednú rukoväť. Palec a prsty musia rukoväť pevne obopínať.
6. Za účelom zapnutia píly stlačte pravým palcom poistku vypínača (14) a potom stlačte zapínač/vypínač (13), píla beží najvyššou rýchlosťou. Poistku vypínača opäť pustite.
7. Motorová píla sa vypne, keď opäť pustíte zapínač/vypínač. Nepretržité zapnutie nie je možné.



Kontrola reťazovej brzdy



Reťaz píly sa netočí, keď je reťazová brzda aktivovaná.

1. Položte reťazovú pílu na pevnú, rovnú podložku. Píla sa nesmie dotýkať žiadnych predmetov.
2. Pripojte pílu na sieťové napätie.
3. Uvoľnite reťazovú brzdú tým (3), že páku reťazovej brzdy zatlačíte proti prednej rukoväti (16).

- Elektrickú reťazovú pílu držte pevne obidvomi rukami, pravou rukou za zadnú rukoväť (1) a ľavou rukou za prednú rukoväť (16). Palec a prsty musia rukoväťe pevne obopínať.
- Pílu zapnite.
- Pri bežiacom motore zatlačte ľavou rukou páku reťazovej brzdy. Pritom odsuňte páčku brzdy reťaze/predná ochrana ruky (3) predného držadla (16). Reťaz by sa mala okamžite zastaviť.
- Keď reťazová brzda správne funguje, pustíte zapínač/vypínač a uvoľníte reťazovú brzdu.



Keď reťazová brzda nefunguje správne, nesmiete elektrickú reťazovú pílu používať. Existuje nebezpečenstvo zranenia dobiehaním pílovej reťaze. Nechajte previesť opravu píly našim zákaznickým servisom.

Kontrola automatiky olejového mazania

Pred začatím práce s pílou skontrolujte stav oleja a automatiku olejového mazania.

- Reťazovú pílu zapnite a podržte ju nad svetlým podkladom. Píla sa pritom nesmie dotýkať zeme.

Ak sa vytvorí olejová stopa, znamená to, že reťazová píla pracuje bezchybne.

I Vyčistite olejové priechody lišty, aby sa zabezpečilo bezporuchové, automatické mazanie reťaze počas prevádzky. Na vytrenie nečistôt z priepuste oleja si na pomoc zoberte štetec alebo handru.

F Výmena vodiacej lišty

- Pílu vypnite a vytiahnite zástrčku (A 12) zo zásuvky.
- Položte pílu na rovnú plochu.
- Otočte upevňovaciu skrutku pre kryt reťazového kolesa (7) a skrutku pre reťazový rýchloupínací systém (9) **proti smeru hodinových ručičiek** (↺), aby ste uvoľnili napnutie reťaze a odstránili kryt reťazového kolesa (8).
- Snímite vodiacu lištu a reťaz píly. Za účelom demontáže držte lištu píly (4) v uhle cca 45 stupňov natočenú smerom nahor, aby sa mohla ľahšie zložiť reťaz píly (5) z reťazového pastorka (24).
- Vymeňte lištu a namontujte lištu a reťaz podľa opisu pod „Montáž pílovej reťaze a lišty“.

Techniky pílenia

Všeobecné pokyny

- Ľahšiu kontrolu nad pílou si udržíte vtedy, keď budete píliť spodnou stranou lišty (strana ťahu) a nie vrchnou stranou lišty (strana tlaku).
- Reťaz píly sa nesmie počas pílenia dreva alebo po jeho prepílení dotknúť zeme ani iných predmetov.
- Dbajte na to, aby sa reťaz píly nezasekla v záreze. Kmeň stromu sa nesmie zlomiť alebo rozštiepiť.
- Dbajte taktiež na bezpečnostné opatrenia proti spätnému rázu (pozri kapitolu „Bezpečnostné pokyny“).
- Pri píliaciach prácach na svahu stojte vždy nad kmeňom stromu. Aby bolo možné v momente „prepílenia“ zachovať plnú kontrolu, voči koncu rezu znížte prítlačný tlak bez toho, aby sa uvoľnilo pevné držanie za rukoväťe

elektrickej reťazovej píly. Dávajte pozor na to, aby sa pílová reťaz dotýkala osoby. Po dokončení rezu počkajte na zastavenie elektrickej reťazovej píly, skôr ako sa tam odstráni elektrická reťazová píla. Motor elektrickej reťazovej píly vždy vypnite, predtým ako sa mení od stromu po strom.



Ak sa reťaz píly zasekne, nepokúšajte sa vytiahnuť elektrickú reťazovú pílu násilím. Hrozí nebezpečenstvo úrazu. Odstavte motor a na uvoľnenie reťazovej píly použite páku alebo klin.

Stínanie stromov



Stínanie stromov si vyžaduje veľa skúseností. Stínajte stromy len vtedy, keď dokážete s elektrickou reťazovou pilou bezpečne narábať. V žiadnom prípade nepoužívajte reťazovú pílu vtedy, keď sa cítite neistí.



Neskúseným užívateľom z bezpečnostných dôvodov neradíme, aby stínali stromy pilou, ktorej vodiaca lišta je menšia než priemer kmeňa stromu.

- Dbajte na to, aby sa v blízkosti pracovného priestoru nezdržovali iné osoby alebo zvieratá. Bezpečnostný odstup medzi stromom, ktorý treba zoťať, a najbližším pracoviskom musí byť $2 \frac{1}{2}$ – násobok dĺžky stromu.
- Dávajte pozor na smer rúbania: Používateľ sa musí vedieť bezpečne pohybovať v blízkosti spadnutého stromu, aby strom mohol ľahko skrútiť

a odvetvovať. Je potrebné zabrániť tomu, aby sa spadnutý strom zachytil do iného stromu. Zohľadnite prirodzený smer pádu, ktorý je závislý od sklonu a zahnutia stromu, smeru vetra, polohy väčších konárov a počtu konárov.

- Pri páliaciach prácach na svahu by sa mala obsluha reťazovej píly zdržiavať v teréne nad padajúcim stromom, pretože strom po spadnutí bude pravdepodobne rolovať alebo kĺzať dole kopcom.
- Malé stromy o priemere 15-18 cm možno zvyčajne odpíliť jedným rezom.
- U stromov s väčším priemerom musí byť prevedený vrubový (smerový) zárez a hlavný rez (viď **P**).



V žiadnom prípade nestínajte strom, keď fúka silný alebo premenlivý vietor, keď hrozí nebezpečenstvo poškodenia majetku alebo keď by strom mohol zasiahnuť vedenie. Pri rúbaní stromov je dôležité dbať na to, aby iné osoby neboli vystavené nebezpečenstvu, aby sa netrafili žiadne napájacie vedenia a aby sa nespôsobili žiadne materiálne škody. Ak strom napriek tomu dôjde do kontaktu s napájacím vedením, musí sa ihneď informovať komunálny podnik pre zásobovanie energiou.



Hneď po ukončení pílenia snímte z uší tlmiče hluku, aby ste mohli počuť tóny a varovné signály.



1. Odvetvovanie:

Nadol visiace konáre odstráňte tak, že pílu nasadíte nad koná-

rom. Nikdy neodstraňujte konáre vyššie než po výšku ramien.

- O** 2. **Uniková cesta:**
Odstráňte podrast okolo stromu, aby ste si zaistili ľahký únik. Uniková cesta (1) posunutá asi o 45° by mala ležať za plánovaným smerom pádu stromu (2).

- P** 3. **Vrubový (smerový) zárez (A):**
Vrubový zárez prevedte na tej strane, na ktorú má strom spadnúť. Začnite s dolným, horizontálnym rezom. Hĺbka rezu má byť približne 1/3 priemeru kmeňa. Urobte šikmý rez pílou v uhle rezu približne 45°, z hora, ktorý presne smeruje na dolný rez pílou.

Tým sa zabráni zovretiu pílovej reťaze alebo vodiacej koľajničky pri osadení druhého vrubového zárezu.

Vložka zabráni tomu, aby sa strom otočil a spadol do nesprávneho smeru. Vložku neprepíľte. Pri priblížení hlavného rezu na stenu by mal strom začať padať. Ak sa ukáže, že strom podľa možnosti nespadne do želaného smeru alebo sa nakloní späť a pílová reťaz sa zovrie, hlavný rez prerušte a na otvorenie rezu a preloženie stromu do želanej spádovej priamky použite kliny z dreva, plastu alebo hliníka.

 **Nikdy sa nestavajte pred strom, na ktorom bol prevedený vrubový zárez.**

- P** 4. **Hlavný rez (B):**
Hlavný rez prevádzajte z druhej strany kmeňa, pričom stojíte

vľavo od kmeňa stromu a pílite stranou ťahu. Hlavný rez musí prebiehať vodorovne asi 5 cm nad úrovňou vodorovnej časti vrubového zárezu. Hlavný rez by mal byť taký hlboký, aby odstup medzi ním a líniou vrubového zárezu predstavoval minimálne 1/10 priemeru kmeňa. Neprepílená časť kmeňa sa označuje ako nedorez.

Keď sa ukáže, že strom podľa možnosti nespadne do želaného smeru alebo sa nakloní späť a pílovú reťaz zovrie, hlavný rez prerušte. Na otvorenie rezu a preloženie stromu do želanej spádovej čiary použite kliny z dreva, plastu alebo hliníka.

- Q** 5. Akonáhle to hĺbka rezu dovolí, zasunite do hlavného rezu klin alebo páčidlo, aby sa zabránilo zaseknutiu vodiacej lišty.
- R** 6. Ak je priemer kmeňa väčší než dĺžka vodiacej lišty, urobte dva rezy.
7. Po prevedení hlavného rezu spadne strom sám od seba alebo za pomoci klina alebo páčidla.



Akonáhle začína strom padať, vyťahnite pílu z rezu, zastavte motor, reťazovú pílu odložte a opustite pracovisko unikovou cestou. Dávajte pozor na padajúce konáre a nezakopnite o ne.

N Odvetvovanie

Pojem odvetvovanie označuje odstraňovanie konárov a vetví zo zofátého stromu.



Pri odvetvovaní dochádza často k nehodám. Nikdy neodstraňujte

pílou konáre, keď stojíte na kmeni stromu. Všímajte si oblasť spätného rázu, keď sú konáre napnuté.

- Oporné konáre odstráňte až po ich skrátení.
- Napnuté konáre sa musia píliť zdola nahor, aby sa zabránilo zovretiu reťazovej pily.
- Na odpílenie hrubších konárov použite tú istú techniku ako pri skracovaní.
- Pracujte vľavo od kmeňa stromu a podľa možnosti čo najbližšie k reťazovej píle. Váha pily spočíva podľa možnosti na kmeni.
- Aby ste mohli odpíliť konáre na druhej strane kmeňa, zmeňte stanovisko.
- Rozvetvené konáre treba jednotlivito skrátiť.
- Menšie konáre oddelíte jedným rezom podľa obr. **N**.

Skracovanie

Skracovaním sa rozumie pílenie zoťatých kmeňov stromov na malé odrezky.

- Dbajte na to, aby sa reťaz pri pílení nedotkla zeme.
- Dbajte na pevný postoj a pri práci vo svahu stojte nad kmeňom.
- Dávajte pozor na bezpečné postavenie a rovnomerné rozdelenie vašej telesnej hmotnosti na obidve nohy. Ak je to možné, mal by byť kmeň podložený a podporený konármi, trámami alebo klinmi. Riadte sa jednoduchými pokynmi pre ľahké pílenie.

J 1. Kmeň leží na zemi:

Kmeň zhora úplne prepílte a na konci rezu dbajte na to, aby ste sa nedotkli zeme. Ak máte možnosť kmeň stromu otočiť, prepílte ho najskôr do 2/3. Potom kmeň

stromu obráťte a prepílte zhora i zvyšok kmeňa.

K 2. Kmeň je na jednom konci podporený:

Prepílte najskôr zdola nahor (vrchnou stranou lišty) 1/3 priemeru kmeňa, aby ste zabránili rozštiepeniu. Potom pílte zhora nadol (spodnou stranou lišty) smerom k prvému rezu, aby ste zabránili zaseknutiu.

L 3. Kmeň je podporený na oboch koncoch:

Prepílte najskôr zhora nadol (spodnou stranou lišty) 1/3 priemeru kmeňa. Potom pílte zdola nahor (vrchnou stranou lišty), kým sa obidva rezy nestretnú.

M 4. Pílenie na koze:

Držte elektrickú reťazovú pílu pevne obidvomi rukami a počas pílenia ju vedte pred vašim telom. Keď sa kmeň rozdelí, vedte pílu po pravej strane popri Vašom tele (1). Ľavú ruku držte čo najviac vyrovnanú (2). Dávajte pritom pozor na padajúci kmeň. Postavte sa tak, aby Vás oddelený kmeň nijako neohrozoval. Dávajte si pozor na nohy. Odpílená časť kmeňa by mohla pri padaní spôsobiť zranenia. Udržujte rovnováhu (3).

Údržba a čistenie



Údržbové a čistiace práce prevádzkajte zásadne len keď je motor vypnutý a zástrčka vytiahnutá zo zásuvky. Nebezpečenstvo úrazu!
Opravné a údržbové práce, ktoré nie sú popísané v tomto návode na obsluhu,

nechajte previesť našou odbornou dielňou. Používajte len originálne náhradné diely. Pred začatím akýchkoľvek údržbových a čistiacich prác nechajte stroj vychladnúť. Hrozí nebezpečenstvo popálenia!

Čistenie

- Pílu po každom použití dôkladne vyčistite. Tým predĺžite jej životnosť a zabránite vzniku úrazov.
- Rukoväte chráňte pred znečistením benzínom, olejom alebo masťou. V prípade potreby ich vyčistite vlhkou handričkou vypranou v mydlovom roztoku. Na čistenie nepoužívajte žiadne rozpúšťadlá ani benzín!
- Po každom použití vyčistite reťaz píly. Za týmto účelom použite štetec alebo malú metličku. Na čistenie reťaze nepoužívajte žiadne tekutiny. Po vyčistení reťaz ľahko naolejujte reťazovým olejom.

- Pre čistenie odoberte tiež kryt reťazového kolesa (A 8), aby ste mohli čistiť aj v tomto mieste.
- Vetracie otvory a povrchové časti píly vyčistite štetcom, metličkou alebo suchou handričkou. Na čistenie nepoužívajte nijaké tekutiny.
- Vyčistite olejové priechody lišty, aby sa zabezpečilo bezporuchové, automatické mazanie reťaze počas prevádzky.
- Vyčistite priepust oleja (II 26), aby bolo zaistené bezporuchové, automatické mazanie pílovej reťaze olejom počas prevádzky. Na vytrenie nečistôt z priepuste oleja si na pomoc zoberte štetec alebo handru.

Intervaly údržby

Údržbové práce uvedené v nasledovnej tabuľke prevádzajte pravidelne. Pravidelnou údržbou Vašej reťazovej píly sa predĺži jej životnosť. Okrem toho dosiahnete optimálny rezný výkon a zabránite vzniku úrazov.

Tabuľka intervalov údržby

časť stroja	úkon	pred každým použitím	po 10 hodinách prevádzky	Po každom použití
komponenty reťazovej brzdy	skontrolovať, v prípade potreby vymeniť	✓		
reťazové koleso (F 24)	skontrolovať, v prípade potreby vymeniť	✓		
reťaz píly (A 5)	skontrolovať, naolejovať, v prípade potreby dobrúsiť alebo vymeniť	✓		
reťaz píly (A 5)	vyčistiť, naolejovať			✓
lišta (A 4)	skontrolovať, vyčistiť, naolejovať	✓		✓
lišta (A 4)	obrátiť		✓	
automatiku olejového	vyčistite olejový výtokový kanálik alebo nechajte previesť	✓		

Brúsenie reťaze



Nesprávne nabrúsená reťaz pily zvyšuje nebezpečenstvo spätného rázu! Pri narábaní s reťazou alebo lištou používajte ochranné rukavice odolné voči prerezaniu.



Dobre nabrúsená reťaz zaručuje optimálny rezný výkon. Bez námahy sa prehrýza drevom a zanecháva veľké, dlhé piliny. Reťaz pily je tupá, keď musíte rezacie zariadenie pretláčať drevom a piliny sú veľmi malé. Pri veľmi tupej reťazi nepadajú vôbec žiadne piliny, ale len drevený prach.

- Reznými časťami reťaze sú rezacie články, ktoré pozostávajú z rezného zuba a z nosa ohraničujúceho hĺbku rezu (obmedzovacieho zuba). Výškový rozdiel medzi nimi určuje hĺbku ostrenia.
- Pri brúsení rezných zubov musia byť zohľadnené nasledujúce hodnoty:



- brúsny uhol (30°)
- čelný uhol (85°)
- hĺbka ostrenia (0,65 mm)



Odchýlky od udaných rozmerov geometrie ostria môžu viesť k zvýšenej náchylnosti stroja na spätný ráz. Zvýšené nebezpečenstvo úrazu!

K brúseniu reťaze je potrebné špeciálne náradie, ktoré zaručuje, že sa nože nabrúšia v správnom uhle a do správnej hĺbky. Neskúsenému užívateľovi reťazových píl odporúčame, aby si reťaz nechal nabrúsiť u odborníka alebo v odbornej dielni. Ak si trúfate na ostrenie reťaze, môžete nástroje

nadobudnúť napr. od spoločnosti Parkside (napr. prístroj na ostrenie reťazí).



1. Pílu vypnite a vytiahnite zástrčku zo zásuvky.
2. Snímte reťaz pily (viď kapitolu „Obsluha reťazovej pily“). Za účelom brúsenia by mala byť reťaz dobre napnutá, aby sa umožnilo jej správne nabrúsenie.
3. K brúseniu je potrebný guľatý pilník s priemerom 4,0 mm.



Iný priemer poškodzuje reťaz a môže viesť k Vášmu ohrozeniu pri práci!

4. Brúsenie prevádzajte len zvnútra smerom von. Pilník vedzte z vnútornej strany rezného zuba smerom von. Pri spätnom ťahu pilník nadvihnite.
5. Brúste najskôr zuby na jednej strane. Potom pretočte pílovú reťaz a naostríte zuby druhej strany.
6. Reťaz je opotrebovaná a musí byť vymenená za novú, keď z rezného zuba zostali už len cca 4 mm.
7. Po nabrúsení musia byť všetky rezacie články rovnako dlhé a rovnako široké.
8. Po každom treťom brúsení treba skontrolovať hĺbku ostrenia (obmedzovacie zuby) a výšku dobrúsiť pomocou plochého pilníka. Obmedzovací zub by mal byť voči reznému zubu asi o 0,65 mm nižšie. Po jeho znížení ho trochu zaguľatíte smerom dopredu.

Nastavenie napnutia reťaze

Nastavenie napnutia reťaze je opísané v kapitole „Montáž – Napínanie reťaze“.

Zabehávanie novej reťaze

U novej reťaze sa po určitom čase znižuje jej predpínacia sila. Preto musíte reťaz po prvých 5-tich rezoch, najneskôr po 1 hodine práce s pilou dotiahnuť.



Novú reťaz nikdy nenasadzujte na opotrebovaný hnací pastorok alebo na poškodenú alebo opotrebovanú lištu. Reťaz by mohla spadnúť alebo sa pretrhnúť. Následkom môžu byť ťažké zranenia.



Údržba vodiacej lišty



Pri narábaní s reťazou alebo lištou používajte ochranné rukavice odolné voči prerezaniu.

1. Pílu vypnite a vytiahnite zástrčku zo zásuvky.
2. Snímte kryt reťazového kolesa, reťaz píly a vodiacu lištu.
3. Skontrolujte opotrebovanie vodiacej lišty. Odstráňte ostré hrany a vodiace plochy vyrovnajte pomocou plochého pilníka.
4. Vyčistite olejové priechody lišty, aby sa zabezpečilo bezporuchové, automatické mazanie reťaze počas prevádzky.
5. Namontujte lištu, reťaz a kryt reťazového kolesa a napnite reťaz.



Pri optimálnom stave olejových priechodov a správnom nastavení regulačného gombíka odstreknite od reťaze niekoľko sekúnd po spustení píly automaticky určité množstvo oleja.



Otočenie lišty



Pri narábaní s reťazou alebo lištou používajte ochranné rukavice odolné voči prerezaniu.

Po každých 10 hodinách prevádzky treba vodiacu lištu obrátiť, aby sa zabezpečilo jej rovnomerné opotrebovanie (viď k tomu kapitolu „Uvedenie do prevádzky“).

1. Pílu vypnite a vytiahnite zástrčku zo zásuvky.
2. Snímte kryt reťazového kolesa, reťaz píly a vodiacu lištu.
3. Otočte lištu okolo jej horizontálnej osi a namontujte lištu a reťaz podľa opisu pod „Montáž pílovej reťaze a lišty“. Zohľadnite pritom smer chodu pílovej reťaze!



Smer chodu reťazovej píly

Pri nastavovaní reťazovej píly (5) sa orientujte podľa znaku pod krytom reťazového kolesa (8), keď sa lišta otáča. Znárodný smer otáčania na lište potom nesúhlasí.

Odloženie

- Pred odložením zariadenie vyčistite.
- Pred dlhšími prevádzkovými prestávkami vyprázdňte olejovú nádrž. Starý olej zlikvidujte ekologicky (viď „Likvidácia/ochrana životného“).
- Založte ochranný kryt lišty.
- Zariadenie majte odložené na suchom mieste chránenom pred prachom, mimo dosahu detí.

Odstránenie a ochrana životného prostredia

Starý olej odstráňte spôsobom, ktorý zodpovedá požiadavkám ochrany životného prostredia – odovzdajte ho do špecializovanej zberne. Nevylievajte starý olej do kanalizácie alebo do odtoku vody.

Prístroj, príslušenstvo a obal odovzdajte v súlade s požiadavkami na ochranu životného prostredia do recyklačnej zberne.



Stroje nepatria do domáceho odpadu.

Označené výrobky sa nesmú likvidovať s domácim odpadom, ale sa musia odovzdať na zbernom dvore pre recykláciu elektrických a elektronických zariadení. Recyklácia pomáha znižovať spotrebu surovín a chráni životné prostredie. Informácie o likvidácii a mieste najbližšieho recyklačného zberného dvora získate napr. vo vašich mestských službách na odvoz odpadu alebo na žltých stránkach.

Olejovú nádržku dôkladne vyprázdňte a prístroj odovzdajte do recyklačnej zberne. Použité umelohmotné a kovové časti sa môžu podľa druhu materiálu roztriediť a tak odovzdať do recyklačnej zberne. V prípade otázok sa obráťte na naše servisné stredisko.

Náhradné diely/Príslušenstvo

**Náhradné diely a príslušenstvo nájdete na strane
www.grizzlytools.shop**

Ak by sa mali vyskytnúť problémy s procesom objednávky, použite, prosím, kontaktný formulár. Pri ďalších otázkach sa obráťte na „Service-Center“ (pozri stranu 180).

Viečko olejovej nádržky	75118246
Reťaz píly.....	30091624
Vodiaca lišta	30100420
Bio-reťazový olej 1 l.....	30230001
Bio-reťazový olej 5 l	30230002

A Zisťovanie závad

Problém	Možná príčina	Odstránenie poruchy
prístroj nechce naštartovať	Zaskočená brzda reťaze	Skontrolovať brzdu reťaze, príp. brzdu reťaze uvoľniť
	chýba sieťové napätie domová poisťka vypína	skontrolujte zásuvku, kábel, el. vedenie, zástrčku, príp. nechajte previesť opravu odborníkom na elektrické prístroje. skontrolujte domovú poisťku, viď pokyn
	porucha zapínača/ vypínača (13)	potrebná oprava servisným strediskom
	opotrebované uhlíkové kefky	potrebná oprava servisným strediskom
	porucha motora	potrebná oprava servisným strediskom
reťaz píly sa netočí	reťazová brzda blokuje reťaz (5)	skontrolujte reťazovú brzdu, príp. ju uvoľnite
zlý rezný výkon	reťaz (5) je nesprávne namontovaná	reťaz správne namontujte
	reťaz (5) je tupá	nabrúste rezné zuby alebo nasadíte novú reťaz
	reťaz je nedostatočne napnutá	skontrolujte napnutie reťaze
píla beží ťažko, reťaz padá	reťaz je nedostatočne napnutá	skontrolujte napnutie reťaze
reťaz sa zahrieva, pri pílení dochádza k tvorbe dymu, lišta sa sfarbuje	príliš málo reťazového oleja	skontrolujte stav reťazového oleja príp. reťazový olej doplňte, skontrolujte automatiku olejového mazania a príp. vyčistite olejový výtokový kanálik alebo nechajte previesť opravu v servise skontrolujte nastavenie množstva oleja (regulačný gombík)

Záruka

Vážená zákazníčka, vážený zákazník,
Pre tento prístroj platí záruka 3 roky od dátumu zakúpenia.

Ak je prístroj poškodený, podľa zákona máte právo ho reklamovať u výrobcu produktu. Tieto práva vyplývajúce zo zákona nie sú našou následne opísanou zárukou obmedzené.

Záručné podmienky

Záručná lehota začína dňom zakúpenia. Pokladničný doklad ako originál prosím starostlivo uschovajte. Je potrebný ako dôkaz o zakúpení.

Ak sa počas troch rokov od dátumu zakúpenia tohto produktu vyskytne materiálna alebo výrobná chyba, produkt - podľa nášho rozhodnutia - bezplatne opravíme alebo nahradíme. Predpokladom záruky je, že v priebehu trojročnej lehoty bude predložený poškodený prístroj a pokladničný doklad a stručne opísaná chyba a kedy sa vyskytla.

Ak sa v rámci našej záruky chyba pokryje, obdržíte späť opravený alebo nový prístroj. S opravou alebo výmenou produktu sa nezačína nová záručná doba.

Záručná doba a nárok na odstránenie vady

Záručná doba sa poskytnutím záruky nepredlžuje. To platí aj pre nahradené a opravené diely. Prípadné škody a nedostatky vzniknuté už pri zakúpení sa musia ihneď po vybalení ohlásiť. Opravy vykonané po uplynutí záručnej doby sú spoplatnené.

Rozsah záruky

Prístroj bol vyrobený podľa prísnych smerníc kvality a pred dodaním bol svedomite kontrolovaný.

Záruka sa týka materiálových alebo výrobných chýb. Táto záruka sa nevzťahuje na diely produktu, ktoré sú vystavené normálnemu opotrebeniu a preto sa môžu považovať za opotrebované diely (napr. reťaz píly) alebo na poškodenia na krehkých dieloch (napr. vypínač).

Táto záruka zaniká, ak bol produkt používaný poškodený, neodborne alebo nebola vykonávaná údržba. Pre odborné používanie produktu je nutné presne dodržiavať všetky návody uvedené v návode na obsluhu. Bezpodmienečne sa vyhnite používaniu, ktoré sa v návode na obsluhu neodporúča alebo pred ktorým ste boli vystríhaní.

Produkt je určený len pre súkromné použitie a nie v oblasti podnikania. Záruka zaniká pri nesprávnom a neodbornom používaní, pri násilnom používaní a pri zásahoch, ktoré neboli vykonané v našej servisnej pobočke.

Postup v prípade reklamácie

Pre zabezpečenie rýchleho spracovania vašej žiadosti postupujte prosím podľa nasledujúcich pokynov:

- Pri všetkých požiadavkách predložte pokladničný doklad a číslo artiklu (IAN 374134_2104) ako dôkaz o zakúpení.
- Číslo artiklu nájdete na typovom štítku, na rytine.
- Ak sa vyskytnú chyby funkcie alebo iné nedostatky, kontaktujte najskôr následne uvedené servisné oddelenie **telefonicky** alebo **emailom**. Následne obdržíte ďalšie informácie o priebehu vašej reklamácie.



- Produkt evidovaný ako poškodený môžete po dohode s našim zákazníckym servisom, s priloženým dokladom o zakúpení (pokladničný doklad) a s údajmi, v čom chyba spočíva a kedy vznikla, zaslať bez poštovného na adresu servisu, ktorá vám bude oznámená. Pre zabránenie dodatočných nákladov a problémov pri prevzatí použijete len tú adresu, ktorá vám bude oznámená. Nezasielajte prístroj ako nadmerný tovar na náklady príjemcu, expresne alebo s iným špeciálnym nákladom. Prístroj zašlite so všetkými časťami príslušenstva dodanými pri zakúpení a zabezpečte dostatočne bezpečné prepravné balenie.

Service-Center

Service-Center
Opravy, ktoré nepodliehajú záruke, môžeme nechať vykonať v našej servisnej pobočke za úhradu. Radi vám poskytneme predbežnú kalkuláciu nákladov.

Môžeme spracovať len prístroje, ktoré boli doručené dostatočne zabalené a so zaplateným poštovým.

Pozor: Prístroj zašlite do našej servisnej pobočky vyčistený a s informáciami o chybe. Neprevzeme prístroje zaslané ako nadmerný tovar na náklady príjemcu, expresne alebo s iným špeciálnym nákladom. Likvidáciu vašich poškodených zaslaných prístrojov vykonáme bezplatne.

Service-Center



Servis Slovensko

Tel.: 0850 232001

E-Mail: grizzly@lidl.sk

IAN 374134_2104

Dovozca

Nasledujúca adresa nie je adresa servisu. Najskôr kontaktujte hore uvedené servisné centrum.

Grizzly Tools GmbH & Co. KG

Stockstädter Straße 20

63762 Großostheim

NEMECKO

www.grizzlytools.de

Indhold

Introduktion	181	Udskift sværd.....	194
Anvendelse	182	Saveteknikker	194
Generel beskrivelse	182	Generelt	194
Leveringsomfang	182	Træfældning	194
Funktionsbeskrivelse	182	Afgrening.....	196
Oversigt.....	182	Afkortning.....	196
Tekniske data	183	Vedligeholdelse og rengøring..	197
Sikkerhedsanvisninger	183	Rengøring	197
Påskrifter på maskinen	183	Serviceintervaller	197
Symboler i vejledningen.....	185	Tablel vedligeholdelsesintervaller	198
Generelle sikkerhedshenvisninger...	185	Smør savkæden med olie.....	198
Generelle sikkerhedsanvisninger for		Slib savkæden	198
elværktøj.....	185	Indstil kædespænding.....	199
Sikkerhedsinstruktioner til		Tilkøring af en ny savkæde.....	199
kædesave	187	Vedligeholdelse af sværdet.....	199
Sikkerhedsforanstaltninger mod		Vending af sværd.....	199
tilbageslag	188	Opbevaring	200
Restrisici.....	189	Bortskaffelse/	
Videreførende		miljøbeskyttelse	200
sikkerhedsinformationer	189	Reserve dele/Tilbehør	200
Sikkerhedsfunktioner.....	190	Fejlsøgning	201
Montering	191	Garanti	202
Montering af savkæde og sværd....	191	Reparations-service	203
Spænd savkæden	191	Service-Center	203
Kædesmøring	192	Importør	203
Kædesavens betjening	193	Oversættelse af den originale	
Tilslutning.....	193	CE-konformitetserklæring	238
Kontroller kædebremser.....	193	Ekspllosionstegning	240
Kontroller olieautomatikken	193		

Introduktion

Hjertelig tillykke med købet af dit nye apparat. Du har besluttet dig for et produkt af højeste kvalitet.

Dette apparats kvalitet blev kontrolleret under produktionen og det blev underkastet en slutkontrol. Dermed er dit apparats funktionsevne garanteret.



Betjeningsvejledningen er bestanddel af dette produkt. Den indeholder vigtige informationer vedrørende sikkerhed, brug, vedligeholdelse og bortskaffelse. Gør dig inden brugen af produktet fortrolig med alle betjenings- og sikkerhedsinformationer. Benyt kun produktet som beskrevet og kun til de anførte indsatsområder. Opbevar vejledningen godt og lad alle dokumenter følge med ved videregivelse af produktet til tredje.

Anvendelse

Den elektriske kædesav er dimensioneret til savning i træ. Saven er ikke egnet til anden anvendelse (f.eks. skæring af murværk, plastik eller levnedsmidler).

Kædesaven er dimensioneret til hobbyarbejde. Den er ikke konciperet til erhvervmæssig permanent anvendelse.

Kun voksne må anvende apparatet. Unge mennesker over 16 år må kun benytte kædesaven under opsyn.

Producenten påtager sig intet ansvar for skader, som følge forkert brug eller forkert betjening. Dette apparat er ikke egnet til erhvervmæssig brug. Ved erhvervmæssig brug bortfalder garantien.

Denne elektriske motorsav må kun bruges af én person til savning af træ. Motorsaven skal holdes med højre hånd på bagerste håndgreb og med venstre hånd på forreste håndgreb. Inden motorsaven benyttes skal brugeren have læst og forstået alle informationer og anvisninger i brugsanvisningen. Brugeren skal bære passende personligt beskyttelsesudstyr (PSA). Der må kun saves træ med denne motorsav. Materialer som f.eks. kunststof, sten, metal eller træ der indeholder fremmedlegemer (f.eks. søm eller skruer), må ikke bearbejdes!

Generel beskrivelse

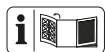

Illustrationerne finder du på de forreste og bagerste foldesider.

Leveringsomfang

Kontrollér indholdet ved udpakningen af maskinen:

- Elektrisk kædesav
- Sværd (føringsskinne) (allerede formonteret)

- Savkæde (allerede formonteret)
- Sværdbeskyttelseshylster
- Oliebæger med 180 ml biologisk kædesavsolie
- Betjeningsvejledning

Bortskaf indpakningsmaterialet forskriftsmæssigt.

Funktionsbeskrivelse

Kædesaven er drevet med en elektrisk motor. Den roterende savkæde føres over et sværd (føringsskinne).

Apparatet er udstyret med et fastspændingssystem og en hurtigstopkædebremse. Olieautomatikken sørger for kontinuerlig kædesmøring.

For at beskytte brugeren er kædesaven udstyret med forskelligt sikkerhedsudstyr. Betjeningselementernes funktion ses af efterfølgende betjeningsvejledning.

Oversigt

- | | |
|----------|----------------------------------------------|
| A | 1 Bagerste greb |
| | 2 Oliebæger |
| | 3 Kædebremsehåndtag/forreste håndbeskyttelse |
| | 4 Sværd (føringsskinne) |
| | 5 Savkæde |
| | 6 Næsehjul |
| | 7 Fastgørelsesskrue til kædehjulafdækningen |
| | 8 Kædehjulafdækning |
| | 9 Skrue til quick release system af kæden |
| | 10 Bagerste håndbeskyttelse |
| | 11 Kabelholder |
| | 12 Strømkabel |
| | 13 Tænd/sluk-kontakt |
| | 14 Tilkoblingsspærring |
| | 15 Elmotor |
| | 16 Forreste greb |

- 17 Anslagsklo
- 18 Kædefanger (ikke synligt)
- 19 Sværdbeskyttelseshylster
- 20 Olieflaske

- C** 21 Oliestandsvinng
- 22 Minimusmarkering „MIN“ til olie-standsvinng

- F** 23 Skinnebolten
- 24 Kædehjulet
- 25 Kærvene på apparatet

- I** 26 Olieåbningerne

Tekniske data

Elektrisk kædesavPKS 2200 A1

Nom.

indgangsspænding..... 230-240V~, 50 Hz

Effektforbrug..... 2200 W

Kapslingsklasse..... II

Beskyttelsesklasse..... IPX0

Kædehastighed..... 15,3 m/s

Vægt (uden sværd og kæde)..... 4,4 kg

Vægt (med sværd og kæde) 5,1 kg

Olietanken ca. 250 ml

Kæde Trilink CL15057TL

Sværd..... Trilink M1501657-1041TL

Kædedykkelse..... 1,3 mm

Kædehjulets fortanding 6

Sværd (føringsskinne) 460 mm

Knivlængde 395 mm

Støjniveau (L_{pA}) 93,4 dB (A); K_{pA} = 3 dB lydtrykniveau

(L_{WA}) 104,4 dB (A); K_{WA} = 2,38 dB

Garanteret lydtrykniveau 107 dB(A)

Vibration (a_{Hv}) 5,53 m/s²; K = 1,5 m/s²

Den anførte svingningsemissionsværdi blev målt iht. en standardiseret prøvemethode og kan anvendes til sammenligning af et el-værktøj med et andet.

Den anførte svingningsemissionsværdi kan også anvendes til en indledende vurdering af afbrydelsen.



Advarsel: Svingningsemissionsværdien kan adskille sig fra den angivne værdi under brugen af el-værktøjet, afhængig af den måde som værktøjet bruges på.

Forsøg at holde belastningen så lav som mulig pga. vibrationer. En måde at reducere vibrationsbelastningen på kan være at bære handsker ved brug af værktøjet og begrænse den tid, man arbejder med værktøjet. Her er det nødvendigt at tage hensyn til alle dele af driftscyklussen (f.eks. tider, hvor elværktøjet er slukket og tider, hvor det ganske vist er tændt, men kører uden belastning).

Sikkerhedsanvisninger

Dette afsnit omhandler de grundlæggende sikkerhedsforanstaltninger under arbejdet med den elektriske kædesav.



En elektrisk kædesav er et farligt værktøj, som ved forkert eller uagt-som brug kan medføre alvorlige eller endda livsfarlige kvæstelser. Derfor bør du for din egen sikkerheds skyld samt andres sikkerhed altid overholde de nedenstående sikkerhedshenvisninger og spørge en fagmand til råds hvis du skulle være i tvivl om noget.

Påskrifter på maskinen



Før du starter med arbejdet bør du gøre dig fortrolig med alle betjeningselementer. Øv dig i omgangen

med saven og få forklaret funktioner, virkemåde og saveteknikker af en fagmand.



Savkæden drejer sig ikke, når kædebremsen er i hak. Lesn derfor kædebremsen, idet bremsearmen skubbes frem mod det forreste greb.



Læs og overhold maskinens betjeningsvejledning!



Brug personligt sikkerhedsudstyr.



Brug høre- og øjenværn!



Bær beskyttelseshjelm.



Brug snitsikre handsker.



Bær sikkerhedssko med fast sål!



Bær beskyttelsesbeklædning!



NB! Returslag - vær opmærksom på eventuelle returslag fra maskinen.



Hold altid fast i kædesaven med begge hænder



Maskinen må ikke udsættes for regn. Apparatet må hverken blive fugtig eller drives i fugtige omgivelser.



NB! Træk stikket ud med det samme hvis det konstateres at kablet er beskadiget eller klippet over.



Garanteret lydtryksniveau

MIN

Minimusmarkering „MIN“ til oliestandsvisning

Billedsymbol på mærkepladen:



Det elektriske værktøj må ikke smides ud sammen med husholdningsaffaldet.



Sværd (føringsskinne)



Beskyttelsesklasse II (Dobbeltisolering)

Billedsymbol under afdækning til kædehjulet:



Vær opmærksom på løberetningen af savkæden. OBS! Læs betjeningsvejledningen.

Billedsymbol på sværdet:



Løberetningen af savkæden



Billedsymbol på olietankhætten: Smøring af savkæden.

Billedsymbol på låseskruen til afdækning af kædehjulet:



ÅBN



LUK

Billedsymbol på håndtaget til kædebremsen:



Kædebremse: SLUK

Kædebremse: TÆND

Billedsymbol på skruen til quick release sytemet af kæden:



løsne



spænde

Symboler i vejledningen



Faresymboler med oplysninger om forebyggelse af person- eller materielle skader



Advarselskilt med angivelser til forhindring af personskader på grund af elektrisk stød



Påbudstegn med oplysninger om forebyggelse af skader



Bær beskyttelseshandsker for at undgå snitsår!



Henvisningstegn med informationer om bedre håndtering af udstyret

Generelle sikkerhedshenvisninger



Før arbejdet med den elektriske kædesav påbegyndes, bedes du gøre dig fortrolig med alle betjeningslementer. Øv dig i omgangen med saven (afkortning af rundtømmer på en savbuk) og få forklaret funktion, virkemåde, saveteknikker og personligt sikkerhedsudstyr af en erfaren bruger eller fagmand.



Overhold reglerne for støjbeskyttelse og lokale forskrifter ved fældning af træer. I forbindelse med lokale bestemmelser kan det være nød-

vendigt med en egnethedsprøve. Kontakt Skovstyrelsen for nærmere oplysninger



OBS! Ved brug af elværktøj skal følgende grundlæggende sikkerhedsforanstaltninger iagttages for beskyttelse mod elektrisk stød, fare for tilskadekomst og brandfare. Der er risiko for personskader.

Generelle sikkerhedsanvisninger for elværktøj



ADVARSEL! Læs alle sikkerhedsinformationer og anvisninger. Forsømmelser ved overholdelse af sikkerhedsinformationer og anvisninger kan forårsage elektrisk stød, brand og/eller alvorlig tilskadekomst.

Opbevar alle sikkerhedsinformationer og anvisninger til senere brug.

Det i sikkerhedsinformationerne anvendte udtryk "elektroværktøj" vedrører net-drevne elværktøjer (med forsyningskabel) og akku-drevne elværktøjer (uden forsyningskabel).

1) Sikkerhed på arbejdspladsen:

- a) **Sørg for at dit arbejdsområde er rent og godt belyst.** Uorden og uoplyste arbejdsområder kan medføre ulykker.
- b) **El-kædesaven må ikke benyttes i eksplosionstruede omgivelser, hvor der er brændbare væsker, gasser eller støv.** El-værktøj kan slå gnister, som kan antænde støvet eller dampene.

- c) **Sørg for at børn og andre personer holdes væk fra arbejdsområdet, når el-kædesaven er i brug.** Hvis man distraheres, kan man miste kontrollen over maskinen.

2) Elektrisk sikkerhed:

- a) **El-kædesavens stik skal passe til kontakten. Stikket må ikke ændres på nogen måde. Brug ikke adapterstik sammen med jordforbundet el-værktøj.** Unændrede stik, der passer til kontakterne, nedsætter risikoen for elektrisk stød.
- b) **Undgå kropskontakt med jordforbundne overflader som f.eks. rør, radiatorer, komfurer og køleskabe.** Hvis din krop er jordforbundet, øges risikoen for elektrisk stød.
- a) **El-kædesaven må ikke udsættes c regn eller fugt.** Indtrængning af vand i et el-værktøj øger risikoen for elektrisk stød.
- d) **Brug ikke ledningen til formål, den ikke er beregnet til, ved f.eks. at bære el-kædesaven i ledningen, hænge den op i ledningen eller rykke i ledningen for at trække stikket ud af kontakten. Beskyt ledningen mod varme, olie, skarpe kanter eller maskindele, der er i bevægelse.** Beskadigede eller indviklede ledninger øger risikoen for elektrisk stød.
- e) **Hvis el-kædesaven bruges i det fri, må der kun benyttes en forlængerledning, der er egnet til udendørs brug.** Anvendelsen forlængerledning til udendørs brug nedsætter risikoen for elektrisk stød.
- f) **Hvis arbejde med elværktøjet i fugtige omgivelser ikke kan undgås, skal der anvendes en**

fejlstrømsafbryder. Brugen af en fejlstrømsafbryder reducerer risikoen for elektrisk stød.

3) Personlig sikkerhed:

- a) **Det er vigtigt at være opmærksom, se hvad man laver og bruge el-kædesaven fornuftigt. Brug aldrig el-kædesaven hvis du er træt, har nydt alkohol eller er påvirket af medicin eller euforiserende stoffer.** Et øjeblik uopmærksomhed ved brug af el-kædesaven kan medføre alvorlige personskader.
- b) **Brug personligt beskyttelsesudstyr og hav altid beskyttelsesbriller på.** Brug af personligt beskyttelsesudstyr som f.eks. skridsikre sikkerhedssko, beskyttelseshjelm eller høreværn reducerer faren for personskader.
- c) **Undgå utilsigtet igangsætning. Forvis dig om at el-kædesaven er slukket, før stikket sættes i stikkontakten og før du løfter eller bærer den.** Undgå at bære el-kædesaven med fingeren på afbryderen og sørg for, at maskinen ikke er tændt når den sluttes til nettet, fordi dette kan medføre ulykker.
- d) **Fjern indstillingsværktøj og skruenøgler, inden el-kædesaven tændes.** Hvis et stykke værktøj eller en nøgle sidder i en roterende maskindel, kan dette medføre personskader.
- e) **Undgå unormale kropsholdninger. Sørg for at stå sikkert og hold altid balancen.** Det gør det lettere at kontrollere el-kædesaven i uventede situationer.

- f) **Brug egnet arbejdstøj. Undgå løse beklædningsgenstande eller smykker. Hold hår, tøj og handsker væk fra dele, der bevæger sig.** Dele, der er i bevægelse, kan gribe fat i løstsiddende tøj, smykker eller langt hår.
- g) **Hvis der kan monteres støvudsugnings- og opsamlingsudstyr, skal du sikre dig, at disse er tilsluttet og anvendes korrekt.** Brug af støvudsugning kan reducere farerne ved støv.
- 4) Brug og håndtering af el-kædesaven:**
- a) **Overbelast ikke maskinen. Brug altid det el-værktøj, der er beregnet til det arbejde, der skal udføres.** Med det passende el-værktøj arbejder man bedst og mest sikkert inden for det angivne effektområde.
- b) **Brug ikke et el-værktøj, hvis afbryder er defekt.** Et el-værktøj, der ikke kan startes og stoppes, er farligt og skal repareres.
- c) **Træk stikket ud af stikkontakten, inden maskinen indstilles, der skiftes tilbehørsdele eller maskinen lægges fra.** Denne sikkerhedsforanstaltning forhindrer utilsigtet start af el-kædesaven.
- d) **Opbevar el-kædesaven uden for børns rækkevidde, når den ikke benyttes. Lad aldrig personer, der ikke er fortrolige med maskinen eller ikke har gennemlæst disse instrukser, benytte maskinen.** El-værktøj er farligt, hvis det benyttes af ukyndige personer.
- e) **Maskinen bør vedligeholdes omhyggeligt. Kontrollér om bevægelige dele fungerer korrekt og ikke sidder fast, og om dele er brækket eller beskadiget, således at maskinens funktion påvirkes. Få beskadigede dele repareret, inden maskinen tages i brug.** Mange ulykker skyldes dårligt vedligeholdte maskiner.
- f) **Sørg for, at skæreværktøjer er skarpe og rene.** Omhyggeligt vedligeholdte skæreværktøjer med skarpe skærekanter sætter sig ikke så hurtigt fast og er nemmere at føre.
- g) **Brug el-kædesaven, tilbehør, indsatsværktøj osv. iht. disse instrukser. Tag herved hensyn til arbejdsforholdene og det arbejde, der skal udføres.** Brug af el-kædesaven til andre end de fastsatte formål kan medføre farlige situationer.
- 5) Service:**
- a) **Sørg for, at dit el-værktøj kun reparerer af kvalificerede fagfolk, og at der kun benyttes originale reservedele.** Dermed sikrer man sig at el-værktøjets sikkerhed opretholdes.

Sikkerhedsinstruktioner til kædesave

- **Hold alle legemsdele væk fra savkæden, når saven er tændt. Kontrollér at savkæden ikke berører noget, før saven startes.** Når der arbejdes med kædesaven, kan et øjeblik uopmærksom medføre, at tøj eller legemsdele fanges af savkæden.
- **Hold fast i kædesaven med den højre hånd på det bageste håndgreb og med den venstre hånd på det forreste håndgreb.** Holdes kædesaven i omvendt arbejds-

holdning, øges risikoen for kvæstelser; derfor er det ikke tilladt at holde den sådan.

- Hold kun elværktøjet i de isolerede gribeplader, da savkæden kan komme i berøring med skjulte strømledninger eller produktets elkabel. Savkædens kontakt med en spændingsførende ledning kan også sætte metalliske produktdele under spænding og medføre elektrisk stød.
- **Brug beskyttelsesbriller og høreværn. Det anbefales at bruge yderligere udstyr til beskyttelse af hoved, hænder, ben og fødder.** Passende beskyttelsestøj reducerer kvæstelsesfaren fra omkringflyvende spånmateriale og tilfældig berøring af savkæden.
- **Brug ikke kædesaven, når der arbejdes på et træ.** Bruges kædesaven på et træ, er der fare for at blive kvæstet.
- **Sørg altid for at stå rigtigt og anvend kun kædesaven, når du står på fast, sikker og lige undergrund.** En glat undergrund eller ustabil ståflade, som f.eks. når man står på en stige, kan medføre, at man mister balancen eller kontrollen over kædesaven.
- **Når der saves i en gren, der er under spænding, skal du regne med, at den fjedrer tilbage.** Når spændingen frigøres i træfibrene, kan den spændte gren ramme den person, der bruger kædesaven og/eller få denne til at miste kontrollen over kædesaven.
- **Vær særlig forsigtig, når der saves i underskov og unge træer.** Det tynde materiale kan sætte sig fast i savkæden og slå på dig eller få dig til at miste balancen.

- **Bær kædesaven i det forreste greb i slukket tilstand og således at savkæden viser væk fra kroppen. Kædesaven skal altid være forsynet med beskyttelseskappe, når den transporteres eller lægges til opbevaring.** Omhyggelig omgang med kædesaven forringer sandsynligheden for tilfældig berøring af savkæden, mens den er i gang.
- **Overhold instruktionerne for smøring, kædespænding og skift af tilbehør.** En kæde, der er spændt eller smurt forkert, kan enten gå i stykker eller øge risikoen for tilbagelag.
- **Hold grebene tørre, rene og fri for olie og fedt.** Fedtede, oliesmurte greb er glatte og medfører, at man mister kontrollen.
- **Sav kun i træ. Brug kun kædesaven til arbejde, den er beregnet til – Eksempel: Brug ikke kædesaven til at save i plast, murværk eller byggematerialer, der ikke er af træ.** Brug af kædesaven til formål, den ikke er beregnet til, kan medføre til farlige situationer.

Sikkerhedsforanstaltninger mod tilbageslag



OBS! Pas på tilbageslag! Pas på at maskinen ikke slår tilbage under arbejdet. Der er fare for kvæstelser. Ved at være forsigtig og bruge den rigtige saveteknik kan man undgå tilbageslag.

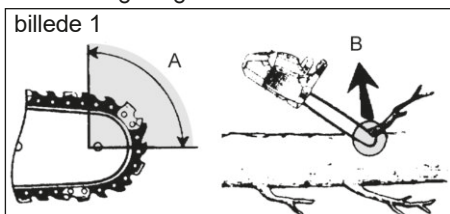

- Tilbageslag kan optræde, hvis spidsen på styreskinnen berører en genstand eller hvis træet bøjer sig og savkæden sætter sig fast i snittet (s. billede 1/illustration B).
- En berøring med skinnespidsen kan i nogle tilfælde føre til en uforventet, bagudrettet reaktion, hvor styreskinnen slås opad og hen imod den person, der betjener saven (s. billede 1/illustration A).
- Sætter savkæden sig fast i styreskinns overkant, kan skinnen støde voldsomt tilbage i den retning, hvor brugeren befinder sig.
- Hver enkelt af disse reaktioner kan medføre, at du taber kontrollen over saven og at du muligvis bliver alvorligt kvæstet. Stol ikke udelukkende på det sikkerhedsudstyr, der er monteret i kædesaven. Som bruger af en kædesav bør du træffe forskellige foranstaltninger for at undgå ulykker og kvæstelser.

Et tilbageslag skyldes forkert eller fejlagtig brug af el-værktøjet. Det kan forhindres ved at træffe egnede sikkerhedsforanstaltninger, der beskrives i det følgende:

- **Hold fast i saven med begge hænder, så tommelfingre og fingre omslutter kædesavens greb. Sørg for at stå sikkert og positionér armene på en sådan måde, at du kan modstå tilbageslagskræfter.** Er egnede foranstaltninger truffet, kan brugeren beherske tilbageslagskræfterne. Slip aldrig kædesaven.
- **Undgå en unormal kropsholdning og sav ikke over skulderhøjde.** Derved undgås en utilsigtet berøring med skinnespidsen og muliggøres en bedre kontrol af kædesaven i uventede situationer.

- **Brug altid de af fabrikanten foreskrevne reserveskiner og savkæder.** Forkerte reserveskiner og savkæder kan medføre tilbageslag eller at kæden river.
- **Overhold fabrikantens instrukser mht. slibning og vedligeholdelse af savkæden.** For lave dybdebegrænsere øger tendensen til tilbageslag.

Restrisici

Også hvis du betjener dette elværktøj korrekt, vil der altid være restrisici. Følgende risici kan optræde i forbindelse med dette elværktøjs konstruktion og udførelse:

- a) Snitlæsioner
- b) Høreskader, hvis der ikke bruges et egnet høreværn.
- c) Sundhedsskader, der stammer fra hånd/arm vibrationer, hvis apparatet bruges i længere tid eller ikke bruges og vedligeholdes korrekt.



Advarsel! Dette elværktøj genererer et elektromagnetisk felt under brugen. Dette felt kan under visse omstændigheder påvirke aktive eller passive medicinske implantater. For at reducere risikoen for alvorlige eller dødelige kvæstelser, anbefaler vi personer med medicinske implantater at konsultere deres læge eller producenten af det medicinske implantat, inden de bruger maskinen.

Videreførende sikkerhedsinformationer

- Hvis dette apparats tilslutningsledning bliver beskadiget, skal den udskiftes med en speciel tilslutningsledning, der fås hos producenten eller dennes kundeservice.

- Hvis det bliver nødvendigt at udskifte tilslutningsledningen, anbefaler vi, at udskiftningen foretages af producenten eller producentens repræsentant (f.eks. et autoriseret specialværksted, kundeservice etc.).
- Sørg for at lægge tilslutningsledningen således, at den ikke bliver fanget af grene eller lign. mens man saver.
- Brug en fejlstrømsafbryder med en udløsestrøm på 30 mA eller mindre.
- Følg vedligeholdelses-, kontrol- og serviceanvisningerne i denne betjeningsvejledning nøje. Beskadede beskyttelsesanordninger og dele skal repareres eller udskiftes af vores servicecenter, såfremt intet andet er oplyst i betjeningsvejledningen.
- Det anbefales, at en førstegangsbruger som minimum har øvet sig i at skære i rundtømmer på en savbuk eller et stativ.
- Anvend kun godkendte elkabler af typen H05RN-F, som er maksimalt 75 m lang og som er beregnet til anvendelse udendørs. Elkablets trådgennemsnit skal være mindst 2,5 mm². Hvis du anvender en kabeltromle, skal den altid rulles helt ud. Kontroller elkablet for skader.
- Advarsel! Dette el-værktøj danner et elektromagnetisk felt under driften. Dette felt kan under bestemte omstændigheder påvirke aktive eller passive medicinske implantater. For at reducere faren for alvorlige eller dødelige kvæstelser, anbefaler vi, at personer med medicinske implantater konsulterer deres læge og producenten af det medicinske implantat, før de påbegynder arbejdet med el-værktøjet.
- Stå altid højere oppe en træstammen ved savning på en skråning. For at have den fulde kontrol i det øjeblik, hvor stammen savnes over, skal kontaktrykket reduceres, uden at løse det faste

greb rund om håndtagene af den elektriske motorsav. Vær opmærksom på, at savkæden ikke rører ved jorden. Afvent, når snittet er udført, at den elektriske motorsav står helt stille, inden du fjerner den fra stedet. Sluk altid for motorsavens motor, inden du skifter til et nyt træ.

- Snavs, sten, løs bark, søm, klemmer og træde skal fjernes fra træet.
- Følg vedligeholdelses-, kontrol- og serviceanvisningerne i denne betjeningsvejledning nøje. Beskadede beskyttelsesanordninger og dele skal repareres eller udskiftes af vores servicecenter, såfremt intet andet er oplyst i betjeningsvejledningen.

A Sikkerhedsfunktioner

1 Bagerste greb med håndbeskyttelsebeskytter hånden (10) mod kviste og grene og hvis kæden springer af.

3 Kædebremsehåndtag/håndbeskyttelse

Sikkerhedsudstyr, som stopper savkæden med det samme ved returslag; håndtaget kan også aktiveres manuelt; beskytter den venstre hånd, hvis den glider af det forreste greb.

i Savkæden kører ikke, når kædebremsen er låst

5 Savkæde med ringe returslag fanger returslag takket det specielt udfærdigede sikkerhedsudstyr.

17 Anslagsklo

forstærker stabiliteten, hvis der skal udføres vertikale snit og letter savningen.

15 Elmotor

er dobbelt isoleret af sikkerhedshensyn.

13 Start-/stopkontakt med omgående kædestop

Når start/stopkontakten slippes stoppes apparatet med det samme.

14 Tilkoblingspærring

For at kunne starte apparatet skal tilkoblingspærringen afsikres.

18 Kædefanger

forringer risikoen for kvæstelser, når kæden går i stykker eller springer af.

Montering



Bær altid beskyttelseshandsker under arbejdet med savkæden og anvend kun originale komponenter. Træk stikket ud, før der udføres arbejde på kædesaven. Der er risiko for kvæstelser.

Inden du tager den elektroniske kædesav i brug, skal du:

- i givet fald montere sværdet, savkæden og kædeafdækningen,
- spænde savkæden,
- påfylde kædeolien,
- kontrollere funktionen af kædebremsen og olie-automatikken.

F **Montering af savkæde og sværd**

1. Placer produktet på en flad overflade.
2. Skru fastspændingsskruen (7) **mod uret** () for at fjerne skædehjul-afdækningen (8).
3. Bred savkæden (5) ud i en løkke, så skærekanterne er positioneret i urets retning.
4. Læg savkæden (5) ind i sværdrillen. Hold sværdet (4) for montage i en vinkel på ca. 45 grader opad, for derved lettere at kunne føre savkæden (5) på kædehjulet (24).

5. Placer sværdet (4) og savkæden (5) på skinnebolten (23). Når næsen, til højre under skinnebolten (23), falder i hak i den runde fordybning ved sværdet, sidder sværdet rigtigt. Det er normalt, at savkæden (5) hænger lidt.
6. Forspænd savkæden (5) ved at dreje skruen til quick release systemet af kæden (9) i urets retning.
7. Sæt kædehjulafdækningen (8) på. Her skal først næsen (25) på afdækningen (8) indsættes i den hertil beregnede rille på produktet. Stram fastgørelses-skruen (7) godt.



Forsigtig! Elkædesave kan miste olie

Vær opmærksom på, at elkædesave efter brug drypper olie, og at olie kan løbe ud, hvis du opbevarer saven på siden eller på hovedet. Det er normalt og afhænger af den krævede ventilationsåbning i den øverste tankkant, og kan ikke give anledning til reklamation. Da alle elkædesave kontrolleres og testes med olie under fremstillingen, kan der på trods af, at de tømmes, være en rest olie i tanken, som under transporten kan tilsmudsse huset. Rengør huset med en klud.

Før kæden udskiftes skal føringskinnens not rengøres for snavs, da aflejringer af snavs kan få kæden til at springe ud af skinnen. Aflejringerne kan også opsuge kædeolien. Konsekvensen kan være, at kædeolien ikke eller kun i ringe grad trænger ned til undersiden af skinnen og smøringen derved forringes.

Spænd savkæden

Kæden skal spændes regelmæssigt af hensyn til brugerens sikkerhed; samtidig med



reduceres og forhindres slid og skader på kæden. Vi anbefaler brugeren at kontrollere kædespændingen og korrigerer kædespændingen, hvis nødvendigt, i tidsrum på 10 minutter.

Ved arbejde med saven opvarmes kæden, hvorved den udvider sig en smule. Denne „forlængelse“ må man særligt forvente ved nye kæder

-  Efterspænd eller udskift ikke kæden i varm tilstand, da den efter afkøling trækker sig lidt sammen igen. Overholdes dette ikke, kan det medføre skader på føringskinnen eller motoren, da kæden nu ligger for stramt på sværdet.
Kædespænding og kædesmøring påvirker i høj grad kædens levetid.

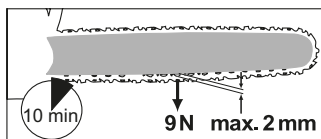
Kæden er korrekt spændt, når den ikke hænger ned under sværdet og kan trækkes rundt med hånden (anvend handsker). Når savkæden spændes med 9 N (ca. 1 kg) må savkæden og sværdet ikke have en afstand større end 2 mm.



- B**
- Kontroller at kædebremsen er løsnet, dvs. kædebremsgrebet er trykket mod det forreste greb (16).
 - Løsn fastgørelsesskruen (7) ().
 - For at spænde savkæden, drej skruen (9) af kædens quick release system **i urets retning**. For at løsne spændingen, drej skruen (9) **mod urets retning**.
 - Spænd fastgørelsesskruen (7) til igen (.

- i** Når savkæden er ny skal kædespændingen efterjusteres efter maksimalt 5 snit.

Kædesmøring

- i** Kæde og sværd må aldrig være uden olie. Drives den elektriske kædesav med for lidt olie, reduceres snitydelsen og savkædens levetid, da kæden hurtigere bliver stump. For lidt olie ses af røgdudviklingen eller hvis sværdet misfarves.

Så snart motoren er tændt, flyder olien til sværdet (A 4).

Påfyld kædeolie:

- Kontrollér oliestandsvisningen (C 21) regelmæssigt og påfyld, når minimumsmærket „MIN“ (C 22) er nået. Olie-tanken indeholder 250 ml olie.
- Anvend Bio-Öl, som indeholder tilsætninger til reducere friktion og slid. Denne kan bestilles via vores servicecenter.
- Er der ingen Bio-Öl, kan du anvende en kædesmørelie med ringe andel af tilsætninger.
- Tøm olietanken inden længere driftspauser (6-8 uger).

- C**
- Skru olietankklappen (2) af og fyld kædeolien i tanken.
 - Tør eventuelt spildt olie af og luk klappen igen.



Sluk altid for apparatet og lad motoren køle af, inden du påfylder kædeolie. Der er brandfare, hvis olien løber over.

Kædesavens betjening



Tænd først for den elektriske kædesav, når sværd, savkæde og kædehjulafdækning er korrekt monterede. Sørg for at spændingen overholder angivelserne på apparatets typeskilt. Sørg altid for at stå godt fast under opstarten. Kontroller før start at den elektriske kædesav ikke berører genstande.



NB! Saven kan miste olie, se kapitlet „Montering - Montering af savkæde og sværd“.

D Tilslutning

1. Kontroller før opstarten om der er nok kædeolie i tanken og fyld evt. efter med kædeolie (se kapitlet "Påfyld kædeolie").
2. Dan en løkke af forlængerledningens ende og hæng denne ind i trækafastningen på det bagerste greb.
3. Tilslut apparatet til spændingen.
4. Løsn kædebremseren, idet bremsegrebet (3) skubbes mod det forreste greb (16).
5. Hold godt om den elektriske kædesav med begge hænder, med den højre hånd om det bagerste og den venstre hånd om det forreste håndgreb. Tommelfinger og fingre skal holde fast om håndgrebet.
6. For at starte apparatet trykkes der med den højre tommelfinger på tilkoblings-spærringen (14) og derefter på start-/ stopkontakten (13), den elektriske motorsav arbejder med den højeste hastighed. Slip tilkoblingsspærringen igen.
7. Motorsaven slår fra, hvis du slipper start/stopkontakten). Apparatet kan ikke være permanent tilsluttet.



Kontroller kædebremseren



Savkæden drejer sig ikke, når kædebremseren er i hak.

1. Læg den elektriske kædesav på et fast, plant underlag. Den må ikke berøre genstande.
2. Tilslut apparatet til spændingen.
3. Løsn kædebremseren, idet bremsegrebet (3) skubbes mod det forreste greb (16).
4. Hold godt om den elektriske kædesav med begge hænder, med den højre hånd om det bagerste og den venstre hånd om det forreste håndgreb. Tommelfinger og fingre skal holde fast om håndgrebet.
5. Tilslut den elektriske kædesav:
6. Når motoren er i gang aktiveres kædebremsehåndtaget (3) med den venstre hånd. For at gøre dette skubbes kædebremsehåndtaget/forreste håndbeskyttelse (3) væk fra det forreste greb (16). Kæden bør stoppe med det samme.
7. Fungerer kædebremseren ikke korrekt, slippes der for start-/ stopkontakten og løsn derefter kædebremseren.



Fungerer kædebremseren ikke korrekt, må den elektriske kædesav ikke anvendes. Der er fare for kvæstelser pga. den elektriske kædesav skal repareres af vores kundeservice.

Kontroller olieautomatikken

Kontroller olieniveauet og olieautomatikken før arbejdet påbegyndes.

- Tænd for kædesaven og hold den over et lyst underlag. Saven må ikke røre ved jorden.

Dannes der et oliespor, fungerer kædesaven korrekt.

i Rengør olieudstrømningskanalen eller lad vores kundeservice reparere elkædesaven, hvis der ikke er oliespor

I Rengør olieåbningerne (26), for at sikre et perfekt, automatisk oliesmøring af savkæden under driften. Til dette kan du bruge en pensel eller en klud til hjælp for at tørre resterne væk fra olieudstrømningskanalen.

F Udskift sværd

1. Sluk for saven og træk stikket ud.
2. Læg saven på en plan overflade.
3. Drej fastgørelsesskruen (7) og skruen til kædens quick release system (9) **mod urets retning**, for at løsne kædespændingen og fjerne kædehjulsafdækningen (8).
4. Fjern sværdet (4) og savkæden (5). Hold sværdet (4) til demontering i en vinkel på ca. 45 grader opad, for der ved lettere at kunne fjerne savkæden (5) fra kædehjulet (24).
5. Udskift sværdet og monter sværdet og kæden som beskrevet i „Montering af savkæde og sværd“.

Saveteknikker

Generelt

- Du har bedre kontrol over saven, hvis du saver med sværdets underside (med den trækkende kæde) og ikke med oversiden (med den skubbende kæde).
- Savkæden må hverken berøre genstande eller jorden når den hænger.
- Pas på at savkæden ikke klemmer fast under skæringen. Træstammen må ikke knække eller splintre.
- Følg også sikkerhedsforanstaltningerne vedrørende returslag (se sikkerhedshenvisningerne).
- Stå altid højere oppe en træstammen ved savning på en skråning. For at have den fulde kontrol i det øjeblik, hvor stammen savnes over, skal kontaktrykket reduceres, uden at løsne det faste greb rund om håndtagene af den elektriske motorsav. Vær opmærksom på, at savkæden ikke rører ved jorden. Afvent, når snittet er udført, at den elektriske motorsav står helt stille, inden du fjerner den fra stedet. Sluk altid for motorsavens motor, inden du skifter til et nyt træ.



Klemmer savkæden fast, må du ikke prøve at trække den elektriske kædesav fri med vold. Der er risiko for kvæstelser. Sluk for motoren og anvend en vægtstangsarm eller kile, for at få den elektriske kædesav fri.

Træfældning



Der kræves megen erfaring for at kunne fælde træer. Fæld derfor kun træer, hvis du kan bruge den elektriske kædesav sikkert. Anvend aldrig den elektriske kædesav, hvis du føler dig usikker.



Vi fraråder uerfarne brugere af sikkerhedsmæssige årsager at fælde en træstamme med en sværdlængde, som er mindre end stammens diameter.

- Sørg for at der ikke opholder sig mennesker eller dyr i nærheden af arbejdsområdet. Sikkerhedsafstanden mellem det træ der skal fældes og nærmeste arbejdsplads skal være 2 1/2 trælængder.
- Vær opmærksom på den korrekte faldretning: Brugeren skal kunne færdes sikkert i nærheden af det fældede træ, for nemt at kunne afkorte og afgrene det. Det skal undgås, at det fældede træ bliver viklet ind i et andet træ. Tag højde for den naturlige faldretning, som er afhængig af hældningen og krumningen af træet, vindretningen, grenenes placering og antal af grene.
- Ved savning ved en skråning, bør brugeren af kædesaven opholde sig i området over træet der skal fældes, da træet formodentlig efter fældningen ruller eller glider ned.
- Mindre træer med en diameter på 15-18 cm kan som regel fældes med en skæring.
- Ved træer med en større diameter skal der udføres kærvsnit og et fældesnit (se senere **P**).



Træer må ikke fældes hvis der er kraftig vind eller skiftende vindretninger, hvis der er risiko for at beskadige ting eller når træet kan ramme ledninger.

Ved fældning af træer, skal man være opmærksom på, at ingen andre personer må komme i fare, at man ikke rammer forsyningsledninger, og at der ikke kan ske materielle skader. Hvis et træ kommer i berøring med en forsyningsledning, skal forsyningselskabet straks informeres.



Klap høreværnet op efter skæringen så du kan høre lyde og advarsels-signaler.



1. Afgrening:

Fjern grene der hænger nedad, idet du laver et snit over grenen. Afgren aldrig højere end til skuldehøjde.



2. Flugtvej:

Fjern underskov omkring træet for at sikre en hurtig tilbagetrækningsmulighed. Flugtvejen (1) bør ligge bag den planlagte fælderetning (2) forskudt med 45°.



3. Skær fældesnit (A):

Placer et fældesnit i den retning, træet skal falde. Begynd med det øverste snit. Foretag derefter et snit nedefra, som løber horisontalt og som nøjagtigt rammer det øverste snit.

Hakkets dybde bør være ca. 1/3 af stammens diameter og snitvinklen skal mindst være 45°.

Derved bliver klemning af savkæden eller føreskinnen ved næste savning undgået.



Gå aldrig ind foran et træ med indsnit.



4. Fældesnit (B):

Foretag så et fældesnit på den anden side af træet, mens du står til venstre for træstammen og sav med den trækkende savkæde. Fældesnippet skal forløbe horisontalt ca. 5 cm over det horisontale indsnit.

Den bør være så dyb, at afstanden til indsnittets linie mindst er 1/10 af træstammens diameter. Den del af stammen der ikke sa-

ves igennem kaldes bruddet. Hængslet forhindrer, at træet drejer sig og falder i den forkerte retning. Sav ikke hængslet over. Ved tilnærmelse af fældesnippet, burde træet begynde at falde. Hvis det viser sig, at træet muligvis ikke falder i den ønskede retning eller læner sig tilbage og fastklemmer savkæden, skal fældesnippet afbrydes og der skal anvendes kiler af træ, plastik eller aluminium, for at åbne snittet og for at fælde træet i den ønskede fældelinie.

- Q** 5. Skub en fældekle eller et brækjern ind i fældesnippet, når snitdybden tillader dette, for at forhindre af sværdet klemmer fast.
- R** 6. Når stammens diameter er større end sværdets længde, udføres der to snit.
7. Når fældesnippet er udført, falder træet af sig selv eller ved hjælp fældeklilen eller brækjernet.



Når træet begynder at falde, trækkes saven ud af snittet, stop motoren, læg den elektriske kædesav ned og forlad arbejdsstedet via flugtvejen. Pas på faldende grene og vær påpasselig med ikke at snuble.

N Afgrening

Afgreningen er betegnelsen for afskæring af kviste og grene på fældede træer.



Mange ulykker sker under afgreningen. Sav aldrig grene over, når du står på træstammen. Vær opmærksom på returslagsområdet, når grene er under spænding.

- Fjern først støttegrene når de er afkortet.
- Grene, der er under spænding, skal saves igennem nedefra og opetter, for at undgå at kædesaven sidder fast.
- Skæres der tykkere grene over skal du anvende samme teknik som for afkortningen.
- Arbejd til venstre for stammen og så tæt på den elektriske kædesav som muligt. Hvis det er muligt, kan kædesaven hvile på stammen.
- Skift position, for at skære grene over på den anden side af stammen.
- Forgreninger afkortes enkeltvist.
- Små grene, i henhold til afbildningen **N**, skal fjernes med et snit.

Afkortning

Afkortning er savning af fældede træstammer i mindre dele.

- Sørg for at savkæden ikke rører ved jorden under skæringen.
- Sørg for at have et godt fodfæste og stå over træstammen på skråninger.
- Vær opmærksom på, at du står stabilt og at kropsvægten er ligeligt fordelt på begge fødder. Hvis det er muligt, bør stammen støttes med grene, bjælker eller kiler. Overhold de enkle anvisninger for en let savning.



1. Stammen ligger på jorden:

Sav stammen igennem oppefra og sørg for ikke at ramme jorden ved enden. Hvis der er mulighed for det skal stammen drejes og den saves 2/3 igennem. Derefter drejes den igen og resten af stammen saves igennem oppefra.



2. Stammen er støttet i den ene ende:

Sav først nedefra og opetter (med sværdets overside) igennem 1/3

af stammens diameter, for at undgå at den splintrer. Sav derefter oppefra og nedefter (med sværdets underside) til det første snit, for at undgå at den klemmer fast.

L 3. **Stammen er støttet i begge ender:**

Sav først oppefra og nedefter (med sværdets underside) igennem 1/3 af stammens diameter. Sav derefter nedefra og oppefter (med sværdets overside) indtil snittene møder hinanden.

M 4. **Savning på en savbuk:**

Hold den elektriske kædesav fast med begge hænder og før den foran kroppen under skæringen. Når stammen er skåret igennem, føres saven forbi kroppen til højre (1). Hold den venstre arm så lige som muligt (2). Pas på de nedfaldende dele. Placer dig således at de gennemskårne dele ikke udgør en fare. Pas på dine fødder. Den gennemskårne stamme kan forårsage kvæstelser når den falder ned. Hold ligevægten (3).

Vedligeholdelse og rengøring



Udfør kun vedligeholdelses- og rengøringsarbejder når motoren er slået fra og stikket er trukket ud. Risiko for kvæstelser! Istandsættelsesarbejder og vedligeholdelsesarbejder, som ikke er beskrevet i denne vejledning, skal udføres i vores værksted. Anvend kun originale reservedele. Maskinen skal køle af før samtlige vedligeholdel-

ses- og rengøringsarbejder. Der er risiko for forbrændinger!

Rengøring

- Rengør maskinen grundigt efter hver brug. Dermed forlænges maskinens levetid og ulykker undgås.
- Hold grebene fri for benzin, olier eller fedtstof. Rengør evt. grebene med en fugtig klud der er vredet op med sæbelud. Anvend ingen opløsningsmidler eller benzin til rengøringen.
- Rengør savkæden efter hver brug. Anvend en pensel eller håndkost. Anvend ingen væsker til rengøringen af kæden. Olier kæden let med kædeolie efter rengøringen.
- I forbindelse med rengøring skal kædehjulafdækningen (A 8) tages af, så også dette område kan rengøres.
- Rengør sværdet (føringskinnene) (A 4).
- Rengør luftåbningerne og maskinens overflade med en pensel, håndkost eller en tør klud. Anvend ingen væsker til rengøringen.
- Rengør olieudstrømningskanalen (26) for at sikre en problemfri, automatisk oliering af savkæden under driften. Til dette kan du bruge en pensel eller en klud til hjælp for at tørre resterne væk fra olieudstrømningskanalen.

Serviceintervaller

Udfør vedligeholdelsesarbejderne, der er anført i nedenstående tabel, regelmæssigt. Vedligeholdes kædesaven regelmæssigt forlænges savens levetid. Du sikres dermed den bedste sniteffekt og undgår ulykker.

Tablet vedligeholdelsesintervaller

Maskindel	Aktion	Før hver brug	Efter 10 driftstimer	Efter hver anvendelse
Kædebremsens komponenter	Kontroller, udskift efter behov	✓		
Kædehjul (F 24)	Kontroller, udskift efter behov	✓		
Savkæde (A 5)	Kontroller, olier, slib efter eller udskift efter behov	✓		
Savkæde (A 5)	Rengør og oliér			✓
Sværd (A 4)	Kontroller, rengør, oliér	✓		✓
Sværd (A 4)	Kontroller, vend om, rengør, olier		✓	
Olieautomatik	Kontrollér, rengør olieudstrømningskanalen ved behov	✓		

Smør savkæden med olie



Rengør og olier kæden regelmæssigt. Derved holdes kæden skarp og du sikres den bedste ydelse. Ved skader pga. utilstrækkelig vedligeholdelse af savkæden bortfalder garantikrav. Træk stikket ud og anvend snitsikre handsker, når du håndterer kæden eller sværdet.

- Smør kæden med olie efter rengøringen, efter 10-timers brug eller mindst en gang om ugen, afhængigt af hvad der først er aktuelt.
- Før smøringen skal sværdet, især tænderne, rengøres grundigt. Anvend en håndkost eller en tør klud.
- Smør de enkelte led med en oliesprøjte med en fin spids (fås i butikkerne). Påfør enkelte oliedråber på ledene og på tandspidserne på de enkelte led.

Slib savkæden



En forkert slebet savkæde forøger risikoen for returslag!

Anvend snitsikre handsker, når du håndterer kæden eller sværdet.



En skarp kæde sikrer den bedste sniteffekt. Den skærer nemt gennem træet og laver store lange spån. En savkæde er stump, når den skal trykkes mod træet og spånerne er meget små. Er savkæden meget stump laves der slet ingen spån men støv.

- De savende dele på kæden er skæreledene, som består af en tand og en dybdebegrænsertap. Højdeafstanden mellem disse to udgør dybdeskarpheden.
- Ved slibning af tænderne skal følgende værdier overholdes:



- Slibevinkel (30°)
- Brystvinkel (85°)
- Dybdeskarphed (0,65 mm)



Afvigelser fra skæregeometriernes mål kan medføre en forhøjet risiko for returslag. Der er stor risiko for ulykker!

Der skal anvendes specialværktøj til kædens slibning, som sikrer at kniven slibes i den rigtige vinkel og i den rigtige dybde. For en mere uerfaren bruger af kædesave, anbefaler vi at savkæden slibes af en fagmand eller i et værksted. Hvis du selv vil slibe kæden, kan du anskaffe dig værktøjer fra f. eks. Parkside (f. eks. kædesliber).

- H**
1. Sluk for saven og træk stikket ud.
 2. Tag savkæden af (se kapitlet "Savkædens betjening"). Kæden bør være godt opspændt under slibningen, for at sikre det bedste sliberesultat.
 3. Der skal anvendes rundfile med 4,0 mm diameter til slibningen.



Andre diametre beskadiger kæden og kan medføre risiko under arbejdet!

4. Slib kun indefra og udefter. Før filen fra tandens inderside og udefter. Løft filen, når den trækkes tilbage.
5. Slib først tænderne på den ene side. Vend savkæden og skærpen tænderne på den anden side.
6. Kæden er slidt og skal udskiftes af en ny savkæde når der kun er ca. 4 mm tilbage af tanden.
7. Efter slibningen skal ledene være lige lange og brede.
8. Efter hver tredje slibning skal dybde-skarpheden (dybdebegrænsningen) kontrolleres og højden efterfiles med en fladfil. Dybdebegrænsningen bør være ca. 0,65 mm mindre end tanden. Afrund dybdebegrænsningen noget foran.

Indstil kædespænding

Indstillingen af kædespændingen er beskrevet i kapitlet „Montering - spænde savkæden“.

Tilkøring af en ny savkæde

Ved en ny kæde forringes spændekraften efter et stykke tid. Derfor skal du efter de første 5 snit, og senest efter at have savet i 10 minutter, efterspænde kæden.



Fastgør aldrig en ny kæde på et slidt kædehjul eller på et beskadiget eller slidt sværd. Kæden kan springe af eller gå i stykker, hvilket kan medføre alvorlige personskader.



Vedligeholdelse af sværdet



Anvend snitsikre handsker, når du håndterer kæden eller sværdet.

1. Sluk for saven og træk stikket (12) ud.
2. Tag kædehjulsafdækningen (8), savkæden (5) og sværdet (4) af.
3. Kontroller sværdet (4) for slid. Fjern grater og ret føringsfladerne ud med en fladfil.
4. Rengør olieåbningerne (■ 26), for at sikre et perfekt, automatisk oliesmøring af savkæden under driften.
5. Monter sværdet (4), kædesaven (5) og kædehjulsafdækningen (8) og spænd kædesaven til.



Når olieåbningerne fungerer perfekt og oliereguleringsknappen er korrekt indstillet sprøjter savkæden en smule olie ud når saven startes op.



Vending af sværd



Anvend snitsikre handsker, når du håndterer kæden eller sværdet.

Sværdet (4) skal vendes for hver ca. 10 arbejdstime for at sikre en jævn slitage.

1. Sluk produktet og tag strømstikket ud (A 12).
2. Tag kædehjulsafdækningen (A 15), savkæden (5) og sværdet (4) af.
3. Drej sværdet omkring dens vandrette akse og monter sværdet og kæden som beskrevet i „Montering af savkæde og sværd“.
Vær opmærksom på løberetningen af savkæden!



Orientér dig til justering af savkæden (F 5) ved billedesymbolet under kædeafdækningen (F 15), når sværdet drejes. Den afbildede løberetning på sværdet er ikke længere tilsvarende.

Opbevaring

- Rengør redskabet før opbevaring.
- Tøm olietanken før længere driftspausser. Bortskaf spildolie miljørigtigt (se „Bortskaffelse/miljøbeskyttelse“).
- Påsæt beskyttelsesovertrækket til sværdet.
- Opbevar redskabet på et frostfrit, tørt og støvbeskyttet sted, uden for børns rækkevidde.

Bortskaffelse/ miljøbeskyttelse

Afløber maskine, tilbehør og emballage til miljøvenligt genbrug.



Apparater må ikke bortskaffes med husholdningsaffald.

Mærkede produkter må ikke bortskaffes via det almindelige husholdningsaffald, men skal afleveres ved et modtagelsessted til genanvendelse af elektriske og elektroniske apparater.

Genanvendelse hjælper med at mindske forbruget af råstoffer og aflaster miljøet. Informationer vedrørende bortskaffelse og placering af den nærmeste genbrugsplads får du fx hos dit lokale renovationselskab eller på nettet.

Tøm olietanken omhyggeligt, og indlevér produktet på en genbrugsstation. De anvendte plast- og metaldele kan sorteres efter materiale og således afleveres til genbrug. Spørg i denne forbindelse vort Service-Center.

Reservedele/Tilbehør

Reservedele og tilbehør kan bestilles på www.grizzlytools.shop

Hvis du har problemer med bestillingsprocessen, bedes du bruge kontaktformularen. Hvis du har yderligere spørgsmål, bedes du kontakte "Service-Center" (se side 203).

Olietankklap.....	75118246
Savkæde.....	30091624
Sværd.....	30100420
Bio-savkædeolie 1	30230001
Bio-savkædeolie 5 l.....	30230002

A Fejlsøgning

Problem	Mulig årsag	Afhjælpning af fejl
Apparatet starter ikke	Kædebremse låst fast	Kontroller kædebremse, løsn evt. kædebremse
	Spænding mangler	Kontroller stikdåse, kabel, ledning, stik, evt. reparation gennem fagmand.
	Sikringen er udløst	Kontroller sikring, se henvisning
	Start-/stopkontakt (13) defekt	Reparation af kundeservice
	Kulbørster slidte	
Motor defekt		
Kæden drejer ikke	Kædebremsen blokerer savkæden (5)	Kontroller kædebremse, løsn evt. kædebremsen
Dårlig skæreeffekt	Savkæde (5) forkert monteret	Monter savkæden rigtigt
	Savkæde (5) stump	Slib tænderne eller sæt en ny kæde på
	Kædespænding ikke nok	Kontroller kædespændingen
Saven løber tungt, kæden springer af	Kædespænding ikke nok	Kontroller kædespændingen
Kæden bliver varm, røgdudvikling under savningen, misfarvning af skinne	For lidt kædeolie	Kontroller olieniveau og fyld evt. efter med kædeolie, kontroller olieautomatik og rengør evt. olieåbningen eller reparation gennem kundeservice kontroller oliefinindstilling (olieruleringsknap)

Garanti

Kære kunde!

På dette apparat yder vi 3 års garanti fra købsdato.

Skulle der forekomme defekter på dette produkt har du lovpligtige rettigheder mod sælgeren af produktet. Disse lovpligtige rettigheder bliver ikke indskrænket af den efterfølgende anførte garanti.

Garantibetingelser

Garantien træder i kraft med købsdatoen. Opbevar den originale kassebon godt.

Dette bilag kræves som dokumentation for købet.

Skulle der indenfor tre år efter dette produkts købsdato optræde en materiale- eller fabriktionsfejl, bliver produktet – efter vores skøn – repareret eller ombyttet gratis.

Denne garantiydelse forudsætter, at den defekte apparat og købsbilaget (kassebon) indenfor den tre års frist bliver indsendt og at der vedlægges en kort skriftligt beskrivelse af defekten og hvornår den er optrådt.

Hvis defekten er dækket af vores garanti, får du apparatet repareret eller ombyttet.

Med reparationen eller ombytningen begynder garantiperioden ikke forfra

Garantiperiode og lovpligtige produktansvarskrav

Garantiperioden bliver ikke forlænget af garantien. Dette gælder også for ombyttede og reparerede dele. Eventuel allerede ved købet eksisterende skader og defekter skal meldes straks efter udpakningen. Efter udløb af garantiperioden forefaldende reparationer er omkostningspligtige.

Garantiens omfang

Apparatet blev produceret meget omhyggeligt efter strenge kvalitetsretningslinjer og kontrolleret grundigt inden det forlod fabrikken.

Garantiydelsen gælder for materiale- eller fabriktionsfejl. Denne garanti gælder ikke for produktdele som er udsat for en normal nedslidning og derfor kan anses som sliddele (f.eks. savkæde) eller for beskadigelser på skrøbelige dele (f.eks. kontakter).

Garantien bortfalder, hvis produktet bliver beskadiget, ikke-formålsbestemt anvendt eller ikke vedligeholdt. For en korrekt brug af produktet skal alle i betjeningsvejledningen anførte anvisninger følges nøje. Anvendelsesformål og handlinger, som der frarådes eller advares imod i betjeningsvejledningen, skal ubetinget undgås.

Produktet er kun beregnet til privat og ikke til erhvervsmæssig brug. Ved misbrug og usagkyndig håndtering vold og ved indgreb, der ikke er foretaget på vores autoriserede servicested, bortfalder garantien.

Afvikling af et garantitilfælde

For at garantere en hurtig behandling af dit anliggende, bedes du følge følgende henvisninger:

- Hav ved alle forespørgsler kassebonen og identifikationsnummeret (IAN 374134_2104) parat som dokumentation for købet.
- Artikelnummeret fremgår af mærkepladen, en indgravering.
- Skulle der optræde funktionsfejl eller andre defekter bedes du først kontakte den efterfølgende anførte serviceafdeling, **telefonisk** eller pr. **e-mail**. Der får du så yderligere information om afviklingen af din reklamation.
- Et som defekt registreret produkt kan du, efter aftale med vores kundeservice og med vedlagt købsbilag (kassebon) samt en kort beskrivelse af, hvori defekten består og hvornår denne defekt er optrådt indsende portofrit til den serviceadresse, som du får meddelt. For at undgå problemer med modtagelsen

og ekstra omkostninger, bedes du ubetinget benytte den adresse, som du får meddelt. Sørg for, at forsendelsen ikke sker ufrankeret, som voluminøs pakke, ekspres eller som en anden specialforsendelse. Indsend apparatet inkl. alle ved købet medfølgende tilbehørsdele og sørg for en tilstrækkelig sikker transportemballage.

Reparations-service

Du kan lade reparationer, **der ikke er omfattet af garantien**, udføre hos vores service-filial mod betaling. Denne udfærdiger dig gerne et omkostningsoverslag. Vi kan kun bearbejde apparater, der er indsendt tilstrækkeligt emballeret og frankeret.

OBS: Indsend dit apparat rengjort og med en beskrivelse af defekten til vores service-filial.

Ufrankerede - som voluminøs pakke, ekspres eller som en anden specialfor-sendelse – indsendte apparater bliver ikke modtaget.

Vi bortskaffer dine defekte indsendte apparater gratis.

Service-Center



Service Danmark

Tel.: 32 710005

E-Mail: grizzly@lidl.dk

IAN 374134_2104

Importør

Vær opmærksom på, at følgende adresse ikke er en serviceadresse. Kontakt først det ovenfor nævnte servicecenter.

Grizzly Tools GmbH & Co. KG

Stockstädter Straße 20

63762 Großostheim

Tyskland

www.grizzlytools.de

Contenido

Introducción	204
Uso	205
Descripción general	205
Volumen de suministro	205
Vista sinóptica	205
Descripción del funcionamiento	206
Datos técnicos	206
Instrucciones de seguridad	207
Símbolos en las instrucciones de uso	207
Símbolos sobre la sierra.....	207
Instrucciones generales de seguridad	208
Instrucciones generales de seguridad para herramientas eléctricas.....	209
Medidas preventivas contra el retroceso	212
Riesgos residuales.....	213
Instrucciones de seguridad adicionales	214
Funciones de seguridad	214
Montaje	215
Montar la cadena de sierra y la espada	215
Tensar la cadena dentada.....	216
Lubricación de la cadena.....	216
Operación	217
Arranque	217
Revisar el freno de cadena.....	218
Revisar el sistema automático de lubricación	218
Cambio la espada	219
Técnicas de aserrado	219
Generalidades.....	219
Talar árboles	219
Desramar.....	221
Tronzado	221
Mantenimiento y limpieza	222
Limpieza	223
Intervalos de mantenimiento	223
Tabla de intervalos de mantenimiento	223

Afilar la cadena dentada	224
Ajustar la tensión de la cadena	225
Instalar una nueva cadena dentada.....	225
Mantenición de la espada	225
Girar la lanza	225
Almacenamiento	226
Eliminación y protección del medio ambiente	226
Repuestos	226
Búsqueda de fallos	227
Garantía	228
Servicio de reparación	229
Service-Center	229
Importador	229
Traducción de la Declaración de conformidad CE original	239
Plano de explosión	240

Introducción

¡Felicitaciones por la compra de su nuevo aparato! Con ello se ha decidido por un producto de suprema calidad. Este aparato fue examinado durante la producción con respecto a su calidad y sometido a un control final. Con ello queda garantizada la capacidad de funcionamiento de su aparato. No obstante, no podemos descartar que en algunos casos haya cantidades residuales de agua o lubricantes fuera o dentro del aparato mismo, o bien, en los tubos flexibles. Esto no es una deficiencia o defecto, ni razón para preocuparse.



Las instrucciones de servicio forman parte de este producto. Éstas contienen importantes indicaciones para la seguridad, el uso y la eliminación del aparato. Familiarícese con todas las indicaciones de manejo y seguridad antes de

usar el producto. Utilice el producto sólo como se describe y para los campos de aplicación indicados. Guarde bien estas instrucciones y entréguelas al dar este producto a terceros.

Uso

La sierra eléctrica de cadena fue diseñada sólo para cortar madera. No está prevista para todos los demás fines de uso (p.ej. el corte de albañilería, plástico o alimentos). La sierra de cadena está destinada al área de bricolaje. No fue concebida para el uso profesional permanente. El equipo está destinado para el uso por personal adulto. El uso de la sierra de cadena está permitido sólo bajo vigilancia a adolescentes mayores de 16 años. El fabricante no se responsabiliza por daños causados por el uso contrario al previsto o por operación incorrecta.

Dette apparat er ikke egnet til erhvervs-mæssig brug. Ved erhvervs-mæssig brug bortfalder garantien.

Esta electrosierra de cadena puede ser utilizada sólo por una persona y sólo para cortar madera. La sierra de cadena tiene que ser sostenida con la mano derecha por la empuñadura posterior y con la mano izquierda por la empuñadura delantera. Antes de utilizar la sierra de cadena, el usuario tiene que haber leído y entendido todas las indicaciones e instrucciones contenidas en el manual de uso. El usuario tiene que llevar un equipamiento de protección personal (EPP). Con la sierra de cadena sólo se puede cortar madera. ¡No está permitido cortar materiales como p. ej. plástico, piedra, metal o madera que contenga cuerpos extraños (p. ej. clavos o tornillos)!

Descripción general



Encontrará las ilustraciones para la operación y el mantenimiento en las solapas delantera y trasera.

Volumen de suministro

Desembale el aparato y compruebe que esté completo:

- Sierra eléctrica de cadena
- Espada (riel guía) (ya montado)
- Cadena de sierra (ya montado)
- Portador protector de cuchilla
- Botella de aceite con 180 ml aceite biol. para cadena
- Instrucciones de uso

Evacue el material de embalaje de una forma conveniente.

Vista sinóptica



- 1 Empuñadura posterior
- 2 Tapa de depósito de aceite
- 3 Palanca de freno de cadena/
Protección frontal de mano
- 4 Espada (riel guía)
- 5 Cadena de sierra
- 6 Estrella de inversión
- 7 Tornillo de fijación para cubierta de rueda de cadena
- 8 Cubierta de rueda de cadena
- 9 Tornillo del sistema de tensado rápido de cadenas
- 10 Protección manual posterior
- 11 Sujetacable
- 12 Cable de alimentación de red
- 13 Interruptor CON/DESC
- 14 Bloque de activación
- 15 Motor eléctrico

- 16 Empuñadura frontal
- 17 Tope de garras
- 18 Bulón interceptor de cadena (no visible)
- 19 Portador protector de cuchilla
- 20 Botella de aceite

- C** 21 Indicador del nivel de llenado
- 22 Marca de nivel mínimo «MIN» del indicador de nivel de llenado de aceite

- F** 23 Bulón de riel
- 24 Piñón
- 25 Arrastrador

- I** 26 Aceite hacia el riel guía

Descripción del funcionamiento

La sierra de cadena posee un motor eléctrico para su accionamiento. La cadena de sierra giratoria es conducida por una cuchilla (riel conductor). El aparato está equipado con un sistema de tensión rápida de cadena, así como con un freno de parada rápida de la cadena. Un sistema automático se encarga de una lubricación continua de la cadena con aceite. Para el resguardo del usuario, la sierra de cadena está equipada con diversos dispositivos de seguridad. En la siguiente descripción encontrará la función de los elementos de operación.

Datos técnicos

Motosierra eléctrica **PKS 2200 A1**
 Tensión de entrada nominal U 230-240 V~, 50 Hz
 Potencia P 2200 W
 Velocidad de cadena v_0 15,3 m/s
 Clase de protección  II

Tipo de protección IPX0
 Peso
 sin riel guía ni cadena 4,4 kg
 con riel guía y cadena 5,1 kg
 Tanque de aceite aprox. 250 ml
 Cadena Trilink CL15057TL
 Espada Trilink M1501657-1041TL
 Espesor de la cadena 1,3 mm
 Dentado del piñón de cadena 6
 Largo de espada 460 mm
 Largo de corte 395 mm
 Nivel de presión acústica
 (L_{pA}) 93,4 dB(A); $K_{pA} = 3$ dB
 Nivel de potencia acústica (L_{WA})
 medido 104,4 dB (A); $K_{WA} = 2,38$ dB
 garantizado 107 dB (A)
 Vibración (a_h) 5,53 m/s²; $K = 1,5$ m/s²

El índice de emisión de vibraciones indicado ha sido medido según un procedimiento de ensayo normalizado, y puede ser usado para comparar herramientas eléctricas entre sí. El índice de emisión de vibraciones indicado también puede ser usado para estimar por anticipado la exposición.



Aviso: El índice de emisión de vibraciones indicado puede diferir del valor reseñado cuando se usa efectivamente esa herramienta eléctrica y según cómo se utilice. Intente mantener la tensión, provocada por las vibraciones, tan reducida como sea posible. Las medidas para reducir la tensión por las vibraciones son, por ejemplo, llevar guantes al usar la herramienta y limitar el tiempo de trabajo. Para ello hay que tener en cuenta todas las partes del ciclo de funcionamiento (por ejemplo, los tiempos en los que la herramienta eléctrica está desconectada y aquellos en

los que está encendida, pero funciona sin carga).

Los valores de acústica y vibración se detectaron en función de las normas y regulaciones mencionadas en la declaración de conformidad.

Instrucciones de seguridad

Este capítulo trata las normas de seguridad básicas para el trabajo con la sierra eléctrica de cadena.



La sierra eléctrica de cadena es un equipo peligroso cuyo uso incorrecto o negligente puede causar heridas graves o, incluso, mortales. Por lo tanto, observe siempre, para su seguridad y la seguridad de otros, las siguientes indicaciones de seguridad y pida consejos a un especialista si tiene alguna duda.

Símbolos en las instrucciones de uso



Señales indicadoras de peligro con información para la prevención de daños a las personas y a las cosas



Símbolo de peligro con indicaciones para evitar daños personales por descarga eléctrica



Señales de obligación con información para la prevención de daños



Póngase guantes de protección para evitar posibles cortes!



Señales de indicación con informaciones para un mejor manejo del aparato

Símbolos sobre la sierra



Familiarícese con todos los componentes de operación antes de iniciar el trabajo. Ensaye la manipulación de la sierra y pida a un especialista que le explique el funcionamiento, el modo de acción y las técnicas de aserrado.



La cadena dentada no circula cuando el freno de cadena está enclavado. Desaplique el freno de cadena empujando la palanca contra la empuñadura delantera.



¡Lea y observe las instrucciones de uso pertinentes a la máquina!



Porte equipo de protección personal, como lentes de seguridad y protección auditiva.



Porte un casco



Llevar guantes que no puedan cortarse.



Póngase zapatos de seguridad de suela dura.



Llevar ropa protectora.



Siempre utilice la sierra de cadena con las dos manos.



¡Atención! Retroactuación - Tenga en cuenta la retroactuación de la máquina.

ES



No exponga el dispositivos a la lluvia. El equipo no debe estar húmedo ni ser operado en ambiente húmedo.



¡Atención! En caso de daño o corte del cable, retire inmediatamente el enchufe del tomacorriente.



Indicación del nivel de potencia acústica L_{VA} en dB.

MIN

Marca de nivel mínimo «MIN» del indicador de nivel de llenado de aceite

Gráficos en la placa característica:



Largo de espada



Protección II (Aislamiento doble)



Máquinas no deben ir a la basura doméstica. Entregue su aparato a un centro de reciclaje.

Gráficos por debajo de la cubierta de la rueda dentada para cadena:



Tener en cuenta el sentido de marcha de la cadena de sierra. ¡Atención! Leer las instrucciones de uso.

Gráficos en la lanza:



Sentido de marcha de la cadena de sierra



Gráficos en la caperuza del depósito de aceite: Engrasar cadena de sierra.

Gráficos en el tornillo de fijación para la cubierta de la rueda dentada para cadena:



ABRIR



CERRAR

Gráficos en la palanca de freno de cadena:



Freno de cadena: APAGADO

Freno de cadena: ENCENDIDO

Gráficos en el tornillo del sistema de tensado rápido de cadenas:



soltar



tensar

Instrucciones generales de seguridad



Antes de trabajar con la sierra eléctrica de cadena, familiarícese con todos los componentes de operación. Practique el manejo de la sierra (tronzado de madera redonda sobre un burro) y mande a un usuario experimentado o especialista que le explique la función, el principio de funcionamiento, las técnicas de serrado y el equipo de protección personal.



Respete el control de emisión de ruido y las disposiciones locales cuando esté talando. Dependiendo de las disposiciones locales podría ser necesario hacer un test de aptitud. Infórmese en los organismos forestales pertinentes.



¡Atención! Al hacer uso de herramientas electrónicas deberán tenerse en cuenta las siguientes medidas de seguridad fundamentales para protegerse contra descargas eléctricas, peligro de lesiones o de incendio. Existe peligro de sufrir lesiones.

Instrucciones generales de seguridad para herramientas eléctricas



ADVERTENCIA: Lea todas las instrucciones de seguridad e indicaciones. Si no cumple las instrucciones de seguridad e indicaciones dadas, puede sufrir una descarga eléctrica, incendios o graves lesiones.

Guarde las instrucciones de seguridad y las indicaciones para más tarde.

El concepto de "herramienta eléctrica" usado en las instrucciones de seguridad, se refiere a aparatos eléctricos que funcionan con electricidad (con cable de corriente), así como a los que funcionan mediante batería recargable (sin cable eléctrico).

1) Seguridad en el puesto de trabajo:

- a) **Mantener el puesto de trabajo limpio y bien iluminado.** El desorden y las zonas de trabajo no iluminadas pueden producir accidentes.
 - b) **No trabajar con la sierra eléctrica de cadena en zonas bajo peligro de explosión, donde se encuentren líquidos, gases o polvos inflamables.** Los aparatos eléctricos generan chispas que podrían encender el polvo o los vapores.
 - c) **Mantener alejados de la sierra eléctrica a los niños y otras personas mientras la use.** Si se despistase podría perder el control de la sierra.
- #### 2) Seguridad eléctrica:
- a) **El enchufe conector de la sierra eléctrica debe caber en la caja de empalme. No debe modificarse el enchufe de ninguna manera. No utilizar adaptadores junto a aparatos eléctricos con toma de tierra.** Los enchufes genuinos y las cajas de empalme adecuadas disminuyen el riesgo de descarga eléctrica.
 - b) **Evite el contacto físico con superficies puestas a tierra como tuberías, calefacciones, hornos y neveras.** Existe un mayor riesgo de descarga eléctrica cuando el cuerpo está puesto a tierra.
 - c) **Mantener la sierra eléctrica de cadena alejada de la lluvia y la humedad.** Si penetra agua en el aparato eléctrico, aumenta el riesgo de descarga eléctrica.
 - d) **No utilizar el cable para llevar o colgar la sierra eléctrica de cadena, ni para sacar el enchufe de la caja de empalme. Mantener el cable alejado del calor, aceite, bordes afilados o piezas de aparatos en movimiento.** Los cables deteriorados o bobinados aumentan el riesgo de descarga eléctrica.
 - e) **Si trabaja con la sierra eléctrica de cadena en el exterior, utilice solamente cables de alargo que estén autorizados para exterior.** El uso de cables de alargo adecuados para exterior disminuye el riesgo de descarga eléctrica.

f) **Cuando no sea posible evitar el uso de la herramienta eléctrica en entornos húmedos, utilice un interruptor de protección contra corriente residual.** El uso de un interruptor de protección contra corriente residual reduce el riesgo de descarga eléctrica.

3) Seguridad de personas:

a) **Esté atento, observe lo que hace y utilice la sierra eléctrica de cadena con esmero. No utilice la sierra eléctrica de cadena cuando esté cansado o se encuentra bajo los efectos de drogas, alcohol o medicamentos.** Un momento de distracción al utilizar la sierra eléctrica de cadena puede producir graves accidentes.

b) **Lleve un equipo protector personal y siempre unas gafas protectoras.** Al llevar un equipo protector personal, como zapatos de seguridad antideslizantes, casco protector o protección contra el ruido disminuye el riesgo de sufrir daños.

c) **Evite la puesta en marcha inadvertida. Asegúrese de que la sierra eléctrica de cadena esté desconectada antes de conectarla a la corriente, recogerla o llevarla auestas.** Si al llevar auestas la sierra eléctrica de cadena mantiene el dedo en el interruptor o conecta el aparato accionado a la corriente, pueden producirse accidentes.

d) **Extraiga todas las herramientas de ajuste y llaves inglesas antes de trabajar con la sierra eléctrica de cadena.** Las herramientas y llaves que se encuentran en piezas gi-

ratorias del aparato, pueden producir accidentes.

e) **Evite adoptar una posición del cuerpo anómala. Procure estar firmemente erguido y mantenga en todo momento el equilibrio.**

De esta forma podrá controlar mejor la sierra eléctrica de cadena en situaciones inesperadas.

f) **Lleve ropa adecuada. No lleve ropa amplia ni joyería. Mantener el pelo, la ropa y los guantes alejados de las piezas móviles.** La ropa suelta, las joyas y el pelo largo podrían ser atrapados por las piezas móviles.

g) **Cuando se puedan montar dispositivos para aspirar polvo o colectores asegúrese que están acoplados y se utilizan correctamente.** Si se utiliza la aspiración de polvo, se pueden reducir los peligros provocados por el polvo.

4) Utilización y tratamiento de la sierra eléctrica de cadena:

a) **No sobrecargue el aparato. Utilice para trabajar la herramienta eléctrica adecuada en cada caso.**

Con las herramientas eléctricas trabajará mejor y de forma más segura dentro de la gama de potencias indicada.

b) **No utilice herramientas eléctricas que tengan el interruptor defectuoso.** Las herramientas eléctricas que ya no se pueden conectar o desconectar son peligrosas y deben ser reparadas.

c) **Extraer el enchufe de la caja de empalme antes de ajustar el aparato, cambiar piezas de repuesto o depositar el aparato.**

Esta medida de precaución evitará que la sierra eléctrica de cadena se ponga en marcha de forma inadvertida.

- d) Guardar la sierra eléctrica de cadena fuera del alcance de los niños cuando no la utilice. No permita que utilicen el aparato personas que no estén familiarizadas con él o que no hayan leído estas instrucciones.** Las

herramientas eléctricas son peligrosas cuando son utilizadas por personas sin experiencia.

- a) Cuide la sierra eléctrica de cadena con esmero. Compruebe que las piezas móviles funcionen perfectamente y no estén atascadas, que no haya piezas rotas o tan dañadas que se inhiba la funcionalidad de la sierra eléctrica de cadena. Haga reparar las piezas dañadas antes de utilizar el aparato.** Muchos accidentes tiene su origen en herramientas eléctricas mal mantenidas.
- e) Mantener las herramientas cortantes afiladas y limpias.** Las herramientas cortantes bien cuidadas con un borde afilado se atascan menos y son más fáciles de dirigir.
- f) Utilizar la sierra eléctrica de cadena, los accesorios, las herramientas correspondientes, etc. según estas instrucciones. Tener en cuenta también las condiciones de trabajo y la actividad a realizar.** El uso de la sierra eléctrica de cadena para otros fines que los previstos puede producir situaciones peligrosas.

5) Asistencia:

- a) Haga reparar la herramienta eléctrica solamente por personal técnico cualificado y sólo con piezas de recambio originales.**

De esta forma se asegura el mantenimiento de la seguridad de la herramienta eléctrica.

Instrucciones de seguridad para sierras de cadena:

- **cuando la sierra esté en marcha, mantener cualquier parte del cuerpo alejada de ella. Antes de poner en marcha la sierra, asegúrese de que la cadena no esté tocando nada.** Al trabajar con una sierra eléctrica de cadena, un momento de distracción puede hacer que la cadena agarre ropa o partes del cuerpo.
- **Mantener la sierra eléctrica de cadena siempre con la mano derecha por el asa trasera y la mano izquierda por el asa delantera.** Si se sujeta la sierra eléctrica de cadena de forma inversa, aumenta el riesgo de accidente, por lo que no es permisible.
- **Sujete la herramienta electrónica solo de las zonas de empuñadura aisladas ya que la cadena de la sierra puede entrar en contacto con cables de corriente ocultos o con el cable de red del propio aparato.** El contacto de la cadena de sierra con un conducto bajo tensión puede transmitir la tensión a las partes metálicas del aparato y provocar una descarga eléctrica.
- **Llevar gafas protectoras y protectores de los oídos. Se reco-**

mienda llevar adicional equipo protector en la cabeza, las manos, las piernas y los pies. La

ropa protectora de la talla adecuada disminuye el riesgo de accidente debido a virutas expulsadas y de tocar accidentalmente la cadena.

- **No trabaje con la sierra eléctrica de cadena sobre árboles.** Al hacer funcionar la sierra eléctrica de cadena sobre árboles existe peligro de accidentarse.
- **Procure estar siempre firmemente apoyado y utilice la sierra eléctrica de cadena sólo cuando se encuentre erguido sobre fondo firme, seguro y nivelado.** Los fondos deslizantes o una posición inestable como encima de una escalera pueden producir la pérdida del equilibrio y del control de la sierra eléctrica de cadena.
- **Al cortar ramas que están bajo tensión hay que recordar que actuarán como un resorte.** Cuando se libera la tensión de las fibras de madera, la rama tensada puede chocar contra el operario y arrancarle la sierra eléctrica de cadena de las manos.
- **Al cortar sotobosque y árboles jóvenes, proceder de una forma especialmente cuidadosa.** Ese material delgado puede enroscarse en la cadena de la sierra y golpear al operario o hacerle perder el equilibrio.
- **Llevar la sierra eléctrica de cadena por el asa delantera, estando desconectada y con la cadena alejada del cuerpo.** Al transportar o guardar la sierra eléctrica de cadena, colocar siempre la cobertura protectora. Si se maneja con esmero la sierra

eléctrica de cadena, disminuye la probabilidad de tocar accidentalmente la cadena en movimiento.

- **Seguir las instrucciones de lubricación, tensado de la cadena y cambio de accesorios.** Una cadena inadecuadamente tensada o lubricada puede romperse y aumentar el riesgo de retroceso.
- **Mantener las asas secas y libres de aceite y grasas.** Las asas grasientas o aceitosas deslizan y provocan la pérdida del control.
- **Serrar sólo madera. No utilizar la sierra eléctrica de cadena para trabajos, para los cuales no esté destinada, como para serrar plástico, mampostería o material de construcción que no sea de madera.** El uso de la sierra eléctrica de cadena para otros fines que los previstos puede producir situaciones peligrosas.

Medidas preventivas contra el retroceso



Existe peligro de retroceso: Al trabajar con el aparato debe estar precavido contra un posible retroceso. Existe peligro de accidentarse. Evitará retrocesos, trabajando con cuidado y usando la técnica de serrado adecuada.

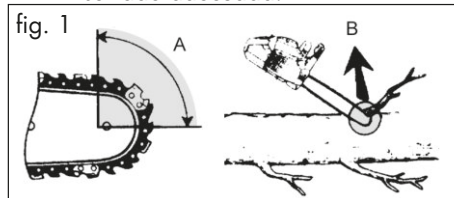

- Puede existir un retroceso cuando la punta del carril guía toca un objeto o cuando se tuerza la madera y la ca-

dena de la sierra se atasca en el corte (ver la fig. 1 B).

- El contacto con la punta del carril puede producir eventualmente un retroceso inesperado, golpeando el carril de guía hacia arriba y en dirección al operario (ver la fig. 1 A).
- Si se atasca la cadena de la sierra en el borde superior del carril guía, puede hacer retroceder fuertemente el carril en dirección hacia el operario.
- Cada una de esas reacciones pueden hacer perder el control de la sierra y provocar eventualmente graves accidentes. No se fie exclusivamente de los sistemas de seguridad que lleva incorporada la sierra eléctrica de cadena. Los usuarios de sierras eléctrica de cadena deberían tomar diferentes medidas para trabajar sin accidentes ni lesionarse.

El retroceso es consecuencia del mal o equivocado uso de una herramienta eléctrica. Puede evitarse mediante medidas preventivas adecuadas como las siguientes:

- **Sujetar la sierra con ambas manos, encerrando las asas con el pulgar y los dedos. Colocar el cuerpo y los brazos en una posición, en la que pueda resistir la fuerza de retroceso.** Si se toman las medidas adecuadas, el operario puede dominar cualquier fuerza de retroceso. No soltar jamás la sierra eléctrica de cadena.
- **Evite adoptar una posición del cuerpo anómala y no sierre por encima de la altura del hombro.** De esta forma se evita un contacto inadvertido con la punta del carril y mejora el control de la sierra eléctrica de cadena en situaciones inesperadas.

- **Utilice siempre los carriles de repuesto y las cadenas prescritas por el fabricante.** Unos carriles de repuesto o cadenas equivocadas pueden producir la rotura de la cadena y retrocesos.
- **Cumpla las instrucciones del fabricante para afilar y mantener la cadena de la sierra.** Si los limitadores de profundidad están demasiado bajos, aumenta la tendencia al retroceso.

Riesgos residuales

Aunque usted maneje esta herramienta eléctrica de acuerdo a las normas, siempre permanecen riesgos residuales. En relación con la forma constructiva y el acabado de esta herramienta eléctrica, pueden presentarse los siguientes riesgos:

- a) Cortaduras;
- b) Daños auditivos, en caso de no llevar protección para los oídos
- c) Daños para la salud, derivados de las vibraciones transmitidas al sistema mano-brazo, en caso de que el aparato se utilice durante un tiempo prolongado, no se lleve de forma correcta o no esté en las condiciones de mantenimiento debidas.



Aviso: Esta herramienta eléctrica genera durante su uso un campo electromagnético. En determinadas circunstancias, este campo puede dañar implantes médicos activos o pasivos. Para reducir el riesgo de lesiones serias o mortales, recomendamos a las personas con implantes médicos que consulten a su médico o a su fabricante antes de utilizar la máquina.

Instrucciones de seguridad adicionales

- Si se dañase la línea conectora de este aparato, deberá ser reemplazada por el fabricante, su servicio técnico o por una persona similarmente cualificada para evitar cualquier peligro.
- Recomendamos que en el caso de tener que cambiar el cable de conexión lo realice el fabricante o su representante (p.ej. taller autorizado, servicio de atención al cliente, etc.).
- Tender la línea conectora de tal manera que durante el serrado no sea cogida por ramas ni cosas parecidas.
- Utilice un RCD (Residual Current Device) con una corriente de liberación de 30 mA o menos.
- Solo utilice cables de red permitidos del modelo H05RN-F que como máximo tengan 75 m de longitud y estén previstos para ser utilizados al aire libre. La sección del cordón del cable de red ha de ser al menos de 2,5 mm². Antes de utilizarlo, siempre extienda todo el cable del enrollable. Revise si el cable de red tiene algún desperfecto.
- **Aviso:** Esta herramienta eléctrica genera durante su uso un campo electromagnético. En determinadas circunstancias, este campo puede dañar implantes médicos activos o pasivos. Para reducir el riesgo de lesiones serias o mortales, recomendamos a las personas con implantes médicos que consulten a su médico o a su fabricante antes de utilizar la máquina.
- Durante los trabajos de corte en pendiente, se aconseja colocarse siempre por encima del tronco. Para mantener el pleno control en el momento de "cortar por la mitad", reduzca la presión al final del corte sin aflojar las manos en

las empuñaduras. Tenga cuidado que la cadena de la sierra no toque el suelo. Tras finalizar el corte, espere que la sierra de cadena se detenga antes de quitarla de allí. Apague siempre el motor de la sierra de cadena antes de cambiar de árbol.

- Siga con atención las indicaciones de mantenimiento, control y de manipulación de estas instrucciones de uso. Los dispositivos de protección y las piezas dañadas deberán ser reparadas o cambiadas profesionalmente por nuestro servicio postventa, siempre que no se especifique lo contrario en las instrucciones de uso.
- Se recomienda que el primer usuario practique al menos el corte de madera redonda en un caballete o soporte.

A Funciones de seguridad

1 Empuñadura trasera con protección de mano (10)

protege la mano de ramas y en caso de desengrane de la cadena.

3 Palanca de freno de cadena/ protección de mano

Dispositivo de seguridad que detiene la cadena dentada inmediatamente en caso de una retroactuación; la palanca puede ser accionada también manualmente; protege la mano izquierda del operador si ésta se resbala de la empuñadura delantera.



La cadena de sierra no funciona cuando el freno de la cadena está encajado.

5 Cadena dentada de baja retroactuación

le ayuda a compensar la retroactuación mediante dispositivos de seguridad desarrollados especialmente.

17 Garra metálica

refuerza la estabilidad al ejecutar cortes verticales y facilita el aserrado.

15 Motor eléctrico

con doble aislamiento por razones de seguridad.

13 Interruptor CON/DESC con parada inmediata de la cadena

Al soltar el interruptor, el equipo se detiene inmediatamente.

14 Bloqueo de arranque

Antes de arrancar el equipo se debe desenclavar el bloqueo de arranque.

18 Bulón de retención de cadena

disminuye el riesgo de lesiones cuando la cadena se corta o desengrana.

Montaje



Al trabajar con la cadena dentada, porte siempre guantes de protección y uso sólo piezas originales. Antes de iniciar cualquier trabajo en la sierra de cadena, retire el enchufe del tomacorriente. Existe el riesgo de lesiones.

Antes de poner en funcionamiento la sierra de cadena eléctrica deberá:

- si fuese necesario: montar la lanza, la cadena de sierra y la cubierta de la cadena;
- tensar la cadena de sierra;
- rellenar aceite para la cadena;
- comprobar el funcionamiento del freno de la cadena y la función automática del aceite.

F Montar la cadena de sierra y la espada

1. Coloque el aparato sobre una superficie plana.
2. Gire el tornillo de sujeción (7) **en contra de las agujas del reloj** () para retirar la tapa de la rueda dentada (8).
3. Extienda la cadena de sierra (5) como un lazo, de forma que los cantos cortantes queden alineados **en el sentido de las agujas del reloj**.
4. Coloque la cadena de sierra (5) dentro de la ranura de la lanza. Coloque la lanza (4) para el montaje en un ángulo de aprox. 45 grados inclinada hacia arriba para que sea más fácil colocar la cadena de sierra (5) sobre el piñón de la cadena (24).
5. Coloque la espada (4) y la cadena de la sierra (5) sobre el bulón de riel (23). Cuando el tope, a la derecha por debajo del bulón (23), esté asentado en la ranura inferior redonda, significa que la espada está fijada correctamente. Es normal que la cadena de la sierra (5) quede algo combada.
6. Tense la cadena de la sierra (5) girando el tornillo del sistema de tensado rápido de cadenas (9) en sentido de las agujas del reloj.
7. Coloque la tapa de la rueda de la cadena (8). Para ello, primero hay que insertar el pico (25) de la tapa (8) en la muesca del aparato prevista para ello. Apriete el tornillo de fijación (7).



¡Cuidado! La sierra puede perder aceite

Por favor, tenga en cuenta que a la sierra de cadena eléctrica después de utilizarla le puede quedar aceite residual que puede salir si se coloca de lado o de cabeza. Es algo normal debido a la apertura necesaria para la ventilación en el borde superior del tanque y no es motivo de reclamación. Ya que todas las sierras de cadena eléc-

trica se controlan durante la fabricación y se les realizan pruebas con aceite, incluso después de vaciarlas podría quedar un poco de aceite en el tanque que durante el transporte podría ensuciar ligeramente la carcasa. Por favor, limpie la carcasa con un trapo.

Antes de cambiar la cadena, se debe limpiar la muesca del riel guía puesto que la cadena se puede salir del riel por la acumulación de suciedad. Además, la suciedad puede absorber el aceite de la cadena. Consecuencia de esto sería la reducción de lubricación, debido a que el aceite no llegaría a la parte baja del riel o solo llegaría una pequeña cantidad.

Tensar la cadena dentada

Tensar con regularidad la cadena brinda seguridad al usuario, además de reducir y evitar el desgaste y los daños de la sierra. Antes de comenzar a trabajar con la sierra, recomendamos al usuario verificar la tensión de la cadena aproximadamente cada 10 minutos y si es necesario, corregirla. Al trabajar con la sierra se calienta la cadena y debido a esto, se alarga un poco. El «alargamiento» se produce sobre todo en las cadenas nuevas.



La cadena no debe ser tensada o cambiada cuando está caliente, debido a que se encoge o acorta después de enfriarse. Si no se tiene en cuenta, puede dañar el riel guía o el motor ya que la cadena queda demasiado tensada a la lanza. La vida útil de la cadena depende en gran medida de la tensión y la lubricación.

La cadena está correctamente tensada si no está combada en la parte inferior del riel guía y si puede hacerla circular completamente a mano enguantada. Al traccionar la cadena dentada con una fuerza de tracción de 9 N (aprox. 1 kg), entre la cadena y el riel guía no debe haber más que 2 mm de distancia.

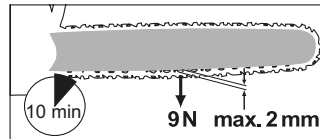

- B**
1. Asegúrese que el freno de la cadena esté suelto, o sea, que la palanca de freno (3) de cadena esté empujada contra el mango frontal (16).
 2. Suelte el tornillo de fijación (7) (↺).
 3. Para tensar la cadena de la sierra, gire el tornillo (9) del sistema de tensado rápido de cadenas **en sentido de las agujas del reloj**.
Para aflojar la tensión, gire el tornillo (9) **en sentido contrario a las agujas del reloj**.
 4. Apriete nuevamente el tornillo de fijación (7) (↻).



En una cadena dentada nueva deberá reajustar la tensión de la cadena mínimo después de 5 cortes.

Lubricación de la cadena



El riel y la cadena nunca deben estar sin aceite. Si opera la sierra eléctrica de cadena con muy poco aceite, disminuirá el rendimiento de corte y la vida útil de la cadena dentada, puesto que se desafila

más rápidamente. Podrá darse cuenta de que falta aceite por la generación de humo o el cambio de color del riel.

En el momento en el que el motor empieza a funcionar, el aceite fluye hacia la lanza (A4).

Rellenar aceite para la cadena:

- Revise regularmente los indicadores de nivel de aceite (C21) y rellene cuando alcance la señal de mínimo «MIN» (C22) del indicador de nivel de aceite. El tanque de aceite tiene capacidad para aprox. 250 ml de aceite.
- Utilice aceite Parkside Bio, el que contiene aditivos para disminuir la fricción y el desgaste y no daña el sistema de bombeo. Es posible adquirirlo en nuestro Centro de Servicio.
- En caso de no disponer de aceite biol. de, utilice aceite de lubricación de cadena con un bajo nivel de aditivos de adhesión.
- Vacíe el depósito de aceite si no se va a utilizar durante bastante tiempo (6-8 semanas).

- C**
1. Desatornille la tapa del tanque de aceite (2) y coloque el aceite de cadena en el tanque.
 2. Quite el aceite eventualmente derramado y vuelva a cerrar la tapa.



Desactive siempre la máquina y deje que el motor se enfríe antes de llenar aceite para cadena. Aceite derramado puede causar un incendio.

Operación



Active la sierra de cadena sólo después de haber montado el riel guía, la cadena y la protección del piñón. Cerciórese de que la tensión de la red eléctrica coincida con la indicación en la placa de identificación. Fíjese en tener una posición segura. Cerciórese que la sierra eléctrica de cadena no tenga contacto con ningún objeto antes de ponerla en marcha.



¡Cuidado! La sierra puede perder aceite, véase „Montaje - Montar la cadena de sierra y la espada“.



Arranque

1. Revise antes de comenzar si se encuentra suficiente aceite en el depósito para lubricar la cadena y agregue aceite si fuese necesario (véase el capítulo Rellenar aceite para la cadena).
2. Forme un lazo con el extremo del cable alargador y engánchelo en el compensador de tracción (11) cerca de la empuñadura trasera (1).
3. Conecte el equipo a la red eléctrica.
4. Desaplique el freno de cadena empujando la palanca de freno (3) contra la empuñadura delantera (16).
5. Sostenga la sierra eléctrica de cadena bien con ambas manos, con la mano derecha en la empuñadura trasera (1) y la izquierda, en la empuñadura delantera (16). Los pulgares y dedos deben circundar firmemente las empuñaduras.
6. Para arrancar, accione el bloqueo de arranque (14) con el pulgar derecho y, a continuación, presione el interruptor de arranque/parada (13). La sierra

eléctrica de cadena comenzará a funcionar a velocidad máxima. Vuelva a soltar el bloqueo de arranque.

- La sierra eléctrica de cadena se desactiva cuando vuelve a soltar el interruptor de arranque/parada (13). Un enclavamiento para una marcha continua no es posible.

E Revisar el freno de cadena

i La cadena dentada no circula cuando el freno de cadena está enclavado.

- Coloque la sierra eléctrica de cadena sobre una superficie plana. No debe tener contacto con ningún objeto.
- Conecte el equipo a la red eléctrica.
- Desaplique el freno de cadena empujando la palanca (3) contra la empuñadura delantera (16).
- Sostenga la sierra eléctrica de cadena bien con ambas manos, con la mano derecha (1) en la empuñadura trasera y la izquierda, en la delantera (16). Los pulgares y dedos deben circundar firmemente las empuñaduras.
- Active la sierra eléctrica de cadena.
- Cuando el motor esté en marcha, accione la palanca de freno de la cadena (3) con la mano izquierda. Aparte la palanca del freno de la cadena/protección salva manos delantera (3) empujando la empuñadura delantera (16). La cadena deberá detenerse abruptamente.
- Cuando el freno de cadena funciona correctamente, debe de accionar el interruptor CON/DESC y suelte el freno de cadena.



Si el freno de cadena no funcionara correctamente, no debe utilizar la sierra eléctrica de cadena. Existe peligro de lesiones derivadas del movimiento por inercia de la cadena serradora. La sierra eléctrica de cadena debe repararse por nuestro servicio al cliente.

Revisar el sistema automático de lubricación

Antes de iniciar los trabajos, revise el nivel de aceite y el sistema automático de lubricación.

- Active la sierra de cadena sosteniéndola sobre un fondo de color claro. La sierra no debe estar en contacto con el suelo.

Si se presenta una huella de aceite, la sierra de cadena trabaja correctamente.



La regulación de aceite debe ajustarse de tal modo que el aceite no pueda gotear, pero asegurando simultáneamente que la cadena no pueda girar en seco. Por favor, coloque el botón de regulación de aceite en cero en caso de almacenar la sierra.



Limpie las salidas de aceite hacia el riel guía (26), para asegurar una lubricación automática sin averías de la cadena dentada durante el funcionamiento. Para ello con un pincel o un trapo retire los restos de la boca de lubricación.

F Cambio la espada

1. Desactive la sierra y retire el enchufe del tomacorriente (A 12).
2. Coloque la sierra sobre una superficie plana.
3. Gire el tornillo de fijación (7) y el tornillo del sistema de tensado rápido de cadenas (9) **en sentido contrario a las agujas del reloj** () para aflojar el tensado de la cadena y retirar la cubierta de la rueda de la cadena (8).
4. Retire la espada y la cadena de sierra (5). Sujete la lanza (4) para su desmontaje, girada hacia arriba en un ángulo de aprox. 45 grados, para poder extraer la cadena de la sierra más fácilmente del piñón (24).
5. Sustituya la espada y monte la espada y la cadena como se describe en „Montar la cadena de sierra y la espada“.

encima del tronco del árbol. Para mantener todo el control en el momento de «serrar», reduzca la presión de corte ejercida cuando llegue al final del corte sin disminuir la firmeza con la que se sostienen los asideros de la motosierra eléctrica. Procure que la cadena de sierra no toque el suelo. Finalizado el corte esperar hasta que la motosierra eléctrica se pare antes de sacarla. Apagar siempre el motor de la motosierra eléctrica antes de cambiar de árbol.



Si la cadena dentada quedara atascada, no intente extraer la sierra eléctrica de cadena con fuerza. Existe el riesgo de lesiones. Apague el motor y utilice una palanca o una cuña para liberar la sierra eléctrica de cadena.

Técnicas de aserrado

Generalidades

- Tendrá el mejor control si corta con la parte inferior del riel guía (con la cadena traccionando) en vez de la parte superior del riel guía (con la cadena empujando).
- Durante o después del aserrado, la cadena dentada no debe tocar el suelo ni ningún otro objeto.
- Ponga atención en que la cadena de sierra no se pueda atascar en el corte de sierra. El tronco de árbol no debe romperse ni astillarse.
- Observe también las medidas de seguridad contra retroactuación (véase instrucciones de seguridad).
- Durante los trabajos de aserrado en pendiente, manténgase siempre por

Talar árboles



Se requiere mucha experiencia para talar árboles. Sólo talar árboles si maneja la sierra eléctrica de cadena con seguridad. Por ningún motivo utilice la sierra eléctrica de cadena si no se siente seguro.



Desaconsejamos a los usuarios inexpertos, por razones de seguridad, talar un árbol con un diámetro mayor que el largo del riel guía.

- Fíjese que no se encuentren personas ni animales cerca del área de su trabajo. La distancia de seguridad entre el árbol a talar y el próximo puesto de trabajo debe ser de 2 ½ veces el largo del árbol.

- Preste atención a la dirección de caída: El usuario debe poder moverse con seguridad en las inmediaciones del árbol talado para poder cortar y desramar con facilidad el árbol. Se debe evitar que el árbol que cae sea atrapado por otro árbol. Observe la dirección de caída natural que depende de la inclinación y curvatura del árbol, de la dirección del viento, de la posición de las ramas más grandes y de la cantidad de ramas.
- Cuando trabaje en una pendiente, el usuario de la sierra de cadena debe encontrarse por encima del árbol que se va a talar ya que es probable que el árbol ruede o se deslice cuesta abajo después de la tala.
- Normalmente, los árboles pequeños con diámetros de 15-18 cm se pueden talar con un solo corte.
- Al talar árboles de mayor diámetro, se deben hacer cortes de entalladura y un corte de tala (véase **P**).



No tale árboles si hay viento fuerte o de dirección cambiante, si existe el riesgo de daños a la propiedad o si el árbol pudiera caer sobre cables eléctricos. Para la tala de árboles, debe garantizarse que ninguna otra persona esté en peligro, que ninguna línea eléctrica se vea afectada y que no puedan producirse daños materiales. Si un árbol entra en contacto con una línea eléctrica, debe notificarse inmediatamente a la empresa de suministro eléctrico.



Inmediatamente después de terminar el proceso de aserrado, retire

su protección auditiva, para que pueda escuchar sonidos y señales de advertencia.



1. **Desramar:**

Retire las ramas colgadas hacia abajo, colocando la sierra en una posición superior a la rama. Nunca elimine ramas que estén más arriba que su hombro.



2. **Área de escape:**

Elimine las matas alrededor del árbol, para asegurarse una fácil retirada. El área de escape (1) deberá encontrarse desplazada en, aproximadamente, 45° detrás de la dirección de caída estimada (2).



3. **Cortar la entalladura de caída (A):**

Ubique una entalladura de caída en la dirección en que desea que se caiga el árbol. Comience con el corte superior. Ahora, haga un corte desde abajo, en dirección horizontal, que debe encontrarse exactamente con el corte superior.

La profundidad de la entalladura debe ser de, aproximadamente, 1/3 del diámetro del tronco y el ángulo de corte, mínimo de 45°. Así se evita que al hacer el segundo corte, la cadena de la sierra o la guía se queden aprisionadas.



No se pare nunca delante de un árbol entallado.



4. **Corte de tala (B):**

Haga el corte de tala desde el lado opuesto estando parado por el lado izquierdo del tronco y

cortando con la cadena dentada a tracción. El corte de tala debe pasar horizontalmente, aprox. 5 cm por encima del corte horizontal de la entalladura.

La profundidad del corte de tala deberá ser tal que la distancia entre este y la línea del corte de entalladura sea de mínimo 1/10 del diámetro del tronco. La parte no aserrada del tronco es denominada área de desgarre.

La bisagra evita que el árbol se gire y caiga en la dirección errónea. No atravesie la bisagra completamente.

Al acercarse el corte de caída a la bisagra debería comenzar a caer. Si parece que el árbol no vaya a caer en la dirección deseada o si se inclina hacia atrás y la cadena de sierra se queda aprisionada, interrumpir el corte de caída. Para abrir el corte y para talar el árbol en la línea de talado deseada, colocar cuñas de madera, plástico o de aluminio.

Q 5. Apenas la profundidad de corte lo permita, introduzca una cuña o palanqueta en el corte de tala, para evitar el atascamiento del riel guía.

R 6. Haga dos cortes si el diámetro del tronco fuera mayor que el largo del riel guía.

7. Después de ejecutar el corte de tala, el árbol caerá por sí mismo o con la ayuda de la cuña o la palanqueta.



Apenas el árbol comience a caer, extraiga la sierra de la ranura de corte, detenga el motor, deposite la sierra eléc-

trica de cadena y retirese del área de trabajo a través de la vía de escape. Prestar atención a las ramas que caen y no tropezar.

N Desramar

Desramar es la designación para la eliminación de las ramas de un árbol talado.



Muchos accidentes se producen al desramar. Nunca corte ramas mientras esté parado sobre el tronco. Observe el área de retroactuación cuando existen ramas que se encuentran bajo tensión mecánica.

- Elimine las ramas de apoyo solamente después del tronzado.
- Ramas que se encuentran bajo tensión mecánica deben cortarse desde abajo hacia arriba, para evitar el atascamiento de la sierra de cadena.
- En el serrado de ramas de mayor grosor, debe aplicarse la misma técnica como en el tronzado.
- Trabaje al lado izquierdo del tronco y tan cerca de la sierra eléctrica de cadena como sea posible. En lo posible, el peso de la sierra descansa sobre el tronco.
- Cambie su posición para cortar las ramas ubicadas al otro lado del tronco.
- Las ramificaciones secundarias y las ramas se cortan de a una.
- Las ramas más pequeñas, como las de la imagen **N**, separarlas con un corte.

Tronzado

Tronzar es el proceso de serrado de los troncos de árbol en trozos más pequeños.

- Cuide que la cadena dentada no tenga contacto con el suelo al aserrar.
- Fíjese en tener una posición segura y, en terreno empinado, párese más arriba del tronco.
- Preste atención a estar en una posición segura y que el peso corporal esté repartido por igual entre los dos pies. Si es posible ponga debajo del tronco ramas, barras o cuñas para apoyar. Siga las instrucciones para serrar sin dificultad.

J 1. **El tronco se encuentra en el suelo:**

Corte el tronco desde arriba completamente y, al final del corte, tenga cuidado de no tocar el suelo.

Cuando existe la posibilidad de girar el tronco, recomendamos cortarlo en dos tercias partes. Luego debe girarse el tronco para cortar el resto del tronco desde arriba.

K 2. **El tronco se encuentra apoyado en uno de sus extremos:**

El serrado debe realizarse primero desde abajo hacia arriba (con la parte superior de la espada), cortando una tercia parte del diámetro del tronco para evitar así un astillado. Luego debe serrarse desde arriba hacia abajo (con la parte inferior de la espada) hacia el primer corte para evitar así un atascamiento.

L 3. **El tronco se encuentra apoyado en ambos extremos:**

El serrado debe realizarse primero desde arriba hacia abajo (con la parte inferior de la espada), cortando una tercia parte

del diámetro del tronco. Luego debe serrarse desde abajo hacia arriba (con la parte superior de la espada) hasta coincidir en los cortes.

M 4. **Aserrado sobre un caballete:**

Mantenga sujeta la sierra eléctrica de cadena con ambas manos. La máquina debe guiarse delante del cuerpo durante el proceso de serrado. Después de haber cortado el tronco, debe desplazarse la máquina por el lado derecho del cuerpo (1).

Mantenga el brazo izquierdo lo más recto posible (2). Ponga atención en una eventual caída del tronco. El usuario debe posicionarse del modo que el tronco cortado no pueda presentar ningún peligro. Ponga atención en sus pies. Durante la caída del tronco puede surgir un riesgo de lesiones. Mantenga el equilibrio (3).

Mantenimiento y limpieza



Por regla general, realice los trabajos de mantenimiento y limpieza con el motor apagado y el enchufe retirado del tomacorriente. ¡Riesgo de lesiones!

Los trabajos de mantenimiento y reparación que no se describen en estas instrucciones, deben realizarse en nuestro taller especializado. Utilice exclusivamente repuestos originales. Espere hasta que la máquina se

enfrie, antes de realizar cualquier trabajo de mantenimiento. ¡Existe riesgo de quemaduras!

Limpeza

- Limpie la máquina minuciosamente después de cada uso. Así prolongará la vida útil de la máquina y evita accidentes.
- Mantenga las empuñaduras libres de gasolina, aceite o grasa. Si fuese necesario, limpie las empuñaduras con un paño húmedo lavado en lejía de jabón. ¡No utilice solventes o gasolina para limpiar!
- Limpie la cadena dentada después de cada uso. Para ello, use una brocha o una escobilla. No utilice líquidos para limpiar la cadena. Después de la limpieza, lubrique la cadena levemente con el aceite destinado a esto.
- Para limpiarla, retire la tapa de la rueda de la cadena (A 8) para poder limpiar también ahí.
- Limpie la lanza (riel guía) (A 4).
- Limpie las ranuras de ventilación y las superficies de la máquina con una brocha, una escobilla o un paño seco. No utilice líquidos para limpiar.
- Limpie la boca de lubricación (I 26) para garantizar que la cadena de sierra se puede lubricar automáticamente sin problemas durante el funcionamiento. Para ello con un pincel o un trapo retire los restos de la boca de lubricación.

Intervalos de mantenimiento

Realice periódicamente los trabajos especificados en la tabla. El mantenimiento periódico de la sierra eléctrica de cadena prolonga la vida útil de su sierra. Además, logrará un óptimo rendimiento de corte y evita accidentes.

Tabla de intervalos de mantenimiento

Parte	Acción	Antes de cada uso	Después de 10 horas de servicio	Después de cada uso
Componentes del freno de cadena	Revisar, reemplazar cuando sea necesario	✓		
Piñón (F 24)	Revisar, reemplazar cuando sea necesario	✓		
Cadena dentada (A 5)	Revisar, aceitar, reafilarse o reemplazar cuando sea necesario	✓		
Cadena dentada (A 5)	Limpieza, aceitar			✓
Riel guía (A 4)	Revisar, voltear, limpiar, aceitar	✓		✓
Riel guía (A 4)	Girar la lanza		✓	
Sistema automático de lubricación	Revisar, limpiar el riel guía cuando sea necesario	✓		

Afilarse la cadena dentada



¡Una cadena dentada afilada incorrectamente aumenta el riesgo de retroacción! Use guantes a prueba de corte al manipular la cadena o el riel guía.



Una cadena afilada garantiza un óptimo rendimiento de corte. Avanza fácilmente a través de la madera y produce virutas grandes y largas. La cadena está desafilada si necesita presionar el equipo de corte a través de la madera y cuando las virutas son pequeñas. Si la cadena está muy roma, no se producirán virutas sino sólo aserrín.

- Las partes cortantes de la cadena son los eslabones de corte consistentes de un diente y un talón limitador de profundidad. La distancia en la altura entre estos determina la profundidad de afilado.
- Al afilar los dientes cortantes se deben considerar los siguientes valores:



- Angulo de afilado (30°)
- Angulo de ataque (85°)
- Profundidad de afilado (0,65 mm)



Diferencias con las indicaciones de cotas en la geometría de los cantos cortantes pueden conducir a un aumento de la retroacción de la máquina. ¡Alto riesgo de accidentes!

Para afilar la cadena se requieren herramientas especiales, para que las cuchillas

se afilen con el ángulo y la profundidad correctas. Al usuario inexperto de sierras de cadena recomendamos mandar a afilar la cadena dentada a un especialista o a un taller especializado. Si va a realizar usted mismo el afilado de la cadena, puede adquirir las herramientas p. ej., de Parkside (p. ej., afiladora de cadenas).



1. Desactive la sierra y retire el enchufe del tomacorriente.
2. Retire la cadena de sierra (véase el Cap. „Mando de la sierra de cadena“). Para el afilado debe tensarse bien la cadena para posibilitar la ejecución correcta del afilado.
3. Para el afilado se requiere una lima redonda de 4,0 mm de diámetro.



¡Diámetros diferentes dañan la cadena y pueden constituir peligro durante el trabajo!

4. Afile sólo desde adentro hacia afuera. Lleve la lima desde el lado interior del diente cortante hacia afuera. Levante la lima al retrocederla.
5. Afile primero los dientes de un lado. Gire la sierra y afile los dientes del otro lado.
6. La cadena está desgastada y debe ser sustituida por una nueva si solamente quedan unos 4 mm del diente cortante.
7. Después del afilado, todos los eslabones cortantes deben tener el mismo largo y ancho.
8. Después de cada tercer afilado se debe controlar la profundidad de afilado (límite de profundidad) y se debe repasar la altura con la ayuda de una lima plana. El límite de profundidad deberá estar, aprox., 0,65 mm detrás

con respecto al diente cortante. Redondee el límite de profundidad levemente hacia adelante.

Ajustar la tensión de la cadena

En el capítulo de „Montaje - Tensar la cadena dentada“ se explica cómo ajustar la tensión de la cadena.

Instalar una nueva cadena dentada

En una cadena nueva, la fuerza tensora disminuye después de algún tiempo. Por ello, después de hacer los primeros cinco cortes, como muy tarde pasados 10 minutos ha de volver a tensar la cadena.



Nunca instale una cadena nueva sobre un piñón motor desgastado o sobre un riel guía dañado o desgastado. La cadena puede desprenderse o romperse. Esto puede ocasionar lesiones graves.



Mantenición de la espada



Use guantes a prueba de corte al manipular la cadena o el riel guía.

1. Desactive la sierra y retire el enchufe del tomacorriente (12).
2. Desmonte la protección del piñón (8), la cadena (5) dentada y el riel guía (4).
3. Controle el riel guía (4) por desgaste. Elimine rebabas y alise los planos de guía mediante una lima plana.

4. Limpie las salidas de aceite hacia (■ 26) el riel guía, para asegurar una lubricación automática sin averías de la cadena dentada durante el funcionamiento.
5. Monte el riel guía (4), la cadena dentada y la protección del piñón; tense la cadena dentada.



En caso de un estado óptimo de los orificios de aceite y un ajuste correcto del botón de regulación de aceite, la cadena de aceite pulveriza automáticamente un poco de aceite pocos segundos después de arrancar la sierra de cadena.



Girar la lanza



Utilice guantes resistentes a los cortes cuando vaya a manipular la cadena o la lanza.

Debería virarse la lanza (4) aprox. cada 10 horas de trabajo, para que se desgaste homogéneamente.

1. Desactive la sierra y retire el enchufe del tomacorriente (12).
2. Desmonte la protección del piñón (12), la cadena (5) dentada y el riel guía (4).
3. Gire la espada alrededor de su eje horizontal y monte la espada y la cadena como se describe en „Montar la cadena de sierra y la espada“. ¡Observe el sentido de marcha de la cadena de sierra!



Sentido de marcha de la cadena de sierra

Para alinear la cadena de sierra (5) oriéntese en los gráficos que están debajo de la rueda dentada de la cadena (8) cuando se gira la lanza. Entonces, el sentido de la marcha marcado en la lanza ya no es el correcto.

Almacenamiento

- Antes de guardar el aparato, límpielo.
- Vacíe el depósito de aceite antes de cualquier pausa prolongada en el funcionamiento. Los aceites usados deben eliminarse siempre de acuerdo con la normativa medioambiental (véase «Eliminación de residuos/Protección medioambiental»).
- Ponga la funda protectora de la lanza.
- Mantenga el aparato en un lugar seco y protegido del polvo y fuera del alcance de los niños.

Eliminación y protección del medio ambiente

No bote el aceite usado haciéndolo escurrirse en la canalización y el desagüe. Elimine el aceite usado ecológicamente - entréguelo en un puesto de recolección. El equipo, sus accesorios y el material de embalaje deben reciclarse en forma compatible con el medio ambiente.



Máquinas no deben ir a la basura doméstica.

Los productos marcados no se pueden desechar con la basura doméstica normal, sino que han de ser entregados en un punto de reciclaje para aparatos eléctricos y electrónicos.

Con el reciclado se contribuye a reducir el consumo de materias primas y se protege el medio ambiente. La empresa municipal

de basuras o en las páginas amarillas puede informarse del punto de reciclaje más cercano.

Vacíe el depósito de aceite totalmente y entregue su sierra eléctrica de cadena en un puesto de recolección y reciclaje. Las partes plásticas y metálicas empleadas pueden ser separadas por tipo y llevadas al reciclaje. Consulte en nuestro Centro de Servicio.

Repuestos

Encontrará las piezas de repuesto en www.grizzlytools.shop

Si tiene problemas con el proceso de pedido, utilice el formulario de contacto. Si tiene más preguntas, póngase en contacto con el «Service-Center» (ver página 229).

Caperuza depósito de aceite...	75118246
Cadena de la sierra	30091624
Lanza de repuesto.....	30100420
Aceite bio para la cadena de la sierra 1 	30230001
Aceite bio para la cadena de la sierra 5 	30230002

A Búsqueda de fallos

Problema	Posible causa	Reparación del fallo
Equipo no arranca	Freno de la cadena enclavado	Revisar el freno de la cadena, si es necesario soltarla
	No hay tensión en la red eléctrica Fusible de la casa reacciona	Revisar tomacorriente, cable, conductor, enchufe, eventualmente reparación por electricista. Revisar fusible, véase Nota
	Interruptor de arranque/ parada (13) defectuoso	Reparación por servicio técnico
	Escobillas de carbón desgastadas	
	Motor defectuoso	
Cadena no gira	Freno de cadena bloquea cadena dentada (5)	Revisar freno de cadena, eventualmente desajustar freno de cadena
Bajo rendimiento de corte	Cadena dentada (5) montada incorrectamente	Montar cadena dentada correctamente
	Cadena dentada (5) desafilada	Afilar dientes cortantes o instalar nueva cadena
	Tensión de cadena insuficiente	Revisar tensión de cadena
Sierra con marcha dificultosa, cadena se sale	Tensión de cadena insuficiente	Revisar tensión de cadena
Cadena se calienta, desarrollo de humo al aserrar, cambio de color del riel	Falta aceite para lubricar la cadena	Revisar nivel de aceite y agregar aceite si fuese necesario, revisar sistema automático de lubricación y limpiar canal de salida de aceite o reparación por servicio técnico Controlar la regulación de precisión de aceite (botón regulador de aceite)

Garantía

Estimada clienta, estimado cliente:

Por este aparato se le concede una garantía de 3 años a partir de la fecha de compra.

En caso de defectos de este producto, le corresponden derechos legales contra el vendedor del producto. Estos derechos no serán limitados por la garantía expuesta a continuación.

Condiciones de garantía

El plazo de garantía empieza con la fecha de compra. Por favor, conserve bien el resguardo de caja original. Este documento se necesitará como prueba de la compra. Si dentro del plazo de tres años después de la fecha de compra del aparato se detecta un defecto de material o fabricación, según nuestra elección, el producto será reparado o sustituido gratuitamente. Esta prestación de garantía presupone entregar el aparato defectuoso y el comprobante de compra (resguardo de caja) dentro del plazo de los tres años, describiendo brevemente por escrito en qué consiste el defecto y cuándo se detectó.

Si el defecto está cubierto por nuestra garantía, le devolveremos el aparato reparado o uno nuevo. Con la reparación o la sustitución del producto no se inicia un nuevo período de garantía.

Período de garantía y exigencias legales en caso de defectos

El período de garantía no será prolongado por la prestación de garantía. Esto se aplica igualmente a las partes sustituidas y reparadas. Daños y defectos ya existentes eventualmente al comprar el aparato, tienen que ser notificados inmediatamente después de haberlo desempacado. Las re-

paraciones a efectuar al cabo del período de garantía están sujetas a pago.

Volumen de la garantía

El aparato fue producido cuidadosamente según las directivas estrictas de la calidad y examinado concienzudamente antes de la entrega.

La prestación de garantía tiene validez para defectos de material o fabricación. Esta garantía no se extiende a partes del producto que están sometidas a un desgaste natural y, por lo tanto, pueden ser consideradas como piezas de desgaste (p. ej. cadena dentada), o a daños en partes frágiles (p. ej. interruptores).

Esta garantía caduca si el producto fue dañado, utilizado impropriamente o no sometido a mantenimiento. Para un uso apropiado del producto, se han de cumplir exactamente todas las indicaciones contenidas en las instrucciones de manejo. Se tienen que evitar absolutamente fines de aplicación y manejos, de los cuales desaconsejan o advierten las instrucciones de servicio.

El producto está previsto solamente para el uso privado y no comercial. La garantía caducará en el caso de un tratamiento abusivo e impropio, uso de la fuerza o manipulaciones que no fueron efectuadas por una filial de servicio autorizada.

Gestión en caso de garantía

Para garantizar una gestión rápida de su reclamación, le rogamos seguir las siguientes indicaciones:

- Para todas las consultas, tenga preparado por favor el resguardo de caja y el número de artículo (p. ej. IAN 374134_2104) como prueba de la compra.
- Por favor, saque el número de artículo de la placa de características, un gra-

bado, en la portada de sus instrucciones (parte inferior izquierda) o etiqueta en la parte posterior o inferior.

- Si surgen fallas en el funcionamiento o cualquier defecto, contacte primeramente a la sección de servicio indicada a continuación por **teléfono** o vía **E-Mail**. Se le darán otras informaciones acerca de la gestión de su reclamación.
- Tras consultar con nuestro servicio de postventa, un aparato identificado como defectuoso puede ser enviado libre de franqueo a la dirección de servicio ya conocida por usted, adjuntando el comprobante de compra (resguardo de caja) e indicando en qué consiste el defecto y cuándo surgió. Para evitar problemas de recepción y costes adicionales, utilice de todas maneras sólo la dirección que se le comunicará. Asegúrese de que el envío no se efectúe sin franqueo, como mercancía voluminosa, exprés u otro tipo de transporte especial. Envíe por favor el aparato incluyendo todos los accesorios entregados con la compra y garantice un embalaje de transporte lo suficientemente seguro.

Servicio de reparación

Reparaciones que no están cubiertas por la garantía, las puede dejar efectuar por nuestra filial de servicio por cuenta suya. Ésta le elaborará gustosamente un presupuesto.

Sólo atenderemos aparatos que hayan sido enviados en un embalaje suficiente y franqueados.

Atención: Por favor, envíe el aparato limpio, señalando el defecto a nuestra filial de servicio.

No aceptaremos aparatos que hayan sido enviados sin franqueo, como mercancía voluminosa, exprés o cualquier tipo de transporte especial.

Nos encargamos gratuitamente de la eliminación de sus aparatos defectuosos enviados.

Service-Center



Servicio España

Tel.: 900 984 989

E-Mail: grizzly@lidl.es

IAN 374134_2104

Importador

Por favor, observe que la siguiente dirección no es una dirección de servicio. Contacte primeramente al centro de servicio mencionado arriba.

Grizzly Tools GmbH & Co. KG

Stockstädter Straße 20

63762 Großostheim

ALEMANIA

www.grizzlytools.de



Original- EG-Konformitätserklärung

Hiermit bestätigen wir, dass die

**Elektro-Kettensäge
Modell PKS 2200 A1**

Seriennummer
000001 - 151533

folgenden einschlägigen EU-Richtlinien in ihrer jeweils gültigen Fassung entspricht:

**2006/42/EG • 2014/30/EU • 2000/14/EG & 2005/88/EG
2011/65/EU* & (EU) 2015/863**

Um die Übereinstimmung zu gewährleisten, wurden folgende harmonisierte Normen sowie nationale Normen und Bestimmungen angewendet:

**EN 60745-1:2009/A11:2010 • EN 60745-2-13:2009/A1:2010
EN 55014-1:2017/A11:2020 • EN 55014-2:2015 • EN ISO 12100:2010
EN IEC 61000-3-2:2019 • EN 61000-3-3:2013/A1:2019 • EN IEC 63000:2018**

Zusätzlich wird entsprechend der Geräuschemissionsrichtlinie 2000/14/EG bestätigt:

Schalleistungspegel
garantiert: 107 dB(A)
gemessen: 104,4 dB(A)

Angewendetes Konformitätsbewertungsverfahren entsprechend Anhang VI /
2000/14/EG

Gemeldete Stelle: NB 0123, TÜV Süd, Ridlerstraße 65, 80339 München, Germany
Baumusterbescheinigung-Nr.: M6A 036607 0442

Die alleinige Verantwortung für die Ausstellung dieser Konformitätserklärung trägt
der Hersteller:

CE Grizzly Tools GmbH & Co. KG
Stockstädter Straße 20
63762 Großostheim
Germany
20.10.2021

Christian Frank
Dokumentationsbevollmächtigter

* Der oben beschriebene Gegenstand der Erklärung erfüllt die Vorschriften der Richtlinie 2011/65/EU des Europäischen Parlaments und des Rates vom 8. Juni 2011 zur Beschränkung der Verwendung bestimmter gefährlicher Stoffe in Elektro- und Elektronikgeräten.



Translation of the original EC declaration of conformity

We hereby confirm that the
Electric Chainsaw
Design Series PKS 2200 A1
Serial number
000001 - 151533

conforms with the following applicable relevant version of the EU guidelines :

**2006/42/EC • 2000/14/EC • 2005/88/EC • 2014/30/EU
2011/65/EU* & (EU) 2015/863**

In order to guarantee consistency, the following harmonised standards as well as national standards and stipulations have been applied:

**EN 60745-1:2009/A11:2010 • EN 60745-2-13:2009/A1:2010
EN 55014-1:2017/A11:2020 • EN 55014-2:2015 • EN ISO 12100:2010
EN IEC 61000-3-2:2019 • EN 61000-3-3:2013/A1:2019 • EN IEC 63000:2018**

We additionally confirm the following in accordance with the 2000/14/EC emissions guideline: Sound power level
guaranteed: 107 dB(A)
measured: 104,4 dB(A)
Compliance evaluation process carried out in accordance with Appendix VI,
2000/14/EC
Registered Office: NB 0123, TÜV Süd, Ridlerstraße 65, 80339 München, Germany
Design Type Certificate No.: M6A 036607 0442

This declaration of conformity is issued under the sole responsibility of the manufacturer:

CE Grizzly Tools GmbH & Co. KG
Stockstädter Straße 20
63762 Großostheim
Germany
20.10.2021

Christian Frank
Documentation Representative

* *The object of the declaration described above satisfies the provisions of Directive 2011/65/EU of the European Parliament and the Council of 8 June 2011 on limiting the use of certain harmful substances in electrical and electronic appliances.*

FR

BE

Traduction de la déclaration de conformité CE originale

Nous certifions par la présente que la

Tronçonneuse électrique

Série PKS 2200 A1

Numéro de série

000001 - 151533

est conforme aux directives UE actuellement en vigueur :

**2006/42/EC • 2000/14/EC • 2005/88/EC • 2014/30/EU
2011/65/EU* & (EU) 2015/863**

En vue de garantir la conformité les normes harmonisées ainsi que les normes et décisions nationales suivantes ont été appliquées :

**EN 60745-1:2009/A11:2010 • EN 60745-2-13:2009/A1:2010
EN 55014-1:2017/A11:2020 • EN 55014-2:2015 • EN ISO 12100:2010
EN IEC 61000-3-2:2019 • EN 61000-3-3:2013/A1:2019 • EN IEC 63000:2018**

Nous certifions également conformément à la directive sur les émissions de bruit 2000/14/ EC que : Niveau de puissance sonore

garanti : 107 dB(A)

mesuré : 104,4 dB(A)

Procédé d'évaluation de la conformité appliqué selon l'annexe VI / 2000/14/EC

Bureau déclaré: NB 0123, TÜV Süd, Ridlerstraße 65, 80339 München, Germany

Attestation de modèle type N°: M6A 036607 0442

Le fabricant assume seul la responsabilité d'établir la présente déclaration de conformité :



Grizzly Tools GmbH & Co. KG
Stockstädter Straße 20
63762 Großostheim
Germany
20.10.2021

Christian Frank
Chargé de documentation

* L'objet de la déclaration décrit ci-dessus est conforme aux dispositions de la directive 2011/65/UE du Parlement Européen et du Conseil du 8 juin 2011 sur la limitation de l'utilisation de certaines substances dangereuses dans les équipements électriques et électroniques.

NL

BE

Vertaling van de originele CE-conformiteitsverklaring

Hiermede bevestigen wij dat de
Elektrische kettingzaag
bouwserie PKS 2200 A1

Serienummer
000001 - 151533

is overeenkomstig met de hierna volgende, van toepassing zijnde EU-richtlijnen:

**2006/42/EC • 2000/14/EC • 2005/88/EC • 2014/30/EU
2011/65/EU* & (EU) 2015/863**

Om de overeenstemming te waarborgen, werden de hierna volgende, in
overeenstemming gebrachte normen en nationale normen en bepalingen toegepast:

**EN 60745-1:2009/A11:2010 • EN 60745-2-13:2009/A1:2010
EN 55014-1:2017/A11:2020 • EN 55014-2:2015 • EN ISO 12100:2010
EN IEC 61000-3-2:2019 • EN 61000-3-3:2013/A1:2019 • EN IEC 63000:2018**

ovendien wordt in overeenstemming met de geluidsemissierichtlijn 2000/14/EC
bevestigd: Akoestisch niveau

gegarandeerd: 107 dB(A)

gemeten: 104,4 dB(A)

Toegepaste conformiteitbeoordelingsprocedure in overeenstemming met Annex VI /
2000/14/EC

Benoemde instantie: NB 0123, TÜV Süd, Ridlerstraße 65, 80339 München, Germany
Apparaat-Type nr.: M6A 036607 0442

De exclusieve verantwoordelijkheid voor de uitgifte van deze conformiteitsverklaring
wordt gedragen door de fabrikant:

CE Grizzly Tools GmbH & Co. KG
Stockstädter Straße 20
63762 Großostheim
Germany
20.10.2021



Christian Frank
Documentatiegelastigde

* *Het hierboven beschreven voorwerp van de verklaring voldoet aan de voorschriften van de richtlijn 2011/65/EU van het Europese Parlement en van de Raad van 8 juni 2011 inzake beperking van het gebruik van bepaalde gevaarlijke stoffen in elektrische en elektronische apparaten.*



Tłumaczenie oryginalnej deklaracji zgodności WE

Niniejszym oświadczamy, że konstrukcja

**Elektryczna piła łańcuchowa
typu PKS 2200 A1**

Numer seryjny
000001 - 151533

spełnia wymogi odpowiednich Dyrektyw UE w ich aktualnie obowiązującym brzmieniu:

**2006/42/EC • 2000/14/EC • 2005/88/EC • 2014/30/UE
2011/65/EU* & (EU) 2015/863**

W celu zapewnienia zgodności z powyższymi dyrektywami zastosowano następujące normy harmonizujące oraz normy i przepisy krajowe:

**EN 60745-1:2009/A11:2010 • EN 60745-2-13:2009/A1:2010
EN 55014-1:2017/A11:2020 • EN 55014-2:2015 • EN ISO 12100:2010
EN IEC 61000-3-2:2019 • EN 61000-3-3:2013/A1:2019 • EN IEC 63000:2018**

Ponadto potwierdzono, zgodnie z dyrektywą w sprawie emisji hałasu 2000/14/EC:

Poziom mocy akustycznej
gwarantowany: 107 dB(A)
zmierzony: 104,4 dB(A)

Zastosowana procedura oceny zgodności odpowiada załącznikowi VI / 2000/14/EC
Placówka zgłoszenia: NB 0123, TÜV Süd, Ridlerstraße 65, 80339 München, Germany
Zaświadczenie o wzorze konstrukcyjnym nr: M6A 036607 0442

Wyłącznie odpowiedzialność za wystawienie tej deklaracji zgodności ponosi producent



Grizzly Tools GmbH & Co. KG
Stockstädter Straße 20
63762 Großostheim
Germany
20.10.2021

Christian Frank
Osoba upoważniona do sporządzania dokumentacji technicznej

* Wyżej opisany przedmiot deklaracji spełnia wymogi dyrektywy 2011/65/UE Parlamentu Europejskiego i Rady z dnia 8 czerwca 2011r. w sprawie ograniczenia stosowania niektórych niebezpiecznych substancji w sprzęcie elektrycznym i elektronicznym.



Překlad originálního prohlášení o shodě CE

Potvrzujeme tímto, že
Elektrická řetězová pila
konstrukční řady PKS 2200 A1
Pořadové číslo
000001 - 151533

odpovídá následujícím příslušným směrnici EÚ v jejich právě platném znění:

2006/42/EC • 2000/14/EC • 2005/88/EC • 2014/30/EU
2011/65/EU* & (EU) 2015/863

Aby byl zaručen souhlas, byly použity následující harmonizované normy, národní normy a ustanovení:

EN 60745-1:2009/A11:2010 • EN 60745-2-13:2009/A1:2010
EN 55014-1:2017/A11:2020 • EN 55014-2:2015 • EN ISO 12100:2010
EN IEC 61000-3-2:2019 • EN 61000-3-3:2013/A1:2019 • EN IEC 63000:2018

Navíc se v souhlase se směrnicí pro emisi hluku 2000/14/EC potvrzuje:

Úroveň akustického výkonu:

zaručená: 107 dB(A)

měřená: 104,4 dB(A)

Použitý postup konformitního ohodnocení dle dodatku VI / 2000/14/EC

Místo hlášení: NB 0123, TÜV Süd, Ridlerstraße 65, 80339 München, Germany

Potvrzení o konstrukčním typu čís.: M6A 036607 0442

Výhradní odpovědnost za vystavení tohoto prohlášení o shodě nese výrobce:

CE Grizzly Tools GmbH & Co. KG
Stockstädter Straße 20
63762 Großostheim
Germany
20.10.2021

Christian Frank
Osoba zplnomocněná k sestavení
dokumentace

* Výše popsany předmět prohlášení splňuje předpisy směrnice 2011/65/EU Evropského parlamentu a Rady z 8. června 2011 o omezení používání některých nebezpečných látek v elektrických a elektronických zařízeních.



Preklad originálneho prehlásenia o zhode CE

Týmto potvrdzujeme, že
Elektrická reťazová píla
konštrukčnej rady PKS 2200 A1
Poradové číslo
000001 - 151533

zodpovedá nasledujúcim príslušným smerniciam EÚ v ich práve platnom znení:

2006/42/EC • 2000/14/EC • 2005/88/EC • 2014/30/EU
2011/65/EU* & (EU) 2015/863

Aby bola zaručená zhoda, boli použité nasledovné harmonizované normy ako i národné normy a predpisy:

EN 60745-1:2009/A11:2010 • EN 60745-2-13:2009/A1:2010
EN 55014-1:2017/A11:2020 • EN 55014-2:2015 • EN ISO 12100:2010
EN IEC 61000-3-2:2019 • EN 61000-3-3:2013/A1:2019 • EN IEC 63000:2018

Okrem toho sa v súlade so smernicou o emisiách hluku 2000/14/EC potvrdzuje:
Hladina akustického výkonu:
zaručená: 107 dB(A)
nameraná: 104,4 dB(A)
Použitý postup hodnotenia zhody v súlade s dodatkom VI / 2000/14/EC
Certifikačný orgán: NB 0123, TÜV Süd, Ridlerstraße 65, 80339 München, Germany
číslo certifikátu vzorky daného typu výrobku: M6A 036607 0442

Jediný zodpovedný za vystavenie tohto vyhlásenia o zhode je výrobca:

CE Grizzly Tools GmbH & Co. KG
Stockstädter Straße 20
63762 Großostheim
Germany
20.10.2021

Christian Frank
Osoba splnomocnená na zostavenie
dokumentácie

* Vyššie popísaný predmet vyhlásenia spĺňa predpisy smernice 2011/65/EU Európskeho parlamentu a Rady z 8. júna 2011 pre obmedzenie používania určitých nebezpečných látok v elektrických a elektronických prístrojoch.



Oversættelse af den originale CE-konformitetserklæring

Hermed bekræfter vi, at
Elektrisk kædesav
af serien PKS 2200 A1
Serienummer
000001 - 151533

opfylder følgende gældende EF-direktiver i deres respektive gyldige version:

**2006/42/EC • 2000/14/EC • 2005/88/EC • 2014/30/EU
2011/65/EU* & (EU) 2015/863**

For at sikre overensstemmelsen, blev følgende harmoniserede standarder samt nationale standarder og regler anvendt:

**EN 60745-1:2009/A11:2010 • EN 60745-2-13:2009/A1:2010
EN 55014-1:2017/A11:2020 • EN 55014-2:2015 • EN ISO 12100:2010
EN IEC 61000-3-2:2019 • EN 61000-3-3:2013/A1:2019 • EN IEC 63000:2018**

Yderligere bekræftes ifølge direktivet 2000/14/EC om støjemission:

Lydeffektniveau:

Garanteret: 107 dB(A)

Målt: 104,4 dB(A)

Anvendt metode for overensstemmelsesvurdering iht. tillæg VI / 2000/14/EC

Anmeldende institut:

TÜV Süd, NB 0123, TÜV Süd, Ridlerstraße 65, 80339 München, Germany

Typeattest-nr.: M6A 036607 0442

Det er udelukkende producentens ansvar at udarbejde denne overensstemmelseserklæring:



Grizzly Tools GmbH & Co. KG
Stockstädter Straße 20
63762 Großostheim
Germany
20.10.2021

Christian Frank
Dokumentationsbefuldmægtiget

* Erklæringens ovennævnte genstand opfylder forskrifterne i Europaparlamentets og Rådets direktiv 2011/65/EU af 8. juni 2011 til begrænsning af anvendelsen af visse farlige stoffer i elektrisk og elektronisk udstyr



Traducción de la Declaración de conformidad CE original

Mediante la presente declaramos que

Motosierra eléctrica de la serie PKS 2200 A1

Número de serie
000001 - 151533

corresponde a las siguientes Directivas de la UE corrientes en su respectiva versión vigente:

**2006/42/EC • 2000/14/EC • 2005/88/EC • 2014/30/EU
2011/65/EU* & (EU) 2015/863**

Para garantizar la conformidad, se aplicaron las siguientes normas armonizadas, así como las normas y regulaciones nacionales:

**EN 60745-1:2009/A11:2010 • EN 60745-2-13:2009/A1:2010
EN 55014-1:2017/A11:2020 • EN 55014-2:2015 • EN ISO 12100:2010
EN IEC 61000-3-2:2019 • EN 61000-3-3:2013/A1:2019 • EN IEC 63000:2018**

Además, se confirma, en conformidad con la Directriz de emisión de ruidos 2000/14/EC:

Nivel de potencia acústica:

garantizado: 107 dB(A)

medido: 104,4 dB(A)

Procedimiento de evaluación de conformidad aplicado según indicación en anexo VI / 2000/14/EC

Entidad de registro: NB 0123, TÜV Süd, Ridlerstraße 65, 80339 München, Germany
Certificad de tipo N°: M6A 036607 0442

El fabricante es el único responsable de expedir esta Declaración de Conformidad:

CE Grizzly Tools GmbH & Co. KG
Stockstädter Straße 20
63762 Großostheim
Germany
20.10.2021

Christian Frank
Apoderado de documentación

* El objeto de la declaración arriba descrito cumple con las directrices de la Directiva 2011/65/UE del Parlamento Europeo y del Consejo de 8 de junio de 2011 sobre restricciones a la utilización de determinadas sustancias peligrosas en aparatos eléctricos y electrónicos.

Explosionszeichnung · Exploded Drawing
Vue éclatée · Explosietekening
Rysunek samorozwijający · Výkres sestavení
Výkres náhradných dielov
Eksplasionstegning · Plano de explosión



informativ, informatif, informatief, informatívny, informacyjny, informacní, informativny, informativo

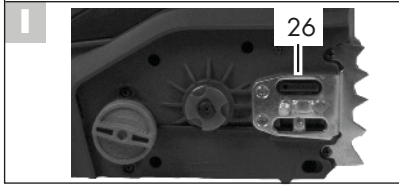
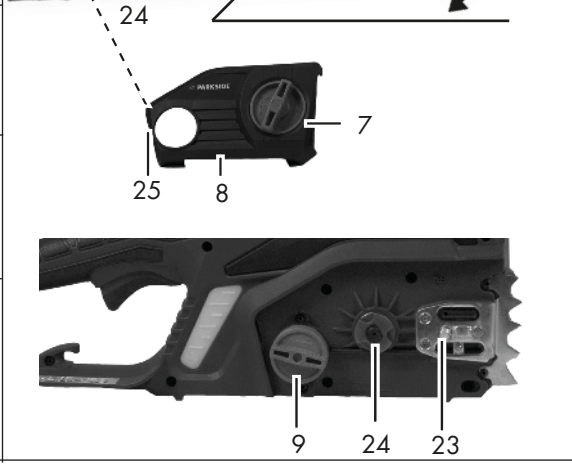
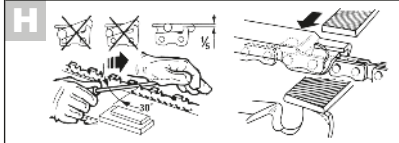
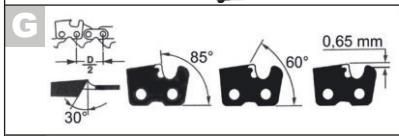
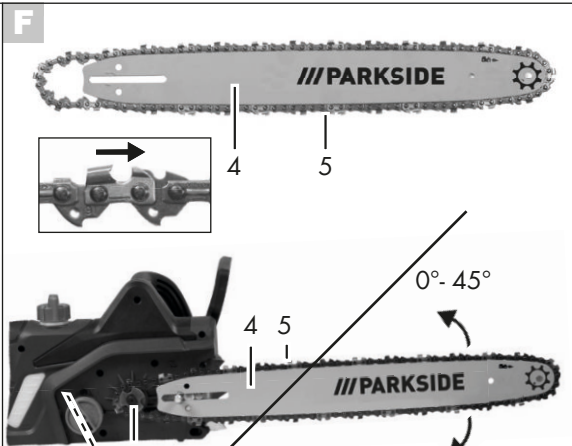
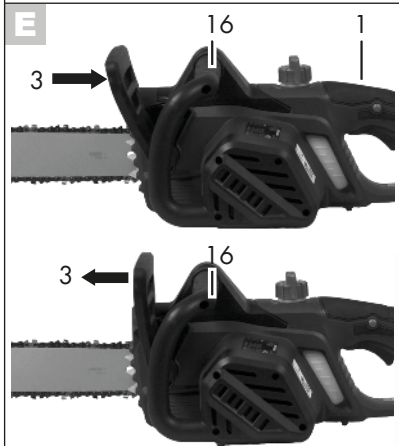
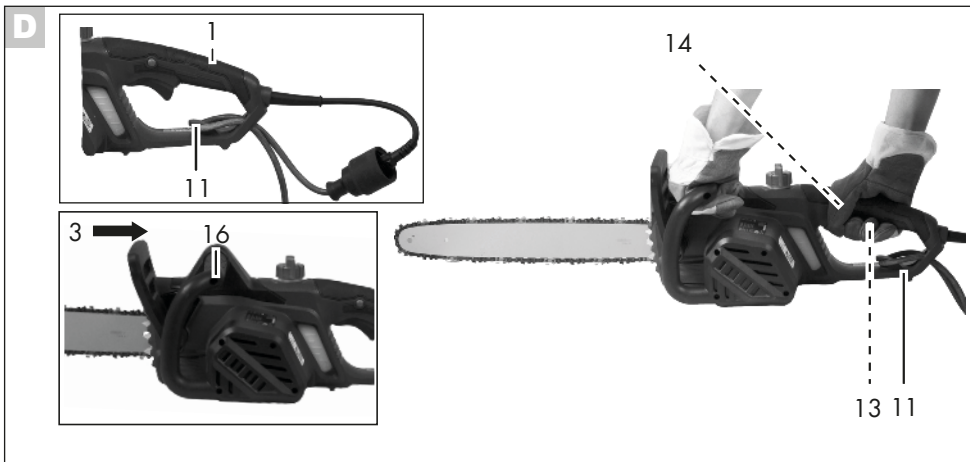

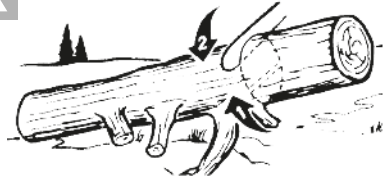
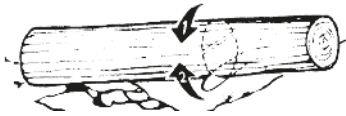
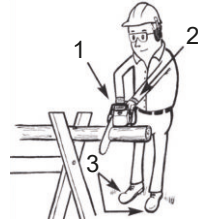
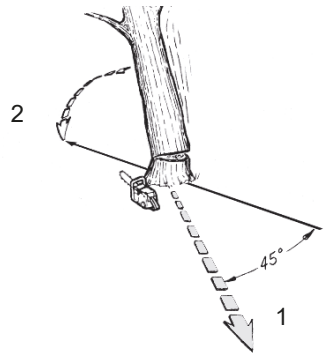
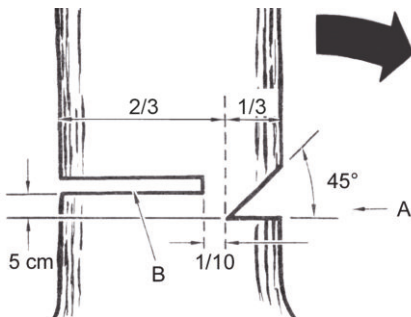
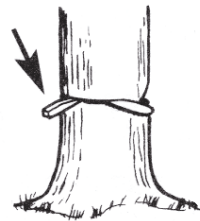
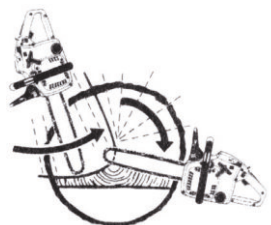
J**K****L****M****N****O****P****Q****R**

GRIZZLY TOOLS GMBH & CO. KG

Stockstädter Straße 20
63762 Großostheim
GERMANY

Stand der Informationen · Last Information Update · Version
des informations · Stand van de informatie · Stan informáci ·
Stav informací · Stav informácií · Tilstand af information ·
Estado de las informaciones: 08/2021
Ident.-No.: 75018346082021-8



IAN 374134_2104



8