



## KITCHEN TROLLEY

(GB) (CY)

### KITCHEN TROLLEY

Assembly and safety advice

(RS)

### KUHINJSKA KOLICA

Uputstvo za montažu i bezbednost

(BG)

### КУХНЕНСКА КОЛИЧКА

Инструкции за монтаж и безопасност

(DE) (AT) (CH)

### KÜCHENTROLLEY

Montage- und Sicherheitshinweise

(HR)

### KUHINJSKA KOLICA

Uputstvo za montažu i sigurnost

(RO)

### CĂRUCIOR DE BUCĂȚĂRIE

Instrucțiuni de montare și de siguranță

(GR) (CY)

### ΤΡΟΛΕΪ ΚΟΥΖΙΝΑΣ

Οδηγίες συναρμολόγησης και ασφάλειας

IAN 389981\_2201

GB/CY	Assembly and safety advice	Page	3
HR	Uputstvo za montažu i sigurnost	Stranica	5
RS	Uputstva za montažu i bezbednost	Strana	7
RO	Instrucțiuni de montare și de siguranță	Pagina	11
BG	Инструкции за монтаж и безопасност	Страница	13
GR/CY	Οδηγίες συναρμολόγησης και ασφάλειας	Σελίδα	17
DE/AT/CH	Montage- und Sicherheitshinweise	Seite	19

## List of pictograms used



Safety information  
Instructions for use

## Kitchen trolley

### ● Introduction

We congratulate you on the purchase of your new product. You have chosen a high quality product. Familiarise yourself with the product before using it for the first time. In addition, please carefully refer to the operating instructions and the safety advice below. Only use the product as instructed and only for the indicated field of application. Keep these instructions in a safe place. If you pass the product on to anyone else, please ensure that you also pass on all the documentation with it.

### ● Intended use

This product is intended for use indoor. The product is not intended for commercial use.



### Safety advice

PLEASE KEEP ALL SAFETY INSTRUCTIONS AND INSTRUCTIONS FOR USE FOR FUTURE REFERENCE!

-  **⚠ WARNING! DANGER TO LIFE AND RISK OF ACCIDENT FOR INFANTS AND CHILDREN!**

Never leave children unsupervised with the packaging materials. There is a danger of suffocation.

- **⚠ WARNING! DANGER TO LIFE!** During installation keep children away from the area in which you are working. The contents of this package include many small screws and other small parts. These small parts could be inhaled or swallowed and cause a danger to life.
- Make sure that the product is only assembled by competent persons.

- Be sure to place the product on a solid surface at floor level.
- **⚠ CAUTION!** Do not leave children unattended! The product is not a climbing frame or toy! Make sure that nobody climbs or leans on the product, particularly children. The product may otherwise become unbalanced and tip over. This may result in injury and/or damage.
- **CAUTION!** Do not lift or move the product if it is supporting any object.
- **⚠ CAUTION! RISK OF INJURY!** Ensure all parts are undamaged. Damaged parts may affect safety and function.
- Maximum load: 10 kg for table top, 3 kg for each shelf/basket, 2 kg for drawer.
- To prevent tilting, the longitudinal movement direction of the trolley is required.

### ● Cleaning and care

- Use a damp cloth and if necessary a mild detergent to remove stubborn dirt.

### ● Disposal

The packaging is made entirely of recyclable materials, which you may dispose of at local recycling facilities.

Contact your local refuse disposal authority for more details of how to dispose of your worn-out product.

### ● Warranty

The product has been manufactured to strict quality guidelines and meticulously examined before delivery. In the event of product defects you have legal rights against the retailer of this product. Your legal rights are not limited in any way by our warranty detailed below.

The warranty for this product is 3 years from the date of purchase. The warranty period begins on the date

of purchase. Please keep the original sales receipt in a safe location. This document is required as your proof of purchase.

Should this product show any fault in materials or manufacture within 3 years from the date of purchase, we will repair or replace it – at our choice – free of charge to you. This warranty becomes void if the product has been damaged, or used or maintained improperly.

The warranty applies to defects in material or manufacture. This warranty does not cover product parts subject to normal wear, thus possibly considered consumables (e.g. batteries) or for damage to fragile parts, e.g. switches, rechargeable batteries or glass parts.

## ● **Warranty claim procedure**

To ensure quick processing of your case, please observe the following instructions:

Please have the till receipt and the item number (IAN 389981\_2201) available as proof of purchase. You will find the item number on the rating plate, an engraving on the front page of the instructions for use (bottom left), or as a sticker on the rear or bottom of the product.

If functional or other defects occur, please contact the service department listed either by telephone or by e-mail.

You can return a defective product to us free of charge to the service address that will be provided to you. Ensure that you enclose the proof of purchase (till receipt) and information about what the defect is and when it occurred.

## ● **Service**

### Ⓞ **Service Great Britain**

Tel.: 08000569216



E-Mail: [owim@lidl.co.uk](mailto:owim@lidl.co.uk)

### Ⓞ **Service Cyprus**

Tel.: 8009 4211

E-Mail: [owim@lidl.com.cy](mailto:owim@lidl.com.cy)

## Značenje korištenih simbola

	Sigurnosne napomene
	Upute za rukovanje

## Kuhinjska kolica

### ● Uvod

Čestitamo vam na kupnji novog proizvoda. Time ste se odlučili za jedan vrlo kvalitetan proizvod. Prije prvog stavljanja u pogon, upoznajte se sa proizvodom. Za to pomno pročitajte slijedeće upute za uporabu i sigurnost. Koristite ovaj proizvod u skladu s navedenim uputama te u navedene svrhe. Sačuvajte ove upute na jednom sigurnom mjestu. U slučaju davanja proizvoda trećim osobama, izručite također svu pripadajuću dokumentaciju.

### ● Namjenska uporaba

Ovaj proizvod je predviđen za rad u unutarnjem prostoru. Proizvod nije namijenjen za profesionalnu uporabu.



### Sigurnosne upute

**SACUVAJTE SVE SIGURNOSNE NAPOMENE I UPUTE ZA UBUDUĆE!**

-  **⚠ UPOZORENJE! OPASNOST PO ŽIVOT I OPASNOST OD OZLJEDA ZA DJECU SVIH**

**UZRASTA!** Ne ostavljajte djecu bez nadzora s ambalažnim materijalom. Postoji opasnost od gušenja.

- **⚠ UPOZORENJE! OPASNOST PO ŽIVOT!**

Držite djecu za vrijeme postavljanja izvan radnog područja. U opsegu isporuke se nalaze mnogobrojni vijci i drugi sitni dijelovi. Ovi sitni dijelovi mogu biti opasni po život, ako se progutaju ili udahnu.

- Pazite da isključivo stručne osobe montiraju proizvod.

- Osigurajte da je proizvod postavljen na čvrstoj, ravnoj podlozi.

**⚠ OPREZ!** Ne ostavljajte djecu bez nadzora! Ovaj proizvod nije igračka niti sprava za penjanje! Osigurajte da se osobe, osobito djeca ne penju na proizvod, odnosno da se ne naslanjaju na njega. Proizvod bi mogao izgubiti ravnotežu i prevrnuti se. Može doći do ozljeda i/ili materijalne štete.

- **OPREZ!** Ne podižite stol i ne pomičite ga, ako je opterećen težinom.

- **⚠ OPREZ! OPASNOST OD OZLJEDA!**

Utvrđite da su svi dijelovi neoštećeni. Oštećeni dijelovi mogu utjecati na sigurnost i funkcionalnost.

- Maksimalna opteretivost: 10 kg za stolnu ploču, 3 kg za svaku policu/košaru, 2 kg za svaku ladicu.
- Da spriječite prevrtanje, proizvod se uvijek mora pomicati u smjeru dužine.

### ● Čišćenje i održavanje

- Kod jačih prljavština koristite vlažnu krpu i po potrebi blago sredstvo za čišćenje.

### ● Zbrinjavanje

Ambalaža se sastoji od ekološki neškodljivih materijala koje možete zbrinuti na lokalnim mjestima za reciklažu.

O mogućnostima zbrinjavanja dotrajalog proizvoda možete se raspitati kod vaše općinske ili gradske uprave.

### ● Jamstvo

Proizvod se brižno izrađuje prema strogim smjernicama kvalitete i prije isporuke savjesno ispituje. U slučaju nedostataka na ovom proizvodu, na raspolaganju imate zakonska prava protiv prodavača tog uređaja. Vaša zakonska prava ovim našim jamstvom koje je predstavljeno u nastavku, ostaju netaknuta.

Za ovaj proizvod dobivate jamstvo u trajanju od 3 godine od datuma kupnje. Jamstveni rok počinje s datumom kupovine. Molimo dobro sačuvajte originalan račun s blagajne. To je dokumentacija kao dokaz kupovine koji će se zahtijevati.

Ako u razdoblju od 3 godine od datuma kupovine ovog proizvoda nastane kakva greška na materijalu ili tvornočka greška, proizvod ćemo – prema našem izboru – besplatno popraviti ili zamijeniti. Ovo jamstvo se poništava, kada se proizvod ošteti, nestručno koristi ili ne održava.

Jamstvo vrijedi za nedostatke na materijalu ili tvorničke pogreške. Ovo jamstvo se ne proteže na dijelove proizvoda, koji podliježu normalnom trošenju i stoga se mogu smatrati kao normalni potrošni dijelovi (npr. baterije) ili za oštećenja na krhkim dijelovima, npr. prekidaču, punjivim baterijama ili takvi, koji su izrađeni od stakla.

U slučaju manjeg popravka jamstveni rok se produkuje onoliko koliko je kupac bio lišen uporabe stvari.

Međutim, kad je zbog neispravnosti stvari izvršena njezina zamjena ili njezin bitni popravak, jamstveni rok počinje teći ponovno od zamjene, odnosno od vraćanja popravljene stvari.

Ako je zamijenjen ili bitno popravljen samo neki dio stvari, jamstveni rok počinje teći ponovno samo za taj dio.

## ● Postupak u slučaju koji je pokriven jamstvom

Kako biste osigurali brzu obradu svojeg zahtjeva, molimo vas da slijedite sljedeće upute:

Za sve upite pripremite račun i broj artikla (IAN 389981\_2201) kao dokaz o kupnji.

Broj artikla možete naći na tipskoj pločici, na gravuri, na naslovnoj stranici vaših uputa (dolje lijevo) ili na naljepnici na stražnjoj ili donjoj strani.

Ukoliko nastanu greške u funkcioniranju ili drugi kvarovi, kontaktirajte najprije u nastavku navedeno odjeljenje servisa putem telefona ili e-maila.

Otkriven kao neispravan proizvod, možete ga onda poslati na spomenutu adresu servisa bez poštarine za vas, s dokazom o kupnji (račun) i opisom kakav je kvar i kada je nastao.

## ● Servis

 **Servis Hrvatska**

Tel.: 0800806355

E-Mail: [owim@lidl.hr](mailto:owim@lidl.hr)

## Legenda korišćenih piktograma



Bezbednosna uputstva  
Instrukcije

## Kuhinjska kolica

### ● Uvod

Čestitamo Vam na kupovini Vašeg proizvoda. Odličili ste se za kupovinu visokokvalitetnog proizvoda. Upoznajte se pre prve upotrebe sa proizvodom. Pročitajte u vezi toga pažljivo sledeće uputstvo za upotrebu i informacije u vezi bezbednosti. Koristite proizvod samo kao što je opisano i za navedene oblasti upotrebe. Sačuvajte ovo uputstvo na sigurnom mestu. Predajte svu dokumentaciju trećem licu kojem dajete proizvod.

### ● Namenska upotreba

Ovaj proizvod je predviđen samo za unutrašnju upotrebu. Proizvod nije namenjen za komercijalnu upotrebu.



### Bezbednosna uputstva

**SACUVAJTE SVA BEZBEDNOSNA UPUTSTVA I INSTRUKCIJE U SLUČAJU NAKNADNIH PITANJA!**

-  **UPOZORENJE! OPASNOST PO ŽIVOT I OPASNOST OD POVREDA ZA DECU!** Nikada ne

ostavljate decu bez nadzora sa ambalažnim materijalom. Postoji opasnost od gušenja.

- **UPOZORENJE! OPASNOST PO ŽIVOT!**

Za vreme montaže držite decu dalje od mesta montaže. U obim isporuke je uključeno mnoštvo zavrtnja i drugih sitnih delova. Ako se ovi sitni delovi udahnu ili progutaju, mogu biti opasni po život.

- Pazite da proizvod montiraju samo stručne osobe.

- Obezbedite da proizvod stoji na čvrstoj, ravnoj podlozi.

**PAŽNJA!** Ne ostavljajte decu bez nadzora! Proizvod nije sprava za penjanje ili igračka! Pazite da se niko, a pogotovo deca, ne penju na proizvod, odn. da se ne naslanjaju na proizvod. Proizvod bi mogao da izgubi ravnotežu i prevrne se. Posledice mogu biti povrede i / ili oštećenja proizvoda.

- **PAŽNJA!** Nemojte da podižete stol ili da ga pomerate kada je opterećen težinom.

**PAŽNJA! OPASNOST OD POVREDE!**

Uverite se da su svi delovi neoštećeni. Oštećeni delovi mogu uticati na sigurnost i funkciju.

- Maksimalna nosivost: 10 kg za gornju ploču stola, 3 kg za svaku policu/korpu, 2 kg za svaku ladicu.
- Da bi se izbeglo prevrtanje, proizvod se uvek mora pomerati u uzdužnom pravcu.

### ● Čišćenje i njega

- Pri jačim zaprljanjima koristite navlaženu krpu i po potrebi blagi deterdžent.

### ● Odlaganje

Pakovanje se sastoji od ekološki prihvatljivih materijala koje možete odlagati na lokalnim mestima za reciklažu.

Mogućnosti za uklanjanje iskorišćenog proizvoda možete saznati u vašoj opštinskoj ili gradskoj upravi.

### ● Garancija

#### ● Postupak garancije

Da biste osigurali brzo obradu vašeg slučaja, molimo vas da pratite sledeća uputstva:

Molimo vas da priložite račun i broj artikla (IAN 389981\_2201) kao dokaz o kupovini.

Broj artikla ćete naći na tipskoj pločici, kao gravuru na prednjoj strani uputstva (dole levo) ili kao nalepnicu na zadnjoj ili donjoj strani uređaja.

Ukoliko dođe do funkcionalnih ili drugih nedostataka, molimo vas da kontaktirate službu za pomoć telefonom ili e-mailom.

Neispravan proizvod možete vratiti besplatno na adresu servisa koju ste dobili. Uverite se da ste priložili dokaz o kupovini (dok ga ne dobijete) i informacije o tome šta je kvar i kada se to dogodilo.

## ● Servis

### **Servis Srbija**

Tel.: 0800190639

E-Mail: [owim@lidl.rs](mailto:owim@lidl.rs)



Lidl i proizvođač nisu u mogućnosti da garantuju obezbeđivanje servisiranja i dostupnost rezervnih delova nakon isteka garantog perioda/perioda saobraznosti. Ukoliko za tim bude potrebe, putem naše Službe za potrošače možete proveriti dostupnost rezervnih delova i opcije za popravku. Hvala na razumevanju.

## **Garancija/Garantni List**

Poštovani,

Ovim putem Vas upoznajemo sa Vašim pravima i obavezama koje proističu iz Zakona o zaštiti potrošača, a u pogledu ostvarivanja prava iz garancije.

Ova garancija ni na koji način ne utiče, niti isključuje prava koja kupac ima u skladu sa važećim Zakonom o zaštiti potrošača po osnovu zakonske odgovornosti prodavca za nesaobraznost robe ugovoru koja traje 2 godine od dana kada je roba predata kupcu.

Davalac garancije ovom izjavom preuzima obavezu da kupcima svojih aparata, a pod uslovima definisanim u ovoj izjavi, obezbedi:

- besplatno otklanjanje kvarova u garantnom roku, koji bi nastali kod uobičajene upotrebe ili zbog grešaka u proizvodnji i materijalu, ili
- zamenu aparata, u garantnom roku predviđenim ovom garancijskom izjavom, u slučaju da opravka nije moguća, ili
- ako otklanjanje kvara nije moguće, kupac ima pravo da zahteva od prodavca povrat novca.

Ukupan rok garancije je 3 godine.

Garantni rok počinje da važi od datuma kupovine proizvoda, odnosno od prijema istog od strane kupca, a što se dokazuje fiskalnim računom.

Garancija važi na teritoriji Republike Srbije.

## **Kako izjaviti reklamaciju?**

Molimo Vas:

- da pozovete korisnički servis: 0800190639
- pošaljete e-mail na: owim@lidl.rs
- posetite najbližu Lidl prodavnicu.

Da bismo osigurali najbržu asistenciju, molimo da sačuvate fiskalni račun i date ga na uvid prilikom izjavljivanja reklamacije.

Kupac može da izjavi reklamaciju usmeno u nekom od prodajnih objekata Lidl Srbija KD, odnosno telefonom, pisanim putem ili elektronskim putem na kontakte kompanije Lidl Srbija KD, uz dostavu računa na uvid.

U cilju ispravnog funkcionisanja proizvod se koristi u skladu sa njegovom namenom i Uputstvom za upotrebu.

Na zahtev kupca, koji je izjavljen u garantnom roku, prodavac će izvršiti otklanjanje kvarova i nedostataka na proizvodu u roku predviđenim Zakonom.

## **Garantni uslovi:**

Pre obraćanja prodavcu za tehničku pomoć, potrebno je proveriti ispravnost instalacije i ostalih potrebnih uslova naznačenih u Uputstvu za upotrebu.

Kupac je dužan da prodavcu preda sve pripadajuće delove proizvoda koje je preuzeo u trenutku kupovine.

## **Popravke u roku garancije:**

Garancija važi počev od dana kada je roba predata kupcu, a na osnovu fiskalnog odsečka. U istom periodu davalac garancije, odnosno prodavac je u obavezi da otkloni sve tehničke kvarove bez naknade, u zakonskom roku.

### Garancija ne važi u sledećim slučajevima:

1. Ukoliko prodavcu uz aparat nije priložen fiskalni račun sa datumom prodaje.
2. Ukoliko je kvar prouzrokovan udarom groma, strujnim udarom ili sličnim delovanjem spoljne sile na sam uređaj (požar, poplava, naponski udar...).
3. Ukoliko su nastali kvarovi i oštećenja na uređaju posledica delovanja spoljnih uticaja, kao što su: velika vlaga, previsoka i suviše niska temperatura (pucanje cevi usled smrzavanja, oštećenja gumenih delova, rđanje, itd.)
4. Ukoliko proizvod nije korišćen u skladu sa Uputstvom za upotrebu.
5. Ukoliko je proizvod pokušalo da popravi treće neovlašćeno lice.
6. Ukoliko proizvod nije korišćen u skladu sa namenom.
7. Ukoliko je čišćenje i održavanje uređaja urađeno protivno Uputstvu za upotrebu.
8. Ukoliko je proizvod korišćen u profesionalne svrhe.

Naziv proizvoda:	Kuhinjska kolica
Model:	HG02448
IAN/Serijski broj:	389981_2201
Proizvođač:	OWIM GmbH & Co. KG Stiftsbergstraße 1 74167 Neckarsulm Nemačka
Davalac garancije-uvoznik:	Lidl Srbija KD Prva južna radna 3 22330 Nova Pazova Republika Srbija Tel. 0800-300-180 E-mail: kontakt@lidl.rs
Datum predaje robe potrošaču:	datum sa fiskalnog računa
Uvozi i stavlja u promet:	Lidl Srbija KD Prva južna radna 3 22330 Nova Pazova Republika Srbija Tel. 0800-300-180 E-mail: kontakt@lidl.rs

## Legenda pictogramelor utilizate



Indicații de siguranță  
Indicații de utilizare

## Cărucior de bucătărie

### ● Introducere

Vă felicităm pentru achiziționarea noului dumneavoastră produs. Ați ales un produs de înaltă calitate. Înainte de prima punere în funcțiune informați-vă cu privire la produs. Pentru aceasta citiți cu atenție următorul manual de utilizare și indicațiile de siguranță. Utilizați acest produs numai conform descrierii și instrucțiunilor de utilizare. Păstrați această instrucțiune într-un loc sigur. În caz că, dați produsul mai departe la terți, înmânați de asemenea și documentația acestuia.

### ● Utilizare conform scopului

Este prevăzut doar pentru utilizarea în spațiile interioare. Produsul nu este destinat pentru utilizare în scopuri comerciale.



### Indicații de siguranță

**PĂSTRAȚI TOATE INDICAȚIILE DE SIGURANȚĂ ȘI INSTRUCȚIUNILE PENTRU VIITOR!**

-  **⚠️ AVERTISMENT! PERICOL DE MOARTE ȘI DE ACCIDENTARE PENTRU BEBELUȘI ȘI**

**COPIII!** Nu lăsați niciodată copii nesupravegheați în apropierea materialului de ambalaj. Există pericol de asfixiere.

- **⚠️ AVERTISMENT! PERICOL DE MOARTE!**

În timpul montării țineți copii la distanță de zona de lucru. Pachetul de livrare conține o mulțime de șuruburi, șaibe și alte componente mici. Aceste piese mici pot fi foarte periculoase în caz de înghițire sau inhalare.

- Aveți grijă ca produsul să fie montat doar de către persoane calificate.
- Asigurați ca produsul să se afle pe o suprafață stabilă și dreaptă.

**⚠️ ATENȚIE!** Nu lăsați copiii nesupravegheați! Produsul nu este un aparat de cățărat sau o jucărie! Asigurați ca persoane, în special copii să nu se cațere pe produs respectiv să nu se sprijine de produs. Produsul s-ar putea dezechilibra și răsturna. Urmarea pot fi accidentări și/sau deteriorări.

- **ATENȚIE!** Nu ridicați sau mișcați masa atunci când aceasta este încărcată cu greutate.

**⚠️ ATENȚIE! PERICOL DE ACCIDENTARE!**

- Asigurați-vă că toate componentele sunt în stare ireproșabilă. Piese defecte pot pune în pericol siguranța și funcționarea.
- Sarcina maximă: 10 kg pentru blatul de masă, 3 kg pentru fiecare raft/coș, 2 kg pentru fiecare sertar.
  - Pentru a evita răsturnarea, produsul trebuie mișcat întotdeauna pe longitudinală.

### ● Cuțare și întreținere

- În cazul murdăririlor puternice utilizați o lavetă umedă și dacă este necesar un detergent mediu.

### ● Înlăturare

Ambalajul este produs din materiale ecologice care pot fi eliminate la punctele locale de reciclare.

Puteți obține informații despre posibilitățile de eliminare a produsului de la administrația locală.

### ● Garanție

Produsul a fost produs cu atenție conform unor standarde stricte de calitate și verificat înainte de livrare. În cazul defectelor la nivelul acestui produs aveți drepturi legale față de vânzătorul produsului.

Aceste drepturi legale nu sunt limitate de garanția noastră prezentată în continuare.

Pentru acest produs primiți o garanție de 3 ani de la data achiziției. Perioada garanției începe la data achiziției. Vă rugăm să păstrați bonul de casă original. Acesta reprezintă dovada achiziției.

Dacă în decurs de 3 ani de la data achiziției acestui produs se înregistrează un defect de material sau de fabricație, vă reparăm sau înlocuim gratuit produsul – la alegerea noastră – produsul. Dreptul de garanție se stinge dacă produsul este deteriorat, utilizat sau întreținut în mod necorespunzător.

Garanția se aplică numai pentru defecte de material și de fabricație. Această garanție nu acoperă piesele componente ale produsului care prezintă umre normale de uzură și care sunt văzute ca piese de schimb sau deteriorările la nivelul pieselor casante, de exemplu întrerupătoare, acumulatori sau piese fabricate din sticlă.

Timpul de nefuncționare din cauza lipsei de conformitate apărute în cadrul termenului de garanție prelungeste termenul de garanție legală de conformitate și cel al garanției comerciale și curge, după caz, din momentul la care a fost adusă la cunoștința vânzătorului lipsa de conformitate a produsului sau din momentul prezentării produsului la vânzător/unitatea service până la aducerea produsului în stare de utilizare normală și, respectiv, al notificării în scris în vederea ridicării produsului sau predării efective a produsului către consumator.

Produsele de folosință îndelungată care înlocuiesc produsele defecte în cadrul termenului de garanție vor beneficia de un nou termen de garanție care curge de la data preschimbării produsului.

## ● Modul de desfășurare în caz de garanție

Pentru a garanta o prelucrare rapidă a problemei dumneavoastră, vă rugăm să respectați următoarele indicații:

Pentru orice solicitare, vă rugăm să aveți la îndemână bonul de casă și numărul de articol (IAN 389981\_2201) ca dovadă de achiziție.

Numărul articolului îl luați de pe plăcuța cu date tehnice, o gravură, de pe fișa cu date a instrucțiunilor (jos stânga) sau ca abțibild de pe partea din spate sau de jos.

Dacă apar erori de funcționare sau alte erori, contactați apoi departamentul de service prin telefon sau prin email.

Produsul defect îl puteți transmite la adresa de service fără timbru cu prezentarea dovezii de achiziție (bon) și cu menționarea daunei și când a apărut.

## ● Service

 **Service România**  
Tel.: 0800890239  
E-Mail: owim@lidl.ro

## Легенда на използваните пиктограми



Указания за безопасност  
Указания за действия

## Кухненска количка

### ● Введение

Поздравяваме Ви с покупката на този нов продукт. Вие избрахте висококачествен продукт. Преди първия пуск се запознайте с продукта. За целта внимателно прочетете упътването за обслужване и инструкциите за безопасност. Използвайте продукта само съгласно описанието и за посочените области на употреба. Съхранявайте настоящото упътване на сигурно място. При предоставяне на продукта на трети лица предавайте с него и цялата документация.

### ● Употреба по предназначение

Този продукт е предназначен за употреба в закрити помещения. Продуктът не е предназначен за професионални цели.



### Указания за безопасност

**СЪХРАНЯВАЙТЕ ВСИЧКИ УКАЗАНИЯ ЗА БЕЗОПАСНОСТ И ИНСТРУКЦИИ ЗА ПО-НАТАТЪШНИ СПРАВКИ!**

-  **⚠ ПРЕДУПРЕЖДЕНИЕ! ОПАСНОСТ ЗА ЖИВОТА И ОПАСНОСТ ОТ ЗЛОПОЛУКА**

**ЗА БЕБЕТА И МАЛКИ ДЕЦА!** Никога не оставяйте децата без наблюдение с опаковъчния материал. Съществува опасност от задушаване.

- **⚠ ПРЕДУПРЕЖДЕНИЕ! ОПАСНОСТ ЗА ЖИВОТА!** По време на монтажа дръжте децата далече от работната зона. Обемът на доставка съдържа множество винтове и други дребни части. Те могат да бъдат

заплаха за живота при поглъщане или инхалиране.

- Съблюдавайте продуктът да се монтира само от специалисти.
- Уверете се, че продуктът стои върху здрава, равна основа.

**⚠ ПОВИШЕНО ВНИМАНИЕ!** Не оставяйте децата без наблюдение! Продуктът не е уред за катерене или игра! Уверете се, че върху продукта не се катерят и не се облягат хора, особено деца. Продуктът може да се наклони и да се преобърне. Това може да доведе до наранявания и/или повреди.

- **ПОВИШЕНО ВНИМАНИЕ!** Не вдигайте масата и не я местете, когато е натоварена.

**⚠ ПОВИШЕНО ВНИМАНИЕ! ОПАСНОСТ ОТ НАРАНЯВАНЕ!** Уверете се, че всички части са изправни. Повредените части могат да нарушат безопасността и функцията.

- Максимално натоварване: 10 kg на плота, 3 kg на всеки рафт/кош, 2 kg на чекмедже.
- За да се избегне преобръщане, продуктът трябва винаги да се движи в надлъжна посока.

### ● Почистване и поддръжка

- При силни замърсявания използвайте влажна кърпа и при нужда мек почистващ препарат.

### ● Изхвърляне

Опаковката е изработена от екологични материали, които може да предадете в местните пунктове за рециклиране.

Относно възможностите за отстраняване на излезлия от употреба продукт като отпадък се информирайте от Вашата общинска или градска управа.

## ● **Гаранция**

Уважаеми клиенти,  
за този уред получавате 3 години гаранция от датата на покупката. В случай на несъответствие на продукта с договора за продажба Вие имате законно право да предявите рекламация пред продавача на продукта при условията и в сроковете, определени в чл.112-115\* от Закона за защита на потребителите. Вашите права, произтичащи от посочените разпоредби, не се ограничават от нашата по-долу представена търговска гаранция и независимо от нея продавачът на продукта отговаря за липсата на съответствие на потребителската стока с договора за продажба съгласно Закона за защита на потребителите.

## ● **Гаранционни условия**

Гаранционният срок започва да тече от датата на покупката. Пазете добре оригиналната касова бележка. Този документ е необходим като доказателство за покупката. Ако в рамките на три години от датата на закупуване на този продукт се появи дефект на материала или производствен дефект, продуктът ще бъде безплатно ремонтиран или заменен – по наш избор. Гаранцията предполага в рамките на тригодишния гаранционен срок да се представят дефектния уред и касовата бележка (касовият бон) и писмено да се обясни в какво се състои дефектът и кога е възникнал. Ако дефектът е покрит от нашата гаранция, Вие ще получите обратно ремонтирания или нов продукт. С ремонта или смяната на продукта не започва да тече нов гаранционен срок.

## ● **Гаранционен срок и законови претенции при дефекти**

Гаранционната услуга не удължава гаранционния срок. Това важи също и за сменените и ремонтирани части. За евентуално наличните повреди и дефекти още при покупката трябва

да се съобщи веднага след разопаковането. Евентуалните ремонти след изтичане на гаранционния срок са срещу заплащане.

## ● **Обхват на гаранцията**

Уредът е произведен грижливо според строгите изисквания за качество и добросъвестно изпитан преди доставка. Гаранцията важи за дефекти на материала или производствени дефекти. Гаранцията не обхваща частите на продукта, които подлежат на нормално износване, поради което могат да бъдат разглеждани като бързо износващи се части (например филтри или приставки) или повредите на чупливи части (например прекъсвачи, батерии или такива произведени от стъкло). Гаранцията отпада, ако уредът е повреден поради неправилно използване или в резултат на неосъществяване на техническа поддръжка. За правилната употреба на продукта трябва точно да се спазват всички указания в упътването за обслужване. Предназначение и действия, които не се препоръчват от упътването за експлоатация или за които то предупреждава, трябва задължително да се избягват. Продуктът е предназначен само за частна, а не за стопанска употреба. При злоупотреба и неправилно третиране, употреба на сила и при интервенции, които не са извършени от клона на нашия оторизиран сервис, гаранцията отпада.

## ● **Процедура при гаранционен случай**

За да се гарантира бърза обработка на Вашия случай, следвайте следните указания:

- За всички запитвания подгответе касовата бележка и идентификационния номер (IAN 389981\_2201) като доказателство за покупката.
- Вземете артикулния номер от фабричната табелка.
- При възникване на функционални или други дефекти първо се свържете по телефона или чрез имейл с долупосочения

сервизен отдел. След това ще получите допълнителна информация за уреждането на Вашата рекламация.

След съгласуване с нашия сервиз можете да изпратите дефектния продукт на посочения Ви адрес на сервиза безплатно за Вас, като приложите касовата бележка (касовия бон) и посочите в какво се състои дефектът и кога е възникнал. За да се избегнат проблеми с приемането и допълнителни разходи, задължително използвайте само адреса, който Ви е посочен. Осигурете изпращането да не е като експресен товар или като друг специален товар. Изпратете уреда заедно с всички принадлежности, доставени при покупката, и осигурете достатъчно сигурна транспортна опаковка.

## ● Ремонтен сервиз/ извънгаранционно обслужване

Ремонти извън гаранцията можете да възложите на клона на нашия сервиз срещу заплащане. Той с удоволствие ще Ви направи предварителна kalkulация. Можем да обработваме само уреди, които са достатъчно опаковани и изпратени с платени транспортни разходи.

**Внимание:** Изпратете Вашия уред на клона на нашия сервиз почистен и с указание за дефекта.

Уредите, изпратени с неплатени транспортни разходи – с наложен платеж, като експресен или друг специален товар – не се приемат.

Ние ще извършим безплатно изхвърлянето на изпратените от Вас дефектни уреди.

## ● Сервизно обслужване

### България

Тел.: 008001184975

E-мейл: owim@lidl.bg

IAN 389981\_2201

## ● Вносител

Моля, обърнете внимание, че следващият адрес не е адрес на сервиза.

Първо се свържете с горепосочения сервизен център.

### ОВИМ ГмбХ & Ко.КГ

Щифтсбергщрасе 1

74167 Некарсулм

ГЕРМАНИЯ

\* Чл. 112. (1) При несъответствие на потребителската стока с договора за продажба потребителят има право да предяви рекламация, като поиска от продавача да приведе стоката в съответствие с договора за продажба. В този случай потребителят може да избира между извършване на ремонт на стоката или замяната ѝ с нова, освен ако това е невъзможно или избраният от него начин за обезщетение е непропорционален в сравнение с другия.

(2) Смята се, че даден начин за обезщетяване на потребителя е непропорционален, ако неговото използване налага разходи на продавача, които в сравнение с другия начин на обезщетяване са неразумни, като се вземат предвид:

1. стойността на потребителската стока, ако нямаше липса на несъответствие;
2. значимостта на несъответствието;
3. възможността да се предложи на потребителя друг начин на обезщетяване, който не е свързан със значителни неудобства за него.

Чл. 113. (1) Когато потребителската стока не съответства на договора за продажба, продавачът е длъжен да я приведе в съответствие с договора за продажба.

(2) Привеждането на потребителската стока в съответствие с договора за продажба трябва да се извърши в рамките на един месец, считано от предявяването на рекламацията от потребителя.

(3) След изтичането на срока по ал. 2 потребителят има право да развали договора и да му бъде възстановена заплатената сума или да иска намаляване на цената на потребителската стока съгласно чл. 114.

(4) Привеждането на потребителската стока в съответствие с договора за продажба е безплатно за потребителя. Той не дължи разходи за експедиране на потребителската стока или за материали и труд, свързани с ремонта ѝ, и не трябва да понася значителни неудобства.

(5) Потребителят може да иска и обезщетение за претърпените вследствие на несъответствието вреди.

Чл. 114. (1) При несъответствие на потребителската стока с договора за продажба и когато потребителят не е удовлетворен от решаването на рекламацията по чл. 113, той има

право на избор между една от следните възможности: 1. разваляне на договора и възстановяване на заплатената от него сума; 2. намаляване на цената.

(2) Потребителят не може да претендира за възстановяване на заплатената сума или за намаляване цената на стоката, когато търговецът се съгласи да бъде извършена замяна на потребителската стока с нова или да се поправи стоката в рамките на един месец от предявяване на рекламацията от потребителя.

(3) Търговецът е длъжен да удовлетвори искане за разваляне на договора и да възстанови заплатената от потребителя сума, когато след като е удовлетворил три рекламации на потребителя чрез извършване на ремонт на една и съща стока, в рамките на срока на гаранцията по чл. 115, е налице следваща поява на несъответствие на стоката с договора за продажба.

(4) (Предишна ал. 3 – ДВ, бр. 61 от 2014 г., в сила от 25.07.2014 г.) Потребителят не може да претендира за разваляне на договора, ако несъответствието на потребителската стока с договора е незначително.

Чл. 115. (1) Потребителят може да упражни правото си по този раздел в срок до две години, считано от доставянето на потребителската стока.

(2) Срокът по ал. 1 спира да тече през времето, необходимо за поправката или замяната на потребителската стока или за постигане на споразумение между продавача и потребителя за решаване на спора.

(3) Упражняването на правото на потребителя по ал. 1 не е обвързано с никакъв друг срок за предявяване на иск, различен от срока по ал. 1.

## ● Процедирание в случай на рекламация

За да се гарантира бързо обработване на Вашата заявка, следвайте указанията по-долу:

Моля, при всички запитвания дръжте на разположение касовия бон и номера на артикула (IAN 389981\_2201) като доказателство за покупката.

Номерът на артикула е посочен върху типовата табелка, гравюрата, титулната страница на Вашето ръководство (долу вляво) или върху стикера от задната или долната страна на уреда.

При възникнали функционални дефекти или други повреди, първо се свържете по телефона или по електронната поща с посочения по-долу сервиз.

Продуктът, който е регистриран като дефектен, можете да изпратите след това без пощенски разходи на посочения Ви сервиз, като приложите документ за закупуването (касов бон) и описание, в какво се състои повредата и кога е възникнала.

## ● Сервиз

### BG Сервиз България

Телефон: 008001184975

Е-мейл: owim@lidl.bg



## Υπόμνημα των χρησιμοποιούμενων εικονογραμμάτων



Υποδείξεις ασφάλειας  
Οδηγίες χειρισμού

## Τρόλεϊ κουζίνας

### ● Εισαγωγή

Σας συγχαιρούμε για την αγορά του νέου σας προϊόντος. Επιλέξατε ένα προϊόν άριστης ποιότητας. Πριν από την πρώτη θέση σε λειτουργία εξοικειωθείτε με το προϊόν. Για το σκοπό αυτό διαβάστε προσεκτικά τις παρακάτω οδηγίες χρήσης και υποδείξεις ασφάλειας. Χρησιμοποιείτε το προϊόν μόνο όπως περιγράφεται και για τους αναφερόμενους τομείς εφαρμογής. Φυλάξτε αυτές τις οδηγίες σε έναν ασφαλή χώρο. Παραδώστε όλα τα έγγραφα κατά τη μεταβίβαση του προϊόντος σε τρίτο.

### ● Χρήση σύμφωνα με τις προδιαγραφές

Αυτό το προϊόν είναι σχεδιασμένο μόνο για χρήση σε εσωτερικούς χώρους. Το προϊόν δεν προορίζεται για επαγγελματική χρήση.



### Υποδείξεις ασφάλειας

**ΦΥΛΑΞΤΕ ΟΛΕΣ ΤΙΣ ΥΠΟΔΕΙΞΕΙΣ ΑΣΦΑΛΕΙΑΣ ΚΑΙ ΤΙΣ ΟΔΗΓΙΕΣ ΓΙΑ ΜΕΛΛΟΝΤΙΚΗ ΧΡΗΣΗ!**

-  **⚠ ΠΡΟΕΙΔΟΠΟΙΗΣΗ! ΚΙΝΔΥΝΟΣ ΓΙΑ ΤΗ ΖΩΗ ΚΑΙ ΚΙΝΔΥΝΟΣ ΑΤΥΧΗΜΑΤΟΣ ΓΙΑ**

**ΠΑΙΔΙΑ ΚΑΙ ΝΗΠΙΑ!** Μην αφήνετε ποτέ τα παιδιά χωρίς επίβλεψη με το υλικό συσκευασίας. Υφίσταται κίνδυνος ασφυξίας.

- **⚠ ΠΡΟΕΙΔΟΠΟΙΗΣΗ! ΚΙΝΔΥΝΟΣ ΘΑΝΑΤΟΣ!** Κρατήστε τα παιδιά κατά τη διάρκεια της εγκατάστασης μακριά από το χώρο εργασίας. Στη συσκευασία συγκαταλέγεται μία πληθώρα από βίδες και άλλα μικρά

εξαρτήματα. Αυτά μπορεί να εγκυμονούν κίνδυνο για τη ζωή σε περίπτωση κατάποσης ή εισπνοής.

- Φροντίστε ώστε η εγκατάσταση του προϊόντος να πραγματοποιείται μόνο από εξειδικευμένα άτομα.
- Βεβαιωθείτε ότι το προϊόν βρίσκεται πάνω σε σταθερό, επίπεδο έδαφος.
- **⚠ ΠΡΟΣΟΧΗ!** Μην αφήνετε τα παιδιά χωρίς επίβλεψη! Το προϊόν δεν είναι συσκευή για σκαρφάλωμα ή παιχνίδι! Βεβαιωθείτε, ότι πρόσωπα, ιδιαίτερα παιδιά δεν σκαρφαλώνουν ή δεν ακουμπούν πάνω στο προϊόν. Το προϊόν μπορεί να ανατραπεί και να πέσει. Οι συνέπειες μπορεί να είναι τραυματισμοί και/ή υλικές ζημιές.
- **⚠ ΠΡΟΣΟΧΗ!** Μην ανυψώνετε το τραπέζι ή μην το μετακινείτε, όταν αυτό καταπονείται από βάρος.
- **⚠ ΠΡΟΣΟΧΗ! ΚΙΝΔΥΝΟΣ ΤΡΑΥΜΑΤΙΣΜΟΥ!** Βεβαιωθείτε ότι όλα τα εξαρτήματα δεν φέρουν βλάβες. Μέρη που εμφανίζουν ζημιές μπορούν να επηρεάσουν την ασφάλεια και τη λειτουργία.
- Μέγιστη φόρτωση: 10 κιλά για την πλάκα τραπεζιού, 3 κιλά για κάθε ράφι/καλάθι, 2 κιλά για κάθε συρτάρι.
- Προς αποφυγή ανατροπής πρέπει το προϊόν να κινείται πάντα σε επιμήκη φορά.

### ● Καθαρισμός και φροντίδα

- Για πιο δύσκολους λεκέδες χρησιμοποιείτε βρεγμένο πανί και αν χρειάζεται ήπιο καθαριστικό.

### ● Απόσυρση

Η συσκευασία αποτελείται από υλικά φιλικά προς το περιβάλλον, τα οποία μπορείτε να διαθέσετε στους χώρους ανακύκλωσης της περιοχής σας.

Για πληροφορίες σχετικά με τις δυνατότητες απόρριψης του προϊόντος που δεν χρησιμοποιείται πλέον, απευθυνθείτε στις αρμόδιες υπηρεσίες της κοινότητας ή του δήμου σας.

## ● Εγγύηση

Το προϊόν κατασκευάστηκε προσεκτικά κάτω από αυστηρές οδηγίες ποιότητας και ελέγχθηκε επιμελώς πριν από την αποστολή. Σε περίπτωση βλαβών στο προϊόν έχετε νομικά δικαιώματα προς τον πωλητή του προϊόντος. Τα νομικά δικαιώματα δεν περιορίζονται από την εγγύηση που παρατίθεται παρακάτω.

Για το παρόν προϊόν σας παρέχεται δικαίωμα εγγύησης 3 ετών από την ημερομηνία αγοράς. Η εγγύηση ισχύει από την ημερομηνία αγοράς. Παρακαλείσθε να φυλάξετε με προσοχή την ταμειακή απόδειξη. Το συγκεκριμένο έγγραφο θα απαιτηθεί ως αποδεικτικό αγοράς.

Σε περίπτωση που εντός του διαστήματος των 3 ετών από την ημερομηνία αγοράς αυτού του προϊόντος προκύψει κάποιο σφάλμα υλικού ή κατασκευής, το προϊόν επισκευάζεται ή αντικαθίσταται από εμάς – κατόπιν επιλογής μας – δωρεάν. Αυτή η εγγύηση παύει να ισχύει αν το προϊόν πάθει βλάβη, χρησιμοποιηθεί ή συντηρηθεί εκτός των προδιαγραφών.

Η εγγύηση ισχύει για σφάλματα υλικού ή κατασκευής. Αυτή η εγγύηση δεν επεκτείνεται σε μέρη προϊόντος, τα οποία εκτέθηκαν σε φυσιολογική φθορά και για αυτό το λόγο μπορούν να θεωρηθούν ως φθαρτά μέρη (π.χ. μπαταρίες) ή για βλάβες σε εύθραυστα μέρη, π.χ. διακόπτες, επαναφορτιζόμενες μπαταρίες ή παρόμοια, τα οποία είναι κατασκευασμένα από γυαλί.

Με την αντικατάσταση της συσκευής, σύμφωνα με το ΝΟΜΟΣ 2251/1994, ξεκινάει εκ νέου ο χρόνος εγγύησης.

## ● Διεκπεραίωση της εγγύησης

Για να εξασφαλίσουμε τη γρήγορη επεξεργασία του αιτήματός σας, παρακαλούμε ακολουθήστε τις παρακάτω υποδείξεις:

Σε περίπτωση ερωτήματος παρακαλείσθε να έχετε διαθέσιμο το παραστατικό αγοράς και τον κωδικό

προϊόντος (IAN 389981\_2201) ως αποδεικτικό της αγοράς σας.

Μπορείτε να βρείτε τον αριθμό προϊόντος στην πινακίδα τύπου, σε μια εγχάραξη, στην σελίδα τίτλων των οδηγιών σας, (κάτω αριστερά) ή ως αυτοκόλλητο στην πίσω ή κάτω σελίδα.

Αν προκύψουν λειτουργικά σφάλματα ή άλλα ελαττώματα, επικοινωνήστε αρχικά τηλεφωνικά ή μέσω email με το παρακάτω αναφερόμενο τμήμα service. Ένα προϊόν που αναγνωρίζεται ως ελαττωματικό, μπορείτε μετά να το αποστείλετε χωρίς ταχυδρομικά τέλη στην ενημερωμένη σε σας διεύθυνση service επισυνάπτοντας την απόδειξη αγοράς (απόδειξη ταμείου) και την ένδειξη, που υφίσταται το ελάττωμα και πότε προέκυψε.

## ● Service

### Ⓜ **Σέρβιος Ελλάδα**

Τηλ: 00800 491800674

Email: owim@lidl.gr

### Ⓜ **Σέρβιος Κύπρος**

Τηλ: 8009 4211

Email: owim@lidl.com.cy

## Legende der verwendeten Piktogramme



Sicherheitshinweise  
Handlungsanweisungen

## Küchentrolley

### ● Einleitung

Wir beglückwünschen Sie zum Kauf Ihres neuen Produkts. Sie haben sich damit für ein hochwertiges Produkt entschieden. Machen Sie sich vor der ersten Inbetriebnahme mit dem Produkt vertraut. Lesen Sie hierzu aufmerksam die nachfolgende Bedienungsanleitung und die Sicherheitshinweise. Benutzen Sie das Produkt nur wie beschrieben und für die angegebenen Einsatzbereiche. Bewahren Sie diese Anleitung an einem sicheren Ort auf. Händigen Sie alle Unterlagen bei Weitergabe des Produktes an Dritte mit aus.

### ● Bestimmungsgemäßer Gebrauch

Dieses Produkt ist für den Innenbereich vorgesehen. Das Produkt ist nicht für den gewerblichen Einsatz bestimmt.



### Sicherheitshinweise

**BEWAHREN SIE ALLE SICHERHEITSHINWEISE UND ANWEISUNGEN FÜR DIE ZUKUNFT AUF!**

#### ■ **⚠️ WARNUNG! LEBENS- UND UNFALLGEFAHR FÜR KLEINKINDER UND KINDER!**

Lassen Sie Kinder niemals unbeaufsichtigt mit dem Verpackungsmaterial. Es besteht Ersticken-gefahr.

**⚠️ WARNUNG! LEBENSGEFAHR!** Halten Sie Kinder während der Montage vom Arbeitsbereich fern. Zum Lieferumfang gehören eine Vielzahl von Schrauben und anderen Kleinteilen.

Diese Kleinteile können beim Verschlucken oder Inhalieren lebensgefährlich sein.

- Achten Sie darauf, dass das Produkt nur von fachkundigen Personen montiert wird.
- Stellen Sie sicher, dass das Produkt auf einem festen, ebenerdigen Untergrund steht.
- ⚠️ **VORSICHT!** Lassen Sie Kinder nicht unbeaufsichtigt! Das Produkt ist kein Kletter- oder Spielgerät! Stellen Sie sicher, dass Personen, insbesondere Kinder nicht auf das Produkt klettern bzw. sich nicht am Produkt anlehnen. Das Produkt kann aus dem Gleichgewicht kommen und umkippen. Verletzungen und/oder Beschädigungen können die Folgen sein.
- **VORSICHT!** Heben Sie den Tisch nicht an oder bewegen Sie ihn nicht, wenn dieser durch Gewicht belastet ist.
- ⚠️ **VORSICHT! VERLETZUNGSGEFAHR!** Stellen Sie sicher, dass alle Teile unbeschädigt sind. Beschädigte Teile können die Sicherheit und Funktion beeinflussen.
- Maximale Belastbarkeit: 10 kg für die Tischplatte, 3 kg für jedes Regal/Korb, 2 kg für jede Schublade.
- Um ein Umkippen zu vermeiden, muss das Produkt immer in Längsrichtung bewegt werden.

### ● Reinigung und Pflege

- Verwenden Sie bei stärkeren Verschmutzungen ein feuchtes Tuch und ggf. ein mildes Reinigungsmittel.

### ● Entsorgung

Die Verpackung besteht aus umweltfreundlichen Materialien, die Sie über die örtlichen Recyclingstellen entsorgen können.

Möglichkeiten zur Entsorgung des ausgedienten Produkts erfahren Sie bei Ihrer Gemeinde- oder Stadtverwaltung.

## ● Garantie

Das Produkt wurde nach strengen Qualitätsrichtlinien sorgfältig produziert und vor Anlieferung gewissenhaft geprüft. Im Falle von Mängeln dieses Produkts stehen Ihnen gegen den Verkäufer des Produkts gesetzliche Rechte zu. Diese gesetzlichen Rechte werden durch unsere im Folgenden dargestellte Garantie nicht eingeschränkt.

Sie erhalten auf dieses Produkt 3 Jahre Garantie ab Kaufdatum. Die Garantiefrist beginnt mit dem Kaufdatum. Bitte bewahren Sie den Original-Kassenbonnut auf. Diese Unterlage wird als Nachweis für den Kauf benötigt.

Tritt innerhalb von 3 Jahren ab dem Kaufdatum dieses Produkts ein Material- oder Fabrikationsfehler auf, wird das Produkt von uns – nach unserer Wahl – für Sie kostenlos repariert oder ersetzt. Diese Garantie verfällt, wenn das Produkt beschädigt, nicht sachgemäß benutzt oder gewartet wurde.

Die Garantieleistung gilt für Material- oder Fabrikationsfehler. Diese Garantie erstreckt sich nicht auf Produktteile, die normaler Abnutzung ausgesetzt sind (z. B. Batterien) und daher als Verschleißteile angesehen werden können oder Beschädigungen an zerbrechlichen Teilen, z. B. Schalter, Akkus oder die aus Glas gefertigt sind.

## ● **Abwicklung im Garantiefall**

Um eine schnelle Bearbeitung Ihres Anliegens zu gewährleisten, folgen Sie bitte den folgenden Hinweisen:

Bitte halten Sie für alle Anfragen den Kassenbonnut und die Artikelnummer (IAN 389981\_2201) als Nachweis für den Kauf bereit.

Die Artikelnummer entnehmen Sie bitte dem Typenschild, einer Gravur, auf dem Titelblatt Ihrer Bedienungsanleitung (unten links) oder als Aufkleber auf der Rück- oder Unterseite des Produkts.

Sollten Funktionsfehler oder sonstige Mängel auftreten, kontaktieren Sie zunächst die nachfolgend benannte Serviceabteilung telefonisch oder per E-Mail.

Ein als defekt erfasstes Produkt können Sie dann unter Beifügung des Kaufbelegs (Kassenbonnut) und der Angabe, worin der Mangel besteht und wann er aufgetreten ist, für Sie portofrei an die Ihnen mitgeteilte Service-Anschrift übersenden.

## ● **Service**

### ⓁⒺ **Service Deutschland**

Tel.: 0800 5435 111

E-Mail: [owim@lidl.de](mailto:owim@lidl.de)

### ⓁⒶ **Service Österreich**

Tel.: 0800 292726

E-Mail: [owim@lidl.at](mailto:owim@lidl.at)

### ⓁⒽ **Service Schweiz**

Tel.: 0800562153

E-Mail: [owim@lidl.ch](mailto:owim@lidl.ch)

You need · Potrebno Vam je  
 Potrebno Vam je · Ave i nevoie  
 Необходимса Ви · Χρειάζεστε  
 Sie benötigen:

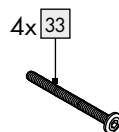
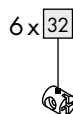
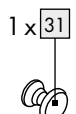
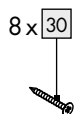
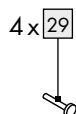
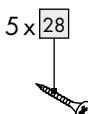
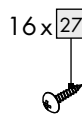
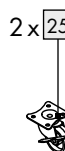
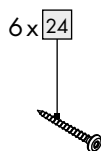
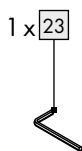
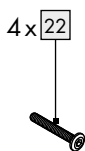
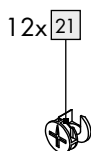
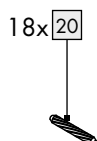
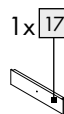
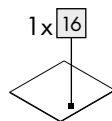
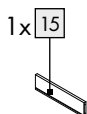
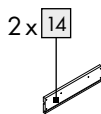
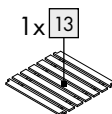
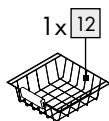
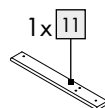
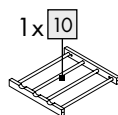
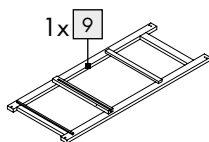
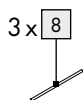
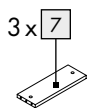
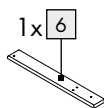
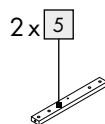
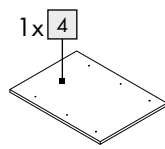
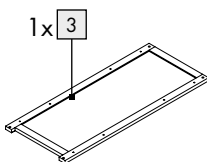
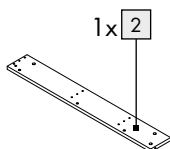
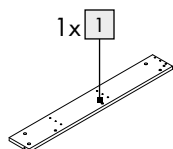
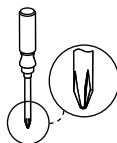
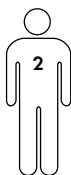

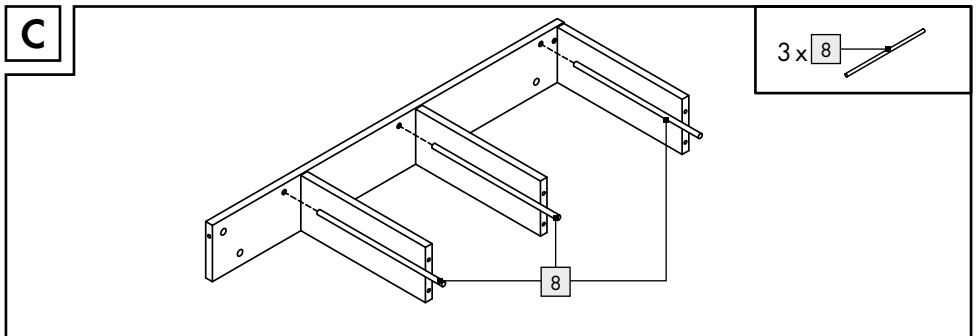
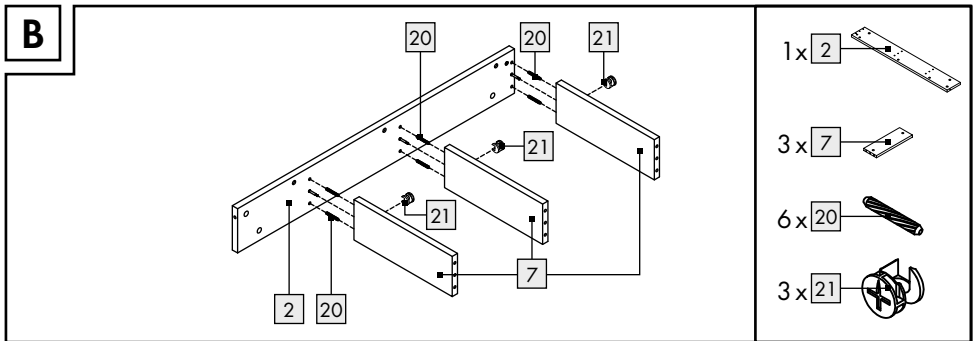
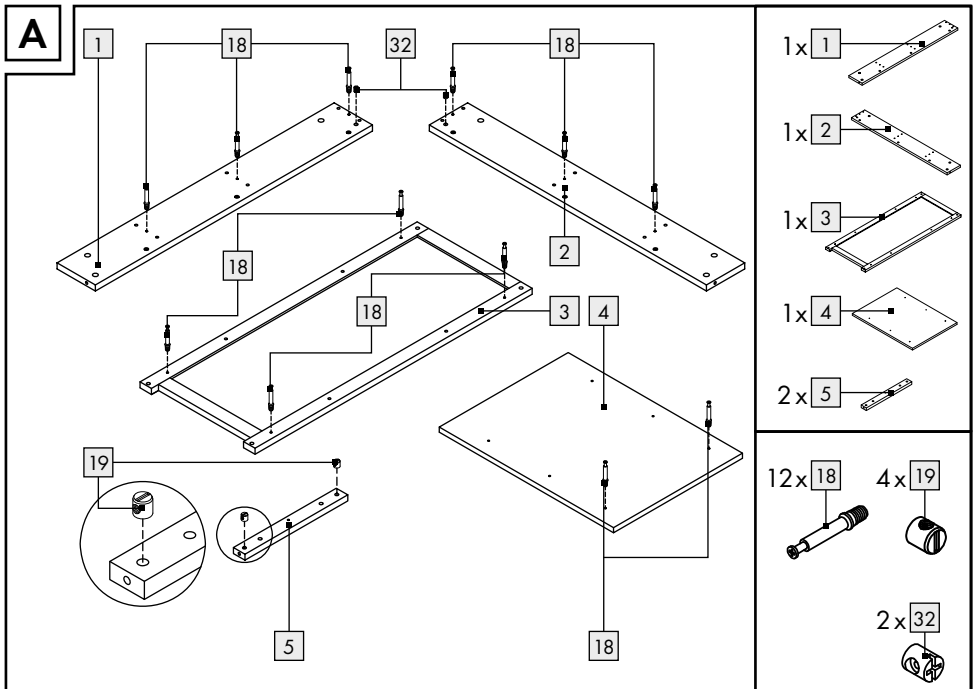

**D**

1x 1

6x 20

3x 21

**E**

2x 5

1x 9

1x 10

4x 19

2x 22

1x 23

2x 32

2x 33

**F**

1x 3

2x 22

2x 32

2x 33

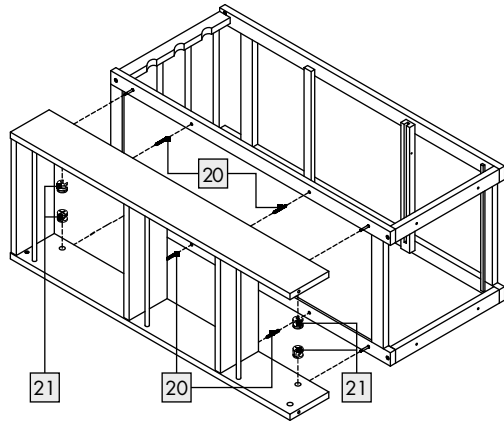
**G**

4 x 20

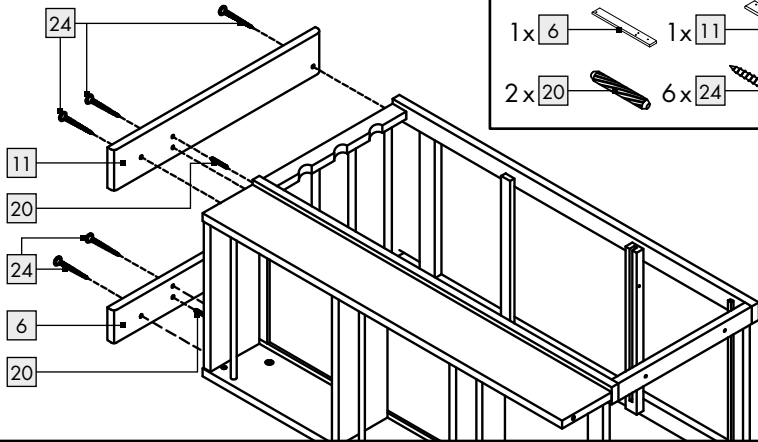

4 x 21

**H**

1 x 6



1 x 11



2 x 20

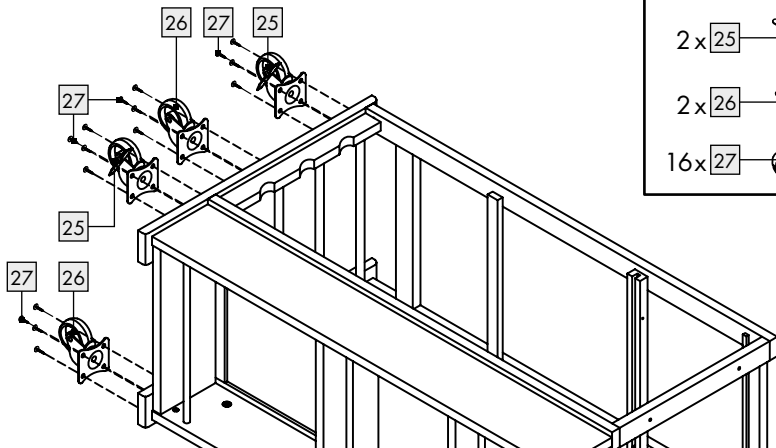

6 x 24

**I**

2 x 25



2 x 26



16 x 27





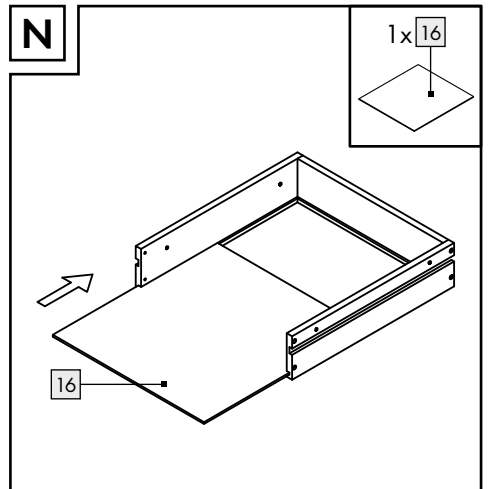
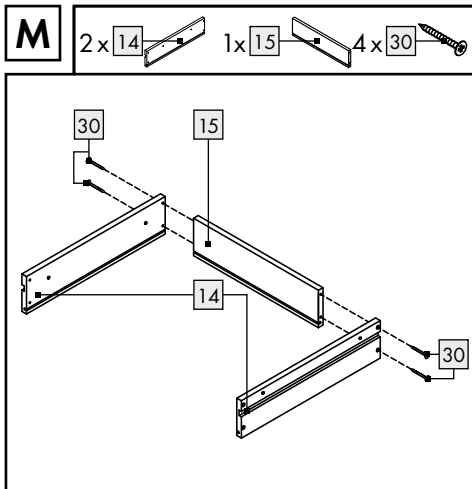
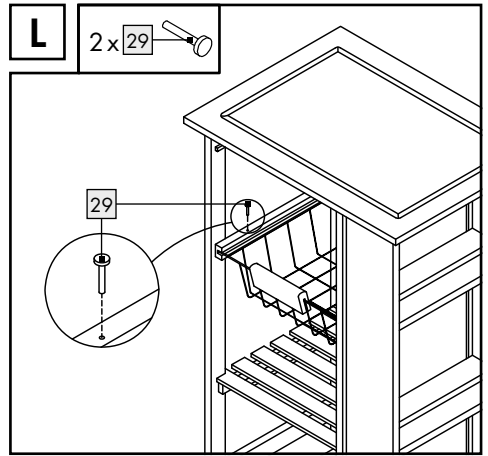
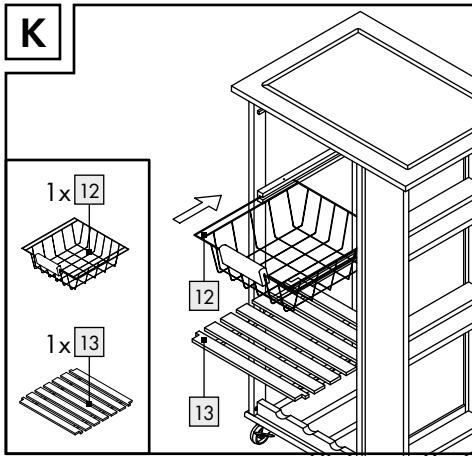
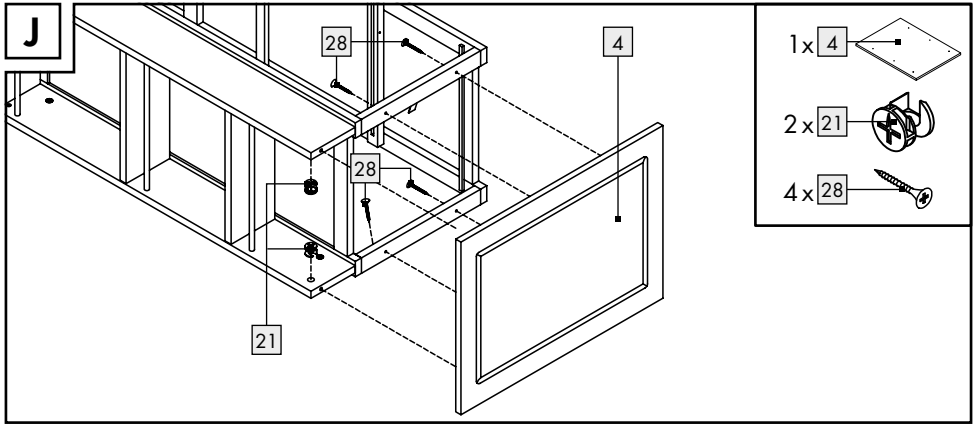

O

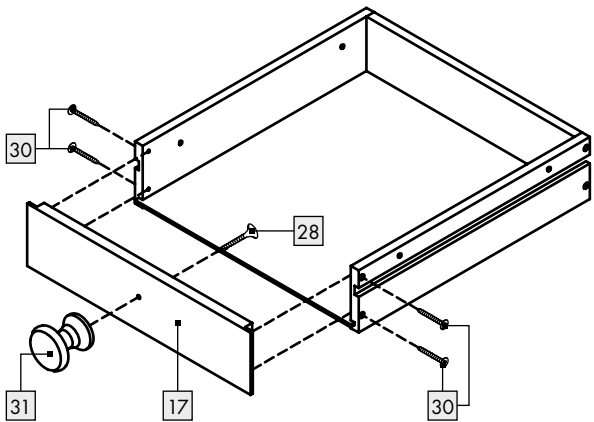

P

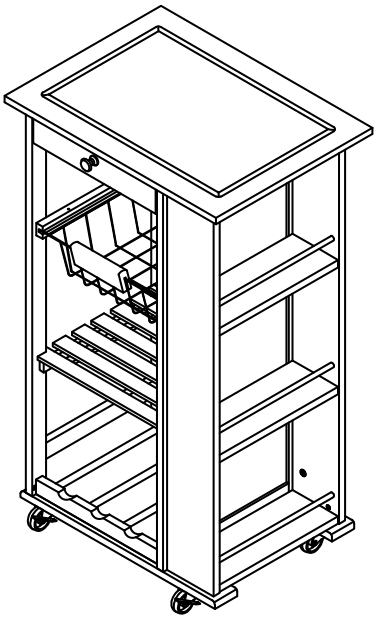
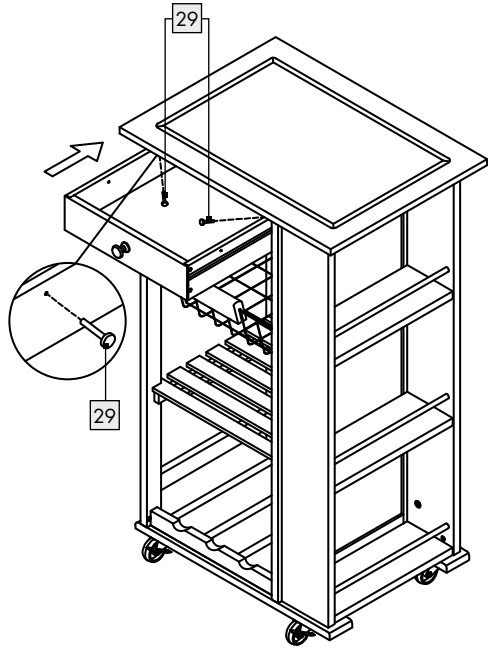
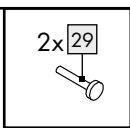

**OWIM GmbH & Co. KG**

Stiftsbergstraße 1  
74167 Neckarsulm  
GERMANY

Model-No.: HG02448

Version: 08/2022

Last Information Update · Stanje informacija  
Stanje informacija · Versiunea informațiilor  
Актуалност на информацията · Έκδοση  
των πληροφοριών · Stand der Informationen:  
05/2022 · Ident.-No.: HG02448052022-7



IAN 389981\_2201

