



WLAN-WASSERKOCHER SMART SWS 3000 A1

(DE) (AT) (CH)

WLAN-WASSERKOCHER SMART

Kurzanleitung

(FR) (CH)

BOUILLOIRE WI-FI SMART

Guide de démarrage rapide

(IT) (CH)

BOLLITORE WIFI SMART

Guida rapida

















IAN 379256_2201

DE/AT/CH	Kurzanleitung	Seite	3
FR/CH	Guide de démarrage rapide	Page	16
IT/CH	Guida rapida	Pagina	29

Verwendete Warnhinweise und Symbole	Seite	4
Kurzanleitung	Seite	5
Bestimmungsgemäße Verwendung	Seite	5
Lieferumfang	Seite	5
Sie benötigen	Seite	5
Teilebeschreibung	Seite	6
Technische Daten	Seite	7
Sicherheitshinweise	Seite	7
Vor der ersten Verwendung	Seite	11
App installieren	Seite	12
Produkt und Mobilgerät koppeln	Seite	13
Produkt vom Mobilgerät entkoppeln	Seite	13
Bedienung	Seite	13
Reinigung und Pflege	Seite	14
Entsorgung	Seite	15
Service	Seite	15
Vereinfachte EU-Konformitätserklärung	Seite	15

Verwendete Warnhinweise und Symbole

In der Bedienungsanleitung, der Kurzanleitung und auf der Verpackung werden die folgenden Warnhinweise verwendet:

	<p>GEFAHR! Dieses Symbol mit dem Signalwort „Gefahr“ bezeichnet eine Gefährdung mit einem hohen Risikograd, die, wenn sie nicht vermieden wird, eine schwere Verletzung oder den Tod zur Folge hat.</p>		<p>Wechselstrom/-spannung</p>
	<p>WARNUNG! Dieses Symbol mit dem Signalwort „Warnung“ bezeichnet eine Gefährdung mit einem mittleren Risikograd, die, wenn sie nicht vermieden wird, eine schwere Verletzung oder den Tod zur Folge haben kann.</p>		<p>Hertz (Netzfrequenz)</p>
	<p>VORSICHT! Dieses Symbol mit dem Signalwort „Vorsicht“ bezeichnet eine Gefährdung mit einem niedrigen Risikograd, die, wenn sie nicht vermieden wird, eine geringe oder mäßige Verletzung zur Folge haben kann.</p>		<p>Watt</p>
	<p>HINWEIS: Dieses Symbol mit dem Signalwort „Hinweis“ bietet weitere nützliche Informationen.</p>		<p>Sicherheitshinweise Handlungsanweisungen</p>
	<p>Lebensmittelecht Dieses Produkt hat keine negativen Auswirkungen auf den Geschmack oder Geruch verwendeter Lebensmittel.</p>		<p>Symbol für Schutzerde</p>
	<p>Produkt nicht in Wasser oder andere Flüssigkeiten eintauchen.</p>		<p>Verbrennungsgefahr! Dieses Symbol weist auf eine heiße Oberfläche hin.</p>
	<p>Ein-/Ausschalter</p>		<p>Verwenden Sie das Produkt nur in trockenen Innenräumen.</p>
	<p>WLAN-Verbindungstaste</p>		<p>Das CE-Zeichen bestätigt Konformität mit den für das Produkt zutreffenden EU-Richtlinien.</p>

WLAN-WASSERKOCHER SMART

● **Kurzanleitung**

Bei diesem Dokument handelt es sich um eine verkürzte Druckausgabe der vollständigen Bedienungsanleitung. Durch das Scannen des QR-Codes gelangen Sie direkt auf die LIDL-Service-Seite (www.lidl-service.com) und können durch die Eingabe der Artikelnummer (IAN) 379256_2201 die vollständige Bedienungsanleitung einsehen und herunterladen.

⚠️ WARNUNG! Beachten Sie die vollständige Bedienungsanleitung und die Sicherheitshinweise, um Personen- und Sachschäden zu vermeiden. Die Kurzanleitung ist Bestandteil dieses Produkts. Machen Sie sich vor der Benutzung des Produkts mit allen Bedien- und Sicherheitshinweisen vertraut. Bewahren Sie die Kurzanleitung gut auf und händigen Sie alle Unterlagen bei Weitergabe des Produkts an Dritte mit aus.

● **Bestimmungsgemäße Verwendung**

- Dieses Produkt dient ausschließlich zum Kochen von Trinkwasser. Sie können das Teesieb verwenden, um Tee im Produkt zuzubereiten.
- Dieses Produkt wurde für den Einsatz im Haushalt und für ähnliche Anwendungen konzipiert, wie:
 - Teeküchen im Einzelhandel, in Büros und in ähnlicher Arbeitsumgebung;
 - Bauernhäusern;
 - Hotels, Motels und anderen Herbergen;
 - Frühstückspensionen.
- Das Produkt ist für den gewerblichen Einsatz nicht geeignet.
- Jede andere, nicht in dieser Anleitung erwähnte Verwendung, kann zu Schäden am Produkt oder zu schweren Verletzungen führen.
- Der Hersteller übernimmt keine Haftung für Schäden aufgrund unsachgemäßer Verwendung.



Die Steuerung und Einrichtung des Produkts erfolgt über die App **Lidl Home**.

● **Lieferumfang**

Überprüfen Sie nach dem Auspacken des Produkts, ob die Lieferung vollständig ist und alle Teile in ordnungsgemäßem Zustand sind. Entfernen Sie vor der Verwendung das gesamte Verpackungsmaterial.

Kontaktieren Sie den Kundenservice, wenn Teile fehlen oder beschädigt sind.

- 1 Wasserkocher
- 1 Deckel mit Einfüllklappe
- 1 Sockel
- 1 Teesieb
- 1 Kurzanleitung

● **Sie benötigen**



WLAN-Router
2,4 GHz, IEEE 802.11b/g/n



Mobilgerät:
iOS 9.0 oder höher
Android 5.0 oder höher

● Teilebeschreibung

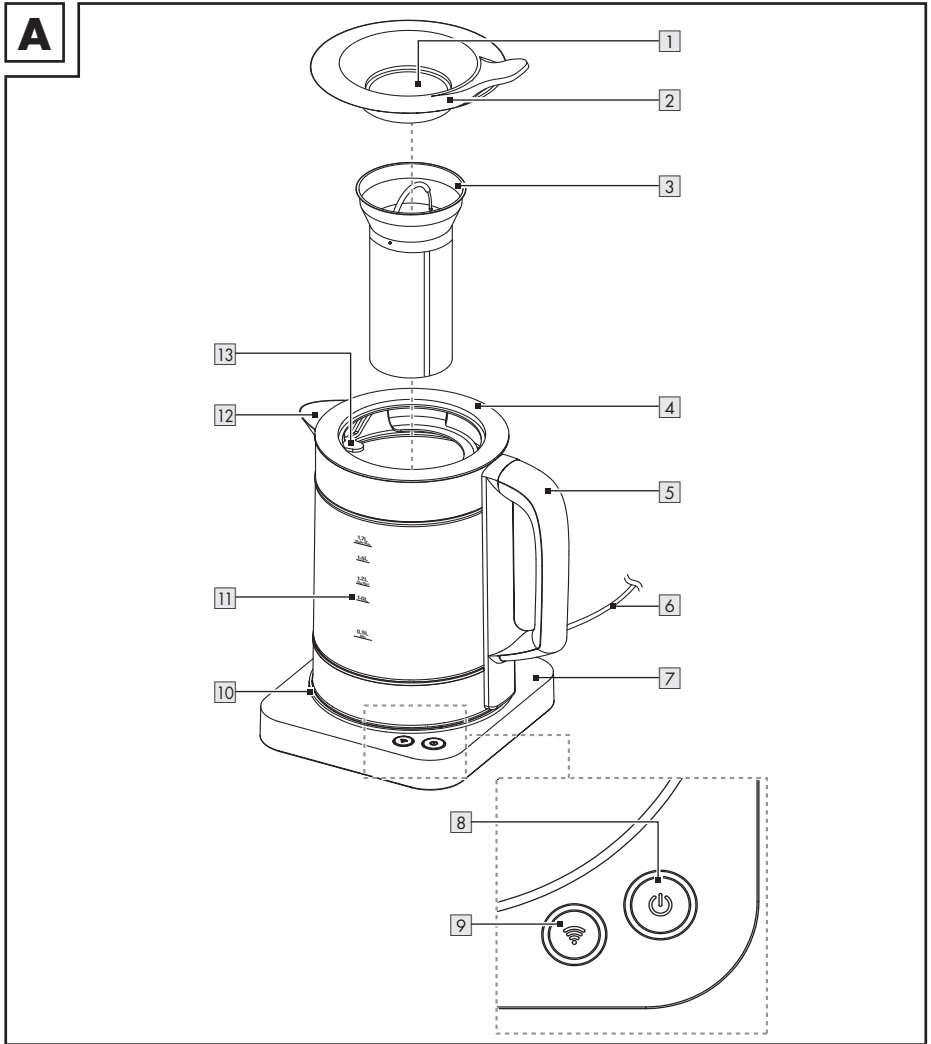

1 Einfüllklappe

2 Deckel

3 Teesieb mit Griff

4 Wasserkocher

5 Griff

6 Anschlussleitung und Netzstecker

7 Sockel (mit Netzkabelführung und Kabelaufwicklung)

8 Taste  (Taste ein/aus mit Leuchtanzeige)

9 Taste  (Taste WLAN mit Leuchtanzeige)

10 LED-Ring

11 Wasserstandsanzeige

12 Ausguss

13 Sieb (im Produktinneren)

● Technische Daten

Eingangsspannung:	220–240 V~, 50–60 Hz
Leistungsaufnahme:	
HG09434:	2 520–3 000 W
HG09434-BS:	2 520–3 000 W
HG09434-CH:	1 850–2 200 W
Schutzklasse:	I
Fassungsvermögen des Wasserkochers:	
Wasser:	1,7 l
Tee:	1,2 l
Zertifizierung:	
HG09434:	GS (TÜV SÜD)
HG09434-CH:	-
HG09434-BS:	-
WLAN-Frequenzbereich:	2,400–2,4835 GHz
RF-Leistung:	≤20 dBm (EIRP)
BLE-Frequenzbereich:	2,400–2,4835 GHz
RF-Leistung:	≤20 dBm (EIRP)
Bluetooth-Version:	4.2
WLAN:	2,4 GHz

● Markenhinweise

- iOS und Apple sind eingetragene Handelsmarken von Apple Inc. in den USA und anderen Ländern. App Store ist eine eingetragene Handelsmarke von Apple Inc.
 - Android, Gmail, Google Play und Google Assistant * sind eingetragene Handelsmarken von Google Inc.
 - Die Bluetooth®-Wortmarke und Logos sind eingetragene Warenzeichen der Bluetooth® SIG Inc., jegliche Verwendung der Warenzeichen durch die OWIM GmbH erfolgt im Rahmen einer Lizenz.
 - Die Handelsmarke und der Handelsname Silvercrest stehen im Eigentum der jeweiligen Inhaber.
 - Alle anderen Namen und Produkte können Handelsmarken oder eingetragene Handelsmarken ihrer jeweiligen Eigentümer sein.
- * Google Assistant ist in bestimmten Sprachen und Ländern nicht verfügbar.



Sicherheitshinweise

MACHEN SIE SICH VOR DER ERSTEN BENUTZUNG DES PRODUKTS MIT ALLEN SICHERHEITS- UND BEDIENHINWEISEN VERTRAUT! HÄNDIGEN SIE ALLE UNTERLAGEN BEI WEITERGABE DES PRODUKTS AN DRITTE EBENFALLS MIT AUS!

Bei Schäden, die durch Nichtbeachtung dieser Bedienungsanleitung verursacht werden, erlischt der Garantieanspruch! Für Folgeschäden wird keine Haftung übernommen! Bei Sach- oder Personenschäden, die durch unsachgemäße Handhabung oder Nichtbeachtung der Sicherheitshinweise verursacht werden, wird keine Haftung übernommen!

Kinder und Personen mit Einschränkungen



⚠️ WARNUNG!

LEBENS- UND UNFALLGEFAHR FÜR KLEINKINDER UND KINDER!

- Lassen Sie Kinder niemals unbeaufsichtigt mit dem Verpackungsmaterial. Es besteht Erstickungsgefahr durch Verpackungsmaterial. Kinder unterschätzen häufig die Gefahren. Halten Sie Kinder stets fern von Verpackungsmaterialien.
- Dieses Produkt kann von Kindern ab 8 Jahren und darüber benutzt werden, wenn sie beaufsichtigt werden oder bezüglich des sicheren Gebrauchs des Produkts unterwiesen wurden und die daraus resultierenden Gefahren verstanden haben.
- Dieses Produkt kann von Personen mit reduzierten physischen, sensorischen oder mentalen Fähigkeiten oder Mangel an Erfahrung und/oder Wissen benutzt werden, wenn sie beaufsichtigt oder bezüglich des sicheren Gebrauchs des Produkts unterwiesen wurden und die daraus resultierenden Gefahren verstanden haben.
- Reinigung und Wartung durch den Benutzer dürfen nicht durch Kinder vorgenommen werden, es sei denn, sie sind 8 Jahre oder älter und werden beaufsichtigt.
- Das Produkt und seine Anschlussleitung sind von Kindern jünger als 8 Jahre fernzuhalten.
- Kinder dürfen mit dem Produkt nicht spielen.

⚠️ WARNUNG!

Verletzungsrisiko durch Fehlgebrauch

Elektrische Sicherheit

⚠️ GEFAHR! Stromschlagrisiko! Versuchen Sie nicht, das Produkt selbstständig zu reparieren.

Im Fall einer Fehlfunktion dürfen Reparaturen ausschließlich von qualifiziertem Personal durchgeführt werden.

⚠️ WARNUNG! Stromschlagrisiko!

Vermeiden Sie, dass Wasser auf den Netzstecker oder den Sockel spritzt.

⚠️ WARNUNG! Stromschlagrisiko! Das Produkt darf nicht in Wasser oder andere Flüssigkeiten getaucht werden. Halten Sie das Produkt nicht unter laufendes Wasser.

⚠️ WARNUNG! Stromschlagrisiko!

Verwenden Sie kein beschädigtes Produkt. Trennen Sie das Produkt vom Stromnetz und wenden Sie sich an Ihren Einzelhändler, falls es beschädigt sein sollte.

⚠️ WARNUNG! Stromschlagrisiko! Stellen Sie das Produkt nicht neben Spülbecken oder an feuchte Orte.

- Vergewissern Sie sich vor der Verbindung mit der Stromversorgung, dass die Spannung und der Strom mit den Angaben auf dem Typenschild des Produkts übereinstimmen.
- Verbinden Sie das Produkt ausschließlich mit einer geerdeten Steckdose. Vergewissern Sie sich, dass der Netzstecker ordnungsgemäß angeschlossen ist.

- Um Beschädigungen an der Anschlussleitung zu vermeiden,quetschen oder biegen Sie sie nicht und führen Sie sie nicht über scharfe Kanten. Halten Sie sie auch von heißen Oberflächen und offenen Flammen fern.
 - Wenn die Netzanschlussleitung dieses Produkts beschädigt wird, muss sie durch den Hersteller, seinen Kundendienst oder eine ähnlich qualifizierte Person ersetzt werden, um Gefährdungen zu vermeiden.
 - Wenn Sie das Produkt vom Stromnetz trennen, ziehen Sie am Netzstecker und nicht an der Anschlussleitung.
 - Schließen Sie das Produkt an eine leicht zugängliche Steckdose an, damit Sie das Produkt im Notfall umgehend vom Stromnetz trennen können.
 - Das Produkt darf nicht unmittelbar unterhalb einer Wandsteckdose aufgestellt werden.
 - Das Produkt ist nicht für den Betrieb mit einem externen Zeitschalter oder einem separaten Fernbedienungssystem vorgesehen.
 - Verwenden und berühren Sie das Produkt nicht mit nassen Händen.
- ⚠️ WARNUNG!** Verwenden Sie das Produkt nicht, falls der Wasserkocher Risse oder sonstige Beschädigungen aufweisen sollte.
- Das Produkt darf nur mit dem mitgelieferten Sockel verwendet werden.
 - Falls Rauch oder ungewöhnliche Geräusche auftreten sollten, trennen Sie das Produkt sofort vom Stromnetz. Lassen Sie das Produkt von einem Spezialisten überprüfen, bevor Sie es erneut verwenden.
 - Betreiben Sie das Produkt immer auf einer ebenen, stabilen, sauberen, hitzebeständigen und trockenen Oberfläche.

Feuer-/Verbrennungsrisiko und Hitze!



Halten Sie Kinder und Tiere vom Produkt fern, wenn es in Betrieb ist oder wenn es abkühlt. Die zugänglichen Teile sind heiß.

⚠️ WARNUNG!
Verbrennungsrisiko!
Die Oberfläche des Produkts bleibt noch einige Zeit nach der Verwendung des Produkts heiß.

⚠️ WARNUNG!
Verbrennungsrisiko!
Öffnen Sie nicht den Deckel, während das Wasser kocht. Der Deckel des Produkts muss während des Betriebs sicher verschlossen bleiben.

⚠️ VORSICHT! Oberflächen und der Griff des Teesiebs können während des Gebrauchs heiß werden.

- Überfüllen Sie das Produkt nicht. Wenn das Produkt überfüllt ist, könnte kochendes Wasser austreten. Betreiben Sie das Produkt nicht ohne Wasser. Der Füllstand des Produkts muss sich zwischen den Markierungen **Min** und **Water Max** der Skala befinden.
- Das Produkt darf keinem Tropf- und Spritzwasser ausgesetzt werden.
- Trennen Sie das Produkt während des Nichtgebrauchs und vor der Reinigung vom Stromnetz.
- Berühren Sie keine heißen Oberflächen des Produkts. Achten Sie auf entweichenden heißen Dampf. Halten Sie das Produkt nur am Handgriff.

Reinigung

- Hinweise zur Reinigung des Produkts: siehe „Reinigung und Pflege“.

● **Vor der ersten Verwendung**

1. Entnehmen Sie das Produkt aus der Verpackung. Entfernen Sie sämtliche Verpackungsmaterialien und Schutzfolien.
2. Prüfen Sie, ob alle Teile vorhanden sind und der beschriebene Lieferumfang vollständig ist (siehe „Lieferumfang“).

- Überprüfen Sie, ob sich das Produkt und sämtliche Teile in gutem Zustand befinden. Sollten Sie eine Beschädigung oder einen Defekt feststellen, verfahren Sie wie im Kapitel „Garantie“ beschrieben.
- Kochen Sie die maximale Wassermenge von 1,7 Liter (siehe „Wasser kochen (Betrieb ohne WLAN-Netzwerk“). Schütten Sie das Wasser nach dem Kochvorgang weg, um eventuelle Produktions- und Transportrückstände zu entfernen.

i HINWEISE:

- Trennen Sie das Produkt vom Stromnetz, wenn Sie nicht zu Hause sind. So verhindern Sie, dass Sie das Produkt versehentlich einschalten.
- Sie können das Produkt über Ihr Heim-WLAN-Netzwerk oder manuell ohne WLAN-Netzwerk betreiben.
- Die App **Lidl Home** wird benötigt, um das Produkt über Ihr Heim-WLAN-Netzwerk zu steuern und einzurichten.
- Die App **Lidl Home** unterstützt die Betriebssysteme iOS 9.0, Android 5.0 oder höher.
- Die App **Lidl Home** ist in mehreren Sprachen erhältlich. Die Sprache wird automatisch an die Spracheinstellungen Ihres Mobilgeräts angepasst. Englisch wird verwendet, falls Ihre Sprache nicht erhältlich sein sollte.
- Dieses Produkt ist mit anderen Produkten aus dem **Lidl Smart Home**-Sortiment kompatibel.

● App installieren

i HINWEISE:

- Alle Bildschirmfotos stammen aus der iOS-Version 13.3 der App (falls nicht anders gekennzeichnet). Ältere iOS-Versionen können Funktionseinschränkungen unterliegen.
- Die Android-Version der App folgt den gleichen Prinzipien wie die iOS-Version; es kann zu Diskrepanzen zwischen den beiden Plattformen kommen, wie z. B. leicht unterschiedliche Bildschirmbefehle oder Symbole.
- Eine Aktualisierung der Firmware kann zu Änderungen der Funktionalität der App führen.
- Beachten Sie bei der Installation und Kopplung die Hinweise in der App.
- Eine aktualisierte Bedienungsanleitung finden Sie hier:

Reiter  **Ich**:

Tippen Sie auf **Bedienungsanleitung**.

- Laden Sie im Apple App Store oder Google Play Store die App **Lidl Home** herunter und installieren Sie diese.

- Öffnen Sie die App **Lidl Home**.
- Lidl Home** bittet eventuell um Erlaubnis, Mitteilungen zu senden (**i**: Optional, abhängig von Einstellungen des Mobilgeräts).
- Tippen Sie auf **Registrieren**.
- Stimmen Sie der Datenschutzrichtlinie zu.
- Tippen Sie auf **Registrieren**.

- i HINWEIS:** Falls das voreingestellte Land nicht Ihrem Wohnort entspricht, tippen Sie auf **>**. Eine Länderliste wird angezeigt. Scrollen Sie die Liste nach unten und tippen Sie auf den Namen des Landes, in dem Sie wohnen. Um schneller zu dem Eintrag zu gelangen, tippen Sie den Namen Ihres Landes in das Suchfeld ein oder tippen Sie auf den Anfangsbuchstaben auf der rechten Seite des Bildschirms.
- 7. Geben Sie Ihre E-Mail-Adresse ein.
- 8. Stimmen Sie der Servicevereinbarung und der Datenschutzrichtlinie zu (Kästchen antippen).

- i HINWEIS:** Die App und das Produkt können nur verwendet werden, wenn Sie die Servicevereinbarung und die Datenschutzrichtlinie vollständig verstanden haben und Ihre Zustimmung erteilen.
- 9. Tippen Sie auf **Bestätigungscode abrufen**. Daraufhin erhalten Sie eine E-Mail, die einen Bestätigungscode enthält.

- Geben Sie den E-Mail-Bestätigungscode ein.
- Wählen Sie zum Schutz Ihrer Privatsphäre und Ihrer Daten ein Passwort für Ihren Account aus. Ihr Passwort muss folgende Voraussetzungen erfüllen:
 - 10 bis 20 Zeichen
 - min. 1 Großbuchstabe
 - min. 1 Kleinbuchstabe
 - min. 1 Ziffer
 - min. 1 Sonderzeichen

- i HINWEIS:** Bewahren Sie das Passwort an einem sicheren Ort auf, falls Sie es in Zukunft benötigen.

- Tippen Sie auf **Fertig**.
- Lidl Home** bittet eventuell um Erlaubnis, bei Verwendung der App auf den Standort zuzugreifen.

- i HINWEIS:** Optional, abhängig von Einstellungen des Mobilgeräts. Erlaubnis ist notwendig, um Wetterinformationen in der App anzuzeigen.

14. Die Installation ist abgeschlossen.

i Installationsprobleme?



Verschiedene Gründe können zu einem Fehlschlag der Installation führen:

- Einstellungen auf dem Mobilgerät
- Funktionseinschränkungen älterer App-Versionen

Hilfe finden Sie im Abschnitt „Fehlerbehebung“.

● Produkt und Mobilgerät koppeln

i HINWEIS: Vergewissern Sie sich, dass Bluetooth auf Ihrem Mobilgerät aktiviert ist.

1. Verbinden Sie den Netzstecker **6** mit einer Steckdose.
2. Halten Sie die Taste  **9** gedrückt, bis sie blinkt.
3. Öffnen Sie die App **Lidl Home**.
4. Reiter  **Zuhause** :
Tippen Sie auf **+** (weitere Geräte hinzufügen).
5. Das Produkt wurde gefunden.
6. Tippen Sie auf **Gehen Sie auf Hinzufügen**.
7. Vergewissern Sie sich, dass **Wasserkocher** markiert ist (✓).
8. Tippen Sie auf **+**.
9. Wählen Sie Ihr WLAN-Netzwerk (SSID - Identifikationsnummer des WLAN-Routers) aus.
10. Optional - Ändern Sie das WLAN-Netzwerk, indem Sie auf das Symbol  tippen.

Geben Sie das WLAN-Passwort Ihres Netzwerks ein.



Tippen Sie auf **Bestätigen**.

11. Optional - Benennen Sie das Produkt:
Tippen Sie auf das Editier-Symbol . Geben Sie den gewünschten Namen ein.
12. Tippen Sie einen Raum an, um den Standort des Produkts festzulegen (der ausgewählte Raum wird grau hinterlegt).
13. Optional - Falls mehr als ein Produkt angeschlossen ist: Sie können das Produkt umbenennen und seinen Standort (z. B. in der Küche) definieren.
14. Tippen Sie auf **SPEICHERN**.
15. Die Kopplung ist abgeschlossen.
16. Wechseln Sie zum Home-Bildschirm:

Tippen Sie auf **<** (zurück zum Home-Bildschirm).

17. Die Taste  **9** leuchtet.

● Produkt vom Mobilgerät entkoppeln

1. Öffnen Sie die App **Lidl Home**.
2. Reiter  **Zuhause** :
Tippen Sie auf **Wasserkocher** (oder den zuvor ausgewählten Gerätenamen).
3. Tippen Sie auf das Symbol für Einstellungen  (oben rechts).
4. Tippen Sie auf **Gerät entfernen**.

Auswahlmöglichkeiten:

- **Trennen**
 - **Trennen und löschen Sie alle Daten**
(→ siehe „Erweiterte Funktionen“ in der ausführlichen Bedienungsanleitung)
 - **Abbrechen**
5. Tippen Sie auf **Bestätigen**.

● Benutzeroberfläche der App

i HINWEIS: Sobald das Produkt mit der App gekoppelt ist, wird der Home-Bildschirm in der App angezeigt.

- Tippen Sie auf das Symbol des Produkts, um die Benutzeroberfläche des Produkts aufzurufen:

● Bedienung

⚠ WARNUNG! Verbrennungsrisiko! Der Deckel **2** muss beim Ausgießen von heißem Wasser geschlossen sein. Ansonsten könnte heißes Wasser oder Dampf über den Rand austreten und Verbrennungen verursachen.

● Produkt aufstellen

- Halten Sie die Anschlussleitung **6** möglichst kurz.
 - Halten Sie einen Sicherheitsabstand zu Wänden und Schränken ein, um Schäden durch aufsteigenden Dampf zu vermeiden.
1. Wickeln Sie die überschüssige Anschlussleitung auf die Kabelaufwicklung (am Boden des Sockels **7**).
 2. Führen Sie die Anschlussleitung durch die Kabelführung.
 3. Stellen Sie den Sockel auf eine ebene, stabile Oberfläche.

● Einfüllmenge

- Beachten Sie die Wasserstandsanzeige **11** bezüglich der minimalen/maximalen Füllmenge für Wasser und Tee.

	Min.	Max.
Wasser	0,5 l	1,7 l
Tee	0,5 l	1,2 l

● Reinigung und Pflege

- ⚠️ WARNUNG!** Das Produkt darf nicht in Wasser oder andere Flüssigkeiten getaucht werden. Produkt nicht unter laufendes Wasser halten.

- Trennen Sie das Produkt vor der Reinigung stets vom Stromnetz.
- Überprüfen Sie das Produkt vor jedem Gebrauch auf sichtbare Schäden.

● Reinigung

- Verwenden Sie keine Scheuermittel, aggressiven Lösungen oder harten Bürsten, um das Produkt zu reinigen.
- Reinigen Sie das Produkt mit einem leicht angefeuchteten Lappen. Bei Bedarf können Sie ein mildes Spülmittel verwenden.
- Reiben Sie alle Teile mit einem sauberen Tuch trocken.

● Pflege

Verkalkungen entfernen

- ⓘ HINWEIS:** Kalkablagerungen verringern die Effizienz des Produkts und erhöhen den Energieverbrauch. Überprüfen Sie das Produkt regelmäßig auf Kalkablagerungen.
1. Füllen Sie den Wasserkocher **4** mit einer Essiglösung (5 bis 15 %).
 2. Drücken Sie die Taste **8**. Warten Sie, bis sich das Produkt automatisch ausschaltet.
 3. Lassen Sie die Essiglösung über Nacht im Wasserkocher einwirken. Schütten Sie die Lösung am nächsten Tag weg.
 4. Füllen Sie den Wasserkocher bis zur Markierung **Water Max** auf der Wasserstandsanzeige **11** mit klarem Wasser. Kochen Sie das Wasser.
 5. Nach dem Kochvorgang: Schütten Sie das Wasser weg, um eventuell vorhandene Kalkablagerungen und Essigreste zu entfernen.
 6. Spülen Sie das Innere des Wasserkochers gründlich mit Leitungswasser aus.

Sieb reinigen

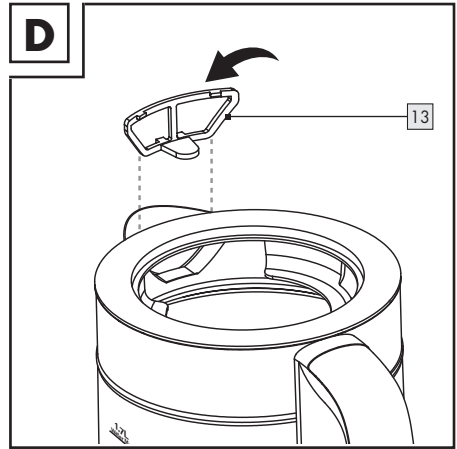

1. Nehmen Sie den Deckel **2** ab.
2. Ziehen Sie vorsichtig an der Klammer des Siebs **13**, um das Sieb zu lösen (Abb. D).
3. Spülen Sie das Sieb mit klarem Wasser aus.

- ⓘ HINWEIS:** Falls sich Kalkablagerungen auf dem Sieb gebildet haben sollten, legen Sie das Sieb einige Stunden lang in eine Wasser-Essig-Lösung (5 bis 15 %) ein.

4. Spülen Sie das Sieb mit klarem Wasser aus.
5. Setzen Sie das Sieb mit der Oberkante in den oberen Rand des Wasserkochers **4** ein.

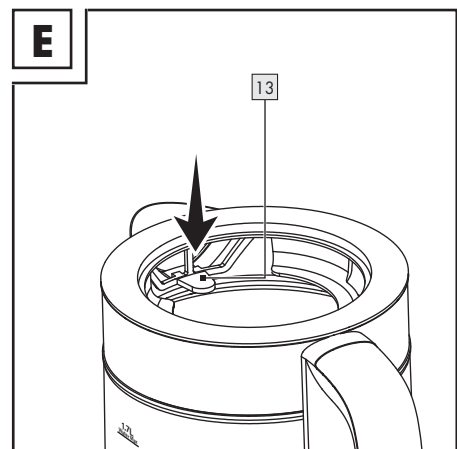

6. Drücken Sie das Sieb fest in seine Position (Abb. E).

Teesieb reinigen

1. Nehmen Sie den Deckel **2** ab.
2. Entnehmen Sie das Teesieb **3**.
3. Spülen Sie das Teesieb mit klarem Wasser aus.
4. Falls sich Kalkablagerungen auf dem Teesieb gebildet haben sollten, weichen Sie es einige Stunden in einer Wasser-Essig-Lösung (5 bis 15 %) ein.
5. Spülen Sie das Teesieb mit klarem Wasser aus.
6. Trocknen Sie das Teesieb mit einem Tuch ab.

● Entsorgung

- i** Bevor Sie das Produkt an jemanden weitergeben, entsorgen oder dem Hersteller zurückgeben, stellen Sie sicher, dass alle Daten vom Produkt und in der Cloud gelöscht wurden.

Beziehen Sie sich dazu auf das folgende Kapitel:

„Erweiterte Funktionen“, Menüpunkt: **Trennen und Daten löschen**

Die Verpackung besteht aus umweltfreundlichen Materialien, die Sie über die örtlichen Recyclingstellen entsorgen können.



Beachten Sie die Kennzeichnung der Verpackungsmaterialien bei der Abfalltrennung, diese sind gekennzeichnet mit Abkürzungen (a) und Nummern (b) mit folgender Bedeutung: 1–7: Kunststoffe/20–22: Papier und Pappe/80–98: Verbundstoffe.

Produkt:



Möglichkeiten zur Entsorgung des ausgedienten Produkts erfahren Sie bei Ihrer Gemeinde- oder Stadtverwaltung.



Gerät entsorgen

Das Symbol der durchgestrichenen Mülltonne bedeutet, dass dieses Gerät am Ende der Nutzungszeit nicht über den Hausmüll entsorgt werden darf. Das Gerät ist bei eingerichteten Sammelstellen, Wertstoffhöfen oder Entsorgungsbetrieben abzugeben. Zudem sind Vertreter von Elektro- und Elektronikgeräten sowie Vertreter von Lebensmitteln zur Rücknahme verpflichtet. LIDL bietet Ihnen Rückgabemöglichkeiten direkt in den Filialen und Märkten an. Rückgabe und Entsorgung sind für Sie kostenfrei.

Beim Kauf eines Neugerätes haben Sie das Recht, ein entsprechendes Altgerät unentgeltlich zurückzugeben.

Zusätzlich haben Sie die Möglichkeit, unabhängig vom Kauf eines Neugerätes, unentgeltlich (bis zu drei) Altgeräte abzugeben, die in keiner Abmessung größer als 25 cm sind.

Bitte löschen Sie vor der Rückgabe alle personenbezogenen Daten.

Bitte entnehmen Sie vor der Rückgabe Batterien oder Akkumulatoren, die nicht vom Altgerät umschlossen sind, sowie Lampen, die zerstörungsfrei entnommen werden können und führen diese einer separaten Sammlung zu.

● Service

- DE** **Service Deutschland**
Tel.: 0800 5435 111
E-Mail: owim@lidl.de
- AT** **Service Österreich**
Tel.: 0800 292726
E-Mail: owim@lidl.at
- CH** **Service Schweiz**
Tel.: 0800 562153
E-Mail: owim@lidl.ch

● Vereinfachte EU-Konformitätserklärung

Hiermit erklärt die OWIM GmbH & Co. KG, Stiftsbergstraße 1, 74167 Neckarsulm, DEUTSCHLAND, dass das Produkt WLAN-WASSERKOCHER SMART, HG09434-CH mit den Richtlinien 2014/53/EU und 2011/65/EU übereinstimmt.















Den vollständigen Text der EU-Konformitätserklärung finden Sie unter folgender Internetadresse: www.owim.com



Avertissements et symboles utilisés	Page	17
Guide de démarrage rapide	Page	18
Utilisation conforme aux prescriptions	Page	18
Contenu de l’emballage	Page	18
Vous avez besoin	Page	18
Description des pièces	Page	19
Données techniques	Page	20
Consignes de sécurité	Page	20
Avant la première utilisation	Page	24
Installation de l’application	Page	24
Coupler le produit et l’appareil portable	Page	25
Découpler le produit de l’appareil portable	Page	26
Fonctionnement	Page	26
Nettoyage et entretien	Page	26
Mise au rebut	Page	28
Service après-vente	Page	28
Déclaration européenne de conformité simplifiée	Page	28

Avertissements et symboles utilisés

Les avertissements suivants sont utilisés dans le mode d'emploi, le guide de démarrage rapide et sur l'emballage :

 <p>DANGER ! Ce symbole avec ce signal important de « Danger » indique un danger avec un risque élevé de blessures graves ou de mort si la situation dangereuse n'est pas évitée.</p>	 <p>Courant alternatif/tension alternative</p>
	<p>Hz Hertz (fréquence du secteur)</p>
	<p>W Watt</p>
 <p>AVERTISSEMENT ! Ce symbole avec ce signal important de « Avertissement » indique un danger avec un risque moyen de blessures graves ou de mort si la situation dangereuse n'est pas évitée.</p>	 <p>REMARQUE : Ce symbole avec ce signal important de « Remarque » propose plus d'informations utiles.</p>
	 <p>Consignes de sécurité Instructions de manipulation</p>
 <p>PRUDENCE ! Ce symbole avec ce signal important de « Prudence » indique un danger avec un risque faible de blessures légères à importantes si la situation dangereuse n'est pas évitée.</p>	 <p>Convient pour les aliments Ce produit n'a aucune influence négative sur le goût ou l'odeur des aliments utilisés.</p>
 <p>Symbole pour terre de protection</p>	 <p>Risque de brûlures ! Ce symbole indique une surface chaude.</p>
 <p>Il est interdit de plonger le produit dans de l'eau ou tout autre liquide.</p>	 <p>Utilisez le produit seulement à l'intérieur de locaux secs.</p>
 <p>Interrupteur marche/arrêt</p>	 <p>Touche de connexion Wi-Fi</p>
 <p>Le sigle CE confirme la conformité aux directives de l'UE applicables au produit.</p>	

BOULLOIRE WI-FI SMART

● **Guide de démarrage rapide**

Ce document est une version imprimée abrégée du mode d'emploi complet. En scannant le code QR, vous accédez directement à la page de service de LIDL (www.lidl-service.com), et en saisissant le numéro d'article (IAN) 379256_2201, vous pouvez consulter et télécharger le mode d'emploi complet.

⚠ AVERTISSEMENT ! Respectez le mode d'emploi complet et les consignes de sécurité afin d'éviter tout dommage corporel et matériel. Le guide de démarrage rapide fait partie intégrante de ce produit. Avant d'utiliser le produit, familiarisez-vous avec toutes les instructions d'utilisation et de sécurité. Conservez le guide de démarrage rapide dans un endroit sûr et remettez tous les documents lorsque vous transmettez le produit à un tiers.

● **Utilisation conforme aux prescriptions**

- Ce produit est uniquement destiné à la cuisson d'eau potable. Vous pouvez utiliser le filtre à thé pour préparer le thé dans le produit.
- Ce produit a été conçu pour une utilisation domestique et des applications similaires, comme :
 - Cuisinettes dans des commerces, des bureaux et des environnements de travail similaires ;
 - Fermes ;
 - Hôtels, motels et autres auberges ;
 - Dans des chambres d'hôtes.
- Le produit n'est pas prévu pour une utilisation commerciales.
- Chaque autre utilisation non mentionnée dans ce mode d'emploi peut causer des dommages au produit ou blessures graves.
- Le fabricant décline toute responsabilité pour les dommages résultant d'une utilisation inadéquate.



La commande et la configuration du produit se font via l'application **Lidl Home**.

● **Contenu de l'emballage**

Vérifiez l'exhaustivité du contenu de l'emballage et si toutes les pièces du produit sont en parfait état après l'ouverture. Enlevez tous les matériaux d'emballage avant l'utilisation.

Contactez le service clientèle si des pièces manquent ou sont endommagées.

- 1 Bouilloire
- 1 Couverture avec clapet de remplissage
- 1 Socle
- 1 Filtre à thé
- 1 Guide de démarrage rapide

● **Vous avez besoin**



Routeur Wi-Fi
2,4 GHz, IEEE 802.11b/g/n



Appareil portable :
iOS 9.0 ou supérieur
Android 5.0 ou supérieur

● Description des pièces

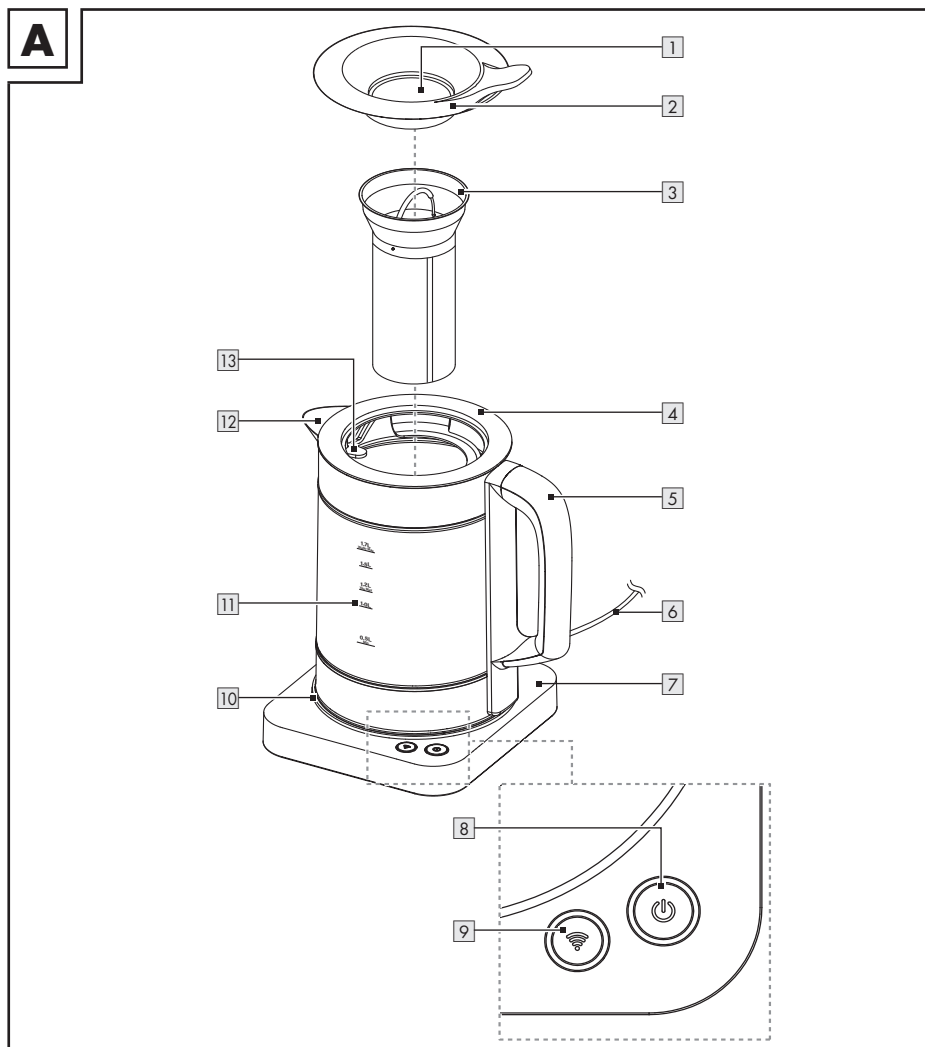

1 Clapet de remplissage

2 Couvrete

3 Filtre à thé avec poignée

4 Bouilloire

5 Poignée

6 Cordon d'alimentation avec fiche secteur

7 Socle (avec passage du cordon d'alimentation secteur et enroulement du cordon)

8 Touche (touche marche/arrêt avec voyant lumineux)

9 Touche (touche Wi-Fi avec voyant lumineux)

10 Anneau LED

11 Affichage du niveau d'eau

12 Bec verseur

13 Filtre (à l'intérieur du produit)

● **Données techniques**

Tension d'entrée :	220-240 V~, 50-60 Hz
Consommation d'énergie :	
HG09434 :	2520-3000 W
HG09434-BS :	2520-3000 W
HG09434-CH :	1850-2200 W
Classe de protection :	I
Contenance de la bouilloire :	
Eau :	1,7 l
Thé :	1,2 l
Certification :	
HG09434 :	GS (TÜV SÜD)
HG09434-CH :	-
HG09434-BS :	-
Plage de fréquences Wi-Fi :	2,400-2,4835 GHz
Puissance RF :	≤20 dBm (EIRP)
Plage de fréquences BLE :	2,400-2,4835 GHz
Puissance RF :	≤20 dBm (EIRP)
Version Bluetooth :	4,2
Wi-Fi :	2,4 GHz

● **Indications de marque**

- iOS et Apple sont des marques commerciales déposées par Apple Inc. aux États-Unis et dans d'autres pays. L'App Store est une marque commerciale déposée par Apple Inc.
- Android, Gmail, Google Play et Google Assistant * sont des marques commerciales déposées par Google Inc.
- La marque nominative Bluetooth® et les logos Bluetooth sont des marques commerciales déposées par Bluetooth® SIG Inc., chaque utilisation par OWIM GmbH de marques déposées a lieu dans le cadre d'une licence.
- La marque commerciale et le nom commercial SilverCrest constituent la propriété de leurs propriétaires respectifs.
- Tous les autres noms ou produits peuvent être des marques commerciales ou des marques commerciales déposées par leurs propriétaires respectifs.

* Google Assistant n'est pas disponible dans certaines langues et certains pays.



Consignes de sécurité

AVANT LA PREMIÈRE UTILISATION DU PRODUIT, FAMILIARISEZ-VOUS AVEC TOUTES LES CONSIGNES DE SÉCURITÉ ET D'UTILISATION ! TRANSMETTEZ L'ENSEMBLE DES DOCUMENTS CONCERNANT LE PRODUIT LORSQUE VOUS LE CÉDEZ À UN TIERS !

Tout dommage résultant du non-respect des instructions contenues dans le mode d'emploi entraîne la suppression de la garantie ! Toute responsabilité est déclinée pour des dommages consécutifs ! Nous déclinons toute responsabilité pour d'éventuels dommages aux biens et aux personnes dus à une manipulation non-conforme ou au non-respect des consignes de sécurité !

Enfants et personnes atteintes d'un handicap



⚠ AVERTISSEMENT ! RISQUE MORTEL ET D'ACCIDENT POUR LES NOURRISSONS ET LES ENFANTS !

- Prière de ne jamais laisser des enfants sans surveillance avec des matériaux d'emballage. Les matériaux d'emballage présentent un risque d'étouffement. Les enfants sous-estiment souvent les dangers. Maintenez toujours les matériaux d'emballage hors de la portée des enfants.

- Ce produit peut être utilisé par des enfants de plus de 8 ans s'ils sont surveillés ou s'ils ont reçu des instructions concernant l'utilisation en toute sécurité du produit et ont compris les risques encourus.
- Ce produit peut être utilisé par des personnes ayant des capacités physiques, sensorielles ou mentales limitées ou ayant une expérience et/ou des connaissances réduites, uniquement si elles sont surveillées ou si elles ont reçu des instructions concernant l'utilisation en toute sécurité du produit et ont compris les risques encourus.
- Le nettoyage et l'entretien réalisables par l'utilisateur ne doivent pas être effectués par des enfants, à moins qu'ils aient plus de 8 ans et qu'ils soient surveillés.
- Le produit et son cordon d'alimentation doivent être tenus hors de la portée des enfants de moins de 8 ans.
- Les enfants ne doivent pas jouer avec le produit.

⚠ AVERTISSEMENT !

Risque de blessures en cas d'utilisation inappropriée

Sécurité électrique

⚠ DANGER ! Risque d'électrocution !

N'essayez pas de réparer le produit par vous-même.

En cas de dysfonctionnement, les réparations doivent être effectuées par de la main d'œuvre qualifiée.

⚠ AVERTISSEMENT ! Risque d'électrocution ! Évitez de renverser de l'eau sur la fiche de secteur ou le socle.

⚠ AVERTISSEMENT ! Risque d'électrocution ! Il est interdit de plonger le produit dans de l'eau ou tout autre liquide.

Prière de ne pas maintenir le produit sous l'eau courante.

⚠ AVERTISSEMENT ! Risque d'électrocution ! N'utilisez aucun produit endommagé. Débranchez le produit du réseau électrique et adressez-vous à votre commerçant s'il est endommagé.

⚠ AVERTISSEMENT ! Risque d'électrocution ! Ne positionnez pas le produit à côté d'éviers ou dans des endroits humides.

- Assurez-vous avant le branchement sur l'alimentation électrique que la tension et l'intensité du courant correspondent bien aux indications de l'étiquette signalétique du produit.
- Ne branchez le produit que sur une prise de courant mise à la terre. Assurez-vous que la fiche secteur soit correctement branchée.
- Afin d'éviter tout endommagement du cordon d'alimentation, il est interdit de le coincer, de le plier ou de le faire passer sur des arêtes vives. Maintenez-le aussi à l'écart de surfaces chaudes et de flammes.
- Si le cordon d'alimentation de ce produit est endommagé, il doit être remplacé soit par le fabricant, par son service après-vente ou par une main d'œuvre qualifiée afin d'éviter tout danger.

- Lorsque vous débranchez le produit du réseau électrique, tirez sur la fiche de secteur et non pas sur le cordon d'alimentation.
- Branchez le produit sur une prise de courant facilement accessible, afin que vous puissiez en cas d'urgence le débrancher immédiatement du réseau électrique.
- Le produit ne doit pas être directement placé sous une prise électrique murale.
- Le produit n'est pas prévu pour être utilisé avec une minuterie externe ou un système de télécommande séparé.
- Il est interdit d'utiliser ou de toucher le produit avec les mains mouillées.

⚠ AVERTISSEMENT !

N'utilisez pas le produit si la bouilloire est fissurée ou présente d'autres dommages.

- Le produit doit être utilisé seulement avec le socle fourni.

- Si de la fumée ou des bruits inhabituels apparaissent, débranchez immédiatement le produit du réseau électrique. Faites contrôler le produit par un technicien, avant de le réutiliser.
- Faites toujours fonctionner le produit sur une surface plane, stable, propre, résistante à la chaleur et sèche.

Risque d'incendie/de brûlures et de dégagement de chaleur !

-  **AVERTISSEMENT ! SURFACE CHAUDE !**

Tenez les enfants et les animaux hors de la portée du produit pendant son fonctionnement ou lors de son refroidissement. Les pièces accessibles sont chaudes.

- **⚠ AVERTISSEMENT ! Risque de brûlures !** La surface du produit restera chaude pendant un certain temps après son utilisation.

⚠ AVERTISSEMENT ! Risque de brûlures ! N'ouvrez pas le couvercle lorsque l'eau bout. Le couvercle du produit doit rester bien fermé durant le fonctionnement.

⚠ PRUDENCE ! Les surfaces et la poignée du filtre à thé peuvent devenir brûlantes pendant l'utilisation.

- Ne faites pas déborder le produit. Si le produit est trop rempli, de l'eau bouillante peut en sortir. Il est interdit d'utiliser le produit sans eau. Le niveau de contenance du produit à respecter doit être compris entre les repères **Min** et **Water Max** de la graduation.
- Le produit ne doit pas être exposé aux égouttements et projections d'eau.
- Débranchez le produit du réseau électrique lorsque vous ne l'utilisez pas et avant le nettoyage.
- Ne touchez pas aux surfaces chaudes du produit. Attention aux sorties de vapeur chaude. Tenez le produit seulement par sa poignée.

Nettoyage

- Remarques sur le nettoyage du produit : voir « Nettoyage et entretien ».

● Avant la première utilisation

1. Sortez le produit de l'emballage. Retirez tous les matériaux d'emballage et films de protection du produit.
2. Vérifiez si toutes les pièces sont disponibles et si l'étendue de la livraison est complet (voir « Contenu de l'emballage »).
3. Vérifiez si le produit et toutes les pièces sont en bon état. Si vous constatez une détérioration ou un défaut procédez comme décrit au chapitre « Garantie ».
4. Faites bouillir la quantité d'eau maximale de 1,7 litre (voir « faire bouillir de l'eau (fonctionnement sans réseau Wi-Fi) »). Videz l'eau après l'avoir fait bouillir afin d'éliminer tout résidu dû à la fabrication et au transport.

ⓘ **REMARQUES :**

- Lorsque vous n'êtes pas chez vous, débranchez le produit de l'alimentation électrique. Vous évitez ainsi d'allumer le produit par inadvertance.
- Vous pouvez utiliser le produit avec votre réseau Wi-Fi domestique ou manuellement sans réseau Wi-Fi.
- L'application **Lidl Home** est nécessaire pour commander le produit via votre réseau Wi-Fi domestique et pour le configurer.
- L'application **Lidl Home** est compatible avec les systèmes d'exploitation iOS 9.0, Android 5.0 ou plus récents.
- L'application **Lidl Home** est disponible dans plusieurs langues. La langue est automatiquement adaptée aux réglages linguistiques de votre appareil portable. La langue anglaise est utilisée si votre langue devait ne pas être disponible.
- Ce produit est compatible avec d'autres produits de la gamme **Lidl Smart Home**.

● Installation de l'application

ⓘ **REMARQUES :**

- Toutes les captures d'écran proviennent de la version iOS 13.3 de l'application (sauf indication contraire). Les versions plus anciennes iOS peuvent présenter des limitations fonctionnelles.

- La version Android de l'application suit les mêmes principes que la version iOS ; il peut y avoir des divergences entre les deux plateformes, tels que des commandes d'écran ou symboles légèrement différents.
- La mise à jour du micrologiciel (Firmware) peut entraîner des changements dans les fonctionnalités de l'application.
- Veuillez tenir compte des consignes de l'application pendant l'installation et le couplage.
- Vous pouvez trouver un mode d'emploi mis à jour ici :

Onglet  **Moi** :

Appuyez sur **Mode d'emploi**.

1. Téléchargez l'application **Lidl Home** dans l'App Store d'Apple ou le Play Store de Google et installez-la.
 2. Ouvrez l'application **Lidl Home**.
 3. **Lidl Home** peut demander la permission d'envoyer des messages (i) : Optionnel, en fonction des réglages de l'appareil mobile).
 4. Appuyez sur **Enregistrer**.
 5. Acceptez la directive sur la protection des données.
 6. Appuyez sur **Enregistrer**.
- (i) **REMARQUE** : Si le pays pré-réglé ne correspond pas à votre domicile, appuyez sur . Une liste des pays s'affiche. Faites défiler la liste et appuyez sur le nom du pays dans lequel vous vivez. Afin de parvenir plus rapidement à l'entrée, saisissez le nom de votre pays dans le champ de recherche ou appuyez sur les premières lettres sur le côté droit de l'écran.
7. Entrez votre adresse e-mail.
 8. Acceptez le contrat de service et la directive sur la protection des données (appuyez sur la case).
- (i) **REMARQUE** : L'application et le produit peuvent uniquement être utilisés si vous avez entièrement compris la convention de service et la directive sur la protection des données et après avoir donné votre consentement.
9. Appuyez sur **Appeler le code de validation**. Ensuite, vous recevez un e-mail contenant un code validation.
 10. Saisissez le code de validation de l'e-mail.

11. Pour la protection de votre sphère privée et de vos données, sélectionnez un mot de passe pour votre compte. Votre mot de passe doit remplir les conditions requises suivantes :
 - 10 à 20 caractères
 - au moins 1 lettre majuscule
 - au moins 1 lettre minuscule
 - au moins 1 chiffre
 - au moins 1 caractère spécial

(i) **REMARQUE** : Conservez le mot de passe à un endroit sûr, au cas où vous en auriez besoin à l'avenir.

12. Appuyez sur **Terminé**.

13. **Lidl Home** peut demander la permission d'accéder à l'emplacement lors de l'utilisation de l'application.

(i) **REMARQUE** : Optionnel, en fonction des réglages de l'appareil mobile. L'autorisation est nécessaire, afin d'afficher des informations météorologiques dans l'application.

14. L'installation est terminée.

(i) Problèmes d'installation ?





Différentes raisons peuvent conduire à un échec de l'installation :

- Les réglages sur l'appareil portable
- Restrictions du fonctionnement sur des versions d'application antérieures

Vous trouvez de l'aide au chapitre « Dépannage ».

● Coupler le produit et l'appareil portable

(i) **REMARQUE** : Assurez-vous que Bluetooth est activé sur l'appareil portable.

1. Branchez la fiche secteur  sur une prise de courant.
2. Maintenez la touche   appuyée jusqu'à ce qu'elle clignote.
3. Ouvrez l'application **Lidl Home**.
4. Onglet  **Chez moi** :
Appuyez sur **+** (ajouter d'autres appareils).
5. Le produit a été trouvé.
6. Appuyez sur **Aller à Ajouter**.

- Assurez-vous que **Bouilloire** est marquée (✓).
- Appuyez sur **+**.
- Sélectionnez votre réseau Wi-Fi (numéro d'identification SSID du routeur Wi-Fi).
- Option - Vous pouvez modifier le réseau Wi-Fi en appuyant sur le symbole

Entrez le mot de passe Wi-Fi de votre réseau.

Appuyez sur **Valider**.

- Option - Donnez un nom au produit :
Appuyez sur le symbole Edition . Entrez le nom souhaité.
- Appuyez sur une pièce, afin de déterminer l'emplacement du produit (la pièce sélectionnée est marquée en gris).
- Option - Si plus d'un produit est connecté : Vous pouvez renommer le produit et définir son emplacement (p. ex. dans la cuisine).

14. Appuyez sur **SAUVEGARDER**.

15. Le couplage est terminé.

16. Passez à l'écran Home :

Appuyez sur **<** (retour à l'écran Home).

17. La touche s'allume.

● Découpler le produit de l'appareil portable

- Ouvrez l'application **Lidl Home**.
- Onglet **Chez moi** :
Appuyez sur **Bouilloire** (ou sur le nom de l'appareil sélectionné auparavant).
- Appuyez sur le symbole pour les réglages (en haut à droite).
- Appuyez sur **Supprimer l'appareil**.

Possibilités de sélection :

- **Séparer**

- **Séparer et supprimer toutes les données**

(→ voir « Autres fonctions » dans le mode d'emploi détaillé)

- **Annuler**

5. Appuyez sur **Valider**.

● Interface utilisateur de l'application

REMARQUE : Dès que le produit est appairé avec l'application, l'écran Home s'affiche dans l'application.

- Appuyez sur le symbole du produit pour appeler l'interface utilisateur du produit :

● Fonctionnement

AVERTISSEMENT ! Risque de brûlures ! Le couvercle doit être fermé lorsque vous versez de l'eau chaude. Sinon, de l'eau chaude ou de la vapeur risque de s'échapper par le bord et provoquer des brûlures.

● Positionnement du produit

- Maintenez le cordon d'alimentation aussi court que possible.
 - Conservez une distance de sécurité des murs et placards afin d'éviter les dommages dus à la vapeur montante.
- Faites passer le surplus du cordon d'alimentation dans l'enroulement du cordon (sur le fond du socle).
 - Passez le cordon d'alimentation dans le passe-câble.
 - Placez le socle sur une surface plane et stable.

● Quantité de remplissage

- Observez l'affichage du niveau de l'eau concernant la quantité de remplissage minimal/maximale de l'eau et du thé.

	Min.	Max.
Eau	0,5 l	1,7 l
Thé	0,5 l	1,2 l

● Nettoyage et entretien

AVERTISSEMENT ! Il est interdit de plonger le produit dans de l'eau ou tout autre liquide. Prière de ne pas maintenir le produit sous l'eau courante.

- Avant chaque nettoyage, débranchez toujours le produit du réseau électrique.
- Contrôlez le produit avant chaque utilisation pour déceler des dommages visibles.

● Nettoyage

- N'utilisez jamais de produits de nettoyage soit agressifs soit récurants ou de brosses dures pour nettoyer le produit.

- Nettoyez le produit avec un chiffon légèrement humidifié. Si nécessaire, vous pouvez utiliser un liquide vaisselle doux.
- Essuyez toutes les pièces avec un chiffon propre jusqu'à séchage.

● Entretien

Élimination du calcaire

❗ REMARQUE : Les dépôts de calcaire réduisent l'efficacité du produit et augmentent la consommation d'énergie. Vérifiez régulièrement le produit afin de détecter la présence de dépôts de calcaire.

1. Remplissez la bouilloire **4** avec une solution au vinaigre (de 5 à 15 %).
2. Appuyez sur la touche **⏻ 8**. Attendez que le produit s'éteigne automatiquement.
3. Laissez la solution au vinaigre agir dans la bouilloire pendant la nuit. Jetez la solution le lendemain.
4. Remplissez la bouilloire avec de l'eau claire jusqu'au repère **Water Max** situé sur l'affichage du niveau d'eau **11**. Faites bouillir l'eau.
5. Après avoir porté l'eau à ébullition : Jetez l'eau afin d'éliminer d'éventuels dépôts de calcaire et le reste de vinaigre.
6. Rincez soigneusement l'intérieur de la bouilloire avec de l'eau du robinet.

Nettoyage du filtre

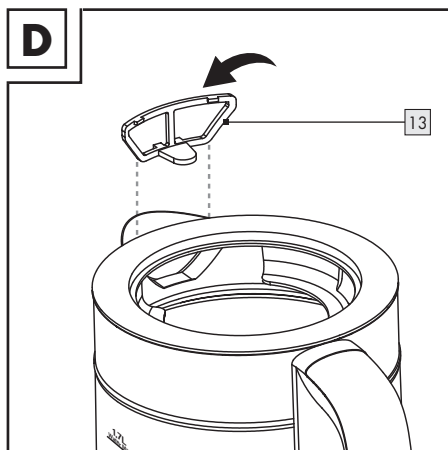

1. Enlevez le couvercle **2**.

2. Tirez avec précaution sur le clip du filtre **13** afin de l'ôter (fig. D).
3. Rincez le filtre à l'eau claire.
- ❗ REMARQUE :** Si des dépôts de calcaire se sont formés dans le filtre, placez-le plusieurs heures dans une solution eau-vinaigre (5 à 15 %).
4. Rincez le filtre à l'eau claire.
5. Remplacez le filtre avec le bord supérieur sur le bord supérieur de la bouilloire **4**.

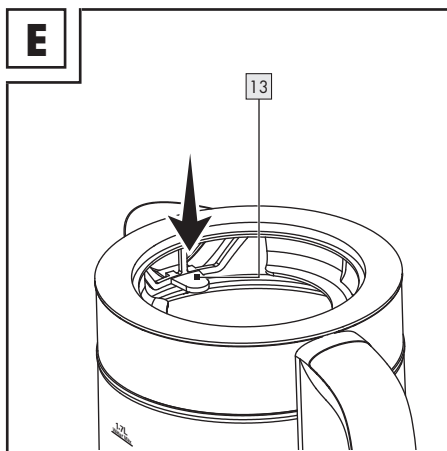

6. Poussez bien le filtre dans sa position (fig. E).

Nettoyage du filtre à thé

1. Enlevez le couvercle **2**.
2. Retirez le filtre à thé **3**.
3. Rincez le filtre à thé à l'eau claire.
4. Si des dépôts de calcaire se sont formés sur le filtre à thé, faites-le tremper quelques heures dans une solution eau-vinaigre (5 à 15 %).
5. Rincez le filtre à thé à l'eau claire.
6. Essuyez le filtre à thé avec un chiffon.

● **Mise au rebut**

- i** Avant de transmettre le produit à un tiers, de le mettre au rebut pour recyclage ou de le retourner au fabricant, assurez-vous que toutes les données du produit et du cloud sont supprimées.

Reportez-vous au chapitre suivant :

« Autres fonctions », rubrique du menu : **Séparer et supprimer toutes les données**

L'emballage se compose de matières recyclables pouvant être mises au rebut dans les déchetteries locales.



Veuillez respecter l'identification des matériaux d'emballage pour le tri sélectif, ils sont identifiés avec des abbréviations (a) et des chiffres (b) ayant la signification suivante : 1-7 : plastiques/20-22 : papiers et cartons/80-98 : matériaux composite.

Produit :



Votre mairie ou votre municipalité vous renseigneront sur les possibilités de mise au rebut des produits usagés.



Afin de contribuer à la protection de l'environnement, veuillez ne pas jeter votre produit usagé dans les ordures ménagères, mais éliminez-le de manière appropriée. Pour obtenir des renseignements concernant les points de collecte et leurs horaires d'ouverture, vous pouvez contacter votre municipalité.

● **Service après-vente**

FR Service après-vente France

Tél.: 0800904879

E-Mail: owim@lidl.fr

CH Service après-vente Suisse

Tél.: 0800562153

E-Mail: owim@lidl.ch

● **Déclaration européenne de conformité simplifiée**

OWIM GmbH & Co. KG, Stiftsbergstraße 1, 74167 Neckarsulm, GERMANY déclare que le produit BOUILLOIRE WI-FI SMART, HG09434-CH est conforme aux directives 2014/53/EU et 2011/65/EU.

















Vous trouverez le texte intégral de la déclaration européenne de conformité sur le site : www.owim.com



Avvertenze e simboli utilizzati	Pagina	30
Guida rapida	Pagina	31
Utilizzo secondo la destinazione d'uso	Pagina	31
Contenuto della confezione	Pagina	31
Sono necessari	Pagina	31
Descrizione dei componenti	Pagina	32
Dati tecnici	Pagina	33
Istruzioni di sicurezza	Pagina	33
Prima del primo utilizzo	Pagina	37
Installazione dell'app	Pagina	37
Accoppiamento del prodotto al dispositivo mobile	Pagina	38
Disaccoppiamento del prodotto dal dispositivo mobile	Pagina	38
Funzionamento	Pagina	39
Pulizia e manutenzione	Pagina	39
Smaltimento	Pagina	40
Assistenza	Pagina	40
Dichiarazione di conformità UE semplificata	Pagina	41

Avvertenze e simboli utilizzati

Nel manuale di istruzioni, nella guida rapida e sull'imballaggio sono utilizzate le seguenti avvertenze:

 <p>PERICOLO! Questo simbolo con il termine "Pericolo" indica una minaccia ad alto rischio che, se non evitata, può causare gravi lesioni o un esito letale.</p>		 <p>Corrente/tensione alternata</p>
		 <p>Hertz (frequenza di rete)</p>
		 <p>Watt</p>
 <p>AVVERTENZA! Questo simbolo con il termine "Avvertenza" indica una minaccia a medio rischio che, se non evitata, può causare gravi lesioni o un esito letale.</p>		 <p>INDICAZIONE: Questo simbolo con il termine "Indicazione" contiene ulteriori utili informazioni.</p>
		 <p>Istruzioni di sicurezza Istruzioni</p>
 <p>CAUTELA! Questo simbolo con il termine "Cautela" indica una minaccia a basso rischio che, se non evitata, può causare lesioni lievi o di media gravità.</p>		 <p>Per alimenti Questo prodotto non ha alcun effetto negativo sul gusto o sull'odore dei cibi impiegati.</p>
 <p>Simbolo della messa a terra protettiva</p>		 <p>Pericolo di ustioni! Questo simbolo indica una superficie calda.</p>
 <p>Non immergere il prodotto in acqua o altri liquidi.</p>		 <p>Utilizzare il prodotto solo in ambiente asciutto.</p>
 <p>Interruttore ON/OFF</p>		 <p>Pulsante di connessione Wi-Fi</p>
 <p>Il marchio CE conferma la conformità alle direttive UE applicabili al prodotto.</p>		

BOLLITORE WIFI SMART

● **Guida rapida**

Questo documento è un'edizione abbreviata delle istruzioni per l'uso complete. Facendo la scansione del codice QR puoi accedere direttamente alla pagina del servizio di assistenza LIDL (www.lidl-service.com) e inserendo il codice articolo (IAN) 379256_2201 puoi scaricare e visionare le istruzioni per l'uso complete.

⚠ AVVERTENZA! Fare riferimento alle istruzioni per l'uso complete e alle avvertenze per la sicurezza, al fine di evitare lesioni personali e danni materiali. La Guida rapida è parte integrante di questo prodotto. Prima dell'utilizzo del prodotto leggere tutte le istruzioni per l'uso e le avvertenze per la sicurezza. Conservare la guida rapida e in caso di cessione del prodotto a terzi, consegnare anche tutta la documentazione.

● **Utilizzo secondo la destinazione d'uso**

- Questo prodotto viene utilizzato esclusivamente per cuocere acqua potabile. È possibile utilizzare il colino per preparare il tè nel prodotto.
- Questo prodotto è destinato all'uso in applicazioni domestiche e similari, quali:
 - Cucine al dettaglio, uffici e simili ambienti di lavoro;
 - Agriturismi;
 - Hotel, motel, ostelli;
 - Bed & breakfast.
- Il prodotto non è adatto per l'uso commerciale.
- Qualsiasi altro uso non menzionato nelle presenti istruzioni può causare danni al prodotto o gravi lesioni.
- Il produttore non si assume alcuna responsabilità per danni derivanti da utilizzi non conformi.



Il prodotto viene controllato e impostato tramite l'applicazione **Lidl Home**.

● **Contenuto della confezione**

Dopo avere disimballato il prodotto, verificare che la confezione sia integra e che tutti i componenti non presentino danni. Rimuovere tutti i materiali di imballaggio prima dell'uso.

In caso di parti mancanti o danneggiate, contattare il servizio clienti.

- 1 Bollitore
- 1 Coperchio con sportello di riempimento
- 1 Base
- 1 Colino per il tè
- 1 Guida rapida

● **Sono necessari**

 Router Wi-Fi
2,4 GHz, IEEE 802.11b/g/n



Dispositivo mobile:
iOS 9.0 o successivo
Android 5.0 o successivo

● Descrizione dei componenti

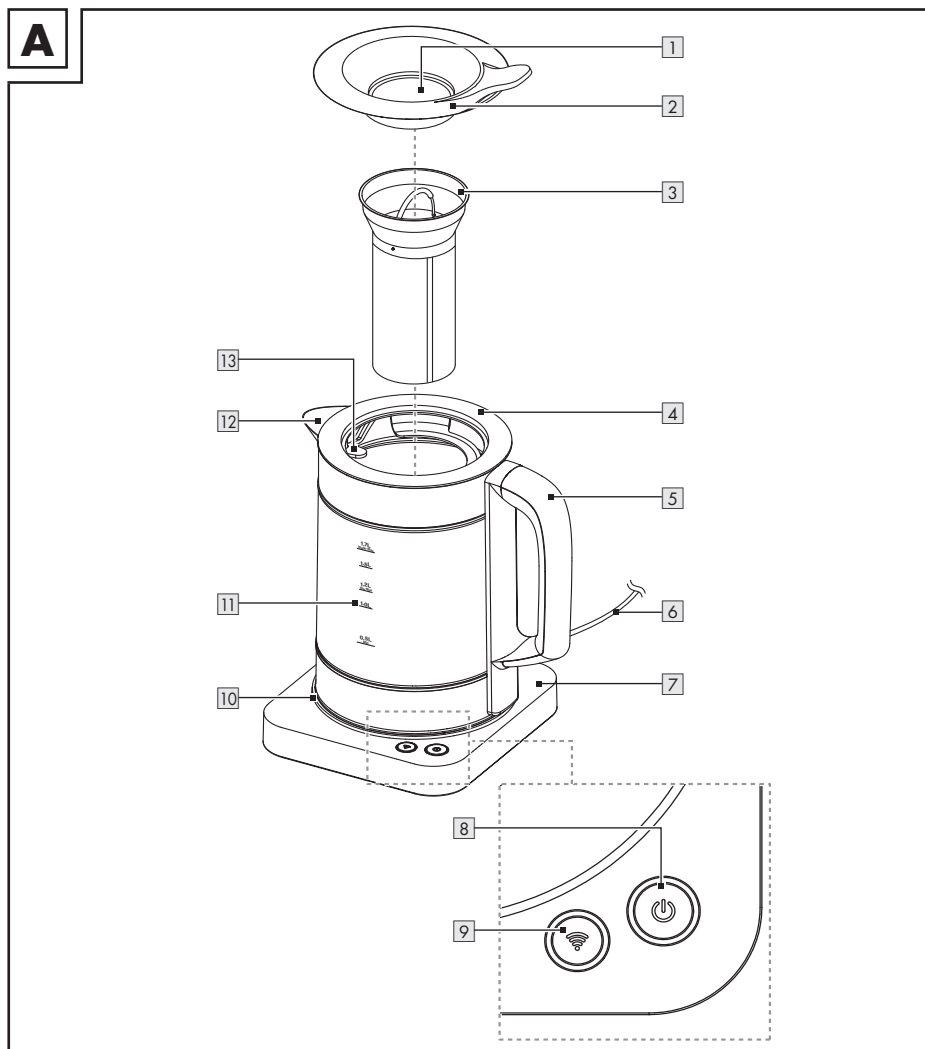

1 Sportello di riempimento

2 Coperchio

3 Colino per il tè con manico

4 Bollitore

5 Manico

6 Cavo di alimentazione e spina

7 Base (con passacavo e avvolgicavo)

8 Tasto  (tasto di accensione/spengimento con indicatore luminoso)

9 Tasto  (tasto Wi-Fi con indicatore luminoso)

10 Anello a LED

11 Indicatore del livello dell'acqua

12 Beccuccio

13 Filtro (all'interno del prodotto)

● **Dati tecnici**

Tensione di ingresso:	220-240 V~, 50-60 Hz
Potenza assorbita:	
HG09434:	2520-3000 W
HG09434-BS:	2520-3000 W
HG09434-CH:	1850-2200 W
Classe di protezione:	I
Capacità del bollitore:	
Acqua:	1,7 l
Tè:	1,2 l
Certificazione:	
HG09434:	GS (TÜV SÜD)
HG09434-CH:	-
HG09434-BS:	-
Gamma di frequenza Wi-Fi:	2,400-2,4835 GHz
Potenza RF:	≤20 dBm (EIRP)
Gamma di frequenza BLE:	2,400-2,4835 GHz
Potenza RF:	≤20 dBm (EIRP)
Versione Bluetooth:	4,2
Wi-Fi:	2,4 GHz

● **Note sul marchio**

- iOS e Apple sono marchi registrati di Apple Inc. negli USA e in altri Paesi. App Store è un marchio registrato di Apple Inc.
- Android, Gmail, Google Play e Google Assistant * sono marchi registrati di Google Inc.
- Il marchio e il logo Bluetooth® sono marchi registrati di Bluetooth® SIG Inc., qualsiasi uso dei marchi da parte di OWIM GmbH viene effettuato sotto licenza.
- Il marchio e il nome commerciale Silvercrest sono di proprietà dei rispettivi proprietari.
- Tutti gli altri nomi e prodotti possono essere marchi o marchi registrati dei rispettivi proprietari.

* Google Assistant non è disponibile in alcune lingue e paesi.



Istruzioni di sicurezza

**PRIMA DI USARE IL
PRODOTTO PER LA PRIMA
VOLTA, FAMILIARIZZARE CON
TUTTE LE ISTRUZIONI PER LA
SICUREZZA E L'USO! IN CASO
DI CESSIONE DEL PRODOTTO
A TERZI, ACCLUDERE TUTTA
LA DOCUMENTAZIONE!**

Eventuali danni causati dalla mancata osservanza di questo manuale di istruzioni comporteranno l'annullamento della garanzia! La Società declina qualsiasi responsabilità per danni consequenziali! Il produttore non si assume responsabilità per eventuali danni all'utente o lesioni personali causati da un uso improprio o dalla mancata osservanza delle relative informazioni di sicurezza!

Bambini e disabili



⚠ AVVERTENZA! PERICOLO PER L'INCOLUMITÀ DEI BAMBINI!

- Non lasciare mai i bambini incustoditi con il materiale per imballaggio. Sussiste il pericolo di soffocamento dei bambini con il materiale d'imballaggio. I bambini non sono in grado di valutare l'entità dei pericoli. Tenere sempre i bambini lontano dal materiale di imballaggio.
 - Il prodotto può essere usato da bambini al di sopra degli 8 anni, solo sotto supervisione o a seguito di istruzioni per un uso sicuro del prodotto e conseguente comprensione dei rischi connessi all'utilizzo dello stesso.
 - Il prodotto può essere usato da persone con ridotte capacità fisiche, sensoriali o intellettive, oppure prive di esperienza e/o di conoscenza del prodotto, solo sotto supervisione o a seguito di istruzioni per un uso sicuro del prodotto e conseguente comprensione dei rischi connessi all'utilizzo dello stesso.
 - Pulizia e manutenzione da parte dell'utente non devono essere eseguite dai bambini, a meno che non siano maggiori di 8 anni e sorvegliati.
 - Il prodotto e il relativo cavo di alimentazione devono essere tenuti lontano da bambini di età inferiore a 8 anni.
 - I bambini non possono giocare con il prodotto.
- ⚠ AVVERTENZA!** Rischio di lesioni da uso improprio

Sicurezza elettrica

⚠ PERICOLO! Rischio di scossa elettrica!

Non tentare di riparare autonomamente il prodotto.

In caso di cattivo funzionamento le riparazioni devono essere eseguite esclusivamente da personale qualificato.

⚠ AVVERTENZA! Rischio di scossa elettrica!

Evitare spruzzi d'acqua sulla spina o sulla base.

⚠ AVVERTENZA! Rischio di scossa elettrica!

Il prodotto non deve essere immerso in acqua o altri liquidi.

Non tenere mai il prodotto sotto l'acqua corrente.

⚠ AVVERTENZA! Rischio di scossa elettrica!

Non utilizzare un prodotto danneggiato. Scollegare il prodotto dall'alimentazione elettrica e contattare il rivenditore se è danneggiato.

⚠ AVVERTENZA! Rischio di scossa elettrica!

Non collocare il prodotto vicino a lavandini o in luoghi umidi.

- Prima del collegamento alla rete elettrica assicurarsi che tensione e corrente corrispondano ai dati riportati sulla targhetta del prodotto.
- Collegare il prodotto solo a una presa di corrente con messa a terra. Assicurarsi che la spina di alimentazione sia collegata correttamente.
- Per evitare danni al cavo di alimentazione non schiacciarlo né piegarlo e non passarlo sopra spigoli vivi. Tenere il cavo di alimentazione lontano da superfici calde e da fiamme libere.
- Se il cavo di alimentazione elettrica del prodotto viene danneggiato deve essere sostituito dal produttore, dal suo servizio clienti o da un tecnico qualificato, per evitare rischi.
- Quando si scollega il prodotto dalla rete elettrica, tirare la spina di alimentazione e non il cavo di alimentazione.
- Collegare il prodotto a una presa di corrente facilmente accessibile in modo da poterlo scollegare immediatamente dall'alimentazione in caso di emergenza.

- Il prodotto non deve essere installato direttamente sotto una presa a muro.
- Il prodotto non è destinato all'uso con un timer esterno o un telecomando separato.
- Non utilizzare né toccare il prodotto con le mani bagnate.

⚠ AVVERTENZA! Non utilizzare il prodotto se il bollitore è incrinato o comunque danneggiato.

- Il prodotto può essere utilizzato solo con la base in dotazione.
- In caso di fumo o rumori insoliti scollegare immediatamente il prodotto dalla rete di alimentazione. Far controllare il prodotto da uno specialista prima di riutilizzarlo.
- Utilizzare sempre il prodotto su una superficie piana, stabile, pulita, resistente al calore e asciutta.

Rischio di incendio/ustioni e calore!

■  **AVVERTENZA! SUPERFICIE CALDA!**

Tenere bambini e animali lontani dal prodotto durante l'uso o quando si raffredda. Le parti accessibili sono calde.

⚠ AVVERTENZA! Pericolo di ustioni! La superficie del prodotto rimane calda per un certo tempo dopo l'uso.

⚠ AVVERTENZA! Pericolo di ustioni! Non aprire il coperchio mentre l'acqua è in ebollizione. Il coperchio del prodotto deve rimanere saldamente chiuso durante il funzionamento.

⚠ CAUTELA! Le superfici e il manico del colino per il tè possono surriscaldarsi durante l'uso.

- Non riempire eccessivamente il prodotto. Se il prodotto è troppo pieno, potrebbe fuoriuscire acqua bollente. Non utilizzare il prodotto senz'acqua. Il livello di riempimento del prodotto deve essere compreso tra i segni **Min** e **Water Max** sul relativo indicatore.

- Il prodotto non deve essere esposto a gocce e schizzi.
- Scollegare il prodotto dalla rete elettrica quando non viene utilizzato e prima della pulizia.
- Non toccare le superfici calde del prodotto. Fare attenzione al vapore caldo che fuoriesce. Tenere il prodotto esclusivamente dal manico.

Pulizia

- Per informazioni sulla pulizia del prodotto, vedere “Pulizia e manutenzione”.

● Prima del primo utilizzo

1. Estrarre il prodotto dalla confezione. Rimuovere tutto il materiale di imballaggio e le pellicole protettive.
2. Verificare la presenza di tutti i componenti e la completezza della fornitura descritta (vedi “Contenuto della confezione”).
3. Controllare che il prodotto e tutte le parti siano in buone condizioni. Se si riscontrano danni o difetti, procedere come descritto nel capitolo “Garanzia”.
4. Far bollire la quantità massima di acqua di 1,7 litri (vedi “Far bollire l’acqua (funzionamento senza rete Wi-Fi)”). Dopo la bollitura, versare via l’acqua per rimuovere eventuali residui di produzione e di trasporto.

❗ INDICAZIONI:

- Scollegare il prodotto dall’alimentazione quando non si è in casa. In questo modo si evita di accendere accidentalmente il prodotto.
- Il prodotto può essere utilizzato tramite la rete Wi-Fi domestica o manualmente senza rete Wi-Fi.
- L’app **Lidl Home** è necessaria per controllare e impostare il prodotto tramite la rete Wi-Fi domestica.
- L’app **Lidl Home** supporta i sistemi operativi iOS 9.0 e Android 5.0 o successivi.

- L’app **Lidl Home** è disponibile in diverse lingue. La lingua viene adattata automaticamente alle relative impostazioni del dispositivo mobile. Se la vostra lingua non è disponibile, viene utilizzato l’inglese.
- Questo prodotto è compatibile con altri prodotti della gamma **Lidl Smart Home**.

● Installazione dell’app

❗ INDICAZIONI:

- Tutte le schermate sono tratte dalla versione 13.3 di iOS dell’app (se non contrassegnate diversamente). Le versioni iOS più vecchie possono avere limitazioni funzionali.
- La versione per Android dell’app segue gli stessi principi della versione per iOS; ci possono essere delle discrepanze tra le due piattaforme, ad es. comandi a schermo o icone leggermente diverse.
- L’aggiornamento del firmware può comportare modifiche alle funzionalità dell’app.
- Per l’installazione e l’associazione, osservare le istruzioni dell’app.
- Un manuale utente aggiornato si trova qui:

Scheda  **Io** :

Toccare **Manuale utente**.

1. Scaricare e installare l’applicazione **Lidl Home** dall’Apple App Store o da Google Play Store.
2. Aprire l’app **Lidl Home**.
3. **Lidl Home** chiede eventualmente il permesso di inviare messaggi (❗: Opzionale, a seconda delle impostazioni del dispositivo mobile).

4. Toccare **Registrati**.

5. Accettare l’informativa sulla privacy.

6. Toccare **Registrati**.

❗ **INDICAZIONE:** Se il paese predefinito non corrisponde alla propria posizione, toccare . Viene visualizzato un elenco di paesi. Scorrere l’elenco e toccare il nome del paese in cui si abita.

Per arrivare più rapidamente alla voce, digitare il nome del proprio paese nel campo di ricerca o toccare la prima lettera sul lato destro dello schermo.

7. Inserire il proprio indirizzo e-mail.

8. Accettare il contratto di servizio e l’Informativa sulla privacy (toccare la casella).

i **INDICAZIONE:** L'app e il prodotto possono essere utilizzati solo se l'utente comprende e accetta pienamente il Contratto di Servizio e l'Informativa sulla privacy.

9. Toccare **Recupera codice di conferma**. Riceverete quindi un'e-mail contenente un codice di conferma.

10. Inserire il codice di conferma dell'e-mail.

11. Selezionare una password per il proprio account per proteggere la propria privacy e i propri dati. La password deve soddisfare i seguenti requisiti:

- da 10 a 20 caratteri
- min. 1 lettera maiuscola
- min. 1 lettera minuscola
- min. 1 cifra
- min. 1 carattere speciale

i **INDICAZIONE:** Conservare la password in un luogo sicuro in caso di necessità in futuro.

12. Toccare **Pronto**.

13. **Lidl Home** chiede eventualmente il permesso di accedere alla posizione quando si utilizza l'applicazione.

i **INDICAZIONE:** Opzionale, a seconda delle impostazioni del dispositivo mobile. Per visualizzare le informazioni meteo nell'app è necessaria l'autorizzazione.

14. L'installazione è completata.

i Problemi di installazione?



L'installazione può fallire per vari motivi:

- Impostazioni sul dispositivo mobile
- Limitazioni funzionali di vecchie versioni dell'app

Troverete aiuto nella sezione "Risoluzione dei problemi".

● Accoppiamento del prodotto al dispositivo mobile

i **INDICAZIONE:** Assicurarsi che sul dispositivo mobile sia abilitato il Bluetooth.

1. Collegare la spina  a una presa.
2. Mantenere premuto il tasto   finché non lampeggia.

3. Aprire l'app **Lidl Home**.

4. Scheda  **Casa**:

Toccare  (aggiungere altri dispositivi).

5. Il prodotto è stato trovato.

6. Toccare **Vai ad aggiungere**.

7. Assicurarsi che **Bollitore** sia contrassegnato (✓).

8. Toccare .

9. Selezionare la rete Wi-Fi (SSID - numero di identificazione del router Wi-Fi).

10. Opzionale - Cambiare la rete Wi-Fi toccando il simbolo .

Inserire la password Wi-Fi della propria rete.

Toccare **Conferma**.

11. Opzionale - Dare un nome al prodotto:

Toccare il simbolo di modifica . Immettere il nome desiderato.

12. Toccare una camera per definire la posizione del prodotto (la camera selezionata è evidenziata in grigio).

13. Opzionale - Se è collegato più di un prodotto: È possibile rinominare il prodotto e definirne la posizione (ad es. in cucina).

14. Toccare **SALVA**.

15. L'associazione è completata.

16. Passare alla schermata iniziale:

Toccare  (torna alla schermata iniziale).

17. Il tasto   si accende.

● Disaccoppiamento del prodotto dal dispositivo mobile

1. Aprire l'app **Lidl Home**.

2. Scheda  **Casa**:

Toccare **Bollitore** (o il nome dispositivo precedentemente selezionato).

3. Toccare il simbolo delle impostazioni  (in alto a destra).

4. Toccare **Rimuovi dispositivo**.

Opzioni di selezione:

- **Scollega**
- **Scollega e cancella tutti i dati**
(→ vedi "Funzioni avanzate" nel manuale utente dettagliato)
- **Annulla**

5. Toccare **Conferma**.

● Interfaccia utente dell'app

i **INDICAZIONE:** Non appena il prodotto viene associato all'app, nell'app viene visualizzata la schermata iniziale.

- Toccare il simbolo del prodotto per accedere all'interfaccia utente del prodotto:

● Funzionamento

⚠ **AVVERTENZA! Pericolo di ustioni!** Quando si versa acqua calda il coperchio **[2]** deve essere chiuso. In caso contrario, l'acqua calda o il vapore potrebbe fuoriuscire oltre il bordo e causare ustioni.

● Installare il prodotto

- Tenere il cavo di alimentazione **[6]** il più corto possibile.
 - Mantenere una distanza di sicurezza da pareti e armadi per evitare danni dovuti alla risalita del vapore.
1. Avvolgere il cavo di alimentazione in eccesso sull'avvolgicavo (nella parte inferiore della base **[7]**).
 2. Far passare il cavo di alimentazione attraverso il passacavo.
 3. Collocare la base su una superficie piana e stabile.

● Quantità di riempimento

- Osservare l'indicatore del livello dell'acqua **[11]** per conoscere la quantità minima/massima di riempimento per l'acqua e il tè.

	Min.	Max.
Acqua	0,5 l	1,7 l
Tè	0,5 l	1,2 l

● Pulizia e manutenzione

⚠ **AVVERTENZA!** Il prodotto non deve essere immerso in acqua o altri liquidi. Non tenere il prodotto sotto l'acqua corrente.

- Scollegare sempre il prodotto dalla rete elettrica prima della pulizia.
- Controllare che il prodotto non presenti danni visibili prima di ogni utilizzo.

● Pulizia

- Non utilizzare abrasivi, soluzioni aggressive o spazzole dure per pulire il prodotto.
- Pulire il prodotto con un panno leggermente inumidito. Se necessario, è possibile utilizzare un detergente delicato.
- Strofinare tutte le parti con un panno pulito.

● Manutenzione

Rimuovere le calcificazioni

i **INDICAZIONE:** I depositi di calcare riducono l'efficienza del prodotto e aumentano il consumo energetico. Controllare regolarmente il prodotto per verificare la presenza di depositi di calcare.

1. Riempire il bollitore **[4]** con una soluzione di aceto (dal 5 al 15 %).
2. Premere il tasto **[8]**. Attendere che il prodotto si spenga automaticamente.
3. Lasciare la soluzione di aceto a bagno per una notte nel bollitore. Versare via la soluzione il giorno successivo.
4. Riempire il bollitore con acqua pulita fino al segno **Water Max** sull'indicatore del livello dell'acqua **[11]**. Far bollire l'acqua.
5. Dopo la bollitura: Versare via l'acqua per eliminare eventuali residui di calcare e aceto.
6. Sciacquare accuratamente l'interno del bollitore con acqua di rubinetto.

Pulire il filtro

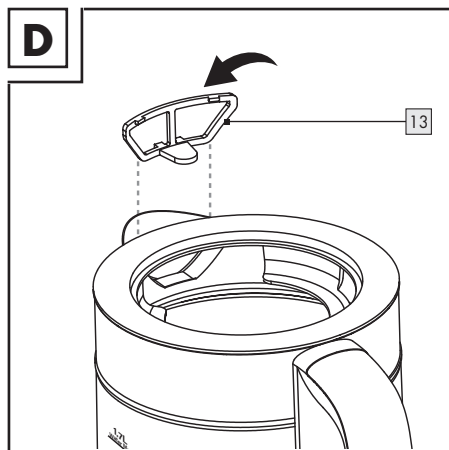

1. Rimuovere il coperchio **2**.
 2. Tirare delicatamente la clip del filtro **13** per sbloccarlo (fig. D).
 3. Sciacquare il filtro con acqua pulita.
- i** **INDICAZIONE:** Se sul filtro si è depositato del calcare, immergerlo per qualche ora in una soluzione di acqua e aceto (dal 5 al 15 %).
4. Sciacquare il filtro con acqua pulita.
 5. Inserire il filtro con il bordo superiore nel bordo superiore del bollitore **4**.

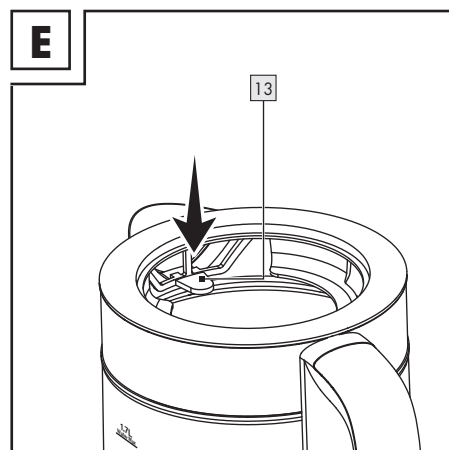

6. Premere saldamente il filtro in posizione (fig. E).

Pulizia del colino per il tè

1. Rimuovere il coperchio **2**.
2. Rimuovere il colino per il tè **3**.
3. Sciacquare il colino per il tè con acqua pulita.
4. Se sul colino per il tè si è formato del calcare, immergerlo per alcune ore in una soluzione di acqua e aceto (dal 5 al 15 %).
5. Sciacquare il colino per il tè con acqua pulita.
6. Asciugare il colino per il tè con un panno.

● Smaltimento

i Prima di cedere il prodotto a qualcun altro, smaltirlo o restituirlo al produttore, assicurarsi che tutti i dati siano stati cancellati dal prodotto e dal cloud.

Fare riferimento al capitolo seguente:

“Funzioni avanzate”, voce di menu: **Scollega e cancella tutti i dati**

L'imballaggio è composto da materiali ecologici che possono essere smaltiti presso i siti di raccolta locali per il riciclo.



Osservare l'identificazione dei materiali di imballaggio per lo smaltimento differenziato, i quali sono contrassegnati da abbreviazioni (a) e da numeri (b) con il seguente significato: 1-7: plastiche/20-22: carta e cartone/80-98: materiali compositi.

Prodotto:



E' possibile informarsi circa le possibilità di smaltimento del prodotto usato presso l'amministrazione comunale o cittadina.



Per questioni di tutela ambientale non gettare il prodotto usato tra i rifiuti domestici, ma provvedere invece al suo corretto smaltimento. Presso l'amministrazione competente è possibile ricevere informazioni circa i siti di raccolta e i relativi orari di apertura.

● Assistenza

- IT** **Assistenza Italia**
Tel.: 800790789
E-Mail: owim@lidl.it
- CH** **Assistenza Svizzera**
Tel.: 0800562153
E-Mail: owim@lidl.ch

● **Dichiarazione di conformità UE**
semplificata

Con la presente, OWIM GmbH & Co. KG, Stiftsbergstraße 1,
74167 Neckarsulm, GERMANIA, dichiara che il prodotto
BOLLITORE WIFI SMART, HG09434-CH è conforme alle
Direttive 2014/53/UE e 2011/65/UE.

Il testo completo della Dichiarazione di conformità UE è
reperibile al seguente indirizzo internet: www.owim.com



OWIM GmbH & Co. KG

Stiftsbergstraße 1
74167 Neckarsulm
GERMANY

Model No.: HG09434-CH
Version: 09/2022

IAN 379256_2201

