

**/// PARKSIDE®**



## **Nass-/Trockensauger / Wet & Dry Vacuum Cleaner / Aspirateur eau et poussière PWD 20 C3**

(DE) (AT) (BE)

### **Nass-/Trockensauger**

Originalbetriebsanleitung

(FR) (BE)

### **Aspirateur eau et poussière**

Traduction de la notice originale

(ES)

### **Aspirador en húmedo y seco**

Traducción del manual original

(PT)

### **Aspirador seco/húmido**

Tradução do manual original

(GB) (MT)

### **Wet & Dry Vacuum Cleaner**

Translation of the original instructions

(NL) (BE)

### **Nat-/droogzuiger**

Vertaling van de oorspronkelijke  
gebruiksaanwijzing

(IT) (MT)

### **Aspirapolvere-liquidi**

Traduzione delle istruzioni originali

**IAN 495847\_2504**

(DE) (AT) (FR) (ES)  
(IT) (PT) (BE) (NL)



DE AT BE

Klappen Sie vor dem Lesen die Seite mit den Abbildungen aus und machen Sie sich anschließend mit allen Funktionen des Gerätes vertraut.

GB MT

Before reading, unfold the page containing the illustrations and familiarise yourself with all functions of the device.

FR BE

Avant de lire le mode d'emploi, ouvrez la page contenant les illustrations et familiarisez-vous ensuite avec toutes les fonctions de l'appareil.

NL BE

Vouw vóór het lezen de pagina met de afbeeldingen open en maak u vertrouwd met alle functies van het apparaat.

ES

Antes de empezar a leer abra la página que contiene las imágenes y, en seguida, familiarícese con todas las funciones del dispositivo.

IT MT

Prima di leggere aprire la pagina con le immagini e prendere confidenza con le diverse funzioni dell'apparecchio.

PT

Antes de começar a ler abra na página com as imagens e, de seguida, familiarize-se com todas as funções do aparelho.

DE/AT/BE	Originalbetriebsanleitung	Seite	4
GB/MT	Translation of the original instructions	Page	18
FR/BE	Traduction de la notice originale	Page	31
NL/BE	Vertaling van de oorspronkelijke gebruiksaanwijzing	Pagina	47
ES	Traducción del manual original	Página	60
IT/MT	Traduzione delle istruzioni originali	Pagina	74
PT	Tradução do manual original	Página	88

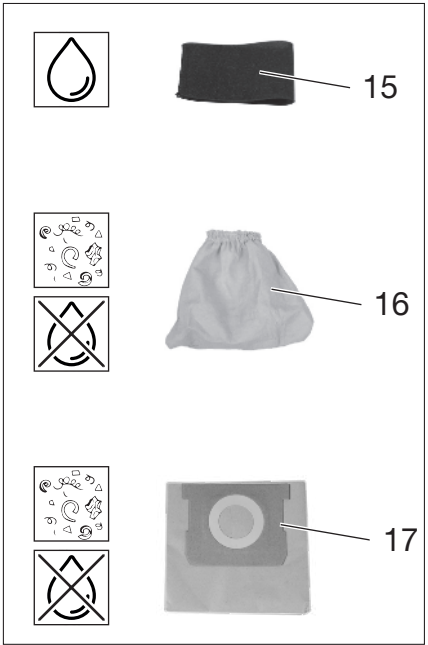
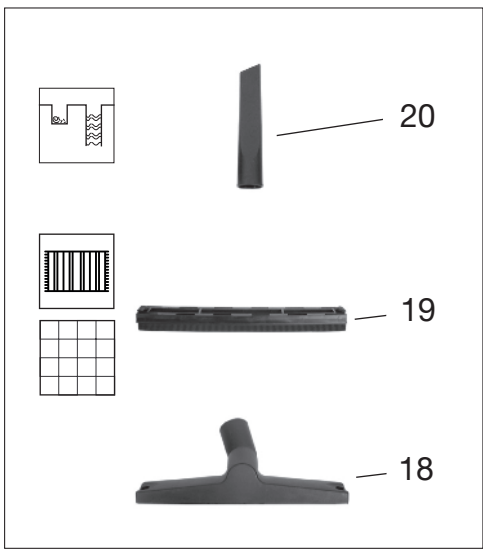
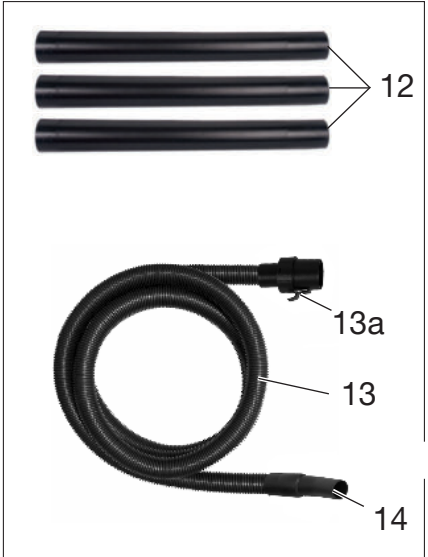
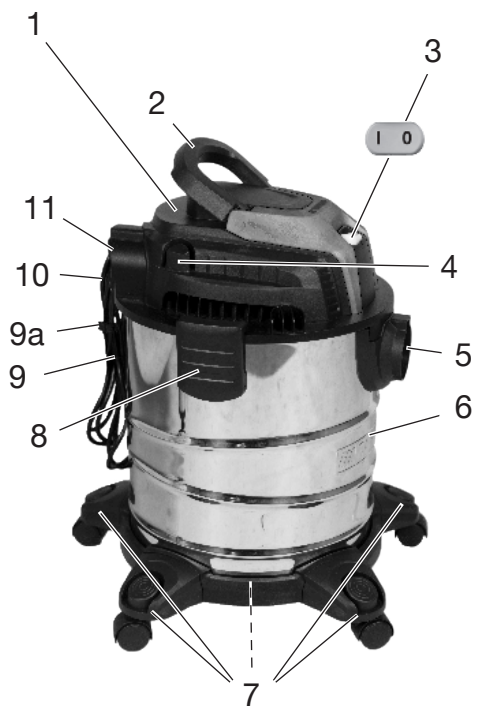

## Inhaltsverzeichnis

<b>Einleitung</b> .....	<b>4</b>
Bestimmungsgemäße Verwendung.....	4
Lieferumfang/Zubehör.....	5
Übersicht.....	5
Funktionsbeschreibung.....	5
Bildzeichen zum Einsatz von Düsen und Filtern.....	5
Technische Daten.....	6
<b>Sicherheitshinweise</b> .....	<b>6</b>
Bedeutung der Sicherheitshinweise.....	6
Bildzeichen und Symbole.....	6
Sichere Inbetriebnahme.....	6
<b>Vorbereitung</b> .....	<b>10</b>
Bedienteile.....	10
Motorkopf montieren und demontieren.....	10
Montage.....	10
Filter und Filterbeutel montieren und demontieren.....	10
Saugschlauch montieren und demontieren.....	11
Düse auswählen.....	11
<b>Betrieb</b> .....	<b>11</b>
Elektrostatische Aufladung.....	11
Trockensaugen.....	11
Nass-Saugen.....	12
Blasen.....	12
Ein- und Ausschalten.....	12
<b>Reinigung, Wartung und Lagerung</b> .....	<b>12</b>
Reinigung.....	12
Wartung.....	13
Lagerung.....	13
<b>Entsorgung/Umweltschutz</b> .....	<b>13</b>
Zusätzliche Entsorgungshinweise für Deutschland.....	13
<b>Fehlersuche</b> .....	<b>14</b>
<b>Service</b> .....	<b>14</b>
Garantie.....	14
Reparatur-Service.....	15
Service-Center.....	16
Importeur.....	16
<b>Ersatzteile und Zubehör</b> .....	<b>16</b>
<b>Original-EU-Konformitätserklärung</b> .....	<b>17</b>
<b>Explosionszeichnung</b> .....	<b>103</b>

## Einleitung

Herzlichen Glückwunsch zum Kauf Ihres neuen Nass-/Trockensaugers (nachfolgend Gerät oder Elektrowerkzeug genannt). Sie haben sich damit für ein hochwertiges Gerät entschieden. Dieses Gerät wurde während der Produktion auf Qualität geprüft und einer Endkontrolle unterzogen. Die Funktionsfähigkeit Ihres Gerätes ist somit sichergestellt.

Es ist nicht auszuschließen, dass sich in Einzelfällen am oder im Gerät bzw. in Schlauchleitungen Restmengen von Wasser befinden. Dies ist kein Mangel oder Defekt und kein Grund zur Besorgnis.



Die Betriebsanleitung ist Bestandteil dieses Geräts. Sie enthält wichtige Hinweise für Sicherheit, Gebrauch und Entsorgung. Lesen Sie die Betriebsanleitung sorgfältig. Machen Sie sich mit den Bedienteilen und dem richtigen Gebrauch des Gerätes vertraut. Benutzen Sie das Gerät nur wie beschrieben und für die angegebenen Einsatzbereiche. Bewahren Sie die Betriebsanleitung gut auf und händigen Sie alle Unterlagen bei Weitergabe des Geräts an Dritte mit aus.

## Bestimmungsgemäße Verwendung

Das Gerät ist ausschließlich für folgende Verwendungen bestimmt:

- Nass- und Trockensaugen im häuslichen Bereich wie z. B. im Haushalt, im Hobbyraum, im Auto oder in der Garage
- als Gebläse
- Absaugen von Wasser

Das Aufsaugen von explosiven oder gesundheitsgefährdenden Stoffen sowie von brennbaren Flüssigkeiten ist verboten.

Jede andere Verwendung, die in dieser Betriebsanleitung nicht ausdrücklich zugelassen wird, kann eine ernsthafte Gefahr für den Benutzer darstellen und zu Schäden am Gerät führen. Der Bediener oder Nutzer des Geräts ist für Unfälle oder Schäden an anderen Menschen oder deren Eigentum verantwortlich. Das Gerät ist für den Einsatz im Heimwerkerbereich bestimmt. Es wurde nicht für den gewerblichen Dauereinsatz konzipiert. Bei gewerblichem Einsatz erlischt die Garantie. Der Hersteller haftet nicht für Schäden,

die durch bestimmungswidrige Verwendung oder falsche Bedienung verursacht wurden.

### Lieferumfang/Zubehör

Packen Sie das Gerät aus und überprüfen Sie den Lieferumfang.

Entsorgen Sie das Verpackungsmaterial ordnungsgemäß.

- Motorkopf
- Behälter
- Saugrohr (dreiteilig)
- Textfilterbeutel (vormontiert)
- Originalbetriebsanleitung

Folgende Teile befinden sich bei Auslieferung im Behälter:

- 5 x Fuß (mit Lenkrolle und Zubehöraufnahme)
- Saugschlauch
- Schaumstofffilter
- Papierfilterbeutel
- Bodendüse
- Steckaufsatz (Bodendüse)
- Fugendüse

### Übersicht

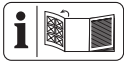

Die Abbildungen des Geräts finden Sie auf der vorderen und hinteren Ausklappseite.

- 1 Motorkopf
- 2 Tragegriff
- 3 Ein-/Ausschalter
- 4 4 x Zubehörhalter (Motorkopf)
- 5 Anschluss Saugen
- 6 Behälter
- 7 5 x Fuß (mit Lenkrolle und Zubehöraufnahme)
- 8 2 x Schnellverschluss
- 9 Netzanschlussleitung
- 9a Kabelclip
- 10 Halter (Netzanschlussleitung)
- 11 Anschluss Blasen

#### Zubehör

- 12 Saugrohr (dreiteilig)
- 13 Saugschlauch
- 13a Verriegelung (Saugschlauch)
- 14 Handgriff

#### Filter

- 15 Schaumstofffilter
- 16 Textfilterbeutel
- 17 Papierfilterbeutel

#### Düsen

- 18 Bodendüse
- 19 Steckaufsatz
- 20 Fugendüse

#### Abb. B

- 21 Filterkorb

#### Abb. C

- 22 Absaugstutzen
- 23 Dichtungsring
- 24 Steg

### Funktionsbeschreibung

Das Gerät ist mit einem Edelstahlbehälter ausgestattet. Die Rollen erlauben eine große Wendigkeit des Gerätes. Beim Nass-Saugen unterbricht ein Schwimmer den Saug-Luftstrom, wenn der Behälter voll ist. Zusätzlich besitzt das Gerät eine Blaskfunktion.

Die Funktion der Bedienteile entnehmen Sie bitte den nachfolgenden Beschreibungen.

### Bildzeichen zum Einsatz von Düsen und Filtern



Düse zum Saugen von Teppichen.



Düse zum Saugen von glatten Flächen und Hartböden.



Düse zum Saugen von Staub und Schmutz aus Fugen und Ritzen.



Filter zum Aufsaugen von Flüssigkeiten.



Filter nicht zum Aufsaugen von Flüssigkeiten geeignet.



Filter zum Aufsaugen von trockenem Schmutz aus Haushalt, Garage und Werkstatt.

## Technische Daten

<b>Nass-/Trockensauger</b> .....	<b>PWD 20 C3</b>
Bemessungsspannung <i>U</i> .....	220–240 V~, 50/60 Hz
Bemessungsaufnahme <i>P</i> .....	1300 W
Länge Netzanschlussleitung .....	4 m
Schutzklasse .....	II (Doppelisolierung)
Schutzart .....	IPX4
Saugleistung .....	200 Air-Watt
Behältervolumen	
– brutto .....	19,8 l

## Sicherheitshinweise

Dieser Abschnitt behandelt die grundlegenden Sicherheitshinweise beim Gebrauch des Geräts.

### Bedeutung der Sicherheitshinweise

**⚠ GEFAHR!** Wenn Sie diesen Sicherheitshinweis nicht befolgen, tritt ein Unfall ein. Die Folge ist schwere Körperverletzung oder Tod.

**⚠ WARNUNG!** Wenn Sie diesen Sicherheitshinweis nicht befolgen, tritt möglicherweise ein Unfall ein. Die Folge ist möglicherweise schwere Körperverletzung oder Tod.

**⚠ VORSICHT!** Wenn Sie diesen Sicherheitshinweis nicht befolgen, tritt ein Unfall ein. Die Folge ist möglicherweise leichte oder mittelschwere Körperverletzung.

**HINWEIS!** Wenn Sie diesen Sicherheitshinweis nicht befolgen, tritt ein Unfall ein. Die Folge ist möglicherweise ein Sachschaden.

## Bildzeichen und Symbole

### Bildzeichen auf dem Gerät



Lesen Sie die Betriebsanleitung sorgfältig. Machen Sie sich mit den Bedienteilen und dem richtigen Gebrauch des Gerätes vertraut.



Nur für kalte Asche\*! Es besteht Brandgefahr, wenn das Sauggut eine Temperatur von 40 °C überschreitet!



Schutzklasse II (Doppelisolierung)



Elektrogeräte gehören nicht in den Hausmüll.

\* „Kalte Asche“ ist Asche, die ausreichend lange erkaltet ist und keine Glutnester mehr enthält. Dies kann festgestellt werden, indem die Asche mit einem metallenen Hilfsmittel durchkämmt wird, bevor das Gerät zum Einsatz kommt. Von der kalten Asche geht keine wahrnehmbare Wärmestrahlung mehr aus.

## Sichere Inbetriebnahme



**Achtung!** Beim Gebrauch von Elektrogeräten sind zum Schutz gegen elektrischen Schlag, Verletzungs- und Brandgefahr folgende grundsätzliche Sicherheitsmaßnahmen zu beachten:

## Allgemeine Hinweise

- Lesen Sie die Betriebsanleitung sorgfältig. Machen Sie sich mit den Bedienteilen und dem richtigen Gebrauch des Gerätes vertraut.
- Dieses Gerät kann von Kindern ab 8 Jahren und darüber sowie von Personen mit verringerten physischen, sensorischen oder mentalen Fähigkeiten oder Mangel an Erfahrung und Wissen benutzt werden, wenn sie beaufsichtigt oder bezüglich des sicheren Gebrauchs des Gerätes unterwiesen wurden und

die daraus resultierenden Gefahren verstehen. Kinder dürfen nicht mit dem Gerät spielen. Reinigung und Benutzer-Wartung dürfen nicht von Kindern ohne Beaufsichtigung durchgeführt werden.

- Es ist zu beachten, dass der Benutzer selbst für Unfälle oder Gefährdungen gegenüber anderen Personen oder deren Besitz verantwortlich ist.
- Beachten Sie den Lärm- schutz und örtliche Vor- schriften.

### **Vorbereitung**

- Prüfen Sie vor dem Ge- brauch immer Anschluss- und Verlängerungslei- tung auf Anzeichen von Beschädigung oder Al- terung. Falls die Leitung während der Benutzung beschädigt wird, muss Sie sofort vom Versor- gungsnetz getrennt wer- den, **BERÜHREN SIE DIE LEITUNG NICHT, BE- VOR SIE VOM NETZ GE- TRENNT IST.** Benutzen Sie das Gerät nicht, wenn die Leitung beschädigt oder abgenutzt ist.

- Achten Sie darauf, dass Netzspannung und Netz- frequenz mit den Anga- ben des Typenschildes übereinstimmen. Die An- passung an die verschie- denen Netzfrequenzen erfolgt automatisch.
- Schließen Sie das Gerät nur an eine Steckdose mit Fehlerstrom-Schutz- einrichtung (RCD) mit einem Bemessungsfehler- strom von nicht mehr als 30 mA an.
- Schließen Sie das Gerät an eine Steckdose an, die mit mindestens 16 A ab- gesichert ist.
- Wenn die Netzanschluss- leitung dieses Geräts be- schädigt wird, muss sie durch den Hersteller, sei- nen Kundendienst oder eine ähnlich qualifizierte Person ersetzt werden, um Gefährdungen zu ver- meiden. Wenden Sie sich an das Service-Center.
- Prüfen Sie immer vor Ge- brauch des Geräts, ob das Gerät korrekt zusam- mengebaut ist und die Filter in der richtigen Po- sition sind. Saugen Sie

niemals ohne Filter. Das Gerät könnte beschädigt werden.

- Betreiben Sie das Gerät niemals, wenn Kinder oder Tiere in der Nähe sind. Personen in der Nähe müssen Schutzkleidung tragen.

### **Betrieb**

- Seien Sie aufmerksam, achten Sie darauf, was Sie tun, und gehen Sie mit Vernunft an die Arbeit mit dem Gerät. Benutzen Sie das Gerät nicht, wenn Sie müde sind oder unter Einfluss von Drogen, Alkohol oder Medikamenten stehen.
- Menschen und Tiere dürfen mit dem Gerät nicht abgesaugt werden.
- Richten Sie Saugschlauch und Düsen während des Betriebs keinesfalls auf sich selbst oder andere Personen, insbesondere nicht auf Augen und Ohren. Es besteht Verletzungsgefahr.
- Düsen und Saugrohr dürfen beim Arbeiten nicht in Kopfhöhe kommen. Es

besteht Verletzungsgefahr.

- Saugen Sie keine heißen, glühenden, brennbaren, explosiven oder gesundheitsgefährdenden Stoffe auf. Dazu zählen unter anderem heiße Asche, Benzin, Lösungsmittel, Säuren oder Laugen. Es besteht Brand- und Verletzungsgefahr.
- Achten Sie darauf, dass die Netzanschlussleitung nicht durch Ziehen über scharfe Kanten, Einklemmen oder Ziehen am Kabel beschädigt wird.
- Benutzen Sie die Netzanschlussleitung nicht, um den Anschlussstecker aus der Steckdose zu ziehen oder um das Gerät zu ziehen. Schützen Sie die Netzanschlussleitung vor Hitze, Öl und scharfen Kanten.
- Transportieren Sie niemals das Gerät, während der Antrieb läuft.
- Schalten Sie das Gerät aus und ziehen Sie den Anschlussstecker aus der Steckdose. Vergewissern Sie sich, dass alle sich

bewegenden Teile zum vollständigen Stillstand gekommen sind

- wann immer Sie das Gerät verlassen,
- bevor Sie Zubehör wechseln,
- bevor Sie Blockierungen entfernen oder Verstopfungen beseitigen,
- bevor Sie das Gerät überprüfen, reinigen oder Arbeiten an ihm durchführen.
- Falls das Gerät anfängt, ungewöhnlich stark zu vibrieren, ist eine sofortige Überprüfung erforderlich:
  - untersuchen Sie auf lose Teile und befestigen Sie diese,
  - suchen Sie nach Beschädigungen,
  - tauschen Sie beschädigtes Zubehör. Für Reparaturen wenden Sie sich an das Service-Center.

### **Reinigung, Wartung und Lagerung**

- Lassen Sie den Motor abkühlen, bevor Sie das Gerät für längere Zeit abstellen.

- Ersetzen Sie aus Sicherheitsgründen abgenutzte oder beschädigte Teile. Verwenden Sie ausschließlich Original-Ersatzteile und -Zubehör. Der Einsatz von Fremtteilen führt zum sofortigen Verlust des Garantieanspruchs.
- Das Öffnen des Gerätes ist nur von einer autorisierten Elektrofachkraft auszuführen. Wenden Sie sich für Reparaturen immer an unser Service-Center.
- Schalten Sie den Antrieb ab, trennen Sie das Gerät von der Stromversorgung und lassen Sie das Gerät abkühlen, wenn das Gerät zur Reinigung, Einstellung, Lagerung oder zum Austausch eines Zubehörs angehalten ist.
- Behandeln Sie das Gerät mit Sorgfalt und halten Sie es sauber.
- Bewahren Sie das Gerät unzugänglich für Kinder auf.

## Vorbereitung

**▲ WARNUNG!** Verletzungsgefahr durch ungewollt anlaufendes Gerät. Stecken Sie den Anschlussstecker erst dann in die Steckdose, wenn das Gerät vollständig für den Einsatz vorbereitet ist.

### Bedienteile

Lernen Sie vor dem ersten Betrieb des Geräts die Bedienteile kennen.

#### Ein-/Ausschalter (3)

- Einschalten: Bringen Sie den Ein-/Ausschalter (3) in Stellung „I“ (EIN).
- Ausschalten: Bringen Sie den Ein-/Ausschalter (3) in Stellung „0“ (AUS).

### Motorkopf montieren und demontieren

#### Motorkopf demontieren (Abb. A)

1. Entriegeln Sie die Schnellverschlüsse (8) am Behälter (6).
2. Nehmen Sie den Motorkopf (1) ab. Legen Sie den Motorkopf (1) mit der Oberseite nach unten ab.

#### Motorkopf montieren (Abb. A)

1. Setzen Sie den Motorkopf (1) auf den Behälter (6). Der Ein-/Ausschalter (3) zeigt zum Anschluss Saugen (5).
2. Verriegeln Sie die Schnellverschlüsse (8) am Behälter (6).

## Montage

### Lieferzustand

- Motorkopf (vormontiert)
- Textilfilterbeutel (vormontiert)
- 5 x Fuß (mit Lenkrolle und Zubehöraufnahme) (nicht montiert).

#### Füße montieren (Abb. A)

1. Demontieren Sie den Motorkopf (1).
2. Legen Sie den Behälter (6) mit der Unterseite nach oben auf eine feste Unterlage.
3. Setzen Sie die Füße (7) in die Aufnahmen an der Unterseite des Behälters. Die Füße rasten hörbar ein.
4. Montieren Sie den Motorkopf (1).

## Filter und Filterbeutel montieren und demontieren

### Übersicht

Das Gerät hat folgende Filter und Beutel:

- **Textilfilterbeutel (16)**
  - Trockensaugen
  - Verwenden Sie zusätzlich einen Papierfilterbeutel, damit sich der Textilfilterbeutel nicht so schnell zusetzt.
- **Schaumstofffilter (15)**
  - Nass-Saugen
- **Papierfilterbeutel (17)**
  - Trockensaugen

#### Textilfilterbeutel demontieren (Abb. C)

1. Demontieren Sie den Motorkopf (1). Legen Sie den Motorkopf (1) mit der Oberseite nach unten ab.
2. Entfernen Sie den Textilfilterbeutel (16).

#### Textilfilterbeutel montieren (Abb. C)

1. Demontieren Sie den Motorkopf (1). Legen Sie den Motorkopf (1) mit der Oberseite nach unten ab.
2. Demontieren Sie gegebenenfalls den Schaumstofffilter (15).
3. Stülpen Sie den Textilfilterbeutel (16) vollständig über den Filterkorb (21).
4. Montieren Sie den Motorkopf.

#### Filterbeutel montieren (Abb. C)

Die Anleitung gilt für den Papierfilterbeutel (17).

1. Demontieren Sie den Motorkopf (1). Legen Sie den Motorkopf (1) mit der Oberseite nach unten ab.
2. Stülpen Sie den Filterbeutel (17) innerhalb des Behälters (6) über den Anschluss Saugen (5). Der Dichtungsring (23) an der Öffnung des Filterbeutels muss den Steg (24) am Anschluss Saugen vollständig umschließen.
3. Montieren Sie den Motorkopf.

#### Filterbeutel demontieren (Abb. C)

1. Demontieren Sie den Motorkopf (1). Legen Sie den Motorkopf (1) mit der Oberseite nach unten ab.
2. Sie können den Filterbeutel (17) herausnehmen.
3. Montieren Sie den Motorkopf.

#### Schaumstofffilter demontieren (Abb. B)

1. Demontieren Sie den Motorkopf (1).

Legen Sie den Motorkopf (1) mit der Oberseite nach unten ab.

- Entfernen Sie vorsichtig den Schaumstofffilter (15).

#### **Schaumstofffilter montieren (Abb. B)**

Setzen Sie nur einen trockenen Filter ein.

- Demontieren Sie den Motorkopf (1).  
Legen Sie den Motorkopf (1) mit der Oberseite nach unten ab.
- Rollen Sie den Schaumstofffilter (15) ein kleines Stück auf.
- Ziehen Sie den Schaumstofffilter über den Filterkorb (21).
- Rollen Sie den Schaumstofffilter glatt.
- Montieren Sie den Motorkopf.

### **Saugschlauch montieren und demontieren**

#### **Saugschlauch montieren (Abb. A/D)**

- Stecken Sie das dicke Ende des Saugschlauchs (13) mit der Verriegelung (13a) in einen Anschluss:
  - Saugen: Anschluss Saugen (5) (am Behälter)
  - Blasen: Anschluss Blasen (11) (am Motorkopf)

Die Verriegelung rastet hörbar ein.

#### **Saugschlauch demontieren (Abb. A/D)**

- Drücken und halten Sie die Verriegelung (13a) am Saugschlauch (13).
- Ziehen Sie den Saugschlauch (13) aus dem Anschluss.

### **Düse auswählen**

#### **Bodendüse (18)**

- HINWEIS!** Beschädigungsgefahr! Empfindliche Oberflächen können beim Arbeiten ohne Steckaufsatz zerkratzt werden können.
- Nass- und Trockensaugen von Teppichböden
- Entfernen von hartnäckigem Schmutz

#### **Bodendüse (18) mit Steckaufsatz (19)**

- Nass- und Trockensaugen von glatten Flächen und Teppichböden.
- Steckaufsatz demontieren: Drücken Sie die Laschen rechts und links an der Bodendüse.

#### **Fugendüse (20)**

- Saugen von Fugen, Ecken und Heizkörpern

### **Düse montieren und demontieren**

Die Düsen lassen sich einfach auf das Saugrohr (12) oder den Handgriff (14) aufsetzen und abnehmen.

## **Betrieb**

### **Elektrostatische Aufladung**

Zur Verhinderung einer elektrostatischen Aufladung während des Saugens ist an der Geräteunterseite eine Antistatik-Kette montiert. Es kann dennoch während der Benutzung vereinzelt zu ungefährlichen Stromschlägen kommen. Das Vorkommen dieser Stromschläge können Sie verringern. Achten Sie auf folgende Punkte:

- Hohe Luftfeuchtigkeit**  
Sorgen Sie für eine höhere Luftfeuchtigkeit in dem jeweiligen Zimmer. Eine zu niedrige kann eine statische Elektrizität begünstigen.
- Kein direkter Hautkontakt**  
Tragen Sie Gummihandschuhe während des Betriebs.
- Regelmäßige Entladung**  
Halten Sie das Rohr an andere metallische Gegenstände wie z. B. Stuhl- oder Tischbeine.
- Aufgesaugter Schmutz**  
Eingesaugter Schmutz/Staub (besonders mineralische Stoffe) können eine elektrostatistische Aufladung hervorrufen. Leeren und Reinigen Sie den Behälter daher regelmäßig.

### **Trockensaugen**

**⚠ WARNUNG!** Saugen Sie keine gesundheitsgefährdenden Stoffe auf. Staub von Harthölzern (z. B. Buche oder Eiche) sowie Gesteinstaub und Asbest gelten als potenziell krebserregend.

#### **Hinweise**

- Saugen Sie nie ohne Filter!
- Der Papierfilterbeutel ist zum Saugen von Feinstaub nicht geeignet.

#### **Erlaubte Filter und Düsen**

- Filter**
  - Faltenfilter (nicht mitgeliefert)
- Filterbeutel**
  - Papierfilterbeutel (empfohlen)
  - ohne

- **Düsen**
  - alle

## Nass-Saugen

**▲ WARNUNG!** Das Aufsaugen von brennbaren, explosiven, ätzenden oder anderen gesundheitsgefährdenden Flüssigkeiten ist verboten.

### Hinweise

- Saugen Sie nie ohne Filter!
- Beim Nass-Saugen unterbricht ein Schwimmer den Saug-Luftstrom, wenn der Behälter (6) voll ist. Schalten Sie das Gerät ab und leeren Sie den Behälter (6), siehe *Reinigung*, S. 12.
- Achten Sie darauf, dass die Saugdüse nicht vollständig im Wasser ist, damit immer etwas Luft angesaugt wird.
- Der Behälter eignet sich nicht zur Aufbewahrung von Flüssigkeiten. Leeren Sie nach dem Nass-Saugen den Behälter.
- Beachten Sie beim Nass-Saugen, dass der Sauger immer höher als die abzusaugende Wasseroberfläche stehen muss. Andernfalls könnte ein Siphon Effekt entstehen.

### Erlaubte Filter und Düsen

- **Filter**
  - Schaumstofffilter (15)
- **Filterbeutel**
  - ohne
- **Düsen**
  - Bodendüse (18)
  - ohne

## Blasen

### Blasfunktion vorbereiten (Abb. D)

1. Entfernen Sie Filter und Filterbeutel. Siehe *Filter und Filterbeutel montieren und demontieren*, S. 10.
2. Stecken Sie den Saugschlauch (13) in den Anschluss Blasen (11). siehe *Saugschlauch montieren und demontieren*, S. 11.

## Ein- und Ausschalten

### Vorbereitung

1. Wickeln Sie den Saugschlauch (13) vollständig ab.
2. Bereiten Sie das Gerät für die gewünschte Funktion vor: Filter, Filterbeutel, Saugschlauch, Saugrohr, Düse

3. Stecken Sie den Anschlussstecker des Geräts in eine Steckdose.

### Einschalten

1. Bringen Sie den Ein-/Ausschalter (3) in Stellung „I“ (EIN).

### Ausschalten

1. Bringen Sie den Ein-/Ausschalter (3) in Stellung „0“ (AUS).
2. Ziehen Sie den Anschlussstecker des Geräts aus der Steckdose, wenn Sie das Gerät unbeaufsichtigt lassen oder mit der Arbeit fertig sind.

## Reinigung, Wartung und Lagerung

**▲ WARNUNG!** Elektrischer Schlag! Verletzungsgefahr durch ungewollt anlaufendes Gerät. Schützen Sie sich bei Wartungs- und Reinigungsarbeiten. Schalten Sie das Gerät aus und ziehen Sie den Anschlussstecker aus der Steckdose. Lassen Sie Instandsetzungsarbeiten und Wartungsarbeiten, die nicht in dieser Anleitung beschrieben sind, von unserem Service-Center durchführen. Verwenden Sie nur Original-Ersatzteile.

## Reinigung

### Hinweis

Beschädigungsgefahr. Nicht sachgemäße Reinigung kann das Gerät beschädigen. Spritzen Sie das Gerät nicht mit Wasser ab. Verwenden Sie keine scharfen Reinigungs- bzw. Lösungsmittel.

### Behälter leeren

1. Demontieren Sie den Motorkopf (1). Legen Sie den Motorkopf (1) mit der Oberseite nach unten ab.
2. Leeren Sie den Behälter (6).
3. Montieren Sie den Motorkopf.

### Allgemeine Reinigung

1. Reinigen Sie den Behälter (6) mit einem feuchten Lappen.
2. Klopfen Sie den Textilfilterbeutel (16) aus. Waschen Sie den Textilfilterbeutel ggf. mit lauwarmem Wasser und Seife und lassen Sie ihn trocknen.
3. Waschen Sie den Schaumstofffilter (15) mit lauwarmem Wasser und Seife aus und lassen Sie ihn trocknen.

4. Tauschen Sie einen vollen Papierfilterbeutel (17) (Nachbestellung: *Ersatzteile und Zubehör*, S. 16).

## Wartung

Das Gerät ist wartungsfrei.

## Lagerung

Lagern Sie Gerät und Zubehör stets:

- sauber
- trocken
- staubgeschützt
- außerhalb der Reichweite von Kindern

## Hinweise

- Der Behälter eignet sich nicht zur Aufbewahrung von Flüssigkeiten. Leeren Sie nach dem Nass-Saugen den Behälter.

## Gerät für die Lagerung vorbereiten

### (Abb. E)

1. Wickeln Sie die Netzanschlussleitung (9) am Halter (10) auf und sichern Sie sie mit dem Kabelclip (9a).
2. Stecken Sie die Teile des Saugrohrs (12) in die Zubehöraufnahmen an den Füßen (7).
3. Wickeln Sie den Saugschlauch (13) um das Gerät und stecken Sie den Handgriff (14) in eine der beiden hinteren Zubehöraufnahmen (4).
4. Stecken Sie das weitere Zubehör in die Zubehöraufnahmen (4) am Motorkopf (1) und den Füßen (7).

## Entsorgung/Umweltschutz

Führen Sie Gerät, Zubehör und Verpackung einer umweltgerechten Wiederverwertung zu.



Elektrogeräte gehören nicht in den Hausmüll.

Das Symbol der durchgestrichenen Mülltonne bedeutet, dass dieses Elektro- bzw.

Elektronikgerät am Ende seiner Lebensdauer nicht im Hausmüll entsorgt werden darf, sondern vom Endnutzer einer getrennten Sammlung zugeführt werden muss.

## Richtlinie 2012/19/EU über Elektro- und Elektronik-Altgeräte:

Verbraucher sind gesetzlich dazu verpflichtet, Elektro- und Elektronikgeräte am Ende ihrer Lebensdauer einer umweltgerechten Wiederverwertung zuzuführen. Auf diese Weise wird eine umwelt- und ressourcenschonende Verwertung sichergestellt. Je nach Umsetzung in nationales Recht können Sie folgende Möglichkeiten haben:

- an einer Verkaufsstelle zurückgeben,
- an einer offiziellen Sammelstelle abgeben,
- an den Hersteller/Inverkehrbringer zurücksenden.

Nicht betroffen sind den Altgeräten beigelegte Zubehörteile und Hilfsmittel ohne Elektrobestandteile.

## Zusätzliche Entsorgungshinweise für Deutschland

Das Gerät ist bei eingerichteten Sammelstellen, Wertstoffhöfen oder Entsorgungsbetrieben abzugeben. Zudem sind Vertreiber von Elektro- und Elektronikgeräten sowie Vertreiber von Lebensmitteln zur Rücknahme verpflichtet. LIDL bietet Ihnen Rückgabemöglichkeiten direkt in den Filialen und Märkten an. Rückgabe und Entsorgung sind für Sie kostenfrei.

Beim Kauf eines Neugerätes haben Sie das Recht, ein entsprechendes Altgerät unentgeltlich zurückzugeben.

Zusätzlich haben Sie die Möglichkeit, unabhängig vom Kauf eines Neugerätes, unentgeltlich (bis zu drei) Altgeräte abzugeben, die in keiner Abmessung größer als 25 cm sind. Bitte entnehmen Sie vor der Rückgabe Batterien oder Akkumulatoren, sowie Lampen, die zerstörungsfrei entnommen werden können und führen diese einer separaten Sammlung zu.

## Fehlersuche

Die folgende Tabelle hilft Ihnen kleine Störungen zu beseitigen:

Problem	Mögliche Ursache	Fehlerbehebung
Gerät startet nicht	Ein-/Ausschalter (3) ausgeschaltet	Position des Ein-/Ausschalters (3) überprüfen
	Netzspannung fehlt	Steckdose, Netzanschlussleitung, Anschlussstecker, Sicherung prüfen, ggf. Reparatur durch Elektrofachmann.
	Ein-/Ausschalter (3) defekt	Wenden Sie sich an das Service-Center.
	Kohlebürsten abgenutzt	
Motor defekt		
Geringe oder fehlende Saugleistung	Saugschlauch (13) oder Düsen verstopft	Verstopfungen und Blockierungen beseitigen
	Saugrohr (12) nicht korrekt zusammengesetzt	Teleskoprohr (12) richtig zusammensetzen
	Behälter (6) offen	<i>Motorkopf montieren und demontieren, S. 10</i>
	Behälter (6) voll	Behälter (6) leeren
	Filter (15/16) voll oder zuge-setzt	Filter (15/16) leeren, reinigen oder ersetzen
	Schwimmer im Filterkorb (21) in falscher Position (z. B. durch ruckartige Bewegungen)	Gerät ausschalten, damit sich der Schwimmer senkt, danach wieder einschalten
	Schwimmer im Filterkorb (21) defekt	Wenden Sie sich an das Service-Center.
Schwimmer verschließt die Saugöffnung nicht	Schwimmer im Filterkorb (21) bewegt sich nicht	Schwimmer freimachen
	Schwimmer im Filterkorb (21) defekt	Wenden Sie sich an das Service-Center.
Staub oder Schmutz wird aus dem Gerät geblasen	Filter (15/16) nicht oder nicht korrekt montiert	<i>Filter und Filterbeutel montieren und demontieren, S. 10</i>

## Service

### Garantie

Sehr geehrte Kundin, sehr geehrter Kunde, Sie erhalten auf dieses Produkt 3 Jahre Garantie ab Kaufdatum. Im Falle von Mängeln dieses Produkts stehen Ihnen gegen den Verkäufer des Produkts gesetzliche Rechte zu. Diese gesetzlichen Rechte werden durch unsere im Folgenden dargestellte Garantie nicht eingeschränkt.

### Garantiebedingungen

Die Garantiefrist beginnt mit dem Kaufdatum. Bitte bewahren Sie den Original-Kassenbon gut auf. Diese Unterlage wird als

Nachweis für den Kauf benötigt. Tritt innerhalb von drei Jahren ab dem Kaufdatum dieses Produkts ein Material- oder Fabrikationsfehler auf, wird das Produkt von uns – nach unserer Wahl – für Sie kostenlos repariert oder ersetzt. Diese Garantieleistung setzt voraus, dass innerhalb der Drei-Jahres-Frist das defekte Produkt und der Kaufbeleg (Kassenbon) vorgelegt und schriftlich kurz beschrieben wird, worin der Mangel besteht und wann er aufgetreten ist.

Wenn der Defekt von unserer Garantie gedeckt ist, erhalten Sie das reparierte oder ein neues Produkt zurück. Mit Reparatur oder Austausch des Produkts beginnt kein neuer Garantiezeitraum.

## Garantiezeit und gesetzliche Mängelansprüche

Die Garantiezeit wird durch die Gewährleistung nicht verlängert. Dies gilt auch für ersetzte und reparierte Teile. Eventuell schon beim Kauf vorhandene Schäden und Mängel müssen sofort nach dem Auspacken gemeldet werden. Nach Ablauf der Garantiezeit anfallende Reparaturen sind kostenpflichtig.

### Garantieumfang

Das Produkt wurde nach strengen Qualitätsrichtlinien sorgfältig produziert und vor Anlieferung gewissenhaft geprüft.

Die Garantieleistung gilt für Material- oder Fabrikationsfehler. Diese Garantie erstreckt sich nicht auf Produktteile, die normaler Abnutzung ausgesetzt sind und daher als Verschleißteile angesehen werden können (z. B. Filter) oder für Beschädigungen an zerbrechlichen Teilen.

Diese Garantie verfällt, wenn das Produkt beschädigt, nicht sachgemäß benutzt oder nicht gewartet wurde. Für eine sachgemäße Benutzung des Produkts sind alle in der Betriebsanleitung aufgeführten Anweisungen genau einzuhalten. Verwendungszwecke und Handlungen, von denen in der Betriebsanleitung abgeraten oder vor denen gewarnt wird, sind unbedingt zu vermeiden.

Das Produkt ist lediglich für den privaten und nicht für den gewerblichen Gebrauch bestimmt. Bei missbräuchlicher und unsachgemäßer Behandlung, Gewaltanwendung und bei Eingriffen, die nicht von unserer autorisierten Service-Niederlassung vorgenommen wurden, erlischt die Garantie.

### Abwicklung im Garantiefall

Um eine schnelle Bearbeitung Ihres Anliegens zu gewährleisten, folgen Sie bitte den folgenden Hinweisen:

- Bitte halten Sie für alle Anfragen den Kassenbon und die Artikelnummer (IAN 495847\_2504) als Nachweis für den Kauf bereit.
- Die Artikelnummer entnehmen Sie bitte dem Typenschild am Produkt, einer Gravur am Produkt, dem Titelblatt der Bedienungsanleitung (unten links) oder dem Aufkleber auf der Rück- oder Unterseite des Produktes.
- Sollten Funktionsfehler oder sonstige Mängel auftreten, kontaktieren Sie zunächst das nachfolgend benannte Ser-

vice-Center **telefonisch** oder nutzen Sie unser **Kontaktformular**, das Sie auf [parkside-diy.com](http://parkside-diy.com) in der Kategorie **Service** finden.

- Ein als defekt erfasstes Produkt können Sie, nach Rücksprache mit unserem Service-Center unter Beifügung des Kaufbelegs (Kassenbons) und der Angabe, worin der Mangel besteht und wann er aufgetreten ist, für Sie portofrei an die Ihnen mitgeteilte Service-Anschrift übersenden. Um Annahmeprobleme und Zusatzkosten zu vermeiden, benutzen Sie unbedingt nur die Adresse, die Ihnen mitgeteilt wird. Stellen Sie sicher, dass der Versand nicht unfrei, per Sperrgut, Express oder sonstiger Sonderfracht erfolgt. Senden Sie das Produkt bitte inkl. aller beim Kauf mitgelieferten Zubehörteile ein und sorgen Sie für eine ausreichend sichere Transportverpackung.



Auf [parkside-diy.com](http://parkside-diy.com) können Sie diese und viele weitere Handbücher einsehen und herunterladen. Mit diesem QR-Code gelangen Sie direkt auf [parkside-diy.com](http://parkside-diy.com). Wählen Sie Ihr Land aus, und suchen Sie über die Suchmaske nach den Bedienungsanleitungen. Durch Eingabe der Artikelnummer (IAN) 495847\_2504 können Sie Ihre Bedienungsanleitung öffnen.

### Reparatur-Service

Für Reparaturen, **die nicht der Garantie unterliegen**, wenden Sie sich an das Service-Center. Dort erhalten Sie gerne einen Kostenvoranschlag.

- Wir können nur Geräte bearbeiten, die ausreichend verpackt und frankiert eingesandt wurden.

**Hinweis:** Bitte senden Sie Ihr Gerät gereinigt und mit Hinweis auf den Defekt an die vom Service-Center genannte Adresse.

- Nicht angenommen werden unfrei eingeschickte Geräte sowie Geräte, die per Sperrgut, Express oder mit sonstiger Sonderfracht versendet wurden.
- Wir entsorgen Ihre eingesendeten, defekten Geräte kostenlos.

## Service-Center

**DE Service Deutschland**  
Tel.: 0800 88 55 300  
Kontaktformular auf  
[parkside-diy.com](http://parkside-diy.com)  
IAN 495847\_2504

**AT Service Österreich**  
Tel.: 0800 447750  
Kontaktformular auf  
[parkside-diy.com](http://parkside-diy.com)  
IAN 495847\_2504

**BE Service Belgien**  
Tel.: 0800 12614  
Kontaktformular auf  
[parkside-diy.com](http://parkside-diy.com)  
IAN 495847\_2504

## Importeur

Bitte beachten Sie, dass die folgende Anschrift keine Serviceanschrift ist. Kontaktieren Sie zunächst das oben genannte Service-Center.

Grizzly Tools GmbH & Co. KG  
Stockstädter Str. 20  
63762 Großostheim  
DEUTSCHLAND  
[www.grizzlytools.de](http://www.grizzlytools.de)

## Ersatzteile und Zubehör

**Ersatzteile und Zubehör erhalten Sie unter [www.grizzlytools.shop](http://www.grizzlytools.shop).** Sollten bei Ihrem Bestellvorgang Probleme auftreten, kontaktieren Sie uns über unseren Online-Shop. Bei weiteren Fragen wenden Sie sich an: *Service-Center*, S. 16

Pos.-Nr.	Bezeichnung	Best.-Nr.
1	Motorkopf (EU)	72079468
6	Behälter	91099211
12	Saugrohr (dreiteilig)	91099439
13	Saugschlauch	91099209
15	Schaumstofffilter	91110108
16	Textilfilterbeutel	30250135
17	Papierfilterbeutel, 5er-Pack	30250132
18, 19	Bodendüse, Steckaufsatz	72800217
20	Fugendüse	91099005

# Original-EU-Konformitätserklärung

Produkt: **Nass-/Trockensauger**

Modell: **PWD 20 C3**

Seriennummer: 000001-332000

Der oben beschriebene Gegenstand der Erklärung erfüllt die einschlägigen Harmonisierungsrechtsvorschriften der Union:

**2014/35/EU • 2014/30/EU • 2011/65/EU & (EU) 2015/863**

Der oben beschriebene Gegenstand der Erklärung erfüllt die Vorschriften der Richtlinie 2011/65/EU des Europäischen Parlaments und des Rates vom 8. Juni 2011 zur Beschränkung der Verwendung bestimmter gefährlicher Stoffe in Elektro- und Elektronikgeräten.

Um die Konformität zu gewährleisten, wurden folgende harmonisierte Normen sowie nationale Normen und Bestimmungen angewendet:

**EN 60335-1:2012/A15:2021 • EN 60335-2-2:2010/A1:2013  
 EN 62233:2008 • EN IEC 55014-1:2021 • EN IEC 55014-2:2021  
 EN IEC 61000-3-2:2019/A1:2021  
 EN 61000-3-3:2013/A2:2021 • EN IEC 63000:2018**

Die alleinige Verantwortung für die Ausstellung dieser Konformitätserklärung trägt der Hersteller:



Grizzly Tools GmbH & Co. KG  
 Stockstädter Str. 20  
 63762 Großostheim  
 DEUTSCHLAND  
 03.10.2025

Christian Frank  
 Dokumentationsbevollmächtigter

## Table of Contents

<b>Introduction.....</b>	<b>18</b>
Proper use.....	18
Scope of delivery/accessories.....	18
Overview.....	19
Description of functions.....	19
Symbols regarding the use of nozzles and filters.....	19
Technical data.....	19
<b>Safety information.....</b>	<b>20</b>
Meaning of the safety information.....	20
Pictograms and symbols.....	20
Safe initial start-up.....	20
<b>Preparation.....</b>	<b>23</b>
Control elements.....	23
Attaching and removing the motor head.....	23
Assembly.....	23
Attaching and removing the filter and filter bag.....	24
Attaching and removing the suction hose.....	24
Selecting a nozzle.....	24
<b>Operation.....</b>	<b>25</b>
Electrostatic charge.....	25
Dry vacuuming.....	25
Wet vacuuming.....	25
Blowing.....	25
Switching on and off.....	25
<b>Cleaning, maintenance and storage.....</b>	<b>26</b>
Cleaning.....	26
Maintenance.....	26
Storage.....	26
<b>Disposal/environmental protection.....</b>	<b>26</b>
<b>Troubleshooting.....</b>	<b>27</b>
<b>Service.....</b>	<b>27</b>
Guarantee.....	27
Repair service.....	28
Service Centre.....	29
Importer.....	29
<b>Spare parts and accessories.....</b>	<b>29</b>
<b>Translation of the original EU declaration of conformity.....</b>	<b>30</b>
<b>Exploded view.....</b>	<b>103</b>

## Introduction

Congratulations on purchasing your new Wet & Dry Vacuum Cleaner (hereafter referred to as device or power tool).

You have chosen a high-quality device. This device was quality-tested and subjected to a final inspection during production, therefore ensuring proper functioning of your device. In some cases, residual amounts of water may be present on or in the device or in hose lines. This is not a flaw or a defect and is no cause for concern.



The instruction manual forms part of this device. It contains important information on safety, use and disposal. Read the instruction manual carefully. Familiarise yourself with the controls and how to use the device correctly. Use the device only as described and for the stated fields of application. Store the instruction manual carefully and ensure that all documents are handed over in the event that the device is passed on to another user.

### Proper use

This device is only intended for the following uses:

- Wet and dry vacuuming in residential applications, e.g. in the home, hobby room, car or garage
- as a blower
- Extracting water

The vacuuming of explosive or hazardous substances and flammable liquids is prohibited.

Any other use that is not expressly permitted in this instruction manual may pose a serious hazard to the user and result in damage to the device. The operator or user of the machine is responsible for any accidents or personal injury and/or material damage to third parties or their property. The machine is intended to be used by do-it-yourselfers. It was not designed for heavy commercial use. The warranty is void in the case of commercial use. The manufacturer is not liable for damage caused by improper use or incorrect operation.

### Scope of delivery/accessories

Unpack the device and check that everything is present.

Dispose of the packaging material properly.

- Motor head
- Container
- Suction tube (three-part)
- Textile filter bag (pre-assembled)
- Translation of the original instructions

The following parts are in the container on delivery:

- 5 x Foot (with castor and accessories holder)
- Suction hose
- Foam filter
- Paper filter bag
- Floor nozzle
- Insert attachment (Floor nozzle)
- Crevice nozzle

19 Insert attachment

20 Crevice nozzle

**Fig. B**

21 Filter basket

**Fig. C**

22 Suction nozzle

23 Sealing ring

24 Connector

**Overview**

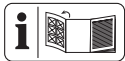

The illustrations for the device can be found on the front and back fold-out page.

- 1 Motor head
- 2 Carrying handle
- 3 On/Off switch
- 4 4 x Accessories holder (Motor head)
- 5 Suction connector
- 6 Container
- 7 5 x Foot (with castor and accessories holder)
- 8 2 x Quick release lock
- 9 Power cord
- 9a Cable clip
- 10 Holder (Power cord)
- 11 Blowing port

**Accessories**

- 12 Suction tube (three-part)
- 13 Suction hose
- 13a Lock (Suction hose)
- 14 Handle

**Filter**

- 15 Foam filter
- 16 Textile filter bag
- 17 Paper filter bag

**Nozzles**

- 18 Floor nozzle

**Description of functions**

The appliance is equipped with a stainless steel container. The rollers provide good manoeuvrability of the appliance. When wet vacuuming, a float interrupts the suction air flow when the container is full. The appliance also features a blow function.

Please refer to the descriptions below for information on how the operating elements work.

**Symbols regarding the use of nozzles and filters**



Nozzle to vacuum carpets.



Nozzle to vacuum smooth surfaces and hard floor surfaces.



Nozzle to vacuum dust and dirt from joints and cracks.



Filter to vacuum liquids.



Filter not suitable to vacuum liquids.



Filter to vacuum dry dirt from the house, garage and workshop.

**Technical data**

**Wet & Dry Vacuum Cleaner .....PWD 20 C3**

Rated voltage *U* ..... 220–240 V~, 50/60 Hz

Rated input power *P* ..... 1300 W

Length Power cord ..... 4 m

Protection class ..... II (double insulation)

Protection type ..... IPX4  
 Suction power ..... 200 Air-Watt  
 Container volume  
 – gross ..... 19.8 l

## Safety information

This section deals with the basic safety instructions for using the device.

### Meaning of the safety information

**⚠ DANGER!** If you do not observe this safety instruction, an accident will occur. The result of which is severe bodily injury or death.

**⚠ WARNING!** If you do not observe this safety instruction, an accident may occur. The result of which is likely severe bodily injury or death.

**⚠ CAUTION!** If you do not observe this safety instruction, an accident will occur. The result of which is likely minor or moderate bodily injury.

**NOTICE!** If you do not observe this safety instruction, an accident will occur. The result of which is possible damage to property.

### Pictograms and symbols

#### Symbols on the device



Read the instruction manual carefully. Familiarise yourself with the controls and how to use the device correctly.



For cold ash only\*! There is a risk of fire if the suction material exceeds a temperature of 40 °C!



Protection class II (double insulation)



Waste electrical and electronic equipment (WEEE) must not be disposed of with domestic waste.

\* “Cold ash” is ash that has cooled down for a sufficient amount of time and no longer contains any embers. This can be determined by combing the ashes with a metal tool before using the device. There will no longer be noticeable heat radiating from the cold ash.

## Safe initial start-up



Attention! The following basic safety precautions must be observed while using electrical devices to protect against electric shock, injury and risk of fire:

## General Information

- Read the instruction manual carefully. Familiarise yourself with the controls and how to use the device correctly.
- This device can be used by children aged 8 years and up as well as individuals with reduced physical, sensory or mental abilities or a lack of experience and knowledge if they are supervised or have been instructed in the safe use of the device and understand the resulting hazards. Children must never play with the device. Cleaning and user maintenance must not be carried out by children if they are not supervised.

- Note that the user is responsible for any accidents or risks to others and their property.
- Observe noise protection rules and other local regulations.

**Preparation**

- Prior to use, always check the power cord and extension cord for signs of damage or wear and tear. If the cord is damaged during use, it must be disconnected from the supply network immediately. **DO NOT TOUCH THE CABLE BEFORE IT HAS BEEN DISCONNECTED FROM THE POWER SUPPLY.** Do not use the device if the cord is damaged or worn.
- Ensure that the mains voltage and mains frequency match the specifications on the rating plate. Adaptation to the various mains frequencies is automatic.
- Connect the device only to a power outlet with a residual current device (RCD) of rated residual

current no more than 30 mA.

- Connect the appliance to a power outlet with a fuse of at least 16 A.
- If the power cord of this device is damaged, it must be replaced by the manufacturer, their customer service or by a similarly qualified person in order to avoid hazards. contact the service centre.
- Make sure before use that the appliance is properly assembled and that the filters are in the correct position. Never perform vacuuming without a filter. The appliance could become damaged.
- Never use the device if there are children or animals nearby. People nearby must wear protective clothing.

**Operation**

- Pay attention, be aware of what you are doing and take the utmost care when working with the device. Do not use the

- device if you are tired or you are under the influence of drugs, alcohol or medication.
- Do not allow the vacuum to come into contact with people or animals.
  - While in operation, never aim the suction hose and nozzles at yourself or other people; particularly not eyes or ears. There is a risk of injury.
  - The nozzles and suction hose must not be at the same height as your head while working. There is a risk of injury.
  - Do not vacuum hot, glowing, flammable, explosive or hazardous substances. These include hot ashes, petrol, solvents, acids or alkalis amongst others. Risk of fire and injury.
  - Make sure not to damage the power cord by pulling it over sharp edges, getting it trapped or by pulling on the cable.
  - Never use the power cord to pull the plug out of the outlet or to pull the device. Protect the power cord from heat, oil and sharp edges.
  - Never transport the device while the drive is running.
  - Switch off the device and disconnect the plug from the power outlet. Make sure that all moving parts have come to a complete stop
    - when leaving the device,
    - before changing the accessories,
    - before removing obstructions or loosening blockages,
    - before checking the device, cleaning it or performing maintenance work on it.
  - If the device starts to vibrate abnormally, an immediate check is required:
    - Examine for loose parts and tighten these,
    - search for signs of damage,
    - replace damaged accessories. For repairs, contact the service centre.

## Cleaning, maintenance and storage

- Allow the motor to cool down before storing the device for a longer period.
- Replace worn or damaged parts in the interests of safety. Use only original spare parts and accessories. Using externally produced parts results in the immediate loss of any warranty claim.
- The device may only be opened by an authorised electrician. Always contact our service centre for repairs.
- Switch the drive off, disconnect the device from the power supply and allow the device to cool off if you want to clean, adjust, store the device or to exchange an accessory part.
- Handle the device with care and keep it clean.
- Store the device out of reach of children.

## Preparation

**▲ WARNING!** Risk of injury due to unintentional start-up. Do not insert the plug into the outlet until the device is fully prepared for use.

### Control elements

Familiarise yourself with the operating elements before using the device for the first time.

#### On/Off switch (3)

- Switching on: Move the On/Off switch (3) to the position "I" (ON).
- Switching off: Move the On/Off switch (3) to the position "0" (OFF).

## Attaching and removing the motor head

### Disassembling the motor head (Fig. A)

1. Unlock the quick-release locks (8) on the container (6).
2. Take the motor head (1) off.  
Place the motor head (1) with the top facing downward.

### Assembling the motor head (Fig. A)

1. Place the motor head (1) on the container (6). The On/Off switch (3) points to the suction port (5).
2. Lock the quick-release locks (8) on the container (6).

## Assembly

### State on delivery

- Motor head (pre-assembled)
- Textile filter bag (pre-assembled)
- 5 x Foot (with castor and accessories holder) (not fitted).

### Assembling the feet (Fig. A)

1. Remove the motor head (1).
2. Place the container (6) on a solid surface with the bottom facing up.
3. Place the feet (7) in the holders on the bottom of the container.  
You will hear the feet click into place.
4. Mount the motor head (1).

## Attaching and removing the filter and filter bag

### Overview

The appliance has the following filters and bags:

- **Textile filter bag (16)**
  - Dry vacuuming
  - Use an additional paper filter bag so that the textile filter bag does not clog up so quickly.
- **Foam filter (15)**
  - Wet vacuuming
- **Paper filter bag (17)**
  - Dry vacuuming

### Removing the textile filter bag (Fig. C)

1. Remove the motor head (1).  
Place the motor head (1) with the top facing downward.
2. Remove the textile filter bag (16).

### Installing the textile filter bag (Fig. C)

1. Remove the motor head (1).  
Place the motor head (1) with the top facing downward.
2. If necessary, remove the foam filter (15).
3. Pull the textile filter bag (16) fully over the filter basket (21).
4. Mount the motor head.

### Installing the filter bag (Fig. C)

The instructions apply to the paper filter bag (17).

1. Remove the motor head (1).  
Place the motor head (1) with the top facing downward.
2. Pull the filter bag (17) inside the container (6) over the suction port (5). The sealing ring (23) on the filter bag opening must fully surround the connector (24) on the suction port.
3. Mount the motor head.

### Removing the filter bag (Fig. C)

1. Remove the motor head (1).  
Place the motor head (1) with the top facing downward.
2. You can remove the filter bag (17).
3. Mount the motor head.

### Removing the foam filter (Fig. B)

1. Remove the motor head (1).  
Place the motor head (1) with the top facing downward.
2. Carefully remove the foam filter (15).

### Installing the foam filter (Fig. B)

Only insert a dry filter.

1. Remove the motor head (1).  
Place the motor head (1) with the top facing downward.
2. Roll the foam filter (15) up a little bit.
3. Pull the foam filter over the filter basket (21).
4. Roll the foam filter so that it is smooth.
5. Mount the motor head.

## Attaching and removing the suction hose

### Attaching the suction hose (Fig. A/D)

1. Insert the thick end of the suction hose (13) with the lock (13a) into a port:
  - Suction: Suction connector (5) (on the container)
  - Blowing: Blowing port (11) (on the motor head)

You will hear the lock click into place.

### Removing the suction hose (Fig. A/D)

1. Press and hold the lock (13a) on the suction hose (13).
2. Pull the suction hose (13) out of the port.

## Selecting a nozzle

### Floor nozzle (18)

- **NOTICE!** Risk of damage! Sensitive surfaces can be scratched if working without the insert attachment.
- Wet and dry vacuuming of carpeted floors
- Removing stubborn dirt

### Floor nozzle (18) with insert attachment (19)

- Wet and dry vacuuming of smooth surfaces and carpeted floors.
- Remove the insert attachment: Push the tabs on the right and left of the floor nozzle.

### Crevice nozzle (20)

- Vacuuming joints, corners and radiators

### Attaching and removing nozzles

The nozzles can easily be attached to and removed from the suction pipe (12) or the handle (14).

## Operation

### Electrostatic charge

To prevent electrostatic charge during vacuuming, an antistatic chain is fitted to the underside of the appliance. However, there may still be isolated cases of harmless electric shocks during use. You can reduce the occurrence of these electric shocks. Pay attention to the following points:

- **High air humidity**  
Ensure higher humidity in the room. Too low humidity can favour static electricity.
- **No direct contact with the skin**  
Wear rubber gloves during operation.
- **Regular discharge**  
Hold the pipe against other metal objects such as chair or table legs.
- **Vacuumed dirt**  
Dirt/dust sucked in (especially mineral substances) can cause an electrostatic charge. Empty and clean the container regularly.

### Dry vacuuming

**▲ WARNING!** Do not vacuum hazardous substances. Dust from hardwoods (e.g. beech or oak) as well as rock dust and asbestos are considered potentially carcinogenic.

#### Notes

- Never perform vacuuming without a filter!
- The paper filter bag is not suitable for vacuuming fine dust.

#### Permitted filters and nozzles

- **Filter**
  - Pleated filter (not included)
- **Filter bag**
  - Paper filter bag (Recommended)
  - Without
- **Nozzles**
  - All

### Wet vacuuming

**▲ WARNING!** The vacuuming of flammable, explosive, corrosive or other hazardous liquids is prohibited.

#### Notes

- Never perform vacuuming without a filter!

- When wet vacuuming, a float interrupts the suction air flow when the container (6) is full. Switch the appliance off and empty the container (6), see *Cleaning*, p. 26.
- Make sure that the suction nozzle is not completely in the water so that some air is always sucked in.
- The container is not suitable for storing liquids. Empty the container after wet vacuuming.
- When wet vacuuming, make sure that the vacuum cleaner is always higher than the water surface to be vacuumed. Otherwise, a siphon effect could occur.

#### Permitted filters and nozzles

- **Filter**
  - Foam filter (15)
- **Filter bag**
  - Without
- **Nozzles**
  - Floor nozzle (18)
  - Without

### Blowing

#### Preparing the blowing function (Fig. D)

1. Remove the filter and filter bag.  
*See Attaching and removing the filter and filter bag*, p. 24.
2. Insert the suction hose (13) into the blowing connector (11).  
*See Attaching and removing the suction hose*, p. 24.

### Switching on and off

#### Preparation

1. Fully unwind the suction hose (13).
2. Prepare the device for the desired function: Filter, filter bag, suction hose, suction tube, nozzle
3. Insert the machine plug into a wall socket.

#### Switching on

1. Move the On/Off switch (3) to the position "I" (ON).

#### Switching off

1. Move the On/Off switch (3) to the position "0" (OFF).
2. Pull the device plug out of the wall outlet if you are leaving the device unattended or if you have finished working.

## Cleaning, maintenance and storage

**⚠ WARNING!** Electric shock! Risk of injury due to unintentional start-up. Protect yourself when performing maintenance or cleaning work. Switch off the device and disconnect the mains plug from the socket.

You should have any repair and maintenance work that is not described in these instructions carried out by our Service Centre. Only use original replacement parts.

### Cleaning

#### Note

Risk of damage. Improper cleaning can damage the appliance. Do not spray down the appliance with water. Do not use any abrasive cleaning agents or solvents.

#### Emptying the container

1. Remove the motor head (1).  
Place the motor head (1) with the top facing downward.
2. Empty the container (6).
3. Mount the motor head.

#### General cleaning

1. Clean the container (6) with a damp cloth.
2. Tap out the contents of the textile filter bag (16). If needed, wash the textile filter bag with warm water and soap and let it dry.
3. Wash the foam filter (15) with warm water and soap and let it dry.
4. If full, replace the paper filter bag (17) (reorder: *Spare parts and accessories*, p. 29).

### Maintenance

The device is maintenance free.

### Storage

Always store the device and accessories:

- clean
- dry
- protected against dust

- out of the reach of children

#### Notes

- The container is not suitable for storing liquids. Empty the container after wet vacuuming.

#### Preparing the appliance for storage (Fig. E)

1. Wind up the power cord (9) on the holder (10) and secure it with the cable clip (9a).
2. Place the parts of the suction pipe (12) in the accessory holders on the feet (7).
3. Wind the suction hose (13) around the device and insert the handle (14) into one of the two rear accessory holders (4).
4. Insert the other accessories into the accessory holders (4) on the motor head (1) and the feet (7).

## Disposal/environmental protection

The device, accessories and packaging should be properly recycled.



Waste electrical and electronic equipment (WEEE) must not be disposed of with domestic waste.

The symbol of the crossed-out wheeled bin means that this product must not be disposed of as unsorted municipal waste at the end of its useful life.

#### Directive 2012/19/EU on waste electrical and electronic equipment:

Consumers are legally obliged to recycle electrical and electronic equipment in an environmentally sound manner at the end of its life. In this way, environmentally friendly and resource-saving recycling is ensured. Depending on the implementation in national law, you may have the following options:

- Return to a shop,
- Hand over to an official collection point,
- Return to the manufacturer/distributor.

This does not affect accessories enclosed with the old devices or tools without any electrical components.

## Troubleshooting

The following table will assist you in fixing faults:

Problem	Possible cause	Error correction
Device does not start	On/Off switch (3) turned off	Check the position of the on/off switch (3)
	No mains power supply	Check the socket, mains connection cable, plug and fuse and have them repaired by a qualified electrician if necessary.
	On/Off switch (3) is broken	Contact the service centre.
	Worn out carbon brushes	
	Defective motor	
Weak or no suction power/throughput	Suction hose (13) or nozzles blocked	Removing obstructions and blockages
	Suction pipe (12) not correctly assembled	Assembling the telescopic tube (12) correctly
	Container (6) open	<i>Attaching and removing the motor head, p. 23</i>
	Container (6) full	Empty container (6)
	Filter (15/16) full or clogged	Empty, clean or replace the filter (15/16)
	Float in filter basket (21) in incorrect position (e.g. due to jerky movements)	Turn off the device, the float will sink, then switch it back on
	Float in filter basket (21) defective	Contact the service centre.
Float does not close suction opening	Float in filter basket (21) not moving	Release float
	Float in filter basket (21) defective	Contact the service centre.
Dust or dirt is blown out of the device	Filter (15/16) not assembled or incorrectly assembled	<i>Attaching and removing the filter and filter bag, p. 24</i>

## Service

### Guarantee

Dear Customer,

This product is provided with a 3 year guarantee from the date of purchase. In case of defects, you have statutory rights against the seller of the product. These statutory rights are not restricted by our guarantee presented below.

#### Terms of Guarantee

The guarantee period begins on the date of purchase. Please retain the original receipt. This document is required as proof of pur-

chase. If a material or manufacturing defect occurs within three years of the date of purchase of this product, we will repair or replace – at our choice – the product for you free of charge. This guarantee requires the defective product and proof of purchase to be presented within the three-year period with a brief written description of what constitutes the defect and when it occurred. If the defect is covered by our guarantee, you will receive either the repaired product or a new product. No new guarantee period begins on repair or replacement of the product.

### Guarantee Period and Statutory Claims for Defects

The guarantee period is not extended by the guarantee service. This also applies for replaced or repaired parts. Any damages and defects already present at the time of purchase must be reported immediately after unpacking. Repairs arising after expiry of the guarantee period are chargeable.

#### Guarantee Cover

The product has been carefully produced in accordance with strict quality guidelines and conscientiously checked prior to delivery. The guarantee applies for all material and manufacturing defects. This guarantee does not extend to cover product parts that are subject to normal wear and may therefore be considered as wearing parts (e.g. Filter) or to cover damage to breakable parts.

This guarantee shall be invalid if the product has been damaged, used incorrectly or not maintained. Precise adherence to all of the instructions specified in the operating manual is required for proper use of the product. Intended uses and actions against which the operating manual advises or warns must be categorically avoided.

The product is designed only for private and not commercial use. The guarantee will be invalidated in case of misuse or improper handling, use of force, or interventions not undertaken by our authorised service branch.

#### Processing in Case of Guarantee

To ensure efficient handling of your query, please follow the directions below:

- Please have the receipt and product number (IAN 495847\_2504) ready as proof of purchase for all enquiries.
- Please refer for the product number to the type plate on the product, an engraving on the product, the title page of the operating instructions (bottom left) or the sticker on the back or underside of the product.
- Should functional errors or other defects occur, please initially contact the service centre specified below by **telephone** or use the **contact form** available on *parkside-diy.com* in the category **Service**.
- After consultation with our customer service, a product recorded as defective can be sent postage paid to the service address communicated to you, with the

proof of purchase (receipt) and specification of what constitutes the defect and when it occurred. In order to avoid acceptance problems and additional costs, please be sure to use only the address communicated to you. Ensure that the consignment is not sent carriage forward or by bulky goods, express or other special freight. Please send the appliance inc. all accessories supplied at the time of purchase and ensure adequate, safe transport packaging.



You can view and download these and many other manuals on *parkside-diy.com*. This QR code will take you directly to *parkside-diy.com*. Select your country and search for the operating instructions via the search mask. You can open your operating instructions by entering the article number (IAN) 495847\_2504.

### Repair service

For repairs **that are not covered by warranty**, contact the service centre. They will gladly create a cost estimate for you.

- We can only work on devices which are sent in properly packed and with postage paid.  
**Note:** Please send your device cleaned and with an indication of the defect to the address named for the service centre.
- The following are not accepted: devices sent in without prepaid postage, sent as bulky goods, sent as an Express shipment, or devices sent as any other form of special freight.
- We will dispose of defective devices you ship to us free of charge.

## Service Centre



**Service Great Britain**  
Tel.: 0800 051 8970  
Contact form on  
[parkside-diy.com](http://parkside-diy.com)  
**IAN 495847\_2504**



**Service Malta**  
Tel.: 800 65168  
Contact form on  
[parkside-diy.com](http://parkside-diy.com)  
**IAN 495847\_2504**

## Importer

Please note that the address below is not a service address. Contact the service centre named above first.

Grizzly Tools GmbH & Co. KG  
Stockstädter Str. 20  
63762 Großostheim  
GERMANY  
[www.grizzlytools.de](http://www.grizzlytools.de)

## Spare parts and accessories

You can get spare parts and accessories from [www.grizzlytools.shop](http://www.grizzlytools.shop). If you have any problems with your order, contact us via our online shop. If you have any other questions, contact: *Service Centre, p. 29*

Pos. nr.	Name	Order No.
1	Motor head (EU)	72079468
6	Container	91099211
12	Suction tube (three-part)	91099439
13	Suction hose	91099209
15	Foam filter	91110108
16	Textile filter bag	30250135
17	Paper filter bag, pack of 5	30250132
18, 19	Floor nozzle, Insert attachment	72800217
20	Crevice nozzle	91099005

## Translation of the original EU declaration of conformity

Product: **Wet & Dry Vacuum Cleaner**

Model: **PWD 20 C3**

Serial number: 000001-332000

The object of the declaration described above is in conformity with the relevant Union harmonisation legislation:

**2014/35/EU • 2014/30/EU • 2011/65/EU & (EU) 2015/863**

The object of the declaration described above is in conformity with Directive 2011/65/EU of the European Parliament and of the Council of 8 June 2011 on the restriction of the use of certain hazardous substances in electrical and electronic equipment.

To ensure conformity, the following harmonised standards and national standards and regulations have been applied:

**EN 60335-1:2012/A15:2021 • EN 60335-2-2:2010/A1:2013  
EN 62233:2008 • EN IEC 55014-1:2021 • EN IEC 55014-2:2021  
EN IEC 61000-3-2:2019/A1:2021  
EN 61000-3-3:2013/A2:2021 • EN IEC 63000:2018**

This declaration of conformity is issued under the sole responsibility of the manufacturer:



Grizzly Tools GmbH & Co. KG  
Stockstädter Str. 20  
63762 Grobostheim  
GERMANY  
03.10.2025

Christian Frank  
Authorised representative of documentation

## Sommaire

<b>Introduction.....</b>	<b>31</b>
Utilisation conforme.....	31
Matériel livré/Accessoires.....	32
Aperçu.....	32
Description fonctionnelle.....	32
Symboles d'emploi des suceurs et filtres.....	32
Caractéristiques techniques.....	33
<b>Consignes de sécurité.....</b>	<b>33</b>
Signification des consignes de sécurité.....	33
Pictogrammes et symboles.....	33
Mise en service en toute sécurité.....	33
<b>Préparation.....</b>	<b>37</b>
Éléments de commande.....	37
Monter et démonter la tête du moteur.....	37
Montage.....	37
Monter et démonter les filtres et le sac filtrant.....	37
Monter et démonter le flexible d'aspiration.....	38
Sélectionner le suceur.....	38
<b>Fonctionnement.....</b>	<b>38</b>
Accumulation d'électricité statique.....	38
Aspiration de poussières.....	38
Aspiration humide.....	39
Soufflage.....	39
Mise en marche et arrêt.....	39
<b>Nettoyage, entretien et stockage.....</b>	<b>39</b>
Nettoyage.....	39
Maintenance.....	40
Stockage.....	40
<b>Recyclage/protection de l'environnement.....</b>	<b>40</b>
<b>Dépannage.....</b>	<b>41</b>
<b>Service.....</b>	<b>41</b>
Garantie.....	41
Garantie (France).....	42
Service de réparation.....	44
Service-Center.....	45
Importateur.....	45
<b>Pièces de rechange et accessoires.....</b>	<b>45</b>
<b>Traduction de la déclaration UE de conformité originale.....</b>	<b>46</b>
<b>Vue éclatée.....</b>	<b>103</b>

## Introduction

Nous vous félicitons pour l'achat de votre nouvel aspirateur eau et poussières (ci-après dénommé appareil ou outil électrique).

Vous avez ainsi opté pour un produit de grande qualité. La qualité de cet appareil a été contrôlée au cours de la production, et il a été soumis à un contrôle final. Le bon fonctionnement de votre appareil est ainsi garanti.

Dans certains cas, il est possible que des résidus d'eau soient présents sur ou dans l'appareil ou dans les flexibles. Ce n'est ni un vice ni un défaut et ne doit pas être une source d'inquiétude.



Le mode d'emploi fait partie intégrante de cet appareil. Il contient des informations importantes sur la sécurité, l'utilisation et le recyclage. Lisez attentivement le mode d'emploi. Familiarisez-vous avec les éléments de commande et l'utilisation correcte de l'appareil. Utilisez l'appareil uniquement de la façon décrite et pour les domaines d'applications indiqués. Veillez à bien conserver le mode d'emploi et à remettre l'ensemble des documents en cas de cession de l'appareil à des tierces personnes.

### Utilisation conforme

Cet appareil est exclusivement destiné aux utilisations suivantes :

- Aspiration de liquides et de poussières dans un cadre domestique, p. ex. à la maison, dans la salle réservée au bricolage, dans la voiture ou dans le garage
- en tant que souffleur
- Aspiration d'eau

L'aspiration de substances explosives ou nocives pour la santé ainsi que de liquides inflammables est interdite.

Toute autre utilisation qui n'est pas expressément préconisée dans ce mode d'emploi peut constituer un sérieux danger pour l'utilisateur et entraîner des dommages à l'appareil. L'opérateur ou l'utilisateur de l'appareil est responsable des accidents ou des dommages causés aux autres personnes ou à leurs biens. L'appareil est destiné à être utilisé dans le domaine du bricolage. Il n'a pas été conçu pour une utilisation

tion professionnelle constante. Une utilisation commerciale annule la garantie. Le fabricant ne peut être tenu pour responsable des dommages causés par une utilisation inappropriée ou par une manipulation incorrecte.

## Matériel livré/Accessoires

Déballez l'appareil et vérifiez le matériel livré. Éliminez correctement les matériaux d'emballage.

- Tête du moteur
  - Cuve
  - Tube d'aspiration (en trois parties)
  - Filtre en textile (prémontée)
  - Traduction de la notice originale
- À la livraison, les pièces suivantes se trouvent dans la cuve:
- 5 x Pied (avec roulette directionnelle et logement d'accessoire)
  - Flexible d'aspiration
  - Filtre en mousse
  - Filtre en papier
  - Buse de sol
  - Embout (Buse de sol)
  - Suceur

## Aperçu

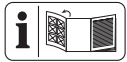

Vous trouverez les représentations de l'appareil sur le volet rabattable avant et arrière.

- 1 Tête du moteur
- 2 Poignée de transport
- 3 Interrupteur Marche/Arrêt
- 4 4 x Support pour accessoires (Tête du moteur)
- 5 Raccord d'aspiration
- 6 Cuve
- 7 5 x Pied (avec roulette directionnelle et logement d'accessoire)
- 8 2 x Fixation rapide
- 9 Câble d'alimentation
- 9a Serre-câble
- 10 Support (Câble d'alimentation)
- 11 Raccord de soufflage

### Accessoires

- 12 Tube d'aspiration (en trois parties)
- 13 Flexible d'aspiration
- 13a Verrouillage (Flexible d'aspiration)
- 14 Poignée

## Filtre

- 15 Filtre en mousse
- 16 Filtre en textile
- 17 Filtre en papier

## Suceurs

- 18 Buse de sol
- 19 Embout
- 20 Suceur

## Fig. B

- 21 Panier filtre

## Fig. C

- 22 Tubulure d'aspiration
- 23 Rondelle d'étanchéité
- 24 Entretien

## Description fonctionnelle

L'appareil est équipé d'une cuve en acier inoxydable. Les roulettes confèrent une grande maniabilité à l'appareil. Pour l'aspiration humide, un flotteur interrompt le flux d'air d'aspiration lorsque la cuve est pleine. L'appareil possède en plus une fonction de soufflage.

Pour savoir quelles fonctions remplissent les éléments de commande, veuillez vous reporter aux descriptions suivantes.

## Symboles d'emploi des suceurs et filtres



Suceur pour aspirer les tapis et moquettes.



Suceur pour aspirer les surfaces lisses et sols durs.



Suceur pour aspirer la poussière et la saleté dans les joints et rainures.



Filtre pour aspirer les liquides.



Ce filtre ne convient pas pour aspirer des liquides.



Filtre pour aspirer la saleté sèche dans la maison, le garage et l'atelier.

## Caractéristiques techniques

### Aspirateur eau et poussière .....PWD 20 C3

Tension assignée *U* .... 220–240 V~, 50/60 Hz  
 Puissance nominale à l'entrée *P* ..... 1300 W  
 Longueur Câble d'alimentation ..... 4 m  
 Classe de protection .... II (double isolation)  
 Type de protection ..... IPX4  
 Puissance d'aspiration ..... 200 Air-Watt  
 Volume du réservoir  
 – brut ..... 19,8 l

## Consignes de sécurité

Cette section couvre les consignes de sécurité de base relatives à l'utilisation de l'appareil.

### Signification des consignes de sécurité

**▲ DANGER !** Si vous ne suivez pas cette consigne de sécurité, un accident se produira. Cela entraînera des blessures graves, voire la mort.

**▲ AVERTISSEMENT !** Si vous ne suivez pas cette consigne de sécurité, un accident peut se produire. Cela peut entraîner des blessures graves, voire la mort.

**▲ PRUDENCE !** Si vous ne suivez pas cette consigne de sécurité, un accident se produira. Cela peut entraîner des blessures physiques mineures ou modérées.

**REMARQUE !** Si vous ne suivez pas cette consigne de sécurité, un accident se produira. Cela peut entraîner des dommages matériels.

## Pictogrammes et symboles

### Pictogrammes sur l'appareil



Lisez attentivement le mode d'emploi. Familiarisez-vous avec les éléments de commande et l'utilisation correcte de l'appareil.



Uniquement pour cendres froides\* ! Il y a risque d'incendie si la température du produit aspiré dépasse 40 °C) !



Classe de protection II (double isolation)



Les appareils électriques ne doivent pas être jetés avec les déchets ménagers.

\* Des « cendres froides » sont des cendres qui ont refroidi suffisamment longtemps et qui ne contiennent plus de petits tas de braises. Cela peut être vérifié en ratissant les cendres avec un accessoire métallique avant d'utiliser l'appareil. Les cendres froides n'émettent plus de rayonnement thermique perceptible.

## Mise en service en toute sécurité



Attention ! Lors de l'utilisation d'appareils électriques, les mesures de sécurité fondamentales suivantes doivent être observées pour la protection contre l'électrocution, le risque de blessure et le risque d'incendie :

## Remarques générales

- Lisez attentivement le mode d'emploi. Familiarisez-vous avec les éléments de commande et l'utilisation correcte de l'appareil.
- Cet appareil peut être utilisé par des enfants à partir de 8 ans et plus, ainsi que par des per-

sonnes aux capacités physiques, sensorielles ou mentales réduites ou manquant d'expérience ou de connaissance, à condition qu'ils soient surveillés ou qu'ils aient été instruits sur l'utilisation en toute sécurité de l'appareil et qu'ils comprennent les dangers en résultant. Les enfants ne sont pas autorisés à jouer avec l'appareil. Le nettoyage et les travaux d'entretien réalisés par l'utilisateur ne doivent pas être effectués par des enfants sans surveillance.

- Il est à noter que l'utilisateur est lui-même responsable des accidents ou des mises en danger d'autrui ou de sa propriété.
- Respectez la protection sonore et les directives locales.

### **Préparation**

- Vérifiez toujours avant l'utilisation si le cordon et la rallonge électrique présentent des signes de détérioration ou de

vieillesse. Si le câble est endommagé pendant l'utilisation, il faut immédiatement le débrancher du secteur, **NE TOUCHEZ PAS LE CÂBLE AVANT QU'IL NE SOIT DÉBRANCHÉ DU RÉSEAU**. N'utilisez pas l'appareil si le câble est endommagé ou usé.

- Veillez à ce que la tension et la fréquence du réseau soient conformes aux indications sur la plaque signalétique. L'adaptation aux différentes fréquences du réseau se fait automatiquement.
- Raccordez l'appareil uniquement à une prise protégée par un dispositif à courant différentiel résiduel (DDR) avec un courant de résiduel nominal inférieur à 30 mA.
- Branchez l'appareil à une prise de courant avec un fusible d'au moins 16 A.
- Si le cordon d'alimentation de cet appareil est endommagé, il doit être remplacé par le fabricant, son service

après-vente ou une personne aux qualifications similaires pour éviter des risques. Adressez-vous au Centre de SAV.

- Avant d'utiliser l'appareil, veillez à ce qu'il soit assemblé correctement et que les filtres soient dans la bonne position. N'aspirez jamais sans filtre. L'appareil pourrait être endommagé.
- N'utilisez jamais l'appareil lorsque des enfants ou des animaux se trouvent à proximité. Les personnes à proximité doivent porter des vêtements de protection.

### **Fonctionnement**

- Soyez attentif et faites attention à ce que vous faites ; commencez le travail avec l'appareil raisonnablement. N'utilisez pas l'appareil si vous êtes fatigué ou sous l'influence de l'alcool, de drogues ou de médicaments.
- Les personnes et animaux ne doivent pas être aspirés avec l'appareil.
- Pendant l'utilisation, ne braquez jamais le flexible d'aspiration et les suceurs sur vous-même ou d'autres personnes, en particulier pas en direction des yeux et des oreilles. Il existe un risque de blessures.
- Pendant le travail, les suceurs et le tube d'aspiration ne doivent pas être à hauteur de tête. Il existe un risque de blessures.
- N'aspirez pas de matières chaudes, incandescentes, inflammables, explosives ou nocives pour la santé. En font entre autres partie des cendres chaudes, de l'essence, des solvants, des acides ou des lessives. Il y a un risque d'incendie et de blessure.
- Veillez à ne pas endommager le câble d'alimentation en le faisant passer sur des bords tranchants, en le coinçant ou en tirant dessus.
- N'utilisez pas le cordon d'alimentation pour re-

- tirer la fiche de la prise de courant ou pour tirer l'appareil. Protégez le cordon d'alimentation de la chaleur, de l'huile et des bords coupants.
- Ne transportez jamais l'appareil lorsque l'entraînement fonctionne.
  - Éteignez l'appareil et débranchez sa fiche de la prise de courant. Assurez-vous que toutes les pièces en mouvement sont à l'arrêt complet
    - à chaque fois que vous vous éloignez de l'appareil,
    - avant de remplacer des accessoires,
    - avant de retirer des blocages ou obstructions,
    - avant de vérifier l'appareil, de le nettoyer ou de travailler dessus.
  - Si l'appareil commence à vibrer de manière inhabituellement forte, il faut le vérifier immédiatement :
    - vérifiez si des pièces sont desserrées et resserrez-les,
    - recherchez des détériorations,
    - remplacez les accessoires défectueux. Pour les réparations, adressez-vous au Centre de SAV.
- Nettoyage, entretien et stockage**
- Laissez refroidir le moteur avant de stocker l'appareil pour une période prolongée.
  - Pour des raisons de sécurité, remplacez les pièces usées ou endommagées. N'utilisez que des pièces de rechange et accessoires d'origine. L'utilisation de pièces étrangères provoque la perte immédiate du droit à la garantie.
  - L'ouverture de l'appareil doit être effectuée uniquement par un électricien qualifié agréé. Pour les réparations, adressez-vous toujours à notre Centre de SAV.
  - Coupez l'entraînement, débranchez l'appareil de l'alimentation électrique et laissez l'appareil refroidir lorsque celui-ci est ar-

rété pour un nettoyage, un réglage, le stockage ou le remplacement d'une pièce d'accessoire.

- Manipulez l'appareil avec soin et gardez-le propre.
- Conservez l'appareil hors de portée des enfants.

## Préparation

**▲ AVERTISSEMENT !** Risque de blessures lié au démarrage involontaire de l'appareil. Branchez la fiche dans la prise de courant uniquement lorsque l'appareil est entièrement prêt à être utilisé.

### Éléments de commande

Avant la première mise en service de l'appareil, familiarisez-vous avec les éléments de commande.

#### Interrupteur Marche/Arrêt (3)

- Mise en marche : Mettez l'interrupteur Marche/Arrêt (3) en position « I » (MARCHE).
- Arrêt : Mettez l'interrupteur Marche/Arrêt (3) en position « 0 » (ARRÊT).

## Monter et démonter la tête du moteur

### Démonter la tête du moteur (Fig. A)

1. Déverrouillez les fixations rapides (8) situées sur la cuve (6).
2. Retirez la tête du moteur (1).  
Déposez la tête du moteur (1) avec la partie supérieure vers le bas.

### Monter la tête du moteur (Fig. A)

1. Placez la tête du moteur (1) sur la cuve (6). L'interrupteur Marche/Arrêt (3) est orienté vers le raccord d'aspiration (5).
2. Verrouillez les fixations rapides (8) situées sur la cuve (6).

## Montage

### État à la livraison

- Tête du moteur (prémontée)
- Filtre en textile (prémontée)

- 5 x Pied (avec roulette directionnelle et logement d'accessoire) (non monté).

### Monter les pieds (Fig. A)

1. Démontez la tête du moteur (1).
2. Posez la cuve (6) avec le dessous orienté vers le haut sur un support stable.
3. Placez les pieds (7) dans les logements situés sur le dessous de la cuve.  
Les pieds s'enclenchent avec un déclic.
4. Montez la tête du moteur (1).

## Monter et démonter les filtres et le sac filtrant

### Aperçu

L'appareil est équipé des filtres et sacs suivants :

- **Filtre en textile (16)**
  - Aspiration de poussières
  - Utilisez en plus un filtre en papier afin que le filtre en textile ne s'encrasse pas trop vite.
- **Filtre en mousse (15)**
  - Aspiration humide
- **Filtre en papier (17)**
  - Aspiration de poussières

### Démonter le filtre en textile (Fig. C)

1. Démontez la tête du moteur (1).  
Déposez la tête du moteur (1) avec la partie supérieure vers le bas.
2. Retirez le filtre en textile (16).

### Monter le filtre en textile (Fig. C)

1. Démontez la tête du moteur (1).  
Déposez la tête du moteur (1) avec la partie supérieure vers le bas.
2. Démontez le cas échéant le filtre en mousse (15).
3. Enfilez complètement le filtre en textile (16) sur le panier filtre (21).
4. Montez la tête du moteur.

### Monter le sac filtrant (Fig. C)

La notice s'applique au filtre en papier (17).

1. Démontez la tête du moteur (1).  
Déposez la tête du moteur (1) avec la partie supérieure vers le bas.
2. Rabattez le sac filtrant (17) à l'intérieur de la cuve (6) sur le raccord d'aspiration (5).  
Le joint d'étanchéité (23) sur l'ouverture du sac filtrant doit enfermer complètement la bride (24) sur le raccord d'aspiration.

3. Montez la tête du moteur.

### Démonter le sac filtrant (Fig. C)

1. Démontez la tête du moteur (1).  
Déposez la tête du moteur (1) avec la partie supérieure vers le bas.
2. Vous pouvez sortir le sac filtrant (17).
3. Montez la tête du moteur.

### Démonter le filtre en mousse (Fig. B)

1. Démontez la tête du moteur (1).  
Déposez la tête du moteur (1) avec la partie supérieure vers le bas.
2. Retirez prudemment le filtre en mousse (15).

### Monter le filtre en mousse (Fig. B)

Utilisez uniquement un filtre sec.

1. Démontez la tête du moteur (1).  
Déposez la tête du moteur (1) avec la partie supérieure vers le bas.
2. Déroulez légèrement le filtre en mousse (15).
3. Enfilez le filtre en mousse sur le panier filtre (21).
4. Enroulez le filtre en mousse en lissant.
5. Montez la tête du moteur.

## Monter et démonter le flexible d'aspiration

### Monter le flexible d'aspiration (Fig. A/D)

1. Enfichez l'extrémité large du flexible d'aspiration (13) avec le verrouillage (13a) dans un raccord :
  - Aspiration : Raccord d'aspiration (5) (sur la cuve)
  - Soufflage : Raccord de soufflage (11) (sur la tête du moteur)
 Le verrouillage s'enclenche avec un déclic.

### Démonter le flexible d'aspiration (Fig. A/D)

1. Appuyez sur le verrouillage (13a) situé sur le flexible d'aspiration (13) et maintenez-le enfoncé.
2. Tirez le flexible d'aspiration (13) hors du raccord.

## Sélectionner le suceur

### Buse de sol (18)

- **REMARQUE !** Risque de dommages ! Les surfaces sensibles peuvent être rayées lorsque vous travaillez sans l'embout.
- Aspirateur de liquides et de poussières sur des tapis et moquettes

- Élimination de saletés tenaces

### Buse de sol (18) avec embout (19)

- Pour l'aspiration de liquides et de poussières sur des surfaces lisses et des tapis et moquettes.
- Démontez l'embout : Appuyez sur les languettes situées sur les côtés droit et gauche de la buse de sol.

### Suceur (20)

- Aspiration de joints, coins et radiateurs

### Monter et démonter le suceur

Les suceurs s'installent et se retirent simplement du tube d'aspiration (12) ou de la poignée (14).

## Fonctionnement

### Accumulation d'électricité statique

Pour éviter une charge électrostatique pendant l'aspiration, une chaîne antistatique est installée sous l'appareil. Pendant l'utilisation, il est toutefois possible que des décharges électriques sans danger surviennent de manière sporadique. Vous pouvez réduire l'apparition de ces décharges électriques. Respectez les points suivants :

- **Humidité de l'air élevée**  
Assurez une humidité de l'air élevée dans la pièce concernée. Un taux d'humidité trop faible peut favoriser l'électricité statique.
- **Aucun contact cutané direct**  
Pendant l'utilisation, portez des gants en caoutchouc.
- **Décharge régulière**  
Maintenez le tube contre d'autres objets métalliques, comme des pieds de chaise ou de table.
- **Saleté aspirée**  
La saleté/poussière aspirée (en particulier les substances minérales) peut provoquer une accumulation d'électricité statique. Par conséquent, videz et nettoyez régulièrement la cuve.

### Aspiration de poussières

**▲ AVERTISSEMENT !** N'aspirez pas de substances nocives pour la santé. La poussière de bois dur (p. ex. hêtre ou chêne) ainsi que la poussière de roche et l'amiante sont

considérées comme potentiellement cancérigènes.

#### Remarques

- N'aspirez jamais sans filtre !
- Le filtre en papier n'est pas adapté à l'aspiration de poussières fines.

#### Filtres et suceurs autorisés

- **Filtre**
  - Filtre plissé (non fourni)
- **Sac filtrant**
  - Filtre en papier (recommandée)
  - sans
- **Suceurs**
  - tous

### Aspiration humide

**▲ AVERTISSEMENT !** L'aspiration de liquides inflammables, explosifs, irritants ou nocifs pour la santé est interdite.

#### Remarques

- N'aspirez jamais sans filtre !
- Pour l'aspiration humide, un flotteur interrompt le flux d'air d'aspiration lorsque la cuve (6) est pleine. Éteignez l'appareil et videz la cuve (6), voir *Nettoyage*, p. 39.
- Veillez à ce que le suceur ne soit pas complètement immergé dans l'eau afin de pouvoir toujours aspirer un peu d'air.
- La cuve ne convient pas pour la conservation de liquides. Videz la cuve après l'aspiration humide.
- Pendant l'aspiration humide, veillez à ce que l'aspirateur soit toujours placé plus haut que la surface d'eau à aspirer. Dans le cas contraire, un effet de siphon peut apparaître.

#### Filtres et suceurs autorisés

- **Filtre**
  - Filtre en mousse (15)
- **Sac filtrant**
  - sans
- **Suceurs**
  - Buse de sol (18)
  - sans

### Soufflage

**Préparer la fonction de soufflage (Fig. D)**

1. Retirez le filtre et le sac filtrant.

Voir *Monter et démonter les filtres et le sac filtrant*, p. 37.

2. Enfichez le flexible d'aspiration (13) dans le raccord de soufflage (11).  
voir *Monter et démonter le flexible d'aspiration*, p. 38.

### Mise en marche et arrêt

#### Préparation

1. Déroulez complètement le flexible d'aspiration (13).
2. Préparez l'appareil pour la fonction souhaitée : filtre, sac filtrant, flexible d'aspiration, tube d'aspiration, suceur
3. Branchez la fiche d'alimentation de l'appareil dans une prise.

#### Mise en marche

1. Mettez l'interrupteur Marche/Arrêt (3) en position « I » (MARCHE).

#### Arrêt

1. Mettez l'interrupteur Marche/Arrêt (3) en position « 0 » (ARRÊT).
2. Débranchez la fiche d'alimentation de la prise de courant si vous laissez l'appareil sans surveillance ou si vous avez terminé votre travail.

### Nettoyage, entretien et stockage

**▲ AVERTISSEMENT !** Électrocution !

Risque de blessures lié au démarrage involontaire de l'appareil. Protégez-vous lors des travaux de maintenance et de nettoyage. Éteignez l'appareil et débranchez sa fiche d'alimentation de la prise de courant.

Faites effectuer les travaux de réparation et de maintenance qui ne sont pas mentionnés dans cette notice par notre Centre de service après-vente. Utilisez exclusivement des pièces de rechange d'origine.

#### Nettoyage

##### Remarque

Risque de dommages. Un nettoyage incorrect risque d'endommager l'appareil. Ne nettoyez pas l'appareil au jet d'eau. N'utilisez aucun produit de nettoyage ou détergent agressif.

##### Vider la cuve

1. Démontez la tête du moteur (1).

Déposez la tête du moteur (1) avec la partie supérieure vers le bas.

- Videz la cuve (6).
- Montez la tête du moteur.

### Nettoyage général

- Nettoyez la cuve (6) avec un chiffon humide.
- Tapotez le filtre en textile (16) pour le débarrasser de la poussière. Lavez le filtre en textile s'il y a lieu dans de l'eau tiède avec du savon puis laissez-le sécher.
- Nettoyez le filtre en mousse (15) à l'eau tiède et du savon puis laissez-le sécher.
- Remplacez un filtre en papier (17) plein (réapprovisionnement : *Pièces de rechange et accessoires*, p. 45).

### Maintenance

L'appareil ne demande aucune maintenance.

### Stockage

Rangez toujours l'appareil et les accessoires dans un état :

- propre
- sec
- à l'abri de la poussière
- hors de portée des enfants

### Remarques

- La cuve ne convient pas pour la conservation de liquides. Videz la cuve après l'aspiration humide.

### Préparer l'appareil pour le stockage (Fig. E)

- Enroulez le cordon d'alimentation (9) sur le support (10) et fixez-le avec le serre-câble (9a).
- Enfichez les éléments du tube d'aspiration (12) dans les logements pour accessoires situé sur les pieds (7).
- Enroulez le flexible d'aspiration (13) autour de l'appareil et enfichez la poignée (14) dans l'un des deux logements pour accessoires (4) situés à l'arrière.
- Enfichez les autres accessoires dans les logements pour accessoires (4) sur la tête du moteur (1) et les pieds (7).

## Recyclage/protection de l'environnement

Introduisez l'appareil, les accessoires et l'emballage dans un circuit de recyclage respectueux de l'environnement.



Les appareils électriques ne doivent pas être jetés avec les déchets ménagers.

Le symbole de la poubelle sur roues barrée d'une croix signifie que ce produit ne doit pas être éliminé comme déchet municipal non trié à la fin de sa vie utile.

### Directive 2012/19/UE sur les déchets d'équipements électriques et électroniques :

les consommateurs sont légalement tenus de recycler, dans le respect de l'environnement, les équipements électriques et électroniques arrivés en fin de vie. Cela permet de garantir une valorisation écologique et respectueuse des ressources. Suivant la transposition en droit national, vous pouvez disposer des possibilités suivantes :

- Restitution à un point de vente,
- Restitution à un point de collecte officiel,
- Renvoi au fabricant / au distributeur.

Ne sont pas concernés les accessoires qui accompagnent les appareils usagés et les moyens auxiliaires sans composants électriques.



Points de collecte sur [www.quefairedemesdechets.fr](http://www.quefairedemesdechets.fr)  
Privilégiez la réparation ou le don de votre appareil !

Le produit est recyclable, est soumis à une responsabilité élargie du fabricant et est collecté dans le cadre du tri sélectif.



Portez le carton à un point de recyclage.

## Dépannage

Le tableau suivant vous aide à éliminer les petites pannes :

Problème	Cause possible	Dépannage
L'appareil ne démarre pas	Interrupteur Marche/Arrêt (3) coupé	Vérifier la position de l'interrupteur Marche/Arrêt (3)
	Absence de tension de réseau	Contrôler la prise de courant, le câble d'alimentation, la fiche d'alimentation, le fusible, et le cas échéant, faire réparer par un électricien.
	Interrupteur Marche/Arrêt (3) défectueux	Adressez-vous au Centre de SAV.
	Balais de carbone usés	
	Défaut du moteur	
Puissance d'aspiration réduite ou insuffisante	Flexible d'aspiration (13) ou suceurs obstrués	Supprimer les obstructions et blocages
	Assemblage incorrect du tube d'aspiration (12)	Assembler correctement le tube télescopique (12)
	Cuve (6) ouverte	<i>Monter et démonter la tête du moteur, p. 37</i>
	Cuve (6) pleine	Vider la cuve (6)
	Filtre (15/16) plein ou encrassé	Vider, nettoyer ou remplacer le filtre (15/16)
	Flotteur dans le panier filtre (21) en position incorrecte (p. ex. en raison de mouvements saccadés)	Éteindre l'appareil pour que le flotteur retombe, puis rallumer
Le flotteur n'obture pas l'orifice d'aspiration	Flotteur dans le panier filtre (21) ne bouge pas	Libérer le flotteur
	Flotteur dans le panier filtre (21) défectueux	Adressez-vous au Centre de SAV.
La poussière ou les souillures sont chassées hors de l'appareil	Filtre (15/16) pas monté, ou incorrectement	<i>Monter et démonter les filtres et le sac filtrant, p. 37</i>

## Service

### Garantie

Chère cliente, cher client,  
ce produit bénéficie d'une garantie de 3 ans, valable à compter de la date d'achat. En cas de manques constatés sur ce produit, vous disposez des droits légaux contre le vendeur du produit. Ces droits légaux ne sont pas limités par notre garantie présentée par la suite.

### Conditions de garantie

Le délai de garantie débute avec la date d'achat. Veuillez conserver soigneusement le ticket de caisse original. En effet, ce document vous sera réclamé comme preuve d'achat. Si un défaut de matériel ou un défaut de fabrication se présente au cours des trois ans suivant la date d'achat de ce produit, nous réparons gratuitement ou remplaçons ce produit – selon notre choix. Cette garantie suppose que l'appareil défectueux et le justificatif d'achat (ticket de caisse)

nous soient présentés durant cette délai de trois ans et que la nature du manque et la manière dont celui-ci est apparu soient explicités par écrit dans un bref courrier.

Si le défaut est couvert par notre garantie, le produit vous sera retourné, réparé ou remplacé par un neuf. Aucune nouvelle délai de garantie ne débute à la date de la réparation ou de l'échange du produit.

#### **Durée de garantie et demande légale en dommages-intérêts**

La durée de garantie n'est pas prolongée par la garantie. Ce point s'applique aussi aux pièces remplacées et réparées. Les dommages et les manques éventuellement constatés dès l'achat doivent immédiatement être signalés après le déballage. A l'expiration du délai de garantie les réparations occasionnelles sont à la charge de l'acheteur.

#### **Volume de la garantie**

L'appareil a été fabriqué avec soin, selon de sévères directives de qualité et il a été entièrement contrôlé avant la livraison.

La garantie s'applique aux défauts de matériel ou aux défauts de fabrication. Cette garantie ne s'étend pas aux parties du produit qui sont exposées à une usure normale et peuvent être donc considérées comme des pièces d'usure (par ex. Filtre) ou pour des dommages affectant les parties fragiles.

Cette garantie est nulle si l'appareil a été endommagé, mal utilisé ou non entretenu. Il en va de même pour des dommages provoqués par l'eau, le gel, la foudre ou le feu ou un transport inadapté. Pour une utilisation appropriée du produit, il faut impérativement respecter toutes les instructions citées dans le manuel de l'opérateur. Les actions et les domaines d'utilisation déconseillés dans la notice d'utilisation ou vis-à-vis desquels une mise en garde est émise, doivent absolument être évités.

L'appareil est destiné à un usage privé uniquement et non à un usage commercial. La garantie est nulle en cas de mauvaise utilisation et de manipulation inappropriée, d'usage de la force et d'interventions qui n'ont pas été effectuées par notre centre de service agréé.

#### **Marche à suivre dans le cas de garantie**

Pour garantir un traitement rapide de votre demande, veuillez suivre les instructions suivantes :

- Tenez vous prêt à présenter, sur demande, le ticket de caisse et le numéro d'article (IAN 495847\_2504) comme preuve d'achat.
- Vous trouverez le numéro d'article sur la plaque signalétique du produit, d'une gravure sur le produit, de la page de titre du mode d'emploi (en bas à gauche) ou sur l'autocollant au dos ou en dessous du produit.
- Si des erreurs de fonctionnement ou d'autres défauts apparaissent, contactez d'abord le centre de service désigné ci-dessous par **téléphone** ou utilisez notre **formulaire de contact**, que vous trouverez sur [parksid-diy.com](http://parksid-diy.com) dans la catégorie **Service**.
- En cas de produit défectueux vous pouvez, après contact avec notre service clients, envoyer le produit, franco de port à l'adresse de service après-vente indiquée, accompagné du justificatif d'achat (ticket de caisse) et en indiquant quelle est la nature du défaut et quand celui-ci s'est produit. Pour éviter des problèmes d'acceptation et des frais supplémentaires, utilisez absolument seulement l'adresse qui vous est donnée. Assurez-vous que l'expédition ne se fait pas en port dû, comme marchandises encombrantes, envoi express ou autre taxe spéciale. Veuillez renvoyer l'appareil, y compris tous les accessoires livrés lors de l'achat et prenez toute mesure pour avoir un emballage de transport suffisamment sûr.

#### **Garantie (France)**

Chère cliente, cher client,

ce produit bénéficie d'une garantie de 3 ans, valable à compter de la date d'achat. En cas de manques constatés sur ce produit, vous disposez des droits légaux contre le vendeur du produit. Ces droits légaux ne sont pas limités par notre garantie présentée par la suite.

Indépendamment de la garantie commerciale souscrite, le vendeur reste tenu des défauts de conformité du bien et des vices rédhibitoires dans les conditions prévues aux articles L217-4 à L217-13 du Code de la

consommation et aux articles 1641 à 1648 et 2232 du Code Civil.

**Article L217-4 du Code de la consommation** – Le vendeur livre un bien conforme au contrat et répond des défauts de conformité existant lors de la délivrance.

Il répond également des défauts de conformité résultant de l'emballage, des instructions de montage ou de l'installation lorsque celle-ci a été mise à sa charge par le contrat ou a été réalisée sous sa responsabilité.

**Article L217-5 du Code de la consommation** – Le bien est conforme au contrat :

1. S'il est propre à l'usage habituellement attendu d'un bien semblable et, le cas échéant :
  - s'il correspond à la description donnée par le vendeur et posséder les qualités que celui-ci a présentées à l'acheteur sous forme d'échantillon ou de modèle ;
  - s'il présente les qualités qu'un acheteur peut légitimement attendre eu égard aux déclarations publiques faites par le vendeur, par le producteur ou par son représentant, notamment dans la publicité ou l'étiquetage ;
2. Ou s'il présente les caractéristiques définies d'un commun accord par les parties ou être propre à tout usage spécial recherché par l'acheteur, porté à la connaissance du vendeur et que ce dernier a accepté.

**Article L217-16 du Code de la consommation** – Lorsque l'acheteur demande au vendeur, pendant le cours de la garantie commerciale qui lui a été consentie lors de l'acquisition ou de la réparation d'un bien meuble, une remise en état couverte par la garantie, toute période d'immobilisation d'au moins sept jours vient s'ajouter à la durée de la garantie qui restait à courir.

Cette période court à compter de la demande d'intervention de l'acheteur ou de la mise à disposition pour réparation du bien en cause, si cette mise à disposition est postérieure à la demande d'intervention.

**Article L217-12 du Code de la consommation** – L'action résultant du défaut de conformité se prescrit par deux ans à compter de la délivrance du bien.

#### Conditions de garantie

Le délai de garantie débute avec la date d'achat. Veuillez conserver soigneusement

le ticket de caisse original. En effet, ce document vous sera réclamé comme preuve d'achat. Si un défaut de matériel ou un défaut de fabrication se présente au cours des trois ans suivant la date d'achat de ce produit, nous réparons gratuitement ou remplaçons ce produit – selon notre choix. Cette garantie suppose que l'appareil défectueux et le justificatif d'achat (ticket de caisse) nous soient présentés durant cette délai de trois ans et que la nature du manque et la manière dont celui-ci est apparu soient explicités par écrit dans un bref courrier.

Si le défaut est couvert par notre garantie, le produit vous sera retourné, réparé ou remplacé par un neuf. Aucune nouvelle délai de garantie ne débute à la date de la réparation ou de l'échange du produit.

#### Durée de garantie et demande légale en dommages-intérêts

La durée de garantie n'est pas prolongée par la garantie. Ce point s'applique aussi aux pièces remplacées et réparées. Les dommages et les manques éventuellement constatés dès l'achat doivent immédiatement être signalés après le déballage. A l'expiration du délai de garantie les réparations occasionnelles sont à la charge de l'acheteur.

#### Volume de la garantie

L'appareil a été fabriqué avec soin, selon de sévères directives de qualité et il a été entièrement contrôlé avant la livraison.

La garantie s'applique aux défauts de matériel ou aux défauts de fabrication. Cette garantie ne s'étend pas aux parties du produit qui sont exposées à une usure normale et peuvent être donc considérées comme des pièces d'usure (par ex. Filtre) ou pour des dommages affectant les parties fragiles.

Cette garantie est nulle si l'appareil a été endommagé, mal utilisé ou non entretenu. Il en va de même pour des dommages provoqués par l'eau, le gel, la foudre ou le feu ou un transport inadapté. Pour une utilisation appropriée du produit, il faut impérativement respecter toutes les instructions citées dans le manuel de l'opérateur. Les actions et les domaines d'utilisation déconseillés dans la notice d'utilisation ou vis-à-vis desquels une mise en garde est émise, doivent absolument être évités.

L'appareil est destiné à un usage privé uniquement et non à un usage commercial. La garantie est nulle en cas de mauvaise utilisation et de manipulation inappropriée, d'usage de la force et d'interventions qui n'ont pas été effectuées par notre centre de service agréé.

Les pièces détachées indispensables à l'utilisation du produit sont disponibles pendant la durée de la garantie du produit.

#### Article 1641 du Code civil

Le vendeur est tenu de la garantie à raison des défauts cachés de la chose vendue qui la rendent impropre à l'usage auquel on la destine, ou qui diminuent tellement cet usage que l'acheteur ne l'aurait pas acquise, ou n'en aurait donné qu'un moindre prix, s'il les avait connus.

#### Article 1648 1er alinéa du Code civil

L'action résultant des vices rédhibitoires doit être intentée par l'acquéreur dans un délai de deux ans à compter de la découverte du vice.

#### Marche à suivre dans le cas de garantie

Pour garantir un traitement rapide de votre demande, veuillez suivre les instructions suivantes :

- Tenez vous prêt à présenter, sur demande, le ticket de caisse et le numéro d'article (IAN 495847\_2504) comme preuve d'achat.
- Vous trouverez le numéro d'article sur la plaque signalétique du produit, d'une gravure sur le produit, de la page de titre du mode d'emploi (en bas à gauche) ou sur l'autocollant au dos ou en dessous du produit.
- Si des erreurs de fonctionnement ou d'autres défauts apparaissent, contactez d'abord le centre de service désigné ci-dessous par **téléphone** ou utilisez notre **formulaire de contact**, que vous trouverez sur [parkside-diy.com](http://parkside-diy.com) dans la catégorie **Service**.
- En cas de produit défectueux vous pouvez, après contact avec notre service clients, envoyer le produit, franco de port à l'adresse de service après-vente indiquée, accompagné du justificatif d'achat (ticket de caisse) et en indiquant quelle est la nature du défaut et quand celui-ci s'est produit. Pour éviter des problèmes d'acceptation et des frais supplémentaires, utilisez absolument seulement

l'adresse qui vous est donnée. Assurez-vous que l'expédition ne se fait pas en port dû, comme marchandises encombrantes, envoi express ou autre taxe spéciale. Veuillez renvoyer l'appareil, y compris tous les accessoires livrés lors de l'achat et prenez toute mesure pour avoir un emballage de transport suffisamment sûr.



Sur le site [parkside-diy.com](http://parkside-diy.com), vous pouvez consulter et télécharger ce manuel et bien d'autres. Ce QR code vous permet d'accéder directement au site [parkside-diy.com](http://parkside-diy.com). Sélectionnez votre pays et recherchez les modes d'emploi à l'aide du masque de recherche. En saisissant la référence produit (IAN) 495847\_2504, vous pourrez ouvrir votre mode d'emploi.

#### Service de réparation

Pour les réparations **ne relevant pas de la garantie**, adressez-vous au Centre de SAV. Il vous établira volontiers un devis.

- Nous pouvons traiter uniquement les appareils qui ont été expédiés avec un emballage et un affranchissement suffisants. **Remarque :** Veuillez envoyer votre appareil nettoyé en indiquant le défaut à l'adresse connue du Centre de SAV.
- Ne seront pas acceptés les appareils envoyés en port dû ainsi que les appareils envoyés comme produits encombrants, en express ou par tout autre mode de transport spécial.
- Nous recyclons gratuitement vos appareils défectueux que vous nous renvoyez.

**Service-Center**

FR

**Service France**  
Tel.: 0800 907612  
Formulaire de contact à  
[parkside-diy.com](http://parkside-diy.com)  
**IAN 495847\_2504**

BE

**Service Belgique**  
Tel.: 0800 12614  
Formulaire de contact à  
[parkside-diy.com](http://parkside-diy.com)  
**IAN 495847\_2504**

**Importateur**

Veillez noter que l'adresse suivante n'est pas une adresse de service après-vente. Contactez d'abord le Centre de SAV cité ci-dessus.

Grizzly Tools GmbH & Co. KG  
Stockstädter Str. 20  
63762 Großostheim  
ALLEMAGNE  
[www.grizzlytools.de](http://www.grizzlytools.de)

**Pièces de rechange et accessoires**

**Vous obtiendrez des pièces de rechange et accessoires à l'adresse [www.grizzlytools.shop](http://www.grizzlytools.shop).** En cas de problèmes lors de la passation de votre commande, contactez-nous via notre boutique en ligne. Pour toute autre question, adressez-vous à : *Service-Center, p. 45*

Les pièces détachées indispensables à l'utilisation du produit sont disponibles pendant la durée de la garantie du produit.

Pos. n°	Désignation	N° de commande
1	Tête du moteur (EU)	72079468
6	Cuve	91099211
12	Tube d'aspiration (en trois parties)	91099439
13	Flexible d'aspiration	91099209
15	Filtre en mousse	91110108
16	Filtre en textile	30250135
17	Filtre en papier, paquet de 5	30250132
18, 19	Buse de sol, Embout	72800217
20	Suceur	91099005

## Traduction de la déclaration UE de conformité originale

Produit: **Aspirateur eau et poussière**

Modèle: **PWD 20 C3**

Número de serie: 000001-332000

L'objet de la déclaration décrit ci-dessus est conforme à la législation d'harmonisation de l'Union applicable:

**2014/35/EU • 2014/30/EU • 2011/65/EU & (EU) 2015/863**

L'objet de la déclaration décrit ci-dessus est conforme à la directive 2011/65/EU du Parlement européen et du Conseil du 8 juin 2011 relative à la limitation de l'utilisation de certaines substances dangereuses dans les équipements électriques et électroniques.

Pour assurer la conformité, les normes harmonisées et les normes et réglementations nationales suivantes ont été appliquées :

**EN 60335-1:2012/A15:2021 • EN 60335-2-2:2010/A1:2013  
EN 62233:2008 • EN IEC 55014-1:2021 • EN IEC 55014-2:2021  
EN IEC 61000-3-2:2019/A1:2021  
EN 61000-3-3:2013/A2:2021 • EN IEC 63000:2018**

La présente déclaration de conformité est établie sous la seule responsabilité du fabricant:



Grizzly Tools GmbH & Co. KG  
Stockstädter Str. 20  
63762 Großostheim  
ALLEMAGNE  
03.10.2025

Christian Frank  
Mandataire de documentation

## Inhoudsopgave

<b>Inleiding</b> .....	<b>47</b>
Reglementair gebruik.....	47
Inhoud van het pakket/accessoires.....	48
Overzicht.....	48
Functiebeschrijving.....	48
Pictogrammen voor gebruik van zuigmonden en filters.....	48
Technische gegevens.....	49
<b>Veiligheidsaanwijzingen</b> .....	<b>49</b>
Betekenis van de veiligheidsaanwijzingen.....	49
Pictogrammen en symbolen.....	49
Veilige inbedrijfstelling.....	49
<b>Vorbereiding</b> .....	<b>52</b>
Bedieningselementen.....	53
Motorkop monteren en demonteren.....	53
Montage.....	53
Filter en filterzak monteren en demonteren.....	53
Zuigslang monteren en demonteren.....	54
Mondstuk selecteren.....	54
<b>Bedrijf</b> .....	<b>54</b>
Elektrostatische oplading.....	54
Droogzuigen.....	54
Natzuigen.....	54
Blazen.....	55
In- en uitschakelen.....	55
<b>Reiniging, onderhoud en opslag</b> .....	<b>55</b>
Reiniging.....	55
Onderhoud.....	55
Opslag.....	55
<b>Afvoeren/milieubescherming</b> .....	<b>56</b>
<b>Probleemopsporing</b> .....	<b>56</b>
<b>Service</b> .....	<b>57</b>
Garantie.....	57
Reparatie-service.....	58
Service-Center.....	58
Importeur.....	58
<b>Reserveonderdelen en toebehoren</b> .....	<b>58</b>
<b>Vertaling van de originele EU-conformiteitsverklaring</b> .....	<b>59</b>
<b>Explosietekening</b> .....	<b>103</b>

## Inleiding

Gefeliciteerd met de aankoop van uw nieuwe nat-/droogzuiger (hierna "apparaat" of "elektrisch gereedschap" genoemd).

U hebt voor een hoogwaardig product gekozen. Dit apparaat werd tijdens de productie op kwaliteit gecontroleerd en aan een eindcontrole onderworpen. Een goede werking van uw apparaat is daarom gegarandeerd.

Het kan niet worden uitgesloten dat er in individuele gevallen waterresten op of in het apparaat of in slangen kunnen achterblijven. Dat is geen manco of defect en geen reden tot ongerustheid.



Deze gebruiksaanwijzing maakt deel uit van dit apparaat. Ze bevat belangrijke instructies over de veiligheid, het gebruik en de afvoer van het apparaat. Lees zorgvuldig de gebruiksaanwijzing. Maak u vertrouwd met de bedieningselementen en het juiste gebruik van het apparaat. Gebruik het apparaat alleen zoals beschreven en alleen voor de vermelde doeleinden. Bewaar de gebruiksaanwijzing zorgvuldig en geef alle documentatie mee wanneer u het apparaat aan derden doorgeeft.

## Reglementair gebruik

Het apparaat is uitsluitend bedoeld voor volgende gebruiken:

- Nat en droog zuigen in huis, bijv. in de huishouding, hobbykamer, auto of garage
- als blower
- Opzuigen van water

Het opzuigen van explosieve of voor de gezondheid schadelijke stoffen en brandbare vloeistoffen is verboden.

Elk ander gebruik dat in deze handleiding niet expliciet wordt toegestaan, kan leiden tot schade aan het apparaat en kan een ernstig risico voor de gebruiker inhouden. De bediener of gebruiker van het apparaat is verantwoordelijk voor letsel- of materiële schade aan derde partijen of hun eigendom. Het apparaat is bedoeld voor huishoudelijk gebruik. Het is niet ontworpen voor continu commercieel gebruik. Bij commercieel gebruik vervalt de garantie. De fabrikant is niet aansprakelijk voor schade die voortvloeit uit oneigenlijk gebruik of uit een foute bediening.

## Inhoud van het pakket/ accessoires

Pak het apparaat uit en controleer de inhoud van het pakket.

Voer het verpakkingsmateriaal af zoals réglementair voorgeschreven.

- Motorkop
- Reservoir
- Zuigpijp (driedelig)
- Textiel filterzak (voorgemonteerd)
- Vertaling van de oorspronkelijke gebruiksaanwijzing

De volgende onderdelen zitten bij aflevering in het reservoir:

- 5 x Voet (met zwenkwielen en toebehorenhouder)
- Zuigslang
- Schuimstoffilter
- Papieren filterzak
- Vloermondstuk
- Plug-in-opzetstuk (Vloermondstuk)
- Voegenmondstuk

## Overzicht

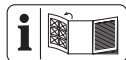

De afbeeldingen van het apparaat vindt u op de voorste en achterste uitvouwpagina.

- 1 Motorkop
- 2 Draaggreep
- 3 Aan-/uitknop
- 4 4 x Toebehorenhouder (Motorkop)
- 5 Aansluiting voor afzuiging
- 6 Reservoir
- 7 5 x Voet (met zwenkwielen en toebehorenhouder)
- 8 2 x Snelsluiting
- 9 Netsnoer
- 9a Kabelklem
- 10 Houder (Netsnoer)
- 11 Aansluiting blazen

### Toebehoren

- 12 Zuigpijp (driedelig)
- 13 Zuigslang
- 13a Vergrendeling (Zuigslang)
- 14 Handgreep

### Filter

- 15 Schuimstoffilter
- 16 Textiel filterzak
- 17 Papieren filterzak

### Mondstukken

- 18 Vloermondstuk
- 19 Plug-in-opzetstuk
- 20 Voegenmondstuk

### Fig. B

- 21 Filterkorf

### Fig. C

- 22 Afzuigkoppelingen
- 23 Dichtingsring
- 24 Strook

## Functiebeschrijving

Het apparaat is uitgerust met een roestvrij-stalen reservoir. Dankzij de wielen heeft het apparaat een grote wendbaarheid. Tijdens het nat zuigen onderbreekt een vlotter de aanzuigluchtstroom wanneer het reservoir vol is. Bijkomend bezit het apparaat een blaasfunctie.

De werking van de verschillende bedienings-elementen is hieronder beschreven.

## Pictogrammen voor gebruik van zuigmonden en filters



Zuigmond voor het zuigen van tapijten.



Zuigmond voor het zuigen van gladde oppervlakken en harde vloeren.



Zuigmond voor het zuigen van stof en vuil uit voegen en scheuren.



Filter voor het opzuigen van vloeistoffen.



Filter niet geschikt voor het opzuigen van vloeistoffen.



Filter voor het opzuigen van droog vuil in huishouden, garage en werkplaats.

## Technische gegevens

**Nat-/droogzuiger** ..... PWD 20 C3  
 Nominaal spanning  $U$  .220–240 V~, 50/60 Hz  
 Nominaal ingangsvermogen  $P$  .....1300 W  
 Lengte Netsnoer ..... 4 m  
 Veiligheidsklasse ..... II (dubbele isolatie)  
 Beschermingsgraad ..... IPX4  
 Zuigvermogen .....200 Air-Watt  
 Reservoirvolume  
 – bruto .....19,8 l



Veiligheidsklasse II (dubbele isolatie)



Elektrische apparaten horen niet bij het huisvuil.

\* „Koude as“ is as die voldoende lang afgekoeld is en die geen gloeiende resten meer bevat. Dit kan worden gecontroleerd door de as met een metalen voorwerp te doorhakken voordat het apparaat wordt ingezet. Koude as straalt geen merkbare warmte meer uit.

## Veiligheidsaanwijzingen

Dit gedeelte behandelt de basisveiligheidsmaatregelen bij het gebruik van het apparaat.

### Betekenis van de veiligheidsaanwijzingen

**⚠ GEVAAR!** Als u deze veiligheidsaanwijzing niet volgt, gebeurt er een ongeval. Het gevolg is ernstig lichamelijk letsel of de dood.

**⚠ WAARSCHUWING!** Als u deze veiligheidsaanwijzing niet volgt, gebeurt er eventueel een ongeval. Het gevolg is eventueel ernstig lichamelijk letsel of de dood.

**⚠ VOORZICHTIG!** Als u deze veiligheidsaanwijzing niet volgt, gebeurt er een ongeval. Het gevolg is eventueel lichte of matig lichamelijk letsel.

**AANWIJZING!** Als u deze veiligheidsaanwijzing niet volgt, gebeurt er een ongeval. Het gevolg is eventueel materiële schade.

### Pictogrammen en symbolen

#### Pictogrammen op het apparaat



Lees zorgvuldig de gebruiksaanwijzing. Maak u vertrouwd met de bedieningselementen en het juiste gebruik van het apparaat.



Alleen voor koude as\*! Er bestaat brandgevaar wanneer het opgezogen materiaal een temperatuur heeft van meer dan 40 °C!

## Veilige inbedrijfstelling



Let op! Om risico op een elektrische schok, lichamelijk letsel en brandgevaar te voorkomen, dient u bij het gebruik van elektrische apparaten de volgende elementaire veiligheidsmaatregelen in acht te nemen:

## Algemene instructies

- Lees zorgvuldig de gebruiksaanwijzing. Maak u vertrouwd met de bedieningselementen en het juiste gebruik van het apparaat.
- Dit apparaat kan worden gebruikt door kinderen vanaf 8 jaar en tevens door personen met verminderde fysieke, sensorische of mentale capaci-

teiten, of een gebrek aan ervaring en kennis, als zij onder toezicht staan of geïnstrueerd zijn in het veilige gebruik van het apparaat en de gevaren die daaruit voortvloeien begrijpen. Kinderen mogen niet met het apparaat spelen. Reiniging of gebruikersonderhoud mogen niet door kinderen worden verricht, tenzij daar toezicht op wordt gehouden.

- We wijzen u erop dat de gebruiker zelf aansprakelijk is voor ongevallen of gevaarlijke situaties ten opzichte van derden en hun eigendom.
- Houd rekening met de geluidshinder en de lokale voorschriften.

### **Vorbereitung**

- Controleer voor gebruik altijd de aansluit- en verlengkabels op tekenen van beschadiging of veroudering. Als de kabel tijdens gebruik beschadigd raakt, moet deze onmiddellijk worden losgekoppeld van het elektriciteitsnet; **RAAK DE LIJN**

**NIET AAN VOORDAT HIJ IS LOSGEKOPPELD VAN HET NET.** Gebruik het apparaat niet als de kabel beschadigd of versleten is.

- Controleer of de netspanning en netfrequentie overeenkomen met de specificaties op het typeplaatje. Aanpassing aan de verschillende netfrequenties gebeurt automatisch.
- Sluit het apparaat slechts aan op een stopcontact met een aardlekschakelaar (RCD) met een gemeten lekstroom van niet meer dan 30 mA.
- Sluit het apparaat aan op een stopcontact met een zekering van minimaal 16 A.
- Indien het netsnoer van dit apparaat beschadigd is, moet het worden vervangen door de fabrikant, diens dienst naverkoop of een soortgelijk gekwalificeerd persoon, om gevaren te voorkomen. Neem contact op met het servicecentrum.

- Controleer voordat u het apparaat gebruikt altijd of het apparaat correct is gemonteerd en of de filters zich in de juiste positie bevinden. Zuig nooit zonder filter. Dat kan het apparaat beschadigen.
- Gebruik het apparaat nooit wanneer kinderen of dieren in de buurt zijn. Personen in de buurt moeten veiligheidskleding dragen.
- Mondstukken en aanzuigpijp mogen tijdens het werken niet op hoofdhoogte komen. Er bestaat een risico op verwondingen.
- Zuig geen hete, gloeiende, brandbare, ontplofbare of voor de gezondheid gevaarlijke stoffen op. Dit zijn onder andere hete assen, benzine, oplosmiddelen, zuren of bases. Er bestaat brand- en ontploffingsgevaar.

### **Bedrijf**

- Wees oplettend, let op wat u doet en gebruik uw gezond verstand wanneer u met het apparaat werkt. Gebruik het apparaat niet als u moe bent of onder invloed van drugs, alcohol of medicijnen.
- Gebruik de stofzuiger nooit op mensen en dieren.
- Richt de zuigslang en mondstukken bij gebruik zeker niet op u zelf of andere personen, vooral niet op ogen en oren. Er bestaat een risico op verwondingen.
- Zorg ervoor dat het netsnoer niet wordt beschadigd door het over scherpe randen te trekken, het in te klemmen of door aan het snoer te trekken.
- Gebruik het netsnoer niet om de stekker uit het stopcontact te trekken of om aan het apparaat te trekken. Bescherm het netsnoer tegen hitte, olie en scherpe randen.
- Transporteer het apparaat nooit wanneer de aandrijving nog draait.
- Schakel het apparaat uit en trek de stekker uit het stopcontact. Verzeker u ervan dat alle bewegen-

de delen volledig tot stilstand zijn gekomen

- telkens wanneer u het apparaat alleen achterlaat,
- voor u accessoires vervangt,
- voordat u blokkeringen verwijdert of verstoppingen verhelpt,
- voordat u het apparaat controleert, reinigt of eraan werkt.
- Als het apparaat abnormaal begint te trillen, is een onmiddellijke controle vereist:
  - controleer het op losse delen en maak deze weer vast.
  - zoek naar beschadigingen,
  - vervang beschadigde accessoires. Neem voor reparaties contact op met het servicecentrum.

## Reiniging, onderhoud en opslag

- Laat de motor afkoelen voordat u het apparaat voor langere tijd uitschakelt.
- Vervang om veiligheidsredenen versleten of be-

schadigde onderdelen. Gebruik uitsluitend originele onderdelen en toebehoren. Bij gebruik van andere reserveonderdelen vervalt de garantie onmiddellijk.

- Het apparaat mag alleen worden opengemaakt door een daartoe bevoegde elektricien. Neem in geval van reparaties altijd contact op met ons servicecenter.
- Koppel de aandrijving los, koppel het apparaat los van de stroomvoorziening en laat het apparaat afkoelen als het apparaat stilgezet is voor reiniging, instelling, opslag of vervanging van een toebehoren.
- Ga voorzichtig om met het apparaat en houd het schoon.
- Houd het apparaat buiten bereik van kinderen.

## Vorbereitung

**▲ WAARSCHUWING!** Gevaar voor letsel door onbedoeld aanlopen van het apparaat. Steek de stekker pas in het stopcontact als het apparaat volledig is voorbereid voor gebruik.

## Bedieningselementen

Maak u vóór het eerste gebruik van het apparaat vertrouwd met de bedieningselementen van het apparaat.

### Aan-/uitknop (3)

- Inschakelen: Breng de aan-/uitschakelaar (3) in stand „I“ (AAN).
- Uitschakelen: Breng de aan-/uitschakelaar (3) in stand „0“ (UIT).

## Motorkop monteren en demonteren

### Motorkop demonteren (Fig. A)

1. Ontgrendel de snelsluitingen (8) op het reservoir (6).
2. Neem de motorkop (1) af.  
Leg de motorkop (1) ondersteboven.

### Motorkop monteren (Fig. A)

1. Plaats de motorkop (1) op het reservoir (6). De aan-/uitschakelaar (3) wijst naar de aansluiting zuigen (5).
2. Vergrendel de snelsluitingen (8) op het reservoir (6).

## Montage

### Toestand bij levering

- Motorkop (voorgemonteerd)
- Textiel filterzak (voorgemonteerd)
- 5 x Voet (met zwenkwielen en toebehorenhouder) (Niet gemonteerd).

### Voeten monteren (Fig. A)

1. Demonteer de motorkop (1).
2. Plaats het reservoir (6) ondersteboven op een stevige ondergrond.
3. Plaats de voeten (7) in de houders aan de onderzijde van het reservoir.  
Ze klikken hoorbaar vast.
4. Monteer de motorkop (1).

## Filter en filterzak monteren en demonteren

### Overzicht

Het apparaat heeft de volgende filters en filterzakken:

- **Textiel filterzak (16)**
  - Droogzuigen
  - Gebruik een extra papieren filterzak zodat het textiel filterzak niet zo snel verstopt raakt.

- **Schuimstoffilter (15)**

- Natzuigen

- **Papieren filterzak (17)**

- Droogzuigen

### Textiel filterzak demonteren (Fig. C)

1. Demonteer de motorkop (1).  
Leg de motorkop (1) ondersteboven.
2. Verwijder de textiel filterzak (16).

### Textiel filterzak monteren (Fig. C)

1. Demonteer de motorkop (1).  
Leg de motorkop (1) ondersteboven.
2. Demonteer eventueel de schuimstoffilter (15).
3. Plaats de textiel filterzak (16) volledig over de filterkorf (21).
4. Monteer de motorkop.

### Filterzak monteren (Fig. C)

De gebruiksaanwijzing geldt voor de papieren filterzak (17).

1. Demonteer de motorkop (1).  
Leg de motorkop (1) ondersteboven.
2. Plaats de filterzak (17) in het reservoir (6) over de zuigaansluiting (5). De afdichtring (23) bij de opening van de filterzak moet de strook (24) bij de zuigaansluiting volledig omsluiten.
3. Monteer de motorkop.

### Filterzak demonteren (Fig. C)

1. Demonteer de motorkop (1).  
Leg de motorkop (1) ondersteboven.
2. U kunt de filterzak (17) uitnemen.
3. Monteer de motorkop.

### Schuimstoffilter demonteren (Fig. B)

1. Demonteer de motorkop (1).  
Leg de motorkop (1) ondersteboven.
2. Verwijder voorzichtig de schuimstoffilter (15).

### Schuimstoffilter monteren (Fig. B)

Plaats alleen een droog filter.

1. Demonteer de motorkop (1).  
Leg de motorkop (1) ondersteboven.
2. Rol de schuimstoffilter (15) een beetje op.
3. Trek de schuimstoffilter over de filterkorf (21).
4. Rol de schuimstoffilter glad.
5. Monteer de motorkop.

## Zuigslang monteren en demonteren

### Zuigslang monteren (Fig. A/D)

1. Steek het dikke uiteinde van de zuigslang (13) met de vergrendeling (13a) in een aansluiting:
  - Zuigen: Aansluiting voor afzuiging (5) (aan het reservoir)
  - Blazen: Aansluiting blazen (11) (aan de motorkop)
 De vergrendeling klikt hoorbaar vast.

### Zuigslang demonteren (Fig. A/D)

1. Druk en houd de vergrendeling (13a) op de zuigslang (13) ingedrukt.
2. Trek de zuigslang (13) uit de aansluiting.

## Mondstuk selecteren

### Vloermondstuk (18)

- **AANWIJZING!** Beschadigingsgevaar! Gevoelige oppervlakken kunnen krassen oplopen als er zonder insteekhulpstuk wordt gewerkt.
- Nat- en droogzuigen van tapijtvloeren
- Verwijderen van hardnekkig vuil

### Vloermondstuk (18) met plug-in bevestiging (19)

- Nat- en droogzuigen van gladde oppervlakken en tapijtvloeren.
- Plug-in-opzetstuk demonteren: Druk op de lipjes rechts en links van het vloermondstuk.

### Voegenmondstuk (20)

- Zuigen van voegen, hoeken en verwarmingsradiatoren

### Mondstuk monteren en demonteren

De mondstukken zijn eenvoudig te bevestigen aan en te verwijderen van de zuigpijp (12) of de handgreep (14).

## Bedrijf

### Elektrostatische oplading

Aan de onderkant van het apparaat is een antistatische ketting gemonteerd om elektrostatische oplading tijdens het zuigen te voorkomen. Er kunnen zich echter af en toe gevallen voordoen van onschadelijke elektrische schokken tijdens het gebruik. U kunt het optreden van deze elektrische schokken tegengaan en beperken. Let op de volgende punten:

- **Hoge luchtvochtigheid**  
Zorg voor een hogere luchtvochtigheid in de betreffende ruimte. Een te lage luchtvochtigheid kan statische elektriciteit bevorderen.
- **Geen direct contact met de huid**  
Draag rubberen handschoenen tijdens het bedrijf.
- **Regelmatische ontlading**  
Houd de buis tegen andere metalen voorwerpen zoals stoel- of tafelpoten.
- **Opgezogen vuil**  
Aangezogen vuil/stof (vooral minerale stoffen) kan een elektrostatische oplading veroorzaken. Reservoir daarom regelmatig legen en reinigen.

## Droogzuigen

**⚠ WAARSCHUWING!** Zuig geen stoffen op die schadelijk zijn voor de gezondheid. Stof van hardhout (bijv. beuken of eiken), steenstof en asbest worden beschouwd als potentieel kankerverwekkend.

### Instructies

- Zuig nooit zonder filter!
- Voor het zuigen van fijnstof is de papieren filterzak niet geschikt.

### Toegestane filters en mondstukken

- **Filter**
  - Vouwfilter (niet meegeleverd)
- **Filterzak**
  - Papieren filterzak (aanbevolen)
  - zonder
- **Mondstukken**
  - alle

## Natzuigen

**⚠ WAARSCHUWING!** Het opzuigen van brandbare, explosieve, bijtende of van andere schadelijke vloeistoffen voor de gezondheid is verboden.

### Instructies

- Zuig nooit zonder filter!
- Tijdens het nat zuigen onderbreekt een vlotter de aanzuigluchtstroom wanneer het reservoir (6) vol is. Schakel het apparaat uit en leeg het reservoir (6), zie *Reiniging, Pag. 55*.
- Zorg ervoor dat het mondstuk niet helemaal in het water zit, zodat er altijd wat lucht wordt aangezogen.

- Het reservoir is niet geschikt voor het bewaren van vloeistoffen. Leeg het reservoir na het natzuigen.
- Zorg er bij nat zuigen voor dat de stofzuiger altijd hoger staat dan het wateroppervlak dat moet worden opgezogen. Anders kan er een heveleffect optreden.

### Toegestane filters en mondstukken

- **Filter**
  - Schuimstoffilter (15)
- **Filterzak**
  - zonder
- **Mondstukken**
  - Vloermondstuk (18)
  - zonder

### Blazen

#### Blaasfunctie voorbereiden (Fig. D)

1. Verwijder filter en filterzak.  
*Zie Filter en filterzak monteren en demonteren, Pag. 53.*
2. Steek de zuigslang (13) in de aansluiting blazen (11).  
*zie Zuigslang monteren en demonteren, Pag. 54.*

### In- en uitschakelen

#### Vorbereiding

1. Wikkel de zuigslang (13) volledig af.
2. Bereid het apparaat voor de gewenste functie voor: Filter, filterzak, zuigslang, zuigbuis, mondstuk
3. Steek de stekker van het apparaat in een stopcontact.

#### Inschakelen

1. Breng de aan-/uitschakelaar (3) in stand „I“ (AAN).

#### Uitschakelen

1. Breng de aan-/uitschakelaar (3) in stand „0“ (UIT).
2. Haal de stekker van het apparaat uit het stopcontact als u het apparaat onbeheerd achterlaat of als u klaar bent met werken.

## Reiniging, onderhoud en opslag

**⚠ WAARSCHUWING!** Elektrische schok!  
Gevaar voor letsel door onbedoeld aanlo-

pen van het apparaat. Bescherm u bij onderhouds- en reinigingswerkzaamheden. Schakel het apparaat uit en trek de stekker uit het stopcontact.

Laat reparatiewerkzaamheden en onderhoud, die niet zijn beschreven in deze handleiding, uitvoeren door een gespecialiseerd service-center. Gebruik uitsluitend originele onderdelen.

## Reiniging

### Aanwijzing

Beschadigingsgevaar. Verkeerde reiniging kan het apparaat beschadigen. Spuit het apparaat niet schoon met water. Gebruik geen bijtende schoonmaak- of oplosmiddelen.

### Reservoir leegmaken

1. Demonteer de motorkop (1).  
Leg de motorkop (1) ondersteboven.
2. Maak het reservoir leeg (6).
3. Monteer de motorkop.

### Algemene reiniging

1. Reinig het reservoir (6) met een vochtige doek.
2. Klop de textiel filterzak (16) uit. Was de textiel filterzak indien nodig met lauw water en zeep en laat hem drogen.
3. Was de schuimstoffilter (15) met lauw water en zeep en laat hem drogen.
4. Vervang een papieren filterzak (17) wanneer hij vol is (nabestelling: *Reserveonderdelen en toebehoren, Pag. 58*).

## Onderhoud

Het apparaat is onderhoudsvrij.

## Opslag

Sla het apparaat en accessoires steeds als volgt op:

- zuiver
- droog
- beschermt tegen stof
- buiten het bereik van kinderen

### Instructies

- Het reservoir is niet geschikt voor het bewaren van vloeistoffen. Leeg het reservoir na het natzuigen.

### Apparaat gereedmaken voor opslag (Fig. E)

1. Wikkel het netsnoer (9) op de houder (10) en borg het met de kabelclip (9a).

2. Steek de onderdelen van de aanzuigslang (12) in de toebehorenhouders op de voetjes (7).
3. Wikkel de zuigslang (13) om het apparaat en steek het handgreepstuk (14) in één van beide achterste toebehorenhouders (4).
4. Plaats de andere accessoires in de toebehorenhouders (4) op de motorkop (1) en de voeten (7).

## Afvoeren/milieubescherming

Voer afgedankte apparaten, toebehoren en verpakkingsmaterialen op milieuvriendelijke manier af.



Elektrische apparaten horen niet bij het huisvuil.

Het symbool van de doorkruiste verrijdbare afvalbak betekent dat dit product aan het einde van zijn levensduur niet als ongesorteerd stedelijk afval mag worden verwijderd.

### Richtlijn 2012/19/EU betreffende afgedankte elektrische en elektronische apparatuur:

Consumenten zijn wettelijk verplicht elektrische en elektronische apparatuur aan het eind van de levensduur op milieuvriendelijke wijze te recyclen. Op die manier wordt milieuvriendelijke en grondstofbesparende recycling gewaarborgd.

Afhankelijk van de omzetting in nationaal recht, hebt u de volgende mogelijkheden:

- retourneren naar een verkooppunt,
- aan een officieel inzamelpunt inleveren,
- retourneren naar de fabrikant/distributeur.

Dit is niet van toepassing op accessoires die bij oude apparaten zijn gevoegd en hulpmiddelen zonder elektrische bestanddelen.

## Probleemopsporing

De volgende tabel helpt u bij het oplossen van storingen:

Probleem	Mogelijke oorzaak	Fouterstel
Apparaat start niet	Aan-uitschakelaar (3) uitgeschakeld	Controleer de positie van de aan-/uitknop (3)
	Spanning ontbreekt	Stopcontact, netsnoer, stekker en zekering controleren, evt. reparatie door elektricien.
	Aan-/uitschakelaar (3) defect	Neem contact op met het servicecentrum.
	Koolborstels versleten	
	Motor defect	
Weinig of falende zuigvermogen	Zuigslang (13) of mondstukken verstopt	Verstoppingen en blokkeringen opheffen
	Zuigpijp (12) niet juist ineengezet	Telescopische buis (12) correct in elkaar zetten
	Reservoir (6) open	<i>Motorkop monteren en demonteren, Pag. 53</i>
	Reservoir (6) vol	Maak het reservoir (6) leeg.
	Filter (15/16) vol of verstopt	Filter (15/16) legen, reinigen of vervangen
	Vlotter in de filterkorf (21) in verkeerde positie (bv. door plotse bewegingen)	Apparaat uitschakelen opdat de vlotter zakt, daarna weer inschakelen
	Vlotter in de filterkorf (21) defect	Neem contact op met het servicecentrum.

Probleem	Mogelijke oorzaak	Foutherstel
De vlotter sluit de aanzuigopening niet af	Vlotter in de filterkorf (21) beweegt niet	Vlotter vrijmaken
	Vlotter in de filterkorf (21) defect	Neem contact op met het servicecentrum.
Stof of vuil wordt uit het apparaat geblazen	Filter (15/16) niet of niet juist gemonteerd	<i>Filter en filterzak monteren en demonteren, Pag. 53</i>

## Service

### Garantie

Beste klant,

U krijgt op dit product een garantie van 3 jaar vanaf datum van aankoop. In geval van defecten aan dit product hebt u tegenover de verkoper van het product wettelijke rechten. Deze wettelijke rechten worden door de onderstaande garantie niet beperkt.

#### Garantievoorwaarden

De garantietermijn begint bij de koopdatum. Gelieve de originele kasbon goed te bewaren. Dit document is vereist als aankoopbewijs. Als een materiaal- of fabricagefout optreedt binnen drie jaar na de aankoopdatum van dit product, zullen wij – naar eigen goeddunken – het product gratis voor u repareren of vervangen. Deze garantieservice vereist dat het defecte product en het aankoopbewijs (kassabon) binnen de periode van drie jaar worden overlegd en een schriftelijk kort wordt beschreven wat het defect is en wanneer het zich heeft voorgedaan.

Als het defect onder onze garantie valt, krijgt u het gerepareerde of een nieuw product terug. Na reparatie of vervanging van het product begint geen nieuwe garantieperiode.

#### Garantietermijn en wettelijke claims voor gebreken

De garantie verlengt de garantieperiode niet. Dit geldt ook voor vervangen en gerepareerde onderdelen. Eventuele bij aankoop reeds aanwezige beschadigingen of gebreken dienen direct na het uitpakken te worden gemeld. Voor reparaties na afloop van de garantieperiode worden kosten in rekening gebracht.

#### Omvang van de garantie

Het product is zorgvuldig geproduceerd volgens strenge kwaliteitsrichtlijnen en grondig getest voor levering.

De garantie is van toepassing op materiaal- of fabricagefouten. Deze garantie dekt geen productonderdelen die onderhevig zijn aan normale slijtage en daarom kunnen worden beschouwd als slijtageonderdelen (bijv. Filter) of schade aan breekbare onderdelen.

Deze garantie vervalt indien het product beschadigd, verkeerd gebruikt of niet onderhouden is. Voor een goed gebruik van het product moeten alle aanwijzingen in de gebruiksaanwijzing strikt worden opgevolgd. Gebruiken en handelingen die in de gebruiksaanwijzing worden afgeraden of waartegen worden gewaarschuwd, moeten ten allen tijde worden vermeden.

Het product is uitsluitend bedoeld voor privégebruik en niet voor commercieel gebruik. De garantie vervalt bij misbruik en onoordeelkundig gebruik, het gebruik van geweld en ingrepen die niet door ons geautoriseerde servicefiliaal zijn uitgevoerd.

#### Verwerking bij garantie

Om ervoor te zorgen dat uw verzoek snel wordt verwerkt, volgt u de onderstaande instructies:

- Houd voor alle vragen de kassabon en het artikelnummer (IAN 495847\_2504) bij de hand als bewijs van aankoop.
- Raadpleeg het typeplaatje op het product, een gravure op het product, de titelpagina van de gebruiksaanwijzing (links-onder) of de sticker op de achterkant of onderkant van het product voor het artikelnummer.
- Neem bij functiestoringen of andere defecten eerst **telefonisch** of gebruik ons **contactformulier** dat u kunt vinden op [parkside-diy.com](http://parkside-diy.com) in de categorie **Service** contact op met het hieronder genoemde servicecentrum.
- Als een product als defect is geregistreerd, kunt u het na overleg met ons Servicecentrum franco opsturen naar het serviceadres dat u is opgegeven, met bij-

voeging van het aankoopbewijs (kassabon) en onder vermelding van wat het defect is en wanneer het defect is opgetreden. Om acceptatieproblemen en extra kosten te voorkomen, is het absoluut noodzakelijk dat u alleen het aan u opgegeven adres gebruikt. Zorg ervoor dat de zending geen vrachtvervoer is, per volumineuze goederen, expres of andere speciale vracht. Verzend het product inclusief alle toebehoren die bij de aankoop zijn geleverd en zorg ervoor dat de verpakking voldoende stevig is voor transport.



U kunt deze en vele andere handleidingen bekijken en downloaden op [parkside-diy.com](http://parkside-diy.com). Deze QR-code brengt u rechtstreeks naar [parkside-diy.com](http://parkside-diy.com). Selecteer uw land en gebruik het zoekmasker om de gebruiksaanwijzing te zoeken. U kunt uw gebruiksaanwijzing openen door het artikelnummer (IAN) 495847\_2504 in te voeren.

### Reparatie-service

Neem contact op met het servicecentrum voor reparaties **die niet door de garantie**

## Reserveonderdelen en toebehoren

**Reserveonderdelen en toebehoren zijn beschikbaar via [www.grizzlytools.shop](http://www.grizzlytools.shop).** Als u problemen heeft met uw bestelproces, neem dan contact met ons op via onze online shop. Indien u nog vragen heeft, kunt u contact opnemen met: *Service-Center, Pag. 58*

Pos. nr.	Benaming	Bestelnr.
1	Motorkop (EU)	72079468
6	Reservoir	91099211
12	Zuigpijp (driedelig)	91099439
13	Zuigslang	91099209
15	Schuimstoffilter	91110108
16	Textiel filterzak	30250135

**worden gedekt**. U ontvangt daar een kostenraming.

- Wij kunnen alleen apparaten verwerken die voldoende verpakt en gefrankeerd zijn verzonden.  
**Opmerking:** stuur uw apparaat schoon en met vermelding van het defect naar het adres dat door het servicecentrum is opgegeven.
- Apparaten die niet vooraf zijn betaald of die zijn verzonden met omvangrijke goederen, exprespost of andere speciale vracht, worden niet geaccepteerd.
- We zullen de door u opgestuurde defecte apparaten gratis afvoeren.

### Service-Center

**NL** Service Nederland  
Tel.: 08000 229556  
Contactformulier op [parkside-diy.com](http://parkside-diy.com)  
IAN 495847\_2504

**BE** Service België  
Tel.: 0800 12614  
Contactformulier op [parkside-diy.com](http://parkside-diy.com)  
IAN 495847\_2504

### Importeur

Opgelet: het onderstaande adres is geen serviceadres. Neem eerst contact op met het bovenvermelde service-center.

Grizzly Tools GmbH & Co. KG  
Stockstädter Str. 20  
63762 Großostheim  
DUITSLAND  
[www.grizzlytools.de](http://www.grizzlytools.de)

Pos. nr.	Benaming	Bestelnr.
17	Papieren filterzak, pak van 5	30250132
18, 19	Vloermondstuk, Plug-in-opzetstuk	72800217
20	Voegenmondstuk	91099005

## Vertaling van de originele EU-conformiteitsverklaring

Product: **Nat-/droogzuiger**  
 Model: **PWD 20 C3**  
 Serienummer: 000001-332000

Het hierboven beschreven voorwerp is in overeenstemming met de desbetreffende harmonisatiewetgeving van de Unie:

**2014/35/EU • 2014/30/EU • 2011/65/EU & (EU) 2015/863**

Het hierboven beschreven voorwerp is conform Richtlijn 2011/65/EU van het Europees Parlement en de Raad van 8 juni 2011 betreffende beperking van het gebruik van bepaalde gevaarlijke stoffen in elektrische en elektronische apparatuur.

Om de conformiteit te waarborgen, zijn de volgende geharmoniseerde normen en nationale normen en voorschriften toegepast:

**EN 60335-1:2012/A15:2021 • EN 60335-2-2:2010/A1:2013  
 EN 62233:2008 • EN IEC 55014-1:2021 • EN IEC 55014-2:2021  
 EN IEC 61000-3-2:2019/A1:2021  
 EN 61000-3-3:2013/A2:2021 • EN IEC 63000:2018**

Deze conformiteitsverklaring wordt verstrekt onder volledige verantwoordelijkheid van de fabrikant:

 Grizzly Tools GmbH & Co. KG  
 Stockstädter Str. 20  
 63762 Großostheim  
 DUITSLAND  
 03.10.2025

  
 Christian Frank  
 Documentatie gemachtigde

## Índice de contenido

<b>Introducción.....</b>	<b>60</b>
Usó previsto.....	60
Volumen de suministro/accesorios.....	61
Vista general.....	61
Descripción del funcionamiento.....	61
Pictogramas para el empleo de boquillas y filtros.....	61
Datos técnicos.....	62
<b>Indicaciones de seguridad.....</b>	<b>62</b>
Significado de las indicaciones de seguridad.....	62
Gráficos y símbolos.....	62
Puesta en funcionamiento.....	62
<b>Preparación.....</b>	<b>65</b>
Elementos de control.....	65
Montar y desmontar la cabeza del motor.....	66
Montaje.....	66
Montaje y desmontaje del filtro y bolsa filtrante.....	66
Montar y desmontar la manguera de aspiración.....	67
Seleccione una boquilla.....	67
<b>Funcionamiento.....</b>	<b>67</b>
Descarga electrostática.....	67
Aspiración en seco.....	67
Aspiración en húmedo.....	67
Soplado.....	68
Encendido y apagado.....	68
<b>Limpieza, mantenimiento y almacenamiento.....</b>	<b>68</b>
Limpieza.....	68
Mantenimiento.....	68
Almacenamiento.....	68
<b>Eliminación/protección del medio ambiente.....</b>	<b>69</b>
<b>Localización de averías.....</b>	<b>69</b>
<b>Servicio.....</b>	<b>70</b>
Garantía.....	70
Servicio de reparación.....	71
Service-Center.....	71
Importador.....	72
<b>Piezas de repuesto y accesorios.....</b>	<b>72</b>
<b>Traducción de la declaración UE de conformidad.....</b>	<b>73</b>
<b>Vista explosionada.....</b>	<b>103</b>

## Introducción

Enhorabuena por la compra de su nueva aspiradora en húmedo y seco (en adelante, denominado aparato o herramienta eléctrica). Ha adquirido un aparato de alta calidad. Durante la producción del aparato se ha revisado su calidad y se le ha realizado una inspección final. Por lo tanto, la capacidad de funcionamiento de su aparato queda garantizada.

No se puede descartar que en casos individuales pueda haber restos de agua en o dentro del aparato o en las mangueras. Esto no es ningún defecto y no supone ningún motivo de preocupación.



Este manual de instrucciones es parte de este aparato. Contiene indicaciones importantes para la seguridad, uso y desecho del producto. Lea atentamente el manual de instrucciones. Familiarícese con los controles y el uso correcto del aparato. Utilice exclusivamente el aparato como se describe y para los campos de aplicación especificados. Conserve el manual de instrucciones y entregue toda la documentación si traspasa este aparato a un tercero.

### Uso previsto

El aparato está previsto exclusivamente para los usos siguientes:

- Aspiración en húmedo y seco en el ámbito doméstico, por ejemplo, en el hogar, talleres de aficionado, coches o garajes
- Como soplador
- Aspiración de agua

Está prohibido aspirar sustancias explosivas o nocivas para la salud, así como líquidos inflamables.

Cualquier otro uso que no esté expresamente permitido en este manual de instrucciones puede suponer un serio peligro para el usuario y provocar daños en el aparato. El operador o usuario del aparato será responsable de los accidentes o daños causados a otras personas o sus propiedades. El aparato está destinado al uso doméstico. No se ha concebido para uso industrial prolongado. Si se le da un uso profesional, se anulará la garantía. El fabricante no se responsabiliza de los daños derivados de un uso erróneo o distinto del previsto.

## Volumen de suministro/ accesorios

Desembale el aparato y compruebe el volumen de suministro.

Deseche el material de embalaje según corresponda.

- Cabeza del motor
- Depósito
- Tubo de aspiración (tres piezas)
- Bolsa de filtro de tela (premontado)
- Traducción del manual original

Se incluyen los siguientes componentes en el depósito:

- 5 x Pie (con ruedas y alojamiento para accesorios)
- Manguera de aspiración
- Filtro de espuma
- Bolsa filtrante de papel
- Boquilla para el suelo
- Adaptador (Boquilla para el suelo)
- Boquilla para juntas

## Vista general

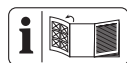

En las páginas desplegables delantera y trasera encontrará ilustraciones del aparato.

- 1 Cabeza del motor
- 2 Asa de transporte
- 3 Interruptor de encendido/apagado
- 4 4 x Soporte para accesorios (Cabeza del motor)
- 5 Conexión para la aspiración
- 6 Depósito
- 7 5 x Pie (con ruedas y alojamiento para accesorios)
- 8 2 x Cierre rápido
- 9 Cable de conexión eléctrica
- 9a Clip para cables
- 10 Soporte (Cable de conexión eléctrica)
- 11 Conexión para el soplado

### Accesorios

- 12 Tubo de aspiración (tres piezas)
- 13 Manguera de aspiración
- 13a Bloqueo (Manguera de aspiración)
- 14 Empuñadura

### Filtro

- 15 Filtro de espuma

- 16 Bolsa de filtro de tela
- 17 Bolsa filtrante de papel

### Boquillas

- 18 Boquilla para el suelo
- 19 Adaptador
- 20 Boquilla para juntas

### Fig. B

- 21 Cesta de filtro

### Fig. C

- 22 Tubo de aspiración
- 23 Anillo de estanqueidad
- 24 Barra

## Descripción del funcionamiento

El aparato está equipado con un depósito de acero inoxidable. Las ruedas permiten que el aparato sea muy maniobrable. Durante la aspiración en húmedo, un flotador interrumpe el flujo de aire de aspiración cuando el depósito está lleno. El aparato también cuenta con una función de soplado.

El funcionamiento de los elementos de mando se describe en las siguientes páginas.

## Pictogramas para el empleo de boquillas y filtros



Boquilla para aspirar alfombras.



Boquilla para aspirar superficies lisas y suelos duros.



Boquilla para aspirar polvo y suciedad de juntas y ranuras.



Filtro para absorber líquidos.



Filtro no apto para absorber líquidos.



Filtro para aspirar suciedad seca del hogar, el garaje y el taller.

## Datos técnicos

### Aspirador en húmedo y seco ... PWD 20 C3

Tensión nominal  $U$  ..... 220–240 V~, 50/60 Hz

Potencia nominal de entrada  $P$  ..... 1300 W

Longitud Cable de conexión eléctrica ..... 4 m

Clase de protección ..  $\square$  II (doble aislamiento)

Tipo de protección ..... IPX4

Potencia de aspiración ..... 200 Air-Watt

Volumen del depósito

– bruto ..... 19,8 l

## Indicaciones de seguridad

En este apartado se presentan las indicaciones de seguridad básicas para utilizar el aparato.

### Significado de las indicaciones de seguridad

**⚠ ¡PELIGRO!** Si no sigue esta indicación de seguridad, se producirá accidentes. El resultado es una lesión grave o la muerte.

**⚠ ¡ADVERTENCIA!** Si no sigue esta indicación de seguridad, es posible que se produzca un accidente. El resultado es posiblemente una lesión grave o la muerte.

**⚠ ¡PRECAUCIÓN!** Si no sigue esta indicación de seguridad, se producirá accidentes. El resultado es posiblemente una lesión de gravedad leve o media.

**¡NOTA IMPORTANTE!** Si no sigue esta indicación de seguridad, se producirá accidentes. El resultado es posiblemente un daño material.

## Gráficos y símbolos

### Símbolos gráficos sobre el aparato



Lea atentamente el manual de instrucciones. Familiarícese con los controles y el uso correcto del aparato.



¡Solo para ceniza fría\*! ¡Existe peligro de incendio si el material aspirado supera una temperatura de 40 °C!



Clase de protección II (doble aislamiento)



Los aparatos eléctricos no deben tirarse a la basura doméstica.

\* «Ceniza fría» es ceniza que se ha enfriado durante un tiempo suficientemente largo y ya no contiene focos de combustión. Esto puede determinarse peinando las cenizas con una herramienta de metal antes de usar el aparato. No hay radiación de calor perceptible que emane de las cenizas frías.

## Puesta en funcionamiento



¡Atención! Al hacer uso de aparatos eléctricos, deberán tenerse en cuenta las siguientes medidas de seguridad fundamentales para protegerse contra descargas eléctricas, peligro de lesiones o de incendio:

## Indicaciones generales

- Lea atentamente el manual de instrucciones. Familiarícese con los controles y el uso correcto del aparato.
- Este aparato puede ser utilizado por menores a partir de 8 años, además de por personas con sus capacidades físicas, sensoriales o mentales reducidas o que carezcan de experiencia y conocimientos, siempre que sean supervisadas o instruidas sobre el uso seguro del aparato y sean

capaces de entender los peligros que puede ocasionar. Los niños no deben jugar con el aparato. La limpieza y el mantenimiento del usuario no pueden ser realizados por menores sin estar supervisados.

- Recuerde que el usuario es el único responsable de los accidentes o daños causados a otras personas o sus propiedades.
- Cumpla con las restricciones para emisión de ruidos y las normas locales.

### **Preparación**

- Antes de su utilización, revise siempre que el cable de conexión y el alargador no presentan síntomas de daños o envejecimiento. Si se daña el cable durante el uso, desconéctelo inmediatamente de la red de alimentación, **NO TOQUE EL CABLE HASTA QUE NO LO HAYA DESCONNECTADO DE LA RED.** No utilice el aparato si el

cable está dañado o desgastado.

- Asegúrese de que la tensión y frecuencia de la red se correspondan con las indicaciones de la placa de características. La adaptación a las distintas frecuencias de red es automática.
- Conecte el aparato solo a un enchufe con dispositivo de protección de corriente de fuga (interruptor diferencial) con una corriente de medición de fuga de no más de 30 mA.
- Conecte el aparato a una toma de corriente que esté protegida por fusible con al menos 16 A.
- Si se daña el cable de conexión eléctrica de este aparato, deberá ser sustituido por el fabricante, su servicio de atención al cliente o una persona con cualificación similar para evitar peligros. Diríjase al centro de servicio.
- Antes de utilizar el aparato, compruebe que está correctamente montado y

que el filtro se encuentra en la posición correcta. No succione nunca sin filtro. Se podría dañar el aparato.

- Nunca utilice el aparato si hay niños o animales cerca. Las personas cerca deben utilizar ropa de protección.

### **Funcionamiento**

- Preste atención a lo que está haciendo y tenga cuidado, utilice el sentido común al trabajar con el aparato. No utilice el aparato si está cansado o bajo la influencia de estupefacientes, alcohol o medicamentos.
- Las personas y los animales no deben ser succionados con el aparato.
- Mientras está en funcionamiento, nunca dirija la manguera de aspiración y las boquillas hacia usted o hacia otras personas, especialmente hacia los ojos o los oídos. Existe peligro de lesiones.
- Durante los trabajos, evite que las boquillas y el tubo de aspiración se encuentren por encima de

la altura de la cabeza. Existe peligro de lesiones.

- No succione materiales calientes, brillantes, inflamables, explosivos o peligrosos. Estos incluyen cenizas calientes, gasolina, disolventes, ácidos o lejía. Existe peligro de incendio y de explosión.
- Asegúrese de que el cable de conexión eléctrica no se dañe al tirar de él por bordes afilados, al atascarse o tirar de él.
- No utilice el cable de conexión eléctrica para sacar la clavija de la toma de corriente o para tirar del aparato. Proteja el cable de conexión eléctrica, del aceite y de los bordes puntiagudos.
- No transporte nunca el aparato con el accionamiento en marcha.
- Apague el aparato y desenchúfelo de la corriente eléctrica. Asegúrese de que todas las piezas en movimiento se hayan detenido completamente
  - cada vez que deje el aparato;

- antes de cambiar accesorios;
- antes de retirar bloques u obstrucciones;
- antes de revisar, limpiar o trabajar en el aparato.
- Si el aparato comienza a vibrar muy fuerte, más de lo normal, revíselo inmediatamente:
  - compruebe si hay piezas sueltas y fíjelas si es necesario;
  - observe si presenta algún desperfecto;
  - cambie los accesorios dañados. Para reparaciones, diríjase al centro de servicio.
- La apertura del aparato ha de ser realizada por un electricista especializado y autorizado. En caso de reparación, diríjase siempre a nuestro centro de servicio.
- Cuando vaya a limpiar, ajustar, almacenar el aparato o a sustituir un accesorio, apague el accionamiento, desconecte el aparato de la red eléctrica y deje que el aparato se enfríe.
- Utilice el aparato con cuidado y manténgalo limpio.
- Guarde el aparato fuera del alcance de los niños.

## Limpieza, mantenimiento y almacenamiento

- Deje que el motor se enfríe antes de guardar el aparato durante un periodo prolongado.
- Por razones de seguridad, cambie las piezas desgastadas o dañadas. Utilice únicamente piezas de repuesto y accesorios originales. El uso de piezas externas provoca la pérdida inmediata de los derechos de garantía.

## Preparación

**⚠ ¡ADVERTENCIA!** Peligro de lesiones debido a la puesta en marcha involuntaria del aparato. No conecte el enchufe a la toma de corriente hasta que el aparato esté completamente preparado para su uso.

### Elementos de control

Antes de poner en funcionamiento el aparato por primera vez, familiarícese con los elementos de control.

#### Interruptor de encendido/apagado (3)

- Encender: Coloque el interruptor de encendido/apagado (3) en la posición "I" (ON).
- Apagar: Coloque el interruptor de encendido/apagado (3) en la posición "0" (OFF).

## Montar y desmontar la cabeza del motor

### Desmontar la cabeza del motor (Fig. A)

1. Desbloquee los cierres rápidos (8) del depósito (6).
2. Extraiga la cabeza del motor (1).  
Coloque la cabeza del motor (1) con la parte superior orientada hacia abajo.

### Montar la cabeza del motor (Fig. A)

1. Coloque la cabeza del motor (1) sobre el depósito (6). El interruptor de encendido/apagado (3) apunta hacia la conexión de aspiración (5).
2. Bloquee los cierres rápidos (8) del depósito (6).

## Montaje

### Estado de entrega

- Cabeza del motor (premontado)
- Bolsa de filtro de tela (premontado)
- 5 x Pie (con ruedas y alojamiento para accesorios) (no montado).

### Montar los pies (Fig. A)

1. Desmonte la cabeza del motor (1).
2. Coloque el depósito (6) con la parte inferior hacia arriba sobre una superficie firme.
3. Coloque los pies (7) en los alojamientos previstos en la parte inferior del depósito. Oirá como encajan.
4. Monte la cabeza del motor (1).

## Montaje y desmontaje del filtro y bolsa filtrante

### Vista general

El aparato tiene los siguientes filtros y bolsas:

- **Bolsa de filtro de tela (16)**
  - Aspiración en seco
  - Utilice una bolsa de filtro de papel adicional para que la bolsa de filtro de tela no se obstruya tan rápidamente.
- **Filtro de espuma (15)**
  - Aspiración en húmedo
- **Bolsa filtrante de papel (17)**
  - Aspiración en seco

### Desmontar la bolsa de filtro de tela (Fig. C)

1. Desmonte la cabeza del motor (1).

Coloque la cabeza del motor (1) con la parte superior orientada hacia abajo.

2. Retire la bolsa de filtro de tela (16).

### Montar la bolsa de filtro de tela (Fig. C)

1. Desmonte la cabeza del motor (1).  
Coloque la cabeza del motor (1) con la parte superior orientada hacia abajo.
2. Desmonte el filtro de espuma (15) si es necesario.
3. Coloque la bolsa de filtro de tela (16) por encima de la cesta filtrante (21).
4. Monte la cabeza del motor.

### Montar la bolsa filtrante (Fig. C)

Estas instrucciones se aplican a la bolsa de filtro de papel (17).

1. Desmonte la cabeza del motor (1).  
Coloque la cabeza del motor (1) con la parte superior orientada hacia abajo.
2. Coloque la bolsa filtrante (17) dentro del depósito (6) sobre la conexión de aspiración (5). El anillo de obturación (23) situado en la abertura de la bolsa filtrante deberá cerrar completamente el puente (24) de la conexión de aspiración.
3. Monte la cabeza del motor.

### Desmontar la bolsa filtrante (Fig. C)

1. Desmonte la cabeza del motor (1).  
Coloque la cabeza del motor (1) con la parte superior orientada hacia abajo.
2. Ya puede retirar la bolsa filtrante (17).
3. Monte la cabeza del motor.

### Desmontar el filtro de espuma (Fig. B)

1. Desmonte la cabeza del motor (1).  
Coloque la cabeza del motor (1) con la parte superior orientada hacia abajo.
2. Retire con cuidado el filtro de espuma (15).

### Montar el filtro de espuma (Fig. B)

Coloque solo un filtro seco.

1. Desmonte la cabeza del motor (1).  
Coloque la cabeza del motor (1) con la parte superior orientada hacia abajo.
2. Enrolle el filtro de espuma (15) un poco.
3. Tire del filtro de espuma por encima de la cesta filtrante (21).
4. Alise el filtro de espuma.
5. Monte la cabeza del motor.

## Montar y desmontar la manguera de aspiración

### Montar la manguera de aspiración (Fig. A/D)

1. Inserte el extremo más grueso de la manguera de aspiración (13) con el bloqueo (13a) en una conexión:
  - Aspiración: Conexión para la aspiración (5) (en el depósito)
  - Soplado: Conexión para el soplado (11) (en la cabeza del motor)
 El bloqueo encaja de forma audible.

### Desmontar la manguera de aspiración (Fig. A/D)

1. Pulse y mantenga el bloqueo (13a) en la manguera de aspiración (13).
2. Saque la manguera de aspiración (13) de la conexión.

## Seleccione una boquilla

### Boquilla para el suelo (18)

- ¡NOTA IMPORTANTE! ¡Peligro de daños! Las superficies sensibles pueden rayarse cuando se trabaja sin el adaptador.
- Aspiración en húmedo y seco de moquetas
- Eliminación de suciedad persistente

### Boquilla de suelo (18) con adaptador (19)

- Aspirador en húmedo y seco de superficies lisas y moquetas.
- Desmontar el adaptador: Presione las lengüetas de la derecha e izquierda de la boquilla de suelo.

### Boquilla para juntas (20)

- Aspiración de juntas, esquinas y radiadores

### Montaje y desmontaje de la boquilla

Las boquillas son fáciles de poner y quitar del tubo de aspiración (12) o de la empuñadura (14).

## Funcionamiento

### Descarga electrostática

Para evitar la carga electrostática durante la aspiración, en la parte inferior del aparato hay montada una cadena antiestática. No obstante, pueden darse casos aislados de descargas eléctricas inofensivas durante su uso. Puede reducir la incidencia de estas

descargas eléctricas. Preste atención a los siguientes puntos:

- **Humedad del aire**  
Procure que haya mayor humedad en la habitación correspondiente. Una humedad demasiado baja puede favorecer la electricidad estática.
- **Evitar contacto directo con la piel**  
Lleve guantes de goma durante el funcionamiento.
- **Descarga regular**  
Sujete el tubo contra otros objetos metálicos, como las patas de una silla o una mesa.
- **Suciedad aspirada**  
La suciedad/polvo aspirados (especialmente las sustancias minerales) pueden provocar una carga electrostática. Por lo tanto, vacíe y limpie el depósito con regularidad.

## Aspiración en seco

**⚠ ¡ADVERTENCIA!** No aspire sustancias peligrosas para la salud. El polvo de maderas duras (por ejemplo, haya o roble), así como el polvo de roca y el amianto, se consideran potencialmente cancerígenos.

### Indicaciones

- ¡No aspire nunca sin filtro!
- La bolsa filtrante de papel no es apropiada para aspirar polvo fino.

### Filtros y boquillas permitidos

- **Filtro**
  - Filtro de pliegues (no incluido)
- **Bolsa filtrante**
  - Bolsa filtrante de papel (recomendado)
  - sin
- **Boquillas**
  - todos

## Aspiración en húmedo

**⚠ ¡ADVERTENCIA!** Se prohíbe la aspiración de líquidos inflamables, explosivos, corrosivos u otros líquidos peligrosos.

### Indicaciones

- ¡No aspire nunca sin filtro!
- Durante la aspiración en húmedo, un flotador interrumpe el flujo de aire de aspiración cuando el depósito (6) está lleno. Apague el aparato y vacíe el depósito (6), véase *Limpieza*, p. 68.

- Procure que la boquilla de aspiración no se sumerja del todo en el agua, de manera que siempre aspire algo de aire.
- El depósito no es apropiado para guardar líquidos. Después de la aspiración en húmedo, vacíe el depósito.
- Durante la aspiración en húmedo, asegúrese de que el aspirador esté siempre más alto que la superficie del agua que se va a aspirar. De lo contrario, podría producirse efecto sifón.

### Filtros y boquillas permitidos

- **Filtro**
  - Filtro de espuma (15)
- **Bolsa filtrante**
  - sin
- **Boquillas**
  - Boquilla para el suelo (18)
  - sin

### Soplado

#### Preparar la función de soplado (Fig. D)

1. Retire el filtro y la bolsa filtrante.  
Véase *Montaje y desmontaje del filtro y bolsa filtrante*, p. 66.
2. Introduzca la manguera de aspiración (13) en la conexión de soplado (11).  
Véase *Montar y desmontar la manguera de aspiración*, p. 67.

### Encendido y apagado

#### Preparación

1. Desenrolle la manguera de aspiración (13) completamente.
2. Prepare el aparato para la función deseada: Filtro, bolsa de filtro, manguera de aspiración, tubo de aspiración, boquilla
3. Enchufe el conector del aparato a una toma de corriente.

#### Encender

1. Coloque el interruptor de encendido/apagado (3) en la posición "I" (ON).

#### Apagar

1. Coloque el interruptor de encendido/apagado (3) en la posición "0" (OFF).
2. Desenchufe el aparato de la toma de corriente si lo deja sin vigilancia o si ha terminado de trabajar.

## Limpieza, mantenimiento y almacenamiento

**⚠ ¡ADVERTENCIA!** ¡Descarga eléctrica! Peligro de lesiones debido a la puesta en marcha involuntaria del aparato. Protéjase durante los trabajos de mantenimiento y limpieza. Apague el aparato y desenchúfelo de la corriente eléctrica.

Los trabajos de reparación y mantenimiento que no están descritos en estas instrucciones han de llevarse a cabo por nuestro centro de servicio. Utilice exclusivamente piezas de repuesto originales.

### Limpieza

#### Nota

Peligro de daños. Una limpieza incorrecta puede dañar el aparato. Nunca rocíe el aparato con agua. No utilice detergentes o disolventes fuertes.

#### Vaciar el depósito

1. Desmonte la cabeza del motor (1).  
Coloque la cabeza del motor (1) con la parte superior orientada hacia abajo.
2. Vacíe el depósito (6).
3. Monte la cabeza del motor.

#### Limpieza general

1. Limpie el depósito (6) con un paño húmedo.
2. Sacuda la bolsa de filtro de tela (16). Si es necesario, lave la bolsa de filtro de tela con agua tibia y jabón, y deje que se seque.
3. Si es necesario, lave el filtro de espuma (15) con agua tibia y jabón y deje que se seque.
4. Sustituya la bolsa de filtro de papel si está llena (17) (pedidos posteriores: *Piezas de repuesto y accesorios*, p. 72).

### Mantenimiento

El aparato no necesita mantenimiento.

### Almacenamiento

Almacene siempre el aparato:

- limpio
- seco
- protegido contra el polvo
- fuera del alcance de los niños

**Indicaciones**

- El depósito no es apropiado para guardar líquidos. Después de la aspiración en húmedo, vacíe el depósito.



Los aparatos eléctricos no deben tirarse a la basura doméstica.

**Preparar el aparato para el almacenamiento (Fig. E)**

1. Enrolle el cable de alimentación (9) en el soporte (10) y asegúrelo con el clip para cable (9a).
2. Introduzca las piezas del tubo de aspiración (12) en los alojamientos para accesorios de los pies (7).
3. Enrolle la manguera de aspiración (13) alrededor del aparato e introduzca la empuñadura (14) en uno de los alojamientos traseros para accesorios (4).
4. Introduzca el resto de accesorios en los alojamientos para accesorios (4) en la cabeza del motor (1) y los pies (7).

El símbolo del contenedor de basura tachado significa que este producto no debe eliminarse como residuo municipal sin clasificar al final de su vida útil.

**Directiva 2012/19/UE sobre residuos de aparatos eléctricos y electrónicos:**

Los consumidores tienen la obligación legal de reciclar los aparatos eléctricos y electrónicos de forma ecológica al final de su vida útil. De este modo, se garantiza un reciclaje respetuoso con el medio ambiente y con los recursos.

Dependiendo de las normas estatales, puede tener las siguientes opciones:

- devolverlo a un punto de venta,
- entregarlo a un punto de recogida oficial,
- devolver al fabricante/distribuidor.

Esto no afecta a los accesorios y a otros medios sin componentes electrónicos.

**Eliminación/protección del medio ambiente**

Lleve el aparato, los accesorios y el embalaje a un lugar para que procedan a reciclarlo respetando el medio ambiente.

**Localización de averías**

La siguiente tabla le ayudará a eliminar las pequeñas averías:

Problema	Posible causa	Subsanación del error
El aparato no arranca	Interruptor encendido/apagado (3) desconectado	Comprobar la posición del interruptor de encendido/apagado (3)
	Falta tensión de alimentación	Compruebe la toma de corriente, el cable de red, el enchufe de conexión, el fusible y, si es necesario, hágalos reparar por parte de un electricista cualificado.
	Interruptor de encendido/apagado (3) defectuoso	Diríjase al centro de servicio.
	Cepillos de carbón desgastados	
Motor defectuoso		

Problema	Posible causa	Subsanación del error
Potencia de aspiración baja o inexistente	La manguera de aspiración (13) o las boquillas están obstruidas	Eliminar obstrucciones y bloqueos
	El tubo de aspiración (12) no está montado correctamente	Monte correctamente el tubo telescópico (12)
	Depósito (6) abierto	<i>Montar y desmontar la cabeza del motor, p. 66</i>
	Depósito (6) lleno	Vaciar el depósito (6)
	Filtro (15/16) lleno u obstruido	Vacíe, limpie o sustituya el filtro (15/16)
	El flotador de la cesta filtrante (21) está en una posición incorrecta (por ej., a causa de movimientos abruptos)	Desconectar el aparato para que el flotador baje y, después, volver a conectar
	Flotador en la cesta filtrante (21) defectuoso.	Diríjase al centro de servicio.
El flotador no cierra la abertura de aspiración	El flotador en la cesta filtrante (21) no se mueve	Soltar el flotador
	Flotador en la cesta filtrante (21) defectuoso.	Diríjase al centro de servicio.
El polvo y la suciedad se expulsarán del aparato	El filtro (15/16) no está montado o no lo está correctamente	<i>Montaje y desmontaje del filtro y bolsa filtrante, p. 66</i>

## Servicio

### Garantía

Estimada/o cliente:

Este producto tiene una garantía de 3 años a partir de la fecha de compra. En caso de defectos en este producto, tiene derechos legales contra el vendedor del producto. Estos derechos legales no están limitados por nuestra garantía que se detalla a continuación.

#### Condiciones de la garantía

El plazo de la garantía empieza a partir de la fecha de compra. Guarde el recibo de caja original, ya que se necesita como comprobante de compra. Si se produce un defecto de material o de fabricación en el plazo de tres años a partir de la fecha de compra de este producto, procederemos a la reparación o sustitución del producto, según consideremos oportuno, sin cargo alguno para usted. Para poder hacer uso de la garantía, es necesario presentar el aparato defectuoso y el comprobante de compra (recibo de caja) en el plazo de tres años y entregar una breve descripción por escrito de la naturaleza del defecto y de cuándo se produjo.

Si nuestra garantía cubre el defecto, recibirá el producto reparado o uno nuevo. La reparación o sustitución del producto no supone un nuevo inicio del periodo de garantía.

#### Periodo de garantía y reclamaciones por defectos legales

La garantía no prolonga el periodo de garantía. Esto también se aplica a piezas repuestas o reparadas. Cualquier daño o defecto ya presente en el momento de la compra debe ser comunicado inmediatamente después de desembalar el producto. Transcurrido el periodo de garantía, cualquier reparación está sujeta a costes.

#### Alcance de la garantía

El producto ha sido fabricado cuidadosamente según las más estrictas normas de calidad y ha sido sometido a pruebas exhaustivas antes de su entrega.

La garantía cubre los fallos de material o de fabricación. Esta garantía no cubre las piezas del producto sujetas al desgaste normal y que, por lo tanto, pueden considerarse piezas de desgaste (p. ej.: Filtro) o los daños en las piezas frágiles.

Esta garantía queda anulada si el producto ha sido dañado, utilizado indebidamente o no se ha mantenido correctamente. Para

garantizar el uso adecuado del producto, es imprescindible respetar estrictamente todas las instrucciones que figuran en el manual de instrucciones. Se debe evitar a toda costa cualquier uso o acción desaconsejada o advertida en el manual de instrucciones.

El producto está previsto exclusivamente para su uso particular y no para un uso profesional. La garantía desaparece en caso de manipulación inadecuada, uso de la fuerza e intervenciones no realizadas por nuestro centro de servicio autorizado.

### Tramitación en caso de reclamación de garantía

Con el fin de garantizar una rápida tramitación de su solicitud, le rogamos que siga las siguientes instrucciones:

- Para cualquier consulta, conserve el recibo de caja y el número de artículo (IAN 495847\_2504) como comprobante de su compra.
- El número del artículo figura en la placa de características del producto, en un grabado en el producto, en la portada de su manual de instrucciones (parte inferior a la izquierda) o en la pegatina situada en la parte posterior o inferior del producto.
- Si se producen errores de funcionamiento u otros defectos, póngase en contacto con el centro de servicio que se indica a continuación **por teléfono**. O utilice nuestro **formulario de contacto**, que puede encontrar en *parkside-diy.com* en la sección **Servicio**.
- Después de consultar con nuestro centro de servicio, puede enviar un producto que haya sido identificado como defectuoso a la dirección de servicio que se le ha proporcionado, con el franqueo pagado, junto con el comprobante de compra (recibo de caja) e indicando en qué consiste el defecto y cuándo se produjo. Para evitar problemas de aceptación y costes adicionales, utilice únicamente la dirección que se le ha comunicado. Asegúrese de que el envío no se realiza a portes debidos, por mercancías voluminosas, exprés u otro tipo de carga especial. Por favor, envíe el producto con todos los accesorios suministrados con la compra y asegúrese de que el embalaje de transporte es suficientemente seguro.



En *parkside-diy.com* puede consultar y descargar este y muchos otros manuales. Con este código QR accederá directamente a *parkside-diy.com*. Seleccione su país y, a través de la interfaz de búsqueda, busque los manuales de instrucciones que desee. Introduciendo el número de artículo (IAN) 495847\_2504, podrá abrir el manual de instrucciones.

### Servicio de reparación

Para las reparaciones **no cubiertas por la garantía**, póngase en contacto con el centro de servicio. Estarán encantados de proporcionarle un presupuesto.

- Solo podemos procesar equipos que hayan sido suficientemente empaquetados y franqueados.  
**Nota:** Envíe su aparato limpio y con una nota de los defectos a la dirección indicada por el centro de servicio.
- No se aceptarán los aparatos enviados a portes debidos, por mercancías voluminosas, envíos exprés o con otro tipo de carga especial.
- Nos deshacemos de forma gratuita de los aparatos defectuosos devueltos.

### Service-Center



#### Servicio España

Tel.: 900 994 940

Formulario de contacto en  
*parkside-diy.com*

**IAN 495847\_2504**

## Importador

Por favor, tenga en cuenta que la siguiente dirección no es una dirección de servicio técnico. Póngase en contacto con la dirección del centro de servicio mencionada arriba.

Grizzly Tools GmbH & Co. KG  
 Stockstädter Str. 20  
 63762 Grobostheim  
 ALEMANIA  
[www.grizzlytools.de](http://www.grizzlytools.de)

## Piezas de repuesto y accesorios

Encontrará piezas de repuesto y accesorios en [www.grizzlytools.shop](http://www.grizzlytools.shop). Si surgen problemas durante el proceso de pedido, por favor, póngase en contacto con nosotros a través de nuestra tienda online. Si tiene más preguntas, póngase en contacto con: *Service-Center*, p. 71

Pos. n°	Nombre	N° de pedido
1	Cabeza del motor (EU)	72079468
6	Depósito	91099211
12	Tubo de aspiración (tres piezas)	91099439
13	Manguera de aspiración	91099209
15	Filtro de espuma	91110108
16	Bolsa de filtro de tela	30250135
17	Bolsa filtrante de papel, paquete de 5	30250132
18, 19	Boquilla para el suelo, Adaptador	72800217
20	Boquilla para juntas	91099005

## Traducción de la declaración UE de conformidad

Producto: **Aspirador en húmedo y seco**

Modelo: **PWD 20 C3**

Número de serie: 000001-332000

El objeto de la declaración descrita anteriormente es conforme con la legislación de armonización pertinente de la Unión:

**2014/35/EU • 2014/30/EU • 2011/65/EU & (EU) 2015/863**

El objeto de la declaración descrito anteriormente es conforme a la Directiva 2011/65/EU del Parlamento Europeo y del Consejo, de 8 de junio de 2011, sobre restricciones a la utilización de determinadas sustancias peligrosas en aparatos eléctricos y electrónicos.

Para garantizar la conformidad, se han aplicado las siguientes normas armonizadas así como las normas y reglamentos nacionales:

**EN 60335-1:2012/A15:2021 • EN 60335-2-2:2010/A1:2013  
EN 62233:2008 • EN IEC 55014-1:2021 • EN IEC 55014-2:2021  
EN IEC 61000-3-2:2019/A1:2021  
EN 61000-3-3:2013/A2:2021 • EN IEC 63000:2018**

La presente declaración de conformidad se expide bajo la exclusiva responsabilidad del fabricante:



Grizzly Tools GmbH & Co. KG  
Stockstädter Str. 20  
63762 Großostheim  
ALEMANIA  
03.10.2025

Christian Frank  
Representante autorizado para la documentación

## Indice

<b>Introduzione.....</b>	<b>74</b>
Usò conforme.....	74
Materiale in dotazione/accessori.....	75
Panoramica.....	75
Descrizione del funzionamento.....	75
Pittogrammi relativi all'uso di bocchette e filtri.....	75
Dati tecnici.....	76
<b>Avvertenze di sicurezza.....</b>	<b>76</b>
Significato delle avvertenze di sicurezza.....	76
Pittogrammi e simboli.....	76
Messa in funzione sicura.....	76
<b>Preparazione.....</b>	<b>80</b>
Elementi di comando.....	80
Montare e smontare la testa motore.....	80
Montaggio.....	80
Montaggio e smontaggio del filtro e del sacchetto con filtro.....	80
Montaggio e smontaggio del tubo di aspirazione flessibile.....	81
Selezione la bocchetta.....	81
<b>Funzionamento.....</b>	<b>81</b>
Carica elettrostatica.....	81
Aspirazione a secco.....	81
Aspirare i liquidi.....	82
Soffiatura.....	82
Accensione e spegnimento.....	82
<b>Pulizia, manutenzione e conservazione.....</b>	<b>82</b>
Pulizia.....	82
Manutenzione.....	83
Conservazione.....	83
<b>Smaltimento/rispetto dell'ambiente.....</b>	<b>83</b>
<b>Ricerca degli errori.....</b>	<b>84</b>
<b>Assistenza.....</b>	<b>84</b>
Garanzia.....	84
Servizio di riparazione.....	86
Service-Center.....	86
Importatore.....	86
<b>Ricambi e accessori.....</b>	<b>86</b>
<b>Traduzione delle dichiarazioni UE di conformità originale.....</b>	<b>87</b>
<b>Vista esplosa.....</b>	<b>103</b>

## Introduzione

Congratulazioni per l'acquisto del nuovo aspirapolvere-liquidi (di seguito apparecchio o elettroutensile).

Avete optato per un apparecchio di alta qualità. La qualità di questo apparecchio è stata verificata durante la produzione, in seguito l'apparecchio è stato sottoposto ad un controllo finale. Pertanto, la funzionalità dell'apparecchio è garantita.

Non si può escludere che in singoli casi l'apparecchio, il suo interno o i tubi flessibili presentino quantitativi residui di acqua. Non si tratta di un vizio o difetto e non è un motivo di preoccupazione.



Il manuale d'uso è parte integrante del presente apparecchio. Esse contengono importanti avvertenze sulla sicurezza, l'uso e lo smaltimento. Leggere attentamente il manuale d'uso. Acquisire familiarità con i comandi e con l'uso corretto dell'apparecchio. Utilizzare l'apparecchio solo come descritto e per i settori d'impiego previsti. Conservare il manuale d'uso e, in caso di cessione dell'apparecchio a terzi, consegnare anche tutti i documenti correlati.

### Uso conforme

L'apparecchio è destinato esclusivamente ai seguenti usi:

- Aspiratore liquidi e a secco negli ambienti domestici, come ad es. in casa, nella stanza degli hobby, in auto o nel garage
- come ventola
- Aspirazione di acqua

È vietato aspirare sostanze esplosive o pericolose per la salute nonché liquidi infiammabili.

Qualsiasi altro impiego non espressamente consentito nel presente manuale d'uso può causare danni all'apparecchio e rappresentare un serio pericolo per l'utilizzatore. L'utilizzatore od operatore dell'apparecchio è responsabile di eventuali incidenti o danni ad altre persone o alla loro proprietà.

L'apparecchio è adatto all'uso per piccoli lavori domestici. Non è stato concepito per l'impiego aziendale prolungato. Un eventuale utilizzo aziendale comporta l'estinzione della garanzia. Il produttore non si fa carico di

eventuali danni causati da un uso improprio o da un azionamento errato.

## Materiale in dotazione/accessori

Estrarre l'apparecchio dalla confezione e controllare il materiale fornito.

Smaltire il materiale di imballaggio ai sensi della normativa vigente.

- Testa motore
- Contenitore
- Tubo aspiratore (in tre parti)
- Filtro a sacchetto in tessuto (premontato)
- Traduzione delle istruzioni originali

Alla consegna i seguenti componenti sono riposti nel contenitore:

- 5 x Piede (con ruota orientabile e attacco accessori)
- Tubo di aspirazione flessibile
- Filtro in gommapiuma
- Filtro a sacchetto in carta
- Ugello per pavimenti
- Innesto (Ugello per pavimenti)
- Ugello per fughe

## Panoramica

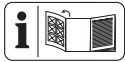

Le figure dell'apparecchio si trovano nelle pagine apribili anteriore e posteriore.

- 1 Testa motore
- 2 Manico
- 3 Interruttore di accensione/spengimento
- 4 4 x Supporto accessori (Testa motore)
- 5 Attacco per l'aspirazione
- 6 Contenitore
- 7 5 x Piede (con ruota orientabile e attacco accessori)
- 8 2 x Chiusura rapida
- 9 Cavo di alimentazione
- 9a Clip per cavo
- 10 Sostegno (Cavo di alimentazione)
- 11 Attacco soffiatura

### Accessori

- 12 Tubo aspiratore (in tre parti)
- 13 Tubo di aspirazione flessibile
- 13a Dispositivo di blocco (Tubo di aspirazione flessibile)
- 14 Impugnatura

## Filtri

- 15 Filtro in gommapiuma
- 16 Filtro a sacchetto in tessuto
- 17 Filtro a sacchetto in carta

## Bocchette

- 18 Ugello per pavimenti
- 19 Innesto
- 20 Ugello per fughe

## Fig. B

- 21 Cestello di filtraggio

## Fig. C

- 22 Raccordo di aspirazione
- 23 Anello di tenuta
- 24 Ponte

## Descrizione del funzionamento

L'apparecchio è dotato di un contenitore di acciaio inox. Le rotelle rendono l'apparecchio estremamente maneggevole. Durante l'aspirazione di liquidi, quando il contenitore è pieno, il flusso dell'aria di aspirazione viene interrotto mediante una funzione di soffiatura.

La seguente descrizione illustra il funzionamento dei componenti.

## Pittogrammi relativi all'uso di bocchette e filtri



Bocchetta per l'aspirazione di tappeti.



Bocchetta per l'aspirazione di superfici lisce e pavimenti duri.



Bocchetta per l'aspirazione di polvere e sporco da fughe e fessure.



Filtro per l'aspirazione di liquidi.



Filtro non adatto all'aspirazione di liquidi.



Filtro per l'aspirazione di sporco secco in ambienti domestici, garage e officine.



Classe di protezione II (doppio isolamento)



Gli apparecchi elettrici non devono essere smaltiti con i rifiuti domestici.

## Dati tecnici

### Aspirapolvere-liquidi .....PWD 20 C3

Tensione nominale  $U$  ..220-240 V~, 50/60 Hz

Potenza nominale di ingresso  $P$  ..... 1300 W

Lunghezza Cavo di alimentazione ..... 4 m

Classe di protezione  $\square$  II (doppio isolamento)

Grado di protezione .....IPX4

Capacità di aspirazione ..... 200 Air-Watt

Volume del contenitore

– lordo ..... 19,8 l

## Avvertenze di sicurezza

Questa sezione contiene le avvertenze di sicurezza fondamentali per l'uso dell'apparecchio.

### Significato delle avvertenze di sicurezza

**▲ PERICOLO!** Se non si seguono queste avvertenze di sicurezza, si verifica un incidente. La conseguenza è una grave lesione o la morte.

**▲ AVVERTIMENTO!** Se non si seguono queste avvertenze di sicurezza, si può verificare un incidente. La conseguenza può essere una grave lesione o la morte.

**▲ ATTENZIONE!** Se non si seguono queste avvertenze di sicurezza, si verifica un incidente. La conseguenza può essere una lieve o media lesione.

**NOTA!** Se non si seguono queste avvertenze di sicurezza, si verifica un incidente. La conseguenza può essere un danno materiale.

## Pittogrammi e simboli

### Pittogrammi sull'apparecchio



Leggere attentamente il manuale d'uso. Acquisire familiarità con i comandi e con l'uso corretto dell'apparecchio.



Solo per cenere fredda\*! Sussiste pericolo d'incendio, se il materiale aspirato supera una temperatura di 40°C!

\* Per "cenere fredda" s'intende la cenere che si è raffreddata a sufficienza e non contiene più tizzoni incandescenti. Questa condizione può essere verificata passando un oggetto metallico tra la cenere prima di utilizzare l'apparecchio. La cenere fredda non emette calore percepibile.

## Messa in funzione sicura



**Attenzione!** Durante l'uso di apparecchi elettrici si devono osservare le seguenti misure di sicurezza fondamentali come protezione contro scossa elettrica, pericolo di lesioni e incendi:

## Indicazioni generali

- Leggere attentamente il manuale d'uso. Acquisire familiarità con i comandi e con l'uso corretto dell'apparecchio.
- L'uso di questo apparecchio da parte di bambini a partire dagli 8 anni e di persone con capacità fisiche, sensoriali o mentali ridotte o prive di esperienza e conoscenza è consentito so-

lo sotto vigilanza oppure a condizione che tali persone siano state istruite in merito a un uso sicuro dell'apparecchio e siano in grado di comprenderne i pericoli. Non consentire ai bambini di giocare con l'apparecchio. La pulizia e la manutenzione a carico dell'utilizzatore non devono essere effettuate da bambini non sorvegliati.

- Si tenga presente che l'utilizzatore stesso è responsabile di incidenti o pericoli causati ad altre persone o ai loro beni.
- Osservare la protezione contro il rumore e le normative locali.

### **Preparazione**

- Prima dell'utilizzo, verificare la presenza di danni o usura della conduttura di collegamento e del supporto. Se il cavo si danneggia durante l'utilizzo, scollegarlo immediatamente dalla rete di alimentazione. **NON TOCCARE IL CAVO PRIMA DI AVERLA SCOLLEGATO DALLA RETE**

**ELETTRICA.** Non utilizzare l'apparecchio se il cavo è danneggiato o usurato.

- Assicurarsi che la tensione e la frequenza di rete coincidano con i dati riportati sulla targhetta. L'adattamento alle varie frequenze di rete è automatico.
- Collegare l'apparecchio solo a una presa di corrente con un interruttore differenziale (RCD) con corrente differenziale nominale non superiore a 30 mA.
- Collegare l'apparecchio a una presa che sia messa al sicuro con almeno 16 A.
- Se il cavo di collegamento di questo apparecchio è danneggiato, deve essere sostituito dal produttore o dal suo servizio clienti o da una persona qualificata per evitare pericoli. rivolgersi al centro di assistenza.
- Prima di usare l'apparecchio verificare che l'apparecchio sia montato correttamente.

te e che i filtri siano in posizione corretta. Non aspirare mai senza filtro. L'apparecchio potrebbe danneggiarsi.

- Non usare mai l'apparecchio se nelle vicinanze si trovano bambini o animali. Le persone che si trovano nelle vicinanze devono indossare indumenti protettivi.

### **Funzionamento**

- Prestare attenzione, usare prudenza in quello che si fa con l'apparecchio e apprestarsi al lavoro con raziocinio. Non utilizzare l'apparecchio quando si è stanchi o in condizioni di salute non perfette, oppure quando si è sotto l'effetto di droghe, alcol o farmaci.
- Le persone e gli animali non possono essere aspirati con l'apparecchio.
- Durante il funzionamento non dirigere mai il tubo di aspirazione flessibile e le bocchette verso se stessi o altre persone, in particolare verso occhi e

orecchie. Esiste il pericolo di lesioni.

- Bocchette e tubo aspiratore non devono trovarsi all'altezza della testa durante il lavoro. Esiste il pericolo di lesioni.
- Non aspirare materiali caldi, incandescenti, combustibili, esplosivi o pericolosi per la salute. Tra questi rientrano le polveri calde, la benzina, i solventi, gli acidi e le basi. Vi è un pericolo di incendio e lesioni.
- Assicurarsi che il cavo di alimentazione non venga danneggiato sfregandolo su spigoli appuntiti, incastrandolo o tirando il cavo.
- Non utilizzare il cavo di alimentazione per estrarre la spina di alimentazione dalla presa o per trascinare l'apparecchio. Proteggere il cavo di alimentazione da calore, olio e spigoli appuntiti.
- Non trasportare mai l'apparecchio mentre il motore è in funzione.
- Spegnerne l'apparecchio ed estrarre la spina di ali-

mentazione dalla presa. Assicurarsi che tutte le parti mobili siano completamente ferme

- prima di allontanarsi dall'apparecchio,
- prima di sostituire gli accessori,
- prima di eliminare le cause di blocco o intasamento,
- prima di ispezionare l'apparecchio, pulirlo o effettuarvi degli interventi.
- Se l'apparecchio inizia ad emettere vibrazioni insolitamente forti, sottoporlo a un'immediata verifica :
  - verificare la presenza di parti allentate e stringerle,
  - cercare eventuali danni,
  - sostituire gli accessori danneggiati. Per ulteriori domande, rivolgersi al centro di assistenza.

### **Pulizia, manutenzione e conservazione**

- Lasciare raffreddare il motore prima di riporre l'apparecchio per un periodo prolungato.

- Per motivi di sicurezza, sostituire gli elementi usurati o danneggiati. Utilizzare esclusivamente pezzi di ricambio e accessori originali. L'uso di componenti non originali comporta l'immediata decadenza dei diritti di garanzia.
- L'apertura dell'apparecchio deve essere eseguita esclusivamente da un elettricista esperto autorizzato. Per le riparazioni, rivolgersi sempre al nostro centro di assistenza.
- Spegner il motore, scollegare l'apparecchio dall'alimentazione elettrica e lasciarlo raffreddare quando è fermo per le operazioni di pulizia, regolazione, conservazione, oppure per sostituire un elemento accessorio.
- Trattare l'apparecchio con cura e mantenerlo pulito.
- Conservare l'apparecchio fuori dalla portata dei bambini.

## Preparazione

**▲ AVVERTIMENTO!** Pericolo di lesioni a causa di un avviamento accidentale dell'apparecchio. Inserire la spina di alimentazione nella presa solo quando l'apparecchio è completamente pronto per l'uso.

### Elementi di comando

Familiarizzare con i comandi prima di mettere in funzione l'apparecchio per la prima volta.

#### Interruttore di accensione/spengimento (3)

- Accensione: Portare l'interruttore on/off (3) in posizione "I" (ON).
- Spengimento: Portare l'interruttore on/off (3) in posizione "0" (OFF).

### Montare e smontare la testa motore

#### Smontare la testa motore (Fig. A)

1. Sbloccare le chiusure rapide (8) del contenitore (6).
2. Rimuovere la testa motore (1).  
Poggiare la testa motore (1) con il lato superiore rivolto verso il basso.

#### Montare la testa motore (Fig. A)

1. Collocare la testa motore (1) sul contenitore (6). L'interruttore on/off (3) è rivolto verso l'attacco di aspirazione (5).
2. Bloccare le chiusure rapide (8) del contenitore (6).

## Montaggio

### Stato alla consegna

- Testa motore (premontato)
- Filtro a sacchetto in tessuto (premontato)
- 5 x Piede (con ruota orientabile e attacco accessori) ().

#### Piedini montati (Fig. A)

1. Smontare la testa motore (1).
2. Poggiare il contenitore (6) su una base salda con il lato inferiore rivolto verso l'alto.
3. Inserire i piedini (7) nelle sedi situate nel lato inferiore del contenitore.  
I piedini si innestano con uno scatto udibile.
4. Montare la testa motore (1).

## Montaggio e smontaggio del filtro e del sacchetto con filtro

### Panoramica

L'apparecchio ha i seguenti filtri e sacchetti:

- **Filtro a sacchetto in tessuto (16)**
  - Aspirazione a secco
  - Utilizzare in aggiunta un filtro a sacchetto in carta per non usurare precocemente il filtro a sacchetto in tessuto.
- **Filtro in gommapiuma (15)**
  - Aspirare i liquidi
- **Filtro a sacchetto in carta (17)**
  - Aspirazione a secco

#### Smontare il filtro a sacchetto in tessuto (Fig. C)

1. Smontare la testa motore (1).  
Poggiare la testa motore (1) con il lato superiore rivolto verso il basso.
2. Rimuovere il filtro a sacchetto in tessuto (16).

#### Montare il filtro a sacchetto in tessuto (Fig. C)

1. Smontare la testa motore (1).  
Poggiare la testa motore (1) con il lato superiore rivolto verso il basso.
2. Smontare all'occorrenza il filtro in gommapiuma (15).
3. Inserire il filtro a sacchetto in tessuto (16) svoltandolo completamente sul cestello di filtraggio (21).
4. Montare la testa motore.

#### Montare il sacchetto con filtro (Fig. C)

Le istruzioni si applicano al sacchetto con filtro a sacchetto in carta (17).

1. Smontare la testa motore (1).  
Poggiare la testa motore (1) con il lato superiore rivolto verso il basso.
2. Sistemare il sacchetto con filtro (17) all'interno del contenitore (6) svoltandolo sull'attacco per aspirazione (5). L'anello di tenuta (23) sull'apertura del sacchetto con filtro deve avvolgere completamente il bordino (24) dell'attacco per aspirazione.
3. Montare la testa motore.

#### Smontare il sacchetto con filtro (Fig. C)

1. Smontare la testa motore (1).  
Poggiare la testa motore (1) con il lato superiore rivolto verso il basso.

2. È possibile estrarre il sacchetto con filtro (17).
3. Montare la testa motore.

#### Smontare il filtro in gommapiuma (Fig. B)

1. Smontare la testa motore (1).  
Poggiare la testa motore (1) con il lato superiore rivolto verso il basso.
2. Rimuovere con cautela il filtro in gommapiuma (15).

#### Montare il filtro in gommapiuma (Fig. B)

Inserire solamente un filtro asciutto.

1. Smontare la testa motore (1).  
Poggiare la testa motore (1) con il lato superiore rivolto verso il basso.
2. Srotolare brevemente il filtro in gommapiuma (15).
3. Tirare il filtro in gommapiuma sopra il cestello di filtraggio (21).
4. Srotolare e lisciare il filtro in gommapiuma.
5. Montare la testa motore.

### Montaggio e smontaggio del tubo di aspirazione flessibile

#### Montare il tubo di aspirazione flessibile (Fig. A/D)

1. Inserire l'estremità grossa del tubo di aspirazione flessibile (13) con il blocco (13a) in un attacco:
  - Aspirazione: Attacco per l'aspirazione (5) (sul contenitore)
  - Soffiatura: Attacco soffiatura (11) (sulla testa motore)
 Il blocco si innesta in modo udibile.

#### Smontare il tubo di aspirazione flessibile (Fig. A/D)

1. Premere e mantenere premuto il dispositivo di blocco (13a) sul tubo di aspirazione flessibile (13).
2. Staccare il tubo di aspirazione flessibile (13) dall'attacco.

### Selezionare la bocchetta

#### Ugello per pavimenti (18)

- **NOTA!** Pericolo di danneggiamento! Le superfici delicate possono graffiarsi se si lavora senza innesto.
- Aspirazione liquidi e a secco di pavimenti con moquette
- Rimuovere lo sporco ostinato

#### Ugello per pavimento (18) con alzata di inserimento (19)

- Aspirazione liquidi e a secco di superfici lisce e pavimenti in moquette.
- Smontare l'accessorio a innesto: Premere le linguette a destra e a sinistra dell'ugello per pavimenti.

#### Ugello per fughe (20)

- Aspirazione di fughe, angoli e radiatori

#### Montaggio e smontaggio della bocchetta

Le bocchette possono essere applicate e rimosse facilmente dal tubo aspiratore (12) o dall'impugnatura (14).

## Funzionamento

### Carica elettrostatica

Per impedire il caricamento elettrostatico durante l'aspirazione, sul lato inferiore dell'apparecchio è montata una catena antistatica. Tuttavia, durante l'uso si possono a volte verificare scariche di corrente innocue. Si può evitare che si verifichino queste scariche di corrente. Rispettare i seguenti aspetti:

- **Umidità dell'aria elevata**  
Assicurarsi di avere sufficiente umidità nell'aria della stanza. Una umidità troppo bassa può favorire elettricità statica.
- **Nessun contatto diretto con la cute**  
Durante il funzionamento indossare guanti di gomma.
- **Scarica regolare**  
Reggere il tubo su altri oggetti metallici, come ad es. gambe di sedie o tavoli.
- **Sporco aspirato**  
Sporcizia/polvere aspirata (in particolare sostanze metalliche) può causare una carica elettrostatica. Svuotare e pulire il contenitore.

### Aspirazione a secco

**⚠ AVVERTIMENTO!** Non aspirare materiali nocivi per la salute. La polvere di legno duro (ad es. quercia o faggio) e di muratura o amianto è potenzialmente cancerogena.

#### Avvertenze

- Non aspirare mai senza filtro!
- Il filtro a sacchetto in carta non è adatto all'aspirazione di polveri sottili.

## Filtri e bocchette consentiti

- **Filtri**
  - Filtro pieghettato (non fornito)
- **Sacchetto con filtro**
  - Filtro a sacchetto in carta (raccomandato)
  - senza
- **Bocchette**
  - tutti

## Aspirare i liquidi

**⚠ AVVERTIMENTO!** È vietato aspirare liquidi combustibili, esplosivi, irritanti o nocivi per la salute.

### Avvertenze

- Non aspirare mai senza filtro!
- Durante l'aspirazione di liquidi, quando il contenitore (6) è pieno, il flusso dell'aria di aspirazione viene interrotto mediante un galleggiante. Spegnerne l'apparecchio e svuotare il contenitore (6), vedasi *Pulizia*, p. 82.
- Verificare che la bocchetta di aspirazione non sia completamente in acqua affinché venga aspirata sempre un po' di aria.
- Il contenitore non è adatto alla conservazione di liquidi. Dopo ogni aspirazione di liquidi svuotare il contenitore.
- Durante l'aspirazione di liquidi, assicurarsi che l'aspiratore rimanga sempre più in alto rispetto alla superficie dell'acqua da aspirare. In caso contrario, potrebbe formarsi un effetto sifone.

## Filtri e bocchette consentiti

- **Filtri**
  - Filtro in gommapiuma (15)
- **Sacchetto con filtro**
  - senza
- **Bocchette**
  - Ugello per pavimenti (18)
  - senza

## Soffiatura

### Preparare la funzione di soffiatura (Fig. D)

1. Rimuovere il filtro e il sacchetto con filtro. Vedere *Montaggio e smontaggio del filtro e del sacchetto con filtro*, p. 80.
2. Inserire il tubo di aspirazione flessibile (13) nell'attacco di soffiatura (11). vedere *Montaggio e smontaggio del tubo di aspirazione flessibile*, p. 81.

## Accensione e spegnimento

### Preparazione

1. Srotolare completamente il tubo di aspirazione flessibile (13).
2. Preparare l'apparecchio per la funzione desiderata: filtro, sacchetto del filtro, tubo di aspirazione flessibile, tubo di aspirazione, bocchetta
3. Inserire la spina di alimentazione dell'apparecchio in una presa.

### Accensione

1. Portare l'interruttore on/off (3) in posizione "I" (ON).

### Spegnimento

1. Portare l'interruttore on/off (3) in posizione "0" (OFF).
2. Quando si lascia l'apparecchio incustodito o al termine del lavoro, staccare la spina dell'apparecchio dalla presa.

## Pulizia, manutenzione e conservazione

**⚠ AVVERTIMENTO!** Scossa elettrica! Pericolo di lesioni a causa di un avviamento accidentale dell'apparecchio. Proteggersi durante i lavori di manutenzione e pulizia. Spegnerne l'apparecchio ed estrarre la spina di alimentazione dalla presa.

Per i lavori di riparazione e manutenzione non descritti nelle presenti istruzioni chiedere l'intervento del nostro Centro Assistenza. Usare solo componenti originali.

## Pulizia

### Avvertenza

Pericolo di danneggiamento. Una pulizia inadeguata può danneggiare l'apparecchio. Non spruzzare l'apparecchio con acqua. Non utilizzare detergenti o solventi aggressivi.

### Svuotare il contenitore

1. Smontare la testa motore (1).  
Poggiare la testa motore (1) con il lato superiore rivolto verso il basso.
2. Svuotare il contenitore (6).
3. Montare la testa motore.

### Pulizia generale

1. Pulire il contenitore (6) con uno straccio umido.
2. Battere sul filtro a sacchetto in tessuto (16). Eventualmente lavare il filtro a sac-

- chetto in tessuto con acqua tiepida e sapone e lasciarlo asciugare.
3. Lavare il filtro in gommapiuma (15) con acqua tiepida e sapone e lasciarlo asciugare.
  4. Sostituire il sacchetto con filtro a sacchetto in carta quando è pieno (17) (per riordinarlo: *Ricambi e accessori*, p. 86).

## Manutenzione

L'apparecchio non richiede manutenzione.

## Conservazione

L'apparecchio e gli accessori vanno conservati sempre:

- puliti
- asciutti
- protetti dalla polvere
- fuori dalla portata dei bambini

## Avvertenze

- Il contenitore non è adatto alla conservazione di liquidi. Dopo ogni aspirazione di liquidi svuotare il contenitore.

## Preparare l'apparecchio per la conservazione (Fig. E)

1. Avvolgere il cavo di alimentazione (9) sul sostegno (10) e assicurarlo con l'apposito clip (9a).
2. Inserire gli elementi del tubo aspiratore (12) nelle sede degli accessori dei piedi (7).
3. Avvolgere il tubo di aspirazione flessibile (13) intorno all'apparecchio e inserire l'impugnatura (14) in uno dei due sede accessori posteriori (4).

4. Inserire gli altri accessori nelle sede degli accessori (4) sulla testa motore (1) e i piedini (7).

## Smaltimento/rispetto dell'ambiente

Smaltire l'apparecchio, gli accessori e l'imballaggio in modo da garantirne il corretto riciclaggio nel rispetto dell'ambiente.



Gli apparecchi elettrici non devono essere smaltiti con i rifiuti domestici.

Il simbolo del contenitore di spazzatura mobile barrato indica che questo prodotto non deve essere smaltito come rifiuto urbano non differenziato al termine della sua vita utile.

## Direttiva 2012/19/UE sui rifiuti di apparecchiature elettriche ed elettroniche:

Il consumatore è tenuto per legge al corretto riciclaggio nel rispetto dell'ambiente degli apparecchi elettrici ed elettronici al termine della loro vita utile. In questo modo si garantisce che vengano riciclati nel rispetto dell'ambiente e delle risorse.

A seconda del recepimento nel diritto nazionale, le possibilità sono le seguenti:

- restituzione a un punto vendita
- conferimento a un centro di raccolta ufficiale,
- restituzione al produttore/commerciante.

Tali disposizioni non contemplano gli accessori e i dispositivi ausiliari privi di componenti elettrici a corredo dell'apparecchio da smaltire.

## Ricerca degli errori

La tabella che segue aiuta a risolvere piccoli guasti:

Problema	Possibile causa	Soluzione
L'apparecchio non si accende	Interruttore di accensione/spegnimento (3) disattivato	Verificare la posizione dell'interruttore On/Off (3)
	Manca la tensione di rete	Ispezionare la presa, il cavo di alimentazione, la spina di collegamento, il fusibile ed eventualmente farli riparare dall'elettricista.
	Interruttore on/off (3) difettoso	Rivolgersi al centro di assistenza.
	Spazzole di carbone usurate	
	Motore difettoso	
Capacità di aspirazione bassa o assente	Tubo di aspirazione flessibile (13) o bocchette ostruiti	Eliminare le cause di blocco o ostruzione
	Il tubo aspiratore (12) non è montato correttamente	Assemblare correttamente il tubo telescopico (12)
	Contenitore (6) aperto	<i>Montare e smontare la testa motore, p. 80</i>
	Contenitore (6) pieno	Svuotare il contenitore (6)
	Filtro (15/16) pieno o intasato	Svuotare, pulire o sostituire il filtro (15/16)
	Galleggiante del cestello di filtraggio (21) in posizione sballata (ad es. mediante movimenti indietro)	Spegnere l'apparecchio in modo che il galleggiante si abbassi, poi riaccenderlo
	Galleggiante del cestello di filtraggio (21) difettoso	Rivolgersi al centro di assistenza.
Il galleggiante non chiude l'apertura di aspirazione	Il galleggiante del cestello di filtraggio (21) non si muove	Liberare il galleggiante
	Galleggiante del cestello di filtraggio (21) difettoso	Rivolgersi al centro di assistenza.
Fuoriuscita di polvere o sporco dall'apparecchio	Filtro (15/16) non presente o non montato correttamente	<i>Montaggio e smontaggio del filtro e del sacchetto con filtro, p. 80</i>

## Assistenza

### Garanzia

Gentile cliente,

Il prodotto gode di una garanzia di 3 anni dalla data di acquisto. In caso di difetti del prodotto, al cliente spettano diritti legali verso il venditore del prodotto. Questi diritti legali non sono limitati dalla garanzia descritta di seguito.

### Condizioni di garanzia

Il termine di garanzia decorre dalla data di acquisto. Conservare lo scontrino originale

in buono stato. Tale documento è necessario come prova d'acquisto. Se entro tre anni dalla data di acquisto di questo prodotto dovessero emergere difetti di fabbricazione o del materiale, il prodotto viene a nostra discrezione ripartito o sostituito a titolo gratuito. Questa garanzia presuppone che il prodotto difettoso venga presentato entro il termine di tre anni unitamente allo scontrino d'acquisto (scontrino) con una breve descrizione del difetto e di quando si è riscontrato.

Se il difetto è coperto dalla nostra garanzia, si riceverà l'apparecchio riparato o un prodotto nuovo. Il periodo di garanzia non si rin-

nova con la riparazione o la sostituzione del prodotto.

### Periodo di garanzia e diritti legali di reclamo per vizi

Il periodo di garanzia non viene prolungato dalla prestazione della garanzia. Ciò si applica anche ai pezzi sostituiti e riparati. Danni e difetti eventualmente presenti già al momento dell'acquisto devono essere segnati subito dopo il disimballaggio. Le riparazioni effettuate dopo la scadenza del periodo di garanzia sono a pagamento.

### Copertura della garanzia

Il prodotto è stato prodotto con cura sulla base di rigorose direttive di qualità ed è stato controllato scrupolosamente prima della consegna.

La garanzia viene prestata esclusivamente per difetti del materiale o di fabbricazione. La presente garanzia non si estende a parti del prodotto esposte a normale usura e che pertanto vengono considerate pezzi soggetti a usura (ad es. Filtri) oppure a danni a parti fragili.

La garanzia decade se il prodotto è stato danneggiato, non è stato utilizzato adeguatamente o non è stato sottoposto a manutenzione. Per un impiego adeguato del prodotto occorre attenersi strettamente a tutte le istruzioni riportate nel manuale di istruzioni. Evitare assolutamente impieghi e azioni che nelle istruzioni per l'uso vengono espressamente sconsigliati o dai quali viene messo in guardia.

Il prodotto è concepito esclusivamente per l'uso privato e non è destinato a quello commerciale. La garanzia in caso di trattamento scorretto, uso di violenza e interventi non eseguiti dalla nostra filiale di assistenza autorizzata.

### Procedimento in caso di intervento in garanzia

Per assicurare un rapido disbrigo del caso, si prega di attenersi alle seguenti indicazioni:

- Per tutte le richieste tenere pronti lo scontrino e il codice articolo (ad es. IAN 495847\_2504) come prova d'acquisto.
- Il codice articolo è riportato sulla targhetta applicata sul prodotto, inciso sul prodotto, riportato sulla pagina iniziale delle Istruzioni per l'uso (in basso a sinistra)

o sull'adesivo sul retro o il fondo del prodotto.

- Se dovessero presentarsi errori di funzionamento o altri difetti, per prima cosa mettersi in contatto **telefonticamente** oppure utilizzare il **modulo di contatto** disponibile su [parkside-diy.com](http://parkside-diy.com) alla voce **Assistenza** con il Centro di assistenza indicato di seguito.
- D'intesa con il nostro Centro di assistenza, allegando la prova d'acquisto (scontrino) e indicando in cosa consiste il difetto e quando si è presentato, si potrà spedire franco di porto il prodotto registrato come difettoso all'indirizzo del servizio di assistenza che verrà comunicato. Per evitare problemi di accettazione e spese aggiuntive, utilizzare esclusivamente l'indirizzo comunicato. Assicurarsi che la spedizione non avvenga non affrancata, come merce ingombrante, per espresso o come altra spedizione speciale. Si prega di inviare il prodotto insieme a tutti gli accessori consegnati all'acquisto e di assicurarsi che l'imballaggio per il trasporto sia sufficientemente sicuro.



Su [parkside-diy.com](http://parkside-diy.com) è possibile consultare e scaricare questo e tanti altri manuali. Scansionando questo codice QR si apre direttamente [parkside-diy.com](http://parkside-diy.com). Selezionare il proprio Paese e con la funzione di ricerca cercare le istruzioni per l'uso. Inserendo il codice articolo (IAN) 495847\_2504 si aprono le istruzioni per l'uso.

## Servizio di riparazione

Per le riparazioni **non coperte dalla garanzia** rivolgersi al centro di assistenza, dove potrete ottenere un preventivo.

- Accettiamo solo apparecchi imballati sufficientemente e inviati a spese del cliente.

**Nota:** inviare l'apparecchio pulito e indicando il difetto all'indirizzo del centro di assistenza indicato.

- Non si accettano apparecchi inviati a carico del destinatario, tramite contrassegno, corriere espresso o altri invii speciali.
- Ci occuperemo di smaltire gratuitamente gli apparecchi difettosi che ci vengono spediti.

## Service-Center



### Assistenza Italia

Tel.: 800 172663  
Modulo di contatto su  
[parkside-diy.com](http://parkside-diy.com)  
**IAN 495847\_2504**



### Assistenza Malta

Tel.: 800 65168  
Modulo di contatto su  
[parkside-diy.com](http://parkside-diy.com)  
**IAN 495847\_2504**

## Importatore

Si tenga presente che l'indirizzo indicato di seguito non è l'indirizzo del centro di assistenza. Per prima cosa contattare il centro di assistenza summenzionato.

Grizzly Tools GmbH & Co. KG  
Stockstädter Str. 20  
63762 GroBostheim  
GERMANIA  
[www.grizzlytools.de](http://www.grizzlytools.de)

## Ricambi e accessori

**Pezzi di ricambio e accessori sono reperibili qui [www.grizzlytools.shop](http://www.grizzlytools.shop).** Qualora sorgessero problemi durante l'ordinazione, si prega di contattarci tramite il nostro negozio online. Per ulteriori domande, rivolgersi al: *Service-Center*, p. 86

Pos. nr.	Designazione	No. d'ordine
1	Testa motore (EU)	72079468
6	Contenitore	91099211
12	Tubo aspiratore (in tre parti)	91099439
13	Tubo di aspirazione flessibile	91099209
15	Filtro in gommapiuma	91110108
16	Filtro a sacchetto in tessuto	30250135
17	Filtro a sacchetto in carta, confezione da 5	30250132
18, 19	Ugello per pavimenti, Innesto	72800217
20	Ugello per fughe	91099005

## Traduzione delle dichiarazioni UE di conformità originale

Prodotto: **Aspirapolvere-liquidi**

Modello: **PWD 20 C3**

Numero di serie: 000001-332000

L'oggetto della dichiarazione di cui sopra è conforme alla pertinente normativa di armonizzazione dell'Unione:

**2014/35/EU • 2014/30/EU • 2011/65/EU & (EU) 2015/863**

L'oggetto della dichiarazione di cui sopra è conforme alla direttiva 2011/65/EU del Parlamento europeo e del Consiglio dell'8 giugno 2011, sulla restrizione dell'uso di determinate sostanze pericolose nelle apparecchiature elettriche ed elettroniche.

Per garantire la conformità, sono state applicate le seguenti norme armonizzate e le norme e i regolamenti nazionali:

**EN 60335-1:2012/A15:2021 • EN 60335-2-2:2010/A1:2013  
 EN 62233:2008 • EN IEC 55014-1:2021 • EN IEC 55014-2:2021  
 EN IEC 61000-3-2:2019/A1:2021  
 EN 61000-3-3:2013/A2:2021 • EN IEC 63000:2018**

La presente dichiarazione di conformità è rilasciata sotto la responsabilità esclusiva del fabbricante:



Grizzly Tools GmbH & Co. KG  
 Stockstädter Str. 20  
 63762 Großostheim  
 GERMANIA  
 03.10.2025

Christian Frank  
 Mandatario della documentazione

## Índice

<b>Introdução.....</b>	<b>88</b>
Utilização correta.....	88
Material fornecido/acessórios.....	89
Vista geral.....	89
Descrição do funcionamento.....	89
Pictogramas para utilização de bocais e filtros.....	89
Dados técnicos.....	90
<b>Indicações de segurança.....</b>	<b>90</b>
Significado das indicações de segurança.....	90
Pictogramas e símbolos.....	90
Colocação em funcionamento segura.....	90
<b>Preparação.....</b>	<b>93</b>
Elementos de comando.....	94
Desmontar e montar a cabeça do motor.....	94
Montagem.....	94
Montar e desmontar o filtro e o saco de filtro.....	94
Montar e desmontar a mangueira de aspiração.....	95
Selecionar o bocal.....	95
<b>Operação.....</b>	<b>95</b>
Carregamento eletrostático.....	95
Aspiração a seco.....	95
Aspiração a molhado.....	96
Soprar.....	96
Ligar e desligar.....	96
<b>Limpeza, manutenção e armazenamento.....</b>	<b>96</b>
Limpeza.....	96
Manutenção.....	96
Armazenamento.....	97
<b>Eliminação/proteção do ambiente.....</b>	<b>97</b>
<b>Localização de erros.....</b>	<b>97</b>
<b>Assistência.....</b>	<b>98</b>
Garantia.....	98
Assistência de reparação.....	99
Service-Center.....	99
Importador.....	100
<b>Peças sobresselentes e acessórios.....</b>	<b>100</b>
<b>Tradução do original da declaração de conformidade UE.....</b>	<b>101</b>
<b>Vista explodida.....</b>	<b>103</b>

## Introdução

Parabéns pela compra do seu novo aspirador de líquidos/pó (seguidamente designado de aparelho ou ferramenta elétrica).

Acabou de adquirir um aparelho de elevada qualidade. A qualidade deste aparelho foi verificada durante a produção, sendo o mesmo submetido a uma verificação final. A funcionalidade do seu aparelho está assim assegurada.

Não é de excluir a eventualidade de, em casos pontuais, existirem quantidades residuais de água no/dentro do aparelho ou nos tubos/mangueiras. Não se trata de um defeito ou dano, nem constitui motivo de preocupação.



Este manual de instruções faz parte integrante deste aparelho. Contém indicações importantes em relação à segurança, utilização e eliminação. Leia o manual de instruções com atenção. Familiarize-se com os comandos e a utilização correta do aparelho. Utilize o aparelho apenas como descrito e para a utilização indicada. Guarde bem o manual de instruções e entregue todos os documentos no momento da entrega do aparelho a terceiros.

### Utilização correta

O aparelho destina-se exclusivamente à seguinte utilização:

- Aspiração doméstica a molhado e seco como sendo no interior, na sala de bricolage, no carro ou na garagem
- como soprador
- Aspiração de água

É proibida a aspiração de substâncias explosivas ou prejudiciais à saúde, bem como líquidos inflamáveis.

Qualquer outra utilização que não seja expressamente permitida, neste manual de instruções, pode representar um grave perigo para o utilizador e resultar em danos para o aparelho. O operador ou utilizador do aparelho é responsável pelos acidentes ou danos causados a terceiros ou aos seus bens. O aparelho destina-se para os trabalhos de bricolage. Não foi concebido para uma utilização comercial contínua. A garantia expira em caso de se tratar de uma utilização comercial. O fabricante não se responsabiliza

por danos causados pela utilização não conforme com os fins previstos ou operação incorreta.

## Material fornecido/acessórios

Desembale o aparelho e verifique o material fornecido.

Elimine o material de embalagem adequadamente.

- Cabeça do motor
- Recipiente
- Tubo de aspiração (3 partes)
- Saco de filtro de tecido (pré-montado)
- Tradução do manual original

Os seguintes componentes são fornecidos no recipiente:

- 5 x Pé (com roda e alojamento de acessórios)
- Mangueira de aspiração
- Filtro de plástico expandido
- Saco de filtro de papel
- Bocal para limpeza de pisos
- Bocal de encaixe (Bocal para limpeza de pisos)
- Bocal para juntas

## Vista geral

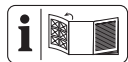

As figuras do aparelho encontram-se no desdobrável dianteiro e traseiro.

- 1 Cabeça do motor
- 2 Pega de transporte
- 3 Interruptor de ligar/desligar
- 4 4 x Suporte de acessórios (Cabeça do motor)
- 5 Bocal Aspiração
- 6 Recipiente
- 7 5 x Pé (com roda e alojamento de acessórios)
- 8 2 x Fecho rápido
- 9 Cabo de alimentação
- 9a Clipe para o cabo
- 10 Suporte (Cabo de alimentação)
- 11 Bocal Soprar

### Acessório

- 12 Tubo de aspiração (3 partes)
- 13 Mangueira de aspiração
- 13a Bloqueio (Mangueira de aspiração)

- 14 Punho

### Filtro

- 15 Filtro de plástico expandido
- 16 Saco de filtro de tecido
- 17 Saco de filtro de papel

### Bocais

- 18 Bocal para limpeza de pisos
- 19 Bocal de encaixe
- 20 Bocal para juntas

### Fig. B

- 21 Cesto filtrante

### Fig. C

- 22 Tubos de aspiração
- 23 Anel vedante
- 24 Entalhe

## Descrição do funcionamento

O aparelho está equipado com um recipiente de aço inoxidável. As rodas permitem uma capacidade de manobra excelente do aparelho. Na aspiração de líquidos, quando o recipiente estiver cheio, o fluxo de ar de aspiração é interrompido através de um flutuador. O aparelho dispõe ainda de uma função de sopro.

A função dos elementos de comando pode ser consultada nas seguintes descrições.

## Pictogramas para utilização de bocais e filtros



Bocal para aspirar alcatifas/tapetes.



Bocal para aspirar superfícies lisas e pavimentos duros.



Bocal para aspirar pó e sujidade das juntas e ranhuras.



Filtro para aspiração de substâncias líquidas.



O filtro não é adequado para aspirar substâncias líquidas.



Filtro para aspirar sujidade seca da casa, garagem e oficina.



Classe de proteção II (isolamento duplo)



Os aparelhos elétricos não devem ser eliminados no lixo doméstico.

## Dados técnicos

### Aspirador de líquidos/pó .....PWD 20 C3

Tensão nominal  $U$  ..... 220–240 V~, 50/60 Hz

Potência nominal de entrada  $P$  ..... 1300 W

Comprimento Cabo de alimentação ..... 4 m

Classe de proteção .... II (isolamento duplo)

Tipo de proteção ..... IPX4

Capacidade de aspiração ..... 200 Air-Watt

Capacidade do recipiente

– líquida ..... 19,8 l

## Indicações de segurança

Esta secção contém as indicações básicas de segurança ao utilizar o aparelho.

### Significado das indicações de segurança

**⚠ PERIGO!** Se não cumprir esta indicação de segurança, ocorre um acidente. A consequência são ferimentos físicos graves ou morte.

**⚠ ATENÇÃO!** Se não cumprir esta indicação de segurança, pode ocorrer um acidente. A consequência podem ser ferimentos físicos graves ou a morte.

**⚠ CUIDADO!** Se não cumprir esta indicação de segurança, ocorre um acidente. A consequência podem ser ferimentos físicos ligeiros ou médios.

**AVISO!** Se não cumprir esta indicação de segurança, ocorre um acidente. A consequência podem ser os danos materiais.

## Pictogramas e símbolos

### Pictogramas no aparelho



Leia o manual de instruções com atenção. Familiarize-se com os comandos e a utilização correta do aparelho.



Apenas para cinza fria\* Existe risco de incêndio quando o produto a aspirar apresenta uma temperatura superior a 40 °C!

\* "Cinza fria" é cinza suficientemente arrefecida e sem focos de combustão. Para verificar se a cinza está fria, remexer a cinza com um meio auxiliar metálico antes de utilizar o aparelho. A cinza fria já não apresenta qualquer radiação perceptível de calor.

## Colocação em funcionamento segura



**Atenção!** Antes da utilização de aparelhos elétricos, respeitar medidas de segurança fundamentais para proteção contra choque elétrico, perigo de ferimentos e de incêndio:

## Indicações gerais

- Leia o manual de instruções com atenção. Familiarize-se com os comandos e a utilização correta do aparelho.
- Este aparelho pode ser utilizado por crianças com idade igual ou superior a 8 anos, bem como por pessoas com capacidades físicas, sensoriais ou mentais reduzidas ou com falta de experiência e conhecimento, se ti-

- verem sido instruídas para o efeito ou estejam a ser supervisionadas com respeito à utilização segura do aparelho e compreenderem os riscos daí resultantes. As crianças não devem brincar com o aparelho. A limpeza e manutenção realizada pelo utilizador não podem ser executadas por crianças sem supervisão.
- Ter em consideração que o utilizador é responsável por acidentes ou riscos que possam ocorrer a terceiros ou respetivos pertences.
  - Respeite a proteção sonora e as prescrições locais.

### **Preparação**

- Verifique sempre o cabo de ligação e de extensão quanto a sinais de danos ou desgaste antes da utilização. Se o cabo for danificado durante a utilização, desligue-o imediatamente da alimentação, **NÃO TOQUE NO CABO ANTES DE ESTER SIDO DESLIGADO DA TOMADA**. Não utilize o aparelho se o cabo estiver danificado ou se apresentar desgaste.
- Certifique-se de que a tensão e a frequência da rede coincide com as informações na placa de especificações. A adaptação às diferentes frequências de rede é feita automaticamente.
- Ligue o aparelho a uma tomada com um dispositivo de proteção contra corrente de falha (interruptor FI) e corrente de atuação não superior a 30 mA.
- Ligue o aparelho a uma tomada, protegida com, no mínimo, 16 A.
- Se o cabo de alimentação deste aparelho estiver danificado, deve ser substituído pelo fabricante, pelo seu serviço de apoio ao cliente ou por uma pessoa similarmente qualificada, a fim de evitar situações de perigo. Entre em contacto com o centro de assistência técnica.
- Antes da utilização do aparelho, certifique-se

de que o aparelho está montado corretamente e o filtro se encontra na posição correta. Nunca aspire sem filtro. O aparelho poderia ficar danificado.

- Nunca utilize o aparelho com crianças ou animais na proximidade. As pessoas na proximidade devem usar vestuário de proteção.

### **Funcionamento**

- Esteja atento, preste atenção ao que faz e tenha bom senso ao trabalhar com o aparelho. Não utilize o aparelho, se estiver com sono, sob efeitos de drogas, álcool ou medicamentos.
- Não é permitido utilizar o aparelho para aspirar pessoas ou animais.
- Nunca direcione a mangueira de aspiração e as escovas, durante o funcionamento, para si ou outras pessoas, especialmente para os olhos e ouvidos. Existe perigo de ferimentos.
- Os bocais e tubo de aspiração não devem

estar à altura da cabeça durante o funcionamento. Existe perigo de ferimentos.

- Não aspirar substâncias quentes, incandescentes, combustíveis, explosivas ou nocivas para a saúde. Destas fazem parte cinzas quentes, combustível, solventes, ácidos ou soluções alcalinas. Existe perigo de incêndio e de explosão.
- Certifique-se de que o cabo de alimentação não seja danificado ao puxá-lo sobre arestas afiadas, apertando-o ou puxando-o pelo cabo.
- Não utilize o cabo de alimentação para desligar a ficha da tomada ou para desligar o aparelho. Proteja o cabo de alimentação do calor, óleo e de arestas afiadas.
- Nunca transporte o aparelho enquanto o acionamento estiver a funcionar.
- Desligue o aparelho e desligue a ficha da tomada. Certifique-se de que todas as peças mó-

veis estão completamente imobilizadas

- sempre que abandonar o aparelho,
- antes de trocar de acessórios,
- antes de soltar bloqueios ou remover obstruções,,
- antes de verificar, limpar ou efetuar trabalhos no aparelho.
- Se o aparelho começar a vibrar muito é necessário realizar imediatamente uma verificação do mesmo:
  - verifique se existem peças soltas e apertadas,
  - localize os danos,
  - substitua o acessório danificado. Para reparações, entre em contacto com o centro de assistência.

### **Limpeza, manutenção e armazenamento**

- Deixe o motor arrefecer antes de guardar o aparelho por um período prolongado.
- Por motivos de segurança, substitua as peças

com desgaste ou danificadas. Utilize apenas peças sobresselentes e acessórios originais. A utilização de peças de terceiros leva à perda imediata do direito à garantia.

- A abertura do aparelho só deve ser efetuada por um electricista autorizado. Em caso de reparação, contacte sempre o nosso centro de assistência.
- Desligue o acionamento, desligue o aparelho da fonte de alimentação e deixe o aparelho arrefecer sempre que este esteja parado para limpeza, ajuste, armazenamento ou substituição de acessório.
- Manuseie o aparelho com cuidado e mantenha-o limpo.
- Guarde o aparelho num local fora do alcance de crianças.

### **Preparação**

**▲ ATENÇÃO!** Perigo de ferimentos devido ao arranque involuntário do aparelho. Não ligue a ficha de ligação à tomada até que o aparelho esteja completamente preparado para ser utilizado.

## Elementos de comando

Antes de operar o aparelho, familiarize-se com os elementos de comando.

### Interruptor de ligar/desligar (3)

- **Ligar:** Coloque o botão Ligar/Desligar (3) na posição «I» (LIGAR).
- **Desligar:** Coloque o botão Ligar/Desligar (3) na posição «0» (DESLIGAR).

## Desmontar e montar a cabeça do motor

### Desmontar a cabeça do motor (Fig. A)

1. Desbloqueie os fechos rápidos (8) do recipiente (6).
2. Retire a cabeça do motor (1). Posicionar a cabeça do motor (1) com a parte superior virada para baixo.

### Montar a cabeça do motor (Fig. A)

1. Colocar a cabeça do motor (1) em cima do recipiente (6). O interruptor de ligar/desligar (3) está virado para o bocal Aspirar (5).
2. Bloqueie os fechos rápidos (8) do recipiente (6).

## Montagem

### Estado de fornecimento

- Cabeça do motor (pré-montado)
- Saco de filtro de tecido (pré-montado)
- 5 x Pé (com roda e alojamento de acessórios) (não montado).

### Montar os pés (Fig. A)

1. Desmonte a cabeça do motor (1).
2. Coloque o recipiente (6) com a parte inferior virada para cima sobre uma superfície firme.
3. Coloque os pés (7) nos alojamentos na parte inferior do recipiente. Os pés engatam de forma audível.
4. Monte a cabeça do motor (1).

## Montar e desmontar o filtro e o saco de filtro

### Vista geral

O aparelho tem os seguintes filtros e sacos:

- **Saco de filtro de tecido (16)**
  - Aspiração a seco
  - Utilize adicionalmente um saco do filtro de papel, para evitar que o saco de filtro de tecido entupa demasiado rápido.

- **Filtro de plástico expandido (15)**

- Aspiração a molhado

- **Saco de filtro de papel (17)**

- Aspiração a seco

### Desmontar o saco de filtro de tecido (Fig. C)

1. Desmonte a cabeça do motor (1). Posicionar a cabeça do motor (1) com a parte superior virada para baixo.
2. Remova a saco de filtro de tecido (16).

### Montar o saco de filtro de tecido (Fig. C)

1. Desmonte a cabeça do motor (1). Posicionar a cabeça do motor (1) com a parte superior virada para baixo.
2. Desmonte, caso necessário, o filtro de plástico expandido (15).
3. Coloque o saco de filtro de tecido (16) totalmente sobre o cesto filtrante (21).
4. Monte a cabeça do motor.

### Montar o saco do filtro (Fig. C)

A instrução é válida para o saco de filtro de papel (17).

1. Desmonte a cabeça do motor (1). Posicionar a cabeça do motor (1) com a parte superior virada para baixo.
2. Coloque o saco do filtro (17) dentro do recipiente (6) sobre o bocal de aspiração (5). O anel vedante (23) na abertura do saco do filtro deve abraçar totalmente o entalhe (24) do bocal de aspiração.
3. Monte a cabeça do motor.

### Desmontar o saco do filtro (Fig. C)

1. Desmonte a cabeça do motor (1). Posicionar a cabeça do motor (1) com a parte superior virada para baixo.
2. Pode retirar o saco do filtro (17).
3. Monte a cabeça do motor.

### Desmontar o filtro de plástico expandido (Fig. B)

1. Desmonte a cabeça do motor (1). Posicionar a cabeça do motor (1) com a parte superior virada para baixo.
2. Remova cuidadosamente o filtro de plástico expandido (15).

### Monte o filtro de plástico expandido (Fig. B)

Coloque apenas um filtro seco.

1. Desmonte a cabeça do motor (1). Posicionar a cabeça do motor (1) com a parte superior virada para baixo.

2. Enrole ligeiramente o filtro de plástico expandido (15).
3. Puxe o filtro de plástico expandido por cima do cesto filtrante (21).
4. Alise o filtro de plástico expandido.
5. Monte a cabeça do motor.

## Montar e desmontar a mangueira de aspiração

### Montar a mangueira de aspiração (Fig. A/D)

1. Encaixe a extremidade grossa da mangueira de aspiração (13) com o bloqueio (13a) num bocal:
  - Aspirar: Bocal Aspiração (5) (no recipiente)
  - Soprar: Bocal Soprar (11) (na cabeça do motor)
 O bloqueio engata audivelmente.

### Desmontar a mangueira de aspiração (Fig. A/D)

1. Pressionar e manter o bloqueio (13a) na mangueira de aspiração (13).
2. Puxe a mangueira de aspiração (13) para fora do bocal.

## Selecionar o bocal

### Bocal para limpeza de pisos (18)

- **AVISO!** Perigo de danos! As superfícies sensíveis podem ficar riscadas ao trabalhar sem acessório de encaixe.
- Aspiração a seco e molhado de carpetes
- Remoção de sujidades persistentes

### Bocal para limpeza de piso (18) com encaixe (19)

- Aspiração de líquidos e secos de superfícies lisas e carpetes.
- Desmontar o encaixe: Comprima as patilhas do lado direito e esquerdo do bocal de limpeza de pisos.

### Bocal para juntas (20)

- Aspiração de juntas, cantos e aquecedores

### Montar e desmontar o bocal

Os bocais podem ser colocados e retirados de forma simples no tubo de aspiração (12) ou no punho (14).

## Operação

### Carregamento eletrostático

Para evitar cargas eletrostáticas durante a aspiração existe uma corrente antiestática montada na parte inferior do aparelho. No entanto, podem ocorrer casos isolados de choques elétricos inofensivos durante a utilização. É possível reduzir a ocorrência destes choques elétricos. Preste atenção aos seguintes pontos:

- **Elevada humidade do ar**  
Assegure um nível de humidade mais elevado na divisão em questão. Um valor demasiado baixo pode favorecer a eletricidade estática.
- **Evitar contacto direto com a pele**  
Use luvas de proteção durante a utilização.
- **Descarregamento regular**  
Segure o tubo contra outros objetos metálicos, como pernas de cadeiras ou mesas.
- **Sujidade aspirada**  
A sujidade/pó aspirado (especialmente substâncias minerais) pode causar uma carga eletrostática. Esvazie e limpe regularmente o recipiente.

### Aspiração a seco

**⚠ ATENÇÃO!** Não aspire substâncias nocivas para a saúde. O pó de madeiras duras (por exemplo, faia ou carvalho), bem como o pó de pedra e o amianto são considerados potencialmente cancerígenos.

### Indicações

- Nunca aspirar sem filtro!
- O saco de filtro de papel não é adequado para aspirar poeiras finas.

### Filtros e bocais permitidos

- **Filtro**
  - Filtro de pregas (não fornecido)
- **Saco de filtro**
  - Saco de filtro de papel (recomendado)
  - sem
- **Bocais**
  - todos

## Aspiração a molhado

**▲ ATENÇÃO!** É proibida a aspiração de substâncias inflamáveis, explosivas, causticas ou outros líquidos prejudiciais à saúde.

### Indicações

- Nunca aspirar sem filtro!
- Na aspiração de líquidos, quando o recipiente estiver cheio, um flutuador interrompe o fluxo de ar de aspiração (6). Desligue o aparelho e esvazie o recipiente (6), ver *Limpeza, Pág. 96*.
- Certifique-se de que os bocais de aspiração não estão totalmente mergulhados em água, para garantir a aspiração permanente de ar.
- O recipiente não é adequado para a conservação de substâncias líquidas. Após a aspiração de líquidos, esvazie o recipiente.
- Na aspiração a molhado, garantir que o aspirador se encontra sempre a um nível superior ao nível de água a aspirar. Caso contrário pode existir um efeito sifão.

### Filtros e bocais permitidos

- **Filtro**
  - Filtro de plástico expandido (15)
- **Saco de filtro**
  - sem
- **Bocais**
  - Bocal para limpeza de pisos (18)
  - sem

## Soprar

### Preparar a função de sopragem (Fig. D)

1. Retire o filtro e o caso de filtro.  
*Ver Montar e desmontar o filtro e o saco de filtro, Pág. 94.*
2. Insira a mangueira de aspiração (13) no bocal de sopragem (11).  
*Ver Montar e desmontar a mangueira de aspiração, Pág. 95.*

## Ligar e desligar

### Preparação

1. Desenrole totalmente a mangueira de aspiração (13).
2. Prepare o aparelho para a função pretendida: Filtro, saco de filtro, mangueira de aspiração, tubo de aspiração, bico
3. Insira a ficha de ligação do aparelho numa tomada.

### Ligar

1. Coloque o botão Ligar/Desligar (3) na posição «I» (LIGAR).

### Desligar

1. Coloque o botão Ligar/Desligar (3) na posição «0» (DESLIGAR).
2. Retire a ficha de ligação do aparelho da tomada, se deixar o aparelho sem vigilância ou quando terminar o trabalho.

## Limpeza, manutenção e armazenamento

**▲ ATENÇÃO!** Choque elétrico! Perigo de ferimentos devido ao arranque involuntário do aparelho. Proteja-se durante os trabalhos de manutenção e limpeza. Desligue o aparelho e retire a ficha de ligação da tomada.

Os trabalhos de reparação e de manutenção que não estão descritos neste manual, devem ser realizados pelo nosso centro de assistência. Utilize apenas peças de substituição originais.

## Limpeza

### Nota

Perigo de danos. A limpeza inadequada pode danificar o aparelho. Não lave o aparelho com jatos de água. Não utilize quaisquer produtos de limpeza ou solventes abrasivos.

### Esvaziar o recipiente

1. Desmonte a cabeça do motor (1).  
Posicionar a cabeça do motor (1) com a parte superior virada para baixo.
2. Esvazie o recipiente (6).
3. Monte a cabeça do motor.

### Limpeza geral

1. Limpe o recipiente (6) com um pano húmido.
2. Sacuda o saco de filtro de tecido (16).  
Lave o saco de filtro de tecido, caso necessário, com água morna e sabão e deixe secar.
3. Lave o filtro de plástico expandido (15) com água morna e sabão e deixe secar.
4. Substitua um saco de filtro de papel cheio (17) (para encomendar posteriormente: *Peças sobresselentes e acessórios, Pág. 100*).

## Manutenção

O aparelho não necessita de manutenção.

## Armazenamento

Armazenar sempre o aparelho e os acessórios:

- limpos
- secos
- protegidos do pó
- fora do alcance de crianças

### Indicações

- O recipiente não é adequado para a conservação de substâncias líquidas. Após a aspiração de líquidos, esvazie o recipiente.

### Preparar o aparelho para armazenamento (Fig. E)

1. Enrole o cabo de ligação à rede (9) no suporte (10) e prenda-o com o clipe para cabo (9a).
2. Insira os componentes do tubo de aspiração (12) no alojamento de acessórios nos pés (7).
3. Enrole a mangueira de aspiração (13) à volta do aparelho e insira a pega manual (14) em um dos dois alojamentos de acessórios posteriores (4).
4. Insira o componente seguinte no alojamento de acessórios (4) na cabeça do motor (1) e nos pés (7).

## Eliminação/proteção do ambiente

O aparelho, os acessórios e a embalagem devem ser entregues no ecoponto respetivo.



Os aparelhos elétricos não devem ser eliminados no lixo doméstico.

O símbolo do contentor de lixo barrado com uma cruz significa que este produto não deve ser eliminado como resíduo municipal não seleccionado no fim da sua vida útil.

### Diretiva 2012/19/UE relativa a Resíduos de Equipamentos Elétricos e Eletrónicos:

Os consumidores são legalmente obrigados a entregar os seus equipamentos elétricos e eletrónicos em fim de vida para que seja feita uma reciclagem sustentável dos mesmos. Desta forma é garantida uma reciclagem sustentável do ponto de vista ambiental e de economia dos recursos.

Dependendo da implementação no direito nacional podem existir as seguintes opções:

- a entrega num ponto de venda,
- a entrega num ecoponto oficial,
- a devolução ao fabricante ou distribuidor.

Estas premissas não se aplicam a acessórios e meios auxiliares sem componentes elétricos.

## Localização de erros

A seguinte tabela ajuda-o a eliminar pequenas falhas:

Problema	Possível causa	Resolução da avaria
O aparelho não liga	Ligar/desligar (3) desativado	Verificar a posição do botão de Ligar/Desligar (3)
	Ausência de tensão de rede	Verificar a tomada, o cabo de ligação à rede, ficha de ligação e o fusível, se necessário, solicitar a reparação a um electricista.
	Interruptor de ligar/desligar (3) avariado	Entre em contacto com o centro de assistência técnica.
	Escovas de carvão desgastadas	
	Motor danificado	

Problema	Possível causa	Resolução da avaria
Capacidade de aspiração reduzida ou em falta	Mangueira de aspiração (13) ou bocais entupidos	Eliminar entupimentos e bloqueios
	Tubo de aspiração (12) não se encontra corretamente montado	Encaixar corretamente o tubo telescópico (12)
	Recipiente (6) aberto	<i>Desmontar e montar a cabeça do motor, Pág. 94</i>
	Recipiente (6) cheio	Esvaziar o recipiente (6)
	Filtro (15/16) cheio ou entupido	Esvaziar, limpar ou substituir o filtro (15/16)
	Flutuador no cesto filtrante (21) na posição incorreta (p. ex. devido a movimentos bruscos)	Desligar o aparelho, para que o flutuador desça, e voltar a ligar
O flutuador fecha a abertura de aspiração	Flutuador no cesto filtrante (21) não se move	Libertar o flutuador
	Flutuador no cesto filtrante (21) com defeito	Entre em contacto com o centro de assistência técnica.
O pó e a sujidade são soprados para fora do aparelho	Filtro (15/16) não montado ou montado incorretamente	<i>Montar e desmontar o filtro e o saco de filtro, Pág. 94</i>

## Assistência

### Garantia

Cara cliente, caro cliente, Recebe 3 anos de garantia a partir da data de compra. Em caso de danos no produto, pode fazer valer os seus direitos legais junto da entidade vendedora. Estes direitos legais que lhe assistem não são, de forma alguma, restringidos pela nossa garantia.

### Condições de garantia

O período de garantia começa a ser contabilizado à data de aquisição. Por favor, guarde o talão de compra original. Ele serve de comprovativo da compra. Se, no período de três anos após a data de compra, o produto apresentar deficiências de material ou de fabrico, o produto será reparado ou substituído, de acordo com os nossos critérios, gratuitamente. Este serviço de garantia requer que, no prazo de três anos, o produto defeituoso e o comprovativo de compra (talão de compra) sejam apresentados juntamente com uma descrição, por escrito, dos defeitos em questão e de quando surgiram. Se o defeito estiver coberto pela nossa garantia, recebe o produto reparado ou um produto novo. A reparação ou substituição

do produto não significa que a contagem do período de garantia recomece.

### Duração da garantia e reclamações ao abrigo da garantia

O período de garantia não é prolongado pela cobertura da garantia. O mesmo se aplica a peças substituídas e reparadas. Os danos e defeitos eventualmente já existentes aquando da compra devem ser notificados de imediato após a desembalagem do produto. Uma vez decorrido o período de garantia, todas as reparações têm um custo.

### Âmbito da garantia

O produto foi produzido de acordo com normas de qualidade bastante rigorosas e devidamente testado antes do fornecimento.

A garantia cobre defeitos de material ou de fabrico. A garantia não cobre peças do produto que estejam sujeitas a desgaste normal, devendo estas ser consideradas como peças de desgaste (p. ex. Filtro) ou danos em peças quebráveis.

A garantia expira se o produto estiver danificado, ou tiver sido utilizado indevidamente, ou não tenha sido alvo de trabalhos de manutenção. Para uma utilização correta do produto devem ser rigorosamente cumpridas todas as instruções constantes do manual de instruções. As finalidades ou mani-

pulações desaconselhadas no manual de instruções devem ser evitadas a todo o custo. O produto destina-se exclusivamente à utilização privada e não à utilização comercial. Em caso de uso indevido ou abusivo, aplicação de força ou em caso de intervenções de livre iniciativa, não autorizadas pelo centro de assistência, a garantia expira.

### Procedimento em caso de reclamação ao abrigo da garantia

Para garantir um rápido processamento do seu pedido, siga as seguintes indicações:

- Em caso de contacto, mantenha o seu talão de compra e a referência do artigo à mão (IAN 495847\_2504) como comprovativo de compra.
- A referência do artigo consta da placa de características do produto, de uma gravura no produto, da folha de rosto o manual de instruções (em baixo, lado esquerdo) ou do autocolante na parte posterior ou inferior do produto.
- Em caso de ocorrência de falhas de funcionamento ou outros defeitos, contacte em primeiro lugar o departamento de assistência técnica **por telefone** ou através do nosso **formulário de contacto**, que encontra na *parkside-diy.com* categoria **Apoio ao Cliente**.
- Um produto considerado defeituoso pode, após marcação com a nossa assistência técnica, ser devolvido em conjunto com o comprovativo de compra (talão de compra) e indicação, por escrito, do defeito e data de ocorrência. O envio é livre de portes e deve ser efetuado para a nossa morada de assistência técnica. Para evitar problemas de receção e custos adicionais, utilize apenas a morada indicada. Certifique-se de que o envio não é de remessa livre, por item de volume, via expresso ou outro tipo de expedição especial. Devolva o produto com todos os acessórios adquiridos e certifique-se de que a embalagem de transporte é segura.



Em *parkside-diy.com* pode consultar e descarregar muitos outros manuais de instruções. Com o código QR acede diretamente a *parkside-diy.com*. Selecione o seu país e procure as instruções de utilização com a ferramenta de pesquisa. Através da introdução da referência (IAN) 495847\_2504 pode abrir o manual de instruções.

### Assistência de reparação

Para reparações, **não abrangidas pela garantia**, queira dirigir-se ao centro de assistência. Pode obter um orçamento.

- Apenas processar aparelhos que tenham sido suficientemente embalados e franqueados.  
**Indicação:** Não serão aceites aparelhos enviados sem franquia, ou envios, volumosos, enviados por correio expresso ou fretes especiais.
- Eliminamos gratuitamente os seus aparelhos devolvidos e defeituosos.
- Eliminamos gratuitamente os seus aparelhos devolvidos e defeituosos.

### Service-Center



#### Assistência Portugal

Tel.: 800 849 131

Formulário de contacto em

*parkside-diy.com*

IAN 495847\_2504

## Importador

Tenha presente que a morada seguinte não é a morada da assistência técnica. Comece por contactar o centro de assistência técnica acima indicado.

Grizzly Tools GmbH & Co. KG  
 Stockstädter Str. 20  
 63762 Großostheim  
 ALEMANHA  
[www.grizzlytools.de](http://www.grizzlytools.de)

## Peças sobresselentes e acessórios

Para mais informação sobre peças sobresselentes e acessórios, consultar [www.grizzlytools.shop](http://www.grizzlytools.shop). Se ocorrerem problemas durante o seu processo de encomenda, contacte-nos por favor através da nossa loja online. Caso tenha mais dúvidas, consulte o *Service-Center*, Pág. 99

Pos. nº	Nome	N.º de encomenda
1	Cabeça do motor (EU)	72079468
6	Recipiente	91099211
12	Tubo de aspiração (3 partes)	91099439
13	Mangueira de aspiração	91099209
15	Filtro de plástico expandido	91110108
16	Saco de filtro de tecido	30250135
17	Saco de filtro de papel, pacote de 5	30250132
18, 19	Bocal para limpeza de pisos, Bocal de encaixe	72800217
20	Bocal para juntas	91099005

## Tradução do original da declaração de conformidade UE

Produto: **Aspirador seco/húmido**

Modelo: **PWD 20 C3**

Número da série: 000001-332000

O objeto da declaração acima descrito está em conformidade com a legislação de harmonização da União aplicável:

**2014/35/EU • 2014/30/EU • 2011/65/EU & (EU) 2015/863**

O objecto da declaração acima mencionada está em conformidade com a Directiva 2011/65/EU do Parlamento Europeu e do Conselho, de 8 de Junho de 2011, relativa à restrição do uso de determinadas substâncias perigosas em equipamentos eléctricos e electrónicos.

Para assegurar a conformidade, foram aplicadas as seguintes normas harmonizadas e normas e regulamentos nacionais:

**EN 60335-1:2012/A15:2021 • EN 60335-2-2:2010/A1:2013  
EN 62233:2008 • EN IEC 55014-1:2021 • EN IEC 55014-2:2021  
EN IEC 61000-3-2:2019/A1:2021  
EN 61000-3-3:2013/A2:2021 • EN IEC 63000:2018**

Esta declaração de conformidade é emitida sob a exclusiva responsabilidade do fabricante:



Grizzly Tools GmbH & Co. KG  
Stockstädter Str. 20  
63762 Großostheim  
ALEMANHA  
03.10.2025

Christian Frank  
Mandatário para documentação

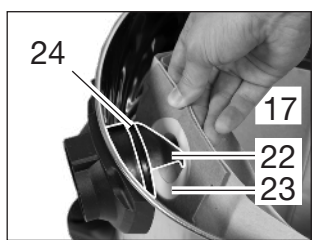
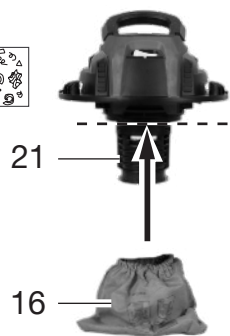
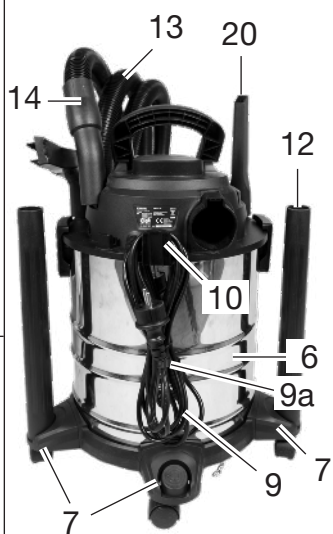
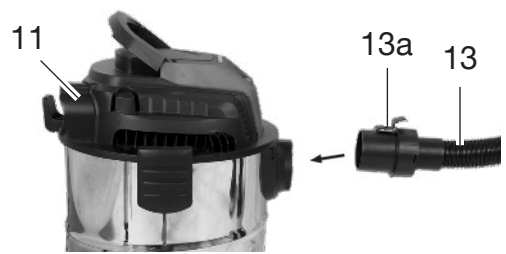
**A****B****C****E****D**

Explosionszeichnung • Exploded view • Vue éclatée • Vista esplosa • Vista explosionada • Explosietekening • Vista explodida

PWD 20 C3

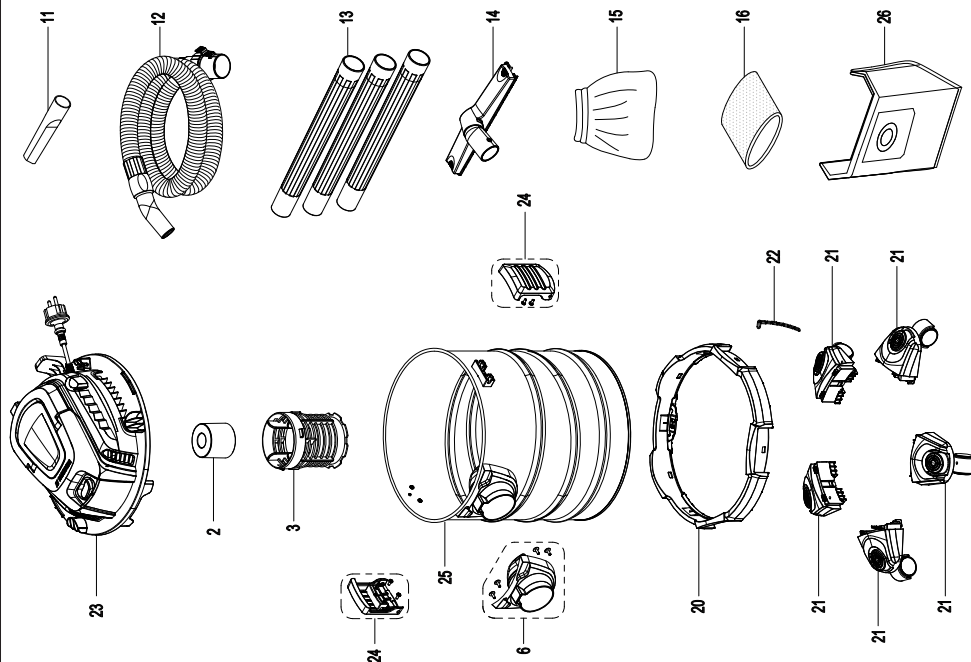

informativ • informative • informatif • informatief • informativo



**Grizzly Tools GmbH & Co. KG**

Stockstädter Str. 20  
63762 GroBostheim  
GERMANY

Stand der Informationen • Last Information • Ver-  
sion des informations • Versione delle informazioni  
• Estado de las informaciones • Stand van de in-  
formatie • Estado das informações: 05/2025

Ident.-No.: 72079472052025-DE/AT/FR/ES/IT/PT/  
BE/NL

---



IAN 495847\_2504

