



MINI RAISED PLANTER

GB IE NI

MINI RAISED PLANTER

Assembly and safety advice

NL BE

MINI-HOOG PERK

Montage- en veiligheidsinstructies

FR BE

MINI TABLE DE CULTURE

Instructions de montage et consignes de sécurité

DE AT CH

MINI-HOCHBEET

Montage- und Sicherheitshinweise

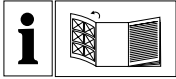

GB/IE/NL	Assembly and safety advice	Page	5
FR/BE	Instructions de montage et consignes de sécurité	Page	7
NL/BE	Montage- en veiligheidsinstructies	Pagina	9
DE/AT/CH	Montage- und Sicherheitshinweise	Seite	11

You need · Il vous faut
U hebt nodig · Sie benötigen:

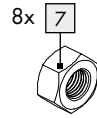
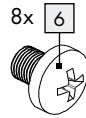
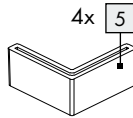
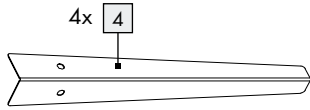
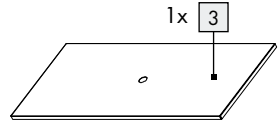
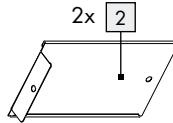
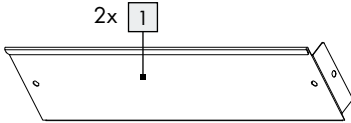
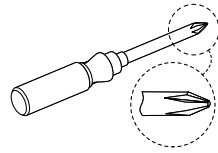
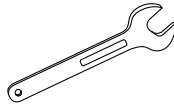
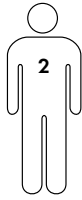

A

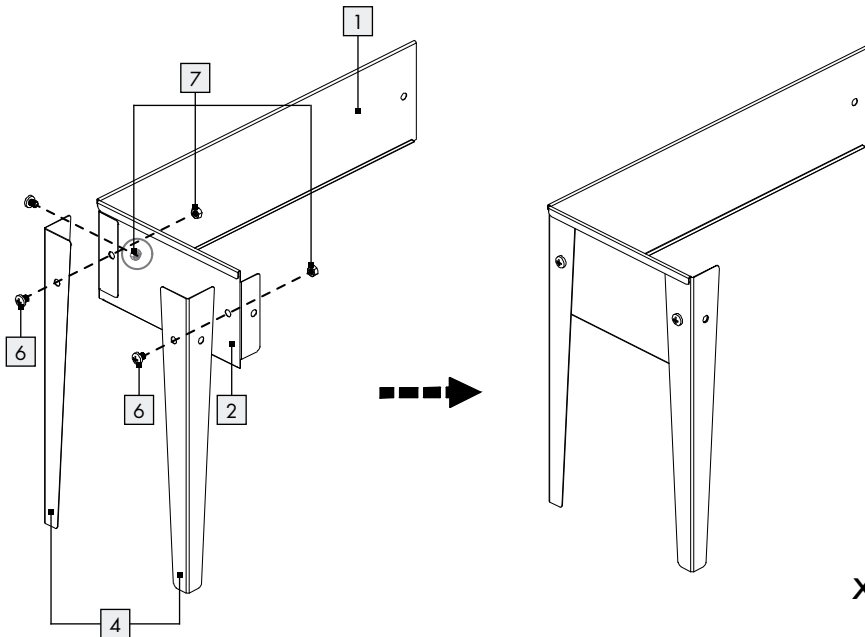

B

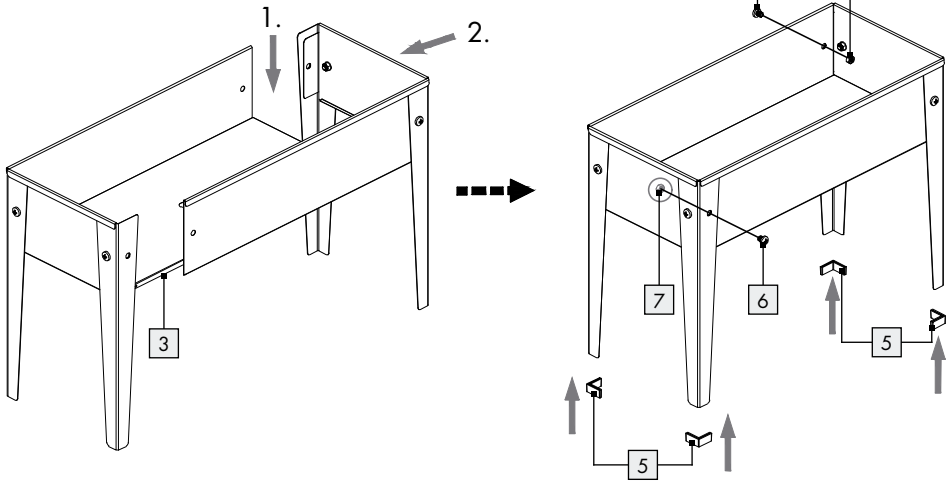

Mini Raised Planter

● Introduction



We congratulate you on the purchase of your new product. You have chosen a high quality product. Familiarise yourself with the product before using it for the first time. In addition, please carefully refer to the operating instructions and the safety advice below. Only use the product as instructed and only for the indicated field of application. Keep these instructions in a safe place. If you pass the product on to anyone else, please ensure that you also pass on all the documentation with it.

● Intended use

This product is intended for outdoor in gardens, patios, balconies. Any use other than that described or any modification of the product is not permissible and may result in injury and/or damage the product. The manufacture is not liable for damage caused by improper use. This product is not intended for commercial use. This product is designed for private residential use.



This product is suitable for private use with a max. load 20 kg.

● Scope of delivery / Parts description

- | | |
|-------------------------------|---|
| 1 Long side panel
x 2 pcs | 5 Plastic feet x 4 pcs |
| 2 Short side panel
x 2 pcs | 6 Screw x 8 pcs |
| 3 Bottom panel x 1 pc | 7 Nut x 8 pcs |
| 4 Leg x 4 pcs | 1 Installation and
operating instruction |

● Technical data

- Dimension: approx. 60 x 45 x 27 cm
(W x H x D)
- Maximum filling volume: 20 L
- Product weight: approx. 3.75 kg
- Max load.: 20 kg



Safety information

**KEEP THIS INSTRUCTION IN A SAFE PLACE!
WHEN PASSING THE PRODUCT ON TO OTHERS,
PLEASE INCLUDE ALL THE DOCUMENTS.**

-  **WARNING! RISK OF LOSS OF LIFE OR ACCIDENT TO INFANT AND CHILDREN!** Never leave children unsupervised with the packaging material of the product. The packaging material presents a suffocation hazard and there is a risk of loss of life from strangulation.
- ▲ **CAUTION!** Do not leave children unattended. The product is not a climbing frame or toy. Make sure that nobody climbs or leans on the product, particular children. The product could become imbalance and tip. This may result in injury and/or damage.
- Do not sit or stand on the product.
- During installation keep children away from the area in which you are working. The contents of the package include many small screw and other small parts. These small parts could be inhaled or swallowed and cause danger of life.
- Make sure the product is only assembled by competent adult.
- Any use other than that described or any modification of the product is not permissible and may result in injury and/or damage to the product. The manufacture is not liable for damage caused by improper use.
- Regularly scheduled check and maintain the product and check the filling level ensure filling are evenly distribute. Check the screw regularly for tightness before each use.

⚠ CAUTION! RISK OF INJURY! Ensure that all parts are undamaged and have been assembled appropriately. Risk of injury exist if assembled incorrectly. Damage part can effect safety and function.

⚠ CAUTION! Be sure to place the product on solid, even surface providing a solid footing. Check the stability before use.

- Protect the product from strong wind and storms. Place the product in a place that is sheltered from the wind.

- Loads must be applied evenly to the product to prevent it from tipping up.

-  Take care not to exceed the maximum weight of 20 kg, otherwise this may result in a risk of injury or damage to the product.

● Assembly

- We recommended that two person to assembly the product together in order to avoid injuries or damage to people or the product.

- Connecting long side panel **1**, short side panel **2** and bottom panel **3** using screws **6**, and nuts **7** (see Fig. A).

Note: Bottom panel **3** must be placed on top of the inner edge of side panels **1** **2**.

- Install the legs **4** with screws **6** and nuts **7** (see Fig. A).

- Insert the plastic foot **5** onto the legs **4** (see Fig. B).

● Clean and care

- Allow all parts to dry well before packing up the product. This will prevent mold, odors and discoloration.

- Use a moist, lint-free cloth to clean and care for the product.

● Disposal

The packaging is made entirely of recyclable materials, which you may dispose of at local recycling facilities.



Observe the marking of the packaging materials for waste separation, which are marked with abbreviations (a) and numbers (b) with following meaning: 1-7: plastics / 20-22: paper and fibre-board / 80-98: composite materials.



Contact your local refuse disposal authority for more details of how to dispose of your worn-out product.

● Service

GB Service Great Britain

Tel.: 08000569216

E-Mail: owim@lidl.co.uk

IE Service Ireland

Tel.: 1800 200736

E-Mail: owim@lidl.ie

NI Service Northern Ireland

Tel.: 0800927852

E-Mail: owim@lidl.ie

Mini table de culture

● Introduction



Nous vous félicitons pour l'achat de votre nouveau produit. Vous avez opté pour un produit de grande qualité. Avant la première mise en service, vous devez vous familiariser avec toutes les fonctions du produit. Veuillez lire attentivement le mode d'emploi ci-dessous et les consignes de sécurité. N'utilisez le produit que pour l'usage décrit et les domaines d'application cités. Conserver ces instructions dans un lieu sûr. Si vous donnez le produit à des tiers, remettez-leur également la totalité des documents.

● Utilisation conforme

Ce produit est une installation de parterre pour une utilisation privée en extérieur. Celle-ci peut être utilisée dans des jardins, sur des terrasses et sur des balcons. Toute autre utilisation ou modification du produit est considérée comme non conforme et peut être source de graves dangers. Le fabricant décline toute responsabilité pour les dommages résultant d'une utilisation non conforme. Non conçu pour une utilisation commerciale.



Ce produit est uniquement destiné à un usage privé et peut supporter une charge maximale de 20 kg.

● Fourniture / description des pièces

- | | | | |
|---|-----------------------------|---|--------------------------------------|
| 1 | 2 parties latérales longues | 5 | 4 pieds en plastique |
| 2 | 2 parties latérales courtes | 6 | 8 vis |
| 3 | 1 fond | 7 | 8 écrous |
| 4 | 4 pieds | | 1 notice de montage et d'utilisation |

● Caractéristiques techniques

- Dimensions : env. 60 x 45 x 27 cm
(l x h x p)
- Volume de remplissage maximal : 20 L
- Poids du produit : env. 3,75 kg
- Charge max. : 20 kg



Consignes de sécurité

CONSERVEZ TOUTES LES CONSIGNES DE SÉCURITÉ ET INSTRUCTIONS POUR POUVOIR LES CONSULTER ULTÉRIEUREMENT ! SI VOUS REMETTEZ LE PRODUIT À UN TIERS, VEUILLEZ ÉGALEMENT LUI TRANSMETTRE TOUS LES DOCUMENTS S'Y RAPPORTANT !



AVERTISSEMENT ! DANGER DE MORT ET RISQUE D'ACCIDENT POUR LES BÉBÉS

ET LES ENFANTS ! Ne laissez jamais les enfants manipuler les emballages sans surveillance. Ils risquent de s'étouffer avec les emballages. Les enfants sous-estiment souvent les dangers. Tenez toujours les enfants éloignés du matériel d'emballage.

- ATTENTION !** Ne laissez pas les enfants sans surveillance ! Le produit n'est pas un appareil d'escalade ni un jouet ! Assurez-vous que personne, en particulier des enfants, ne monte sur le produit ou ne s'y appuie. Dans le cas contraire, le produit peut se renverser. Des blessures et / ou des dommages peuvent en résulter.
- Ne pas s'asseoir, ni prendre appui sur le produit.
 - Durant le montage, tenez toujours les enfants éloignés de la zone de travail. La fourniture comprend des vis et d'autres pièces de petite taille. Celles-ci peuvent être inhalées ou avalées et entraîner ainsi des blessures mortelles.
 - Le produit doit uniquement être assemblé par une personne adulte qualifiée.
 - Toute utilisation autre que celle décrite ci-dessus ou toute modification du produit n'est pas autorisée et peut occasionner des blessures et / ou

un endommagement du produit. Le fabricant n'endosse aucune responsabilité en cas de dommages causés par une utilisation inappropriée.

- Assurez-vous que toutes les connexions sont bien serrées et contrôlez régulièrement la stabilité de tous les raccords vissés. Vérifiez également régulièrement que le produit n'est pas trop fortement chargé et que le terreau est uniformément réparti dans le produit.

⚠ ATTENTION ! RISQUE DE BLESSURES !

Vérifiez que toutes les pièces sont en parfait état et correctement montées. Il existe un risque de blessures si le montage est incorrect. Les éléments endommagés peuvent affecter la sécurité de l'utilisateur et le fonctionnement du produit.

⚠ ATTENTION ! Assurez-vous que le produit est installé sur un sol stable et plat. Sinon, il pourrait en résulter des blessures et/ou des dommages.

- Protégez le produit du vent fort et de la tempête. Installez le produit à un endroit à l'abri du vent.
- Répartir la charge régulièrement dans le produit afin qu'il ne se renverse pas.

 La charge maximale de ce produit est de 20 kg. Sinon, il pourrait en résulter des blessures et/ou des dommages.

● Montage

- Il est recommandé que le montage du produit soit réalisé par deux personnes afin d'éviter toute blessure ou tout dommage matériel.
- Vissez les parties latérales longues **1**, les parties latérales courtes **2** et le fond **3** avec les vis **6** et les écrous **7** comme représenté sur l'illustration A.

Remarque : Posez le fond **3** sur les rebords intérieurs des parties latérales **1** **2**.

- Montez les pieds **4** en les fixant avec les vis **6** et les écrous **7**, comme représenté sur l'illustration A.
- Placez les pieds en plastique **5** sur les pieds **4** par le bas (voir Fig. B).

● Nettoyage et entretien

- Laissez parfaitement sécher toutes les pièces avant d'emballer et de stocker le produit. Ceci empêche la formation de moisissures, de mauvaises odeurs et de décolorations.
- Utilisez un chiffon sec et non pelucheux pour le nettoyage et l'entretien du produit.

● Mise au rebut

L'emballage se compose de matières recyclables pouvant être mises au rebut dans les déchetteries locales.



Veillez respecter l'identification des matériaux d'emballage pour le tri sélectif, ils sont identifiés avec des abbréviations (a) et des chiffres (b) ayant la signification suivante : 1-7 : plastiques / 20-22 : papiers et cartons / 80-98 : matériaux composites.



Votre mairie ou votre municipalité vous renseigneront sur les possibilités de mise au rebut des produits usagés.

● Service après-vente

(FR) Service après-vente France
Tél. : 0800904879
E-Mail : owim@lidl.fr

(BE) Service après-vente Belgique
Tél. : 080071011
Tél. : 80023970 (Luxembourg)
E-Mail : owim@lidl.be

Mini-hoog perk

● Inleiding



Hartelijk gefeliciteerd met de aankoop van uw nieuwe product. U hebt voor een hoogwaardig product gekozen. Maak u

voor de eerste ingebruikname vertrouwd met het product. Lees hiervoor aandachtig de volgende gebruiksaanwijzing en de veiligheidsvoorschriften. Gebruik het product alleen zoals beschreven en voor de aangegeven toepassingsgebieden. Bewaar deze gebruiksaanwijzing op een veilige plek. Geef, wanneer u het product doorgeeft aan derden, ook alle documenten mee.

● Doelmatig gebruik

Bij dit product gaat het om een plantenbed voor privégebruik buitenshuis. Deze kan in tuinen, op terrassen en balkons worden gebruikt. Elke wijziging of elk ander gebruik van het product is niet doelmatig en houdt een aanzienlijk ongevalsrisico in. De fabrikant is niet aansprakelijk voor schade die terug te voeren is op ondoelmatig gebruik. Niet bedoeld voor commercieel gebruik.



Dit product is bestemd voor privégebruik met een max. belasting van 20 kg.

● Omvang van de levering / beschrijving van de onderdelen

1	2 x lang zijdeel	6	8 x schroef
2	2 x kort zijdeel	7	8 x moer
3	1 x bodem		1 montagehandleiding en gebruiksaanwijzing
4	4 x poot		
5	4 x kunststof voet		

● Technische gegevens

Afmetingen: ca. 60 x 45 x 27 cm
(b x h x d)

Maximale vulcapaciteit: 20l

Productgewicht: ca. 3,75 kg

Max. belasting: 20 kg



Veiligheidsinstructies

Bewaar alle veiligheidsinstructies en aanwijzingen voor later gebruik! Geef ook alle documenten mee wanneer u het product aan derden doorgeeft!



WAARSCHUWING! LEVENSGEVAAR EN KANS OP ONGEVALLen VOOR KLEUTERS

EN KINDEREN! Laat kinderen nooit zonder toezicht bij het verpakkingsmateriaal. Er bestaat verstikkingsgevaar door het verpakkingsmateriaal. Kinderen onderschatten vaak de gevaren. Houd kinderen altijd uit de buurt van het verpakkingsmateriaal.

VOORZICHTIG! Houd kinderen in het oog! Het product is geen klim- of speeltoestel! Waarborg dat personen, in het bijzonder kinderen, niet op het product gaan staan of zich eraan omhoog trekken. Het product kan omvallen. Verwondingen en/of materiële schade kunnen het gevolg zijn.

- Ga niet op het product zitten of staan.
- Houd kinderen tijdens de montage bij de werkplek vandaan. Tot de levering horen schroeven en andere kleine onderdelen. Deze kunnen worden ingeademd of ingeslikt en zo tot levensgevaarlijk letsel leiden.
- Het product mag alléén door vakbekwame volwassenen worden gemonteerd.
- Een ander gebruik dan hiervoor beschreven of een verandering aan het product is niet toegestaan en kan tot letsel en/of beschadigingen aan het product leiden. De fabrikant is niet aansprakelijk voor schade als gevolg van onjuist gebruik.

- Controleer of alle elementen vast met elkaar verbonden zijn en controleer regelmatig alle schroefverbindingen op stabiliteit. Controleer ook regelmatig of het product niet te vol is en de bloemenaarde gelijkmatig in het product is verdeeld.

⚠️ VOORZICHTIG! LETSELGEVAAR! Controleer of alle onderdelen onbeschadigd en correct gemonteerd zijn. Bij onjuiste montage is er kans op verwonding. Beschadigde onderdelen kunnen de veiligheid en functionaliteit nadelig beïnvloeden.

⚠️ VOORZICHTIG! Zorg ervoor dat het product op een stevige, vlakke ondergrond staat. Anders kunnen verwondingen en/of materiële schade het gevolg zijn.

- Bescherm het product tegen harde wind en storm. Plaats het product op een tegen de wind beschermde plek.
- Het product moet gelijkmatig en zodanig belast worden dat het niet kan kantelen.

-  Belast het product met maximaal 20 kg. Anders kunnen verwondingen en/of materiële schade het gevolg zijn.

● Montage

- Het wordt aangeraden om de montage van het product door twee personen te laten uitvoeren om letsel of materiële schade te voorkomen.
- Schroef de lange zijdelen **1**, korte zijdelen **2** en de bodem **3** vast met de schroeven **6** en moeren **7**, zoals weergegeven in afbeelding A. **Opmerking:** leg de bodem **3** op de binnenkanten van de zijdelen **1** **2**.
- Monteer de poten **4** door deze zoals weergegeven in afbeelding A te bevestigen met de schroeven **6** en moeren **7**.
- Plaats de kunststof voeten **5** van onder op de poten **4** (zie afb. B).

● Reiniging en onderhoud

- Laat alle onderdelen volledig drogen voordat u het product verpakt en opslaat. Dit voorkomt schimmel, geuren en verkleuringen.
- Gebruik voor de reiniging en het onderhoud een droge, pluïsvrije doek.

● Afvoer

De verpakking bestaat uit milieuvriendelijke grondstoffen die u via de plaatselijke recyclingcontainers kunt afvoeren.



Neem de aanduiding van de verpakingsmaterialen voor de afvalscheiding in acht. Deze zijn gemarkeerd met de afkortingen (a) en een cijfers (b) met de volgende betekenis: 1-7: kunststoffen / 20-22: papier en vezelplaten / 80-98: composietmaterialen.



Informatie over de mogelijkheden om het uitgediende product na gebruik te verwijderen, verstrekt uw gemeentelijke overheid.

● Service

(NL) Service Nederland
Tel.: 08000225537
E-Mail: owim@lidl.nl

(BE) Service België
Tel.: 080071011
Tel.: 80023970 (Luxemburg)
E-Mail: owim@lidl.be

Mini-Hochbeet

● Einleitung



Wir beglückwünschen Sie zum Kauf Ihres neuen Produkts. Sie haben sich damit für ein hochwertiges Produkt entschieden.

Machen Sie sich vor der ersten Inbetriebnahme mit dem Produkt vertraut. Lesen Sie hierzu aufmerksam die nachfolgende Bedienungsanleitung und die Sicherheitshinweise. Benutzen Sie das Produkt nur wie beschrieben und für die angegebenen Einsatzbereiche. Bewahren Sie diese Anleitung an einem sicheren Ort auf. Händigen Sie alle Unterlagen bei Weitergabe des Produktes an Dritte mit aus.

● Bestimmungsgemäße Verwendung

Bei diesem Produkt handelt es sich um eine Beetanlage für den privaten Außenbereich. Diese kann in Gärten, auf Terrassen und Balkonen verwendet werden. Jede andere Verwendung oder Veränderung des Produkts gilt als nicht bestimmungsgemäß und birgt erhebliche Unfallgefahren. Für aus bestimmungswidriger Verwendung entstandene Schäden übernimmt der Hersteller keine Haftung. Nicht für den gewerblichen Einsatz bestimmt.



Dieses Produkt ist für den privaten Gebrauch mit einer max. Belastung von 20 kg bestimmt.

● Lieferumfang / Teilebeschreibung

1	2 x langes Seitenteil	6	8 x Schraube
2	2 x kurzes Seitenteil	7	8 x Mutter
3	1 x Boden		1 Montage- und
4	4 x Bein		Bedienungsanleitung
5	4 x Kunststofffuß		

● Technische Daten

Maße:	ca. 60 x 45 x 27 cm (B x H x T)
Maximales Füllvolumen:	20 L
Produktgewicht:	ca. 3,75 kg
Max. Belastung:	20 kg



Sicherheitshinweise

BEWAHREN SIE ALLE SICHERHEITSHINWEISE UND ANWEISUNGEN FÜR DIE ZUKUNFT AUF! HÄNDIGEN SIE ALLE UNTERLAGEN BEI WEITERGABE DES PRODUKTS AN DRITTE EBENFALLS MIT AUS!

-  **⚠️ WARNUNG! LEBENS- UND UNFALLGEFAHR FÜR KLEINKINDER UND KINDER!** Lassen

Sie Kinder niemals unbeaufsichtigt mit dem Verpackungsmaterial. Es besteht Erstickungsgefahr durch Verpackungsmaterial. Kinder unterschätzen häufig die Gefahren. Halten Sie Kinder stets vom Verpackungsmaterial fern.

- ⚠️ **VORSICHT!** Lassen Sie Kinder nicht unbeaufsichtigt! Das Produkt ist kein Kletter- oder Spielgerät! Stellen Sie sicher, dass sich Personen, insbesondere Kinder nicht auf das Produkt stellen oder daran hochziehen. Das Produkt kann umkippen. Verletzungen und/oder Sachschäden können die Folgen sein.

- Setzen oder stellen Sie sich nicht auf das Produkt.
- Halten Sie während der Montage Kinder vom Arbeitsplatz fern. Der Lieferumfang beinhaltet Schrauben und andere Kleinteile. Diese können eingeatmet oder verschluckt werden und so zu lebensgefährlichen Verletzungen führen.
- Das Produkt darf nur von einem fachkundigen Erwachsenen montiert werden.
- Eine andere Verwendung als zuvor beschrieben oder eine Veränderung des Produkts ist nicht zulässig und kann zu Verletzungen und/oder Beschädigungen des Produkts führen. Der Hersteller haftet nicht für Schäden, die durch unsachgemäßen Gebrauch entstehen.

- Stellen Sie sicher, dass alle Verbindungen fest miteinander verbunden sind und überprüfen Sie regelmäßig alle Schraubverbindungen auf Stabilität. Überprüfen Sie ebenso regelmäßig, dass das Produkt nicht zu stark befüllt ist und die Blumenerde gleichmäßig im Produkt verteilt ist.

⚠️ VORSICHT! VERLETZUNGSGEFAHR!

Stellen Sie sicher, dass alle Teile unbeschädigt und sachgerecht montiert sind. Bei unsachgemäßer Montage besteht Verletzungsgefahr. Beschädigte Teile können die Sicherheit und Funktion beeinflussen.

- ⚠️ **VORSICHT!** Stellen Sie sicher, dass das Produkt auf einem festen, ebenen Untergrund steht. Andernfalls können Verletzungen und/oder Sachschäden die Folgen sein.

- Schützen Sie das Produkt vor starkem Wind und Sturm. Stellen Sie das Produkt an einem windgeschützten Platz auf.
- Das Produkt ist gleichmäßig so zu belasten, dass es nicht umkippen kann.

-  Belasten Sie dieses Produkt mit maximal 20 kg. Andernfalls können Verletzungen und/oder Sachschäden die Folgen sein.

● Montage

- Es ist empfehlenswert, den Aufbau des Produkts von zwei Personen durchführen zu lassen, um Verletzungen oder Sachschäden zu vermeiden.
- Verschrauben Sie die langen Seitenteile **1**, kurzen Seitenteile **2** und den Boden **3** mit den Schrauben **6** und Muttern **7** wie in Abbildung A dargestellt.

Hinweis: Legen Sie den Boden **3** auf die Innenkanten der Seitenteile **1** **2**.

- Montieren Sie die Beine **4**, indem Sie diese wie in Abbildung A mit den Schrauben **6** und Muttern **7** befestigen.
- Setzen Sie die Kunststofffüße **5** von unten auf die Beine **4** (s. Abb. B).

● Reinigung und Pflege

- Lassen Sie alle Teile vollständig trocknen, bevor Sie das Produkt verpacken und lagern. Dies beugt Schimmel, Gerüchen und Verfärbungen vor.
- Verwenden Sie zur Reinigung und Pflege ein trockenes, fusselfreies Tuch.

● Entsorgung

Die Verpackung besteht aus umweltfreundlichen Materialien, die Sie über die örtlichen Recyclingstellen entsorgen können.



Beachten Sie die Kennzeichnung der Verpackungsmaterialien bei der Abfalltrennung, diese sind gekennzeichnet mit Abkürzungen (a) und Nummern (b) mit folgender Bedeutung: 1–7: Kunststoffe / 20–22: Papier und Pappe / 80–98: Verbundstoffe.



Möglichkeiten zur Entsorgung des ausgehenden Produkts erfahren Sie bei Ihrer Gemeinde- oder Stadtverwaltung.

● Service

DE Service Deutschland
Tel.: 0800 5435 111
E-Mail: owim@lidl.de

AT Service Österreich
Tel.: 0800 292726
E-Mail: owim@lidl.at

CH Service Schweiz
Tel.: 0800562153
E-Mail: owim@lidl.ch

OWIM GmbH & Co. KG

Stiftsbergstraße 1
74167 Neckarsulm
GERMANY

Model-No.: HG06722
Version: 11 / 2020

Last Information Update · Version des
informations · Stand van de informatie
Stand der Informationen: 10 / 2020
Ident.-No.: HG06722102020-IE/NL/BE/NL

IAN 355051_2004

