



# FERNLENK-AUTO JUNIOR JUNIOR REMOTE-CONTROLLED CAR VOITURE TÉLÉCOMMANDÉE JUNIOR



(DE) (AT) (CH)

## FERNLENK-AUTO JUNIOR

Bedienungsanleitung

(FR) (BE)

## VOITURE TÉLÉCOMMANDÉE JUNIOR

Notice d'utilisation

(PL)

## ZDALNIE STEROWANY SAMOCHÓD JUNIOR

Instrukcja obsługi

(SK)

## AUTO JUNIOR NA DIAĽKOVÉ OVLÁDANIE

Návod na obsluhu

(DK)

## FJERNSTYRET BIL JUNIOR

Bedjeningsvejledning

(HU)

## TÁVIRÁNYÍTHATÓ KISAUTÓ

Kezelési útmutató

(GB) (IE)

## JUNIOR REMOTE-CONTROLLED CAR

Operating instructions

(NL) (BE)

## OP AFSTAND BEDIENBARE AUTO JUNIOR

Bedieningshandleiding

(CZ)

## DÁLKOVĚ OVLÁDANÉ AUTO JUNIOR

Návod k obsluze

(ES)

## COCHE TELEDIRIGIDO PARA NIÑOS PEQUEÑOS

Instrucciones de manejo

(IT)

## MACCHININA RADIOCOMANDATA

Istruzioni operative



IAN 426972\_2301

(DE) (AT) (CH) (GB) (IE) (FR) (BE) (NL)  
(PL) (CZ) (SK) (ES) (DK) (IT) (HU)

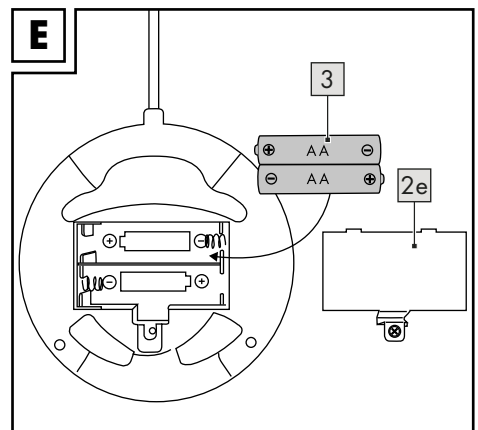
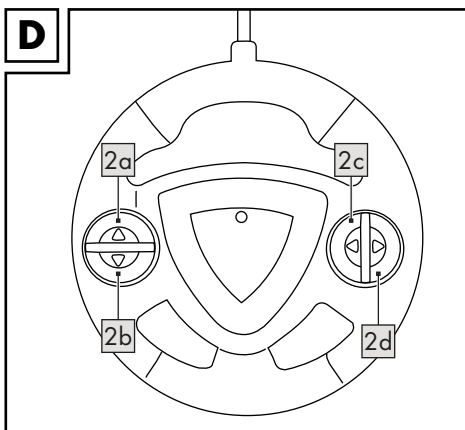
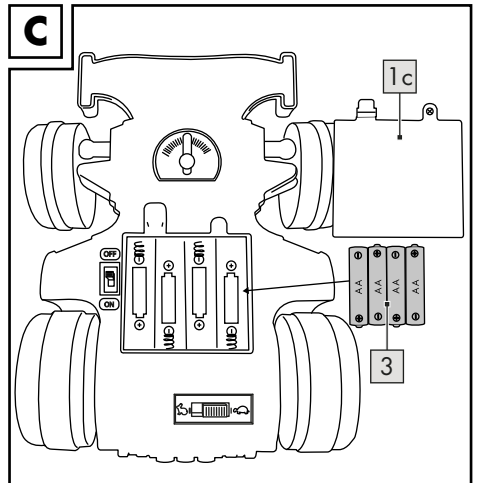
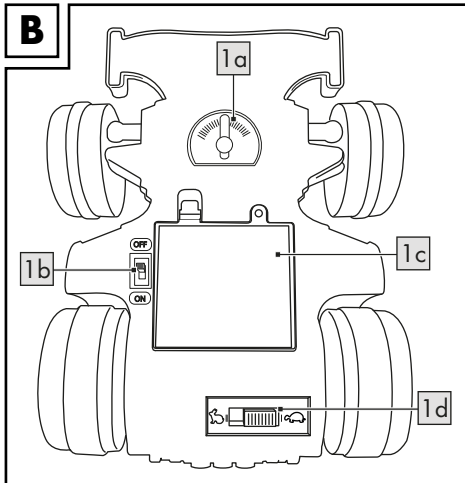
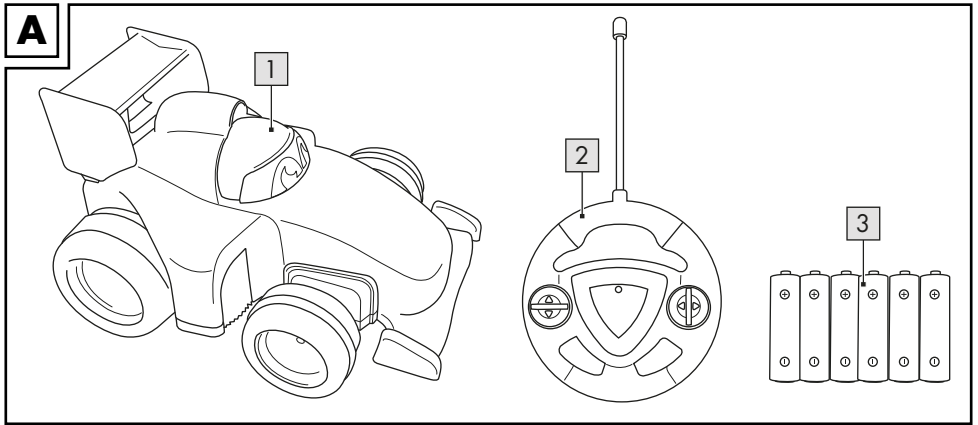

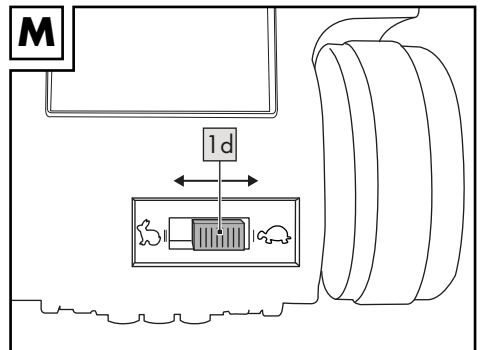
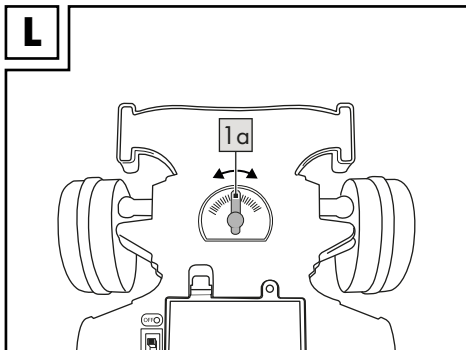
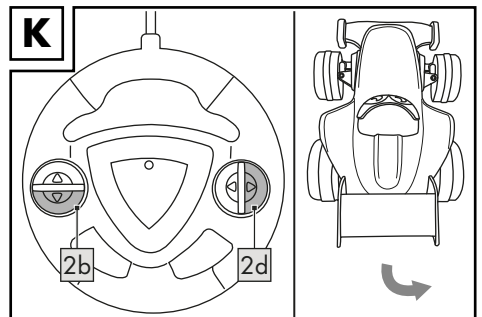
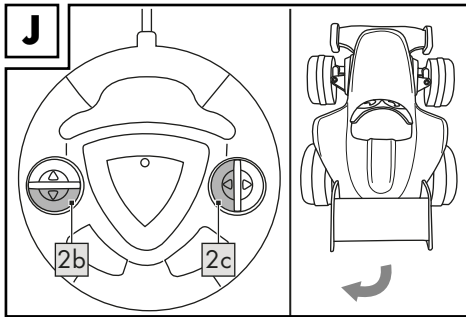
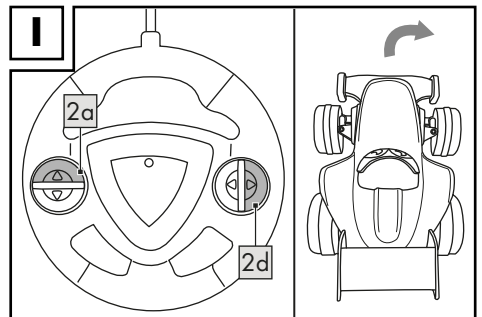
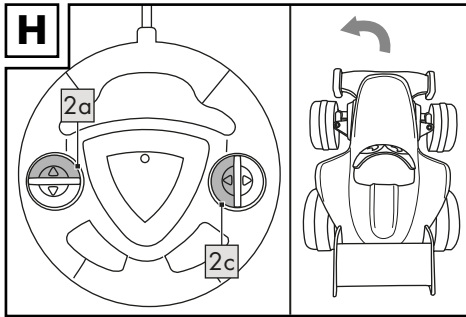
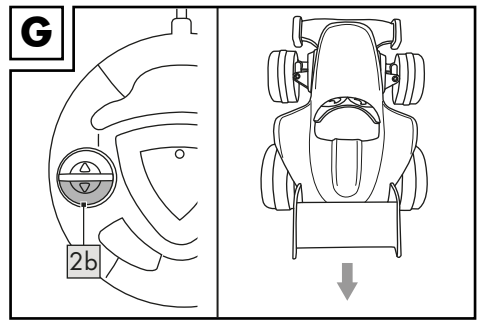
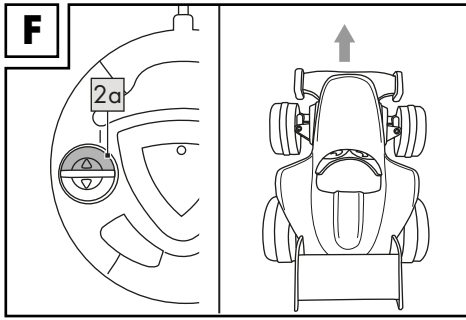

Herzlichen Glückwunsch!

Mit Ihrem Kauf haben Sie sich für einen hochwertigen Artikel entschieden. Machen Sie sich vor der ersten Inbetriebnahme mit dem Artikel vertraut.



**Lesen Sie hierzu aufmerksam die nachfolgende Bedienungsanleitung.**

Benutzen Sie den Artikel nur wie beschrieben und für die angegebenen Einsatzbereiche. Bewahren Sie diese Bedienungsanleitung gut auf. Händigen Sie alle Unterlagen bei Weitergabe des Artikels an Dritte ebenfalls mit aus.

## Lieferumfang (Abb. A)

- 1 x Fahrzeug (1)
- 1 x Fernsteuerung (2)
- 6 x Batterie (1,5V , AA) (3)
- 1 x Bedienungsanleitung

## Teilebezeichnung

### Fahrzeug (Abb. B)

- Trimm-Hebel (1a)
- Ein-/Ausschalter (1b)
- Batteriefachdeckel (1c)
- Geschwindigkeitseinstellung (1d)

### Fernsteuerung (Abb. D)

- Steuerungshebel nach vorn (2a)
- Steuerungshebel nach hinten (2b)
- Richtungshebel nach links (2c)
- Richtungshebel nach rechts (2d)

## Technische Daten

Energieversorgung Batterie:

1,5V , AA

Funkfrequenz: 27 MHz

Reichweite: 5 m

Geschwindigkeit langsam: 2 km/h

Geschwindigkeit schnell: 4 km/h

Max. Sendeleistung: - 16,38 dBm

 Symbol für Gleichspannung



Herstellungsdatum (Monat/Jahr):  
06/2023



Hiermit erklärt Delta-Sport Handelskontor GmbH, dass dieser Artikel mit den folgenden grundlegenden Anforderungen und den übrigen einschlägigen Bestimmungen übereinstimmt:

2014/53/EU - RED-Richtlinie

2011/65/EU - RoHS-Richtlinie

2009/48/EG - Spielzeug-Richtlinie

Vollständige Konformitätserklärungen sind erhältlich unter

<http://www.conformity.delta-sport.com>

## Bestimmungsgemäße Verwendung

Dieser Artikel ist ein Spielzeug für Kinder ab 3 Jahren für den privaten Gebrauch.



### Sicherheitshinweise

- Achtung. Nicht für Kinder unter 36 Monaten geeignet. Erstickungsgefahr. Kleine Teile.
- Achtung. Das Spielzeug erzeugt Lichtblitze, die bei empfindlichen Personen Epilepsie auslösen können.
- Achtung. Alle Verpackungs- und Befestigungsmaterialien sind nicht Bestandteil des Spielzeugs und müssen aus Sicherheitsgründen stets entfernt werden, bevor der Artikel Kindern zum Spielen übergeben wird.
- Prüfen Sie den Artikel auf Beschädigungen oder Abnutzungen. Der Artikel darf nur in einwandfreiem Zustand verwendet werden!
- Verwenden Sie nur den Batterietyp: LR6.



### Warnhinweise Batterien!

- Entfernen Sie die Batterien, wenn diese verbraucht sind oder der Artikel längere Zeit nicht verwendet wird.
- Benutzen Sie keine verschiedenen Batterie-Typen, -Marken, keine neuen und gebrauchten Batterien miteinander oder solche mit unterschiedlicher Kapazität, da diese auslaufen und somit Schäden verursachen können.
- Beachten Sie die Polarität (+/-) beim Einlegen.
- Tauschen Sie alle Batterien gleichzeitig aus und entsorgen Sie die alten Batterien vorschriftsmäßig.

- **Warnung!** Batterien dürfen nicht geladen oder mit anderen Mitteln reaktiviert, nicht auseinandergenommen, nicht ins Feuer geworfen oder kurzgeschlossen werden.
- Bewahren Sie Batterien immer außerhalb der Reichweite von Kindern auf.
- Verwenden Sie keine wiederaufladbaren Batterien!
- Reinigung und Benutzer-Wartung dürfen nicht von Kindern ohne Beaufsichtigung durchgeführt werden.
- Reinigen Sie bei Bedarf und vor dem Einlegen die Batterie- und Gerätekontakte.
- Setzen Sie die Batterien keinen extremen Bedingungen aus (z. B. Heizkörper oder direkte Sonneneinstrahlung). Es besteht ansonsten erhöhte Auslaufgefahr.
- Achtung. Gebrauchte Batterien umgehend entsorgen. Neue und gebrauchte Batterien von Kindern fernhalten. Bei Verdacht auf Verschlucken oder Eindringen von Batterien in den Körper sofort medizinische Hilfe hinzuziehen.

### **Gefahr!**

- Gehen Sie mit einer beschädigten oder auslaufenden Batterie äußerst vorsichtig um und entsorgen Sie diese umgehend vorschriftsmäßig. Tragen Sie dabei Handschuhe.
- Wenn Sie mit Batteriesäure in Berührung kommen, waschen Sie die betreffende Stelle mit Wasser und Seife. Gelangt Batteriesäure in Ihr Auge, spülen Sie es mit Wasser aus und begeben Sie sich umgehend in ärztliche Behandlung!
- Die Anschlussklemmen dürfen nicht kurzgeschlossen werden.

## **Batterien einsetzen/ auswechseln (Abb. C und E)**

**ACHTUNG! Beachten Sie folgende Anweisungen, um mechanische und elektrische Beschädigungen zu vermeiden.**

Zum Einsetzen und Auswechseln der Batterien (3) gehen Sie vor, wie in Abb. C und E gezeigt.

**Hinweis:** Sie benötigen einen geeigneten Schraubendreher (nicht im Lieferumfang enthalten).

**Hinweis:** Achten Sie auf die Plus-/Minus-Pole der Batterien und auf das korrekte Einsetzen. Die Batterien müssen sich komplett in der Batteriehalterung befinden.

## **Verwendung**

### **Artikel ein- und ausschalten (Abb. B)**

- Um das Fahrzeug zu steuern, schieben Sie den Schalter (1b) auf ON.
- Bei Nichtbenutzung des Artikels schieben Sie den Schalter (1b) auf OFF.

### **Fahrzeug steuern**

Um das Fahrzeug zu steuern, halten Sie die Fernsteuerung in Richtung des eingeschalteten Fahrzeugs und drücken Sie folgende Tasten:

- Taste (2a): Fahrzeug bewegt sich nach vorn (Abb. F).
- Taste (2b): Fahrzeug bewegt sich rückwärts (Abb. G).
- Taste (2c) in Kombination mit Taste (2a): Fahrzeug fährt eine Linkskurve (Abb. H).
- Taste (2d) in Kombination mit Taste (2a): Fahrzeug fährt eine Rechtskurve (Abb. I).
- Taste (2c) in Kombination mit Taste (2b): Fahrzeug fährt rückwärts eine Linkskurve (Abb. J).
- Taste (2d) in Kombination mit Taste (2b): Fahrzeug fährt rückwärts eine Rechtskurve (Abb. K).

### **Vorderachse trimmen (Abb. L)**

Falls das Fahrzeug nicht mehr geradeaus fährt, obwohl Sie die Taste (2a) betätigen, korrigieren Sie die Fahrtrichtung. Stellen Sie dazu den Trimm-Hebel (1a) auf die entgegengesetzte Richtung.

### **Geschwindigkeit einstellen (Abb. M)**

Stellen Sie mit dem Schalter (1d) eine der beiden Geschwindigkeitsstufen ein:

 : schnell

 : langsam

## Lagerung, Reinigung

Lagern Sie den Artikel bei Nichtbenutzung immer trocken, sauber, ohne Batterien und bei Raumtemperatur.

Nur mit einem trockenen Reinigungstuch sauber wischen.

WICHTIG! Nie mit scharfen Reinigungsmitteln reinigen.

## Hinweise zur Entsorgung



Die durchgestrichene Mülltonne ist ein Verbraucherhinweis der Richtlinie 2012/19/EU und weist darauf hin, dass dieses Gerät am Ende seiner Nutzungszeit nicht im Hausmüll entsorgt werden darf. Das

Gerät ist bei eingerichteten Sammelstellen, Wertstoffhöfen oder Entsorgungsbetrieben abzugeben. Zudem sind Vertreiber von Elektro- und Elektronikgeräten sowie Vertreiber von Lebensmitteln zur Rücknahme verpflichtet. LIDL bietet Ihnen Rückgabemöglichkeiten direkt in den Filialen und Märkten an. Rückgabe und Entsorgung sind für Sie kostenfrei.

Beim Kauf eines Neugeräts haben Sie das Recht, ein entsprechendes Altgerät unentgeltlich zurückzugeben.

Zusätzlich haben Sie die Möglichkeit, unabhängig vom Kauf eines Neugeräts, unentgeltlich (bis zu drei) Altgeräte abzugeben, die in keiner Abmessung größer als 25 cm sind.

Bitte löschen Sie vor der Rückgabe alle personenbezogenen Daten.

Bitte entnehmen Sie vor der Rückgabe Batterien oder Akkus, die nicht vom Altgerät umschlossen sind, sowie Lampen, die zerstörungsfrei entnommen werden können, und führen diese einer separaten Sammlung zu.

Batterien/Akkus dürfen nicht über den Hausmüll entsorgt werden. Sie können giftige Schwermetalle enthalten und unterliegen der Sondermüllbehandlung. Die chemischen Symbole der Schwermetalle sind wie folgt: Cd = Cadmium, Hg = Quecksilber, Pb = Blei. Geben Sie deshalb verbrauchte Batterien/Akkus bei einer kommunalen Sammelstelle ab.



Weitere Informationen zur Entsorgung des ausgedienten Geräts erhalten Sie bei Ihrer Gemeinde- oder Stadtverwaltung. Entsorgen Sie das Gerät und die Verpackung umweltschonend. Bewahren Sie Verpackungsmaterialien (wie z. B. Folienbeutel) für Kinder unerreichbar auf.



Beachten Sie die Kennzeichnung der Verpackungsmaterialien bei der Abfalltrennung, diese sind gekennzeichnet mit Abkürzungen (a) und Nummern (b) mit folgender Bedeutung: 1-7: Kunststoffe / 20-22: Papier und Pappe / 80-98: Verbundstoffe. Der Artikel und die Verpackungsmaterialien sind recycelbar, entsorgen Sie diese getrennt für eine bessere Abfallbehandlung. Das Triman-Logo gilt nur für Frankreich.

## Hinweise zur Garantie und Serviceabwicklung

Der Artikel wurde mit großer Sorgfalt und unter ständiger Kontrolle produziert. DELTA-SPORT HANDELSKONTOR GmbH räumt privaten Endkunden auf diesen Artikel drei Jahre Garantie ab Kaufdatum (Garantiefrist) nach Maßgabe der folgenden Bestimmungen ein. Die Garantie gilt nur für Material- und Verarbeitungsfehler. Die Garantie erstreckt sich nicht auf Teile, die der normalen Abnutzung unterliegen und deshalb als Verschleißteile anzusehen sind (z. B. Batterien) sowie nicht auf zerbrechliche Teile, z. B. Schalter, Akkus oder Teile, die aus Glas gefertigt sind.

Ansprüche aus dieser Garantie sind ausgeschlossen, wenn der Artikel unsachgemäß oder missbräuchlich oder nicht im Rahmen der vorgesehenen Bestimmung oder des vorgesehenen Nutzungsumfangs verwendet wurde oder Vorgaben in der Anleitung/Anweisung nicht beachtet wurden, es sei denn, der Endkunde weist nach, dass ein Material- oder Verarbeitungsfehler vorliegt, der nicht auf einem der vorgenannten Umstände beruht.

Ansprüche aus der Garantie können nur innerhalb der Garantiefrist unter Vorlage des Originalkassenbelegs geltend gemacht werden. Bitte bewahren Sie deshalb den Originalkassenbeleg auf. Die Garantiefrist wird durch etwaige Reparaturen aufgrund der Garantie, gesetzlicher Gewährleistung oder Kulanz nicht verlängert. Dies gilt auch für ersetzte und reparierte Teile. Bitte wenden Sie sich bei Beanstandungen zunächst an die untenstehende Service-Hotline oder setzen Sie sich per E-Mail mit uns in Verbindung. Liegt ein Garantiefall vor, wird der Artikel von uns – nach unserer Wahl – für Sie kostenlos repariert, ersetzt oder der Kaufpreis erstattet. Weitere Rechte aus der Garantie bestehen nicht. Ihre gesetzlichen Rechte, insbesondere Gewährleistungsansprüche gegenüber dem jeweiligen Verkäufer, werden durch diese Garantie nicht eingeschränkt.

IAN: 426972\_2301

**DE** Kundenservice Deutschland

Tel.: 0800 5435 111

E-Mail: [deltasport@lidl.de](mailto:deltasport@lidl.de)

**AT** Service Österreich

Tel.: 0800 447744

E-Mail: [deltasport@lidl.at](mailto:deltasport@lidl.at)

**CH** Service Schweiz

Tel.: 0800 56 44 33

E-Mail: [deltasport@lidl.ch](mailto:deltasport@lidl.ch)

Congratulations!

You have chosen to purchase a high-quality product. Familiarise yourself with the product before using it for the first time.

 **Read the following operating instructions carefully.**

Use the product only as described and only for the given areas of application. Store these operating instructions carefully. When passing the product on to third parties, please also hand over all accompanying documents.

## Scope of delivery (fig. A)

- 1 x vehicle (1)
- 1 x remote control (2)
- 6 x battery (1.5V , AA) (3)
- 1 x operating instructions

## Parts list

### Vehicle (fig. B)

- Trimming lever (1a)
- On/off switch (1b)
- Battery compartment lid (1c)
- Speed adjustment (1d)

### Remote control (fig. D)

- Forwards control lever (2a)
- Backwards control lever (2b)
- Directional lever - left (2c)
- Directional lever - right (2d)

## Technical data

Battery energy supply:

1.5V , AA

Radio frequency: 27MHz

Range: 5m

Speed - slow: 2km/h

Speed - fast: 4km/h

Max. transmission power: - 16.38dBm

 Symbol for DC voltage

 Date of manufacture (month/year):  
06/2023

 Delta-Sport Handelskontor GmbH hereby declares that this product meets the following basic requirements, as well as other important regulations:

2014/53/EU - RED Directive

2011/65/EU - RoHS Directive

2009/48/EC - Toy Safety Directive

Full declarations of conformity are available at:

<http://www.conformity.delta-sport.com>

 UK Conformity Assessed  
Delta-Sport Handelskontor GmbH hereby declares that this product meets the following basic requirements, as well as other important regulations:

Radio Equipment Regulations 2017

The Restriction of the Use of Certain Hazardous Substances in Electrical and Electronic Equipment Regulations 2012

Toys (Safety) Regulations 2011

Full declarations of conformity are available at:

<http://www.conformity.delta-sport.com>

## Intended use

This product is a toy for children over the age of 3 and is for private use.

## Safety instructions

- Warning. Not suitable for children under 36 months. Suffocation hazard. Small parts.
- Warning. The toy creates flashes of light that may trigger epilepsy in sensitive persons.
- Warning. None of the packaging and fastening materials are considered part of the toy and must always be removed for safety reasons before the product can be given to children to play with.
- Inspect the product for damage and wear. The product may be used only when in good working order and condition!
- Use only battery type: LR6.

## Warnings regarding integrated batteries!

- Remove the batteries if they are dead or if the product is not being used for an extended period of time.

- Do not mix different types and makes of batteries and do not use new and used batteries or batteries of different capacities together since they can leak and cause damage.
- Observe the polarity (+/-) when installing.
- Replace all batteries together at the same time and dispose of the old batteries in accordance with the regulations.
- Warning! Batteries may not be charged or reactivated by other means, nor may they be disassembled, thrown onto a fire, or short-circuited.
- Always store batteries out of reach of children.
- Do not use any rechargeable batteries!
- Cleaning and user maintenance may not be performed by children without supervision.
- When needed, clean the battery and device terminals before inserting.
- Do not expose the batteries to extreme conditions (e.g. radiators or direct sunlight). Otherwise there is an increased risk of leakage.
- Warning. Used batteries must be disposed of immediately. Keep new and used batteries out of the reach of children. Seek medical help immediately if you suspect that batteries have been swallowed or ingested.

### **Danger!**

- Handle a damaged or leaking battery with extreme care and dispose of it immediately as per regulations. Wear gloves for this.
- If you come into contact with battery acid, wash the affected area with soap and water. If battery acid gets into your eye, rinse it out with water and seek medical treatment immediately!
- The terminals must not be short-circuited.

## **Inserting/replacing batteries (figs. C and E)**

**WARNING! Comply with the following instructions in order to prevent mechanical and electrical damage.**

For inserting and replacing the batteries (3) proceed as shown in figs. C and E.

**Note:** You will need a suitable screwdriver (not contained in delivery).

**Note:** Pay attention to the plus/minus polarity of the batteries and their correct installation. The batteries must be located entirely inside the battery compartment.

## **Use**

### **Switching the product on and off (fig. B)**

- To control the vehicle, flip the switch (1b) to ON.
- When not using the vehicle, flip the switch (1b) to OFF.

### **Vehicle control**

To control the vehicle, hold the remote control towards the vehicle after switching it on and press the following buttons:

- Button (2a): Vehicle moves forwards (fig. F).
- Button (2b): Vehicle moves backwards (fig. G)
- Button (2c) in combination with button (2a): Vehicle turns to the left (fig. H).
- Button (2d) in combination with button (2a): Vehicle turns to the right (fig. I).
- Button (2c) in combination with button (2b): Vehicle moves backwards turning to the left (fig. J).
- Button (2d) in combination with button (2b): Vehicle moves backwards turning to the right (fig. K).

### **Trimming the front axle (fig. L)**

If the vehicle no longer moves straight, even though you are pressing button (2a), correct the direction of travel. To do so, adjust the trimming lever (1a) in the opposite direction.

### **Speed adjustment (fig. M)**

Use the switch (1d) to set to one of the two speed levels:

 : Fast

 : Slow

## **Storage, cleaning**

When not in use, always store the product dry, clean, without batteries, and at room temperature.

Wipe clean with a dry cloth only.

**IMPORTANT!** Never clean the product with harsh cleaning agents.

## Disposal



The accompanying symbol indicates that this device complies with Directive 2012/19/EU. This directive indicates that you may not dispose of this device along with basic household waste at the end of its useful life and instead must hand it in to specifically designated collection sites, valuable substance collection stations, or waste disposal facilities.

Look after the environment and dispose of waste properly.

Batteries may not be disposed of with household waste. They may contain toxic heavy metals and are subject to hazardous waste treatment. The chemical symbols of the heavy metals are as follows: Cd = cadmium, Hg = mercury, Pb = lead. Dispose of used batteries at a municipal collection site.



For further information about disposal of the product no longer needed, contact your local council. Dispose of the product and the packaging in an environmentally friendly manner. Store the packaging materials (foil bags, for example) out of the reach of children.



Note the label on the packaging materials when separating waste, as these are labelled with abbreviations (a) and numbers (b) with the following meaning: 1–7: plastics / 20–22: paper and cardboard / 80–98: composite materials.

The product and the packaging materials can be recycled, dispose of them separately for better treatment of waste.

The Triman logo only applies to France.

## Notes on the guarantee and service handling

The product was produced with great care and under continuous quality control. DELTA-SPORT HANDELSKONTOR GmbH gives private end customers a three-year guarantee on this product from the date of purchase (guarantee period) in accordance with the following provisions.

The guarantee is only valid for material and manufacturing defects. The guarantee does not cover parts subject to normal wear and tear that are thus considered wear parts (e.g. batteries) or fragile parts such as switches, rechargeable batteries, or parts made of glass.

Claims under this guarantee are excluded if the product has been used incorrectly, improperly, or contrary to the intended purpose, or if the provisions in the instructions for use were not observed, unless the end customer proves that a material or manufacturing defect exists that was not caused by one of the aforementioned circumstances.

Claims under the guarantee can only be made within the guarantee period by presenting the original sales receipt. Please therefore keep the original sales receipt. The guarantee period is not extended by any repairs carried out under the guarantee, under statutory guarantees, or as a gesture of goodwill. This also applies to replaced and repaired parts.

If you wish to make a claim please first contact the service hotline mentioned below or contact us by e-mail. If there is a guarantee case, then the product will be repaired or replaced free of charge to you or the purchase price will be refunded, depending on our choice.

Your legal rights, in particular guarantee claims against the respective seller, are not limited by this guarantee.

IAN: 426972\_2301

**(GB)** Service Great Britain

Tel.: 0800 404 7657

E-Mail: [deltasport@idl.co.uk](mailto:deltasport@idl.co.uk)

**(IE)** Service Ireland

Tel.: 1800 101010

E-Mail: [deltasport@idl.ie](mailto:deltasport@idl.ie)

Félicitations !

Vous venez d'acquérir un article de grande qualité. Avant la première utilisation, familiarisez-vous avec l'article.



**Pour cela, veuillez lire attentivement la notice d'utilisation suivante.**

Utilisez l'article uniquement comme indiqué et pour les domaines d'utilisation mentionnés. Conservez bien cette notice d'utilisation. Si vous cédez l'article à un tiers, veuillez à lui remettre l'ensemble de la documentation.

## Contenu de la livraison (fig. A)

- 1 véhicule (1)
- 1 télécommande (2)
- 6 pile (1,5V  $\equiv$  LR6, AA) (3)
- 1 notice d'utilisation

## Désignation des pièces

### Véhicule (fig. B)

- Levier de réglage (1a)
- Interrupteur on/off (1b)
- Couvercle du compartiment à piles (1c)
- Réglage de la vitesse (1d)

### Télécommande (fig. D)

- Levier de commande vers l'avant (2a)
- Levier de commande vers l'arrière (2b)
- Levier directionnel vers la gauche (2c)
- Levier directionnel vers la droite (2d)

## Données techniques

Alimentation pile :

1,5V  $\equiv$  LR6, AA

Fréquence radio : 27 MHz

Portée : 5 m

Vitesse lente : 2 km/h

Vitesse rapide : 4 km/h

Puissance d'émission : - 16,38 dBm



Symbole de courant continu



Date de fabrication (mois/année) :  
06/2023



Delta-Sport Handelskontor GmbH déclare par la présente que cet article répond aux exigences essentielles et aux autres dispositions en vigueur suivantes :

2014/53/UE - Directive relative aux équipements radioélectriques

2011/65/UE - Directive RoHS

2009/48/CE - Directive relative à la sécurité des jouets

Les déclarations de conformité complètes sont disponibles sur :

<http://www.conformity.delta-sport.com>

## Utilisation conforme

Cet article, destiné à un usage privé, est un jouet pour enfants à partir de 3 ans.



### Consignes de sécurité

- Attention. Ne convient pas aux enfants de moins de 36 mois. Risque d'étouffement. Petits éléments.
- Attention. Le jouet produit des flashes lumineux qui peuvent déclencher une crise d'épilepsie chez les personnes sensibles.
- Attention. Les matériaux d'emballage et de fixation ne font pas partie du jouet et doivent toujours être retirés pour des raisons de sécurité avant que les enfants ne puissent jouer avec.
- Avant chaque utilisation, vérifiez que l'article ne montre aucun signe de dégradation ou d'usure. L'article ne doit être utilisé qu'en parfait état !
- Utilisez uniquement des piles de type : LR6.



### Avertissement concernant les piles !

- Retirez les piles lorsqu'elles sont épuisées ou si vous n'utilisez pas le produit pendant une longue période.
- N'utilisez pas de piles de types ou de marques différentes ni de piles neuves ou usagées ensemble ou encore des piles avec différentes capacités car celles-ci peuvent fuir et provoquer des dommages.
- Tenez compte de la polarité (+/-) lors de l'insertion.

- Échangez toutes les piles au même moment et mettez-les au rebut selon les réglementations en vigueur.
- Mise en garde ! Les piles ne doivent pas être rechargées ou réactivées par d'autres moyens. Elles ne doivent pas être ouvertes ni jetées au feu ou encore court-circuitées.
- Conservez toujours les piles hors de portée des enfants.
- N'utilisez pas de piles rechargeables !
- Le nettoyage et l'entretien relevant de l'utilisateur ne doivent pas être réalisés par des enfants sans surveillance.
- Si nécessaire et avant l'insertion, nettoyez les contacts de la pile et de l'appareil.
- N'exposez pas les piles à des conditions extrêmes (p. ex. éléments chauffants ou rayons directs du soleil). Ceci augmente les risques de fuite.
- Attention. Éliminez immédiatement les piles usagées. Tenez les piles neuves et usagées hors de portée des enfants. En cas de doute quant à l'ingestion ou l'introduction de piles dans le corps, consultez immédiatement un médecin.

### **Danger !**

- Soyez extrêmement vigilant avec une pile endommagée ou qui fuit et éliminez-la selon la réglementation en vigueur. Portez des gants pendant la manipulation.
- Si vous entrez en contact avec l'acide de la pile, nettoyez la zone affectée avec de l'eau et du savon. Si de l'acide de la pile est projeté dans vos yeux, rincez-les avec de l'eau et consultez immédiatement un médecin !
- Les bornes ne doivent pas être court-circuitées.

## **Insertion/remplacement des piles (fig. C et E)**

**ATTENTION ! Respectez les instructions suivantes pour éviter les dommages mécaniques et électriques.**

Pour insérer et remplacer les piles (3), procédez comme indiqué sur les fig. C et E.

**Remarque :** Vous avez besoin d'un tournevis adapté (non fourni avec l'article).

**Remarque :** Veillez à respecter les indications plus et moins des piles et à les insérer correctement. Les piles doivent se trouver complètement dans le compartiment à piles.

## **Utilisation**

### **Allumer et éteindre l'article (fig. B)**

- Pour commander le véhicule, poussez l'interrupteur (1b) sur ON.
- Lorsque vous n'utilisez pas l'article, poussez l'interrupteur (1b) sur OFF.

### **Commander le véhicule**

Pour commander le véhicule, tenez la télécommande en direction du véhicule allumé et appuyez sur les touches suivantes :

- Touche (2a) : le véhicule se déplace vers l'avant (fig. F).
- Touche (2b) : le véhicule se déplace vers l'arrière (fig. G).
- Touche (2c) combinée avec la touche (2a) : le véhicule décrit un virage à gauche (fig. H).
- Touche (2d) combinée avec la touche (2a) : le véhicule décrit un virage à droite (fig. I).
- Touche (2c) combinée avec la touche (2b) : le véhicule se déplace vers l'arrière en décrivant un virage à gauche (fig. J).
- Touche (2d) combinée avec la touche (2b) : le véhicule se déplace vers l'arrière en décrivant un virage à droite (fig. K).

### **Ajustement de l'essieu avant (fig. L)**

Si le véhicule n'avance plus en ligne droite alors que vous appuyez sur la touche (2a), corrigez sa trajectoire. Pour cela, déplacez le levier de réglage (1a) dans la direction opposée.

### **Réglage de la vitesse (fig. M)**

Réglez l'un des deux niveaux de vitesse à l'aide de l'interrupteur (1d) :



: Rapide



: Lent

## Stockage, nettoyage

Lorsque vous n'utilisez pas l'article, rangez-le toujours sec, propre, sans piles et dans un endroit à une température ambiante.

Essuyez uniquement avec un chiffon de nettoyage à sec.

**IMPORTANT !** Ne jamais laver avec des produits de nettoyage agressifs.

## Mise au rebut



Le symbole ci-contre indique que ce produit est soumis à la directive 2012/19/UE. Cette directive stipule qu'à la fin de sa durée d'utilisation, vous ne devez pas jeter ce produit avec les déchets ménagers normaux, mais le déposer dans des centres de collecte spécialement aménagés, des centres de recyclage ou des entreprises de traitement des déchets.

Protégez l'environnement et procédez à une élimination dans le respect des normes en vigueur.

Les piles/batteries ne doivent pas être jetées avec les ordures ménagères. Elles peuvent contenir des métaux lourds toxiques et sont soumises à un traitement spécial des déchets. Les symboles chimiques des métaux lourds sont les suivants : Cd = cadmium, Hg = mercure, Pb = plomb.

Alors, retournez les piles/batteries usagées à un point de collecte municipal.



Ce produit est recyclable. Il est soumis à la responsabilité élargie du fabricant et est collecté séparément.



Vous obtiendrez plus d'informations relatives à l'élimination du produit usagé auprès de votre commune ou de votre municipalité. Éliminez le produit et l'emballage dans le respect de l'environnement. Conservez les matériaux d'emballage (comme les sachets en plastique) hors de portée des enfants.



Notez le marquage des matériaux d'emballage lors du tri des déchets. Ceux-ci sont marqués par les abréviations (a) et les chiffres (b) avec la signification suivante : 1 - 7 : plastique / 20 - 22 : papier et carton / 80 - 98 : matériaux composites.

Le produit et les matériaux d'emballage sont recyclables. Éliminez-les séparément pour une meilleure gestion des déchets.

Le logo Triman n'est valable que pour la France.

## Indications concernant la garantie et le service après-vente

L'article a été produit avec grand soin et sous un contrôle constant. DELTA-SPORT HANDELS-KONTOR GmbH accorde au client final privé une garantie de trois ans sur cet article à compter de la date d'achat (période de garantie) conformément aux dispositions suivantes. La garantie ne vaut que pour les défauts de matériaux et de fabrication. La garantie ne couvre pas les pièces soumises à une usure normale, lesquelles doivent donc être considérées comme des pièces d'usure (comme par ex. les piles), de même qu'elle ne couvre pas les pièces fragiles, telles que les interrupteurs, les batteries ou les pièces fabriquées en verre.

Les réclamations au titre de cette garantie sont exclues si l'article a été utilisé de manière abusive ou inappropriée, hors du cadre de son usage ou du champ d'application prévu ou si les instructions de la notice d'utilisation n'ont pas été respectées, à moins que le client final ne prouve que l'article présentait un défaut de matériau ou de fabrication n'étant pas dû à l'une des conditions mentionnées ci-dessus.

Les réclamations au titre de la garantie ne peuvent être adressées pendant la période de garantie qu'en présentant le ticket de caisse original. Veuillez pour cela conserver le ticket de caisse original. Ceci s'applique également aux pièces remplacées et réparées.

Si vous avez des plaintes à formuler, veuillez d'abord contacter le service d'assistance téléphonique ci-dessous ou nous contacter par courrier électronique. Si le cas est couvert par la garantie, nous nous engageons - à notre appréciation - à réparer ou à remplacer l'article gratuitement pour vous ou à vous rembourser le prix d'achat. Aucun autre droit ne découle de la garantie.

Vos droits légaux, en particulier les droits de garantie contre le vendeur concerné, ne sont pas limités par cette garantie.

### **Article L217-16 du Code de la consommation**

Lorsque l'acheteur demande au vendeur, pendant le cours de la garantie commerciale qui lui a été consentie lors de l'acquisition ou de la réparation d'un bien meuble, une remise en état couverte par la garantie, toute période d'immobilisation d'au moins sept jours vient s'ajouter à la durée de la garantie qui restait à courir.

Cette période court à compter de la demande d'intervention de l'acheteur ou de la mise à disposition pour réparation du bien en cause, si cette mise à disposition est postérieure à la demande d'intervention.

Indépendamment de la garantie commerciale souscrite, le vendeur reste tenu des défauts de conformité du bien et des vices rédhibitoires dans les conditions prévues aux articles L217-4 à L217-13 du Code de la consommation et aux articles 1641 à 1648 et 2232 du Code Civil.

### **Article L217-4 du Code de la consommation**

Le vendeur livre un bien conforme au contrat et répond des défauts de conformité existant lors de la délivrance.

Il répond également des défauts de conformité résultant de l'emballage, des instructions de montage ou de l'installation lorsque celle-ci a été mise à sa charge par le contrat ou a été réalisée sous sa responsabilité.

### **Article L217-5 du Code de la consommation**

Le bien est conforme au contrat :

1° S'il est propre à l'usage habituellement attendu d'un bien semblable et, le cas échéant :

- s'il correspond à la description donnée par le vendeur et posséder les qualités que celui-ci a présentées à l'acheteur sous forme d'échantillon ou de modèle ;
- s'il présente les qualités qu'un acheteur peut légitimement attendre eu égard aux déclarations publiques faites par le vendeur, par le producteur ou par son représentant, notamment dans la publicité ou l'étiquetage ;

2° Ou s'il présente les caractéristiques définies d'un commun accord par les parties ou être propre à tout usage spécial recherché par l'acheteur, porté à la connaissance du vendeur et que ce dernier a accepté.

### **Article L217-12 du Code de la consommation**

L'action résultant du défaut de conformité se prescrit par deux ans à compter de la délivrance du bien.

### **Article 1641 du Code civil**

Le vendeur est tenu de la garantie à raison des défauts cachés de la chose vendue qui la rendent impropre à l'usage auquel on la destine, ou qui diminuent tellement cet usage que l'acheteur ne l'aurait pas acquise, ou n'en aurait donné qu'un moindre prix, s'il les avait connus.

### **Article 1648 1er alinéa du Code civil**

L'action résultant des vices rédhibitoires doit être intentée par l'acquéreur dans un délai de deux ans à compter de la découverte du vice.

Les pièces détachées indispensables à l'utilisation du produit sont disponibles pendant la durée de la garantie du produit.

IAN : 426972\_2301

**(FR)** Service France  
Tel. : 0800 919 270  
E-Mail : [deltasport@lidl.fr](mailto:deltasport@lidl.fr)

**(BE)** Service Belgique  
Tel. : 0800 12089  
E-Mail : [deltasport@lidl.be](mailto:deltasport@lidl.be)

Gefeliciteerd!

Met uw aankoop hebt u voor een hoogwaardig artikel gekozen. Zorg ervoor dat u voor de ingebruikname met het artikel vertrouwd raakt.



**Lees hiervoor de volgende bedieningshandleiding zorgvuldig door.**

Gebruik het artikel alleen zoals omschreven en voor het aangegeven doel. Bewaar deze bedieningshandleiding goed. Geef alle documenten mee als u het artikel aan iemand anders geeft.

## In het leveringspakket inbegrepen (afb. A)

- 1 x voertuig (1)
- 1 x afstandsbediening (2)
- 6 x batterij (1,5V LR6, AA) (3)
- 1 x bedieningshandleiding

## Benaming van de onderdelen

### Voertuig (afb. B)

- Trimhendel (1a)
- Schakelaar "Aan/Uit" (1b)
- Batterijvakdeksel (1c)
- Snelheidsinstelling (1d)

### Afstandsbediening (afb. D)

- Bedieningshendel naar voren (2a)
- Bedieningshendel naar achteren (2b)
- Richtingshendel naar links (2c)
- Richtingshendel naar rechts (2d)

## Technische gegevens

Energievoorziening batterij:

1,5V LR6, AA

Radiofrequentie: 27 MHz

Reikwijdte: 5 m

Snelheid langzaam: 2 km/h

Snelheid snel: 4 km/h

Max. zendvermogen: - 16,38 dBm



Symbol voor gelijkspanning



Productiedatum (maand/jaar):  
06/2023



Hierbij verklaart Delta-Sport Handelskontor GmbH dat dit artikel voldoet aan de volgende basiseisen en de overige ter zake doende bepalingen:

2014/53/EU - RED-richtlijn

2011/65/EU - RoHS-richtlijn

2009/48/EG - Speelgoedrichtlijn

Volledige conformiteitsverklaringen zijn verkrijgbaar via:

<http://www.conformity.delta-sport.com>

## Voorgeschreven gebruik

Bij dit artikel gaat het om speelgoed voor kinderen met een leeftijd vanaf 3 jaar voor privégebruik.



### Veiligheidsinstructies

- Waarschuwing. Niet geschikt voor kinderen jonger dan 36 maanden. Verstikkingsgevaar. Kleine onderdelen.
- Waarschuwing. Het speelgoed maakt lichtflitsen die bij gevoelige personen epilepsie kunnen uitlokken.
- Waarschuwing. Alle verpakkings-/bevestigingsmaterialen zijn geen bestanddeel van het speelgoed en moeten omwille van de veiligheid steeds verwijderd worden voordat het artikel aan kinderen overhandigd wordt om ermee te spelen.
- Controleer het artikel op beschadigingen of slijtageverschijnselen. Het artikel mag uitsluitend in een perfecte staat gebruikt worden!
- Gebruik uitsluitend batterijen van het type: LR6.



### Waarschuwingeninstructies batterijen!

- Verwijder de batterijen wanneer deze opgebruikt zijn of als het artikel langere tijd niet gebruikt wordt.
- Gebruik geen verschillende batterijtypes, -merken, geen nieuwe en gebruikte batterijen met elkaar of batterijen met een verschillende capaciteit, omdat deze uitlopen en bijgevolg beschadigingen kunnen veroorzaken.
- Let op de polariteit (+/-) bij de plaatsing.

- Vervang alle batterijen gelijktijdig en voer de oude batterijen zoals voorgeschreven af.
- Waarschuwing! Batterijen mogen niet geladen of met andere middelen gereactiveerd, niet gedemonteerd, niet in het vuur geworpen of kortgesloten worden.
- Berg batterijen altijd buiten het bereik van kinderen op.
- Gebruik geen oplaadbare batterijen!
- Reiniging en gebruikersonderhoud mogen niet door kinderen zonder toezicht uitgevoerd worden.
- Reinig al naar behoefte en vóór de plaatsing de batterij- en apparaatcontacten.
- Stel de batterijen niet bloot aan extreme omstandigheden (bv. radiatoren of direct zonlicht). Er bestaat anders meer gevaar dat de batterijen uitlopen.
- Waarschuwing. Gebruikte batterijen onmiddellijk afvoeren. Nieuwe en gebruikte batterijen buiten het bereik van kinderen houden. Onmiddellijk medische hulp inroepen bij het vermoeden dat batterijen ingeslikt werden of het lichaam binnengedrongen zijn.

### **Gevaar!**

- Ga met een beschadigde of uitlopende batterij uiterst voorzichtig om en voer deze onmiddellijk zoals voorgeschreven af. Draag daarbij handschoenen.
- Wanneer u met batterijzuur in aanraking komt, wast u het getroffen lichaamsdeel met water en zeep. Geraakt er batterijzuur in uw oog, dan spoelt u het met water uit en laat u zich onmiddellijk medisch behandelen!
- De aansluitklemmen mogen niet kortgesloten worden.

## **Batterijen plaatsen/ vervangen (afb. C en E)**

**WAARSCHUWING! Neem volgende aanwijzingen in acht om mechanische en elektrische beschadigingen te vermijden.**

Om de batterijen (3) te plaatsen en te vervangen, gaat u te werk zoals in afb. C en E getoond.

**Opmerking:** U hebt een geschikte (niet in het leveringspakket inbegrepen) schroevendraaier nodig.

**Opmerking:** Let op de plus-/minpool van de batterijen en op de correcte plaatsing. De batterijen moeten zich compleet in de batterijhouder bevinden.

## **Gebruik**

### **Artikel in- en uitschakelen (afb. B)**

- Om het voertuig te besturen, schuift u de schakelaar (1b) op ON.
- Bij niet-gebruik van het artikel schuift u de schakelaar (1b) op OFF.

### **Voertuig besturen**

Om het voertuig te besturen, houdt u de afstandsbediening in de richting van het ingeschakelde voertuig en drukt u volgende toetsen in:

- Toets (2a): Voertuig rijdt vooruit (afb. F).
- Toets (2b): Voertuig rijdt achteruit (afb. G).
- Toets (2c) in combinatie met toets (2a): Voertuig maakt een bocht naar links (afb. H).
- Toets (2d) in combinatie met toets (2a): Voertuig maakt een bocht naar rechts (afb. I).
- Toets (2c) in combinatie met toets (2b): Voertuig rijdt achteruit in een bocht naar links (afb. J).
- Toets (2d) in combinatie met toets (2b): Voertuig rijdt achteruit in een bocht naar rechts (afb. K).

### **Vooras trimmen (afb. L)**

Indien het voertuig niet meer rechtdoor rijdt, hoewel u de toets (2a) indrukt, corrigeert u de rijrichting. Zet daarvoor de trimhendel (1a) op de tegenovergestelde richting.

### **Snelheid instellen (afb. M)**

Stel met de schakelaar (1d) één van de beide snelheidsniveaus in:

 : Snel

 : Langzaam

## Opslag, reiniging

Bewaar het artikel wanneer u dit niet gebruikt altijd droog, schoon en zonder batterijen op kamertemperatuur.

Veeg alleen schoon met een droge schoonmaakdoek.

BELANGRIJK! Reinig nooit met agressieve reinigingsmiddelen.

## Afvalverwerking



Het hiernaast afgebeelde symbool geeft aan dat dit apparaat aan de richtlijn 2012/19/EU onderworpen is. Deze richtlijn impliceert dat u dit apparaat op de einde van de gebruiksduur daarvan niet samen met het normale huisvuil mag afvoeren, maar op speciaal voorziene inzamelpunten, in recyclagecentra of bij afvalverwerkende bedrijven moet afgeven. Draag zorg voor het milieu en voer deskundig af.

Batterijen/accu's mogen niet via het huisafval worden afgevoerd. Ze kunnen giftige zware metalen bevatten en moeten worden behandeld als klein chemisch afval. De chemische symbolen van de zware metalen zijn als volgt: Cd = cadmium, Hg = kwik, Pb = lood. Geef verbruikte batterijen/accu's daarom af bij een gemeentelijk inzamelpunt.



Bijkomende informatie over de afvoer van het onbruikbaar geworden apparaat krijgt u bij uw gemeente- of stadsbestuur. Voer het apparaat en de verpakking milieuvriendelijk af. Berg verpakkingsmaterialen (zoals bv. foliezakjes) op buiten het bereik van kinderen.



Neem de markering van verpakkingsmaterialen voor de afvalscheiding in acht. Deze zijn gemarkeerd met afkortingen (a) en nummers (b) met de volgende betekenissen: 1 - 7: kunststoffen / 20 - 22: papier en karton / 80 - 98: composietmaterialen.

Het artikel en de verpakkingsmaterialen zijn recyclebaar; voer ze gescheiden af voor een betere afvalbehandeling.

Het Triman-logo is alleen van toepassing voor Frankrijk.

## Opmerkingen over garantie en serviceafhandeling

Het artikel werd met de grootste zorgvuldigheid en onder permanent toezicht geproduceerd. De firma DELTA-SPORT HANDELSKONTOR GmbH verleent particuliere eindklanten op dit artikel drie jaar garantie, te rekenen vanaf de datum van aankoop (garantietermijn) en dit op grond van de volgende bepalingen. De garantie geldt alleen voor materiaal- en verwerkingsfouten.

De garantie is niet van toepassing op onderdelen die aan een normale slijtage onderhevig zijn en daarom als niet-slijtvaste onderdelen te beschouwen zijn (bv. batterijen) en evenmin op breekbare onderdelen, bv. schakelaars, accu's of onderdelen die van glas gemaakt zijn.

Uit de garantie voortvloeiende claims zijn uitgesloten als het artikel onvakkundig, verkeerd of niet in het kader van de voorziene bepaling of in het kader van het voorziene gebruiksdoel-einde gebruikt werd of indien richtlijnen in de gebruiksaanwijzing niet in acht genomen werden, tenzij de eindklant aantoont dat er sprake is van een materiaal- of verwerkingsfout die niet op één van de hoger vermelde omstandigheden gebaseerd is.

Uit de garantie voortvloeiende claims kunnen alleen tijdens de garantieperiode op vertoon van de originele kassabon ingediend worden. Gelieve daarom de originele kassabon te bewaren. De garantieperiode wordt door eventuele reparaties op grond van de garantie, wettelijke waarborg of coulonce niet verlengd. Dit geldt ook voor vervangen en gerepareerde onderdelen.

Gelieve u bij klachten in eerste instantie tot de hieronder vermelde servicehotline te richten of met ons per e-mail contact op te nemen. Is er sprake van een garantiegeval, dan wordt het artikel door ons - naar onze keuze - voor u gratis gerepareerd, wordt het vervangen of wordt de aankoopsom terugbetaald. Verdere rechten op grond van de garantie bestaan niet.

Uw wettelijke rechten, in het bijzonder rechten op garantie tegenover de betreffende verkoper, worden door deze garantie niet beperkt.

IAN: 426972\_2301

**BE** Service België  
Tel.: 0800 12089  
E-Mail: [deltasport@lidl.be](mailto:deltasport@lidl.be)

**NL** Service Nederland  
Tel.: 0800 0249630  
E-Mail: [deltasport@lidl.nl](mailto:deltasport@lidl.nl)

Gratulujemy!

Decydując się na ten produkt, otrzymują Państwo towar wysokiej jakości. Należy zapoznać się z produktem przed jego pierwszym użyciem.



### **Należy uważnie przeczytać następującą instrukcję obsługi.**

Produkt ten należy użytkować wyłącznie w opisany sposób oraz zgodnie ze wskazanym przeznaczeniem. Niniejszą instrukcję obsługi należy przechowywać w bezpiecznym miejscu. Przekazując produkt innej osobie, należy upewnić się, że otrzyma ona także całą dokumentację dotyczącą produktu.

## **Zakres dostawy (rys. A)**

- 1 x pojazd (1)
- 1 x pilot zdalnego sterowania (2)
- 6 x bateria (1,5V LR6, AA) (3)
- 1 x instrukcja obsługi

## **Opis części**

### **Pojazd (rys. B)**

- Dźwignia przestawna (1a)
- Włącznik/ wyłącznik (1b)
- Pokrywa schowka na baterie (1c)
- Regulacja prędkości (1d)

### **Pilot zdalnego sterowania (rys. D)**

- Dźwignia sterowania do przodu (2a)
- Dźwignia sterowania do tyłu (2b)
- Dźwignia zmiany kierunku w lewo (2c)
- Dźwignia zmiany kierunku w prawo (2d)

## **Dane techniczne**

Zasilanie za pomocą baterii:

1,5V LR6, AA

Częstotliwość radiowa: 27 MHz

Zasięg: 5 m

Prędkość (jazda powolna): 2 km/h

Prędkość (jazda szybka): 4 km/h

Maks. moc wyjściowa: - 16,38 dBm



Symbol napięcia stałego



Data produkcji (miesiąc/rok):  
06/2023



Firma Delta-Sport Handelskontor GmbH oświadcza, że niniejszy produkt spełnia najważniejsze wymagania oraz jest zgodny z podanymi poniżej wytycznymi:

2014/53/UE – dyrektywa w sprawie energii odnawialnej

2011/65/UE – dyrektywa RoHS

2009/48/WE – dyrektywa w sprawie bezpieczeństwa zabawek

Kompletne deklaracje zgodności są dostępne pod adresem:

<http://www.conformity.delta-sport.com>

## **Zastosowanie zgodne z przeznaczeniem**

Niniejszy artykuł jest zabawką dla dzieci w wieku powyżej 3 lat do użytku prywatnego.



## **Wskazówki bezpieczeństwa**

- Ostrzeżenie. Nieodpowiednie dla dzieci w wieku poniżej 36 miesięcy. Niebezpieczeństwo udławienia się. Małe części.
- Ostrzeżenie. Zabawka wytwarza błyski świetlne, które u osób wrażliwych mogą wywołać ataki epilepsji.
- Ostrzeżenie. Wszelkie materiały opakowaniowe i montażowe nie są częścią zabawki i ze względów bezpieczeństwa należy je zawsze usunąć przed przekazaniem artykułu dzieciom do zabawy.
- Sprawdzić artykuł pod kątem uszkodzeń bądź śladów zużycia. Z artykułu można korzystać tylko wtedy, gdy znajduje się w nienagannym stanie!
- Należy stosować wyłącznie baterie typu: LR6.



## **Ostrzeżenia dotyczące baterii!**

- Baterie należy usunąć po ich rozładowaniu lub gdy artykuł nie jest używany przez dłuższy czas.
- Nie należy stosować baterii różnego typu lub różnych producentów, nie mieszać nowych i używanych baterii ani baterii o różnej pojemności, ponieważ może to doprowadzić do wycieku i powstania szkód materialnych.

- Wkładając baterie należy zwrócić uwagę na odpowiednią polaryzację (+/-).
- Należy wymieniać wszystkie baterie równocześnie, a rozładowane baterie należy oddać do utylizacji zgodnie z obowiązującymi przepisami.
- Ostrzeżenie! Nie należy ładować baterii ani dokonywać prób ich reaktywacji za pomocą innych środków, nie należy rozbierać ich na części, nie wrzucać do ognia i nie doprowadzać do zwarcia.
- Baterie należy zawsze przechowywać w miejscu niedostępnym dla dzieci.
- Nie stosować baterii wielokrotnego ładowania!
- Prace związane z czyszczeniem i konserwacją nie mogą być wykonywane przez dzieci pozostawione bez nadzoru.
- W razie potrzeby przed włożeniem baterii należy przeczyszczyć styki baterii i urządzenia.
- Nie narażać baterii na ekstremalne warunki (np. nie odkładać na grzejniku ani nie wystawiać na bezpośrednie działanie promieni słonecznych). W przeciwnym razie istnieje podwyższone ryzyko wycieku.
- Ostrzeżenie. Zużyte baterie należy niezwłocznie wyrzucić. Przechowywać nowe i zużyte baterie z dala od dzieci. Jeśli istnieje podejrzenie, że baterie zostały połknięte albo wprowadzone do jakiejś części ciała, należy natychmiast zasięgnąć porady lekarskiej.

### **Niebezpieczeństwo!**

- Należy ostrożnie postępować z bateriami uszkodzonymi i bateriami po wycieku. Należy oddać je niezwłocznie do utylizacji zgodnie z obowiązującymi przepisami. Należy wówczas założyć rękawice.
- W przypadku kontaktu z elektrolitem należy przemyć dane miejsce wodą z mydłem. W razie kontaktu elektrolitu z oczami należy przepłukać je wodą i niezwłocznie udać się do lekarza!
- Należy chronić zaciski przyłączeniowe przed zwarciami.

## **Wkładanie/wymiana baterii (rys. C i E)**

**OSTRZEŻENIE! Aby uniknąć uszkodzeń mechanicznych i elektrycznych, należy przestrzegać poniższych wskazówek.**

Przy wkładaniu i wymianie baterii (3) należy postępować, jak pokazano na rys. C i E.

**Wskazówka:** Potrzebny jest odpowiedni śrubokręt (nie wchodzi w zakres dostawy).

**Wskazówka:** Zwrócić uwagę na odpowiednią polaryzację plus/minus baterii i na poprawność ich włożenia. Baterie muszą w całości mieścić się w mocowaniu baterii.

## **Zastosowanie**

### **Włączanie i wyłączenie artykułu (rys. B)**

- Aby sterować pojazdem, należy przesunąć przełącznik (1b) do pozycji ON.
- Aby wyłączyć artykuł, należy przesunąć przełącznik (1b) do pozycji OFF.

### **Sterowanie pojazdem**

Aby sterować pojazdem, należy przytrzymać pilot zdalnego sterowania w kierunku włączonego pojazdu i wciskać następujące przyciski:

- Przycisk (2a): Pojazd porusza się do przodu (rys. F).
- Przycisk (2b): Pojazd porusza się do tyłu (rys. G).
- Przycisk (2c) w kombinacji z przyciskiem (2a): Pojazd porusza się po zakręcie w lewo (rys. H).
- Przycisk (2d) w kombinacji z przyciskiem (2a): Pojazd porusza się po zakręcie w prawo (rys. I).
- Przycisk (2c) w kombinacji z przyciskiem (2b): Pojazd porusza się do tyłu po zakręcie w lewo (rys. J).
- Przycisk (2d) w kombinacji z przyciskiem (2b): Pojazd porusza się do tyłu po zakręcie w prawo (rys. K).

## Dostrajanie przedniej osi (rys. L)

W przypadku, gdy pojazd nie jedzie na wprost, chociaż został uruchomiony przycisk (2a), należy skorygować kierunek jazdy. W tym celu należy ustawić dźwignię przestawną (1a) w przeciwnym kierunku.

## Regulacja prędkości (rys. M)

Ustawić jeden z dwóch poziomów prędkości za pomocą przełącznika (1d):



: Jazda szybka



: Jazda powolna

## Przechowywanie, czyszczenie

Podczas nieużywania należy zawsze przechowywać produkt w suchym i czystym miejscu, z wyjątkami bateriami, w temperaturze pokojowej. Wycierać do czysta jedynie suchą ściereczką. WAŻNE! Nie czyścić przy użyciu ostrych środków czyszczących.

## Uwagi odnośnie recyklingu



Znajdujący się obok symbol wskazuje, że niniejsze urządzenie podlega Dyrektywie 2012/19/UE. Dyrektywa ta stanowi, że po zakończeniu okresu

użytkowania urządzenia nie wolno wyrzucać wraz z normalnymi odpadami domowymi, lecz należy oddać je do specjalnie utworzonych punktów zbiórki, centrów recyklingu lub firm zajmujących się utylizacją odpadów. Należy chronić środowisko i właściwie usuwać odpady.

Zużyty sprzęt może mieć szkodliwy wpływ na środowisko i zdrowie ludzi z uwagi na potencjalną zawartość niebezpiecznych substancji, mieszanin oraz części składowych. Gospodarstwo domowe spełnia ważną rolę w przyczynianiu się do ponownego użycia i odzysku surowców wtórnych, w tym recyklingu zużytego sprzętu. Na tym etapie kształtuje się postawy, które wpływają na zachowanie wspólnego dobra jakim jest czyste środowisko naturalne.

Baterii/akumulatorów nie wolno wyrzucać razem z odpadami domowymi. Mogą zawierać toksyczne metale ciężkie i podlegają obróbce odpadów niebezpiecznych. Symbole chemiczne metali ciężkich są następujące: Cd = kadm, Hg = rtęć, Pb = ołów. Zużyte baterie/akumulatory należy oddawać w miejskim punkcie zbiórki.



Szczegółowe informacje na temat sposobów usuwania zużytego urządzenia uzyskają Państwo u władz gminnych i miejskich. Urządzenie oraz opakowanie należy usunąć w sposób przyjazny dla środowiska. Materiały opakowaniowe (np. worki foliowe) należy przechowywać w miejscu niedostępnym dla dzieci.



Przestrzegać oznakowania materiałów opakowaniowych podczas segregacji odpadów. Są one oznaczone skrótami (a) i liczbami (b) o następującym znaczeniu: 1-7: tworzywa sztuczne / 20-22: papier i karton / 80-98: materiały kompozytowe. Produkt i materiały opakowaniowe nadają się do recyklingu, należy je osobno zutylizować w celu lepszego przetwarzania odpadów. Logo Triman obowiązuje tylko we Francji.

## Wskazówki dotyczące gwarancji i obsługi serwisowej

Artykuł został wyprodukowany z najwyższą starannością i pod stałą kontrolą. DELTA-SPORT HANDEL-SKONTOR GmbH przyznaje klientowi końcowemu na niniejszy artykuł trzy lata gwarancji od daty zakupu (okres gwarancyjny) z zastrzeżeniem poniższych postanowień. Gwarancja dotyczy wyłącznie wad materiałowych i wad wykonania. Gwarancja nie obejmuje części, które podlegają normalnemu zużyciu i z tego względu należy je traktować jako części zużywalne (np. baterie) i nie obejmuje części kruchych, np. przełączników, akumulatorów ani części wykonanych ze szkła.

Wyklucza się roszczenia z tytułu niniejszej gwarancji w przypadku użycia artykułu w sposób niewłaściwy lub sprzeczny z jego przeznaczeniem lub w sposób wykraczający poza przewidziane przeznaczenie lub poza przewidziany zakres użytkowania lub jeśli wytyczne zawarte w instrukcji obsługi nie były przestrzegane, chyba że klient końcowy udowodni istnienie wady materiałowej lub wady wykonania, która nie wynika z podanych wyżej przyczyn.

Roszczenia z tytułu gwarancji można zgłaszać wyłącznie w okresie gwarancyjnym za okazaniem oryginalnego dowodu zakupu. Prosimy zatem zachować oryginalny dowód zakupu! W przypadku jakichkolwiek reklamacji prosimy skontaktować się z nami najpierw za pośrednictwem podanej poniżej infolinii serwisowej lub drogą e-mailową. W przypadku objętym gwarancją artykuł zostanie – według naszego uznania – bezpłatnie naprawiony, wymieniony lub nastąpi zwrot ceny zakupu. Z gwarancji nie wynikają żadne inne prawa.

Niniejsza gwarancja nie ogranicza Państwa ustawowych praw, w szczególności roszczeń gwarancyjnych wobec danego sprzedawcy. W przypadku wymiany części lub całego artykułu okres gwarancji przedłuża się o trzy lata zgodnie z art. 581 § 1 kodeksu cywilnego. Po upływie czasu gwarancji powstałe naprawy są płatne.

IAN: 426972\_2301

 Serwis Polska  
Tel.: 22 397 4996  
E-Mail: [deltasport@lidl.pl](mailto:deltasport@lidl.pl)

Srdečně blahopřejeme!

Svým nákupem jste se rozhodli pro kvalitní výrobek. Před prvním použitím se prosím seznamte s tímto výrobkem.



### **Pozorně si přečtete následující návod k obsluze.**

Použijte tento výrobek pouze tak, jak je popsáno, a pro uvedené účely. Uchovejte si tento návod k obsluze pro budoucí použití. Pokud výrobek předáte třetí osobě, předejte jí i veškerou dokumentaci.

## **Rozsah dodávky (obr. A)**

- 1 x vozidlo (1)
- 1 x dálkové ovládání (2)
- 6 x baterie (1,5V LR6, AA) (3)
- 1 x návod k obsluze

## **Označení dílů**

### **Vozidlo (obr. B)**

- Vyvažovací páka (1a)
- Zapínač/vypínač (1b)
- Víčko přihrádky na baterie (1c)
- Nastavení rychlosti (1d)

### **Dálkové ovládání (obr. D)**

- Ovládací páka dopředu (2a)
- Ovládací páka dozadu (2b)
- Směrová páka doleva (2c)
- Směrová páka doprava (2d)

## **Technická data**

Napájení baterie:

1,5V LR6, AA

Rádiová frekvence: 27 MHz

Dojezd: 5 m

Nízká rychlost: 2 km/h

Vysoká rychlost: 4 km/h

Max. vysílací výkon: - 16,38 dBm

Symbol pro stejnosměrné napětí



Datum výroby (měsíc/rok):

06/2023



Společnost Delta-Sport Handelskontor GmbH tímto prohlašuje, že tento výrobek je v souladu s následujícími základními požadavky a ostatními příslušnými ustanoveními:

2014/53/EU – Směrnice RED

2011/65/EU – Směrnice RoHS

2009/48/ES – Směrnice o bezpečnosti hraček

Kompletní prohlášení o shodě naleznete na internetové adrese:

<http://www.conformity.delta-sport.com>

## **Použití v souladu s určením**

Tento výrobek je hračka pro děti od 3 let pro privátní použití.



### **Bezpečnostní pokyny**

- Upozornění. Nevhodné pro děti mladší 36 měsíců. Nebezpečí udušení. Malé části.
- Upozornění. Hračka generuje světelné záblesky, které mohou u citlivých osob vyvolat epileptický záchvat.
- Upozornění. Všechny obalové a upevňovací materiály nejsou součástí hračky a musí být z bezpečnostních důvodů vždy odstraněny před tím, než výrobek předáte dětem na hraní.
- Výrobek prohlédněte, zda není poškozen nebo opořeben. Výrobek smí být používán pouze v bezvadném stavu!
- Používejte pouze typ baterie: LR6.



### **Varovné pokyny pro baterie!**

- Odstraňte baterie, pokud jsou spotřebovány nebo se výrobek delší dobu nepoužívá.
- Nepoužívejte rozdílné typy a značky baterií, nové a použité baterie společně nebo baterie s různou kapacitou, protože mohou vytéct, a tím způsobit škody.
- Při vkládání dejte pozor na polaritu (+/-).
- Vyměňujte všechny baterie současně a staré baterie likvidujte podle předpisů.
- Varování! Baterie se nesmí nabíjet nebo reaktivovat jinými prostředky, nesmí se rozebírat, házet do ohně nebo spojovat na krátko.
- Baterie uchovávejte vždy z dosahu dětí.
- Nepoužívejte nabíjecí baterie!
- Čištění a užitelskou údržbu nesmí provádět děti bez dohledu.

- V případě potřeby a před vložením čistěte kontakty baterie i kontakty na přístroji.
- Baterie nevystavujte extrémním podmínkám (např. topná tělesa nebo přímé sluneční záření). Jinak hrozí zvýšené nebezpečí, že vytečou.
- Upozornění. Použité baterie okamžitě zlikvidujte. Nové a použité baterie uchovávejte mimo dosah dětí. Pokud máte podezření na spolknutí nebo vniknutí baterie, okamžitě vyhledejte lékařskou pomoc.

### **Nebezpečí!**

- S poškozenou nebo vyteklou baterií zacházejte krajně opatrně a neprodleně ji likvidujte podle předpisů. Noste přitom rukavice.
- Dostanete-li se do kontaktu s kyselinou baterie, omývejte dotčené místo vodou a mýdlem. Pokud se kyselina z baterie dostane do Vašeho oka, vymývejte ho vodou a odeberte se neprodleně k lékařskému ošetření!
- Svorky připoje se nesmí spojovat nakrátko.

## Vkládání/výměna baterií (obr. C a E)

### **UPOZORNĚNÍ! Dodržujte následující pokyny, abyste se vyhnuli mechanickým a elektrickým poškozením.**

Při vkládání a výměně baterií (3) postupujte podle obrázku C a E.

**Upozornění:** Potřebujete vhodný šroubovák (není obsahem dodávky).

**Upozornění:** Dejte pozor na plus/minus póly baterií a na správné vložení. Baterie se musí kompletně nacházet v držáku baterie.

## Používání

### **Zapnutí a vypnutí výrobku (obr. B)**

- Chcete-li vozidlo ovládat, posuňte spínač (1b) do polohy ON.
- Pokud výrobek nepoužíváte, posuňte spínač (1b) do polohy OFF.

## Ovládání vozidla

K ovládání vozidla namiřte dálkový ovladač na zapnuté vozidlo a stiskněte následující tlačítka:

- Tlačítko (2a): Vozidlo se pohybuje dopředu (obr. F).
- Tlačítko (2b): Vozidlo se pohybuje dozadu (obr. G).
- Tlačítko (2c) v kombinaci s tlačítkem (2a): Vozidlo bude zatáčet doleva (obr. H).
- Tlačítko (2d) v kombinaci s tlačítkem (2a): Vozidlo bude zatáčet doprava (obr. I).
- Tlačítko (2c) v kombinaci s tlačítkem (2b): Vozidlo pojedje zpět do levé zatáčky (obr. J).
- Tlačítko (2d) v kombinaci s tlačítkem (2b): Vozidlo pojedje zpět do pravé zatáčky (obr. K).

## Vyvažování přední nápravy (obr. L)

Pokud vozidlo nejede rovně, přestože stlačíte tlačítko (2a), upravte směr jízdy. Chcete-li to provést, nastavte vyvažovací páku (1a) do opačného směru.

## Nastavení rychlosti (obr. M)

Pomocí spínače (1d) nastavte jednu ze dvou úrovní rychlosti:



: Rychle



: Pomalu

## Uskladnění, čištění

Pokud výrobek nepoužíváte, skladujte jej vždy suchý, čistý, bez baterií a při pokojové teplotě. Utírejte pouze suchým hadříkem.

**DŮLEŽITÉ!** K čištění nikdy nepoužívejte agresivní čisticí prostředky.

## Pokyny k likvidaci



Tento doprovodný symbol označuje, že toto zařízení podléhá směrnici 2012/19/EU. Tato směrnice uvádí, že toto zařízení nesmíte po skončení jeho životnosti likvidovat s běžným domovním odpadem, ale musíte jej odevzdat na speciálně zřízených sběrných místech, v recyklačních střediscích nebo ve společnostech pro likvidaci odpadu. Chraňte životní prostředí a provádějte řádnou likvidaci.

Poškození životního prostředí v důsledku nesprávné likvidace baterií/akumulátorů! Baterie/akumulátory nesmějí být likvidovány spolu s komunálním odpadem. Mohou obsahovat toxické těžké kovy a podléhají zpracování nebezpečného odpadu. Chemické symboly těžkých kovů jsou následující: Cd = kadmium, Hg = rtuť, Pb = olovo. Použité baterie/akumulátory proto likvidujte v místním sběrném místě.



O možnostech likvidace vysloužilého výrobku se informujte u Vaší obecní nebo městské správy. Výrobek a obaly likvidujte ekologicky. Uchovávejte obalové materiály (jako např. fóliové sáčky) nedostupné pro děti.



Při třídění odpadu dodržujte označení balicích materiálů, které jsou označeny zkratkami (a) a čísly (b) s následujícím významem: 1–7: plasty / 20–22: papír a karton / 80–98: smíšený odpad.

Výrobek a balicí materiály jsou recyklovatelné, likvidujte je odděleně pro lepší zpracování odpadu. Logo Triman platí pouze pro Francii.

## Pokyny k záruce a průběhu služby

Výrobek byl vyroben s velkou péčí a za stálé kontroly. DELTA-SPORT HANDELSKONTOR GmbH poskytuje koncovým privátním zákazníkům na tento výrobek tři roky záruky od data nákupu (záruční lhůta) podle následující ustanovení. Záruka se týká pouze vad materiálu a závad ve zpracování. Záruka se nevztahuje na díly, které podléhají normálnímu opotřebení, a proto je nutné na ně pohlížet jako na rychle opotřebitelné díly (např. baterie), a na křehké díly, např. vypínače, akumulátory nebo díly vyrobené ze skla.

Nároky z této záruky jsou vyloučeny, pokud výrobek byl používán neodborně nebo nedovoleným způsobem nebo nikoli v rámci stanoveného účelu určení nebo předpokládaného rozsahu používání nebo nebyla dodržena zadání v návodu k obsluze, ledaže by koncový zákazník prokázal, že existuje vada materiálu nebo došlo k chybě ve zpracování, které nevyplývají z některé výše uvedených okolností.

Nároky ze záruky lze uplatnit pouze v rámci záruční lhůty po předložení originálního pokladního dokladu. Proto si prosím uschovejte originál pokladního dokladu. Doba záruky se neprodlužuje případnými opravami na základě záruky, zákonné záruky nebo kulance. Totéž platí také pro vyměněné a opravené díly.

Při reklamacích se prosím obraťte na níže uvedenou horkou linku servisu nebo se s námi spojte e-mailem. Pokud se vyskytne případ reklamacie, výrobek Vám – dle naší volby – bezplatně opravíme, vyměníme nebo Vám vrátíme kupní cenu. Další práva ze záruky nevznikají.

Vaše zákonná práva, zejména nároky na zajištění záruky vůči konkrétnímu prodejci, nejsou touto zárukou omezena.

IAN: 426972\_2301

 Servis Česko

Tel.: 800 143 873

E-Mail: [deltasport@lidl.cz](mailto:deltasport@lidl.cz)

Blahoželáme!

Svojím nákupom ste sa rozhodli pre kvalitný výrobok. Pred prvým použitím sa s výrobkom dôkladne oboznámte.



### **Pozorne si prečítajte tento návod na obsluhu.**

Výrobok používajte len uvedeným spôsobom a na uvedený účel. Tento návod na obsluhu si dobre uschovajte. Pri odovzdávaní výrobku tretej osobe odovzdajte s výrobkom aj všetky podklady.

## **Obsah balenia (obr. A)**

- 1 x autíčko (1)
- 1 x diaľkové ovládanie (2)
- 6 x batéria (1,5V LR6, AA) (3)
- 1 x návod na obsluhu

## **Označenie dielov**

### **Autíčko (obr. B)**

- Vyvažovacia páka (1a)
- Vypínač (1b)
- Veko priehradky na batérie (1c)
- Nastavenie rýchlosti (1d)

### **Diaľkové ovládanie (obr. D)**

- Riadiaca páka dopredu (2a)
- Riadiaca páka dozadu (2b)
- Smerová páka doľava (2c)
- Smerová páka doprava (2d)

## **Technické údaje**

Zásobovanie energiou batéria:

1,5V LR6, AA

Rádiová frekvencia: 27 MHz

Dosah: 5 m

Rýchlosť pomaly: 2 km/h

Rýchlosť rýchlo: 4 km/h

Max. vysielací výkon: - 16,38 dBm

Symbol pre jednosmerné napätie



Dátum výroby (mesiac/rok):

06/2023



Spoločnosť Delta-Sport Handelskontor GmbH týmto vyhlasuje, že tento výrobok je v súlade s nasledujúcimi základnými požiadavkami a ostatnými príslušnými ustanoveniami:

2014/53/EÚ – Smernica RED

2011/65/EÚ – Smernica RoHS

2009/48/ES – Smernica o bezpečnosti hračiek

Kompletné vyhlásenia o zhode sú k dispozícii na stránke

<http://www.conformity.delta-sport.com>

## **Používanie podľa určenia**

Tento výrobok je hračka pre deti od 3 rokov pre súkromné používanie.



### **Bezpečnostné pokyny**

- Upozornenie. Nevhodné pre deti vo veku do 36 mesiacov. Nebezpečenstvo udusenía. Malé časti.
- Upozornenie. Hračka vytvára elektrické záblesky, ktoré môžu u citlivých osôb vyvolať epilepsiu.
- Upozornenie. Všetok obalový a upevňovací materiál nie je súčasťou hračky a mali by ste ho z bezpečnostných dôvodov odstrániť skôr, ako výrobok odovzdáte deťom na hranie.
- Pravidelne kontrolujte výrobok, či nie je poškodený alebo opotrebený. Výrobok sa smie používať len v bezchybnom stave!
- Používajte len typ batérie: LR6.



### **Výstražné pokyny pre batérie!**

- Odstráňte batérie, ak sú vybité alebo keď sa výrobok dlhší čas nepoužíval.
- Nepoužívajte rozdielne typy a značky batérií, nepoužívajte spolu nové a už používané batérie alebo batérie s rozdielnou kapacitou, pretože tieto by mohli vytiecť a tým spôsobiť škody.
- Pri vkladaní sledujte polaritu (+/-).
- Vymeňte všetky batérie súčasne a staré batérie zlikvidujte podľa predpisov.

- Varovanie! Batérie sa nesmú dobíjať alebo reaktivovať inými prostriedkami, nesmú sa rozoberať, hádzať do ohňa alebo skratovať.
- Batérie uschovávajúte vždy mimo dosahu detí.
- Nepoužívajte dobíjateľné batérie!
- Čistenie a údržbu pri používaní nesmú robiť deti bez dohľadu.
- V prípade potreby a pred vloženíím vyčistite kontakty batérie a kontakty na prístroji.
- Batérie nevystavujte extrémnym podmienkam (napr. vykurovacím telesám alebo priamemu slnečnému žiareniu). V opačnom prípade hrozí zvýšené nebezpečenstvo vytečenia.
- Upozornenie. Použité batérie okamžite zlikvidujte. Nové a použité batérie uchovávajúte mimo dosahu detí. Pokiaľ máte podozrenie na prehltutie alebo vniknutie batérie do tela, okamžite vyhľadajte lekársku pomoc.

### **Nebezpečenstvo!**

- S poškodenou alebo vytečenou batériou zaobchádzajte mimoriadne opatrne a túto potom otvorenú podľa predpisov zlikvidujte. Noste pritom rukavice.
- Ak sa dostanete do kontaktu s elektrolytom, umyte postihnuté miesto vodou a mydlom. Keď sa elektrolyt dostane do oka, vypláchnite ho vodou a čo najskôr vyhľadajte lekárske ošetrovanie.
- Prívodné svorky sa nesmú spojiť nakrátko.

## **Vloženie/výmena batérii (obr. C a E)**

**UPOZORNENIE! Dodržujte nasledovné pokyny, aby ste zabránili mechanickým a elektrickým poškodeniam.**

Pri vložení a výmene batérii (3) postupujte podľa obrázka C a E.

**Upozornenie:** Potrebujete vhodný skrutkovač (nie je súčasťou balenia).

**Upozornenie:** Dávajte pozor na plusový a mínusový pól batérii a na správne vloženie. Batérie sa musia úplne nachádzať v držadle na batérie.

## **Používanie**

### **Zapnutie a vypnutie výrobku (obr. B)**

- Pre ovládanie autíčka posuňte vypínač (1b) na ON.
- Ak výrobok nepoužívate, posuňte vypínač (1b) na OFF.

### **Ovládanie autíčka**

Pre ovládanie autíčka držte diaľkové ovládanie smerom k zapnutému vozidlu a stlačte nasledovné tlačidlá:

- Tlačidlo (2a): Autíčko sa pohybuje dopredu (obr. F).
- Tlačidlo (2b): Autíčko sa pohybuje dozadu (obr. G).
- Tlačidlo (2c) v kombinácii s tlačidlom (2a): Autíčko zatáča doľava (obr. H).
- Tlačidlo (2d) v kombinácii s tlačidlom (2a): Autíčko zatáča doprava (obr. I).
- Tlačidlo (2c) v kombinácii s tlačidlom (2b): Autíčko sa pohybuje dozadu a zatáča doľava (obr. J).
- Tlačidlo (2d) v kombinácii s tlačidlom (2b): Autíčko sa pohybuje dozadu a zatáča doprava (obr. K).

### **Nastavenie prednej nápravy (obr. L)**

Keď už autíčko nejazdí rovno, hoci ovládáte tlačidlo (2a), opravte smer jazdy. K tomu nastavte vyvažovaciu páku (1a) na opačný smer.

### **Nastavenie rýchlosti (obr. M)**

Nastavte vypínačom (1d) jeden z dvoch stupňov rýchlosti:

 : Rýchlo

 : Pomaly

### **Skladovanie, čistenie**

Pri nepoužívaní skladujte výrobok vždy suchý, čistý, bez batérii a pri izbovej teplote.

Čistite iba suchou handričkou.

**DÔLEŽITÉ!** Výrobok nikdy nečistite ostrými čistiacimi prostriedkami.

## Pokyny k likvidácii



Veďľa uvedený symbol znázorňuje, že tento prístroj podlieha smernici 2012/19/EÚ. Táto smernica oznamuje, že tento výrobok nesmiete na konci jeho

doby používania likvidovať spolu s bežným domácim odpadom, ale ho musíte odovzdať v špeciálne zriadených zberných dvoroch, recyklačných centrách alebo likvidačných prevádzkach.

Chráňte životné prostredie a likvidujte odborne.

Batérie/akumulátory sa nesmú likvidovať spolu s domovým odpadom. Môžu obsahovať toxické ťažké kovy a podliehajú spracovaniu špeciálneho odpadu. Chemické symboly ťažkých kovov sú nasledovné: Cd = kadmium, Hg = ortuť, Pb = olovo. Použité batérie/akumulátory preto odovzdajte v komunálnom zbernom mieste.



Ďalšie informácie o možnostiach likvidácie zastaraného prístroja dostanete na svojej obecnej alebo mestskej správe. Prístroj a obal zlikvidujte ekologicky. Obalový materiál (ako napr. fóliové vrecká) uschovajte mimo dosahu detí.



Pri triedení odpadu dodržiavajte označenie obalových materiálov, ktoré sú označené skratkami (a) a číslami (b) s nasledujúcim významom: 1 - 7: plasty / 20 - 22: papier a lepenka / 80 - 98: kompozitné látky.

Výrobok a obalové materiály sú recyklovateľné, likvidujte tieto oddelene pre lepšie spracovanie odpadu.

Logo Triman je len pre Francúzsko.

## Pokyny k záruke a priebehu servisu

Výrobok bol vyrobený veľmi starostlivo a pod stálou kontrolou. Na tento výrobok poskytujeme DELTA-SPORT HANDELSKONTOR GmbH súkromným koncovým užívateľom trojročnú záruku odo dňa kúpy (záručná lehota) po splnení nasledovných podmienok. Záruka platí len na chyby materiálu a spracovania. Záruka sa netýka dielov, ktoré podliehajú bežnému opotrebeniu a preto ich možno považovať za opotrebitelné diely (napr. batérie), ako aj krehkých dielov, napr. vypínače, akumulátory alebo diely, ktoré sú vyrobené zo skla.

Nároky z tejto záruky zanikajú, keď sa výrobok používal neodborne alebo nesprávne, mimo určenia na používanie alebo určeného rozsahu používania alebo neboli dodržané pokyny návodu na obsluhu, s výnimkou, že koncový užívateľ preukáže, že ide o chybu materiálu alebo spracovania, ktorá nebola spôsobená niektorou z hore uvedených okolností.

Záruku je možné uplatniť len počas záručnej lehoty po predložení originálu pokladničného dokladu. Originál pokladničného dokladu preto prosím uschovajte. Záručná doba sa kvôli prípadným záručným opravám, zákonnej záruke alebo ako obchodné gesto nepredlžuje. Platí to aj pre vymenené a opravené diely.

Pri reklamáciách sa prosím najskôr obráťte na dole uvedenú Service-Hotline alebo sa s nami spojte prostredníctvom e-mailu. Ak sa jedná o záručný prípad, výrobok – podľa našej voľby – bezplatne opravíme, vymeníme alebo vrátime kúpnu cenu. Ďalšie práva zo záruky nevyplývajú. Vaše zákonné práva, hlavne nároky na záručné plnenie voči príslušnému predajcovi, nie sú touto zárukou obmedzené.

IAN: 426972\_2301

**(SK)** Servis Slovensko  
Tel.: 0850 232001  
E-Mail: [deltasport@lidl.sk](mailto:deltasport@lidl.sk)

¡Enhorabuena!

Con su compra se ha decidido por un artículo de gran calidad. Familiarícese con el artículo antes de la primera puesta en marcha.

 **Para ello, lea detenidamente las siguientes instrucciones de manejo.**

Use el artículo solo de la forma descrita y para los campos de aplicación indicados. Conserve estas instrucciones de manejo a buen recaudo. Entregue todos los documentos en caso de transferir el artículo a terceros.

## Contenido de suministro (fig. A)

- 1 vehículo (1)
- 1 mando a distancia (2)
- 6 pila (1,5V , AA) (3)
- 1 instrucciones de manejo

## Descripción de las piezas

### Vehículo (fig. B)

- Palanca de regulación (1a)
- Interruptor de encendido y apagado (1b)
- Tapa del compartimento para las pilas (1c)
- Ajuste de velocidad (1d)

### Mando a distancia (fig. D)

- Palanca de control hacia delante (2a)
- Palanca de control hacia atrás (2b)
- Palanca de dirección hacia la izquierda (2c)
- Palanca de dirección hacia la derecha (2d)

## Datos técnicos

Alimentación de energía de la pila:

1,5V , AA

Radiofrecuencia: 27 MHz

Alcance: 5 m

Velocidad lenta: 2 km/h

Velocidad rápida: 4 km/h

Potencia de transmisión máx.: - 16,38 dBm

 Símbolo para corriente continua

 Fecha de fabricación (mes/año):  
06/2023

 Por la presente, Delta-Sport Handwerkskontor GmbH declara que este artículo cumple con los siguientes requisitos básicos y las disposiciones pertinentes:

2014/53/UE - Directiva sobre equipos radioeléctricos

2011/65/UE - Directiva RoHS

2009/48/CE - Directiva sobre la seguridad de los juguetes

Las declaraciones de conformidad completas se pueden obtener en

<http://www.conformity.delta-sport.com>

## Uso conforme al fin previsto

Este artículo es un juguete de uso privado para niños a partir de 3 años.

## Instrucciones de seguridad

- Advertencia. No conviene para niños menores de 36 meses. Peligro de asfixia. Partes pequeñas.
- Advertencia. El juguete produce destellos de luz que pueden desencadenar epilepsia en personas sensibles.
- Advertencia. Los materiales de embalaje y fijación no forman parte del juguete y deben ser siempre retirados por motivos de seguridad antes de entregar el artículo a los niños para jugar.
- Compruebe si el artículo presenta daños o signos de desgaste. ¡El artículo debe utilizarse únicamente si se encuentra en perfectas condiciones!
- Emplee únicamente pilas del tipo: LR6.

## ¡Advertencias para las pilas!

- Retire las pilas si están gastadas o si el artículo no se va a emplear durante un periodo de tiempo prolongado.
- No emplee pilas de tipos o marcas diferentes, no mezcle pilas nuevas y usadas ni aquellas con diferente capacidad, ya que podrían derramarse y provocar daños.
- Tenga en cuenta la polaridad (+/-) cuando las coloque.
- Cambie todas las pilas a la vez y elimine las pilas viejas conforme a lo estipulado.

- ¡Advertencia! Las pilas no deben cargarse ni reactivarse con otros medios, abrirse, arrojarse al fuego ni ponerse en cortocircuito.
- Guarde las pilas siempre fuera del alcance de los niños.
- ¡No emplee pilas recargables!
- Los niños no deben realizar la limpieza ni el mantenimiento de usuario sin vigilancia.
- Limpie los contactos de las pilas y el dispositivo cuando sea necesario y antes de colocarlas.
- No exponga las pilas a condiciones extremas (p. ej., radiadores o radiación solar directa). De lo contrario, existe un riesgo elevado de que se derramen.
- Advertencia. Eliminar las pilas usadas de inmediato. Mantener las pilas nuevas y usadas fuera del alcance de los niños. Solicitar asistencia médica de inmediato si se sospecha que alguien se ha tragado o introducido una pila en el interior del cuerpo.

### ¡Peligro!

- Manipule las pilas dañadas o derramadas con sumo cuidado y elimínelas de inmediato conforme a lo estipulado. Use guantes cuando lo haga.
- Si entrara en contacto con el ácido de las pilas, lávese la parte afectada con agua y jabón. ¡Si el ácido de las pilas entrara en contacto con los ojos, enjuáguelos con agua y consulte de inmediato a un médico!
- Está prohibido poner los bornes de conexión en cortocircuito.

## Colocación/cambio de las pilas (fig. C y E)

**¡ADVERTENCIA! Tenga en cuenta las siguientes indicaciones para evitar que se produzcan daños mecánicos y eléctricos.**

Para colocar y cambiar las pilas (3) proceda como se muestra en las fig. C y E.

**Nota:** necesitará un destornillador adecuado (no incluido en el contenido de suministro).

**Nota:** tenga en cuenta la polaridad positiva y negativa de las pilas y colóquelas correctamente. Las pilas deben quedar completamente colocadas en su soporte.

## Uso

### Conexión y desconexión del artículo (fig. B)

- Para manejar el vehículo, desplace el interruptor (1b) a ON.
- Si no va a utilizar el artículo, desplace el interruptor (1b) a OFF.

### Manejo del vehículo

Para manejar el vehículo, mantenga el mando a distancia en dirección al vehículo encendido y pulse las teclas siguientes:

- Tecla (2a): el vehículo se desplaza hacia delante (fig. F).
- Tecla (2b): el vehículo se desplaza hacia atrás (fig. G).
- La tecla (2c) junto con la tecla (2a): el vehículo hace una curva a la izquierda (fig. H).
- La tecla (2d) junto con la tecla (2a): el vehículo hace una curva a la derecha (fig. I).
- La tecla (2c) junto con la tecla (2b): el vehículo hace una curva a la izquierda hacia atrás (fig. J).
- La tecla (2d) junto con la tecla (2b): el vehículo hace una curva a la derecha hacia atrás (fig. K).

### Regulación del eje delantero (fig. L)

Corrija la dirección de marcha si el vehículo no se desplazara hacia delante al accionar la tecla (2a). Ajuste para ello la palanca de regulación (1a) en la dirección contraria.

### Ajuste de la velocidad (fig. M)

Ajuste con el interruptor (1d) uno de los dos niveles de velocidad:

 : Rápido

 : Lento

## Almacenamiento, limpieza

Si no va a utilizarlo, almacene siempre el artículo seco y limpio, sin pilas y a temperatura ambiente.

Límpielo únicamente pasando un paño de limpieza seco.

¡IMPORTANTE! No lo limpie con productos de limpieza agresivos.

## Indicaciones para la eliminación



Este símbolo indica que el dispositivo está sujeto a la Directiva 2012/19/UE.

Esta directiva especifica que este dispositivo no puede ser eliminado con la basura doméstica normal al final de su vida útil, sino que debe ser entregado en puntos de recogida, centros de reciclaje o empresas eliminadoras de basura especialmente habilitados al efecto. Proteja el medio ambiente y elimine los productos correctamente.

No deseche las pilas/acumuladores con la basura doméstica. Pueden contener metales pesados y deben ser tratados como residuos especiales. Los símbolos químicos de los metales pesados son estos: Cd = cadmio, Hg = mercurio, Pb = plomo. Por ello, elimine las pilas/acumuladores en un punto de recogida comunitario.



En su administración local o municipal podrán informarle sobre otras posibilidades de eliminación del artículo usado.

No deje material de embalaje, como bolsas de plástico, en manos de niños. Guarde el material de embalaje en un lugar inaccesible para éstos.



Al separar los residuos, tenga en cuenta la marcación de los materiales de embalaje, que se indica con abreviaturas (a) y números (b) que significan lo siguiente: 1-7: plásticos / 20-22: papel y cartón / 80-98: materiales compuestos.

El artículo y su material de embalaje son reciclables, deséchelos separados para un mejor tratamiento de los residuos.

El logo «Triman» solo se aplica en Francia.

## Indicaciones relativas a la garantía y la gestión de servicios

El artículo ha sido fabricado con gran esmero y sometido a controles constantes. Para el mismo, DELTA-SPORT HANDELSKONTOR GmbH ofrece a los clientes finales particulares una garantía de tres años a contar desde la fecha de compra (periodo de garantía) con arreglo a las condiciones que se exponen a continuación. La garantía tiene validez únicamente para fallos del material y fabricación. La garantía no cubre las piezas sometidas a un desgaste normal, las cuales se consideran piezas de desgaste (p. ej., pilas) así como tampoco piezas frágiles como, p. ej., interruptores, baterías o piezas fabricadas en vidrio o cristal.

Se excluyen derechos derivados de esta garantía, si se ha realizado un uso incorrecto o abusivo del artículo o que no se encuentre dentro del marco del uso o ámbito de uso previstos o si no se ha observado lo recogido en el manual de instrucciones, a no ser que el cliente final demuestre que existen fallos del material o fabricación no derivados de una de las circunstancias expuestas anteriormente.

Las demandas derivadas de la garantía sólo podrán presentarse dentro del periodo de garantía exhibiendo el comprobante de compra original. Le rogamos, por ello, que conserve el comprobante de compra original. El periodo de garantía no se verá prolongado por ningún tipo de reparación realizada con motivo de la garantía, la garantía legal o como gesto de buena voluntad. Esto se aplica también a las piezas sustituidas o reparadas.

Por favor, dirija sus quejas primero a la línea telefónica del servicio de atención al cliente que se indica a continuación o póngase en contacto con nosotros por correo electrónico. Si el caso está cubierto por la garantía, a nuestra elección, repararemos o cambiaremos gratuitamente el artículo o le restituiremos el precio de compra del mismo. De la garantía no se derivan otros derechos.

Esta garantía no limitará sus derechos legales,  
especialmente los derechos de garantía frente al  
vendedor correspondiente.

IAN: 426972\_2301

 Servicio España  
Tel.: 900 984 989  
E-Mail: [deltasport@lidl.es](mailto:deltasport@lidl.es)

Hjertelig tillykke!

Du har valgt at købe et kvalitetsprodukt. Lær produktet at kende, inden du tager det i brug første gang.



### Det gør du ved at læse nedenstående betjeningsvejledning omhyggeligt.

Brug kun produktet som beskrevet og til de angivne anvendelsesområder. Opbevar denne betjeningsvejledning et sikkert sted. Udlever også alle dokumenter, hvis produktet videregives til en tredje part.

## Leveringsomfang (afb. A)

- 1 x køretøj (1)
- 1 x fjernbetjening (2)
- 6 x batteri (1,5V  $\equiv$  LR6, AA) (3)
- 1 x betjeningsvejledning

## Delenes betegnelse

### Køretøj (afb. B)

- Trimmehåndtag (1a)
- Tænd-/slukkontakt (1b)
- Dæksel til batterirum (1c)
- Hastighedsindstilling (1d)

### Fjernbetjening (afb. D)

- Styrehåndtag fremad (2a)
- Styrehåndtag bagud (2b)
- Retningshåndtag til venstre (2c)
- Retningshåndtag til højre (2d)

## Tekniske data

Strømforsyning, batteri:

1,5V  $\equiv$  LR6, AA

Radiofrekvens: 27 MHz

Rækkevidde: 5 m

Hastighed, langsom: 2 km/t

Hastighed, hurtig: 4 km/t

Maks. sendeeffekt: - 16,38 dBm



Symbol for jævnstrøm



Fremstillingsdato (måned/år):  
06/2023



Hermed erklærer Delta-Sport Handelskontor GmbH, at denne artikel er i overensstemmelse med følgende grundlæggende krav og de øvrige gældende bestemmelser:

2014/53/EU - RED-direktiv

2011/65/EU - RoHS-direktiv

2009/48/EF - legetøjsdirektiv

De fuldstændige overensstemmelseserklæringer findes på:

<http://www.conformity.delta-sport.com>

## Tilsigtet brug

Denne artikel er legetøj til privat brug til børn fra 3-årsalderen.



### Sikkerhedsoplysninger

- Advarsel. Ikke egnet for børn under 36 måneder. Kvælningsfare. Små dele.
- Advarsel. Legetøjet afgiver lysglimt, der kan udløse epilepsi hos sensitive personer.
- Advarsel. Alle emballage- og monteringsmaterialer er ikke en del af legetøjet og skal altid fjernes af sikkerhedsmæssige grunde, inden artiklen udleveres til børn at lege med.
- Kontrollér regelmæssigt artiklen for beskadigelser eller slid. Artiklen må kun bruges i fejlfri tilstand!
- Brug kun batteritypen: LR6.



### Advarseloplysninger, batterier!

- Fjern batterierne, hvis de er brugt op, eller artiklen ikke bruges i længere tid.
- Brug ikke forskellige batterityper, -mærker, nye og brugte batterier sammen eller med forskellig kapacitet, da disse kan lække og dermed forårsage skader.
- Vær opmærksom på polariteten (+/-), når batterierne sættes i.
- Udskift alle batterier samtidigt, og kassér de gamle batterier korrekt.
- Advarsel! Batterier må ikke oplades eller reaktiveres på andre måder, ikke skilles ad, kastes på ild eller kortsluttes.
- Opbevar altid batterier utilgængeligt for børn.
- Brug ikke genopladelige batterier!

- Rengøring og brugervedligeholdelse må ikke udføres af børn uden de er under opsyn.
- Rengør batteri- og el-kontakter ved behov og før batterierne sættes i.
- Udsæt ikke batterierne for ekstreme forhold (f.eks. radiatorer eller direkte sollys). Der er i givet fald øget fare for lækage.
- Advarsel. Bortskaf brugte batterier omgående. Hold nye og brugte batterier væk fra børn. Ved mistanke om, at batterier er blevet slugt eller kommet ind i kroppen, søg straks lægehjælp.

### **Fare!**

- Håndtér et beskadiget eller lækkende batteri med stor forsigtighed, og kassér det straks efter forskrifterne. Brug handsker til det.
- Hvis du kommer i kontakt med batterisyre, så vask det pågældende sted med vand og sæbe. Hvis batterisyren kommer i øjet, så skyl det med vand og søg lægehjælp med det samme!
- Tilslutningsklemmerne må ikke kortsluttes.

## Batterier sættes i/ udskiftes (afb. C og E)

### **ADVARSEL! Følg nedenstående anvisninger for at undgå mekaniske og elektriske skader.**

For at indsætte og udskifte batterierne (3), gå frem som vist i afb. C og E.

**Bemærk:** Der skal bruges en egnet skruetrækker (ikke indeholdt i leveringsomfanget).

**Bemærk:** Vær opmærksom på batteriernes plus-/minuspoler og korrekt isætning. Batterierne skal være helt inde i batteriholderen.

## Anvendelse

### **Artiklen tændes og slukkes (afb. B)**

- For at styre køretøjet slås kontakten (1 b) om på ON.
- Når artiklen ikke bruges, slås kontakten (1 b) om på OFF.

## Styring af køretøjet

For at styre køretøjet skal fjernbetjeningen holdes i retning af det tændte køretøj, og der skal trykkes på følgende knapper:

- Knap (2a): Køretøjet bevæger sig fremad (afb. F).
- Knap (2b): Køretøjet bevæger sig baglæns (afb. G).
- Knap (2c) i kombination med knap (2a): Køretøjet kører et venstresving (afb. H).
- Knap (2d) i kombination med knap (2a): Køretøjet kører et højresving (afb. I).
- Knap (2c) i kombination med knap (2b): Køretøjet kører et venstresving baglæns (afb. J).
- Knap (2d) i kombination med knap (2b): Køretøjet kører et højresving baglæns (afb. K).

## Forakslen trimmes (afb. L)

Hvis køretøjet ikke længere kører ligeud, selvom der trykkes på knappen (2a), skal kørselsretningen korrigeres. For at gøre dette skal trimmehåndtaget (1 a) indstilles i modsat retning.

## Hastigheden indstilles (afb. M)

Indstil med kontakten (1 d) et af de to hastighedstrin:



: Hurtig



: Langsom

## Opbevaring, rengøring

Opbevar altid artiklen tør, ren, uden batterier og ved stuetemperatur, når den ikke er i brug. Tør den kun af med en tør rengøringsklud.

**VIGTIGT!** Må aldrig rengøres med skrappe rengøringsmidler.

## Henvisninger vedr. bortskaffelse



Symbolet ved siden af angiver, at denne enhed er omfattet af direktiv 2012/19/ EU. Dette direktiv fastslår, at man ved slutningen af denne enheds levetid ikke må bortskaffe den sammen med det normale husholdningsaffald, men skal aflevere den hos specielt udstyrede indsamlingssteder, på genbrugspladser eller til affaldshåndteringsvirksomheder. Skån miljøet og bortskaf sagkyndigt.

Batterier, genopladelige eller ej, må ikke bortskaffes sammen med husholdningsaffaldet. De kan indeholde giftige tungmetaller, og er derfor underlagt den samme håndtering som farligt affald. Tungmetallernes kemiske symboler er som følger: Cd = cadmium, Hg = kviksølv, Pb = bly. Indlever derfor de brugte batterier, genopladelige eller ej, på en af de kommunale genbrugsstationer.



Yderligere informationer om bortskaffelse af det udtjente apparat kan indhentes hos kommunen. Bortskaf apparatet og emballagen på en miljøvenlig måde.

Opbevar emballagematerialer (som f.eks. folieposer) utilgængeligt for børn.



Vær opmærksom på emballagematerialernes mærkning under affaldssorteringen. Disse er markeret med forkortelser

(a) og tal (b), der har følgende betydning:

1-7: Kunststoffer / 20-22: Papir og pap /

80-98: Kompositmaterialer.

Produktet og emballagematerialerne kan genbruges, hvorfor du bedes bortskaffe dem separat for at opnå en bedre affaldshåndtering.

Triman-logoet er kun gældende for Frankrig.

## Oplysninger om garanti og servicehåndtering

Varen er fremstillet med største omhu og under løbende kontrol. DELTA-SPORT HANDELSKONTOR GmbH yder private slutkunder tre års garanti på varen fra købsdato (Garantifrist) i henhold til følgende bestemmelser. Garantien gælder kun for materiale- og fremstillingsfejl. Garantien omfatter ikke dele, der er udsat for normal slid og derfor skal betragtes som sliddele (f.eks. batterier) og ikke skrøbelige dele, f.eks. kontakter, genopladelige batterier eller dele, der er fremstillet af glas.

Garantien kan ikke gøres gældende, hvis varen er blevet anvendt ukorrekt eller uagtsomt eller til andre formål end det tilsigtede eller i det tilsigtede omfang. Garantien bortfalder ligeledes ved manglende overholdelse af anvisningerne i betjeningsvejledningen. Kunden skal kunne påvise, at der er tale om materiale- eller fremstillingsfejl og ikke fejl som følge af ovenstående omstændigheder.

Garantien kan kun gøres gældende i garanti-perioden mod fremvisning af original kvittering. Gem derfor den originale kvittering. Garantiperioden forlænges ikke i tilfælde af reparation i henhold til garantien, den lovpligtige garanti eller pr. kulance. Dette gælder også for udskiftede og reparerede dele.

I tilfælde af klager er det muligt at kontakte nedenstående servicelinje eller kontakte os pr. e-mail. Ved garantisager vil vi efter eget skøn reparere varen uden beregning, ombytte varen eller refundere købsprisen. Der er ingen yderligere rettigheder under garantien.

Dine lovmæssige rettigheder, herunder navnlig garantikrav over for sælger, indskrænkes ikke som følge af denne garanti.

IAN: 426972\_2301

 Service Danmark

Tel.: 32 710005

E-Mail: [deltasport@lidl.dk](mailto:deltasport@lidl.dk)

Congratulazioni!

Avete acquistato un articolo di alta qualità. Consigliamo di familiarizzare con l'articolo prima di cominciare ad utilizzarlo.



**Leggere attentamente le seguenti istruzioni operative.**

Utilizzare l'articolo solo nel modo descritto e per gli ambiti di applicazione indicati. Conservare accuratamente queste istruzioni operative. In caso di trasferimento dell'articolo a terzi, consegnare tutti i documenti insieme all'articolo.

## Contenuto della confezione (imm. A)

- 1 x veicolo (1)
- 1 x comando remoto (2)
- 6 x batteria (1,5V LR6, AA) (3)
- 1 x istruzioni operative

## Denominazione dei pezzi

### Veicolo (imm. B)

- Leva del trimmer (1a)
- Interruttore on/off (1b)
- Coperchio del vano delle batterie (1c)
- Regolazione della velocità (1d)

### Comando remoto (imm. D)

- Leva di guida in avanti (2a)
- Leva di guida all'indietro (2b)
- Leva direzionale verso sinistra (2c)
- Leva direzionale verso destra (2d)

## Dati tecnici

Alimentazione di energia delle batterie:

1,5V LR6, AA

Frequenza radio: 27 MHz

Portata: 5 m

Velocità lenta: 2 km/h

Velocità rapida: 4 km/h

Potenza max. di trasmissione: - 16,38 dBm



Simbolo di tensione continua



Data di produzione (mese/anno):  
06/2023

**CE** Con la presente Delta-Sport Handl- skontor GmbH dichiara che questo articolo è conforme ai seguenti requisiti di base e alle altre disposizioni vigenti:

2014/53/UE - Direttiva RED

2011/65/UE - Direttiva RoHS

2009/48/CE - Direttiva sulla sicurezza dei giocattoli

Le dichiarazioni di conformità complete sono disponibili sul sito:

<http://www.conformity.delta-sport.com>

## Utilizzo conforme

Questo articolo è un giocattolo per bambini a partire da 3 di età per l'utilizzo privato.



### Indicazioni di sicurezza

- Avvertenza. Non adatto a bambini di età inferiore a 36 mesi. Rischio di soffocamento. Piccole parti.
- Avvertenza. Il giocattolo emette lampi di luce che potrebbero indurre l'epilessia in persone sensibili.
- Avvertenza. Tutti i materiali della confezione e dei fissaggi non sono parte integrante del giocattolo e per motivi di sicurezza devono essere sempre tolti prima di affidare l'articolo ai bambini che ci giocheranno.
- Verificare che l'articolo non presenti danni o segni di usura. L'articolo può essere utilizzato solo se in perfetto stato!
- Utilizzare solo batterie di tipo: LR6.



### Indicazioni sulle batterie!

- Togliere le batterie una volta scariche oppure in caso di mancato utilizzo dell'articolo per lungo tempo.
- Non utilizzare batterie di tipo o di marca diversi, non combinare batterie nuove e usate né batterie di capacità diversa, poiché in tal caso potrebbe fuoriuscire del liquido che può causare danni.
- Quando si inseriscono le batterie, osservare la corretta polarità (+/-).
- Sostituire contemporaneamente tutte le batterie e smaltire le batterie scariche nel rispetto delle disposizioni.

- Avvertenza! Le batterie non devono essere caricate né riattivate in altro modo, smontate, gettate nel fuoco oppure collegate in corto circuito.
- Conservare sempre le batterie fuori dalla portata dei bambini!
- Non utilizzare batterie ricaricabili!
- La pulizia e la manutenzione affidata all'utente non possono essere condotte da bambini non sorvegliati.
- Se necessario, pulire i contatti delle batterie e dell'apparecchiatura prima di inserire le batterie.
- Non esporre le batterie a condizioni estreme (ad es. termosifoni o luce solare diretta). Se non si osservano tali disposizioni sussiste un alto rischio di fuoriuscita di liquidi.
- Avvertenza. Smaltire quanto prima le batterie usate. Tenere le batterie nuove e usate fuori dalla portata dei bambini. In caso di sospetta ingestione o introduzione di batterie nel corpo, rivolgersi subito ad un medico.

### **Pericolo!**

- Maneggiare con estrema cautela una batteria danneggiata o dalla quale è fuoriuscito del liquido, e smaltirla quanto prima nel rispetto delle normative. Indossare dei guanti durante l'operazione.
- Se si dovesse venire a contatto con l'acido delle batterie, lavare la parte interessata con acqua e sapone. Se l'acido delle batterie dovesse venire a contatto con gli occhi, lavarli con acqua e affidarsi immediatamente a cure mediche!
- I morsetti di collegamento non devono essere collegati in corto circuito.

## **Inserire/sostituire le batterie (imm. C e E)**

**AVVERTENZA! Osservare le seguenti indicazioni per evitare danni meccanici ed elettrici.**

Per inserire e sostituire le batterie (3), procedere come mostrato nelle imm. C e E.

**Indicazione:** È necessario un adeguato cacciavite (non fornito in dotazione).

**Indicazione:** Fare attenzione alla polarità più/meno delle batterie e ad inserirle correttamente. Le batterie devono essere inserite completamente nel sostegno.

## **Utilizzo**

### **Accendere e spegnere l'articolo (imm. B)**

- Per guidare il veicolo, spostare l'interruttore (1b) su ON.
- Quando l'articolo non viene utilizzato, spostare l'interruttore (1b) su OFF.

### **Guidare il veicolo**

Per guidare il veicolo, tenere il comando remoto in direzione del veicolo acceso e premere i seguenti tasti:

- Tasto (2a): Il veicolo si muove in avanti (imm. F).
- Tasto (2b): Il veicolo si muove all'indietro (imm. G).
- Tasto (2c) in combinazione con il tasto (2a): Il veicolo fa una curva a sinistra (imm. H).
- Tasto (2d) in combinazione con il tasto (2a): Il veicolo fa una curva a destra (imm. I).
- Tasto (2c) in combinazione con il tasto (2b): Il veicolo si muove all'indietro facendo una curva a sinistra (imm. J).
- Tasto (2d) in combinazione con il tasto (2b): Il veicolo si muove all'indietro facendo una curva a destra (imm. K).

### **Trimmer dell'asse anteriore (imm. L)**

Se il veicolo non dovesse più muoversi in avanti con una traiettoria dritta sebbene sia stato azionato il tasto (2a), correggere la direzione di marcia. Spostare la leva del trimmer (1a) in direzione opposta.

### **Regolare la velocità (imm. M)**

Impostare uno dei due livelli di velocità con l'interruttore (1d):

 : rapida

 : lenta

## Conservazione, pulizia

In caso di mancato utilizzo, riporre l'articolo a temperatura ambiente senza batterie in un luogo asciutto e pulito.

Pulire solo con un panno asciutto.

**IMPORTANTE!** Non utilizzare mai detergenti aggressivi.

## Smaltimento



Il simbolo accanto indica che questa apparecchiatura è soggetta alla Direttiva 2012/19/UE. Questa direttiva prevede che alla fine del suo periodo di impiego non sia consentito smaltire questa apparecchiatura insieme ai normali rifiuti domestici, bensì presso centri di raccolta appositamente allestiti, presso strutture di riciclaggio dei materiali oppure presso aziende di smaltimento. Rispettate l'ambiente e smaltite i rifiuti correttamente.

Le batterie non devono essere smaltite come rifiuti domestici. Possono contenere metalli pesanti tossici e sono soggetti a un trattamento speciale dei rifiuti. I simboli chimici dei metalli pesanti sono i seguenti: Cd = cadmio, Hg = mercurio, Pb = piombo. Pertanto, restituire le batterie usate in un punto di raccolta comunale.



Presso la propria amministrazione comunale o cittadina è possibile ottenere ulteriori informazioni sullo smaltimento dell'apparecchiatura usata. Smaltire l'apparecchiatura e la confezione nel rispetto dell'ambiente. Conservare i materiali della confezione (come ad es. i sacchetti) in modo che non siano raggiungibili per i bambini.



Si noti la marcatura dei materiali di imballaggio durante la separazione dei rifiuti, questi sono contrassegnati da abbreviazioni (a) e numeri (b) con il seguente significato: 1-7: materiali plastici / 20-22: carta e cartone / 80-98: materiali compositi.

L'articolo e i materiali di imballaggio sono riciclabili, smaltirli separatamente per una migliore gestione dei rifiuti.

Il logo Triman è valido solo per la Francia.

## Avvertenze sulla garanzia e sulla gestione dei servizi di assistenza

L'articolo è stato prodotto con la massima cura e sotto un continuo controllo. DELTA-SPORT HANDELSKONTOR GmbH concede ai clienti finali privati, su questo articolo, tre anni di garanzia dalla data di acquisto (termine di garanzia) sulla base delle seguenti disposizioni. La garanzia vale per difetti del materiale o di fabbricazione. Questa garanzia non si estende a componenti del prodotto esposti a normale logorio, che possono pertanto essere considerati come componenti soggetti a usura (esempio capacità della batteria, calcificazione, lampade, pneumatici, filtri, spazzole...). La garanzia non si estende altresì a danni che si verificano su componenti delicati (esempio interruttori, batterie, parti realizzate in vetro, schermi, accessori vari) nonché a danni derivanti dal trasporto o altri incidenti.

Dalla presente garanzia sono escluse le richieste legate a casi di utilizzo non conforme oppure di abuso dell'articolo, oppure di utilizzo avvenuto non nell'ambito delle condizioni previste oppure del campo di impiego previsto, oppure in caso di non osservanza delle direttive riportate nelle istruzioni d'uso, a meno che il cliente non dimostri che sussista un vizio di materiale o di lavorazione che non sia riconducibile ad una delle circostanze riportate sopra.

Le richieste di garanzia possono essere avanzate solo entro il relativo termine, su presentazione dello scontrino originale di acquisto. Si prega quindi di conservare lo scontrino originale. Il termine di garanzia non sarà prolungato a seguito di eventuali riparazioni effettuate sulla base della garanzia, della garanzia obbligatoria prevista per legge oppure di accondiscendenza. Ciò vale anche per le parti sostituite oppure riparate.

In caso di contestazione rivolgersi dapprima alla hotline di assistenza sotto indicata oppure mettersi in contatto con noi via e-mail. Laddove sussista un caso coperto dalla garanzia, l'articolo sarà - a nostra discrezione - da noi riparato gratuitamente, sostituito oppure sarà rimborsato il prezzo di acquisto. Non sussistono ulteriori diritti derivanti dalla garanzia.

I vostri diritti giuridici, in particolare i diritti di garanzia obbligatoria prevista dalla legge nei confronti del relativo venditore, non sono limitati dalla presente garanzia.

IAN: 426972\_2301



Assistenza Italia

Tel.: 800781188

E-Mail: [deltasport@lidl.it](mailto:deltasport@lidl.it)

Szívvel gratulálunk!

Vásárlásával kiváló minőségű terméket választott. Használata előtt ismerje meg a terméket.

 **Figyelmesen olvassa el az alábbi kezelési útmutatót.**

A terméket kizárólag az itt ismertetett módon, a rendeltetésének megfelelően használja. Gondosan őrizze meg a kezelési útmutatót. A termék továbbadásakor adja át az összes kapcsolódó dokumentumot is.

## A csomag tartalma (A ábra)

1 x jármű (1)

1 x távirányító (2)

6 x elem (1,5V  $\equiv$  LR6, AA) (3)

1 x kezelési útmutató

## Az alkatrészek megnevezése

### Jármű (B ábra)

- Trimmelő kar (1a)
- Be/ki kapcsoló (1b)
- Elemtartórekesz-fedél (1c)
- Sebességbeállító (1d)

### Távirányító (D ábra)

- Előre gomb (2a)
- Hátra gomb (2b)
- Balra gomb (2c)
- Jobbra gomb (2d)

## Műszaki adatok

A készülék elemmel működik:

1,5V  $\equiv$  LR6, AA

Rádiófrekvencia: 27 MHz

Hatótávolság: 5 m

Lassú sebesség: 2 km/h

Gyors sebesség: 4 km/h

Max. adóteljesítmény: - 16,38 dBm

 Egyenfeszültség jele

 Gyártás dátuma (hónap/év):  
06/2023

 A Delta-Sport Handelskontor GmbH kijelenti, hogy a termék megfelel az alábbi általános követelményeknek és az egyéb vonatkozó rendelkezéseknek:

2014/53/EU - RED irányelv

2011/65/EU - ROHS irányelv

2009/48/EK - Irányelv a játékok biztonságáról

A teljes megfelelőségi nyilatkozat a következő címen érhető el:

<http://www.conformity.delta-sport.com>

## Rendeltetészerű használat

3 éven felüli gyermekeknek ajánlott játék személyes használatra.

### Biztonsági utasítások

- Figyelmeztetés. Csak 36 hónaposnál idősebb gyermekek számára alkalmas. Légutak belső elzáródása miatti fulladásveszély. Kis alkatrészek.
- Figyelmeztetés. A játék villódzása az arra érzékeny személyeknél epilepsziát válthat ki.
- Figyelmeztetés. A csomagolás és a rögzítés anyaga nem része a játéknak, és azt biztonsági okokból mindig el kell távolítani, mielőtt a terméket a gyermekek kezébe adjuk.
- Ellenőrizze, hogy nem láthatóak-e sérülések vagy kopás jelei a terméken. A terméket csak kifogástalan állapotban szabad használni!
- Kizárólag a következő elemtípust használja: LR6.

### Az elemmel kapcsolatos figyelmeztetések!

- Távolítsa el az elemeket, ha elhasználták, vagy ha a terméket hosszabb ideig nem használja.
- Ne használjon együtt egymástól eltérő típusú, márkájú elemeket, használt és új elemeket, illetve eltérő kapacitású elemeket, mivel ezek károsíthatnak, ezzel károsítva a készüléket.
- Ügyeljen a polarításra (+/-) a behelyezéskor.
- Mindig egyszerre cserélje ki az összes elemet, és gondoskodjon a régi elemek előírás szerinti ártalmatlanításáról.
- Figyelmeztetés: az elemeket tilos tölteni vagy más eszközökkel újraaktiválni, tilos őket szétzedni, tűzbe dobni vagy rövidre zárni.

- Mindig olyan helyen tárolja az elemeket, ahol a gyermekek nem érhetik el.
- Ne használjon újratölthető elemeket!
- A tisztítást és a felhasználói karbantartást a gyermekek felügyelet nélkül nem végezhetik.
- Szükség esetén és az elemek behelyezése előtt tisztítsa meg az elemek és a készülék érintkezőit.
- Ne tegye ki az elemeket extrém körülményeknek (pl. fűtőtest vagy közvetlen napsugárzás). Ellenkező esetben nő a kifolyás veszélye.
- Figyelmeztetés. A használt elemeket azonnal dobja ki. Az új és használt elemek gyermekektől elzárva tartandók! Ha úgy gyanítja, hogy elemet nyelt vagy elem jutott a szervezetébe, azonnal kérjen orvosi segítséget.

### **Veszély!**

- A károsodott vagy kifolyt elemekkel nagyon óvatosan bánjon, és haladéktalanul előírás-szerűen selejtezze le őket. Eközben viseljen kesztyűt.
- Ha akkumulátorsavval kerül érintkezésbe, mossa le a vízzel és szappannal az érintett területet. Amennyiben akkumulátorsav kerül a szemébe, öblítse ki vízzel, és azonnal forduljon orvoshoz!
- Az elemek érintkezőit nem szabad rövidere zární.

## **Az elemek behelyezése/ cseréje (C és E ábra)**

### **FIGYELMEZTETÉS! A mechanikus és elektromos károk megelőzése érdekében vegye figyelembe a következő utasításokat.**

Az elemek (3) behelyezését és cseréjét a C és a E ábra szerint végezze.

**Megjegyzés:** Használjon megfelelő csavarhúzózt (a csomag nem tartalmazza).

**Megjegyzés:** ügyeljen a megfelelő polaritásra és a helyes behelyezésre. Az elemeket teljesen be kell illeszteni az elemtartóba.

## **Használat**

### **A termék be- és kikapcsolása (B ábra)**

- A jármű irányításához csúsztassa a kapcsolót (1b) „ON” (Be) állásba.
- Amikor a termék nincs használatban, csúsztassa a kapcsolót (1b) „OFF” (Ki) állásba.

### **A jármű vezérlése**

A jármű vezérléséhez tartsa a távirányítót a bekapcsolt jármű felé, és nyomja meg a következő gombokat:

- (2a) gomb: A jármű előre megy (F ábra).
- (2b) gomb: a jármű hátra megy (G ábra).
- (2c) és (2a) gomb egyszerre: a jármű előre haladva balra fordul (H ábra).
- (2d) és (2a) gomb egyszerre: a jármű előre haladva jobbra fordul (I ábra).
- (2c) és (2b) gomb egyszerre: a jármű tolatva balra fordul (J ábra).
- (2d) és (2b) gomb egyszerre: a jármű tolatva jobbra fordul (K ábra).

### **A kormánymű beállítása (L ábra)**

Ha a jármű a (2a) gomb megnyomása ellenére nem egyenesen halad, módosítsa a haladási irányt. Ehhez állítsa a trimmelő kart (1a) az ellenkező irányba.

### **Sebesség beállítása (M ábra)**

A kapcsolóval (1d) állítsa be a két sebességfokozat egyikét:

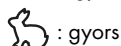

: gyors



: lassú

## **Tárolás, tisztítás**

A terméket mindig szárász, tiszta és szobahőmérsékletű helyen tárolja elemek nélkül, ha azt nem használja.

Csak törölje tisztára egy száraz törölkendővel. **FONTOS!** Ne használjon éles tisztítószereket a tisztításhoz.

## Tudnivalók a hulladékkezelésről



Az oldalsó szimbólum azt jelzi, hogy a készülék a 2012/19/EU irányelv hatálya alá tartozik. Ez az irányelv kimondja, hogy ezt a készüléket a hasznos élettartamának végén nem szabad a normál háztartási hulladékkal együtt ártalmatlanítani, hanem a speciálisan erre a célra kialakított gyűjtőhelyeken, újrahasznosító központokban vagy hulladékfeldolgozóknál kell leadni őket. Óvja a környezetet és ártalmatlanítsa szakszerűen a terméket.

Az elemeket/akkumulátorokat tilos a háztartási hulladékokkal együtt kidobni. Ugyanis mérgező nehézfémeket tartalmazhatnak, ami a különleges hulladékkezeléshez tartozik. A nehézfémek vegyjelei: Cd = kadmium, Hg = higany, Pb = ólom. Ezért a használt elemeket/akkumulátorokat a községi gyűjtőhelyen adja le.



Az elhasználadott készülék ártalmatlanításával kapcsolatos további információkat a települési vagy városi önkormányzattól tudhatja meg. A készüléket és a csomagolást környezetbarát módon ártalmatlanítsa. A csomagolóanyagokat (például fóliatasakokat) tartsa távol a gyermekektől.



A szelektív hulladékgyűjtés során vegye figyelembe a csomagolóanyagokon lévő jelzéseket, ahol a rövidítések (a) és számok (b) jelentése: 1-7: műanyagok / 20-22: papír és karton / 80-98: kötőanyagok. A termékek és a csomagolóanyagok újrahasznosíthatók, ezért a jobb hulladékkezelés érdekében külön gyűjtse ezeket. A Triman logó csak Franciaországban érvényes.

## A garanciával és a szerviz lebonyolításával kapcsolatos útmutató

A termék nagy gondossággal és állandó ellenőrzés mellett készült. A DELTA-SPORT HANDELS-KONTOR GmbH privát végső felhasználóknak a vásárlás dátumától számított három év (garancia időtartama) garanciát ad erre a termékre a következő rendelkezések szerint. A garancia csak anyaghibára és feldolgozási hibára érvényes. A garancia nem terjed ki a szokásos elhasználódásnak kitett, ezért kopó alkatrésznek tekintendő alkatrészekre (pl. elemek), valamint a törékeny alkatrészekre sem, például a kapcsolókra, az akkumulátorokra vagy az üvegből készült alkatrészekre.

Kizárásra kerül a garanciaigény, ha a terméket szakszerűtlenül vagy helytelenül, nem rendeltetésszerűen vagy nem az előírt irányzott felhasználás körben használták, vagy figyelmen kívül hagyták a kezelési útmutató előírásait, kivéve, ha a végső felhasználó bizonyítja, hogy olyan anyag- vagy feldolgozási hiba áll fenn, amely nem a fent említett körülmények valamelyikéből ered.

A garanciaigény csak a garancia időtartamán belül, az eredeti pénztári bizonylat bemutatásával érvényesíthető. Ezért kérjük, őrizze meg az eredeti pénztári bizonylatot. A garancia, a törvényes garancia vagy a méltányosság alapján végzett esetleges javítások a garancia időtartamát nem hosszabbítják meg. Ez vonatkozik a kicserélt és javított alkatrészekre is.

Kérjük, hogy reklamáció esetén először az alábbi szervizvonalat hívja, vagy e-mailen keressen minket. Garanciális esetekben a terméket saját döntésünk alapján ingyenesen megjavítjuk, kicseréljük vagy megtérítjük a vételárat. A garanciából további jogok nem következnek.

A jelen garancia nem korlátozza az Ön törvényes jogait, különösen a mindenkorai értékesítővel szembeni garanciaigényét.

IAN: 426972\_2301

 Szerviz Magyarország  
Tel.: 06800 21225  
E-Mail: [deltasport@lidl.hu](mailto:deltasport@lidl.hu)



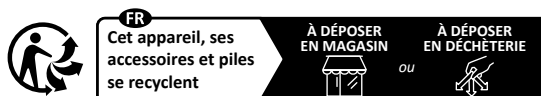
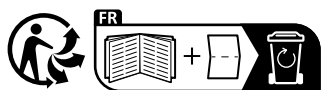

Points de collecte sur [www.quefairedemesdechets.fr](http://www.quefairedemesdechets.fr)  
Privilégiez la réparation ou le don de votre appareil !

**DELTA-SPORT HANDELSKONTOR GMBH**

Wragekamp 6 • DE-22397 Hamburg  
GERMANY



06/2023

Delta-Sport-Nr.: RC-11563

03.24.2023 / AM 8:33

IAN 426972\_2301

8



VON KINDERN FERNHALTEN  
KEEP OUT OF REACH OF CHILDREN  
TENIR LES PILES HORS DE LA PORTÉE DES ENFANTS  
BUITEN HET BEREIK VAN KINDEREN OPBERGEN  
MANTENER FUERA DEL ALCANCE DE LOS NIÑOS  
TENERE LONTANO DALLA PORTATA DEI BAMBINI  
MANTER FORA DO ALCANCE DE CRIANÇAS  
OPBEVARES UTILGÆNGELIGT FOR BØRN  
SÄILYTTÄVÄ LASTEN ULOTTUMATTOMISSA  
FÖRVARAS UTOM RÄCKHÅLL FÖR BARN  
PRZECHOWYWAĆ POZA ZASIĘGIEM DZIECI  
SAUGOTI NUO VAIKŲ



NICHT INS FEUER WERFEN  
DO NOT DISPOSE OF IN FIRE  
NE PAS JETER LES PILES AU FEU  
NIET IN VUUR WERPEN  
NO ARROJAR AL FUEGO  
NON GETTARE NEL FUOCO  
NÃO ATIRAR PARA O FOGO  
MÅ IKKE KASTES I ILD  
EI SAA HEITTÄÄ TULEEN  
FÅR EJ KASTAS I ELD  
NIE WRZUCAĆ DO OGNI  
NEMESTI I UGNĪ



NICHT FALSCH EINLEGEN  
DO NOT INSERT INCORRECTLY  
NE PAS INSÉRER LES PILES DE MANIÈRE INCORRECTE  
NIET VERKEERD INLEGGEN  
NO INTRODUCIR INCORRECTAMENTE  
NON INSERIRE IN MODO ERRATO  
NÃO INSERIR INCORRETAMENTE  
MÅ IKKE LÆGGES FORKERT I  
EI SAA ASETTAA VÄÄRIN  
FÅR EJ SÅTTAS I FELAKTIGT  
NIE WKŁADAĆ NIEPOPRAWNIE  
NEĮDĒTI KLAIDINGAI



NICHT DEFORMIEREN ODER BESCHÄDIGEN  
DO NOT DEFORM OR DAMAGE  
NE PAS DÉFORMER/ENDOMMAGER LES PILES  
NIET VERVORMEN/BESCHADIGEN  
NO DEFORMAR/DANĀR  
NON DEFORMARE / DANNEGGIARE  
NÃO DEFORMAR/DANIFICAR  
MÅ IKKE DEFORDERES/BESKADIGES  
EI SAA VAURIOITTA MEKAANISESTI  
FÅR EJ DEFORDERAS/SKADAS  
NIE DEFORMOWAĆ/NIE USZKADZAĆ  
NEDEFORMUOTI / NEPAŽEISTI



NICHT ÖFFNEN ODER AUSEINANDERNEHMEN  
DO NOT OPEN OR DISMANTLE  
NE PAS OUVRIR OU DÉMANTELER LES PILES  
NIET OPENEN/NIET DEMONTEREN  
NO ABRIR/NO DESARMAR  
NON APRIRE / SMONTARE  
NÃO ABRIR NEM DESMONTAR  
MÅ IKKE ÅBNES/SKILLES AD  
EI SAA AVATA TAI PURKAA OSIIN  
FÅR EJ ÖPPNAS ELLER DEMONTERAS  
NIE ROZMONTOWYWAĆ  
NEATIDARYTI / NEARDYTI



UNTERSCHIEDLICHE TYPEN UND MARKEN NICHT MITEINANDER MISCHE  
DO NOT MIX DIFFERENT TYPES OR BRANDS  
NE PAS MÉLANGER DES MARQUES OU DES TYPES DE PILES DIFFÉRENTS  
NOOIT VERSCHILLENDE SYSTEMEN, MERKEN EN TYPES GELIJKTIJDIG GEBRUIKEN  
NO MEZCLAR SISTEMAS, MARCAS Y TIPOS DIFERENTES  
NON UTILIZZARE CONTEMPORANEAMENTE SISTEMI, MARCHE E TIPI DIFFERENTI  
NÃO MISTURAR DIFERENTES MARCAS OU TIPOS  
BRUG ALDRIG FORSKELLIGE SYSTEMER, MÆRKER OG TYPER SAMTIDIGT  
ÄLÄ KÄYTÄ SAMANAIKAISESTI ERI TYYPISIÄ TAI MERKISIÄ PARISTOJA  
BLANDA INTE OLIKA TYPER ELLER MÄRKEN  
NIE ŁĄCZYĆ Z BATERIAMI INNYCH MAREK LUB RODZAJÓW  
SKIRTINGŲ SISTEMŲ, PREKIŲ ŽENKLŲ IR TIPŲ NENAUDOTI KARTU

HOIA LASTELE KÄTTESAAMATUS KOHAS  
UZGLABĀT BĒRNIEM NEPIEĒJAMĀ VIETĀ  
GYERMEKEK ELŐL ELZÁRVA TARTANDÓ  
HRANITI ZUNAJ DOSEGA OTROK  
UCHOVÁVEJTE MIMO DOSAH DĚTÍ  
UCHOVÁVAĚ MIMO DOSAHU DĚTÍ  
ČUVATI IZVAN DOHVATA DJECE  
DRŽATI VAN DOMAŠAJA DECE  
A SE ȚINE DEPARTE DE COPII  
СЪХРАНЯВАЙТЕ НА МЯСТО, НЕДОСТЪПНО ЗА ДЕЦА  
ΝΑ ΦΥΛΑΣΣΟΝΤΑΙ ΜΑΚΡΙΑ ΑΠΟ ΠΑΙΔΙΑ

ÄRA VISKA TULLE  
NEMEST UGUNĪ  
NE DOBJA TŪZBE  
NE METATI V OGENJ  
NEHÁZEJTE DO OHNĚ  
NEVHADZOVAĚ DO OHŇA  
NE BACATI U VATRU  
NE BACATI U VATRU  
A NU SE ARUNCA ÎN FOC  
НЕ ХВЪРЛЯЙТЕ В ОГЪН  
ΝΑ ΜΗΝ ΑΠΟΡΡΪΠΤΟΝΤΑΙ ΣΤΗ ΦΩΤΙΑ

ÄRA SISESTA VALESTI  
NEIEVIETOT NEPAEIZI  
NE HELYEZSE BE ROSSZ IRÁNYBAN  
NE NARAČNO VSTAVLJATI  
NEVKLÁDEJTE ŠPATNĚ  
NEVKLADAĚ NESPRÁVNE  
NE UMETATI POGREŠNO  
NE UMETATI POGREŠNO  
A NU SE INTRODUCÉ GREȘIT  
НЕ ПОСТАВЛЯЙТЕ НЕПРАВИЛНО  
ΝΑ ΜΗΝ ΓΙΝΕΤΑΙ ΕΣΦΑΛΜ'ΕΝΗ ΤΟΠΟΘ'ΕΤΗΣΗ

ÄRA DEFORMEERI/KAHJUSTA  
NEDEFORMĚT/NEBOJĀT  
NE DEFORMÁLJA / NE SÉRTSE MEG  
NE DEFORMIRATI/POŠKODOVATI  
NEDEFORMUJTE/NEPOŠKOZUJTE  
NEDEFORMOVAĚ/NEPOŠKODZOVAĚ  
NE DEFORMIRATI/OŠTEĆIVATI  
NE DEFORMISATI/OŠTEĆIVATI  
A NU SE DEFORMA SAU DETERIORA  
НЕ ДЕФОРМИРАЙТЕ/НЕ ПОВРЕЖДАЙТЕ  
ΜΗΝ ΠΑΡΑΜΟΡΦΩΝΕΤΕ/ΚΑΤΑΣΤΡΕΦΕΤΕ

ÄRA AVA EGA VÖTA KOOST LAHTI  
NEATVĚRT/NEIZJAUKT  
NE NYISSA KI ÉS NE SZEDJE SZÉT  
NE ODPIRATI/RAZSTAVLJATI  
NEOTEVÍREJTE/NEROZEBÍREJTE  
NEOTVÁRAĚ/NEROZOBERAĚ  
NE OTVARATI/RASTAVLJATI  
NE OTVARATI/NE RASTAVLJATI  
A NU SE DESCHIDE SAU DEZASAMBLA  
НЕ ОТВАРЯЙТЕ/НЕ РАЗГЛОБЯВАЙТЕ  
ΜΗΝ ΑΝΟΙΓΕΤΕ / ΜΗΝ ΑΠΟΣΥΝΑΡΜΟΛΟΓΕΙΤΕ

ÄRA KASUTA KORRAGA ERINEVAID SÜSTEEME, KAUBAMÄRKE EGA TÜÜPE  
VIENLAICĪGI NEIZMANTOT DAŽĀDU SISTĒMU, RAŽOTĀJU UN TIPU BATERIJAS  
SOHA NE HASZNÁLJON EGYIDEJŰLEG KÜLÖNBÖZŐ RENDSZERKEKET,  
MÁRKÁKAT ÉS TÍPUSOKAT  
NE UPORABLJATI HKRATI RAZLIČNIH ZNAMK ALI VRST  
NIKDY NEPOUŽÍVEJTE SOUČASNĚ RŮZNÉ SYSTÉMY, ZNAČKY A TYPY  
NIKDY NEPOUŽÍVAĚ SŮČASNE RŮZNE SYSTÉMY, ZNAČKY A TYPY  
NIKAD NE KORISTITI ISTOVREMENO RAZLIČITE SUSTAVE, MARKE I TIPOVE  
NIKADA NE KORISTITI RAZLIČITE SISTEME, BRENDOVE I TIPOVE U ISTO VREME  
A NU SE AMESTECA DIFERITE TIPURI DE BATERII SAU DIN MĂRCI DIFE-  
RITE  
НИКОГА НЕ ИЗПОЛЗВАЙТЕ ЕДНОВРЕМЕННО РАЗЛИЧНИ СИСТЕМИ,  
МАРКИ И ТИПОВЕ  
ΜΗΝ ΧΡΗΣΙΜΟΠΟΙΕΙΤΕ ΠΟΤΕ ΔΙΑΦΟΡΕΤΙΚΑ ΣΥΣΤΗΜΑΤΑ, ΜΑΡΚΕΣ ΚΑΙ  
ΤΥΠΟΥΣ ΤΑΥΤΟΧΡΟΝΑ



NEUE UND GEBRAUCHTE BATTERIEN NICHT MITEINANDER MISCHEN  
DO NOT MIX NEW AND USED  
NE PAS MÉLANGER DES PILES NEUVES ET USAGÉES  
NOOIT NIEUWE EN GEBRUIKTE BATTERIJEN DOOR ELKAAR GEBRUIKEN  
NO MEZCLAR PILAS NUEVAS Y USADAS  
NON UTILIZZARE INSIEME BATTERIE NUOVE E USATE  
NÃO MISTURAR PILHAS NOVAS E USADAS  
BLAND ALDRIG NYE OG BRUGTE BATTERIER  
ÄLÄ KÄYTÄ VANHOJA PARISTOJA UUSIEN KANSSA  
BLANDA INTE GAMLA OCH NYA BATTERIER  
NIE ŁĄCZYĆ UŻYWANYCH I NOWYCH BATERII  
NAUJŲ IR NAUDOTŲ BATERIJŲ NENAUDOTI KARTU



NICHT LADEN  
DO NOT CHARGE  
NE PAS RECHARGER LES PILES  
NIET HERLADEN  
NO RECARGAR  
NON RICARICARE  
NÃO RECARREGAR  
MÅ IKKE GENOPLADES  
EI SAA LADATA  
FÅR EJ ÅTERUPPLADDAS  
NIE ŁADOWAĆ PONOWNIE  
NEĮKRAUTI



NICHT IN WASSER TAUCHEN ODER IM REGEN STEHEN LASSEN  
DO NOT TO RAIN OR WATER IMMERSION  
NE PAS PLONGER LES PILES DANS L'EAU NI LES LAISSER SOUS LA PLUIE  
NIET IN WATER DOMPELEN OF IN DE REGEN LATEN STAAN  
NO SUMERGIR EN AGUA NI EXPONER A LA LLUVIA  
NON IMMERGERE IN ACQUA O LASCIARE ALLA PIOGGIA  
NÃO MERGULHAR EM ÁGUA NEM EXPOR À CHUVA  
MÅ IKKE NEDSÆNKES I VAND ELLER EFTERLADES I REGN  
EI SAA UPOTTA VETEEN TAI JÄTTÄÄ SATEESEEN  
FÅR INTE SÅNKAS NED I VATTEN ELLER STÅ I REGN  
NIE ZANURZAĆ W WODZIE I NIE NARAŻAĆ NA DZIAŁANIE DESZCZU  
NENARDINTI Į VANDENĮ IR NELAIKYTI LIETUJE



NICHT KURZSCHLIESSEN  
DO NOT SHORT-CIRCUIT  
LA PILE PEUT EXPLOSER OU COULER LORSQU'ELLE EST COURT-CIRCUITÉE  
NIET KORTSLUITEN  
NO PONER EN CORTOCIRCUITO  
NON COLLEGARE IN CORTO CIRCUITO  
NÃO PROVOCAR CURTO-CIRCUITO  
MÅ IKKE KORTSLUTTES  
EI SAA OIKOSULKEA  
FÅR EJ KORTSLUTAS  
NIE ZWIERAĆ  
NEATLIKTI TRUMPOJO JUNGIMO



AUF RICHTIGES EINLEGEN ACHTEN  
INSERT CORRECTLY  
RESPECTER LES POLARITÉS (+/-)  
POLARITEIT (+/-) IN ACHT NEMEN  
RESPECTAR LA POLARIDAD (+/-)  
RISPETTARE LA POLARITÀ (+/-)  
RESPEITAR A POLARIDADE (+/-)  
VÆR OPMÆRKSOM PÅ POLARITETEN (+/-)  
HUOMIOI NAPAIUUUS (+/-)  
OBSERVERA POLERNAS PLACERING (+/-)  
SPRAWDZIĆ PRAWIDŁOWĄ BIEGUNOWOŚĆ (+/-)  
LAIKYTIS POLIŠKUMO (+/-)

ÄRA SEGA OMVAHAEL UUSI JA KASUTATUD PATAREISID  
VIENLAICĪGI NEIZMANTOT JAUNAS UN LIETOTAS BATERIJAS  
SOHA NE KEVERJE AZ ÚJ ÉS A HASZNÁLT ELEMÉKET  
NIKOLI NE MEŠATI NOVIH IN RABLJENIH BATERIJ  
NIKDY NEKOMBINUJTE NOVÉ A POUŽITÉ BATERIE  
NIKDY NEKOMBINOVAJTE NOVÉ A POUŽITÉ BATERIE  
NIKAD MIJEŠATI NOVE I RABLJENE BATERIJE  
NIKADA NE MEŠATI NOVE I KORIŠĆENE BATERIJE  
A NU SE AMESTECA BATERII UZATE CU BATERII NOI  
НИКОГА НЕ СМЕСВАЈТЕ НОВИ И УПОТРЕБЈВАНИ БАТЕРИИ  
ΠΟΤΕ ΜΗΝ ΑΝΑΜΙΓΝΥΕΤΕ ΝΕΕΣ ΚΑΙ ΧΡΗΣΙΜΟΠΟΙΗΜΕΝΕΣ ΜΠΑΤΑΡΙΕΣ

ÄRA LAE  
NELÄDĒT  
NE TÖLTSE ÚJRA  
NE POLNITI  
NENABÍJEJTE  
OPĀTOVNE NENABĪJĀT  
NE PUNITI  
NE PUNITI  
A NU SE ÎNCĂRCA  
НЕ ПРЕЗАРЕЖДАЙТЕ  
ΜΗΝ ΕΠΑΝΑΦΟΡΤΙΖΕΤΕ

ÄRA KASTA VETTE EGA JÄTA VIHMA KÄTTE  
NEGREMĒT ŪDENĪ VAI NEATSTĀT LIETŪ  
NE MERĪTSE VĪZBE, ĒS NE HAGYJA ESŐBEN  
NE POTAPLJATI V VODO ALI PUŠČATI NA DEŽJU  
NEPONOŪJTE DO VODY A NENECHÁVEJTE NA DEŠTI  
NEPONÁRAĚ DO VODY ALEBO NENECHÁVAJTE NA DAŽDI  
NE URANJATI U VODU ILI OSTAVLJATI NA KIŠI  
NE POTAPATI U VODU I NE OSTAVLJATI NA KIŠI  
A NU SE SCUFUNDA ÎN APĂ SAU LĂSA ÎN PLOAIE  
НЕ ПОТАПЯЙТЕ ВЪВ ВОДА ИЛИ НЕ ОСТАВЯЙТЕ ПОД ДЪЖДА  
ΜΗΝ ΤΙΣ ΒΥΘΪΖΕΤΕ ΣΤΟ ΝΕΡΟ ΚΑΙ ΜΗΝ ΤΙΣ ΑΦ΄ΗΝΕΤΕ ΣΤΗ ΒΡΟΧΗ

ÄRA LASE TEKKIDA LÜHISEL  
NEIZVEIDOT ĪSSAVIENOJUMU  
NE ZĀRJA RÖVIDRE  
NE POVZROČATI KRATKEGA STIKA  
NEZKRATUJTE  
NESKRATOVAĚ  
NE KRATKO SPAJATI  
NEMOJTE KRATKO SPAJATI  
A NU SE SCURTCIRCUITA  
НЕ СВЪРЗВАЙТЕ НАКЪСО  
ΜΗΝ ΒΡΑΧΥΚΥΚΛΩΝΕΤΕ

SISESTA ŐGESTI  
IEVĒROT POLARITĀTI (+/-)  
ŪGYELJEN A POLARITÁSRA (+/-)  
UPOŠTEVATI POLARNOST (+/-)  
DODRŽUJTE POLARITU (+/-)  
DODRŽOVAĚ POLARITU (+/-)  
UMETNUTI ISPRAVNO  
VODITI RAČUNA O POLARITETU (+/-)  
A SE RESPECTA POLARITATEA  
СПАЗВАЙТЕ ПОЛЯРНОСТТА (+/-)  
ΠΡΟΣΟΧΗ ΣΤΗΝ ΠΟΛΙΚΌΤΗΤΑ (+/-)