



PDF ONLINE
www.lidl-service.com

FLIP-UP HELMET FF935SV

GB CY

FLIP-UP HELMET FF935SV
Owner's manual

HU

**FELHAJTHATÓ MOTORKERÉKPÁROS
BUKÓISZAK FF935SV**
Kezelési utmutató

SI

SKLOPNA ČELADA FF935SV
Navodila za uporabo

CZ

VÝKLOPNÁ HELMA FF935SV
Navod k použití

SK

VÝKLOPNÁ PRILBA FF935SV
Navod aa použítie

HR

KACIGA FF935SV
Upute za uporabu

RS

KACIGA FF935SV
Uputstvo za upotrebu

RO

**CASCĂ DE PROTECȚIE
FF935SV**
Modul de utilizare

BG

КАСКА FF935SV
Упътване за употреба

GR CY

**ΚΡΑΝΟΣ ΜΗΧΑΝΗΣ ΣΠΑΣΤΟ
FF935SV**
Οδηγίες χρήσης



PDF ONLINE
www.lidl-service.com



09/2025

Service Adresse:
SPEQ GmbH
Tannbachstr. 10
D-73635 Steinenberg
Hotline: 00800 30 777 999
Email: service@speq.de

Last update · Az információk
aktualitása · Stanje informacij ·
Stav informacij · Stav informácií ·
Status informacija · Starea
informațiilor · Състояние на
информацията · Τελευταίες
πληροφορίες
09/2025

IAN 494873_2504 IAN 494874_2504

IAN 494875_2504



IAN 494873_2504 IAN 494874_2504

IAN 494875_2504



GB CY

Before reading, unfold the page containing the illustrations and familiarise yourself with all functions of the device.

HU

Olvasás előtt kattintson az ábrát tartalmazó oldalra és végezetül ismerje meg a készülék mindegyik funkcióját.

SI

Pred branjem odprite stran s slikami in se nato seznanite z vsemi funkcijami naprave.

CZ

Před čtením si otevřete stranu s obrázky a potom se seznamte se všemi funkcemi přístroje.

SK

Pred čítaním si odklopte stranu s obrázkami a potom sa oboznámte so všetkými funkciami prístroja.

HR

Prije nego što pročitate tekst, otvorite stranicu sa slikama i upoznajete se na osnovu toga sa svim funkcijama uređaja.

RS

Pre čitanja rasklopite stranu sa slikama te se upoznajete sa svim funkcijama uređaja.

RO

Înainte de a citi instrucțiunile, priviți imaginile și familiarizați-vă cu toate funcțiile aparatului.

BG

Преди да прочетете отворете страницата с фигурите и след това се запознайте с всички функции на уреда.

GR CY

Πριν ξεκινήσετε την ανάγνωση, ανοίξτε τη σελίδα με τις εικόνες και εξοικειωθείτε με όλες τις λειτουργίες της συσκευής.

GB/CY	Owner's Manual	05
HU	Kezelési utmutató	14
SI	Navodila za uporabo	24
CZ	Navod k použití	32
SK	Navod aa použítie	40
HR	Upute za uporabu	48
RS	Uputstvo za upotrebu	56
RO	Modul de utilizare	64
BG	Упътване за употреба	72
GR/CY	Οδηγίες χρήσης	82

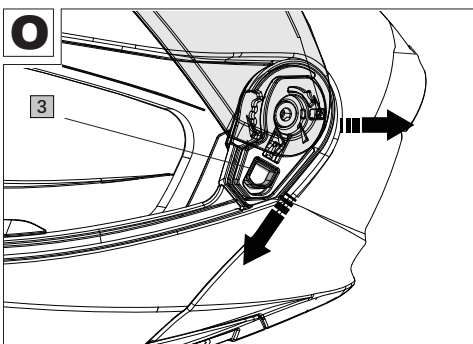
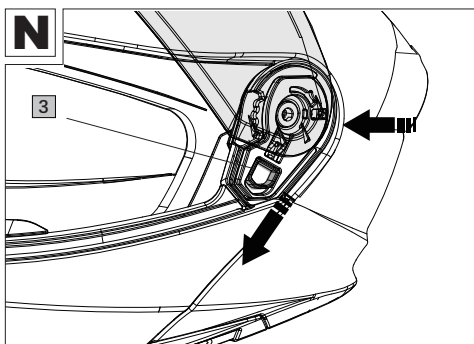
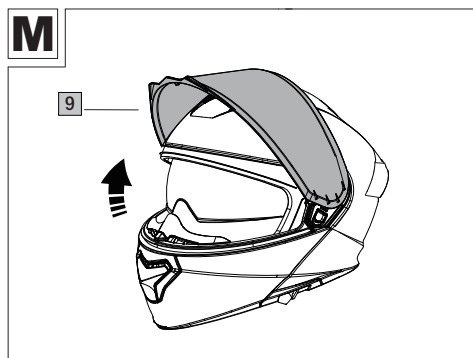
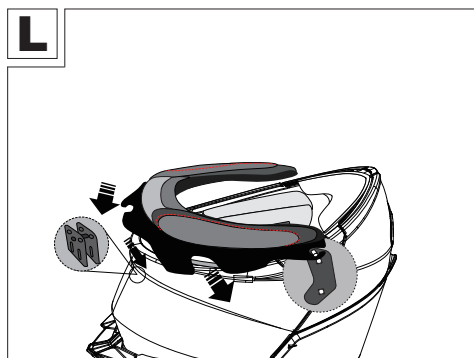
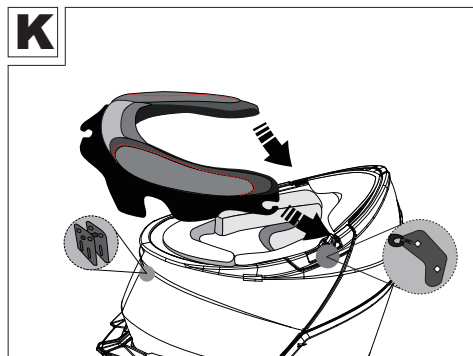
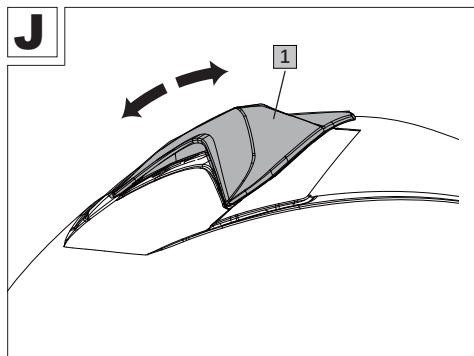

Part designation	7
Scope of delivery	7
Important information	7
Instruction manual	7
Safety instructions	7
Product features	8
Operating and assembly instructions	9
Sun visor	9
Inner padding	9
Snap-in fastening system	9
Chin wind deflector	9
Cheek pads	10
Acoustic padding	10
Front ventilation	10
Top ventilation	10
Winter collar	10
Changing the visor	10
Choosing the right helmet size	10
Maintenance and care	11
Storage	11
Notes on disposal	11
Explanation of symbols	11
Notes on warranty and service handling	12

Congratulations!

You have chosen a high-quality product with your purchase. Familiarise yourself with the product before use.

Please read the following instruction manual carefully.

Only use the product as described and for the indicated areas of use. Please store this instruction manual safely. Please hand over all the documentation when passing this product to third parties.

Part designation

1. Top ventilation
2. Air outlet
3. Visor mechanism
4. Slider for sun shield
5. Flip-up part release
6. Front ventilation
7. Breath deflector
8. Visor
9. Sun visor
10. Chin wind deflector
11. Standard collar
12. Winter collar
13. Inner padding
14. Acoustic padding
15. Cheek pads
16. Chinstrap with snap-in fastener

Scope of delivery

The scope of delivery of your helmet consists of:

- Additional pair of cheek pads for individual size adjustment
- Acoustic padding
- Winter collar
- Helmet bag
- Instruction manual

Important information

This helmet has been designed for motorcycling and manufactured according to the latest technology. Despite the highest safety standards, injuries can still occur in the event of serious accidents. In some cases, the impact may be so strong that the helmet does not effectively protect the wearer from head injuries.

In order to provide adequate protection, this helmet must fit snugly and be securely fastened. Any helmet that has been subjected to an intense impact must be replaced. We guarantee that this product is free from manufacturing and material defects. The warranty claim does not apply to abrasion or normal wear and tear and is void in the event of improper handling.

For France, it is mandatory to have four reflector stickers on the helmet. These reflector stickers are included with your helmet. Apply the stickers to both sides as well as to the front and back of the helmet.

Instruction manual

Safety instructions

- **Warning!**
While riding, the helmet may only be used with the chin part and visor closed.
- The helmet is equipped with a pivoting sun shield which may only be used in connection with a closed visor.
- To open the chin part, please press the flip-up part release (5) while lifting the chin part upward (Fig. B).
- To close the chin part, pull the chin part down until it audibly locks into place.
- The helmet must fit tightly and the chinstrap must be firmly closed.
- Make sure that the air circulation is not restricted.
- Make sure that the visor is always clean and without any scratches. Damaged visors must be replaced immediately.

- Tinted visors must not be used at night or in poor visibility conditions, as they restrict the view. Up to five years after the date of purchase, you can reorder spare visors from the mentioned service address, visor number: 935V.
- No modifications may be made to the helmet, its structure or individual components.
- The helmet must not be painted or have stickers or labels attached to it.
- The helmet is designed to protect the head in the event of an impact. After just a single (even light) impact, this protection is no longer guaranteed. After an accident, the helmet must therefore be replaced immediately even if it has no visible damage.
- The helmet must not be transported hanging from the handlebars or any other part of the machine. It is also essential to keep it away from heated parts (e.g. exhaust).
- Never use petroleum-based solvents or abrasive cleaners to clean the helmet, neither on the outside nor on the inside. Always use a pH-neutral detergent diluted in clear water. Rub gently with a soft cloth. Then wipe dry with a lint-free cloth. The padding can be cleaned using a little bit of soap and a soft brush.
- Use only original spare parts for your helmet.
- The sun shield may only be used in daylight! It must not be used at dusk or at night.

Product features

ECE-R 22.06 Homologation

This helmet meets the ECE-R 22.06 standard and is homologated according to it. The ECE-R 22.06 standard contains uniform conditions for the approval of protective helmets and their visors for drivers and passengers of motorcycles and mopeds. The basis for these tests are the so-called ECE regulations of the United Nations Economic Commission for Europe.

Essential tests of the ECE regulation 22.06











- Impact absorption
- Dynamic test of the retention system
- Testing the field of vision
- Structural strength
- Retention test (detaching test)
- Chinstrap and lock testing
- Shear test for outer edges
- Test of the friction behaviour of the outer shell
- Visor testing (mechanical and optical properties)
- Chin impact, testing of the chin part attenuation

Inner padding with Coolmax® inserts

Coolmax® from INVISTA is a high-performance fabric fibre that supports the wearer during sports activities. Based on the patented DuPont fibre technology, Coolmax® transports moisture from the body to the fabric surface where it dries faster than any other fabric. The specially developed fibres from INVISTA used for Coolmax® fabrics transport moisture away from the body to the surface of the fabric where it can evaporate quickly. At the same time, the uniquely shaped fibres provide maximum breathability even when wet. In addition, the breathability improves the thermoregulatory effect. In this product, cheek, forehead and neck pads are equipped with Coolmax®.

HeiQ Mint - Textile freshness

The odor-neutral technology HeiQ Mint is based on mint oil and provides a feeling of freshness even after sports.

	<p>Breath deflector and visor ventilation</p> <p>The breath deflector (7) reduces fogging of the visor that is caused by breathing air. In addition, the air circulation in the visor area is improved.</p>
	Integrated sun shield
	Impact-resistant ABS outer shell
	Visor with anti-scratch coating
	Additional winter comfort collar
	Removable, washable inner lining
	Changing the visor without tools
	With an additional pair of cheek pads for individual size adjustment
	Suitable for eye-glass wearers
	Safety snap-in fastener

	<p>The visor can be unlocked and easily opened at low speed. This improves air circulation in the helmet and reduces fogging of the visor.</p> <p>WARNING: Do not use the slightly open position when travelling at high speed.</p>
---	--

Operating and assembly instructions

Sun shield (Fig. C)

The integrated sun shield (9) allows you to react quickly and easily to changing light conditions.

The sun shield can be retracted and extended via the slider (4).

Note:

- Make sure that the edge of the sun shield does not obstruct your field of vision.
- The sun shield may only be used with the visor closed and only during the day.

Inner padding (Fig. D)

The inner padding (13) can be removed completely and cleaned separately (see care instructions).

To remove the inner padding, remove the helmet collar and cheek pads first. Then loosen the rear snaps of the inner padding and pull the clips of the inner padding out of the front of the helmet.

Snap-in fastening system (Fig. E)

The snap-in fastener allows individual and quick fine adjustment of the chinstrap. Squeeze the snap-in fastener until the helmet fits comfortably but firmly.

The sliding buckle allows the excess chinstrap to be attached or secured.

Chin wind deflector (Fig. F)

The chin wind deflector (10) can be removed or reattached as required. To attach the chin wind deflector, slide it into the flip-up part.

Cheek pads (Fig. G)

You will receive two pairs of the cheek pads (15) with different thicknesses for individual size adjustment.

The thinner cheek pads are pre-assembled at the factory. The thicker cheek pads are included separately with the helmet.

If the helmet is too loose and thus does not sit optimally on your head, you can replace the thinner cheek pads with the thicker ones.

Each cheek pad is fastened in the helmet by means of four snaps. You can simply pull out the pads.

The thicker cheek pads can now also be fastened in the helmet by means of the four snaps.

Each snap must audibly lock into place.

Acoustic padding (Fig. H)

The acoustic padding (14) serves to reduce noise, especially when driving at high speeds.

Press the acoustic padding into the cavity of the cheek pads. The acoustic padding side equipped with Velcro faces the helmet shell.

Front ventilation (Fig. I)

The front ventilation (6) can be opened and closed by means of a slide switch.

Top ventilation (Fig. J)

The top ventilation (1) can be opened and closed by means of a slider.

Winter collar

To reduce the wind intake at the bottom side of the helmet at very cold temperatures, the pre-mounted standard collar (12) can be replaced with the wide winter collar (11) supplied.

Removing the standard collar (Fig. K)

Loosen the attachment in the middle of the standard collar first.

To do this, pull the standard collar centrally.

Now pull each end of the collar until the standard collar is completely detached.

Inserting the winter collar (Fig. L)

Hook the winter collar into the pins on both sides of the helmet.

Then press the opening in the middle of the winter collar into the central pin on the helmet.

Now you can fully insert the winter collar.

Changing the visor

If the visor (9) is damaged or scratched too much, you can replace it with a spare visor.

Removing the visor

- Slide the visor to the top position (fully open) (Fig. M).
- Pull the visor lock lever and remove the visor (Fig. N).

Inserting the visor

- Put the spare visor on the mounting device and make sure that the positioning is correct (fully open) (Fig. M).
- Pull the visor lock lever and position the visor (Fig. O).
- Lock the spare visor into place and close the visor.

Choosing the right helmet size

- Measure the circumference of your head and choose the size of the helmet accordingly. Try several helmets before making a decision. With the helmet on, the skin on your temples will ideally also move.
- Make sure that, even without the chinstrap being tightened, the helmet does not have much freedom of movement on the head.
- For a secure fit, the chinstrap must be closed tightly. It fits correctly if you find it difficult to slide your fingers under the chinstrap. However, you still need to be able to breathe, swallow and turn your head comfortably.
- Convince yourself that the helmet was tested according to the latest ECE standard.

Size table

	
Size	Head size
M	57-58cm
L	59-60cm
XL	61-62cm

Maintenance and care

Regular maintenance and care contributes to the safety and preservation of the helmet.

Cleaning the helmet

- Never use petroleum-based solvents or abrasive cleaners to clean the helmet, neither on the outside nor on the inside.
- Always use a pH-neutral detergent diluted in clear water. Rub gently with a soft cloth. Then wipe dry with a lint-free cloth.
- After use, wipe off soiling (e.g. insects, sand, dust etc.) with a soft, damp cloth and then wipe off with a soft, dry cloth.
- After use in wet and humid conditions, the visor should always be wiped off with a dry, soft cloth.
- Never use petroleum-based solvents or abrasive cleaners when cleaning the helmet.

Cleaning the cheek, acoustic and inner padding

- Hand wash below 30 °C.
- Allow to dry at room temperature.
- Avoid sources of heat.
- Store in dry, ventilated areas when not in use.



Storage

Store the helmet in a dry and well-ventilated place at room temperature when not in use. Avoid sources of heat.

Do not expose the product to unnecessarily intense heat, e.g. in the car at high outside temperatures.

Notes on disposal





Dispose of the product and packaging materials in accordance with current local regulations. Keep packaging materials, such as foil bags, out of the reach of children. Store packaging material out of the reach of small children.

Dispose of the product and packaging in an environmentally friendly manner.

The recycling code is used to identify various materials for return to the recycling loop.

The code consists of the recycling symbol – intended to reflect the recycling loop – and a number identifying the material.

Explanation of symbols

	Products marked with a snowflake have more padding and thus better protect against the cold.
	Date of manufacture (month/year)
	Read the user manual
	Declaration of Conformity (see chapter Declaration of conformity): Products labelled with this symbol meet all applicable provisions of the United Kingdom.

SPEQ GmbH warranty

Dear Customer,

The product was produced with great care and under continuous quality control. Speq GmbH gives private end customers a three-year guarantee on this product from the date of purchase (guarantee period) in accordance with the following provisions.

Warranty conditions

The warranty period starts from the date of purchase. Please keep the original receipt in a safe place. This is required as proof of purchase. If a material or manufacturing defect occurs

within three years from the date of purchase of this product, we will - at our option - repair or replace the product for you free of charge or refund the purchase price. This warranty service requires that within the three-year period, the defective device and the proof of purchase (receipt) are submitted and briefly described in writing what the defect is and when

it occurred. If the defect is covered by our warranty, you will receive the repaired or a new product back. Repair or replacement of the product does not start a new warranty period.

Warranty period and statutory claims for defects

The warranty period is not extended by the warranty. This also applies to replaced and repaired parts. Any damage and defects already present at the time of purchase must be reported immediately after unpacking. Repairs required after the expiration of the warranty period are subject to a charge.

Warranty scope

The device was carefully produced according to strict quality guidelines and conscientiously tested before delivery. Warranty coverage applies to defects in materials or workmanship. This warranty does not cover product parts that are subject to normal wear and tear and can therefore be considered wear parts or for damage to fragile parts, e.g. switches, batteries or

that are made of glass. This warranty is void if the product is damaged, improperly used or maintained. For proper use of the product, all the instructions given in the operating manual must be strictly observed. Uses and actions advised against or warned against in the operating instructions must be avoided at all costs. The product is intended for private use only and not for commercial use. Abusive and improper handling, use of force and interventions not carried out by our authorized service branch will void the warranty.

Handling in case of warranty

In order to ensure a quick processing of your request, please follow the following instructions:

- For all inquiries, please have the receipt and item number (IAN) ready as proof of purchase.
- Please refer to the type plate on the product, an engraving on the product, the title page of your manual (bottom left) or the sticker on the back or bottom of the product for the article number.
- If functional errors or other defects occur, first contact the service department named below by **telephone** or **e-mail**.
- If the product is found to be defective, you can send it free of charge to the service address provided by you, enclosing the receipt and stating what the defect is and when it occurred.

On www.lidl-service.com you can download these and many more manuals, product videos and installation software. This QR code will take you directly to the Lidl service page (www.lidl-service.com) and by entering the item number (IAN) you can open your user manual.



Service address:

SPEQ GmbH
Tannbachstr. 10
73635 Steinenberg
GERMANY
Email: service@speq.de

Service-Hotline: 00800 30 777 999
(toll free)

Please call us before sending the product
8:00 h – 17:00 h

Helmet model no: FF935SV
IAN: 494873_2504, 494874_2504,
494875_2504

Részek megnevezése	15
A csomag tartalma	15
Fontos információk	15
Használati útmutató	15
Biztonsági útmutatások	15
Termékjellemzők	16
Kezelési és összeállítási útmutató	17
Beépített napszemüveg	17
Bélés	17
Raszterzárrendszer	17
Áll alá helyezhető szélterelő	17
Arcpárna	18
Hangszigetelés	18
Plexiszellőző	18
Fejszellőző	18
Téli gallér	18
Plexicsere	18
A megfelelő sisakméret kiválasztása	18
Karbantartás és ápolás	19
Tárolás	19
Ártalmatlanítási tanácsok	19
Jelmagyarázat	20
Garancia és a szerviz lebonyolítása	20

Szívből gratulálunk!

Vásárlásával egy kiváló minőségű termék mellett tette le a voksát. Az első használat előtt ismerkedjen meg a termékkel.

Ehhez olvassa el figyelmesen az alábbi Használati útmutatót.

A terméket csak a leírtak szerint és csak a megadott használati célokra alkalmazza. Ezt a Használati útmutatót jól őrizze meg. A termék továbbadásakor az összes hozzátartozó dokumentumot is adja tovább.

Részek megnevezése

1. Fejszellőző
2. Léگیömlő
3. Pleximozgató mechanizmus
4. Napszemüveg csúszkája
5. Állrészkiodó
6. Plexiszellőző
7. Lehelletterelő
8. Plexi
9. Napszemüveg
10. Áll alá helyezhető szélterelő
11. Standard gallér
12. Téli gallér
13. Bélés
14. Hangszigetelés
15. Arcpárna
16. Állsízj raszterzárral

A csomag tartalma

A sisakot az alábbi tartozékokkal szállítjuk:

- Plusz egy pár arcpárna az egyéni mérethez igazításához
- Hangszigetelés
- Téli gallér
- Sisakzsák
- Használati útmutató

Fontos információk

Ezt a sisakot motorozáshoz fejlesztették ki, és a legújabb műszaki megoldások felhasználásával készült. A súlyos balesetek a legmagasabb biztonsági szabványok ellenére is sérülésekhez vezethetnek. Egyes esetekben akkora lehet a becsapódás ereje, hogy a sisak

nem védi hatékonyan a viselőjét a fejsérülések ellen.

Az elégséges védelem biztosításához a sisaknak jól illeszkednie, és azt biztonságosan kell rögzíteni. Minden olyan sisakot le kell cserélni, amelyet erős ütés ért. Garantáljuk, hogy a termék mentes a gyártási és anyaghibáktól. A garanciavállalás nem vonatkozik a kopásra, illetve a normál elhasználódásra, szakszerűtlen kezelés esetén pedig érvényét veszti.

Használati útmutató

Biztonsági útmutatások

- **Figyelem!**
Utazás közben a sisakot csak lehajtott állrészsel és csukott plexivel szabad használni.
- A sisak egy kitolható napszemüveget is tartalmaz, amelyet csak csukott plexivel együtt szabad használni.
- Az állrész nyitásához nyomja meg az állrészkiodót (5), közben pedig emelje felfelé az állrészt (B ábra).
- Az állrész lezárásához húzza lefelé azt, amíg hallható kattanással a helyére nem kerül.
- A sisaknak szorosan kell illeszkednie, az állsízjat pedig feszesre kell húzni.
- Gondoskodjon arról, hogy semmi ne akadályozza a légáramlást.
- Gondoskodjon arról, hogy a plexi mindig tiszta és karcmentes legyen. A sérült plexit azonnal ki kell cserélni.
- Éjszaka vagy rossz látási viszonyok között nem szabad színezett plexit használni, mivel az korlátozza a kilátást. Ön a vásárlás napjától számított öt éven át utánrendelést adhat le pótplexire a megadott szervizcímen, a következő plexiszámmal: 935V.
- A sisakon, annak szerkezetén, illetve az egyes komponensein tilos módosításokat végezni.
- A sisakot tilos lefesteni, illetve címkékkel vagy matricákkal beragasztani.

- A sisak célja a fej védelme becsapódás esetén. Ez a védelem már egyetlen (akár enyhe) becsapódást követően sem garantálható többé. Ezért baleset után a sisakot azonnal ki kell cserélni, még akkor is, ha nincs rajta látható sérülés.
- A sisakot nem szabad a kormányról vagy a gép más részéről lógatva szállítani. Emellett mindenképpen tartsa távol a forró részekről (pl. kipufogó).
- A sisak tisztításához soha ne használjon benzintartalmú oldó- vagy súrolószert, se a külső, se a belső felületeken. Használjon minden alkalommal tiszta vízzel hígított, pH-semleges tisztítószert. Óvatosan dörzsölje át egy puha ronggyal. Ezután egy szőszmentes kendővel törölje szárazra. A bélést némi szappannal és egy puha kefével tisztítsa meg.
- Csak eredeti alkatrészeket használjon a sisakjával. A napszemüveget csak nappali fényviszonyoknál szabad használni! Szűrőketkor vagy éjszaka tilos használni.

Termékjellemzők

ECE-R 22.06

Homologizálás

Ez a sisak megfelel az ECE-R 22.06 szabványnak, és homologizálását aszerint végezték.

A 22.06 számú ECE-R szabvány egységes feltételeket határoz meg a nagymotorokat és robogókat használó járművezetőknek és utasoknak szánt védősisakok és azok plexijének engedélyezéséhez.

Ezen vizsgálatok alapját az ENSZ Európai Gazdasági Bizottsága által kiadott úgynevezett ECE-szabályozások adják (Economic Commission for Europe).

A 22.06 számú ECE-szabályozás keretében végzendő lényeges vizsgálatok

- Ütéselnyelés
- Belső hordószerkezet dinamikus tesztelése
- Látótér tesztelése
- Szilárdság
- Leesési teszt (le húzási teszt)
- Állszíj- és zárteszt
- Külső perem nyírőerőtesztje
- A külső héj dörzsöléssel szembeni viselkedése
- Plexiteszt (mechanikus és optikai tulajdonságok)
- Állütés, állrész ütéselnyeléstesztje

Coolmax® szövetellátott bélés behelyezése

Az INVISTA által gyártott Coolmax® egy nagy teljesítményű szövet, amely sporttevékenységek közben támogatja a viselőjét. A szabadalmaztatott DuPont-szálatechnológiával a Coolmax® a nedvességet a testről az anyag felszínére vezeti, ahol az gyorsabban szárad, mint bármely más anyag esetén. Az INVISTA által különleges eljárással kifejlesztett és a Coolmax®-anyagoknál felhasznált szövetszálak a nedvességet a testről az anyag felszínére vezetik, ahol gyorsan elpárologhat. Az egyedülállóan formázott szövetszálak ezzel egyidejűleg még nedves állapotban is maximális légáramlást biztosítanak. A légáramlás emellett a hőszabályozási hatást is javítja.

Ebben a termékben az arc-, a homlok- és a nyakpárna is Coolmax® szövetellátott.

HeiQ Mint - Textilfrissesség

A szagtalan HeiQ Mint technológia mentaolajon alapul, és sportolás után is biztosítja a frissesség érzését.

	<p>Lehelletterelő és plexiszellőzés</p> <p>A lehelletterelővel (7) csökkenthető a plexin a lélegzettel megjelenő páralecsapódás. Emellett a sisakban fokozott légáramlást biztosít a plexi mögött.</p>
	Beépített napszemüveg
	Ütésálló külső ABS héj
	Karcálló réteggel bevont plexi
	Kiegészítő téli komfortgallér
	Kivehető, mosható bélésanyag
	Szerszámmentes plexicsere
	Plusz egy pár arcpárna az egyéni mérethez igazításhoz
	Szemüveges személyek számára alkalmas
	Biztonsági raszterzár

	<p>A napellenzőt ki lehet nyitni, és alacsony sebességnél könnyen kinyitható. Ez javítja a sisak légkeringését és csökkenti a napellenző beparásodását.</p> <p>FIGYELMEZTETÉS: Ne használja az enyhén nyitott pozíciót nagy sebességgel történő utazáskor.</p>
---	---

Kezelési és összeállítási útmutató

Napszemüveg (C ábra)

Az integrált napszemüveggel (9) egyszerűen és gyorsan reagálhat a megváltozott fényviszonyokra.

A napszemüveget a csúszka (4) segítségével tudja kitolni és visszahúzni.

Tanácsok:

- Ügyeljen arra, hogy a napszemüveg pereme ne akadályozza a kilátásban.
- A napszemüveget csak csukott plexi mellett és csak nappal szabad használni.

Bélésanyag (D ábra)

A bélést (13) teljes egészében el lehet távolítani, és külön lehet tisztítani (lásd az ápolási útmutatót).

A bélés eltávolításához először vegye ki a sisakgallért és az arcpárnát. Oldja ki a bélés hátsó patentjeit, és húzza ki a bélés klipszeit a sisak előlső oldalából.

Raszterzárrendszer (E ábra)

A raszterzár lehetővé teszi az állsúly feszességének egyéni és gyors beállítását. Nyomja össze a raszterzárát addig, amíg a sisak kényelmesen, de szorosan nem rögzül. Az eltolható csattal rögzítheti/biztosíthatja a kilógó állsúlyrészt.

Áll alá helyezhető szélterelő (F ábra)

Az áll alá helyezhető szélterelő (10) igény szerint levehető vagy ismét felhelyezhető. A felhelyezéshez tolja a szélterelőt a sisak állrészebe.

Arcpárna (G ábra)

Két különböző keménységű arcpárnapárt (15) kap az egyéni mérethez igazításhoz.

A vékonyabb arcpárnát a gyártás során behelyezzük. A vastagabb arcpárnát a sisak mellé csomagoljuk.

Ha a sisak túl laza, és ezért nem optimális az illeszkedése, akkor kicserélheti a vékonyabb arcpárnát a vastagabb arcpárnára.

Az arcpárnákat négy patent rögzíti a sisakban.

A párnákat egyszerűen kihúzhatja.

A vastagabb arcpárnákat ugyancsak négy patenttal rögzítheti a sisakban.

Az összes patentnek hallható hanggal kell a helyére kattannia.

Hangszigetelés (H ábra)

A hangszigetelés (14) a zajcsökkentést szolgálja, különösen a nagy sebesség melletti utazás során.

Nyomja a hangszigetelést az arcpárna üreges részébe. A tépőzárral ellátott oldal a sisakhéj felé nézzen.

Plexiszellőző (I ábra)

A plexiszellőző (6) egy csúszkával nyitható és zárható.

Fejszellőző (J ábra)

A fejszellőző (1) egy csúszkával nyitható és zárható.

Téli gallér

Annak érdekében, hogy nagyon alacsony hőmérséklet mellett a beömlő légáramot csökkentsük a sisak alsó részén, az előre felszerelt standard gallért (12) lecserélheti a sisak mellé csomagolt széles téli gallérra (11).

A standard gallér kivétele (K ábra)

Először oldja ki a standard gallér közepén található rögzítést.

Ehhez közepén húzza meg a standard gallért.

Ezután húzza meg a gallér széleit, amíg a gallér teljesen el nem válik a sisaktól.

A téli gallér behelyezése (L ábra)

Akassza be a téli gallér két végét a sisakban található csapokba.

Ezután nyomja rá a téli gallér közepén található nyílást a sisakban közepén található csapra.

Most már rendeltetésszerűen használhatja a téli gallért.

Plexicsere

Ha a plexi (9) megsérül vagy már túl sok a karcolás rajta, akkor kicserélheti azt egy pótplexire.

A plexi kiszerezése

- Tolja a plexit a legfelső (teljesen nyitott) pozíciójába (M ábra).
- Húzza meg a plexirögzítő kart, és vegye ki a plexit (N ábra).

A plexi behelyezése

- Helyezze a pótplexit a rögzítőpontokra, közben ügyeljen a helyes pozícióra (teljesen nyitott) (M ábra).
- Húzza meg a plexirögzítő kart, és tegye a helyére a plexit (O ábra).
- Hagyja, hogy a pótplexi a helyére kattanjon, és csukja le a plexit.

A megfelelő sisakméret

kiválasztása

- Mérje meg a fejkörfogatát, és a kapott érték alapján válasszon sisakméretet. Próbáljon ki több sisakot, mielőtt bármelyik mellett döntene. A felhelyezett sisak ideális esetben a halántékbőrrel együtt mozog.
- Győződjön meg arról, hogy a sisak lazára hagyott állsúly mellett sem mozog nagyon a fejen.

- A biztonságos rögzítéshez szorosra kell húzni az állszíjat. Akkor van rendesen a helyén, ha Ön csak nehezen tudja az ujját az állszíj alá tolni. De még mindig kényelmesen kell tudnia lélegezni, nyelni és a fejét elforgatni.
- Győződjön meg arról, hogy a sisakot a legújabb ECE-szabványnak megfelelően tesztelték.

Méret táblázat

Méret	Fejkörfogat
M	57-58cm
L	59-60cm
XL	61-62cm



Karbantartás és ápolás

A rendszeres karbantartás és ápolás hozzájárul a sisak biztonságosságának és állapotának megőrzéséhez.

A sisak tisztítása

- A sisak tisztításához soha ne használjon benzintartalmú oldó- vagy súrolószert, se a külső, se a belső felületeken.
- Használjon minden alkalommal tiszta vízzel hígított, pH-semleges tisztítószert. Óvatosan dörzsölje át egy puha ronggyal. Ezután egy szőszmentes kendővel törölje szárazra. Használat után egy puha, nedves ronggyal mossa le a szennyeződések (pl. rovarmaradványokat, homokot, port stb.), majd egy puha, száraz kendővel törölje át.
- Nedves, vizes körülmények közötti használat után a plexit mindig törölje le egy száraz, puha kendővel.
- A plexi tisztításához soha ne használjon benzintartalmú oldó- vagy súrolószert.

Az arcpárnák, a hangszigetelés és a bélés tisztítása

- Kézi mosás 30 °C alatt.
- Szárítás szobahőmérsékleten.
- Kerülje a hőforrások közelségét.
- Ha nem használja, akkor tárolja száraz, jól szellőző helyen.



Tárolás

Ha nem használja a sisakot, akkor tárolja azt száraz és jól szellőző helyen, szobahőmérsékleten. Kerülje a hőforrások közelségét.

Ne tegye ki a terméket feleslegesen erős hőhatásnak, ne hagyja például az autóban, amikor kint magas a hőmérséklet.



Ártalmatlanítási tanácsok

A terméket és a csomagolást a hatályos helyi előírásoknak megfelelően helyezze a hulladékba. A csomagolóanyagok – például a fóliaszák – gyermekektől távol tartandók. Tárolja a csomagolóanyagokat olyan helyen, ahol gyermekek nem érhetik el.

A termék és a csomagolóanyagok ártalmatlanítása során ügyeljen a környezet védelmére.

Az újrahasznosítási kód a különböző anyagok jelölését szolgálja, hogy azokat megfelelően visszavezethessék az újrahasznosítási körforgásba. A kód az újrahasznosítási szimbólumból – amely a hasznosítási körforgást hivatott jelképezni – és egy számból áll, amely az anyagot jelöli.

Jelmagyarázat

	A termékeken elhelyezett hópehely jelölés vastag bélésre utal, amely jobban véd a hideg ellen.
	Gyártási dátum (hónap/év)
	Olvassa el a Kezelési útmutatót

A SPEQ GmbH garanciája

Tisztelt Vásárlónk, A készülékre a vásárlás napjától számított 3 év garanciát vállalunk. A termék meghibásodása esetén. Önt jogszabályban foglalt jogok illetik meg az eladóval szemben. Az alábbi garanciánk nem korlátozza vagy szünteti meg a jogszabályban biztosított jogokat.

Garanciális feltételek

A garanciális időszak a vásárlás napján kezdődik. Gondosan őrizze meg a nyugtát. Ez a vásárlás igazolásához szükséges. Ha a termékvásárlás napjától számított három éven belül anyag- vagy gyártási hibát észlel, akkor a terméket saját belátásunk szerint ingyen megjavítjuk, kicseréljük vagy visszafizetjük az árát. A garancia feltétele a hibás készülék és a vásárlást igazoló bizonylat (pénztári blokk) három éves garanciaidőn belüli bemutatása, valamint a hiba lényegének és megjelenése idejének rövidleírása.

Ha garanciánk fedezetet nyújt a hibára, akkor javított vagy egy új terméket kap vissza. A termék javítása vagy cseréje esetén a garancia nem kezdődik előlről.

Garanciális idő és a jogszabályban foglalt szavatossági igények

A garancia ideje nem hosszabbodik meg a jótállással. Ez a cserélt és javított alkatrészekre is vonatkozik. Az esetlegesen már a vásárláskor is fennálló sérüléseket és hiányosságokat a kicsomagolás után azonnal jelezni kell. A garanciai lejáratá után esedékes javítások díjkötelesek.

A garancia köre

A készüléket szigorú minőségi előírások szerint gyártottuk és kiszállítás előtt lelkiismeretesen ellenőriztük.

A garancia anyag- vagy gyártási hibákra vonatkozik. A garancia nem terjed ki a termék normális elhasználódásnak kitett és ezért kopó alkatrészeknek tekinthető alkatrészeire vagy a törékeny alkatrészek – mint például kapcsolók, akkumulátorok vagy üvegből készült alkatrészek – sérüléseire.

A garancia megszűnik akkor, ha a termék megsérül, nem megfelelően használják vagy nem tartják karban. A termék megfelelő használata érdekében a használati útmutatóban foglalt összes utasítást pontosan be kell tartani. Feltétlenül kerülni kell minden olyan felhasználási és kezelési módot, amit a használati útmutató nem javasol, vagy amelynek elkerülésére kifejezetten figyelmeztet.

A termék csak magánhasználatra és nem ipari használatra készült. A garancia érvényét veszti visszaélésszerű vagy szakszerűtlen kezelés, erőszak alkalmazása vagy olyan beavatkozások esetén, amelyeket általunk nem engedélyezett szervizben végeztek el.

A garancia érvényesítése

Ügyének gyors feldolgozása érdekében kövesse a következő utasításokat:

- Kérjük, hogy minden kapcsolatfelvételnél tartsa készenlétben a vásárlást igazoló pénztári blokkot és a cikkszámot (pl. IAN).
- A cikkszám a termék adattábláján, a termékre gravírozva, a használati útmutató címlapján (balra lent) vagy a termék hátoldalán vagy alján lévő címkén található.
- Működési hiba vagy más hiba észlelése esetén vegye fel a kapcsolatot az alábbi szervizrészleggel **telefonon** vagy **e-mailben**.
- Küldje el díjmentesen a megadott szerviz címére a hibásnak talált terméket és a vásárlást igazoló bizonylatot (pénztári blokk), illetve röviden írja le azt is, hogy hol és mikor jelentkezett a hiba.

Más használati útmutatókhoz, termékbemutató videókhoz és a telepítési szoftverekhez hasonlóan ezt is letöltheti a www.lidl-service.com oldalról. Ezzel a QR-kóddal közvetlenül a Lidl ügyfélszolgálati oldalra kerülnek (www.lidl-service.com) és a cikkszám megadásával (IAN) megnyithatja a használati útmutatót.



Szervizcím:

SPEQ GmbH
Tannbachstr. 10
73635 Steinenberg
Germany
E-mail: service@speq.de

Szerviz forródrót: 00800 30 777 999
(ingyenes)
Beküldés előtt kérjük, hívjon
8:00 és 17:00 óra között

Sisak modellszám: FF935SV
IAN: 494873_2504, 494874_2504,
494875_2504

HU HJ JÓTÁLLÁSI TÁJÉKOZTATÓ	
A termék megnevezése: Görkorcsolya-sisak	Gyártási szám: 494873_2504, 494874_2504, 494875_2504
A termék típusa: FF935SV (S/M - 50-54 cm) / FF935SV (M/L - 54-58 cm)	
A gyártó cégneve, címe, e-mail címe: SPEQ GmbH, Tannbachstr. 10, 73635 Steinenberg, NÉMETORSZÁG, service@speq.de	Szerviz neve, címe, telefonszáma: SPEQ GmbH, Tannbachstr. 10, 73635 Steinenberg, NÉMETORSZÁG, service@speq.de, Szerviz forródrót: 00800 30 777 999
Az importálól/ forgalmazó neve és címe: Lidl Magyarország Kereskedelmi Bt., H-1037 Budapest, Rádl árok 6.	

1. A jótállási idő a Magyarország területén, Lidl Magyarország Kereskedelmi Bt. üzletében történt vásárlás napjától számított 1 év, amely jogvesztő. A jótállási idő a fogyasztó részére történő átadással, vagy ha az üzembe helyezést a forgalmazó, vagy annak megbízottja végzi, az üzembe helyezés napjával kezdődik.
2. A jótállási igény a jótállási jeggyel és/vagy a vásárlást igazoló blokkal érvényesíthető. A jótállási jegy szabálytalan kiállítás, vagy átadásának elmaradása nem érinti a jótállási kötelezettség-vállalás érvényességét. Kérjük, hogy a vásárlás tényének és időpontjának bizonyítására őrizze meg a pénztári fizetésnél kapott jótállási jegyet és a vásárlást igazoló blokkot.
3. A vásárlástól számított három munkanapon belül érvényesített csereigény esetén a forgalmazó köteles a terméket kicserélni, feltéve ha a hiba a rendeltetészerű használatot akadályozza. A jótállási jogokat a termék tulajdonosaként a fogyasztó érvényesítheti az áruházakban, valamint a jótállási tájékoztatóban feltüntetett szervizekben. (A magyar Polgári Törvénykönyv alapján fogyasztónak minősül a szakmája, önálló foglalkozása vagy üzleti tevékenysége körén kívül eljáró természetes személy.)

A jótállás ideje alatt a fogyasztó hibás teljesítés esetén kérheti a termék kijavítását, kicserélését, vagy ha a termék nem javítható vagy cserélhető, vagy az a forgalmazónak aránytalan többletköltséggel járna, illetve a fogyasztó kijavításhoz, kicseréléshez fűződő érdeke alapos ok miatt megszűnt, árleszállítást kérhet, vagy elállhat a szerződéstől és visszakérheti a vételárat. A kijavítás során a termékbe csak új alkatrész kerülhet beépítésre.

4. A fogyasztó a hiba felfedezése után a lehető legrövidebb időn belül köteles a hibát bejelenteni és a terméket a jótállási jogok érvényesítése céljából átadni. A hiba felfedezésétől számított két hónapon belül bejelentett jótállási igényt időben közöltnek kell tekinteni. A közlés elmaradásából eredő kárért a fogyasztó felelős. A jótállási igény érvényesíthetőségének határideje a termék, vagy fődarabjának kicserélése esetén a csere napján újraindul.

5. A rögzített bekötésű, illetve a 10 kg-nál súlyosabb, vagy tömegközlekedési eszközön nem szállítható terméket az üzemeltetés helyén kell megjavítani. Abban az esetben, ha a javítás a helyszínen nem végezhető el, a termék ki- és visszaszereléséről, valamint szállításáról a forgalmazónak kell gondoskodnia.

6. A jótállás nem áll fenn, ha a hiba a nem rendeltetésszerű használatból, átalakításból, helytelen tárolásból, vagy a használati utasítástól eltérő kezelésből, vagy bármely a vásárlást követő behatásból fakad, vagy elemi kár okozta, és azt a forgalmazó, vagy a szerviz bizonyítja. A jótállás nem vonatkozik a mozgó kopó alkatrészek (világítótestek, gumiabroncsok stb.) rendeltetésszerű felhasználódására. A szerviz és a forgalmazó a kijavítás során nem felel a terméken a fogyasztó vagy harmadik személyek által tárolt adatokért vagy beállításokért.

7. Fogyasztói jogvita esetén a fogyasztó a megyei (fővárosi) kereskedelmi és iparkamarák mellett működő békéltető testület eljárását is kezdeményezheti.

A jótállás a fogyasztó törvényből eredő szavatossági jogait és azok érvényesíthetőségét nem érinti.

Kijavítást ellenőrző szelvény:

A jótállási igény bejelentésének időpontja:	A hiba oka:
Javításra átvétel időpontja:	A hiba javításának módja:
A fogyasztó részére történő visszaadás időpontja:	
A szerviz bélyegzője, kelt és aláírás:	

Kicserélést ellenőrző szelvény:

A jótállási igény bejelentésének időpontja:
Kicserélés időpontja:
A cserélő bolt bélyegzője, kelt és aláírás:

Označevanje delov	25
Obseg dobave	25
Pomembne informacije	25
Navodila za uporabo	25
Varnostna navodila	25
Lastnosti izdelka	26
Napotki za upravljanje in montažo	27
Sončni vizir	27
Notranje blazinice	27
Rastrski zapiralni sistem	27
Bradni ščitnik proti vetru	27
Blazinice za lica	28
Akustične blazinice	28
Sprednji zračnik	28
Zgornji zračnik	28
Zimski ovratnik	28
Zamenjava vizirja	28
Izbira pravilne velikosti čelade	28
Vzdrževanje in nega	29
Shranjevanje	29
Navodila za odstranjevanje	29
Razlaga simbolov	29
Navodila za garancijo in servisiranje	30

Iskrene čestitke!

Z nakupom ste se odločili za kakovosten izdelek. Pred prvo uporabo se seznanite z izdelkom.

V ta namen natančno preberite naslednja navodila za uporabo.

Izdelek uporabljajte samo, kot je opisano, in za navedena področja uporabe. Ta navodila za uporabo varno shranite. Ko izdelek izročite tretjim osebam, jim predajte tudi vse dokumente.

Označevanje delov

1. Zgornji zračnik
2. Izhod zraka
3. Mehanizem vizirja
4. Drsnik za sončni vizir
5. Sprostitveni mehanizem zložljivega dela
6. Sprednji zračnik
7. Deflektor za sapo
8. Vizir
9. Sončni vizir
10. Bradni ščitnik proti vetru
11. Standardni ovrtnik
12. Zimski ovrtnik
13. Notranje blazinice
14. Akustične blazinice
15. Blazinice za lica
16. Podbradni trak z rastrskim zapiralom

Obseg dobave

Obseg dobave vaše čelade vključuje naslednje:

- Dodaten par blazinic za lica za individualno prilagajanje velikosti
- Akustične blazinice
- Zimski ovrtnik
- Torba za čelado
- Navodila za uporabo

Pomembne informacije

Ta čelada je bila razvita za motoriste in izdelana z uporabo najnovejše tehnologije. Kljub najvišjim varnostnim standardom lahko pri hudih nesrečah še vedno pride do telesnih poškodb. V nekaterih primerih je lahko udarec

tako močan, da čelada ne more učinkovito zaščititi voznika pred poškodbami glave. Če želite zagotoviti zadostno zaščito, se mora ta čelada dobro prilegati in biti varno pritrjena. Vsako čelado, ki je bila izpostavljena močnemu udarcu, je treba zamenjati. Zagotavljamo, da ta izdelek nima napak pri izdelavi in materialu. Garancijski zahtevek ne velja za obrabo ali običajno obrabo in ne velja v primeru nepravilnega ravnanja.

Navodila za uporabo

Varnostna navodila

- **Opozorilo!**
Med vožnjo je čelado dovoljeno uporabljati samo z zaprtim bradnim delom in zaprtim vizirjem.
- Čelada je opremljena z vrtljivim sončnim vizirjem, ki se sme uporabljati samo v povezavi z zaprtim vizirjem.
- Če želite odpreti bradni del, pritisnite sprostitveni mehanizem zložljivega dela (5) in pri tem dvignite bradni del navzgor (sl. B).
- Če želite zapreti bradni del, ga povlecite navzdol, da se slišno zaskoči.
- Čelada se mora tesno prilegati, trak za brado pa mora biti trdno zapet.
- Prepričajte se, da kroženje zraka ni ovirano.
- Poskrbite, da bo vizir vedno čist in brez prask. Poškodovane vizirje je treba takoj zamenjati. Zatemnjenih vizirjev ne uporabljajte ponoči ali ob slabi vidljivosti, saj zmanjšujejo vidljivost.
- Do pet let po datumu nakupa imate možnost naročiti nadomestne vizirje na navedenem naslovu servisa; številka vizirja: 935V.
- Čelade, njene strukture ali posameznih komponent ni dovoljeno spreminjati.
- Čelada ne sme biti pobarvana ali imeti nalepk ali etiket.
- Čelada mora ščititi glavo v primeru trka. Že po enkratnem (tudi rahlem) udarcu ta zaščita ni več zagotovljena. Po nesreči je zato treba čelado takoj zamenjati, čeprav na njej ni vidnih poškodb.

- Čelade ne smete prevažati obešene na krmilu ali katerem koli drugem delu sredstva. Poleg tega jo je treba hraniti proč od vročih delov (npr. izpuha).
- Za čiščenje čelade nikoli ne uporabljajte topil ali abrazivnih sredstev, ki vsebujejo petrolej, niti za zunanje niti notranje površine. Vedno uporabljajte detergent z nevtralno vrednostjo pH, razredčen v čisti vodi. Nežno zdrgnite z mehko krpo. Nato obrišite do suhega s krpo, ki ne pušča vlaken. Blazinicice lahko očistite z malo mila in mehko krtačo.
- Za svojo čelado uporabljajte le originalne nadomestne dele.
- Sončni vizir se sme uporabljati samo pri dnevni svetlobi! V mraku ali ponoči ga ni dovoljeno uporabljati.

Lastnosti izdelka

ECE-R 22.06 Homologacija

Ta čelada izpolnjuje zahteve iz standarda ECE-R 22.06 in je homologirana v skladu z njim. Standard ECE-R 22.06 vsebuje enotne pogoje za odobritev zaščitnih čelad in njihovih vizirjev za voznike in sopotnike motornih koles in mopedov.

Osnova za te preskuse so tako imenovani pravilniki ECE Ekonomske komisije Združenih narodov za Evropo (Economic Commission for Europe).

Bistveni preskusi pravilnika ECE 22.06











- Absorpcija udarca
- Dinamično preskušanje nosilne naprave
- Preverjanje vidnega polja
- Oblikovna trdnost
- Preskus stabilnosti (preskus premikanja)
- Preverjanje podbradnega traku in zaponke
- Strižni preskus zunanjih robov
- Preskus tornega obnašanja zunanje lupine
- Pregled vizirja (mehanske in optične lastnosti)
- Zavihek za brado, preverjanje blaženja bradnega dela

Notranje blazinice z vložki Coolmax®

Coolmax® podjetja INVISTA so visoko zmogljiva tkaninska vlakna, ki uporabnika podpirajo med športnimi aktivnostmi. Coolmax®, ki temelji na patentirani tehnologiji vlaken DuPont, prenaša vlago od telesa do površine tkanine, ki se posuši hitreje kot katera koli druga tkanina. Posebej izdelana vlakna podjetja INVISTA, ki se uporabljajo v tkaninah Coolmax®, odvajajo vlago stran od telesa na površino tkanine, kjer lahko hitro izhlapi. Edinstveno oblikovana vlakna nudijo hkrati maksimalno zračnost, tudi ko so mokra. Zračnost izboljša tudi učinek regulacije toplote. V tem izdelku so blazinice za lica, čelo in vrat opremljene s Coolmax®.

HeiQ Mint - svežina tekstila

Tehnologija HeiQ Mint brez vonja temelji na metinem olju in zagotavlja občutek svežine tudi po športu.

	<p>Deflektor za sapo in zračniki vizirja</p> <p>Z deflektorjem za sapo (7) se zmanjša rosenje vizirja zaradi sape. Poleg tega se izboljša kroženje zraka v predelu vizirja.</p>
	Vgrajeni sončni vizir
	Zunanja lupina ABS, odporna proti udarcem
	Vizir s premazom proti praskam
	Dodatni udobni zimski ovrtnik
	Odstranljiva, pralna notranja podloga
	Zamenjava vizirja brez orodja
	Z dodatnim kompletom blazinic za lica za individualno prilagajanje velikosti
	Primerna za osebe, ki nosijo očala
	Varnostno rastrsko zapiralo

	<p>Vizir je mogoče odkleniti in zlahka odpreti pri nizki hitrosti. To izboljša kroženje zraka v čeladi in zmanjša zamegljevanje vizirja.</p> <p>OPOZORILO: Pri vožnji z veliko hitrostjo ne uporabljajte rahlo odprtega položaja.</p>
---	--

Napotki za upravljanje in montažo

Sončni vizir (sl. C)

Vgrajeni sončni vizir (9) vam omogoča, da se hitro in enostavno odzovete na spreminjajoče se svetlobne pogoje.

Sončni vizir lahko z drsnikom (4) sklopite in razklopite.

Opomba:

- Pazite, da rob sončnega vizirja ne ovira vašega vidnega polja.
- Sončni vizir se sme uporabljati samo pri zaprtem vizirju in podnevi.

Notranje blazinice (sl. D)

Notranje blazinice (13) je mogoče v celoti odstraniti in ločeno očistiti (glejte navodila za nego).

Če želite odstraniti notranje blazinice, najprej odstranite ovrtnik čelade in blazinice za lica. Nato sprostite zadnje pritiskače notranjih blazinic in izvlecite sponke notranjih blazinic iz sprednjega dela čelade.

Rastrski zaporni sistem (sl. E)

Rastrsko zapiralo omogoča individualno in hitro fino nastavitev podbradnega traku.

Rastrsko zapiralo stiskajte skupaj, dokler se čelada ne prilega udobno, a tesno.

Odvečni bradni trak lahko pritrdite z nastavljivo zaponko.

Bradni ščitnik proti vetru (sl. F)

Bradni ščitnik proti vetru (10) lahko po potrebi odstranite ali ponovno namestite. Za namestitev potisnite bradni ščitnik proti vetru v zložljivi del.

Blazinice za lica (sl. G)

Prejeli boste dva različno debela para blazinice za lica (15) za individualno prilagajanje velikosti.

Tanjše blazinice za lica so že tovarniško prehodno nameščene. Debelejše blazinice za lica so čeladi priložene posebej.

Če je čelada preohlapna in se zato vaši glavi ne prilega optimalno, lahko tanjše blazinice za lica zamenjate z debelejšimi.

Blazinice za lica so na čelado pritrjene s štirimi pritiskači. Blazinice lahko preprosto izvlečete. Debelejše blazinice za lica je nato prav tako mogoče pritrčiti v čelado s štirimi pritiskači. Vsak pritiskač se mora pri tem slišno zaskočiti.

Akustične blazinice (sl. H)

Akustične blazinice (14) se uporabljajo za zmanjševanje hrupa, zlasti med vožnjo pri visokih hitrostih.

Akustične blazinice pritisnite v votlino blazinic za lica. Stran akustične blazinice, opremljena z ježki, je obrnjena proti lupini čelade.

Sprednji zračnik (sl. I)

Sprednji zračnik (6) lahko odprete in zaprete z drsnim stikalom.

Zgornji zračnik (sl. J)

Zgornji zračnik (1) lahko odprete in zaprete z drsnikom.

Zimski ovrtnik

Da bi pri zelo nizkih temperaturah zmanjšali vstop vetra na spodnji strani čelade, lahko vnaprej nameščeni standardni ovrtnik (12) zamenjate s priloženim širokim zimskim ovrtnikom (11).

Odstranitev standardnega ovrtnika (sl. K)

Najprej popustite pritrditev na sredini standardnega ovrtnika.

V ta namen na sredini povlecite za standardni ovrtnik.

Nato vlecite vsak konec ovrtnika, dokler se standardni ovrtnik popolnoma ne loči.

Vstavljanje zimskega ovrtnika (sl. L)

Zimski ovrtnik na obeh straneh zatakните na zatiče na čeladi.

Nato potisnite odprtino na sredini zimskega ovrtnika na sredinski zatič na čeladi.

Zatem lahko v celoti vstavite zimski ovrtnik.

Zamenjava vizirja

Če je vizir (9) poškodovan ali premočno opraskan, ga lahko zamenjate z nadomestnim vizirjem.

Odstranitev vizirja

- Vizir potisnite v najvišji položaj (popolnoma odprt) (sl. M).
- Potegnite varnostno ročico vizirja in odstranite vizir (sl. N).

Namestitev vizirja

- Nadomestni vizir namestite na držalo in se prepričajte, da je v pravilnem položaju (popolnoma odprt) (sl. M).
- Potegnite varnostno ročico vizirja in namestite vizir (sl. O).
- Zaskočite nadomestni vizir na svoje mesto in ga zaprite.

Izbira pravilne velikosti čelade

- Izmerite obseg glave in glede na rezultat izberite velikost čelade. Preizkusite več čelad, preden se odločite. Ko si nadenete čelado, se koža vaših senc v idealnem primeru premika.
- Prepričajte se, da se čelada na glavi ne more preveč prosto premikati, čeprav podbradni trak ni zategnjen.
- Podbradni trak mora biti za varno prileganje trdno zaprt. Pravilno se prilega, če stežka potisnete prste pod podbradni trak. Še vedno pa morate imeti možnost udobno dihati, požirati in obračati glavo.
- Prepričajte se, da je bila čelada preskušena v skladu z najnovejšim standardom ECE.

Tabela velikosti

	
Velikost	Obseg glave
M	57-58cm
L	59-60cm
XL	61-62cm

Vzdrževanje in nega

Redno vzdrževanje in nega prispevata k varnosti in ohranjenosti čelade.

Čiščenje čelade

- Za čiščenje čelade nikoli ne uporabljajte topil ali abrazivnih sredstev, ki vsebujejo petrolej, niti za zunanje niti notranje površine.
- Vedno uporabljajte detergent z nevtralno vrednostjo pH, razredčen v čisti vodi. Nežno zdrgnite z mehko krpo. Nato obrišite do suhega s krpo, ki ne pušča vlaken. Po uporabi obrišite umazanijo (npr. žuželke, pesek, prah itd.) z mehko, vlažno krpo in nato obrišite z mehko, suho krpo.
- Po uporabi v mokrih in vlažnih pogojih vizir vedno obrišite s suho, mehko krpo.
- Za čiščenje vizirja nikoli ne uporabljajte topil ali abrazivnih sredstev, ki vsebujejo petrolej.

Čiščenje blazinic za lica, akustičnih in notranjih blazinic

- Ročno pranje pri temperaturi manj kot 30 °C
- Pustite, da se izdelek posuši pri sobni temperaturi.
- Izogibajte se virom toplote.
- V primeru neuporabe shranjujte v suhem, prezračevanem prostoru.



Shranjevanje

Ko čelade ne uporabljate, jo hranite na suhem in dobro prezračevanem mestu pri sobni temperaturi. Izogibajte se virom toplote. Izdelka ne izpostavljajte po nepotrebnem visoki vročini, npr. v avtu pri visokih zunanjih temperaturah.



Navodila za odstranjevanje

Izdelek in embalažni material zavržite v skladu z veljavnimi lokalnimi predpisi. Embalažni materiali, kot so vrečke iz folije, ne sodijo v otroške roke. Embalažni material hranite izven dosega otrok.

Izdelek in embalažo zavržite na okolju prijazen način.

Koda za recikliranje se uporablja za identifikacijo različnih materialov za vrnitev v cikel recikliranja. Koda je sestavljena iz simbola za recikliranje – namenjen odražanju cikla recikliranja – in številke, ki identificira material.

Razlaga simbolov

	Izdelki, označeni s snežinko, imajo debelejšo oblažitev in s tem omogočajo boljšo zaščito pred mrazom.
	Datum proizvodnje (mesec/godina)
	Preberite navodila za uporabo

Garancija podjetja SPEQ GmbH

Spoštovana stranka, za to napravo vam je na voljo 3-letna garancija s pričetkom veljavnosti na dan nakupa. V primeru pomanjkljivosti tega izdelka za vas veljajo zakonske pravice napram prodajalcu. Naša, spodaj predstavljena garancija ne omejuje teh zakonskih pravic.

Garancijski pogoji

Garancijski rok začne teči od datuma nakupa. Shranite originalni račun. Ta dokument je potreben kot dokazilo o nakupu. Če v 3 letih od datuma nakupa tega izdelka pride do napake na materialu ali v izdelavi, bomo izdelek – po naši izbiri – brezplačno popravili ali ga zamenjali. Pogoj te garancijske storitve je, da v treh letih predložite okvarjeno napravo in račun (dokazilo o nakupu) ter pisno na kratko razložite, v čem je težava in kdaj je nastopila. Če naša garancija krije napako, boste prejeli popravljen ali nov izdelek. S popravilom ali zamenjavo izdelka ne začne teči nova garancijska doba.

Garancijska doba in zakonski odškodninski zahtevki

Garancijska doba se zaradi garancije ne podaljša. To velja tudi za zamenjane in popravljene dele. Morebitno škodo in pomanjkljivosti je treba sporočiti že ob nakupu, takoj po odstranitvi embalaže. Po preteku garancijskega roka je treba popravila plačati.

Obseg garancije

Naprava je bila skrbno izdelana v skladu s strogimi smernicami kakovosti in odgovorno preverjena pred dobavo. Garancijska storitev velja za napake na materialu ali v izdelavi. Ta garancija ne velja za dele izdelka, ki so izpostavljeni običajni obrabi in jih je zato mogoče obravnavati kot obrabne dele, ali za poškodbe lomljivih delov, npr. stikal, baterij ali delov iz stekla. Ta garancija zapade, če je izdelek poškodovan in ni pravilno uporabljen ali vzdrževan. Za pravilno uporabo izdelka

je treba natančno upoštevati le navedbe v originalnih navodilih za uporabo. Namenom uporabe in ravnanjem, ki jih v navodilih za uporabo ods-vetujemo ali pred njimi svarimo, se je treba obvezno izogibati. Izdelek je namenjen zgolj za zasebno in ne za poslovno uporabo. V primeru zlorabe ali nepravilnega ravnanja, uporabe sile in posegov, ki jih ne opravi naš pooblaščen servis, garancija preneha.

Ravnanje v garancijskem primeru

Da lahko zagotovimo hitro obravnavo vaše zadeve, prosimo, da upoštevate napotke v nadaljevanju:

- Za vse poizvedbe imejte za dokazilo o nakupu pripravljen račun in številko izdelka (IAN).
- Številka izdelka je navedena na tipski tablici, gravuri, naslovnici navodil (spodaj levo) ali na nalepki na hrbtni ali spodnji strani.
- Če pride do nepravilnega delovanja ali drugih poškodb, po telefonu ali e-pošti najprej stopite v stik s spodaj navedenim servisom.
- Izdelek, za katerega je ugotovljeno, da je okvarjen, lahko brezplačno pošljete na naslov servisa, pri čemer dodajte račun (dokazilo o nakupu) ter navedite pomanjkljivost in kdaj je nastopila.

Ta priročnik in še mnoge druge priročnike, video posnetke o izdelkih ter programsko opremo za namestitve lahko prenesete s spletne strani www.lidl-service.com. S to kodo QR odprete Lidlovo spletno stran (www.lidl-service.com), na kateri lahko vpišete številko artikla (IAN) in odprete navodila za uporabo.

Garancijski list

1. S tem garancijskim listom SPEQ GmbH jamčimo, da bo izdelek v garancijskem roku ob normalni in pravilni uporabi brezhibno deloval in se zavezujemo, da bomo ob

izpoljenih spodaj navedenih pogojih odpravili morebitne pomanjkljivosti in okvare zaradi napak v materialu ali izdelavi oziroma po svoji presoji izdelek zamenjali ali vrnili kupnino. 2. Garancija je veljavna na ozemlju Republike Slovenije. 3. Garancijski rok za proizvod je »Garanziezeitraum« od datuma izročitve blaga. Datum izročitve blaga je razviden iz računa. 4. Kupec je dolžan okvaro javiti pooblaščenemu servisu oziroma se informirati o nadaljnjih postopkih na zgoraj navedeni telefonski številki. Svetujemo vam, da pred tem natančno preberete navodila o sestavi in uporabi izdelka. 5. Kupec je dolžan pooblaščenemu servisu predložiti garancijski list in račun, kot potrdilo in dokazilo o nakupu ter dnevu izročitve blaga. 6. V primeru, da proizvod popravlja nepooblaščen servis ali oseba, kupec ne more uveljavljati zahtevkov iz te garancije. 7. Vzroki za okvaro oziroma nedelovanje izdelka morajo biti lastnosti stvari same in ne vzroki, ki so zunaj proizvajalčeve oziroma prodajalčeve sfere. Kupec ne more uveljavljati zahtevkov iz te garancije, če se ni držal priloženih navodil za sestavo in uporabo izdelka ali če je izdelek kakorkoli spremenjen ali nepravilno vzdrževan.

8. Jamčimo servis in rezervne dele še 3 leta po preteku garancijskega roka. 9. Obrabni deli oz. potrošni material so izvzeti iz garancije. 10. Vsi potrebni podatki za uveljavljanje garancije se nahajajo na dveh ločenih dokumentih (garancijski list, račun). 11. Ta garancija proizvajalca ne izključuje pravic potrošnika, ki izhajajo iz odgovornosti prodajalca za napake na blagu. Prodajalec: Lidl Slovenija d.o.o. k.d., Pod lipami 1, SI-1218 Komenda



Naslov servisa:

SPEQ GmbH
Tannbachstr. 10
73635 Steinenberg
NEMČIJA
E-poštni naslov: service@speq.de

Servisna telefonska številka: 00800 30 777
999
(brezplačno)

Pred pošiljanjem pokličite
od 8.–17. ure

Model čelade št: FF935SV
IAN: 494873_2504, 494874_2504,
494875_2504

Označení dílů	33
Rozsah dodávky	33
Důležitá informace	33
Návod k použití	33
Bezpečnostní pokyny	33
Vlastnosti výrobku	34
Návod k obsluze a montáži	35
Sluneční clona	35
Vnitřní polštářování	35
Systém zajišťovacího uzávěru	35
Bradový deflektor proti větru	35
Lícnice	36
Akustické polštářování	36
Přední větrání	36
Horní větrání	36
Zimní límec	36
Výměna hledí	36
Výběr správné velikosti helmy	36
Údržba a péče	37
Skladování	37
Pokyny k likvidaci	37
Vysvětlení značek	37
Pokyny k záruce a vyřizování servisu	38

Blahopřejeme!

Svým nákupem jste se rozhodli pro vysoce kvalitní výrobek. Před prvním použitím se s výrobkem seznámte.

Přečtěte si pozorně následující návod k použití. Výrobek používejte pouze v souladu s popisem a v uvedených oblastech použití. Tento návod si pečlivě uschovejte. Při předání výrobku jiné osobě předejte rovněž veškerou dokumentaci.

Označení dílů

1. Horní větrání
2. Výstup vzduchu
3. Mechanismus hledí
4. Posuvník sluneční clony
5. Odjištění sklopné části
6. Přední větrání
7. Deflektor dechu
8. Hledí
9. Sluneční clona
10. Bradový deflektor proti větru
11. Standardní límec
12. Zimní límec
13. Vnitřní polštářování
14. Akustické polštářování
15. Lícnice
16. Řemínek pod bradu se zajišťovacím uzávěrem

Rozsah dodávky

Rozsah dodávky helmy zahrnuje:

- Přídavný pár lícnic k individuální
- úpravě velikosti
- Akustické polštářování
- Zimní límec
- Vak na helmu
- Návod k použití

Důležitá informace

Tato helma byla vyvinuta pro jízdu na motocyklu a je vyrobena podle nejnovějšího stavu techniky. I přes vysoký bezpečnostní standard může při vážných nehodách dojít k úrazům. V některých případech může být náraz tak silný, že helma jedince účinně neochrání před úrazy hlavy.

K zajištění dostatečné ochrany musí helma dobře sedět a být bezpečně připevněna. Každou helmu, která byla vystavena silnému nárazu, je třeba vyměnit. Ručíme za to, že tento výrobek nemá výrobní a materiálové vady. Nárok na záruku se nevztahuje na oděni nebo běžné opotřebení a zaniká při nesprávném zacházení.

Návod k použití

Bezpečnostní pokyny

• Varování!

- Během jízdy se smí helma používat výhradně se zapnutým podbradníkem a uzavřeným hledím.
- Helma je vybavena výklopnou sluneční clonou, která se smí používat pouze ve spojení s uzavřeným hledím.
- K otevření podbradníku stiskněte odjištění podbradníku (5) a podbradník zvedněte nahoru (Obr. B).
- K uzavření zatáhněte podbradník dolů, dokud slyšitelně nezaklapne.
- Helma musí pevně sedět a řemínek pod bradu musí být pevně zajištěn.
- Ujistěte se, že není omezena cirkulace vzduchu.
- Ujistěte se, že je hledí vždy čisté a škrábanců. Poškozená hledí je třeba okamžitě vyměnit.
- Tónovaná hledí se nesmí používat v noci nebo při špatné viditelnosti, protože je omezen výhled. Do pěti let od data zakoupení máte možnost si na uvedené servisní adrese doobjednat náhradní hledí. Číslo hledí: 935V.
- Je zakázáno provádět jakékoliv změny na helmě, na její konstrukci nebo jednotlivých komponentách
- Na helmu se nesmí nic malovat ani lepit samolepky nebo etikety.
- Helma má v případě nárazu chránit hlavu. Pouze po jednom jediném (i mírném) nárazu již tato ochrana není zaručena. Po nehodě je proto třeba helmu okamžitě vyměnit, i přesto, že nevykazuje žádné viditelné známky poškození.

- Helma se nesmí přepravovat na řidítkách nebo na jiné části stroje. Kromě toho je nutné ji udržovat mimo dosah rozehrátých dílů (např. výfuku).
- K čištění helmy se v žádném případě nesmí používat rozpouštědla obsahující petrolej nebo abrazivní látky, a to ani zvenčí, ani zevnitř. Vždy používejte pH neutrální mycí prostředek zředěný v čisté vodě. Opatrně oťřete jemnou utěrkou. Pak vytřete do sucha utěrkou neuvolňující vlákna. Polštářování lze čistit trochou mýdla a měkkým kartáčkem.
- Na helmu používejte pouze originální náhradní díly.
- Sluneční clona se smí používat pouze za denního světla. Nesmí se používat za soumraku a v noci.

Vlastnosti výrobku

ECE-R 22.06 Homologation

Tato helma splňuje normu ECE-R 22.06 a je v souladu s ní homologována. Norma ECE-R 22.06 obsahuje jednotné podmínky schválení ochranné helmy a příslušných hledí pro jezdce a spolujezdce na motocyklech a mopedech.

Základem těchto zkoušek jsou takzvané nařízení ECE hospodářské komise Spojených národů pro Evropu (Evropská hospodářská komise)

Důležité zkoušky nařízení ECE 22.06

- Tlumení nárazů
- Dynamická zkouška nosného zařízení
- Zkouška zorného pole
- Tvarová pevnost
- Zkouška držení (test sklouznutí)
- Zkouška řemínku pod bradu a uzávěru
- Odtrhávací test vnějších hran
- Test ořetového chování vnější skořepiny
- Zkouška hledí (mechanické a optické vlastnosti)
- Náraz do brady, zkouška tlumení podbradníku











Vnitřní polštářování s vložkami Coolmax®

Coolmax® od společnosti INVISTA je vysoce výkonné textilní vlákno, které podporuje uživatele během sportovních aktivit. Na základě patentované technologie vláken DuPont transportuje Coolmax® vlhkost od těla na povrch látky, kde schne rychleji než jakákoli jiná látka. Speciálně vyvinutá vlákna společnosti INVISTA, která se používají u tkanin Coolmax®, odvádějí vlhkost od těla na povrch látky, kde se může rychle odpařit. Unikátně tvarovaná vlákna zároveň nabízejí maximální prodyšnost a to i ve vlhkém stavu. Prodyšnost v tomto případě zlepšuje termoregulační efekt.

Lícnice, polštářování čela a šije tohoto výrobku jsou vybaveny technologií Coolmax®.

HeiQ Mint - Textilní svěžest

Technologie HeiQ Mint bez zápachu je založena na mátovém oleji a zajišťuje pocit svěžesti i po sportu.

	Deflektor dechu a větrání hledí Deflektor dechu (7) omezuje zamlžování hledí v důsledku vydechaného vzduchu. Navíc zlepšuje cirkulaci vzduchu v oblasti hledí.
	Integrovaná sluneční clona
	Nárazuvzdorná vnější skořepina z ABS
	Hledí s povrchovou úpravou proti poškrábání
	Přídavný pohodlný zimní límec
	Odnímatelná vnitřní výstelka s možností praní
	Výměna hledí bez pomoci nástrojů
	S přídavnou sadou límců pro individuální úpravu velikosti
	Vhodné pro uživatele brýlí
	Bezpečnostní zajišťovací uzávěr

	Stínítko lze odemknout a snadno otevřít při nízké rychlosti. To zlepšuje cirkulaci vzduchu v přilbě a omezuje zamlžování hledí. VAROVÁNÍ: Mírně otevřenou polohu nepoužívejte při jízdě vysokou rychlostí.
---	--

Návod k obsluze a montáži

Sluneční clona (Obr. C)

Díky integrované sluneční cloně (9) lze rychle a snadno reagovat na měnící se světelné poměry.

Sluneční clonu lze zasouvat a vysouvat použitím posuvníku (4).

Upozornění:

- Dbejte na to, aby hrana sluneční clony neomezovala vaše zorné pole.
- Sluneční clona se smí používat výhradně se zavřeným hledím a pouze během dne.

Vnitřní polštářování (obr. D)

Vnitřní polštářování (13) lze kompletně odebrat a samostatně vyčistit (viz Pokyny k péči).

K vyjmutí vnitřního polštářování nejdříve odstraňte límec helmy a lícnice. Pak uvolněte zadní patentní knoflíky vnitřního polštářování a z přední strany helmy vytáhněte klipy vnitřního polštářování.

Systém zajišťovacího uzávěru (Obr. E)

Zajišťovací uzávěr umožňuje individuální a rychlé jemné seřízení řemínku pod bradu. Stiskněte zajišťovací uzávěr natolik, aby helma seděla pohodlně, ale pevně.

Posuvnou přezkou lze přechýlajícím pásek pod bradu připevnit nebo zajistit.

Bradový deflektor proti větru (Obr. F)

Bradový deflektor proti větru (10) lze podle potřeby odebrat nebo opět připevnit. K připevnění zasuňte bradový deflektor proti větru do sklopného dílu.

Lícnice (Obr. G)

Obdržíte dva různé silné páry lícnic (15) na individuální úpravu velikosti.

Tenčí lícnice jsou namontovány předem již z výroby. Silnější lícnice jsou k helmě přiloženy zvlášť.

Pokud je helma příliš volná a nesedí optimálně na hlavě, lze tenčí lícnice vyměnit za silnější.

Lícnice jsou v helmě upevněny čtyřmi patentními knoflíky. Polštářování lze snadno vytáhnout.

Silnější lícnice lze v helmě rovněž upevnit čtyřmi patentními knoflíky.

Každý patentní knoflík musí slyšitelně zaklapnout.

Akustické polštářování (Obr. H)

Akustické polštářování (14) slouží ke snížení hlučnosti zejména při jízdě vysokou rychlostí. Zatlačte akustické polštářování do dutiny lícnic. Strana akustického polštářování opatřená suchým zipem směřuje ke skořepině helmy.

Přední větrání (Obr. I)

Přední větrání (6) lze otevírat a zavírat posuvným přepínačem.

Horní větrání (Obr. J)

Horní větrání (1) lze otevírat a zavírat použitím posuvníku.

Zimní límec

Ke zúžení vstupu větru ve spodní straně helmy při velmi nízkých teplotách lze předem namontovaný standardní límec (12) nahradit dodávaným širokým zimním límcem (11).

Demontáž standardního límce (Obr. K)

Nejdříve uvolněte připevnění uprostřed standardního límce.

K tomuto účelu zatáhněte za střed standardního límce.

Nyní zatáhněte za konce límce, dokud se standardní límec zcela neuvolní.

Vložení zimního límce (Obr. L)

Zahákněte zimní límec po obou stranách do kolíků na helmě.

Nyní zatlačte otvor uprostřed zimního límce do prostředního kolíku na helmě.

Nyní lze zimní límec kompletně vložit.

Výměna hledí

V případě poškození nebo značného poškrábání hledí (9) je můžete vyměnit za náhradní hledí.

Demontáž hledí

- Posuňte hledí do nejhornější polohy (zcela otevřeno) (Obr. M).
- Zatáhněte za pojistnou páčku hledí a sejmete hledí (Obr. N).

Montáž hledí

- Nasuňte náhradní hledí na přídržovací zařízení a dbejte přitom na správné umístění (zcela otevřeno) (Obr. M).
- Zatáhněte za pojistnou páčku hledí a umístěte hledí (Obr. O).
- Nechte náhradní hledí zaklapnout a uzavřete je.

Výběr správné velikosti helmy

- Změřte obvod své hlavy a pak vyberte velikost helmy. Než se rozhodnete, vyzkoušejte několik helem. Při nasazené helmě se v ideálním případě pohybuje s helmou současně kůže na vašich spáncích.
- Ujistěte se, že se helma pevně sedí na hlavě i bez utaženého řemínku pod bradu.
- K bezpečnému usazení musí být řemínek pod bradu pevně zapnutý. Sedí správně, pokud je pro vás obtížné zasunout prsty pod řemínek pod bradu. Musíte však mít možnost vždy bezpečně dýchat, polykat a otáčet hlavou.
- Přesvědčte se, že helma byla testovaná podle nejnovější normy ECE.

Tabulka velikostí

	
Velikost	Obvod hlavy
M	57-58cm
L	59-60cm
XL	61-62cm

Údržba a péče

Pravidelná údržba a péče přispívají bezpečnosti a udržování helmy.

Čištění helmy

- K čištění helmy se v žádném případě nesmí používat rozpouštědla obsahující petrolej nebo abrazivní látky, a to ani zvenčí, ani zevnitř.
- Vždy používejte pH neutrální mycí prostředek zředěný v čisté vodě. Opatrně oťřete jemnou utěrkou. Pak vytřete do sucha utěrkou neuvolňující vlákna. Po použití oťřete nečistoty (např. hmyz, písek, prach) jemnou, navlhčenou utěrkou a pak setřete jemnou, suchou utěrkou.
- Po použití oťřete za mokra a vlhka by se hledí mělo vždy ořířit suchou, měkkou utěrkou.
- Při čištění hledí se v žádném případě nesmí používat rozpouštědla obsahující petrolej nebo abrazivní látky.

Čištění licnic, akustického a vnitřního polštářování

- Ruční praní do 30 °C
- Nechte uschnout při pokojové teplotě.
- Vyhněte se zdrojům tepla.
- V případě nepoužívání skladujte v suchých, větraných prostorech.





Skladování

V případě nepoužívání skladujte helmu na suchém a dobře větraném místě při pokojové teplotě. Vyhněte se zdrojům tepla. Nevystavujte výrobek zbytečně velkému horku, např. v uvnitř auta při vysokých venkovních teplotách.

Pokyny k likvidaci

Výrobek a obalové materiály zlikvidujte v souladu s aktuálními místními předpisy. Obalové materiály, jako jsou fóliové sáčky, nepatří do dětských rukou. Obalový materiál uchovávejte mimo dosah dětí. Výrobek a obal zlikvidujte ekologicky. Recyklační kód slouží k označení různých materiálů ke vrácení do recyklačního cyklu (recyklace). Kód se skládá z recyklačního symbolu – který má odrážet recyklační cyklus – čísla, které označují materiál.

Vysvětlení značek

	Výrobky označené sněhovou vločkou mají silnější polštářování a tím chrání lépe před chladem.
	Datum výroby (rok/měsíc)
	Přečíst návod k obsluze

Záruka společnosti SPEQ GmbH

Vážený zákazníku

na toto zařízení se vztahuje 3 letá záruka od data zakoupení. V případě vad tohoto výrobku máte zákonná práva vůči prodejci výrobku. Tato zákonná práva nejsou omezena naší zárukou uvedenou níže.

Záruční podmínky

Záruční doba začíná běžet dnem nákupu. Originál účtenky si uschovejte. Jsou vyžadovány jako doklad o koupi. Pokud se do tří let od data zakoupení tohoto výrobku vyskytne materiálová nebo výrobní chyba, výrobek vám – dle vlastního uvážení – bezplatně opravíme, vyměníme nebo vrátíme kupní cenu. Tato záruka vyžaduje předložení vadného zařízení a dokladu o koupi (účtenka) ve tříleté lhůtě a krátký písemný popis povahy vady, včetně údajů, kdy se vyskytla. Pokud se na závadu vztahuje naše záruka, dostanete opravený výrobek nebo nový výrobek. Opravou nebo výměnou výrobku nezačíná běžet nová záruční doba.

Záruční doba a zákonné nároky na vady Záruční doba se o záruku neprodlužuje. To platí i pro vyměněné a opravené díly. Jakékoli poškození nebo chyby, které již byly přítomny v době nákupu, je třeba nahlásit ihned po rozbalení. Jakékoliv opravy potřebné po uplynutí záruční doby jsou zpoplatněny.

Rozsah záruky

Zařízení bylo pečlivě vyrobeno podle striktních jakostních směrnic a před dodáním svědomitě zkontrolováno. Záruka se vztahuje na vady materiálu nebo výrobní vady. Tato záruka se nevztahuje na části výrobku, které podléhají běžnému opotřebení a lze je tedy považovat za opotřebitelné díly, nebo na poškození křehkých dílů, například vypínače, nabíjecí baterie nebo díly ze skla. Tato záruka je neplatná, pokud byl výrobek poškozen, nesprávně používán nebo udržován. Pro správné používání výrobku je třeba striktně dodržovat všechny pokyny uvedené v návodu k použití. Účelům a činnostem, které jsou v

návodu k obsluze nedoporučovány nebo se před nimi varuje, je třeba se za každou cenu vyhnout. Výrobek je určen pouze pro soukromé a nikoli pro komerční použití. Záruka zaniká v případě hrubého a nesprávného zacházení, použití síly a manipulace, kterou neprovedlo naše autorizované servisní středisko.

Zpracování v případě záruky

Chcete-li zajistit rychlé zpracování vaší žádosti, postupujte podle pokynů níže:

- Pro všechny dotazy si připravte účtenku a číslo položky (IAN) jako doklad o koupi.
- Číslo položky naleznete na typovém štítku na výrobku, na rytině na výrobku, na titulní straně vašeho návodu (vlevo dole) nebo na nálepce na zadní nebo spodní straně výrobku.
- Pokud se vyskytnou funkční chyby nebo jiné závady, kontaktujte nejprve telefonicky nebo e-mailem níže uvedené servisní oddělení.
- Výrobek, který byl označen jako vadný, pak můžete zaslat na uvedenou servisní adresu spolu s dokladem o koupi (účtenka) s uvedením, o jakou chybu jde a kdy se vyskytla, aniž byste platili poštovné.

Tyto a mnohé další příručky, produktová videa a instalační software si můžete stáhnout na www.lidl-service.com. Tento QR kód vás zavede přímo na servisní stránky Lidl (www.lidl-service.com), kde si můžete otevřít návod k obsluze zadáním čísla položky (IAN).



Adresa servisu:

SPEQ GmbH
Tannbachstr. 10
73635 Steinenberg
NĚMECKO
E-mail: service@speq.de

Servisní infolinka: 00800 30 777 999
(zdarma)

Před odesláním prosím zavolejte
8:00 – 17:00 hod

Model přílby č: FF935SV
IAN: 494873_2504, 494874_2504,
494875_2504

Označenie komponentov	41
Rozsah dodávky	41
Dôležité informácie	41
Návod na obsluhu	41
Bezpečnostné pokyny	41
Vlastnosti výrobku	42
Používateľské a montážne pokyny	43
Slnečná clona	43
Vnútrotná podšívka	43
Klipsové zapínanie	43
Bradový deflektor	43
Lícne vypchávkvy	44
Akustické vypchávkvy	44
Predné vetranie	44
Horné vetranie	44
Zimný golier	44
Výmena priesozoru	44
Výber správnej veľkosti prilby	44
Údržba a starostlivosť	45
Skladovanie	45
Pokyny k likvidácii	45
Vysvetlenie značiek	45
Pokyny k záručnému plneniu a servisu	46

Gratulujeme!

Svojím nákupom ste sa rozhodli pre vysokokvalitný výrobok. Pred jeho prvým použitím sa s výrobkom oboznámte. Nato si pozorne prečítajte nasledujúci návod na obsluhu.

Výrobok používajte iba v súlade s opisom a iba v rámci účelu, na ktorý je určený. Tento návod na obsluhu si starostlivo uchovajte. Pri postúpení výrobku niekomu inému mu odovzdajte aj všetky podklady.

Označenie komponentov

1. Horné vetranie
2. Odvetrávací otvor
3. Mechanizmus priesozoru
4. Posúvač slnečnej clony
5. Odblokovanie sklopnej časti
6. Predné vetranie
7. Deflektor dychu
8. Priezor
9. Slnečná clona
10. Bradový deflektor
11. Štandardný golier
12. Zimný golier
13. Vnútoraná podšívka
14. Akustické vypchávkvy
15. Líčne vypchávkvy
16. Podbradný remienok s klipsovým zapínaním

Rozsah dodávky

Rozsah dodávky prilby obsahuje:

- Dodatočný pár lícných vypchávkvy na individuálne veľkostné prispôsobenie
- Akustické vypchávkvy
- Zimný golier
- Vrecko na prilbu
- Návod na obsluhu

Dôležité informácie

Táto prilba bola vyvinutá na motocyklistické účely a vyrobená podľa najnovšieho stavu vedy a techniky. Napriek najvyšším bezpečnostným štandardom môže pri ťažkých nehodách aj tak dôjsť k poraneniam. V určitých prípadoch môže byť náraz taký silný, že pri ňom prilba vodiča nedokáže efektívne ochrániť pred poranením hlavy. Na zaručenie dostatočnej ochrany musí prilba dobre priliehať. Každá prilba vystavená silnému nárazu sa musí vymeniť.

Zaručujeme, že tento výrobok neobsahuje výrobné ani materiálové nedostatky. Nárok na záručné plnenie neplatí v prípade opotrebenia alebo bežného opotrebovania, ani v prípade nesprávneho zaobchádzania.

Návod na obsluhu

Bezpečnostné pokyny

- **Varovanie!**
Počas jazdy sa smie prilba používať iba so zatvoreným bradovým dielom a priesozorom.
- Prilba je vybavená sklopnou slnečnou clonou, ktorá sa smie používať iba so zatvoreným priesozorom.
- Na otvorenie bradového dielu potlačte odblokovanie sklopnej časti (5) a pritom bradový diel zdvihnite nahor (obr. B).
- Na zatvorenie bradového dielu ho potiahnite nadol, až kým počutelne nezapadne.
- Prilba musí tesne priliehať a podbradný remienok musí byť tesne uzatvorený.
- Zaisťte, aby nebola obmedzená cirkulácia vzduchu.
- Zaisťte, aby bol prieszor vždy čistý a bez škrabancov. Poškodené prieszory sa musia ihneď vymeniť. Tónované prieszory sa nesmú používať v noci ani pri zlej viditeľnosti, keďže ju obmedzujú. Náhradné prieszory si môžete na uvedenej servisnej adrese objednávať až päť rokov od dátumu nákupu, pričom uvádzajte číslo priesozoru: 935V.

- Na prilbe, jej štruktúre ani jej jednotlivých komponentoch sa nesmú vykonávať žiadne zmeny.
- Prilba sa nesmie pomalovať farbou ani sa na ňu nesmú lepiť nálepky či etikety.
- Prilba má v prípade nárazu chrániť hlavu. Po čo i len jednom (aj ľahkom) náraze už táto ochrana nie je zaručená. Po nehode sa preto prilba musí okamžite vymeniť za novú, a to aj v prípade, ak na nej nie sú viditeľné žiadne poškodenia.
- Prilba sa nesmie prepravovať visiac na riadidlách ani inom komponente vozidla. Okrem toho sa musí bezpodmienečne udržiavať mimo zahriatych dielov (napr. výfuk).
- Na čistenie prilby sa nikdy nesmú používať rozpúšťadlá ani abrazívne prostriedky na báze ropy, a to ani zvnútra, ani zvonku. Vždy používajte pH neutrálny čistiaci prostriedok zriedený s vodou. Prilbu opatrne vysúchajte mäkkou handričkou. Potom ju nechľapiacou handričkou utrite dosucha. Vypchávkou možno čistiť trochu mydla a mäkkou kefkou.
- Pre svoju prilbu používajte iba originálne náhradné diely.
- Slniečna clona sa smie používať iba pri dennom svetle! Nesmie sa používať pri stmievaní ani v noci.

Vlastnosti výrobku

ECE-R 22.06 Homologation

Táto prilba spĺňa normu ECE-R 22.06 a je podľa nej homologizovaná. Norma ECE-R 22.06 obsahuje jednotné podmienky na schvaľovanie ochranných prilieb a ich priezorov pre vodičov a spolujazdcov motocyklov a mopedov.

Základom týchto skúšok sú tzv. nariadenia ECE hospodárskej komisie pre Európu Organizácie Spojených národov (Economic Commission for Europe).

Základné skúšky nariadenia ECE 22.06

- Tlmenie nárazov
- Dynamická skúška nosného zariadenia
- Skúška zorného poľa
- Pevnosť konštrukcie
- Skúška prilnavosti (stieracia skúška)
- Skúška podbradného remienka a zapínania
- Skúška zrezania vonkajších hrán
- Skúška správania pri odere vonkajšej škrupiny
- Skúška priezoru (mechanické a optické vlastnosti)
- Náraz do brady, skúška tlmenia bradového dielu











Vnútrotná podšívka s vložkami Coolmax®

Materiál Coolmax® značky INVISTA pozostáva z mimoriadne odolných látkových vlákien, ktoré pri športových aktivitách ich nositeľovi poskytujú podporu. Na základe patentovanej technológie vlákien DuPont prenáša Coolmax® vlhkosť z tela na povrch látky, kde uschne rýchlejšie, ako v prípade akejkoľvek inej látky. Špeciálne vyvinuté vlákna spoločnosti INVISTA, ktoré sa používajú pre látky Coolmax®, prenášajú vlhkosť z tela na povrch látky, odkiaľ sa dokáže rýchlo odpariť. Súčasne tieto jedinečne tvarované vlákna ponúkajú aj v prípade mokrého stavu maximálnu priedušnosť. Priedušnosť navyše zlepšuje efekt tepelnej regulácie.

Tento výrobok je vybavený lícnymi, čelnými a krčnými vypchávkami z materiálu Coolmax®.

HeiQ Mint - sviežosť textilu

Technológia HeiQ Mint bez zápachu je založená na mäťovom oleji a zaručuje pocit sviežosti aj po športe.

	<p>Deflektor dychu a vetranie priezoru Pomocou deflektora dychu (7) sa zabráňuje roseniu priezoru v dôsledku dýchania. Navyše sa zlepšuje cirkulácia vzduchu v oblasti priezoru.</p>
	Integrovaná slnečná clona
	Vonkajšia škrupina z ABS odolná proti nárazu
	Priezor s povrchovou vrstvou odolnou proti poškrabaniu
	Dodatočný pohodlný zimný golier
	Odnímateľná vnútorná podšívka, ktorú možno prať
	Výmena priezoru bez náradia
	S dodatočnou súpravou lícných vpchávok na individuálne upravenie veľkosti
	Vhodná aj pre nositeľov okuliarov
	Bezpečnostné klipové uzatváranie

	<p>Striešku možno odomknúť a ľahko otvoriť pri nízkej rýchlosti. Tým sa zlepšuje cirkulácia vzduchu v prilbe a znižuje sa zahmlievanie priezoru. VAROVANIE: Mierne otvorenú polohu nepoužívajte pri jazde vysokou rýchlosťou.</p>
---	--

Používateľské a montážne pokyny

Slnečná clona (obr. C)

Vďaka integrovanej slnečnej clone (9) môžete rýchlo a jednoducho reagovať na meniace sa svetelné podmienky.

Slnečnú clonu možno zasunúť a vysunúť pomocou posúvača (4).

Upozornenie:

- Dbajte na to, aby hrana slnečnej clony nezasahovala do vášho zorného poľa.
- Slnečnú clonu možno používať iba pri zatvorenom priezore a iba cez deň.

Vnútorná podšívka (obr. D)

Vnútornú podšívku (13) možno kompletne odobrať a čistiť samostatne (pozri pokyny na starostlivosť).

Na vytiahnutie vnútornej podšívky najskôr odstráňte golier prilby a líčne vpchávky. Potom uvoľníte zadné gombíky vnútornej podšívky a z prednej strany prilby vytiahnite klipy vnútornej podšívky.

Klipové zapínanie (obr. E)

Klipové zapínanie umožňuje individuálne a rýchle jemné doladenie podbradného remienka.

Klipový uzáver potlačte do takej miery, až bude prilba pohodlne a pevne priliehať. Pomocou posuvnej spony možno upevniť, resp. zaisťiť prečnievajúci bradový pásik.

Bradový deflektor (obr. F)

Bradový deflektor (10) možno nasadiť alebo odobrať podľa potreby. Na nasadenie bradový deflektor zasuňte do sklopného dielu.

Lícne vypchávký (obr. G)

Súčasťou dodávky sú aj dva rôzne hrubé páry lícných vypchávkov (15) na individuálne upravenie veľkosti.

Tenšie lícne vypchávký sú predmontované z výroby. Hrubšie lícne vypchávký sú samostatne priložené k prilbe.

Ak je prilba príliš voľná, čím na vašej hlave nesedí optimálne, môžete tenšie lícne vypchávký vymeniť za hrubšie.

Lícne vypchávký sa v prilbe upevňujú pomocou štyroch gombíkov. Vypchávký môžete jednoducho vytiahnuť.

Hrubšie lícne vypchávký teraz možno k prilbe pripevniť pomocou spomínaných štyroch gombíkov.

Každý gombík pritom musí početne zacvaknúť.

Akustické vypchávký (obr. H)

Akustické vypchávký (14) slúžia na znižovanie hluku, zvlášť pri jazde vysokou rýchlosťou.

Akustické vypchávký vtlačte do dutiny lícných vypchávkov. Strana akustickej vypchávký vybavená suchým zipsom musí smerovať k škrupine prilby.

Predné vetranie (obr. I)

Predné vetranie (6) možno otvoriť alebo zatvoriť pomocou posúvača.

Horné vetranie (obr. J)

Horné vetranie (1) možno otvoriť alebo zatvoriť pomocou posúvača.

Zimný golier

S cieľom zníženia vnikania vetra zo spodnej strany prilby pri veľmi nízkej teplote možno predmontovaný štandardný golier (12) vymeniť za dodávaný široký zimný golier (11).

Demontáž štandardného goliera (obr. K)

Najskôr uvoľníte upevnenie v strede štandardného goliera.

Nato potiahnite v strede za štandardný golier. Teraz ťahajte za konce goliera, kým sa štandardný golier úplne uvoľní.

Vloženie zimného goliera (obr. L)

Zimný golier založte po oboch stranách do výstupkov na prilbe.

Otvor v strede zimného goliera teraz zatlačte do stredového výstupku na prilbe.

Teraz môžete zimný golier kompletne vložiť.

Výmena priezoru

V prípade poškodenia alebo silného poškrabania priezoru (9) ho môžete vymeniť za náhradný priezor.

Demontáž priezoru

- Priezor posuňte do najvrchnejšej polohy (plné otvorenie) (obr. M).
- Potiahnite zaistovaciu páčku priezoru a odoberte ho (obr. N).

Montáž priezoru

- Náhradný priezor nasuňte na držadlo a dbajte pritom na jeho správne umiestnenie (plné otvorenie) (obr. M).
- Potiahnite zaistovaciu páčku priezoru a vložte priezor (obr. O).
- Náhradný priezor nechajte zapadnúť a zatvorte ho.

Výber správnej veľkosti prilby

- Odmerajte si obvod hlavy a podľa neho si zvolte veľkosť prilby. Predtým, ako sa rozhodnete, si vyskúšajte viacero prilieb. Pri nasadennej prilbe sa vám v ideálnom prípade spolu s prilbou pohybuje aj pokožka na spánkoch.
- Zaistíte, aby sa prilba na hlave voľne nehýbala ani v prípade neutiahnutého podbradného remienka.
- Aby bola prilba bezpečne nasadená, musí byť tesne utiahnutý a zapnutý podbradný remienok. Správne sedí vtedy, ak je pre vás ťažké pod remienok zasunúť prsty. Ešte stále sa vám však musí dať voľne dýchať, prehýtať a pohybovať hlavou.
- Presvedčte sa o tom, či bola prilba odskúšaná podľa najnovšej normy ECE.

Tabuľka veľkostí

	
Veľkosť	Obvod hlavy
M	57-58cm
L	59-60cm
XL	61-62cm

Údržba a starostlivosť

Pravidelná údržba a starostlivosť prispievajú k bezpečnosti a zachovaniu kvality vašej prilby.

Čistenie prilby

- Na čistenie prilby sa nikdy nesmú používať rozpúšťadlá ani abrazívne prostriedky na báze ropy, a to ani zvnútra, ani zvonku.
- Vždy používajte pH neutrálny čistiaci prostriedok zriadený s vodou. Prilbu opatrne vysušajte mäkkou handričkou. Potom ju nechľpiacou handričkou utrite dosucha. Po použití utrite znečistenia (napr. hmyz, piesok, prach atď.) pomocou mäkkej vlhkej handričky a následne prilbu doleštíte mäkkou suchou handričkou.
- Po použití vo vlhkom alebo mokrom prostredí by sa mal prieszor vždy utrieť suchou mäkkou handričkou.
- Pri čistení prieszoru sa nikdy nesmie použiť rozpúšťadlo ani abrazívny prostriedok na báze ropy.

Čistenie lícných a akustických vypchávkov, ako aj vnútornej podšívky

- Perte ručne do 30 °C.
- Nechajte vyschnúť pri izbovej teplote.
- Nepoužívajte zdroje tepla.
- Pri nepoužívaní skladujte v suchom a dobre vetranom priestore.

**Skladovanie**

Prilbu pri nepoužívaní skladujte na suchom a dobre vetranom mieste pri izbovej teplote. Vyhnite sa zdrojom tepla.



Výrobok zbytočne nevystavujte prudkému teplu, napr. ho nenechávajte v aute pri vysokej vonkajšej teplote.

Pokyny k likvidácii

Výrobok a jeho obalový materiál likvidujte v súlade s aktuálnymi miestnymi predpismi. Obalový materiál, ako napr. fóliové vrecká, sa nesmú dostať do rúk deťom. Obalový materiál uchovávajú mimo dosahu deťí.

Výrobok a jeho obalový materiál likvidujte environmentálnym spôsobom. Recyklačný kód slúži na označenie rôznych materiálov s cieľom ich návratu do zhodnocovacieho reťazca (recyklácia). Kód sa skladá z recyklačného symbolu – ktorý predstavuje zhodnocovací reťazec – a čísla, ktoré označuje materiál.

Vysvetlenie značiek

	Výrobky, ktoré sú označené snehovou vločkou, signalizujú hrubšiu podšívku, čím lepšie chránia pred chladom.
	Dátum výroby (mesiac/rok)
	Prečítajte si návod na obsluhu

Záruka spoločnosti SPEQ GmbH

Vážený zákazník, na zariadenie sa vzťahuje 3-ročná záruka od dátumu zakúpenia. V prípade poškodenia výrobku máte zákonné práva voči predajcovi. Zákonné práva nie sú obmedzené našou zárukou uvedenou nižšie.

Záručné podmienky

Záručná lehota začína dátumom zakúpenia. Dobré si uschovajte originálny pokladničný blok. Blok vám poslúži ako dôkaz o zakúpení. Ak sa do troch rokov od dátumu zakúpenia výrobku vyskytne chyba materiálu alebo výrobná chyba, výrobok vám – podľa vlastného uváženia – bezplatne opravíme, vymeníme alebo vrátime kúpnu cenu. Záruka vyžaduje predloženie chybného zariadenia a dokladu o kúpe (pokladničný blok) v trojročnej lehote a krátky písomný opis chyby a kedy sa chyba vyskytla. Ak sa na chybu vzťahuje naša záruka, dostanete opravený alebo nový výrobok. Opravou alebo výmenou výrobku nezačína plynúť nová záručná lehota.

Záručná lehota a zákonné nároky vyplývajúce z nedostatkov

Záručná lehota sa zárukou nepredlžuje. To platí aj pre vymenené a opravené diely. Akékoľvek poškodenie alebo chyby, ktoré boli prítomné už pri kúpe, je potrebné nahlásiť ihneď po rozbalení. Akékoľvek opravy potrebné po uplynutí záručnej lehoty sú s poplatnené.

Rozsah záruky

Zariadenie bolo starostlivo vyrobené podľa prísnych smerníc kvality a pred dodaním svedomito skontrolované. Záruka platí pre chyby materiálu a výrobné chyby. Záruka sa nevzťahuje na časti výrobku, ktoré podliehajú bežnému opotrebovaniu a možno ich teda

považovať za opotrebované diely, alebo na poškodenie krehkých dielov, napr. spínače, akumulátory alebo diely vyrobené zo skla. Záruka zaniká, ak je výrobok poškodený, nesprávne používaný alebo udržiavaný. Na správne používanie výrobku je potrebné prísne dodržiavať všetky pokyny uvedené v návode na použitie. Vyhnite sa účelom použitia alebo činnostiam, ktoré v návode na použitie neodporúčame alebo pred ktorými používateľov varujeme. Výrobok je určený na súkromné, nie na komerčné použitie. Záruka zaniká v prípade hrubej a nesprávnej manipulácie, použitia sily a činností, ktoré nevykonalo naše autorizované servisné stredisko.

Postup v prípade nároku na záručné plnenie

Na rýchle spracovanie vašej požiadavky postupujte podľa nasledovných pokynov:

- Pre akékoľvek otázky si pripravte pokladničný blok a číslo výrobku (IAN) ako doklad o kúpe.
- Číslo výrobku nájdete na typovom štítku na výrobku, gravírovaní na výrobku, titulnej strane návodu na použitie (dolu vľavo) alebo na nálepke na zadnej a prednej strane výrobku.
- V prípade výskytu funkčných chýb alebo iných nedostatkov najprv kontaktujte uvedené servisné oddelenie telefonicky alebo e-mailom.
- Následne môžete poslať výrobok, ktorý bol evidovaný ako chybný, s priložením dokladu o kúpe (pokladničný blok) s uvedením, o akú chybu ide a kedy sa vyskytla, bez poštovného poplatku na adresu servisu, ktorú ste dostali.

Na stránke www.lidl-service.com si môžete stiahnuť túto aj ostatné príručky, videá o výrobe a inšalačné softvéry. Pomocou QR kódu sa dostanete priamo na stránku servisu spoločnosti Lidl (www.lidl-service.com), kde si môžete otvoriť návod na použitie zadaním čísla výrobku (IAN).



Adresa servisu:

SPEQ GmbH
Tannbachstr. 10
73635 Steinenberg
NEMECKO
E-mail: service@speq.de

Linka servisu: 00800 30 777 999
(bezplatne)
Pred odoslaním nás telefonicky
kontaktujte
8:00 – 17:00

Model prilby č: FF935SV
IAN: 494873_2504, 494874_2504,
494875_2504

Opis dijelova	49
Opseg isporuke	49
Važna informacija	49
Upute za uporabu	49
Sigurnosne napomene	49
Značajke proizvoda	50
Upute za korištenje i montažu	51
Zaštita od sunca	51
Unutarnji jastučići	51
Rasterski sustav zatvaranja	51
Usmjerivač vjetrova za bradu	51
Jastučići za obraze	52
Akustični jastučići	52
Prednja ventilacija	52
Gornja ventilacija	52
Zimski ovratnik	52
Zamjena vizira	52
Odabir točne veličine kacige	52
Održavanje i njega	53
Skladištenje	53
Napomene o zbrinjavanju	53
Objašnjenje crteža	53
Napomene o jamstvu i tijeku servisa	54

Čestitke!

Svojom kupnjom odlučili ste se za visokokvalitetni proizvod. Upoznajte se s proizvodom prije prve uporabe. Pažljivo pročitajte sljedeće upute za uporabu. Koristite proizvod samo kako je opisano i za navedena područja primjene. Držite ove upute za uporabu na sigurnom. Ako predajete proizvod trećim stranama, predajte i čitavu dokumentaciju.

Opis dijelova

1. Gornja ventilacija
2. Izlaz zraka
3. Mehanizam vizira
4. Klizač za zaštitu od sunca
5. Otključavanje sklopivog dijela
6. Prednja ventilacija
7. Usmjerivač daha
8. Vizir
9. Zaštita od sunca
10. Usmjerivač vjetra za bradu
11. Standardni ovrtnik
12. Zimski ovrtnik
13. Unutarnji jastučići
14. Akustični jastučići
15. Jastučići za obraze
16. Traka za bradu s kopčom

Opseg isporuke

Opseg isporuke vaše kacige sastoji se od:

- Dodatni par jastučića za obraze za individualnu prilagodbu veličine
- Akustični jastučići
- Zimski ovrtnik
- Torba za kacigu
- Upute za uporabu

Važna informacija

Ova je kaciga razvijena za motociklizam i proizvedena prema najnovijem stanju tehnologije. Unatoč najvišim sigurnosnim standardima, ozbiljne nesreće još uvijek mogu rezultirati ozljedama. U nekim slučajevima, udar može biti toliko jak da kaciga nije učinkovita u zaštiti vozača od ozljede glave. Kako bi pružila odgovarajuću zaštitu, ova

kaciga mora dobro pristajati i biti sigurno pričvršćena. Svaka kaciga izložena snažnom udarcu mora se zamijeniti.

Jamčimo da ovaj proizvod nema grešaka u proizvodnji i materijalu. Jamstveni zahtjev ne odnosi se na istrošenost ili normalno trošenje i ne primjenjuje se u slučaju nestručnog rukovanja.

Upute za uporabu

Sigurnosne napomene

- **Upozorenje!**
Tijekom vožnje, kaciga se smije koristiti samo sa zatvorenim štitnikom za bradu i viziorom.
- Kaciga je opremljena zakretnom zaštitom od sunca koja se smije koristiti samo u kombinaciji sa zatvorenim viziorom.
- Za otvaranje štitnika za bradu, pritisnite mehanizam za otpuštanje (5) dok podižete štitnik za bradu prema gore (Slika B).
- Za zatvaranje štitnika za bradu, povucite štitnik za bradu prema dolje dok ne čujete zvuk.
- Kaciga mora dobro pristajati, a štitnik za bradu mora biti pričvršćen.
- Pazite da cirkulacija zraka nije ograničena.
- Pazite da vizir uvijek bude čist i bez ogrebotina. Oštećeni viziri moraju se odmah zamijeniti. Zatamnjeni viziri ne smiju se koristiti noću ili pri slaboj vidljivosti jer dodatno smanjuju vidljivost. Do pet godina od datuma kupnje imate mogućnost naručiti zamjenske vizire s navedene adrese servisa, broj vizira: 935V.
- Nisu dopuštene nikakve izmjene na kacigi, njenoj strukturi ili pojedinačnim komponentama
- Kaciga se ne smije bojati ili prekrivati naljepnicama ili etiketama.
- Kaciga je dizajnirana da zaštiti glavu u slučaju sudara. Nakon samo jednog (čak i laganog) udarca ova zaštita više nije zajamčena. Nakon nesreće, kaciga se mora odmah zamijeniti, čak i ako nema vidljivih oštećenja.

- Kaciga se ne smije transportirati obješena na upravljač ili bilo koji drugi dio vozila. Osim toga, mora se držati dalje od zagrijanih dijelova (npr. ispuha).
- Nikada ne koristite otapala ili abrazive koji sadrže naftu za čišćenje kacige, izvana ili iznutra. Uvijek koristite pH neutralno sredstvo za čišćenje razrijeđeno u čistoj vodi. Nježno trljajte mekom krpom. Zatim obrišite suhom krpom koja ne ostavlja vlakna. Jastučići se mogu čistiti s malo sapuna i mekom četkom.
- Za svoju kacigu koristite samo originalne zamjenske dijelove.
- Zaštita od sunca smije se koristiti samo tijekom dana! Ne smije se koristiti u sumrak ili noću.

Značajke proizvoda

ECE-R 22.06 Homologation

Ova kaciga zadovoljava standard ECE-R 22.06 i prema njemu je homologirana. Standard ECE-R 22.06 sadrži jedinstvene uvjete za homologaciju zaštitnih kaciga i njihovih vizira za vozače i putnike motocikala i mopeda.

Osnova za ova ispitivanja su takozvani ECE propisi Ekonomske komisije za Europu Ujedinjenih naroda (Economic Commission for Europe).

Bitna ispitivanja ECE uredbe 22.06











- Amortizacija udaraca
- Dinamičko ispitivanje uređaja za nošenje
- Ispitivanje vidnog polja
- Održavanje oblika
- Ispitivanje čvrstoće (test kidanja)
- Ispitivanje trake za bradu i kopče
- Ispitivanje kidanja za vanjske rubove
- Ispitivanje trenja vanjskog dijela
- Pregled vizira (mehanička i optička svojstva)
- Traka za bradu, provjera amortizacije dijela za bradu

Unutarnji jastučići s Coolmax® umetcima

Coolmax® tvrtke INVISTA je vlakno visoke učinkovitosti koje podržava korisnika tijekom sportskih aktivnosti. Na temelju patentirane DuPont tehnologije vlakana, Coolmax® prenosi vlagu od tijela do površine tkanine, gdje se suši brže od bilo koje druge tkanine. Posebno razvijena INVISTA vlakna koja se koriste u Coolmax® tkaninama odvođe vlagu od tijela do površine tkanine gdje može brzo ispariti. U isto vrijeme, jedinstveno oblikovana vlakna nude maksimalnu prozračnost čak i kada su mokra. Prozračnost također poboljšava učinak regulacije topline. U ovom proizvodu jastučići za obraze, čelo i vrat opremljeni su Coolmax® tehnologijom.

HeiQ Mint - Textilfrissesség

A szagtalán HeiQ Mint technológia mentaolajon alapul, és sportolás után is biztosítja a frissesség érzését.

	Usmjerivač daha i ventilacija na viziru Usmjerivač daha (7) smanjuje zamaglivanje vizira zrakom. Osim toga, poboljšana je cirkulacija zraka u području vizira.
	Integrirana zaštita od sunca
	ABS vanjska površina otporna na udarce
	Vizir s presvlakom protiv ogrebotina
	Dodatni udobni zimski ovrtnik
	Uklonjiva, periva unutarnja podstava
	Zamjena vizira bez alata
	S dodatnim setom jastučića za obraze za individualnu prilagodbu veličine
	Pogodno za osobe koje nose naočale
	Sigurnosna kopča

	A napellenzőt ki lehet nyitni, és alacsony sebességnél könnyen kinyitható. Ez javítja a sisak légkeringését és csökkenti a napellenző bepárasodását. FIGYELMEZTETÉS: Ne használja az enyhén nyitott pozíciót nagy sebességgel történő utazáskor.
---	--

Upute za korištenje i montažu

Zaštita od sunca (Sl. C)

Integrirana zaštita od sunca (9) omogućuje brzu i jednostavnu reakciju na promjenjive svjetlosne uvjete.

Zaštita od sunca se može uvlačiti i izvlačiti pomoću klizača (4).

Napomena:

1. Pazite da vam rub zaštite od sunca ne zaklanja vidno polje.
2. Zaštita od sunca smije se koristiti samo sa zatvorenim viziorom i samo danju.

Unutarnji jastučići (sl. D)

Unutarnji jastučići (13) mogu se potpuno ukloniti i zasebno očistiti (vidi upute za njegu). Za uklanjanje unutarnjih jastučića prvo uklonite ovrtnik kacige i jastučice za obraze. Zatim otpustite stražnje kopče unutarnjih jastučića i izvucite kopče unutarnjih jastučića iz prednjeg dijela kacige.

Rasterski sustav zatvaranja (sl. E)

Rasterski zatvarač omogućuje individualno i brzo podešavanje trake za bradu. Stisnite zatvarač dok kaciga ne bude udobna, ali sigurna.

Višak trake za bradu može se pričvrstiti ili osigurati podesivom kopčom.

Usmjerivač vjetra za bradu (sl. F)

Usmjerivač vjetra za bradu (10) može se ukloniti ili ponovno pričvrstiti po potrebi. Za pričvršćivanje, gurnite usmjerivač u preklapni dio.

Jastučići za obraze (sl. G)

Dobit ćete dva različita para jastučića za obraze (15) za individualnu prilagodbu veličine.

Tanji jastučići za obraze već su unaprijed sastavljeni u tvornici. Deblji jastučići za obraze dolaze zasebno s kacigom.

Ako je kaciga prelabava i stoga ne pristaje vašoj glavi, možete zamijeniti tanje jastučiće za obraze debljima.

Jastučići za obraze pričvršćeni su za kacigu s četiri gumba. Jastučiće možete jednostavno izvući.

Deblji jastučići za obraze sada se također mogu pričvrstiti na kacigu pomoću četiri gumba.

Pritom morate čuti klik svakog gumba.

Akustični jastučići (sl. H)

Akustični jastučići (14) služe za smanjenje buke, posebno pri vožnji velikim brzinama. Pritisnite akustične jastučiće u šupljinu jastučića za obraze. Akustična strana opremljena čičkom okrenuta je prema vanjskom dijelu kacige.

Prednja ventilacija (sl. I)

Prednja ventilacija (ó) može se otvoriti i zatvoriti kliznim prekidačem.

Gornja ventilacija (sl. J)

Gornja ventilacija (1) može se otvoriti i zatvoriti pomoću klizača.

Zimski ovratnik

Kako bi se smanjio usis vjetera s donje strane kacige pri vrlo niskim temperaturama, unaprijed sastavljeni standardni ovratnik (12) može se zamijeniti isporučenim širokim zimskim ovratnikom (11).

Skidanje standardnog ovratnika (sl. K)

Najprije otpustite kopču na sredini standardnog ovratnika.

Da biste to učinili, povucite sredinu standardnog ovratnika.

Sada povucite svaki kraj ovratnika dok se standardni ovratnik potpuno ne otpusti.

Umetanje zimskog ovratnika (sl. L)

Zakačite zimski ovratnik na igle na kacigi s obje strane.

Sada pritisnite otvor u sredini zimskog ovratnika u središnju iglu na kacigi.

Sada možete potpuno umetnuti zimski ovratnik.

Zamjena vizira

Ako je vizir (9) oštećen ili jako izgripan, možete ga zamijeniti zamjenskim viziorom.

Skidanje vizira

- Gurnite vizir u gornji položaj (potpuno otvoren) (sl. M).
- Povucite sigurnosnu ručku vizira i uklonite vizir (sl. N).

Ugradnja vizira

- Postavite zamjenski vizir na držač i pazite da je u ispravnom položaju (potpuno otvoren) (sl. M).
- Povucite sigurnosnu ručku vizira i postavite vizir (sl. O).
- Pričvrstite zamjenski vizir na mjesto i zatvorite vizir.

Odabir točne veličine kacige

- Izmjerite opseg svoje glave i prema tome odaberite veličinu kacige. Isprobajte nekoliko kaciga prije nego što se odlučite. Kada stavite kacigu na glavu, idealno bi bilo da se koža na sljepoočnicama pomiče zajedno s vama.
- Uvjerite se da kaciga nema puno slobode kretanja na glavi čak i bez zategnute trake za bradu.
- Za sigurno pristajanje, traka za bradu mora biti čvrsto zatvorena. Ispravno pristaje ako vam je teško provući prste ispod trake za bradu. Ali i dalje morate moći disati, gutati i udobno okretati glavu.
- Uvjerite se da je kaciga testirana prema najnovijem ECE standardu

Tablica veličina

	
Veličina	Opseg glave
M	57-58cm
L	59-60cm
XL	61-62cm

Održavanje i njega

Redovito održavanje i njega pridonose sigurnosti i očuvanju kacige.

Čišćenje kacige

- Nikada ne koristite otapala ili abrazive koji sadrže naftu za čišćenje kacige, izvana ili iznutra.
- Uvijek koristite pH neutralno sredstvo za čišćenje razrijeđeno u čistoj vodi. Nježno trljajte mekom krpom. Zatim obrišite suhom krpom koja ne ostavlja vlakna. Nakon uporabe, obrišite prljavštinu (npr. kukce, pijesak, prašinu itd.) mekom, vlažnom krpom, a zatim obrišite mekom, suhom krpom.
- Nakon uporabe u mokrim i vlažnim uvjetima, vizir uvijek treba obrisati suhom, mekom krpom.
- Nikada ne koristite naftna otapala ili abrazive za čišćenje vizira.

Čišćenje jastučića za obraze, akustičnih jastučića i unutarnjih jastučića

- Ručno pranje ispod 30 °C
- Ostavite da se osuši na sobnoj temperaturi.
- Izbjegavajte izvore topline.
- Kada se ne koristi, čuvajte na suhom, prozračenom mjestu.





Skladištenje

Kada se ne koristi, čuvajte kacigu na suhom i dobro prozračenom mjestu na sobnoj temperaturi. Izbjegavajte izvore topline. Nemojte izlagati proizvod nepotrebno visokoj toplini, npr. u automobilu na visokim vanjskim temperaturama.

Napomene o zbrinjavanju

Proizvod i materijal za pakiranje odložite u skladu s važećim lokalnim propisima. Materijali za pakiranje, poput vrećica od folije, ne smiju se davati djeci. Držite materijal za pakiranje izvan dohvata djece. Proizvod i ambalažu zbrinite na ekološki prihvatljiv način. Šifra recikliranja koristi se za identifikaciju različitih materijala za vraćanje u ciklus ponovne uporabe (recikliranje). Šifra se sastoji od simbola za recikliranje – namijenjenog odražavanju ciklusa ponovne uporabe – i broja koji identificira materijal.

Objašnjenje crteža

	Proizvodi označeni pahuljom imaju deblju podstavu i time bolju zaštitu od hladnoće.
	Datum proizvodnje (mjesec/godina)
	Pročitajte upute za uporabu

Jamstvo SPEQ GmbH

Poštovani kupci, na ovaj uređaj dobivate tri godine jamstva od datuma kupnje. U slučaju nedostataka na proizvodu imate zakonska prava u odnosu na prodavača. Ta zakonska prava nisu ograničena našim jamstvom prikazanim u nastavku.

Uvjeti jamstva

Rok jamstva počinje teći datumom kupnje. Na sigurnom mjestu sačuvajte originalni račun. On je potreban kao dokaz o kupnji. Ako se u roku od tri godine od datuma kupnje ovog proizvoda pojavi materijalna ili proizvodna pogreška, mi ćemo – prema svojem izboru – besplatno popraviti proizvod, zamijeniti ga ili vratiti kupovnu cijenu. Ovo jamstvo zahtijeva da se unutar roka od tri godine predoče neispravni uređaj i dokaz o kupnji (račun) te da se pruži kratak pisani opis prirode kvara i vremena nastanka.

Ako je kvar pokriven našim jamstvom, vratit ćemo vam popravljen ili nov proizvod. Popravkom ili zamjenom proizvoda ne počinje novo jamstveno razdoblje.

Trajanje jamstva i zakonsko pravo reklamacije

Trajanje jamstva ne produljuje se odgovornošću za materijalne nedostatke. To vrijedi i za zamijenjene i popravljene dijelove. Oštećenja i kvarovi koji su eventualno nastali već pri kupnji moraju se prijaviti odmah pošto se uređaj izvadi iz ambalaže. Nakon isteka trajanja jamstva popravci se plaćaju.

Opseg jamstva

Uređaj je pažljivo proizveden prema strogim smjernicama kvalitete i savjesno provjeren prijet isporuke.

Jamstvo vrijedi za materijalne ili tvorničke pogreške. Ovo jamstvo ne pokriva dijelove proizvoda koji su podložni normalnom trošenju pa se stoga mogu smatrati potrošnim dijelovima ili oštećenjem lomljivih dijelova, npr. poput prekidača, baterija ili staklenih dijelova.

Jamstvo prestaje važiti ako je proizvod oštećen, ako ga se nenamjenski upotrebljavalo ili popravljalo. Da bi se proizvod namjenski upotrebljavao, sve upute dane u korisničkom priručniku moraju se strogo poštivati. Svrhe i radnje koje se ne preporučuju u uputama za upotrebu ili na koje se upozorava obavezno treba izbjegavati.

Proizvod je namijenjen isključivo za privatnu, a ne za komercijalnu upotrebu. U slučaju zloupotrebe i nenamjenskog rukovanja, primjene prisile i zahvata koje nisu proveli radnici našeg ovlaštenog servisa, jamstvo prestaje važiti.

Tijek postupka u slučaju ostvarivanja prava jamstva

Da bismo osigurali brzu obradu vašeg zahtjeva, svakako slijedite sljedeće napomene:

- Tijekom svih upita unaprijed pripremite račun i broj proizvoda (IAN) kao potvrdu o kupnji.
- Broj artikla nalazi se na tipskoj pločici na proizvodu, urezbaren na proizvodu, na naslovnoj stranici uputa za upotrebu (u donjem lijevom kutu) ili na naljepnici na stražnjoj ili donjoj strani proizvoda.
- Ako nastupe pogreške funkcija ili drugi kvarovi, najprije se **telefonski** ili putem **e-pošte** obratite servisnom odjelu navedenom u nastavku.
- Zatim možete poslati proizvod koji je evidentiran kao neispravan, prilažući dokaz o kupnji (račun) te navodeći kakav je kvar i kada je nastao, bez plaćanja poštarine na servisnu adresu koju ste dobili.

Na stranici www.lidl-service.com možete preuzeti ovaj i mnoge druge priručnike, videozapise proizvoda i instalacijski softver. Ovaj QR kod vodi vas izravno na stranicu Lidlova servisa (www.lidl-service.com) pa svoje upute za upotrebu možete otvoriti unosom broja artikla (IAN).



Adresa službe za korisnike:

SPEQ GmbH
Tannbachstr. 10
73635 Steinenberg
NJEMAČKA
E-pošta: service@speq.de

Otvorena telefonska linija servisa: 00800 30
777 999
(besplatno)

Nazovite prije slanja
8:00 h – 17:00 h

Model kacige nr: FF935SV
IAN: 494873_2504, 494874_2504,
494875_2504

Naziv dela	57
Obim isporuke	57
Važne informacije	57
Uputstvo za upotrebu	57
Bezbednosne napomene	57
Karakteristike proizvoda	58
Uputstva za rukovanje i montažu	59
Štitnik od sunca	59
Unutrašnja obloga	59
Sistem raster zatvarača	59
Deflektor vetra za bradu	59
Jastučići za obraze	60
Obloga zvučne izolacije	60
Prednja ventilacija	60
Gornja ventilacija	60
Zimske kragne	60
Zamena vizira	60
Izbor odgovarajuće veličine kacige	60
Održavanje i nega	61
Skladištenje	61
Napomene o odlaganju u otpad	61
Objašnjenje oznaka	61
Napomene u vezi sa garancijom i servisiranjem	62

Čestitamo!

Svojom kupovinom ste se odlučili za visokokvalitetan proizvod. Upoznajte se sa proizvodom pre nego što ga prvi put upotrebite.

Pažljivo pročitajte sledeće uputstvo za upotrebu.

Koristite proizvod samo kako je opisano i za određene oblasti primene. Čuvajte ovo uputstvo za upotrebu na bezbednom mestu. Takođe predajte sva dokumenta kada proizvod predajete trećim licima.

Naziv dela

1. Gornja ventilacija
2. Izlaz za vazduh
3. Mehanizam vizira
4. Klizač za štitnik od sunca
5. Otključavanje preklopa
6. Prednja ventilacija
7. Deflektor daha
8. Vizir
9. Štitnik od sunca
10. Deflektor vetra za bradu
11. Standardne kragne
12. Zimske kragne
13. Unutrašnja obloga
14. Obloga zvučne izolacije
15. Jastučići za obraze
16. Trake za bradu sa raster zatvaračem

Obim isporuke

Obim isporuke vaše kacige sadrži:

- Dodatni par jastučića za obraze za individualno prilagođavanje veličine
- Obloga zvučne izolacije
- Zimske kragne
- Vreća za kacigu
- Uputstvo za upotrebu
-

Važne informacije

Ova kaciga je razvijena za motociklizam i proizvedena korišćenjem najnovije tehnologije. Uprkos najvišim bezbednosnim standardima, ozbiljne nezgode i dalje mogu dovesti do

повреда. U nekim slučajevima, udar može biti toliko jak da kaciga nije efikasna zaštita vozača od повреда glave.

Da bi se obezbedila adekvatna zaštita, ova kaciga mora dobro da stoji i mora da bude bezbedno pričvršćena. Svaka kaciga koja je bila izložena jakom udaru mora biti zamenjena.

Garantujemo da ovaj proizvod ne sadrži greške u proizvodnji i materijalu. Garancija se ne odnosi na habanje ili normalno trošenje i ne važi u slučaju nepravilnog rukovanja.

Uputstvo za upotrebu

Bezbednosne napomene

• Upozorenje!

- Tokom vožnje, kaciga se može koristiti samo sa zatvorenim štitnikom za bradu i viziorom.
- Kaciga je opremljena zakretnim štitnikom od sunca koji se može koristiti samo u kombinaciji sa zatvorenim viziorom.
- Za otvaranje štitnika za bradu, pritisnite mehanizam za otključavanje preklopnog dela (5) i pri tom podignite štitnik za bradu nagore (sl. B).
- Da biste zatvorili štitnik za bradu, povucite štitnik za bradu nadole tako da se čujno uklopi.
- Kaciga mora dobro da stoji, a traka za bradu mora biti pričvršćena.
- Uverite se da cirkulacija vazduha nije ograničena.
- Pobrinite se da je vizir uvek čist i bez ogrebotina. Oštećeni viziri se moraju odmah zameniti. Zatamnjeni viziri se ne smeju koristiti noću ili pri slaboj vidljivosti jer smanjuju vidljivost. Do pet godina od datuma kupovine imate mogućnost naručivanja zamenskih vizira sa navedene servisne adrese, broj vizira: 935V.
- Nisu dozvoljene nikakve modifikacije kacige, njegove strukture ili pojedinačnih komponenti.
- Kaciga ne sme da se lakira, a nisu dozvoljene nalepnice ili etikete na njoj.

- Kaciga treba da štiti glavu u slučaju udara. Posle samo jednog (čak i blagog) udara, ova zaštita više nije zagarantovana. Zato se nakon nezgode kaciga mora odmah zameniti, čak i ako nema vidljivih oštećenja.
- Kaciga ne sme da se transportuje viseći sa upravljača ili bilo kog drugog dela mašine. Pored toga, mora da se drži dalje od zagrejanih delova (npr. auspuha).
- Nemojte nikada da koristite rastvarače ili abrazivna sredstva koja sadrže naftu za čišćenje kaciga, spolja ili iznutra. Uvek koristite pH-neutralni deterdžent razblažen u čistoj vodi. Nežno istrljajte mekom krpom. Zatim obrišite krpom koja ne ostavlja niti. Obloge se mogu očistiti sa malo sapuna i mekom četkom.
- Koristite samo originalne rezervne delove za svoju kacigu.
- Štitnik od sunca sme da se koristi samo na dnevnom svetlu! Ne sme da se koristi u sumrak ili noću.

Karakteristike proizvoda

ECE-R 22.06 Homologation

Ova kaciga zadovoljava standard ECE-R 22.06 i usaglašena je u skladu sa njim. Standard ECE-R 22.06 sadrži jedinstvene uslove za odobrenje zaštitnih kaciga i njihovih vizira za vozače motocikala i mopeda i njihove saputnike.

Osnova za ova ispitivanja su takozvani ECE propisi Ekonomske komisije za Evropu Ujedinjenih nacija (Economic Commission for Europe).

Bitna ispitivanja u skladu sa ECE standardom 22.06

- Amortizacija udara
- Dinamičko ispitivanje mehanizma za nošenje
- Provera vidnog polja
- Čvrstina
- Test držanja (test skidanja)
- Provera trake za glavu i kopče
- Test smicanja za spoljne ivice











- Test habanja spoljašnjeg omotača
- Provera vizira (mehaničke i vizuelne karakteristike)
- Otvarač za bradu, provera amortizacije štitnika za bradu

Unutrašnja obloga sa Coolmax® ulošcima

Coolmax® tehnologija kompanije INVISTA predstavlja tkaninu visokih performansi koja podržava korisnika tokom sportskih aktivnosti. Zasnovana na patentiranoj DuPont tehnologiji vlakana, Coolmax® transportuje vlagu sa tela na površinu tkanine koja se suši brže od bilo koje druge tkanine. Vlakna koja je specijalno razvila kompanija INVISTA i koja se koriste za Coolmax® tkanine, prenose vlagu sa tela na površinu tkanine sa koje može brzo da ispari. U isto vreme, vlakna jedinstvenog oblika nude maksimalnu cirkulaciju vazduha, čak i kada su mokra. Slobodna cirkulacija vazduha takođe poboljšava efekat regulacije toplote. Jastučići za obraze, čelo i vrat u ovom proizvodu opremljeni su Coolmax® tehnologijom.

HeiQ Mint - Svežina tekstila

HeiQ Mint tehnologija bez mirisa zasnovana je na ulju mente i pruža osećaj svežine čak i nakon vežbanja.

	Deflektor daha i ventilacija vizira Deflektor daha (7) smanjuje zamagljivanje vizira od disanja. Pored toga, poboljšana je cirkulacija vazduha u području vizira.
	Ugrađeni štitić od sunca
	ABS spoljašnja školjka otporna na udare
	Vizir sa slojem protiv grebanja
	Dodatne zimske udobne kragne
	Periva unutrašnja obloga koja se može ukloniti
	Zamena vizira bez alata
	Sa dodatnim kompletom jastučića za obrazu za individualno prilagođavanje veličine
	Pogodno za osobe koje nose naočare
	Sigurnosni raster zatvarač

	Pri malim brzinama, vizir se može otključati i blago otvoriti. Ovo poboljšava cirkulaciju vazduha unutar kacige i smanjuje zamagljivanje. UPOZORENJE: Ne koristite blago otvoren položaj kada vozite velikim brzinama.
---	--

Uputstva za rukovanje i montažu

Štitić od sunca (sl. C)

Zahvaljujući ugrađenom štitiću od sunca (9) možete brzo i jednostavno da reagujete na promenu uslova osvetljenja.

Štitić od sunca se može uvući i izvući pomoću klizača (4).

Napomena:

- Vodite računa da ivica štitića od sunca ne ometa vaše vidno polje.
- Štitić od sunca sme da se koristi samo sa zatvorenim vizirirom i samo na dnevnom svetlu.

Unutrašnja obloga (sl. D)

Unutrašnja obloga (13) se može potpuno izvaditi i posebno očistiti (pogledajte uputstva za negu).

Da biste uklonili unutrašnju oblogu, prvo uklonite kragne kacige i jastučice za obrazu. Zatim otpustite zadnje kopče unutrašnje obloge i izvucite stezaljke unutrašnje obloge iz prednjeg dela kacige.

Sistem raster zatvarača (sl. E)

Raster zatvarač omogućava individualno i brzo fino podešavanje trake za bradu. Zatežite raster zatvarač dok kaciga ne bude udobna, ali sigurna.

Pomoću pokretne kopče višak trake se može učvrstiti, odn. osigurati.

Deflektor vetra za bradu (sl. F)

Deflektor vetra za bradu (10) se po potrebi može skinuti ili ponovo staviti. Da biste ga postavili, gurnite deflektor vetra za bradu u poklopac.

Jastučići za obraze (sl. G)

Dobićete dva različita para jastučića za obraze (15) za individualno prilagođavanje veličine.

Tanji jastučići za obraze su već montirani u fabrici. Deblji jastučići za obraze su posebno priloženi uz kacigu.

Ako je kaciga previše labava i zbog toga ne pristaje optimalno vašoj glavi, tanje jastučice za obraze možete zameniti debljim.

Jastučići za obraze se pričvršćuju na kacigu pomoću četiri kopče. Jastučice možete jednostavno izvući.

Deblji jastučići za obraze sada se mogu pričvrstiti i na kacigu pomoću četiri kopče. Svaka pritisna kopča se mora čujno uglatiti.

Obloga zvučne izolacije (sl. H)

Obloga zvučne izolacije (14) služi za smanjenje buke, posebno na vožnjama sa velikim brzinama.

Pritisnite oblogu zvučne izolacije u šupli prostor jastučića za obraze. Strana obloge zvučne izolacije sa čičak trakom je okrenuta prema školjki kacige.

Prednja ventilacija (sl. I)

Prednja ventilacija (ó) se može otvoriti i zatvoriti pomoću klizača.

Gornja ventilacija (sl. J)

Gornja ventilacija (1) se može otvoriti i zatvoriti pomoću klizača.

Zimske kragne

Da bi se smanjio ulazak vetra sa donje strane kacige pri veoma niskim temperaturama, unapred montirana standardna kragna (12) može da se zameni isporučenom širokom zimskom kragnom (11).

Demontaža standardne kragne (sl. K)

Prvo olabavite učvršćenje na sredini standardne kragne.

Da biste to uradili, povucite sredinu standardne kragne.

Sada vucite svaki kraj kragne dok se standardna kragna potpuno ne olabavi.

Postavljanje zimske kragne (sl. L)

Zakačite zimsku kragnu sa obe strane na pinove na kacigi.

Pritisnite sada otvor na sredini zimske kragne na centralni pin na kacigi.

Sada možete u potpunosti da umetnete zimsku kragnu.

Zamena vizira

Ako je vizir (9) oštećen ili jako izgreban, možete da ga zamenite zamenskim viziorom.

Skidanje vizira

- Gurnite vizir u najviši položaj (potpuno otvoren) (sl. M).
- Povucite ručicu za zaključavanje vizira i skinite vizir (sl. N).

Ugradnja vizira

- Postavite zamenski vizir na držač, uverite se da je u ispravnom položaju (potpuno otvoren) (sl. M).
- Povucite ručicu za zaključavanje vizira i postavite vizir (sl. O).
- Postavite zamenski vizir na mesto i zatvorite vizir.

Izbor odgovarajuće veličine kacige

- Izmerite obim glave i u skladu sa tim odaberite veličinu kacige. Isprobajte više kaciga pre nego što se odlučite. Kada stavite kacigu, idealno bi bilo da se ona pomera zajedno sa kožom na slepoočnicama.
- Uverite se da kaciga nema mnogo slobode kretanja na glavi, čak i kada traka za bradu nije zategnuta.
- Traka za bradu mora biti čvrsto pričvršćena radi bezbednog stajanja. Ona pravilno stoji ako vam je teško da gurnete prste ispod trake za bradu. Međutim, još uvek morate da imate mogućnost da udobno dišete, gutate i okrećete glavu.
- Proverite da li je kaciga testirana u skladu sa najnovijim ECE standardom.

Tabela veličina

	
Veličina	Obim glave
M	57-58cm
L	59-60cm
XL	61-62cm

Održavanje i nega

Redovno održavanje i nega doprinosi bezbednosti i očuvanju kacige.

Čišćenje kacige

- Nemojte nikada da koristite rastvarače ili abrazivna sredstva koja sadrže naftu za čišćenje kaciga, spolja ili iznutra.
- Uvek koristite pH-neutralni deterdžent razblažen u čistoj vodi. Nežno istrljajte mekom krpom. Zatim obrišite krpom koja ne ostavlja niti. Nakon upotrebe, obrišite prljavštinu (npr. insekte, pesak, prašinu itd.) mekom, vlažnom krpom, a zatim obrišite mekom, suvom krpom.
- Nakon upotrebe u mokrim i vlažnim uslovima, vizir uvek treba obrisati suvom, mekom krpom.
- Nemojte nikada da koristite rastvarače ili abrazivna sredstva koja sadrže naftu za čišćenje vizira.

Čišćenje jastučića za obraze, obloge zvučne izolacije i

- unutrašnje obloge
- Ručno pranje do 30 °C
- Ostaviti da se osuši na sobnoj temperaturi.
- Izbegavati izvore toplote.
- Kada se ne koristi, čuvati u suvim prostorijama sa dobrim provetravanjem.



Skladištenje

Kada se ne koristi, čuvajte kacigu na suvom i dobro provetrenom mestu na sobnoj temperaturi. Izbegavajte izvore toplote. Ne izlažite predmet nepotrebno visokoj toploti, npr. u automobilu pri visokim spoljnim temperaturama.



Napomene o odlaganju u otpad

Odložite proizvod i ambalažne materijale u skladu sa važećim lokalnim propisima. Ambalažni materijali kao npr. plastične kese, ne smeju doći u ruke dece. Čuvajte ambalažni materijal van domašaja dece.

Odložite proizvod i ambalažu na ekološki prihvatljiv način.

Šifra za reciklažu se koristi za identifikaciju različitih materijala za povratak u ciklus reciklaže. Šifra se sastoji od simbola za reciklažu – koji odražava ciklus reciklaže – i broja koji identifikuje materijal.

Objašnjenje oznaka

	Proizvodi označeni pahuljicom imaju deblju oblogu i samim tim bolju zaštitu od hladnoće.
	Datum proizvodnje (mesec/ godina)
	Pročitati uputstvo za upotrebu

Garancija od SPEQ GmbH

Uvozi i stavlja u promet:

Lidl Srbija KD

Prva južna radna 3,
22330 Nova Pazova,
Republika Srbija
Tel. 0800-300-199,
E-mail: kontakt@lidl.rs

Kako izjaviti reklamaciju?

Molimo Vas:

- da pozovete korisnički servis: 0800-300-199
- pošaljete e-mail na: kontakt@lidl.rs
- posetite najbližu Lidl prodavnicu.

Da bismo osigurali najbržu asistenciju, molimo da sačuvate fiskalni račun i date ga na uvid prilikom izjavljivanja reklamacije.

Lidl i proizvođač nisu u mogućnosti da garantuju obezbeđivanje servisiranja i dostupnost rezervnih delova nakon isteka garantog perioda/ perioda saobraznosti. Ukoliko za tim bude potrebe, putem naše Službe za potrošače možete proveriti dostupnost rezervnih delova i opcije za popravku. Hvala na razumevanju.

Davalac garancije- uvoznik:

Lidl Srbija KD
Prva južna radna 3,
22330 Nova Pazova,
Republika Srbija
Tel. 0800-300-199,
E-mail: kontakt@lidl.rs

Datum predaje robe potrošaču: datum sa fiskalnog računa.

Ova garancija ni na koji način ne utiče, niti isključuje prava koja kupac ima u skladu sa važećim Zakonom o zaštiti potrošača po osnovu zakonske odgovornosti prodavca za nesaobraznost robe ugovoru koja traje 2 godine od dana kada je roba predata kupcu.

GARANCIJA I GARANTNI LIST

Poštovani, Ovim putem Vas upoznajemo sa Vašim pravima i obavezama koje proističu iz Zakona o zaštiti potrošača, a u pogledu ostvarivanja prava iz garancije. Ova garancija ni na koji način ne utiče, niti isključuje prava koja kupac ima u skladu sa važećim Zakonom o zaštiti potrošača po osnovu zakonske odgovornosti prodavca za nesaobraznost robe ugovoru koja traje 2 godine od dana kada je roba predata kupcu. Davalac garancije ovom izjavom preuzima obavezu da kupcima svojih aparata, a pod uslovima definisanim u ovoj izjavi, obezbedi:

- besplatno otklanjanje kvarova u garantnom roku, koji bi nastali kod uobičajene upotrebe ili zbog grešaka u proizvodnji i materijalu, ili
- zamenu aparata, u garantnom roku predviđenim ovom garancijskom izjavom, u slučaju da opravka nije moguća, ili- ako otklanjanje kvara nije moguće, kupac ima pravo da zahteva od prodavca povrat novca.

Ukupan rok garancije je 3 godine. Garantni rok počinje da važi od datuma kupovine proizvoda, odnosno od prijema istog od strane kupca, a što se dokazuje fiskalnim računom. Garancija važi na teritoriji Republike Srbije. Kupac može da izjavi reklamaciju usmeno u nekom od prodajnih objekata Lidl Srbija KD, odnosno telefonom, pisanim putem ili elektronskim putem na kontakte kompanije Lidl Srbija KD, uz dostavu fiskalnog računa na uvid. U cilju ispravnog funkcionisanja proizvod se koristi u skladu sa njegovom namenom i Uputstvom za upotrebu. Na zahtev kupca, koji je izjavljen u garantnom roku, prodavac će izvršiti otklanjanje kvarova i nedostataka na proizvodu u roku predviđenom Zakonom.

Garantni uslovi:

Pre obraćanja prodavcu za tehničku pomoć, potrebno je proveriti ispravnost instalacije i ostalih potrebnih uslova naznačenih u Uputstvu za upotrebu. Kupac je dužan da prodavcu preda sve pripadajuće delove proizvoda koje je preuzeo u trenutku kupovine.

Popravke u roku garancije:

Garancija važi počev od dana kada je roba predata kupcu, a na osnovu fiskalnog odsečka. U istom periodu davalac garancije, odnosno prodavac je u obavezi da otkloni sve tehničke kvarove bez naknade, u zakonskom roku.

Garancija ne važi u sledećim slučajevima:

1. Ukoliko prodavcu uz aparat nije priložen fiskalni račun sa datumom prodaje.
2. Ukoliko je kvar prouzrokovan udarom groma, strujnim udarom ili sličnim delovanjem spoljne sile na sam uređaj (požar, poplava, naponski udar...).
3. Ukoliko su nastali kvarovi i oštećenja na uređaju posledica delovanja spoljnih uticaja, kao što su: velika vlaga, previsoka i suviše niska temperatura (pucanje cevi usled smrzavanja, oštećenja gumenih delova, rđanje, itd.)
4. Ukoliko proizvod nije korišćen u skladu sa Uputstvom za upotrebu.
5. Ukoliko je proizvod pokušalo da popravi treće neovlašćeno lice.
6. Ukoliko proizvod nije korišćen u skladu sa namenom.
7. Ukoliko je čišćenje i održavanje uređaja urađeno protivno Uputstvu za upotrebu.
8. Ukoliko je proizvod korišćen u profesionalne svrhe.

Naziv proizvoda:	KACIGA S PREKLOPOM
Model:	FF935SV
IAN / Serijski broj:	494873_2504, 494874_2504, 494875_2504
Proizvođač:	SPEQ GmbH, Tannbachstr. 10, 73635 Steinenberg/Nemačka
Ovlašćeni serviser:	Lidl Srbija KD, Prva južna radna 3, 22330 Nova Pazova, Republika Srbija
Datum predaje robe potrošaču:	Datum sa fiskalnog računa
Uvozi i stavlja u promet:	Lidl Srbija KD, Prva južna radna 3, 22330 Nova Pazova, Republika Srbija, tel. 0800-300-199, e-mail: kontakt@lidl.rs

Denumirea pieselor	65
Setul de livrare	65
Informații importante	65
Instrucțiuni de utilizare	65
Indicații de siguranță	65
Caracteristicile produsului	66
Indicații de utilizare și montaj	67
Parasolar	67
Căptușeală interioară	67
Sistem de închizătoare cu raster	67
Deflector de vânt pentru bărbie	67
Căptușeală pentru obraji	68
Căptușeală acustică	68
Aerisire frontală	68
Aerisire superioară	68
Guler pentru iarnă	68
Înlocuirea vizierei	68
Selectarea mărimii corecte a căștii	68
Curățarea și întreținerea	69
Depozitarea	69
Indicații privind eliminarea	69
Explicația simbolurilor	69
Indicații privind garanția și service-ul	70

Felicitări!

Ați ales să achiziționați un produs de înaltă calitate. Înainte de a-l utiliza pentru prima dată, familiarizați-vă cu produsul.

Pentru aceasta, citiți cu atenție următoarele Instrucțiuni de utilizare.

Utilizați produsul doar așa cum este descris și pentru domeniile de utilizare specificate.

Păstrați aceste Instrucțiuni de utilizare într-un loc sigur. Predați toate documentele în momentul transferării produsului către terți.

Denumirea pieselor

1. Aerisire superioară
2. Orificiu de evacuare a aerului
3. Mecanismul vizierii
4. Glisieră pentru parasolar
5. Sistem de deblocare a părții pliabile
6. Aerisire frontală
7. Deflector de respirație
8. Vizieră
9. Parasolar
10. Deflector de vânt pentru bărbie
11. Guler standard
12. Guler pentru iarnă
13. Căptușeală interioară
14. Căptușeală acustică
15. Căptușeală pentru obraji
16. Curea pentru bărbie cu închizătoare cu raster

Setul de livrare

Setul de livrare al căștii dvs. include următoarele:

- Pereche suplimentară de căptușeli pentru obraji, pentru ajustarea individuală a mărimii
- Căptușeală acustică
- Guler pentru iarnă
- Geantă pentru cască
- Instrucțiuni de utilizare

Informații importante

Această cască a fost creată pentru deplasarea pe motocicletă și a fost fabricată conform tehnologiei de ultimă generație. În ciuda

celor mai înalte standarde de siguranță, în cazul unor accidente grave pot apărea totuși vătămări. În unele cazuri, impactul poate fi atât de puternic încât casca nu va proteja eficient motociclistul contra accidentărilor la cap.

Pentru a oferi o protecție suficientă, casca trebuie să se potrivească bine și să fie fixată bine. Orice cască supusă unui impact violent, trebuie înlocuită.

Garantăm faptul că acest produs nu are defecte de fabricație și nici defecte de material. Pretențiile de garanție nu sunt valabile în cazul uzurii sau în cazul deteriorării normale din cauza utilizării îndelungate și devin nule în cazul manipulării necorespunzătoare.

Instrucțiuni de utilizare

Indicații de siguranță

• **Avertizare!**

- În timpul deplasării, casca poate fi utilizată doar cu elementul pentru bărbie închis și cu viziera închisă.
- Casca este echipată cu parasolar rabatabil, care trebuie utilizat doar atunci când viziera este închisă.
- Pentru deschiderea elementului pentru bărbie, vă rugăm să apăsați pe sistemul de deblocare a părții pliabile (5) și să ridicați elementul pentru bărbie (fig. B).
- Pentru închiderea elementului pentru bărbie, trageți-l în jos, până când se fixează cu un clic.
- Casca trebuie să fie fixă și cureaua pentru bărbie trebuie să fie închisă fix.
- Asigurați-vă că circulația aerului nu este obstructată.
- Asigurați-vă că viziera este întotdeauna curată și că nu prezintă zgârieturi. Vizierele deteriorate trebuie înlocuite imediat. Vizierele fumurii nu trebuie utilizate pe timp de noapte sau în condiții de vizibilitate redusă, deoarece acestea reduc vizibilitatea. Aveți posibilitatea de a comanda viziere de schimb timp de până la cinci ani de la data achiziționării, de la adresa de service de mai sus; numărul vizierei: 935V.

- Nu aveți voie să modificați casca, structura acesteia sau componentele individuale.
- Nu aveți voie să vopsiți casca sau să lipiți autocolante și etichete pe ea.
- În cazul unui impact, casca are rolul de a vă proteja capul. După un singur impact (chiar și minor), această protecție nu mai este asigurată. Prin urmare, după un accident, casca trebuie înlocuită imediat, chiar dacă nu prezintă deteriorări vizibile.
- În timpul deplasării, casca nu trebuie să stea agățată de ghidon sau de orice parte a vehiculului. În plus, trebuie să o țineți neapărat la distanță de componentele încinse (de ex. țeava de eșapament).
- Nu folosiți niciodată solvenți pe bază de petrol sau detergenți abrazivi pentru a curăța casca, nici la exterior, nici la interior. Utilizați întotdeauna detergent cu pH neutru, diluat în apă curată. Frecați cu atenție, folosind o lavetă moale. Apoi, ștergeți casca cu o lavetă care nu lasă scame. Căptușeala poate fi curățată cu puțin săpun și o perie moale.
- Utilizați numai piese de schimb originale pentru casca dvs.
- Parasolarul trebuie utilizat doar pe timpul zilei! Acesta nu trebuie utilizat la înserat sau pe timpul nopții.

Caracteristicile produsului

ECE-R 22.06

Omologare

Această cască îndeplinește cerințele standardului ECE-R 22.06 și este omologată în conformitate cu acesta.

Standardul ECE-R 22.06 conține condiții unitare de omologare a căștilor de protecție și a vizierelor acestora pentru conducătorii și pasagerii de motociclete și moped.

La baza acestor teste stau așa-numitele reglementări ECE ale Comisiei Economice a Națiunilor Unite pentru Europa (Economic Commission for Europe).

Testele esențiale din Regulamentul ECE 22.06

- Absorbția șocurilor
- Testarea dinamică a sistemului de purtare
- Testarea câmpului vizual
- Stabilitatea formei
- Test de menținere (test de ștergere)
- Testarea curelei pentru bărbie și verificarea încuietorii
- Test de forfecare pentru muchiile exterioare
- Test de comportament la frecare a carcasei exterioare
- Verificarea vizierii (proprietăți mecanice și optice)
- Impact în zona bărbiei, test de atenuare pentru elementul de bărbie

Căptușeală interioară cu inserții Coolmax®











Coolmax® de la INVISTA este o fibră textilă de înaltă performanță, care susține utilizatorul în timpul activităților sportive. Bazat pe tehnologia brevetată a fibrelor DuPont, Coolmax® transportă umezeala de pe corp pe suprafața țesăturii, unde se usucă mai repede decât pe orice altă țesătură. Fibrele special dezvoltate de INVISTA, utilizate pentru țesăturile Coolmax®, transportă umezeala de pe corp către suprafața țesăturii, unde aceasta se poate evapora rapid. În același timp, fibrele cu formă unică asigură o respirabilitate maximă, chiar și atunci când sunt ude.

Respirabilitatea îmbunătățește, de asemenea, efectul de reglare a căldurii.

În cadrul acestui produs, căptușelile pentru obraji, frunte și gât sunt echipate cu Coolmax®.

HeiQ Mint - Prospețime textilă

Tehnologia inodoră HeiQ Mint se bazează pe ulei de mentă și asigură o senzație de prospețime chiar și după sport.

	<p>Deflectorul de respirație și aerisirea vizierei</p> <p>Cu deflectorul de respirație (7) se reduce aburirea vizierei prin aerul respirat. În plus, se îmbunătățește circulația aerului în zona vizierei.</p>
	Parasolar integrat
	Carcasă exterioră ABS, rezistență la impact
	Vizieră cu vopsea anti-zgârieturi
	Guler confortabil pentru iarnă, oferit suplimentar
	Dublură detașabilă, care se poate spăla
	Înlocuirea vizierei fără unelte
	Cu un set suplimentar de căptușeli pentru obraji, pentru ajustarea mărimii individuale
	Adecvat pentru purtătorii de ochelari
	Închizătoare cu raster de siguranță

	<p>Viziera poate fi deblocată și deschisă cu ușurință la viteză redusă. Acest lucru îmbunătățește circulația aerului în cască și reduce aburirea vizierei.</p> <p>AVERTISMENT: Nu utilizați poziția ușor deschisă atunci când călătoriți cu viteză mare.</p>
---	---

Indicații de utilizare și montaj

Parasolar (fig. C)

Cu ajutorul parasolarului integrat (9), puteți reacționa rapid și ușor la schimbarea condițiilor de luminozitate.

Parasolarul poate fi retras și extins, cu ajutorul unei glisiere (4).

Indicație:

- Aveți grijă ca muchia parasolarului să nu vă obstrucționeze câmpul vizual.
- Parasolarul trebuie utilizat doar cu viziera închisă și doar pe timpul zilei!

Căptușeală interioară (fig. D)

Căptușeala interioară (13) poate fi detașată complet și curățată separat (consultați indicațiile de întreținere).

Pentru a scoate căptușeala interioară, îndepărtați mai întâi gulerul căștii și căptușeala pentru obraji. Desfaceți apoi capsele din spatele căptușelii interioare și scoateți clemele acestora de pe partea frontală a căștii.

Sistem de închizătoare cu raster (fig. E)

Închizătoarea cu raster permite ajustarea fină, individuală și rapidă a curelei pentru bărbie. Strângeți închizătoarea cu raster, până când casca se fixează confortabil, dar ferm. Catarama glisantă permite fixarea, respectiv blocarea curelei pentru bărbie care rămâne în afară.

Deflector de vânt pentru bărbie (fig. F)

Deflectorul de vânt pentru bărbie (10) poate fi demontat sau montat din nou, după caz.

Pentru fixare, glisați deflectorul de vânt pentru bărbie în elementul pliabil.

Căptușeală pentru obraji (fig. G)

Veți primi două perechi de căptușeli pentru obraji (15), cu grosimi diferite pentru ajustarea mărimii individuale.

Căptușelile mai subțiri pentru obraji sunt deja montate din fabrică. Căptușelile mai groase pentru obraji sunt incluse separat în setul de livrare al căștii.

În cazul în care casca este prea largă și, prin urmare, nu se așază în mod optim pe cap, puteți înlocui căptușelile mai subțiri pentru obraji, cu cele mai groase.

Căptușelile pentru obraji sunt fixate pe cască cu ajutorul a patru capse. Puteți scoate cu ușurință căptușelile.

Căptușelile mai groase pentru obraji se pot fixa în cască cu ajutorul celor patru capse. Fiecare capsă trebuie să se închidă cu un clic.

Căptușeală acustică (fig. H)

Căptușelile acustice (14) servesc la reducerea zgomotului, în mod special în timpul deplasării cu viteză mare.

Presați căptușeala acustică în spațiul gol al căptușelii pentru obraji. Partea de căptușeală acustică prevăzută cu scai este orientată către carcasa căștii.

Aerisire frontală (fig. I)

Aerisirea frontală (6) poate fi deschisă și închisă cu ajutorul unui buton glisant.

Aerisire superioară (fig. J)

Aerisirea superioară (1) poate fi deschisă și închisă cu ajutorul unei glisiere.

Guler pentru iarnă

Pentru a reduce admisia de vânt pe partea inferioară a căștii la temperaturi foarte scăzute, gulerul standard premontat (12) poate fi înlocuit cu gulerul de iarnă lat (11) inclus în setul de livrare.

Demontarea gulerului standard (fig. K)

Desfaceți mai întâi prinderea din centrul gulerului standard.

Pentru aceasta, trageți de centrul gulerului standard.

Acum trageți de fiecare capăt al gulerului, până când gulerul standard se desface complet.

Montarea gulerului de iarnă (fig. L)

Agățați gulerul de iarnă în ambele elementele de prindere de pe cască.

Apoi, presați orificiul din mijlocul gulerului de iarnă în elementul de prindere central de pe cască.

Acum puteți introduce complet gulerul de iarnă.

Înlocuirea vizierii

În cazul în care viziera (9) este deteriorată sau puternic zgâriată, o puteți înlocui cu una de schimb.

Demontarea vizierii

- Împingeți viziera în poziția superioară (complet deschisă) (fig. M).
- Trageți maneta de blocare a vizierii și scoateți viziera (fig. N).

Montarea vizierii

- Introduceți viziera de schimb în dispozitivul de fixare, asigurându-vă că este poziționată corect (complet deschisă) (fig. M).
- Trageți maneta de blocare a vizierii și montați viziera (fig. O).
- Înclichetați viziera de schimb și închideți-o.

Selectarea mărimii corecte a căștii

- Măsurați circumferința capului și selectați dimensiunea căștii în funcție de aceasta. Probați mai multe căști înainte de a vă decide. În mod ideal, cu casca pusă pe cap, pielea de pe tâmpile se va mișca odată cu dvs.
- Asigurați-vă că nu vi se mișcă prea mult casca pe cap, deși cureava pentru bărbie nu este strânsă.
- Pentru o poziție sigură, cureava pentru bărbie trebuie strânsă fix. Aceasta are poziția corectă dacă vă este greu să introduceți degetele sub bărbie. Însă, trebuie să puteți respira, înghiți și roti capul în mod confortabil.
- Asigurați-vă că respectiva cască a fost testată conform celui mai recent standard ECE.

Tabelul mărimilor

	
Mărime	Circumferința capului
M	57-58cm
L	59-60cm
XL	61-62cm

Curățarea și întreținerea

Întreținerea și îngrijirea periodică contribuie la siguranța și conservarea căștii.

Curățarea căștii

- Nu folosiți niciodată solvenți pe bază de petrol sau detergenți abrazivi pentru a curăța casca, nici la exterior, nici la interior.
- Utilizați întotdeauna detergent cu pH neutru, diluat în apă curată. Frecați cu atenție, folosind o lavetă moale. Apoi, ștergeți casca cu o lavetă care nu lasă scame. După utilizare, ștergeți murdăria (de exemplu, insecte, nisip, praf etc.) cu o lavetă moale și umedă și apoi ștergeți-o cu o lavetă moale și uscată.
- După utilizarea în condiții de umezeală, viziera trebuie întotdeauna ștersă cu o lavetă uscată și moale.
- Nu utilizați niciodată solvenți pe bază de petrol sau substanțe abrazive atunci când curățați viziera.

Curățarea căptușelilor pentru obraji, acustice și interioare

- Spălare manuală, sub 30 °C
- Lăsați să se usuce la temperatura camerei.
- Evitați sursele de căldură.
- În cazul în care nu le utilizați, depozitați-le în spații aerisite.



Depozitarea



Depozitați casca într-un loc uscat și bine ventilat, la temperatura camerei, atunci când nu o utilizați. Evitați sursele de căldură. Nu expuneți produsul la căldură inutilă, de exemplu, în mașină, la temperaturi exterioare ridicate.

Indicații privind eliminarea

Eliminați produsul și materialele de ambalare în conformitate cu reglementările locale în vigoare. Materialele de ambalare, cum ar fi pungile din folie de aluminiu, nu trebuie să ajungă în mâinile copiilor. Nu lăsați materialele ambalajelor la îndemâna copiilor. Eliminați produsul și ambalajul în mod ecologic.

Codul de reciclare este utilizat pentru a identifica diverse materiale în vederea reintroducerii în circuitul de reutilizare (reciclare). Codul este format din simbolul de reciclare - care este menit să reflecte circuitul de reciclare - și un număr care identifică materialul.

Explicația simbolurilor

	Produsele marcate cu un fulg de zăpadă au mai multă umplutură și oferă astfel o protecție mai bună împotriva frigului.
	Data fabricației (luna/anul)
	Citiți instrucțiunile de utilizare

Garanție și service

Stimate client, pentru acest dispozitiv aveți o garanție de 3 ani de la data achiziționării și aveți drepturi legale împotriva vânzătorului produsului în cazul unor defecte ale acestui produs. Aceste drepturi legale nu sunt limitate de garanția noastră prezentată mai jos.

Condiții de garanție

Perioada de garanție începe la data achiziției. Vă rugăm să păstrați chitanța originală. Acest lucru este necesar ca dovadă a achiziției. Dacă în termen de trei ani de la data achiziționării acestui produs apare o defecțiune de material sau de fabricație, produsul va fi reparat, înlocuit gratuit sau va fi rambursat prețul achitat – după cum vom crede de cuviință. Acest serviciu de garanție presupune ca dispozitivul defect și dovada achiziției (chitanța) să fie prezentate în perioada de trei ani și să descrie pe scurt în scris în ce constă defectul și când s-a produs. Dacă defectul este acoperit de garanția noastră, veți primi înapoi dispozitivul reparat sau un produs nou. După repararea sau înlocuirea produsului nu va începe o nouă perioadă de garanție.

Timpul de nefuncționare din cauza lipsei de conformitate apărute în cadrul termenului de garanție prelungeste termenul de garanție legală de conformitate și cel al garanției comerciale și curge, după caz, din momentul la care a fost adusă la cunoștința vânzătorului lipsa de conformitate a produsului sau din momentul prezentării produsului la vânzător/unitatea service până la aducerea produsului în stare de utilizare normală și, respectiv, al notificării în scris în vederea ridicării produsului sau predării efective a produsului către consumator.

Produsele de folosință îndelungată care înlocuiesc produsele defecte în cadrul termenului de garanție vor beneficia de un nou termen de garanție care curge de la data preschimbării produsului.

Perioada de garanție și reclamațiile pentru defecte

Perioada de garanție nu se prelungeste după expirarea acesteia. Acest lucru este valabil și pentru piesele înlocuite și reparate. Orice daune și defecțiuni prezente deja în momentul achiziției trebuie raportate imediat după despachetare. Reparațiile după expirarea perioadei de garanție sunt supuse unei taxe.

Volumul garanției

Dispozitivul a fost produs cu atenție, în conformitate cu standarde stricte de calitate și testat corespunzător înainte de livrare. Serviciul de garanție se aplică defectelor de material sau de fabricație. Această garanție nu acoperă piesele care sunt supuse uzurii normale și, prin urmare, pot fi considerate piese de uzură sau pentru deteriorarea pieselor fragile, de ex. a întrerupătoarelor, a bateriilor sau a pieselor din sticlă. Această garanție expiră dacă produsul este deteriorat, utilizat sau întreținut în mod necorespunzător. Pentru o utilizare corectă a produsului, toate indicațiile enumerate în instrucțiunile de utilizare trebuie respectate cu strictețe. Utilizările și acțiunile care sunt nu sunt recomandate în instrucțiunile de utilizare trebuie evitate cu orice preț. Produsul este destinat utilizării private, nu celei industriale. În cazul utilizării abuzive și necorespunzătoare, utilizării forței și în cazul intervențiilor neefectuate de filiala de service autorizată, garanția își pierde valabilitatea.

Procedura în cazul unei cereri de garanție

Pentru a asigura o procesare rapidă a solicitării dvs., vă rugăm să urmați următoarele instrucțiuni:

- Vă rugăm să aveți la îndemână chitanța și numărul produsului (IAN) ca dovadă a achiziției.
- Vă rugăm să consultați plăcuța de identificare de pe produs, o gravură de pe produs, pagina de titlu a instrucțiunilor dvs. (stânga jos) sau autocolantul de pe spatele sau partea inferioară a produsului pentru numărul de articol.
- Dacă apar defecte funcționale sau alte defecte, vă rugăm să contactați mai întâi departamentul de service menționat mai jos prin telefon sau e-mail.
- Puteți trimite gratuit un produs înregistrat ca fiind defect la adresa de service care v-a fost furnizată, anexând dovada achiziției (chitanța) și precizând care este defectul și când s-a produs.

Pe pagina www.lidl-service.com puteți descărca aceste instrucțiuni și alte manuale, videoclipuri ale produsului și software de instalare. Acest cod QR vă duce direct la pagina de service Lidl (www.lidl-service.com) și puteți deschide instrucțiunile de utilizare introducând numărul articolului (IAN).



Adresă service:

SPEQ GmbH
Tannbachstr. 10
73635 Steinenberg
GERMANIA
Email: service@speq.de

Service-Hotline: 00800 30 777 999
(gratuit)

Vă rugăm să ne contactați înainte de transmitere
orele 8:00 – 17:00

Model de casă nr.: FF935SV
IAN: 494873_2504, 494874_2504,
494875_2504

Обозначение на частите	73
Обхват на доставката	73
Важна информация	73
Упътване за употреба	73
Инструкции за безопасност	73
Характеристики за продукта	74
Инструкции за обслужване и монтаж	75
Сенник	75
вътрешната подплата	75
Затваряща система с фиксатори	76
Ветроотражател за брадичката	76
Подложка за бузите	76
Акустични подложки	76
Предна вентилация	76
Горна вентилация	76
Зимна яка	76
Смяна на визьора	76
Избор на правилен размер каска	77
Поддръжка и грижа	77
Съхранение	77
Указания за изхвърляне	77
Обяснение на символите	78
Указания за гаранция и сервиз	78

Честито!

С покупката си сте избрали висококачествен артикул. Преди първа употреба се запознайте с артикула. Прочетете внимателно следните инструкции за употреба. Използвайте артикула само както е описано и за посочените области на приложение. Съхранявайте добре това ръководство за употреба. Също така предайте всички документи, когато предавате артикула на трети страни.

Обозначение на частите

1. Горна вентилация
2. Изход за въздух
3. Механизъм на визьора
4. Плъзгач за сенника
5. Отключване на съгваемата част
6. Предна вентилация
7. Дефлектор за дишане
8. Визьор
9. Сенник
10. Ветроотражател за брадичката
11. Стандартна яка
12. Зимна яка
13. Вътрешна подплата
14. Акустични подложки
15. Подплата за бузите
16. Каишка за брадичката с регулируема закопчалка с фиксиране

Обхват на доставката

Обхватът на доставката на вашата каска се състои от:

- Допълнителен чифт подложки за бузите за индивидуално адаптиране на размера
- Акустични подложки
- Зимна яка
- Торба за каската
- Упътване за употреба

Важна информация

Dieser Helm wurde für das Motorradfahren. Тази каска е разработена за мотоциклетизъм и произведена по най-новите технологии. Въпреки най-високите стандарти за безопасност, сериозните инциденти все още могат да доведат до наранявания. В някои случаи ударът може да бъде толкова силен, че каската да не е ефективна за защита на водача от нараняване на главата.

За да осигури достатъчна защита, тази каска трябва да пасва добре и да бъде здраво закопчана. Всяка каска, която е била изложена на силен удар, трябва да се смени.

Ние гарантираме, че този артикул няма производствени дефекти и дефекти в материала. Гаранционната претенция не важи за износване или нормално износване и не важи в случай на неправилно боравене.

Упътване за употреба

Инструкции за безопасност

- **Предупреждение!**
По време на шофиране каската може да се използва само със затворени предпазител за брадичката и визьор.
- Каската е оборудвана с въртящ се сенник, който може да се използва само заедно със затворен визьор.
- За отваряне на предпазителя за брадичката натиснете отключването на съгваемата част (5) и при това вдигнете предпазителя на брадичката нагоре (фиг. В).
- За да затворите предпазителя за брадичката, дръпнете предпазителя за брадичката надолу, докато се фиксира с щракване.
- Шлемът трябва да приляга плътно, а лентата за брадичката трябва да е закопчана.
- Уверете се, че циркулацията на въздуха не е ограничена..

- Увретe се, че визьорът е винаги чист и без драскотини. Повредени визьори трябва да се сменят незабавно
Тонирани визьори не трябва да се използват през нощта или при лоша видимост, тъй като намаляват видимостта. До пет години след датата на закупуване имате възможност да поръчате резервни визьори на посочения сервизен адрес, номер на визьор: 935V.
- Не могат да се правят промени по каската, нейната структура или отделните компоненти
- Каската не може да бъде боядисвана или покрита със стикери или етикети.
- Каската е предназначена да предпазва главата при удар. Само след един (дори лек) удар тази защита вече не е гарантирана. Следователно след инцидент каската трябва да се смени незабавно, дори и да не показва видими повреди.
- Каската не трябва да се транспортира окачена на кормилото или друга част на машината. Освен това трябва да се държи далеч от нагрети части (напр. ауслух).
- За почистване на каската никога не използвайте разтворители или абразиви на петролна основа за почистване на каската, както отвън, така и отвътре. Винаги използвайте препарат с неутрално рН, разреден в чиста вода. Внимателно изтрийте с мека кърпа. След това подсушете с немъхеста кърпа. Подплатата може да се почиства с малко сапун и мека четка.
- Използвайте само оригинални резервни части за вашата каска.
- Сенникът може да се използва само при дневна светлина! Той не трябва да се използва при здрач и през нощта.

Характеристики за продукта

ECE-R 22.06

Хомологация

Тази каска отговаря на стандарта ECE-R 22.06 и е хомологиран по него. Стандартът ECE-R 22.06 съдържа единни условия за одобрение на защитни каски и техните визьори за водачи и пътници на мотоциклети и моторепеди.

Основата за тези тестове са така наречените ECE регламенти на Икономическата комисия за Европа на ООН (Economic Commission for Europe).

Съществени тестове на ECE регламент 22.06

- Ударопоглъщане
- Динамично изпитване на носещото устройство
- Проверка на зрителното поле
- Солидност
- Тест за задържане (тест за отстраняване)
- Проверка на лентата за брадичката и закопчалката
- Тест на срязване за външни ръбове
- Изпитване на поведението на триене на външната обвивка.
- Проверка на визьора (механични и оптични характеристики)
- Отваряне за брадичката, проверка на омекотяването на опората за брадичката

Вътрешна подплата с Coolmax®







Вложки





Coolmax® на INVISTA е висококачествен материал, който подпомага носещия го по време на спортни дейности. На базата на патентованата DuPont-фазерна технология Coolmax® транспортира влагата от тялото към повърхността на плата, където тя изсъхва по-бързо отколкото при всеки друг плат. Специално разработените влакна от INVISTA, които се използват

за тъканите Coolmax®, транспортират влагата от тялото към повърхността на плата , където тя може бързо да се изпари. Същевременно самите уникално оформени влакна предлагат в мокро състояние максимална въздухопропускливост. Въздухопропускливостта подобрява освен това терморегулиращия ефект. В този артикул подложките за бузите, челото и тилът са облицовани с Coolmax® .

HeiQ Mint - Текстилна свежест

Технологията HeiQ Mint без мирис е базирана на ментово масло и осигурява усещане за свежест дори след спорт.

	Дефлектор за дишане и вентилиране на визъора С дефлектора за дишане (7) се предотвратява изпотяване на визъора от издишания въздух. Освен това се подобрява циркулацията на въздуха в зоната на визъора.
	Вграден сенник
	Устойчив на удар външен корпус ABS
	Визьор с покритие срещу надраскване
	Допълнителна зимна комфортна яка
	Подвижна вътрешна подплата, която може да се пере
	Смяна на визъора без инструменти

	С допълнителен комплект подложки за бузите за индивидуално адаптиране
	Подходящи за хора, които носят очила
	Предпазна ключалка
	Козирката може да се отключи и лесно да се отвори при ниска скорост. Това подобрява циркулацията на въздуха в каската и намалява замъгляването на визъора. ПРЕДУПРЕЖДЕНИЕ: Не използвайте леко отвореното положение, когато се движите с висока скорост.

Инструкции за обслужване и монтаж

Сенник (фиг.С)

Чрез интегрирания сенник (9) можете бързо и лесно да реагирате на променящите се светлинни условия.

Сенникът може да се изважда и прибира чрез плъзгача (4).

Указание:

- Внимавайте, ръбът на сенника да не пречи на зрителното поле.
- Сенникът може да се използва само при затворен визьор и само през деня.

Вътрешна подплата (фиг. D)

Вътрешната подплата (13) може да се извади напълно и да се почисти отделно (вижте указанията за полагане на грижи).

За да извадите вътрешната подплата, първо отстранете яката на каската и подложките за бузи. След това откопчайте задните копчета на вътрешната подплата и изтеглете клипса на вътрешната подплата от предната част на каската.

Система за затваряне на мрежата (фиг.Е)

Регулируемата закопчалка с фиксиране позволява индивидуално и бързо фино регулиране на лентата за брадичката. Притиснете закопчалката толкова, докато каската застане стабилно. Чрез плъзгащата се катарама излишната лента за брадичката може да бъде прикрепена или обезопасена.

Ветроотражател за брадичката (фиг. F)

Ветроотражателят за брадичката (10) може при необходимост да се извади или постави. За поставяне вкарайте ветроотражателя за брадичката в съгващата се част.

Подложки за бузи (фиг. G)

Получавате два чифта подложки за бузи (15) с различна дебелина за индивидуално адаптиране по размер.

По-тънките подложки за бузи са предварително фабрично монтирани. По-дебелите подложки за бузи са приложени отделно към каската. Ако каската стои хлабаво и поради това не е оптимално на главата ви, можете да смените по-тънките подложки с по-дебели. Подложка за бузите са закрепени чрез четири тик-так копчета в каската. Просто можете да извадите подплатата. По-дебелите подложки за бузи могат да се закрепят също така с помощта на четирите тик-так копчета за каската. Всяко копче трябва да се фиксира със щракване.

Акустични подложки (фиг. H)

Акустичните подложки (14) служат за намаляване на шума, особено при пътувания с висока скорост. Притиснете акустичните подложки в кухината на подплатата на бузите. Страната на акустичните подложки оборудвана с лепяща лента сочи към корпуса на каската.

Предно вентилиране (фиг. I)

Предното вентилиране (6) може да се отвори и затвори посредством плъзгащ се превключвател.

Горна вентилация (фиг. J)

Горното вентилиране (1) може да се отвори и затвори посредством плъзгащ се превключвател.

Зимна яка

За да се намали пропускането на вятъра от долната страна на каската при много ниски температури, предварително монтираната стандартна яка (12) може да бъде заменена с предоставената широка зимна яка (11).

Демонтиране на стандартната яка (фиг. K)

Първо освободете закрепването в средата на стандартната яка. За целта дърпайте в средата на стандартната яка. Сега дърпайте за краищата на яката докато стандартната яка се отдели напълно.

Поставяне на зимната яка (фиг. L)

Вкарайте зимната яка от двете страни в щифтовете на каската. Притиснете отвора в средата на зимната яка в средния щифт на каската. Сега можете напълно да поставите зимната яка.

Смяна на визьора

Ако визьорът (9) е повреден или силно надраскан, можете да го смените с резервен.

Демонтиране на визьора

- Плъзнете визьора в най-горна позиция (напълно отворен) (фиг. M).
- Дръпнете предпазния лост и извадете визьора (фиг. N).

Монтиране на визьора

- Поставете резервния визьор на държача и внимавайте за правилно позициониране (напълно отворен) (фиг. M).
- Дръпнете предпазния лост и поставете визьора (фиг. O).
- Оставете визьора да се фиксира и го затворете.

Избор на правилен размер каска

- Измерете обиколката на главата си и според нея изберете размера на каската. Пробвайте няколко каски, преди да решите. При поставена каска кожата на слепоочията ви се движи идеално.
- Уверете се, че каската и без затегната лента за брадичката няма голяма свобода на движение на главата.
- За стабилно положение лентата за брадичката трябва да е добре затворена. Правилно е, когато ви е трудно да пхнете пръста си под лентата за брадичката. Но трябва да дишате, преглъщате и въртите главата си удобно.
- Уверете се, че каската е тествана според най-новия стандарт ECE.

Таблица с размери

Размер	Обиколка на главата
M	57-58cm
L	59-60cm
XL	61-62cm



Поддръжка и грижа

Редовната поддръжка и грижи допринасят за безопасността и запазването на каската.

Почистване на каската

- За почистване на каската никога не използвайте разтворители или абразиви на петролна основа за почистване на каската, както отвън, така и отвътре.
- Винаги използвайте препарат с неутрално pH, разреден в чиста вода. Внимателно изтрийте с мека кърпа. След това подсушете с немъхеста

кърпа. След употреба изберете мръсотията (напр. насекоми, пясък, прах и др.) с мека, влажна кърпа и след това изберете с мека, суха кърпа.

- След употреба в мокри и влажни условия визьорът винаги трябва да се избърсва със суха, мека кърпа.
- При почистване на визьора никога не използвайте разтворители или абразиви на петролна основа.

Почистване на подложките за бузи, акустичните подложки и вътрешната подплата

- Ръчно пране под 30 °C
- Оставете да изсъхне на стайна температура
- Избягвайте източници на топлина.
- Когато не се използва, съхранявайте на сухо, проветриво място.



Съхранение

Когато не се използва, съхранявайте каската на сухо и добре проветриво място при стайна температура. Избягвайте източници на топлина.

Не излагайте артикула на ненужно висока топлина, напр. в колата при високи външни температури.

Указания за изхвърляне



Изхвърлете артикула и опаковъчните материали в съответствие с действащите местни разпоредби. Опаковъчни материали като напр. торбички от фолио, не трябва да попадат в ръцете на деца. Съхранявайте опаковъчния материал на недостъпно за деца място.

Изхвърлете артикула и опаковката екологично.

Кодът за рециклиране се използва за идентифициране на различни материали за връщане в преработка (рециклиране).

Кодът се състои от символа за рециклиране - предназначен да отразява цикъла на рециклиране - и номер, който идентифицира материала.

Обяснение на символите

	Продуктите, маркирани със снежинка, имат по-дебела подплата и по този начин по-добра защита от студ.
	Дата на производство (месец/година)
	Прочетете упътването за употреба

Визьорът има гаранция 5 години от закупуването.

За Франция е задължително на каската да има четири светлоотразителни стикера. Тези светлоотразителни стикери са приложени към вашата каска. Поставете стикерите от двете страни както и отпред и отзад на каската.

Гаранция и сервизно обслужване

Уважаеми клиенти, за този уред получавате 3 години гаранция от датата на покупката. В случай на несъответствие на продукта с договора за продажба Вие имате законно право да предявите рекламация пред продавача на продукта при условията и в сроковете, определени в глава трета, раздел II и III и глава четвърта от Закона за предоставяне на цифрово съдържание и цифрови услуги и за продажба на стоки (ЗПЦСЦУПС)*.

Вашите права, произтичащи от посочените разпоредби, не се ограничават от нашата по-долу представена търговска гаранция, не са свързани с разходи за потребителите и независимо от нея продавачът на продукта отговаря за липсата на

съответствие на потребителската стока с договора за продажба съгласно ЗПЦСЦУПС.

Гаранционни условия

Гаранционният срок е 3 години от датата на получаване на стоката. Пазете добре оригиналната касова бележка. Този документ е необходим като доказателство за покупката. Ако в рамките на три години от датата на закупуване на този продукт се появи дефект на материала или производствен дефект, продуктът ще бъде безплатно ремонтиран или заменен. Гаранцията предполага в рамките на тригодишния гаранционен срок да се представят дефектният уред, касовата бележка (касовият бон), както и всички други документи, установяващи наличието на дефект и писмено да се обясни в какво се състои дефектът и кога е възникнал. Ако дефектът е покрит от нашата гаранция, Вие ще получите обратно ремонтирания или нов продукт. В случай на замяна на дефектна стока първоначалните гаранционен срок и гаранционни условия се запазват. В случай на ремонт на дефектна стока, срокът на ремонта се прибавя към гаранционния срок. За евентуално наличните и установени повреди и дефекти още при покупката трябва да се съобщи веднага след разопаковането. Евентуалните ремонти след изтичане на гаранционния срок са срещу заплащане.

Ремонтът или замяната на продукта не пораждаат нова гаранция.

Обхват на гаранцията

Уредът е произведен грижливо според строгите изисквания за качество и добросъвестно изпитан преди доставка. Гаранцията важи за дефекти на материала или производствени дефекти. Гаранцията не обхваща консумативите, както и частите на продукта, които подлежат на нормално износване, поради което могат да бъдат разглеждани като бързо

износващи се части (например филтри или приставки) или повредите на чупливи части (например прекъсвачи, батерии или такива произведени от стъкло). Гаранцията отпада, ако уредът е повреден поради неправилно използване или в резултат на неосъществяване на техническа поддръжка. За правилната употреба на продукта трябва точно да се спазват всички указания в упътването за експлоатация. Предназначение и действия, които не се препоръчват от упътването за експлоатация или за които то предупреждава, трябва задължително да се избягват. Продуктът е предназначен само за частна, а не за професионална употреба. При злоупотреба и неправилно третиране, употреба на сила и при интервенции, които не са извършени от клона на нашия оторизиран сервиз, гаранцията отпада.

Процедура при гаранционен случай

За да се гарантира бърза обработка на Вашия случай, следвайте следните указания:

- За всички запитвания подгответе касовата бележка и идентификационния номер (IAN) като доказателство за покупката.
- Вземете артикулния номер от фабричната табелка.
- При възникване на функционални или други дефекти първо се свържете по телефона или чрез имейл с долупосочения сервизен отдел. След това ще получите допълнителна информация за уреждането на Вашата рекламация.
- След съгласуване с нашия сервиз можете да изпратите дефектния продукт на посочения Ви адрес на сервиза безплатно за Вас, като приложите касовата бележка (касовия бон) и посочите писмено в какво се състои дефектът и кога е възникнал. За да се избегнат проблеми с приемането и допълнителни разходи, задължително използвайте само адреса, който Ви е посочен. Осигурете изпращането да не е като експресен товар или като друг специален товар. Изпратете уреда заедно

с всички принадлежности, доставени при покупката, и осигурете достатъчно сигурна транспортна опаковка.

Ремонтен сервиз / извънгаранционно обслужване

Ремонти извън гаранцията можете да възложите на клона на нашия сервиз срещу заплащане. Той с удоволствие ще Ви направи предварителна калкулация. Можем да обработваме само уреди, които са достатъчно опаковани и изпратени с платени транспортни разходи.

Внимание: Изпратете Вашия уред на клона на нашия сервиз почистен и с указание за дефекта.

Уредите, предмет на извънгаранционно обслужване, изпратени с неплатени транспортни разходи – с наложен платеж, като експресен или друг специален товар – не се приемат.

Ние ще извършим безплатно изхвърлянето на изпратените от Вас дефектни уреди.

Сервизно обслужване

Тел.: 00800 30 777 999
Е-мейл: service@speq.de
IAN 497938_2204

Вносител

SPEQ ГмБХ, Tannbachstr. 10
73635 Steinenberg
ГЕРМАНИЯ
Тел.: 00800 30 777 999

Номер на модела на каската: FF935SV
IAN: 494873_2504, 494874_2504,
494875_2504

* Като физическо лице – потребител, независимо от настоящата търговска гаранция, Вие се ползвате от правата на законовата гаранция, предоставена от Закона за предоставяне на цифрово съдържание и цифрови услуги и за продажбата на стоки /ЗПЦСЦУПС/. По-специално Вие имате право при несъответствие на стоката да бъде извършен ремонт или замяна по Ваш избор, освен ако това е невъзможно или е свързано с непропорционално големи разходи за продавача. Вие имате право на пропорционално намаляване на цената или на разваляне на договора при наличие на условията на чл. 33, ал. 3 от ЗПЦСЦУПС. Условията и сроковете на законовата гаранция са регламентирани в глава трета, раздел II и III и в глава четвърта на ЗПЦСЦУПС

Ονομασία εξαρτημάτων	83
Εύρος παράδοσης	83
Σημαντικές πληροφορίες	83
Οδηγίες χρήσης	83
Οδηγίες ασφαλείας	83
Χαρακτηριστικά προϊόντος	84
Οδηγίες λειτουργίας και συναρμολόγησης	85
Σκίαστρο	85
Εσωτερική επένδυση	85
Σύστημα κουμπώματος με κασάνια	85
Ανεμοθραύστης πηγουνιού	85
Επένδυση για τα μάγουλα	86
Επένδυση για τα αυτιά	86
Εμπρόσθιος εξαερισμός	86
Άνω εξαερισμός	86
Χειμερινό κολάρο	86
Αλλαγή προσωπίδας	86
Επιλογή του σωστού μεγέθους κράνους	86
Συντήρηση και φροντίδα	87
Αποθήκευση	87
Οδηγίες αποκομιδής	87
Επεξήγηση συμβόλων	88
Πληροφορίες εγγύησης και εκτέλεσης υπηρεσιών	88

Συγχαρητήρια!

Με την αγορά σας επιλέξατε ένα προϊόν υψηλής ποιότητας. Πριν το χρησιμοποιήσετε για πρώτη φορά, εξοικειωθείτε μαζί του. Διαβάστε προσεκτικά τις παρακάτω οδηγίες χρήσης.

Χρησιμοποιήστε το προϊόν μόνον όπως περιγράφεται και για τους καθορισμένους τομείς εφαρμογής. Φυλάξτε τις οδηγίες χρήσης σε ασφαλές μέρος. Κατά τη μεταβίβαση του προϊόντος σε τρίτους, παραδώστε και όλα τα έγγραφα.

Ονομασία εξαρτημάτων

1. Άνω εξαερισμός
2. Έξοδος αέρα
3. Μηχανισμός προσωπίδας
4. Φίλτρο για την αντηλιακή επίστρωση
5. Απασφάλιση πτυσσόμενου μέρους
6. Εμπρόσθιος εξαερισμός
7. Εκτροπέας αναπνοής
8. Προσωπίδα
9. αντηλιακή επίστρωση
10. Ανεμοθραύστης πηγουνιού
11. Κανονικό κολάρο
12. Χειμερινό κολάρο
13. Εσωτερική επένδυση
14. Ακουστική επένδυση
15. Επένδυση για τα μάγουλα
16. Ιμάντας πηγουνιού μγια το κούμπωμα με καστίνα

Εύρος παράδοσης

Το εύρος παράδοσης τους κράνους σας αποτελείται από:

- Πρόσθετο ζευγάρι επενδύσεων για τα μάγουλα για ατομική προσαρμογή μεγέθους προσαρμογή μεγάλους
- Ακουστική επένδυση
- Χειμερινό κολάρο
- Θήκη κράνους
- Οδηγίες χρήσης

Σημαντικές πληροφορίες

Αυτό κράνος σχεδιάστηκε για μοτοσυκλέτες και κατασκευάστηκε σύμφωνα με την τελευταία λέξη της τεχνολογίας. Παρά

τα υψηλότερα πρότυπα ασφαλείας, σοβαρά ατυχήματα μπορούν εντούτοις να προκαλέσουν τραυματισμούς. Σε ορισμένες περιπτώσεις, η πρόσκρουση μπορεί να είναι τόσο ισχυρή, ώστε το κράνος να μην είναι αποτελεσματικό στην προστασία του αναβάτη από τραυματισμό στο κεφάλι.

Για επαρκή προστασία το κράνος πρέπει να εφαρμόζει καλά και να στερεώνεται με ασφάλεια. Κάθε κράνος που έχει υποστεί ισχυρή πρόσκρουση πρέπει να αντικαθίσταται.

Εγγυόμαστε ότι το προϊόν δεν έχει ελατώματα κατασκευής και υλικού. Η αξίωση εγγύησης δεν ισχύει για φθορές ή φυσιολογική κατάπτωση και παύει να ισχύει σε περίπτωση ανάρμοστου χειρισμού.

Οδηγίες χρήσης

Οδηγίες ασφαλείας Προειδοποίηση!

Κατά την οδήγηση, το κράνος πρέπει να χρησιμοποιείται μόνον με κλειστό το προστατευτικό του πηγουνιού και κλειστή την προσωπίδα.

Το κράνος είναι εξοπλισμένο με συρόμενο σκίαστρο, το οποίο μπορεί να χρησιμοποιηθεί μόνον σε συνδυασμό με κλειστή την προσωπίδα.

Για να ανοίξετε το προστατευτικό του πηγουνιού, πιέστε την απασφάλιση πτυσσόμενου μέρους (5) και ταυτόχρονα σηκώστε το προστατευτικό του πηγουνιού προς τα πάνω (εικ. Β).

Για να κλείσετε το προστατευτικό του πηγουνιού, τραβήξτε το προς τα κάτω, μέχρι να ακουστεί να κουμπώνει.

Το κράνος πρέπει να εφαρμόζει σφιχτά και ο ιμάντας του πηγουνιού να είναι σφιχτά κουμπωμένος.

Βεβαιωθείτε ότι δεν περιορίζεται η κυκλοφορία του αέρα.

Βεβαιωθείτε ότι η προσωπίδα είναι καθαρή και χωρίς γρατσουνιές. Οι φθαρμένες προσωπίδες πρέπει να αντικαθίστανται αμέσως.

Οι σκούρες προσωπίδες δεν πρέπει να χρησιμοποιούνται τη νύχτα ή σε συνθήκες κακής ορατότητας, καθώς μειώνουν την

ορατότητα. Έως και πέντε χρόνια μετά την ημερομηνία αγοράς, έχετε την δυνατότητα να ξαναπαραγγείτε ανταλλακτικές προσωπίδες από την καθορισμένη διεύθυνση επισκευών, αριθμός προσωπίδας: 935V.

Δεν επιτρέπεται να γίνονται αλλαγές στο κράνος, τη δομή του ή τα επιμέρους εξαρτήματα.

Το κράνος δεν πρέπει να βιάζεται ή να φέρει αυτοκόλλητα ή ετικέτες.

Το κράνος πρέπει να προστατεύει το κεφάλι σε περίπτωση πρόσκρουσης. Μετά από μία μόνον (έστω και ελαφρά) πρόσκρουση, αυτή η προστασία δεν είναι πλέον εγγυημένη. Επομένως, μετά από ένα ατύχημα, το κράνος πρέπει να αντικαθίσταται αμέσως, ακόμη και αν δεν παρουσιάζει εμφανή ζημιά.

Το κράνος δεν πρέπει να μεταφέρεται κρεμασμένο από το τιμόνι ή οποιοδήποτε άλλο μέρος της μοτοσυκλέτας. Επιπλέον, πρέπει να φυλάσσεται μακριά από θερμαινόμενα μέρη (π.χ. εξάτμιση).

Μη χρησιμοποιείτε ποτέ διαλύτες ή καθαριστικά που περιέχουν πετρέλαιο, για να καθαρίσετε το κράνος, ούτε εξωτερικά ούτε εσωτερικά. Χρησιμοποιείτε πάντα απορρυπαντικό με ουδέτερο pH αραιωμένο σε καθαρό νερό. Τρίψτε απαλά με ένα μαλακό πανί. Στην συνέχεια σκουπίστε με ένα πανί που δεν αφήνει χνούδι. Το σφουγγάρι μπορεί να καθαριστεί με λίγο σαπούνι και μια μαλακή βούρτσα.

Χρησιμοποιείτε μόνον γνήσια ανταλλακτικά για το κράνος σας.

Το σκίαστρο επιτρέπεται να χρησιμοποιείται μόνον στο φως της ημέρας! Δεν επιτρέπεται να χρησιμοποιείται το σούρουπο ή την νύχτα.

Χαρακτηριστικά προϊόντος

ECE-R 22.06

Αναγνώριση

Το παρόν κράνος πληροί το πρότυπο ECE-R 22.06 και είναι αναγνωρισμένο σύμφωνα με αυτό.

Το πρότυπο ECE-R 22.06 περιέχει ενιαίες προϋποθέσεις για την έγκριση των προστατευτικών κρανών και των προσωπίδων για οδηγούς και επιβάτες μοτοσυκλετών και μοτοποδηλάτων.

Αυτοί οι έλεγχοι βασίζονται στους λεγόμενους κανονισμούς ECE της Οικονομικής Επιτροπής των Ηνωμένων Εθνών για την Ευρώπη (Economic Commission for Europe).

Βασικοί έλεγχοι του κανονισμού ECE 22.06

- Απορρόφηση κραδασμών
- Δυναμική δοκιμή του μηχανισμού μεταφοράς
- Έλεγχος του οπτικού πεδίου
- Στερεότητα
- Δοκιμή συγκράτησης (δοκιμή απογύμνωσης)
- Έλεγχος μάντα πηγουιού και κλείστρου
- Δοκιμή διάτμησης εξωτερικού άκρου
- Δοκιμή της συμπεριφοράς τριβής του εξωτερικού κελύφους
- Δοκιμή προσωπίδας (μηχανικές και οπτικές ιδιότητες)
- Δοκιμή πρόσκρουσης στο πηγούνι, δοκιμή απόσβεσης στο σμήμα του πηγουνιού

Εσωτερική επένδυση με ένθετα Coolmax®

Το Coolmax® της INVISTA είναι μια υφασμάτινη ίνα υψηλής απόδοσης που υποστηρίζει τη χρήση κατά την διάρκεια αθλητικών δραστηριοτήτων. Βασισμένο στην πατενταρισμένη τεχνολογία ινών της DuPont, το Coolmax® απομακρύνει την υγρασία από το σώμα στην επιφάνεια του υφάσματος, όπου στεγνώνει πιο γρήγορα από οποιοδήποτε άλλο υλικό. Οι ειδικά κατασκευασμένες ίνες της INVISTA που χρησιμοποιούνται στα υφάσματα Coolmax®, απομακρύνουν την υγρασία από το σώμα στην επιφάνεια του υφάσματος, όπου μπορεί να εξατμιστεί γρήγορα. Ταυτόχρονα, οι μοναδικού σχήματος ίνες προσφέρουν μέγιστη διαπνοή, ακόμα και όταν είναι βρεγμένες. Η διαπνοή βελτιώνει, επίσης, την ρύθμιση της θερμοότητας.

Σε αυτό το προϊόν, οι επενδύσεις για τα μάγουλα, το μέτωπο και το λαιμό είναι εξοπλισμένα με Coolmax®.

HeiQ Mint - Φρεσκάδα στα υφάσματα

Η άοσμη τεχνολογία HeiQ Mint βασίζεται σε έλαιο μέντας και εξασφαλίζει αίσθηση φρεσκάδας ακόμα και μετά την άθληση.

	Εκτροπέας αναπνοής και εξαερισμός προσωπίδας Ο εκτροπέας αναπνοής (7) μειώνει το θάμπωμα της προσωπίδας από τον αναπνεόμενο αέρα. Επιπλέον, βελτιώνεται η κυκλοφορία του αέρα στην περιοχή της προσωπίδας.
	Ενσωματωμένο σκίαστρο
	Εξωτερικό περίβλημα ABS ανθεκτικό στις κρούσεις
	Προσωπίδα με αντιχαρακτική επίστρωση
	Επιπρόσθετο χειμερινό κολάρο άνεσης
	Αφαιρούμενη και καθαριζόμενη εσωτερική επένδυση
	Αλλαγή προσωπίδας χωρίς εργαλεία
	Με ένα επιπλέον σετ επενδύσεων για τα μάγουλα για εξατομικευμένη προσαρμογή μεγέθους
	Κατάλληλο για όσους φορούν γυαλιά
	Κούμπωμα ασφαλείας με καστάνια

	Το γέισο μπορεί να ξεκλειδωθεί και να ανοίξει εύκολα σε χαμηλή ταχύτητα. Αυτό βελτιώνει την κυκλοφορία του αέρα στο κράνος και μειώνει το θόλωμα του γέισου. ΠΡΟΕΙΔΟΠΟΙΗΣΗ: Μην χρησιμοποιείτε την ελαφρώς ανοιχτή θέση όταν ταξιδεύετε με μεγάλη ταχύτητα.
---	---

Οδηγίες λειτουργίας και συναρμολόγησης

Σκίαστρο (εικ. Γ)

Το ενσωματωμένο σκίαστρο (9) σας επιτρέπει να αντιδράτε γρήγορα και εύκολα στις μεταβαλλόμενες συνθήκες φωτισμού. Το σκίαστρο μπορεί να ανασυρθεί και να αφαιρεθεί με τον διακόπτη (4).

Παρατήρηση:

- Βεβαιωθείτε ότι η άκρη του σκίαστρου δεν εμποδίζει το οπτικό σας πεδίο.
- Το σκίαστρο επιτρέπεται να χρησιμοποιείται μόνον με κλειστή ζελατίνα και μόνον την ημέρα.

Εσωτερική επένδυση (εικ. Δ)

Η εσωτερική επένδυση (13) μπορεί να αφαιρεθεί εντελώς και να καθαριστεί ξεχωριστά (βλ. οδηγίες περιποίησης). Για να αφαιρέσετε την εσωτερική επένδυση, αφαιρέστε πρώτα το κολάρο του κράνους και την επένδυση των μάγουλων. Στην συνέχεια λύστε τα πίσω κουμπώματα της εσωτερικής επένδυσης και τραβήξτε τα κλιπ του από το μπροστινό μέρος του κράνους.

Σύστημα κουμπώματος με καστάνια (εικ. Ε)

Το κούμπωμα με καστάνια επιτρέπει την εξατομικευμένη και γρήγορη ρύθμιση του ιμάντα του πηγουνιού. Πιέστε το κούμπωμα της καστάνιας, μέχρι το κράνος να είναι άνετο, αλλά και ασφαλές. Το περίσσιο λουρί για το πηγούνι μπορεί να στερεωθεί ή να ασφαλιστεί με την ρυθμιζόμενη πόρπη.

Ανεμοθραύστης πηγουνιού (εικ. ΣΤ)

Ο ανεμοθραύστης πηγουνιού (10) μπορεί να

αφαιρεθεί ή να επανατοποθετηθεί ανάλογα με τις ανάγκες. Για να τον στερεώσετε, σύρτε τον εκτροπέα στο πτυσσόμενο μέρος.

Επένδυση για τα μάγουλα (εικ. Ζ)

Θα λάβετε δύο διαφορετικά ζεύγη επενδύσεων για τα μάγουλα (15) για εξατομικευμένη προσαρμογή μεγάλους.

Οι λεπτότερες επενδύσεις είναι ήδη προσαρμοσμένες από το εργοστάσιο. Οι παχύτερες επενδύσεις περιλαμβάνονται ξεχωριστά στο κράνος.

Εάν το κράνος είναι πολύ χαλαρό και δεν ταιριάζει στο κεφάλι σας όπως πρέπει, μπορείτε να αντικαθιστάτε τις λεπτότερες επενδύσεις με τις παχύτερες.

Οι επενδύσεις για τα μάγουλα συνδέονται στο κράνος με τέσσερα κουμπώματα η καθεμία. Μπορείτε απλά να τραβήξετε τις επενδύσεις. Οι παχύτερες επενδύσεις μπορούν τώρα να στερεωθούν στο κράνος με τα τέσσερα κουμπώματα.

Κάθε κούμπωμα πρέπει να ακουστεί να κούμπώνει.

Επένδυση για τα αυτιά (εικ. Η)

Οι επενδύσεις για τα αυτιά (14) συμβάλλουν στη μείωση του θορύβου, ειδικά όταν οδηγείτε με υψηλές ταχύτητες.

Πιέστε τις επενδύσεις αυτιών στην κοιλότητα των επενδύσεων για τα μάγουλα. Η πλευρά των επενδύσεων των αυτιών που είναι εξοπλισμένη με αυτοκόλλητο έχει κατεύθυνση προς το περίβλημα του κράνους.

Εμπρόσθιος εξαερισμός (εικ. Θ)

Ο εμπρόσθιος εξαερισμός (6) μπορεί να ανοίξει και να κλείσει με ένα διακόπτη.

Άνω εξαερισμός (εικ. Ι)

Ο άνω εξαερισμός (1) μπορεί να ανοίξει και να κλείσει με έναν διακόπτη.

Χειμερινό κολάρο

Προκειμένου να μειωθεί η εισαγωγή αέρα στην κάτω πλευρά του κράνους σε πολύ χαμηλές θερμοκρασίες, μπορεί να αντικατασταθεί το προσαρμοσμένο κανονικό κολάρο (12) με το φαρδύ χειμερινό κολάρο (11) που παρέχεται.

Αφαίρεση του κανονικού κολάρου (εικ. Κ)

Χαλαρώστε αρχικά το κούμπωμα στην μέση του κανονικού κολάρου.

Για να το κάνετε αυτό, τραβήξτε στη μέση το κανονικό κολάρο.

Τραβήξτε τώρα κάθε άκρο του κολάρου, μέχρι να χαλαρώσει εντελώς το κανονικό κολάρο.

Τοποθέτηση του χειμερινού κολάρου (εικ. Λ)

Συνδέστε το χειμερινό κολάρο στις αγκράφες του κράνους και στις δύο πλευρές.

Πιέστε έπειτα το άνοιγμα στην μέση του χειμερινού κολάρου στην κεντρική αγκράφα του κράνους.

Τώρα μπορείτε να τοποθετήσετε πλήρως το χειμερινό κολάρο.

Αλλαγή προσωπίδας

Εάν η προσωπίδα (9) είναι φθαρμένη ή άσχημα γρατσουνισμένη, μπορείτε να την αντικαταστήσετε με ανταλλακτική προσωπίδα.

Αφαίρεση της προσωπίδας

- Σύρτε την προσωπίδα στην επάνω θέση (πλήρως ανοιχτή) (εικ. Μ)
- Τραβήξτε το μοχλό ασφάλισης της προσωπίδας και αφαιρέστε την (εικ. Ν)

Τοποθέτηση της προσωπίδας

- Τοποθετήστε την ανταλλακτική προσωπίδα στη βάση και βεβαιωθείτε ότι βρίσκεται στη σωστή θέση (πλήρως ανοιχτή) (εικ. Μ)
- Τραβήξτε τον μοχλό ασφάλισης της προσωπίδας και τοποθετήστε την (εικ. Ξ)
- Κουμπώστε την ανταλλακτική προσωπίδα στη θέση της και κλείστε την.

Επιλογή του σωστού μεγέθους κράνους

- Μετρήστε την περιφέρεια του κεφαλιού σας και επιλέξτε ανάλογα το μέγεθος του κράνους. Δοκιμάστε πολλά κράνη, πριν αποφασίσετε. Κατά την εφαρμογή του κράνους πρέπει ιδανικά το δέρμα στους κροτάφους σας να κινείται μαζί με το κράνος.

- Βεβαιωθείτε ότι το κράνος δεν έχει μεγάλη ελευθερία κινήσεων στο κεφάλι, ακόμη και χωρίς σφίξιμο του ιμάντα του πηγουνιού.
- Για ασφαλή εφαρμογή πρέπει ο ιμάντας του πηγουνιού να στερεώνεται σφιχτά. Εφαρμόζει σωστά, εάν δυσκολεύεστε να σύρετε τα δάχτυλά σας κάτω από τον ιμάντα του πηγουνιού. Πρέπει όμως ακόμα να μπορείτε να αναπνέετε, να καταπίνετε και να γυρίζετε το κεφάλι σας άνετα.
- Βεβαιωθείτε ότι το κράνος έχει ελεγχθεί σύμφωνα με το πιο πρόσφατο πρότυπο ECE.

Ταμπέλα μεγέθους

	
Μέγεθος	Περίμετρος κεφαλής
M	57-58cm
L	59-60cm
XL	61-62cm

Συντήρηση και φροντίδα

Η τακτική συντήρηση και φροντίδα συμβάλλει στην ασφάλεια και την διατήρηση του κράνους.

Καθαρισμός του κράνους

- Μη χρησιμοποιείτε ποτέ διαλύτες ή καθαριστικά που περιέχουν πετρέλαιο, για να καθαρίσετε το κράνος, ούτε εξωτερικά ούτε εσωτερικά.
- Να χρησιμοποιείτε πάντα απορρυπαντικό με ουδέτερο pH αραιωμένο σε καθαρό νερό. Τρίψτε απαλά με ένα μαλακό πανί. Στην συνέχεια σκουπίστε με ένα πανί που δεν αφήνει χνούδι. Μετά την χρήση αφαιρέστε τη βρωμιά (π.χ. έντομα, άμμο, σκόνη κ.λπ.) με ένα μαλακό υγρό πανί και στην συνέχεια σκουπίστε με ένα μαλακό στεγνό πανί.

- Μετά τη χρήση αφαιρέστε την βρωμιά (π.χ. έντομα, άμμο, σκόνη κ.λπ.) με ένα μαλακό, υγρό πανί και στην συνέχεια σκουπίστε με ένα μαλακό, στεγνό πανί.
- Μη χρησιμοποιείτε ποτέ διαλύτες ή καθαριστικά που περιέχουν πετρέλαιο κατά τον καθαρισμό της προσώπιδας.

Καθαρισμός της επένδυσης για μάγουλα, αυτιά και Εσωτερική επένδυση

- Πλύσιμο στο χέρι κάτω από 30°C
- Αφήστε να στεγνώσει σε θερμοκρασία δωματίου.
- Αποφύγετε τις πηγές θερμότητας.
- Όταν δε χρησιμοποιείται, φυλάσσεται σε ξηρό, αεριζόμενο χώρο.



Αποθήκευση

Όταν δεν χρησιμοποιείται το κράνος, αποθηκεύστε το σε ξηρό και καλά αεριζόμενο μέρος σε θερμοκρασία δωματίου. Αποφύγετε τις πηγές θερμότητας.



Μην εκθέτετε το προϊόν άσκοπα σε υψηλές θερμοκρασίες, π.χ. στο αυτοκίνητο με υψηλή εξωτερική θερμοκρασία.

Οδηγίες αποκομιδής

Το προϊόν και τα υλικά συσκευασίας να απορρίπτονται σύμφωνα με τους ισχύοντες τοπικούς κανονισμούς. Υλικά συσκευασίας, όπως π.χ. οι σακούλες από αλουμινόχαρτο, να μη φτάνουν στα χέρια των παιδιών. Φυλάξτε το υλικό συσκευασίας μακριά από παιδιά.

Να απορρίπτετε το προϊόν και τη συσκευασία κατά τρόπο φιλικό προς το περιβάλλον. Ο κωδικός ανακύκλωσης συμβάλλει στον προσδιορισμό διαφόρων υλικών για επιστροφή στον κύκλο επαναχρησιμοποίησης (ανακύκλωση). Ο κωδικός αποτελείται από το σύμβολο ανακύκλωσης - που αντικατοπτρίζει την ανακύκλωση - και έναν αριθμό που προσδιορίζει το υλικό.

Επεξήγηση συμβόλων

	Τα προϊόντα που επισημαίνονται με νιφάδα χιονιού έχουν παχύτερη επένδυση και επομένως καλύτερη προστασία από το κρύο.
	Ημερομηνία κατασκευής (μήνας/έτος)
	Διαβάστε το τεχνικό εγχειρίδιο

Εγγύηση και διαχείριση υπηρεσιών

Αγαπητοί πελάτες, αυτό το προϊόν έχει εγγύηση για 3 χρόνια από την ημερομηνία αγοράς. Σε περίπτωση ελαττωμάτων σε αυτό το προϊόν, έχετε νόμιμα δικαιώματα έναντι του πωλητή του προϊόντος. Αυτά τα νόμιμα δικαιώματα δεν περιορίζονται από την εγγύησή μας όπως ορίζεται στη συνέχεια.

Όροι εγγύησης

Η περίοδος εγγύησης αρχίζει από την ημερομηνία αγοράς. Φυλάξτε την πρωτότυπη απόδειξη σε ασφαλές μέρος. Αυτή απαιτείται ως απόδειξη αγοράς. Εάν παρουσιαστεί ελάττωμα υλικού ή κατασκευής εντός τριών ετών από την ημερομηνία αγοράς αυτού του προϊόντος, θα επισκευάσουμε ή θα αντικαταστήσουμε - κατ' επιλογή μας - το προϊόν δωρεάν ή θα σας επιστρέψουμε την τιμή αγοράς. Αυτή η παροχή εγγύησης προϋποθέτει ότι η ελαττωματική συσκευή και η απόδειξη αγοράς (απόδειξη ταμείου) κατατίθενται εντός της περιόδου των τριών ετών και ότι παρέχεται σύντομη γραπτή περιγραφή της φύσης του ελαττώματος και του χρόνου εμφάνισής του.

Εάν το ελάττωμα καλύπτεται από την εγγύησή μας, θα λάβετε πίσω το επισκευασμένο ή ένα νέο προϊόν. Στην Ελλάδα, η περίοδος εγγύησης αρχίζει εκ νέου με την αντικατάσταση της συσκευής σύμφωνα με τον ΝΟΜΟΣ 2251/1994.

Περίοδος εγγύησης και νόμιμες αξιώσεις για ελαττώματα

Η περίοδος εγγύησης δεν παρατείνεται από την παροχή εγγύησης. Αυτό ισχύει επίσης για τα ανταλλακτικά που αντικαθίστανται και επισκευάζονται. Τυχόν ζημιές ή ελαττώματα που υπάρχουν ήδη κατά τη στιγμή της αγοράς πρέπει να αναφέρονται αμέσως μετά το άνοιγμα της συσκευασίας. Οι επισκευές που απαιτούνται μετά τη λήξη της περιόδου εγγύησης υπόκεινται σε χρέωση.

Εύρος εγγύησης

Η συσκευή έχει παραχθεί επιμελώς σύμφωνα με αυστηρές οδηγίες ποιότητας και έχει ελεγχθεί σχολαστικά πριν από την παράδοση. Η εγγύηση ισχύει για ελαττώματα υλικού ή κατασκευής. Η παρούσα εγγύηση δεν καλύπτει εξαρτήματα του προϊόντος που υπόκεινται σε φυσιολογική φθορά και μπορούν επομένως να θεωρηθούν αναλώσιμα, ή για ζημιές σε εύθραυστα εξαρτήματα, π.χ. διακόπτες, μπαταρίες ή που είναι κατασκευασμένα από γυαλί. Η παρούσα εγγύηση παύει να ισχύει εάν το προϊόν έχει υποστεί ζημιά ή δεν έχει χρησιμοποιηθεί ή συντηρηθεί σωστά. Για τη σωστή χρήση του προϊόντος, πρέπει να τηρούνται αυστηρά όλες οι οδηγίες που δίνονται στο εγχειρίδιο οδηγιών χρήσης. Οι χρήσεις και οι ενέργειες για τις οποίες γίνεται σύσταση ή προειδοποίηση στις οδηγίες χρήσης πρέπει να αποφεύγονται σε κάθε περίπτωση.

Το προϊόν προορίζεται αποκλειστικά για προσωπική και όχι για εμπορική χρήση. Σε περίπτωση κακής και ακατάλληλης μεταχείρισης, χρήσης βίας και επεμβάσεων που δεν έχουν πραγματοποιηθεί από το εξουσιοδοτημένο μας συνεργείο, η εγγύηση ακυρώνεται.

Διεκπεραίωση σε περίπτωση αξίωσης εγγύησης

Προκειμένου να διασφαλιστεί η ταχεία διεκπεραίωση του αιτήματός σας, ακολουθήστε τις εξής οδηγίες:

- Για όλα τα ερωτήματα, να έχετε πρόχειρη την απόδειξη και τον αριθμό προϊόντος (IAN) ως απόδειξη αγοράς.

- Για τον αριθμό του προϊόντος, ανατρέξτε στην πινακίδα στο προϊόν, σε μια χάραξη στο προϊόν, στο εξώφυλλο του εγχειριδίου σας (κάτω αριστερά) ή στο αυτοκόλλητο στο πίσω ή κάτω μέρος του προϊόντος.
- Σε περίπτωση εμφάνισης λειτουργικών σφαλμάτων ή άλλων ελαττωμάτων, επικοινωνήστε πρώτα τηλεφωνικά ή μέσω ηλεκτρονικού ταχυδρομείου με το τμήμα επισκευών που αναφέρεται στη συνέχεια.
- Εάν διαπιστωθεί ότι ένα προϊόν είναι ελαττωματικό, μπορείτε να το στείλετε δωρεάν στη διεύθυνση εξυπηρέτησης που σας έχει δοθεί, επισυνάπτοντας την απόδειξη και αναφέροντας το ελάττωμα και το χρόνο εμφάνισής του.

Στη διεύθυνση www.lidl-service.com μπορείτε να κατεβάσετε αυτά και πολλά άλλα εγχειρίδια, βίντεο προϊόντων και λογισμικό εγκατάστασης. Αυτός ο κωδικός QR θα σας μεταφέρει απευθείας στη σελίδα εξυπηρέτησης της Lidl (www.lidl-service.com) και μπορείτε να ανοίξετε τις οδηγίες λειτουργίας σας πληκτρολογώντας τον κωδικό προϊόντος (IAN).



Διεύθυνση Service:

SPEQ GmbH
Tannbachstr. 10
73635 Steinenberg
GERMANIA
Email: service@speq.de
Service-Hotline: 00800 30 777 999
(δωρεάν)
Παρακαλούμε να προηγηθεί
τηλεφώνημα πριν από την αποστολή
8:00 – 17:00

Μοντέλο κράνους αριθ.: FF935SV
IAN: 494873_2504, 494874_2504,
494875_2504

