



FAHRRADLEINE BIKE DOG LEAD LAISSE POUR VÉLO

DE AT CH

FAHRRADLEINE

Gebrauchsanweisung

FR BE

LAISSE POUR VÉLO

Notice d'utilisation

PL

SMYCZ ROWEROWA

Instrukcja użytkowania

SK

CYKLISTICKÁ VÔDZKA

Navod na používanie

DK

CYKELLINE

Brugervejledning

GB IE

BIKE DOG LEAD

Instructions for use

NL BE

FIETSLIJN

Gebruiksaanwijzing

CZ

VODÍTKO NA JÍZDNÍ KOLO

Návod k použití

ES

CORREA PARA BICICLETA

Instrucciones de uso

IAN 378752_2107

DE AT CH GB IE FR BE
NL PL CZ SK ES DK

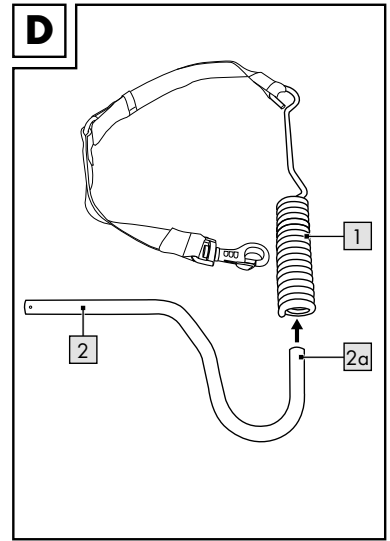
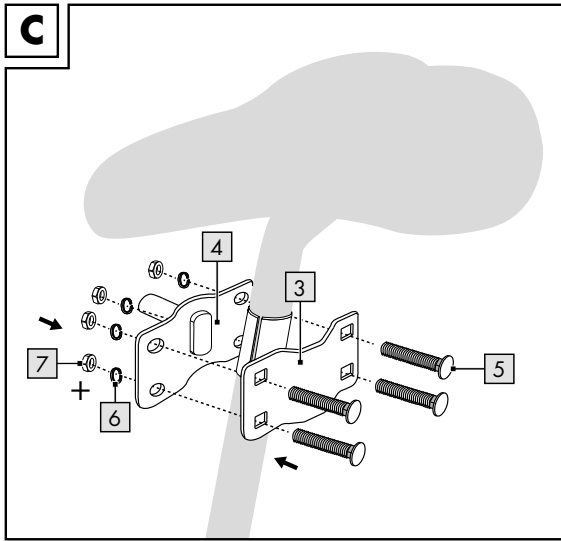
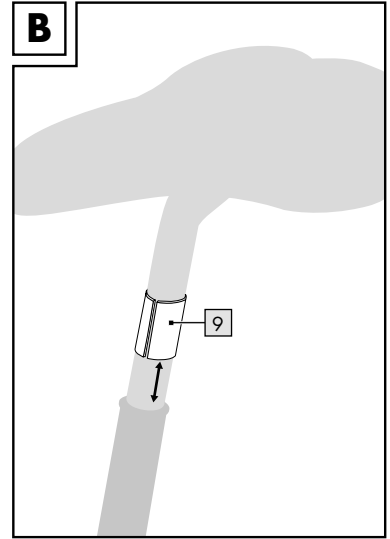
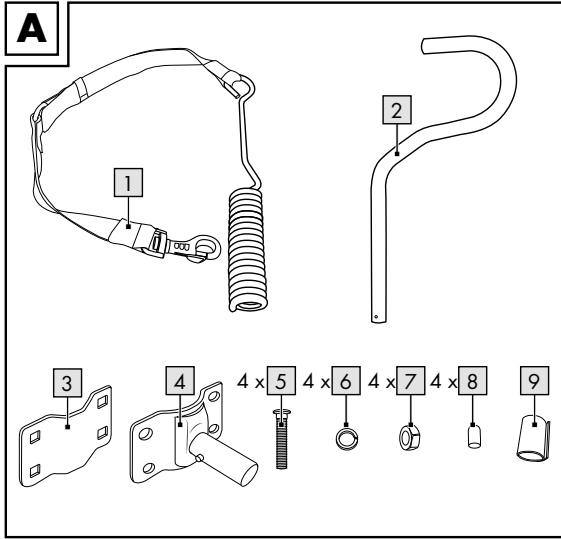

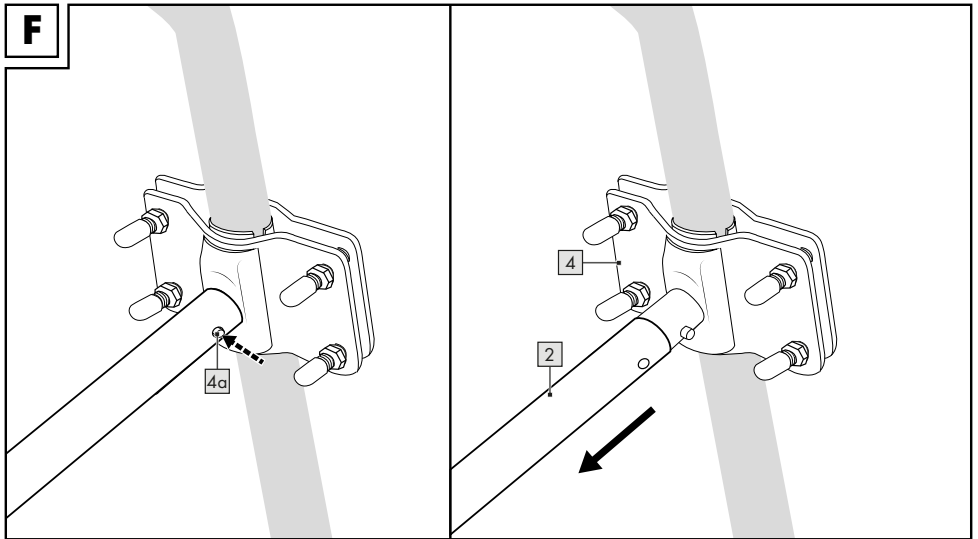
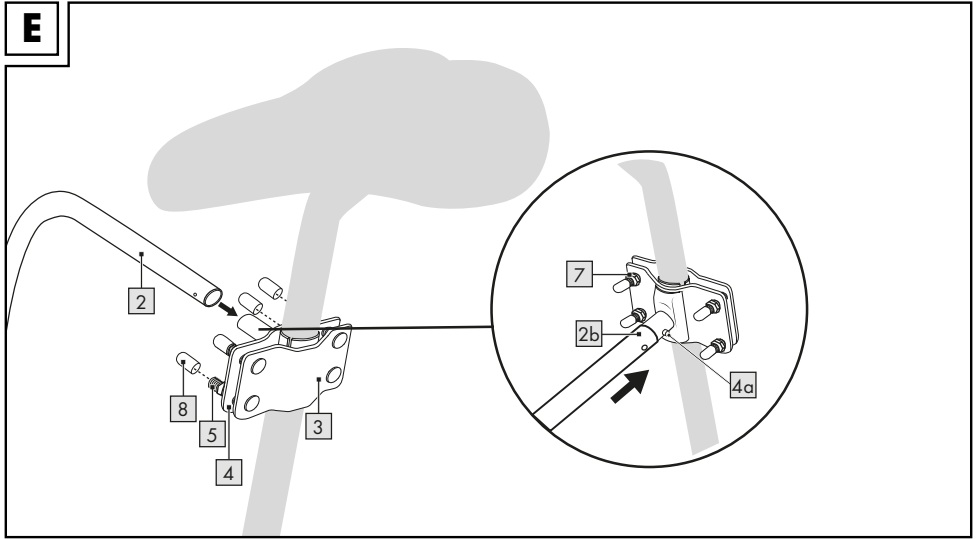

Herzlichen Glückwunsch!

Mit Ihrem Kauf haben Sie sich für einen hochwertigen Artikel entschieden. Machen Sie sich vor der ersten Verwendung mit dem Artikel vertraut.

 **Lesen Sie hierzu aufmerksam die nachfolgende Gebrauchsanweisung.**

Benutzen Sie den Artikel nur wie beschrieben und für die angegebenen Einsatzbereiche. Bewahren Sie diese Gebrauchsanweisung gut auf. Händigen Sie alle Unterlagen bei Weitergabe des Artikels an Dritte ebenfalls mit aus.

Lieferumfang (Abb. A)

- 1 x Spirale mit Leine (1)
- 1 x Abstandshalter (2)
- 1 x Halterung (3)
- 1 x Halterung mit Arretierungspin (4)
- 4 x Schraube (5)
- 4 x Federring (6)
- 4 x Schraubenmutter (7)
- 4 x Schutzkappe (8)
- 1 x Kunststoffhülle (9)
- 1 x Gebrauchsanweisung
- 1 x Kurzanleitung

Technische Daten

 Herstellungsdatum (Monat/Jahr):
01/2022



Maximales Hundegewicht: 35 kg

- Abstandshalter: ca. 36 cm (L)
- Spirale: ca. 29 cm (L)
- Rohrdurchmesser: ca. 1,9 cm (Ø)
- Rundrohrhahmendurchmesser: maximal 32 mm

Bestimmungsgemäße Verwendung

Dieser Artikel ist für Hunde zum Mitlaufen am Fahrrad konzipiert und nur für die Verwendung im Freien vorgesehen. Der Artikel ist nur für den privaten Gebrauch.

Achtung! Der Artikel ist kein Kinderspielzeug. Er ist nicht für den Straßenverkehr oder in der Nähe von Verkehrsstraßen geeignet!

Sicherheitshinweise

Wichtig: Lesen Sie diese Gebrauchsanweisung sorgfältig und bewahren Sie sie unbedingt auf!

- Verwenden Sie den Artikel nur für seine bestimmungsgemäße Verwendung.
- Achten Sie darauf, dass Ihr Hund nicht am Artikel kaut.
- Nehmen Sie keine Veränderungen an dem Artikel vor.
- Prüfen Sie den Artikel vor jedem Gebrauch auf Beschädigungen oder Abnutzungen. Der Artikel darf nur in einwandfreiem Zustand verwendet werden! Verwenden Sie den Artikel nicht bei sichtbaren oder vermuteten Beschädigungen.
- Der Artikel ist nur für den Gebrauch an Fahrrädern geeignet, nicht an Motorrädern oder anderen Kraftfahrzeugen.
- Lassen Sie Ihren am Artikel angebundene(n) Hund nicht ohne Aufsicht zurück.
- Der Artikel ist nicht für kleine Hunde oder Welpen geeignet.
- Achten Sie darauf, dass Sie beim Auf- und Absteigen nicht am Artikel hängenbleiben.
- Prüfen Sie regelmäßig, ob die Muttern festsitzen und ziehen Sie diese ggf. nach.
- Wird kein Hund am Artikel geführt, bauen Sie den Abstandshalter ab.
- Hinweis für Eltern: Die Verantwortung für einen sicheren Umgang eines Kindes mit dem Artikel mit angeleintem Hund, liegt bei den Eltern. Lassen Sie Ihr Kind den Artikel zunächst nur unter Aufsicht verwenden.
- Bitte beachten Sie: Nicht jeder Hund ist dafür geeignet am Fahrrad geführt zu werden. Hundebesitzer sollten vor dem Gebrauch des Artikels genau überlegen, ob ihr Hund für die körperliche Belastung zum Führen am Fahrrad geeignet ist.
- Verantwortlich für den Gebrauch des Artikels und die damit verbundenen Gefahren ist voll und ganz der Hundebesitzer bzw. Radfahrer.
- Verwenden Sie den Artikel nicht im Straßenverkehr oder auf asphaltierten Straßen.

Gefahr für Kinder

- **Der Artikel ist kein Kinderspielzeug!**
- Lassen Sie Kinder nie unbeaufsichtigt mit dem Verpackungsmaterial. Es besteht Erststückergefahr.

Montage

Die Montage des Artikels muss immer durch einen Erwachsenen erfolgen.

1. Entnehmen Sie alle Teile aus der Verpackung.
2. Legen Sie die Kunststoffhülle (9) um die Sattelstange (Abb. B).

Hinweis: Achten Sie darauf, dass die Sattelstange fest im Fahrradrahmen sitzt. Ansonsten kann sich der Sattel verdrehen, wenn der Hund sich am Artikel bewegt.

3. Legen Sie die Halterungen (3) (4) um die Kunststoffhülle (9) und befestigen Sie diese mit den Schrauben (5), Federringen (6) und Schraubenmutter (7) (Abb. C).

Hinweis: Achten Sie darauf, dass der Arretierungspin (4a) seitlich an der Sattelstange sitzt.

4. Drehen Sie die Spirale (1) soweit wie möglich auf das kurze Ende (2a) des Abstandshalters (2) (Abb. D).
5. Ziehen Sie die Schraubenmutter (7) fest und setzen Sie zum Schutz die Schutzkappen (8) auf die Enden der Schrauben (5) (Abb. E).
6. Stecken Sie das lange Ende (2b) des Abstandshalters (2) auf den Arretierungspin (4a) der Halterung (4), bis dieser hörbar einrastet (Abb. E).

Demontage

Drücken Sie den Arretierungspin (4a) und ziehen Sie den Abstandshalter (2) von der Halterung (4) ab, wenn Sie das Fahrrad ohne Artikel nutzen möchten (Abb. F).

Bei längerem Nichtgebrauch empfehlen wir die komplette Demontage des Artikels:

1. Entfernen Sie die Schutzkappen (8) von den Schraubenenden.
2. Lösen Sie die Schraubenmutter (7) und entfernen Sie die Schrauben (5) aus den Halterungen (3) (4).
3. Entfernen Sie die Halterungen (3) (4) und die Kunststoffhülle (9).

Lagerung, Reinigung

Lagern Sie den Artikel bei Nichtbenutzung immer trocken und sauber bei Raumtemperatur. Nur mit einem feuchten Reinigungstuch reinigen und anschließend trockenwischen. **WICHTIG!** Nie mit scharfen Reinigungsmitteln reinigen.

Hinweise zur Entsorgung

Entsorgen Sie den Artikel und die Verpackungsmaterialien entsprechend aktueller örtlicher Vorschriften. Verpackungsmaterialien, wie z. B. Folienbeutel, gehören nicht in Kinderhände. Bewahren Sie das Verpackungsmaterial für Kinder unerreichbar auf.



Entsorgen Sie den Artikel und die Verpackung umweltschonend.



Der Recycling-Code dient der Kennzeichnung verschiedener Materialien zur Rückführung in den Wiederverwertungskreislauf (Recycling). Der Code besteht aus dem Recyclingsymbol – das den Verwertungskreislauf widerspiegeln soll – und einer Nummer, die das Material kennzeichnet.

Hinweise zur Garantie und Serviceabwicklung

Der Artikel wurde mit großer Sorgfalt und unter ständiger Kontrolle produziert. DELTA-SPORT HANDELSKONTOR GmbH räumt privaten Endkunden auf diesen Artikel drei Jahre Garantie ab Kaufdatum (Garantiefrist) nach Maßgabe der folgenden Bestimmungen ein. Die Garantie gilt nur für Material- und Verarbeitungsfehler. Die Garantie erstreckt sich nicht auf Teile, die der normalen Abnutzung unterliegen und deshalb als Verschleißteile anzusehen sind (z. B. Batterien) sowie nicht auf zerbrechliche Teile, z. B. Schalter, Akkus oder Teile, die aus Glas gefertigt sind.

Ansprüche aus dieser Garantie sind ausgeschlossen, wenn der Artikel unsachgemäß oder missbräuchlich oder nicht im Rahmen der vorgesehenen Bestimmung oder des vorgesehenen Nutzungsumfangs verwendet wurde oder Vorgaben in der Anleitung/Anweisung nicht beachtet wurden, es sei denn, der Endkunde weist nach, dass ein Material- oder Verarbeitungsfehler vorliegt, der nicht auf einem der vorgenannten Umstände beruht.

Ansprüche aus der Garantie können nur innerhalb der Garantiefrist unter Vorlage des Originalkassenbelegs geltend gemacht werden. Bitte bewahren Sie deshalb den Originalkassenbeleg auf. Die Garantiefrist wird durch etwaige Reparaturen aufgrund der Garantie, gesetzlicher Gewährleistung oder Kulanz nicht verlängert. Dies gilt auch für ersetzte und reparierte Teile. Bitte wenden Sie sich bei Beanstandungen zunächst an die untenstehende Service-Hotline oder setzen Sie sich per E-Mail mit uns in Verbindung. Liegt ein Garantiefall vor, wird der Artikel von uns – nach unserer Wahl – für Sie kostenlos repariert, ersetzt oder der Kaufpreis erstattet. Weitere Rechte aus der Garantie bestehen nicht. Ihre gesetzlichen Rechte, insbesondere Gewährleistungsansprüche gegenüber dem jeweiligen Verkäufer, werden durch diese Garantie nicht eingeschränkt.

IAN: 378752_2107

DE Service Deutschland

Tel.: 0800-5435111

E-Mail: deltasport@lidl.de

AT Service Österreich

Tel.: 0820 201 222 (0,15 EUR/Min.)

E-Mail: deltasport@lidl.at

CH Service Schweiz

Tel.: 0842 665566 (0,08 CHF/Min.,
Mobilfunk max. 0,40 CHF/Min.)

E-Mail: deltasport@lidl.ch

Congratulations!

You have chosen to purchase a high-quality product. Familiarise yourself with the product before using it for the first time.

 **Read the following instructions for use carefully.**

Use the product only as described and only for the given areas of application. Store these instructions for use carefully. When passing the product on to third parties, please also hand over all accompanying documents.

Box contents (Fig. A)

- 1 x coil with leash (1)
- 1 x spacer (2)
- 1 x bracket (3)
- 1 x bracket with locking pin (4)
- 4 x screws (5)
- 4 x spring washers (6)
- 4 x nuts (7)
- 4 x protective caps (8)
- 1 x plastic sheath (9)
- 1 x instructions for use
- 1 x quick guide

Technical data

 Date of manufacture (month/year): 01/2022

 Maximum weight of the dog: 35kg

Spacer: approx. 36cm (L)

Coil: approx. 29cm (L)

Tube diameter: approx. 1.9cm (Ø)

Round tube frame diameter: maximum 32mm

Intended use

This item has been designed for letting a dog run along with a bicycle and is only intended for use in open spaces. It is only for private use.

Warning! The product is not a toy for children. It is not suitable for use in road traffic or in the vicinity of roads carrying traffic.

Safety instructions

Important: Read these usage instructions attentively and keep them carefully without fail!

- Use the item for its intended purpose only.
- Ensure that your dog does not chew on it.
- Do not make any changes to the product.
- Examine the product before every use for damage or wear. The item may only be used in impeccable condition. Do not use it if there is any visible or suspected damage.
- The item is only intended for use with bicycles, not motorcycles or other powered vehicles.
- Do not leave your dog unattended if it is tied to the product.
- The item is not suitable for small dogs or puppies.
- Ensure that you don't get tangled in it when getting on or off the bike.
- Regularly check that the nuts are tight and tighten them if required.
- If a dog is not being led on the leash, dismantle the spacer.
- Note for parents: The responsibility for a child handling the product safely, with a dog tied to the leash, is that of the parents. To start with, allow your child to use the leash only under supervision.
- Please note: Not every dog is suitable for being led to run alongside a bicycle. Before using the item, dog owners must think carefully about whether their dog will be able to handle the physical stress associated with being made to run alongside a bicycle.
- The entire responsibility for use of the item and the concomitant dangers is totally that of the dog owner or the bicycle rider.
- Do not use the item in traffic or on asphalted roads.

Danger to children

- **The product is not a toy for children!**
- Never leave children unattended with the packaging material. There is a danger of suffocation.

Assembly

Assembly must always be carried out by an adult.

1. Remove all parts from packing.
2. Place the plastic sheath (9) around the saddle rod (Fig. B).

Note: Ensure that the saddle rod is fixed firmly in the bicycle frame. Otherwise, the saddle may turn when the dog, attached to the leash, moves.

3. Place the brackets (3) (4) around the plastic sheath (9) and fasten them with the screws (5), spring washers (6) and nuts (7) (Fig. C).

Note: Ensure that the locking pin (4a) is on the side of the saddle rod.

4. Turn the coil (1) as much as possible onto the short end (2a) of the spacer (2) (Fig. D).
5. Tighten the nuts (7) and for protection, fit the protective caps (8) on the ends of the screws (5) (Fig. E).
6. Fit the long end (2b) of the spacer (2) onto the locking pin (4a) of the bracket (4), till it audibly snaps into place (Fig. E).

Dismantling

Press the locking pin (4a) and pull the spacer (2) off the bracket (4) when you wish to use the bicycle without the leash (Fig. F).

With prolonged non-use, we recommend completely dismantling the product:

1. Remove the protective caps (8) from the ends of the screws.
2. Loosen the nuts (7) and remove the screws (5) from the brackets (3) (4).
3. Remove the brackets (3) (4) and the plastic sheath (9).

Storage, Cleaning

When not in use, always store the product clean and dry at room temperature.

Only clean the product with a damp cloth and wipe dry afterwards.

IMPORTANT! Never clean the product with harsh cleaning agents.

Disposal

Dispose of the article and the packaging materials in accordance with current local regulations. Packaging materials such as foil bags are not suitable to be given to children. Keep the packaging materials out of the reach of children.



Dispose of the products and the packaging in an environmentally friendly manner.



The recycling code is used to identify various materials for recycling. The code consists of the recycling symbol – which is meant to reflect the recycling cycle – and a number which identifies the material.

Notes on the guarantee and service handling

The product was produced with great care and under continuous quality control. DELTA-SPORT HANDELSKONTOR GmbH gives private end customers a three-year guarantee on this product from the date of purchase (guarantee period) in accordance with the following provisions.

The guarantee is only valid for material and manufacturing defects. The guarantee does not cover parts subject to normal wear and tear that are thus considered wear parts (e.g. batteries) or fragile parts such as switches, rechargeable batteries, or parts made of glass.

Claims under this guarantee are excluded if the product has been used incorrectly, improperly, or contrary to the intended purpose, or if the provisions in the instructions for use were not observed, unless the end customer proves that a material or manufacturing defect exists that was not caused by one of the aforementioned circumstances.

Claims under the guarantee can only be made within the guarantee period by presenting the original sales receipt. Please therefore keep the original sales receipt. The guarantee period is not extended by any repairs carried out under the guarantee, under statutory guarantees, or as a gesture of goodwill. This also applies to replaced and repaired parts.

If you wish to make a claim please first contact the service hotline mentioned below or contact us by e-mail. If there is a guarantee case, then the product will be repaired or replaced free of charge to you or the purchase price will be refunded, depending on our choice.

Your legal rights, in particular guarantee claims against the respective seller, are not limited by this guarantee.

IAN: 378752_2107

GB Service Great Britain

Tel.: 0800 404 7657

E-Mail: deltasport@lidl.co.uk

IE Service Ireland

Tel.: 1890 930 034

(0,08 EUR/Min., (peak))

(0,06 EUR/Min., (off peak))

E-Mail: deltasport@lidl.ie

Félicitations !

Vous venez d'acquérir un article de grande qualité. Avant la première utilisation, familiarisez-vous avec l'article.

 **Pour cela, veuillez lire attentivement la notice d'utilisation suivante.**

Utilisez l'article uniquement comme indiqué et pour les domaines d'utilisation mentionnés. Conservez bien cette notice d'utilisation. Si vous cédez l'article à un tiers, veillez à lui remettre l'ensemble de la documentation.

Contenu (fig. A)

- 1 ressort avec laisse (1)
- 1 entretoise (2)
- 1 fixation (3)
- 1 fixation avec broche d'arrêt (4)
- 4 vis (5)
- 4 bagues (6)
- 4 écrous (7)
- 4 capuchons protecteurs (8)
- 1 gaine en plastique (9)
- 1 notice d'utilisation
- 1 guide de démarrage

Données techniques

 Date de fabrication (Mois/Année) : 01/2022



Poids maximal du chien : 35 kg

Entretoise : environ 36 cm (L)

Ressort : environ 29 cm (L)

Diamètre du tube : environ 1,9 cm (Ø)

Diamètre du cadre : maximum 32 mm

Utilisation conforme à ce qui est prévu

Cet article est conçu pour que les chiens accompagnent un cycliste en courant et est prévu exclusivement pour une utilisation en extérieur. L'article est destiné uniquement à un usage privé.

Attention ! L'article n'est pas un jouet. Il n'est pas adapté à la circulation routière ou aux abords d'une voie de circulation !

Consignes de sécurité

Important : Lisez ce mode d'emploi avec soin et conservez-le absolument !

- N'utilisez l'article que pour une utilisation conforme à ce qui est prévu.
- Veillez à ce que votre chien ne morde pas l'article.
- N'effectuez aucune modification à l'article.
- Contrôlez l'article avant chaque utilisation afin de détecter des dégâts ou de l'usure. L'article ne peut être utilisé que lorsqu'il est dans un état irréprochable ! N'utilisez pas l'article s'il comporte des détériorations visibles ou supposées.
- L'article est uniquement destiné à être utilisé avec une bicyclette, et non pas avec des motocycles ou d'autres véhicules.
- Ne laissez pas votre chien seul attaché à l'article sans surveillance.
- L'article ne convient pas aux petits chiens ou aux chiots.
- Veillez à ne pas vous prendre les pieds dans l'article lorsque vous montez ou descendez de selle.
- Contrôlez régulièrement que les écrous soient fixés fermement et resserrez-les le cas échéant.
- Si aucun chien n'est attaché à l'article, veuillez démonter l'entretoise.
- Consigne pour les parents : La responsabilité d'une utilisation sûre de l'article par un enfant avec un chien attaché incombe aux parents. Dans un premier temps, ne laissez votre enfant utiliser l'article que sous surveillance.
- Veuillez noter : Tout chien n'est pas adapté à être mené en laisse à bicyclette. Les propriétaires de chien devraient réfléchir au préalable en profondeur à la question de savoir si leur chien peut supporter l'effort physique lié au fait d'être mené en laisse à bicyclette.
- Le propriétaire de chien ou le cycliste est le seul et unique responsable de l'utilisation de l'article et des dangers qui y sont liés.
- N'utilisez pas l'article dans la circulation routière ou sur des routes asphaltées.

Danger pour les enfants

- **L'article n'est pas un jouet !**
- Ne laissez jamais des enfants sans surveillance en présence de l'emballage. Il existe un risque d'asphyxie.

Assemblage

L'assemblage de l'article doit toujours être effectué par un adulte.

1. Sortez toutes les pièces de l'emballage.
2. Montez la gaine en plastique (9) autour de la tige de la selle (fig. B).

Note : Veillez à ce que la tige de la selle soit solidement fixée au cadre de la bicyclette.

Si non, la selle pourrait tourner quand le chien bouge lorsqu'il est attaché à l'article.

3. Montez les fixations (3) (4) autour de la gaine en plastique (9) et fixez-les avec les vis (5), les bagues (6) et les écrous (7) (fig. C).

Note : Veillez à ce que la broche d'arrêt (4a) soit montée latéralement à la tige de selle.

4. Tournez le ressort (1) autant que possible sur l'extrémité courte (2a) de l'entretoise (2) (fig. D).
5. Serrez les écrous (7), et ajoutez les capuchons de protection (8) sur les extrémités des vis (5) (fig. E).
6. Accrochez l'extrémité longue (2b) de l'entretoise (2) à la broche d'arrêt (4a) de la fixation (4), jusqu'à ce que celle-ci émette un clic de fixation (fig. E).

Démontage

Appuyez sur la broche d'arrêt (4a) et retirez l'entretoise (2) de la fixation (4), lorsque vous désirez utiliser la bicyclette sans l'article (fig. F). Lors de longues périodes sans utilisation, nous recommandons le démontage complet de l'article:

1. Retirez les capuchons de protection (8) des extrémités des vis.
2. Déserrez les écrous (7) et retirez les vis (5) des fixations (3) (4).
3. Enlevez les fixations (3) (4) et la gaine de plastique (9).

Stockage, Nettoyage

Lorsque vous n'utilisez pas l'article, rangez-le toujours dans un endroit sec et propre à une température ambiante. Nettoyez l'article uniquement avec un chiffon de nettoyage humide, puis l'essuyez.

IMPORTANT ! Ne jamais laver avec des produits de nettoyage agressifs.

Mise au rebut

Éliminez l'article et le matériel d'emballage conformément aux directives locales en vigueur. Le matériel d'emballage tel que les sachets en plastique par exemple ne doivent pas arriver dans les mains des enfants. Conservez le matériel d'emballage hors de portée des enfants.



Ce produit est recyclable. Il est soumis à la responsabilité élargie du fabricant et est collecté séparément.



Éliminez les produits et les emballages dans le respect de l'environnement.



Le code de recyclage est utilisé pour identifier les différents matériaux pour le retour dans le circuit de recyclage. Le code se compose du symbole de recyclage, qui doit correspondre au circuit de recyclage, et d'un numéro identifiant le matériau.

Indications concernant la garantie et le service après-vente

L'article a été produit avec grand soin et sous un contrôle constant. DELTA-SPORT HANDELS-KONTOR GmbH accorde au client final privé une garantie de trois ans sur cet article à compter de la date d'achat (période de garantie) conformément aux dispositions suivantes. La garantie ne vaut que pour les défauts de matériaux et de fabrication. La garantie ne couvre pas les pièces soumises à une usure normale, lesquelles doivent donc être considérées comme des pièces d'usure (comme par ex. les piles), de même qu'elle ne couvre pas les pièces fragiles, telles que les interrupteurs, les batteries ou les pièces fabriquées en verre.

Les réclamations au titre de cette garantie sont exclues si l'article a été utilisé de manière abusive ou inappropriée, hors du cadre de son usage ou du champ d'application prévu ou si les instructions de la notice d'utilisation n'ont pas été respectées, à moins que le client final ne prouve que l'article présentait un défaut de matériau ou de fabrication n'étant pas dû à l'une des conditions mentionnées ci-dessus.

Les réclamations au titre de la garantie ne peuvent être adressées pendant la période de garantie qu'en présentant le ticket de caisse original. Veuillez pour cela conserver le ticket de caisse original. Ceci s'applique également aux pièces remplacées et réparées.

Si vous avez des plaintes à formuler, veuillez d'abord contacter le service d'assistance téléphonique ci-dessous ou nous contacter par courrier électronique. Si le cas est couvert par la garantie, nous nous engageons - à notre appréciation - à réparer ou à remplacer l'article gratuitement pour vous ou à vous rembourser le prix d'achat. Aucun autre droit ne découle de la garantie.

Vos droits légaux, en particulier les droits de garantie contre le vendeur concerné, ne sont pas limités par cette garantie.

Article L217-16 du Code de la consommation

Lorsque l'acheteur demande au vendeur, pendant le cours de la garantie commerciale qui lui a été consentie lors de l'acquisition ou de la réparation d'un bien meuble, une remise en état couverte par la garantie, toute période d'immobilisation d'au moins sept jours vient s'ajouter à la durée de la garantie qui restait à courir. Cette période court à compter de la demande d'intervention de l'acheteur ou de la mise à disposition pour réparation du bien en cause, si cette mise à disposition est postérieure à la demande d'intervention.

Indépendamment de la garantie commerciale souscrite, le vendeur reste tenu des défauts de conformité du bien et des vices rédhibitoires dans les conditions prévues aux articles L217-4 à L217-13 du Code de la consommation et aux articles 1641 à 1648 et 2232 du Code Civil.

Article L217-4 du Code de la consommation

Le vendeur livre un bien conforme au contrat et répond des défauts de conformité existant lors de la délivrance.

Il répond également des défauts de conformité résultant de l'emballage, des instructions de montage ou de l'installation lorsque celle-ci a été mise à sa charge par le contrat ou a été réalisée sous sa responsabilité.

Article L217-5 du Code de la consommation

Le bien est conforme au contrat :

1° S'il est propre à l'usage habituellement attendu d'un bien semblable et, le cas échéant :

- s'il correspond à la description donnée par le vendeur et possède les qualités que celui-ci a présentées à l'acheteur sous forme d'échantillon ou de modèle ;
- s'il présente les qualités qu'un acheteur peut légitimement attendre eu égard aux déclarations publiques faites par le vendeur, par le producteur ou par son représentant, notamment dans la publicité ou l'étiquetage ;

2° Ou s'il présente les caractéristiques définies d'un commun accord par les parties ou être propre à tout usage spécial recherché par l'acheteur, porté à la connaissance du vendeur et que ce dernier a accepté.

Article L217-12 du Code de la consommation

L'action résultant du défaut de conformité se prescrit par deux ans à compter de la délivrance du bien.

Article 1641 du Code civil

Le vendeur est tenu de la garantie à raison des défauts cachés de la chose vendue qui la rendent impropre à l'usage auquel on la destine, ou qui diminuent tellement cet usage que l'acheteur ne l'aurait pas acquise, ou n'en aurait donné qu'un moindre prix, s'il les avait connus.

Article 1648 1er alinéa du Code civil

L'action résultant des vices rédhibitoires doit être intentée par l'acquéreur dans un délai de deux ans à compter de la découverte du vice.

Les pièces détachées indispensables à l'utilisation du produit sont disponibles pendant la durée de la garantie du produit.

IAN : 378752_2107

FR Service France

Tel. : 0800 919270

E-Mail : deltasport@lidl.fr

BE Service Belgique

Tel. : 070 270 171

(0,15 EUR/Min.)

E-Mail : deltasport@lidl.be

Gefeliciteerd!

Met uw aankoop hebt u voor een hoogwaardig artikel gekozen. Zorg ervoor dat u voor het eerste gebruik met het artikel vertrouwd raakt.

 **Lees hiervoor de volgende gebruiksaanwijzing zorgvuldig door.**

Gebruik het artikel alleen zoals omschreven en voor het aangegeven doel. Bewaar deze gebruiksaanwijzing goed. Geef alle documenten mee als u het artikel aan iemand anders geeft.

Leveringsomvang (afb. A)

- 1 x spiraal met leiband (1)
- 1 x afstandhouder (2)
- 1 x houdbeugel (3)
- 1 x houdbeugel met borgpen (4)
- 4 x schroef (5)
- 4 x veerring (6)
- 4 x moer (7)
- 4 x beschermdopjes (8)
- 1 x kunststof afdekking (9)
- 1 x gebruiksaanwijzing
- 1 x korte handleiding

Technische gegevens

 Productiedatum (maand/jaar):
01/2022



Maximaal gewicht van de hond: 35 kg

Afstandhouder: ong. 36 cm (L)

Spiraal: ong. 29 cm (L)

Buisdiameter: ca. 1,9 cm (Ø) Diameter van het ronde buisframe: maximaal 32 mm

Beoogd gebruik

Dit product is ontworpen voor honden om naast een fiets mee te lopen en is uitsluitend bedoeld voor gebruik buitenshuis. Gebruik het product alleen voor het doel waarvoor het ontworpen is.

Let op! Het product is geen speelgoed. Het is niet geschikt voor wegverkeer of in de buurt van verkeerswegen!

Veiligheidsinstructies

Belangrijk: Lees deze gebruiksaanwijzing aandachtig en bewaar hem absoluut!

- Gebruik het product alleen voor het doel waarvoor het ontworpen is.
- Zorg ervoor dat uw hond niet op het product kauwt.
- Breng geen wijzigingen aan in het product.
- Controleer het product vóór elk gebruik op schade of slijtage. Het product mag alleen in perfecte staat worden gebruikt! Gebruik het product niet bij zichtbare of vermoedelijke schade.
- Het product is alleen geschikt voor gebruik op fietsen, niet op motorfietsen of andere motorvoertuigen.
- Laat uw hond, als hij met het product aan de fiets is gebonden, niet zonder toezicht achter.
- Het product is niet geschikt voor kleine honden of puppy's.
- Pas op, dat u niet aan het product blijft hangen wanneer u op- en afstapt.
- Controleer regelmatig of de moeren goed vastzitten en haal ze indien nodig aan.
- Verwijder het afstandsstuk, als er geen hond wordt meegenomen.
- Opmerking voor ouders: De verantwoordelijkheid voor een veilige behandeling van een kind van het product met een aangelijnde hond ligt bij de ouders.
Laat uw kind het product aanvankelijk alleen onder toezicht gebruiken.
- Houd er rekening mee dat: Niet elke hond is geschikt om naast een fiets mee te lopen. Hondeneigenaren moeten voordat ze het product gebruiken zorgvuldig overwegen, of hun hond geschikt is voor de fysieke belasting het meelopen naast een fiets.
- Verantwoordelijk voor het gebruik van het product en de bijbehorende risico's ligt volledig bij de hondenbezitter of fietser.
- Gebruik het product niet op de verkeersweg of op verharde wegen.

Gevaar voor kinderen

- **Het product is geen speelgoed!**
- Laat kinderen nooit zonder toezicht met het verpakkingsmateriaal. Er is gevaar voor verstikking.

Montage

De montage van het product moet altijd door een volwassene worden gedaan.

1. Neem alle onderdelen uit de verpakking.
2. Leg de kunststof afdekking (9) om de zadelpen (afb. B).

Let op: Zorg ervoor dat de zadelpen stevig in het fietsframe zit. Anders kan het zadel verschuiven, als de hond aan het product beweegt.

3. Leg de houdbeugels (3) (4) om de kunststof afdekking (9) en zet ze vast met de schroeven (5), veerringen (6) en moeren (7) (afb. C).

Let op: Zorg ervoor dat de borgpen (4a) aan de zijkant van de zadelpen zit.

4. Draai de spiraal (1) zo ver mogelijk op het korte uiteinde (2a) van het afstandsstuk (2) (afb. D).
5. Draai de moeren (7) vast en plaats de beschermdoppen (8) ter bescherming op de uiteinden van de schroeven (5) (afb. E).
6. Steek het lange uiteinde (2b) van de afstandshouder (2) op de borgpen (4a) van de houder (4) totdat deze op zijn plaats klikt (afb. E).

Demontage

Druk op de borgpen (4a) en trek het afstandsstuk (2) van de houdbeugel (4) af, als u de fiets zonder het product wilt gebruiken (afb. F).

Als u het product voor langere perioden niet gaat gebruiken, raden wij de volledige demontage van het product aan:

1. Verwijder de beschermdopjes (8) van de schroefinden.
2. Draai de moeren (7) los en verwijder de schroeven (5) uit de houdbeugels (3) (4).
3. Verwijder de houdbeugels (3) (4) en de kunststof afdekking (9).

Opslag, reiniging

Bewaar het artikel wanneer u dit niet gebruikt altijd droog en schoon op kamertemperatuur. Reinig het artikel alleen met een vochtige schoonmaakdoek en droog het vervolgens af. **BELANGRIJK!** Reinig nooit met agressieve reinigingsmiddelen.

Afvalverwerking

Voer het artikel en verpakkingsmaterialen in overeenstemming met actuele lokale voorschriften af. Verpakkingsmaterialen, zoals bv. foliezakjes, horen niet thuis in kinderhanden. Berg het verpakkingsmateriaal buiten het bereik van kinderen op.



Voer de producten en verpakkingen op milieuvriendelijke wijze af.



De recyclingcode dient om verschillende materialen te kenmerken ten behoeve van hergebruik via het recyclingproces.

De code bestaat uit het recyclingsymbool, dat het recyclingproces weerspiegelt, en een getal dat het materiaal identificeert.

Opmerkingen over garantie en serviceafhandeling

Het artikel werd met de grootste zorgvuldigheid en onder permanent toezicht geproduceerd. De firma DELTA-SPORT HANDELSKONTOR GmbH verleent particuliere eindklanten op dit artikel drie jaar garantie, te rekenen vanaf de datum van aankoop (garantietermijn) en dit op grond van de volgende bepalingen. De garantie geldt alleen voor materiaal- en verwerkingsfouten. De garantie is niet van toepassing op onderdelen die aan een normale slijtage onderhevig zijn en daarom als niet-slijtvaste onderdelen te beschouwen zijn (bv. batterijen) en evenmin op breekbare onderdelen, bv. schakelaars, accu's of onderdelen die van glas gemaakt zijn.

Uit de garantie voortvloeiende claims zijn uitgesloten als het artikel onvakkundig, verkeerd of niet in het kader van de voorziene bepaling of in het kader van het voorziene gebruiksdoeleinde gebruikt werd of indien richtlijnen in de gebruiksaanwijzing niet in acht genomen werden, tenzij de eindklant aantoont dat er sprake is van een materiaal- of verwerkingsfout die niet op één van de hoger vermelde omstandigheden gebaseerd is.

Uit de garantie voortvloeiende claims kunnen alleen tijdens de garantieperiode op vertoon van de originele kassabon ingediend worden. Gelieve daarom de originele kassabon te bewaren. De garantieperiode wordt door eventuele reparaties op grond van de garantie, wettelijke waarborg of coulance niet verlengd. Dit geldt ook voor vervangen en gerepareerde onderdelen.

Gelieve u bij klachten in eerste instantie tot de hieronder vermelde servicehotline te richten of met ons per e-mail contact op te nemen. Is er sprake van een garantiegeval, dan wordt het artikel door ons – naar onze keuze – voor u gratis gerepareerd, wordt het vervangen of wordt de aankoopssom terugbetaald. Verdere rechten op grond van de garantie bestaan niet.

Uw wettelijke rechten, in het bijzonder rechten op garantie tegenover de betreffende verkoper, worden door deze garantie niet beperkt.

IAN: 378752_2107

BE Service België
Tel.: 070 270 171
(0,15 EUR/Min.)
E-Mail: deltasport@lidl.be

NL Service Nederland
Tel.: 0900 0400223
(0,10 EUR/Min.)
E-Mail: deltasport@lidl.nl

Gratulujemy!

Decydując się na ten produkt, otrzymują Państwo towar wysokiej jakości. Należy zapoznać się z produktem przed jego pierwszym użyciem.

 **Należy uważnie przeczytać następującą instrukcję użytkowania.**

Produkt ten należy użytkować wyłącznie w opisany sposób oraz zgodnie ze wskazanym przeznaczeniem. Niniejszą instrukcję użytkowania należy przechowywać w bezpiecznym miejscu. Przekazując produkt innej osobie, należy upewnić się, że otrzyma ona także całą dokumentację dotyczącą produktu.

Zakres dostawy (Ilustracja A)

- 1 x spirala ze smyczką (1)
- 1 x element dystansowy (2)
- 1 x uchwyt (3)
- 1 x uchwyt z kołkiem blokującym (4)
- 4 x śruba (5)
- 4 x pierścień sprężynujący (6)
- 4 x nakrętka (7)
- 4 x nasadka (8)
- 1 x osłona z tworzywa sztucznego (9)
- 1 x instrukcja użytkowania
- 1 x skrócona instrukcja

Dane techniczne

 Data produkcji (miesiąc/rok):
01/2022



Maksymalna waga psa: 35 kg

Element dystansowy: ok. 36 cm (L)

Spirala: ok. 29 cm (L)

Średnica rury: ok. 1,9 cm (Ø) Średnica ramy rury okrągłej: maksymalnie 32 mm

Użytkowanie zgodne z przeznaczeniem

Ten produkt jest przeznaczony dla psów do biegania przy rowerze i jest przeznaczony wyłącznie do użytku na zewnątrz. Artykuł jest przeznaczony wyłącznie do użytku prywatnego.

UWAGA! Artykuł nie jest zabawką dla dzieci. Nie nadaje się do stosowania w ruchu drogowym lub w pobliżu dróg komunikacyjnych!

Wskazówki bezpieczeństwa

Ważne: Przeczytaj uważnie niniejszą instrukcję i przechowuj ją w bezpiecznym miejscu!

- Używaj artykułu tylko zgodnie z jego przeznaczeniem.
- Upewnij się, że Twój pies nie żuje artykułu.
- Nie należy wprowadzać żadnych zmian w artykule.
- Przed każdym użyciem należy sprawdzić, czy przedmiot nie jest uszkodzony lub zużyty. Artykuł może być używany tylko w idealnym stanie! Nie używaj artykułu przy widocznych lub podejrzanych uszkodzeniach.
- Artykuł nadaje się do stosowania wyłącznie w rowerach, a nie w motocyklach i innych pojazdach silnikowych.
- Nie zostawiaj psa przywiązanego do artykułu bez nadzoru.
- Artykuł nie nadaje się dla małych psów i szczeniąt.
- Upewnij się, aby nie zaplątać się w artykuł, kiedy wsiadasz i zsiadasz z roweru.
- Regularnie sprawdzać, czy nakrętki są dokręcone i w razie potrzeby dokręć je.
- Jeśli żaden pies nie jest prowadzony na artykule, usuń element dystansowy.
- Uwaga dla rodziców: Odpowiedzialność za bezpieczne obchodzenie się z dzieckiem z artykułem z psem na smyczy spoczywa na rodzicach. Pozwól dziecku korzystać z artykułu najpierw tylko pod nadzorem.
- Uwaga: Nie każdy pies nadaje się do biegania, prowadzenia przy rowerze. Przed użyciem artykułu właściciele psów powinni dokładnie rozważyć, czy ich pies jest odpowiedni do wysiłku fizycznego związanego z jazdą na rowerze.
- Właściciel psa lub rowerzysta jest w pełni odpowiedzialny za korzystanie z artykułu i związane z nim niebezpieczeństwa.

- Nie należy używać tego artykułu w ruchu drogowym lub na drogach asfaltowych.

Zagrożenie dla dzieci

- **Artykuł nie jest zabawką dla dzieci.**
- Nigdy nie pozostawiać dzieci bez nadzoru z materiałem opakowaniowym. Istnieje niebezpieczeństwo uduszenia.

Montaż

Artykuł musi być zawsze montowany przez osobę dorosłą.

1. Wyjąć wszystkie części z opakowania.
 2. Umieścić plastikową osłonę (9) wokół siodełka (Rys. B).
- Uwaga:** Upewnij się, że słupek siedziska jest mocno osadzony w ramie roweru. W przeciwnym razie siodełko może się obrócić, gdy pies porusza się na artykule.
3. Umieścić uchwyty (3) (4) wokół plastikowej osłony (9) i zamocować je śrubami (5), podkładkami sprężystymi (6) i nakrętkami (7) (Rys. C).

Uwaga: Upewnij się, że sworzeń blokujący (4a) znajduje się z boku słupka siedzenia.

4. Obrócić spiralę (1) tak daleko, jak to możliwe, na krótki koniec (2a) elementu dystansowego (2) (Rys. D).
5. Dokręcić nakrętki gwintowane (7) i założyć zaślepki ochronne (8) na końce śrub (5) w celu ich zabezpieczenia (Rys. E).
6. Długi koniec (2b) elementu dystansowego (2) wsunąć na sworzeń blokujący (4a) uchwyty (4) aż do słyszalnego zatrzaśnięcia (Rys. E).

Demontaż

Naciśnij sworzeń blokujący (4a) i wyjmij element dystansowy (2) z uchwyty (4), jeśli chcesz korzystać z roweru bez artykułu (Rys. F).

Dla dłuższych okresów nieużywania zalecamy kompletny demontaż artykułu:

1. Zdjąć zaślepki ochronne (8) z końcówek śrub.
2. Poluzować nakrętki (7) i wykręcić śruby (5) z uchwytów (3) (4).
3. Zdjąć uchwyty (3) (4) i plastikową osłonę (9).

Przechowywanie, czyszczenie

Podczas nieużywania należy zawsze przechowywać produkt w suchym i czystym miejscu, w temperaturze pokojowej. Czyścić wyłącznie przy użyciu wilgotnej ściereczki, następnie wytrzeć do sucha. **WAŻNE!** Nie czyścić przy użyciu ostrych środków czyszczących.

Uwagi odnośnie recyklingu

Artykuł oraz materiały opakowaniowe należy usunąć zgodnie z aktualnymi przepisami obowiązującymi w danym miejscu. Materiały opakowaniowe, jak np. worki foliowe nie powinny znaleźć się w rękach dzieci. Materiał opakowaniowy należy przechowywać w miejscu niedostępnym dla dzieci.



Zutylizować produkt i opakowanie w sposób przyjazny dla środowiska.



Kod materiału do recyklingu służy do oznaczenia różnych materiałów przeznaczonych do zwrotu do przetwórstwa wtórnego (recyklingu).

Kod składa się z symbolu, który powinien odzwierciedlać cykl odzysku, oraz numeru oznaczającego materiał.

Wskazówki dotyczące gwarancji i obsługi serwisowej

Artykuł został wyprodukowany z najwyższą starannością i pod stałą kontrolą. DELTA-SPORT HANDELSKONTOR GmbH przyznaje klientowi końcowemu na niniejszy artykuł trzy lata gwarancji od daty zakupu (okres gwarancyjny) z zastrzeżeniem poniższych postanowień. Gwarancja dotyczy wyłącznie wad materiałowych i wad wykonania. Gwarancja nie obejmuje części, które podlegają normalnemu zużyciu i z tego względu należy je traktować jako części zużywalne (np. baterie) i nie obejmuje części kruchoch, np. przełączników, akumulatorów ani części wykonanych ze szkła.

Wyklucza się roszczenia z tytułu niniejszej gwarancji w przypadku użycia artykułu w sposób niewłaściwy lub sprzeczny z jego przeznaczeniem lub w sposób wykraczający poza przewidziane przeznaczenie lub poza przewidziany zakres użytkowania lub jeśli wytyczne zawarte w instrukcji obsługi nie były przestrzegane, chyba że klient końcowy udowodni istnienie wady materiałowej lub wady wykonania, która nie wynika z podanych wyżej przyczyn.

Roszczenia z tytułu gwarancji można zgłaszać wyłącznie w okresie gwarancyjnym za okazaniem oryginalnego dowodu zakupu. Prosimy zatem zachować oryginalny dowód zakupu!

W przypadku jakichkolwiek reklamacji prosimy skontaktować się z nami najpierw za pośrednictwem podanej poniżej infolinii serwisowej lub drogą e-mailową. W przypadku objętym gwarancją artykuł zostanie – według naszego uznania – bezpłatnie naprawiony, wymieniony lub nastąpi zwrot ceny zakupu. Z gwarancji nie wynikają żadne inne prawa.

Niniejsza gwarancja nie ogranicza Państwa ustawowych praw, w szczególności roszczeń gwarancyjnych wobec danego sprzedawcy.

W przypadku wymiany części lub całego artykułu okres gwarancji przedłuża się o trzy lata zgodnie z art. 581 § 1 kodeksu cywilnego. Po upływie czasu gwarancji powstałe naprawy są płatne.

IAN: 378752_2107

 Serwis Polska
Tel.: 22 397 4996
E-Mail: deltasport@lidl.pl

Srdečně blahopřejeme!

Svým nákupem jste se rozhodli pro kvalitní výrobek. Před prvním použitím se prosím seznamte s tímto výrobkem.

Pozorně si přečtete následující návod k použití.

Použijte tento výrobek pouze tak, jak je popsáno, a pro uvedené účely. Uschovejte si tento návod k použití pro budoucí použití. Pokud výrobek předáte třetí osobě, předejte jí i veškerou dokumentaci.

Obsah dodávky (obr. A)

- 1 x spirála se šňůrou (1)
- 1 x držák k udržování vzdálenosti (2)
- 1 x držák (3)
- 1 x držák s aretačním kolíkem (4)
- 4 x šroub (5)
- 4 x pružná podložka (6)
- 4 x šroubová matice (7)
- 4 x ochranný kryt (8)
- 1 x plastový obal (9)
- 1 x návod k použití
- 1 x stručný návod

Technická data

 Dátum výroby (mesiac/rok):
01/2022



Maximálna hmotnosť psa: 35 kg

Držák k udržování vzdálenosti cca 36 cm (D)
Spirála: cca 29 cm (D)
Průměr trubky cca 1,9 cm (Ø)
Průměr rámu z kruhových trubek:
maximálně 32 mm

Používání podle předpisů

Tento produkt je zkonstruován pro psy k běhání při kole a určený pouze k používání v exteriéru. Produkt je určený pouze k soukromému používání.

Pozor! Produkt není dětská hračka. Není vhodný k používání v silničním provozu nebo v blízkosti silničních komunikací!

Bezpečnostní pokyny

Důležité: Před použitím si pečlivě přečtěte návod k používání a bezpodmínečně jej uschovejte!

- Použijte produkt pouze podle předpisů a k stanoveným účelům.
 - Dávejte pozor, aby pes neokusoval produkt.
 - Neprovádějte žádné změny na produktu.
 - Zkontrolujte produkt před každým použitím na poškození nebo opotřebení. Produkt lze používat pouze v bezchybném stavu! Nepoužívejte produkt při viditelném nebo předpokládaném poškození.
 - Produkt je vhodný pouze k používání na kolech, ne na motocyklech nebo jiných motorových vozidlech.
 - Nenechávejte svého psa připoutaného k produktu nikdy bez dohledu.
 - Produkt není vhodný pro malé psy nebo štěňátka.
 - Dávejte pozor, aby se Vám při nastupování a vystupování nezachytil produkt.
 - Pravidelně kontrolujte řádná upevnění matic a v případě potřeby je dotáhněte.
 - Pokud nevodíte na produktu psa, musíte demontovat držák k udržování vzdálenosti.
 - Upozornění pro rodiče: Odpovědnost za bezpečnou manipulaci dítěte s produktem, pokud je pes na vodítku, je v kompetenci rodičů. Dovolte používat produkt svému dítěti nejdříve pouze pod dohledem.
 - Respektujte prosím: Ne každý pes je vhodný k tomu, aby běhal u kola. Majitelé psů si musí před použitím produktu přesně promyslet, zda je jejich pes vhodný k fyzickému zatížení a vedení u kola.
 - Za používání produktu a s ním spojenými nebezpečími je v plné míře odpovědný majitel psa nebo cyklista.
 - Nepoužívejte produkt v silničním provozu nebo na asfaltových silnicích.
- ### **Nebezpečí pro děti**
- **Produkt není dětská hračka!**
 - Nenechte nikdy děti bez dohledu s obalovým materiálem. Hrozí riziko udušení.

Montáž

Montáž produktu musí vždy provádět dospělá osoba.

1. Vyndejte všechny díly z obalu.
2. Uložte plastový obal (9) kolem tyče sedla (obr. B).

Oznámení: Dávejte pozor, aby seděla tyč sedla pevně v rámu kola. V opačném případě se může přetočit sedlo, pokud se pes pohybuje na vodítku.

3. Uložte držáky (3) (4) kolem plastového obalu (9) a upevněte je pomocí šroubů (5), pružných podložek (6) a šroubových matic (7) (obr. C).

Oznámení: Dávejte pozor, aby seděl aretační kolík (4a) na boční straně tyče sedla.

4. Našroubujte spirálu (1), pokud to len půjde, na krátký konec (2a) držáku na udržování vzdálenosti (2) (obr. D).
5. Utáhněte řádně šroubové matice (7) a nasadíte k ochraně ochranné kryty (8) na konce šroubů (5) (obr. E).
6. Nasunujte dlouhý konec (2b) držáku k udržování vzdálenosti (2) na aretační kolík (4a) držáku (4), dokud hlasitě nezaklapne (obr. E).

Demontáž

Stiskněte aretační kolík (4a) a vytáhněte držák k udržování vzdálenosti (2) z držáku (4), pokud chcete používat kolo bez produktu (obr. F).

Při delším nepoužívání doporučujeme kompletní demontáž produktu:

1. Odstraňte ochranné kryty (8) z konců šroubů.
2. Uvolněte šroubové matice (7) a odstraňte šrouby (5) z držáků (3) (4).
3. Odstraňte držáky (3) (4) a plastový obal (9).

Uskladnění, čištění

Pokud výrobek nepoužíváte, skladujte jej vždy suchý a čistý při pokojové teplotě.

Čistěte pouze vlhkým hadříkem a následně oťete do sucha.

DŮLEŽITÉ! K čištění nikdy nepoužívejte agresivní čisticí prostředky.

Pokyny k likvidaci

Výrobek a obalový materiál likvidujte do odpadu podle aktuálních místních předpisů. Obalový materiál, jako např. fóliové sáčky, nepatří do dětských rukou. Obalový materiál uchovávejte z dosahu dětí.



Zlikvidujte produkty a balení ekologicky.



Recyklační kód identifikuje různé materiály pro recyklaci. Kód se skládá z recyklačního symbolu - který indikuje recyklační cyklus - a čísla identifikujícího materiál.

Pokyny k záruce a průběhu služby

Výrobek byl vyroben s velkou péčí a za stálé kontroly. DELTA-SPORT HANDELSKONTOR GmbH poskytuje koncovým privátním zákazníkům na tento výrobek tři roky záruky od data nákupu (záruční lhůta) podle následující ustanovení. Záruka se týká pouze vad materiálu a závad ve zpracování. Záruka se nevztahuje na díly, které podléhají normálnímu opotřebením, a proto je nutné na ně pohlížet jako na rychle opotřebitelné díly (např. baterie), a na křehké díly, např. vypínače, akumulátory nebo díly vyrobené ze skla.

Nároky z této záruky jsou vyloučeny, pokud výrobek byl používán neodborně nebo nedovoleným způsobem nebo nikoli v rámci stanoveného účelu určení nebo předpokládaného rozsahu používání nebo nebyla dodržena zadání v návodu k obsluze, ledaže by koncový zákazník prokázal, že existuje vada materiálu nebo došlo k chybě ve zpracování, které nevyplývají z některé výše uvedených okolností.

Nároky ze záruky lze uplatnit pouze v rámci záruční lhůty po předložení originálního pokladního dokladu. Proto si prosím uschovejte originál pokladního dokladu. Doba záruky se neprodlužuje případnými opravami na základě záruky, zákonné záruky nebo kulance. Totéž platí také pro vyměněné a opravené díly.

Při reklamacích se prosím obračejte na níže uvedenou horkou linku servisu nebo se s námi spojte e-mailem. Pokud se vyskytne případ reklamace, výrobek Vám – dle naší volby – bezplatně opravíme, vyměníme nebo Vám vrátíme kupní cenu. Další práva ze záruky nevznikají.

Vaše zákonná práva, zejména nároky na zajištění záruky vůči konkrétnímu prodejci, nejsou touto zárukou omezena.

IAN: 378752_2107



Servis Česko

Tel.: 800143873

E-Mail: deltasport@lidl.cz

Blahoželáme!

Svojím nákupom ste sa rozhodli pre kvalitný výrobok. Pred prvým použitím sa s výrobkom dôkladne oboznámte.

 **Pozorne si prečítajte tento návod na používanie.**

Výrobok používajte len uvedeným spôsobom a na uvedený účel. Tento návod na používanie si dobre uschovajte. Pri odovzdávaní výrobku tretej osobe odovzdajte s výrobkom aj všetky podklady.

Obsah dodávky (obr. A)

- 1 x špirála so šnúrou (1)
- 1 x držiak na udržiavanie vzdialenosti (2)
- 1 x držiak (3)
- 1 x držiak s aretačným kolíkom (4)
- 4 x skrutka (5)
- 4 x pružná podložka (6)
- 4 x skrutková matica (7)
- 4 x ochranný kryt (8)
- 1 x plastový obal (9)
- 1 x návod na používanie
- 1 x krátky návod

Technické údaje

 Dátum výroby (mesiac/rok):
01/2022



Maximálna hmotnosť psa: 35 kg

Držiak na udržiavanie vzdialenosti

cca 36 cm (D)

Špirála: cca 29 cm (D)

Priemer rúrky cca 1,9 cm (Ø)

Priemer rámu z kruhových rúrok:

maximálne 32 mm

Používanie podľa predpisov

Tento výrobok je skonštruovaný pre psov na behanie popri bicykli a určený iba na používanie v exteriéri. Výrobok je určený iba na súkromné používanie.

Pozor! Výrobok nie je detská hračka. Nie je vhodný na používanie v cestnej doprave alebo v blízkosti cestných komunikácií!

Bezpečnostné pokyny

Dôležité: Pred použitím si starostlivo prečítajte návod na používanie a bezpodmienečne ho uschovajte!

- Používajte výrobok iba podľa predpisov a na stanovené účely.
- Dávajte pozor, aby pes neohrýzal výrobok.
- Nevykonávajte žiadne zmeny na výrobku.
- Skontrolujte výrobok pred každým použitím na poškodenie alebo opotrebenie. Výrobok sa môže používať iba v bezchybnom stave! Nepoužívajte výrobok pri viditeľnom alebo predpokladanom poškodení.
- Výrobok je vhodný iba na používanie na bicykloch, nie na motocykloch alebo iných motorových vozidlách.
- Nenechávajte svojho psa pripútaného k výrobku nikdy bez dohľadu.
- Výrobok nie je vhodný pre malých psov alebo šteniatka.
- Dávajte pozor, aby sa Vám pri nastupovaní a vystupovaní nezachytil výrobok.
- Pravidelne kontrolujte riadne upevnenie matíc a v prípade potreby ich dotiahnite.
- Ak nevodíte na výrobku psa, musíte demontovať držiak na udržiavanie vzdialenosti.
- Upozornenie pre rodičov: Zodpovednosť za bezpečnú manipuláciu dieťaťa s výrobkom, pokiaľ je pes na vôdzke, je v kompetencii rodičov. Dovoľte používať výrobok svojmu dieťaťu najskôr iba pod dohľadom.
- Rešpektujte prosím: Nie každý pes je vhodný k tomu, aby behal popri bicykli. Majitelia psov si musia pred použitím výrobku presne premyslieť, či je ich pes vhodný na fyzické zaťaženie a vodenie popri bicykli.
- Za používanie výrobku a s ním spojenými nebezpečenstvami je v plnej miere zodpovedný majiteľ psa alebo cyklista.
- Nepoužívajte výrobok v cestnej premávke alebo na asfaltových cestách.

Nebezpečenstvo pre deti

- **Výrobok nie je detská hračka!**
- Nenechajte nikdy deti bez dohľadu s obalovým materiálom. Hrozí riziko udusenía.

Montáž

Montáž výrobku musí vykonať vždy dospelá osoba.

1. Vyberte všetky diely z obalu.
2. Uložte plastový obal (9) okolo tyče sedla (obr. B).

Oznámenie: Dávajte pozor, aby sedla tyč sedla pevne v ráme bicykla. V opačnom prípade sa môže pretočiť sedlo, ak sa pes pohybuje na výrobku.

3. Uložte držiaky (3) (4) okolo plastového obalu (9) a upevnite ich pomocou skrutiek (5), pružných podložiek (6) a skrutkových matíc (7) (obr. C).

Oznámenie: Dávajte pozor, aby sedel aretačný kolík (4a) na bočnej strane tyče sedla.

4. Naskrutkujte špirálu (1), pokiaľ to len pôjde, na krátky koniec (2a) držiaka na udržiavanie vzdialenosti (2) (obr. D).
5. Riadne utiahnite skrutkové matice (7) a nasadíte na ochranu ochranné kryty (8) na konce skrutiek (5) (obr. E).
6. Nasúvajte dlhý koniec (2b) držiaka na udržiavanie vzdialenosti (2) na aretačný kolík (4a) držiaka (4), kým hlasne nezaklapne (obr. E).

Demontáž

Stlačte aretačný kolík (4a) a vytiahnite držiak na udržiavanie vzdialenosti (2) z držiaka (4), ak chcete používať bicykel bez výrobku (obr. F). Pri dlhšom nepoužívaní odporúčame kompletnú demontáž výrobku:

1. Odstráňte ochranné kryty (8) z koncov skrutiek.
2. Uvoľnite skrutkové matice (7) a odstráňte skrutky (5) z držiakov (3) (4).
3. Odstráňte držiaky (3) (4) a plastový obal (9).

Skladovanie, čistenie

Pri nepoužívaní skladujte výrobok vždy suchý a čistý pri izbovej teplote.

Čistite len vlhkou čistiacou handričkou a nakoniec utrite dosucha.

DÔLEŽITÉ! Výrobok nikdy nečistite ostrými čistiacimi prostriedkami.

Pokyny k likvidácii

Výrobok a obalový materiál zlikvidujte v súlade s aktuálnymi miestnymi predpismi. Obalový materiál, ako napr. fóliové vrecúško nepatrí do rúk detí. Obalový materiál uschovajte mimo dosahu detí.



Výrobky a obaly likvidujte ekologickým spôsobom.



Recyklačný kód slúži na označenia rôznych materiálov na navrátenie do obehu opätovného využitia. Kód sa skladá z recyklačného symbolu - ktorý má odzrkadľovať zhodnotenie recyklačného obehu - a číslo označujúce materiál.

Pokyny k záruke a priebehu servisu

Výrobok bol vyrobený veľmi starostlivo a pod stálou kontrolou. Na tento výrobok poskytuje DELTA-SPORT HANDELSKONTOR GmbH súkromným koncovým užívateľom trojročnú záruku odo dňa kúpy (záručná lehota) po splnení nasledovných podmienok. Záruka platí len na chyby materiálu a spracovania. Záruka sa netýka dielov, ktoré podliehajú bežnému opotrebeniu a preto ich možno považovať za opotrebitelné diely (napr. batérie), ako aj krehkých dielov, napr. vypínače, akumulátory alebo diely, ktoré sú vyrobené zo skla.

Nároky z tejto záruky zanikajú, keď sa výrobok používal neodborne alebo nesprávne, mimo určenia na používanie alebo určeného rozsahu používania alebo neboli dodržané pokyny návodu na obsluhu, s výnimkou, že koncový užívateľ preukáže, že ide o chybu materiálu alebo spracovania, ktorá nebola spôsobená niektorou z hore uvedených okolností.

Záruku je možné uplatniť len počas záručnej lehoty po predložení originálu pokladničného dokladu. Originál pokladničného dokladu preto prosím uschovajte. Záručná doba sa kvôli prípadným záručným opravám, zákonnej záruke alebo ako obchodné gesto nepredlžuje. Platí to aj pre vymenené a opravené diely.

Pri reklamáciách sa prosím najskôr obráťte na dole uvedenú Service-Hotline alebo sa s nami spojte prostredníctvom e-mailu. Ak sa jedná o záručný prípad, výrobok – podľa našej voľby – bezplatne opravíme, vymeníme alebo vrátime kúpnu cenu. Ďalšie práva zo záruky nevyplývajú.

Vaše zákonné práva, hlavne nároky na záručné plnenie voči príslušnému predajcovi, nie sú touto zárukou obmedzené.

IAN: 378752_2107

 Servis Slovensko
Tel.: 0850 232001
E-Mail: deltasport@lidl.sk

¡Enhorabuena!

Con su compra se ha decidido por un artículo de gran calidad. Familiarícese con el artículo antes de usarlo por primera vez.

 **Para ello, lea detenidamente las siguientes instrucciones de uso.**

Use el artículo solo de la forma descrita y para los campos de aplicación indicados. Conserve estas instrucciones de uso a buen recaudo. Entregue todos los documentos en caso de traspasar el artículo a terceros.

Alcance del suministro (Fig. A)

- 1 muelle con correa (1)
- 1 separador (2)
- 1 soporte (3)
- 1 soporte con espiga de traba (4)
- 4 tornillo (5)
- 4 arandela elástica (6)
- 4 tuerca (7)
- 4 caperuza (8)
- 1 vaina plástica (9)
- 1 instrucciones de uso
- 1 guía rápida

Datos técnicos



Fecha de fabricación (mes/año):
01/2022



Peso máximo del perro: 35 kg

Separador: aprox. 36 cm (L)

Muelle: aprox. 29 cm (L)

Diámetro del tubo: aprox. 1,9 cm (Ø)

Diámetro del tubo del marco: máximo 32 mm

Utilización conforme a las prescripciones

Este artículo fue concebido para perros, para que corran al lado de la bicicleta y sólo está previsto para su uso al aire libre. El artículo es sólo para uso privado.

¡Atención! El artículo no es un juguete. ¡No se adecua para el tránsito por la calle o en proximidad de calles con tránsito!

Indicaciones de seguridad

Importante: ¡Lea cuidadosamente y guarde cuidadosamente esta instrucción de uso!

- Utilice el artículo sólo para la finalidad correcta prevista.
- Preste atención que el perro no muerda el artículo.
- No modifique el artículo.
- Antes de cada uso, verifique si el artículo está dañado o desgastado. ¡El artículo debe utilizarse sólo estando en perfecto estado! No utilice el artículo si presenta daños visibles o sospecha que está dañado.
- El artículo sólo se adecua para su uso con bicicletas, no con motocicletas u otros vehículos.
- No deje atrás y sin vigilancia al perro atado al artículo.
- El artículo no es adecuado para perros pequeños ni cachorros.
- Preste atención que al subir o bajar de la bicicleta no se enganche en el artículo.
- Verifique regularmente que las tuercas estén apretadas y eventualmente apriéte las.
- Si no lleva un perro con el artículo, desmonte el separador.
- Indicación para padres: Es responsabilidad de los padres el manejo seguro de un niño con el artículo con un perro sujeto. Permita que su hijo/a use el artículo sólo bajo su supervisión.
- Por favor tenga en cuenta: No todo perro se adecua para ser llevado al lado de una bicicleta. Los dueños de perros deberían pensar antes de usar el artículo si su perro está en condiciones físicas para ser llevado al lado de una bicicleta.
- El dueño del perro o el ciclista es totalmente responsable del uso del artículo y de los peligros emergentes.
- No utilice el artículo en el tránsito ni en calles asfaltadas.



Peligro para los niños

- **¡El artículo no es un juguete!**
- No deje nunca a los niños sin supervisión junto al material de embalaje. Existe peligro de asfixia.

Montaje

El montaje del artículo debe ser realizado siempre por un adulto.

1. Saque todas las piezas del embalaje.
2. Coloque la vaina plástica (9) alrededor de la tija (Fig. B)

Nota: Preste atención que la tija esté firmemente sujeta al cuadro de la bicicleta. En caso contrario podría girarse el sillín cuando el perro se mueva con el artículo.

3. Coloque los soportes (3) (4) alrededor de la funda plástica (9) y fíjelos con los tornillos (5), las arandelas elásticas (6) y las tuercas (7) (Fig. C).

Nota: Preste atención que la espiga de traba (4a) esté posicionada lateralmente a la tija.

4. Gire el muelle (1) tanto como sea posible sobre el extremo corto (2a) del separador (2) (Fig. D).
5. Apriete las tuercas (7) y coloque las caperuzas (8) sobre los extremos de los tornillos (5) a fin de protegerlos (Fig. E).
6. Inserte el extremo largo (2b) del separador (2) sobre la espiga de traba (4a) del soporte (4) hasta que el separador se trabee en forma audible (Fig. E).

Desmontaje

Si quiere usar la bicicleta sin el artículo, apriete la espiga de traba (4a) y extraiga el separador (2) del soporte (4) (Fig. F).

Cuando no lo necesite durante un tiempo más largo, recomendamos que desmonte completamente el artículo:

1. Saque las caperuzas (8) de los extremos de los tornillos.
2. Afloje y saque las tuercas (7) y luego saque los tornillos de los soportes (3) (4).
3. Saque los soportes (3) (4) y la vaina plástica (9).

Almacenamiento, limpieza

Si no va a utilizarlo, almacene siempre el artículo seco y limpio y a temperatura ambiente.

Limpie solo con un paño de limpieza húmedo y después seque frotándolo.

¡IMPORTANTE! No lo limpie con productos de limpieza agresivos.

Indicaciones para la eliminación

Elimine el artículo y el material de embalaje conforme a la normativa legal local en la actualidad. No deje material de embalaje, como bolsas de plástico, en manos de niños. Guarde el material de embalaje en un lugar inaccesible para éstos.



Deseché los productos y embalajes de manera respetuosa con el medio ambiente.



El código de reciclaje sirve para identificar diversos materiales para reincorporarlos en el ciclo de reciclaje.

El código consta del símbolo de reciclaje, el cual debe reflejar el ciclo de recuperación, y de un número que identifica el material.

Indicaciones relativas a la garantía y la gestión de servicios

El artículo ha sido fabricado con gran esmero y sometido a controles constantes. Para el mismo, DELTA-SPORT HANDELSKONTOR GmbH ofrece a los clientes finales particulares una garantía de tres años a contar desde la fecha de compra (periodo de garantía) con arreglo a las condiciones que se exponen a continuación. La garantía tiene validez únicamente para fallos del material y fabricación. La garantía no cubre las piezas sometidas a un desgaste normal, las cuales se consideran piezas de desgaste (p. ej., pilas) así como tampoco piezas frágiles como, p. ej., interruptores, baterías o piezas fabricadas en vidrio o cristal.

Se excluyen derechos derivados de esta garantía, si se ha realizado un uso incorrecto o abusivo del artículo o que no se encuentre dentro del marco del uso o ámbito de uso previstos o si no se ha observado lo recogido en el manual de instrucciones, a no ser que el cliente final demuestre que existen fallos del material o fabricación no derivados de una de las circunstancias expuestas anteriormente.

Las demandas derivadas de la garantía sólo podrán presentarse dentro del periodo de garantía exhibiendo el comprobante de compra original. Le rogamos, por ello, que conserve el comprobante de compra original. El periodo de garantía no se verá prolongado por ningún tipo de reparación realizada con motivo de la garantía, la garantía legal o como gesto de buena voluntad. Esto se aplica también a las piezas sustituidas o reparadas.

Por favor, dirija sus quejas primero a la línea telefónica del servicio de atención al cliente que se indica a continuación o póngase en contacto con nosotros por correo electrónico. Si el caso está cubierto por la garantía, a nuestra elección, repararemos o cambiaremos gratuitamente el artículo o le restituiremos el precio de compra del mismo. De la garantía no se derivan otros derechos.

Esta garantía no limitará sus derechos legales, especialmente los derechos de garantía frente al vendedor correspondiente.

IAN: 378752_2107

ES Servicio España
Tel.: 900 984 989
E-Mail: deltasport@lidl.es

Hjertelig tillykke!

Du har valgt at købe et kvalitetsprodukt. Lær produktet at kende, inden du bruger det første gang.

 **Det gør du ved at læse nedenstående brugervejledning omhyggeligt.**

Brug kun produktet som beskrevet og til de angivne anvendelsesområder. Opbevar denne brugervejledning et sikkert sted. Udlever også alle dokumenter, hvis produktet videregives til en tredjepart.

Leveringsomfang (fig. A)

- 1 x spiral med line (1)
- 1 x afstandsstykke (2)
- 1 x beslag (3)
- 1 x beslag med låsestift (4)
- 4 x skrue (5)
- 4 x fjederring (6)
- 4 x skruemøtrik (7)
- 4 x beskyttelseskappe (8)
- 1 x plastikhylster (9)
- 1 x brugervejledning
- 1 x kort vejledning

Tekniske data

 Fremstillingsdato (måned/år):
01/2022

 Maksimal vægt af hund: 35 kg

Afstandsstykke: ca. 36 cm (L)
Spiral: ca. 29 cm (L)
Rørdiameter: ca. 1,9 cm (Ø)
Rundrørramme-diameter: maksimum 32 mm

Tilsigtet brug

Denne artikel er designet til hunde der løber med cyklen, og er udelukkende beregnet til udendørs brug. Artiklen er kun til privat brug.

Bemærk! Artiklen er ikke legetøj til børn. Det er ikke egnet til kørsel på vejen eller i nærheden af trafikerede veje!

Sikkerhedsanvisninger

Vigtigt: Læs denne brugsvejledning omhyggeligt og opbevar den omhyggeligt!

- Brug kun artiklen til den tilsigtede brug.
- Sørg for, at din hund ikke tygger på artiklen.
- Der må ikke foretages ændringer af artiklen.
- Kontrollér artiklen for beskadigelse eller slid før hver brug. Artiklen må kun bruges i perfekt stand! Brug ikke produktet ved synlige, eller formodede skader.
- Artiklen er kun egnet til brug med cykler, ikke med motorcykler eller andre motorkøretøjer.
- Lad ikke din hund være bundet til artiklen uden opsyn.
- Artiklen er ikke egnet til små hunde eller hvalpe.
- Pas på ikke at blive viklet ind i artiklen, når du stiger af og på.
- Kontrollér regelmæssigt, om møtrikkerne sidder fast og stram dem om nødvendigt.
- Hvis der ikke føres nogen hund med artiklen, skal afstandsstykket fjernes.
- Bemærkning til forældre: Ansvar for et barns sikre håndtering af artiklen med hunden i snor, ligger hos forældrene. Lad i første omgang kun dit barn bruge produktet under opsyn.
- Bemærk venligst: Ikke alle hunde er velegnede til at cykle med. Hundeejere bør overveje omhyggeligt, om deres hund er egnet til den fysiske stress, der er ved at løbe ved en cykel, inden artiklen anvendes.
- Hundens ejer eller cyklisten er fuldt ud ansvarlig for brugen af artiklen og de dermed forbundne risici.
- Brug ikke produktet til gadekørsel eller på asfalterede veje.

Fare for børn

- **Artiklen er ikke legetøj til børn!**
- Lad aldrig børn være uden opsyn med emballagematerialet. Der er risiko for kvælning.

Montering

Monteringen af artiklen skal altid udføres af en voksen.

1. Fjern alle dele fra emballagen.
2. Læg plastikhylsteret (9) omkring sadelstangen (fig. B).

Bemærkning: Sørg for, at sadelstangen sidder fast i cykelrammen. Ellers kan sadlen vride sig, når hunden bevæger sig med artiklen.

3. Læg beslagene (3) (4) omkring plastikhylsteret (9) og fastgør dem med skrueerne (5), fjederskiverne (6) og møtrikkerne (7) (fig. C).

Bemærkning: Sørg for, at låsestiften (4a) sidder på siden af sadelstangen.

4. Drej spiralen (1) så langt som muligt på den korte ende (2a) af afstandsstykket (2) (figur D).
5. Stram skruemøtrikkerne (7) og sæt beskyttelseshætterne (8) på skrueernes (5) ender (fig. E).
6. Sæt afstandsstykkets (2b) lange ende (2) på låsestiften (4a) på beslaget (4) indtil det klikker på plads (fig. E).

Afmontering

Tryk på låsestiften (4a) og fjern afstandsstykket (2) fra beslaget (4), hvis du vil bruge cyklen uden artiklen (fig. F).

I længere perioder uden anvendelsen anbefaler vi fuldstændig afmontering af artiklen:

1. Fjern beskyttelseshætterne (8) fra skruendeerne.
2. Løs skruemøtrikkerne (7) og fjern skrueerne (5) fra beslagene (3) (4).
3. Fjern beslagene (3) (4) og plastikhylsteret (9).

Opbevaring, Rengøring

Opbevar altid artiklen tør og ren ved stuetemperatur, når den ikke er i brug. Rengør kun med en fugtig klud, og tør af bagefter.

VIGTIGT! Må aldrig rengøres med skrappe rengøringsmidler.

Henvisninger vedr. bortskaffelse

Bortskaf artikel og emballage i overensstemmelse med lokalt gældende forskrifter. Embalagematerialer som f.eks. plastposer hører ikke hjemme i børnehænder. Opbevar emballagen utilgængeligt for børn.



Bortskaf produkter og emballage miljørigtigt.



Genbrugskoden anvendes til mærkning af forskellige materialer med henblik på genvinding. Koden består af genbrugssymbolet – som afspejler genvindingskredsløbet – og et nummer, der kendetegner materialet.

Oplysninger om garanti og servicehåndtering

Varen er fremstillet med største omhu og under løbende kontrol. DELTA-SPORT HANDELSKONTOR GmbH yder private slutkunder tre års garanti på varen fra købsdato (Garantifrist) i henhold til følgende bestemmelser. Garantien gælder kun for materiale- og fremstillingsfejl. Garantien omfatter ikke dele, der er udsat for normal slid og derfor skal betragtes som sliddele (f.eks. batterier) og ikke skrøbelige dele, f.eks. kontakter, genopladelige batterier eller dele, der er fremstillet af glas.

Garantien kan ikke gøres gældende, hvis varen er blevet anvendt ukorrekt eller uagtsomt eller til andre formål end det tilsigtede eller i det tilsigtede omfang. Garantien bortfalder ligeledes ved manglende overholdelse af anvisningerne i betjeningsvejledningen. Kunden skal kunne påvise, at der er tale om materiale- eller fremstillingsfejl og ikke fejl som følge af ovenstående omstændigheder.

Garantien kan kun gøres gældende i garantiperioden mod fremvisning af original kvittering. Gem derfor den originale kvittering. Garantiperioden forlænges ikke i tilfælde af reparation i henhold til garantien, den lovpligtige garanti eller pr. kulance. Dette gælder også for udskiftede og reparerede dele.

I tilfælde af klager er det muligt at kontakte nedenstående servicelinje eller kontakte os pr. e-mail. Ved garantisager vil vi efter eget skøn reparere varen uden beregning, ombytte varen eller refundere købsprisen. Der er ingen yderligere rettigheder under garantien.

Dine lovmæssige rettigheder, herunder navnlig garantikrav over for sælger, indskrænkes ikke som følge af denne garanti.

IAN: 378752_2107

 Service Danmark

Tel.: 32 710005

E-Mail: deltasport@lidl.dk

DELTA-SPORT HANDELSKONTOR GMBH

Wragekamp 6 • DE-22397 Hamburg

GERMANY



01/2022

Delta-Sport Nr.: OL-10242

11.24.2021 / PM:3:57

IAN 378752_2107

