



Cordless Router 12V POFA 12 B3

(HU)

Akkus felsőmarógép 12 V

Az originál használati utasítás fordítása

(CZ)

Aku horní frézka 12 V

Překlad originálního provozního návodu

(DE) (AT) (CH)

Akku-Oberfräse 12 V

Originalbetriebsanleitung

(SI)

Akumulatorski nadrezkar 12 V

Prevod originalnega navodila za uporabo

(SK)

Akumulátorová horná fréza 12 V

Preklad originálneho návodu na obsluhu

IAN 385623_2107

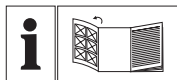

(HU)

Olvasás előtt kattintson az ábrát tartalmazó oldalra és végezetül ismerje meg a készülék mindegyik funkcióját.

(SI)

Pred branjem odprite stran s slikami in se nato seznanite z vsemi funkcijami naprave.

(CZ)

Před čtením si otevřete stranu s obrázky a potom se seznámte se všemi funkcemi přístroje.

(SK)

Pred čítaním si odklopte stranu s obrázkami a potom sa oboznámte so všetkými funkciami prístroja.

(DE) (AT) (CH)

Klappen Sie vor dem Lesen die Seite mit den Abbildungen aus und machen Sie sich anschließend mit allen Funktionen des Gerätes vertraut.

HU	Az originál használati utasítás fordítása	Oldal	4
SI	Prevod originalnega navodila za uporabo	Stran	22
CZ	Překlad originálního provozního návodu	Strana	40
SK	Preklad originálneho návodu na obsluhu	Strana	57
DE / AT / CH	Originalbetriebsanleitung	Seite	74

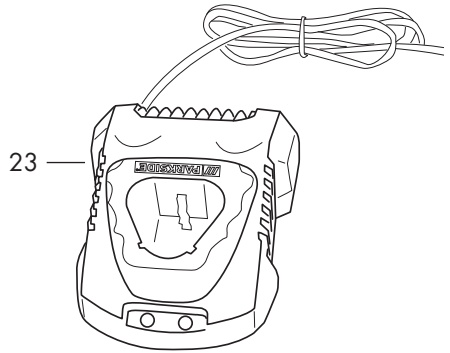
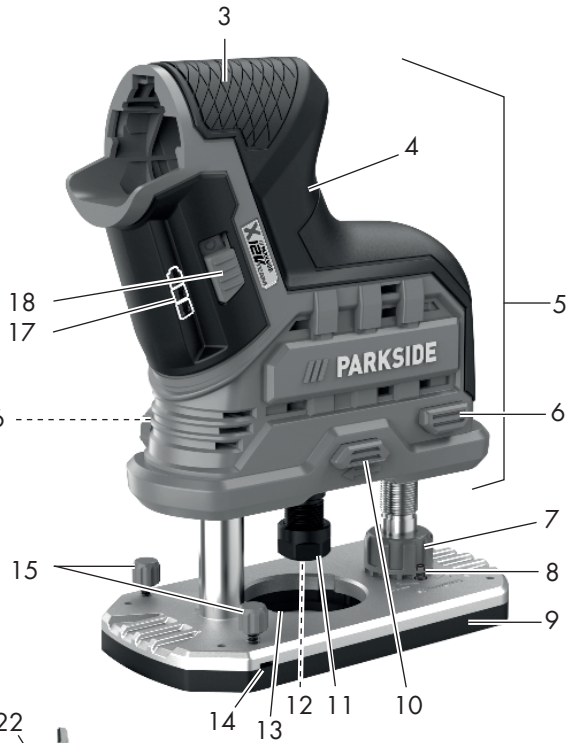
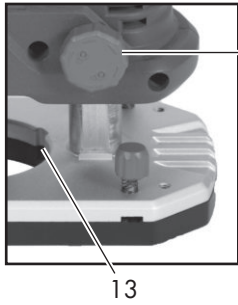
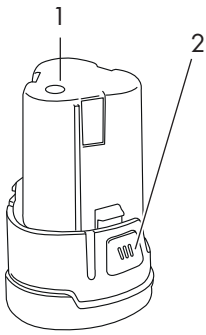
A

24

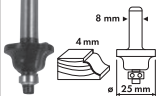
DIA-25
R-4

25

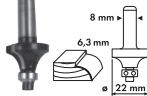
DIA-22
R-6.3

26

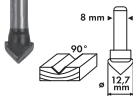
DIA-12.7
ANGLE-90

27

DIA-12

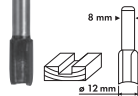

28

DIA-6

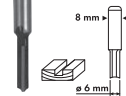

29

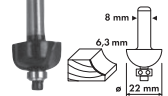
DIA-22
R-6.3

Sadržaj

Bevezető	4
Rendeltetés	4
Általános leírás	5
Szállítási terjedelem	5
Áttekintés	5
Működésleírás	6
Műszaki adatok	6
Töltési idő.....	6
Biztonsági tudnivalók	7
Szimbólumok az utasításban	7
Általános biztonsági tudnivalók elektromos szerszámgépekhez.....	7
Marásra vonatkozó biztonsági utasítások.....	11
Maradék rizikó	12
Üzembe helyezés	12
Befogógyűrű csere	13
Elszívó adapter felszerelése.....	13
Maró behelyezése/cseréje.....	13
Párhuzamos ütköző felszerelése	14
Marási mélység beállítása.....	14
Akkumulátor kivétele/behelyezése ...	14
Akkumulátor töltöttségi szintjének ellenőrzése.....	15
Használat	15
Be- és kikapcsolás	15
Munka utasítások	15
Marás	15
Szélezés és profilmarás	16
Marás párhuzamos ütközővel.....	16
Tisztítás/Karbantartás	17
Tisztítás.....	17
Általános karbantartási munkálatok..	17
Tárolás	17
Eltávolítás/Környezetvédelem ..	18
Pótalkatrészek/Tartozékok	18
HU JÓTÁLLÁSI TÁJÉKOZTATÓ	19
Hibakeresés	21
Az eredeti CE megfelelőségi nyilatkozat fordítása	94
Robbantott ábra	99

Bevezető

Gratulálunk az Ön által megvásárolt új berendezéshez. Ezzel egy kiváló minőségű termék mellett döntött.

A jelen készülék minőségét a gyártás alatt ellenőrizték és alávetették egy végső ellenőrzésnek. Ezzel a készülék működőképessége biztosított.



A használati útmutató a termék részét képezi. Fontos utasításokat tartalmaz a biztonságra, a használatra és a hulladékeltávolításra vonatkozóan. A termék használata előtt ismerkedjen meg az összes kezelési és biztonsági útmutatással. A terméket csak a leírtaknak megfelelően és a megadott használati területen lehet alkalmazni. Órizza meg jól az útmutatót és a termék harmadik személynek való továbbadása esetén mellékelje az összes dokumentumot.

Rendeltetés

A készülék hornyok, szélek, hosszú lyukak és profilok marására alkalmas fa, műanyag és könnyűszerkezetű anyagokból készült munkadarabok felületein.

Minden más használat, amely ebben az utasításban nincs kifejezetten megengedve, a szerszámgép károsodásához vezethet és a felhasználó számára komoly veszélyt jelenthet.

Biztonsági okokból a készüléket gyerekek és 16 évesnél fiatalabb személyek nem használhatják. 16 éven felüli fiatalok a gépet csak felügyelet alatt használhatják. Ez a berendezés nem alkalmas ipari használatra.

A gyártó nem felel a rendeltetésellenes használatból vagy a hibás kezeléskből adódó károkért.

Az elektromos kéziszerszám a következő marótípusokhoz készült:

- profilmaró (Ø 25 mm, R 4 mm)
- lekerekítő-maró (Ø 22 mm, R 6,3 mm)
- V-horonymaró (Ø 12,7 mm, \sphericalangle 90°)
- horonymaró (Ø 12 mm)
- horonymaró (Ø 6 mm)
- homorulatmaró (Ø 22 mm, R 6,3 mm)

A készülék a PARKSIDE X 12 V TEAM sorozat része és a PARKSIDE X 12 V TEAM sorozat akkumulátoraival üzemeltethető.

Az akkumulátorokat csak a PARKSIDE X 12 V TEAM sorozat töltőivel szabad tölteni.

Általános leírás

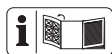

A legfontosabb funkcióelemek ábráját a kihajtható oldalon találhatja.

Szállítási terjedelem

Csomagolja ki a készüléket és ellenőrizze teljességét. Gondoskodjon a csomagolóanyag szabályszerű hulladékként történő elhelyezéséről.

- felsőmaró
- elszívó adapter
- párhuzamos ütköző
- befogógyűrű 6 mm
- befogógyűrű 8 mm (előre felszerelt)
- 6 darabos marókészlet
- villáskulcs
- tároló koffer
- használati utasítás



Az akkumulátort és a töltőt nem tartalmazza.

A Áttekintés

Készülék:

- 1 akkumulátor
- 2 akkumulátor kioldó gombja
- 3 felső markolat
- 4 jobb oldali markolat
- 5 hajtóegység
- 6 gomb a marási mélység durva beállításához
- 7 beállító kerék a marási mélység finombeállításához
- 8 rögzítőcsavar a marási mélység beállításához
- 9 alaplemez
- 10 orsórögzítő gomb
- 11 záróanya
- 12 befogógyűrű 8 mm, előre felszerelt (nem látható)
- 13 mélyedés az elszívó adapterhez
- 14 párhuzamos ütköző befogó
- 15 rögzítőcsavar
- 16 rögzítőkerék a marási mélység beállításához
- 17 akkumulátor-töltésszintjelző
- 18 be-/kikapcsoló

Tartozékok:

- 19 villáskulcs
- 20 befogógyűrű 6 mm
- 21 elszívó adapter
- 22 párhuzamos ütköző
- 23 töltő

6 darabos marókészlet:

- 24 profilmaró (25 mm, R 4 mm)
- 25 lekerekítő-maró (22 mm, R 6,3 mm)
- 26 V-horonymaró (12,7 mm, \sphericalangle 90°)
- 27 horonymaró 12 mm
- 28 horonymaró 6 mm
- 29 homorulatmaró (22 mm, R 6,3 mm)

Működésleírás

Az akkumulátoros felsőmaró egy forgó vágószerszámmal (maró) és egy alaplappal felszerelt elektromos kéziszerszám.

A fokozatmentesen beállítható marási mélység és a poreszívás kényelmes munkavégzést tesz lehetővé.

A kezelőelemek funkciójára vonatkozó tájékoztatót a lenti ismertetésben találhatja.

Műszaki adatok

Akkus felsőmarógép..... POFA 12 B3

Motorfeszültség U 12 V==

Üresjárat fordulatszám n_0 19000 min⁻¹

Maró átmérő max. 36 mm

Maró fordulatszám n max. 35000 min⁻¹

Szerszám befogó 6 mm/8 mm

Tömeg (akkumulátor nélkül)..... kb. 1,1 kg

Hangnyomásszint

(L_{pA}) 66,8 dB(A); K_{pA} = 3 dB

Hangteljesítményszint

(L_{WA}) 77,8 dB(A); K_{WA} = 3 dB

Rezgés (a_{rh}) 2,031 m/s²; K = 1,5 m/s²

Hőmérséklet max. 50 °C

Töltés 4 - 40 °C

Üzemeltetés -20 - 50 °C

Tárolás..... 0 - 45 °C

A zaj és vibrációs értékek a konformitás nyilatkozatban megnevezett szabványoknak és előírásoknak megfelelően lettek megállapítva.

A megadott lengésemmissziós értéket egy szabvány vizsgálati módszerrel mérték és egy elektromos szerszám másikkal való összehasonlításához lehet használni.

A megadott lengésemmissziós értéket a kitettség bevezető becsléséhez is fel lehet használni.



Figyelmeztetés:

A lengésemmissziós érték az elektromos szerszám tényleges használata során eltérhet a megadott értéktől, attól függően, hogyan használják az elektromos szerszámot.

Próbálja a rezgésterhelést a lehető legalacsonyabb szinten tartani.

A szerszám használata során a rezgésterhelés csökkentésére tett intézkedés lehet például a munkaidő korlátozása. Ebben az esetben a működési ciklus minden részét figyelembe kell venni (például amikor az elektromos kéziszerszám ki van kapcsolva, és amikor bár be van kapcsolva, de terhelés nélkül fut).

Töltési idő

A készülék a Parkside X 12 V TEAM sorozat része és a Parkside X 12 V TEAM sorozat akkumulátoraival üzemeltethető. A Parkside X 12 V TEAM sorozat akkumulátorait csak a Parkside X 12 V TEAM sorozat töltőivel szabad tölteni.

Javasoljuk, hogy ezt a készüléket kizárólag az alábbi akkumulátorokkal üzemeltesse: PAKP 12 A3, PAKP 12 B3, PAKP 12 D1.

Javasoljuk, hogy ezeket az akkumulátorokat az alábbi töltőkkel töltsse: PLGK 12 A2, PLGK 12 B2, PDSLK 12 A1.

A kompatibilis akkumulátorok aktuális listája az alábbi oldalon található: www.lidl.de/akku

Töltési idő (perc)	PAPK 12 A1 12 A3	PAPK 12 A2	PAPK 12 B1 12 B2 12 B3	PAPK 12 D1
PLGK 12 A1	60	60	120	150
PLGK 12 A2	60	60	120	150
PLGK 12 B2	30	45	60	80
PDSLK 12 A1	60	45	60	80

Biztonsági tudnivalók

A készülék használata során figyelembe kell venni a biztonsági tudnivalókat.

Szimbólumok az utasításban



Veszélyjelek a személyi sérülés vagy anyagi kár elhárítására vonatkozó utasításokkal.



Figyelmeztető jelzés áramütés okozta személyi sérülések megelőzésére vonatkozó információval.



Utasító jelzések az anyagi kár elhárítására vonatkozó utasításokkal.



Viseljen védőkesztyűt.



Vegye ki az akkumulátort a készülékből.



Tájékoztató jelzések, amelyek a szerszám gép optimális kezeléséről informálnak.

Billedtegn på apparatet



Figyelem!



Minden tisztítási és karbantartási munka előtt vegye ki az akkumulátort a készülékből. Sérülésveszély!



A kezelési utasítást el kell olvasni.



Viseljen fülvédőt.



Viseljen védőszemüveget.



Viseljen maszkot.



A marás során ne viseljen kesztyűt



Az elektromos készülékek nem tartoznak a háztartási hulladékok közé.



Marószerszám forgásiránya



Maró finombeállítás



A készülék a PARKSIDE X 12 V TEAM sorozat része.

Általános biztonsági tudnivalók elektromos szerszám gépekhez



FIGYELMEZTETÉS! Olvassa el az elektromos kéziszerszámhoz tartozó összes biztonsági utasítást, tudnivalót, illusztrációt és műszaki adatot. A biztonsági tudnivalók és utasítások betartásának elmulasztása áramütést, tüzet és/vagy súlyos sérüléseket okozhat.

A jövőbeni használat érdekében őrizzen meg minden biztonsági tudnivalót és útmutatót.

A biztonsági tudnivalókban alkalmazott „elektromos szerszámgép” fogalom hálózatról működtetett elektromos szerszámgépekre (hálózati kábellel) és akkuval működtetett elektromos szerszámgépekre (hálózati kábel nélkül) vonatkozik.

1) Munkahelyi biztonság

- a) **Munkaterületét mindig tartsa tisztán és jól megvilágítva.** A rendtelenség vagy a megvilágítatlan munkaterületek bal-esetekhez vezethetnek.
- b) **Ne dolgozzon az elektromos szerszámgéppel robbanásveszélyes környezetben, ahol éghető folyadékok, gázok vagy porok találhatóak.** Az elektromos szerszámgépek szikrákat hoznak létre, melyek meggyújthatják a port vagy a gőzöket.
- c) **Az elektromos szerszámgép használata közben tartsa távol a gyermekeket és az egyéb személyeket.** Ha elvonják a figyelmét, elveszítheti a szerszámgép feletti uralmat.

2) Elektromos biztonság

- a) **Az elektromos szerszámgép csatlakozó dugójának passzolnia kell a dugaszoló aljzatba.** A dugót semmilyen módon sem szabad módosítani. Ne használjon adapterdugókat védőföldelt elektromos szerszámgépekkel együtt. A módosítás nélküli dugók és a megfelelő dugaszoló aljzatok csökkentik az áramütés kockázatát.
- b) **Kerülje teste érintkezését a földelt felületekkel, mint pl. csövekkel, fűtőtestekkel, tűzhelyekkel és hűtőszekrényekkel.** Megnö az áramütés veszélyének kockázata, ha az Ön teste földelve van.
- c) **Az elektromos szerszámgépeket esőtől és nedvességtől távol kell tartani.** Nő

az áramütés kockázata, ha víz hatol be az elektromos szerszámgépbe.

- d) **Ne használja a kábelt rendeltetésétől eltérő célokra, az elektromos szerszámgép hordozásához, felakasztásához vagy a dugó dugaszoló aljzataból történő kihúzásához.** Tartsa távol a kábelt hőtől, olajtól, éles peremektől vagy mozgásban lévő készülékelemektől. A sérült vagy összegabalyodott kábelek növelik az áramütés kockázatát.
- e) **Ha egy elektromos szerszámgéppel a szabadban akar dolgozni, csak olyan hosszabbító kábelt használjon, amely külső terekben is alkalmazható.** A kültéri használatra alkalmas hosszabbító kábel alkalmazása csökkenti az áramütés kockázatát.
- f) **Ha az elektromos kéziszerszám nedves helyen történő használata elkerülhetetlen, használjon áram-védőkapcsolót.** Az áram-védőkapcsoló használata csökkenti az áramütés kockázatát.

3) Személyek biztonsága

- a) **Legyen figyelmes, ügyeljen arra, hogy mit csinál és végezze a munkát racionálisan az elektromos szerszámgéppel.** Soha ne használjon elektromos szerszámgépet, ha fáradt, illetve kábítószerek, alkohol vagy gyógyszerek hatása alatt áll. Egy elektromos szerszámgép használata közben egyetlen figyelmeztlen pillanat is komoly sérülésekhez vezethet.
- b) **Hordjon személyi védőfelszerelést és mindig egy védőszemüveget.** A személyi védőfelszerelés, mint a pormaszok, a csúszásálló biztonsági cipők, a védősisak vagy a hallásvédő viselése, az elektromos szerszámgép mindenkorai fajtája és alkalmazása függvényében, csökkenti a sérülések kockázatát.

- c) **Kerülje a véletlen üzembe helyezést. Győződjön meg arról, hogy az elektromos szerszámgép ki van kapcsolva, mielőtt áramellátásra és/vagy akkura csatlakoztatja, felemeli vagy hordozza.** Balesetekhez vezethet, ha az elektromos szerszámgép hordozása közben a kapcsolón tartja az ujját, vagy a készüléket bekapcsolva csatlakoztatja az áramellátásra.
- d) **Az elektromos szerszámgép bekapcsolása előtt távolítsa el a beállító szerszámokat vagy a csavarkulcsot.** A forgó készülékrészekben lévő szerszám vagy kulcs sérülésekhez vezethet.
- e) **Kerülje az abnormalis testtartást. Gondoskodjon a stabil álló helyzetről és mindenkor tartsa meg egyensúlyát.** Így váratlan helyzetekben jobban tudja kontrollálni az elektromos szerszámgépet.
- f) **Viseljen megfelelő ruházatot. Ne viseljen bő ruházatot vagy ékszereket. Haját, ruházatát és kesztyűit tartsa távol a mozgásban lévő alkotóelemektől.** A mozgásban lévő alkotóelemek elkapathatják a laza ruházatot, az ékszereket vagy a hosszú haját.
- g) **Amennyiben a készülékhez porszivó és porgyűjtő berendezés is szerelhető, akkor azokat fel kell helyezni és megfelelően használni kell.** Porszivó alkalmazása csökkentheti a por miatti veszélyeztetéseket.
- h) **Ne gondolja, hogy biztonságban van és ne hagyja figyelmen kívül az elektromos kéziszerszámokra vonatkozó biztonsági előírásokat akkor sem, ha többszöri használat után jól ismeri az elektromos kéziszerszám használatát.** A figyelmetlenség már a másodperc törtrésze alatt is súlyos sérülésekhez vezethet.
- 4) **Az elektromos szerszámgép alkalmazása kezelése**
- a) **Ne terhelje túl a készüléket. Munkájához használja az annak megfelelő elektromos szerszámgépet.** A megfelelő elektromos szerszámgéppel jobban és biztonságosabban dolgozhat a megadott teljesítménytartományban.
- b) **Ne használjon olyan elektromos szerszámgépet, melynek meghibásodott a kapcsolója.** A nem be- vagy kikapcsolható elektromos szerszámgép veszélyes és meg kell javíttatni.
- c) **Húzza ki a hálózati csatlakozódugót a csatlakozóaljzatból és/vagy távolítsa el a levehető akkumulátort, mielőtt beállításokat végez a készüléken, betétszerszámokat cserél vagy az elektromos kéziszerszámot elteszi.** Ez az óvintézkedés megakadályozza az elektromos szerszámgép véletlen beindulását.
- d) **A használaton kívül lévő elektromos szerszámgépek tárolása gyermekek által el nem érhető helyen történjen. Ne engedje, hogy olyan személyek használják a készüléket, akik azt nem ismerik és jelen utasításokat nem olvasták el.** Az elektromos szerszámgépek veszélyesek, ha azokat tapasztalatlan személyek használják.
- e) **Gondosan ápolja az elektromos kéziszerszámot és a betétszerszámokat. Ellenőrizze, hogy a mozgatható alkotóelemek kifogástalanul működjenek, és ne szoruljanak, illetve hogy ne legyenek eltörve vagy olyan mértékben megsérülve alkotóelemek, hogy az csorbítsa az elektromos szerszámgép működését.** A készülék használata előtt a sérült alkotóelemeket javíttassa meg. Számos baleset okát a rosszul karban-

tartott elektromos szerszámgépek képezik.

- f) **A vágószerszámokat tartsa élesen és tisztán.** A gondosan ápoltt, éles vágóélekkel rendelkező vágószerszámok kevésbé szorulnak be és könnyebben vezethetők.
- g) **Az elektromos szerszámgépet, a tartozékokat, a behelyezhető szerszámokat stb. alkalmazza jelen utasításoknak megfelelően. Eközben vegye figyelembe a munkafelvételeket és a kivitelezendő tevékenységet.** Az elektromos szerszámgépek rendeltetés szerinti alkalmazásuktól eltérő célra történő használata veszélyes szituációkat teremthet.
- h) **A markolatokat és fogófelületeket tartsa szárazon, tisztán és olaj- illetve zsírmentesen.** A csúszós markolatok és fogófelületek nem teszik lehetővé az elektromos kéziszerszám biztonságos használatát és irányítását váratlan helyzetekben.

5) Akkus készülékek gondos kezelése és használata

- a) **Az akkukat csak a gyártó által javasolt akkutöltőkben töltsse fel.** Meghatározott fajtájú akkukhoz készült akkutöltő eltérő fajtájú akkukkal történő használata esetén tűzveszély áll fenn.
- b) **Az elektromos szerszámgépekben mindig csak az azokkal történő használat céljára rendeltetett akkukat használja.** Az eltérő akkuk használata sérüléseket okozhat és tűzveszélyt rejt magában.
- c) **A használaton kívüli akkut tartsa távol gemkapcsoktól, érméktől, kulcsoktól, szögektől, csavaroktól és egyéb olyan apró fémtárgyaktól, melyek az érintkezők áthidalását okozhatják.** Az akku

érintkezői között fellépő rövidzárlat égési sérüléseket okozhat és tűzveszélyes.

- d) **Hibás alkalmazás esetén folyadék juthat ki az akkuból. Kerülje az azzal való érintkezést. Véletlen érintkezés esetén vízzel alaposan le kell öblíteni.** Ha a folyadék szembe kerül, kérje orvos segítségét is. A kifolyt akkufolyadék irritálhatja a bőrt vagy égési sérüléseket okozhat.
- e) **Ne használjon sérült vagy átalakított akkumulátort.** A sérült vagy átalakított akkumulátorok előre nem látható módon viselkedhetnek, és tüzet, robbanást vagy személyi sérülést okozhatnak.
- f) **Ne tegyen ki akkumulátort tűznek vagy magas hőmérsékletnek.** Tűz vagy 130 °C feletti hőmérséklet robbanást okozhat.
- g) **Kövesse a töltésre vonatkozó utasításokat és soha ne töltsse az akkumulátort vagy az akkumulátoros szerszámot a használati útmutatóban megadott hőmérsékleti tartományon kívül.** A helytelen vagy a megengedett hőmérsékleti tartományon kívüli töltés tönkretelheti az akkumulátort és növeli a tűzveszélyt.

6) Vevőszolgálat

- a) **Elektromos szerszámgépe javíttatásához csak szakképzett szakembelyzetet és csak eredeti pótalkatrészeket vegyen igénybe.** Ezzel biztosított, hogy az elektromos szerszámgép biztonságos marad.
- b) **Soha ne végezzen karbantartást sérült akkumulátorokon.** Az akkumulátorok valamennyi karbantartását csak a gyártó vagy hivatalos vevőszolgálatok végezhetik.

Marásra vonatkozó biztonsági utasítások



Figyelmeztetés! A marás során egészségre káros porok keletkezhetnek, amelyek veszélyt jelentenek a kezelő személy, illetve a közelben tartózkodó személyek számára.

Gondoskodjon a munkahely megfelelő szellőzéséről.

Mindig viseljen védőszemüveget és légzésvédő maszkot. Csatlakoztasson egy poreszívó berendezést.



Ezzel a készülékkel nem szabad megmunkálni egészségre káros anyagokat, például ólmot, ólomtartalmú festékekkel bevont anyagokat vagy azbeszttartalmú anyagokat!

- **Erősítse és rögzítse a munkadarabot satuval vagy hasonló módon egy stabil felületre.** Ha a munkadarabot csak kézzel vagy testével támasztva tartja, akkor az instabil marad és irányíthatatlanná válhat.
- **A használt szerszám megengedett fordulatszámának legalább olyan magasnak kell lennie, mint az elektromos kéziszerszámon megadott legnagyobb fordulatszám.** Az olyan tartozékok, amelyek a megengedettnél gyorsabban forognak, széttörhetnek.
- **A marónak vagy más tartozéknak pontosan az elektromos kéziszerszám szerszámbefogójába (befogógyűrű) kell illenie.** Az olyan betétszerszámok, amelyek nem illenek pontosan az elektromos kéziszerszám szerszámbefogójába, egyenletlenül forognak, nagyon erősen rezegnek és ezáltal irányíthatatlanná válhatnak.
- **Győződjön meg arról, hogy a maró megfelelően van felszerelve.** A nem megfelelően felszerelt marószerszám a marás során eltörhet vagy kicsapódhat és sérülésveszélyt jelenthet.
- **Az elektromos kéziszerszámot csak bekapcsolt állapotban vezesse a munkadarab felé.** Ellenkező esetben fennáll a visszautés veszélye, ha a szerszám megakad a munkadarabban.
- **Ne nyúljon kezeivel a marási területre és a maró közelébe.** Másik kezével tartsa a pótmarkolatot vagy a motorházat. Ha a marógépet mindkét kezével tartja, akkor a marószerszám nem sértheti meg a kezeit.
- **Ne használja a marógépet fém tárgyak, szögek vagy csavarok fölött.** A marószerszám megrongálódhat és növelheti a rezgést.
- **Használjon megfelelő kereső készüléket a rejtett vezetékek érzékeléséhez vagy kérje a helyi energiaszolgáltató cég segítségét.** Elektromos vezetékkel történő érintkezés áramütést vagy tüzet, gázvezetékekkel történő érintkezés robbanást okozhat. Vízvezetékek megsértése anyagi kárt és áramütést okozhat.
- **Ne használjon tompa vagy sérült szerszámokat.** Tompa vagy sérült szerszámok irányíthatatlan helyzeteket válthatnak ki.
- **Munka közben tartsa erősen két kézzel az elektromos kéziszerszámot és gondoskodjon a biztos álló helyzetről.** Az elektro-

mos kéziszerszám biztonságban vezethető két kézzel.

- **Várja meg, amíg az elektromos kéziszerszám teljesen leáll, mielőtt leteszi azt.** A használt szerszám beékelődhet és Ön elveszítheti uralmát az elektromos kéziszerszám fölött.
- **Ne nyúljon a szerszámhoz vagy a munkadarabhoz közvetlenül a megmunkálás után.** Az alkatrészek még forrók lehetnek és égési sérülést okozhatnak.
- Csak megfelelő szárítómérőjű és az elektromos kéziszerszám fordulatszámához illő marószerszámot használjon.
- **Ne használjon olyan tartozékokat, amelyeket a PARKSIDE nem ajánl.** Ez áramütést vagy tüzet okozhat.

Maradék rizikó

Akkor is, ha Ön az elektromos szerszámát az előírásoknak megfelelően használja, mindig fennáll egy bizonyos maradék rizikó. A következő veszélyek léphetnek fel az elektromos szerszám felépítésével és kivitelezésével kapcsolatban:

- mozgó alkatrészek okozta sérülések;
- halláskárosodás, amennyiben nem viselne megfelelő fülvédőt;
- tüdőkárosodás, ha nem visel megfelelő légzésvédőt;
- szemkárosodás, ha nem visel megfelelő védőszemüveget.
- egészségkárosodás, amely a kéz és a kar rezgéséből következik, amennyiben a berendezést hosszabb időn keresztül használná vagy azt nem az előírásoknak megfelelően vezetné vagy karbantartaná.



Figyelem! A jelen elektromos szerszám üzem közben elektromágneses mezőt gerjeszt. Ez a mező bizonyos körülmények között aktív vagy passzív módon orvosi implantátumokat befolyásolhat. Annak érdekében, hogy a komoly vagy halálos sérülések veszélyét csökkentsék, az orvosi implantátumokat viselő személyeknek ajánljuk, konzultáljanak orvosukkal és az orvosi implantátum gyártójával, mielőtt használnák a gépet.



Følg sikkerhedsanvisningerne og henvisningerne vedrørende opladning og korrekt brug, som fremgår af betjeningsvejledningen til dit genopladelige batteri og din oplader i PARKSIDE X 12 V TEAM-serien. En detaljeret beskrivelse af opladningen og yderligere oplysninger findes i den separate betjeningsvejledning.

Üzembe helyezés



Az elektromos kéziszerszámon történő bármilyen munkavégzés előtt vegye ki az akkumulátort a készülékből. Sérülésveszély!

A készülék bekapcsolása előtt

- szükség esetén cserélje ki a befogógyűrűt,
- szerelje fel a poreszívót,
- helyezze be a kívánt marót,
- állítsa be a marási mélységet,
- szükség esetén szerelje fel a párhuzamos ütközőt,
- fogja be a munkadarabot,
- helyezze be az akkumulátort.

B Befogógyűrű cseréje

A készülékhez illő befogógyűrűk, 6 mm, ill. 8 mm átmérőjű marókat tudnak befogni.



Csak olyan marókat használjon, amelyek szárátmérése megfelel a beépített befogógyűrűnek.



Csak olyan marókat használjon, amelyek illenek az elektromos kéziszerszám fordulatszámához.

A csomagban található 6 darabos marókészlet minden marószerszáma 8 mm-es marószárral rendelkezik.

6 mm-es marószárral rendelkező marószerzőszámokhoz ki kell cserélni a befogógyűrűt.

1. Nyomja meg és tartsa lenyomva a készülék elején található orsörögztítő gombot (10).
2. Csavarozza le a záróanyát (11) a villáskulcs (A 19) segítségével.
3. Engedje el az orsörögztítő gombot (10).
4. Vegye ki a 8 mm-es befogógyűrűt (12) egy fogó segítségével és helyezze be a mellékelt 6 mm-es befogógyűrűt (20). Ez hallhatóan bekattan.
5. Csavarja vissza lazán a záróanyát (11).



A záróanyát csak behelyezett marószerszámmal húzza meg. Ellenkező esetben megsérülhet a befogógyűrű.

C Elszívó adapter felszerelése

A porszívó csatlakoztatásával csökkenthető a munkavégzés közben keletkező por mennyisége. Az elszívó adapter (21) két helyzetben helyezhető

be, így az elszívás balról vagy jobbról történhet.

1. Reteszelje ki a marási mélység durva beállítót. Ehhez forgassa el a rögzítőkereket (16) egy fél fordulattal az óramutató járásával ellentétes irányba.
2. Nyomja meg a marási mélység durva beállításához való gombot (6) és tartsa lenyomva.
3. Mozgassa fel teljesen a hajtóegységet (5). Ekkor maximális távolság van a hajtóegység (5) és az alaplemez (9) között.
4. Engedje el a gombot (6).
5. Helyezze be az elszívó adaptert (21) az alaplemezen (9) lévő mélyedésekbe (13).
6. A reteszeléshez forgassa el az elszívó adaptert (21) az óramutató járásával megegyező irányba ütközésig.
7. Csatlakoztassa egy porszívó szívótömlőjét az elszívó adapterre (21).



A porszívónak alkalmasnak kell lennie a megmunkálandó anyaghoz. Használjon speciális elszívót, ha egészségre káros porok keletkeznek.

D Maró behelyezése/cseréje



Vágási és égési sérülések megelőzése érdekében a maró behelyezése és cseréje során viseljen védőkesztyűt.

1. Nyomja meg és tartsa lenyomva a készülék oldalán lévő orsörögztítő gombot (10).
2. Csavarozza ki a villáskulccsal (19) a záróanyát (11) annyira, hogy be lehessen

- sen helyezni a marószerszámot.
- Engedje el az orsrögztítő gombot (10).
 - Csúsztassa a kívánt marószerszámot a már felszerelt befogógyűrűbe (12). A marószárat legalább 20 mm-re be kell tolni.
 - Tartsa lenyomva az orsrögztítő gombot (10) és húzza meg a záróanyát (11) a villáskulccsal (19).

! A záróanyát csak behelyezett marószerszámmal húzza meg. Ellenkező esetben kár keletkezhet a befogógyűrűben.

E Párhuzamos ütköző felszerelése

- Csavarja fel a két rögzítőcsavart (15) az alaplemez felső részén.
- Vezesse be a párhuzamos ütközőt (22) az alaplemezen (9) erre a célra kialakított befogóba (14).
- Rögzítse a párhuzamos ütközőt a kívánt pozícióban a rögzítőcsavarral (15).

F Marási mélység beállítása

! A marási mélység beállítását csak kikapcsolt készülék esetén szabad végezni

- Állítsa a készüléket behelyezett marószerszámmal a megmunkálandó munkadarab széléhez úgy, hogy a marószerszámnak legyen helye lefelé.
- Reteszelve ki a marási mélység durva beállítót. Ehhez forgassa el a rögzítőkereket (16) egy fél fordulattal az óramutató járásával ellentétes irányba.

- Nyomja meg a marási mélység durva beállításához való gombot (6) és tartsa lenyomva.
- Mozgassa lefelé, ill. felfelé a hajtóegységet (5) és állítsa be nagyjából a kívánt marási mélységet.
- Engedje el ismét a gombot (6).
- A finombeállítás a beállító kerékkel (7) végezhető el, amely során egy teljes fordulat 1 mm-nek felel meg:

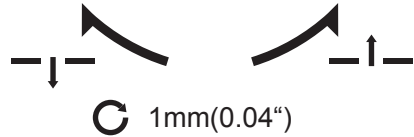

Forgatás az óramutató járásával ellenkező irányba:

nagyobb marási mélység.

Forgatás az óramutató járásával megegyező irányba:

kisebbs marási mélység.

- Rögzítse a kívánt marási mélységet. Ehhez forgassa el a rögzítőkereket (16) az óramutató járásával megegyező irányba, amíg ellenállást érez.

i Javasoljuk, hogy tesztelje a marási mélység beállítását egy hulladékanyagban végzett próbamarással.

G Rögzítse a marási mélység finombeállítását. Ehhez csavarja a rögzítőcsavart (8) az alaplemez (9) aljáról a marási mélység finombeállításához való beállító kerékbe (7).

Akkumulátor kivétele/ behelyezése

- Az akkumulátor (1) készülékből történő kivételéhez nyomja meg az akkumulátoron lévő kioldó gombot (2) és húz-

za ki az akkumulátort.

2. Az akkumulátor (1) behelyezéséhez csúsztassa be az akkumulátort a vezetősín mentén a készülékbe. Ez hallhatóan bekattan.



Csak akkor helyezze be az akkumulátort, ha az akkumulátoros szerszám teljesen elő van készítve a használatra. Sérülésveszély áll fenn!

Akkumulátor töltöttségi szintjének ellenőrzése

Az akkumulátoron lévő töltésszintjelző jelzi az akkumulátor (1) töltöttségi szintjét.

- Az akkumulátor töltöttségi szintjét a megfelelő LED-lámpa (17) világítása jelzi a készülék működése közben.

piros-sárga-zöld => az akkumulátor teljesen fel van töltve

piros-sárga => az akkumulátor kb. félig van feltöltve

piros => akkumulátor töltése szükséges

Használat



Viseljen légzésvédő maszkot (FFP2 védelmi osztályú finompor-maszk).



A marás során ne viseljen kesztyűt.



Be- és kikapcsolás



Ügyeljen a stabil álló helyzetre és tartsa erősen két kézzel a készüléket, megfelelő távolságra saját testétől. Ügyeljen arra a készülék bekapcsolása előtt, hogy a készülék ne érjen hozzá a munkadarabhoz.

1. Győződjön meg arról, hogy az akkumulátor (1) be van helyezve (lásd „Akkumulátor kivétele/behelyezése”).

Bekapcsolás:

2. Nyomja meg és tartsa lenyomva a be-/kikapcsolót (18).
3. Tolja felfelé a be-/kikapcsolót (18), hogy a kapcsolón „1” jelenjen meg.
4. Engedje el a be-/kikapcsolót (18).

Kikapcsolás:

5. Nyomja meg és tartsa lenyomva a be-/kikapcsolót.
6. Tolja lefelé a be-/kikapcsolót (18), hogy a kapcsolón „0” jelenjen meg.
7. Engedje el a be-/kikapcsolót (18).

Munka utasítások

Marás

A marást mindig ellentétes irányba végezze. A készülék a maró forgásirányával ellentétesen mozog.

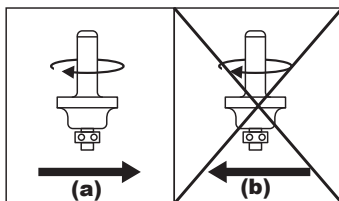

Soha ne a forgásiránnyal megegyezően (szinkron mozgás) végezze a marást. Fennáll annak a veszélye, hogy a készülék kifut a kézről.

- Csak olyan marókat használjon, amelyek megadott megengedett fordulatszáma legalább olyan magas, mint a készüléken megadott legnagyobb készülék-fordulatszám.
- Mindig a megfelelő szerszámot használja.

- Ne használjon tompa vagy sérült szerszámokat és tartozékokat.
- A marás közben a hálózati kábelt mindig a készülék mögött vezesse el.

1. Rögzítse stabilan a munkadarabot a munkafelületre.
2. Helyezzen be egy marószerszámot.
3. Állítsa be a kívánt marási mélységet és fordulatszámot.
4. Kapcsolja be a készüléket.
5. Vezesse a készüléket a megmunkálandó helyhez.
- H** 6. Munkavégzés közben tartsa erősen két kézzel a készüléket. Ügyeljen arra, hogy egyik ujjá se nyúljon a hajtóegység (A 5) alatti területbe és végezze a marást egyenletes előretolással.
7. Kapcsolja ki a készüléket.



A készülék kikapcsolása után egy rövid ideig még tovább mozog a marószerszám. Ne érjen a mozgó marószerszámhoz és ne tegye le addig a készüléket, amíg a marószerszám teljesen le nem állt. Sérülésveszély áll fenn!

Szélezés és profilmarás

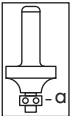

Párhuzamos ütköző nélküli szélezés és profilmarás esetén a marónak egy vezetőgyűrűvel (a) kell rendelkeznie.

1. Vezesse a bekapcsolt készüléket a munkadarabhoz, hogy a vezetőgyűrű a megmunkálandó munkadarab széléhez érjen.

2. Vezesse a készüléket két kézzel a munkadarab szélé mentén. Ne nyomja túl erősen a készüléket.

Marás párhuzamos ütközővel

Párhuzamos ütközővel horony- és profilmarás végezhető úgy, hogy Ön a párhuzamos ütközőt egy előre beállított távolságban a munkadarab szélé mentén vezeti.



Tömör anyag marása csak kis lépésekben lehetséges (max. 1-2 mm forgácmélység).

A mélyebb hornyokat több munkamenetben kell marni.



1. Vezesse be a párhuzamos ütközőt (22) az alaplamezen erre a célra kialakított befogóba (14). Húzza meg a rögzítőcsavarokat (15).
2. Állítsa az akkumulátoros felsőmarót a megmunkálandó munkadarab széléhez úgy, hogy a marószerszámnak legyen helye lefelé.
3. Állítsa be a marási mélységet 1-2 mm-re és rögzítse.
4. Győződjön meg róla, hogy a párhuzamos ütköző (22) megfelelően hozzásimul a munkadarab széléhez.
5. Kezdje a fa lehordását az akkumulátoros felsőmaróval 1-2 mm-es kis lépésekben. Ehhez vezesse a bekapcsolt készüléket oldalról a párhuzamos ütközőre (22) nyomva a munkadarab szélé mentén.

- A párhuzamos ütköző (22) oldalsó vezetőként szolgál az akkumulátoros felsómaró számára.
- Ellenőrizze többször a horony merőlegességét.
6. Mélyebb horony eléréséhez ismételje meg a 4. és 5. lépést, amíg eléri a kívánt eredményt.

Tisztítás/Karbantartás



Az olyan javítási és karbantartási munkálatokat, amelyeket nem írnak le a jelen útmutatóban, a szervizközpontunkkal kell elvégeztetni. Csak eredeti alkatrészeket használjon. Ily módon megelőzheti a készülék megrongálódását és az esetlegesen ebből eredő személyi sérüléseket.



Minden tisztítási és karbantartási munka előtt, valamint szállításhoz vegye ki az akkumulátort a készülékből. A készülék véletlen bekapcsolása sérülést okozhat.



A vágási sérülések elkerülése érdekében, viseljen mindig védőkesztyűt a marószerszámok használata során.

Rendszeresen végezze el a következő tisztító és karbantartási munkálatokat. Ezzel biztosítja a hosszú és megbízható használatot.

Tisztítás



A berendezést nem szabad sem vízzel lespriccelni, sem vízbe mártani. Áramütés veszélye áll fenn!



Ne használjon tisztítószeret ill. higítót. Azzal a berendezést visszavonhatatlanul megrongálhatja.

- Tartsa tisztán a légréseket, a motorházat és a berendezés markolatait. Használjon ehhez egy nedves rongyot vagy egy kefét.

Általános karbantartási munkálatok

- Ellenőrizze a berendezést minden használat előtt az olyan nyilvánvaló hiányosságokra tekintettel, mint az elhasznált vagy megrongált részek.
- Ha meglazul egy maró csapágya (a), akkor húzza meg a mellékelt imbuszkulccsal.

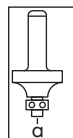

Tárolás

- Tárolás előtt tisztítsa meg a készüléket.
- A készülék tárolása száraz és portól védett, gyermekek által nem érhető helyen történjen.
- Tárolja a marószerszámokat a mellékelt csomagolásban. Ne hagyja, hogy más fém alkatrészekhez vagy maróélekekhez érjenek.

Eltávolítás/ Környezetvédelem

A készülék ártalmatlanítása előtt vegye ki az akkumulátort a készülékből! Gondoskodik a készülék, a tartozékok és a csomagolás környezetbarát újrahasznosításáról. Az akkumulátor ártalmatlanítására vonatkozó utasítások az akkumulátor és a töltő külön használati útmutatójában található.



Elektromos gépek nem tartoznak a háztartási hulladékba.

- Adja le a gépet egy hasznosító telepen. A felhasznált műanyag- és fémrészek fajtájuk szerint szétválaszthatók és újra hasznosíthatók. Kérdezze meg e felől szerviz-centerünket.
- A beküldött hibás berendezés eltávolításáról ingyenesen gondoskodunk.

Pótalkatrészek/Tartozékok

Pótalkatrészeket és tartozékokat az alábbi honlapon rendelhet
www.grizzlytools.shop

Ha nincs internete, úgy telefonon hívja fel szerviz-központunkat (lásd: „Jótállási tájékoztató” 19. oldal). Tartsa készenlétben a megfelelő rendelési számot.

Poz. Használati utasítás	Poz. Robbantott ábra	Megnevezés	Cikk-sz
A 11/12	31/32	befogógyűrű (8 mm)+ záróanya	91105642
A 21	10	elszívó adapter	91105641
A 22	9	párhuzamos ütkező	91105640
A 24-29		Készlet 4: 6 darabos marókészlet (MAN / n=max. 35000 / HW)*	91104255
	24	profilmaró (25.0x12.0x8 / R 4 mm)**	
	25	lekerekítő-maró (22.0x11x8 / R 6.3 mm)**	
	25	V-horonymaró (12.7x9.0x8 / \sphericalangle 90°)**	
	27	horonymaró (12.0x20.0x8)**	
	28	horonymaró (6.0x20.0x8)**	
	29	homorulatmaró (22.0x13.x8 / R 6.3 mm)**	

* MAN = godkendt til manuel fremføring.
n = maks. omdrejningstal (min-1), som fræseren er godkendt til.
HW = skær består af hårdmetal.

** Fræserens mål (mm): Fræserdiameter \varnothing x længde af skærehoved x skaftdiameter
R = radius af profilen (mm)

\sphericalangle = V-notens vinkel



HU JÓTÁLLÁSI TÁJÉKOZTATÓ

A termék megnevezése: Akkus felsomarógép	Gyártási szám: IAN 385623_2107
A termék típusa: POFA 12 B3	
A gyártó cégneve, címe, e-mail címe: Grizzly Tools GmbH & Co. KG Stockstädter Straße 20 63762 Großostheim Germany E-Mail: service@grizzlytools.de	Szerviz neve, címe, telefonszáma: Szerviz Magyarország Tel.: 06800 21225 E-Mail: grizzly@lidl.hu W+T Környezetvédelmi és Szolgáltató Kft. Dunapart also 138 2318 Szigetszentmárton Tel.: 0624 456 672
Az importáló/ forgalmazó neve és címe: Lidl Magyarország Kereskedelmi Bt., H-1037 Budapest, Rádl árok 6.	

1. A jótállási idő a Magyarország területén, Lidl Magyarország Kereskedelmi Bt. üzletében történt vásárlás napjától számított 1 év, amely jogvesztő. A jótállási idő a fogyasztó részére történő átadással, vagy ha az üzembe helyezést a forgalmazó, vagy annak megbízottja végzi, az üzembe helyezés napjával kezdődik.
2. A jótállási igény a jótállási jeggyel és/vagy a vásárlást igazoló blokkal érvényesíthető. A jótállási jegy szabálytalan kiállítása, vagy átadásának elmaradása nem érinti a jótállási kötelezettség-vállalás érvényességét. Kérjük, hogy a vásárlás tényének és időpontjának bizonyítására őrizze meg a pénztári fizetésnél kapott jótállási jegyetés a vásárlást igazoló blokkot.
3. A vásárlástól számított három munkanapon belül érvényesített csereigény esetén a forgalmazó köteles a terméket kicserélni, feltéve ha a hiba a rendeltetésszerű használatot akadályozza. A jótállási jogokat a termék tulajdonosaként a fogyasztó érvényesítheti az áruházakban, valamint a jótállási tájékoztatóban feltüntetett szervizekben. (A magyar Polgári Törvénykönyv alapján fogyasztónak minősül a szakmája, önálló foglalkozása vagy üzleti tevékenysége körén kívül eljáró természetes személy.)

A jótállás ideje alatt a fogyasztó hibás teljesítés esetén kérheti a termék kijavítását, kicserélését, vagy ha a termék nem javítható vagy cserélhető, vagy az a forgalmazónak aránytalan többletköltséggel járna, illetve a fogyasztó kijavításhoz, kicseréléshez fűződő érdeke alapos ok miatt megszűnt, árleszállítást kérhet, vagy elállhat a szerződéstől és visszakérheti a vételárat. A kijavítás során a termékbe csak új alkatrész kerülhet beépítésre.

4. A fogyasztó a hiba felfedezése után a lehető legrövidebb időn belül köteles a hibát bejelenteni és a terméket a jótállási jogok érvényesítése céljából átadni. A hiba felfedezésétől számított két hónapon belül bejelentett jótállási igényt időben közöltnek kell tekinteni. A közlés elmaradásából eredő kárért a fogyasztó felelős. A jótállási igény

érvényesíthetőségének határideje a termék, vagy fődarabjának kicserélése esetén a csere napján újraindul.

5. A rögzített bekötésű, illetve a 10 kg-nál súlyosabb, vagy tömegközlekedési eszközön nem szállítható terméket az üzemeltetés helyén kell megjavítani. Abban az esetben, ha a javítás a helyszínen nem végezhető el, a termék ki- és visszaszereléséről, valamint szállításáról a forgalmazónak kell gondoskodnia.
6. A jótállás nem áll fenn, ha a hiba a nem rendeltetésszerű használatból, átalakításból, helytelen tárolásból, vagy a használati utasítástól eltérő kezeléssel, vagy bármely a vásárlást követő behatásból fakad, vagy elemi kár okozta, és azt a forgalmazó, vagy a szerviz bizonyítja. A jótállás nem vonatkozik a mozgó kopó alkatrészek (világítótestek, gumiabroncsok stb.) rendeltetésszerű elhasználódására. A szerviz és a forgalmazó a kijavítás során nem felel a terméken a fogyasztó vagy harmadik személyek által tárolt adatokért vagy beállításokért.
7. Fogyasztói jogvita esetén a fogyasztó a megyei (fővárosi) kereskedelmi és iparkamara-k mellett működő békéltető testület eljárását is kezdeményezheti.

A jótállás a fogyasztó törvényből eredő szavatossági jogait és azok érvényesíthetőségét nem érinti.

Kijavítást ellenőrző szelvény:

A jótállási igény bejelentésének időpontja:	A hiba oka:
Javításra átvétel időpontja:	A hiba javításának módja:
A fogyasztó részére történő visszaadás időpontja:	
A szerviz bélyegzője, kelt és aláírás:	

Kicserélést ellenőrző szelvény:

A jótállási igény bejelentésének időpontja:
Kicserelés időpontja:
A cserélő bolt bélyegzője, kelt és aláírás:

A Hibakeresés



Baleset vagy üzemzavar esetén azonnal vegye ki az akkumulátort a készülékből! Ennek figyelmen kívül hagyása vágási sérüléseket okozhat.

Probléma	Lehetséges ok	Hibaelhárítás
A készülék nem indul	Akkumulátor (1) lemerült	Töltse fel az akkumulátort (lásd a használati útmutató akkumulátorról és töltőről szóló fejezetét)
	Akkumulátor (1) nincs behelyezve	Helyezze be az akkumulátort (lásd a „Használat” fejezetét)
	Be/kikapcsoló gomb-knap (18) meghibásodott	Javítás az ügyfélszolgálattal
	Motor hibás	
A motor lelassul, majd megáll	A készüléket túlterheli a munkadarab	Csökkentse a kifejtett nyomást
		Nem alkalmas munkadarab
A marás nem egyenes	Párhuzamos ütköző (22) nincs behelyezve	Szerelje fel a párhuzamos ütközőt
A megmunkált munkadarabon égési nyomok láthatók	Nem megfelelő vagy tompa maró	Cserélje ki a marószerszámot.
	A marási mélység túl nagyra van beállítva	Állítsa be a marási mélységet
A marási széleken kiszakadások vannak, barázdák és egyenetlenségek mutatkoznak a marásban	A maró kopott vagy életlen	Cserélje ki a marószerszámot.
	A maró élei sérültek	Cserélje ki a marószerszámot.
A por nem szívódik el	A porszívó nincs bekapcsolva	Kapcsolja be a porszívót a marás előtt
	Az elszívó tömlő vagy az elszívó adapter (21) el van tömődve	Távolítsa el az eltömődést

Kazalo

Predgovor	22
Namen uporabe	22
Splošen opis	23
Obseg dobave	23
Pregled	23
Opis funkcij.....	24
Tehnični podatki	24
Čas polnjenja	24
Varnostna opozorila	25
Simboli v navodilih za uporabo	25
Simboli na orodju	25
Splošni varnostni predpisi za električna orodja.....	25
Varnostna navodila za rezkanje.....	28
Druga tveganja.....	29
Začetek uporabe	30
Menjava vpenjalne puše	30
Namestitev adapterja za odsesavanje	31
Vstavljanje/zamenjava rezkarjev	31
Namestitev vzporednega naslona	31
Nastavitev globine rezkanja	31
Vstavljanje/odstranjevanje akumulatorske baterije	32
Preverjanje napoljenosti akumulatorske baterije	32
Uporaba	32
Vklop in izklop	32
Navodila za delo	33
Rezkanje.....	33
Rezkanje robov in profilov.....	33
Rezkanje z vzporednim vodilom	34
Čiščenje in vzdrževanje	34
Čiščenje.....	34
Splošna vzdrževalna dela	35
Shranjevanje	35
Odstranitev/varstvo okolja	35
Nadomestni deli/Pribor	36
Garancijski list	37
Iskanje napak	39

Prevod originalne izjave o skladnosti CE	95
Eksplozijska risba	99

Predgovor

Čestitke ob nakupu vaše nove naprave. Odločili ste se za visokokakovosten izdelek. Kakovost naprave je bila preverjena med postopkom proizvodnje in pri končnem preverjanju, s čimer je zagotovljeno pravilno delovanje vaše naprave.



Izdelku so priložena navodila za uporabo. Vsebujejo pomembna navodila glede varnosti uporabe in odstranitve. Pred uporabo izdelka se seznanite z navodili za uporabo in varnostnimi navodili. Izdelek uporabljajte zgolj na opisani način in v našete namene. Navodila skrbno shranite in pri predaji naprave tretji osebi priložite tudi vso dokumentacijo.

Namen uporabe

Naprava je primerna za rezkanje uto-rov, robov, vzdolžnih lukenj in profilov v površine materialov iz lesa, umetne mase in lahkih gradbenih materialov. Vsakršna drugačna uporaba, ki v teh navodilih ni izrecno dovoljena, lahko povzroči škodo na napravi in predstavlja resno nevarnost za uporabnika. Napravo lahko uporabljajo odrasle osebe. Mladostniki nad 16 let lahko uporabljajo napravo le pod nadzorom. To orodje ni primerno za uporabo v komercialne namene. V primeru uporabe v komercialne namene ugasne pravica do uveljavljanja garancije.

Proizvajalec ne odgovarja za škodo, nastalo zaradi nenamenske ali napačne uporabe naprave.

Električno orodje je bilo zgrajeno za naslednje tipe rezkarjev:

- rezkar za profile (\varnothing 25 mm, R 4 mm)
- rezkar za zaobljanje (\varnothing 22 mm, R 6,3 mm)
- rezkar za V-utore (\varnothing 12,7 mm, \sphericalangle 90°)
- rezkar za utore (\varnothing 12 mm)
- rezkar za utore (\varnothing 6 mm)
- rezkar za oboke (\varnothing 22 mm, R 6,3 mm)

Orodje sodi v serijo PARKSIDE X 12 V TEAM in ga lahko uporabljate z akumulatorskimi baterijami za serijo PARKSIDE X 12 V TEAM. Akumulatorske baterije lahko polnite samo s polnilniki iz serije PARKSIDE X 12 V TEAM.

Splošen opis

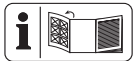

Slike poiščite na sprednji zložljivi strani.

Obseg dobave

Orodje vzemite iz embalaže in preverite, ali je popolno. Embalažo odstranite v skladu s predpisi.

- nadrezkar
- adapter za odsesavanje
- vzporedni naslon
- vpenjalne klešče 6 mm
- vpenjalne klešče 8 mm (predhodno nameščeno)
- 6-delni komplet rezkarjev
- viličasti ključ
- kovček za shranjevanje
- Navodila za uporabo



Akumulatorska baterija in polnilnik nista vključena v obseg dobave.

A

Pregled

Naprava:

- 1 Akumulatorska baterija
- 2 Tipka za sprostitvev akumulatorske baterije
- 3 Zgornja ročica
- 4 Desna ročica
- 5 Pogonska enota
- 6 Tipka za grobo nastavitvev globine rezkanja
- 7 Nastavitveno kolesce za fino nastavitvev globine rezkanja
- 8 Varnostni vijak za nastavitvev globine rezkanja
- 9 Osnovna plošča
- 10 Tipka za blokiranje vretena
- 11 Prekrivna matica
- 12 Vpenjalne klešče 8 mm, predhodno nameščene (ni viden)
- 13 Odprtina za adapter za odsesavanje
- 14 Nastavek za vzporedni naslon
- 15 Nastavitveni vijak
- 16 Zaklepno kolesce za nastavitvev globine rezkanja
- 17 Prikaz stanja napolnjenosti akumulatorske baterije
- 18 Stikalo za vklop/izklop

Pribor:

- 19 Viličasti ključ
- 20 Vpenjalne klešče 6 mm
- 21 Adapter za odsesavanje
- 22 Vzporedni naslon
- 23 Polnilnik

6-delni komplet rezkarjev:

- 24 Profilni rezkar (\varnothing 25 mm, R 4 mm)
- 25 Rezkar za zaobljanje (\varnothing 22 mm, R 6,3 mm)
- 26 Rezkar za V-utore (\varnothing 12,7 mm, \sphericalangle 90°)

- 27 Rezkar za utore (\varnothing 12 mm)
 28 Rezkar za utore (\varnothing 6 mm)
 29 Rezkar za žlebove (\varnothing 22 mm,
 R 6,3 mm)

Opis funkcij

Akumulatorski nadrezkar je električno orodje, opremljeno z vrtljivim rezilom (rezkarjem) in osnovno ploščo. Brezstopenjsko nastavljiva nastavitev globine rezkanja in odsesavanje prahu omogočata udobno delo. Funkcije upravljalnih delov so navedene v spodnjem opisu.

Tehnični podatki

Akumulatorski nadrezkar POFA 12 B3

Napetost orodja U	12 V==
Število vrtljajev v prostem teku n_0	19000 min ⁻¹
Premer rezkarja	najv. 36 mm
Število vrtljajev rezkarja n	najv. 35.000 vrt./min
Orodni nastavek	6 mm/8 mm
Teža (brez akumulatorsko baterijo).....	pribl. 1,1 kg
Raven zvočnega tlaka (L_{pA})	66,8 dB(A); $K_{pA} = 3$ dB
Raven zvočne moči (L_{WA})	77,8 dB(A); $K_{WA} = 3$ dB
Treslajji (a_h)	2,031 m/s ² ; $K = 1,5$ m/s ²
Temperatura	maks. 50 °C
Postopek polnjenja	4–40 °C
Delovanje	-20–50 °C
Skladiščenje	0–45 °C

Vrednosti hrupa in vibracij so bile preučene skladno z normami in določili v izjavi o skladnosti.

Navedena vrednost vibracij je izmerjena po standardiziranem postopku ter jo je možno uporabiti za medsebojno primerjavo električnih orodij. Navedeno vrednost vibracij je prav tako možno uporabiti za oceno izpostavljenosti uporabnika.



Opozorilo: Vrednost vibracij med dejansko uporabo se lahko razlikuje od navedene vrednosti, odvisno od načina uporabe električnega orodja.

Poskušajte zagotoviti čim manjšo obremenitev s treslajji. Primer ukrepa za zmanjšanje obremenitve s treslajji pri uporabi orodja je omejitev trajanja dela. Pri tem je treba upoštevati celoten čas uporabe orodja (na primer čas, v katerem je orodje izključeno, in čas, v katerem je vključeno, vendar deluje brez obremenitve).

Čas polnjenja

Naprava je del serije Parkside X 12 V TEAM in se lahko uporablja z akumulatorji serije Parkside X 12 V TEAM. Akumulatorje serije Parkside X 12 V TEAM je dovoljeno polniti samo s polnilniki serije Parkside X 12 V TEAM.

Priporočamo vam, da to napravo uporabljate izključno z naslednjimi akumulatorji: PAKP 12 A3, PAKP 12 B3, PAKP 12 D1.

Priporočamo vam, da te akumulatorje polnite z naslednjimi polnilniki: PLGK 12 A2, PLGK 12 B2, PDSLK 12 A1.

Veljaven seznam združljivosti akumulatorskih baterij najdete tu: www.lidl.de/akku

Čas polnjenja (min.)	PAPK 12 A1 12 A3	PAPK 12 A2	PAPK 12 B1 12 B2 12 B3	PAPK 12 D1
PLGK 12 A1	60	60	120	150
PLGK 12 A2	60	60	120	150
PLGK 12 B2	30	45	60	80
PDSLK 12 A1	60	45	60	80

Varnostna opozorila

Med delom z orodjem upoštevajte varnostna opozorila.

Simboli v navodilih za uporabo



Opozorilni simboli z napotki za preprečevanje poškodb in materialne škode.



Znak za nevarnost z navodili za preprečitev telesnih poškodb zaradi električnega udara.



Simbol za obveznost z navedbami za preprečevanje škode.



Nosite zaščitne rokavice.



Vzemite akumulatorsko baterijo iz naprave.



Obvestilni simbol z informacijami za boljše rokovanje z napravo.

Simboli na orodju



Pozor!



Pred vsemi čistilnimi in vzdrževalnimi deli vzemite

akumulatorsko baterijo iz naprave. Nevarnost telesnih poškodb!



Preberite navodila za uporabo.



Uporabljajte zaščito za sluh.



Nosite zaščito za oči.



Uporabljajte zaščito za dihala.



Med rezkanjem ne uporabljajte rokavic.



Električnih naprav ne odvrzite med gospodinjske odpadke.



Smer vrtenja rezkarja



Fina nastavitvev rezkarja



Orodje sodi v serijo Parkside X 12 V TEAM.

Splošni varnostni predpisi za električna orodja



OPOZORILO! Preberite vsa varnostna opozorila, navodila, ilustracije in tehnične podatke, s katerimi je opremljeno to električno orodje.

Neupoštevanje varnostnih navodil in opozoril lahko povzroči električni udar, požar in/ali težke poškodbe.

Varnostna navodila in opozorila shranite za prihodnjo uporabo.

Pojem „električno orodje“, uporabljen v varnostnih navodilih, se nanaša na električna orodja s priklopom na omrežje (s priključnim kablom) in na akumulatorska električna orodja (brez priključnega kabla).

1) VARNOST NA DELOVNEM MESTU

- a) **Poskrbite, da bo vaše delovno mesto vedno čisto in dobro osvetljeno.** Nered ali neosvetljena delovna področja lahko povzročijo nezgode.
- b) **Električnega orodja ne uporabljajte v okolju, kjer obstaja nevarnost eksplozije in v katerem se nahajajo gorljive tekočine, plini ali prah.** Električna orodja povzročajo iskrenje, zato se gorljiv prah ali pare lahko vnamejo.
- c) **Ne dovolite otrokom in drugim osebam, da bi se med delom približale električnemu orodju.** Druge osebe lahko odvrnejo vašo pozornost in izgubili boste nadzor nad orodjem.

2) ELEKTRIČNA VARNOST:

- a) **Priključni vtič električnega orodja mora ustrezati vtičnici. V nobenem primeru vtiča ne smete spreminjati.** Uporaba adapterskih vtičev v kombinaciji z zaščitno ozemljenimi električnimi orodji ni dovoljena. Nespremenjen vtič in ustrezna vtičnica zmanjšujeta nevarnost električnega udara.
- b) **Izogibajte se telesnemu stiku z ozemljenimi površinami, na primer s cevmi, grelci, štedilniki in hladilniki.** Če je ozemljeno tudi vaše telo, obstaja povečano tveganje električnega udara.
- c) **Električno orodje zavarujte pred dežjem in vlago.** Vstop vode v električno orodje povečuje nevarnost električnega udara.
- d) **Električnega kabla ne uporabljajte za prenašanje ali obesanje električnega orodja in ne**

vlecite vtiča iz vtičnice tako, da vlečete za kabel. Kabel zavarujte pred vročino, oljem, ostrimi robovi in premikajočimi se deli orodja. Poškodovan ali zavozlan kabel povečuje nevarnost električnega udara.

- e) **Če električno orodje uporabljate na prostem, uporabljajte samo podaljšek,** ki je primeren za delo na prostem. Uporaba podaljševalnega kabla, ki je primeren za uporabo na prostem, zmanjšuje nevarnost električnega udara.
- f) **Če se uporabi električnega orodja v vlažnem okolju ni mogoče izogniti, uporabite zaščitno stikalo za udarne tokove.** Uporaba zaščitnega stikala za udarne tokove zmanjša tveganje električnega udara.

3) VARNOST OSEB

- a) **Bodite zbrani in pazite, kaj delate. Dela z električnim orodjem se lotite razumno.** Električnega orodja ne uporabljajte, ko ste utrujeni ali pod vplivom mamil, alkohola oziroma zdravil. En sam trenutek nepazljivosti pri uporabi električnega orodja ima lahko za posledico resne telesne poškodbe.
- b) **Uporabljajte osebno zaščitno opremo in vedno nosite zaščitna očala.** Nošenje osebne zaščitne opreme, na primer nedrsečih zaščitnih čevljev, zaščitne čelade ali glušnikov, zmanjšuje tveganje telesnih poškodb.
- c) **Izogibajte se nenamernemu vklopu orodja. Preden električno orodje priključite na električno omrežje, ga dvignete ali prenašate, se prepričajte, da je izključeno.** Če pri nošenju električnega orodja držite prst na stikalu ali če vklopljeno orodje priključite na omrež-

je, lahko pride do nesreče.

- d) **Pred vklopom z električnega orodja odstranite nastavitvena orodja ali vijačni ključ.** Orodje ali ključ, ki se nahaja na vrtečem se delu orodja, lahko povzročita nezgodo.
- e) **Izogibajte se nenormalni telesni drži. Poskrbite za varno stojišče in ohranite ravnotežje.** Tako boste lahko v nepričakovani situaciji bolje obvladali električno orodje.
- f) **Uporabljajte primerno obleko. Ne nosite širokih oblačil ali nakita. Lasje, oblačila in rokavice naj se ne približujejo premikajočim se delom orodja.** Premikajoči se deli orodja lahko zagrabijo ohlapno obleko, nakit ali dolge lase.
- g) **Če je mogoče namestiti naprave za odsesavanje in prestrezanje prahu, jih namestite in zagotovite njihovo pravilno uporabo.** Če so na voljo priključki za odsesavanje in lovnik prahu, se prepričajte, da so pravilno priklopljeni in da jih pravilno uporabljate.
- h) **Ne pustite se preslepiti lažnemu občutku varnosti in ne zane-marjajte varnostnih navodil za električna orodja, tudi če po večkratni uporabi električno orodje dobro poznate.** Nepazljivo ravnanje lahko v nekaj delčkih sekunde povzroči hude poškodbe.

4) UPORABA IN RAVNANJE Z ELEKTRIČNIM ORODJEM

- a) **Ne preobremenjujte orodja. Uporabljajte samo električno orodje, ki je predvideno za opravljanje določenega dela.** Z ustreznim električnim orodjem boste delali bolje in varneje v predvidenem

območju zmogljivosti.

- b) **Ne uporabljajte električnega orodja, ki ima pokvarjeno stikalo.** Električno orodje, ki ga ni možno vklopiti ali izklopiti, je nevarno in ga je treba popraviti.
- c) **Izvalcite vtič iz vtičnice in/ali odstranite akumulatorsko baterijo, preden se lotite nastavitvev orodja, zamenjate pribor ali odložite orodje.** Ta previdnostni ukrep onemogoča nenamerni zagon električnega orodja.
- d) **Električno verižno orodje, ki ga ne uporabljate, shranjujte izven dosega otrok.** Osebam, ki orodja ne poznajo ali niso prebrale teh navodil, ne dovolite uporabljati orodja. Električna orodja so nevarna, če jih uporabljajo neizkušene osebe.
- e) **Električno orodje in vpenjalne nastavke skrbno negujte. Prepričajte se, da gibljivi deli delujejo brezhibno in da niso stisnjeni. Prav tako ne smejo biti zlomljeni ali poškodovani do te mere, da ovirajo delovanje električnega orodja. Pred ponovno uporabo je treba poškodovani del orodja popraviti.** Vzrok za številne nezgode so prav slabo vzdrževana električna orodja.
- f) **Rezalna orodja naj bodo ostra in čista.** Skrbno negovana rezalna orodja z ostrimi robovi se manj zatikajo in so lažje vodljiva.
- g) **Električno orodje, pribor, nastavke itd. uporabljajte v skladu s temi navodili. Pri tem upoštevajte delovne pogoje in vrsto dela, ki ga nameravate opravljati.** Zaradi uporabe električnega orodja v druge, nepredvidene namene, lahko nastanejo nevarne situacije.

h) Skrbite za to, da so ročaji in prijemalne površine suhi, čisti in brez olja ali masti. Spolzki ročaji in prijemalne površine ne omogočajo varne uporabe in nadzora nad električnim orodjem v nepredvidenih situacijah.

5) SKRIBNO RAVNANJE Z AKUMULATORSKIMI ORODJI IN NJIHOVA UPORABA

- a) Akumulatorske baterije polnite samo v polnilnikih, ki jih priporoča proizvajalec.** Na polnilniku, predvidenem za polnjenje določene vrste akumulatorskih baterij, lahko pride do požara, če ga uporabite za polnjenje drugih vrst akumulatorskih baterij.
- b) Za pogon električnih orodij uporabljajte samo zanje predvidene akumulatorske baterije.** Uporaba drugačnih akumulatorskih baterij lahko povzroči telesne poškodbe in požar.
- c) Akumulatorska baterija, ki ni v uporabi, ne sme priti v stik s pisarniškiimi sponkami, kovanci, ključi, žebliji, vijaki ali z drugimi kovinskimi predmeti, ki bi lahko povzročili premostitev kontaktov.** Kratek stik med kontakti akumulatorske baterije lahko povzroči opekline ali požar.
- d) Pri napačni uporabi lahko iz akumulatorske baterije izteče tekočina. Izogibajte se kontaktu z njo. Če vseeno pride do stika, prizadeto mesto spirajte z vodo.** Če pride tekočina v oči, po spiranju poiščite zdravniško pomoč. Iztekajoča tekočina lahko povzroči draženje kože in opekline.
- e) Ne uporabljajte poškodovanih**

ali predelanih akumulatorskih baterij. Poškodovane ali predelane akumulatorske baterije se lahko obnašajo nepredvidljivo in povzročijo požar, eksplozije ali poškodbe.

- f) Akumulatorskih baterij ne izpostavljajte ognju ali previsokim temperaturam.** Ogenj ali temperatura, višje od 130 °C, lahko povzročijo eksplozijo.
- g) Upoštevajte vsa navodila za polnjenje in akumulatorske baterije ali akumulatorskega orodja nikoli ne polnite izven temperaturnega območja, navedenega v navodilih za uporabo.** Nepravilno polnjenje ali polnjenje izven dovoljenega temperaturnega območja lahko uniči akumulatorsko baterijo in poveča nevarnost požara.

6) SERVIS

- a) Električno orodje lahko popravlja samo usposobljen strokovnjak, in to izključno z originalnimi nadomestnimi deli.** Le tako bo tudi vnaprej zagotovljena varna raba električnega orodja.
- b) Poškodovanih akumulatorjev ne popravljajte.** Kakršna koli popravila akumulatorskih baterij lahko izvaja samo proizvajalec ali njegovi pooblašteni serviserji.

Varnostna navodila za rezkanje



Opozorilo! Pri rezkanju lahko nastaja zdravju škodljiv prah, ki lahko za upravljavca ali osebe, ki se nahajajo v bližini, predstavlja nevarnost. Poskrbite za dobro prezračevanje delovnega mesta.

Vedno nosite zaščitna očala in zaščito za dihala. Priključite napravo za odsesavanje prahu.



S to napravo ni dovoljeno obdelovati zdravju škodljivih materialov, kot so svinec, materiali s premazom, ki vsebujejo svinec, ali material, ki vsebuje azbest!

- **Pritrdite in zavarujte obdelovanec z vpenjalnimi sponami ali z drugim pripomočkom na stabilno podlago.** Obdelovanec, ki ga držite le z roko ali ga pritisnete ob svoje telo, ni stabilen in lahko povzroči izgubo nadzora.
- **Dovoljeno število vrtljajev nastavka je lahko največ tolikšno, kot je najvišje število vrtljajev, navedeno na električnem orodju.** Pribor, ki se vrti hitreje od dovoljene, se lahko poškoduje.
- **Rezkarji ali drug pribor morajo natančno ustrezati vpenjalni glavi (vpenjalna puša) vašega električnega orodja.** Nastavki, ki se natančno ne prilegajo vpenjalni glavi električnega orodja, se vrtijo neenakomerno, močno vibrirajo in lahko povzročijo izgubo nadzora.
- **Prepričajte se, da je rezkar pravilno nameščen.** Nepravilno nameščen rezkar se lahko med rezkanjem zlomi ali odleti in zato predstavlja varnostno tveganje.
- **Električno orodje približajte obdelovancu le, ko orodje deluje.** Če se nastavek zatakne v obdelovancu, obstaja nevarnost povratnega udarca.
- **Z rokami ne segajte v delovno območje rezkarja.** Z drugo roko

držite dodatni ročaj ali ohišje motorja. Če rezkalnik držite z obema rokama, preprečite poškodbe z rezkarjem.

- **Ne rezkajte predelov s kovinskimi predmeti, žblji ali vijaki.** Rezkar se lahko poškoduje in povzroči povečano raven tresljajev.
- **Uporabite ustrezne detektorje, da preverite položaj skritih električnih vodnikov ali se pozanimajte pri lokalnem podjetju za distribucijo električne energije.** Stik z električnimi vodniki lahko povzroči električni udar ali požar, stik s plinsko napeljavo lahko povzroči eksplozijo. Poškodbe vodovodnih cevi lahko povzročijo materialno škodo in električni udar.
- **Ne uporabljajte topih ali poškodovanih nastavkov.** Topi ali poškodovani nastavki lahko povzročijo situacije, ki jih ni mogoče nadzorovati.
- **Med delom držite električno orodje trdno z obema rokama in poskrbite za stabilnost.** Električno orodje lahko varno vodite z dvema rokama.
- **Preden odložite električno orodje, počakajte, dokler se povsem ne zaustavi.** Električno orodje se lahko zatakne, kar lahko povzroči izgubo nadzora nad električnim orodjem.
- **Nastavka in obdelovanca se ne dotikajte neposredno po delu.** Deli so lahko še vroči, zato se lahko opečete
- Uporabljajte le rezkarje s pravilnim premerom stebra, ki so primerni za število vrtljajev orodja.
- **Ne uporabljajte pribora, ki ni priporočen s strani PARKSIDE.** Sicer lahko pride do električnega udara ali požara.

Druga tveganja

Tudi če to električno orodje uporabljate v skladu s predpisi, se pri njegovi uporabi pojavlja nekaj tveganj. Naslednje nevarnosti se lahko pojavijo v povezavi s konstrukcijo in izvedbo tega električnega orodja:

- a) poškodbe zaradi premičnih delov;
- b) poškodbe sluha, če ne uporabljate ustrezne zaščite za sluh;
- c) poškodbe pljuč, če ne uporabljate ustrezne zaščite za dihala;
- d) poškodbe oči, če ne uporabljate ustrezne zaščite za oči.
- e) vpliv na zdravje zaradi tresljajev, ki se prenašajo na dlani in roke, če orodje uporabljate dlje časa oziroma ga ne uporabljate in vzdržujete pravilno..



Opozorilo! Električno orodje med delovanjem ustvarja elektromagnetno polje. To polje lahko v določenih pogojih vpliva na aktivne in pasivne medicinske vsadke. Da bi zmanjšali nevarnost resnih ali smrtnih poškodb, osebam z medicinskimi vsadki priporočamo, da se pred uporabo orodja posvetujejo s svojim zdravnikom in proizvajalcem medicinskega vsadka.



Upoštevajte varnostna opozorila in navodila za polnjenje in pravilno uporabo v navodilih za uporabo polnilnika serije PARKSIDE X 12 V TEAM. Podroben opis postopka polnjenja in druge informacije najdete v ločenih navodilih za uporabo.

Začetek uporabe



Pred vsemi deli na električnem

orodju vzemite akumulatorsko baterijo iz naprave. Nevarnost telesnih poškodb!

Preden napravo vklopite, morate

- po potrebi zamenjati vpenjalne klešče,
- namestiti napravo za odsesavanje prahu,
- vstaviti želeni rezkar,
- nastaviti globino rezanja,
- po potrebi namestiti vzporedni naslon,
- vpeti obdelovanec,
- vstaviti akumulatorsko baterijo.

B Menjava vpenjalne puše

Vpenjalne klešče, primerne za napravo, lahko sprejmejo rezkarje s premerom stebela 6 mm oz. 8 mm.



Uporabljajte samo rezkarje s premerom stebela, ki ustrezajo vgrajenim vpenjalnim kleščam.



Uporabljajte samo rezkarje, ki so primerni za število vrtiljajev električnega orodja.

Vsi rezkarji v priloženem 6-delnem kompletu rezkarjev imajo 8-milimetrsko steblo. Če želite uporabiti rezkar s 6-milimetrskim stebлом, zamenjajte vpenjalno pušo.

1. Pritisnite in držite blokirni gumb vretena (10) na sprednji strani orodja.
2. Odvijte krovno matico (11) z viličastim ključem (A 19).
3. Izpustite blokirni gumb vretena (10).
4. Snemite vpenjalne klešče 8 mm (12) z uporabo klešč in vstavite priložene vpenjalne klešče 6 mm (20). Slišno se zaskočijo.
5. Ponovno na rahlo privijte prekrivno matico (11).



Krovno matico zategnite le, če je nameščen rezkar. Sicer lahko poškodujete vpenjalno pušo.

C Namestitev adapterja za odsesavanje

S priključitvijo naprave za odsesavanje lahko zmanjšate nabiranje prahu med delom. Adapter za odsesavanje (21) lahko uporabljate v dveh položajih, tako da lahko odsesavanje poteka z leve ali desne.

1. Sprostite grobo nastavitev globine rezkanja, tako da zaklepno kolesce (16) zavrtite za pol obrata v nasprotni smeri urnega kazalca.
2. Pritisnite tipko (6) grobe nastavitve globine rezkanja in jo pridržite.
3. Zdaj pogonsko enoto (5) pomaknite povsem navzgor. Zdaj obstaja maksimalna razdalja med pogonsko enoto (5) in osnovno ploščo (9).
4. Spustite stikalo (6).
5. Namestite adapter za odsesavanje (21) v predvidene zareze (13) v osnovni plošči (9).
6. Za zaklepanje vrtite adapter za odsesavanje (21) v smeri urnega kazalca do prislona.
7. Sesalno cev sesalnika priključite na adapter za odsesavanje (21).



Sesalnik mora biti primeren za material, ki ga obdelujete. Uporabite poseben sesalnik, če nastaja zdravju škodljiv prah.

D Vstavljanje/zamenjava rezkarjev



Pri vstavljanju in zamenjavi rezkarjev nosite zaščitne rokavice, da preprečite ureznine in opekline.

1. Pritisnite tipko za blokiranje vretena (10) na strani naprave in jo pridržite.
2. Z viličastim ključem (19) odvijte prekrivno matico (11) toliko, da lahko vstavite rezkar.
3. Spustite tipko za blokiranje vretena (10).
4. Potisnite želeni rezkar v že nameščene vpenjalne klešče (12). Steblo rezkarja mora biti potisnjeno najmanj 20 mm.
5. Privijte prekrivno matico (11) pri pritisnjeni tipki za blokiranje vretena (10) z viličastim ključem (19).



Privijte prekrivno matico samo z vstavljenim rezkarjem. Vpenjalne klešče bi se lahko poškodovale.

E Namestitev vzporednega naslona

1. Odvijte nastavitvene vijake (15) na zgornji strani osnovne plošče.
2. Zdaj vzporedni naslon (22) vstavite v za to predviden nastavek (14) na osnovni plošči (9).
3. Fiksirajte vzporedni naslon v želeni položaj z nastavitvenimi vijaki (15).

F Nastavitev globine rezkanja



Globino rezkanja smete nastaviti samo pri izklopljeni napravi

1. Postavite napravo z vstavljenim rezkarjem na rob obdelovanca, ki ga želite obdelati, tako da ima rezkar prostora navzdol.
2. Sprostite grobo nastavitev globine rezkanja, tako da zaklepno kolesce (16)

zavrtite za pol obrata v nasprotni smeri urnega kazalca.

3. Pritisnite tipko (6) grobe nastavitve globine rezkanja in jo pridržite.
4. Zdaj pogonsko enoto (5) pomaknite navzdol oz. navzgor in nastavite želeno globino rezkanja grobo.
5. Ponovno spustite stikalo (6).
6. Fino nastavev izvedite z nastavitvenim kolescem (7), pri čemer en cel 1 mm obrat ustreza:

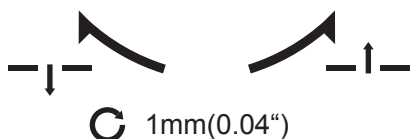

Vrtenje v nasprotni smeri urnega kazalca:

višja globina rezkanja.

Vrtenje v smeri urnega kazalca:

nižja globina rezkanja.

7. Fiksirajte želeno globino rezkanja tako, da zaklepno kolesce (16) vrtite v smeri urnega kazalca, dokler ne začutite odpornosti.



Svetujemo, da nastavev globine rezkanja preskusite s poskusnim rezkanjem na odpadnem kosu.



Zavarujte fino nastavev tako, da varovalni vijak (8), s spodnje strani osnovne plošče (9), privijete v nastavitveno kolesce (7) fine nastavitve globine rezkanja.

Vstavljanje/odstranjevanje akumulatorske baterije

1. Za odstranjevanje akumulatorske baterije (1) iz naprave pritisnite tipko za sprostitvev (2) na akumulatorski bateriji in izvlecite akumulatorsko baterijo.
2. Za vstavljanje akumulatorske baterije

(1) potisnite akumulatorsko baterijo vzdolž vodila v napravo. Pri tem se slišno zaskoči.



Akumulatorsko baterijo vstavite šele, ko je akumulatorsko orodje dokončno pripravljeno za uporabo. Obstaja nevarnost telesnih poškodb!

Preverjanje napolnjenosti akumulatorske baterije

Prikaz napolnjenosti akumulatorske baterije na napravi signalizira napolnjenost akumulatorske baterije (1).

- Napolnjenost akumulatorske baterije se prikaže z vklopom ustrezne lučke LED (17), ko naprava deluje.

rdeča-rumena-zelena => akumulatorska baterija je popolnoma napolnjena
rdeča-rumena => akumulatorska baterija je napolnjena pribl. do polovice
rdeča => akumulatorsko baterijo je treba napolniti

Uporaba



Nosite zaščito za dihala (maska za fini prah razreda zaščite FFP2).



Med rezkanjem ne nosite rokavic.



Vklop in izklop



Pazite na varno stojišče ter napravo čvrsto držite z obema rokama in v razdalji od lastnega telesa. Pred vklopom pazite, da se izdelek ne dotika obdelovanca.

1. Prepričajte se, da je akumulatorska baterija (1) vstavljena (glejte „Vstavljanje/odstranjevanje akumulatorske baterije“).
Vklop:
2. Pritisnite stikalo za vklop/izklop (18) in ga pridržite.
3. Potisnite stikalo za vklop/izklop (18) navzgor tako, da se na stikalu prikaže „I“.
4. Spustite stikalo za vklop/izklop (18).
Izklop:
5. Pritisnite stikalo za vklop/izklop in ga pridržite.
6. Potisnite stikalo za vklop/izklop (18) navzdol tako, da se na stikalu prikaže „0“.
7. Spustite stikalo za vklop/izklop (18).

Navodila za delo

Rezkanje

Vedno rezkajte protismerno: orodje premikajte proti smeri vrtenja rezkarja.

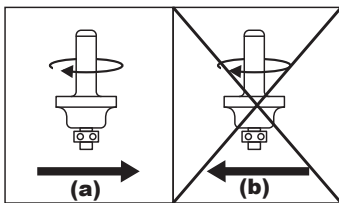

Nikoli ne rezkajte v smeri vrtenja (istosmerno). Obstaja nevarnost nesreče, saj se vam orodje lahko iztrga iz rok.

- Uporabljajte le rezkarje, za katere je

navedeno dovoljeno število vrtljajev vsaj tolikšno, kot je največje število vrtljajev orodja.

- Vedno uporabljajte ustrezen nastavek.
- Ne uporabljajte topih ali poškodovanih nastavkov ter pribora.
- Priključni kabel vedno speljite nazaj v stran od orodja.

1. Obdelovanec varno pritrdite na delovno površino.
2. Namestite rezkar.
3. Nastavite zeleno globino rezkanja in število vrtljajev.
4. Vključite orodje.
5. Vodite napravo ob mesto, ki ga želite obdelati,
6. Med delom napravo čvrsto držite z obema rokama. Pazite, da v območju pod pogonsko enoto (A 5) nimate prstov in rezkajte z enakomernim pomikanjem naprej.
7. Izklopite napravo.



Po izklopu naprave se rezkar še nekaj časa pomika naprej. Ne dotikajte se premikajočega se rezkarja in naprave ne odložite, dokler se rezkar popolnoma ne ustavi. Obstaja nevarnost telesnih poškodb!

Rezkanje robov in profilov

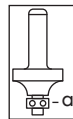

Pri rezkanju robov in profilov brez vzporednega vodila mora biti rezkar opremljen z vodilnim obročkom (a), ki ima funkcijo vodila.

1. Približajte vključeno orodje obdelovancu, tako da vodilni obroček nalega na rob obdelovanca, ki ga želite rezkati.

2. Vodite orodje z obema rokama vzdolž roba obdelovanca. Ne pritiskajte premočno.

Rezkanje z vzporednim vodilom

Z vzporednim vodilom lahko rezkate utore in profile, tako da vzporedno vodilo vnaprej nastavljeni razdalji vodite vzdolž roba obdelovanca.



Rezkanje v poln material je mogoče samo v majhnih korakih (najv. 1–2 mm globine reza). Globlje utore je treba rezkati v več delovnih postopkih.

- E**
1. Vzporedni naslon (22) vstavite v za to predviden nastavek (14) na osnovni plošči. Zategnite pridrtilne vijake (15).
 2. Postavite akumulatorski nadrezkar na rob obdelovanca, tako da ima rezkar prostora navzdol.
 3. Globino rezkanja nastavite na 1–2 mm in jo fiksirajte.
 4. Zagotovite, da se vzporedni naslon (22) pravilno nalega na rob obdelovanca.
 5. Začnite z akumulatorskim nadrezkarjem v majhnih korakih rezkati les 1–2 mm. V ta namen vodite vklopljeno napravo s stranskim pritiskanjem na vzporedni naslon (22) vzdolž roba obdelovanca. Vzporedni naslon (22) deluje kot stransko vodilo za akumulatorski nadrezkar. Vedno preverite pravokotnost utora.

6. Za globlje utore ponovite delovne korake 4–5 do želenega rezultata.

Čiščenje in vzdrževanje



Popravila in vzdrževalna dela, ki niso opisana v teh navodilih za uporabo, mora opraviti naš servisni center. Uporabljajte samo originalne dele. Tako preprečite poškodbe naprave in morebitne posledične telesne poškodbe.



Pred vsemi čistilnimi in vzdrževalnimi deli in za transport vzemite akumulatorsko baterijo iz naprave. Pri nehotenem vklopu naprave obstaja nevarnost telesnih poškodb.



Pri rokovanju z rezkarji nosite zaščitne rokavice, da preprečite ureznine.

Orodje redno čistite in opravljajte naslednja vzdrževalna dela. S tem boste zagotovili dolgo življenjsko dobo in varno uporabo orodja.

Čiščenje



Orodja ni dovoljeno škropiti z vodo ali ga dajati v vodo. Sicer obstaja nevarnost električnega udara.



Ne uporabljajte čistilnih sredstev oz. topil. Tako bi lahko orodje nepopravljivo poškodovali.

- Poskrbite, da bodo prezračevalne odprtine, ohišje motorja in ročaji vedno

čisti. Za čiščenje uporabljajte vlažno krpo ali ščetko.

Splošna vzdrževalna dela

- Pred vsako uporabo orodje preverite glede vidnih napak, kot so zrahljani, obrabljeni ali poškodovani deli.
- Če se je kroglični ležaj (a) rezkarja odvil, ga ponovno privijte z inbus ključem.

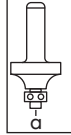

Shranjevanje

- Preden orodje shranite, ga očistite.
- Orodje hranite na suhem, neprašnem mestu izven dosega otrok.
- Rezkarje hranite v priloženi embalaži. Preprečite stik z drugimi kovinskimi deli ali rezili rezkarjev.

Odstranitev/varstvo okolja

Preden napravo zavržete med odpadke, izzemite akumulatorsko baterijo! Poskrbite za recikiranje naprave, pribora in embalaže na okolju prijazen način. Napotke za odstranjevanje akumulatorske baterije najdete v ločenih navodilih za uporabo vaše akumulatorske baterije in polnilnika.



Polnilnikov ne odvrzite med hišne odpadke.

- Orodje odstranite v skladu z lokalnimi predpisi. Orodje oddajte na zbirno mesto, kjer ga bodo okolju prijazno reciklirali. Več informacij dobite pri svojem lokalnem podjetju za odstranjevanje odpadkov ali našem servisnem centru.
- Odsluženo orodje, ki nam ga pošljete, odstranimo brezplačno.

Nadomestni deli/Pribor

Nadomestni deli in pribor so na voljo na spletni strani
www.grizzlytools.shop

Če imate težave s postopkom naročanja, uporabite obrazec za stik.

Če imate dodatna vprašanja, se obrnite na »Service-Center« (glejte stran 37).

Pol. Navodila za uporabo	Pol. Eksplozijska risba	Uporaba	Kataloška
A 11/12	31/32	vpenjalne klešče (8 mm)+ prekrivna matica	91105642
A 21	10	Adapter za odsesavanje	91105641
A 22	9	Vzporedni naslon	91105640
A 24-29		6-delni komplet rezkarjev (MAN / n=max. 35000 / HW)*	91104255
24		Profilni rezkar (25.0x12.0x8 / R 4 mm)**	
25		Rezkar za zaobljenje (22.0x11x8 / R 6.3 mm)**	
26		Rezkar za V-utore (12.7x9.0x8 / \sphericalangle 90°)**	
27		Rezkar za utore (12.0x20.0x8)**	
28		Rezkar za utore (6.0x20.0x8)**	
29		Rezkar za žlebove (22,0x13x8 / R 6,3 mm)**	

* MAN = dovoljeno za ročno premikanje.

n = maks. število vrtljajev (min-1), ki je odobreno za rezkar.

HW = rezila iz karbidne trdine

** Dimenzije rezkarja (mm): Premer rezkarja \varnothing x Länge des Schneidkopfes x Schaftdurchmesser

R = polmer profila (mm)

\sphericalangle = kot V-utora

Grizzly Tools GmbH & Co. KG

Stockstädter Straße 20, 63762 Großostheim, Germany

Pooblašчени serviser:

Tel.: 080080917

E-Mail: grizzly@lidl.si

(Birotehnika, Hodošček Renata s.p., Lendavska ULICA 23, 9000 Murska Sobota)

Garancijski list

1. S tem garancijskim listom «Grizzly Tools GmbH & Co. KG, Stockstädter Straße 20, 63762 Großostheim, Germany» jamčimo, da bo izdelek v garancijskem roku ob normalni in pravilni uporabi brezhibno deloval in se zavezujemo, da bomo ob izpolnjenih spodaj navedenih pogojih odpravili morebitne pomanjkljivosti in okvare zaradi napak v materialu ali izdelavi oziroma po svoji presoji izdelek zamenjali ali vrnili kupnino.
2. Garancija je veljavna na ozemlju Republike Slovenije.
3. Garancijski rok za proizvod je 36 mesecev od datuma izročitve blaga. Datum izročitve blaga je razviden iz računa.
4. Kupec je dolžan okvaro javiti pooblaščenemu servisu oziroma se informirati o nadaljnjih postopkih na zgoraj navedeni telefonski številki. Svetujemo vam, da pred tem natančno preberete navodila o sestavi in uporabi izdelka.
5. Kupec je dolžan pooblaščenemu servisu predložiti garancijski list in račun, kot potrdilo in dokazilo o nakupu ter dnevu izročitve blaga.
6. V primeru, da proizvod popravlja nepooblaščen servis ali oseba, kupec ne more uveljavljati zahtevkov iz te garancije.
7. Vzroki za okvaro oziroma nedelovanje izdelka morajo biti lastnosti stvari same in ne vzroki, ki so zunaj proizvajalčeve oziroma prodajalčeve sfere. Kupec ne more uveljavljati zahtevkov iz te garancije, če se ni držal priloženih navodil za sestavo in uporabo izdelka ali če je izdelek kakorkoli spremenjen ali nepravilno vzdrževan.
8. Jamčimo servis in rezervne dele še 3 leta po preteku garancijskega roka.
9. Obrabni deli oz. potrošni material so izvzeti iz garancije.
10. Vsi potrebni podatki za uveljavljanje garancije se nahajajo na dveh ločenih dokumentih (garancijski list, račun).
11. Ta garancija proizvajalca ne izključuje pravic potrošnika, ki izhajajo iz odgovornosti prodajalca za napake na blagu.

Prodajalec:

Lidl Slovenija d.o.o. k.d., Pod lipami 1, SI-1218 Komenda

of

SI

A Iskanje napak



V primeru nesreče ali motnje v delovanju takoj vzemite akumulatorsko baterijo iz naprave! Neupoštevanje lahko privede do uresnin.

Težava	Možen vzrok	Odprava napake
Orodje se ne vklopi.	Akumulatorska baterija (1) je prazna	Polnjenje akumulatorja (glejte navodila za uporabo za akumulatorsko baterijo in polnilnik)
	Akumulatorska baterija (1) ni vstavljena	Vstavite akumulatorsko baterijo. (glejte „Upravljanje“)
	Stikalo za vklop in izklop (18) je v okvari	Popravilo naj opravi servisna služba.
	Okvara motorja	
Motor deluje počasneje in se ustavi.	Orodje je preobremenjeno zaradi obdelovanca	Zmanjšajte pritisno silo.
		Neustrezen obdelovanec
Linija rezkanja ni ravna.	Vzporedni naslon (22) ni vstavljen	Namestite vzporedni naslon.
Na obdelovancu, ki ga rezkate, so se pojavile sledi izpostavljenosti visokim temperaturam.	Rezkar ni ustrezen ali pa je top	Zamenjajte rezkar.
	Nastavljena je prevelika globina rezkanja.	Prilagodite globino rezkanja.
Robovi pri rezkanju so scefрани, v luknji so žlebički in neravnine.	Rezkar je obrabljen ali top.	Zamenjajte rezkar.
	Rezila rezkarja so poškodovana.	Zamenjajte rezkar.
Odsesavanje prahu ne deluje.	Sesalnik za prah ni priključen.	Vklopite sesalnik za prah, preden začnete rezkati.
	Sesalna cev ali nastavek za odsesavanje (21) sta zamašena.	Odpravite zamašitev

Obsah

Úvod	40	Kontrola stavu nabití akumulátoru.....	50
Účel použití	40	Obsluha	50
Obecný popis	41	Zapnutí a vypnutí	50
Objem dodávky.....	41	Pokyny k práci	51
Přehled	41	Frézování.....	51
Popis funkce	42	Frézování hran a profilů	51
Technické parametry	42	Frézování s paralelním dorazem	51
Doba nabíjení	42	Čištění/Údržba	52
Bezpečnostní pokyny	43	Čištění přístroje.....	52
Symbyly v návodu.....	43	Všeobecné údržbářské práce.....	52
Piktogramy na přístroji	43	Skládování	52
Všeobecné bezpečnostní pokyny:		Likvidace/ochrana životního	
elektrické nástroje	43	prostředí	53
Bezpečnostní pokyny pro frézování ..	46	Náhradní díly/příslušenství	53
Zbývající rizika.....	47	Hledání chyb	54
Uvedení do provozu	48	Záruka	55
Výměna upínacího pouzdra	48	Opravná	56
Montáž odsávacího adaptéru.....	48	Service-Center	56
Nasazení/výměna frézy	49	Dovozce	56
Montáž paralelního dorazu.....	49	Překlad originálního	
Nastavení hloubky frézování	49	prohlášení o shodě CE	96
Vyjmutí/vložení akumulátoru	50	Nákresy explozí	99

Úvod

Blahopřejeme vám ke koupi vašeho nového přístroje. Rozhodli jste se pro vysoce kvalitní výrobek.

Kvalita tohoto přístroje byla kontrolována během výroby a byla provedena také závěrečná kontrola. Tím je zaručena funkčnost přístroje.



Návod k obsluze je součástí tohoto výrobku. Obsahuje důležité pokyny týkající se bezpečnosti, používání a likvidace. Před použitím výrobku se seznamte se všemi pokyny k obsluze a bezpečnosti. Výrobek použijte jen k popsaným účelům a v rámci uvedených oblastí použití.

Návod dobře uschovejte a při předávání výrobku třetímu předejte i všechny podklady.

Účel použití

Přístroj je vhodný k frézování drážek, hran, podlouhlých otvorů a profilů v povrchu obrobků vyrobených ze dřeva, plastu a lehkých materiálů.

Každé jiné použití, které v tomto návodu není výslovně povoleno může vést k poškození přístroje a k vážnému nebezpečí pro uživatele.

Z bezpečnostních důvodů není přístroj vhodný pro děti a mládež mladší 16 let. Osoby mladší 16 let smí přístroj používat jen pod dohledem.

Tento přístroj není určený pro komerční využití. Při komerčním použití záruka zanikne. Výrobce neručí za škody, jenž byly způsobeny použitím k neurčenému účelu nebo nesprávnou obsluhou. Elektrické nářadí bylo konstruováno pro následující typy fréz:

- fréza na profily (25 mm, R 4 mm)
- zaoblovací fréza (22 mm, R 6,3 mm)
- fréza na drážky tvaru V (12,7 mm, \sphericalangle 90°)
- fréza na drážky (12 mm)
- fréza na drážky (6 mm)
- fréza na vydutá zaoblání (22 mm, R 6,3 mm)

Přístroj je součástí série PARKSIDE X 12 V TEAM a lze jej provozovat s akumulátory série PARKSIDE X 12 V TEAM.

Akumulátory se smí nabíjet pouze nabíječkami série PARKSIDE X 12 V TEAM.

Obecný popis

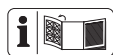

Obrázky najdete na přední a zadní výklopní straně.

Objem dodávky

Přístroj vybalte a zkontrolujte, je-li kompletní. Obalový materiál řádně zlikvidujte.

- horní frézka
- odsávací adaptér
- paralelní doraz
- upínací pouzdro 6 mm
- upínací pouzdro 8 mm, předem namontováno
- 6dílná frézovací sada
- klíč s otvorem
- úložný kufrík
- návod k obsluze



Baterie a nabíječka nejsou součástí dodávky.

A Přehled

Přístroj:

- 1 akumulátor
- 2 odblokovací tlačítko akumulátoru
- 3 horní rukojeť
- 4 pravá rukojeť
- 5 pohonná jednotka
- 6 tlačítko pro hrubé nastavení hloubky frézování
- 7 otočný regulátor pro jemné nastavení hloubky frézování
- 8 pojistný šroub nastavení hloubky frézování
- 9 základní deska
- 10 aretační tlačítko vřetene
- 11 převlečná matice
- 12 upínací pouzdro 8 mm, předem namontováno (není vidět)
- 13 vybrání pro odsávací adaptér
- 14 uchycení paralelního dorazu
- 15 stavěcí šroub
- 16 aretační kolečko pro nastavení hloubky frézování
- 17 ukazatel stavu nabití akumulátoru
- 18 zapínač/vypínač

Příslušenství:

- 19 plochý klíč
- 20 upínací pouzdro 6 mm
- 21 odsávací adaptér
- 22 paralelní doraz
- 23 nabíječka

6dílná frézovací sada:

- 24 fréza na profily (25 mm, R 4 mm)
- 25 zaoblovací fréza (22 mm, R 6,3 mm)
- 26 fréza na drážky tvaru V (12,7 mm, \sphericalangle 90°)
- 27 fréza na drážky (12 mm)
- 28 fréza na drážky (6 mm)
- 29 fréza na vydutá zaoblání (22 mm, R 6,3 mm)

Popis funkce

Akumulátorová vrchní fréza je elektrozařízením vybavené otáčejícím se rezným nástrojem (fréza) a základní deskou. Díky plynule nastavitelné hloubce frézování a odsávání prachu lze pohodlně pracovat. Funkce obslužných částí je popsána následovně.

Technické parametry

Aku horní fréza s

akumulátoremPOFA 12 B3

Napětí motoru U 12 V==

Otáčky naprázdno n_0 19000 min⁻¹

Průměr frézy max. 36 mm

Počet otáček frézy n max. 35000 min⁻¹

Upnutí nástroje 6 mm / 8 mm

Hmotnost (bez akumulátoru)cca. 1,1 kg

Hladina akustického tlaku

(L_{PA}) 66,8 dB(A); $K_{PA}=3$ dB

Úroveň akustického výkonu

(L_{WA}) 77,8 dB(A); $K_{WA}=3$ dB

Vibrace (a_h) 2,031 m/s²; $K=1,5$ m/s²

Teplota.....max 50 °C

Nabíjecí proces 4 – 40 °C

Provoz -20 – 50 °C

Skladování 0 – 45 °C

Hodnoty hluku a vibrační byly stanoveny na základě norem a nařízení, jmenovaných v prohlášení o konformitě.

Uvedená hodnota emise vibrační a uvedená hodnota emisí hluku byly změřeny pomocí standardizované zkušební metody a lze je použít k porovnání určitého elektrického nástroje s jiným nástrojem.

Uvedená hodnota emise vibrační a uvedená hodnota emisí hluku mohou být použity také k předběžnému odhadu zatížení.



Výstraha:

Hodnota emise vibrační se může

lišit od indikační hodnoty během skutečného používání elektrického nářadí v závislosti na způsobu použití elektrického nářadí, a především pak na druhu obráběného obrobku. Dle možnosti se snažte udržet co nejnižší zatížení, způsobené vibracemi. Příkladným opatřením ke snížení vibračního zatížení při používání nástroje je omezení pracovní doby. Přitom se musí brát v úvahu všechny části pracovního cyklu (například doby, během kterých je elektrický nástroj vypnutý, a ty, ve kterých je sice zapnutý, ale běží bez zátěže).

Doba nabíjení

Přístroj je součástí série Parkside X 12 V TEAM a lze jej provozovat s akumulátory série Parkside X 12 V TEAM.

Akumulátory série Parkside X 12 V TEAM se smí nabíjet pouze nabíječkami série Parkside X 12 V TEAM.

Doporučujeme Vám, provozovat tento přístroj pouze s následujícími akumulátory: PAKP 12 A3, PAKP 12 B3, PAKP 12 D1

Doporučujeme Vám, nabíjet tyto akumulátory pomocí následujících nabíječek: PLGK 12 A2, PLGK 12 B2, PDSLK 12 A1.

Aktuální seznam kompatibility akumulátorů najdete na: www.lidl.de/akku

Doba nabíjení (min.)	PAKP 12 A1 12 A3	PAKP 12 A2	PAKP 12 B1 12 B2 12 B3	PAKP 12 D1
PLGK 12 A1	60	60	120	150
PLGK 12 A2	60	60	120	150
PLGK 12 B2	30	45	60	80
PDSLK 12 A1	60	45	60	80

Bezpečnostní pokyny

Dbejte na bezpečnostní pokyny při používání tohoto nástroje.

Symbols v návodu



Výstražné značky s údaji pro zabránění škodám na zdraví anebo věcným škodám.



Označení nebezpečí s informacemi o zabránění zranění osob v důsledku zasažení elektrickým proudem.



Příkazové značky s údaji pro prevenci škod.



Noste ochranné rukavice.



Vyjměte akumulátor z přístroje.



Informační značky s informacemi pro lepší zacházení s nástrojem.

Piktogramy na přístroji



Figyelem!



Před jakýmkoliv čištěním a údržbou vyjměte akumulátor z přístroje. Nebezpečí poranění!



Pozorně si přečtěte návod k obsluze.



Používejte ochrany sluchu.



Používejte ochrany očí.



Chraňte si dýchací orgány vhodnou ochranou.



Při frézování nenoste rukavice.



Směr otáčení frézy



Elektrické přístroje nepatří do domácího odpadu.



Jemné nastavení frézy



Nástroj je součástí série PARKSIDE X 12 V TEAM

Všeobecné bezpečnostní pokyny: elektrické nástroje



VÝSTRAHA! Přečtěte si všechny bezpečnostní pokyny a instrukce, prohlédněte si obrázky a technické údaje, které jsou dodávány k tomuto elektrickému nářadí.

Opomenutí při dodržování bezpečnostních pokynů a instrukcí mohou způsobit úder elektrickým proudem, požár a/nebo těžká zranění.

Všechny bezpečnostní pokyny a instrukce uchovejte pro budoucnost.

Pojem „elektrický nástroj“ používaný v bezpečnostních pokynech se vztahuje na elektrické nástroje napájené ze sítě (se síťovým kabelem) a na elektrické nástroje napájené akumulátorem (bez síťového kabelu).

1) BEZPEČNOST PRACOVIŠTĚ:

- a) **Udržujte svůj pracovní úsek čistý a dobře osvětlený.** Nepořádek anebo neosvětlené pracovní oblasti mohou vést k nehodám.
- a) **Nepracujte s elektrickým nástrojem v okolí ohroženém výbuchem, v kterém se nachází**

hořlavé tekutiny, plyny anebo prachy. Elektrické nástroje vytváří jiskry, které mohou zapálit prach anebo páry.

- a) **Během používání elektrického nástroje udržujte děti a jiné osoby vzdáleně od sebe.** Při nepozornosti můžete ztratit kontrolu nad nástrojem.

2) ELEKTRICKÁ BEZPEČNOST:

- a) **Přípojná zástrčka elektrického nástroje se musí hodit do zásuvky. Zástrčka se nesmí žádným způsobem změnit. Nepoužívejte žádné adaptérové zástrčky ve spojení elektrickými nástroji s ochranným uzemněním.** Nezměněné zástrčky a vhodné zásuvky zmenšují riziko elektrického úderu.
- b) **Vyvarujte se tělesnému kontaktu se zemnými povrchy jako jsou roury, topná tělesa, sporáky a ledničky.** Existuje zvýšené riziko skrze elektrický úder, když je Vaše tělo zemněné.
- c) **Nevystavujte elektrický nástroj dešti anebo mokru.** Vniknutí vody do elektrického nástroje zvyšuje riziko elektrického úderu.
- d) **Nepoužívejte kabel k jinému účelu, jako je nošení nebo zavěšení elektrického nástroje anebo vytažení zástrčky ze zásuvky. Udržujte kabel vzdáleně od žáru, od oleje, od ostrých hran anebo od pohybujících se částí nástrojů.** Poškozené anebo zamotané kabely zvyšují riziko elektrického úderu.
- e) **Když pracujete s elektrickým nástrojem pod širým nebem, pak používejte pouze prodlu-**

žovací kabely, které jsou vhodné i pro venkovní oblast.

Použití prodlužovacího kabelu vhodného pro venkovní oblast, zmenšuje riziko elektrického úderu.

- f) **Pokud nelze zabránit provozu elektrického nástroje ve vlhkém prostředí, použijte proudový chránič.** Použití proudového chrániče snižuje riziko úrazu elektrickým proudem.

3) BEZPEČNOST OSOB:

- a) **Budte pozorní, dbejte na to, co děláte a pusťte se s elektrickým nástrojem rozumně do práce. Nepoužívejte elektrický nástroj, když jste unaveni anebo pod vlivem drog, alkoholu anebo léků.** Jediný okamžik nepozornosti při používání elektrického nástroje může vést k vážným poraněním.
- b) **Noste osobní ochranné pomůcky a vždy ochranné brýle.** Riziko zranění se snižuje, budete-li nosit osobní ochranné pomůcky, např. prachovou masku, bezpečnostní protiskluzové boty, ochrannou helmu či ochranu sluchu, podle druhu a nasazení elektrického nástroje.
- c) **Zamezte neúmyslnému uvedení do provozu. Před zdvižením, přenesením nebo připojením nástroje k elektrickému napájení či akumulátoru se ujistěte, zda je elektrický nástroj vypnutý.** Máte-li při přenášení elektrického nástroje prst na spínači nebo nástroj připojujete k elektrickému napájení v zapnutém stavu, může dojít k nehodám.
- d) **Odstraňte nastavovací nářadí anebo šroubováky předtím, než elektrický nástroj zapnete.**

Náradí anebo klíč, který se nachází v otáčející se části nástroje, může vést k poraněním.

- e) **Vyvarujte se abnormálnímu držení těla. Postarejte se o bezpečný postoj a udržujte vždy rovnováhu.** Tímto můžete v neočekávaných situacích lépe kontrolovat elektrický nástroj.
- f) **Noste vhodný oděv. Nenoste žádné volné oblečení anebo šperky. Udržujte vlasy, oděv a rukavice vzdáleně od pohybujících se částí.** Volné oblečení, šperky anebo dlouhé vlasy mohou být zachycené pohybujícími se částmi.
- g) **Lze-li namontovat zařízení na odsávání či zachytávání prachu, dbejte, aby takové zařízení bylo namontováno a správně používáno.** Při používání zařízení na odsávání prachu se snižuje nebezpečí vznikající v důsledku prachu.
- h) **Nenechte se zhyčkat falešným pocitem bezpečnosti a neopovrhujte bezpečnostními pravidly pro elektrická náradí, i když jste po častém používání s elektrickým náradím seznámeni.** Nedbalé jednání může způsobit v zlomku sekundy těžká zranění.

4) POUŽÍVÁNÍ A OŠETŘOVÁNÍ ELEKTRICKÉHO NÁSTROJE:

- a) **Nepřetěžujte tento nástroj. Použijte pro svoji práci elektrické náradí, určené pro tento účel.** S vhodným elektrickým nástrojem pracujete v udaném výkonovém rozsahu lépe a bezpečněji.
- b) **Nepoužívejte žádné elektrické náradí, jehož spínač je defektní.** Elektrické náradí, které se již nedá za-
nebo vypnout, je nebezpečné a musí být opravené.
- c) **Vytáhněte zástrčku ze zásuvky nebo vyjměte akumulátor předtím, než na přístroji provedete nastavení, vyměníte díly příslušenství nebo přístroj odložíte.** Pomocí těchto opatření je zabráněno neúmyslnému spuštění elektrického nástroje.
- d) **Uložte nepoužívaný elektrický nástroj mimo dosahu dětí. Nepřenechávejte používání tohoto nástroje osobám, které s tímto nástrojem nejsou obeznámené anebo tyto pokyny nečetly.** Elektrické nástroje jsou nebezpečné, když je používají nezkušené osoby.
- e) **Ošetřujte pečlivě tento elektrický nástroj. Kontrolujte, jestli pohyblivé díly bezvadně fungují a nevážnou, jestli jsou části zlomené anebo natolik poškozené, že je funkce elektrického nástroje narušena. Nechte poškozené části před použitím nástroje opravit.** Příčiny mnohých nehod tkví ve špatně udržovaných elektrických nástrojích.
- f) **Udržujte řezné nástroje ostré a čisté.** Pečlivě ošetřované řezné nástroje s ostrými řeznými hranami se méně zaseknou a lépe se vedou.
- g) **Používejte tento elektrický nástroj, jeho příslušenství, vložné nástroje atd. v souladu s těmito instrukcemi. Zohledněte přitom pracovní podmínky a činnost, která se má vykonávat.** Používání elektrického nástroje pro jiné účely, než pro které je určený, může vést k nebezpečným situacím.
- h) **Držadla a úchopné plochy udržujte v suchém a čistém stavu bez stop oleje či mastnoty.**

Kluzká držadla a kluzké úchopné plochy neumožňují bezpečné ovládání a kontrolu elektrického nářadí v neočekávaných situacích.

5) POUŽITÍ A MANIPULACE S AKUMULÁTOROVÝM PŘÍSTROJEMÍ

- a) **V elektrických nástrojích používejte pouze pro ně určené akumulátory.** Použití jiných akumulátorů může vést k poraněním a k nebezpečí požáru.
- b) **Udržujte nepoužívané akumulátory vzdáleně od kancelářských sponek, mincí, klíčů, hřebíků, šroubů anebo jiných malých kovových předmětů, které by mohly zapříčinit přemostění kontaktů.** Zkrat mezi kontakty akumulátoru může mít za následek popáleniny anebo oheň.
- c) **Při nesprávném používání může z akumulátoru unikat tekutina. Vyvarujte se kontaktu s ní. Při náhodném kontaktu opláchněte vodou. Když se tato tekutina dostane do očí, přidejte lékařskou pomoc.** Uniknutá tekutina může vést k podráždění pokožky anebo k popáleninám.
- e) **Nepoužívejte poškozené nebo modifikované akumulátory.** Poškozené nebo modifikované akumulátory se mohou chovat nepředvídatelně a způsobit požár, výbuch nebo zranění.
- f) **Nevystavujte akumulátor ohni ani vysokým teplotám.** Oheň nebo teploty nad 130° C mohou způsobit výbuch.
- g) **Dodržujte všechny pokyny pro nabíjení a nikdy nenabíjejte akumulátor ani akumulátoro-**

vý nástroj mimo rozsah teplot, uvedených v návodu k obsluze.

Nesprávné nabíjení nebo nabíjení mimo povolený teplotní rozsah může zničit akumulátor a zvýšit nebezpečí požáru.

6) SERVIS

- a) **Svoje elektrické nářadí nechte opravit pouze kvalifikovaným odborným personálem a jenom pomocí originálních náhradních dílů.** Tímto se zajistí to, že bezpečnost elektrického nářadí zůstává zachována
- b) **Na poškozených akumulátorech nikdy neprovádějte údržbu.** Veškerá údržba akumulátorů by měla být prováděna pouze výrobcem nebo autorizovanými servisními středisky.

Bezpečnostní pokyny pro frézování



Upozornění! Při frézování mohou vznikat zdraví škodlivé látky, které mohou být nebezpečné pro obsluhující osobu nebo osoby nacházející se v blízkosti. Zajistěte dobré větrání pracoviště. Vždy noste ochranné brýle a ochranu dýchacích cest. Připojte odsávání prachu.



S tímto přístrojem nesmějí být zpracovávány škodlivé materiály, jako je olovo, materiály s nátěrem na bázi olova nebo materiály s obsahem azbestu!

- **Upevněte a zajistěte obrobek na stabilním podkladu pomocí sklíčidla nebo jiným způsobem.** Budete-li obrobek přidržovat pouze rukou nebo proti tělu, je obrobek nestabilní, což může vést ke ztrátě kontroly.

- **Přípustné otáčky používaného náradí musí odpovídat alespoň hodnotě maximálních otáček udávaných na elektrickém náradí.** Příslušenství otáčející se rychlostí, která překračuje povolené otáčky, se může zničit.
- **Frézy nebo jiné příslušenství musí přesně pasovat do upnutí nástroje (upínací pouzdro) elektrického nástroje.** Upínací nástroje, které přesně nepasují do upnutí nástroje elektrického zařízení, se otáčí nerovnoměrně, silně vibrují a mohou způsobit ztrátu kontroly.
- **Ujistěte se, že fréza je správně namontována.** Fréza, která není správně namontována, se může během frézování zlomit, nebo být vymrštna a způsobit zranění.
- **Elektrické náradí přibližujte k obrobku pouze v zapnutém stavu.** Jinak hrozí nebezpečí zpětného rázu, když se používaný nástroj v obrobku zachytí.
- **Nesahejte rukama do prostoru frézování a na frézu. Druhou rukou přidržujte horní rukojeť nebo kryt motoru.** Držíte-li frézu oběma rukama, nemůže dojít k jejich zranění frézou.
- **Nikdy nefrézujte přes kovové předměty, hřebíky nebo šrouby.** Fréza se může poškodit nebo může začít intenzivněji vibrovat.
- **Použijte vhodná vyhledávací zařízení, pomocí nichž vyhledáte skryté napájecí kabely, nebo konzultujte místní energetickou společnost.** Při kontaktu s elektrickým vedením může dojít k úrazu elektrickým proudem nebo požáru, u plynového vedení pak k explozi. Při poškození vodovodního vedení může

dojít k poškození majetku nebo úrazu elektrickým proudem.

- **Nepoužívejte tupé či poškozené nástroje.** Kvůli tupým nebo poškozeným nástrojům může dojít k nekontrolovatelným situacím.
- **Držte elektrické náradí při práci oběma rukama a zajistěte bezpečný postoj.** S elektrickým náradím budete bezpečněji manipulovat oběma rukama.
- **Před odložením nástroje počkejte, než se elektrický nástroj úplně zastaví.** Používaný nástroj může uvíznout a způsobit, že nad elektrickým nástrojem ztratíte kontrolu.
- **Nástroje ani obrobku se nedotýkejte bezprostředně po provedení prací.** Součásti mohou být ještě horké, a může proto dojít k popáleninám.
- Používejte pouze frézy se správným průměrem dřívku a vhodné pro otáčky elektrického nástroje.
- **Nepoužívejte příslušenství, které nebylo doporučeno společností PARKSIDE.** To může vést k úrazu elektrickým proudem nebo k požáru.

Zbývající rizika

I když toto elektrické náradí obsluhujete v souladu s předpisy, stále existují zbývající rizika. V souvislosti s technologií a konstrukcí tohoto elektrického náradí se mohou vyskytovat následující rizika:

- a) zranění kvůli pohyblivým dílům;
- b) poškození sluchu, pokud není nasazena vhodná ochrana sluchu;
- c) poškození plic, nebudete-li nosit vhodnou ochranu dýchacích cest;
- d) Zranění očí, nebude-li nošena žádná vhodná ochrana očí;

- e) poškození zdraví plynoucí z vibrací ruky a paže, pokud se přístroj používá delší dobu nebo není náležitě veden a udržován.



Varování! Toto elektrické nářadí vytváří během provozu elektromagnetické pole. Toto pole může za určitých okolností omezovat aktivní nebo pasivní lékařské implantáty. Pro snížení nebezpečí vážného nebo smrtelného zranění doporučujeme osobám s lékařskými implantáty před obsluhou stroje konzultovat implantát se svým lékařem a výrobcem.



Dodržujte bezpečnostní pokyny a pokyny k nabíjení a správnému použití, uvedené v návodu k obsluze Vašeho akumulátoru a Vaší nabíječky série PARKSIDE X 12 V TEAM. Podrobný popis procesu nabíjení a další informace naleznete v tomto samostatném návodu k obsluze.

Uvedení do provozu



Před zahájením práce na elektrickém nářadí vyjměte z nářadí akumulátor. Nebezpečí poranění!

- Před zapnutím zařízení je nutné
- případně vyměňte upínací pouzdro
 - připojte odsávání prachu,
 - nasadte požadovanou frézu,
 - nastavte hloubku frézy,
 - případně namontujte paralelní doraz,
 - upněte obrobek.
 - vložte akumulátor

B Výměna upínacího pouzdra

Upínací kleštiny vhodné pro přístroj mohou pojmout frézy s průměrem stopky 6 mm resp. 8 mm.



Používejte pouze frézy s vhodným průměrem stopky, odpovídajícím zabudovaným upínacím kleštinám.



Používejte pouze frézy, které jsou vhodné pro počet otáček elektrického nářadí.

Všechny frézy dodávané 6dílné sady fréz jsou vybaveny osmimilimetrovou hřídelí frézy. U fréz se šestimilimetrovou hřídelí vyměňte upínací pouzdro.

1. Stiskněte aretaci vřetene (10) na boku přístroje a držte ji stisknutou.
2. Pomocí plochého klíče (A 19) odšroubujte převlečnou matici (11).
3. Uvolněte aretaci vřetene (10).
4. Pomocí kleští sejměte upínací pouzdro 8 mm (12) a nasadte dodávané upínací pouzdro 6 mm (20). Slyšitelně zacvakne.
5. Převlečnou matici (8) opět volně našroubujte.



Převlečnou matici utahujte pouze s nasazenou frézou. Upínací pouzdro by se mohlo poškodit.

C Montáž odsávacího adaptéru

Připojíte-li odsávání prachu, můžete omezit tvorbu prachu při práci. Odsávací adaptér (21) lze použít ve dvou polohách, takže odsávání lze provádět zleva nebo zprava.

1. Odblokujte hrubé nastavení hloubky frézování otočením aretačního kolečka (16) proti směru hodinových ručiček asi o půl otáčky.
2. Stiskněte tlačítko (6) pro hrubé nastavení hloubky frézování a přidržte je stisknuté.
3. Nyní přesuňte pohonnou jednotku (5) úplně nahoru. Nyní je mezi pohonnou jednotkou (5) a základní deskou (9) maximální vzdálenost.
4. Uvolněte tlačítko (6).
5. Nasadte odsávací adaptér (21) do stávajících vybrání (13) v základní desce (9).
6. Odsávací adaptér (21) zajistěte jeho otočením ve směru hodinových ručiček až na doraz.
7. K odsávacímu adaptéru (21) připojte sací hadici odsávače prachu.



Odsávač prachu musí být vhodný pro obráběný materiál. Použijte speciální odsávač, vzniká-li zdraví škodlivý prach.

D Nasazení/výměna frézy



Při nasazování a výměně fréz noste ochranné rukavice, aby nedošlo k řezným zraněním a popáleninám.

1. Stiskněte aretaci vřetene (10) na boku přístroje a držte ji stisknutou.
2. Plochým klíčem (19) uvolněte převlečnou matici (11) tak, aby bylo možné nasadit frézu.
3. Uvolněte aretaci vřetene (10).
 4. Požadovanou frézu zasuněte do již namontovaného upínacího pouzdra (12). Hřídel frézy musí být zasunuta alespoň 20 mm.
 5. Plochým klíčem (19) utáhněte

převlečnou matici (11) při stisknutém tlačítku aretace vřetene (10).



Převlečnou matici utahujte pouze s nasazenou frézou. Upínací pouzdro by se mohlo poškodit.

E Montáž paralelního dorazu

1. Vyšroubujte oba stavěcí šrouby (15) na horní straně základní desky.
2. Nyní vložte paralelní doraz (22) do připraveného uchycení (14) na základní desce (9).
3. Zafixujte paralelní doraz do požadované polohy pomocí stavěcích šroubů (15).

F Nastavení hloubky frézování



Hloubku frézování lze nastavit pouze na vypnutém přístroji.

1. Nasadte přístroj s vloženou frézou ke kraji obráběného obrobku, aby fréza měla prostor směrem dolů.
2. Odblokujte hrubé nastavení hloubky frézování otočením aretačního kolečka (16) proti směru hodinových ručiček asi o půl otáčky.
3. Stiskněte tlačítko (6) pro hrubé nastavení hloubky frézování a přidržte je stisknuté.
4. Nyní pohněte pohonnou jednotku (5) dolů nebo nahoru a zhruba nastavte požadovanou hloubku frézování.
5. Uvolněte tlačítko (6).
6. Provedte jemné seřízení pomocí otočného regulátoru (7), přičemž jedno úplné otočení odpovídá 1 mm:

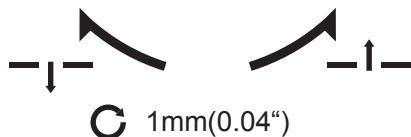

Otočení doleva:
větší frézovací hloubka.
Otočení doprava:
menší frézovací hloubka.

- Nastavte požadovanou hloubku frézování otáčením aretovacího kolečka (16) ve směru hodinových ručiček, až ucítíte odpor.

i Doporučujeme vyzkoušet jemné nastavení frézy zkušebními frézovacími odpadovými kusy.

G Zajistěte jemné nastavení hloubky frézování zašroubováním zajišťovacího šroubu (8) ze spodní strany základní desky (9) do stavěcího kolečka (7) jemného nastavení hloubky frézování.

Vyjmutí/vložení akumulátoru

- Pro vyjmutí akumulátoru (1) z přístroje stiskněte tlačítko pro odblokování (2) na akumulátoru a akumulátor vytáhněte.
- Ke vložení akumulátoru (1) zasuňte akumulátor podél vodičů lišty do přístroje. Slyšitelně zaklapne.



Akumulátor vložte teprve tehdy, až když je akumulátorový nástroj úplně připraven k použití. Hrozí nebezpečí poranění!

Kontrola stavu nabití akumulátoru

Indikátor stavu nabití na přístroji signalizuje stav nabití akumulátoru (1).

- Stav nabití akumulátoru je signalizován rozsvícením příslušné LED (17), když je přístroj v provozu. K tomu podržte stisknutý zapínač.

červená-žlutá-zelená => akumulátor je zcela nabitý
červená-žlutá => akumulátor je nabitý cca do poloviny
rot => akumulátor je nutné dobít

Obsluha



Noste ochranu dýchacích cest (respirátor proti jemnému prachu třídy ochrany FFP2).



Při frézování nenoste rukavice.



A Zapnutí a vypnutí



Dbejte na bezpečný postoj a přístroj držte pevně oběma rukama v dostatečné vzdálenosti od svého těla. Před zapnutím dbejte na to, aby se přístroj nedotýkal obrobku.

- Ujistěte se, zda je akumulátor (1) vložen (viz „Vyjmutí/vložení akumulátoru“).
- Zapnutí:**
- Stiskněte a podržte stisknutý zapínač/vypínač (18).
 - Posuňte zapínač/vypínač (18) nahoru tak, aby se na spínači objevilo „I“.
 - Pusťte zapínač/vypínač (18).

Vypnutí:

5. Stiskněte a podržte stisknutý zapínač/vypínač.
6. Posuňte zapínač/vypínač (18) dolů tak, aby se na spínači objevilo „0“.
7. Pusťte zapínač/vypínač (18).

Pokyny k práci

Frézování

Vždy frézujte v protipohybu. Zařízení se tak bude pohybovat proti směru otáčení frézy.

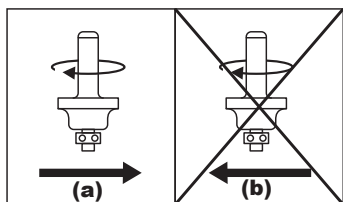

Nikdy nefrézujte ve směru otáčení (ve stejném směru). Hrozí riziko nehody – zařízení se může vytrhnout z rukou.

- Používejte pouze frézy, jejichž udávané přípustné otáčky jsou alespoň tak vysoké, jako nejvyšší otáčky uvedené na zařízení.
- Vždy používejte vhodné nástroje.
- Nepoužívejte tupé či poškozené nástroje a příslušenství.
- Ujistěte se, že fréza vyčnívá ze základní desky dole. Nepoškodíte tím obrobek ani jiné předměty.
 1. Upevněte obrobek bezpečně na pracovní plochu.
 2. Nasadte některou frézu.
 3. Nastavte požadovanou hloubku frézování

4. Zapněte přístroj.
5. Nasměrujte přístroj do obráběné oblasti.
- H** 6. Držte přístroj při práci oběma rukama. Ujistěte se, že do oblasti pod pohonnou jednotkou (**A** 5) nesaháte prsty a frézujete rovnoměrným posuvem.
7. Vypněte zařízení.



Po vypnutí přístroje se fréza ještě nějakou dobu pohybuje. Nedotýkejte se pohybující se frézy a neodkládejte přístroj, dokud se fréza zcela nezastaví. Hrozí nebezpečí poranění!

Frézování hran a profilů

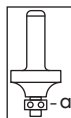

Při frézování hran a profilů bez paralelního dorazu je nutné frézu vybavit vodicím kopírovacím kroužkem (a).

1. Přiložte zapnuté zařízení na obrobek, až kopírovací kroužek přilne k obráběné hraně obrobku.
2. Ved'te zařízení oběma rukama podél hrany obrobku. Nepoužívejte příliš silný tlak.

Frézování s paralelním dorazem

Pomocí paralelního dorazu můžete frézovat drážky a profily tím, že paralelní doraz vedete v předem nastavené vzdálenosti podél hrany obrobku.



Frézování v pevném materiálu je možné pouze v malých krocích (max. 1-2 mm hloubka řezu). Hluboké drážky je

nutné frézovat v několika průchodech.

- E**
1. Vložte paralelní doraz (22) do připraveného uchycení (14) na základní desce. Dotáhněte stavěcí šrouby (15).
 2. Umístěte akumulátorovou vrchní frézu k okraji obrobku tak, aby fréza měla prostor směrem dolů.
 3. Hloubku frézování nastavte na 1-2 mm a zafixujte ji.
 4. Ujistěte se, že paralelní doraz (22) správně přiléhá k okraji obrobku.
 5. Pomocí akumulátorové vrchní frézy začněte v malých krocích po 1-2 mm odebírat dřevo. Za tímto účelem vedte zapnutý přístroj podél hrany obrobku, přičemž je bočně přitlačujte k paralelnímu dorazu (22). Paralelní doraz (22) funguje jako boční vodičko pro akumulátorovou vrchní frézu. Neustále kontrolujte kolmost drážky.
 6. Pro hlubší drážky opakujte kroky 4-5, až dosáhnete požadovaného výsledku.

Čištění/Údržba

 Zajistěte provádění oprav a údržby, které nejsou popsány v tomto návodu, naším servisním střediskem. Používejte pouze originální díly. Nebezpečí poranění!



Před jakýmkoliv čištěním a údržbou a při přepravě vyjměte akumulátor z přístroje. V případě náhodného zapnutí přístroje hrozí nebezpečí poranění.



Při práci s frézou noste vždy ochranné rukavice, abyste se vyhnuli poraněním z důvodu pořezání.

Pravidelně provádějte následující čistící a údržbářské práce. Tím je zaručeno dlouhé a spolehlivé užívání.

Čištění přístroje



Přístroj není dovoleno ostříkovat vodou ani pokládat do vody. Hrozí nebezpečí úrazu elektrickým proudem!



Nepoužívejte žádné čistící prostředky, příp. rozpouštědla. Mohli byste přístroj nenapravitelně poškodit.

- Udržujte větrací šterbinu, kryt motoru a držadla přístroje v čistotě. Použijte k tomu vlhký hadřík nebo kartáč.

Všeobecné údržbářské práce

- Před každým použitím zkontrolujte, zda přístroj nevykazuje viditelné nedostatky, jako uvolněné, opotřebované nebo poškozené díly.
- Uvolní-li se kulové ložisko (a) některé frézy, znovu jej utáhněte pomocí imbusového klíče.



Skladování

- Před uskladněním přístroj vyčistěte.
- Přístroj uchovávejte na suchém místě chráněném proti prachu, a mimo dosah dětí.
- Frézy skladujte v dodávaném obalu. Vyhněte se kontaktu s jinými kovovými součástmi nebo břity frézy.

Likvidace/ochrana životního prostředí

Před likvidací přístroje vyjměte akumulátor z přístroje.

Přístroj, příslušenství a balení zlikvidujte ekologickou recyklací.

Pokyny k likvidaci akumulátoru naleznete v samostatném návodu k obsluze Vašeho akumulátoru a nabíječky.



Elektrické přístroje nepatří do domácího odpadu

- Přístroj odevzdejte do střediska recyklace odpadů. Použité umělohmotné a kovové díly se mohou rozřadit podle druhů a tak se mohou recyklovat. Informujte se v našem servisním středisku.
- Likvidaci vašich zaslaných poškozených přístrojů provádíme bezplatně.

Náhradní díly/příslušenství

Náhradní díly a příslušenství obdržíte na stránkách www.grizzlytools.shop

Pokud máte problémy při objednávání, použijte prosím kontaktní formulář. V případě jakýchkoliv dalších dotazů se obraťte na servisní středisko / „Service-Center“ (viz strana 56).

Pol. Návod k obsluze	Pol. Výkres sestavení	Označení	Č. artiklu.
A 11/12	31/32	Upínací pouzdro (8 mm) + převlečná matice	91105642
A 21	10	Odsávací adaptér	91105641
A 22	9	Paralelní doraz	91105640
A 24-29		6dílná frézovací sada (MAN / n=max. 35000 / HW)*	91104255
	24	fréza na profily (25.0x12.0x8 / R 4 mm)**	
	25	zaoblovací fréza (22.0x11x8 / R 6.3 mm)**	
	26	fréza na drážky tvaru V (12.7x9.0x8 / \sphericalangle 90°)**	
	27	fréza na drážky (12.0x20.0x8)**	
	28	fréza na drážky (6.0x20.0x8)**	
	29	fréza na vydutá zaoblení (22.0x13.x8 / R 6.3 mm)**	

* MAN = přípustné pro ruční posuv.
n = max. otáčky (min-1) přípustné pro frézu.
HW = bříty jsou z tvrzeného kovu.

** rozměry frézy (mm): Průměr frézy \varnothing x délka řezné hlavy x průměr hřídele
R = poloměr profilu (mm)
 \sphericalangle = úhel drážky tvaru V

A Hledání chyb



V případě nehody nebo provozní poruchy akumulátor ihned vyjměte z přístroje!
Nedodržení může vést k požezání.

Problém	Možná příčina	Odstranění chyb
Zařízení se neroz- běhne.	Vybitý akumulátor (1)	Nabijte akumulátor (1)(dodržujte samostatný návod k obsluze pro akumulátor a nabíječku)
	Akumulátor (1) není vložený	Vložte akumulátor (1) (dodržujte samostatný návod k obsluze pro akumulátor a nabíječku)
	Zapínač/vypínač (18) je vadný.	Oprava prostřednictvím zákaznického servisu
	Závada motoru	
Motor se zpomalí a zastaví.	Přístroj je přetížen obrobkem.	Omezte tlak.
		Zvýšení otáček
		Obrobek je nevhodný.
Frézování neprobíhá rovně.	Paralelní doraz (22) není nasazen	Montáž paralelního dorazu
Na frézovaném obrobku jsou spálené stopy.	Příliš nízké otáčky	Zvýšení otáček.
	Příliš velká nastavená hloubka frézy	Nastavení hloubky frézování
Okraje frézy se vytrhávají, rýhy a nerovnosti ve frézování	Fréza je opotřebovaná nebo neostrá.	Vyměňte frézu.
	Břity frézy jsou poškozeny.	Vyměňte frézu.
Prach není odsáván.	Odsávač není zapnut.	Před frézováním zapněte odsávač.
	Odsávací hadice nebo odsávací adaptér (21) jsou ucpány.	Odstraňte ucpání.

Záruka

Vážení zákazníci,

Na tento přístroj poskytujeme 3letou záruku od data zakoupení.

V případě závady tohoto výrobku vám vůči prodejci výrobku přináležejí zákonná práva. Tato zákonná práva nejsou omezena naší následovně uvedenou zárukou.

Záruční podmínky

Záruční doba začíná běžet ode dne nákupu. Uchovejte si, prosím, originál účtenky pro pozdější použití. Tento dokument budete potřebovat jako doklad o koupi.

Zjistíte-li během tří let od data koupě u tohoto výrobku materiálovou nebo výrobní vadu, bude výrobek námi, podle našeho výběru, bezplatně opraven nebo nahrazen. Tato záruční oprava předpokládá, že během 3leté lhůty předložíte poškozený přístroj s dokladem o koupi (pokladní stvrženka) a písemně krátce popíšete, v čem spočívá závada a kdy k ní došlo. Bude-li závada kryta naší zárukou, získáte zpět opravený nebo nový výrobek. Opravou nebo výměnou výrobku nezačíná záruční doba běžet od začátku.

Záruční doba a zákonné nároky na odstranění vady

Záruční doba se neprodlužuje poskytnutím záruky. Toto platí i pro nahrazené a opravené díly. Již při koupi zjištěné závady a nedostatky musíte nahlásit okamžitě po vybalení výrobku. Po uplynutí záruční doby musíte uhradit náklady za provedené opravy.

Rozsah záruky

Přístroj byl precizně vyroben podle přísných jakostních směrnic a před dodáním byl svědomitě zkontrolován.

Záruční oprava se vztahuje na materiálové nebo výrobní vady. Tato záruka se netýká dílů výrobku, které jsou vystaveny normálnímu opotřebení, a lze je považovat za spotřební materiál (např. fréza, příslušenství), nebo poškození křehkých dílů (např. spínače).

Tato záruka neplatí, je-li výrobek poškozen z důvodu neodborného používání, nebo pokud u něj nebyla prováděna údržba. Pro odborné používání výrobku musí být přesně dodržovány všechny pokyny uvedené v návodu k obsluze. Bezpodmínečně je třeba zabránit používání a manipulacím s výrobkem, které nejsou v návodu k obsluze doporučeny, nebo je před nimi varováno.

Výrobek je určen jen pro soukromé účely a ne pro komerční využití. Záruka zaniká v případě zneužívání a neodborné manipulace, používání nadměrné síly a při zásazích, které nebyly provedeny naším autorizovaným servisem.

Postup v případě uplatňování záruky

Pro zajištění rychlého zpracování vaší žádosti, prosím, postupujte podle následujících pokynů:

- Na důkaz, že jste výrobek zakoupili, mějte pro jakékoli případné dotazy připravenou pokladní stvrženku a číslo výrobku (IAN 385623_2107).



- Číslo výrobku je uvedeno na typovém štítku.
- Pokud by došlo k funkční poruše nebo jiným závadám, nejdříve **telefonicky** nebo **e-mailem** kontaktujte níže uvedené servisní oddělení. Pak získáte další informace o vyřízení vaší reklamace.
- Výrobek označený jako vadný můžete po domluvě s naším zákaznickým servisem, s připojením dokladu o koupi (pokladní stvrzenky) a po uvedení, v čem závada spočívá a kdy k ní došlo, přeposlat bez platby poštovního na vám sdělenou adresu příslušného servisu. Aby bylo zabráněno problémům s přijetím a dodatečnými náklady, bezpodmínečně použijte jen tu adresu, která vám bude sdělena. Zajistěte, aby zásilka nebyla odeslána nevyplaceně jako nadměrné zboží, expres nebo jiný, zvláštní druh zásilky. Přístroj zašlete včetně všech částí příslušenství dodaných při zakoupení a zajistěte dostatečně bezpečný přepravní obal.

Opravena

Opravy, **kteře nespadají do záruky**, můžete nechat udělat v našem servisu oproti zúčtování. Rádi vám připravíme předběžný odhad nákladů.

Můžeme zpracovávat jen ty přístroje, které byly dostatečně zabalené a odeslány vyplaceně.

Pozor: Prosím, přístroj zašlete našemu autorizovanému servisu vyčištěný a s upozorněním na závadu.

Nepřijmeme přístroje zaslané nevyplaceně jako nadměrné zboží, expres nebo jiný, zvláštní druh zásilky.

Likvidaci vašich poškozených zaslaných přístrojů provedeme bezplatně.

Service-Center



Servis Česko

Tel.: 800143873

E-Mail: grizzly@lidl.cz

IAN 385623_2107

Dovozce

Prosím, respektujte, že následující adresa není adresou servisu. Nejdříve kontaktujte shora uvedené servisní středisko.

Grizzly Tools GmbH & Co. KG

Stockstädter Straße 20

63762 Großostheim

Německo

www.grizzlytools.de

Obsah

Úvod	57	Kontrola stavu nabitia akumulátora	67
Použitie	57	Obsluha	67
Všeobecný popis	58	Zapnutie a vypnutie.....	68
Objem dodávky.....	58	Pokyny pre prácu	68
Popis funkcie	58	Frézovanie	68
Prehľad.....	58	Frézovanie hrán a profilov	69
Technické údaje	59	Frézovanie s rovnobežným dorazom.....	69
Čas nabíjania	59	Čistenie/Údržba	69
Bezpečnostné pokyny	60	Čistenie	69
Symboly v návode	60	Všeobecné údržbárske práce.....	70
Symboly v návode	60	Uskladnenie	70
Všeobecné bezpečnostné pokyny pre elektrické nástroje.....	60	Odstránenie/Ochrana životného prostredia	70
Bezpečnostné pokyny pre frézovanie .	64	Záruka	70
Zvyškové riziká.....	65	Servisná oprava	71
Uvedenie do chodu	65	Service-Center	72
Výmena upínacieho puzdra	65	Dovozca	72
Montáž odsávacieho adaptéra	66	Náhradné diely/Príslušenstvo	72
Vloženie/výmena frézy.....	66	Zisťovanie závad	73
Montáž rovnobežného dorazu.....	66	Preklad originálneho prehlásenia o zhode CE	97
Nastavenie hĺbky frézovania	67	Nákresy explózií	99
Vybratie/vloženie akumulátora	67		

Úvod

Gratulujeme Vám k zakúpeniu Vášho nového prístroja. Tým ste sa rozhodli pre kvalitný produkt.

Tento prístroj bol počas výroby testovaný na kvalitu a podrobený výstupnej kontrole. Tým je zabezpečená funkčnosť vášho prístroja.



Návod na obsluhu je súčasťou tohto produktu. Obsahuje dôležité upozornenia ohľadom bezpečnosti, obsluhy a likvidácie. Pred používaním produktu sa oboznámte so všetkými pokynmi pre obsluhu

a bezpečnosť. Používajte produkt len predpísaným spôsobom a len v uvedených oblastiach použitia. Návod na obsluhu uschovajte a v prípade odovzdania produktu tretím osobám odovzdajte aj všetky podklady.

Použitie

Prístroj je vhodný na frézovanie drážok, hrán, pozdĺžnych otvorov a profilov v povrchových materiáloch obrobkov z dreva, plastu a ľahkých stavebných materiálov.

Akékoľvek iné použitie, ktoré v tomto návode na obsluhu nie je výslovne povolené, môže mať za následok poškodenie prístroja a predstavovať vážne nebezpečenstvo pre užívateľa.

Z bezpečnostných dôvodov nie je zaříadenie určené pre deti a mladistvých do 16 rokov. Mladiství nad 16 rokov môžu používať prístroj len pod dozorom.

Tento prístroj nie je vhodný na komerčné používanie. Pri komerčnom použití zanikne záruka.

Výrobca nezodpovedá za škody, ktoré boli spôsobené používaním nezodpovedajúcim účelu použitia alebo nesprávnou obsluhou. Pri komerčnom použití zanikne záruka.

Elektrické náradie bolo skonštruované pre nasledovné typy frézy:

- tvarová fréza (25 mm, R 4 mm)
- zaobľovacia-freza (22 mm, R 6,3 mm)
- V-drážkovacia fréza (12,7 mm, $\sphericalangle 90^\circ$)
- drážkovacia fréza (12 mm)
- drážkovacia fréza (6 mm)
- vydutá fréza (22 mm, R 6,3 mm)

Prístroj je súčasťou série PARKSIDE X 12 V TEAM a môže sa prevádzkovať s akumulátormi série PARKSIDE X 12 V TEAM. Akumulátory sa smú nabíjať iba s nabíjačkami série PARKSIDE X 12 V TEAM.

Všeobecný popis



Obrázky nájdete na prednej a zadnej výklopnej strane.

Objem dodávky

Vybalte nástroj a skontrolujte, či je kompletný. Baliaci materiál zlikvidujte podľa predpisov.

- horná fréзка
- adaptér odsávania
- rovnobežný doraz
- upínacie puzdro 6 mm
- upínacie puzdro 8 mm, predmontované
- 6-dielna frérovacia súprava
- vidlicový kľúč
- kufrík
- návod na obsluhu



Batéria a nabíjačka nie sú súčasťou balenia.

Popis funkcie

Akumulátorová vrchná fréзка je elektrické náradie vybavené rotujúcim rezným nástrojom (frézou) a základnou doskou. Plynulo nastaviteľné nastavenie hĺbky frérovania a odsávanie prachu umožňuje komfortnú prácu. Informácie o funkcií jednotlivých obsluhovacích prvkov nájdete v nasledujúcich popisoch.



Prehľad

Náradie:

- 1 Akumulátor
- 2 Uvoľňovacie tlačidlo akumulátora
- 3 Horné drážadlo
- 4 Pravá rukoväť
- 5 Pohonná jednotka
- 6 Tlačidlo hrubého nastavenia hĺbky frérovania
- 7 Nastavovacie koliesko jemného nastavenia hĺbky frérovania
- 8 Poistná skrutka
Nastavenie hĺbky frérovania
- 9 Základná doska
- 10 Tlačidlo aretácie vretena
- 11 Prevlečná matica
- 12 Upínacie puzdro 8 mm, predmontované (nie je vidieť)

- 13 Vybranie pre odsávací adaptér
- 14 Uchytenie rovnobežného dorazu
- 15 fixačná skrutka
- 16 Blokovacie koliesko nastavenia hĺbky frézovania
- 17 Signalizácia stavu nabitia akumulátora
- 18 vypínač zap/vyp

Príslušenstvo:

- 19 vidlicový kľúč
- 20 upínacie puzdro 6 mm
- 21 adaptér odsávania
- 22 rovnobežný doraz
- 23 nabíjačka

6-dielna frézovacia súprava:

- 24 tvarová fréza (25 mm, R 4 mm)
- 25 zaobľovacia-fréza (22 mm, R 6,3 mm)
- 26 V-drážkovacia fréza (12,7 mm, \angle 90°)
- 27 drážkovacia fréza (12 mm)
- 28 drážkovacia fréza (6 mm)
- 29 vydutá fréza (22 mm, R 6,3 mm)

Technické údaje

Aku horná fréza..... POFA 12 B3

Napätie motora U.....	12 V \equiv
Počet otáčok vo voľnobehu n_0	19000 min ⁻¹
Priemer frézy	max. 36 mm
Otáčky frézy n.....	max. 35000 min ⁻¹
Upínadlo nástroja	6 mm/8 mm
Hmotnosť (bez akumulátora)	asi 1,1 kg
Hladina akustického tlaku	
(L_{pA})	66,8 dB(A); K_{pA} =3 dB
Hladina akustického výkonu	
(L_{WA})	77,8 dB(A); K_{WA} =3 dB
Vibrácie (a_h)	2,031 m/s ² ; K =1,5 m/s ²
Teplota.....	max 50 °C
Nabíjanie	4 - 40 °C
Prevádzka	-20 - 50 °C
Skladovanie	0 - 45 °C

Hodnoty hluku a vibrácií boli zistené v súlade s normami a predpismi uvedenými

vo vyhlásení o zhode.

Uvedené hodnoty emisií vibrácií a uvedené hodnoty emisií hluku boli odmerané podľa normovaného skúšobného postupu a môžu sa použiť na porovnanie jedného elektrického náradia s druhým.

Uvedené hodnoty emisií vibrácií a uvedené hodnoty emisií hluku sa môžu použiť tiež na predbežný odhad zaťaženia.



Výstraha:

Hodnota emisií vibrácií sa môže odlišovať od skutočnej hodnoty pri používaní elektrického náradia v závislosti od druhu a spôsobu jeho používania, zvlášť od toho, aký druh obrobku sa obrába.

Zaťaženie spôsobené vibráciami sa pokúste udržať tak malé, ako je to možné. Príkladným opatrením na zníženie vibračného zaťaženia pri používaní náradia je obmedzenie pracovného času. Pritom sa zohľadnia všetky podiely cyklu prevádzky (napríklad časy, kedy je elektrické náradie vypnuté a také, kedy je zapnuté, ale bez zaťaženia).

Čas nabíjania

Prístroj je súčasťou série Parkside X 12 V TEAM a môže sa prevádzkovať s akumulátormi série Parkside X 12 V TEAM.

Akumulátory série Parkside X 12 V TEAM sa smú nabíjať iba s nabíjačkami série Parkside X 12 V TEAM.

Odporúčame vám prevádzkovať tento prístroj výlučne s nasledujúcimi akumulátormi: PAKP 12 A3, PAKP 12 B3, PAKP 12 D1

Odporúčame vám nabíjať tieto akumulátory výlučne s nasledujúcimi nabíjačkami: PLGK 12 A2, PLGK 12 B2, PDSLK 12 A1.

Aktuálny zoznam kompatibility akumulátora nájdete na: www.lidl.de/akku

Čas nabíjania (min.)	PAPK 12 A1 12 A3	PAPK 12 A2	PAPK 12 B1 12 B2 12 B3	PAPK 12 D1
PLGK 12 A1	60	60	120	150
PLGK 12 A2	60	60	120	150
PLGK 12 B2	30	45	60	80
PDSLK 12 A1	60	45	60	80

Bezpečnostné pokyny

Dbajte na bezpečnostné pokyny pri používaní tohoto nástroja.

Symbyly v návode

 **Výstražné značky s údajmi pre zabránenie škodám na zdraví alebo vecným škodám.**

 **Značky nebezpečenstva s údajmi k zabráneniu poškodení zdravia osôb v dôsledku zásahu elektrickým prúdom.**

 Príkazové značky s údajmi pre prevenciu škôd.

 Noste ochranné rukavice.

 Vyberte akumulátor z prístroja.

 Informačné značky s informáciami pre lepšie zaobchádzanie s nástrojom.

Symbyly v návode

 Pozor!



Pred všetkými čistiacimi a údržbovými prácami vyberte akumulátor z prístroja. Nebezpečenstvo poranenia!



Prečítajte si návod na obsluhu.



Noste ochranu sluchu.



Noste ochranu očí.



Noste ochranu dýchania.



Pri frézovaní nenoste žiadne rukavice.



Prístroje nepatria do domového odpadu.



Smer otáčania frézy



Jemné nastavenie frézy



Zariadenie je súčasťou série PARKSIDE X 12 V TEAM

Všeobecné bezpečnostné pokyny pre elektrické nástroje



VÝSTRAHA! Prečítajte si všetky bezpečnostné pokyny, pokyny, ilustrácie a technické údaje, ktorými je opatrené toto elektrické náradie.

Zanedbanie dodržiavania bezpečnostných pokynov a nariadení môže zapríčiniť zásah elektrickým prúdom, požiar a/alebo ťažké poranenia.

Všetky bezpečnostné pokyny a nariadenia si uschovajte pre budúcnosť.

Pojem „elektrický nástroj“ použitý v bezpečnostných pokynoch sa vzťahuje na elektrické nástroje napájané zo siete (so sieťovým káblom) a na elektrické nástroje napájané z akumulátora (bez sieťového kábla).

1) Bezpečnosť pracoviska:

- a) **Udržujte svoj pracovný úsek čistý a dobre osvetlený.** Neporiadok alebo neosvetlené pracovné oblasti môžu viesť k nehodám.
- b) **Nepracujte s elektrickým nástrojom v okolí ohrozenom výbuchom, v ktorom sa nachádzajú horľavé tekutiny, plyny alebo prachy.** Elektrické stroje vytvárajú iskry, ktoré môžu zapáliť prach alebo pary.
- c) **Behom používania elektrického nástroja udržiavajte deti a iné osoby vzdialene od seba.** Pri nepozornosti môžete stratiť kontrolu nad nástrojom.

2) Elektrická bezpečnosť:

- a) **Prípojná zástrčka elektrického nástroja sa musí hodiť do zásuvky. Zástrčka sa nesmie žiadnym spôsobom zmeniť.** Nepoužívajte žiadne adaptérové zástrčky v spojení s elektrickými nástrojmi s ochranným uzemnením. Nezmenené zástrčky a zásuvky znižujú riziko elektrického úderu.
- b) **Vyvarujte sa telesnému kontaktu s uzemnenými povrchmi ako sú rúry, vyhrievacie telesá, sporáky a chladničky.** Existuje zvýšené riziko skrz elektrický úder, keď je Vaše telo uzemnené.
- c) **Nevystavujte elektrický nástroj dažďu alebo mokrosti.** Vniknutie

vody do elektrického nástroja zvyšuje riziko elektrického úderu.

- d) **Nepoužívajte kábel na iný účel, ako je nosenie alebo zavesenie elektrického nástroja alebo vytiahnutie zástrčky zo zásuvky.** Udržujte kábel vzdialene od horúčavy, od oleja, od ostrých hrán alebo od pohybujúcich sa častí nástrojov. Poškodené alebo zamotané káble zvyšujú riziko elektrického úderu.
- e) **Keď pracujete s elektrickým nástrojom pod širým nebom, potom používajte iba predĺžovacie káble, ktoré sú vhodné aj pre vonkajšiu oblasť.** Použitie predĺžovacieho kábla vhodného pre vonkajšiu oblasť, znižuje riziko elektrického úderu.
- f) **Keď nie je možné zabrániť prevádzke elektrického náradia vo vlhkom prostredí, použite prúdový chránič.** Použitie prúdového chrániča znižuje riziko zásahu elektrickým prúdom.

3) Bezpečnosť osôb:

- a) **Buďte pozorní, dbajte na to, čo robíte a pustite sa s elektrickým nástrojom rozumne do práce. Nepoužívajte elektrický nástroj, keď ste unavení alebo pod vplyvom drog, alkoholu alebo liekov.** Jediný okamžik nepozornosti pri používaní elektrického nástroja môže viesť k vážnym poraneniam.
- b) **Noste osobné ochranné pomôcky a vždy ochranné okuliare.** Nosenie osobných ochranných pomôcok, ako respirátor proti prachu, protisklzová ochranná obuv, prilba alebo ochrana sluchu, podľa druhu použitia elektrického náradia, znižuje riziko

poranenia.

- c) **Zabráňte neúmyselnému uvedeniu do prevádzky. Uistite sa, či elektrické náradie je vypnuté, skôr než sa pripojí na zdroj prúdu a/alebo akumulátor, zodvihne alebo prenáša.** Ak pri prenášaní elektrického náradia máte prst na vypínači alebo je pripojené na zdroj prúdu, môže to spôsobiť úraz.
- d) **Odstráňte nastavovacie náradie alebo skrutkovače predtým, než zapnete elektrický nástroj.** Náradie alebo kľúč, ktorý sa nachádza v otáčajúcej sa časti nástroja, môže viesť k poraneniam.
- e) **Vyvarujte sa abnormálnemu držaniu tela.** Postarajte sa o bezpečný postoj a udržiajte vždy rovnováhu. Týmto môžete pri neočakávaných situáciách lepšie kontrolovať elektrický nástroj.
- f) **Noste vhodný odev. Nenoste žiadne voľné oblečenie alebo šperky.** Udržiajte vlasy, odev a rukavice vzdialene od pohybujúcich sa častí. Voľné oblečenie, šperky alebo dlhé vlasy môžu byť zachytené pohybujúcimi sa časťami.
- g) **Ak sa inštalujú zariadenie pre odsávanie prachu a záchytné zariadenie, presvedčte sa, či sú pripojené a či sa správne používajú.** Používanie odsávanie prachu môže znížiť ohrozenie prachom.
- h) **Neuspokojte sa s falošnou bezpečnosťou a nepovznášajte sa nad bezpečnostné predpisy pre elektrické náradie, aj keď ste s elektrickým náradím oboznámený po jeho mnohonásobnom používaní.** Nepozorné zaobchádzanie môže počas zlomku sekundy spôsobiť ťažké zranenia.

4) Používanie a ošetrovanie elektrického nástroja:

- a) **Nepreťažujte tento nástroj. Použite pre svoju prácu elektrické náradie, určené pre tento účel.** S vhodným elektrickým nástrojom pracujete v udanom výkonnom rozsahu lepšie a bezpečnejšie.
- b) **Nepoužívajte žiadne elektrické náradie, ktorého spínač je defektný.** Elektrické náradie, ktoré sa už nedá za- alebo vypnúť, je nebezpečné a musí byť opravené.
- c) **Vytiahnite sieťovú zástrčku zo zásuvky a/alebo vyberte batériu predtým než vykonáte nastavenia, vymieňate diely príslušenstva alebo náradie odkladáte.** Tieto bezpečnostné opatrenia bránia neúmyselnému spusteniu elektrického náradia
- d) **Uložte nepoužívanú elektrický nástroj mimo dosahu detí.** Neprenehávajte používanie tejto píly osobám, ktoré nie sú oboznámené s týmto nástrojom alebo tieto pokyny nečítali. Elektrické nástroje sú nebezpečné, keď ich používajú neskúsené osoby.
- e) **Starostlivo ošetrujte tento elektrický nástroj. Kontrolujte, či pohyblivé diely bezchybne fungujú a neviaznu, či sú časti zlomené alebo natoľko poškodené, že je funkcia elektrického nástroja narušená.** Nechajte poškodené časti pred použitím nástroja opraviť. Príčiny mnohých nehôd spočívajú v zle udržiavaných elektrických nástrojoch.
- f) **Udržiajte rezné nástroje ostré a čisté.** Starostlivo ošetrované rezné nástroje s ostrými reznými hranami sa menej zaseknú a lepšie sa vedú.

g) Používajte tento elektrický nástroj, jeho príslušenstvo, vložné nástroje atď. v súlade s týmito inštrukciami. Zohľadnite pritom pracovné podmienky a činnosť, ktorá sa má vykonávať. Používanie elektrického nástroja pre iné účely, než pre ktoré je určený, môže viesť k nebezpečným situáciám.

h) Držadlá a úchopné plochy udržiavajte suché, čisté a bez oleja a masťôť. Klzké držadlá a úchopné plochy neumožňujú bezpečné ovládanie a kontrolu elektrického náradia v neočakávaných situáciách.

5) POUŽÍVANIE A OŠETROVANIE AKUMULÁTOROVÉHO NÁRADIA

a) Nabíjajte akumulátory iba v nabíjacích prístrojoch, ktoré sú výrobcom odporúčané. U nabíjacieho prístroja, ktorý je vhodný pre určitý druh akumulátorov, existuje nebezpečenstvo požiaru, keď sa používa s inými akumulátormi.

b) V elektrických nástrojoch používajte iba pre ne určené akumulátory. Použitie iných akumulátorov môže viesť k poraneniám a k nebezpečenstvu požiaru.

c) Udržujte nepoužívané akumulátory vzdialene od kancelárskych spíniek, mincí, kľúčov, klincov, skrutiek alebo iných malých kovových predmetov, ktoré by mohli zapríčiniť premostenie kontaktov. Skrat medzi kontaktmi akumulátora môže mať popáleniny alebo oheň za následok.

d) Pri nesprávnom používaní môže z akumulátora unikáť tekutina.

Vyvarujte sa kontaktu s ňou. Pri náhodnom kontakte opláchnite vodou. Keď sa táto tekutina dostane do očí, prídavne vyhľadajte lekársku pomoc. Uniknutá tekutina môže viesť k podráždeniam pokožky alebo k popáleninám.

e) Nepoužívajte poškodený alebo zmenený akumulátor. Poškodené alebo zmenené akumulátory sa môžu správať nepredvídateľne a viesť k požiaru, výbuchu alebo nebezpečnému poraneniu.

f) Akumulátor nevystavujte požiaru ani príliš vysokým teplotám. Požiar alebo teploty vyššie ako 130 °C môžu spôsobiť výbuch.

g) Dodržiavajte všetky pokyny k nabíjaniu a akumulátor alebo náradie s akumulátorom nepoužívajte nikdy mimo teplotného rozsahu uvedeného v návode na obsluhu. Nesprávne nabíjanie alebo nabíjanie mimo dovoleného teplotného rozsahu môže zničiť akumulátor a viesť k nebezpečenstvu požiaru.

6) SERVIS

a) Svoje elektrické náradie nechajte opraviť iba kvalifikovaným odborným personálom a iba pomocou originálnych náhradných dielov. Týmto sa zaistí to, že bezpečnosť elektrického náradia zostane zachovaná.

b) Nikdy nevykonávajte údržbu na poškodených akumulátoroch. Všetka údržba akumulátorov by sa mala uskutočniť prostredníctvom výrobcu alebo splnomocnených miest zákazníckeho servisu.

Bezpečnostné pokyny pre frézovanie



Výstraha! Pri frézovaní môže vznikaf zdraviu škodlivý prach, ktorý môže predstavovať nebezpečenstvo pre obsluhujúce osoby alebo osoby nachádzajúce sa v blízkosti. Postarajte sa o dobré vetranie pracoviska. Stále noste ochranné okuliare a ochranu dýchania. Pripojte odsávanie prachu.



Zdraviu škodlivé materiály ako olovo, materiály s nanášaním farieb s obsahom olova alebo materiály s obsahom azbestu sa s týmto prístrojom nesmú obrábať!

- **Upevnite a zabezpečte obrobok pomocou zvierok alebo iným spôsobom na pevnú podložku.** Ak obrobok držíte len rukou alebo proti vášmu telu, obrobok zostáva labilný, čo môže spôsobiť stratu kontroly.
- **Dovolené otáčky použitého nástroja musia byť minimálne tak vysoké, ako sú na elektrickom náradí uvedené maximálne otáčky.** Príslušenstvo, ktoré sa rýchlejšie otáča ako je dovolené, sa môže rozlomiť.
- **Fréza alebo iné príslušenstvo musí presne zapadnúť do upínadla nástroja (upínacie puzdro) vášho elektrického náradia.** Použitý nástroj, ktorý nezapadne presne do upínadla nástroja elektrického náradia, sa nepravidelne otáča, veľmi vibruje a môže sa nad ním stratiť kontrola.
- **Presvedčte sa, či fréza je správne založená.** Nesprávne založená fréza môže sa počas frézovania

zlomiť alebo vyskočiť a predstavuje nebezpečenstvo úrazu.

- **Elektrické náradie vedte proti obrábanému predmetu, len keď je zapnuté.** Ináč je nebezpečenstvo spätného úderu, keď nástroj sa vzpriechi v obrábanom predmete.
- **Vaše ruky nedávajte do miesta frézovania a na frézu. Vašou druhou rukou držte horné držadlo alebo kryt motora.** Keď fréзка je držaná obomi rukami, ruky sa nemôžu dotknúť frézy.
- **Nefrézujte nad kovovými predmetmi, klincami alebo skrutkami.** Fréza sa môže poškodiť a môže to viesť k zvýšeným vibráciám.
- **Pre vyhľadávanie skrytých rozvodných vedení používajte vhodné vyhľadávacie prístroje, alebo sa informujte v miestnej rozvodnej spoločnosti.** Kontakt s vedeniami elektrického prúdu môže spôsobiť úraz a oheň, kontakt s plynovým vedením môže spôsobiť výbuch. Poškodené vodovodné potrubia môžu spôsobiť poškodenie majetku alebo elektrický úraz.
- **Nepoužívajte tupé alebo poškodené nástroje.** Tupé alebo poškodené nástroje môžu spôsobiť nekontrolovateľné situácie.
- **Pri práci držte elektrické náradie pevne obomi rukami a udržujte bezpečný postoj.** Elektrické náradie vedte bezpečne oboma rukami.
- **Skôr než elektrické náradie odložíte, počkajte, kým sa nezastaví.** Nástroj sa môže vzpriechiť a to vedie k strate kontroly nad elektrickým náradím
- **Nedotýkajte sa nástroja alebo obrobku bezprostredne po**

opracovaní. Časti môžu byť ešte horúce a môžu spôsobiť popáleniny.

- Používajte iba frézy so správnym priemerom násady a vhodne pre otáčky elektrického náradia.
- **Nepoužívajte žiadne príslušenstvo, ktoré bolo odporúčané spoločnosťou PARKSIDE.** To môže viesť k zásahu elektrickým prúdom alebo požiaru.

Zvyškové riziká

Aj pri používaní elektrického prístroja podľa predpisov vždy existujú zvyškové riziká. Nasledujúce nebezpečenstvá môžu vzniknúť v súvislosti s konštrukciou a prevedenia tohto elektrického prístroja:

- a) Poranenie pohyblivými časťami;
- b) poškodenie sluchu, ak nenosíte vhodnú ochranu sluchu;
- c) Poškodenia pľúc, ak sa nenosí vhodná ochrana dýchania;
- d) Poškodenia zraku, ak sa nenosí vhodná ochrana;
- e) poškodenie zdravia, ktoré sú výsledkom vibrácií pôsobiacich na ruku/rameno, ak sa prístroj používa dlhšiu dobu, alebo ak sa nesprávne vedie a udržiava.



Upozornenie! Tento elektrický prístroj počas prevádzky vytvára elektromagnetické pole. Toto pole môže za určitých okolností ovplyvniť aktívne alebo pasívne lekárske implantáty. Aby sa zabránilo nebezpečenstvu vážnych alebo smrteľných zranení, odporúčame, aby osoby s lekáskymi implantátmi konzultovali svojho lekára alebo výrobcu lekárskeho implantátu pred samotnou obsluhou prístroja.



Dodržiavajte bezpečnostné pokyny a pokyny k nabíjaniu a správne použitiu, ktoré sú uvedené v návode na používanie vášho akumulátora a vašej nabíjačky série PARKSIDE X 12 V TEAM. Podrobnejší opis k nabíjaniu a ďalšie informácie nájdete v tomto samostatnom návode na používanie.

Uvedenie do chodu



Pred všetkými prácami na elektrickom náradí vyberte akumulátor z prístroja. Nebezpečenstvo poranenia!

Predtým než náradie zapnete, musíte

- príp. vymeňte upínacie puzdro
- namontujte odsávanie prachu,
- založte požadovanú frézu,
- nastavte hĺbku frézovania,
- príp. namontujte rovnobežný doraz,
- upnite obrobok.
- vložte akumulátor

B Výmena upínacieho puzdra

Upínacie puzdrá vhodné pre prístroj môžu uchytiť frézy s priemerom stopky 6 mm, resp. 8 mm.



Používajte iba frézy s priemerom stopky vhodným k zabudovanému upínaciemu puzdru.



Používajte iba frézy, ktoré sú vhodné pre otáčky elektrického náradia.

Všetky frézy dodané v 6 dielnej súprave fréz majú stopku 8 mm.

Pre frézy so stopkou 6 mm vymeňte upínacie puzdro.

1. Zatlačte tlačidlo aretácie vretena (10) naboku prístroja a podržte ho stlačené.
2. S vidlicovým kľúčom (A 19) odskrutkujte prevlečnú maticu (11).
3. Uvoľnite tlačidlo aretácie vretena (10).
4. Odoberte upínacie puzdro 8 mm (12) pomocou klieští a založte dodané upínacie puzdro 6 mm (20). Počutelne zaskočí.
5. Opäť voľne zaskrutkujte prevlečnú maticu (11).

 Potom dotiahnite prevlečnú maticu so založenou frézou. Upínacie puzdro sa môže poškodiť.

G Montáž odsávacieho adaptéra

Pomocou pripojenia odsávania prachu môžete pri práci znížiť vznik prachu. Odsávací adaptér (21) sa môže používať v dvoch polohách tak, aby sa odsávanie mohlo uskutočniť zľava alebo sprava.

1. Odblokujte hrubé nastavenie hĺbky frézovania tak, že blokovacie koliesko (16) otočíte o približne polovičnú otáčku proti smeru hodinových ručičiek.
2. Stlačte tlačidlo (6) hrubého nastavenia hĺbky frézovania a podržte ho stlačené.
3. Pohonnou jednotkou (5) pohybnú teraz celkom hore. Teraz existuje maximálna vzdialenosť medzi hnacou jednotkou (5) a základnou doskou (9).
4. Tlačidlo (6) pusťte.
5. Založte adaptér odsávania (21) do

určených vybraní (13) na základnej doske (9).

6. Na zablokovanie otočte odsávací adaptér (21) v smere hodinových ručičiek až na doraz.
7. Pripojte odsávaciu hadicu vysávača na adaptér odsávania (21).



Vysávač musí byť vhodný pre opracovávaný materiál. Ak vzniká zdraviu škodlivý prach, použite špeciálny vysávač prachu.

D Vloženie/výmena frézy



Pri zakladaní a výmene fréz noste ochranné rukavice, aby ste zabránili porezaniam a popáleninám.

1. Zatlačte tlačidlo aretácie vretena (10) naboku prístroja a podržte ho stlačené.
2. S vidlicovým kľúčom (19) uvoľnite prevlečnú maticu (11) natoľko, aby ste mohli založiť frézu.
3. Uvoľnite tlačidlo aretácie vretena (10).
4. Zasuňte požadovanú frézu do už namontovaného upínacieho puzdra (12). Stopka frézy sa musí zasunúť aspoň 20 mm.
5. Dotiahnite prevlečnú maticu (11) pri stlačení tlačidla aretácie vretena (10) s vidlicovým kľúčom (19).



Potom dotiahnite prevlečnú maticu so založenou frézou. Upínacie puzdro sa môže poškodiť.

E Montáž rovnobežného dorazu

1. Otočte obidve fixačné skrutky (15) na hornej strane základnej dosky.
2. Zaveďte teraz rovnobežný doraz (22) do určeného uchytenia (14) na základnej doske (9).

3. Rovnobežný doraz zafixujte v želanej polohe pomocou fixačných skrutiek (15).

F Nastavenie hĺbky frézovania



Nastavenie hĺbky frézovania sa smie uskutočniť iba pri vypnutom prístroji

1. Postavte prístroj so založenou frézou na okraj obrábaného obrobku tak, mal frézár dostatok miesta smerom dole.
2. Odblokujte hrubé nastavenie hĺbky frézovania tak, že blokovacie koliesko (16) otočíte o približne polovičnú otáčku proti smeru hodinových ručičiek.
3. Stlačte tlačidlo (6) hrubého nastavenia hĺbky frézovania a podržte ho stlačené.
4. Pohonnou jednotkou (5) pohybuje teraz celkom dole, resp. hore a nastavte želanú hĺbku frézovania.
5. Tlačidlo (6) znova pustite.
6. Jemné nastavenie uskutočnite pomocou nastavovacieho kolieska (7), pričom celá otáčka zodpovedá 1 mm:

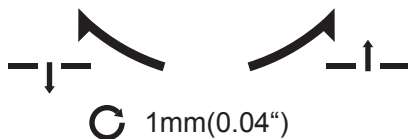

Otáčanie proti smeru hodinových ručičiek: väčšia hĺbka frézovania.

Otáčanie v smere hodinových ručičiek: menšia hĺbka frézovania.

7. Želanú hĺbku frézovania zafixujete tak, že budete otáčať blokovacie koliesko (16) v smere hodinových ručičiek, kým nepocítite odpor.



Odporúčame odskúšať hrúbku frézovania pomocným frézovaním na odpadovom materiáli.



Jemné nastavenie hĺbky frézovania zaistíte tak, že poistnú skrutku (8) naskrutkujete zo spodnej strany základnej dosky (9) do nastavovacieho kolieska (7) jemného nastavenia hĺbky frézovania.

Vybratie/vloženie akumulátora

1. Na vybratie akumulátora (1) z prístroja zatlačte uvoľňovacie tlačidlá (2) na akumulátore a vytiahnite ho von.
2. Pri vkladaní akumulátora (1) tento zasuníte pozdĺž vodiacej lišty do prístroja. Počutelne zapadne.



Akumulátor vložte až vtedy, keď akumulátorové náradie bude úplne pripravené na použitie. Hrozí nebezpečenstvo poranenia!

Kontrola stavu nabitia akumulátora

Signalizácia stavu nabitia na prístroji signalizuje stav nabitia akumulátora (1).

- Stav nabitia akumulátora je signalizovaný rozsvietením príslušnej LED (17) diódy svetidla, keď prístroj je v prevádzke.

červená-žltá-zelená =>

Akumulátor plne nabitý

červená-žltá =>

Akumulátor je nabitý cca na polovicu

červená => akumulátor sa musí nabíť

Obsluha



Noste ochranu dýchania (maska na jemný prach trieda ochrany FFP2).



Pri frézovaní nenoste žiadne rukavice.

A Zapnutie a vypnutie



Dodržiavajte bezpečný postoj a prístroj držte pevne oboma rukami a vzdialené od vášho tela. Pred zapnutím dávajte pozor na to, aby sa náradie nedotýkalo obrábaného predmetu.

1. Presvedčte sa, či je vložený akumulátor (1) (pozri „Vybratie/vloženie akumulátora“).

Zapnutie:

2. Stlačte vypínač zap/vyp (18) a podržte ho stlačený.
3. Posuňte vypínač zap/vyp (18) nahor tak, aby sa na spínači objavilo „I“.
4. Pustite vypínač zap/vyp (18).

Vypnutie:

5. Stlačte vypínač zap/vyp a podržte ho stlačený.
6. Posuňte vypínač zap/vyp (18) nadol tak, aby sa na spínači objavilo „0“.
7. Pustite vypínač zap/vyp (18).

Pokyny pre prácu

Frézovanie

Frézujte vždy proti smeru posuvu: Pritom sa náradie pohybuje proti smeru otáčania frézy.

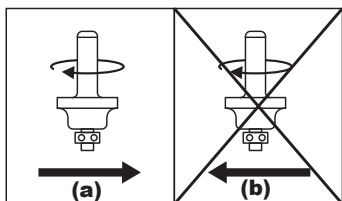

Nikdy nefrézujte v smere posuvu (v smere otáčania). Je nebezpečenstvo, že náradie sa môže z ruky vytrhnúť.

- Používajte len frézy, na ktorých uvedené dovolené otáčky sú minimálne tak vysoké ako na náradí uvedené najvyššie otáčky náradia.
- Používajte vždy vhodný nástroj.
- Nepoužívajte tupé alebo poškodené nástroje a príslušenstvo.
- Zohľadnite, že fréza vyčnieva von zo základnej dosky. Nepoškodte tým váš obrobok alebo iné predmety.

1. Obrobok upevnite na pracovnú plochu.
2. Založte frézu.
3. Nastavte požadovanú hĺbku frézovania.
4. Zapnite prístroj.
5. Prístroj vedte bližšie k obrábánu miestu.
6. Pri práci držte prístroj pevne obidvoma rukami. Dávajte pozor na to, aby prsty nesiahali do oblasti pod pohonnú jednotku (A 5) a frézujte s rovnomerným posuvom.
7. Náradie vypnite.



Po vypnutí prístroja sa fréza ešte pohybuje nejaký čas ďalej. Nedotýkajte sa pohybujúcej sa frézy a neodkladajte prístroj, kým sa fréza úplne nezastaví. Hrozí nebezpečenstvo poranenia!



Frézovanie hrán a profilov

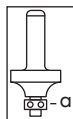

Pri frézovaní hrán a profilov bez rovnobežného dorazu musí byť fréza vybavená s prítlačným krúžkom (a) ako vedením.

1. Zapnuté náradie vedzte na obrobok, kým prítlačný krúžok nesedí na hrane obrobku.
2. Náradie vedzte oboma rukami pozdĺž hrany obrobku. Nevynakladajte nadmerný tlak.

Frézovanie s rovnobežným dorazom

S rovnobežným dorazom môžete frézovať drážky a profily, pričom rovnobežný doraz vediete v nastavenej vzdialenosti pozdĺž hrany obrobku.



Frézovanie v plnom materiáli je možné iba v malých krokoch (hlĺbka záberu max. 1 – 2 mm). Hĺbšie drážky sa musia frézovať vo viacerých pracovných prechodoch.

E

1. Zavedzte rovnobežný doraz (22) do určeného uchytenia (14) na základnej doske. Dotiahnite fixačné skrutky (15).
2. Postavte akumulátorovú vrchnú frézu na okraj obrobku tak, mal frézar dostatok miesta smerom dole.
3. Hĺbku frézovania nastavte na 1 – 2 mm a zafixujte ju.
4. Uistite sa, že rovnobežný doraz (22) dolieha korektne na hranu obrobku.
5. Začnite s akumulátorovou vrchnou

frézku v malých krokoch 1 – 2 mm uberať drevo. K tomu zapnutý prístroj vedzte s bočným tlakom na rovnobežný doraz (22) pozdĺž hrany obrobku. Rovnobežný doraz (22) funguje ako bočné vedenie akumulátorovej vrchnej frézy. Vždy znova skontrolujte pravouhlosť drážky.

6. Pre hĺbšie drážky zopakujte pracovné kroky 4 – 5 až do želaného výsledku.

Čistenie/Údržba



Opravy a údržbárske práce, ktoré nie sú uvedené v tomto návode, nechajte vykonať v našom servisnom stredisku. Používajte iba originálne diely. Nebezpečenstvo zranenia!



Pred všetkými čistiacimi a údržbárskymi prácami a na prepravu vyberte akumulátor z prístroja. V prípade neúmyselného zapnutia prístroja hrozí nebezpečenstvo úrazu.



Pri práci s frézami noste ochranné rukavice, aby ste zabránili rezným poraneniam.

Nasledovné čistenie a údržbárske práce vykonávajte pravidelne. Tým sa zaručí dlhé a spoľahlivé používanie.

Čistenie



Prístroj sa nesmie vystriekať vodou, ani sa ponárať do vody. Hrozí nebezpečenstvo elektrického úderu!



Nepoužívajte žiadne čistiace prostriedky alebo rozpúšťadlá. Mohli by ste tak nenapraviteľne poškodiť prístroj.

- Vetracie otvory, kryt motora a rukoväťe prístroja udržiavajte vždy čisté. K tomu použite vlhkú handričku alebo kefu.

Všeobecné údržbárske práce

- Pred každým použitím skontrolujte prístroj na viditeľné nedostatky, ako napr. uvoľnené, opotrebované alebo poškodené diely.
- V prípade, že sa uvoľnilo guľkové ložisko (a) frézy, opäť ho dotiahnite inbusovým kľúčom.

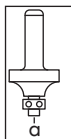

Uskladnenie

- Pred odložením zariadenie vyčistite.
- Prístroj uschovávajte na suchom a bezprašnom mieste a mimo dosahu detí.
- Frézy uschovajte v dodanom balení. Zabráňte kontaktu s inými kovovými časťami alebo reznými hranami fréz.

Odstránenie/Ochrana životného prostredia

Predtým než zlikvidujete prístroj, vyberte z neho akumulátor. Prístroj, príslušenstvo a obal odovzdajte na ekologické zhodnotenie. Pokyny pre likvidáciu akumulátora nájdete v samostatnom návode na obsluhu vášho akumulátora a nabíjačky.



Elektrické prístroje nepatria do domového odpadu.

- Prístroj odovzdajte do recyklačnej zberne. Použité umelohmotné a kovové časti sa môžu podľa druhu materiálu roztriediť a tak odovzdať do recyklačnej zberne. V prípade otázok sa obráťte na naše servisné stredisko.
- Likvidáciu vašich chybných zaslaných prístrojov uskutočníme bezplatne.

Záruka

Vážená zákazníčka, vážený zákazník, Pre tento prístroj platí záruka 3 roky od dátumu zakúpenia.

Ak je prístroj poškodený, podľa zákona máte právo ho reklamovať u výrobcu produktu. Tieto práva vyplývajúce zo zákona nie sú našou následne opísanou zárukou obmedzené.

Záručné podmienky

Záručná lehota začína dňom zakúpenia. Pokladničný doklad ako originál prosím starostlivo uschovajte. Je potrebný ako dôkaz o zakúpení.

Ak sa počas troch rokov od dátumu zakúpenia tohto produktu vyskytne materiálna alebo výrobná chyba, produkt - podľa nášho rozhodnutia - bezplatne opravíme alebo nahradíme. Predpokladom záruky je, že v priebehu trojročnej lehoty bude predložený poškodený prístroj a pokladničný doklad a stručne opísaná chyba a kedy sa vyskytla.

Ak sa v rámci našej záruky chyba pokryje, obdržíte späť opravený alebo nový prístroj. S opravou alebo výmenou produktu sa nezačína nová záručná doba.

Záručná doba a nárok na odstránenie vady

Záručná doba sa poskytnutím záruky nepredlžuje. To platí aj pre nahradené

a opravené diely. Prípadné škody a nedostatky vzniknuté už pri zakúpení sa musia ihneď po vybalení ohlásiť. Opravy vykonané po uplynutí záručnej doby sú spolplatnené.

Rozsah záruky

Prístroj bol vyrobený podľa prísnych smerníc kvality a pred dodaním bol svedomito kontrolovaný.

Záruka sa týka materiálových alebo výrobných chýb. Táto záruka sa nevzťahuje na diely produktu, ktoré sú vystavené normálnemu opotrebeniu a preto sa môžu považovať za opotrebované diely (napr. freza, príslušenstvo) alebo na poškodenia na krehkých dieloch (napr. vypínač). Táto záruka zaniká, ak bol produkt používaný poškodený, neodborne alebo nebola vykonávaná údržba. Pre odborné používanie produktu je nutné presne dodržiavať všetky návody uvedené v návode na obsluhu. Bezpodmienečne sa vyhnite používaniu, ktoré sa v návode na obsluhu neodporúča alebo pred ktorým ste boli vystríhaní.

Produkt je určený len pre súkromné použitie a nie v oblasti podnikania. Záruka zaniká pri nesprávnom a neodbornom používaní, pri násilnom používaní a pri zásahoch, ktoré neboli vykonané v našej servisnej pobočke.

Postup v prípade reklamácie

Pre zabezpečenie rýchleho spracovania vašej žiadosti postupujte prosím podľa nasledujúcich pokynov:

- Pri všetkých požiadavkách predložte pokladničný doklad a číslo identifikačné (IAN 351901_2007) ako dôkaz o zakúpení.

- Číslo artiklu nájdete na typovom štítku.
- Ak sa vyskytnú chyby funkcie alebo iné nedostatky, kontaktujte najskôr následne uvedené servisné oddelenie **telefonicky** alebo **emailom**. Následne obdržíte ďalšie informácie o priebehu vašej reklamácie.
- Produkt evidovaný ako poškodený môžete po dohode s našim zákazníckym servisom, s priloženým dokladom o zakúpení (pokladničný doklad) a s údajmi, v čom chyba spočíva a kedy vznikla, zaslať bez poštovného na adresu servisu, ktorá vám bude oznámená. Pre zabránenie dodatočných nákladov a problémov pri prevzatí použite len tú adresu, ktorá vám bude oznámená. Nezasielajte prístroj ako nadmerný tovar na náklady príjemcu, expresne alebo s iným špeciálnym nákladom. Prístroj zašlite so všetkými časťami príslušenstva dodanými pri zakúpení a zabezpečte dostatočne bezpečné prepravné balenie.

Servisná oprava

Opravy, ktoré **nepodliehajú záruke**, môžeme nechať vykonať v našej servisnej pobočke za úhradu. Radi vám poskytneme predbežnú kalkuláciu nákladov.

Môžeme spracovať len prístroje, ktoré boli doručené dostatočne zabalené a so zaplateným poštovným.

Pozor: Prístroj zašlite do našej servisnej pobočky vyčistený a s informáciami o chybe. Neprevezmeme prístroje zaslané ako nadmerný tovar na náklady príjemcu, expresne alebo s iným špeciálnym nákladom. Likvidáciu vašich poškodených zaslaných prístrojov vykonáme bezplatne.



Service-Center



Servis Slovensko

Tel.: 0850 232001

E-Mail: grizzly@lidl.sk

IAN 351901_2007

Dovozca

Nasledujúca adresa nie je adresa servisu.
Najsôr kontaktujte hore uvedené servisné centrum.

Grizzly Tools GmbH & Co. KG

Stockstädter Straße 20

63762 Großostheim

Nemecko

www.grizzlytools.de

Náhradné diely/Príslušenstvo

Náhradné diely a príslušenstvo nájdete na strane
www.grizzlytools.shop

Ak by sa mali vyskytnúť problémy s procesom objednávky, použite, prosím, kontaktný formulár. Pri ďalších otázkach sa obráťte na „Service-Center“ (pozri stranu 72).

Pol. Návod na obsahu	Pol. Nákresy explózií	Označenie	Č. Artiklu
A 11/12	31/32	Upínacie puzdro (8 mm) + prevlečná matica	91105642
A 21	10	Adaptér odsávania	91105641
A 22	9	Rovnožeňný doraz	91105640
A 24-29		6-dielna frézovacia súprava (MAN / n=max. 35000 / HW)*	91104255
24		tvárová fréza (25.0x12.0x8 / R 4 mm)**	
25		zaoblovacia-freza (22.0x11x8 / R 6.3 mm)**	
26		V-drážkovacia fréza (12.7x9.0x8 / \sphericalangle 90°)**	
27		drážkovacia fréza (12.0x20.0x8)**	
28		drážkovacia fréza (6.0x20.0x8)**	
29		vydutá fréza (22.0x13.x8 / R 6.3 mm)**	

* MAN = povolené pre ručný posuv.

n = max. otáčky (min-1), ktoré sú dovolené pre frézu.

HW = rezné hrany sú zo spekaného karbidu.

** Rozmery frézy (mm): priemer frézy \varnothing x dĺžka reznej hlavy x priemer drieku

R = polomer profilu (mm)

\sphericalangle = uhol V- drážky

A Zisťovanie závad



V prípade nehody alebo poruchy zariadenia ihneď vyberte z neho akumulátor! Nedodržanie by mohlo spôsobiť rezné poranenia.

Problém	Možná príčina	Odstránenie poruchy
Zariadenie sa nespustí	Vybitá batéria(1)	Nabite batériu (1) (zohľadnite samostatný návod pre akumulátor a nabíjačku)
	Batéria (1) nie je vložená	Vložte batériu (1) (zohľadnite samostatný návod pre akumulátor a nabíjačku)
	Porucha spínača zap/vyp (18)	Oprava službou zákazníkom
	Porucha motora	
Motor je pomalý a zostane stáť	Zariadenie preťažené obrábaným predmetom	Znížte tlak
		Zvýšte otáčky
		Obrábaný predmet nie je vhodný
Frézovanie nie je rovné	Rovnoběžný doraz (22) nie je vložený	Montáž rovnoběžného dorazu
Frézovaný obrobok vykazuje stopy po spálení	Nevhodná alebo tupá fréza	Vymeňte frézu
	Je nastavená veľmi veľká hĺbka frézovania	Prispôsobenie hĺbky frézovania
Okraje frézovania sú vytrhávané, vo frézovaní sú ryhy a nerovnosti	Fréza je opotrebovaná a neostrá	Vymeňte frézu
	Rezná hrana frézy je poškodená	Vymeňte frézu
Prach sa neodsáva	Vysávač nie je zapnutý	Vysávač zapnite pred frézovaním
	Hadica odsávania alebo adaptér odsávania (21) sú upchané	Odstráňte upchanie

Inhalt

Einleitung	74
Bestimmungsgemäße Verwendung	74
Allgemeine Beschreibung	75
Lieferumfang	75
Übersicht	75
Funktionsbeschreibung	76
Technische Daten	76
Ladezeiten	76
Sicherheitshinweise	77
Symbole in der Betriebsanleitung	77
Bildzeichen auf dem Gerät.....	77
Allgemeine Sicherheitshinweise für Elektrowerkzeuge	77
Sicherheitshinweise für Fräsen	81
Restrisiken	82
Inbetriebnahme	83
Spannzange wechseln	83
Absagadapter montieren	83
Fräser einsetzen/wechseln	84
Parallelanschlag montieren	84
Frästiefe einstellen	84
Akku entnehmen/einsetzen	85
Ladezustand des Akkus prüfen	85
Bedienung	85
Ein- und Ausschalten	85
Arbeitshinweise	86
Fräsen	86
Kanten- und Profilfräsen	86
Fräsen mit Parallelanschlag	87
Reinigung/Wartung	87
Reinigung	87
Allgemeine Wartungsarbeiten	88
Lagerung	88
Entsorgung/Umweltschutz	88
Ersatzteile/Zubehör	89
Fehlersuche	90
Garantie	91
Reparatur-Service	92
Service-Center	92
Importeur	92

Original-EG-Konformitätserklärung	98
Explosionszeichnung	99

Einleitung

Herzlichen Glückwunsch zum Kauf Ihres neuen Gerätes.

Sie haben sich damit für ein hochwertiges Gerät entschieden. Dieses Gerät wurde während der Produktion auf Qualität geprüft und einer Endkontrolle unterzogen. Die Funktionsfähigkeit Ihres Gerätes ist somit sichergestellt.



Die Betriebsanleitung ist Bestandteil dieses Gerätes. Sie enthält wichtige Hinweise für Sicherheit, Gebrauch und Entsorgung. Machen Sie sich vor der Benutzung des Gerätes mit allen Bedien- und Sicherheitshinweisen vertraut. Benutzen Sie das Gerät nur wie beschrieben und für die angegebenen Einsatzbereiche. Bewahren Sie die Betriebsanleitung gut auf und händigen Sie alle Unterlagen bei Weitergabe des Gerätes an Dritte mit aus.

Bestimmungsgemäße Verwendung

Das Gerät ist geeignet zum Fräsen von Nuten, Kanten, Langlöchern und Profilen in Werkstückoberflächen aus Holz, Kunststoff und Leichtbaustoffen.

Jede andere Verwendung, die in dieser Anleitung nicht ausdrücklich zugelassen wird, kann zu Schäden am Gerät führen und eine ernsthafte Gefahr für den Benutzer darstellen.

Aus Sicherheitsgründen ist das Gerät nicht für Kinder und Jugendliche unter 16 Jahren

bestimmt. Jugendliche über 16 Jahre dürfen das Gerät nur unter Aufsicht benutzen. Dieses Gerät ist nicht zur gewerblichen Nutzung geeignet. Bei gewerblichem Einsatz erlischt die Garantie. Der Hersteller haftet nicht für Schäden, die durch bestimmungswidrigen Gebrauch oder falsche Bedienung verursacht wurden.

Das Elektrowerkzeug wurde für folgende Fräserarten gebaut:

- Profilfräser (Ø 25 mm, R 4 mm)
- Abrundfräser (Ø 22 mm, R 6,3 mm)
- V-Nutfräser (Ø 12,7 mm, \sphericalangle 90°)
- Nutfräser (Ø 12 mm)
- Nutfräser (Ø 6 mm)
- Hohlkehlfräser (Ø 22 mm, R 6,3 mm)

Das Gerät ist Teil der Serie PARKSIDE X 12 V TEAM und kann mit Akkus der PARKSIDE X 12 V TEAM Serie betrieben werden. Die Akkus dürfen nur mit Ladegeräten der Serie PARKSIDE X 12 V TEAM geladen werden.

Allgemeine Beschreibung



Die Abbildungen finden Sie auf der vorderen und hinteren Ausklappseite.

Lieferumfang

Packen Sie das Gerät aus und kontrollieren Sie, ob es vollständig ist. Entsorgen Sie das Verpackungsmaterial ordnungsgemäß.

- Oberfräse
- Absaugadapter
- Parallelanschlag
- Spannzange 6 mm
- Spannzange 8 mm (vormontiert)
- 6-teiliges Fräseset
- Maulschlüssel

- Aufbewahrungskoffer
- Betriebsanleitung



Akku und das Ladegerät sind nicht im Lieferumfang enthalten.



Übersicht

Gerät:

- 1 Akku
- 2 Entriegelungstaste Akku
- 3 Oberer Handgriff
- 4 Rechter Handgriff
- 5 Antriebseinheit
- 6 Taste Frästiefen-Grobeeinstellung
- 7 Stellrad Frästiefen-Feineinstellung
- 8 Sicherungsschraube Frästiefenverstellung
- 9 Grundplatte
- 10 Spindelarretiertaste
- 11 Überwurfmutter
- 12 Spannzange 8 mm, vormontiert (nicht sichtbar)
- 13 Ausnehmung für Absaugadapter
- 14 Aufnahme Parallelanschlag
- 15 Feststellschraube
- 16 Verriegelungsrad Frästiefenverstellung
- 17 Akku-Ladezustandsanzeige
- 18 Ein-/Ausschalter

Zubehör:

- 19 Maulschlüssel
- 20 Spannzange 6 mm
- 21 Absaugadapter
- 22 Parallelanschlag
- 23 Ladegerät

6-teiliges Fräseset:

- 24 Profilfräser (Ø 25 mm, R 4 mm)
- 25 Abrundfräser (Ø 22 mm, R 6,3 mm)
- 26 V-Nutfräser (Ø 12,7 mm, \sphericalangle 90°)
- 27 Nutfräser (Ø 12 mm)
- 28 Nutfräser (Ø 6 mm)
- 29 Hohlkehlfräser (Ø 22 mm, R 6,3 mm)

Funktionsbeschreibung

Die Akku-Oberfräse ist ein mit einem rotierenden Schneidwerkzeug (Fräser) und einer Grundplatte ausgestattetes Elektrowerkzeug. Die stufenlos einstellbare Frästiefeneinstellung und die Staubabsaugung ermöglichen ein komfortables Arbeiten. Die Funktion der Bedienteile entnehmen Sie bitte den nachfolgenden Beschreibungen.

Technische Daten

Akku-Oberfräse	POFA 12 B3
Motorspannung U	12 V==
Leerlaufdrehzahl n_0	19000 min ⁻¹
Durchmesser Fräser	max. 36 mm
Drehzahl Fräser n	max. 35000 min ⁻¹
Werkzeugaufnahme	6 mm/8 mm
Gewicht (ohne Akku)	ca. 1,1 kg
Schalldruckpegel	
(L_{pA})	66,8 dB(A); K_{pA} = 3 dB
Schalleistungspegel	
(L_{WA})	77,8 dB(A); K_{WA} = 3 dB
Vibration (a_h)	2,031 m/s ² ; K = 1,5 m/s ²
Temperatur	max. 50 °C
Ladevorgang	4 - 40 °C
Betrieb	-20 - 50 °C
Lagerung	0 - 45 °C

Lärm- und Vibrationswerte wurden entsprechend den in der Original EG-Konformitätserklärung genannten Normen und Bestimmungen ermittelt.

Der angegebene Schwingungsemissionswert und der angegebene Geräuschemissionswert sind nach einem genormten Prüfverfahren gemessen worden und können zum Vergleich eines Elektrowerkzeugs mit einem anderen verwendet werden. Der angegebene Schwingungsemissionswert und der angegebene Geräuschemissionswert können auch zu einer vorläufigen Einschätzung der Belastung verwendet werden.



Warnung: Der Schwingungsemissionswert kann sich während der tatsächlichen Benutzung des Elektrowerkzeugs von dem Angabewert unterscheiden, abhängig von der Art und Weise, in der das Elektrowerkzeug verwendet wird, insbesondere, welche Art von Werkstück bearbeitet wird.

Versuchen Sie, die Belastung durch Vibrationen so gering wie möglich zu halten. Eine beispielhafte Maßnahme zur Verringerung der Vibrationsbelastung beim Gebrauch des Werkzeugs ist Begrenzung der Arbeitszeit. Dabei sind alle Anteile des Betriebszyklus zu berücksichtigen (beispielsweise Zeiten, in denen das Elektrowerkzeug abgeschaltet ist, und solche, in denen es zwar eingeschaltet ist, aber ohne Belastung läuft).

Ladezeiten

Das Gerät ist Teil der Serie Parkside X 12 V TEAM und kann mit Akkus der Parkside X 12 V TEAM Serie betrieben werden.

Akkus der Serie Parkside X 12 V TEAM dürfen nur mit Ladegeräten der Serie Parkside X 12 V TEAM geladen werden.

Wir empfehlen Ihnen, dieses Gerät ausschließlich mit folgenden Akkus zu betreiben: PAKP 12 A3, PAKP 12 B3, PAKP 12 D1.

Wir empfehlen Ihnen, diese Akkus mit folgenden Ladegeräten zu laden: PLGK 12 A2, PLGK 12 B2, PDSLK 12 A1.

Eine aktuelle Liste der Akkukompatibilität finden Sie unter: www.lidl.de/akku

Ladezeit (Min.)	PAPK 12 A1 12 A3	PAPK 12 A2	PAPK 12 B1 12 B2 12 B3	PAPK 12 D1
PLGK 12 A1	60	60	120	150
PLGK 12 A2	60	60	120	150
PLGK 12 B2	30	45	60	80
PDSLK 12 A1	60	45	60	80

Sicherheitshinweise

Beim Gebrauch der Maschine sind die Sicherheitshinweise zu beachten.

Symbole in der Betriebsanleitung



Gefahrenzeichen mit Angaben zur Verhütung von Personen- oder Sachschäden



Gefahrenzeichen mit Angaben zur Verhütung von Personenschäden durch einen elektrischen Schlag



Gebotszeichen mit Angaben zur Verhütung von Schäden



Schutzhandschuhe tragen



Nehmen Sie den Akku aus dem Gerät.



Hinweiszeichen mit Informationen zum besseren Umgang mit dem Gerät

Bildzeichen auf dem Gerät



Achtung!



Nehmen Sie vor allen Reinigungs- und Wartungsarbeiten den Akku aus dem Gerät. Verletzungsgefahr!



Betriebsanleitung lesen.



Tragen Sie einen Gehörschutz.



Tragen Sie einen Augenschutz.



Tragen Sie einen Atemschutz.



Tragen Sie beim Fräsen keine Handschuhe.



Elektrogeräte gehören nicht in den Hausmüll.



Drehrichtung Fräser

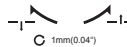

Feineinstellung Fräser



Dieses Gerät ist Teil der Serie PARKSIDE X 12 V TEAM

Allgemeine Sicherheitshinweise für Elektrowerkzeuge



WARNUNG! Lesen Sie alle Sicherheitshinweise, Anweisungen, Bebilderungen und technischen Daten, mit denen dieses Elektrowerkzeug versehen ist. Versäumnisse bei der Einhaltung der nachfolgenden Anweisungen können elektrischen Schlag, Brand und/oder schwere Verletzungen verursachen.

Bewahren Sie alle Sicherheitshinweise und Anweisungen für die Zukunft auf. Der in den Sicherheitshinweisen verwendete Begriff „Elektrowerkzeug“ bezieht sich auf netzbetriebene Elektrowerkzeuge (mit Netzleitung) und auf akkubetriebene Elektrowerkzeuge (ohne Netzleitung).

1) Arbeitsplatzsicherheit:

- a) **Halten Sie Ihren Arbeitsbereich sauber und gut beleuchtet.** Unordnung oder unbeleuchtete Arbeitsbereiche können zu Unfällen führen.
- b) **Arbeiten Sie mit dem Elektrowerkzeug nicht in explosionsgefährdeter Umgebung, in der sich brennbare Flüssigkeiten, Gase oder Stäube befinden.** Elektrowerkzeuge erzeugen Funken, die den Staub oder die Dämpfe entzünden können.
- c) **Halten Sie Kinder und andere Personen während der Benutzung des Elektrowerkzeugs fern.** Bei Ablenkung können Sie die Kontrolle über das Elektrowerkzeug verlieren.

2) Elektrische Sicherheit:

- a) **Der Anschlussstecker des Elektrowerkzeuges muss in die Steckdose passen. Der Stecker darf in keiner Weise verändert werden. Verwenden Sie keine Adapterstecker gemeinsam mit schutzgeerdeten Elektrowerkzeugen.** Unveränderte Stecker und passende Steckdosen verringern das Risiko eines elektrischen Schlages.
- b) **Vermeiden Sie Körperkontakt mit geerdeten Oberflächen wie von Rohren, Heizungen, Herden und Kühlschränken.** Es besteht ein erhöhtes Risiko durch elektrischen Schlag, wenn Ihr Körper geerdet ist.
- c) **Halten Sie Elektrowerkzeuge von Regen oder Nässe fern.** Das Eindringen von Wasser in ein Elektrowerkzeug erhöht das Risiko eines elektrischen Schlages.
- d) **Zweckentfremden Sie die An-**

schlussleitung nicht, um das Elektrowerkzeug zu tragen, aufzuhängen oder um den Stecker aus der Steckdose zu ziehen.

Halten Sie die Anschlussleitung fern von Hitze, Öl, scharfen Kanten oder sich bewegenden Teilen. Beschädigte oder verwickelte Anschlussleitungen erhöhen das Risiko eines elektrischen Schlages.

- e) **Wenn Sie mit einem Elektrowerkzeug im Freien arbeiten, verwenden Sie nur Verlängerungsleitungen, die auch für den Außenbereich geeignet sind.** Die Anwendung einer für den Außenbereich geeigneten Verlängerungsleitung verringert das Risiko eines elektrischen Schlages.
- f) **Wenn der Betrieb des Elektrowerkzeugs in feuchter Umgebung nicht vermeidbar ist, verwenden Sie einen Fehlerstromschutzschalter.** Der Einsatz eines Fehlerstromschutzschalters vermindert das Risiko eines elektrischen Schlages.

3) Sicherheit von Personen:

- a) **Seien Sie aufmerksam, achten Sie darauf, was Sie tun, und gehen Sie mit Vernunft an die Arbeit mit einem Elektrowerkzeug. Benutzen Sie kein Elektrowerkzeug, wenn Sie müde sind oder unter Einfluss von Drogen, Alkohol oder Medikamenten stehen.** Ein Moment der Unachtsamkeit beim Gebrauch des Elektrowerkzeuges kann zu ernsthaften Verletzungen führen.
- b) **Tragen Sie persönliche Schutzausrüstung und immer eine Schutzbrille.** Das Tragen persönlicher

Schutzausrüstung, wie Staubmaske, rutschfeste Sicherheitsschuhe, Schutzhelm oder Gehörschutz, je nach Art und Einsatz des Elektrowerkzeugs, verringert das Risiko von Verletzungen.

- c) **Vermeiden Sie eine unbeabsichtigte Inbetriebnahme. Vergewissern Sie sich, dass das Elektrowerkzeug ausgeschaltet ist, bevor Sie es an die Stromversorgung und/oder den Akku anschließen, es aufnehmen oder tragen.** Wenn Sie beim Tragen des Elektrowerkzeugs den Finger am Schalter haben oder das Gerät eingeschaltet an die Stromversorgung anschließen, kann dies zu Unfällen führen.
- d) **Entfernen Sie Einstellwerkzeuge oder Schraubenschlüssel, bevor Sie das Elektrowerkzeug einschalten.** Ein Werkzeug oder Schlüssel, der sich in einem drehenden Teil des Elektrowerkzeugs befindet, kann zu Verletzungen führen.
- e) **Vermeiden Sie eine abnormale Körperhaltung. Sorgen Sie für einen sicheren Stand und halten Sie jederzeit das Gleichgewicht.** Dadurch können Sie das Elektrowerkzeug in unerwarteten Situationen besser kontrollieren.
- f) **Tragen Sie geeignete Kleidung. Tragen Sie keine weite Kleidung oder Schmuck. Halten Sie Haare und Kleidung fern von sich bewegenden Teilen.** Lockere Kleidung, Schmuck oder lange Haare können von sich bewegenden Teilen erfasst werden.
- g) **Wenn Staubabsaug- und -auffangeinrichtungen montiert werden können, sind diese anzuschließen und richtig zu verwenden.** Verwendung einer Staub-

absaugung kann Gefährdungen durch Staub verringern.

- h) **Wiegen Sie sich nicht in falscher Sicherheit und setzen Sie sich nicht über die Sicherheitsregeln für Elektrowerkzeuge hinweg, auch wenn Sie nach vielfachem Gebrauch mit dem Elektrowerkzeug vertraut sind.** Achtloses Handeln kann binnen Sekundenbruchteilen zu schweren Verletzungen führen.
- 4) Verwendung und Behandlung des Elektrowerkzeugs:**
- a) **Überlasten Sie das Gerät nicht. Verwenden Sie für Ihre Arbeit das dafür bestimmte Elektrowerkzeug.** Mit dem passenden Elektrowerkzeug arbeiten Sie besser und sicherer im angegebenen Leistungsbereich.
 - b) **Benutzen Sie kein Elektrowerkzeug, dessen Schalter defekt ist.** Ein Elektrowerkzeug, das sich nicht mehr ein- oder ausschalten lässt, ist gefährlich und muss repariert werden.
 - c) **Ziehen Sie den Stecker aus der Steckdose und/oder entfernen Sie einen abnehmbaren Akku bevor Sie Geräteeinstellungen vornehmen, Einsatzwerkzeugteile wechseln oder das Elektrowerkzeug weglegen.** Diese Vorsichtsmaßnahme verhindert den unbeabsichtigten Start des Elektrowerkzeugs.
 - d) **Bewahren Sie unbenutzte Elektrowerkzeuge außerhalb der Reichweite von Kindern auf. Lassen Sie keine Personen das Elektrowerkzeug benutzen, die mit diesem nicht vertraut sind oder diese Anweisungen nicht**

gelesen haben. Elektrowerkzeuge sind gefährlich, wenn sie von unerfahrenen Personen benutzt werden.

- e) **Pflegen Sie Elektrowerkzeuge und Einsatzwerkzeug mit Sorgfalt. Kontrollieren Sie, ob bewegliche Teile einwandfrei funktionieren und nicht klemmen, ob Teile gebrochen oder so beschädigt sind, dass die Funktion des Elektrowerkzeuges beeinträchtigt ist. Lassen Sie beschädigte Teile vor dem Einsatz des Elektrowerkzeuges reparieren.** Viele Unfälle haben ihre Ursache in schlecht gewarteten Elektrowerkzeugen.
- f) **Halten Sie Schneidwerkzeuge scharf und sauber.** Sorgfältig gepflegte Schneidwerkzeuge mit scharfen Schneidkanten verklemmen sich weniger und sind leichter zu führen.
- g) **Verwenden Sie Elektrowerkzeug, Einsatzwerkzeug, Einsatzwerkzeuge usw. entsprechend diesen Anweisungen. Berücksichtigen Sie dabei die Arbeitsbedingungen und die auszuführende Tätigkeit.** Der Gebrauch von Elektrowerkzeugen für andere als die vorgesehenen Anwendungen kann zu gefährlichen Situationen führen.
- h) **Halten Sie Griffe und Griffflächen trocken, sauber und frei von Öl und Fett.** Rutschige Griffe und Griffflächen erlauben keine sichere Bedienung und Kontrolle des Elektrowerkzeugs in unverhergesehenen Situationen.

5) Verwendung und Behandlung des Akkuwerkzeugs

- a) **Laden Sie die Akkus nur in Ladegeräten auf, die vom Hersteller**

empfohlen werden. Für ein Ladegerät, das für eine bestimmte Art von Akkus geeignet ist, besteht Brandgefahr, wenn es mit anderen Akkus verwendet wird.

- b) **Verwenden Sie nur die dafür vorgesehenen Akkus in den Elektrowerkzeugen.** Der Gebrauch von anderen Akkus kann zu Verletzungen und Brandgefahr führen.
- c) **Halten Sie den nicht benutzten Akku fern von Büroklammern, Münzen, Schlüsseln, Nägeln, Schrauben oder anderen kleinen Metallgegenständen, die eine Überbrückung der Kontakte verursachen könnten.** Ein Kurzschluss zwischen den Akkukontakten kann Verbrennungen oder Feuer zur Folge haben.
- d) **Bei falscher Anwendung kann Flüssigkeit aus dem Akku austreten. Vermeiden Sie den Kontakt damit. Bei zufälligem Kontakt mit Wasser abspülen. Wenn die Flüssigkeit in die Augen kommt, nehmen Sie zusätzlich ärztliche Hilfe in Anspruch.** Austretende Akkufflüssigkeit kann zu Hautreizungen oder Verbrennungen führen.
- e) **Benutzen Sie keinen beschädigten oder veränderten Akku.** Beschädigte oder veränderte Akkus können sich unvorhersehbar verhalten und zu Feuer, Explosion oder Verletzungsgefahr führen.
- f) **Setzen Sie einen Akku keinem Feuer oder zu hohen Temperaturen aus.** Feuer oder Temperaturen über 130 °C können eine Explosion hervorrufen.
- g) **Befolgen Sie alle Anweisungen zum Laden und laden Sie den Akku oder das Akkuwerkzeug**

niemals außerhalb des in der Betriebsanleitung angegebenen Temperaturbereichs. Falsches Laden oder Laden außerhalb des zugelassenen Temperaturbereichs kann den Akku zerstören und die Brandgefahr erhöhen.

6) Service:

- a) **Lassen Sie Ihr Elektrowerkzeug nur von qualifiziertem Fachpersonal und nur mit Original-Ersatzteilen reparieren.** Damit wird sichergestellt, dass die Sicherheit des Elektrowerkzeuges erhalten bleibt.
- b) **Warten Sie niemals beschädigte Akkus.** Sämtliche Wartung von Akkus sollte nur durch den Hersteller oder bevollmächtigte Kundendienststellen erfolgen.

Sicherheitshinweise für Fräsen



Warnung! Beim Fräsen können gesundheitsschädliche Stäube entstehen, die für die Bedienperson oder in der Nähe befindliche Personen eine Gefährdung darstellen können. Sorgen Sie für eine gute Belüftung des Arbeitsplatzes. Tragen Sie stets eine Schutzbrille und einen Atemschutz. Schließen Sie eine Staubabsaugung an.



Gesundheitsschädliche Materialien wie Blei, Materialien mit bleihaltigem Farbauftrag oder asbesthaltiges Material dürfen mit diesem Gerät nicht bearbeitet werden!

- **Befestigen und sichern Sie das Werkstück mittels Zwingen oder**

auf andere Art und Weise an einer stabilen Unterlage. Wenn Sie das Werkstück nur mit der Hand oder gegen Ihren Körper halten, bleibt es labil, was zum Verlust der Kontrolle führen kann.

- **Die zulässige Drehzahl des Einsatzwerkzeuges muss mindestens so hoch sein wie die auf dem Elektrowerkzeug angegebene Höchstdrehzahl.** Zubehör, das sich schneller als zulässig dreht, kann zerstört werden.
- **Fräser oder anderes Zubehör müssen genau in die Werkzeugaufnahme (Spannzange) Ihres Elektrowerkzeuges passen.** Einsatzwerkzeuge, die nicht genau in die Werkzeugaufnahme des Elektrowerkzeuges passen, drehen sich ungleichmäßig, vibrieren sehr stark und können zum Verlust der Kontrolle führen.
- **Vergewissern Sie sich, dass der Fräser richtig montiert ist.** Ein nicht einwandfrei montierter Fräser kann während des Fräsens brechen oder herausgeschleudert werden und eine Verletzungsgefahr darstellen.
- **Führen Sie das Elektrowerkzeug nur eingeschaltet gegen das Werkstück.** Es besteht sonst die Gefahr eines Rückschlages, wenn sich das Einsatzwerkzeug im Werkstück verhakt.
- **Kommen Sie mit Ihren Händen nicht in den Fräsbereich und an den Fräser. Halten Sie mit Ihrer zweiten Hand den oberen Griff oder das Motorgehäuse.** Wenn beide Hände die Fräse halten, können diese nicht vom Fräser verletzt werden.
- **Fräsen Sie nie über Metallgegenstände, Nägel oder Schrauben.** Der Fräser kann beschädigt werden und zu erhöhten Vibrationen führen.

- **Verwenden Sie geeignete Suchgeräte, um verborgene Versorgungsleitungen aufzuspüren oder fragen Sie die örtliche Versorgungsgesellschaft.** Kontakt mit Elektroleitungen kann zu elektrischem Schlag und Feuer, Kontakt einer Gasleitung zur Explosion führen. Beschädigung einer Wasserleitung kann zu Sachbeschädigung und elektrischem Schlag führen.
- **Verwenden Sie keine stumpfen oder beschädigten Werkzeuge.** Stumpfe oder beschädigte Werkzeuge können unkontrollierbare Situationen auslösen.
- **Halten Sie das Elektrowerkzeug beim Arbeiten fest mit beiden Händen und sorgen Sie für einen sicheren Stand.** Das Elektrowerkzeug wird mit zwei Händen sicher geführt.
- **Warten Sie, bis das Elektrowerkzeug zum Stillstand gekommen ist, bevor Sie es ablegen.** Das Einsatzwerkzeug kann sich verhaken und zum Verlust der Kontrolle über das Elektrowerkzeug führen
- **Vermeiden Sie eine Berührung des Werkzeugs oder des Werkstücks unmittelbar nach der Bearbeitung.** Die Teile können noch heiß sein und Brandverletzungen verursachen.
- Verwenden Sie nur Fräser des richtigen Schaftdurchmessers und geeignet für die Drehzahl des Elektrowerkzeugs.
- **Verwenden Sie kein Zubehör, welches nicht von PARKSIDE empfohlen wurde.** Dies kann zu elektrischem Schlag oder Feuer führen.

Restrisiken

Auch wenn Sie dieses Elektrowerkzeug vorschriftsmäßig bedienen, bleiben immer Restrisiken bestehen. Folgende Gefahren können im Zusammenhang mit der Bauweise und Ausführung dieses Elektrowerkzeugs auftreten:

- a) Verletzungen durch bewegliche Teile;
- b) Gehörschäden, falls kein geeigneter Gehörschutz getragen wird;
- c) Lungenschäden, falls kein geeigneter Atemschutz getragen wird;
- d) Augenschäden, falls kein geeigneter Augenschutz getragen wird.
- e) Gesundheitsschäden, die aus Hand-Arm-Schwingungen resultieren, falls das Gerät über einen längeren Zeitraum verwendet wird oder nicht ordnungsgemäß geführt und gewartet wird.



Warnung! Dieses Elektrowerkzeug erzeugt während des Betriebs ein elektromagnetisches Feld. Dieses Feld kann unter bestimmten Umständen aktive oder passive medizinische Implantate beeinträchtigen. Um die Gefahr von ernsthaften oder tödlichen Verletzungen zu verringern, empfehlen wir Personen mit medizinischen Implantaten ihren Arzt und den Hersteller des medizinischen Implantats zu konsultieren, bevor die Maschine bedient wird.



Beachten Sie die Sicherheitshinweise und Hinweise zum Aufladen und der korrekten Verwendung, die in der Betriebsanleitung Ihres Akkus und Ladegeräts der Serie PARKSIDE X 12 V Team gegeben

ben sind. Eine detaillierte Beschreibung zum Ladevorgang und weitere Informationen finden Sie in dieser separaten Bedienungsanleitung.

Inbetriebnahme



Nehmen Sie vor allen Arbeiten an dem Elektrowerkzeug den Akku aus dem Gerät. Verletzungsgefahr!

Bevor Sie das Gerät einschalten, müssen Sie

- ggf. die Spannzange wechseln
- die Staubabsaugung montieren,
- den gewünschten Fräser einsetzen,
- die Frästiefe einstellen,
- ggf. den Parallelanschlag montieren,
- das Werkstück einspannen.
- den Akku einsetzen

B Spannzange wechseln

Die für das Gerät passenden Spannzangen können Fräser mit einem Schaftdurchmesser von 6 mm bzw. 8 mm aufnehmen.



Verwenden Sie nur Fräser mit einem, zur eingebauten Spannzange, passenden Schaftdurchmesser.



Verwenden Sie nur Fräser die für die Drehzahl des Elektrowerkzeugs geeignet sind.

Alle Fräser des mitgelieferten 6-teiligen Fräsersets sind mit einem 8 mm Fräserschaft versehen.

Wechseln Sie für Fräser mit einem 6 mm Fräserschaft die Spannzange aus.

1. Drücken Sie die Spindelarretiertaste (10) an der Seite des Gerätes und halten diese gedrückt.
2. Schrauben Sie mit dem Maulschlüssel (A 19) die Überwurfmutter (11) ab.
3. Lassen Sie die Spindelarretiertaste (10) los.
4. Entnehmen Sie die Spannzange 8 mm (12) mit Hilfe einer Zange und setzen Sie die mitgelieferte Spannzange 6 mm (20) ein. Sie rastet hörbar ein.
5. Schrauben Sie die Überwurfmutter (11) wieder locker auf.



Ziehen Sie die Überwurfmutter nur mit eingesetztem Fräser fest. Die Spannzange könnte beschädigt werden.

C Absaugadapter montieren

Mit Anschluss der Staubabsaugung können Sie das Staubaufkommen beim Arbeiten verringern. Der Absaugadapter (21) kann in zwei Positionen eingesetzt werden, sodass eine Absaugung von links oder von rechts erfolgen kann.

1. Entriegeln Sie die Frästiefen-Grobeinstellung indem Sie das Verriegelungsrad (16) etwa eine halbe Umdrehung gegen den Uhrzeigersinn drehen.
2. Drücken Sie die Taste (6) der Frästiefen-Grobeinstellung und halten Sie diese gedrückt.
3. Bewegen Sie nun die Antriebseinheit (5) ganz nach oben. Es besteht nun maximaler Abstand zwischen Antriebseinheit (5) und Grundplatte (9).
4. Lassen Sie die Taste (6) los.
5. Setzen Sie den Absaugadapter (21) in

die vorgesehenen Aussparungen (13) in der Grundplatte (9) ein.

- Zum Verriegeln drehen Sie den Absaugadapter (21) im Uhrzeigersinn bis zum Anschlag.
- Schließen Sie den Saugschlauch eines Staubsaugers an den Absaugadapter (21) an.



Der Staubsauger muss für den zu bearbeitenden Werkstoff geeignet sein. Verwenden Sie einen Spezialsauger, falls gesundheitsschädliche Stäube entstehen.



Fräser einsetzen/ wechseln



Tragen Sie zum Einsetzen und Wechseln von Fräsern Schutzhandschuhe, um Schnittverletzungen und Verbrennungen zu vermeiden.

- Drücken Sie die Spindelarretiertaste (10) an der Seite des Gerätes und halten diese gedrückt.
- Lösen Sie mit dem Maulschlüssel (19) die Überwurfmutter (11) so weit, dass der Fräser eingesetzt werden kann.
- Lassen Sie die Spindelarretiertaste (10) los.
- Schieben Sie den gewünschten Fräser in die bereits montierte Spannzange (12). Der Fräserschaft muss mindestens 20 mm eingeschoben sein.
- Ziehen Sie die Überwurfmutter (11) bei gedrückter Spindelarretiertaste (10) mit dem Maulschlüssel (19) fest.



Ziehen Sie die Überwurfmutter nur mit eingesetztem Fräser fest. Die Spannzange könnte beschädigt werden.



Parallelanschlag montieren

- Drehen Sie beide Feststellschrauben (15) an der Oberseite der Grundplatte auf.
- Führen Sie nun den Parallelanschlag (22) in die dafür vorgesehene Aufnahme (14) an der Grundplatte (9) ein.
- Fixieren Sie den Parallelanschlag in der gewünschten Position mit den Feststellschrauben (15).



Frästiefe einstellen



Die Einstellung der Frästiefe darf nur bei ausgeschaltetem Gerät erfolgen

- Stellen Sie das Gerät mit eingesetztem Fräser an den Rand des zu bearbeitenden Werkstücks, so dass der Fräser Platz nach unten hat.
- Entriegeln Sie die Frästiefen-Grobeeinstellung indem Sie das Verriegelungsrädchen (16) etwa eine halbe Umdrehung gegen den Uhrzeigersinn drehen.
- Drücken Sie die Taste (6) der Frästiefen-Grobeeinstellung und halten Sie diese gedrückt.
- Bewegen Sie nun die Antriebseinheit (5) nach unten bzw. oben und stellen Sie die gewünschte Frästiefe grob ein.
- Lassen Sie die Taste (6) wieder los.
- Die Feinjustierung nehmen Sie mit dem Stellrad (7) vor, wobei eine ganze Umdrehung 1 mm entspricht:

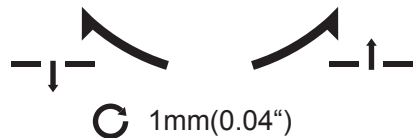

Drehen gegen den Uhrzeigersinn:
höhere Frästiefe.

Drehen im Uhrzeigersinn:
niedrigere Frästiefe.

- Fixieren Sie die gewünschte Frästiefe indem Sie das Verriegelungsrad (16) im Uhrzeigersinn drehen bis Sie einen Widerstand spüren.



Wir empfehlen, die Frästiefeneinstellung mit Hilfe einer Probefräsung an einem Abfallstück zu testen.



Sichern Sie die Feineinstellung der Frästiefe, indem Sie die Sicherungsschraube (8), von der Unterseite der Grundplatte (9), in das Stellrad (7) der Frästiefen-Feineinstellung schrauben.

Akku entnehmen/einsetzen

- Zum Herausnehmen des Akkus (1) aus dem Gerät drücken Sie die Entriegelungstaste (2) am Akku und ziehen den Akku heraus.
- Zum Einsetzen des Akkus (1) schieben Sie den Akku entlang der Führungsschiene in das Gerät. Er rastet hörbar ein.



Setzen Sie den Akku erst ein, wenn das Akku-Werkzeug vollständig für den Einsatz vorbereitet ist. Es besteht Verletzungsgefahr!

Ladezustand des Akkus prüfen

Die Ladezustandsanzeige am Gerät signalisiert den Ladezustand des Akkus (1).

- Der Ladezustand des Akkus wird durch Aufleuchten der entsprechenden LED-Leuchte (17) angezeigt, wenn das Gerät in Betrieb ist.

rot-gelb-grün => Akku vollgeladen

rot-gelb => Akku ca. zur Hälfte geladen

rot => Akku muss geladen werden

Bedienung



Tragen Sie einen Atemschutz (Feinstaubmaske der Schutzklasse FFP2).



Tragen Sie beim Fräsen keine Handschuhe.



Ein- und Ausschalten



Achten Sie auf einen sicheren Stand und halten Sie das Gerät mit beiden Händen und mit Abstand vom eigenen Körper gut fest. Achten Sie vor dem Einschalten darauf, dass das Gerät das Werkstück nicht berührt.

- Vergewissern Sie sich, dass der Akku (1) eingesetzt ist (siehe „Akku entnehmen/einsetzen“).

Einschalten:

- Drücken Sie den Ein-/Ausschalter (18) und halten Sie diesen gedrückt.
- Schieben Sie den Ein-/Ausschalter (18) nach oben, so dass am Schalter „I“ erscheint.
- Lassen Sie den Ein-/Ausschalter (18) los.

Ausschalten:

5. Drücken und halten Sie den Ein-/Aus-
schalter gedrückt.
6. Schieben Sie den Ein-/Ausschalter (18)
nach unten, so dass am Schalter „0“
erscheint.
7. Lassen Sie den Ein-/Ausschalter (18)
los.

Arbeitshinweise

Fräsen

**Fräsen Sie immer im Gegenlauf:
Hierbei wird das Gerät entgegen-
gesetzt zur Drehrichtung des Frä-
sers bewegt.**

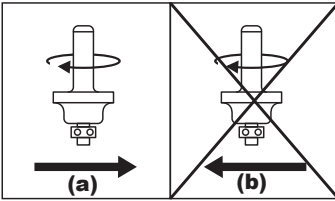

**Fräsen Sie nie mit der Um-
laufrichtung (Gleichlauf). Es
besteht Unfallgefahr, da das
Gerät aus der Hand gerissen
werden kann.**

- Verwenden Sie nur Fräser, deren ange-
gebene zulässige Drehzahl mindestens
so hoch ist wie die auf dem Gerät an-
gegebene Höchstdrehzahl des Gerätes.
- Verwenden Sie immer das passende
Werkzeug.
- Benutzen Sie keine stumpfen oder be-
schädigten Werkzeuge und Zubehörtei-
le.
- Berücksichtigen Sie, dass der Fräser
unten aus der Grundplatte heraussteht.
Beschädigen Sie damit nicht Ihr Werk-

stück oder andere Gegenstände.

1. Befestigen Sie das Werkstück
sicher auf der Arbeitsfläche.
 2. Setzen Sie einen Fräser ein.
 3. Stellen Sie die gewünschte
Frästiefe ein.
 4. Schalten Sie das Gerät ein.
 5. Führen Sie das Gerät an die zu
bearbeitende Stelle heran.
- H** 6. Halten Sie das Gerät beim Ar-
beiten fest mit beiden Händen.
Achten Sie darauf, dass keine
Finger in den Bereich unterhalb
der Antriebseinheit (A 5) ragen
und fräsen Sie mit gleichmäßi-
gem Vorschub.
7. Schalten Sie das Gerät aus.



**Nach dem Ausschalten des
Gerätes bewegt sich der Frä-
ser noch einige Zeit weiter.
Berühren Sie den sich be-
wegenden Fräser nicht und
legen Sie das Gerät nicht ab,
bevor der Fräser vollständig
zum Stillstand gekommen ist.
Es besteht Verletzungsgefahr!**

Kanten- und Profilfräsen

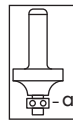

Beim Kanten- oder Profilfräsen ohne
Parallelanschlag muss der Fräser
mit einem Anlaufsring (a) als Füh-
rung ausgestattet sein.

1. Führen Sie das eingeschaltete Gerät an
das Werkstück heran, bis der Anlauf-
ring an der zu bearbeitenden Werk-
stückkante anliegt.
2. Führen Sie das Gerät mit beiden Hän-
den an der Werkstückkante entlang.
Vermeiden Sie zu starken Druck.

Fräsen mit Parallelanschlag

Mit dem Parallelanschlag können Sie Nuten und Profile fräsen, indem Sie den Parallelanschlag in einer voreingestellten Distanz an der Werkstückkante entlangführen.



Das Fräsen in Vollmaterial ist nur in kleinen Schritten möglich (max. 1-2 mm Spantiefe). Tiefere Nuten müssen in mehreren Arbeitsdurchgängen gefräst werden.



1. Führen Sie den Parallelanschlag (22) in die dafür vorgesehene Aufnahme (14) an der Grundplatte ein. Ziehen Sie die Feststellschrauben (15) an.
2. Stellen Sie die Akku-Oberfräse an den Rand des Werkstücks, so dass der Fräser Platz nach unten hat.
3. Stellen Sie die Frästiefe auf 1-2 mm ein und fixieren Sie diese.
4. Vergewissern Sie sich, dass der Parallelanschlag (22) korrekt an der Werkstückkante anliegt.
5. Beginnen Sie mit der Akku-Oberfräse in kleinen Schritten das Holz 1-2 mm abzutragen. Führen Sie hierzu das eingeschaltete Gerät mit seitlichem Druck auf den Parallelanschlag (22) an der Werkstückkante entlang. Der Parallelanschlag (22) fungiert als seitliche Führung für die Akku-Oberfräse. Kontrollieren Sie immer wieder die Rechtwinkligkeit der Nut.
6. Für tiefere Nuten wiederholen Sie die Arbeitsschritte 4-5 bis zum gewünschten Ergebnis.

Reinigung/Wartung



Lassen Sie Instandsetzungsarbeiten und Wartungsarbeiten, die nicht in dieser Betriebsanleitung beschrieben sind, von unserem Service-Center durchführen. Verwenden Sie nur Originalteile. So vermeiden Sie Geräteschäden und eventuell daraus resultierende Personenschäden.



Nehmen Sie vor allen Reinigungs- und Wartungsarbeiten und zum Transport den Akku aus dem Gerät. Bei unbeabsichtigtem Einschalten des Gerätes besteht Verletzungsgefahr.



Tragen Sie beim Umgang mit Fräsen Schutzhandschuhe, um Schnittverletzungen zu vermeiden.

Führen Sie folgende Wartungs- und Reinigungsarbeiten regelmäßig durch. Dadurch ist eine lange und zuverlässige Nutzung gewährleistet.

Reinigung



Das Gerät darf weder mit Wasser abgespritzt werden, noch in Wasser gelegt werden. Es besteht die Gefahr eines Stromschlages.



Verwenden Sie keine Reinigungs- bzw. Lösungsmittel. Sie könnten das Gerät damit irreparabel beschädigen.

Halten Sie Lüftungsöffnungen, Motorgehäuse und Griffe des Gerätes sauber. Verwenden Sie dazu ein feuchtes Tuch oder eine Bürste.

Allgemeine Wartungsarbeiten

- Kontrollieren Sie das Gerät vor jedem Gebrauch auf offensichtliche Mängel wie lose, abgenutzte oder beschädigte Teile.
- Falls sich das Kugellager (a) eines Fräasers gelockert hat, ziehen Sie es mit einem Innensechskantschlüssel wieder fest.

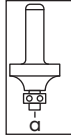

Lagerung

- Reinigen Sie das Gerät vor der Aufbewahrung.
- Bewahren Sie das Gerät an einem trockenen und staubgeschützten Ort auf, und außerhalb der Reichweite von Kindern.
- Bewahren Sie die Fräser in der mitgelieferten Verpackung auf. Vermeiden Sie den Kontakt mit anderen Metallteilen oder Fräuserschneiden.

Entsorgung/ Umweltschutz

Nehmen Sie den Akku aus dem Gerät bevor Sie das Gerät entsorgen.

Führen Sie Gerät, Zubehör und Verpackung einer umweltgerechten Wiederverwertung zu.

Entsorgungshinweise zum Akku finden Sie in der separaten Betriebsanleitung Ihres Akkus und Ladegeräts.



Elektrogeräte gehören nicht in den Hausmüll.

- Geben Sie das Gerät an einer Verwertungsstelle ab. Die verwendeten Kunststoff- und Metallteile können sortenrein getrennt werden und so einer Wiederverwertung zugeführt werden. Fragen Sie hierzu unser Service-Center.
- Die Entsorgung Ihrer defekten, eingesendeten Geräte führen wir kostenlos durch.

Ersatzteile/Zubehör

**Ersatzteile und Zubehör erhalten Sie unter
www.grizzlytools.shop**

Sollten Sie Probleme mit dem Bestellvorgang haben, verwenden Sie bitte das Kontaktformular. Bei weiteren Fragen wenden Sie sich an das „Service-Center“ (siehe Seite 92).

Position Betriebs- anleitung	Position Explosions- zeichnung	Bezeichnung	Bestell-Nr.
A 11/12	31/32	Spannzange (8mm)+ Überwurfmutter	91105642
A 21	10	Absaugadapter	91105641
A 22	9	Parallelanschlag	91105640
A 24-29		6-teiliges Fräseset (MAN / n=max. 35000 / HW)*	91104255
24		Profilfräser (25,0x12,0x8 / R 4 mm)**	
25		Abrundfräser (22,0x11x8 / R 6,3 mm)**	
26		V-Nutfräser (12,7x9,0x8 / \sphericalangle 90°)**	
27		Nutfräser (12,0x20,0x8)**	
28		Nutfräser (6,0x20,0x8)**	
29		Hohlkehlfräser (22,0x13x8 / R 6,3 mm)**	

* MAN = für manuellen Vorschub zugelassen.

n = max. Drehzahl (min^{-1}), für die der Fräser zugelassen ist.

HW = Schneiden bestehen aus Hartmetall.

** Maße des Fräsers (mm): Fräser-Durchmesser \varnothing x Länge des Schneidkopfes x Schaftdurchmesser

R = Radius des Profils (mm)

\sphericalangle = Winkel der V-Nut

A Fehlersuche



Im Falle eines Unfalls oder einer Betriebsstörung nehmen Sie sofort den Akku aus dem Gerät! Eine Nichtbeachtung kann zu Schnittverletzungen führen.

Problem	Mögliche Ursache	Fehlerbehebung
Gerät startet nicht	Akku (1) entladen	Akku aufladen (siehe Betriebsanleitung Akku und Ladegerät)
	Akku (1) nicht eingesetzt	Akku einsetzen (siehe „Bedienung“)
	Ein-/Ausschalter (18) defekt	Reparatur durch Kundendienst
	Motor defekt	
Motor wird langsamer und bleibt stehen	Gerät wird durch Werkstück überlastet	Druck verringern
		Werkstück ungeeignet
Die Fräsung verläuft nicht gerade	Parallelanschlag (22) nicht eingesetzt	Parallelanschlag montieren
Das gefräste Werkstück weist Brandspuren auf	Ungeeigneter oder stumpfer Fräser	Fräser austauschen
	Frästiefe ist zu groß eingestellt	Frästiefe anpassen
Die Ränder der Fräsung reißen aus, Riefen und Unebenheiten in der Fräsung	Fräser ist abgenutzt und unscharf	Fräser austauschen
	Schneiden des Fräasers sind beschädigt	Fräser austauschen
Staub wird nicht abgesaugt	Staubsauger ist nicht eingeschaltet	Staubsauger vor dem Fräsen einschalten
	Absaugschlauch oder Absaugadapter (21) verstopft	Verstopfungen entfernen

Garantie

Sehr geehrte Kundin, sehr geehrter Kunde, Sie erhalten auf dieses Gerät 3 Jahre Garantie ab Kaufdatum.

Im Falle von Mängeln dieses Gerätes stehen Ihnen gegen den Verkäufer des Gerätes gesetzliche Rechte zu. Diese gesetzlichen Rechte werden durch unsere im Folgenden dargestellte Garantie nicht eingeschränkt.

Garantiebedingungen

Die Garantiefrist beginnt mit dem Kaufdatum. Bitte bewahren Sie den original Kassenbon gut auf. Diese Unterlage wird als Nachweis für den Kauf benötigt.

Tritt innerhalb von drei Jahren ab dem Kaufdatum dieses Gerätes ein Material- oder Fabrikationsfehler auf, wird das Gerät von uns – nach unserer Wahl – für Sie kostenlos repariert oder ersetzt. Diese Garantieleistung setzt voraus, dass innerhalb der Drei-Jahres-Frist das defekte Gerät und der Kaufbeleg (Kassenbon) vorgelegt und schriftlich kurz beschrieben wird, worin der Mangel besteht und wann er aufgetreten ist.

Wenn der Defekt von unserer Garantie gedeckt ist, erhalten Sie das reparierte oder ein neues Gerät zurück. Mit Reparatur oder Austausch des Gerätes beginnt kein neuer Garantiezeitraum.

Garantiezeit und gesetzliche Mängelansprüche

Die Garantiezeit wird durch die Gewährleistung nicht verlängert. Dies gilt auch für ersetzte und reparierte Teile. Eventuell schon beim Kauf vorhandene Schäden und Mängel müssen sofort nach dem Auspacken gemeldet werden. Nach Ablauf der Garantiezeit anfallende Reparaturen sind kostenpflichtig.

Garantieumfang

Das Gerät wurde nach strengen Qualitätsrichtlinien sorgfältig produziert und vor Anlieferung gewissenhaft geprüft.

Die Garantieleistung gilt für Material- oder Fabrikationsfehler. Diese Garantie erstreckt sich nicht auf Geräteteile, die normaler Abnutzung ausgesetzt sind und daher als Verschleißteile angesehen werden können (z.B. Fräser, Zubehör) oder für Beschädigungen an zerbrechlichen Teilen (z.B. Schalter).

Diese Garantie verfällt, wenn das Gerät beschädigt, nicht sachgemäß benutzt oder nicht gewartet wurde. Für eine sachgemäße Benutzung des Gerätes sind alle in der Betriebsanleitung aufgeführten Anweisungen genau einzuhalten. Verwendungszwecke und Handlungen, von denen in der Betriebsanleitung abgeraten oder vor denen gewarnt wird, sind unbedingt zu vermeiden.

Das Gerät ist lediglich für den privaten und nicht für den gewerblichen Gebrauch bestimmt. Bei missbräuchlicher und unsachgemäßer Behandlung, Gewaltanwendung und bei Eingriffen, die nicht von unserer autorisierten Service-Niederlassung vorgenommen wurden, erlischt die Garantie.

Abwicklung im Garantiefall

Um eine schnelle Bearbeitung Ihres Anliegens zu gewährleisten, folgen Sie bitte den folgenden Hinweisen:

- Bitte halten Sie für alle Anfragen den Kassenbon und die Identifikationsnummer (IAN 385623_2107) als Nachweis für den Kauf bereit.
- Die Artikelnummer entnehmen Sie bitte dem Typenschild.
- Sollten Funktionsfehler oder sonstige Mängel auftreten kontaktieren Sie zunächst die nachfolgend benannte



Serviceabteilung **telefonisch** oder per **E-Mail**. Sie erhalten dann weitere Informationen über die Abwicklung Ihrer Reklamation.

- Ein als defekt erfasstes Gerät können Sie, nach Rücksprache mit unserem Kundenservice, unter Beifügung des Kaufbelegs (Kassenbons) und der Angabe, worin der Mangel besteht und wann er aufgetreten ist, für Sie portofrei an die Ihnen mitgeteilte Service-Anschrift übersenden. Um Annahmeprobleme und Zusatzkosten zu vermeiden, benutzen Sie unbedingt nur die Adresse, die Ihnen mitgeteilt wird. Stellen Sie sicher, dass der Versand nicht unfrei, per Sperrgut, Express oder sonstiger Sonderfracht erfolgt. Senden Sie das Gerät bitte inkl. aller beim Kauf mitgelieferten Zubehörteile ein und sorgen Sie für eine ausreichend sichere Transportverpackung.

Reparatur-Service

Sie können Reparaturen, **die nicht der Garantie unterliegen**, gegen Berechnung von unserer Service-Niederlassung durchführen lassen. Sie erstellt Ihnen gerne einen Kostenvoranschlag.

Wir können nur Geräte bearbeiten, die ausreichend verpackt und frankiert eingeschickt wurden.

Achtung: Bitte senden Sie Ihr Gerät gereinigt und mit Hinweis auf den Defekt an unsere Service-Niederlassung.

Nicht angenommen werden unfrei - per Sperrgut, Express oder mit sonstiger Sonderfracht - eingeschickte Geräte.

Die Entsorgung Ihrer defekten, eingesendeten Geräte führen wir kostenlos durch.

Service-Center

DE Service Deutschland
Tel.: 0800 54 35 111
E-Mail: grizzly@lidl.de
IAN 385623_2107

AT Service Österreich
Tel.: 0820 201 222
(0,15 EUR/Min.)
E-Mail: grizzly@lidl.at
IAN 385623_2107

CH Service Schweiz
Tel.: 0842 665566
(0,08 CHF/Min.,
Mobilfunk max. 0,40 CHF/Min.)
E-Mail: grizzly@lidl.ch
IAN 385623_2107

Importeur

Bitte beachten Sie, dass die folgende Anschrift keine Serviceanschrift ist. Kontaktieren Sie zunächst das oben genannte Service-Center.

Grizzly Tools GmbH & Co. KG

Stockstädter Straße 20
D-63762 Großostheim
DEUTSCHLAND
www.grizzlytools.de



Az eredeti CE megfelelőségi nyilatkozat fordítása

Ezennel igazoljuk, hogy az
Akkus felsomarógép
gyártási sorozatba tartozó POFA 12 B3
Sorozatszám
000001 - 185000

évtől kezdve a következő vonatkozó EU irányelveknek felel meg a mindenkor érvényes megfogalmazásban:

2006/42/EC • 2014/30/EU • 2011/65/EU* & (EU) 2015/863

A megegyezés biztosítása érdekében a következő harmonizált szabványokat, valamint nemzeti szabványokat és rendelkezéseket alkalmaztuk:

EN 62841-1:2015 • EN 62841-2-17:2017
EN 55014-1:2017/A11:2020 • EN 55014-2:2015 • EN IEC 63000:2018

Jelen megfelelőségi nyilatkozat kiállításáért kizárólag a gyártó a felelős:



Grizzly Tools GmbH & Co. KG
Stockstädter Straße 20
63762 Großostheim
Germany
05.12.2021

Christian Frank
Dokumentációs megbízott

* A nyilatkozat fent ismertetett tárgya összhangban van az Európai Parlament és a Tanács 2011/65/EU (2011. június 8.) egyes veszélyes anyagok elektromos és elektronikus berendezésekben való alkalmazásának korlátozásáról szóló irányelv előírásaival



Prevod originalne izjave o skladnosti CE

S tem potrjujemo, da
Akumulatorski nadrezkar
serije POFA 12 B3
Serijska številka
000001 - 185000

ustreza veljavnim verzijam zadevnih smernic Evropske unije:

2006/42/EC • 2014/30/EU • 2011/65/EU* & (EU) 2015/863

Za zagotavljanje skladnosti so bile navedene sledeče usklajene norme,
kot tudi nacionalne norme in določila:

EN 62841-1:2015 • EN 62841-2-17:2017
EN 55014-1:2017/A11:2020 • EN 55014-2:2015 • EN IEC 63000:2018

Za izdajo te izjave o skladnosti je odgovoren izključno proizvajalec:

CE Grizzly Tools GmbH & Co. KG
Stockstädter Straße 20
63762 Großostheim
Germany
05.12.2021

Christian Frank
Oseba za dokumentacijo

* Zgoraj opisani predmet izjave izpolnjuje predpise direktive 2011/65/EU Evropskega parlamenta in Sveta z dne 8. junija 2011 o omejevanju uporabe določenih nevarnih snovi v električni in elektronski opremi



Překlad originálního prohlášení o shodě CE

Potvrzujeme tímto, že konstrukce
Aku horní fréзка s akumulátorem
konstrukční řady POFA 12 B3

Pořadové číslo
000001 - 185000

odpovídá následujícím příslušným směrnici EU v jejich právě platném znění:

2006/42/EC • 2014/30/EU • 2011/65/EU* & (EU) 2015/863

Aby byl zaručen souhlas, byly použity následující harmonizované normy, národní normy a ustanovení:

EN 62841-1:2015 • EN 62841-2:2017
EN 55014-1:2017/A11:2020 • EN 55014-2:2015 • EN IEC 63000:2018

Výhradní odpovědnost za vystavení tohoto prohlášení o shodě nese výrobce:



Grizzly Tools GmbH & Co. KG
Stockstädter Straße 20
63762 Großostheim,
Germany
05.12.2021

Christian Frank
Osoba zplnomocněná
k sestavení dokumentace

* Výše popsaný předmět prohlášení splňuje předpisy směrnice 2011/65/EU Evropského parlamentu a Rady z 8. června 2011 o omezení používání některých nebezpečných látek v elektrických a elektronických zařízeních.



Preklad originálneho prehlásenia o zhode CE

Týmto potvrdzujeme, že
Aku horná fréзка
konštrukčnej rady POFA 12 B3

Poradové číslo
000001 - 185000

zodpovedá nasledujúcim príslušným smerniciam EÚ v ich práve platnom znení:

2006/42/EC • 2014/30/EU • 2011/65/EU* & (EU) 2015/863

Aby bola zaručená zhoda, boli použité nasledovné harmonizované normy ako i
národné normy a predpisy:

EN 62841-1:2015 • EN 62841-2-17:2017
EN 55014-1:2017/A11:2020 • EN 55014-2:2015 • EN IEC 63000:2018

Jediný zodpovedný za vystavenie tohto vyhlásenia o zhode je výrobca:



Grizzly Tools GmbH & Co. KG
Stockstädter Straße 20
63762 Großostheim,
Germany
05.12.2021

Christian Frank
Osoba splnomocnená
na zostavenie dokumentácie

* Vyššie popísaný predmet vyhlásenia spĺňa predpisy smernice 2011/65/EU Európskeho parlamentu a Rady z 8. júna 2011 pre obmedzenie používania určitých nebezpečných látok v elektrických a elektronických prístrojoch.

DE

AT

CH

Original-EG-Konformitätserklärung

Hiermit bestätigen wir, dass die

**Akku-Oberfräse
Baureihe POFA 12 B3**

Seriennummer
000001 - 185000

folgenden einschlägigen EU-Richtlinien in ihrer jeweils gültigen Fassung entspricht:

2006/42/EG • 2014/30/EU • 2011/65/EU* & (EU) 2015/863

Um die Übereinstimmung zu gewährleisten, wurden folgende harmonisierte Normen sowie nationale Normen und Bestimmungen angewendet:

**EN 62841-1:2015 • EN 62841-2-17:2017
EN 55014-1:2017/A11:2020 • EN 55014-2:2015 • EN IEC 63000:2018**

Die alleinige Verantwortung für die Ausstellung dieser Konformitätserklärung trägt der Hersteller:



Grizzly Tools GmbH & Co. KG
Stockstädter Straße 20
63762 Großostheim,
Germany
05.12.2021

Christian Frank
Dokumentationsbevollmächtigter

* Der oben beschriebene Gegenstand der Erklärung erfüllt die Vorschriften der Richtlinie 2011/65/EU des Europäischen Parlaments und des Rates vom 8. Juni 2011 zur Beschränkung der Verwendung bestimmter gefährlicher Stoffe in Elektro- und Elektronikgeräten.

**Robbantott ábra • Eksplozijska risba
Výkres sestavení • Náčrty explózií
Explosionszeichnung**

POFA 12 B3

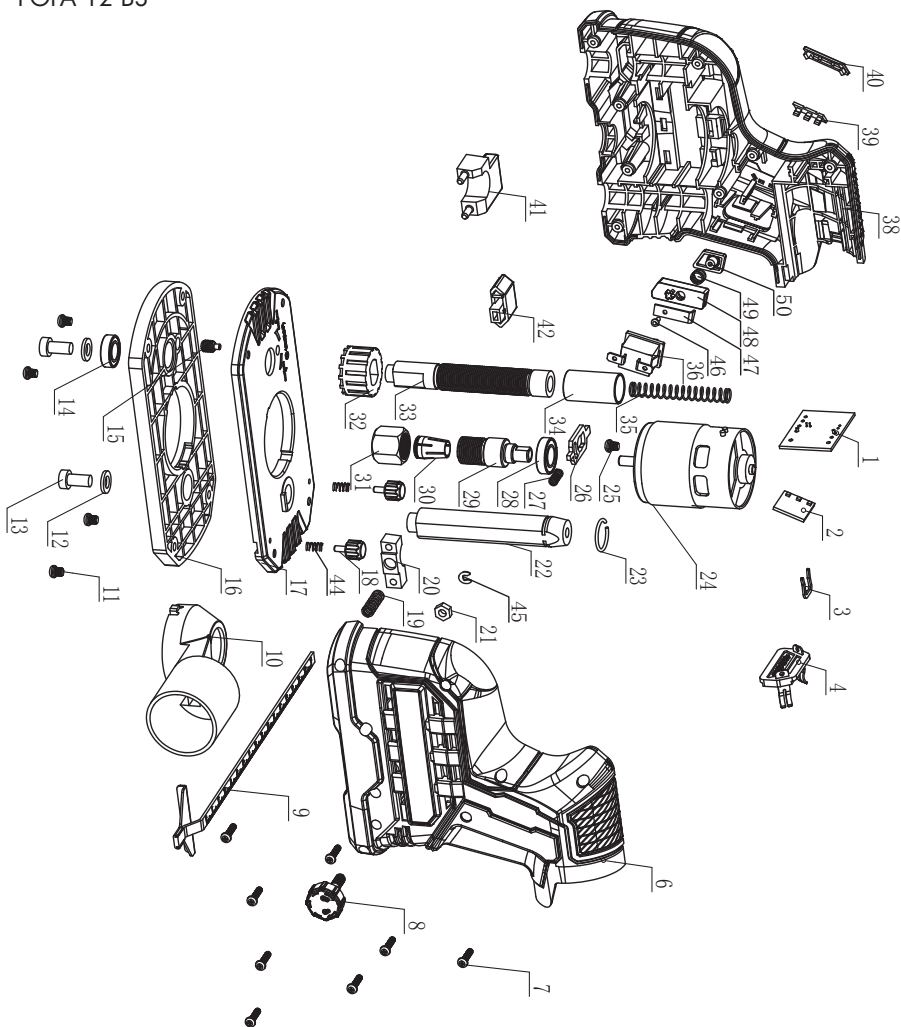

informatív, informativen, informační, informatívny, informativ

2021-12-15_rev02_ks

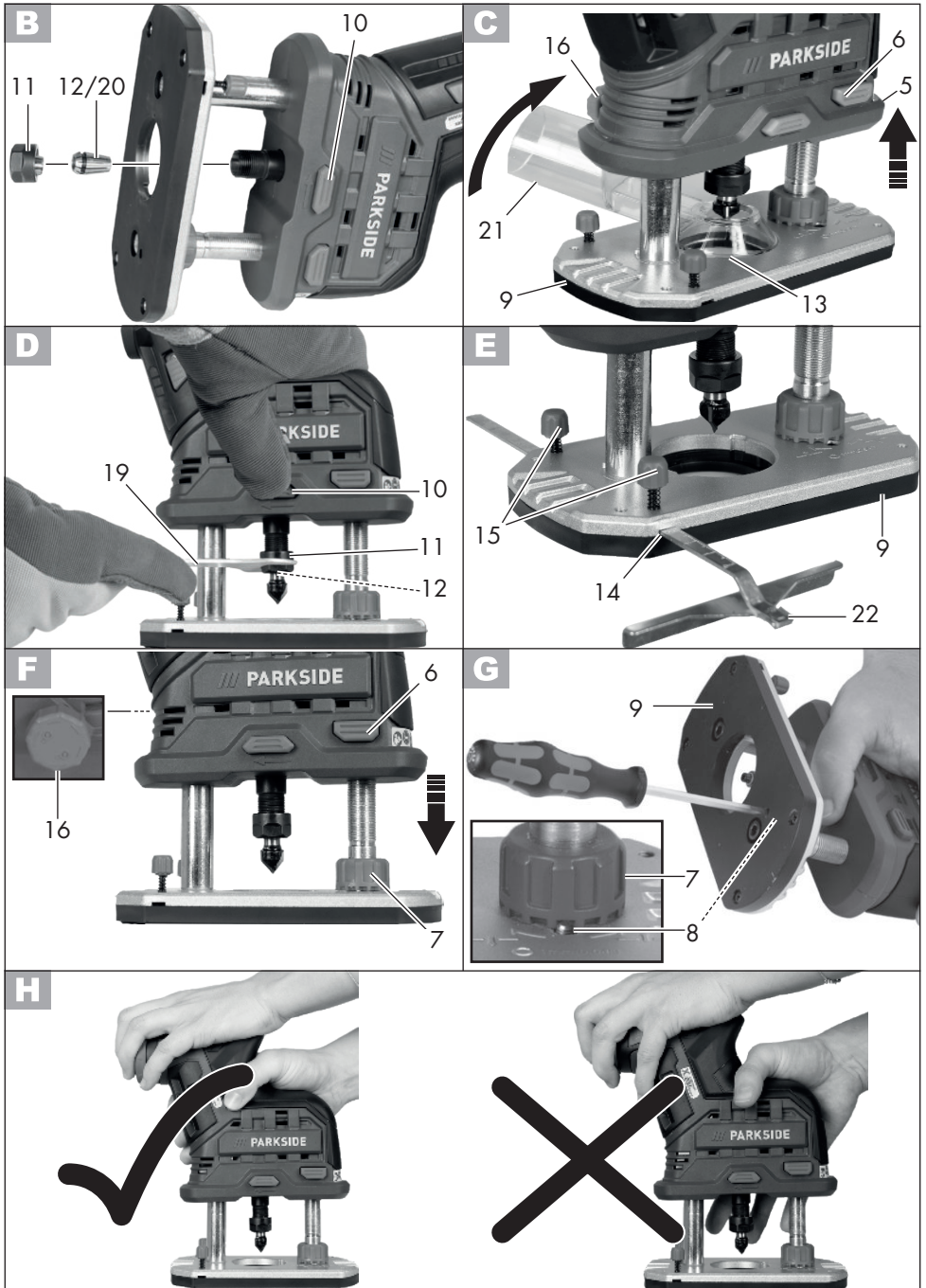

GRIZZLY TOOLS GMBH & CO. KG

Stockstädter Straße 20
63762 Großostheim
GERMANY

Információk állása · Stanje informacij
Stav informací · Stav informácií
Stand der Informationen: 11/2021
Ident.-No.: 89029927112021-4



IAN 385623_2107

