



AKKU-GRAVIERGERÄT 4 V PAGG 4 B2

(GB)

CORDLESS ENGRAVER 4V

Operation and safety notes
Translation of the original instructions

(HU)

AKKUS GRAVÍROZÓ KÉSZLET 4 V

Kezelési és biztonsági utalások
Eredeti használati utasítás fordítása

(SI)

AKUMULATORSKI APARAT ZA GRAVIRANJE 4 V

Navodila za upravljanje in varnostna
opozorila
Prevod izvirnih navodil

(CZ)

AKU GRAVÍROVACÍ PŘÍSTROJ 4 V

Pokyny pro obsluhu a bezpečnostní
pokyny
Překlad původního návodu k používání

(SK)

AKUMULÁTOROVÁ GRAVÍROVAČKA 4 V

Pokyny pre obsluhu a bezpečnostné
pokyny
Preklad pôvodného návodu na použitie

(DE)

(AT)

(CH)

AKKU-GRAVIERGERÄT 4 V

Bedienungs- und Sicherheitshinweise
Originalbetriebsanleitung

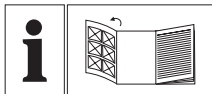

GB	Operation and safety notes	Page	5
HU	Kezelési és biztonsági utalások	Oldal	34
SI	Navodila za upravljanje in varnostna opozorila	Stran	66
CZ	Pokyny pro obsluhu a bezpečnostní pokyny	Strana	96
SK	Pokyny pre obsluhu a bezpečnostné pokyny	Strana	125
DE/AT/CH	Bedienungs- und Sicherheitshinweise	Seite	154

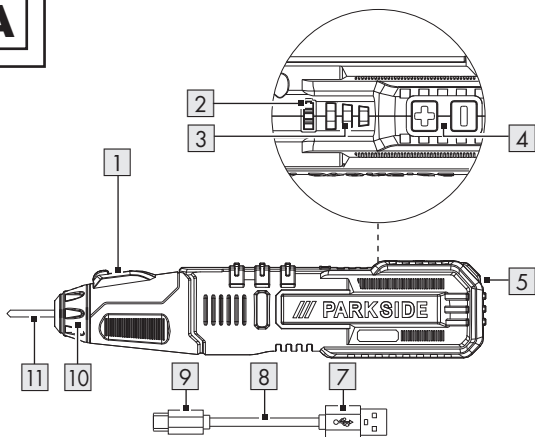
A**B**

12

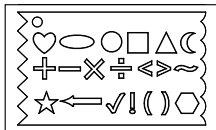
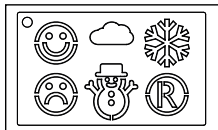
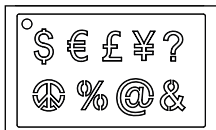
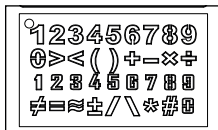

Warnings and symbols used	Page	6
Introduction	Page	8
Intended use	Page	8
Notes on trademarks	Page	8
Scope of delivery	Page	9
Description of parts	Page	9
Technical data	Page	10
Safety instructions	Page	12
General power tool safety warnings	Page	12
Battery tool use and care	Page	16
Safety instructions for all applications	Page	18
Additional safety instructions for all applications	Page	20
Safety guidelines for battery chargers	Page	22
Safety warnings specific for carving operations	Page	23
Before use	Page	25
Charging the battery	Page	25
Battery level display	Page	26
Operation	Page	26
Switching on/off	Page	26
Setting the penetration depth of the engraving	Page	27
Changing the engraving tips	Page	27
Working procedures	Page	28
Cleaning and maintenance	Page	29
Cleaning	Page	29
Storage	Page	29
Transportation	Page	29
Disposal	Page	29
Warranty	Page	30
Warranty claim procedure	Page	31
Service	Page	32
EC declaration of conformity	Page	33

Warnings and symbols used

The following warnings are used in the instruction manual, short manual and on the packaging:



Read the instruction manual.



DANGER! This symbol in combination with the signal word "Danger" marks a high-risk hazard that if not prevented could result in death or serious injury.



WARNING! This symbol in combination with the signal word "Warning" marks a medium-risk hazard that if not prevented could result in death or serious injury.



CAUTION! This symbol in combination with the signal word "Caution" marks a low-risk hazard that if not prevented could result in minor or moderate injury.



NOTE: This symbol in combination with "Note" provides additional useful information.









Alternating current/voltage



Direct current/voltage



Wear hearing protection!

	Wear eye protection!
	Wear dust protection!
 <p>max. 45°C</p>	Protect the battery pack against heat and continuous intense sunlight.
	Protect the battery pack against water and moisture.
	Protect the battery pack from fire.
n₀	No-load speed
min⁻¹	Revolutions per minute
	Use the product in dry indoor spaces only.
CE	CE mark indicates conformity with relevant EU directives applicable for this product.

CORDLESS ENGRAVER 4V PAGG 4 B2

● **Introduction**

We congratulate you on the purchase of your new product. You have chosen a high quality product. The instructions for use are part of the product. They contain important information concerning safety, use and disposal. Before using the product, please familiarise yourself with all of the safety information and instructions for use. Only use the product as described and for the specified applications. If you pass the product on to anyone else, please ensure that you also pass on all the documentation with it.

● **Intended use**

- This cordless engraver (hereinafter “product” or “electric tool”) is designed for engraving or decorating materials such as metal, plastic, glass, leather and stone.
- Any other usage or modification of the product is deemed to be improper and carries a significant risk of accidents. The manufacturer is not liable for any damages caused by improper use. The product is not intended for commercial use.

● **Notes on trademarks**

- USB® is a registered trademark of USB Implementers Forum, Inc.
- Any other names and products may be trademarks or registered trademarks of their respective owners.

● Scope of delivery

WARNING!

- ▶ The product and the packaging are not children's toys! Children must not play with plastic bags, sheets and small parts! There is a danger of choking and suffocation!

- 1 Cordless engraver 4V PAGG 4 B2
- 1 Charging cable
- 5 Engraving templates
- 1 Short manual

● Description of parts

Before reading, unfold the page containing the illustrations and familiarise yourself with all the functions of the product.

- 1 On/off switch
- 2 Battery capacity/charge level indicator
- 3 3x indicator LEDs (2 stroke rate levels per LED)
- 4 +/- speed control buttons (stroke rate)
- 5 Micro-USB-C socket
- 6 Mains adapter (not included)
- 7 USB plug of the charger cable
- 8 Charging cable
- 9 Micro-USB-C plug of the charging cable
- 10 Engraving tip lock
- 11 Engraving tip
- 12 Engraving templates

● Technical data



Cordless engraving tool

PAGG 4 B2

Nominal battery voltage	: 4 V  (DC)
Cells	: 1
Battery (integrated)	: Lithium ion
Battery capacity	: 1500 mAh
6 stroke rate levels	
Stroke rate	: n_0 6000 to 19000 min ⁻¹

Charger

HG06825 (Not included)

Input	
Rated voltage	: 100–240 V~, 50/60 Hz (AC)
Rated power	: 16 W
Output	
Rated voltage	: 5 V  (DC)
Charging current	: 1.7 A
Protection class	: II/  (double insulation)

Noise emission value

The measured values have been determined in accordance with EN 62841. The A-rated noise level of the product is typically as follows:

Sound pressure level:	L_{pA}	=	76 dB(A)
Uncertainty:	K_{pA}	=	3 dB
Sound power level:	L_{WA}	=	87 dB(A)
Uncertainty:	K_{WA}	=	3 dB

Total vibration value

Vibration emission value a_h :	$<2.5 \text{ m/s}^2$
Uncertainty K:	1.5 m/s^2

WARNING!



Wear hearing protection!

NOTE

- ▶ The declared vibration total value and the declared noise emission value have been measured in accordance with a standard test method and may be used for comparing one tool with another.
- ▶ The declared total vibration value and the declared noise emission value may also be used for a preliminary assessment of exposure.

WARNING!

- ▶ The vibration and noise emissions during actual use of the product can differ from the declared values depending on the manner in which the tool is used, especially what kind of workpiece is processed.
Try to minimise exposure to vibration and noise. Examples of measures to reduce vibration include wearing gloves when using the tool and limiting working time. All parts of the operating cycle must be taken into account (e. g. times when the product is switched off and when it is running idle in addition to the trigger time).



Safety instructions

● General power tool safety warnings

WARNING!

- ▶ **Read all safety warnings, instructions, illustrations and specifications.** Failure to follow all instructions listed below may result in electric shock, fire and/or serious injury.

Save all warnings and instructions for future reference.

The term “power tool” in the warnings refers to your mains-operated (corded) electric tool or battery-operated (cordless) power tool.

Work area safety

- Keep work area clean and well lit.** Cluttered or dark areas invite accidents.
- Do not operate power tools in explosive atmospheres, such as in the presence of flammable liquids, gases or dust.** Power tools create sparks which may ignite the dust or fumes.
- Keep children and bystanders away while operating a power tool.** Distractions can cause you to lose control.

Electrical safety

- Power tool plugs must match the outlet. Never modify the plug in any way. Do not use any adapter plugs with earthed (grounded) power tools.** Unmodified plugs and matching outlets will reduce risk of electric shock.

- b) **Avoid body contact with earthed or grounded surfaces, such as pipes, radiators, ranges and refrigerators.** There is an increased risk of electric shock if your body is earthed or grounded.
- c) **Do not expose power tools to rain or wet conditions.** Water entering a power tool will increase the risk of electric shock.
- d) **Do not abuse the cord. Never use the cord for carrying, pulling or unplugging the power tool. Keep cord away from heat, oil, sharp edges or moving parts.** Damaged or entangled cords increase the risk of electric shock.
- e) **When operating a power tool outdoors, use an extension cord suitable for outdoor use.** Use of a cord suitable for outdoor use reduces the risk of electric shock.
- f) **If operating a power tool in a damp location is unavoidable, use a residual current device (RCD) protected supply.** Use of an RCD reduces the risk of electric shock.

Personal safety

- a) **Stay alert, watch what you are doing and use common sense when operating a power tool. Do not use a power tool while you are tired or under the influence of drugs, alcohol or medication.** A moment of inattention while operating power tools may result in serious personal injury.

- b) **Use personal protective equipment. Always wear eye protection.** Protective equipment such as dust mask, non-skid safety shoes, hard hat, or hearing protection used for appropriate conditions will reduce personal injuries.
- c) **Prevent unintentional starting. Ensure the switch is in the off-position before connecting to power source and/or battery pack, picking up or carrying the tool.** Carrying power tools with your finger on the switch or energising power tools that have the switch on invites accidents.
- d) **Remove any adjusting key or wrench before turning the power tool on.** A wrench or a key left attached to a rotating part of the power tool may result in personal injury.
- e) **Do not overreach. Keep proper footing and balance at all times.** This enables better control of the power tool in unexpected situations.
- f) **Dress properly. Do not wear loose clothing or jewellery. Keep your hair, clothing and gloves away from moving parts.** Loose clothes, jewellery or long hair can be caught in moving parts.
- g) **If devices are provided for the connection of dust extraction and collection facilities, ensure these are connected and properly used.** Use of dust collection can reduce dust-related hazards.
- h) **Do not let familiarity gained from frequent use of tools allow you to become complacent and ignore tool safety principles.** A careless action can cause severe injury within a fraction of a second.

Power tool use and care

- a) **Do not force the power tool. Use the correct power tool for your application.** The correct power tool will do the job better and safer at the rate for which it was designed.
- b) **Do not use the power tool if the switch does not turn it on and off.** Any power tool that cannot be controlled with the switch is dangerous and must be repaired.
- c) **Disconnect the plug from the power source and/or the battery pack from the power tool before making any adjustments, changing accessories, or storing power tools.** Such preventive safety measures reduce the risk of starting the power tool accidentally.
- d) **Store idle power tools out of the reach of children and do not allow persons unfamiliar with the power tool or these instructions to operate the power tool.** Power tools are dangerous in the hands of untrained users.
- e) **Maintain power tools. Check for misalignment or binding of moving parts, breakage of parts and any other condition that may affect the power tool's operation. If damaged, have the power tool repaired before use.** Many accidents are caused by poorly maintained power tools.
- f) **Keep cutting tools sharp and clean.** Properly maintained cutting tools with sharp cutting edges are less likely to bind and are easier to control.
- g) **Use the power tool, accessories and tool bits etc. in accordance with these instructions, taking into account the working conditions and the work to be performed.** Use of the power tool for operations different from those intended could result in a hazardous situation.

- h) **Keep handles and grasping surfaces dry, clean and free from oil and grease.** Slippery handles and grasping surfaces do not allow for safe handling and control of the tool in unexpected situations.

● **Battery tool use and care**

- a) **Recharge only with the charger specified by the manufacturer.** A charger that is suitable for one type of battery pack may create a risk of fire when used with another battery pack.
- b) **Use power tools only with specifically designated battery packs.** Use of any other battery packs may create a risk of injury and fire.
- c) **When battery pack is not in use, keep it away from other metal objects, like paper clips, coins, keys, nails, screws or other small metal objects, that can make a connection from one terminal to another.** Shorting the battery terminals together may cause burns or a fire.
- d) **Under abusive conditions, liquid may be ejected from the battery; avoid contact. If contact accidentally occurs, flush with water. If liquid contacts eyes, additionally seek medical help.** Liquid ejected from the battery may cause irritation or burns.
- e) **Do not use a battery pack or tool that is damaged or modified.** Damaged or modified batteries may exhibit unpredictable behaviour resulting in fire, explosion or risk of injury.
- f) **Do not expose a battery pack or tool to fire or excessive temperature.** Exposure to fire or temperature above 130 °C (265 °F) may cause explosion.

- g) **Follow all charging instructions and do not charge the battery pack or tool outside the temperature range specified in the instructions.** Charging improperly or at temperatures outside the specified range may damage the battery and increase the risk of fire.

 **CAUTION! RISK OF EXPLOSION!**



Never charge non-rechargeable batteries.

 **CAUTION! RISK OF EXPLOSION!**



Protect the rechargeable battery from heat.
For example, from continuous exposure to sunlight, fire, water and moisture.

Service

- a) **Have your power tool serviced by a qualified repair person using only identical replacement parts.** This will ensure that the safety of the power tool is maintained.
- b) **Never service damaged battery packs.** Service of battery packs should only be performed by the manufacturer or authorized service providers.

● Safety instructions for all applications

General safety instructions for milling

- 1) **This power tool is intended for use as an engraver tool. Follow all safety instructions, instructions, diagrams and data that you receive with the appliance.** If you do not observe the following instructions, this can lead to electrical shock, fire and/or serious injuries.
- 2) **This power tool is not suitable for sanding, sandpaper grinding, wire brushing, polishing or cut-off grinding.** Applications for which the power tool is not intended may cause hazards and injuries.
- 3) **Do not use any accessories that have not been provided or recommended by the manufacturer for this power tool.** Just because you can attach the accessories to your power tool, does not ensure they are safe to use.
- 4) **Grinding discs, sanding drums or other accessories must match the grinding spindle or collet chuck of your power tool exactly.** Accessory tools which do not fit precisely into the take-up of the power tool will rotate unevenly, vibrate severely and can lead to a loss of control.
- 5) **Discs, grinding cylinders, cutting tools or other accessories mounted on a mandrel must be completely inserted in the collet or chuck. Any "protrusion" or exposed parts of the mandrel between the grinding tool and the collet or chuck must be kept to a minimum.** If the mandrel is not sufficiently tightened or the grinding tool protrudes too far, the tool could come loose and be thrown out at high speed.

- 6) **Wear personal protective equipment. Depending on the application, ensure that you use full face protection, eye protection or goggles. If required, use a dust mask, ear protectors, protective gloves or a special apron to protect you from grindings and material particles.** Protect your eyes from flying debris that may be created during certain applications. Dust or filter masks must be used to filter any dust created by the application. If you are exposed to loud noise for any length of time, you may suffer hearing loss.
- 7) **Ensure that other people remain at a safe distance from your workspace. Anyone who enters the workspace must wear personal protective equipment.** Fragments of the work piece or broken accessory tools can fly off and cause injury – even outside the immediate working area.
- 8) **Always hold the power tool firmly.** When running up to full speed, the torque of the motor can cause the power tool to twist.
- 9) **If possible, use clamps to hold the workpiece in position. Never hold a small workpiece in one hand and the power tool in the other while you are using it.** By clamping small workpieces, you keep both hands free for better control of the power tool. When cutting round workpieces such as dowels, rods or pipes, be aware that these can roll away and this can cause the tool to jam and be thrown towards you.
- 10) **Never put the power tool down until the accessory tool has come to a complete standstill.** The rotating accessory tool can come into contact with the surface and cause you to lose control of the power tool.

- 11) **When changing accessory tools or changing settings, tighten the collet nut, the chuck or other fixing elements tightly.** Loose fastening elements can shift unexpectedly and lead to loss of control; unsecured, rotating components will fly off violently.
- 12) **Do not leave the power tool running whilst carrying it.** Accidental contact between your clothing and the rotating accessory tool could lead to physical injury.
- 13) **Clean the ventilation slits of your power tool regularly.** The engine fan draws dust into the housing and a strong accumulation of metal dust can cause electrical hazards.
- 14) **Do not use the power tool in the vicinity of flammable materials.** Sparks can ignite such materials.
- 15) **Do not use any accessory tools which require liquid coolant.** The use of water or other liquid coolants may lead to electric shock.

● **Additional safety instructions for all applications**

Kickback and corresponding safety instructions

Kickback is a sudden reaction caused when a rotating accessory tool, e.g. grinding disc, grinding band, wire brush, etc., catches or jams and leads to an abrupt stop of the rotating accessory tool. If this happens, an uncontrolled power tool will turn rapidly against the direction of rotation of the accessory tool.

If, for example, a grinding disc catches or jams, the edge of the grinding disc that is projecting into the workpiece can get caught and break off the grinding disc or cause a kickback. The grinding disc can then fly in the direction of the operator or away from him, depending on the direction of rotation of the disc at the blockage. This can also break grinding discs. A kickback is caused by improper or incorrect use of the power tool. This can be avoided by taking proper precautions as described below.

- 1) **Hold the power tool firmly in both hands and position your body and arms so they can absorb the force of a kickback.** By taking adequate precautions, the operator can stay in control of the kickback forces.
- 2) **Take special care when working on corners, sharp edges, etc. Avoid allowing the accessory tool to bounce back from the workpiece or jam in the workpiece.** The rotating accessory tool is more likely to jam in corners or sharp edges or if it rebounds off them. This can cause a loss of control or kickback.
- 3) **Do not use toothed saw blades.** Such accessories often cause a kickback or loss of control over the power tool.
- 4) **Always move the accessory tool in the same direction in the material in which the cutting edge leaves the material (in other words, the same direction in which the dust is thrown out).** Guiding the power tool in the wrong direction will cause the cutting edge of the accessory tool to jump out of the workpiece which can lead to the accessory tool being pulled in this direction.

- 5) **Always clamp the workpiece when using rotary files, cutting discs, high-speed milling tools or hard-metal tools.** Even a minimal tilting in the groove can cause these tools to jam and lead to a kickback. When a cutting disc jams, it usually breaks. When a rotary file, high-speed milling tool or hard-metal milling tool jams, the accessory tool can jump out of the groove and lead to loss of control of the power tool.

● **Safety guidelines for battery chargers**



- This appliance may be used by children aged 8 years and above and by persons with limited physical, sensory or mental capabilities or lack of experience and knowledge, provided that they are under supervision or have been told how to use the appliance safely and are aware of the potential risks. Do not allow children to use the appliance as a toy. Cleaning and user maintenance tasks may not be carried out by children unless they are supervised.



The specified mains adapter (not included) is suitable for indoor use only.

- If you are using a USB power supply, the mains socket used must always be easily accessible so that the USB power supply can be quickly disconnected from the socket in a hazardous situation.

 **WARNING!**

- ▶ Use only the specified mains adapter  to charge this product.
- ▶ Do not operate the mains adapter  (not included) with a damaged mains plug. Damaged mains plugs are hazardous to life due to the risk of electric shock.

● Safety warnings specific for carving operations

- a) **Do not use the product for more than 30 minutes.**
- b) **This power tool is intended to function as a carving tool. Read all safety warnings, instructions, illustrations and specifications provided with this power tool.** Failure to follow all instructions listed below may result in electric shock, fire and/or serious injury.

- c) **Wear personal protective equipment. Depending on application, use face shield, safety goggles or safety glasses. As appropriate, wear dust mask, hearing protectors, gloves and workshop apron capable of stopping small abrasive or workpiece fragments.** The eye protection must be capable of stopping flying debris generated by various operations. The dust mask or respirator must be capable of filtering particles generated by your operation. Prolonged exposure to high intensity noise may cause hearing loss.
- d) **Keep bystanders a safe distance away from work area. Anyone entering the work area must wear personal protective equipment.** Fragments of workpiece or of a broken accessory may fly away and cause injury beyond immediate area of operation.
- e) **Position the cord clear of the spinning accessory.** If you lose control, the cord may be cut or snagged and your hand or arm may be pulled into the spinning accessory.
- f) **Never lay the power tool down until the accessory has come to a complete stop.** The spinning accessory may grab the surface and pull the power tool out of your control.
- g) **Do not use accessories that require liquid coolants.** Using water or other liquid coolants may result in electrocution or shock.

● **Before use**

● **Charging the battery**

NOTE

- ▶ The battery is suitable for dry indoor spaces only.
- ▶ The battery is supplied partially charged. Charge the battery before first use. Li-ion batteries can be charged at any time without adversely affecting their service life. Interrupting the charging process does not damage the battery.
- ▶ The specified mains adapter **6** is only suitable for charging this product.
- ▶ Never charge the battery pack if the ambient temperature is below +10 °C or above +40 °C. If a lithium-ion battery is to be stored for an extended period, the charge level should be checked regularly. The optimum charge level is between 50 % and 80 %. For both product and built-in battery, the storage climate should be cool and dry and the ambient temperature should be between 0 °C and +50 °C.

Starting charging

- Connect the micro-USB-C plug of the charging cable **9** to the micro-USB-C socket **5** on the product.
- Connect the USB plug of the charger cable **7** to the mains adapter **6**.
- Connect the mains adapter **6** to a 100–240 V~, 50/60 Hz power source.
- The battery charge level indicator **2** flashes sequential from left to right in green while charging.

Stopping charging

- The battery charge level indicator **2** stops flashing and lights green when the battery is fully charged. The product is ready for use.
- Disconnect the mains adapter **6** from the power supply.

Battery level display

The battery charge level indicator **2** indicates the charge level using 3 LEDs.

Number of LEDs lighting	Battery charging status
1 LED	Low
2 LEDs	Medium
3 LEDs	Fully charged

Operation

- Never use the product for other purposes and only use original parts/accessories. Using attachments or accessory tools other than those recommended in the operating instructions can lead to a risk of injury.

Switching on/off

Switching on

- Press and hold the on/off switch **1**.

Switching off

- Release the on/off switch **1**.

● Setting the penetration depth of the engraving

Use the +/– speed control buttons **4** to set the penetration depth of the engraving. A low setting is usually sufficient for the most common applications.

- Press the + speed control button **4** to increase the penetration depth.
- Press the – speed control button **4** to decrease the penetration depth.

NOTE

- ▶ The indication of the LED indicators **3** are changing according to the speed adjustment (2 stroke rate levels per LED): At maximum speed, all 3 LEDs **3** are brightly lit. At lowest speed, 1 LED **3** is dimly lit.

● Changing the engraving tips

CAUTION! RISK OF INJURY!

- ▶ Always switch the product off before carrying out any work on it.
- Change the engraving tip **11** as soon as it becomes worn and no longer delivers the desired engraving results. Turn the engraving tip lock **10** anticlockwise until the engraving tip lock **10** can be removed. From below, remove the engraving tip **11** from the engraving tip lock **10**.
- Remove the spring and washer.

- Slide the washer and spring onto a new engraving tip **11**. Then insert it into the product and turn the engraving tip lock **10** clockwise to lock the tip in place.
- Ensure that the engraving tip **11** is fixed correctly in place.

● Working procedures

You can use the product to create imaginative and unique engravings. For example, you can permanently mark valuable items. You can engrave numbers and letters onto metal, glass, wood, plastic, ceramics, stone and leather. To do this, use the supplied engraving templates **12**.

- Hold the product at an angle, in the same way you would hold a pen.
- Your arm should be resting on the table.
- Move the engraving tip **11** over the workpiece while applying gentle pressure. To find out the ideal engraving speed, practice on a spare piece of material.

NOTE

- ▶ The supplied engraving tip **11** is made of tungsten steel. It is therefore not suitable for engraving electronic media such as CDs, DVDs, etc. These materials and their readability could be damaged.
- ▶ A workpiece securely held by a clamping device or vice is much safer than one held in your hand. Securing the workpiece in this way is also helpful for one-handed operation.

● Cleaning and maintenance

● Cleaning

WARNING! RISK OF INJURY!

- ▶ Switch off the product before carrying out any cleaning or maintenance work.

- The product is maintenance-free.
- Use a dry cloth to remove all dirt from the product.
- Do not allow any liquids to get into the product.

● Storage

Store the product and its accessories in a dry indoor location protected from direct sunlight, preferably in its original packaging.

● Transportation

Transport the product in its carrying case. Protect the product from any heavy impact or strong vibrations which may occur during transportation in vehicles. Secure the product to prevent it from slipping or falling over.

● Disposal

The packaging is made entirely of recyclable materials, which you may dispose of at local recycling facilities.



Observe the marking of the packaging materials for waste separation, which are marked with abbreviations (a) and numbers (b) with following meaning: 1-7: plastics/20-22: paper and fibreboard/80-98: composite materials.

Product:



Contact your local refuse disposal authority for more details of how to dispose of your worn-out product.



To help protect the environment, please dispose of the product properly when it has reached the end of its useful life and not in the household waste. Information on collection points and their opening hours can be obtained from your local authority.

Faulty or used batteries/rechargeable batteries must be recycled in accordance with Directive 2006/66/EC and its amendments. Please return the batteries/rechargeable batteries and/or the product to the available collection points.



Environmental damage through incorrect disposal of the batteries/rechargeable batteries!

Remove the batteries/battery pack from the product before disposal.

Batteries/rechargeable batteries may not be disposed of with the usual domestic waste. They may contain toxic heavy metals and are subject to hazardous waste treatment rules and regulations. The chemical symbols for heavy metals are as follows: Cd = cadmium, Hg = mercury, Pb = lead. That is why you should dispose of used batteries/rechargeable batteries at a local collection point.

● **Warranty**

The product has been manufactured to strict quality guidelines and meticulously examined before delivery. In the event of product defects you have legal rights against the retailer of this product. Your legal rights are not limited in any way by our warranty detailed below.

The warranty for this product is 3 years from the date of purchase. The warranty period begins on the date of purchase. Please keep the original sales receipt in a safe location. This document is required as your proof of purchase.

Should this product show any fault in materials or manufacture within 3 years from the date of purchase, we will repair or replace it – at our choice – free of charge to you. This warranty becomes void if the product has been damaged, or used or maintained improperly.

The warranty applies to defects in material or manufacture. This warranty does not cover product parts subject to normal wear, thus possibly considered consumables (e.g. batteries) or for damage to fragile parts, e.g. switches, rechargeable batteries or glass parts.

● **Warranty claim procedure**

To ensure quick processing of your case, please observe the following instructions:

Please have the till receipt and the item number (IAN 389435_2201) available as proof of purchase.

You will find the item number on the rating plate, an engraving, on the front page of the instructions for use (bottom left), or as a sticker on the rear or bottom of the product.

If functional or other defects occur, please contact the service department listed either by telephone or by e-mail.

You can return a defective product to us free of charge to the service address that will be provided to you. Ensure that you enclose the proof of purchase (till receipt) and information about what the defect is and when it occurred.

● Service

 **Service Great Britain**

Tel.: 0800 0569216

E-Mail: owim@lidl.co.uk



● EC declaration of conformity

EC DECLARATION OF CONFORMITY

IAN: 389435_2201
Product identification: "Parkside" Cordless Engraving Tool 4V
Model Number: HG09433

The object of the declaration described above is in conformity with the relevant Union harmonisation legislation:

Directive 2006/42/EC
Directive 2014/30/EU
Directive 2011/65/EU

References to the relevant harmonised standards used or references to the other technical specifications in relation to which conformity is declared:

N° / Parts
Directive 2014/30/EU
EN IEC 55014-1:2021
EN IEC 55014-2:2021
EN IEC 61000-3-2:2019/A1:2021
EN 61000-3-3:2013/A2:2021
N° / Parts
Directive 2006/42/EC
EN ISO 12100:2010

The object of the declaration described above is in conformity with Directive 2011/65/EU of the European Parliament and of the Council of 8 June 2011 on the restriction of the use of certain hazardous substances in electrical and electronic equipment:

N° / Parts
Directive 2011/65/EU
EN IEC 63000: 2018

Keeper of the technical documentation: OWIM GmbH & Co.KG

Signed for and on behalf:

OWIM GmbH & Co. KG Stiftsbergstraße 1 D-74167 Neckarsulm Germany

This declaration of conformity is issued under the sole responsibility of the manufacturer.

Original declaration of conformity

Neckarsulm	13.07.2022		
Place	Date	Benjamin Steeb Managing Director	Gpa. J. Buchheim Authorised Signatory

Felhasznált figyelmeztető jelzések és szimbólumok	Oldal	35
Bevezető	Oldal	37
Rendeltetésszerű használat	Oldal	37
Tudnivalók a védjegyekről	Oldal	37
A csomagolás tartalma	Oldal	38
A részegységek leírása	Oldal	38
Műszaki adatok	Oldal	39
Biztonsági utasítások	Oldal	41
Általános biztonsági utasítások elektromos szerszámokhoz	Oldal	41
Az akkumulátoros szerszám használata és kezelése	Oldal	46
Biztonsági utasítások minden felhasználáshoz	Oldal	48
További biztonsági utasítások minden felhasználáshoz	Oldal	52
Biztonsági utasítások töltőkészülékekhez	Oldal	54
Különleges biztonsági utasítások gravírozáshoz	Oldal	55
Üzembehelyezés előtt	Oldal	57
Az akkumulátor feltöltése	Oldal	57
Az akkumulátor kapacitásának kijelzője	Oldal	58
Kezelés	Oldal	58
Be- és kikapcsolás	Oldal	58
A gravírozás mélységének beállítása	Oldal	59
A gravírozó hegy cseréje	Oldal	59
Utasítások a munkához	Oldal	60
Tisztítás és karbantartás	Oldal	61
Tisztítás	Oldal	61
Tárolás	Oldal	61
Szállítás	Oldal	61
Mentesítés	Oldal	61
Garancia	Oldal	62
Garanciális ügyek lebonyolítása	Oldal	63
Szerviz	Oldal	64
EK megfelelőségi nyilatkozat	Oldal	65

Felhasznált figyelmeztető jelzések és szimbólumok

Ebben a használati útmutatóban, a rövid útmutatóban és a csomagoláson az alábbi figyelmeztető jelzésekkel találkozhat:



Olvassa el a használati útmutatót.



VESZÉLY! Ez a szimbólum a „Veszély” szó mellett nagy kockázati tényezőre hívja fel a figyelmet, melyet ha nem kerülnek el, az súlyos sérülésekhez vagy halálesethez vezet.



FIGYELMEZTETÉS! Ez a szimbólum a „Figyelmeztetés” szó mellett közepes kockázati tényezőre hívja fel a figyelmet, melyet ha nem kerülnek el, az súlyos sérülésekhez vagy akár halálesethez is vezethet.



VIGYÁZAT! Ez a szimbólum a „Vigyázat” szó mellett alacsony kockázati tényezőre hívja fel a figyelmet, melyet ha nem kerülnek el, az kisebb vagy mérsékelt sérülésekhez vezethet.





MEGJEGYZÉS: Ez a szimbólum a „Megjegyzés” szó mellett hasznos információkra hívja fel a figyelmet.



Váltóáram/-feszültség



Egyenáram/-feszültség

	Viseljen fülvédőt!
	Viseljen védőszemüveget!
	Viseljen porvédőt!
	Az akkumulátorcsomagot óvja a hőtől, valamint a tartós és erős napfénytől.
	Az akkumulátorcsomagot óvja a víztől és a nedvességtől.
	Az akkumulátorcsomagot óvja a tüztől.
n_0	Üresjárat fordulatszám
min^{-1}	Fordulatok száma percenként
	A terméket csak száraz helyiségekben, beltéren használja.
CE	A CE-jelzés azt jelzi, hogy a termék megfelel a rá vonatkozó EU előírásoknak.

AKKUS GRAVÍROZÓ KÉSZLET 4 V PAGG 4 B2

● **Bevezető**

Gratulálunk új termékének vásárlása alkalmából. Ezzel a döntésével vállalatunk értékes terméke mellett döntött. A használati utasítás ezen termék része. A biztonságra, a használatára és a megsemmisítésre vonatkozó fontos tudnivalókat tartalmazza. A termék használata előtt ismerje meg az összes használati és biztonsági tudnivalót. A terméket csak a leírtak szerint és a megadott felhasználási területeken alkalmazza. A termék harmadik személy számára való továbbadása esetén kézbesítse vele annak a teljes dokumentációját is.

● **Rendeltetésszerű használat**

- Ez az akkus gravírozó készlet (a későbbiekben „termék” vagy „elektromos szerszám”) olyan anyagok gravírozására vagy díszítésére szolgál, mint például fém, műanyag, üveg, kerámia, fa, bőr és kő.
- A termék minden más használati módja vagy módosítása nem rendeltetésszerűnek minősül és súlyos balesetek veszélyével jár. A gyártó nem vállal felelősséget a nem rendeltetésszerű használatból eredő károkért. Üzleti célokra nem alkalmas.

● **Tudnivalók a védjegyekről**

- Az USB® az USB Implementers Forum, Inc. bejegyzett védjegye.
- Minden egyéb név vagy termék a saját tulajdonosa védjegye vagy bejegyzett védjegye.

● A csomagolás tartalma

FIGYELMEZTETÉS!

- ▶ A termék és a csomagolóanyagok nem játékszerek! Gyermek nem játszhatnak a műanyag zacskókkal, fóliákkal és az apró alkatrészekkel! Lenyelés és fulladás veszélye!

- 1 Akkus gravírozó készlet 4 V PAGG 4 B2
- 1 Töltőkábel
- 5 Gravírozó sablon
- 1 Rövid útmutató

● A részegységek leírása

Elovasás előtt hajtogassa ki az ábrákat tartalmazó oldalt és ismerkedjen meg a termék funkcióival.



- 1 Be-/kikapcsológomb
- 2 Az akkukapacitás és a töltöttség kijelzője
- 3 3x LED jelzőfény (2 löketszámszint LED-enként)
- 4 +/- sebesség-szabályozó gombok (löketszám)
- 5 Micro-USB C aljzat
- 6 Hálózati adapter (nincs mellékelve)
- 7 A töltőkábel USB csatlakozója
- 8 Töltőkábel
- 9 A töltőkábel micro-USB C csatlakozója
- 10 A gravírozó hegy rögzítője
- 11 Gravírozó hegy
- 12 Gravírozó sablonok

● Műszaki adatok

Akkus gravírozó készlet **PAGG 4 B2**

Az akkumulátor névleges feszültsége	:	4 V  (Egyenáram)
Cellák	:	1
Akku (beépített)	:	Lítium-ion
Akkukapacitás	:	1500 mAh
6 löketszámszint		
Löketszám	:	n_0 6000 és 19000 min ⁻¹ között

Töltőkészülék **HG06825 (nincs mellékelve)**

Bemenet		
Névleges feszültség	:	100–240 V~, 50/60 Hz (Váltóáram/-feszültség)
Névleges teljesítmény	:	16 W
Kimenet		
Névleges feszültség	:	5 V  (Egyenáram/-feszültség)
Töltési áram	:	1,7 A
Védelmi osztály	:	II/  (kettős szigetelés)

Zajkibocsátási értékek

A mért értékek meghatározása az EN 62841 alapján történt. Az elektromos szerszám A besorolású zajszintje tipikusan:

Zajszint:	L_{pA}	=	76 dB(A)
Bizonytalanság:	K_{pA}	=	3 dB
Hangteljesítményszint:	L_{WA}	=	87 dB(A)
Bizonytalanság:	K_{WA}	=	3 dB

Rezgési összérték

Rezgés kibocsátási érték a_{11} :

$< 2,5 \text{ m/s}^2$

Bizonytalanság K:

$1,5 \text{ m/s}^2$

FIGYELMEZTETÉS!



Hordjon fülvédőt!

MEGJEGYZÉS

- ▶ A megadott rezgés kibocsátási összérték és a megadott zaj kibocsátási érték egy szabványos vizsgálati eljárás során volt megmérve, és alkalmazható egy elektromos szerszám összehasonlítására más szerszámmal.
- ▶ A megadott rezgés kibocsátási összérték és a megadott zaj kibocsátási érték alkalmazható a terhelés előzetes felbecslésére is.

FIGYELMEZTETÉS!

- ▶ A rezgés- és zaj kibocsátási érték az elektromos szerszám tényleges használata közben eltérhet a megadott értéktől, az elektromos szerszám használati típusától és módjától, különösképpen a megmunkálandó munkadarab típusától függően. Próbálja a rezgési és a zajterhelést minél kisebbre csökkenteni. A rezgési terhelés csökkentése érdekében többek között a szerszám használata során viseljen kesztyűt, valamint csökkentse a munkaidőt. Ehhez a működési ciklus minden részét figyelembe kell venni (például amikor az elektromos szerszám kikapcsolt állapotban van, vagy amikor be van kapcsolva, de nincs terhelés alatt).



Biztonsági utasítások

● Általános biztonsági utasítások elektromos szerszámokhoz

FIGYELMEZTETÉS!

- ▶ **Olvasson el minden, ehhez az elektromos szerszámhoz mellékelt biztonsági utasítást, figyelmeztetést, ábrát és műszaki adatot.** Az alábbi figyelmeztetések figyelmen kívül hagyása áramütéshez, tűzesethez és/vagy súlyos sérülésekhez vezethet.

Őrizzen meg minden biztonsági utasítást és figyelmeztetést biztonságos helyen későbbi használatra.

A biztonsági utasításokban használt „elektromos szerszám” kifejezés hálózati áramról működő (hálózati kábellel rendelkező) és akkumulátorral működő (hálózati kábel nélküli) elektromos szerszámokra vonatkozik.

Munkahelyi biztonság

- A munkaterület legyen mindig tiszta és jól megvilágított.** A rendetlenség vagy a rossz fényviszonyok balesetekhez vezethetnek.
- Az elektromos szerszámot ne használja robbanásveszélyes környezetben, ahol gyúlékony folyadékok, gázok vagy porok találhatóak.** Az elektromos szerszámok szikrákat keltenek, mely a port vagy a gázokat meggyújthatják.

- c) **Az elektromos szerszám használata során tartsa a gyermekeket és az egyéb személyeket távol.** Ha megzavarják, elveszítheti az elektromos szerszám feletti uralmát.

Elektromos biztonság

- a) **Az elektromos szerszám hálózati csatlakozójának illenie kell a konnektorba. Ne módosítsa a csatlakozót. Ne használjon adapteres csatlakozódugaszt földelt elektromos szerszámokkal.** A módosítás nélküli, megfelelően illeszkedő konnektorok használatával csökken az áramütés kockázata.
- b) **Kerülje a testi érintkezést olyan földelt felületekkel, mint például csövek, fűtőberendezések, sütők vagy hűtőszekrények.** Az áramütés veszélye megnő, ha a teste földelve van.
- c) **Az elektromos szerszámokat tartsa esőtől, nedvességtől távol.** Ha az elektromos szerszám belsejébe víz jut be, az növeli az áramütés kockázatát.
- d) **Az elektromos vezetéket kizárólag rendeltetésének megfelelően használja, azzal ne szállítsa vagy akassza fel az elektromos szerszámot, illetve ne használja a hálózati csatlakozó kihúzására. Az elektromos vezetéket óvja a hőtől, olajoktól, éles sarkoktól vagy a készülék mozgó alkatrészeitől.** A sérült vagy összetekeredett elektromos vezetékek növelik az áramütés kockázatát.
- e) **Ha az elektromos szerszámot kültéren használja, csak olyan hosszabbítót használjon, mely kültéri használatra alkalmas.** Egy kültéri használatra alkalmas hosszabbítókábel használata csökkenti az áramütés kockázatát.

- f) **Ha elkerülhetetlen, hogy az elektromos szerszámot nedves környezetben használják, használjon egy maradékáram-megszakítót.** Maradékáram-megszakító használata lecsökkenti az áramütés kockázatát.

Személyes biztonság

- a) **Az elektromos szerszám használata során legyen körültekintő, figyeljen arra, mit tesz, dolgozzon tudatosan. Ne használjon elektromos szerszámokat kábítószer, alkohol vagy gyógyszerek hatása alatt.** Az elektromos szerszám használata során csupán egy pillanatnyi figyelmetlenség is súlyos sérülésekhez vezethet.
- b) **Viseljen személyes védőfelszerelést és mindig hordjon védőszemüveget.** A személyes védőfelszerelés, például porálarc, csúszásmentes biztonsági cipő, védősisak vagy fülvédő - az elektromos szerszám használatától függően - lecsökkenti a sérülések kockázatát.
- c) **Ügyeljen arra, hogy az elektromos szerszám ne tudjon akaratlanul elindulni. Mielőtt az elektromos szerszámot az elektromos hálózatra és/vagy akkumulátorhoz csatlakoztatná, kézbe venné vagy mozgatná, ellenőrizze, hogy az ki van-e kapcsolva.** Ha az elektromos szerszám szállítása során az ujját a bekapcsológombon tartja, illetve ha az elektromos szerszám bekapcsolt állapotban van és az elektromos hálózatra csatlakozik, az balesetekhez vezethet.
- d) **Az elektromos szerszám bekapcsolása előtt a beállító szerszámokat, csavarkulcsokat távolítsa el.** Ha egy szerszám vagy egy kulcs az elektromos szerszám egy forgó részébe kerül, az sérüléseket okozhat.

- e) **Kerülje a szokatlan testhelyzeteket. Álljon biztosan és mindig őrizze meg az egyensúlyát.** Így képes lesz az elektromos szerszámot szokatlan helyzetekben is az irányítása alatt tartani.
- f) **Viseljen megfelelő ruházatot. Ne viseljen laza ruházatot vagy ékszereket. A haját, ruházatát és a kesztyűjét tartsa a forgó alkatrészekről távol.** A laza ruházatot, ékszereket vagy haját a készülék mozgó részei elkapathatják.
- g) **Ha porszívó- vagy gyűjtőkészülékek kerültek beszerelésre, ügyeljen azok csatlakoztatására és helyes használatára.** A porszívó használata csökkenti a por okozta veszélyeket.
- h) **Kerülje a hamis biztonságérzetet, és ne hagyja figyelmen kívül az elektromos szerszámokra vonatkozó biztonsági szabályokat akkor sem, ha a gyakori használatnak köszönhetően azok kezelésében már tapasztalt.** A figyelmetlen kezelés a pillanat törtrésze alatt is sérülésekhez vezethet.

Az elektromos szerszám használata és kezelése

- a) **Ne terhelje túl az elektromos szerszámot. Az adott munkához az arra alkalmas elektromos szerszámot használja.** A megfelelő elektromos szerszám jobban és biztonságosabban dolgozhat, ha azt a megfelelő teljesítménytartományon belül használja.
- b) **Ne használjon meghibásodott kapcsolóval rendelkező elektromos szerszámot.** Ha egy elektromos szerszámot nem lehet be- vagy kikapcsolni, az veszélyes és szerelésre szorul.

- c) **A készülék beállítási műveletei, szerszámbetétek cseréje valamint az elektromos szerszám tárolása előtt húzza ki a hálózati csatlakozót a konnektorból és/vagy vegye ki a kivehető akkumulátort.** Ezzel az óvintézkedéssel megelőzi az elektromos szerszám akaratlan bekapcsolását.
- d) **A használaton kívüli elektromos szerszámokat tartsa gyermekek számára nem elérhető helyen. Ne hagyja, hogy az elektromos szerszámot olyan személyek használják, akik azzal kapcsolatban nem rendelkeznek tapasztalattal vagy nem olvasták el ezeket az utasításokat.** Az elektromos szerszámok tapasztalatlan kezekben veszélyesek.
- e) **Ápolja az elektromos szerszámokat és a szerszámbetéteit gondosan. Ellenőrizze a mozgó részek kifogástalan működését, hogy azok nem ragadnak-e be, hogy vannak-e törött vagy sérült alkatrészek, és hogy az elektromos szerszám működését semmi sem befolyásolja. A sérült alkatrészeket az elektromos szerszám használatba vétele előtt meg kell javítani.** Sok baleset okozója az elektromos szerszámok gondatlan karbantartása.
- f) **Gondoskodjon a vágószerszámok élességéről és tisztaságáról.** A gondosan ápolt, éles pengékkel rendelkező vágószerszámok kevésbé hajlamosak a beragadásra, és könnyebben irányíthatóak.

- g) **Az elektromos szerszámot, annak alkatrészeit, szerszámbetéteit stb. ezen útmutató szerint használja. Ennek során vegye figyelembe a munka körülményeit és az elvégzendő feladatot.** Az elektromos szerszámok nem rendeltetésszerű használata veszélyes helyzetekhez vezethet.
- h) **Tartsa a fogantyúkat és a fogófelületeket szárazon, tisztán, olajtól és zsiradékotól mentesen.** A csúszós fogantyúk és fogófelületek miatt nem biztosítható az elektromos szerszám biztonságos kezelése és irányítása váratlan helyzetekben.

● **Az akkumulátoros szerszám használata és kezelése**

- a) **Akkumulátoros szerszámokat csak olyan töltőkészülékekkel töltsön fel, melyeket a gyártó ajánl.** Egy olyan töltőkészülék, mely csak bizonyos típusú akkumulátorokhoz alkalmas, más akkumulátorokkal történő használat esetén tűzveszélyt okozhat.
- b) **Az elektromos szerszámokban csak a hozzájuk készült akkumulátorokat használja.** Más akkumulátorok használata sérülésekhez és tűzveszélyhez vezethet.
- c) **A használaton kívüli akkumulátorokat tartsa iratkapcsoktól, pénzérméktől, kulcsoktól, szögektől, csavaroktól vagy más olyan kisméretű fém tárgytól távol, melyek összeköttetést hozhatnak létre a csatlópontok között.** Az akkumulátor csatlópontjai közötti rövidzárlat égési sérülésekhez vagy tűzesethez vezethet.

- d) **Helytelen használat esetén az akkumulátor kifolyhat. Kerülje az érintkezést a folyadékkal. Akaratlan érintkezés esetén öblítse le vízzel. Ha a folyadék a szembe kerül, további orvosi segítségre is szükség van.** A kilépő akkumulátorfolyadék bőrirritációkat és égési sérüléseket okoz.
- e) **Ne használjon sérült vagy módosított akkumulátorokat.** A sérült vagy módosított akkumulátorok előre nem látható módon viselkedhetnek, és tüzesetet, robbanást vagy sérüléseket okozhatnak.
- f) **Az akkumulátort ne tegye ki tűznek vagy magas hőmérsékleteknek.** A tűz vagy a 130 °C (265 °F) feletti hőmérséklet robbanáshoz vezethet.
- g) **Kövesse a töltésre vonatkozó utasításokat, és soha ne töltsön fel az akkumulátort vagy az akkumulátoros szerszámot a kezelési útmutatóban megadott hőmérsékleti tartományon kívül.** A helytelen vagy a megengedett hőmérsékleti tartományon kívüli töltés tönkretelheti az akkumulátort, valamint tüzeset veszélyével jár.

 **VIGYÁZAT! ROBBANÁS KOCKÁZATA!**



Soha ne töltsön fel nem újratölthető elemeket.

VIGYÁZAT! ROBBANÁS KOCKÁZATA!



Az akkumulátort óvja a hőtől, pl. a tartós napfénytől, tűztől, víztől és nedvességtől is. Robbanásveszély áll fenn.



Javítás

- a) **Az elektromos szerszám javítási munkálatait bízza képzett szakemberre, és csak eredeti pótalkatrészeket használjon.** Így gondoskodhat az elektromos szerszám biztonságos működésének megőrzéséről.
- b) **Soha ne próbálja az akkumulátort megjavítani, ha az megsérült.** Az akkumulátorok javítási munkálatait csak a gyártó vagy annak a meghatalmazott ügyfélszolgálatá végezheti.

● Biztonsági utasítások minden felhasználáshoz

Általános biztonsági utasítások maráshoz

1. **Ezt az elektromos szerszámot marógépként lehet használni. Vegyen figyelembe a készülékhez mellékelt minden biztonsági utasítást, figyelmeztetést, ábrát és adatot.** Az alábbi figyelmeztetések figyelmen kívül hagyása áramütéshez, tűzesethez és/vagy súlyos sérülésekhez vezethet.

2. **Az elektromos szerszám nem alkalmas általános csiszolásra, csiszolópapíros csiszolásra, drótkéfével történő csiszolásra, polírozásra vagy vágásra.**
Az elektromos szerszám rendeltetésétől eltérő alkalmazások veszélyekhez és sérülésekhez vezethetnek.
3. **Ne használjon olyan alkatrészeket, melyeket a gyártó nem kifejezetten ehhez az elektromos szerszámmal szánt és ajánlott.** Csak azért, mert egy alkatrészt rá tud rögzíteni az elektromos szerszámmal még nem jelenti azt, hogy a használat biztonságos lesz.
4. **A csiszolókorongoknak, csiszolódoboknak és egyéb tartozékoknak pontosan kell illeszkedniük az elektromos szerszám csiszolóorsójára vagy foglatára.** Az olyan szerszámbeállítások, melyeket nem illelnek pontosan az elektromos szerszám tartóelemére, egyenetlenül forognak, erősen rázkódnak, és könnyen el lehet veszteni felettük az irányítást.
5. **A tárcsáknak, köszörűhengereknek, vágószerszámoknak vagy más, felhúzótüskére szerelt tartozékoknak teljesen be kell illeszkedniük a foglatba vagy a befogó tokmányba. A „túlnyúlásnak” azaz a felhúzótüskének a csiszolókorong és a foglat vagy a befogó tokmány közötti szabad részének minimálisnak kell lennie.** Ha a felhúzótüske nincs eléggé megfeszítve, vagy a csiszolókorong túlságosan előre van tolódva, a szerszámbeállítás meglazulhat, és nagy sebességgel kilökődhet.

6. **Viseljen személyi védőfelszerelést. Az alkalmazásnak megfelelően viseljen arc- vagy szemvédőt, illetve védőszemüveget. Ahol szükséges, viseljen pormaszkot, fülvédőt, védőkesztyűt vagy olyan védőkötényt, amely megvédi Önt a kisebb szilánkoktól és anyagdaraboktól.** Óvja szemeit a szétreppező törmelékektől, melyek a különböző alkalmazások során keletkeznek. Ahol az adott alkalmazás során por keletkezik, viseljen porálcot vagy légzésvédőt. Ha túl nagy zajnak van kitéve, halláskárosodást szenvedhet.
7. **Ügyeljen arra, hogy a kívülállóak a munkaterülettől biztonságos távolságban legyenek. Mindenki, aki a munkaterületre lép, viseljen védőfelszerelést.** A munkadarabok törmelékei vagy a megtört szerszámberendezések elrepülhetnek, és a közvetlen munkaterületen kívül is sérüléseket okozhatnak.
8. **A beindításkor tartsa meg az elektromos szerszámot erősen.** A motor teljes fordulatszámra való felfutásakor a motor reakciónyomatéka az elektromos szerszám kicsavarodását okozhatja.
9. **Ha lehetséges, rögzítse a munkadarabokat kapcsokkal. Soha ne tartson egy kisebb munkadarabot az egyik kezében, az elektromos szerszámot pedig a másikban, miközben azt használja.** A kis méretű munkadarabok rögzítésével mindkét keze szabaddá válik, így jobban tudja uralni az elektromos szerszámot. Kerek munkadarabok, például fadübelek, rudak vagy csövek vágáskor hajlamosak elgurulni, ami a szerszámberendezés elakadását okozza, mely Ön felé lökődik.

10. **Soha ne tegye le az elektromos szerszámot addig, míg a szerszámbetét teljes mértékben le nem állt.**
A forgó szerszámbetét a felülethez érhet, mely során könnyen elveszítheti az elektromos szerszám felett az irányítást.
11. **Szerszámbetétek cseréje vagy a készüléken végzett beállítások után húzza meg szorosan a feszítőanyát, a befogó tokmányt vagy más rögzítőelemeket.** A laza rögzítőelemek váratlanul elállíthatnak, és az irányítás elvesztését okozhatják; a nem rögzített forgó alkatrészek erőteljesen kilökődhetnek.
12. **Ne járassa az elektromos szerszámot, amíg azt szállítja.** A forgó szerszámbetét véletlenül elkaphatja a ruházatát, majd a testébe is fúródhat.
13. **Rendszeresen tisztítsa meg a elektromos szerszám szellőzőnyílásait.** A motor ventilátora beszívja a port a burkolat alá, és ha a fémes por nagy mértékben felgyülemlik, az elektromos veszélyeket okozhat.
14. **Ne használja az elektromos szerszámot éghető anyagok közelében.** A szikrák az ilyen anyagokat begyújthatják.
15. **Ne használjon olyan szerszámbetéteket, amelyek hűtőfolyadékokat igényelnek.** Víz vagy hűtőfolyadékok használata áramütéshez vezethet.

● További biztonsági utasítások minden felhasználáshoz

A visszarúgásra vonatkozó biztonsági utasítások

A visszarúgás egy hirtelen reakció, melyet egy becsípődött vagy beakadt forgó szerszámbetét, például csiszolókorong, csiszolószalag, drótkefe stb. okoz. A becsípődés vagy elakadás a forgó szerszámbetét hirtelen leállításához vezet. Ennek következtében az irányítást veszített elektromos szerszám a szerszámbetét forgásirányával szemben kezd el forogni.

Ha például egy csiszolókorong a munkadarabra szorul vagy abban elakad, a csiszolókorong széle, amely a munkadarabra mélyed elszorulhat, ezáltal a csiszolókorong kitörhet, vagy visszarúgást okozhat. Ezután a csiszolókorong a kezelő irányába fog elugrani, vagy épp azzal ellenkező irányba attól függően, hogy az elakadáskor a korong merre forgott. Ekkor a csiszolókorong el is törhet. A visszarúgás a elektromos szerszám hibás, helytelen használatának a következménye. A megfelelő elővigyázatossággal, az alábbiakban leírtaknak megfelelően elkerülhető.

- 1) **Tartsa az elektromos szerszám erősen, és tartsa a testét és a karjait olyan helyzetben, hogy képes legyen ellenállni a visszarúgás erejének.** A kezelő a megfelelő óvintézkedésekkel uralni tudja a visszarúgások erejét.
- 2) **Dolgozzon különösen óvatosan sarkok, éles szélek stb. közelében. Akadályozza meg, hogy a szerszámbetét a munkadarabról visszaugorjon és beakadjon.** A forgó szerszámbetét sarkoknál, éles széléknél, vagy ha megpattan, hajlamos elakadni. Ez az irányítás elvesztéséhez vagy visszarúgáshoz vezet.

- 3) **Ne használjon fogazott fűrészlapot.** Az ilyen szerszámbetétek gyakran okoznak visszarúgást vagy az elektromos szerszám feletti irányítás elvesztését.
- 4) **A szerszámbetétet mindig ugyanabban az irányban vezesse be az anyagba, amelyben a vágóél az anyagot elhagyja (ez megfelel annak az iránynak, amelyben a forgácsok kilökődnek).** Az elektromos szerszám rossz irányba történő vezetése azt eredményezi, hogy a szerszámbetét vágóéle kitör a munkadarabból, és az elektromos szerszámot elhúzza az adott előtolási irányba.
- 5) **Forgó reszelő, vágókorong, nagy sebességű marószerszámok vagy keményfém marószerszámok használatakor mindig szorítsa be a munkadarabot erősen.** Ezek a szerszámbetétek még a horony enyhe ferdülése esetén is megakadnak, és visszarúgást okozhatnak. Ha a vágókorong beakad, általában el is törik. Ha egy forgó reszelő, nagy sebességű marószerszám vagy keményfém marószerszám beakad, a szerszámbetét kiugorhat a horonyból, ami az elektromos szerszám feletti irányítás elvesztését okozhatja.

● Biztonsági utasítások töltőkészülékekhez



- A készüléket akkor használhatják 8 éves és afeletti gyermekek, csökkent testi, érzékszervi vagy szellemi képességű, valamint megfelelő tapasztalattal és tudással nem rendelkező személyek, ha számukra felügyeletet biztosítanak vagy ha utasításokat kapnak a készülék biztonságos használatával kapcsolatban és megértik az azzal járó veszélyeket. A gyermekek nem játszhatnak a készülékkel. A tisztítást és a felhasználói karbantartást nem végezhetik gyermekek felügyelet nélkül.



A megadott hálózati adapter (nincs mellékelve) csak beltéri használatra alkalmas.

- Ha USB hálózati csatlakozót használ, a használt konnektornak mindig könnyen hozzáférhetőnek kell lennie, hogy vészhelyzetben gyorsan ki tudja húzni az USB hálózati csatlakozót.

FIGYELMEZTETÉS!

- ▶ A termék akkumulátorának feltöltéséhez csak a megadott hálózati adaptert  használja.
- ▶ Ne használja a hálózati adaptert  (nincs mellékelve) sérült hálózati csatlakozóval. Ha a hálózati csatlakozó sérült, az életveszélyes áramütés veszélyét okozhatja.

● Különleges biztonsági utasítások gravírozáshoz

- Ne használja a terméket 30 percnél hosszabb ideig.**
- Ez az elektromos szerszám maráshoz használható. Vegyen figyelembe a készülékhez mellékelte minden biztonsági utasítást, figyelmeztetést, ábrát és adatot.** Az alábbi figyelmeztetések figyelmen kívül hagyása áramütéshez, tüzesethez és/vagy súlyos sérülésekhez vezethet.
- Viseljen személyi védőfelszerelést. Az alkalmazásnak megfelelően viseljen arc- vagy szemvédőt, illetve védőszemüveget. Ahol szükséges, viseljen pormaszkot, fülvédőt, védőkesztyűt vagy olyan védőkötényt, amely megvédi Önt a kisebb szilánkoktól és anyagdaraboktól.** Óvja szemét a szétreppeő törmelékektől, melyek a különböző alkalmazások során keletkeznek. Ahol az adott alkalmazás során por keletkezik, viseljen porálcot vagy légzésvédőt. Ha túl nagy zajnak van kitéve, halláskárosodást szenvedhet.

- d) **Ügyeljen arra, hogy a kívülállóak a munkaterülettől biztonságos távolságban legyenek. Mindenki, aki a munkaterületre lép, viseljen védőfelszerelést.** A munkadarabok törmelékei vagy a megtört szerszámbetétek elrepülhetnek, és a közvetlen munkaterületen kívül is sérüléseket okozhatnak.
- e) **Az elektromos vezetékertartsa a forgó szerszámbetétől távol.** Ha elveszíti a készülék feletti uralmát, a kábelt átvághatja vagy becsípheti, és a keze vagy a karja a forgó szerszámbetétbe kerülhet.
- f) **Soha ne tegye le az elektromos szerszámot addig, míg a szerszámbetét teljes mértékben le nem állt.** A forgó szerszámbetét a felülethez érhet, mely során könnyen elveszítheti az elektromos szerszám felett az irányítást.
- g) **Ne használjon olyan szerszámbetéteket, amelyek hűtőfolyadékokat igényelnek.** Víz vagy hűtőfolyadékok használata áramütéshez vezethet.

● Üzembehelyezés előtt

● Az akkumulátor feltöltése

MEGJEGYZÉS

- ▶ Az akkumulátort csak száraz helyiségekben, beltéren használja.
- ▶ Az akkumulátort részben feltöltött állapotban szállítjuk. Az első üzembe helyezés előtt tölts fel az akkumulátort. A Li-Ion akkumulátort bármikor feltöltheti anélkül, hogy ezzel csökkentené az élettartamát. A töltés megszakítása nem árt az akkumulátornak.
- ▶ A megadott hálózati adaptert **6** csak ennek a terméknek a töltésére használja.
- ▶ Soha ne tölts az akkumulátorcsomagot, ha a környezeti hőmérséklet $+10\text{ °C}$ alatt vagy $+40\text{ °C}$ felett van. Ha egy lítium-ion akkumulátort hosszabb ideig kell tárolni, rendszeresen ellenőrizze a töltöttségi állapotát. Az optimális töltöttségi szint 50 és 80% között van. A termék és a beépített akkumulátor környezeti hőmérséklete legyen hűvös és száraz, a hőmérsékleti szint pedig legyen 0 °C és $+50\text{ °C}$ között.

A töltés megkezdése

- Csatlakoztassa a töltőkábel micro-USB C csatlakozóját **9** a termék mikro-USB C aljzatába **5**.
- Csatlakoztassa a töltőkábel USB csatlakozóját **7** a hálózati adapterhez **6**.
- Csatlakoztassa a hálózati adaptert **6** egy $100\text{--}240\text{ V}\sim$, $50/60\text{ Hz}$ tulajdonságú áramforráshoz.
- A töltöttség kijelzője **2** a töltés alatt balról jobbra haladva zölden villog.

A töltés befejezése

- Az akkumulátor kapacitásának kijelzője **2** abbahagyja a villogást és zölden világít, ha az akkumulátor teljesen feltöltődött. A termék használatra kész.
- Válassza le az hálózati adaptert **6** az áramellátásról.

Az akkumulátor kapacitásának kijelzője

Az akkumulátor kapacitásának kijelzője **2** az akkumulátor töltöttségi szintjét 3 LED segítségével jelzi.

A világító LED-ek száma	Az akkumulátor töltöttségi szintje
1 LED	Alacsony
2 LED	Közepes
3 LED	Teljesen feltöltve

Kezelés

- A terméket soha ne használja a rendeltetésétől eltérő célra, és csak eredeti alkatrészeket/tartozékokat használjon. A használati útmutatóban javasoltaktól eltérő alkatrészek és egyéb tartozékok használata az Ön számára sérülésveszéllyel jár.

Be- és kikapcsolás

Bekapcsolás

- Nyomja meg és tartsa lenyomva a be-/kikapcsológombot **1**.

Kikapcsolás

- Engedje fel a be-/kikapcsoló gombot **1**.

● A gravírozás mélységének beállítása

A gravírozás mélységét a +/- sebesség-szabályozó gombok **4** segítségével állíthatja be. A leggyakoribb alkalmazásokhoz a legalacsonyabb beállítás általában elegendő.

- A gravírozás mélységének növeléséhez nyomja meg a + sebesség-szabályozó gombot **4**.
- A gravírozás mélységének csökkentéséhez nyomja meg a - sebesség-szabályozó gombot **4**.

MEGJEGYZÉS

- ▶ A LED jelzőfények **3** kijelzése a sebesség beállításától függően változik (2 löketszámszint LED-enként): Maximális sebesség esetén mind a 3 LED **3** élesen világít. A legalacsonyabb sebességnél 1 LED **3** világít halványan.

● A gravírozó hegy cseréje

⚠ VIGYÁZAT! SÉRÜLÉSVESZÉLY!

- ▶ A terméken végzett minden munkát előtt kapcsolja ki a terméket.
- Cserélje ki a gravírozó hegyet **11**, amint az elhasználódott és a gravírozási végeredmény már nem kielégítő. Csavarja el a gravírozó hegy rögzítőjét **10** az óramutató járásával ellenkező irányban, amíg a gravírozó hegy rögzítőjét **10** ki nem tudja venni. Vegye ki a gravírozó hegyet **11** a gravírozó hegy rögzítőjéből **10**.
- Vegye ki a rugót és az alátéteket.

- Tolja rá az alátétet a rugóval egy új gravírozó hegyre **11**. Ezután ezeket helyezze vissza, majd csavarja vissza a gravírozó hegy rögzítőjét **10** az óramutató járásával megegyező irányban.
- Ellenőrizze, hogy a gravírozó hegy **11** megfelelően rögzült-e.

● Utasítások a munkához

A termék segítségével kreatív, egyéni véseteket készíthet. Például így azonosítással láthatja el értéktárgyait. Számokat és betűket véshet fel fémre, üvegre, fára, műanyagra, kerámiára, kőre és bőrre is. Ehhez használja a csomagolásban mellékelt gravírozó sablonokat **12**.

- A terméket tartsa kicsit megdöntve, mintha egy tollat fogna.
- A keze eközben feküdjön rá az asztalra.
- A gravírozó hegyet **11** enyhe nyomással mozgassa a munkadarabon. A tolási sebesség begyakorlásához használjon egy felesleges anyagdarabot.

MEGJEGYZÉS

- ▶ A csomagolásban mellékelt gravírozó hegy **11** wolframacélból készült. Emiatt nem használható elektronikus adathordozók, például CD-k, DVD-k, stb. gravírozására. Ez kárt tehet az ilyen anyagokban és azok olvashatóságában.
- ▶ Egy befogóeszközben, például satuban tartott munkadarab biztonságosabb, mint az, amelyet kézzel tartanak meg. A munkadarab ilyen jellegű rögzítése hasznos az egykezes kezelésnél is.

● Tisztítás és karbantartás

● Tisztítás

FIGYELMEZTETÉS! SÉRÜLÉSVESZÉLY!

- ▶ Tisztítási és karbantartási munkák előtt minden esetben kapcsolja ki a terméket.

- A termék nem igényel karbantartást.
- Törölje le a terméken lévő szennyeződések egy száraz ruha segítségével.
- Nem juthat folyadék a termék belsejébe.

● Tárolás

A terméket és tartozékait beltéren, száraz helyen tárolja, közvetlen napfénytől védve, lehetőleg az eredeti csomagolásában.

● Szállítás

A terméket a hordtáskájában szállítsa. Óvja a terméket az erős ütésekől vagy rázkódásoktól, melyek a szállítás során a járművekben érhetik. Rögzítse a terméket, hogy az ne tudjon elcsúszni vagy eldőlni.

● Mentesítés

A csomagolás környezetbarát anyagokból készült, amelyeket a helyi újrahasznosító helyeken adhat le ártalmatlanítás céljából.



A hulladék elkülönítéséhez vegye figyelembe a csomagolóanyagon található jelzéseket. Ezek rövidítéseket (a) és számokat (b) tartalmaznak a következő jelentéssel: 1–7: műanyagok/20–22: papír és karton/80–98: kötőanyagok.

Termék:



A kiszolgált termék megsemmisítési lehetőségeiről lakóhelye illetékes önkormányzatánál tájékozódhat.



A környezete érdekében, ne dobja a kiszolgált terméket a háztartási szemétbe, hanem adja le szakszerű ártalmatlanításra. A gyűjtőhelyekről és azok nyitvatartási idejéről az illetékes önkormányzatnál tájékozódhat.

A hibás vagy elhasznált elemeket/akkukat a 2006/66/EK irányelv és módosításai értelmében újra kell hasznosítani. Szolgáltassa vissza az elemeket/akkukat és/vagy a terméket az ajánlott gyűjtőállomásokon keresztül.



Környezeti károk az elemek/akkuk hibás megsemmisítése következtében!

A megsemmisítés előtt vegye ki az elemeket/az akkumulátorcsomagot a termékből.

Az elemeket/akkukat nem szabad a háziszemétbe dobni. Mérgező hatású nehézfémeket tartalmazhatnak és ezért különleges kezelést igénylő hulladéknak számítanak. A nehézfémek vegyjelei a következők: Cd = kadmium, Hg = higany, Pb = ólom. Ezért az elhasznált elemeket/akkukat egy közösségi gyűjtőhelyen adja le.

● **Garancia**

A terméket szigorú minőségi előírások betartásával gondosan gyártottuk, és szállítás előtt lelkiismeretes ellenőriztük. Ha a terméken hiányosságot tapasztal, akkor a termék eladójával szemben törvényes jogok illetik meg Önt. Ezeket a törvényes jogokat a következőkben ismertetett garancia vállalásunk nem korlátozza.

A termékre 3 év garanciát adunk a vásárlás dátumától számítva. A garanciális idő a vásárlás dátumával kezdődik. Kérjük, jól őrizze meg a pénztári blokkot. Ez a bizonylat szükséges a vásárlás tényének az igazolásához.

Ha a termék vásárlásától számított 3 éven belül anyag- vagy gyártási hiba merül fel, akkor a választásunk szerint a terméket ingyen megjavítjuk vagy kicseréljük. A garancia megszűnik, ha a terméket megrongálták, nem szakszerűen kezelték vagy tartották karban.

A garancia az anyag- vagy gyártáshibákra vonatkozik. A garancia nem terjed ki azokra a termékrészekre, melyek normál kopásnak vannak kitéve és ezért fogyóeszköznek tekinthetők (pl. elemek), vagy a törékeny részekre sérülésére, pl. kapcsolók, akkuk, vagy üvegből készült részek.

● **Garanciális ügyek lebonyolítása**

Ügyének gyors elintézetősége céljából, kérjük kövesse az alábbi útmutatást:

Kérjük, kérdések esetére készítse elő a pénztárblokkot és a cikkszámot (IAN 389435_2201) a vásárlás tényének az igazolására.

Kérjük, hogy a cikkszámot olvassa le a típustábláról, a gravírozásból, az Útmutató címoldaláról (balra lent), illetve a hátoldalon, vagy a termék alján található matricáról.

Amennyiben működési hibák, vagy egyéb hiányosság lépne fel, először vegye fel a kapcsolatot a következőkben megnevezett szervizek egyikével telefonon, vagy e-mailen.

A hibásnak ítélt terméket ezután a vásárlást igazoló blokk, valamint a hiba leírásának és keletkezési idejének mellékelésével díjmentesen postázhatja az Önnel közölt szervizcímre.

● Szerviz

 **Szerviz Magyarország**

Tel.: 0680021536

E-mail: owim@lidl.hu



● EK megfeleléségi nyilatkozat

EK MEGFELELŐSÉGI NYILATKOZAT

IAN: 389435_2201
Termékazonosító: "Parkside" Akkus gravírozó készlet 4 V
Típuszám: HG09433

A fent ismertetett nyilatkozat tárgya megfelel a vonatkozó uniós harmonizációs jogszabálynak:

Directive 2006/42/EC
Directive 2014/30/EU
Directive 2011/65/EU

Az alkalmazott harmonizált szabványokra való hivatkozás vagy az azokra az egyéb műszaki leírásokra való hivatkozás, amelyekkel kapcsolatban megfeleléségi nyilatkozatot tették:

Szám / vonatkozó részek
Directive 2014/30/EU
EN IEC 55014-1:2021
EN IEC 55014-2:2021
EN IEC 61000-3-2:2019/A1:2021
EN 61000-3-3:2013/A2:2021
Szám / vonatkozó részek
Directive 2006/42/EC
EN ISO 12100:2010

A fent ismertetett nyilatkozat tárgya megfelel az egyes veszélyes anyagok elektromos és elektronikus berendezésekben való alkalmazásának korlátozásáról szóló, 2011. június 8-i 2011/65/EU európai parlamenti és tanácsi irányelvnek:

Szám / vonatkozó részek
2011/65/EU IRÁNYELV
EN IEC 63000: 2018

A műszaki dokumentáció tulajdonosa: OWIM GmbH & Co.KG

nevében aláírva:

OWIM GmbH & Co. KG Stiftsbergstraße 1 D-74167 Neckarsulm, Németország

A jelen megfeleléségi nyilatkozatot a gyártó kizárólagos felelősségére bocsátják ki.

Az eredeti megfeleléségi nyilatkozat fordítása

Neckarsulm

Hely

13.07.2022

Dátum

Benjamin Steeb
Managing Director

Benjamin Steeb
Authorised Signatory

Uporabljen opozorila in simboli	Stran 67
Uvod	Stran 69
Predvidena uporaba	Stran 69
Obvestila o blagovnih znamkah	Stran 69
Obseg dobave	Stran 70
Opis delov	Stran 70
Tehnični podatki	Stran 71
Varnostni napotki	Stran 73
Splošni varnostni napotki za električna orodja	Stran 73
Uporaba in ravnanje z baterijskimi orodji	Stran 77
Varnostna navodila za vse uporabe	Stran 79
Dodatna varnostna navodila za vse uporabe	Stran 82
Varnostni napotki za polnilnike	Stran 84
Posebni varnostni napotki za graviranje	Stran 85
Pred prvo uporabo	Stran 86
Polnjenje polnilne baterije	Stran 86
Prikaz kapacitete baterije	Stran 87
Uporaba	Stran 87
Vklop/izklop	Stran 88
Prilagoditev globine penetracije	Stran 88
Zamenjava konice za graviranje	Stran 88
Navodila za delo	Stran 89
Čiščenje in vzdrževanje	Stran 90
Čiščenje	Stran 90
Shranjevanje	Stran 90
Transport	Stran 90
Odstranjevanje	Stran 90
Garancijski list	Stran 92
Postopek pri uveljavljanju garancije	Stran 93
Servis	Stran 94
Izjava EU o skladnosti	Stran 95

Uporabljena opozorila in simboli

V teh navodilih za uporabo, kratkih navodilih in na pakiranju se uporabljajo naslednja opozorila:



Preberite navodila za uporabo.



NEVARNOST! Ta simbol z opozorilno besedo »Nevarnost« označuje nevarnost z visoko stopnjo tveganja, ki lahko v primeru neupoštevanja opozorila povzroči hudo poškodbo ali celo smrt.



OPOZORILO! Ta simbol z opozorilno besedo »Opozorilo« označuje nevarnost s srednje visoko stopnjo tveganja, ki lahko v primeru neupoštevanja opozorila povzroči hudo poškodbo ali celo smrt.



PREVIDNO! Ta simbol z opozorilno besedo »Previdno« označuje nevarnost z nizko stopnjo tveganja, ki lahko v primeru neupoštevanja nevarnosti povzroči majhno ali srednje hudo poškodbo.



OPOMBA: Ta simbol s signalno besedo »Opomba« nudi nadaljnje koristne informacije.



Izmenični tok/napetost



Enosmerni tok/napetost

	Nosite zaščito za sluh!
	Nosite zaščito za oči!
	Nosite zaščito pred prahom!
	Baterijski paket zaščitite pred vročino in trajnim, močnim sončnim sevanjem.
	Baterijski paket zaščitite pred vodo in vlago.
	Baterijski paket zaščitite pred ognjem.
n_0	Število obratov v prostem teku
min^{-1}	Vrtljaji na minuto
	Izdelek uporabljajte le v zaprtih notranjih prostorih.
CE	Znak CE potrjuje skladnost z direktivami EU, ki veljajo za izdelek.

AKUMULATORSKI APARAT ZA GRAVIRANJE

4 V PAGG 4 B2

● **Uvod**

Iskrene čestitke ob nakupu vašega novega izdelka. Odločili ste se za zelo kakovosten izdelek. To navodilo za uporabo je sestavni del tega izdelka. Vsebuje pomembna navodila za varnost, uporabo in odstranitev. Preden začnete izdelek uporabljati, se seznanite z vsemi navodili za uporabo in varnostnimi napotki. Izdelek uporabljajte samo tako, kot je opisano, in samo za navedena področja uporabe. Če izdelek odstopite novemu lastniku, mu zraven izročite tudi vse dokumente.

● **Predvidena uporaba**

- Ta akumulatorski aparat za graviranje (v nadaljnjem besedilu »izdelek« ali »električno orodje«) je namenjen graviranju ali dekoriranju materialov, kot so kovina, plastika, steklo, keramika, les, usnje in kamen.
- Vsaka druga uporaba ali sprememba izdelka se obravnava kot nepravilna in je povezana z znatnim tveganjem za nezgodo. Za škodo, nastalo pri nestrokovni uporabi, proizvajalec ne prevzame jamstva. Ni namenjeno komercialni uporabi.

● **Obvestila o blagovnih znamkah**

- USB® je registrirana blagovna znamka USB Implementers Forum, Inc.
- Vsa druga imena in izdelki so lahko blagovne znamke ali registrirane blagovne znamke zadevnih lastnikov.

● Obseg dobave

OPOZORILO!

- ▶ Izdelki in embalažni materiali niso otroške igrače! Otroci se ne smejo igrati s plastičnimi vrečkami, folijami in majhnimi deli! Obstaja nevarnost zaužitja in zadušitve!

- 1 Akumulatorski aparat za graviranje 4 V PAGG 4 B2
- 1 Polnilni kabel
- 5 Predložki za graviranje
- 1 Kratka navodila

● Opis delov

Pred branjem odprite stran s slikami in se nato seznanite z vsemi funkcijami izdelka.

- 1 Stikalo za vklop/izklop
- 2 Zmogljivost polnilne baterije/indikator napoljenosti baterije
- 3 3x indikacijske lučke LED (2 ravni števila gibov na LED)
- 4 +/- Tipke za nadzor hitrosti (število gibov)
- 5 Priključek Micro-C-USB
- 6 Napajalnik (ni priložen)
- 7 USB vtič polnilnega kabla
- 8 Polnilni kabel
- 9 Vtič Micro-USB-C polnilnega kabla
- 10 Zaklep konice za graviranje
- 11 Konica za graviranje
- 12 Predložki za graviranje

● Tehnični podatki

Akumulatorski aparat za graviranje

PAGG 4 B2

Nazivna napetost baterije : 4 V  (enosmerni tok)

Celice : 1

Polnilna baterija (vgrajena) : Litij-ionski

Zmogljivost polnilne baterije : 1500 mAh

6 ravni števila gibov

Število gibov : n_0 6000 do 19000 min⁻¹

Polnilnik

HG06825 (ni priložen)

Vhod

Nazivna napetost : 100–240 V~, 50/60 Hz (izmenični tok/napetost)

Nazivna moč : 16 W

Izhod

Nazivna napetost : 5 V  (enosmerni tok/napetost)

Tok polnjenja : 1,7 A

Zaščitni razred : II/ (dvojna izolacija)

Emisije hrupa

Izmerjene vrednosti so bile določene v skladu z EN 62841. Z A ocenjena raven hrupa električnega orodja je običajno:

Nivo zvočnega tlaka: L_{pA} = 76 dB(A)

Negotovost: K_{pA} = 3 dB

Nivo zvočne moči: L_{WA} = 87 dB(A)

Negotovost: K_{WA} = 3 dB

Skupna vrednost tresljajev

Vrednost emisije tresljajev a_h :

$<2,5 \text{ m/s}^2$

Negotovost K:

$1,5 \text{ m/s}^2$

OPOZORILO!



Nosite zaščito sluha!

OPOMBA

- ▶ Navedena skupna vrednost vibracij in deklarirana vrednost emisije hrupa so bili izmerjeni v skladu s standardiziranim preskusnim postopkom in se lahko uporabijo za primerjavo enega električnega orodja z drugim.
- ▶ Navedena skupna vrednost vibracij in navedena vrednost emisije hrupa se lahko uporabita tudi za predhodno oceno obremenitve.

OPOZORILO!

- ▶ Vibracije in emisije hrupa med dejansko uporabo električnega orodja lahko odstopajo od referenčnih vrednosti, odvisno od vrste in načina uporabe električnega orodja, zlasti od vrste obdelovanca, ki ga obdelujete.
Poskusite čim bolj zmanjšati vpliv tresljajev in hrupa. Primeri ukrepov za zmanjšanje izpostavljenosti tresljajev vključujejo uporabo rokavice med uporabo orodja in omejevanjem delovnega časa. V tem primeru je treba upoštevati vse dele obratovalnega cikla (na primer čas, ko je električno orodje izključeno in čas, v katerem je orodje vklopljeno, vendar deluje brez obremenitve).



Varnostni napotki

● Splošni varnostni napotki za električna orodja

OPOZORILO!

- ▶ **Preberite vse varnostne napotke, navodila, ilustracije in tehnične podatke, ki so priloženi električnemu orodju.** Neupoštevanje navodil lahko povzroči električni udar, požar in hude telesne poškodbe.

Varnostni napotki in opozorila shranite za kasnejšo uporabo.

Izraz »električno orodje«, ki se uporablja v varnostnih napotkih, se nanaša na električno orodje na električni pogon (z napajalnim kablom) in električno orodje s polnilno baterijo (brez napajalnega kabla).

Varnost na delovnem mestu

- Delovno območje mora biti čisto in dobro osvetljeno.** Nered ali slabo osvetljeno delovno mesto lahko povzročita nesreče.
- Ne delajte z električnim orodjem v potencialno eksplozivnem okolju, kjer so prisotne vnetljive tekočine, plini ali prah.** Električna orodja ustvarjajo iskre, ki lahko vžgejo prah ali hlape.
- Med uporabo električnega orodja morajo otroci in druge osebe biti izven dosega.** Z odvrčanjem lahko izgubite nadzor nad električnim orodjem.

Električna varnost

- a) **Vtič električnega orodja se mora prilegati v vtičnico. Vtiča ne smete v nobenem primeru spremeniti. Ne uporabljajte vtičnega skrapaj z električno ozemljenimi električnimi orodji.** Nespremenjeni vtiči in ustrezne vtičnice zmanjšujejo tveganje električnega udara.
- b) **Izogibajte se telesnemu stiku z ozemljenimi površinami, kot so cevi, grelniki, peči in hladilniki.** Če je vaše telo ozemljeno, je prisotno povečano tveganje električnega udara.
- c) **Električna orodja ne izpostavljajte dežju ali vlagi.** Vdor vode v električno orodje poveča tveganje električnega udara.
- d) **Priključnega kabla ne uporabljajte za druge namene, za prenos električnega orodja, obešanje ali vlečenje vtiča iz vtičnice. Priključni kabel držite izven dosega vročine, olja, ostrih robov ali gibljivih delov naprave.** Poškodovani ali zavozlani priključni kabel zvišuje tveganje električnega udara.
- e) **Če z električnim orodjem delate na prostem uporabljajte samo podaljške, primerne za uporabo na prostem.** Uporaba podaljška, primerne za zunanjo uporabo, zmanjšuje nevarnost električnega udara.
- f) **Če je delovanje električnega orodja v vlažnem okolju neizogibno, uporabite zaščitno napravo za preostali tok.** Uporaba zaščitne naprave za preostali tok zmanjša tveganje električnega udara.

Varnost oseb

- a) **Pri delu z električnim orodjem bodite vedno pozorni, pazite, kaj počnete in uporabite razum. Ne uporabljajte električnega orodja, ko ste utrujeni ali pod vplivom drog, alkohola ali zdravil.** Trenutek neprevidnosti pri uporabi električnega orodja lahko povzroči resne poškodbe.
- b) **Nosite osebno zaščitno opremo in vedno uporabljajte zaščitna očala.** Nošenje osebne zaščitne opreme, na primer maske proti prahu, nedrsečih zaščitnih čevljev, zaščitne čelade ali zaščite za sluh, ki ustreza vrsti in uporabi električnega orodja, zmanjšuje tveganje za poškodbe.
- c) **Izogibajte se nenamernim zagonom. Prepričajte se, da je električno orodje izključeno, preden ga povežete z napajanjem in/ali vstavite polnilno baterijo, ter preden ga dvignete ali nosite.** Če imate pri nošenju električnega orodja prst na stikalu ali električno orodje povežete z napajanjem, ko je že vključena, lahko to privede do nesreče.
- d) **Pred vklopom električnega orodja odstranite orodja za nastavitve ali ključe.** Orodje ali ključ, ki se nahaja v vrtljivem delu električnega orodja, lahko povzroči poškodbe.
- e) **Izogibajte se nenormalni drži. Poskrbite za varno stabilnost in vedno ohranite ravnotežje.** To vam omogoča, da v nepričakovanih okoliščinah bolje nadzirate električno orodje.
- f) **Nosite primerna oblačila. Ne nosite ohlapnih oblačil ali nakita. Lase, oblačila in rokavice držite izven dosega gibljivih delov.** Ohlapna oblačila, nakit ali dolgi lasje se lahko ujamejo v gibljive dele.

- g) **Če je možna namestitev naprave za sesanje prahu in zbiranje prahu, se prepričajte, da je priključena in pravilno uporabljena.** Uporaba naprave za sesanje prahu lahko zmanjša tveganja zaradi prahu.
- h) **Ne postanite preveč samozavestni in ne prekoračite varnostnih pravil za električna orodja, tudi če ste na podlagi pogoste uporabe že seznanjeni z električnim orodjem.** Nepredvidna uporaba lahko povzroči hude poškodbe v delcu sekunde.

Uporaba in ravnanje z električnim orodjem

- a) **Električnega orodja ne preobremenite. Uporabite ustrezno električno orodje za svoje opravilo.**
Z ustreznim električnim orodjem delate bolje in varnejše v navedenem razponu zmogljivosti.
- b) **Ne uporabljajte električnega orodja, če je stikalo pokvarjeno.** Električno orodje, ki ga ni mogoče vklopiti ali izklopiti, je nevarno in ga je treba popraviti.
- c) **Napravo odklopite iz vtičnice in/ali odstranite polnilno baterijo, preden izvajate nastavitve na delih orodnega nastavka, zamenjate dodatno opremo ali električno orodje odložite.** Ta varnostni ukrep preprečuje nenameren zagon električnega orodja.
- d) **Shranite električno orodje izven dosega otrok. Električnega orodja ne smejo uporabljati osebe, ki je ne poznajo ali niso prebrale teh navodil.** Električna orodja so nevarna, če jih uporabljajo neizkušene osebe.

- e) **Električna orodja in orodne nastavke skrbno vzdržujte. Preverite, ali gibljivi deli delujejo brezhibno in se ne zatikajo, preglejte, ali so deli zlomljeni ali poškodovani do te mere, da je delovanje električnega orodja omejeno. Pred uporabo električnega orodja morate poškodovane dele popraviti.** Slabo vzdrževana električna orodja so vzrok za mnoge nesreče.
- f) **Orodja za rezanje ohranjajte čista in ostra.** Temeljito vzdrževana orodja za rezanje z ostrimi rezili se redkeje zatikajo in jih je lažje upravljati.
- g) **Uporabljajte električna orodja, dodatno opremo, orodne nastavke ipd., v skladu s temi navodili. Pri tem upoštevajte delovne pogoje in opravilo, ki ga je treba izvesti.** Uporaba električnih orodij za druge, kot predvidene namene, lahko privede do nevarnih situacij.
- h) **Ročaji in oprijemne površine naj bodo suhi, čisti in brez olja in masti.** Drseči ročaji in prijemalne površine ne omogočajo varnega upravljanja in nadzora električnega orodja v nepredvidenih situacijah.

● **Uporaba in ravnanje z baterijskimi orodji**

- a) **Polnilne baterije polnite samo s polnilniki, ki jih priporoča proizvajalec.** Zaradi polnilnika, ki je primeren za določen tip polnilnih baterij, obstaja tveganje za požar, če polnilnik uporabljate z drugimi polnilnimi baterijami.
- b) **V električnih orodjih uporabljajte samo v ta namen predvidene polnilne baterije.** Uporaba drugih polnilnih baterij lahko povzroči poškodbe ali požar.

- c) **Neuporabljeno polnilno baterijo hranite proč od pisarniških sponk, kovancev, ključev, žebeljev, vijakov ali drugih majhnih kovinskih predmetov, ki bi lahko povzročili stik med kontakti.** Kratek stik med kontakti polnilne baterije lahko povzroči opeklino ali požar.
- d) **Pri nepravilni uporabi lahko iz polnilne baterije izteka tekočina. Izogibajte se stiku s temi tekočinami. V primeru nenamernega stika sperite z vodo. Če tekočina pride v oči, poiščite dodatno zdravniško pomoč.** Iztekajoča tekočina iz polnilne baterije lahko povzroči draženje kože ali opeklino.
- e) **Ne uporabljajte poškodovanih ali spremenjenih polnilnih baterij.** Poškodovane ali spremenjene polnilne baterije se lahko nepredvidljivo obnašajo in povzročijo požar, eksplozijo ali poškodbe.
- f) **Polnilne baterije ne izpostavljajte ognju ali visokim temperaturam.** Ogenj ali temperature nad 130 °C (265 °F) lahko povzročijo eksplozijo.
- g) **Upoštevajte vsa navodila za polnjenje in nikoli ne polnite polnilne baterije ali baterijskega orodja zunaj temperaturnega območja, ki je določeno v navodilih za uporabo.** Nepravilno polnjenje ali polnjenje izven dovoljenega temperaturnega razpona lahko uniči polnilno baterijo in poveča nevarnost požara.



PREVIDNO! NEVARNOST EKSPLOZIJE!



Baterije, ki niso namenjene za ponovno polnjenje, nikoli ne polnite.

PREVIDNO! NEVARNOST EKSPLOZIJE!



Polnilno baterijo zaščitite pred vročino, na primer neposredno sončno svetlobo, ognjem, vodo in vlago. Nevarnost eksplozije.

Servis

- a) **Električno orodje lahko popravlja samo kvalificirano osebe in samo z originalnimi nadomestnimi deli.** S tem zagotovite ohranjanje varnosti električnega orodja.
- b) **Nikoli ne izvajajte vzdrževanja na poškodovanih polnilnih baterijah.** Vzdrževanje polnilnih baterij sme opraviti samo proizvajalec ali pooblaščen servisni center.

● Varnostna navodila za vse uporabe

Splošna varnostna navodila za rezkanje

1. **To električno orodje se uporablja kot rezkalnik.**
Upoštevajte vse varnostne napotke, navodila, ilustracije in podatke, ki jih dobite z napravo.
Neupoštevanje naslednjih navodil lahko povzroči električni udar, požar in/ali resne poškodbe.
2. **To električno orodje ni primerno za brušenje, brušenje z brusnim papirjem, delo z žičnimi ščetkami, poliranje ali rezanje.** Uporabe, za katere električno orodje ni predvideno, lahko povzročijo nevarnosti in poškodbe.

3. **Ne uporabljajte dodatne opreme, ki je proizvajalec izrecno ne predvidi in priporoča za električno orodje.**
Tudi če dodatno opremo lahko pritrdite na električno orodje, to še ne zagotavlja varne uporabe.
4. **Brusni koluti, brusni valji ali druga dodatna oprema se morajo natančno prilegati brusilnemu vretenu ali vpenjalnemu držalu vašega električnega orodja.**
Uporabljeni orodni nastavki, ki se držalu električnega orodja ne prilegajo natančno, se vrtijo neenakomerno, zato močno vibrirajo in lahko povzročijo izgubo nadzora.
5. **Kolute, brusne valje, rezalna orodja ali druge pripomočke, nameščene v držalu, je treba v celoti vstaviti v vpenjalno držalo ali vpenjalno glavo. »Odmik« ali izpostavljeni del držala med brusilnim orodjem in vpenjalnim držalom ali vpenjalno glavo mora biti minimalen.** Če držalo ni dovolj zategnjeno ali če je brusilno orodje odmaknjeno preveč, se lahko orodni nastavek razrahlja in poleti z veliko hitrostjo.
6. **Uporabljajte osebno zaščitno opremo. Glede na način uporabe uporabljajte zaščito za ves obraz, zaščito oči ali zaščitna očala. Po potrebi uporabljajte protiprašno masko, zaščito za sluh, zaščitne rokavice ali poseben predpasnik, ki vas bo varoval pred delčki brusilne plošče in materiala.** Oči zavarujte pred letečimi tujki, ki lahko nastanejo med različnimi načini uporabe. Protiprašna ali dihalna maska mora filtrirati prah, ki nastane med uporabo. Če ste dolgo izpostavljeni močnemu hrupu, lahko začnete izgubljati sluh.

7. **Pazite, da so druge osebe varno oddaljene od delovnega območja. Vsakdo, ki vstopa v delovno območje, mora nositi osebno zaščitno opremo.**
Odlomljeni delci obdelovanca ali orodni nastavki lahko odletijo in povzročijo telesne poškodbe tudi zunaj neposrednega delovnega območja.
8. **Od zagonu trdno primite električno orodje.** Pri pospeševanju do polne hitrosti lahko reakcijski navor motorja povzroči obračanje električnega orodja.
9. **Če je mogoče, uporabite objemke, da držite obdelovanec na mestu. Med uporabo nikoli ne držite majhnega obdelovanca v eni roki, električnega orodja pa v drugi.** Z vpenjanjem majhnih obdelovancev imate proste roke za boljši nadzor nad električnim orodjem. Pri rezanju okroglih obdelovancev, kot so leseni mozniki, palice ali cevi, se ti lahko zakotalijo, kar lahko povzroči, da se orodni nastavek zagozdi in vrže proti vam.
10. **Nikoli ne odložite električnega orodja, dokler se orodni nastavek popolnoma ne ustavi.** Vrteči se orodni nastavek lahko pride v stik z odlagalno površino naprave, zaradi česar lahko izgubite nadzor nad električnim orodjem.
11. **Ko zamenjate vsadno orodje ali nastavitve na napravi, trdno privijte matico vpenjalne glave, vpenjalno glavo ali druge pritrdilne elemente.** Zrahljani pritrdilni elementi se lahko nepričakovano premaknejo in povzročijo izgubo nadzora in prisilno izvržejo nezavarovane, vrteče se komponente.
12. **Električno orodje naj ne deluje, ko ga nosite.** Vaša obleka se lahko ujame ob naključnem stiku z vrtljivim orodnim nastavkom in orodni nastavek se lahko zavrti v vaše telo.

13. **Redno čistite prezračevalne reže električnega orodja.** Ventilator motorja sesa prah v ohišje, močno kopičenje kovinskega prahu pa lahko povzroči električno nevarnost.
14. **Električnega orodja ne uporabljajte v bližini gorljivih materialov.** Iskre bi lahko povzročile vžig tega materiala.
15. **Ne uporabljajte orodnih nastavkov, ki zahtevajo tekoča hladilna sredstva.** Uporaba vode ali drugih tekočih hladilnih sredstev lahko povzroči električni udar.

● **Dodatna varnostna navodila za vse uporabe**

Povratni udar in ustrezni varnostni napotki

Povratni udar je nenadna reakcija, ki je posledica zatikanja ali blokiranja vrtljivega orodnega nastavka, kot so brusni koluti, brusne plošče, žične krtače ipd. zatikanje ali blokiranje povzroči nenadno zaustavitev vrtljivega orodnega nastavka. Zaradi tega se pojavi pospešek nenadzorovanega električnega orodja v nasprotni smeri vrtenja orodnega nastavka.

Če se npr. brusni kolut zatakne ali blokira v obdelovancu, se lahko rob brusnega koluta, ki se potopi v obdelovanca, zatakne in to povzroči izmet brusnega koluta ali povratni udar. Brusilna plošča se takrat premakne proti ali stran od uporabnika, odvisno od smeri vrtenja plošče na mestu blokiranja. Brusilne plošče se lahko pri tem tudi zlomijo. Povratni udar je posledica napačne ali pomanjkljive uporabe električnega orodja. Preprečite ga lahko z ustreznimi previdnostnimi ukrepi, ki so opisani v nadaljevanju.

- 1) **Električno orodje trdno držite, telo in roke pa držite tako, da lahko prestežete sile povratnega udarca.** Upravljaivec lahko z ustreznimi varnostnimi ukrepi nadzira sile povratnega udara.

- 2) **Še posebej previdno delajte v območju vogalov, ostrih robov ipd. Preprečite odbijanje in zatikanje orodnih nastavkov na obdelovancu.** Vrteč se orodni nastavek se vogalih, ostrih robovih ali pri odbijanju rad zatakne. To povzroči izgubo nadzora ali povratni udarec.
- 3) **Ne uporabljajte zobatega žaginega lista.** Takšni orodni nastavki pogosto povzročijo povratni udarec ali izgubo nadzora nad električnim orodjem.
- 4) **Orodni nastavek vedno vodite v material v isti smeri, v kateri rezalni rob zapusti material (ustreza isti smeri, v kateri se izvržejo odrezki).** Če električno orodje premaknete v napačno smer, rezalni rob orodja izvrže iz obdelovanca, zaradi česar se orodni nastavek potegne v tej smeri podajanja.
- 5) **Obdelovanec vedno trdno vpnite pri uporabi vrtljivih pil, rezalnih kolutov, rezkalnih orodij za visoke hitrosti ali rezkalnih orodij iz trde kovine.** Tudi pri rahlem nagibu v utoru se ti orodni nastavki ujamejo in lahko povzročijo povratni udar. Če se rezalni kolut zatakne, se običajno zlomi. Če se zataknejo vrtljive pile, rezkalno orodje za velike hitrosti ali rezkalno orodje iz trde kovine, lahko vsadno orodja izskoči iz utora in povzroči izgubo nadzora nad električnim orodjem.

● Varnostni napotki za polnilnike



- To napravo lahko otroci od 8 leta in osebe z omejenimi fizičnimi, čutilnimi ali miselnimi sposobnostmi oziroma pomanjkljivimi izkušnjami in/ali znanjem uporabljajo samo, če so bili poučeni o varni uporabi naprave in razumejo nevarnosti, do katerih lahko pride pri taki uporabi. Otroci se ne smejo igrati z napravo. Otroci brez nadzora naprave ne smejo čistiti ali vzdrževati.



Naveden napajalnik (ni priložen) je primeren samo za notranjo uporabo.

- Pri uporabi napajalnika USB mora biti uporabljena vtičnica vedno lahko dostopna, da lahko napajalnik USB v nevarni situaciji hitro odstranite iz vtičnice.

⚠ OPOZORILO!

- ▶ Za polnjenje baterije tega izdelka uporabljajte samo navedeni napajalnik .
- ▶ Ne uporabljajte napajalnika  (ni priložen) s poškodovanim omrežnim vtičem. Poškodovan omrežni vtič predstavlja nevarnost zaradi električnega udara.

● Posebni varnostni napotki za graviranje

- a) **Izdelka ne uporabljajte dlje kot 30 minut.**
- b) **To električno orodje se uporablja za rezkanje. Upoštevajte vse varnostne napotke, navodila, ilustracije in podatke, ki jih dobite z napravo.**

Neupoštevanje naslednjih navodil lahko povzroči električni udar, požar in/ali resne poškodbe.
- c) **Uporabljajte osebno zaščitno opremo. Glede na način uporabe uporabljajte zaščito za ves obraz, zaščito oči ali zaščitna očala. Po potrebi uporabljajte protiprašno masko, zaščito za sluh, zaščitne rokavice ali poseben predpasnik, ki vas bo varoval pred delčki brusilne plošče in materiala.** Oči zavarujte pred letečimi tujki, ki lahko nastanejo med različnimi načini uporabe. Protiprašna ali dihalna maska mora filtrirati prah, ki nastane med uporabo. Če ste dolgo izpostavljeni močnemu hrupu, lahko začnete izgubljati sluh.
- d) **Pazite, da so druge osebe varno oddaljene od delovnega območja. Vsakdo, ki vstopa v delovno območje, mora nositi osebno zaščitno opremo.**

Odlomljeni delci obdelovanca ali orodni nastavki lahko odletijo in povzročijo telesne poškodbe tudi zunaj neposrednega delovnega območja.
- e) **Priključni kabel imejte varno oddaljen od vrtečih se orodnih nastavkov.** Če izgubite nadzor nad napravo, se lahko kabel loči ali zatakne, in vaše dlani ali roke lahko pridejo v vrteči se orodni nastavek.

- f) **Nikoli ne odložite električnega orodja, dokler se orodni nastavek popolnoma ne ustavi.** Vrteči se orodni nastavek lahko pride v stik z odlagalno površino naprave, zaradi česar lahko izgubite nadzor nad električnim orodjem.
- g) **Ne uporabljajte orodnih nastavkov, ki zahtevajo tekoča hladilna sredstva.** Uporaba vode ali drugih tekočih hladilnih sredstev lahko povzroči električni udar.

● Pred prvo uporabo

● Polnjenje polnilne baterije

OPOMBA

- ▶ Polnilno baterijo uporabljajte le v zaprtih notranjih prostorih.
- ▶ Polnilna baterija je dostavljena delno napolnjena. Pred prvo uporabo napolnite polnilno baterijo. Litij-ionsko polnilno baterijo lahko polnite kadarkoli, ne da bi skrajšali življenjsko dobo. Prekinitev postopka polnjenja ne poškoduje polnilno baterijo.
- ▶ Naveden napajalnik  je primeren samo za polnjenje tega izdelka.
- ▶ Nikoli ne polnite baterijskega paketa, če je temperatura okolice pod +10 °C ali nad +40 °C. Če želite litij-ionsko polnilno baterijo hraniti dlje časa, je treba stanje napolnjenosti redno preverjati. Optimalno stanje napolnjenosti je med 50 % in 80 %. Za izdelek in vgrajeno baterijo mora biti prostor za shranjevanje hladen in suh, s temperaturo okolja med 0 °C in +50 °C.

Začetek polnjenja

- Povežite vtič Micro-USB-C polnilnega kabla [9] s priključkom Micro-USB-C [5] izdelka.
- Vtič USB polnilnega kabla [7] priključite v napajalnik [6].
- Napajalnik [6] priključite na vir napajanja 100–240 V~, 50/60 Hz.
- Indikator napolnjenosti baterije [2] med postopkom polnjenja neprekinjeno utripa zeleno od leve proti desni.

Polnjenje je končano

- Indikator napolnjenosti baterije [2] preneha utripati in zasveti zeleno, ko je polnilna baterija popolnoma napolnjena. Izdelek je pripravljen za uporabo.
- Odklopite napajalnik [6] iz električnega omrežja.

● Prikaz kapacitete baterije

Indikator napolnjenosti baterije [2] vam s 3 lučkami LED prikazuje stanje napolnjenosti baterije.

Število vklopljenih LED	Stanje napolnjenosti polnilne baterije
1 LED	Prazna
2 LED-a	Srednje
3 LED-i	Popolnoma napolnjena

● Uporaba

- Izdelka nikoli ne uporabljajte za namene, za katere ni namenjen, in uporabljajte samo originalne dele/dodatke. Uporaba delov ali drugih dodatkov, ki niso priporočeni v navodilih za uporabo, lahko povzroči nevarnost poškodb.

● **Vklop/izklop**

Vklop

- Pritisnite in držite stikalo za vklop/izklop **1**.

Izklop

- Sprostite stikalo za vklop/izklop **1**.

● **Prilagoditev globine penetracije**

Globino penetracije nastavljate z gumboma **+/-** za nadzor hitrosti **4**. Nizka nastavev običajno zadostuje za najpogostejše namene.

- Pritisnite tipko za nadzor hitrosti **+** **4**, da povečate globino penetracije.
- Pritisnite tipko za nadzor hitrosti **-** **4**, da zmanjšate globino penetracije.

OPOMBA

- ▶ Prikaz lučk LED **3** se spreminja glede na nastavev hitrosti (2 ravni števila gibov na LED): Pri največji hitrosti vse 3 lučke LED **3** močno svetijo. Pri najnižji hitrosti 1 lučka LED **3** slabo sveti.

● **Zamenjava konice za graviranje**

⚠ PREVIDNO! NEVARNOST POŠKODB!

- ▶ Pred kakršnim koli delom na izdelku izklopite izdelek.

- Konico za graviranje **11** zamenjajte takoj, ko je obrabljena in ne daje več zelenih rezultatov graviranja. Obrnite zaklep konice za graviranje **10** v nasprotni smeri urnega kazalca, dokler ni mogoče odstraniti zaklepa konice za graviranje **10**. Odstranite konico za graviranje **11** iz zaklepa konice za graviranje **10** od spodaj.

- Odstranite vzmet in podložke.
- Namestite podložko in vzmet na novo konico za graviranje **11**. Nato je vstavite in obrnite zaklep konice za graviranje **10** v smeri urinega kazalca, da se zaskoči.
- Prepričajte se, da je konica za graviranje **11** pravilno pritrjena.

● Navodila za delo

Z izdelkom lahko ustvarite kreativne, individualne gravure. Tako na primer lahko identificirate svoje dragocenosti. Številke in črke lahko vgravirate na kovino, steklo, les, plastiko, keramiko, kamen in usnje. Za to uporabite predloge za graviranje **12**, ki so vključene v obseg dobave.

- Izdelek držite pod kotom, kot bi držali svinčnik.
- Roka naj počiva na mizi.
- Konico za graviranje **11** vodite po obdelovancu z majhnim kontaktnim pritiskom. Najbolje je, da hitrost vodenja vadite na odvečnem materialu.

OPOMBA

- ▶ Priložena konica za graviranje **11** je izdelana iz volframovega jekla. Zato ni primerna za graviranje elektronskih medijev, kot so CD-ji, DVD-ji itd. Ti materiali in njihova čitljivost se lahko poškodujejo.
- ▶ Obdelovanec, ki ga držite v vpenjalni napravi ali primežu je veliko varnejši kot tisti, ki ga držite v rokah. Pritrjevanje obdelovanca na ta način je koristno tudi za enoročno delo.

● Čiščenje in vzdrževanje

● Čiščenje

OPOZORILO! NEVARNOST POŠKODBI!

► Pred vsakim čiščenjem in vzdrževanjem izklopite izdelek.

- Izdelka ni treba vzdrževati.
- Odstranite umazanijo z izdelka s suho krpo.
- V notranjost izdelka ne sme priti tekočina.

● Shranjevanje

Izdelek i pribor hranite v suhem notranjem prostoru, zavarovanem pred neposrednim vplivom sončnih žarkov, prednostno v njegovi lastni embalaži.

● Transport

Izdelek prenašajte v torbici za nošenje. Izdelek zaščitite pred močnimi udarci ali močnimi tresljaji, ki se lahko pojavijo med prevozom v vozilih. Izdelek zavarujte, da ne zdrsne ali se prevrne.

● Odstranjevanje

Embalaža je narejena iz okolju primernih materialov, ki jih lahko oddate za recikliranje na lokalnih zbirališčih odpadkov.



Upoštevajte oznake embalažnih materialov za ločevanje odpadkov, ki so označene s kraticami (a) in števkami (b) z naslednjim pomenom: 1-7: umetne mas /20-22: papir in karton/80-98: vezni materiali.

Izdelek:



O možnostih odstranjevanja odsluženega izdelka se lahko pozanimате pri svoji občinski ali mestni upravi.



Ko je vaš izdelek dotrajan, ga zaradi varovanja okolja ne odvrzite med gospodinjske odpadke, temveč ga oddajte na ustreznem zbirališču tovrstnih odpadkov. O zbirnih mestih in njihovih delovnih časih se lahko pozanimате pri svoji pristojni občinski upravi.

Pokvarjene ali iztrošene baterije/akumulatorje je treba reciklirati v skladu z Direktivo 2006/66/ES in njenimi spremembami. Baterije/akumulatorje in/ali izdelek vrnite na ponujenih zbirnih mestih.



Škoda na okolju zaradi napačnega odstranjevanja baterij/akumulatorjev!

Pred odstranjevanjem odstranite baterije/akumulatorske baterije iz izdelka.

Baterij/akumulatorjev ni dovoljeno odstraniti skupaj z gospodinjskimi odpadki. Vsebujejo lahko strupene težke kovine in so podvržene določbam za ravnanje z nevarnimi odpadki. Kemični simboli težkih kovin so naslednji: Cd = kadmij, Hg = živo srebro, Pb = svinec. Zato iztrošene baterije/akumulatorje oddajte na komunalnem zbirnem mestu.

Pooblašteni serviser:

OWIM GmbH & Co. KG
Stiftsbergstraße 1
74167 Neckarsulm
NEMČIJA

Servisna telefonska številka: 00386 (0) 80 70 60

Garancijski list

1. S tem garancijskim listom OWIM GmbH & Co. KG, Stiftsbergstraße 1, 74167 Neckarsulm, Nemčija jamčimo, da bo izdelek v garancijskem roku ob normalni in pravilni uporabi brezhibno deloval in se zavezujemo, da bomo ob izpolnjenih spodaj navedenih pogojih odpravili morebitne pomanjkljivosti in okvare zaradi napak v materialu ali izdelavi oziroma po svoji presoji izdelek zamenjali ali vrnilo kupnino.
2. Garancija je veljavna na ozemlju Republike Slovenije.
3. Garancijski rok za proizvod je 3 leta od datuma izročitve blaga. Datum izročitve blaga je razviden iz računa.
4. Kupec je dolžan okvaro javiti pooblaščenemu servisu oziroma se informirati o nadaljnjih postopkih na zgoraj navedeni telefonski številki. Svetujemo vam, da pred tem natančno preberete navodila o sestavi in uporabi izdelka.
5. Kupec je dolžan pooblaščenemu servisu predložiti garancijski list in račun, kot potrdilo in dokazilo o nakupu ter dnevu izročitve blaga.
6. V primeru, da proizvod popravlja nepooblaščen servis ali oseba, kupec ne more uveljavljati zahtevkov iz te garancije.



7. Vzroki za okvaro oziroma nedelovanje izdelka morajo biti lastnosti stvari same in ne vzroki, ki so zunaj proizvajalčeve oziroma prodajalčeve sfere. Kupec ne more uveljavljati zahtevkov iz te garancije, če se ni držal priloženih navodil za sestavo in uporabo izdelka ali če je izdelek kakorkoli spremenjen ali nepravilno vzdrževan.
8. Jamčimo servis in rezervne dele še 3 leta po preteku garancijskega roka.
9. Obrabni deli oz. potrošni material so izvzeti iz garancije.
10. Vsi potrebni podatki za uveljavljanje garancije se nahajajo na dveh ločenih dokumentih (garancijski list, račun).
11. Ta garancija proizvajalca ne izključuje pravic potrošnika, ki izhajajo iz odgovornosti prodajalca za napake na blagu.

Prodajalec:

Lidl Slovenija d.o.o. k.d., Pod lipami 1, SI-1218 Komenda



● Postopek pri uveljavljanju garancije

Za zagotovitev hitre obdelave vašega primera vas prosimo, da sledite naslednjim napotkom:

Prosimo, da za vsa vprašanja pripravite račun in številko izdelka (IAN 389435_2201) kot dokazilo o nakupu.

Številko izdelka najdete na identifikacijski ploščici, gravuri, naslovni strani v navodilih (spodaj levo) ali na nalepki na hrbtni ali spodnji strani.

Če pride do napačnega delovanja ali drugih pomanjkljivosti, se obrnite najprej na v nadaljevanju navedeni servisni oddelek po telefonu ali prek e-pošte.

Izdelek, označen kot okvarjen, lahko nato brez poštnine pošljete na navedeni naslov servisa, zraven pa priložite potrdilo o nakupu (blagajniški račun) in navedite, za kakšno pomanjkljivost gre in kdaj je nastala.

● **Servis**

SI **Servis Slovenija**

Tel.: 00386 (0) 80 70 60

E-Mail: owim@lidl.si



Izjava EU o skladnosti

IZJAVA EU O SKLADNOSTI

IAN: 389435_2201
Identifikacija izdelka: "Parkside" Akumulatorski aparat za graviranje 4 V
Številka modela: HG09433

Predmet navedene izjave je v skladu z ustrezno zakonodajo Unije o harmonizaciji:

Directive 2006/42/EC
Directive 2014/30/EU
Directive 2011/65/EU

Sklicevanja na uporabljene harmonizirane standarde ali sklicevanja na druge tehnične specifikacije v zvezi s skladnostjo, ki je navedena v izjavi:

St. / Deli
Directive 2014/30/EU
EN IEC 55014-1:2021
EN IEC 55014-2:2021
EN IEC 61000-3-2:2019/A1:2021
EN 61000-3-3:2013/A2:2021
St. / Deli
Directive 2006/42/EC
EN ISO 12100:2010

Predmet zgoraj navedene izjave je v skladu z Direktivo 2011/65/EU Evropskega parlamenta in Sveta z dne 8. junija 2011 o omejevanju uporabe nekaterih nevarnih snovi v električni in elektronski opremi:

St. / Deli
Direktiva 2011/65/EU
EN IEC 63000: 2018

Tehnično dokumentacijo hrani: OWIM GmbH & Co.KG

Podpisano za in v imenu:

OWIM GmbH & Co. KG Stiftsbergstraße 1 D-74167 Neckarsulm Nemčija

Za izdajo te izjave o skladnosti je odgovoren izključno proizvajalec.

Prevod izvirne izjave o skladnosti

Neckarsulm
Kraj

13.07.2022
Datum

Benjamin Steeb
Managing Director

Peter J. Müller
Authorised Signatory

Použitá výstražná upozornění a symboly	Strana 97
Úvod	Strana 99
Použití ke stanovenému účelu	Strana 99
Upozornění k obchodním značkám	Strana 99
Rozsah dodávky	Strana 100
Popis dílů	Strana 100
Technické údaje	Strana 101
Bezpečnostní pokyny	Strana 103
Všeobecné bezpečnostní pokyny pro elektrické nástroje	Strana 103
Použití akumulátorového nástroje a zacházení s ním	Strana 107
Bezpečnostní pokyny pro všechna použití	Strana 109
Další bezpečnostní pokyny pro všechna použití	Strana 112
Bezpečnostní pokyny pro nabíječky	Strana 114
Specifické bezpečnostní pokyny pro gravírovací práce	Strana 115
Před uvedením do provozu	Strana 117
Nabíjení akumulátoru	Strana 117
Indikátor kapacity akumulátoru	Strana 118
Obsluha	Strana 118
Zapnutí/vypnutí napájení	Strana 118
Nastavte hloubku průniku gravury	Strana 119
Vyměňte gravírovací hrot	Strana 119
Pracovní pokyny	Strana 120
Čištění a údržba	Strana 120
Čištění	Strana 120
Skladování	Strana 121
Transport	Strana 121
Zlikvidování	Strana 121
Záruka	Strana 122
Postup v případě uplatňování záruky	Strana 123
Servis	Strana 123
ES prohlášení o shodě	Strana 124

Použitá výstražná upozornění a symboly

V tomto návodu na obsluhu, stručném návodu a na obalu jsou používána následující výstražná upozornění:



Přečtěte si návod k obsluze.



NEBEZPEČÍ! Tento symbol se signální slovem „Nebezpečí“ označuje ohrožení s vysokým stupněm rizika, které má, pokud se mu nezabrání, za následek těžké zranění nebo smrt.



VAROVÁNÍ! Tento symbol se signální slovem „Varování“ označuje ohrožení se středním stupněm rizika, které může mít, pokud se mu nezabrání, za následek těžké zranění nebo smrt.



OPATRŇ! Tento symbol se signální slovem „Opatrně“ označuje ohrožení s nízkým stupněm rizika, které může mít, pokud se mu nezabrání, za následek malé nebo lehké zranění.



UPOZORNĚNÍ: Tento symbol se signálním slovem „Upozornění“ poskytuje další užitečné informace.



Střídavý proud/napětí



Stejnsměrný proud/napětí

	Noste ochranu sluchu!
	Noste ochranu očí!
	Noste ochranu proti prachu!
	Chraňte akumulátorovou sadu před horkem a trvalým, silným slunečním zářením.
	Chraňte akumulátorovou sadu před vodou a vlhkem.
	Chraňte akumulátorovou sadu před ohněm.
n₀	Volnoběžné otáčky
min⁻¹	Otáček za minutu
	Používejte výrobek jen v suchých vnitřních prostorech.
CE	Značka CE potvrzuje shodu se směrnicemi EU, které se na výrobek vztahují.

AKU GRAVÍROVACÍ PŘÍSTROJ 4 V PAGG 4 B2

● **Úvod**

Blahopřejeme Vám ke koupi nového výrobku. Rozhodli jste se pro kvalitní produkt. Návod k obsluze je součástí tohoto výrobku. Obsahuje důležité pokyny pro bezpečnost, použití a likvidaci. Před použitím výrobku se seznamte se všemi pokyny k obsluze a bezpečnostními pokyny. Používejte výrobek jen popsáním způsobem a na uvedených místech. Při předání výrobku třetí osobě předejte i všechny podklady.

● **Použití ke stanovenému účelu**

- Tento aku gravírovací přístroj (dále jen „výrobek“ nebo „elektrický nástroj“) se používá pro gravírování nebo zdobení materiálů, jako je kov, plast, sklo, keramika, dřevo, kůže a kámen.
- Jakékoli jiné použití nebo změna výrobku jsou považovány, že nejsou v souladu s určením a nesou značné riziko nehody. Výrobce nenese žádnou odpovědnost za škody způsobené nesprávným použitím. Není určeno pro komerční použití.

● **Upozornění k obchodním značkám**

- USB® je registrovaná obchodní známka společnosti USB Implementers Forum, Inc.
- Všechny ostatní názvy a výrobky mohou být ochrannými známkami nebo registrovanými ochrannými známkami příslušných vlastníků.

● Rozsah dodávky

VAROVÁNÍ!

- ▶ Výrobek a balicí materiály nejsou dětská hračka! Nedovolte dětem hrát si s plastovými sáčky, fóliemi a malými díly! Hrozí nebezpečí polknutí a udušení!

- 1 Aku gravírovací přístroj 4 V PAGG 4 B2
- 1 Nabíjecí kabel
- 5 Gravírovací šablony
- 1 Krátký návod

● Popis dílů

Otevřete před dalším čtením stránku s obrázky a seznamte se se všemi funkcemi výrobku.

- 1 Vypínač Zap/Vyp
- 2 Indikátor kapacity/stavu nabití akumulátoru
- 3 3x indikační LED diody (2 stupně počtu zdvihů na LED)
- 4 +/- tlačítka pro regulaci otáček (počet zdvihů)
- 5 Mikro-USB C přípojka
- 6 Síťový adaptér (není obsažen v rozsahu dodávky)
- 7 USB konektor nabíjecího kabelu
- 8 Nabíjecí kabel
- 9 Mikro USB C konektor nabíjecího kabelu
- 10 Zámek gravírovacího hrotu
- 11 Gravírovací hrot
- 12 Gravírovací šablony

● Technické údaje

Aku gravírovací přístroj PAGG 4 B2

Jmenovité napětí baterie	: 4 V  (stejnoseměrný proud)
Články	: 1
Akumulátor (integrováný)	: Lithium-iontová
Kapacita akumulátoru	: 1500 mAh
ó stupňů počtu zdvihů	
Počet zdvihů	: n_0 6000 bis 19000 min ⁻¹

Nabíječka

HG06825 (není obsažen v rozsahu dodávky)

Vstup

Jmenovité napětí : 100–240 V~, 50/60 Hz (střídavý proud/napětí)

Jmenovitý výkon : 16 W

Výstup

Jmenovité napětí : 5 V  (stejnoseměrný proud/napětí)

Nabíjecí proud : 1,7 A

Ochranná třída : II/ (dvojitá izolace)

Hodnoty emisí hluku

Naměřené hodnoty byly stanoveny v souladu s normou EN 62841. Hladina akustického tlaku elektrického nástroje hodnocená jako A je obvykle:

Hladina akustického tlaku: L_{pA} = 76 dB(A)

Nejistota: K_{pA} = 3 dB

Hladina akustického výkonu: L_{WA} = 87 dB(A)

Nejistota: K_{WA} = 3 dB

Celková hodnota vibrací

Emisní hodnota vibrací a_{H_1} :

$<2,5 \text{ m/s}^2$

Nejistota K:

$1,5 \text{ m/s}^2$

VAROVÁNÍ!



Nosit ochranu sluchu!

UPOZORNĚNÍ

- ▶ Uvedené celkové hodnoty vibrací a uvedené hodnoty emisí hluku byly naměřeny pomocí standardizovaných zkušebních metod, a mohou být použity k porovnání jednoho elektrického nástroje s jiným.
- ▶ Uvedené celkové hodnoty vibrací a uvedené hodnoty emisí hluku mohou být použity i pro předběžnému odhadu zatížení.

VAROVÁNÍ!

- ▶ Vibrace a hluk při skutečném použití elektrických nástrojů se od uvedených hodnot odchylují v závislosti na způsobu, jakým je elektrický nástroj používán, zejména typ zpracovávaného obrobku.
Snažte se udržet zatížení vibracemi a hlukem tak nízké, jak je to jen možné. Příklady opatření ke snížení zatížení vibracemi nošení rukavic při používání nástroje a omezení doby práce. Přitom se musí brát do úvahy všechny akce provozního cyklu (například časy kde je elektrický nástroj vypnut, a ty, u kterých je sice zapnutý, ale běží bez zatížení).



Bezpečnostní pokyny

● Všeobecné bezpečnostní pokyny pro elektrické nástroje

VAROVÁNÍ!

- ▶ **Přečtěte si všechny bezpečnostní pokyny, pokyny, ilustrace a technické údaje, kterými je tento elektrický nástroj opatřen.** Nedodržení následných pokynů může způsobit zranění elektrickým proudem, požár a/ nebo těžká zranění.

Uschovejte bezpečnostní pokyny a návody pro budoucnost.

Termín používaný v bezpečnostních pokynech „elektrický nástroj“ se vztahuje na elektrické nástroje napájené ze sítě (síťovým vedením) nebo elektrické nástroje napájené akumulátorem (bez síťového vedení).

Bezpečnost práce na pracovním místě

- Udržujte pracovní prostor v čistotě a dobře osvětlený.** Nepořádek nebo neosvětlené pracovní prostory mohou vést k úrazům.
- Nepracujte s elektrickým nástrojem ve výbušném prostředí, v přítomnosti hořlavých kapalin, plynů nebo prachu.** Elektrické nástroje jsou zdrojem jiskření, které může zapálit prach nebo výpary.
- Při práci s elektrickými nástroji udržujte děti a osoby v bezpečné vzdálenosti.** Při rozptýlení můžete ztratit kontrolu nad elektrickým nástrojem.

Elektrická bezpečnost

- a) **Síťová zástrčka elektrického nástroje se musí hodit do zásuvky. Zástrčka nesmí být žádným způsobem měněna. Nepoužívejte rozbočovací zástrčky s uzemněnými elektrickými nástroji.** Neupravené zástrčky a odpovídající zásuvky snižují riziko úrazu elektrickým proudem.
- b) **Vyhnete se kontaktu těla s uzemněnými povrchy, jako jsou potrubí, radiátory, sporáky a ledničky.** Pokud je vaše tělo uzemněné, existuje zvýšené riziko úrazu elektrickým proudem.
- c) **Chraňte elektrické nástroje před deštěm nebo vlhkem.** Proniknutí vody do elektrického nástroje zvyšuje riziko úrazu elektrickým proudem.
- d) **Nezneužívejte přípojně vedení k zavěšování nebo nošení elektrického nástroje nebo k vytáhnutí zástrčky ze zásuvky. Udržujte přípojně vedení daleko od tepla, oleje, ostrých hran nebo pohybujících se částí přístroje.** Poškozená nebo spletená přípojně vedení zvyšují riziko úrazu elektrickým proudem.
- e) **Pokud pracujete s elektrickým nástrojem venku, používejte jen prodlužovací kabel vhodný i pro venkovní použití.** Použití prodlužovacího kabelu vhodného pro venkovní prostředí snižuje riziko úrazu elektrickým proudem.
- f) **Pracujete-li s elektrickým nástrojem ve vlhkém prostředí, použijte proudový chránič.** Použití proudového chrániče snižuje riziko úrazu elektrickým proudem.

Bezpečnost osob

- a) **Budte pozorní, sledujte, co děláte a používejte při práci s elektrickým nástrojem zdravý rozum. Nepoužívejte elektrický nástroj, jste-li unaveni nebo pod vlivem drog, alkoholu nebo léků.** Moment nepozornosti při používání elektrického nástroje může vést k vážným zraněním.
- b) **Používejte osobní ochranné pomůcky a vždy noste ochranné brýle.** Nošení osobních ochranných pomůcek, jako je protiprachová maska, neklouzavá bezpečnostní obuv, ochranná přilba nebo ochrana sluchu, v závislosti na povaze a použití elektrického nástroje, snižuje riziko zranění.
- c) **Zabraňte náhodnému spuštění. Ujistěte se, že elektrický nástroj je vypnutý předtím, než jej připojíte k elektrické síti a/nebo akumulátoru, ho zvednete nebo přenášíte.** Pokud přenášíte elektrický nástroj s prstem na spínači nebo zapnutý elektrický nástroj připojíte k napájení, může to vést k nehodám.
- d) **Před zapnutím elektrického nástroje odstraňte všechny seřizovací nástroje nebo klíče.** Nástroj nebo klíč, který ponecháte připevněn k otáčející se části elektrického nástroje, může vést ke zranění.
- e) **Vyhýbejte se nenormálnímu držení těla. Dbejte na správný postoj a udržujte za všech okolností rovnováhu.** To umožňuje lepší ovladatelnost elektrického nástroje v neočekávaných situacích.
- f) **Noste vhodný oděv. Nenoste volný oděv nebo šperky. Udržujte své vlasy, oblečení a rukavice mimo dosah pohybujících se částí.** Volný oděv, šperky nebo dlouhé vlasy mohou být zachyceny pohybujícími se částmi.

- g) **Pokud mohou být namontována zařízení na odsávání a sběr prachu, ujistěte se, že jsou připojeny a správně použity.** Použití odsávání prachu dokáže snížit ohrožení prachem.
- h) **Neukolébejte se ve falešné bezpečnosti a nepřekračujte bezpečnostní pravidla pro elektrické nástroje, a to ani v případě, že jste se seznámili s elektrickým nástrojem při častém používání.** Nedbalé jednání může vést k vážným zraněním během zlomků sekundy.

Použití a zacházení s elektrickým nástrojem

- a) **Elektrický nástroj nepřetěžujte. Použijte pro svou práci určený typ elektrického nástroje.** S pomocí vhodného elektrického nástroje pracujete lépe a bezpečněji v zadané oblasti výkonu.
- b) **Nepoužívejte elektrický nástroj, jehož spínač je vadný.** Elektrický nástroj, které již není možné zapnout nebo vypnout, je nebezpečné a musí být opraveno.
- c) **Před jakýmkoliv seřizováním, výměnou nástrojových nástavců nebo před uložením nepoužívaného elektrického nástroje vytáhněte zástrčku ze zásuvky a/nebo odstraňte odnímatelný akumulátor.** Toto opatření zabraňuje neúmyslnému spuštění elektrického nástroje.
- d) **Nepoužívané elektrické nástroje skladujte mimo dosah dětí. Nenechte osoby používat elektrický nástroj, pokud nejsou s ním obeznámeni nebo nečetli instrukce.** Elektrické nástroje jsou nebezpečné, když jsou používány nezkušenými osobami.

- e) **Opatrujte elektrické nástroje a nástrojový nástavec s péčí. Zkontrolujte, zda pohyblivé díly bezvadně fungují a nezadírají se, zda díly nejsou prasklé nebo tak poškozené, že je narušena funkce elektrického nástroje. Poškozené díly nechte opravit před použitím elektrického nástroje.** Mnoho nehod je způsobeno špatně udržovanými elektrickými nástroji.
- f) **Řezné nástroje udržujte ostré a čisté.** Řádně udržované řezné nástroje s ostrými řeznými břity se méně zadírají a lépe se ovládají.
- g) **Používejte elektrický nástroj, příslušenství a nástrojové nástavce atd. v souladu s těmito pokyny. Zohledněte pracovní podmínky a činnost, která má být provedena.** Použití elektrického nástroje k jiné činnosti, než je určené použití, může vést k nebezpečným situacím.
- h) **Udržujte rukojeti a úchopy suché, čisté a bez oleje a tuku.** Kluzké rukojeti a úchopy neumožňují bezpečnou obsluhu a ovládání elektrického nástroje v neočekávaných situacích.

● **Použití akumulátorového nástroje a zacházení s ním**

- a) **Akumulátor nabíjejte pouze nabíječkami doporučenými výrobcem.** U nabíječky, která je určena pro určitý druh akumulátorů, hrozí riziko požáru v případě jejího použití s jinými akumulátory.
- b) **V elektrických nástrojích používejte pouze akumulátory pro ně určené.** Použití jiných akumulátorů může způsobit poranění a vést ke vzniku požáru.

- c) **Nepoužívaný akumulátor uchovávejte v bezpečné vzdálenosti od kancelářských sponek, mincí, klíčů, hřebíků, šroubů či jiných malých kovových předmětů, které by mohly zapříčinit přemostění kontaktů.** Zkrat mezi kontakty akumulátoru může mít za následek popáleniny nebo požár.
- d) **Pokud jsou použity nesprávně, může z akumulátoru unikat tekutina. Vyhněte se kontaktu s ní. Při náhodném kontaktu opláchněte vodou. Pokud se kapalina dostane do očí, požadujte navíc lékařskou pomoc.** Unikající kapalina z akumulátoru může vést k podráždění pokožky nebo popáleninám.
- e) **Nepoužívejte poškozený nebo změněný akumulátor.** Poškozené nebo upravené akumulátory se mohou chovat nepředvídatelně a vést k požáru, výbuchu nebo nebezpečí zranění.
- f) **Nevystavujte akumulátor ohni nebo vysokým teplotám.** Oheň nebo teploty nad 130 °C (265 °F) mohou vyvolat explozi.
- g) **Dodržujte všechny pokyny k nabíjení a nabíjejte akumulátor akumulátorového nástroje nikdy mimo rozsah teplot uvedený v návodu k obsluze.** Nesprávné nabíjení nebo nabíjení mimo přípustný rozsah teplot mohou akumulátor zničit a zvyšují riziko vzniku požáru.

 **OPATRNĚ! NEBEZPEČÍ VÝBUCHU!**



Nikdy nedobíjejte nedobíjitelné baterie.

OPATRNĚ! NEBEZPEČÍ VÝBUCHU!



Chraňte akumulátor před horkem, např. i před opakovaným slunečním zářením, ohněm, vodou a vlhkostí. Existuje nebezpečí exploze.

Servis

- a) **Nechte elektrické nástroje opravovat jen od kvalifikovaného odborného personálu s použitím originálních náhradních dílů.** Tím je zajištěno, že bezpečnost elektrického nástroje zůstane zachována.
- b) **Nikdy neudržujte poškozené akumulátory.** Veškerá údržba akumulátorů musí být provedena výrobcem nebo autorizovanými servisními středisky.

● Bezpečnostní pokyny pro všechna použití

Společné bezpečnostní informace pro frézování

1. **Tento elektrický nástroj je třeba používat jako frézu. Dodržujte bezpečnostní pokyny, instrukce, popisy a data, která jste obdrželi s přístrojem.** Nebudete-li dodržovat následující instrukce, může dojít k úrazu elektrickým proudem, požáru a/nebo těžkému poranění.
2. **Tento elektrický nástroj není vhodný pro broušení, broušení smirkovým papírem, kartáčování drátěným kartáčem, leštění a odbrušování.** Použití, pro něž není elektrický nástroj určen, mohou způsobit ohrožení a zranění.

3. **Nepoužívejte příslušenství, které nebylo určeno a doporučeno pro tento elektrický nástroj výrobcem.**
Skutečnost, že jste schopni příslušenství na váš elektrický nástroj upevnit nezaručuje bezpečné upotřebení.
4. **Brusné kotouče, brusné válečky nebo jiné příslušenství se musí přesně hodit na brusné vřeteno nebo upínací kleště vašeho elektrického nástroje.**
Nástrojové nástavce, které se nehodí přesně na brusné vřeteno elektrického nástroje, se nepravidelně otáčejí, velmi silně vibrují a mohou vést ke ztrátě kontroly.
5. **Kotouče, brusné válce, řezné nástroje nebo jiné příslušenství namontované na trnu musí být zcela zasunuté do upínacích kleští nebo sklíčidla. „Výčnělek“ nebo odkrytá část trnu mezi brusným tělesem a upínacími kleštěmi nebo sklíčidlem musí být minimální.** Pokud není trn dostatečně upnut nebo je brusné těleso příliš daleko vpředu, může se nástrojový nástavec uvolnit a může být vysokou rychlostí vyhozen.
6. **Noste osobní ochranné pomůcky. Používejte v závislosti na aplikaci celoobličejový štít, ochranu očí nebo ochranné brýle. Podle potřeby noste masku proti prachu, ochranu sluchu, ochranné rukavice nebo speciální zástěru, která vám zadrží malé úlomky brusiva a materiálu.** Oči by měly být chráněny před odlétajícími částicemi, které vznikají při různých druzích využití. Ochranná maska proti prachu nebo respirátor musí při používání filtrovat vznikající prach. Budete-li dlouho vystaveni silnému hluku, můžete být postiženi ztrátou sluchu.

7. **U ostatních osob dbejte na bezpečnou vzdálenost od vaší pracovní oblasti. Každý, kdo do pracovní oblasti vstoupí, musí nosit osobní ochranné pomůcky.** Úlomky nástroje nebo zlomené nástrojové nástavce mohou odlétnout a způsobit poranění i mimo příslušnou pracovní oblast.
8. **Při startování vždy elektrický nástroj pevně držte.** Při protáčení motoru na plné otáčky může reakční točivý moment motoru způsobit otáčení elektrického nástroje.
9. **Pokud je to možné, použijte k upevnění obráběného dílce sílu. Nikdy nedržte malý obráběný dílec v jedné ruce a elektrický nástroj v druhé ruce, když jej používáte.** Upnutím malých obrobků máte obě ruce volné pro lepší ovládání elektrického nástroje. Při řezání kulatých obrobků, jako jsou dřevěné kotvy, tyčový materiál nebo trubky, mají tendenci se odvalovat, což může způsobit, že se nástrojový nástavec může zaseknout a být vržen směrem na Vás.
10. **Nikdy neodkládejte elektrický nástroj, dokud se nástrojový nástavec úplně nezastaví.** Otáčející se nástrojový nástavec se může dostat do kontaktu s odkládací plochou, čímž byste mohli nad elektrickým nástrojem ztratit kontrolu.
11. **Po výměně nástrojových nástavců nebo nastavení na přístroji pevně dotáhněte matici upínacích kleští, sklíčidlo nebo jiné upevňovací prvky.** Uvolněné upevňovací prvky se mohou nečekaně pohnout a způsobit ztrátu kontroly; neupevňené rotující součásti jsou prudce vytlačeny.
12. **Nenechávejte elektrický nástroj v chodu při přenášení.** Vaše oblečení může být náhodným kontaktem zachyceno otáčejícím se nástrojovým nástavcem a ten může poranit vaše tělo.

- 13. Pravidelně čistěte větrací otvor svého elektrického nástroje.** Ventilátor motoru vtahuje do krytu prach a silné nahromadění kovového prachu může způsobit elektrická nebezpečí.
- 14. Nepoužívejte elektrický nástroj v blízkosti hořlavých materiálů.** Jiskry mohou tyto materiály zapálit.
- 15. Nepoužívejte nástrojové nástavce, které vyžadují tekuté chladivo.** Použití vody nebo jiných tekutých chladiv může vést k úrazu elektrickým proudem.

● Další bezpečnostní pokyny pro všechna použití

Zpětný ráz a související bezpečnostní pokyny

Zpětný ráz je náhlá reakce v důsledku zaháknutí nebo zablokování rotujícího nástrojového nástavce, jako jsou řezací kotouč, brusný kotouč, brusný disk, drátěný kartáč atd. Zaháknutí nebo zablokování vede k náhlému zastavení otáčejícího se nástrojového nástavce. Tím se zrychlí nekontrolovaný elektrický nástroj proti směru otáčení nástrojového nástavce.

Když se např. brusný kotouč zahákne nebo zablokuje v obrobku, může se okraj brusného kotouče, která se zasahuje do obrobku, zachytit a tím způsobit rozbití brusného kotouče nebo zpětný ráz. Brusný kotouč se pak pohybuje směrem k obsluhující osobě nebo od ní, v závislosti na směru otáčení kotouče v místě zablokování. Přitom se mohou brusné kotouče také vylomit. Zpětný ráz je následkem špatného nebo chybného používání elektrického nástroje. Je možno mu zamezit vhodnými preventivními bezpečnostními opatřeními, jak je popsáno dále.

- 1) **Elektrický nástroj držte pevně a vaše tělo i ruce mějte v poloze, ve které můžete dobře zachytit síly zpětného rázu.** Obsluhující osoba může díky vhodným preventivním bezpečnostním opatřením zvládnout síly zpětného rázu.
- 2) **Pracujte zvláště opatrně v oblasti rohů, ostrých hran atd. zamezte tomu, aby se nástrojové nástavce od obrobku odrazily nebo aby v něm uvázly.** Rotující nástrojový nástavec má sklon se vzpříčit v rozích, ostrých hranách nebo pokud se odrazí. To pak způsobí ztrátu kontroly nebo zpětný ráz.
- 3) **Nepoužívejte zoubkovaný pilový list.** Takovéto nástrojové nástavce často způsobují zpětný ráz nebo ztrátu kontroly nad elektrickým nástrojem.
- 4) **Nástrojový nástavec vždy vkládejte do materiálu ve stejném směru, v jaké řezná hrana opouští materiál (odpovídá stejnému směru jako jsou vyhazovány třísky).** Vedení elektrického nástroje nesprávným směrem způsobí, že řezná hrana nástrojového nástavce se vylomí z obráběného dílce, což způsobí vytažení elektrického nástroje v tomto směru posuvu.
- 5) **Při upotřebení rotačních pilníků, odbrušovacích kotoučů, vysokorychlostních frézovacích nástrojů nebo karbidových frézovacích nástrojů vždy pevně upněte obrobek.** Tyto nástrojové nástavce se zachytí i při malém množství řetězení v drážce a mohou způsobit zpětný ráz. Když je zaháknutý odbrušovací kotouč, obvykle praskne. Pokud jsou zaháknuté soustružnické pilníky, vysokorychlostní frézovací nástroje nebo karbidové frézovací nástroje, může vložka nástroje vyskočit z drážky a způsobit ztrátu kontroly nad elektrickým nástrojem.

● **Bezpečnostní pokyny pro nabíječky**



- Tento přístroj mohou používat děti starší 8 let i osoby se sníženými fyzickými, smyslovými či mentálními schopnostmi nebo s nedostatkem zkušeností a znalostí, pokud jsou pod dohledem nebo byly poučeny ohledně bezpečného používání přístroje a chápou z toho vyplývající nebezpečí. Děti si nesmí s přístrojem hrát. Čištění a uživatelskou údržbu nesmějí provádět děti bez dohledu.



Uvedený síťový adaptér (není obsažen v rozsahu dodávky) je vhodný pouze pro provoz uvnitř.

- Při používání síťového adaptéru USB musí být příslušná zásuvka vždy dobře přístupná, aby bylo v případě nebezpečí možné ihned adaptér odpojit.

VAROVÁNÍ!

- ▶ Chcete-li nabíjet akumulátor tohoto výrobku, použijte pouze určený síťový adaptér .
- ▶ Nepoužívejte síťový adaptér  (není neobsažen v rozsahu dodávky) s poškozenou síťovou zástrčkou. Poškozené síťové zástrčky znamenají nebezpečí života v důsledku úrazu elektrickým proudem.

● **Specifické bezpečnostní pokyny pro gravírovací práce**

- Nepoužívejte výrobek déle než 30 minut.**
- Tento elektrický nástroj se používá k frézování. Dodržujte bezpečnostní pokyny, instrukce, popisy a data, která jste obdrželi s přístrojem.** Nebudete-li dodržovat následující instrukce, může dojít k úrazu elektrickým proudem, požáru a/nebo těžkému poranění.
- Noste osobní ochranné pomůcky. Používejte v závislosti na aplikaci celoobličejový štít, ochranu očí nebo ochranné brýle. Podle potřeby noste masku proti prachu, ochranu sluchu, ochranné rukavice nebo speciální zástěru, která vám zadrží malé úlomky brusiva a materiálu.** Oči by měly být chráněny před odlétajícími částicemi, které vznikají při různých druzích využití. Ochranná maska proti prachu nebo respirátor musí při používání filtrovat vznikající prach. Budete-li dlouho vystaveni silnému hluku, můžete být postiženi ztrátou sluchu.

- d) **U ostatních osob dbejte na bezpečnou vzdálenost od vaší pracovní oblasti. Každý, kdo do pracovní oblasti vstoupí, musí nosit osobní ochranné pomůcky.** Úlomky nástroje nebo zlomené nástrojové nástavce mohou odlétnout a způsobit poranění i mimo příslušnou pracovní oblast.
- e) **Přípojný kabel udržujte mimo dosah rotujících nástrojových nástavců.** Ztratíte-li kontrolu nad přístrojem, může být kabel proříznut nebo zachycen a vaše ruka nebo paže se mohou dostat na otáčející se nástrojový nástavec.
- f) **Nikdy neodkládejte elektrický nástroj, dokud se nástrojový nástavec úplně nezastaví.** Otáčející se nástrojový nástavec se může dostat do kontaktu s odkládací plochou, čímž byste mohli nad elektrickým nástrojem ztratit kontrolu.
- g) **Nepoužívejte nástrojové nástavce, které vyžadují tekuté chladivo.** Použití vody nebo jiných tekutých chladiv může vést k úrazu elektrickým proudem.

● Před uvedením do provozu

● Nabíjení akumulátoru

POZNÁMKA

- ▶ Používejte akumulátore jen v suchých vnitřních prostorách.
- ▶ Akumulátor se expeduje částečně nabitý. Před prvním uvedením do provozu akumulátor nabijte. Lithium-iontový akumulátor můžete nabíjet kdykoli bez zkrácení životnosti. Přerušeni procesu nabíjení akumulátoru neškodí.
- ▶ Uvedený napájecí adaptér [6] je vhodný pouze pro nabíjení tohoto výrobku.
- ▶ Nikdy nenabíjejte akumulátorovou sadu, pokud je okolní teplota nižší než +10 °C nebo vyšší než +40 °C. Má-li být lithium-iontová baterie skladována po delší dobu, musí být stav nabití pravidelně kontrolován. Optimální stav nabití je mezi 50 % a 80 %. Pro výrobek a instalovanou baterii by mělo být skladovací prostředí chladné a suché při okolní teplotě mezi 0 °C a +50 °C.

Spusťte nabíjení

- Připojte konektor Mikro-USB C nabíjecího kabelu [9] k přípojce Mikro-USB C [5] výrobku.
- Spojte USB konektor nabíjecího kabelu [7] se síťovým adaptérem [6].
- Připojte síťový adaptér [6] ke zdroji proudu 100–240 V~, 50/60 Hz.
- Během nabíjení nepřetržitě bliká indikátor stavu nabití [2] průběžně zleva doprava zeleně.

Ukončení nabíjení

- Indikátor kapacity akumulátoru [2] přestane blikat a po úplném nabití akumulátoru se rozsvítí zeleně. Výrobek je připraven k použití.
- Odpojte síťový adaptér [6] od sítě.

● Indikátor kapacity akumulátoru

Indikátor kapacity akumulátoru [2] zobrazuje stav nabití akumulátoru pomocí 3 LED.

Počet svítících LED	Stav nabití akumulátoru
1 LED	Nepatrná
2 LED	Střední
3 LED	Plně nabitý

● Obsluha

- Nikdy nepoužívejte výrobek k jiným účelům než k určenému použití a pouze s originálními díly/příslušenstvím. Použití jiných než v návodu k obsluze doporučených dílů nebo jiného příslušenství může pro vás znamenat nebezpečí zranění.

● Zapnutí/vypnutí napájení

Zapnutí

- Stlačte a podržte vypínače Zap/Vyp [1].

Vypnout

- Uvolněte vypínač Zap/Vyp [1].

● Nastavte hloubku průniku gravury

S pomocí tlačítek +/- pro regulaci otáček [4] se nastavuje hloubka průniku gravury. Nízké nastavení je obvykle dostatečné pro nejběžnější aplikace.

- Stisknutím tlačítka + pro regulaci otáček [4] zvýšíte hloubku průniku.
- Stisknutím tlačítka - pro regulaci otáček [4] snížíte hloubku průniku.

UPOZORNĚNÍ

- ▶ Indikace LED indikátorů [3] se mění v závislosti na nastavení otáček (2 stupně počtu zdvihů na LED): Při maximálních otáčkách jsou všechny 3 LED [3] rozsvíceny. Při nejnižších otáčkách svítí 1 LED [3] tlumeně.

● Vyměňte gravírovací hrot

⚠ OPATRNĚ! NEBEZPEČÍ PORANĚNÍ!

- ▶ Před zahájením práce na výrobku výrobek vypněte.

- Vyměňte gravírovací hrot [11], jakmile je opotřeбенý a již nevytváří požadované výsledky gravírování. Otáčejte zámkem gravírovacího hrotu [10] proti směru hodinových ručiček, dokud nebude zámek gravírovacího hrotu [10] možné vyjmout. Zespodu vyjměte gravírovací hrot [11] ze zámku gravírovacího hrotu [10].
- Demontujte pružiny a podložky.
- Nasuňte podložku a pružinu na nový gravírovací hrot [11]. Pak jej vložte a otočte zámkem gravírovacího hrotu [10] ve směru hodinových ručiček, aby se uzamkl.
- Zkontrolujte, zda je gravírovací hrot [11] správně upevněn.

● Pracovní pokyny

S výrobkem můžete vytvářet kreativní, individuální gravury. Tak se dají například identifikovat vaše cennosti. Můžete nanést čísla a písmena na kov, sklo, dřevo, plast, keramiku, kámen a kůži. K tomu použijte gravírovací šablony [12], které jsou součástí dodávky.

- Držte výrobek pod úhlem, jako když držíte tužku.
- Paže by měla přitom spočívat na stole.
- Veďte gravírovací hrot [11] s malým kontaktním tlakem po obrobku. Rychlost posuvu procvičujte nejlépe na přebytečných materiálech.

UPOZORNĚNÍ

- ▶ Dodaný gravírovací hrot [11] je vyroben z wolframové oceli. Proto není vhodný pro gravírování elektronických médií, jako jsou CD, DVD atd. Tyto materiály a jejich čitelnost by mohly být poškozeny.
- ▶ Obrobek, který je jistě držen v upínacím zařízení nebo svěráku, je mnohem bezpečnější než obrobek držený v ruce. Zajištění obrobku tímto způsobem je užitečné také pro obsluhu jednou rukou.

● Čištění a údržba

● Čištění

⚠ VAROVÁNÍ! NEBEZPEČÍ PORANĚNÍ!

- ▶ Výrobek před všemi pracemi čištění a údržby vypněte.

- Výrobek je bezúdržbový.
- Odstraňte nečistoty z výrobku pomocí suchého hadříku.
- Dovnitř výrobku nesmí proniknout žádné kapaliny.

● Skladování

Uchovávejte výrobek v suchém vnitřním prostoru, chráněném před přímým slunečním světlem, přednostně v původním obalu.

● Transport

Přepravujte výrobek v přepravní tašce. Chraňte výrobek před těžkými úderů nebo silnými otřesy, které mohou nastat během přepravy ve vozidlech. Zajistěte výrobek tak, aby nemohl sklouznout nebo se převrátit.

● Zlikvidování

Obal se skládá z ekologických materiálů, které můžete zlikvidovat prostřednictvím místních sběrů recyklovatelných materiálů.



Při třídění odpadu se řiďte podle označení obalových materiálů zkratkami (a) a čísly (b), s následujícím významem: 1-7: umělé hmoty/20-22: papír a lepenka/80-98: složené látky.

Výrobek:



O možnostech likvidace vysloužilých zařízení se informujte u správy vaší obce nebo města.



V zájmu ochrany životního prostředí vysloužilý výrobek nevyhazujte do domovního odpadu, ale předejte k odborné likvidaci. O sběrnách a jejich otevíracích hodinách se můžete informovat u příslušné správy města nebo obce.

Vadné nebo vybité baterie resp. akumulátory se musí, podle směrnice 2006/66/ES a jejich příslušných změn, recyklovat. Baterie, akumulátory i výrobek odevzdejte zpět do nabízených sběrů.



Ekologické škody v důsledku chybné likvidace baterií/akumulátorů!

Před odstraněním výrobku do odpadu z něho vyjměte baterie resp. akumulátorový balíček.

Baterie/akumulátory se nesmí zlikvidovat v domácím odpadu. Mohou obsahovat jedovaté těžké kovy a musí se zpracovávat jako zvláštní odpad. Chemické symboly těžkých kovů: Cd = kadmium, Hg = rtuť, Pb = olovo. Proto odevzdejte opotřebované baterie/akumulátory u komunální sběrně.

● Záruka

Výrobek byl vyroben s nejvyšší pečlivostí podle přísných kvalitativních směrnic a před odesláním prošel výstupní kontrolou. V případě závad máte možnost uplatnění zákonných práv vůči prodejci. Vaše práva ze zákona nejsou omezena naší níže uvedenou zárukou.

Na tento artikl platí 3 záruka od data zakoupení. Záruční lhůta začíná od data zakoupení. Uschovejte si dobře originál pokladní stvrzenky. Tuto stvrzenku budete potřebovat jako doklad o zakoupení.

Pokud se do 3 let od data zakoupení tohoto výrobku vyskytne vada materiálu nebo výrobní vada, výrobek Vám – dle našeho rozhodnutí – bezplatně opravíme nebo vyměníme. Tato záruka zaniká, jestliže se výrobek poškodí, neodborně použil nebo neobdržel pravidelnou údržbu.

Záruka platí na vady materiálu a výrobní vady. Tato záruka se nevztahuje na díly výrobku podléhající opotřeбенí (např. na baterie), dále na poškození křehkých, choulostivých dílů, např. vypínačů, akumulátorů nebo dílů zhotovených ze skla.

● Postup v případě uplatňování záruky

Pro zajištění rychlého zpracování Vašeho případu se řiďte následujícími pokyny:

Pro všechny požadavky si připravte pokladní stvrzenku a číslo artiklu (IAN 389435_2201) jako doklad o zakoupení.

Číslo artiklu najdete na typovém štítku, gravuře, titulní stránce návodu (vlevo dole) nebo na nálepce na zadní nebo spodní straně.

V případě poruch funkce nebo jiných závad nejdříve kontaktujte, telefonicky nebo e-mailem, v následujícím textu uvedené servisní oddělení.

Výrobek registrovaný jako vadný potom můžete s přiloženým dokladem o zakoupení (pokladní stvrzenkou) a údaji k závadě a kdy k ní došlo, bezplatně zaslat na adresu servisu, která Vám byla sdělena.

● Servis

 **Servis Česká republika**

Tel.: 800600632

E-Mail: owim@lidl.cz



● ES prohlášení o shodě

ES PROHLÁŠENÍ O SHODĚ

IAN: 389435_2201
Identifikace produktu: "Parkside" Aku gravírovací přístroj 4 V
Číslo modelu: HG09433

Výše popsaný předmět prohlášení je ve shodě s příslušnými harmonizačními právními předpisy Unie:

Directive 2006/42/EC
Directive 2014/30/EU
Directive 2011/65/EU

Odkazy na příslušné harmonizované normy, které byly použity, nebo na jiné technické specifikace, na jejichž základě se shoda prohlašuje:

Č. / Části
Directive 2014/30/EU
EN IEC 55014-1:2021
EN IEC 55014-2:2021
EN IEC 61000-3-2:2019/A1:2021
EN 61000-3-3:2013/A2:2021
Č. / Části
Directive 2006/42/EC
EN ISO 12100:2010

Předmět výše uvedeného prohlášení je v souladu se směrnicí Evropského parlamentu a Rady 2011/65/EU ze dne 8. června 2011 o omezení používání některých nebezpečných látek v elektrických a elektronických zařízeních:

Č. / Části
Směrnice 2011/65/EU
EN IEC 63000: 2018

Držitel technické dokumentace: OWIM GmbH & Co.KG

Podepsáno za a jménem:

OWIM GmbH & Co. KG Stiftsbergstraße 1 D-74167 Neckarsulm Německo

Toto prohlášení o shodě se vydává na výhradní odpovědnost výrobce.

Překlad původního prohlášení o shodě

Neckarsulm

Místo

13.07.2022

Datum

Benjamin Steeb
Managing Director

Peter Buchner
Authorised Signatory

Použitie výstražné upozornenia a symboly	Strana 126
Úvod	Strana 128
Použitie v súlade s určením	Strana 128
Upozornenia k známkam	Strana 128
Rozsah dodávky	Strana 129
Popis súčiastok	Strana 129
Technické údaje	Strana 130
Bezpečnostné upozornenia	Strana 132
Všeobecné bezpečnostné upozornenia pre elektrické náradie	Strana 132
Používanie a starostlivosť o náradie s akumulátorom	Strana 137
Bezpečnostné upozornenia na všetky použitia	Strana 139
Ďalšie bezpečnostné upozornenia na všetky použitia	Strana 142
Bezpečnostné upozornenia pre nabíjačky	Strana 143
Špecifické bezpečnostné upozornenia ku gravírovaniu	Strana 144
Pred uvedením do prevádzky	Strana 146
Nabíjanie akumulátora	Strana 146
Ukazovateľ kapacity akumulátora	Strana 147
Obsluha	Strana 147
Zapnutie/vypnutie	Strana 147
Nastavenie hĺbky prieniku rytiny	Strana 148
Výmena gravírovacieho hrotu	Strana 148
Upozornenia k práci	Strana 149
Čistenie a údržba	Strana 149
Čistenie	Strana 149
Skladovanie	Strana 150
Preprava	Strana 150
Likvidácia	Strana 150
Záruka	Strana 151
Postup v prípade poškodenia v záruke	Strana 152
Servis	Strana 152
EÚ vyhlásenie o zhode	Strana 153

Použité výstražné upozornenia a symboly

V tomto návode na používanie, v stručnom návode a na obale sa používajú nasledujúce výstražné upozornenia:



Prečítajte si návod na obsluhu.



NEBEZPEČENSTVO! Tento symbol so signálnym slovom „Nebezpečenstvo“ označuje nebezpečenstvo s vysokým stupňom rizika, ktoré, ak sa mu nevyhnete, bude mať za následok smrť alebo vážne zranenie.



VÝSTRAHA! Tento symbol so signálnym slovom „Výstraha“ označuje nebezpečenstvo so stredným stupňom rizika, ktoré, ak sa mu nevyhnete, bude mať za následok vážne zranenie alebo smrť.



POZOR! Tento symbol so signálnym slovom „Pozor“ označuje nebezpečenstvo s nízkym stupňom rizika, ktoré, ak sa mu nevyhnete, bude mať za následok ľahké alebo stredne ťažké zranenie.









UPOZORNENIE: Tento symbol so signálnym slovom „Upozornenie“ ponúka ďalšie užitočné informácie.



Striedavý prúd/striedavé napätie



Jednosmerný prúd/napätie

	Noste ochranu sluchu!
	Noste ochranu očí!
	Noste ochranu proti prachu!
	Akumulátor chráňte pred teplom a trvalým silným slnečným žiarením.
	Akumulátor chráňte pred vodou a vlhkosťou.
	Akumulátor chráňte pred ohňom.
n₀	Otáčky naprázdno
min⁻¹	Otáčky za minútu
	Produkt používajte len v suchých interiéroch.
CE	Značka CE potvrdzuje zhodu so smernicami EÚ, ktoré sú relevantné pre produkt.

AKUMULÁTOROVÁ GRAVÍROVAČKA 4 V

PAGG 4 B2

● **Úvod**

Blahoželáme Vám ku kúpe Vášho nového výrobku. Rozhodli ste sa pre veľmi kvalitný výrobok. Návod na obsluhu je súčasťou tohto výrobku. Obsahuje dôležité upozornenia týkajúce sa bezpečnosti, používania a likvidácie. Skôr ako začnete výrobok používať, oboznámte sa so všetkými pokynmi k obsluhu a bezpečnosti. Výrobok používajte iba v súlade s popisom a v uvedených oblastiach používania. V prípade postúpenia výrobku ďalším osobám odovzdajte aj všetky dokumenty patriace k výrobku.

● **Použitie v súlade s určením**

- Táto akumulátorová gravírovačka (ďalej len „produkt“ alebo „elektrické náradie“) je určená na gravírovanie alebo ozdobovanie materiálov, ako je kov, plast, sklo, keramika, drevo, koža a kameň.
- Akékoľvek iné použitie alebo zmena produktu sa považuje za použitie v rozpore s určením a hrozí pri tom závažné nebezpečenstvo nehôd. Výrobca nepreberá ručenie za škody vzniknuté v dôsledku používania v rozpore s určením. Nie je určená na komerčné účely.

● **Upozornenia k známkam**

- USB® je registrovaná známka spoločnosti USB Implementers Forum, Inc.
- Všetky ostatné mená a produkty môžu byť ochrannými známkami alebo registrovanými ochrannými známkami príslušných vlastníkov.

● Rozsah dodávky

VÝSTRAHA!

- ▶ Produkt a obal nie sú hračky pre deti! Deti sa nesmú hrať s plastovými vreckami, fóliami a malými časťami! Hrozí riziko prehltnutia a udusenía!

- 1 Akumulátorová gravírovačka 4 V PAGG 4 B2
- 1 Nabíjací kábel
- 5 Gravírovacie šablóny
- 1 Stručný návod

● Popis súčiastok

Pred čítaním si otvorte stranu s obrázkami a oboznámte sa so všetkými funkciami produktu.

- 1 Vypínač
- 2 Indikátor kapacity akumulátora/stavu nabitia
- 3 3x indikátor LED (2 stupne počtu zdvihov na každom LED)
- 4 Tlačidlá +/- na reguláciu počtu otáčok (počet zdvihov)
- 5 Prípojka mikro USB C
- 6 Sieťový adaptér (nie je súčasťou dodávky)
- 7 USB konektor nabíjacieho kábla
- 8 Nabíjací kábel
- 9 Konektor mikro USB C na nabíjacom kábli
- 10 Aretácia gravírovacieho hrotu
- 11 Gravírovací hrot
- 12 Gravírovacie šablóny

● Technické údaje



Akumulátorová gravírovačka

PAGG 4 B2

Menovité napätie batérie	:	4 V  (jednosmerný prúd)
Články	:	1
Akumulátor (integrovaný)	:	Lítium-iónový
Kapacita akumulátora	:	1500 mAh
6 stupňov počtu zdvihov	:	
Počet zdvihov	:	n_0 6000 až 19000 min ⁻¹

Nabíjačka

HG06825 (nie je súčasťou dodávky)

Vstup		
Menovité napätie	:	100–240 V~, 50/60 Hz (striedavý prúd/striedavé napätie)
Menovitý výkon	:	16 W
Výstup		
Menovité napätie	:	5 V  (jednosmerný prúd/jednosmerné napätie)
Nabíjací prúd	:	1,7 A
Trieda ochrany	:	II/  (dvojitá izolácia)

Hodnoty emisií hluku

Hodnoty boli merané v súlade s EN 62841. Hladina hluku hodnotená ako A elektrického náradia je zvyčajne:

Hladina zvuku:	L_{pA}	=	76 dB(A)
Neistota:	K_{pA}	=	3 dB
Akustický výkon:	L_{WA}	=	87 dB(A)
Neistota:	K_{WA}	=	3 dB

Celková hodnota vibrácií

Hodnota emisií vibrácií a_h :

$< 2,5 \text{ m/s}^2$

Neistota K:

$1,5 \text{ m/s}^2$

VÝSTRAHA!



Noste ochranu sluchu!

UPOZORNENIE

- ▶ Uvedená celková hodnota vibrácií a hodnota emisií hluku boli merané podľa normovanej skúšobnej metódy a môžu byť aplikované pri porovnaní elektrického náradia s iným náradím.
- ▶ Uvedená celková hodnota vibrácií a hodnota emisií hluku sa môžu použiť aj pre predbežný odhad zaťaženia.

VÝSTRAHA!

- ▶ Vibrácie a emisie hluku sa môžu počas skutočného používania elektrického náradia odlišovať od zadaných hodnôt, to závisí od typu a spôsobu, akým sa elektrické náradie používa, najmä však, s akým obrobkom sa pracuje. Snažte sa udržať zaťaženie vibráciami a hlukom na čo najnižšej úrovni. Medzi príklady opatrení na zníženie zaťaženia vibráciami patrí používanie rukavíc pri používaní náradia a skrátenie pracovného času. V takom prípade je potrebné zväziť všetky časti pracovného cyklu (napríklad časy, keď je elektrické náradie vypnuté a tie, v ktorých je síce zapnuté, ale beží bez zaťaženia).



Bezpečnostné upozornenia

● Všeobecné bezpečnostné upozornenia pre elektrické náradie

⚠ VÝSTRAHA!

- ▶ **Prečítajte si všetky bezpečnostné upozornenia, pokyny, znázornenia a technické údaje, ktoré patria k tomuto elektrickému náradiu.** Nedbalosť pri dodržiavaní následných pokynov môže spôsobiť zásah elektrickým prúdom, požiar a/alebo závažné poranenia.

Všetky bezpečnostné upozornenia a pokyny si uschovajte pre prípad potreby v budúcnosti.

Pojem „elektrické náradie“, ktorý je použitý v bezpečnostných upozorneniach, sa vzťahuje na prúdom napájané elektrické náradie (s napájacím káblom) alebo elektrické náradie s akumulátorom (bez napájacieho kábla).

Bezpečnosť na pracovisku

- Pracovnú oblasť udržiavajte v čistote a dobre osvetlenú.** Neporiadok alebo neosvetlené pracovné oblasti môžu viesť k vzniku úrazov.
- Elektrické náradie nepoužívajte vo výbušnom prostredí, v ktorom sa nachádzajú horľavé kvapaliny, plyny alebo prach.** Elektrické náradie vytvára iskry, ktoré môžu zapáliť prach alebo výpary.
- Počas používania elektrického náradia zabráňte prístupu deťom a iným osobám do jeho blízkosti.** Pri rozptýlení môžete stratiť kontrolu nad elektrickým náradím.

Elektrická bezpečnosť

- a) **Napájacia zástrčka elektrického náradia musí byť kompatibilná so zásuvkou. Zástrčka sa nesmie nijako upravovať. Nepoužívajte adaptérové zástrčky spolu s uzemneným elektrickým náradím.**
Neupravované zástrčky a vhodné zásuvky znižujú riziko zásahu elektrickým prúdom.
- b) **Vyhýbajte sa telesnému kontaktu s uzemnenými povrchmi, napr. rúr, kúrení, sporákov a chladničiek.**
Keď je vaše telo uzemnené, hrozí zvýšené riziko zásahu elektrickým prúdom.
- c) **Elektrické náradie chráňte pred dažďom a vlhkom.**
Vniknutie vody do elektrického náradia zvyšuje riziko zásahu elektrickým prúdom.
- d) **Napájací kábel nepoužívajte na iné účely, na nosenie elektrického náradia, na zavesenie alebo na vyťahovanie zástrčky zo zásuvky. Napájací kábel držte v dostatočnej vzdialenosti od tepla, oleja, ostrých hrán alebo pohyblivých častí.** Poškodené alebo skrútené napájacie káble zvyšujú riziko zásahu elektrickým prúdom.
- e) **Pri práci s elektrickým náradím v exteriéri používajte iba predlžovacie káble, ktoré sú povolené aj na použitie v exteriéri.** Použitie predlžovacieho kábla vhodného na použitie v exteriéri znižuje riziko úrazu elektrickým prúdom.
- f) **Ak je prevádzka elektrického náradia vo vlhkom prostredí nevyhnutná, použite prúdový chránič.** Použitie prúdového chrániča znižuje riziko zásahu elektrickým prúdom.

Bezpečnosť osôb

- a) **Pri práci s elektrickým náradím buďte pozorní a dávajte pozor na to, čo robíte a postupujte s rozumom. Elektrické náradie nepoužívajte, keď ste unavení alebo ste pod vplyvom drog, alkoholu alebo liekov.** Jediná chvíľka nepozornosti pri používaní elektrického náradia môže viesť k závažným poraneniam.
- b) **Noste osobné ochranné pomôcky a vždy používajte ochranné okuliare.** Nosenie osobných ochranných pomôcok, ako je protiprachová maska, protišmyková bezpečnostná obuv, ochranná prilba či ochrana sluchu, znižuje v závislosti od typu elektrického náradia a jeho použitia riziko poranení.
- c) **Zabráňte neúmyselnému uvedeniu do prevádzky. Pred pripojením do elektrickej siete a/alebo k akumulátoru, pred upnutím alebo prenosom skontrolujte, či je elektrické náradie vypnuté.** Keď pri prenášaní elektrického náradia budete mať prst na vypínači alebo elektrické náradie zapojíte do elektrickej siete zapnuté, môže to spôsobiť nehodu.
- d) **Skôr ako elektrické náradie zapnete, odstráňte nastavovacie nástroje alebo kľúče na skrutky.** Nástroj alebo kľúč, ktorý sa nachádza v otočnej časti elektrického náradia, môže spôsobiť poranenia.
- e) **Vyhýbajte sa abnormálnej polohe držania tela. Zaisťte si bezpečný postoj a vždy udržiavajte rovnováhu.** Vďaka tomu budete môcť elektrické náradie lepšie kontrolovať pri neočakávaných situáciách.

- f) **Noste vhodný odev. Nenoste široký odev ani šperky. Vlasy, odev a rukavice udržiavajte mimo dosahu pohyblivých častí.** Voľný odev, šperky či dlhé vlasy môžu zachytiť pohybujúce sa časti.
- g) **Ak je možné nainštalovať zariadenie na odsávanie a zber prachu, uistite sa, že je správne pripojené a používané.** Použitie odsávania prachu môže znížiť ohrozenie prachom.
- h) **Nepodceňujte bezpečnosť a vždy sa riadte bezpečnostnými predpismi pre elektrické náradie, aj to aj v prípade, že ste oboznámení s používaním elektrického náradia a nepoužívate ho po prvýkrát.** Nepozorné konanie môže v niekoľkých sekundách spôsobiť závažné poranenia.

Použitie a manipulácia s elektrickým náradím

- a) **Elektrické náradie nevystavujte nadmernému zaťaženiu. Pri práci používajte elektrické náradie určené na daný účel.** Je lepšie a bezpečnejšie pracovať s vhodným elektrickým náradím v udávanom rozsahu výkonu.
- b) **Nepoužívajte elektrické náradie s chybným spínačom.** Elektrické náradie, ktoré sa nedá zapnúť alebo vypnúť, je nebezpečné a musí sa opraviť.
- c) **Pred nastavením prístroja, výmenou dielov nastavcov alebo odložením elektrického náradia odpojte zástrčku zo zásuvky a/alebo vyberte integrovaný akumulátor.** Toto bezpečnostné opatrenie zabráni neúmyselnému spusteniu elektrického náradia.

- d) **Nepoužíte elektrické náradie uschovajte mimo dosahu detí. Elektrické náradie nesmú používať osoby, ktoré s ním nie sú oboznámené alebo si neprečítali tieto pokyny.** Elektrické náradie je nebezpečné, ak ho používajú neskúsené osoby.
- e) **Starostlivosti o elektrické náradie a nadstavce venujte náležitú pozornosť. Skontrolujte, či pohybujúce sa súčasti pracujú správne a či sa nezasekávajú, či nie sú časti zlomené alebo poškodené v takom rozsahu, že to ovplyvňuje funkciu elektrického náradia. Poškodené diely nechajte pred použitím elektrického náradia opraviť.** Príčinou mnohých úrazov je nesprávna údržba elektrického náradia.
- f) **Rezné nástroje udržiavajte ostré a čisté.** Starostlivo udržiavané rezné nástroje s ostrými reznými hranami sa menej zasekávajú a ľahšie sa vedú.
- g) **Elektrické náradie, príslušenstvo, nadstavce atď. používajte podľa týchto pokynov. Zohľadnite pritom pracovné podmienky a vykonávanú činnosť.** Používanie elektrického náradia na iné účely, ako je vyhradené, môže viesť k nebezpečným situáciám.
- h) **Rukováti a držadlá udržiavajte suché a bez sôp oleja a tuku.** Šmyklivé rukoväte a držadlá neumožňujú bezpečnú obsluhu a kontrolu elektrického náradia v nepredvídateľných situáciách.

● Používanie a starostlivosť o náradie s akumulátorom

- a) **Akumulátory nabíjajte iba v nabíjačkách, ktoré odporúča výrobca.** V prípade použitia nabíjačky pre určitý druh akumulátora vzniká nebezpečenstvo požiaru, ak sa používa s iným akumulátorom.
- b) **V elektrickom náradí používajte iba vhodné akumulátory.** Používanie iných akumulátorov môže viesť k vzniku poranení a požiaru.
- c) **Nepoužívaný akumulátor udržiavajte v bezpečnej vzdialenosti od kancelárskych sponiek, mincí, kľúčov, klincov, skrutiek alebo iných malých kovových predmetov, ktoré môžu spôsobiť premostenie kontaktov.** Skrat medzi kontaktmi akumulátora môže viesť k vzniku popálením alebo požiaru.
- d) **Pri nesprávnom používaní môže z akumulátora uniknúť kvapalina. Zabráňte kontaktu s touto kvapalinou. Pri náhodnom kontakte postihnuté miesto ihneď umyte vodou. Ak sa tekutina dostane do očí, vyhľadajte lekársku pomoc.** Kvapalina vytečená z akumulátora môže spôsobiť podráždenie pokožky alebo popáleniny.
- e) **Poškodené alebo zmenené akumulátory nepoužívajte.** Poškodené alebo zmenené akumulátory sa môžu správať nepredvídateľne a spôsobiť požiar, výbuch alebo poranenia.
- f) **Akumulátor nevystavujte pôsobeniu ohňa alebo príliš vysokým teplotám.** Oheň alebo teploty vyššie ako 130 °C (265 °F) môžu spôsobiť výbuch.

- g) **Dbajte na všetky pokyny pre nabíjanie a akumulátor alebo náradie s akumulátorom nenabíjajte nikdy mimo teplotného rozsahu, ktorý je uvedený v návode na obsluhu.** Nesprávne nabíjanie alebo nabíjanie mimo povoleného teplotného rozsahu môžu poškodiť akumulátor a zvýšiť nebezpečenstvo požiaru.

 **POZOR! RIZIKO VÝBUCHU!**



Nikdy nenabíjajte nenabíjateľné batérie.

 **POZOR! RIZIKO VÝBUCHU!**



Akumulátor chráňte pred teplom, napr. pred stálym slnečným žiarením, ohňom, vodou a vlhkosťou. Hrozí nebezpečenstvo výbuchu.

Servis

- a) **Opravou elektrického náradia poverte len kvalifikovaný odborný personál pri výhradnom použití originálnych náhradných dielov.** Tým sa zabezpečí zachovanie bezpečnosti elektrického náradia.
- b) **Poškodené akumulátory nikdy neopravujte.** Údržbu akumulátora by mal vykonávať len výrobca alebo ním poverené oddelenia služieb zákazníkom.

● Bezpečnostné upozornenia na všetky použitia

Spoločné bezpečnostné upozornenia k frézovaniu

1. **Toto elektrické náradie sa používa ako fréza. Dodržiavajte všetky bezpečnostné upozornenia, ďalšie upozornenia, ilustrácie a údaje, ktoré dostanete s prístrojom.** Nedodržanie nižšie uvedených upozornení môže mať za následok úraz elektrickým prúdom, požiar a/alebo vážne zranenie.
2. **Toto elektrické náradie nie je vhodné na brúsenie, brúsenie s brúsnyimi papiermi, brúsenie s drôtenými kefami, leštenie ani obrusovanie.** Úkony, na ktoré nie je elektrické náradie určené, môžu spôsobiť nebezpečenstvo a zranenie.
3. **Nepoužívajte príslušenstvo, ktoré nie je špeciálne navrhnuté a odporúčané výrobcom pre toto elektrické náradie.** To, že k svojmu elektrickému náradu môžete pripevniť príslušenstvo, nezaručuje jeho bezpečné používanie.
4. **Brúsne kotúče, brúsne valce alebo iné príslušenstvo musia presne sedieť na brúsne vreteno alebo upínacie klieštiny na elektrickom náradí.** Nadstavce, ktoré nesedia presne na držiak na elektrickom náradí, sa točia nepravidelne, veľmi silno vibrujú a môžu spôsobiť stratu kontroly.

5. **Kotúče, brúsne valce, rezné nástroje alebo iné príslušenstvo, ktoré je upevnené na trní, musí byť úplne vložené do upínacej klieštiny alebo do skľučovadla. Vyčnievajúca, resp. voľná časť trňa medzi brúsnym telesom a upínacou klieštinou alebo skľučovadlom musí byť čo najmenšia.** Ak nie je trň dostatočne upnutý alebo ak brúsne teleso príliš vyčnieva, nadstavec sa môže uvoľniť a odletieť vysokou rýchlosťou.
6. **Noste osobné ochranné pomôcky. V závislosti od spôsobu použitia noste ochranu tváre, ochranu očí alebo ochranné okuliare. Ak je to vhodné, používajte protiprachovú masku, ochranu sluchu, ochranné rukavice alebo špeciálnu zásteru, ktoré vás ochránia pred malými časticami abrazíva a materiálu.** Oči by mali byť chránené pred úlomkami vznikajúcimi pri rôznych aplikáciách. Protiprachová maska alebo respirátor musí filtrovať prach vznikajúci počas používania. Ak ste dlho vystavení hlasnému hluku, môžete utrpieť stratu sluchu.
7. **Udržujte ostatné osoby v bezpečnej vzdialenosti od vášho pracovného priestoru. Každý, kto vchádza do pracovného priestoru, musí nosiť osobné ochranné pomôcky.** Úlomky obrobku alebo zlomené kúsky nadstavca môžu odletieť a spôsobiť zranenie aj mimo priameho pracovného priestoru.
8. **Elektrické náradie držte pri spúšťaní vždy poriadne pevne.** Pri vysokom výkone na plné otáčky môže reakčný moment motoru viesť k tomu, že sa elektrické náradie pretočí.

9. **Ak je to možné, na upevnenie obrobku použite svorku. Keď používate elektrické náradie, nikdy nedržte malý obrobok v jednej ruke a elektrické náradie v druhej.** Ak malé obrobky upevníte, budete mať voľné obe ruky a získate lepšiu kontrolu nad elektrickým náradím. Okrúhle obrobky ako drevené hmoždinky, tyčový materiál alebo rúry majú pri rezaní sklon kotúľať sa. Nadstavec sa tak môže zaseknúť a vymrštiť do vás.
10. **Nikdy neodkladajte elektrické náradie, pokiaľ sa nadstavec úplne nezastaví.** Rotujúci nadstavec sa môže dostať do kontaktu s odkladacou plochou, čo môže spôsobiť stratu kontroly nad elektrickým náradím.
11. **Po výmene nadstavcov alebo po vykonaní nastavení na prístroji pevne utiahnite maticu na upínacej klieštine, skľučovadlo alebo iné upevňovacie prvky.** Uvoľnené upevňovacie prvky sa môžu nečakane premiestniť a viesť k strate kontroly, pretože neupevnené, rotujúce súčiastky sa prudko vymrštia.
12. **Elektrické náradie nenechávajte bežať pri prenášaní.** Váš odev môže náhodne zachytiť rotujúci nadstavec a nadstavec sa vám môže zarezať do tela.
13. **Vetracie otvory elektrického náradia pravidelne čistite.** Ventilátor motora vtiahne prach do telesa a silné hromadenie kovového prachu môže spôsobiť elektrické nebezpečenstvo.
14. **Nepoužívajte elektrické náradie v blízkosti horľavých materiálov.** Iskry môžu spôsobiť vznietenie týchto materiálov.
15. **Nepoužívajte nadstavce, ktoré vyžadujú kvapalnú chladivosť.** Použitie vody alebo iných chladiacich kvapalín môže spôsobiť zásah elektrickým prúdom.

● **Ďalšie bezpečnostné upozornenia na všetky použitia**

Spätný ráz a zodpovedajúce bezpečnostné upozornenia

Spätný ráz je náhla reakcia v dôsledku zaseknutého alebo uviaznutého rotujúceho nadstavca, ako je brúsny kotúč, brúsny tanier, drôtená kefa atď. Zaseknutie alebo uviaznutie má za následok náhle zastavenie rotujúceho nadstavca. V dôsledku toho elektrické náradie nekontrolovane zrýchli svoj pohyb proti smeru otáčania nadstavca.

Napríklad, ak sa brúsny kotúč zasekne alebo uviazne v obrobku, hrana brúsneho kotúča ponorená do obrobku sa môže zachytiť, a tým zlomiť brúsny kotúč alebo spôsobiť spätný ráz. Brúsny kotúč sa potom pohybuje smerom k operátorovi alebo od neho, v závislosti od smeru otáčania kotúča v mieste blokovania. Pri tom sa brúsne kotúče môžu zlomiť. Spätný ráz je výsledkom nesprávneho alebo chybného použitia elektrického náradia. Tomu možno zabrániť vhodnými preventívnymi opatreniami, ako je opísané nižšie.

- 1) **Elektrické náradie držte pevne a telo a ramená dajte do polohy, kde môžete absorbovať spätné sily.** Obsluha môže pomocou vhodných preventívnych opatrení zvládnuť silu spätného rázu.
- 2) **Obzvlášť opatrne pracujte v rohoch, na ostrých hranách atď. Zabráňte tomu, aby sa nadstavec odrážal od obrobku a zasekával sa.** Rotujúci nadstavec má tendenciu uviaznuť v rohoch, na ostrých hranách alebo po odrazení. To spôsobuje stratu kontroly alebo spätný ráz.
- 3) **Nepoužívajte ozubený pilový list.** Takéto nadstavce často spôsobujú spätný ráz alebo stratu kontroly nad elektrickým náradím.

- 4) **Nadstavec zasúvajte do materiálu vždy v rovnakom smere, v akom rezná hrana opúšťa materiál (zodpovedá to rovnakému smeru, v akom vylietavajú triesky).** Zasunutie elektrického náradia v nesprávnom smere spôsobí vylomenie reznej hrany nadstavca z obrobku, čím sa elektrické náradie v tomto smere posunu vytiahne.
- 5) **Ak používate rotačné pilníky, obrusovacie kotúče, nástroje na vysokorýchlostné frézovanie alebo nástroje na frézovanie ťažkých kovov, obrobok vždy pevne upínajte.** Už pri minimálnom naklonení v drážke sa tieto nadstavce zaseknú a môžu spôsobiť spätný ráz. Ak sa obrusovací kotúč zasekne, väčšinou sa zlomí. Ak sa zaseknú rotačné pilníky, nástroje na vysokorýchlostné frézovanie alebo nástroje na frézovanie ťažkých kovov, nástrojová vložka môže z drážky vyskočiť a viesť k strate kontroly nad elektrickým náradím.

● **Bezpečnostné upozornenia pre nabíjačky**



- Tento prístroj môžu používať deti od 8 rokov a staršie, ako aj osoby so zníženými fyzickými, zmyslovými alebo duševnými schopnosťami, alebo nedostatkom skúseností a vedomostí, ak sú pod dozorom alebo boli poučené ohľadom bezpečného používania prístroja a rozumejú z toho vyplývajúcim nebezpečenstvám. Deti sa s prístrojom nesmú hrať. Čistenie a údržbu nesmú vykonávať deti bez dozoru.



Uvedený sieťový adaptér (nie je súčasťou dodávky) je vhodný iba na prevádzku v interiéri.

- Keď používate USB zástrčku, musí byť využitá zásuvka vždy ľahko prístupná, aby sa USB zástrčka dala v nebezpečných situáciách zo zásuvky rýchlo vytiahnuť.

⚠ VÝSTRAHA!

- ▶ Na nabíjanie akumulátora produktu používajte len uvedený sieťový adaptér .
- ▶ Sieťový adaptér  (nie je súčasťou dodávky) neprevádzkujte, ak je poškodená zástrčka. Poškodená zástrčka predstavuje život ohrozujúce nebezpečenstvo spôsobené zásahom elektrickým prúdom.

● Špecifické bezpečnostné upozornenia ku gravírovaniu

- Produkt nepoužívajte dlhšie ako 30 minút.**
- Toto elektrické náradie sa používa na frézovanie. Dodržiavajte všetky bezpečnostné upozornenia, ďalšie upozornenia, ilustrácie a údaje, ktoré dostanete s prístrojom.** Nedodržanie nižšie uvedených upozornení môže mať za následok úraz elektrickým prúdom, požiar a/alebo vážne zranenie.

- c) **Noste osobné ochranné pomôcky. V závislosti od spôsobu použitia noste ochranu tváre, ochranu očí alebo ochranné okuliare. Ak je to vhodné, používajte protiprachovú masku, ochranu sluchu, ochranné rukavice alebo špeciálnu zásteru, ktoré vás ochránia pred malými časticami abrazíva a materiálu.** Oči by mali byť chránené pred úlomkami vznikajúcimi pri rôznych aplikáciách. Protiprachová maska alebo respirátor musí filtrovať prach vznikajúci počas používania. Ak ste dlho vystavení hlasnému hluku, môžete utrpieť stratu sluchu.
- d) **Udržujte ostatné osoby v bezpečnej vzdialenosti od vášho pracovného priestoru. Každý, kto vchádza do pracovného priestoru, musí nosiť osobné ochranné pomôcky.** Úlomky obrobku alebo zlomené kúsky nadstavca môžu odletieť a spôsobiť zranenie aj mimo priameho pracovného priestoru.
- e) **Napájací kábel sa nesmie nachádzať v blízkosti rotujúcich nadstavcov.** Ak stratíte kontrolu nad prístrojom, kábel sa môže prerezať alebo zachytiť, a vaše ruky alebo prsty sa môžu dostať do rotujúceho nadstavca.
- f) **Nikdy neodkladajte elektrické náradie, pokiaľ sa nadstavec úplne nezastaví.** Rotujúci nadstavec sa môže dostať do kontaktu s odkladacou plochou, čo môže spôsobiť stratu kontroly nad elektrickým náradím.
- g) **Nepoužívajte nadstavce, ktoré vyžadujú kvapalné chladivo.** Použitie vody alebo iných chladiacich kvapalín môže spôsobiť zásah elektrickým prúdom.

● Pred uvedením do prevádzky

● Nabíjanie akumulátora

POZNÁMKA

- ▶ Akumulátor používajte len v suchých interiéroch.
- ▶ Akumulátor sa dodáva čiastočne nabitý. Pred prvým uvedením do prevádzky akumulátor nabite. Lítiovo-iónový akumulátor môžete nabíjať kedykoľvek bez toho, aby sa skrátila jeho životnosť. Prerušenie procesu nabíjania nemôže akumulátor poškodiť.
- ▶ Uvedený sieťový adaptér [6] nie je vhodný na nabíjanie tohto produktu.
- ▶ Akumulátor nenabíjajte, ak je teplota okolia pod +10 °C alebo nad +40 °C. Ak lítium-iónový akumulátor skladujete dlhší čas, musíte pravidelne kontrolovať jeho stav nabitia. Ideálny stav nabitia je medzi 50 a 80 %. Priestor, kde sa skladuje produkt a zabudovaná batéria, musí byť chladný a suchý, teplota okolia musí byť medzi 0 °C a +50 °C.

Spustiť nabíjanie

- Konektor mikro USB C na nabíjacom kábli [9] zapojte do prípojky mikro USB C [5] na produkte.
- USB konektor nabíjacieho kábla [7] zapojte do sieťového adaptéru [6].
- Sieťový adaptér [6] zapojte do zdroja napájania 100-240 V~, 50/60 Hz.
- Indikátor stavu nabitia [2] bliká počas nabíjania postupne zľava doprava nazeleno.

Ukončiť nabíjanie

- Keď je akumulátor plne nabitý, indikátor kapacity akumulátora **2** prestane blikať a svieti nazeleno. Produkt je pripravený na prevádzku.
- Sieťový adaptér **6** odpojte zo siete.

● Ukazovateľ kapacity akumulátora

Indikátor kapacity akumulátora **2** vám pomocou 2 LED indikátorov ukazuje stav nabitia akumulátora.

Počet svietiacich LED indikátorov	Stav nabitia akumulátora
1 LED indikátor	Nízky
2 LED indikátory	Stredný
3 LED indikátory	Plne nabitý

● Obsluha

- Produkt nepoužívajte na iné účely, než je určený, a používajte ho len s originálnymi časťami/originálnym príslušenstvom. Používanie iných častí alebo iného príslušenstva, než sa odporúča v návode na používanie, môže predstavovať nebezpečenstvo poranenia.

● Zapnutie/vypnutie

Zapnutie

- Stlačte a podržte stlačený vypínač **1**.

Vypnutie

- Uvoľnite vypínač **1**.

● Nastavenie hĺbky prieniku rytiny

Pomocou tlačidiel +/- na reguláciu počtu otáčok **4** sa nastavuje hĺbka prieniku rytiny. Na najbežnejšie použitia väčšinou stačí najnižšie nastavenie.

- Ak chcete hĺbku prieniku zväčšiť, stlačte tlačidlo + na reguláciu počtu otáčok **4**.
- Ak chcete hĺbku prieniku zmenšiť, stlačte tlačidlo - reguláciu počtu otáčok **4**.

UPOZORNENIE

- ▶ Svietenie LED indikátorov **3** sa mení podľa nastavenia rýchlosti (2 stupne počtu zdvihov na každom LED): Pri maximálnej rýchlosti všetky 3 LED indikátory **3** silno svietia. Pri najnižšej rýchlosti slabo svieti 1 LED indikátor **3**.

● Výmena gravírovacieho hrotu

⚠ POZOR! NEBEZPEČENSTVO PORANENIA!

- ▶ Pred všetkými prácami na produkte produkt vypnite.

- Gravírovací hrot **11** vymeňte, keď sa opotrebuje a keď už neprináša požadované výsledky gravírovania. Aretáciu gravírovacieho hrotu **10** otáčajte proti smeru hodinových ručičiek, až kým sa aretácia gravírovacieho hrotu **10** nebude dať vybrať. Gravírovacie hroty **11** odoberte zdola z aretácie gravírovacieho hrotu **10**.
- Odstráňte pružinu a podložku.
- Podložku a pružinu nasuňte na nový gravírovací hrot **11**. Následne ho nasadte a aretáciu gravírovacieho hrotu **10** otočte v smere hodinových ručičiek, aby sa hrot zaistil.

- Skontrolujte, či je gravírovací hrot **11** správne zafixovaný.

● Upozornenia k práci

Produktom môžete vytvárať vlastné kreatívne rytiny. Môžete si tak označiť predmety, ktoré pre vás majú hodnotu. Na kov, sklo, drevo, plast, keramiku, kameň a kožu môžete vyrývať napríklad čísla a písmená. Na to používajte gravírovacie šablóny **12**, ktoré sa nachádzajú v balení.

- Produkt držte naklonený tak, ako keby ste držali ceruzku.
- Ruku pri tom majte položenú na stole.
- Gravírovací hrot **11** posúvajte jemným tlakom po obrobku. Rýchlosť posúvania si vyskúšajte na nejakom nepotrebnom materiáli.

UPOZORNENIE

- ▶ Gravírovací hrot **11**, ktorý sa nachádza v balení, je vyhotovený z volfrámovej ocele. Preto ním nie je vhodné gravírovať elektronické médiá ako CD a DVD. Tieto materiály aj ich čitateľnosť by sa mohli poškodiť.
- ▶ Ak obrobok držíte v napínacom zariadení alebo vo zveráku, je to oveľa bezpečnejšie, ako keby ste ho držali v ruke. Zaistenie obrobku týmto spôsobom vám pomôže aj pri obsluhu jednou rukou.

● Čistenie a údržba

● Čistenie

⚠ VÝSTRAHA! NEBEZPEČENSTVO PORANENIA!

- ▶ Produkt vypínajte pred čistením aj údržbou.

- Produkt je bezúdržbový.
- Nečistoty z produktu odstráňte suchou handrou.
- Do vnútra produktu sa nesmú dostať žiadne tekutiny.

● Skladovanie

Produkt a jeho príslušenstvo skladujte na suchom mieste v interiéri, ktoré je chránené pred priamym slnečným žiarením, najlepšie v originálnom balení.

● Preprava

Produkt prepravujte v jeho taške na nosenie. Produkt chráňte pred silnými nárazmi a otrasmi, ktoré môžu vzniknúť pri preprave vo vozidlách. Produkt zaistite tak, aby sa nemohol šmýkať ani prevrátiť.

● Likvidácia

Obal pozostáva z ekologických materiálov, ktoré môžete odovzdať na miestnych recyklačných zberných miestach.



Všimajte si prosím označenie obalových materiálov pre triedenie odpadu, sú označené skratkami (a) a číslami (b) s nasledujúcim významom: 1–7: Plasty/20–22: Papier a kartón/80–98: Spojené látky.

Výrobok:



O možnostiach likvidácie opotrebovaného výrobku sa môžete informovať na Vašej obecnej alebo mestskej správe.



Ak výrobok doslúžil, v záujme ochrany životného prostredia ho neodhodte do domového odpadu, ale odovzdajte na odbornú likvidáciu. Informácie o zberných miestach a ich otváracích hodinách získate na Vašej príslušnej správe.

Defektné alebo použité batérie/akumulátorové batérie musia byť odovzdané na recykláciu podľa smernice 2006/66/ES a jej zmien. Batérie/akumulátorové batérie a/alebo výrobok odovzdajte prostredníctvom dostupných zberných stredísk.



Nesprávna likvidácia batérií/akumulátorových batérií ničí životné prostredie!

Pred likvidáciou vyberte batérie/akumulátorové batérie z výrobku.

Batérie/akumulátorové batérie sa nesmú likvidovať spolu s domovým odpadom. Môžu obsahovať jedovaté ťažké kovy a je potrebné zaobchádzať s nimi ako s nebezpečným odpadom. Chemické značky ťažkých kovov sú nasledovné: Cd = kadmium, Hg = ortuť, Pb = olovo. Opatrované batérie/akumulátorové batérie preto odovzdajte v komunálnej zberni.

● **Záruka**

Tento výrobok bol dôkladne vyrobený podľa prísnych akostných smerníc a pred dodaním svedomito testovaný. V prípade nedostatkov tohto výrobku Vám prináležia zákonné práva voči predajcovi produktu. Tieto zákonné práva nie sú našou nižšie uvedenou zárukou obmedzené.

Na tento produkt poskytujeme 3-ročnú záruku od dátumu nákupu. Záručná doba začína plynúť dátumom kúpy. Starostlivo si prosím uschovajte originálny pokladničný lístok. Tento doklad je potrebný ako dôkaz o kúpe.

Ak sa v rámci 3 rokov od dátumu nákupu tohto výrobku vyskytne chyba materiálu alebo výrobná chyba, výrobok Vám bezplatne opravíme alebo vymeníme – podľa nášho výberu. Táto záruka zaniká, ak bol produkt poškodený, neodborne používaný alebo neodborne udržiavaný.

Poskytnutie záruky sa vzťahuje na chyby materiálu a výrobné chyby. Táto záruka sa nevzťahuje na časti produktu, ktoré sú vystavené normálnemu opotrebovaniu, a preto ich je možné považovať za opotrebovateľné diely (napr. batérie) alebo na poškodenia na rozbitných dieloch, napr. na spínači, akumulátorových batériach alebo častiach, ktoré sú zhotovené zo skla.

● Postup v prípade poškodenia v záruke

Pre zaručenie rýchleho spracovania Vašej požiadavky dodržte prosím nasledujúce pokyny:

Pre všetky otázky majte pripravený pokladničný doklad a číslo výrobku (IAN 389435_2201) ako dôkaz o kúpe.

Číslo výrobku nájdete na typovom štítku, gravúre, na prednej strane Vášho návodu (dole vľavo) alebo ako nálepku na zadnej alebo spodnej strane.

Ak sa vyskytnú funkčné poruchy alebo iné nedostatky, najskôr telefonicky alebo e-mailom kontaktujte následne uvedené servisné oddelenie.

Produkt označený ako defektný potom môžete s priloženým dokladom o kúpe (pokladničný lístok) a uvedením, v čom spočíva nedostatok a kedy sa vyskytol, bezplatne odoslať na Vám oznámenú adresu servisného pracoviska.

● Servis

 **Servis Slovensko**

Tel.: 0800 008158

E-pošta: owim@lidl.sk



● EÚ vyhlásenie o zhode

EÚ VYHLÁSENIE O ZHODE

IAN: 389435_2201
Identifikácia produktu: "Parkside" Akumulátorová gravírovačka 4 V
Číslo modelu: HG09433

Uvedený predmet vyhlásenia je v zhode s príslušnými harmonizačnými právnymi predpismi Únie:

Directive 2006/42/EC
Directive 2014/30/EU
Directive 2011/65/EU

Odkazy na príslušné použité harmonizované normy alebo odkazy na iné technické špecifikácie, v súvislosti s ktorými sa zhoda vyhlasuje:

Č. / Časti
Directive 2014/30/EU
EN IEC 55014-1:2021
EN IEC 55014-2:2021
EN IEC 61000-3-2:2019/A1:2021
EN 61000-3-3:2013/A2:2021
Č. / Časti
Directive 2006/42/EC
EN ISO 12100:2010

Predmet vyššie uvedeného vyhlásenia je v súlade so smernicou Európskeho parlamentu a Rady 2011/65/EÚ z 8. júna 2011 o obmedzení používania určitých nebezpečných látok v elektrických a elektronických zariadeniach:

Č. / Časti
Smernica 2011/65/EU
EN IEC 63000: 2018

Držiteľ technickej informácie: OWIM GmbH & Co.KG

Podpísané za a v mene:

OWIM GmbH & Co. KG Stiftsbergstraße 1 D-74167 Neckarsulm Nemecko

Toto vyhlásenie o zhode sa vydáva na výhradnú zodpovednosť výrobcu.

Preklad pôvodného vyhlásenia o zhode

Neckarsulm

Miesto

13.07.2022

Dátum

Benjamin Steeb
Managing Director

ppa. J. Indra
Authorised Signatory

SK

Verwendete Warnhinweise und Symbole	Seite 155
Einleitung	Seite 157
Bestimmungsgemäße Verwendung	Seite 157
Hinweise zu Warenzeichen	Seite 157
Lieferumfang	Seite 158
Teilebeschreibung	Seite 158
Technische Daten	Seite 159
Sicherheitshinweise	Seite 161
Allgemeine Sicherheitshinweise für Elektrowerkzeuge	Seite 161
Verwendung und Behandlung des Akkuwerkzeugs	Seite 167
Sicherheitshinweise für alle Anwendungen	Seite 169
Weitere Sicherheitshinweise für alle Anwendungen	Seite 172
Sicherheitshinweise für Ladegeräte	Seite 174
Spezifische Sicherheitshinweise für Gravierarbeiten	Seite 175
Vor der Inbetriebnahme	Seite 177
Akku laden	Seite 177
Akku-Kapazitätsanzeige	Seite 178
Bedienung	Seite 178
Ein-/Ausschalten	Seite 178
Eindringtiefe der Gravur einstellen	Seite 179
Gravierspitze auswechseln	Seite 179
Arbeitshinweise	Seite 180
Reinigung und Wartung	Seite 181
Reinigung	Seite 181
Lagerung	Seite 181
Transport	Seite 181
Entsorgung	Seite 181
Garantie	Seite 183
Abwicklung im Garantiefall	Seite 184
Service	Seite 184
EU-Konformitätserklärung	Seite 185

Verwendete Warnhinweise und Symbole

In der Bedienungsanleitung, der Kurzanleitung und auf der Verpackung werden die folgenden Warnhinweise verwendet:



Lesen Sie die Bedienungsanleitung.



GEFAHR! Dieses Symbol mit dem Signalwort „Gefahr“ bezeichnet eine Gefährdung mit einem hohen Risikograd, die, wenn sie nicht vermieden wird, eine schwere Verletzung oder den Tod zur Folge hat.



WARNUNG! Dieses Symbol mit dem Signalwort „Warnung“ bezeichnet eine Gefährdung mit einem mittleren Risikograd, die, wenn sie nicht vermieden wird, eine schwere Verletzung oder den Tod zur Folge haben kann.



VORSICHT! Dieses Symbol mit dem Signalwort „Vorsicht“ bezeichnet eine Gefährdung mit einem niedrigen Risikograd, die, wenn sie nicht vermieden wird, eine geringe oder mäßige Verletzung zur Folge haben kann.



HINWEIS: Dieses Symbol mit dem Signalwort „Hinweis“ bietet weitere nützliche Informationen.



Wechselstrom/-spannung



Gleichstrom/-spannung

	Tragen Sie Gehörschutz!
	Tragen Sie Augenschutz!
	Tragen Sie Staubschutz!
	Schützen Sie den Akku-Pack vor Hitze und dauerhafter, starker Sonneneinstrahlung.
	Schützen Sie den Akku-Pack vor Wasser und Feuchtigkeit.
	Schützen Sie den Akku-Pack vor Feuer.
n_0	Leerlaufdrehzahl
min^{-1}	Umdrehungen pro Minute
	Verwenden Sie das Produkt nur in trockenen Innenräumen.
CE	Das CE-Zeichen bestätigt Konformität mit den für das Produkt zutreffenden EU-Richtlinien.

AKKU-GRAVIERGERÄT 4 V PAGG 4 B2

● **Einleitung**

Wir beglückwünschen Sie zum Kauf Ihres neuen Produkts. Sie haben sich damit für ein hochwertiges Produkt entschieden. Die Bedienungsanleitung ist Teil dieses Produkts. Sie enthält wichtige Hinweise für Sicherheit, Gebrauch und Entsorgung. Machen Sie sich vor der Benutzung des Produkts mit allen Bedien- und Sicherheitshinweisen vertraut. Benutzen Sie das Produkt nur wie beschrieben und für die angegebenen Einsatzbereiche. Händigen Sie alle Unterlagen bei Weitergabe des Produkts an Dritte mit aus.

● **Bestimmungsgemäße Verwendung**

- Dieses Akku-Graviergerät (nachfolgend „Produkt“ oder „Elektrowerkzeug“ genannt) ist zum Gravieren oder Dekorieren von Materialien wie Metall, Kunststoff, Glas, Keramik, Holz, Leder und Stein vorgesehen.
- Jede andere Verwendung oder Veränderung des Produkts gilt als nicht bestimmungsgemäß und birgt erhebliche Unfallgefahren. Für aus bestimmungswidriger Verwendung entstandene Schäden übernimmt der Hersteller keine Haftung. Nicht für gewerblichen Einsatz bestimmt.

● **Hinweise zu Warenzeichen**

- USB® ist ein eingetragenes Warenzeichen von USB Implementers Forum, Inc.
- Alle weiteren Namen und Produkte können die Warenzeichen oder eingetragene Warenzeichen ihrer jeweiligen Eigentümer sein.

● Lieferumfang

WARNUNG!

- ▶ Das Produkt und die Verpackungsmaterialien sind kein Kinderspielzeug! Kinder dürfen nicht mit Kunststoffbeuteln, Folien und Kleinteilen spielen! Es besteht Verschluckungs- und Erstickungsgefahr!

- 1 Akku-Graviergerät 4 V PAGG 4 B2
- 1 Ladekabel
- 5 Gravierschablonen
- 1 Kurzanleitung

● Teilebeschreibung

Klappen Sie vor dem Lesen die Seite mit den Abbildungen auf und machen Sie sich mit allen Funktionen des Produkts vertraut.

- 1 Ein-/Ausschalter
- 2 Akku-Kapazitäts-/Ladezustandsanzeige
- 3 3x Indikations-LEDs (2 Hubzahlstufen pro LED)
- 4 +/- Tasten für die Drehzahlregelung (Hubzahl)
- 5 Micro-USB-C-Anschluss
- 6 Netzadapter (nicht im Lieferumfang enthalten)
- 7 USB-Stecker des Ladekabels
- 8 Ladekabel
- 9 Micro-USB-C-Stecker des Ladekabels
- 10 Gravierspitzenarretierung
- 11 Gravierspitze
- 12 Gravierschablonen

● Technische Daten



Akku-Graviergerät

PAGG 4 B2

Batterie-Nennspannung	:	4 V  (Gleichstrom)
Zellen	:	1
Akku (integriert)	:	Lithium-Ionen
Akku-Kapazität	:	1500 mAh
6 Hubzahlstufen		
Hubzahl	:	n_0 6000 bis 19000 min ⁻¹

Ladegerät

HG06825 (nicht im Lieferumfang enthalten)

Eingang		
Nennspannung	:	100–240 V~, 50/60 Hz (Wechselstrom/-spannung)
Nennleistung	:	16 W
Ausgang		
Nennspannung	:	5 V  (Gleichstrom/-spannung)
Ladestrom	:	1,7 A
Schutzklasse	:	II/  (Doppelisolierung)

Geräuschemissionswerte

Die gemessenen Werte wurden in Übereinstimmung mit EN 62841 ermittelt. Der A-bewertete Geräuschpegel des Elektrowerkzeugs beträgt typischerweise:

Schalldruckpegel:	L_{pA}	=	76 dB(A)
Unsicherheit:	K_{pA}	=	3 dB
Schallleistungspegel:	L_{WA}	=	87 dB(A)
Unsicherheit:	K_{WA}	=	3 dB

Schwingungsgesamtwert

Schwingungsemissionswert a_h :

$<2,5 \text{ m/s}^2$

Unsicherheit K:

$1,5 \text{ m/s}^2$

WARNUNG!



Gehörschutz tragen!

HINWEIS

- ▶ Die angegebenen Schwingungsgesamtwerte und die angegebenen Geräuschemissionswerte sind nach einem genormten Prüfverfahren gemessen worden und können zum Vergleich eines Elektrowerkzeugs mit einem anderen verwendet werden.
- ▶ Die angegebenen Schwingungsgesamtwerte und die angegebenen Geräuschemissionswerte können auch zu einer vorläufigen Einschätzung der Belastung verwendet werden.

WARNUNG!

- ▶ Die Schwingungs- und Geräuschemissionen können während der tatsächlichen Benutzung des Elektrowerkzeugs von den Angabewerten abweichen, abhängig von der Art und Weise, in der das Elektrowerkzeug verwendet wird, insbesondere, welche Art von Werkstück bearbeitet wird.

Versuchen Sie, die Belastung durch Vibrationen und Geräusche so gering wie möglich zu halten. Beispielhafte Maßnahmen zur Verringerung der Vibrationsbelastung sind das Tragen von Handschuhen beim Gebrauch des Werkzeugs und die Begrenzung der Arbeitszeit. Dabei sind alle Anteile des Betriebszyklus zu berücksichtigen (beispielsweise Zeiten, in denen das Elektrowerkzeug abgeschaltet ist, und solche, in denen es zwar eingeschaltet ist, aber ohne Belastung läuft).



Sicherheitshinweise

● **Allgemeine Sicherheitshinweise für Elektrowerkzeuge**

WARNUNG!

- ▶ **Lesen Sie alle Sicherheitshinweise, Anweisungen, Gebildungen und technischen Daten, mit denen dieses Elektrowerkzeug versehen ist.** Versäumnisse bei der Einhaltung der nachfolgenden Anweisungen können elektrischen Schlag, Brand und/oder schwere Verletzungen verursachen.

Bewahren Sie alle Sicherheitshinweise und Anweisungen für die Zukunft auf.

Der in den Sicherheitshinweisen verwendete Begriff „Elektrowerkzeug“ bezieht sich auf netzbetriebene Elektrowerkzeuge (mit Netzleitung) oder auf akkubetriebene Elektrowerkzeuge (ohne Netzleitung).

Arbeitsplatzsicherheit

- a) **Halten Sie Ihren Arbeitsbereich sauber und gut beleuchtet.** Unordnung oder unbeleuchtete Arbeitsbereiche können zu Unfällen führen.
- b) **Arbeiten Sie mit dem Elektrowerkzeug nicht in explosionsgefährdeter Umgebung, in der sich brennbare Flüssigkeiten, Gase oder Stäube befinden.** Elektrowerkzeuge erzeugen Funken, die den Staub oder die Dämpfe entzünden können.
- c) **Halten Sie Kinder und andere Personen während der Benutzung des Elektrowerkzeugs fern.** Bei Ablenkung können Sie die Kontrolle über das Elektrowerkzeug verlieren.

Elektrische Sicherheit

- a) **Der Anschlussstecker des Elektrowerkzeuges muss in die Steckdose passen. Der Stecker darf in keiner Weise verändert werden. Verwenden Sie keine Adapterstecker gemeinsam mit schutzgeerdeten Elektrowerkzeugen.** Unveränderte Stecker und passende Steckdosen verringern das Risiko eines elektrischen Schlages.
- b) **Vermeiden Sie Körperkontakt mit geerdeten Oberflächen, wie von Rohren, Heizungen, Herden und Kühlschränken.** Es besteht ein erhöhtes Risiko durch elektrischen Schlag, wenn Ihr Körper geerdet ist.

- c) **Halten Sie Elektrowerkzeuge von Regen oder Nässe fern.** Das Eindringen von Wasser in ein Elektrowerkzeug erhöht das Risiko eines elektrischen Schlages.
- d) **Zweckentfremden Sie die Anschlussleitung nicht, um das Elektrowerkzeug zu tragen, aufzuhängen oder um den Stecker aus der Steckdose zu ziehen. Halten Sie die Anschlussleitung fern von Hitze, Öl, scharfen Kanten oder sich bewegenden Geräteteilen.**
Beschädigte oder verwickelte Anschlussleitungen erhöhen das Risiko eines elektrischen Schlages.
- e) **Wenn Sie mit einem Elektrowerkzeug im Freien arbeiten, verwenden Sie nur Verlängerungskabel, die auch für den Außenbereich zugelassen sind.**
Die Anwendung eines für den Außenbereich geeigneten Verlängerungskabels verringert das Risiko eines elektrischen Schlages.
- f) **Wenn der Betrieb des Elektrowerkzeuges in feuchter Umgebung nicht vermeidbar ist, verwenden Sie einen Fehlerstromschutzschalter.** Der Einsatz eines Fehlerstromschutzschalters vermindert das Risiko eines elektrischen Schlages.

Sicherheit von Personen

- a) **Seien Sie stets aufmerksam, achten Sie darauf, was Sie tun und gehen Sie mit Vernunft an die Arbeit mit einem Elektrowerkzeug. Benutzen Sie kein Elektrowerkzeug, wenn Sie müde sind oder unter dem Einfluss von Drogen, Alkohol oder Medikamenten stehen.** Ein Moment der Unachtsamkeit beim Gebrauch des Elektrowerkzeuges kann zu ernsthaften Verletzungen führen.

- b) **Tragen Sie persönliche Schutzausrüstung und immer eine Schutzbrille.** Das Tragen persönlicher Schutzausrüstung, wie Staubmaske, rutschfeste Sicherheitsschuhe, Schutzhelm oder Gehörschutz, je nach Art und Einsatz des Elektrowerkzeuges, verringert das Risiko von Verletzungen.
- c) **Vermeiden Sie eine unbeabsichtigte Inbetriebnahme. Vergewissern Sie sich, dass das Elektrowerkzeug ausgeschaltet ist, bevor Sie es an die Stromversorgung und/oder den Akku anschließen, es aufnehmen oder tragen.** Wenn Sie beim Tragen des Elektrowerkzeuges den Finger am Schalter haben oder das Elektrowerkzeug eingeschaltet an die Stromversorgung anschließen, kann dies zu Unfällen führen.
- d) **Entfernen Sie Einstellwerkzeuge oder Schraubenschlüssel, bevor Sie das Elektrowerkzeug einschalten.** Ein Werkzeug oder Schlüssel, der sich in einem drehenden Teil des Elektrowerkzeugs befindet, kann zu Verletzungen führen.
- e) **Vermeiden Sie eine abnormale Körperhaltung. Sorgen Sie für einen sicheren Stand und halten Sie jederzeit das Gleichgewicht.** Dadurch können Sie das Elektrowerkzeug in unerwarteten Situationen besser kontrollieren.
- f) **Tragen Sie geeignete Kleidung. Tragen Sie keine weite Kleidung oder Schmuck. Halten Sie Haare, Kleidung und Handschuhe fern von sich bewegenden Teilen.** Lockere Kleidung, Schmuck oder lange Haare können von sich bewegenden Teilen erfasst werden.

- g) **Wenn Staubabsaug- und -auffangeinrichtungen montiert werden können, vergewissern Sie sich, dass diese angeschlossen sind und richtig verwendet werden.** Die Verwendung einer Staubabsaugung kann Gefährdungen durch Staub verringern.
- h) **Wiegen Sie sich nicht in falscher Sicherheit und setzen Sie sich nicht über die Sicherheitsregeln für Elektrowerkzeuge hinweg, auch wenn Sie nach vielfachem Gebrauch mit dem Elektrowerkzeug vertraut sind.** Achtloses Handeln kann binnen Sekundenbruchteilen zu schweren Verletzungen führen.

Verwendung und Behandlung des Elektrowerkzeugs

- a) **Überlasten Sie das Elektrowerkzeug nicht. Verwenden Sie für Ihre Arbeit das dafür bestimmte Elektrowerkzeug.** Mit dem passenden Elektrowerkzeug arbeiten Sie besser und sicherer im angegebenen Leistungsbereich.
- b) **Benutzen Sie kein Elektrowerkzeug, dessen Schalter defekt ist.** Ein Elektrowerkzeug, das sich nicht mehr ein- oder ausschalten lässt, ist gefährlich und muss repariert werden.
- c) **Ziehen Sie den Stecker aus der Steckdose und/oder entfernen Sie einen abnehmbaren Akku, bevor Sie Geräteeinstellungen vornehmen, Einsatzwerkzeugteile wechseln oder das Elektrowerkzeug weglegen.** Diese Vorsichtsmaßnahme verhindert den unbeabsichtigten Start des Elektrowerkzeugs.

- d) **Bewahren Sie unbenutzte Elektrowerkzeuge außerhalb der Reichweite von Kindern auf. Lassen Sie Personen das Elektrowerkzeug nicht benutzen, die mit diesem nicht vertraut sind oder diese Anweisungen nicht gelesen haben.** Elektrowerkzeuge sind gefährlich, wenn sie von unerfahrenen Personen benutzt werden.
- e) **Pflegen Sie Elektrowerkzeuge und Einsatzwerkzeug mit Sorgfalt. Kontrollieren Sie, ob bewegliche Teile einwandfrei funktionieren und nicht klemmen, ob Teile gebrochen oder so beschädigt sind, dass die Funktion des Elektrowerkzeuges beeinträchtigt ist. Lassen Sie beschädigte Teile vor dem Einsatz des Elektrowerkzeuges reparieren.** Viele Unfälle haben ihre Ursache in schlecht gewarteten Elektrowerkzeugen.
- f) **Halten Sie Schneidwerkzeuge scharf und sauber.** Sorgfältig gepflegte Schneidwerkzeuge mit scharfen Schneidkanten verklemmen sich weniger und sind leichter zu führen.
- g) **Verwenden Sie Elektrowerkzeug, Zubehör, Einsatzwerkzeuge usw. entsprechend diesen Anweisungen. Berücksichtigen Sie dabei die Arbeitsbedingungen und die auszuführende Tätigkeit.** Der Gebrauch von Elektrowerkzeugen für andere als die vorgesehenen Anwendungen kann zu gefährlichen Situationen führen.
- h) **Halten Sie Griffe und Griffflächen trocken, sauber und frei von Öl und Fett.** Rutschige Griffe und Griffflächen erlauben keine sichere Bedienung und Kontrolle des Elektrowerkzeugs in unvorhergesehenen Situationen.

● **Verwendung und Behandlung des Akkuwerkzeugs**

- a) **Laden Sie die Akkus nur mit Ladegeräten auf, die vom Hersteller empfohlen werden.** Durch ein Ladegerät, das für eine bestimmte Art von Akkus geeignet ist, besteht Brandgefahr, wenn es mit anderen Akkus verwendet wird.
- b) **Verwenden Sie nur die dafür vorgesehenen Akkus in den Elektrowerkzeugen.** Der Gebrauch von anderen Akkus kann zu Verletzungen und Brandgefahr führen.
- c) **Halten Sie den nicht benutzten Akku fern von Büroklammern, Münzen, Schlüsseln, Nägeln, Schrauben oder anderen kleinen Metallgegenständen, die eine Überbrückung der Kontakte verursachen könnten.** Ein Kurzschluss zwischen den Akkukontakten kann Verbrennungen oder Feuer zur Folge haben.
- d) **Bei falscher Anwendung kann Flüssigkeit aus dem Akku austreten. Vermeiden Sie den Kontakt damit. Bei zufälligem Kontakt mit Wasser abspülen. Wenn die Flüssigkeit in die Augen kommt, nehmen Sie zusätzlich ärztliche Hilfe in Anspruch.** Austretende Akkuflüssigkeit kann zu Hautreizungen oder Verbrennungen führen.
- e) **Benutzen Sie keinen beschädigten oder veränderten Akku.** Beschädigte oder veränderte Akkus können sich unvorhersehbar verhalten und zu Feuer, Explosion oder Verletzungsgefahr führen.

- f) **Setzen Sie einen Akku keinem Feuer oder zu hohen Temperaturen aus.** Feuer oder Temperaturen über 130 °C (265 °F) können eine Explosion hervorrufen.
- g) **Befolgen Sie alle Anweisungen zum Laden und laden Sie den Akku oder das Akkuwerkzeug niemals außerhalb des in der Betriebsanleitung angegebenen Temperaturbereichs.** Falsches Laden oder Laden außerhalb des zugelassenen Temperaturbereichs kann den Akku zerstören und die Brandgefahr erhöhen.

 **VORSICHT! EXPLOSIONSRISIKO!**



Laden Sie nicht aufladbare Batterien niemals auf.

 **VORSICHT! EXPLOSIONSRISIKO!**



Schützen Sie den Akku vor Hitze, z. B. auch vor dauernder Sonneneinstrahlung, Feuer, Wasser und Feuchtigkeit. Es besteht Explosionsgefahr.

Service

- a) **Lassen Sie Ihr Elektrowerkzeug nur von qualifiziertem Fachpersonal und nur mit Original-Ersatzteilen reparieren.** Damit wird sichergestellt, dass die Sicherheit des Elektrowerkzeugs erhalten bleibt.

- b) **Warten Sie niemals beschädigte Akkus.** Sämtliche Wartung von Akkus sollte nur durch den Hersteller oder bevollmächtigte Kundendienststellen erfolgen.

● Sicherheitshinweise für alle Anwendungen

Gemeinsame Sicherheitshinweise zum Fräsen

- 1) **Dieses Elektrowerkzeug ist zu verwenden als Fräse. Beachten Sie alle Sicherheitshinweise, Anweisungen, Darstellungen und Daten, die Sie mit dem Gerät erhalten.** Wenn Sie die folgenden Anweisungen nicht beachten, kann es zu elektrischem Schlag, Feuer und/oder schweren Verletzungen kommen.
- 2) **Dieses Elektrowerkzeug ist nicht geeignet zum Schleifen, Sandpapierschleifen, Drahtbürsten, Polieren oder Trennschleifen.** Anwendungen, für die das Elektrowerkzeug nicht vorgesehen ist, können Gefährdungen und Verletzungen verursachen.
- 3) **Verwenden Sie kein Zubehör, das vom Hersteller nicht speziell für dieses Elektrowerkzeug vorgesehen und empfohlen wird.** Nur weil Sie das Zubehör an Ihrem Elektrowerkzeug befestigen können, garantiert das keine sichere Verwendung.
- 4) **Schleifscheiben, Schleifwalzen oder anderes Zubehör müssen genau auf die Schleifspindel oder Spannzange Ihres Elektrowerkzeugs passen.** Einsatzwerkzeuge, die nicht genau in die Aufnahme des Elektrowerkzeugs passen, drehen sich ungleichmäßig, vibrieren sehr stark und können zum Verlust der Kontrolle führen.

- 5) **Auf einem Dorn montierte Scheiben, Schleifzylinder, Schneidwerkzeuge oder anderes Zubehör müssen vollständig in die Spannzange oder das Spannfutter eingesetzt werden. Der „Überstand“ bzw. der frei liegende Teil des Dorns zwischen Schleifkörper und Spannzange oder Spannfutter muss minimal sein.** Wird der Dorn nicht ausreichend gespannt oder steht der Schleifkörper zu weit vor, kann sich das Einsatzwerkzeug lösen und mit hoher Geschwindigkeit ausgeworfen werden.
- 6) **Tragen Sie persönliche Schutzausrüstung. Verwenden Sie je nach Anwendung Vollgesichtsschutz, Augenschutz oder Schutzbrille. Soweit angemessen, tragen Sie Staubmaske, Gehörschutz, Schutzhandschuhe oder Spezialschürze, die kleine Schleif- und Materialpartikel von Ihnen fernhält.** Die Augen sollen vor herumfliegenden Fremdkörpern geschützt werden, die bei verschiedenen Anwendungen entstehen. Staub- oder Atemschutzmaske müssen den bei der Anwendung entstehenden Staub filtern. Wenn Sie lange lautem Lärm ausgesetzt sind, können Sie einen Hörverlust erleiden.
- 7) **Achten Sie bei anderen Personen auf sicheren Abstand zu Ihrem Arbeitsbereich. Jeder, der den Arbeitsbereich betritt, muss persönliche Schutzausrüstung tragen.** Bruchstücke des Werkstücks oder gebrochener Einsatzwerkzeuge können wegfliegen und Verletzungen auch außerhalb des direkten Arbeitsbereichs verursachen.
- 8) **Halten Sie das Elektrowerkzeug beim Starten stets gut fest.** Beim Hochlaufen auf die volle Drehzahl kann das Reaktionsmoment des Motors dazu führen, dass sich das Elektrowerkzeug verdreht.

- 9) **Wenn möglich, verwenden Sie Zwingen, um das Werkstück zu fixieren. Halten Sie niemals ein kleines Werkstück in der einen Hand und das Elektrowerkzeug in der anderen, während Sie es benutzen.** Durch das Festspannen kleiner Werkstücke haben Sie beide Hände zur besseren Kontrolle des Elektrowerkzeugs frei. Beim Trennen runder Werkstücke wie Holzdübel, Stangenmaterial oder Rohre neigen diese zum Wegrollen, wodurch das Einsatzwerkzeug klemmen und auf Sie zu geschleudert werden kann.
- 10) **Legen Sie das Elektrowerkzeug niemals ab, bevor das Einsatzwerkzeug völlig zum Stillstand gekommen ist.** Das sich drehende Einsatzwerkzeug kann in Kontakt mit der Ablagefläche geraten, wodurch Sie die Kontrolle über das Elektrowerkzeug verlieren können.
- 11) **Ziehen Sie nach dem Wechseln von Einsatzwerkzeugen oder Einstellungen am Gerät die Spannzangenmutter, das Spannfutter oder sonstige Befestigungselemente fest an.** Lose Befestigungselemente können sich unerwartet verstellen und zum Verlust der Kontrolle führen; unbefestigte, rotierende Komponenten werden gewaltsam herausgeschleudert.
- 12) **Lassen Sie das Elektrowerkzeug nicht laufen, während Sie es tragen.** Ihre Kleidung kann durch zufälligen Kontakt mit dem sich drehenden Einsatzwerkzeug erfasst werden und das Einsatzwerkzeug sich in Ihren Körper bohren.
- 13) **Reinigen Sie regelmäßig die Lüftungsschlitze Ihres Elektrowerkzeugs.** Das Motorgebläse zieht Staub in das Gehäuse, und eine starke Ansammlung von Metallstaub kann elektrische Gefahren verursachen.

- 14) **Verwenden Sie das Elektrowerkzeug nicht in der Nähe brennbarer Materialien.** Funken können diese Materialien entzünden.
- 15) **Verwenden Sie keine Einsatzwerkzeuge, die flüssige Kühlmittel erfordern.** Die Verwendung von Wasser oder anderen flüssigen Kühlmitteln kann zu einem elektrischen Schlag führen.

● Weitere Sicherheitshinweise für alle Anwendungen

Rückschlag und entsprechende Sicherheitshinweise

Rückschlag ist die plötzliche Reaktion infolge eines hakenden oder blockierten drehenden Einsatzwerkzeugs, wie Schleifscheibe, Schleifband, Drahtbürste usw. Verhaken oder Blockieren führt zu einem abrupten Stopp des rotierenden Einsatzwerkzeugs. Dadurch wird ein unkontrolliertes Elektrowerkzeug gegen die Drehrichtung des Einsatzwerkzeugs beschleunigt.

Wenn z. B. eine Schleifscheibe im Werkstück hakt oder blockiert, kann sich die Kante der Schleifscheibe, die in das Werkstück eintaucht, verfangen und dadurch die Schleifscheibe ausbrechen oder einen Rückschlag verursachen. Die Schleifscheibe bewegt sich dann auf die Bedienperson zu oder von ihr weg, je nach Drehrichtung der Scheibe an der Blockierstelle. Hierbei können Schleifscheiben auch brechen. Ein Rückschlag ist die Folge eines falschen oder fehlerhaften Gebrauchs des Elektrowerkzeugs. Er kann durch geeignete Vorsichtsmaßnahmen, wie nachfolgend beschrieben, verhindert werden.

- 1) **Halten Sie das Elektrowerkzeug gut fest und bringen Sie Ihren Körper und Ihre Arme in eine Position, in der Sie die Rückschlagkräfte abfangen können.** Die Bedienperson kann durch geeignete Vorsichtsmaßnahmen die Rückschlagkräfte beherrschen.
- 2) **Arbeiten Sie besonders vorsichtig im Bereich von Ecken, scharfen Kanten usw. Verhindern Sie, dass Einsatzwerkzeuge vom Werkstück zurückprallen und verklemmen.** Das rotierende Einsatzwerkzeug neigt bei Ecken, scharfen Kanten oder wenn es abprallt dazu, sich zu verklemmen. Dies verursacht einen Kontrollverlust oder Rückschlag.
- 3) **Verwenden Sie kein gezähntes Sägeblatt.** Solche Einsatzwerkzeuge verursachen häufig einen Rückschlag oder den Verlust der Kontrolle über das Elektrowerkzeug.
- 4) **Führen Sie das Einsatzwerkzeug stets in der gleichen Richtung in das Material, in der die Schneidkante das Material verlässt (entspricht der gleichen Richtung, in der die Späne ausgeworfen werden).** Führen des Elektrowerkzeugs in die falsche Richtung bewirkt ein Ausbrechen der Schneidkante des Einsatzwerkzeuges aus dem Werkstück, wodurch das Elektrowerkzeug in diese Vorschubrichtung gezogen wird.
- 5) **Spannen Sie das Werkstück bei der Verwendung von Drehfeilen, Trennscheiben, Hochgeschwindigkeitsfräsworkzeugen oder Hartmetall-Fräsworkzeugen stets fest.** Bereits bei geringer Verkantung in der Nut verhaken diese Einsatzwerkzeuge und können einen Rückschlag verursachen. Bei Verhaken einer Trennscheibe bricht diese gewöhnlich. Bei Verhaken von Drehfeilen, Hochgeschwindigkeitsfräsworkzeugen oder Hartmetall-Fräsworkzeugen, kann der Werkzeugeinsatz aus der Nut springen und zum Verlust der Kontrolle über das Elektrowerkzeug führen.

● Sicherheitshinweise für Ladegeräte



- Dieses Gerät kann von Kindern ab 8 Jahren und darüber sowie von Personen mit verringerten physischen, sensorischen oder mentalen Fähigkeiten oder Mangel an Erfahrung und Wissen benutzt werden, wenn sie beaufsichtigt oder bezüglich des sicheren Gebrauchs des Gerätes unterwiesen wurden und die daraus resultierenden Gefahren verstehen. Kinder dürfen nicht mit dem Gerät spielen. Reinigung und Benutzer-Wartung dürfen nicht von Kindern ohne Beaufsichtigung durchgeführt werden.



Der angegebene Netzadapter (nicht im Lieferumfang enthalten) ist nur für den Betrieb im Innenbereich geeignet.

- Bei Verwendung eines USB-Netzteils muss die verwendete Steckdose immer leicht zugänglich sein, damit in einer Gefahrensituation das USB-Netzteil schnell aus der Steckdose entfernt werden kann.

WARNUNG!

- ▶ Um den Akku dieses Produkts aufzuladen, verwenden Sie nur den angegebenen Netzadapter .
- ▶ Betreiben Sie den Netzadapter  (nicht im Lieferumfang enthalten) nicht mit beschädigtem Netzstecker. Beschädigte Netzstecker bedeuten Lebensgefahr durch elektrischen Schlag.

● **Spezifische Sicherheitshinweise für Gravierarbeiten**

- Verwenden Sie das Produkt nicht länger als 30 Minuten.**
- Dieses Elektrowerkzeug ist zu verwenden zum Fräsen. Beachten Sie alle Sicherheitshinweise, Anweisungen, Darstellungen und Daten, die Sie mit dem Gerät erhalten.** Wenn Sie die folgenden Anweisungen nicht beachten, kann es zu elektrischem Schlag, Feuer und/oder schweren Verletzungen kommen.
- Tragen Sie persönliche Schutzausrüstung. Verwenden Sie je nach Anwendung Vollgesichtsschutz, Augenschutz oder Schutzbrille. Soweit angemessen, tragen Sie Staubmaske, Gehörschutz, Schutzhandschuhe oder Spezialschürze, die kleine Schleif- und Materialpartikel von Ihnen fernhält.** Die Augen sollen vor herumfliegenden Fremdkörpern geschützt werden, die bei verschiedenen Anwendungen entstehen. Staub- oder Atemschutzmaske müssen den bei der Anwendung entstehenden Staub filtern. Wenn Sie lange lautem Lärm ausgesetzt sind, können Sie einen Hörverlust erleiden.

- d) **Achten Sie bei anderen Personen auf sicheren Abstand zu Ihrem Arbeitsbereich. Jeder, der den Arbeitsbereich betritt, muss persönliche Schutzausrüstung tragen.** Bruchstücke des Werkstücks oder gebrochener Einsatzwerkzeuge können wegfliegen und Verletzungen auch außerhalb des direkten Arbeitsbereichs verursachen.
- e) **Halten Sie das Anschlusskabel von sich drehenden Einsatzwerkzeugen fern.** Wenn Sie die Kontrolle über das Gerät verlieren, kann das Kabel durchtrennt oder erfasst werden und Ihre Hand oder Ihr Arm in das sich drehende Einsatzwerkzeug geraten.
- f) **Legen Sie das Elektrowerkzeug niemals ab, bevor das Einsatzwerkzeug völlig zum Stillstand gekommen ist.** Das sich drehende Einsatzwerkzeug kann in Kontakt mit der Ablagefläche geraten, wodurch Sie die Kontrolle über das Elektrowerkzeug verlieren können.
- g) **Verwenden Sie keine Einsatzwerkzeuge, die flüssige Kühlmittel erfordern.** Die Verwendung von Wasser oder anderen flüssigen Kühlmitteln kann zu einem elektrischen Schlag führen.

● Vor der Inbetriebnahme

● Akku laden

NOTE

- ▶ Verwenden Sie den Akku nur in trockenen Innenräumen.
- ▶ Der Akku wird teilgeladen ausgeliefert. Laden Sie den Akku vor der ersten Inbetriebnahme auf. Sie können den Li-Ionen-Akku jederzeit aufladen, ohne die Lebensdauer zu verkürzen. Eine Unterbrechung des Ladevorgangs schädigt den Akku nicht.
- ▶ Der angegebene Netzadapter [6] ist nur zum Laden dieses Produkts geeignet.
- ▶ Laden Sie den Akku-Pack nie, wenn die Umgebungstemperatur unterhalb +10 °C oder oberhalb +40 °C liegt. Soll ein Lithium-Ionen-Akku längere Zeit gelagert werden, muss regelmäßig der Ladezustand kontrolliert werden. Der optimale Ladezustand liegt zwischen 50 % und 80 %. Für das Produkt und die eingebaute Batterie sollte das Lagerungsklima kühl und trocken sein, in einer Umgebungstemperatur zwischen 0 °C und +50 °C.

Ladevorgang starten

- Verbinden Sie den Micro-USB-C-Stecker des Ladekabels [9] mit dem Micro-USB-C-Anschluss [5] des Produkts.
- Verbinden Sie den USB-Stecker des Ladekabels [7] mit dem Netzadapter [6].
- Schließen Sie den Netzadapter [6] an eine Stromquelle mit 100–240 V~, 50/60 Hz an.
- Die Ladezustandsanzeige [2] blinkt während des Ladevorgangs fortlaufend von links nach rechts in grün.

Ladevorgang beenden

- Die Akku-Kapazitätsanzeige **2** hört auf zu blinken und leuchtet grün, wenn der Akku vollständig geladen ist. Das Produkt ist einsatzbereit.
- Trennen Sie den Netzadapter **6** vom Netz.

● Akku-Kapazitätsanzeige

Die Akku-Kapazitätsanzeige **2** signalisiert Ihnen den Ladezustand des Akkus anhand von 3 LEDs.

Anzahl der leuchtenden LEDs	Ladezustand des Akkus
1 LED	Gering
2 LEDs	Mittel
3 LEDs	Vollständig aufgeladen

● Bedienung

- Verwenden Sie das Produkt niemals zweckentfremdet und nur mit Originalteilen/-zubehör. Der Gebrauch anderer als in der Bedienungsanleitung empfohlener Teile oder anderen Zubehörs kann eine Verletzungsgefahr für Sie bedeuten.

● Ein-/Ausschalten

Einschalten

- Drücken und halten Sie den Ein-/Ausschalter **1**.

Ausschalten

- Lassen Sie den Ein-/Ausschalter **1** los.

● Eindringtiefe der Gravur einstellen

Mit den +/- Tasten für die Drehzahlregelung **4** wird die Eindringtiefe der Gravur eingestellt. Eine niedrige Einstellung reicht für die gängigsten Anwendungen meist bereits aus.

- Drücken Sie die + Taste für die Drehzahlregelung **4**, um die Eindringtiefe zu erhöhen.
- Drücken Sie die - Taste für die Drehzahlregelung **4**, um die Eindringtiefe zu verringern.

HINWEIS

- ▶ Die Anzeige der LED-Anzeigen **3** ändert sich je nach Geschwindigkeitseinstellung (2 Hubzahlstufen pro LED): Bei maximaler Geschwindigkeit leuchten alle 3 LEDs **3** hell. Bei niedrigster Geschwindigkeit leuchtet 1 LED **3** gedimmt.

● Graverspitze auswechseln

⚠ VORSICHT! VERLETZUNGSGEFAHR!

- ▶ Schalten Sie vor allen Arbeiten am Produkt das Produkt aus.
- Wechseln Sie die Graverspitze **11** aus, sobald diese abgenutzt ist und nicht mehr die gewünschten Gravierergebnisse liefert. Drehen Sie die Graverspitzenarretierung **10** entgegen dem Uhrzeigersinn, bis sich die Graverspitzenarretierung **10** entnehmen lässt. Entnehmen Sie von unten die Graverspitze **11** aus der Graverspitzenarretierung **10**.
- Entfernen Sie Feder und Unterlegscheiben.

- Schieben Sie Unterlegscheibe und Feder auf eine neue Gravierspitze **11**. Setzen Sie diese anschließend ein und drehen Sie die Gravierspitzenarretierung **10** zur Verriegelung im Uhrzeigersinn.
- Vergewissern Sie sich, dass die Gravierspitze **11** korrekt fixiert ist.

● Arbeitshinweise

Mit dem Produkt können Sie kreative, individuelle Gravuren erstellen. So lassen sich beispielsweise Ihre Wertgegenstände identifizieren. Sie können Zahlen und Buchstaben auf Metall, Glas, Holz, Kunststoff, Keramik, Stein und Leder aufbringen. Verwenden Sie hierfür die im Lieferumfang enthaltenen Gravierschablonen **12**.

- Halten Sie das Produkt angewinkelt, so wie Sie einen Stift halten.
- Der Arm soll dabei auf dem Tisch aufliegen.
- Führen Sie die Gravierspitze **11** mit geringem Anpressdruck über das Werkstück. Die Vorschubgeschwindigkeit üben Sie am besten an überschüssigen Materialien.

HINWEIS

- ▶ Die im Lieferumfang enthaltene Gravierspitze **11** ist aus Wolframstahl gefertigt. Sie ist daher nicht geeignet, um elektronische Medien wie CDs, DVDs usw. zu gravieren. Diese Materialien und deren Lesbarkeit könnten beschädigt werden.
- ▶ Ein Werkstück, das von einer Spannvorrichtung oder einem Schraubstock sicher gehalten wird, ist viel sicherer als eines, das mit der Hand gehalten wird. Das Sichern des Werkstücks auf diese Weise ist auch für die Einhandbedienung hilfreich.

● Reinigung und Wartung

● Reinigung

WARNUNG! VERLETZUNGSGEFAHR!

- ▶ Schalten Sie das Produkt vor allen Reinigungs- und Wartungsarbeiten aus.

- Das Produkt ist wartungsfrei.
- Entfernen Sie mit einem trockenen Tuch Verschmutzungen vom Produkt.
- Es dürfen keine Flüssigkeiten in das Innere des Produkts gelangen.

● Lagerung

Lagern Sie das Produkt und sein Zubehör einem trockenen Innenraum, geschützt vor direkter Sonneneinstrahlung, vorzugsweise in der Originalverpackung.

● Transport

Transportieren Sie das Produkt in seiner Tragetasche. Schützen Sie das Produkt vor schweren Stößen oder starken Erschütterungen, die beim Transport in Fahrzeugen auftreten können. Sichern Sie das Produkt, damit es nicht verrutschen oder umfallen kann.

● Entsorgung

Die Verpackung besteht aus umweltfreundlichen Materialien, die Sie über die örtlichen Recyclingstellen entsorgen können.



Beachten Sie die Kennzeichnung der Verpackungsmaterialien bei der Abfalltrennung, diese sind gekennzeichnet mit Abkürzungen (a) und Nummern (b) mit folgender Bedeutung: 1-7: Kunststoffe/20-22: Papier und Pappe/80-98: Verbundstoffe.

Produkt:



Möglichkeiten zur Entsorgung des ausgedienten Produkts erfahren Sie bei Ihrer Gemeinde- oder Stadtverwaltung.



Werfen Sie Ihr Produkt, wenn es ausgedient hat, im Interesse des Umweltschutzes nicht in den Hausmüll, sondern führen Sie es einer fachgerechten Entsorgung zu. Über Sammelstellen und deren Öffnungszeiten können Sie sich bei Ihrer zuständigen Verwaltung informieren.

Defekte oder verbrauchte Batterien/Akkus müssen gemäß Richtlinie 2006/66/EG und deren Änderungen recycelt werden. Geben Sie Batterien/Akkus und/oder das Produkt über die angebotenen Sammeleinrichtungen zurück.



Umweltschäden durch falsche Entsorgung der Batterien/Akkus!

Entnehmen Sie die Batterien/den Akku-Pack aus dem Produkt vor der Entsorgung.

Batterien/Akkus dürfen nicht über den Hausmüll entsorgt werden. Sie können giftige Schwermetalle enthalten und unterliegen der Sondermüllbehandlung. Die chemischen Symbole der Schwermetalle sind wie folgt: Cd = Cadmium, Hg = Quecksilber, Pb = Blei. Geben Sie deshalb verbrauchte Batterien/Akkus bei einer kommunalen Sammelstelle ab.

● **Garantie**

Das Produkt wurde nach strengen Qualitätsrichtlinien sorgfältig produziert und vor Anlieferung gewissenhaft geprüft. Im Falle von Mängeln dieses Produkts stehen Ihnen gegen den Verkäufer des Produkts gesetzliche Rechte zu. Diese gesetzlichen Rechte werden durch unsere im Folgenden dargestellte Garantie nicht eingeschränkt.

Sie erhalten auf dieses Produkt 3 Jahre Garantie ab Kaufdatum. Die Garantiefrist beginnt mit dem Kaufdatum. Bitte bewahren Sie den Original-Kassenbon gut auf. Diese Unterlage wird als Nachweis für den Kauf benötigt.

Tritt innerhalb von 3 Jahren ab dem Kaufdatum dieses Produkts ein Material- oder Fabrikationsfehler auf, wird das Produkt von uns – nach unserer Wahl – für Sie kostenlos repariert oder ersetzt. Diese Garantie verfällt, wenn das Produkt beschädigt, nicht sachgemäß benutzt oder gewartet wurde.

Die Garantieleistung gilt für Material- oder Fabrikationsfehler. Diese Garantie erstreckt sich nicht auf Produktteile, die normaler Abnutzung ausgesetzt sind (z. B. Batterien) und daher als Verschleißteile angesehen werden können oder Beschädigungen an zerbrechlichen Teilen, z. B. Schalter, Akkus oder die aus Glas gefertigt sind.

● **Abwicklung im Garantiefall**

Um eine schnelle Bearbeitung Ihres Anliegens zu gewährleisten, folgen Sie bitte den folgenden Hinweisen:

Bitte halten Sie für alle Anfragen den Kassenbon und die Artikelnummer (IAN 389435_2201) als Nachweis für den Kauf bereit.

Die Artikelnummer entnehmen Sie bitte dem Typenschild, einer Gravur, auf dem Titelblatt Ihrer Bedienungsanleitung (unten links) oder als Aufkleber auf der Rück- oder Unterseite des Produkts.

Sollten Funktionsfehler oder sonstige Mängel auftreten, kontaktieren Sie zunächst die nachfolgend benannte Serviceabteilung telefonisch oder per E-Mail.

Ein als defekt erfasstes Produkt können Sie dann unter Beifügung des Kaufbelegs (Kassenbon) und der Angabe, worin der Mangel besteht und wann er aufgetreten ist, für Sie portofrei an die Ihnen mitgeteilte Service-Anschrift übersenden.

● **Service**

DE Service Deutschland

Tel.: 0800 5435 111

E-Mail: owim@lidl.de

AT Service Österreich

Tel.: 0800 292726

E-Mail: owim@lidl.at

CH Service Schweiz

Tel.: 0800 562153

E-Mail: owim@lidl.ch



● EU-Konformitätserklärung

EU-KONFORMITÄTSERKLÄRUNG

IAN: 389435_2201
Produkt-Identifikation: "Parkside" Akku-Graviergerät 4 V
Modellnummer: HG09433

Der oben beschriebene Gegenstand der Erklärung erfüllt die einschlägigen Harmonisierungsrechtsvorschriften der Union:

Directive 2006/42/EC
Directive 2014/30/EU
Directive 2011/65/EU

Verweise auf die verwendeten einschlägigen harmonisierten Normen oder Verweise auf die anderen technischen Spezifikationen, in Bezug auf welche Konformität erklärt wird:

Nr. / Teile
Directive 2014/30/EU
EN IEC 55014-1:2021
EN IEC 55014-2:2021
EN IEC 61000-3-2:2019/A1:2021
EN 61000-3-3:2013/A2:2021
Nr. / Teile
Directive 2006/42/EC
EN ISO 12100:2010

Der Gegenstand der oben beschriebenen Erklärung steht im Einklang mit der Richtlinie 2011/65/EU des Europäischen Parlaments und des Rates vom 8. Juni 2011 zur Beschränkung der Verwendung bestimmter gefährlicher Stoffe in Elektro- und Elektronikgeräten:

Nr. / Teile
Richtlinie 2011/65/EU
EN IEC 63000: 2018

Person, die die technische Dokumentation aufbewahrt: OWIM GmbH & Co.KG

Unterszeichnet für und im Namen von:

OWIM GmbH & Co. KG Stiftsbergstraße 1 D-74167 Neckarsulm Deutschland

Diese Konformitätserklärung wird unter der alleinigen Verantwortung des Herstellers ausgestellt.

Übersetzung der Original-Konformitätserklärung

Neckarsulm

13.07.2022

Ort

Datum

Benjamin Steeb
Managing Director

ppa. K. Fischer
Managing Director
Authorised Signatory

DE

OWIM GmbH & Co. KG

Stiftsbergstraße 1
74167 Neckarsulm
GERMANY

Model No.: HG09433

Version: 07/2022



IAN 389435_2201

