



Oberfräse / Router / Défonceuse POF 1200 E4

(DE) (AT) (CH)

Oberfräse

Originalbetriebsanleitung

(FR) (BE)

Défonceuse

Traduction des instructions d'origine

(ES)

Fresadora de superficie

Traducción del manual de instrucciones original

(CZ)

Horní frézka

Překlad originálního provozního návodu

(HU)

Felsőmarógép

Az originál használati utasítás fordítása

(DK)

Overfræser

Oversættelse af den originale driftsvejledning

(GB) (MT)

Router

Translation of the original instructions

(NL) (BE)

Bovenfrees

Vertaling van de originele gebruiksaanwijzing

(IT) (MT)

Fresatrice verticale

Traduzione delle istruzioni d'uso originali

(SK)

Horná fréza

Preklad originálneho návodu na obsluhu

(PL)

Frezarka górnowrzecionowa

Tłumaczenie oryginalnej instrukcji obsługi

IAN 426593_2301

(DE) (FR) (NL)
(PL) (SK)

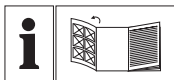

DE AT CH

Klappen Sie vor dem Lesen die Seite mit den Abbildungen aus und machen Sie sich anschließend mit allen Funktionen des Gerätes vertraut.

GB MT

Before reading, unfold the page containing the illustrations and familiarise yourself with all functions of the device.

FR BE

Avant de lire le mode d'emploi, ouvrez la page contenant les illustrations et familiarisez-vous ensuite avec toutes les fonctions de l'appareil.

NL BE

Vouw vóór het lezen de pagina met de afbeeldingen open en maak u vertrouwd met alle functies van het apparaat.

ES

Antes de empezar a leer abra la página que contiene las imágenes y, en seguida, familiarícese con todas las funciones del dispositivo.

IT MT

Prima di leggere aprire la pagina con le immagini e prendere confidenza con le diverse funzioni dell'apparecchio.

CZ

Před čtením si otevřete stranu s obrázký a potom se seznámte se všemi funkcemi přístroje.

SK

Pred čítaním si odklopte stranu s obrázkami a potom sa oboznámte so všetkými funkciami prístroja.

HU

Olvasás elótt kattintson az ábrát tartalmazó oldalra és végezetül ismerje meg a készülék mindegyik funkcióját.

PL

Przed przeczytaniem proszę rozłożyć stronę z ilustracjami, a następnie proszę zapoznać się z wszystkimi funkcjami urządzenia.

DK

Før du læser, vend siden med billeder frem og bliv bekendt med alle apparatets funktioner.

DE / AT / CH	Originalbetriebsanleitung	Seite	4
GB / MT	Translation of the original instructions	Page	21
FR / BE	Traduction des instructions d'origine	Page	36
NL / BE	Vertaling van de originele gebruiksaanwijzing	Pagina	56
ES	Traducción del manual de instrucciones original	Página	73
IT/MT	Traduzione delle istruzioni d'uso originali	Pagina	90
CZ	Překlad originálního provozního návodu	Strana	107
SK	Preklad originálneho návodu na obsluhu	Strana	123
HU	Az originál használati utasítás fordítása	Oldal	139
PL	Tłumaczenie oryginalnej instrukcji obsługi	Strona	156
DK	Oversættelse af den originale driftsvejledning	Side	174

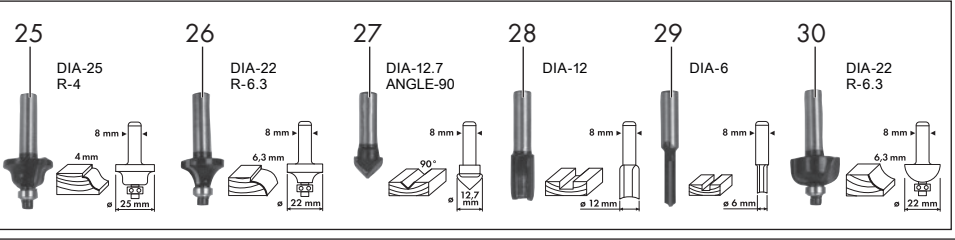
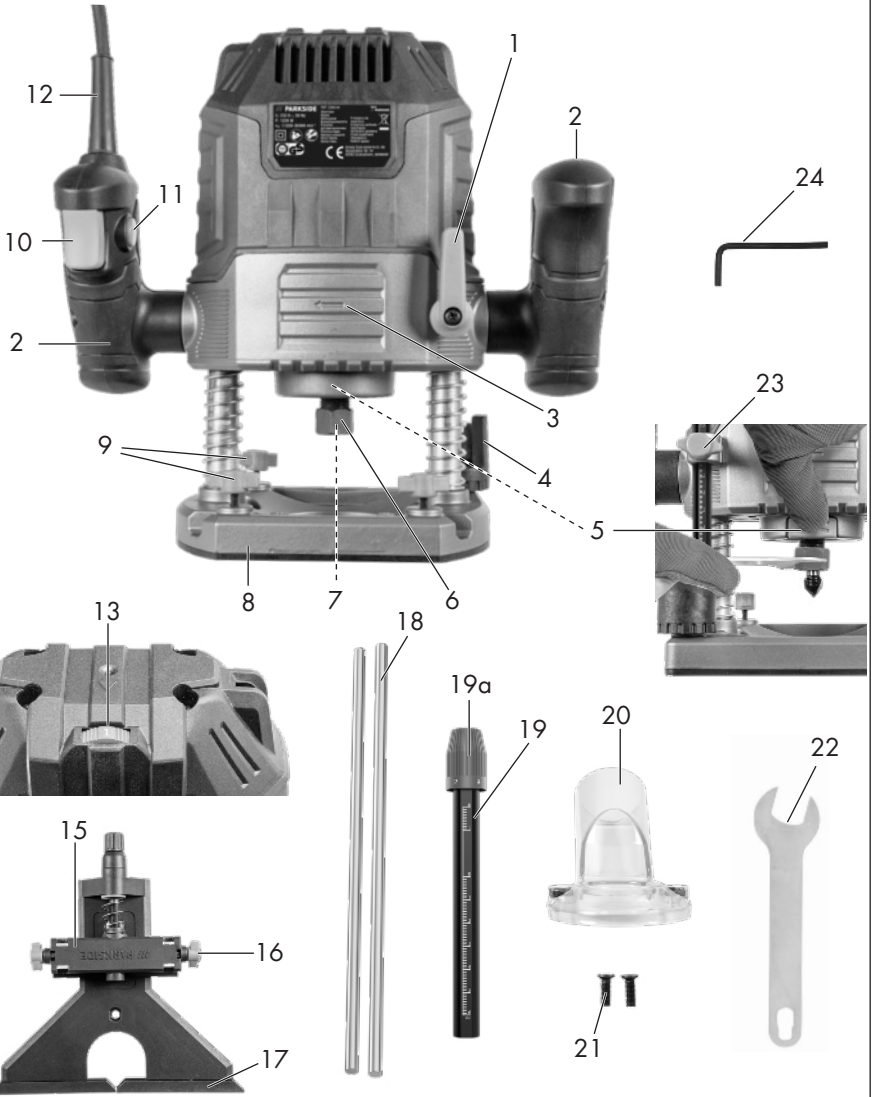

Inhaltsverzeichnis

Einleitung.....4
 Bestimmungsgemäße Verwendung..... 4
 Lieferumfang/Zubehör.....5
 Übersicht.....5
 Funktionsbeschreibung..... 6
 Technische Daten..... 6

Sicherheitshinweise..... 7
 Bedeutung der Sicherheitshinweise..... 7
 Bildzeichen und Symbole..... 7
 Allgemeine Sicherheitshinweise für Elektrowerkzeuge.....7
 Sicherheitshinweise für Oberfräsen..... 10
 Weiterführende Sicherheitshinweise..... 10
 Restrisiken..... 10

Vorbereitung..... 11
 Bedienteile..... 11
 Spannzange wechseln..... 11
 Parallelanschlag montieren und demontieren..... 12
 Fräser montieren und demontieren..... 12
 Frästiefe einstellen..... 12
 Adapter für externe Staubabsaugung montieren..... 13

Betrieb..... 13
 Ein- und Ausschalten..... 13
 Arbeitshinweise..... 13

Transport..... 15

Reinigung, Wartung und Lagerung..... 16
 Reinigung..... 16
 Wartung..... 16
 Lagerung..... 16

Entsorgung/Umweltschutz..... 16

Fehlersuche..... 17

Ersatzteile und Zubehör..... 18

Service..... 18
 Garantie..... 18
 Reparatur-Service..... 19
 Service-Center..... 20
 Importeur..... 20

Original-EG-Konformitätserklärung..... 20

Explosionszeichnung..... 191

Einleitung

Herzlichen Glückwunsch zum Kauf Ihrer neuen Oberfräse (nachfolgend Gerät oder Elektrowerkzeug genannt).

Sie haben sich damit für ein hochwertiges Gerät entschieden. Dieses Gerät wurde während der Produktion auf Qualität geprüft und einer Endkontrolle unterzogen. Die Funktionsfähigkeit Ihres Gerätes ist somit sichergestellt.



Die Betriebsanleitung ist Bestandteil dieses Geräts. Sie enthält wichtige Hinweise für Sicherheit, Gebrauch und Entsorgung. Lesen Sie die Betriebsanleitung sorgfältig. Machen Sie sich mit den Bedienteilen und dem richtigen Gebrauch des Gerätes vertraut. Benutzen Sie das Gerät nur wie beschrieben und für die angegebenen Einsatzbereiche. Bewahren Sie die Betriebsanleitung gut auf und händigen Sie alle Unterlagen bei Weitergabe des Geräts an Dritte mit aus.

Bestimmungsgemäße Verwendung

Das Gerät ist ausschließlich für folgende Verwendungen bestimmt:

- Fräsen von
- Nuten
- Kanten
- Langlöchern

- Profilen in Werkstückoberflächen aus Holz, Kunststoff und Leichtbaustoffen.

Das Gerät ist zum Gebrauch durch Erwachsene bestimmt. Jugendliche über 16 Jahre dürfen das Gerät nur unter Aufsicht benutzen.

Das Elektrowerkzeug wurde für folgende Fräsertypen gebaut:

- Profilfräser, Ø 25 mm, R 4 mm
- Abrundfräser, Ø 22 mm, R 6,3 mm
- V-Nutfräser, Ø 12,7 mm, α 90°
- Nutfräser, Ø 12 mm
- Nutfräser, Ø 6 mm
- Hohlkehlfräser, Ø 22 mm, R 6,3 mm

Jede andere Verwendung, die in dieser Betriebsanleitung nicht ausdrücklich zugelassen wird, kann eine ernsthafte Gefahr für den Benutzer darstellen und zu Schäden am Gerät führen. Der Bediener oder Nutzer des Geräts ist für Unfälle oder Schäden an anderen Menschen oder deren Eigentum verantwortlich. Das Gerät ist für den Einsatz im Heimwerkerbereich bestimmt. Es wurde nicht für den gewerblichen Dauereinsatz konzipiert. Bei gewerblichem Einsatz erlischt die Garantie. Der Hersteller haftet nicht für Schäden, die durch bestimmungswidrige Verwendung oder falsche Bedienung verursacht wurden.

Lieferumfang/Zubehör

Packen Sie das Gerät aus und überprüfen Sie den Lieferumfang.

Entsorgen Sie das Verpackungsmaterial ordnungsgemäß.

- Oberfräse
- Adapter für externe Staubabsaugung
- Parallelanschlag
- 2×Gleitstange
- Spannzange, 8 mm (vormontiert)
- Spannzange, 6 mm
- 6-teiliges Fräseset
- Kopierhülse

- Zentrierspitze
- Maulschlüssel
- Innensechskantschlüssel
- Originalbetriebsanleitung

Übersicht



Die Abbildungen des Geräts finden Sie auf der vorderen und hinteren Ausklappseite.

- 1 Hebel
- 2 Handgriff
- 3 Drehrichtungspfeil
- 4 Stufenanschlag
- 5 Spindelarretierung
- 6 Überwurfmutter
- 7 Spannzange, 8 mm
- 8 Bodenplatte
- 9 Flügelschraube
- 10 Ein-/Ausschalter
- 11 Einschaltsperr
- 12 Netzanschlussleitung
- 13 Drehrad
- 14 Spannzange, 6 mm
- 15 Parallelanschlag
- 16 Feststellschraube
- 17 Backen
- 18 Gleitstange
- 19 Tiefenanschlag
- 19a Regler
- 20 Adapter für externe Staubabsaugung
- 21 Schraube
- 22 Maulschlüssel
- 23 Arretierschraube
- 24 Innensechskantschlüssel
- 6-teiliges Fräseset**
- 25 Profilfräser (Ø 25 mm, R 4 mm)

- 26 Abrundfräser (Ø 22 mm, R 6,3 mm)
- 27 V-Nutfräser (Ø 12,7 mm, α 90°)
- 28 Nutfräser (Ø 12 mm)
- 29 Nutfräser (Ø 6 mm)
- 30 Hohlkehlfräser (Ø 22 mm, R 6,3 mm)

(Abb. G)

- 31 Zentrierspitze

(Abb. H)

- 32 Kopierhülse

Funktionsbeschreibung

Die Gerät ist ein mit einem rotierenden Schneidwerkzeug (Fräser) und einer Bodenplatte ausgestattet. Die stufenlos einstellbare Frästiefeneinstellung und die Staubabsaugung ermöglichen ein komfortables Arbeiten.

Die Funktion der Bedienteile entnehmen Sie bitte den nachfolgenden Beschreibungen.

Technische Daten

OberfräsePOF 1200 E4

- Bemessungsspannung U .. 230 V~, 50 Hz
- Bemessungsleistung P 1200 W
- Schutzklasse II (Doppelisolierung)
- Leerlaufdrehzahl n_0 . 11000-30000 min⁻¹
- Gewicht ≈2,7 kg
- Werkzeugaufnahme 6 mm/8 mm
- Schalldruckpegel L_{pA} 93 dB; K=3 dB
- Schallleistungspegel L_{WA}
 - gemessen 101 dB; K=3 dB
- Vibration a_{Hh}
 - Handgriff +Ein-/Ausshalter
3,05 m/s²; K=1,5 m/s²
 - Handgriff 3,12 m/s²; K=1,5 m/s²

Lärm- und Vibrationswerte wurden entsprechend den in der Konformitätserklärung genannten Normen und Bestimmungen ermittelt.

Der angegebene Schwingungsgesamtwert und der angegebene Geräuschemmissionswert sind nach einem genormten Prüfverfahren gemessen worden und können zum Vergleich eines Elektrowerkzeugs mit einem anderen verwendet werden. Der angegebene Schwingungsgesamtwert und der angegebene Geräuschemmissionswert können auch zu einer vorläufigen Einschätzung der Belastung verwendet werden.

⚠ WARNUNG! Die Schwingungs- und Geräuschemissionen können während der tatsächlichen Benutzung des Elektrowerkzeugs von dem Angabewert abweichen, abhängig von der Art und Weise, in der das Elektrowerkzeug verwendet wird. Es ist notwendig, Sicherheitsmaßnahmen zum Schutz des Bedieners festzulegen, die auf einer Abschätzung der Schwingungsbelastung während der tatsächlichen Benutzungsbedingungen beruhen (hierbei sind alle Anteile des Betriebszyklus zu berücksichtigen, beispielsweise Zeiten, in denen das Elektrowerkzeug abgeschaltet ist, und solche, in denen es zwar eingeschaltet ist, aber ohne Belastung läuft).

⚠ WARNUNG! Das Schleifen von dünnem Metallblech oder anderen gut schwingenden Strukturen mit großer Oberfläche kann zu einer erhöhten Geräuschbelastung und zu einer viel (bis zu 15 dB) höheren Gesamtgeräuschemission als die angegebenen Geräuschemissionswerte führen. Verwenden Sie beispielsweise schwere flexible Dämpfungsmatten, um die Schallabstrahlung solcher Werkstücke zu vermeiden. Berücksichtigen Sie die erhöhte Geräuschemission und tragen Sie einen angemessenen Gehörschutz.

Sicherheitshinweise

Dieser Abschnitt behandelt die grundlegenden Sicherheitshinweise beim Gebrauch des Geräts.

Bedeutung der Sicherheitshinweise

▲ GEFAHR! Wenn Sie diesen Sicherheitshinweis nicht befolgen, tritt ein Unfall ein. Die Folge ist schwere Körperverletzung oder Tod.

▲ WARNUNG! Wenn Sie diesen Sicherheitshinweis nicht befolgen, tritt möglicherweise ein Unfall ein. Die Folge ist möglicherweise schwere Körperverletzung oder Tod.

▲ VORSICHT! Wenn Sie diesen Sicherheitshinweis nicht befolgen, tritt ein Unfall ein. Die Folge ist möglicherweise leichte oder mittelschwere Körperverletzung.

HINWEIS! Wenn Sie diesen Sicherheitshinweis nicht befolgen, tritt ein Unfall ein. Die Folge ist möglicherweise ein Sachschaden.

Bildzeichen und Symbole

Bildzeichen auf dem Gerät



Achtung!



Betriebsanleitung lesen



Schutzklasse



Arbeiten Sie immer mit beiden Händen!



Augenschutz benutzen



Gehörschutz benutzen



Schutzhandschuhe benutzen



Atemschutz benutzen



Gefahr durch elektrischen Schlag! Ziehen Sie den Anschlussstecker vor Reparatur- und Wartungsarbeiten aus der Steckdose.



Drehrichtung



Elektrogeräte gehören nicht in den Hausmüll.

Allgemeine Sicherheitshinweise für Elektrowerkzeuge

▲ WARNUNG! Lesen Sie alle Sicherheitshinweise, Anweisungen, Bebilderungen und technischen Daten, mit denen dieses Elektrowerkzeug versehen ist. Versäumnisse bei der Einhaltung der nachfolgenden Anweisungen können elektrischen Schlag, Brand und/oder schwere Verletzungen verursachen. **Bewahren Sie alle Sicherheitshinweise und Anweisungen für die Zukunft auf.**

Der in den Sicherheitshinweisen verwendete Begriff „Elektrowerkzeug“ bezieht sich auf netzbetriebene Elektrowerkzeuge (mit Netzleitung) oder auf akkubetriebene Elektrowerkzeuge (ohne Netzleitung).

1. **Arbeitsplatzsicherheit**
 - a) **Halten Sie Ihren Arbeitsbereich sauber und gut beleuchtet.** Unordnung oder unbeleuchtete Arbeitsbereiche können zu Unfällen führen.
 - b) **Arbeiten Sie mit dem Elektrowerkzeug nicht in explosionsgefährdeter Umgebung, in der sich brennbare Flüssigkeiten, Gase oder Stäube befinden.** Elektrowerkzeuge erzeugen Funken,

- die den Staub oder die Dämpfe entzünden können.
- c) **Halten Sie Kinder und andere Personen während der Benutzung des Elektrowerkzeuges fern.** Bei Ablenkung können Sie die Kontrolle über das Elektrowerkzeug verlieren.
2. **Elektrische Sicherheit**
- a) **Der Anschlussstecker des Elektrowerkzeugs muss in die Steckdose passen. Der Stecker darf in keiner Weise verändert werden. Verwenden Sie keine Adapterstecker gemeinsam mit schutzgeerdeten Elektrowerkzeugen.** Unveränderte Stecker und passende Steckdosen verringern das Risiko eines elektrischen Schlages.
- b) **Vermeiden Sie Körperkontakt mit geerdeten Oberflächen wie von Rohren, Heizungen, Herden und Kühlschränken.** Es besteht ein erhöhtes Risiko durch elektrischen Schlag, wenn Ihr Körper geerdet ist.
- c) **Halten Sie das Elektrowerkzeug von Regen oder Nässe fern.** Das Eindringen von Wasser in ein Elektrowerkzeug erhöht das Risiko eines elektrischen Schlages.
- d) **Zweckentfremden Sie die Anschlussleitung nicht, um das Elektrowerkzeug zu tragen, aufzuhängen oder um den Stecker aus der Steckdose zu ziehen. Halten Sie die Anschlussleitung fern von Hitze, Öl, scharfen Kanten oder sich bewegenden Geräteteilen.** Beschädigte oder verwickelte Anschlussleitungen erhöhen das Risiko eines elektrischen Schlages.
- e) **Wenn Sie mit dem Elektrowerkzeug im Freien arbeiten, verwenden Sie nur Verlängerungsleitungen, die auch für den Außenbereich geeignet sind.** Die Anwendung einer für den Außenbereich geeigneten Verlängerungsleitung verringert das Risiko eines elektrischen Schlages.
- f) **Wenn der Betrieb des Elektrowerkzeuges in feuchter Umgebung nicht vermeidbar ist, verwenden Sie einen Fehlerstromschutzschalter.** Der Einsatz eines Fehlerstromschutzschalters vermindert das Risiko eines elektrischen Schlages.
3. **Sicherheit von Personen**
- a) **Seien Sie aufmerksam, achten Sie darauf, was Sie tun, und gehen Sie mit Vernunft an die Arbeit mit einem Elektrowerkzeug. Benutzen Sie kein Elektrowerkzeug, wenn Sie müde sind oder unter Einfluss von Drogen, Alkohol oder Medikamenten stehen.** Ein Moment der Unachtsamkeit beim Gebrauch des Elektrowerkzeugs kann zu ernsthaften Verletzungen führen.
- b) **Tragen Sie persönliche Schutzausrüstung und immer eine Schutzbrille.** Das Tragen persönlicher Schutzausrüstung, wie Staubmaske, rutschfeste Sicherheitsschuhe, Schutzhelm oder Gehörschutz, je nach Art und Einsatz des Elektrowerkzeugs, verringert das Risiko von Verletzungen.
- c) **Vermeiden Sie eine unbeabsichtigte Inbetriebnahme. Vergewissern Sie sich, dass das Elektrowerkzeug ausgeschaltet ist, bevor Sie es an die Stromversorgung und/oder den Akku anschließen, es aufnehmen**

- oder tragen.** Wenn Sie beim Tragen des Elektrowerkzeugs den Finger am Schalter haben oder das Elektrowerkzeug eingeschaltet an die Stromversorgung anschließen, kann dies zu Unfällen führen.
- d) **Entfernen Sie Einstellwerkzeuge oder Schraubenschlüssel, bevor Sie das Elektrowerkzeug einschalten.** Ein Werkzeug oder Schlüssel, der sich in einem drehenden Teil des Elektrowerkzeugs befindet, kann zu Verletzungen führen.
- e) **Vermeiden Sie eine abnormale Körperhaltung. Sorgen Sie für einen sicheren Stand und halten Sie jederzeit das Gleichgewicht.** Dadurch können Sie das Elektrowerkzeug in unerwarteten Situationen besser kontrollieren.
- f) **Tragen Sie geeignete Kleidung. Tragen Sie keine weite Kleidung oder Schmuck. Halten Sie Haare und Kleidung fern von sich bewegenden Teilen.** Lockere Kleidung, Schmuck oder lange Haare können von sich bewegenden Teilen erfasst werden.
- g) **Wenn Staubabsaug- und -auffangeinrichtungen montiert werden können, sind diese anzuschließen und richtig zu verwenden.** Verwendung einer Staubabsaugung kann Gefährdungen durch Staub verringern.
- h) **Wiegen Sie sich nicht in falscher Sicherheit und setzen Sie sich nicht über die Sicherheitsregeln für Elektrowerkzeuge hinweg, auch wenn Sie nach vielfachem Gebrauch mit dem Elektrowerkzeug vertraut sind.** Achtloses Handeln kann binnen Sekundenbruchteilen zu schweren Verletzungen führen.
4. **Verwendung und Behandlung des Elektrowerkzeugs**
- a) **Überlasten Sie das Elektrowerkzeug nicht. Verwenden Sie für Ihre Arbeit das dafür bestimmte Elektrowerkzeug.** Mit dem passenden Elektrowerkzeug arbeiten Sie besser und sicherer im angegebenen Leistungsbereich.
- b) **Benutzen Sie kein Elektrowerkzeug, dessen Schalter defekt ist.** Ein Elektrowerkzeug, das sich nicht mehr ein- oder ausschalten lässt, ist gefährlich und muss repariert werden.
- c) **Ziehen Sie den Stecker aus der Steckdose und/oder entfernen Sie einen abnehmbaren Akku, bevor Sie Geräteeinstellungen vornehmen, Einsatzwerkzeugteile wechseln oder das Elektrowerkzeug weglegen.** Diese Vorsichtsmaßnahme verhindert den unbeabsichtigten Start des Elektrowerkzeugs.
- d) **Bewahren Sie unbenutzte Elektrowerkzeuge außerhalb der Reichweite von Kindern auf. Lassen Sie keine Personen das Elektrowerkzeug benutzen, die mit diesem nicht vertraut sind oder diese Anweisungen nicht gelesen haben.** Elektrowerkzeuge sind gefährlich, wenn sie von unerfahrenen Personen benutzt werden.
- e) **Pflegen Sie das Elektrowerkzeug und Einsatzwerkzeug mit Sorgfalt. Kontrollieren Sie, ob bewegliche Teile einwandfrei funktionieren und nicht klemmen, ob Teile gebrochen oder so beschädigt sind, dass die Funktion des Elektrowerkzeugs**

beeinträchtigt ist. Lassen Sie beschädigte Teile vor dem Einsatz des Elektrowerkzeugs reparieren. Viele Unfälle haben ihre Ursache in schlecht gewarteten Elektrowerkzeugen.

- f) **Halten Sie Schneidwerkzeuge scharf und sauber.** Sorgfältig gepflegte Schneidwerkzeuge mit scharfen Schneidkanten verklemmen sich weniger und sind leichter zu führen.
 - g) **Verwenden Sie Elektrowerkzeug, Zubehör, Einsatzwerkzeuge usw. entsprechend diesen Anweisungen. Berücksichtigen Sie dabei die Arbeitsbedingungen und die auszuführende Tätigkeit.** Der Gebrauch von Elektrowerkzeugen für andere als die vorgesehenen Anwendungen kann zu gefährlichen Situationen führen.
 - h) **Halten Sie Griffe und Griffflächen trocken, sauber und frei von Öl und Fett.** Rutschige Griffe und Griffflächen erlauben keine sichere Bedienung und Kontrolle des Elektrowerkzeugs in unvorhergesehenen Situationen.
5. **Service**
- a) **Lassen Sie Ihr Elektrowerkzeug nur von qualifiziertem Fachpersonal und nur mit Original-Ersatzteilen reparieren.** Damit wird sichergestellt, dass die Sicherheit des Elektrowerkzeugs erhalten bleibt.

Sicherheitshinweise für Oberfräsen

- **Halten Sie das Elektrowerkzeug nur an den isolierten Griffflächen, da der Fräser die eigene Anschlussleitung treffen kann.** Der Kontakt mit einer spannungsführenden Leitung kann auch me-

tallene Geräteteile unter Spannung setzen und könnte zu einem elektrischen Schlag führen.

- **Befestigen und sichern Sie das Werkstück mittels Zwingen oder auf andere Art und Weise an einer stabilen Unterlage.** Wenn Sie das Werkstück nur mit der Hand oder gegen Ihren Körper halten, bleibt es labil, was zum Verlust der Kontrolle führen kann.

Weiterführende Sicherheitshinweise

- Achten Sie darauf, dass die Netzspannung mit den Angaben des Typenschildes übereinstimmt.
- Wenn die Netzanschlussleitung dieses Gerätes beschädigt ist, muss Sie vom Hersteller oder seinem Vertreter ersetzt werden, um Sicherheitsgefährdungen zu vermeiden. Wenden Sie sich an das Service-Center.
- Schließen Sie das Gerät nur an eine Steckdose mit Fehlerstrom-Schutzrichtung (FI-Schalter) mit einem Bemessungsfehlerstrom von nicht mehr als 30 mA an.
- **Verwenden Sie ausschließlich Zubehör, welches von PARKSIDE empfohlen wurde.** Ungeeignetes Zubehör kann zu elektrischem Schlag oder Feuer führen.

Restrisiken

Auch wenn Sie dieses Elektrowerkzeug vorschriftsmäßig bedienen, bleiben immer Restrisiken bestehen. Folgende Gefahren können im Zusammenhang mit der Bauweise und Ausführung dieses Elektrowerkzeugs auftreten:

- Augenschäden, falls kein geeigneter Augenschutz getragen wird.
- Lungenschäden, falls kein geeigneter Atemschutz getragen wird.

- Gehörschäden, falls kein geeigneter Gehörschutz getragen wird.
- Gesundheitsschäden, die aus Hand-Arm-Schwingungen resultieren, falls das Gerät über einen längeren Zeitraum verwendet wird oder nicht ordnungsgemäß geführt und gewartet wird.
- Schnittverletzungen

▲ WARNUNG! Gefahr durch elektromagnetisches Feld, das während das Gerät im Betrieb ist, erzeugt wird. Das Feld kann unter bestimmten Umständen aktive oder passive medizinische Implantate beeinträchtigen. Um die Gefahr von ernsthaften oder tödlichen Verletzungen zu verringern, empfehlen wir Personen mit medizinischen Implantaten ihren Arzt und den Hersteller des medizinischen Implantats zu konsultieren, bevor das Gerät bedient wird.

Vorbereitung

▲ WARNUNG! Verletzungsgefahr durch ungewollt anlaufendes Gerät. Stecken Sie den Anschlussstecker erst dann in die Steckdose, wenn das Gerät vollständig für den Einsatz vorbereitet ist.

Bedienteile

Lernen Sie vor dem ersten Betrieb des Geräts die Bedienteile kennen.

- **Spindelarretierung (5)**
 - Arretiert die Spindel beim Montieren/Demontieren des Einsatzwerkzeugs.
- **Ein-/Ausschalter (10)**
 - Einschalten: Drücken
 - Ausschalten: Loslassen
- **Einschaltsperr (11)**
 - Sperrt den Ein-/Ausschalter gegen unbeabsichtigte Betätigung.

- Entsperrten: Drücken

• Drehrad (13)

- Mit dem Drehzahlregler (13) können Sie zwischen sieben Drehzahlstufen wählen: 1 1000-30000 min⁻¹

Spannzange wechseln

Hinweise

- Verwenden Sie nur Fräser mit einem, zur eingebauten Spannzange, passenden Schaftdurchmesser.
- Verwenden Sie nur Fräser die für die Drehzahl des Elektrowerkzeugs geeignet sind.

Alle Fräser des mitgelieferten 6-teiligen Fräsersets sind mit einem 8 mm Fräserschaft versehen. Wechseln Sie für Fräser mit einem 6 mm Fräserschaft die Spannzange aus.

Notwendige Werkzeuge und Hilfsmittel

- Maulschlüssel (22)
- Zange

Vorgehen (Abb. A)

1. Drücken und halten Sie die Spindelarretierung (5).
2. Schrauben Sie mit dem Maulschlüssel (22) die Überwurfmutter (6) ab.
3. Lassen Sie die Spindelarretierung (5) los.
4. Entnehmen Sie die eingesetzte Spannzange mit Hilfe einer Zange.
5. Setzen Sie die gewünschte Spannzange ein.
Sie rastet hörbar ein.
6. Schrauben Sie die Überwurfmutter (6) wieder locker auf.

Parallelanschlag montieren und demontieren

Parallelanschlag montieren (Abb. B)

1. Lösen Sie die Flügelschrauben (9).
2. Schieben Sie die Gleitstangen (18) in die Aufnahmen an der Bodenplatte (8).
3. Ziehen Sie die Flügelschrauben wieder fest.
4. Schieben Sie ggf. den Parallelanschlag (15) auf die Gleitstangen.
5. Ziehen Sie die Feststellschrauben (16) fest.

Parallelanschlag demontieren (Abb. B)

1. Lösen Sie die Flügelschrauben (9).
2. Ziehen Sie die Gleitstangen (18) aus den Aufnahmen an der Bodenplatte (8).
3. Ziehen Sie die Flügelschrauben wieder fest.

Fräser montieren und demontieren



Tragen Sie zum Einsetzen und Wechseln von Fräsern Schutzhandschuhe, um Schnittverletzungen und Verbrennungen zu vermeiden.

▲ VORSICHT! Ziehen Sie die Überwurfmutter (6) nur mit eingesetztem Fräser fest. Die Spannzange könnte beschädigt werden.

Vorgehen (Abb. C)

1. Drücken und halten Sie die Spindelarreterierung (5).
2. Lösen Sie mit dem Maulschlüssel (22) die Überwurfmutter (6) so weit, dass der Fräser eingesetzt werden kann.

3. Lassen Sie die Spindelarreterierung (5) los.
4. Schieben Sie den gewünschten Fräser in die bereits montierte Spannzange (7, 14). Der Fräserschaft muss mindestens 20 mm eingeschoben sein.
5. Drücken und halten Sie die Spindelarreterierung (5).
6. Ziehen Sie die Überwurfmutter (6) mit dem Maulschlüssel (22) fest.
7. Lassen Sie die Spindelarreterierung (5) los.

Frästiefe einstellen

Vorgehen (Abb. D)

1. Arretieren Sie ggf. den Hebel (1).
 2. Stellen Sie das Gerät auf das Werkstück.
 3. Drehen Sie den Stufenanschlag (4) auf die unterste Position.
 4. Lösen Sie die Arretierschraube (23).
 5. Lösen Sie den Hebel (1).
 6. Drücken Sie das Gerät nach unten, bis der Fräser das Werkstück berührt.
 7. Arretieren Sie den Hebel (1).
 8. Drücken Sie den Tiefenanschlag nach unten, bis dieser auf dem Stufenanschlag aufliegt.
 9. Stellen Sie den Tiefenanschlag auf die gewünschte Frästiefe ein.
HINWEIS! Der angezeigte Wert auf der Skala des Tiefenanschlags entspricht nicht der tatsächlichen Frästiefe.
 10. Arretieren Sie die Arretierschraube (23).
 11. Lösen Sie den Hebel (1).
 12. Führen Sie das Gerät wieder nach oben zurück.
 13. Überprüfen Sie die Frästiefe mit einem praktischen Versuch.
- ### Feinjustierung
1. Lösen Sie den Hebel (1).

2. Drücken Sie das Gerät nach unten, bis der Tiefenanschlag (19) auf dem Stufenanschlag (4) aufliegt.
3. Arretieren Sie den Hebel (1).
4. Lösen Sie die Arretierschraube (23).
5. Justieren Sie die Frästiefe mit dem Regler (19a) (bspw auf den Nullpunkt der Skala am Tiefenanschlag).
6. Arretieren Sie die Arretierschraube (23).
7. Lösen Sie den Hebel (1).
8. Führen Sie das Gerät wieder nach oben zurück.
9. Überprüfen Sie die Frästiefe mit einem praktischen Versuch.

Adapter für externe Staubabsaugung montieren

Mit Anschluss der Staubabsaugung können Sie das Staubaufkommen beim Arbeiten verringern. Der Adapter für externe Staubabsaugung (20) kann in zwei Positionen eingesetzt werden, sodass eine Absaugung von links oder von rechts erfolgen kann.

HINWEIS! Der Staubsauger muss für den zu bearbeitenden Werkstoff geeignet sein. Verwenden Sie einen Spezialsauger, falls gesundheitsschädliche Stäube entstehen.

Notwendige Werkzeuge und Hilfsmittel

- Kreuzschlitzschraubendreher (nicht mitgeliefert)

Vorgehen (Abb. E)

1. Stellen Sie das Gerät auf die höchste Frästiefe ein (*Frästiefe einstellen*, S. 12).
2. Setzen Sie den Adapter für externe Staubabsaugung (20) in die Aussparung in der Bodenplatte (8) ein.
3. Befestigen Sie den Adapter für externe Staubabsaugung (20) mit den beiliegenden Schrauben (21).

4. Schließen Sie den Saugschlauch eines Staubsaugers an den Adapter für externe Staubabsaugung (20) an.

Betrieb

Ein- und Ausschalten

Voraussetzungen

Einschalten

1. Schließen Sie das Gerät an die Netzspannung an.
2. Drücken Sie die Einschaltsperrleiste (11).
3. Drücken Sie den Ein-/Ausschalter (10).
4. Lassen Sie die Einschaltsperrleiste (11) los.
5. Prüfen Sie dabei, ob das Einsatzwerkzeug einwandfrei rund läuft. Wenn nicht: Tauschen Sie das Einsatzwerkzeug.
6. Warten Sie, bis das Gerät seine volle Drehzahl erreicht hat.
7. Führen Sie das Einsatzwerkzeug gegen das Werkstück.

Ausschalten

1. Entfernen Sie das Einsatzwerkzeug vom Werkstück.
2. Lassen Sie den Ein-/Ausschalter (10) los.
3. Warten Sie, bis das Elektrowerkzeug zum Stillstand gekommen ist, bevor Sie es ablegen.
4. Ziehen Sie den Anschlussstecker des Geräts aus der Steckdose, wenn Sie das Gerät unbeaufsichtigt lassen oder mit der Arbeit fertig sind.

Arbeitshinweise

Fräsen

▲ WARNUNG! Verletzungsgefahr! Fräsen Sie immer im Gegenlauf. Hierbei wird das Gerät entgegengesetzt zur Drehrichtung des Fräasers bewegt. Achten Sie auf den Drehrichtungspfeil (3) am Gerät.

⚠ WARNUNG! Verletzungsgefahr! Fräsen Sie nie mit der Umlaufrichtung (Gleichlauf). Das Gerät kann Ihnen aus der Hand gerissen werden.

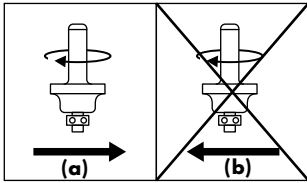

Allgemeine Hinweise

- Verwenden Sie nur Fräser, deren angegebene zulässige Drehzahl mindestens so hoch ist wie die auf dem Gerät angegebene Höchstdrehzahl des Gerätes.
- Verwenden Sie immer das passende Werkzeug.
- Benutzen Sie keine stumpfen oder beschädigten Werkzeuge und Zubehörteile.
- Berücksichtigen Sie, dass der Fräser unten aus der Grundplatte heraussteht. Beschädigen Sie damit nicht Ihr Werkstück oder andere Gegenstände.

Vorgehen (Abb. F)

1. Befestigen Sie das Werkstück sicher auf der Arbeitsfläche.
2. Setzen Sie einen Fräser ein.
3. Stellen Sie die gewünschte Frästiefe ein.
4. Schalten Sie das Gerät ein.
5. Führen Sie das Gerät an die zu bearbeitende Stelle heran.
6. Halten Sie das Gerät beim Arbeiten fest mit beiden Händen. Achten Sie darauf, dass keine Finger in den Bereich unterhalb der Antriebseinheit ragen und fräsen Sie mit gleichmäßigem Vorschub (Abb. F).
7. Schalten Sie das Gerät aus.

⚠ WARNUNG! Verletzungsgefahr! Nach dem Ausschalten des Gerätes bewegt sich der Fräser noch einige Zeit weiter. Berühren Sie den sich bewegenden Fräser nicht und legen Sie das Gerät nicht ab, bevor der Fräser vollständig zum Stillstand gekommen ist.

Kanten- und Profilfräsen

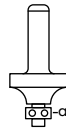

Beim Kanten- oder Profilfräsen ohne Parallelanschlag muss der Fräser mit einem Anlauftring (a) als Führung ausgestattet sein.

Vorgehen

1. Führen Sie das eingeschaltete Gerät an das Werkstück heran, bis der Anlauftring an der zu bearbeitenden Werkstückkante anliegt.
2. Führen Sie das Gerät mit beiden Händen an der Werkstückkante entlang. Vermeiden Sie zu starken Druck.

Fräsen mit Parallelanschlag

Mit dem Parallelanschlag können Sie Nuten und Profile fräsen, indem Sie den Parallelanschlag in einer voreingestellten Distanz an der Werkstückkante entlangführen.

HINWEIS! Das Fräsen in Vollmaterial ist nur in kleinen Schritten möglich (max. 1-2 mm Spantiefe). Tiefere Nuten müssen in mehreren Arbeitsdurchgängen gefräst werden.

Vorgehen

1. *Parallelanschlag montieren und demontieren, S. 12*
2. Stellen Sie die Frästiefe auf 1-2 mm ein (*Frästiefe einstellen, S. 12*).
3. Vergewissern Sie sich, dass der Parallelanschlag (15) korrekt an der Werkstückkante anliegt.
4. Schalten Sie das Gerät ein.

- Führen Sie das Gerät mit seitlichem Druck auf den Parallelanschlag (15) an der Werkstückkante entlang. Der Parallelanschlag (15) fungiert als seitliche Führung.
HINWEIS! Kontrollieren Sie immer wieder die Rechtwinkligkeit der Nut.
- Wiederholen Sie die Arbeitsschritte 4-5 bis zum gewünschten Ergebnis.

Fräsen mit Zentrierspitze

Mit Hilfe der Zentrierspitze können Sie kreisrunde Fräsarbeiten ausführen.

Notwendige Werkzeuge und Hilfsmittel

- Maulschlüssel (22)

Vorgehen (Abb. G)

- Drehen Sie den Parallelanschlag (15) um, damit die Anschlagkante nach oben zeigt (*Parallelanschlag montieren und demontieren*, S. 12).
- Schrauben Sie die Zentrierspitze (31) am Parallelanschlag fest. Kernern Sie dabei die Zentrierspitze mit dem Langloch des Maulschlüssels (22).
- Stechen Sie die Zentrierspitze (31) in den markierten Mittelpunkt des zu fräsenden Kreises.
- Führen Sie das Gerät wie einen Zirkel einmal im Kreis um die Zentrierspitze herum.

Fräsen kleinerer Radien

Vorgehen

- Lockern Sie die Schrauben an den Backen (17) des Parallelanschlags (15).
- Ziehen Sie die Backen (17) bis zum Anschlag auseinander.
- Befestigen Sie die Backen (17) wieder mit den Schrauben.
Die Zentrierspitze lässt sich jetzt näher an das Gerät führen.

Fräsen mit Kopierhülse

Mit Hilfe der Kopierhülse (32) können Sie Konturen von Schablonen auf Werkstücke übertragen.

Hinweise

- Setzen Sie einen Fräser ein, dessen Durchmesser kleiner als der Innendurchmesser der Kopierhülse ist.

Notwendige Werkzeuge und Hilfsmittel

- Kreuzschlitzschraubendreher (nicht mitgeliefert)

Kopierhülse einsetzen (Abb. H)

- Schrauben Sie ggf. den Absaugadapter ab.
- Setzen Sie die Kopierhülse (32) von unten in die Bodenplatte (8) ein. Der Laufring muss nach unten zeigen.
- Befestigen Sie die Kopierhülse (32) mit den beiliegenden Schrauben (21).

Vorgehen

- Frästiefe einstellen, S. 12
- Lösen Sie den Hebel (1) und senken Sie das Gerät nach unten, bis die vorher eingestellte Frästiefe erreicht ist.
- Führen Sie das Gerät mit überstehender Kopierhülse (32) entlang der Schablone. Arbeiten Sie mit leichtem Druck.
HINWEIS! Die Schablone muss mindestens so hoch sein wie der Laufring der Kopierhülse.

Transport

Hinweise zum Transport des Geräts:

- Schalten Sie das Gerät aus und ziehen Sie den Anschlussstecker aus der Steckdose. Vergewissern Sie sich, dass alle sich bewegenden Teile zum vollständigen Stillstand gekommen sind.
- Entfernen Sie das Einsatzwerkzeug.
- Tragen Sie das Gerät immer am Handgriff (2).

Reinigung, Wartung und Lagerung

▲ WARNUNG! Elektrischer Schlag! Verletzungsgefahr durch ungewollt anlaufendes Gerät. Schützen Sie sich bei Wartungs- und Reinigungsarbeiten. Schalten Sie das Gerät aus und ziehen Sie den Anschlussstecker aus der Steckdose.

Lassen Sie Instandsetzungsarbeiten und Wartungsarbeiten, die nicht in dieser Anleitung beschrieben sind, von unserem Service-Center durchführen. Verwenden Sie nur Original-Ersatzteile.

Reinigung

▲ WARNUNG! Elektrischer Schlag! Spritzen Sie das Gerät niemals mit Wasser ab.

HINWEIS! Beschädigungsgefahr. Chemische Substanzen können die Kunststoffteile des Gerätes angreifen. Verwenden Sie keine Reinigungs- bzw. Lösungsmittel.

- Halten Sie Lüftungsschlitze, Motorgehäuse und Griffe des Gerätes sauber. Verwenden Sie dazu ein feuchtes Tuch oder eine Bürste.

Wartung

1. Kontrollieren Sie das Gerät vor jedem Gebrauch auf offensichtliche Mängel wie lose, abgenutzte oder beschädigte Teile.
2. Falls sich das Kugellager (b) eines Fräsers gelockert hat, ziehen Sie es mit einem Innensechskantschlüssel wieder fest.

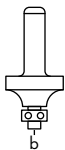

Lagerung

Lagern Sie Gerät und Zubehör stets:

- sauber
- trocken
- staubgeschützt

- außerhalb der Reichweite von Kindern

Entsorgung/ Umweltschutz

Führen Sie Gerät, Zubehör und Verpackung einer umweltgerechten Wiederverwertung zu.



Elektrogeräte gehören nicht in den Hausmüll.

Das Symbol der durchgestrichenen Mülltonne bedeutet, dass dieses Elektro- bzw. Elektronikgerät am Ende seiner Lebensdauer nicht im Hausmüll entsorgt werden darf, sondern vom Endnutzer einer getrennten Sammlung zugeführt werden muss.

Richtlinie 2012/19/EU über Elektro- und Elektronik-Altgeräte:

Verbraucher sind gesetzlich dazu verpflichtet, Elektro- und Elektronikgeräte am Ende ihrer Lebensdauer einer umweltgerechten Wiederverwertung zuzuführen. Auf diese Weise wird eine umwelt- und ressourcenschonende Verwertung sichergestellt.

Je nach Umsetzung in nationales Recht können Sie folgende Möglichkeiten haben:

- an einer Verkaufsstelle zurückgeben,
- an einer offiziellen Sammelstelle abgeben,
- an den Hersteller/Inverkehrbringer zurücksenden.

Nicht betroffen sind den Altgeräten beigefügte Zubehörteile und Hilfsmittel ohne Elektrobestandteile.

Zusätzliche Entsorgungshinweise für Deutschland

Das Gerät ist bei eingerichteten Sammelstellen, Wertstoffhöfen oder Entsorgungs-

betrieben abzugeben. Zudem sind Vertreter von Elektro- und Elektronikgeräten sowie Vertreter von Lebensmitteln zur Rücknahme verpflichtet. LIDL bietet Ihnen Rückgabemöglichkeiten direkt in den Filialen und Märkten an. Rückgabe und Entsorgung sind für Sie kostenfrei.

Beim Kauf eines Neugerätes haben Sie das Recht, ein entsprechendes Altgerät unentgeltlich zurückzugeben.

Zusätzlich haben Sie die Möglichkeit, unabhängig vom Kauf eines Neugerätes, unentgeltlich (bis zu drei) Altgeräte abzugeben, die in keiner Abmessung größer als 25 cm sind.

Bitte entnehmen Sie vor der Rückgabe Batterien oder Akkumulatoren, die nicht vom Altgerät umschlossen sind, sowie Lampen, die zerstörungsfrei entnommen werden können und führen diese einer separaten Sammlung zu.

Fehlersuche

Die folgende Tabelle hilft Ihnen kleine Störungen zu beseitigen:

Problem	Mögliche Ursache	Fehlerbehebung
Gerät startet nicht	Netzspannung fehlt	Steckdose, Netzanschlussleitung, Anschlussstecker, Sicherung prüfen, ggf. Reparatur durch Elektrofachmann.
	Ein-/Ausschalter (10) defekt	Wenden Sie sich an das Service-Center.
	Motor defekt	Wenden Sie sich an das Service-Center.
Motor wird langsamer und bleibt stehen	Gerät wird durch Werkstück überlastet	Druck auf Einsatzwerkzeug verringern
		Werkstück ungeeignet
Gerät arbeitet mit Unterbrechungen	Interner Wackelkontakt	Wenden Sie sich an das Service-Center.
	Ein-/Ausschalter (10) defekt	
Fräsung verläuft ungerade	Parallelanschlag (15) nicht eingesetzt	<i>Parallelanschlag montieren und demontieren, S. 12</i>
Werkstück weist Brandspuren auf	Ungeeigneter oder stumpfer Fräser	Fräser austauschen
	Frästiefe ist zu groß	<i>Frästiefe einstellen, S. 12</i>
Ränder der Fräsung reißen aus Riefen und Unebenheiten in der Fräsung	Fräser ist abgenutzt und unscharf	Fräser austauschen
	Schneiden des Fräasers sind beschädigt	

Problem	Mögliche Ursache	Fehlerbehebung
Staub wird nicht abgesaugt	Staubsauger nicht eingeschaltet	Staubsauger vor dem Fräsen einschalten
	Absaugschlauch oder Adapter für externe Staubabsaugung verstopft	Verstopfungen und Blockierungen beseitigen

Ersatzteile und Zubehör

Ersatzteile und Zubehör erhalten Sie unter www.grizzlytools.shop.

Sollten bei Ihrem Bestellvorgang Probleme auftreten, kontaktieren Sie uns über unseren Online-Shop. Bei weiteren Fragen wenden Sie sich an das Service-Center, S. 20.

Pos.-Nr.	Bezeichnung	Best.-Nr.
7 + 14	2× Spannzange, 8 mm + 6 mm	91110537
15 + 18	Parallelanschlag + 2× Gleitstange	91110532
19	Tiefenanschlag	91110528
20	Adapter für externe Staubabsaugung	91110529
31	Zentrierspitze	91110533
32	Kopierhülse	91110531
	6-teiliges Fräseset	91110536

Service

Garantie

Sehr geehrte Kundin, sehr geehrter Kunde, Sie erhalten auf dieses Produkt 3 Jahre Garantie ab Kaufdatum.

Im Falle von Mängeln dieses Produkts stehen Ihnen gegen den Verkäufer des Produkts gesetzliche Rechte zu. Diese gesetzlichen Rechte werden durch unsere im Folgenden dargestellte Garantie nicht eingeschränkt.

Garantiebedingungen

Die Garantiefrist beginnt mit dem Kaufdatum. Bitte bewahren Sie den Original-Kassenbon gut auf. Diese Unterlage wird als Nachweis für den Kauf benötigt.

Tritt innerhalb von drei Jahren ab dem Kaufdatum dieses Produkts ein Material- oder Fabrikationsfehler auf, wird das Pro-

dukt von uns – nach unserer Wahl – für Sie kostenlos repariert oder ersetzt. Diese Garantieleistung setzt voraus, dass innerhalb der Drei-Jahres-Frist das defekte Produkt und der Kaufbeleg (Kassenbon) vorgelegt und schriftlich kurz beschrieben wird, worin der Mangel besteht und wann er aufgetreten ist.

Wenn der Defekt von unserer Garantie gedeckt ist, erhalten Sie das reparierte oder ein neues Produkt zurück. Mit Reparatur oder Austausch des Produkts beginnt kein neuer Garantiezeitraum.

Garantiezeit und gesetzliche Mängelansprüche

Die Garantiezeit wird durch die Gewährleistung nicht verlängert. Dies gilt auch für ersetzte und reparierte Teile. Eventuell schon beim Kauf vorhandene Schäden und Mängel müssen sofort nach dem Aus-

packen gemeldet werden. Nach Ablauf der Garantiezeit anfallende Reparaturen sind kostenpflichtig.

Garantieumfang

Das Produkt wurde nach strengen Qualitätsrichtlinien sorgfältig produziert und vor Anlieferung gewissenhaft geprüft.

Die Garantieleistung gilt für Material- oder Fabrikationsfehler. Diese Garantie erstreckt sich nicht auf Produktteile, die normaler Abnutzung ausgesetzt sind und daher als Verschleißteile angesehen werden können (z. B. Fräser, Zubehör) oder für Beschädigungen an zerbrechlichen Teilen (z. B. Schalter).

Diese Garantie verfällt, wenn das Produkt beschädigt, nicht sachgemäß benutzt oder nicht gewartet wurde. Ebenso für Schäden durch Wasser, Frost, Blitz und Feuer oder falschen Transport. Für eine sachgemäße Benutzung des Produkts sind alle in der Betriebsanleitung aufgeführten Anweisungen genau einzuhalten. Verwendungszwecke und Handlungen, von denen in der Betriebsanleitung abgeraten oder vor denen gewarnt wird, sind unbedingt zu vermeiden.

Das Produkt ist lediglich für den privaten und nicht für den gewerblichen Gebrauch bestimmt. Bei missbräuchlicher und unsachgemäßer Behandlung, Gewaltanwendung und bei Eingriffen, die nicht von unserer autorisierten Service-Niederlassung vorgenommen wurden, erlischt die Garantie.

Abwicklung im Garantiefall

Um eine schnelle Bearbeitung Ihres Anliegens zu gewährleisten, folgen Sie bitte den folgenden Hinweisen:

- Bitte halten Sie für alle Anfragen den Kassenbon und die Artikelnummer (IAN 426593_2301) als Nachweis für den Kauf bereit.
- Die Artikelnummer entnehmen Sie bitte dem Typenschild.
- Sollten Funktionsfehler oder sonstige Mängel auftreten, kontaktieren Sie zunächst das nachfolgend benannte Service-Center **telefonisch** oder per **E-Mail**. Sie erhalten dann weitere Informationen über die Abwicklung Ihrer Reklamation.
- Ein als defekt erfasstes Produkt können Sie, nach Rücksprache mit unserem Service-Center unter Beifügung des Kaufbelegs (Kassenbons) und der Angabe, worin der Mangel besteht und wann er aufgetreten ist, für Sie portofrei an die Ihnen mitgeteilte Service-Anschrift übersenden. Um Annahmeprobleme und Zusatzkosten zu vermeiden, benutzen Sie unbedingt nur die Adresse, die Ihnen mitgeteilt wird. Stellen Sie sicher, dass der Versand nicht unfrei, per Sperrgut, Express oder sonstiger Sonderfracht erfolgt. Senden Sie das Produkt bitte inkl. aller beim Kauf mitgelieferten Zubehörteile ein und sorgen Sie für eine ausreichend sichere Transportverpackung.

Reparatur-Service

Für Reparaturen, **die nicht der Garantie unterliegen**, wenden Sie sich an das Service-Center. Dort erhalten Sie gerne einen Kostenvoranschlag.

- Wir können nur Geräte bearbeiten, die ausreichend verpackt und frankiert eingeschickt wurden.

Hinweis: Bitte senden Sie Ihr Gerät gereinigt und mit Hinweis auf den Defekt an die vom Service-Center genannte Adresse.

- Nicht angenommen werden unfrei eingeschickte Geräte sowie Geräte, die per Sperrgut, Express oder mit sonstiger Sonderfracht versendet wurden.

- Wir entsorgen Ihre eingesendeten, defekten Geräte kostenlos.

Service-Center

DE Service Deutschland
Tel.: 0800 54 35 111
E-Mail: grizzly@lidl.de
IAN 426593_2301

AT Service Österreich
Tel.: 0800 447744
E-Mail: grizzly@lidl.at
IAN 426593_2301

CH Service Schweiz
Tel.: 0800 56 44 33
E-Mail: grizzly@lidl.ch
IAN 426593_2301

Importeur

Bitte beachten Sie, dass die folgende Anschrift keine Serviceanschrift ist. Kontaktieren Sie zunächst das oben genannte Service-Center.

Grizzly Tools GmbH & Co. KG
Stockstädter Str. 20
63762 Großostheim
DEUTSCHLAND
www.grizzlytools.de

Original-EG-Konformitätserklärung

Produkt: **Oberfräse**

Modell: **POF 1200 E4**

Seriennummer: 000001 - 157000

Der oben beschriebene Gegenstand der Erklärung erfüllt die einschlägigen Harmonisierungsrechtsvorschriften der Union:

2006/42/EG • 2014/30/EU • 2011/65/EU & (EU) 2015/863

Der oben beschriebene Gegenstand der Erklärung erfüllt die Vorschriften der Richtlinie 2011/65/EU des Europäischen Parlaments und des Rates vom 8. Juni 2011 zur Beschränkung der Verwendung bestimmter gefährlicher Stoffe in Elektro- und Elektronikgeräten.

Um die Konformität zu gewährleisten, wurden folgende harmonisierte Normen sowie nationale Normen und Bestimmungen angewendet:

EN 62841-1:2015/A11:2022 • EN 62841-2-17:2017
EN IEC 63000:2018
EN IEC 55014-1:2021 • EN IEC 55014-2:2021
EN IEC 61000-3-2:2019/A1:2021 • EN 61000-3-3:2013/A2:2021

Die alleinige Verantwortung für die Ausstellung dieser Konformitätserklärung trägt der Hersteller:

CE Grizzly Tools GmbH & Co. KG
Stockstädter Str. 20
63762 Großostheim
DEUTSCHLAND
10.08.2023



Christian Frank
Dokumentationsbevollmächtigter

Table of Contents

Introduction..... 21
 Proper use..... 21
 Scope of delivery/accessories..... 22
 Overview..... 22
 Description of functions..... 23
 Technical data..... 23

Safety information..... 23
 Meaning of the safety information..... 23
 Pictograms and symbols..... 24
 General Power Tool Safety Warnings..... 24
 Safety instructions for routers..... 26
 Additional safety instructions..... 26
 Residual risks..... 27

Preparation..... 27
 Control elements..... 27
 Change collet chuck..... 27
 Fitting and removing the parallel guide..... 27
 Fitting and removing cutters..... 28
 Setting the milling depth..... 28
 Fitting the adaptor for external dust extraction..... 28

Operation..... 29
 Switching on and off..... 29
 Working instructions..... 29

Transport..... 31

Cleaning, maintenance and storage..... 31
 Cleaning..... 31
 Maintenance..... 31
 Storage..... 31

Disposal/environmental protection..... 32

Troubleshooting..... 32

Spare parts and accessories..... 33

Service..... 33
 Guarantee..... 33

Repair service..... 34
 Service Centre..... 35
 Importer..... 35

Translation of the original EC declaration of conformity..... 35
Exploded view..... 191

Introduction

Congratulations on purchasing your new router (hereafter referred to as device or power tool).

You have chosen a high-quality device. This device was quality-tested and subjected to a final inspection during production, therefore ensuring proper functioning of your device.



The instruction manual forms part of this device. It contains important information on safety, use and disposal. Read the instruction manual carefully. Familiarise yourself with the controls and how to use the device correctly. Use the device only as described and for the stated fields of application. Store the instruction manual carefully and ensure that all documents are handed over in the event that the device is passed on to another user.

Proper use

This device is only intended for the following uses:

Milling of

- grooves
- edges
- oblong holes
- profiles on workpiece surfaces made from wood, plastics and lightweight materials.

The device is intended for use by adults. Children under the age of 16 may not use the device, except under supervision.

The power tool has been designed for the following cutter types:

- Profile cutter, Ø 25 mm, R 4 mm
- Rounding cutter, Ø 22 mm, R 6.3 mm
- V-groove cutter, Ø 12.7 mm, α 90°
- Groove cutter, Ø 12 mm
- Groove cutter, Ø 6 mm
- Fillet cutter, Ø 22 mm, R 6.3 mm

Any other use that is not expressly permitted in this instruction manual may pose a serious hazard to the user and result in damage to the device. The operator or user of the machine is responsible for any accidents or personal injury and/or material damage to third parties or their property. The machine is intended to be used by do-it-yourselfers. It was not designed for heavy commercial use. The warranty is void in the case of commercial use. The manufacturer is not liable for damage caused by improper use or incorrect operation.

Scope of delivery/ accessories

Unpack the device and check that everything is present.

Dispose of the packaging material properly.

- Router
- Adapter for external dust extraction
- Parallel guide
- 2×Sliding bar
- Collet chuck, 8 mm (pre-assembled)
- Collet chuck, 6 mm
- 6-part cutter set
- Template guide
- Centring tip
- Open-end wrench
- Hex key
- Translation of the original instructions

Overview



The illustrations for the device can be found on the front and back fold-out page.

- 1 Lever
 - 2 Handle
 - 3 Direction of rotation arrow
 - 4 Step limit
 - 5 Spindle lock
 - 6 Coupling nut
 - 7 Collet chuck, 8 mm
 - 8 Baseplate
 - 9 Wing screw
 - 10 On/Off switch
 - 11 Switch lock
 - 12 Power cord
 - 13 Rotary wheel
 - 14 Collet chuck, 6 mm
 - 15 Parallel guide
 - 16 Retaining screw
 - 17 Jaws
 - 18 Sliding bar
 - 19 Depth stop
 - 19a Controller
 - 20 Adapter for external dust extraction
 - 21 Screw
 - 22 Open-end wrench
 - 23 Locking screw
 - 24 Hex key
- ### 6-part cutter set
- 25 Profile cutter (Ø 25 mm, R 4 mm)
 - 26 Rounding cutter (Ø 22 mm, R 6.3 mm)
 - 27 V-groove cutter (Ø 12.7 mm, α 90°)

- 28 Groove cutter (Ø 12 mm)
- 29 Groove cutter (Ø 6 mm)
- 30 Fillet cutter (Ø 22 mm, R 6.3 mm)

(Fig. G)

- 31 Centring tip

(Fig. H)

- 32 Template guide

Description of functions

The device is equipped with a rotating cutting tool (milling cutter) and a baseplate. The infinitely adjustable milling depth setting and the dust extraction allow comfortable working.

Please refer to the descriptions below for information on how the operating elements work.

Technical data

Router POF 1200 E4

Rated voltage *U* 230 V~, 50 Hz

Rated output *P* 1200 W

Protection class .. II (double insulation)

No-load rotation speed *n*₀
..... 11000-30000 min⁻¹

Weight ≈2.7 kg

Tool holder 6 mm/8 mm

Sound pressure level (*L*_{pA}) .93 dB; K=3 dB

Sound power level (*L*_{WA})

- Measured 101 dB; K=3 dB

Vibration (*a*_h)

-Handle +On/Off switch
..... 3.05 m/s²; K=1.5 m/s²

-Handle 3.12 m/s²; K=1.5 m/s²

Levels of noise and vibration were determined according to the standards and regulations in the declaration of conformity.

The specified total vibration value and the stated noise emission value have been measured according to a standardised test method and can be used to compare

one power tool with another. The specified total vibration value and the stated specified noise emission value can also be used for a provisional assessment of the load.

▲ WARNING! The vibration and noise emissions may deviate from the specified values during actual use of the power tool, depending on how the power tool is being used. Try to keep the exposure to vibrations as low as possible. An example of a measure to reduce vibration exposure is limiting the working hours. All parts of the operating cycle have to be considered while doing so (for example, times when the power tool is switched off and times when it is switched on but running without any load).

▲ WARNING! Grinding thin metal sheet or other well vibrating structures with a large surface area can result in increased noise exposure and a much (up to 15 dB) higher overall noise emission than the specified noise emission values. Use heavy flexible damping mats or similar to prevent sound radiation from such workpieces. Take into account the increased noise emission and wear appropriate hearing protection.

Safety information

This section deals with the basic safety instructions for using the device.

Meaning of the safety information

▲ DANGER! If you do not observe this safety instruction, an accident will occur. The result of which is severe bodily injury or death.

▲ WARNING! If you do not observe this safety instruction, an accident may







occur. The result of which is likely severe bodily injury or death.

▲ CAUTION! If you do not observe this safety instruction, an accident will occur. The result of which is likely minor or moderate bodily injury.

NOTICE! If you do not observe this safety instruction, an accident will occur. The result of which is possible damage to property.

Pictograms and symbols

Symbols on the device

-  Attention!
-  Read the instruction manual
-  Protection class
-  Always work with both hands!
-  Use eye protection
-  Use hearing protection
-  Use protective gloves
-  Use respiratory protection
-  Danger of electric shock! Pull the device plug out of power outlet before carrying out repair and maintenance work.
-  Direction of rotation
-  Electrical devices must not be disposed of with domestic waste.

General Power Tool Safety Warnings

▲ WARNING! Read all safety warnings, instructions, illustrations and specifications provided with this power tool. Failure to follow all instructions listed below may result in electric shock, fire and/or serious injury. **Save all warnings and instructions for future reference.**

The term "power tool" in the warnings refers to your mains-operated (corded) power tool or battery-operated (cordless) power tool.

1. **WORK AREA SAFETY**
 - a) **Keep work area clean and well lit.** Cluttered or dark areas invite accidents.
 - b) **Do not operate power tools in explosive atmospheres, such as in the presence of flammable liquids, gases or dust.** Power tools create sparks which may ignite the dust or fumes.
 - c) **Keep children and bystanders away while operating a power tool.** Distractions can cause you to lose control.
2. **ELECTRICAL SAFETY**
 - a) **Power tool plugs must match the outlet. Never modify the plug in any way. Do not use any adapter plugs with earthed (grounded) power tools.** Unmodified plugs and matching outlets will reduce risk of electric shock.
 - b) **Avoid body contact with earthed or grounded surfaces, such as pipes, radiators, ranges and refrigerators.** There is an increased risk of electric shock if your body is earthed or grounded.

- c) **Do not expose power tools to rain or wet conditions.** Water entering a power tool will increase the risk of electric shock.
- d) **Do not abuse the cord. Never use the cord for carrying, pulling or unplugging the power tool. Keep cord away from heat, oil, sharp edges or moving parts.** Damaged or entangled cords increase the risk of electric shock.
- e) **When operating a power tool outdoors, use an extension cord suitable for outdoor use.** Use of a cord suitable for outdoor use reduces the risk of electric shock.
- f) **If operating a power tool in a damp location is unavoidable, use a residual current device (RCD) protected supply.** Use of an RCD reduces the risk of electric shock.

3. PERSONAL SAFETY

- a) **Stay alert, watch what you are doing and use common sense when operating a power tool. Do not use a power tool while you are tired or under the influence of drugs, alcohol or medication.** A moment of inattention while operating power tools may result in serious personal injury.
- b) **Use personal protective equipment. Always wear eye protection.** Protective equipment such as a dust mask, non-skid safety shoes, hard hat or hearing protection used for appropriate conditions will reduce personal injuries.
- c) **Prevent unintentional starting. Ensure the switch is in the off-position before connecting to power source and/or battery**

pack, picking up or carrying the tool. Carrying power tools with your finger on the switch or energising power tools that have the switch on invites accidents.

- d) **Remove any adjusting key or wrench before turning the power tool on.** A wrench or a key left attached to a rotating part of the power tool may result in personal injury.
- e) **Do not overreach. Keep proper footing and balance at all times.** This enables better control of the power tool in unexpected situations.
- f) **Dress properly. Do not wear loose clothing or jewellery. Keep your hair and clothing away from moving parts.** Loose clothes, jewellery or long hair can be caught in moving parts.
- g) **If devices are provided for the connection of dust extraction and collection facilities, ensure these are connected and properly used.** Use of dust collection can reduce dust-related hazards.
- h) **Do not let familiarity gained from frequent use of tools allow you to become complacent and ignore tool safety principles.** A careless action can cause severe injury within a fraction of a second.

4. POWER TOOL USE AND CARE

- a) **Do not force the power tool. Use the correct power tool for your application.** The correct power tool will do the job better and safer at the rate for which it was designed.
- b) **Do not use the power tool if the switch does not turn it on and**

- off.** Any power tool that cannot be controlled with the switch is dangerous and must be repaired.
- c) **Disconnect the plug from the power source and/or remove the battery pack, if detachable, from the power tool before making any adjustments, changing accessories, or storing power tools.** Such preventive safety measures reduce the risk of starting the power tool accidentally.
- d) **Store idle power tools out of the reach of children and do not allow persons unfamiliar with the power tool or these instructions to operate the power tool.** Power tools are dangerous in the hands of untrained users.
- e) **Maintain power tools and accessories. Check for misalignment or binding of moving parts, breakage of parts and any other condition that may affect the power tool's operation. If damaged, have the power tool repaired before use.** Many accidents are caused by poorly maintained power tools.
- f) **Keep cutting tools sharp and clean.** Properly maintained cutting tools with sharp cutting edges are less likely to bind and are easier to control.
- g) **Use the power tool, accessories and tool bits etc. in accordance with these instructions, taking into account the working conditions and the work to be performed.** Use of the power tool for operations different from those intended could result in a hazardous situation.
- h) **Keep handles and grasping surfaces dry, clean and free**

from oil and grease. Slippery handles and grasping surfaces do not allow for safe handling and control of the tool in unexpected situations.

5. SERVICE

- a) **Have your power tool serviced by a qualified repair person using only identical replacement parts.** This will ensure that the safety of the power tool is maintained.

Safety instructions for routers

- **Hold the power tool by the insulated handle surfaces only, as the cutter might hit its own power cord.** Contact with a live wire can also cause a charge in metal parts of the device and result in an electric shock.
- **Use clamps or another practical way to secure and support the workpiece to a stable platform.** Holding the workpiece by your hand or against the body leaves it unstable and may lead to loss of control.

Additional safety instructions

- Make sure that the mains voltage matches the details on the type plate.
- If the power cord of this device is damaged, it must be replaced by the manufacturer or their representative to avoid safety hazards. contact the service centre.
- Connect the device only to a power outlet with a residual current circuit breaker (FI switch) of rated residual current no more than 30 mA.
- **Only use accessories recommended by PARKSIDE.** Unsuitable accessories may cause electric shock or fire.

Residual risks

There will always be residual risks even if you operate this power tool according to the instructions. The following hazards may occur in connection with the type and design of this power tool:

- Eye damage if no suitable eye protection is worn.
- Lung damage if suitable respiratory protection is not worn.
- Hearing damage if suitable ear protection is not worn.
- Health injuries resulting from the effect of vibration on the hands and arms in the event that the device is used over a longer period of time or is not used and maintained properly.
- Cutting injuries

▲ WARNING! Danger due to electromagnetic field generated while the machine is in operation. Under certain circumstances, this field may negatively affect active or passive medical implants. In order to reduce the danger of serious or fatal injuries, we recommend that individuals who wear medical implants should consult their doctor and the manufacturer of the implant before operating the machine.

Preparation

▲ WARNING! Risk of injury due to unintentional start-up. Do not insert the plug into the outlet until the device is fully prepared for use.

Control elements

Familiarise yourself with the operating elements before using the device for the first time.

- **Spindle lock (5)**
 - Locks the spindle when attaching/removing the attachment tool.

- **On/Off switch (10)**
 - Switching on: Press
 - Switching off: Release
- **Switch lock (11)**
 - Locks the on/off switch against unintentional operation.
 - Unlocking: Press
- **Rotary wheel (13)**
 - The speed control (13) lets you choose between seven speed levels: 11000-30000 min⁻¹

Change collet chuck

Notes

- Only use the cutter with a shank diameter suitable for the installed collet chuck.
- Use only cutters that are suitable for the speed of the power tool.

All cutters of the 6-part cutter set included in the delivery are provided with an 8-mm cutter shaft. Change the collet chuck for cutters with a 6-mm cutter shaft.

Tools and aids required

- Open-end wrench (22)
- Pliers

Procedure (Fig. A)

1. Press and hold the spindle lock (5).
2. Use the combination wrench (22) to screw off the coupling nut (6).
3. Release the spindle lock (5).
4. Remove the inserted collet chuck using a pair of pliers.
5. Insert the desired collet chuck. You will hear it click into place.
6. Screw the coupling nut (6) loosely back on.

Fitting and removing the parallel guide

Fitting the parallel guide (Fig. B)

1. Loosen the wing screws (9).

2. Push the sliding bars (18) into the holders on the baseplate (8).
3. Tighten the wing screws again.
4. If necessary, push the parallel guide (15) onto the sliding bars.
5. Tighten the retaining screws (16).

Removing the parallel guide (Fig. B)

1. Loosen the wing screws (9).
2. Pull the sliding bars (18) out of the holders on the baseplate (8).
3. Tighten the wing screws again.

Fitting and removing cutters



To insert and replace cutters, wear protective gloves to prevent cuts and burns.

⚠ CAUTION! Tighten the coupling nut (6) only when a cutter is inserted. The collet chuck might get damaged.

Procedure (Fig. C)

1. Press and hold the spindle lock (5).
2. Use the combination wrench (22) to loosen the coupling nut (6) as much as needed, so that the cutter can be inserted.
3. Release the spindle lock (5).
4. Insert the desired cutter into the already mounted collet chuck (7, 14). The cutter shaft must be pushed in at least 20 mm.
5. Press and hold the spindle lock (5).
6. Tighten the coupling nut (6) using the combination wrench (22).
7. Release the spindle lock (5).

Setting the milling depth

Procedure (Fig. D)

1. If necessary, lock the lever (1).
2. Place the device on the workpiece.

3. Turn the step limit (4) to the lowest position.
4. Loosen the locking screw (23).
5. Loosen the lever (1).
6. Press down the device until the cutter touches the workpiece.
7. Lock the lever (1).
8. Press the depth stop down until it rests on the step limit.
9. Set the depth stop to the desired milling depth.
NOTICE! The value displayed on the scale of the depth stop does not correspond to the actual milling depth.
10. Lock the locking screw (23).
11. Loosen the lever (1).
12. Guide the device back up again.
13. Check the milling depth with a practical test.

Fine adjustment

1. Loosen the lever (1).
2. Press the device down until the depth stop (19) rests on the step limit (4).
3. Lock the lever (1).
4. Loosen the locking screw (23).
5. Adjust the milling depth with the control (19a) (e.g. to the zero point of the scale on the depth stop).
6. Lock the locking screw (23).
7. Loosen the lever (1).
8. Guide the device back up again.
9. Check the milling depth with a practical test.

Fitting the adaptor for external dust extraction

You can reduce dust formation while you work by connecting a dust suction system. The adaptor for external dust extraction (20) can be inserted in two positions to enable suction from left or right.

NOTICE! The vacuum cleaner must be suitable for the material to be processed.

Use a special vacuum cleaner if dusts with hazard for health are created.

Tools and aids required

- Phillips screwdriver (not included)

Procedure (Fig. E)

1. Set the device to the highest milling depth (*Setting the milling depth*, p. 28).
2. Insert the adapter for external dust extraction (20) into the recess in the baseplate (8).
3. Attach the adapter for external dust extraction (20) with the enclosed screws (21).
4. Connect the suction hose of a vacuum cleaner to the adaptor for external dust extraction (20).

Operation

Switching on and off

Requirements

Switching on

1. Connect the device to the power supply.
2. Press the switch lock (11).
3. Press the On/Off switch (10).
4. Release the switch lock (11).
5. Check that the attachment tool is running smoothly. If not: Replace the attachment tool.
6. Wait until the device has reached full rotational speed.
7. Guide the attachment tool against the workpiece.

Switching off

1. Remove the attachment tool from the workpiece.
2. To turn it off, release the on/off switch (10).
3. Wait until the power tool has stopped before placing it down.

4. Pull the device plug out of the wall outlet if you are leaving the device unattended or if you have finished working.

Working instructions

Milling

▲ WARNING! Risk of injury! Always mill in the opposite direction. In the process, the device is moved counter to the rotation direction of the cutter. Pay attention to the direction of rotation arrow (3) on the device.

▲ WARNING! Risk of injury! Never mill in the rotation direction (synchronous operation). The device can be snatched out of your hand.

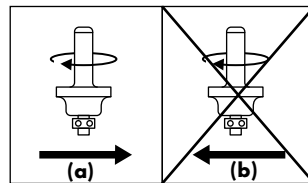

General Information

- Use only the cutter that has a specified permissible rotation speed, which is at least as high as the maximum rotation speed specified on the device.
- Always use the proper tools.
- Do not use any blunt or damaged tools or accessories.
- Be aware that the cutter will protrude from the bottom of the baseplate. Ensure you do not damage your workpiece or other objects as a result.

Procedure (Fig. F)

1. Fasten the workpiece securely on the work surface.
2. Insert the cutter.
3. Set the desired milling depth.
4. Switch on the device.
5. Move the device to the area you wish to work on.

6. Hold the device tightly with both hands while working. While doing so, ensure none of your fingers protrude into the area beneath the drive unit and mill with a consistent feed motion (Fig. F) .
7. Turn off the device.

▲ WARNING! Risk of injury! After the device has been switched off, the cutter continues moving for some time. Do not touch the moving cutter and do not put the device down before the cutter has come to a complete standstill.

Edge and profile cutting

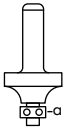

The cutter must be equipped with a stop ring (a) as guide when edge or profile cutting without parallel guide.

Procedure

1. Move the turned on device to the workpiece until it sits on the stop ring on the workpiece edge to be processed.
2. Move the device with both hands along the workpiece edge. Avoid excessive pressure.

Milling with parallel guide

You can mill grooves and profiles with the parallel stop by moving the parallel guide along the workpiece edge at a pre-set distance.

NOTICE! Solid materials can only be milled in small steps (max. 1-2 mm cutting depth). Deeper grooves must be milled in several steps.

Procedure

1. *Fitting and removing the parallel guide, p. 27*
2. Set the milling depth to 1-2 mm (*Setting the milling depth, p. 28*).

3. Make sure that the parallel guide (15) lies against the workpiece edge correctly.
4. Switch on the device.
5. Move the device along the workpiece edge with lateral pressure on the parallel guide (15). The parallel guide (15) acts as a lateral guide.
NOTICE! Continuously check that the groove has a right angle.
6. Repeat work steps 4-5 until you achieve the desired result.

Milling with centring tip

By means of the centring tip, you can do circular milling work.

Tools and aids required

- Open-end wrench (22)

Procedure (Fig. G)

1. Turn the parallel guide (15) around so that the stop edge points upwards (*Fitting and removing the parallel guide, p. 27*).
2. Screw the centring tip (31) onto the parallel guide. While doing so, counter lock the centring tip in the long hole of the combination wrench (22).
3. Push the centring tip (31) into the marked centre of the circle to be milled.
4. Guide the device like a compass once in a circle around the centring tip.

Milling small radii

Procedure

1. Loosen the screws on the jaws (17) of the parallel guide (15).
2. Pull the jaws (17) apart as far as they will go.
3. Refasten the jaws (17) with the screws. The centring tip can now be moved closer to the machine.

Milling with template guide

The template guide (32) lets you transfer contours from templates to workpieces.

Notes

- Insert a cutter that has a diameter smaller than the inner diameter of the template guide.

Tools and aids required

- Phillips screwdriver (not included)

Inserting the template guide (Fig. H)

1. Unscrew the suction adapter if necessary.
2. Insert the template guide (32) from below into the baseplate (8). The ball race must point downwards.
3. Fasten the template guide (32) using the enclosed screws (21).

Procedure

1. *Setting the milling depth, p. 28*
2. Loosen the lever (1) and lower the device downward until the previously set milling depth is reached.
3. Move the device with protruding template guide (32) along the template. Apply slight pressure during this work. **NOTICE!** The template must be at least as high as the ball race.

Transport

Information on transporting the device:

- Switch off the device and disconnect the plug from the power outlet. Make sure that all moving parts have come to a complete stop.
- Remove the attachment tool.
- Always carry the device by the handle (2).

Cleaning, maintenance and storage

▲ WARNING! Electric shock! Risk of injury due to unintentional start-up. Protect yourself when performing maintenance or cleaning work. Switch off the device and disconnect the mains plug from the socket. You should have any repair and maintenance work that is not described in these instructions carried out by our Service Centre. Only use original replacement parts.

Cleaning

▲ WARNING! Electric shock! Never spray down the device with water. **NOTICE!** Risk of damage. Chemical substances may attack the plastic parts of the machine. Do not use any cleaning agents or solvents.

- Keep the ventilation slits, motor housing and handles of the machine clean. Use a damp cloth or brush to do this.

Maintenance

1. Check the device before each use for obvious defects such as loose, worn or damaged parts.
2. If the ball bearing (b) of a cutter has come loose, retighten it using a hex key.

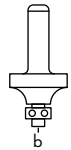

Storage

Always store the device and accessories:

- clean
- dry
- protected against dust
- out of the reach of children

Disposal/ environmental protection

The device, accessories and packaging should be properly recycled.



Electrical devices must not be disposed of with domestic waste.

The symbol of the crossed-out wheeled bin means that this product must not be disposed of as unsorted municipal waste at the end of its useful life.

Directive 2012/19/EU on waste electrical and electronic equipment:

Consumers are legally obliged to recycle electrical and electronic equipment in an environmentally sound manner at the end of its life. In this way, environmentally friendly and resource-saving recycling is ensured.

Depending on the implementation in national law, you may have the following options:

- Return to a shop,
- Hand over to an official collection point,
- Return to the manufacturer/distributor.

This does not affect accessories enclosed with the old devices or tools without any electrical components.

Troubleshooting

The following table will assist you in fixing faults:

Problem	Possible cause	Error correction
Device does not start	No mains power supply	Check the socket, mains connection cable, plug and fuse and have them repaired by a qualified electrician if necessary.
	On/Off switch (10) is broken	contact the service centre.
	Defective motor	contact the service centre.
Engine is slowing down and stops	Device is overloaded through workpiece	Reduce pressure on attachment tool Workpiece unsuitable
Device works with interruptions	Internal loose contact	contact the service centre.
	On/Off switch (10) is broken	
Milling progresses unevenly	Parallel guide (15) not inserted	<i>Fitting and removing the parallel guide, p. 27</i>

Problem	Possible cause	Error correction
Workpiece has burn marks	Unsuitable or blunt cutter	Change the cutter
	Milling depth is too large	Setting the milling depth, p. 28
Edges of the milling tear out Grooves and unevenness in the milled surface	Cutter is worn and diffuse	Change the cutter
	Cutter blades are damaged	
Dust is not extracted	Vacuum cleaner not switched on	Switch on vacuum cleaner before milling
	Suction hose or adaptor for external dust extraction blocked	Removing obstructions and blockages

Spare parts and accessories

You can get spare parts and accessories from www.grizzlytools.shop. If you have any problems with your order, contact us via our online shop. If you have any other questions, contact the Service Centre, p. 35

Pos. nr.	Name	Order No.
7 + 14	2× Collet chuck, 8 mm + 6 mm	91110537
15 + 18	Parallel guide + 2× Sliding bar	91110532
19	Depth stop	91110528
20	Adapter for external dust extraction	91110529
31	Centring tip	91110533
32	Template guide	91110531
	6-part cutter set	91110536

Service

Guarantee

Dear Customer,
This product is provided with a 3 year guarantee from the date of purchase. In case of defects, you have statutory rights against the seller of the product. These statutory rights are not restricted by our guarantee presented below.

Terms of Guarantee

The guarantee period begins on the date of purchase. Please retain the original re-

ceipt. This document is required as proof of purchase.

If a material or manufacturing defect occurs within three years of the date of purchase of this product, we will repair or replace – at our choice – the product for you free of charge. This guarantee requires the defective product and proof of purchase to be presented within the three-year period with a brief written description of what constitutes the defect and when it occurred.

If the defect is covered by our guarantee, you will receive either the repaired

product or a new product. No new guarantee period begins on repair or replacement of the product.

Guarantee Period and Statutory Claims for Defects

The guarantee period is not extended by the guarantee service. This also applies for replaced or repaired parts. Any damages and defects already present at the time of purchase must be reported immediately after unpacking. Repairs arising after expiry of the guarantee period are chargeable.

Guarantee Cover

The product has been carefully produced in accordance with strict quality guidelines and conscientiously checked prior to delivery.

The guarantee applies for all material and manufacturing defects. This guarantee does not extend to cover product parts that are subject to normal wear and may therefore be considered as wearing parts (e.g. Cutter, accessories) or to cover damage to breakable parts (e.g. switch).

This guarantee shall be invalid if the product has been damaged, used incorrectly or not maintained. Neither does it extend to damage resulting from water, frost, lightning and fire or improper transport. Precise adherence to all of the instructions specified in the operating manual is required for proper use of the product. Intended uses and actions against which the operating manual advises or warns must be categorically avoided.

The product is designed only for private and not commercial use. The guarantee will be invalidated in case of misuse or improper handling, use of force, or interventions not undertaken by our authorised service branch.

Processing in Case of Guarantee

To ensure efficient handling of your query, please follow the directions below:

- Please have the receipt and identification number (IAN 426593_2301) ready as proof of purchase for all enquiries.
- Please find the item number on the rating plate.
- Should functional errors or other defects occur, please initially contact the service department specified below by **telephone** or by **e-mail**. You will then receive further information on the processing of your complaint.
- After consultation with our customer service, a product recorded as defective can be sent postage paid to the service address communicated to you, with the proof of purchase (receipt) and specification of what constitutes the defect and when it occurred. In order to avoid acceptance problems and additional costs, please be sure to use only the address communicated to you. Ensure that the consignment is not sent carriage forward or by bulky goods, express or other special freight. Please send the appliance inc. all accessories supplied at the time of purchase and ensure adequate, safe transport packaging.

Repair service

For repairs **that are not covered by warranty**, contact the service centre. They will gladly create a cost estimate for you.

- We can only work on devices which are sent in properly packed and with postage paid.

Note: Please send your device cleaned and with an indication of the defect to the address named for the service centre.

- The following are not accepted: devices sent in without prepaid postage, sent as bulky goods, sent as an Express shipment, or devices sent as any other form of special freight.
- We will dispose of defective devices you ship to us free of charge.

Service Centre

(GB) Service Great Britain
 Tel.: 0800 404 7657
 E-mail: grizzly@lidl.co.uk
IAN 426593_2301

(MT) Service Malta
 Tel.: 80062230
 E-mail: grizzly@lidl.com.mt
IAN 426593_2301

Importer

Please note that the address below is not a service address. Contact the service centre named above first.

Grizzly Tools GmbH & Co. KG
 Stockstädter Str. 20
 63762 Großostheim
 GERMANY
www.grizzlytools.de

Translation of the original EC declaration of conformity

<p>Product: Router Model: POF 1200 E4 Serial number: 000001 - 157000</p> <p>The object of the declaration described above is in conformity with the relevant Union harmonisation legislation:</p> <p style="text-align: center;">2006/42/EC • 2014/30/EU • 2011/65/EU & (EU) 2015/863</p> <p>The object of the declaration described above is in conformity with Directive 2011/65/EU of the European Parliament and of the Council of 8 June 2011 on the restriction of the use of certain hazardous substances in electrical and electronic equipment.</p> <p>To ensure conformity, the following harmonised standards and national standards and regulations have been applied:</p> <p style="text-align: center;">EN 62841-1:2015/A11:2022 • EN 62841-2-17:2017 EN IEC 63000:2018 EN IEC 55014-1:2021 • EN IEC 55014-2:2021 EN IEC 61000-3-2:2019/A1:2021 • EN 61000-3-3:2013/A2:2021</p> <p>This declaration of conformity is issued under the sole responsibility of the manufacturer:</p> <div style="display: flex; justify-content: space-between;"> <div style="width: 45%;"> <p>CE Grizzly Tools GmbH & Co. KG Stockstädter Str. 20 63762 Großostheim GERMANY 10.08.2023</p> </div> <div style="width: 45%; text-align: right;">  Christian Frank Authorised representative of documentation </div> </div>
--

Sommaire

Introduction.....	36
Utilisation conforme.....	36
Matériel livré/Accessoires.....	37
Aperçu.....	37
Description fonctionnelle.....	38
Caractéristiques techniques.....	38
Consignes de sécurité.....	39
Signification des consignes de sécurité.....	39
Pictogrammes et symboles.....	39
Avertissements de sécurité généraux pour l'outil électrique.....	39
Consignes de sécurité pour défonceuses.....	42
Autres consignes de sécurité.....	42
Risques résiduels.....	42
Préparation.....	43
Éléments de commande.....	43
Changer la pince de serrage.....	43
Monter et démonter la butée parallèle.....	43
Monter et démonter la fraise.....	44
Régler la profondeur de fraisage.....	44
Monter l'adaptateur pour système d'aspiration.....	45
Fonctionnement.....	45
Mise en marche et arrêt.....	45
Consignes de travail.....	45
Transport.....	47
Nettoyage, entretien et stockage.....	47
Nettoyage.....	48
Maintenance.....	48
Stockage.....	48
Recyclage/protection de l'environnement.....	48
Diagnostic de pannes.....	49
Pièces de rechange et accessoires.....	50

Service.....	50
Garantie (Belgique).....	50
Garantie (France).....	52
Service de réparation.....	54
Service-Center.....	54
Importateur.....	54
Traduction de la déclaration CE de conformité originale.....	55
Vue éclatée.....	191

Introduction

Nous vous félicitons pour l'achat de votre nouvelle défonceuse (ci-après dénommé appareil ou outil électrique).

Vous avez ainsi opté pour un produit de grande qualité. La qualité de cet appareil a été contrôlée au cours de la production, et il a été soumis à un contrôle final. Le bon fonctionnement de votre appareil est ainsi garanti.



Le mode d'emploi fait partie intégrante de cet appareil. Il contient des informations importantes sur la sécurité, l'utilisation et le recyclage. Lisez attentivement le mode d'emploi. Familiarisez-vous avec les éléments de commande et l'utilisation correcte de l'appareil. Utilisez l'appareil uniquement de la façon décrite et pour les domaines d'applications indiqués. Veillez à bien conserver le mode d'emploi et à remettre l'ensemble des documents en cas de cession de l'appareil à des tierces personnes.

Utilisation conforme

Cet appareil est exclusivement destiné aux utilisations suivantes :

- Fraisage de
 - rainures
 - arêtes
 - trous longitudinaux

- profils dans les surfaces de pièces à usiner en bois, plastique et matériaux légers.

L'appareil est destiné à être utilisé par des adultes. Les jeunes de plus de 16 ans ne doivent utiliser cet appareil que sous la surveillance d'un adulte.

L'outil électrique a été conçu pour les types de fraises suivants :

- Fraise à moulurer, Ø 25 mm, R 4 mm
- Fraise à arrondir, Ø 22 mm, R 6,3 mm
- Fraise à rainurer en V, Ø 12,7 mm, α 90°
- Fraise à rainurer, Ø 12 mm
- Fraise à rainurer, Ø 6 mm
- Fraise à gorge, Ø 22 mm, R 6,3 mm

Toute autre utilisation qui n'est pas explicitement préconisée dans ce mode d'emploi peut constituer un sérieux danger pour l'utilisateur et entraîner des dommages à l'appareil. L'opérateur ou l'utilisateur de l'appareil est responsable des accidents ou des dommages causés aux autres personnes ou à leurs biens. L'appareil est destiné à être utilisé dans le domaine du bricolage. Il n'a pas été conçu pour une utilisation professionnelle constante. Une utilisation commerciale annule la garantie. Le fabricant ne peut être tenu pour responsable des dommages causés par une utilisation inappropriée ou par une manipulation incorrecte.

Matériel livré/Accessoires

Déballer l'appareil et vérifiez le matériel livré.

Éliminez correctement les matériaux d'emballage.

- Défonceuse
- Adaptateur pour système d'aspiration
- Butée parallèle
- 2xTige coulissante
- Pince de serrage, 8 mm (prémontée)
- Pince de serrage, 6 mm

- Set de fraisage de 6 pièces
- Bague de copiage
- Pointe de centrage
- Clé mixte
- Clé six pans
- Traduction de la notice originale

Aperçu



Vous trouverez les représentations de l'appareil sur le volet rabattable avant et arrière.

- 1 Levier
- 2 Poignée
- 3 Flèche du sens de rotation
- 4 Butée à niveaux
- 5 Blocage de broche
- 6 Écrou-raccord
- 7 Pince de serrage, 8 mm
- 8 Dalle
- 9 Vis à ailettes
- 10 Interrupteur Marche/Arrêt
- 11 Verrouillage d'enclenchement
- 12 Câble d'alimentation
- 13 Molette
- 14 Pince de serrage, 6 mm
- 15 Butée parallèle
- 16 Vis de fixation
- 17 Mâchoires
- 18 Tige coulissante
- 19 Butée de profondeur
- 19a Régulateur
- 20 Adaptateur pour système d'aspiration
- 21 Vis
- 22 Clé mixte
- 23 Vis de blocage
- 24 Clé six pans

Set de fraisage de 6 pièces

- 25 Fraise à moulurer (Ø 25 mm, R 4 mm)
- 26 Fraise à arrondir (Ø 22 mm, R 6,3 mm)
- 27 Fraise à rainurer en V (Ø 12,7 mm, α 90°)
- 28 Fraise à rainurer (Ø 12 mm)
- 29 Fraise à rainurer (Ø 6 mm)
- 30 Fraise à gorge (Ø 22 mm, R 6,3 mm)

(Fig. G)

- 31 Pointe de centrage

(Fig. H)

- 32 Bague de copiage

Description fonctionnelle

L'appareil est un outil de découpe (fraise) rotatif équipé d'une plaque de base. Le réglage en continu de la profondeur de fraisage et l'aspiration des poussières permettent de travailler en tout confort.

Pour savoir quelles fonctions remplissent les éléments de commande, veuillez vous reporter aux descriptions suivantes.

Caractéristiques techniques

DéfonceusePOF 1200 E4

Tension assignée *U*230 V~, 50 Hz

Puissance assignée *P* 1200 W

Classe de protection

..... II (double isolation)

Vitesse à vide *n*₀ 11000-30000 min⁻¹

Poids ≈2,7 kg

Porte-outil 6 mm/8 mm

Niveau de pression acoustique (*L*_{pA}) 93 dB; K=3 dB

Niveau de puissance acoustique (*L*_{WA}) - mesuré 101 dB; K=3 dB

Vibration (a_h)

- Poignée +Interrupteur Marche/Arrêt3,05 m/s²; K=1,5 m/s²
- Poignée 3,12 m/s²; K=1,5 m/s²

Les valeurs sonores et de vibration ont été déterminées selon les normes et réglementations citées dans la déclaration de conformité.

La valeur totale de vibrations et la valeur d'émissions sonores indiquées ont été calculées selon une méthode d'essai standardisée et peuvent être utilisées comme moyen de comparaison entre un outil électrique et un autre. La valeur totale de vibrations et la valeur d'émissions sonores indiquées peuvent également être utilisées pour une évaluation préliminaire de la pollution sonore.

▲ AVERTISSEMENT ! Les émissions de vibrations et les émissions sonores pendant l'utilisation réelle de l'outil électrique peuvent différer des valeurs indiquées, en fonction de la manière dont l'outil électrique est utilisé. Essayez de maintenir aussi faible que possible la contrainte que constituent les vibrations. Mesures à titre d'exemple pour réduire la contrainte que constituent les vibrations : limiter le temps de travail. Il faut à ce titre tenir compte de toutes les parties du cycle d'exploitation (par exemple les temps au cours desquels l'outil électrique est éteint, et ceux au cours desquels il est certes allumé, mais fonctionne hors charge).

▲ AVERTISSEMENT ! Le meulage de tôles de métal fines ou d'autres structures de grande surface qui vibrent facilement peut avoir pour conséquence une plus grande exposition au bruit et une valeur d'émission sonore globale beaucoup plus élevée (jusqu'à 15 dB) que les valeurs d'émission indiquées. Utilisez par exemple des tapis antivibrations épais et souples

afin d'éviter le rayonnement sonore de telles pièces à usiner. Tenez compte de l'émission sonore plus élevée et portez une protection auditive adaptée.

Consignes de sécurité

Cette section couvre les consignes de sécurité de base relatives à l'utilisation de l'appareil.

Signification des consignes de sécurité

▲ DANGER ! Si vous ne suivez pas cette consigne de sécurité, un accident se produira. Cela entraînera des blessures graves, voire la mort.

▲ AVERTISSEMENT ! Si vous ne suivez pas cette consigne de sécurité, un accident peut se produire. Cela peut entraîner des blessures graves, voire la mort.

▲ PRUDENCE ! Si vous ne suivez pas cette consigne de sécurité, un accident se produira. Cela peut entraîner des blessures physiques mineures ou modérées.

REMARQUE ! Si vous ne suivez pas cette consigne de sécurité, un accident se produira. Cela peut entraîner des dommages matériels.

Pictogrammes et symboles

Pictogrammes sur l'appareil



Attention !



Lire le mode d'emploi



Classe de protection



Travaillez toujours à deux mains !



Utiliser une protection oculaire



Utiliser une protection auditive



Utiliser des gants de protection



Utiliser une protection respiratoire



Risque d'électrocution ! Débranchez la fiche de la prise de courant avant d'effectuer des travaux de réparation et de maintenance.



Sens de rotation



Les appareils électriques ne doivent pas être jetés avec les déchets ménagers.

Avertissements de sécurité généraux pour l'outil électrique

▲ AVERTISSEMENT ! Lire tous les avertissements de sécurité, les instructions, les illustrations et les spécifications fournis avec cet outil électrique. Ne pas suivre les instructions énumérées ci-dessous peut provoquer un choc électrique, un incendie et/ou une blessure sérieuse. **Conserver tous les avertissements et toutes les instructions pour pouvoir s'y reporter ultérieurement.**

Le terme « outil électrique » dans les avertissements fait référence à votre outil électrique alimenté par le secteur (avec cordon d'alimentation) ou votre outil électrique fonctionnant sur batterie (sans cordon d'alimentation).

1. **SECURITE DE LA ZONE DE TRAVAIL**
 - a) **Conserver la zone de travail propre et bien éclairée.** Les zones en désordre ou sombres sont propices aux accidents.

b) **Ne pas faire fonctionner les outils électriques en atmosphère explosive, par exemple en présence de liquides inflammables, de gaz ou de poussières.** Les outils électriques produisent des étincelles qui peuvent enflammer les poussières ou les fumées.

c) **Maintenir les enfants et les personnes présentes à l'écart pendant l'utilisation de l'outil électrique.** Les distractions peuvent vous faire perdre le contrôle de l'outil.

2. SECURITE ELECTRIQUE

a) **Il faut que les fiches de l'outil électrique soient adaptées au socle. Ne jamais modifier la fiche de quelque façon que ce soit. Ne pas utiliser d'adaptateurs avec des outils électriques à branchement de terre.** Des fiches non modifiées et des socles adaptés réduisent le risque de choc électrique.

b) **Éviter tout contact du corps avec des surfaces reliées à la terre telles que les tuyaux, les radiateurs, les cuisinières et les réfrigérateurs.** Il existe un risque accru de choc électrique si votre corps est relié à la terre.

c) **Ne pas exposer les outils électriques à la pluie ou à des conditions humides.** La pénétration d'eau à l'intérieur d'un outil électrique augmente le risque de choc électrique.

d) **Ne pas maltraiter le cordon. Ne jamais utiliser le cordon pour porter, tirer ou débrancher l'outil électrique. Maintenir le cordon à l'écart de la chaleur, du lubrifiant, des arêtes vives ou des parties en mouve-**

ment. Des cordons endommagés ou emmêlés augmentent le risque de choc électrique.

e) **Lorsqu'on utilise un outil électrique à l'extérieur, utiliser un prolongateur adapté à l'utilisation extérieure.**

L'utilisation d'un cordon adapté à l'utilisation extérieure réduit le risque de choc électrique.

f) **Si l'usage d'un outil électrique dans un emplacement humide est inévitable, utiliser une alimentation protégée par un dispositif à courant différentiel résiduel (RCD).** L'usage d'un RCD réduit le risque de choc électrique.

3. SECURITE DES PERSONNES

a) **Rester vigilant, regarder ce que vous êtes en train de faire et faire preuve de bon sens dans votre utilisation de l'outil électrique. Ne pas utiliser un outil électrique lorsque vous êtes fatigué ou sous l'emprise de drogues, de l'alcool ou de médicaments.** Un moment d'inattention en cours d'utilisation d'un outil électrique peut entraîner des blessures graves.

b) **Utiliser un équipement de protection individuelle. Toujours porter une protection pour les yeux.** Les équipements de protection individuelle tels que les masques contre les poussières, les chaussures de sécurité antidérapantes, les casques ou les protections auditives utilisés pour les conditions appropriées réduisent les blessures.

c) **Éviter tout démarrage intempestif. S'assurer que l'interrupteur est en position arrêt avant de brancher l'outil**

- au secteur et/ou au bloc de batteries, de le ramasser ou de le porter.** Porter les outils électriques en ayant le doigt sur l'interrupteur ou brancher des outils électriques dont l'interrupteur est en position marche est source d'accidents.
- d) **Retirer toute clé de réglage avant de mettre l'outil électrique en marche.** Une clé laissée fixée sur une partie tournante de l'outil électrique peut donner lieu à des blessures.
- e) **Ne pas se précipiter. Garder une position et un équilibre adaptés à tout moment.** Cela permet un meilleur contrôle de l'outil électrique dans des situations inattendues.
- f) **S'habiller de manière adaptée. Ne pas porter de vêtements amples ou de bijoux. Garder les cheveux et les vêtements à distance des parties en mouvement.** Des vêtements amples, des bijoux ou les cheveux longs peuvent être pris dans des parties en mouvement.
- g) **Si des dispositifs sont fournis pour le raccordement d'équipements pour l'extraction et la récupération des poussières, s'assurer qu'ils sont connectés et correctement utilisés.** Utiliser des collecteurs de poussière peut réduire les risques dus aux poussières.
- h) **Rester vigilant et ne pas négliger les principes de sécurité de l'outil sous prétexte que vous avez l'habitude de l'utiliser.** Une fraction de seconde d'inattention peut provoquer une blessure grave.
4. **UTILISATION ET ENTRETIEN DE L'OUTIL ELECTRIQUE**
- a) **Ne pas forcer l'outil électrique. Utiliser l'outil électrique adapté à votre application.** L'outil électrique adapté réalise mieux le travail et de manière plus sûre au régime pour lequel il a été construit.
- b) **Ne pas utiliser l'outil électrique si l'interrupteur ne permet pas de passer de l'état de marche à arrêt et inversement.** Tout outil électrique qui ne peut pas être commandé par l'interrupteur est dangereux et il faut le réparer.
- c) **Débrancher la fiche de la source d'alimentation et/ou enlever le bloc de batteries, s'il est amovible, avant tout réglage, changement d'accessoires ou avant de ranger l'outil électrique.** De telles mesures de sécurité préventives réduisent le risque de démarrage accidentel de l'outil électrique.
- d) **Conserver les outils électriques à l'arrêt hors de la portée des enfants et ne pas permettre à des personnes ne connaissant pas l'outil électrique ou les présentes instructions de le faire fonctionner.** Les outils électriques sont dangereux entre les mains d'utilisateurs novices.
- e) **Observer la maintenance des outils électriques et des accessoires. Vérifier qu'il n'y a pas de mauvais alignement ou de blocage des parties mobiles, des pièces cassées ou toute autre condition pouvant affecter le fonctionnement de l'outil électrique. En cas de dommages, faire réparer l'outil**

électrique avant de l'utiliser. De nombreux accidents sont dus à des outils électriques mal entretenus.

- f) **Garder affûtés et propres les outils permettant de couper.**
Des outils destinés à couper correctement entretenus avec des pièces coupantes tranchantes sont moins susceptibles de bloquer et sont plus faciles à contrôler.
- g) **Utiliser l'outil électrique, les accessoires et les lames etc., conformément à ces instructions, en tenant compte des conditions de travail et du travail à réaliser.** L'utilisation de l'outil électrique pour des opérations différentes de celles prévues peut donner lieu à des situations dangereuses.
- h) **Il faut que les poignées et les surfaces de préhension restent sèches, propres et dépourvues d'huiles et de graisses.** Des poignées et des surfaces de préhension glissantes rendent impossibles la manipulation et le contrôle en toute sécurité de l'outil dans les situations inattendues.
5. **MAINTENANCE ET ENTRETIEN**
- a) **Faire entretenir l'outil électrique par un réparateur qualifié utilisant uniquement des pièces de rechange identiques.**
Cela assure le maintien de la sécurité de l'outil électrique.

Consignes de sécurité pour défonceuses

- **Tenez l'outil électrique uniquement par les surfaces de prise isolées, car la fraise peut toucher son propre câble d'alimentation.** Le contact avec un fil sous tension peut également mettre

les parties métalliques sous tension et pourrait provoquer une électrocution.

- **Utiliser des colliers de serrage ou un autre moyen pratique de sécurisation et de soutien de la pièce à usiner sur une plateforme stable.** Le maintien de la pièce à usiner dans les mains ou contre le corps la rend instable et peut entraîner une perte de contrôle.

Autres consignes de sécurité

- Veillez à ce que la tension secteur soit conforme aux indications sur la plaque signalétique.
- En cas d'endommagement du câble d'alimentation de cet appareil, celui-ci doit être remplacé par le fabricant ou son représentant, afin d'éviter les risques pour la sécurité. Adressez-vous au Centre de SAV.
- Raccordez l'appareil uniquement à une prise de courant protégée par un disjoncteur à courant de défaut (disjoncteur différentiel) avec un courant de défaut assigné inférieur à 30 mA.
- **Utilisez uniquement des accessoires recommandés par PARKSIDE.** Des accessoires inadaptes peuvent provoquer une électrocution ou un incendie.

Risques résiduels

Même si cet outil électrique est utilisé d'une manière conforme, il reste toujours des risques résiduels. Les risques suivants peuvent exister dans le cadre de la construction et l'exécution de cet outil électrique :

- Blessures aux yeux, si aucune protection oculaire appropriée n'est portée.
- Dégâts pulmonaires, si aucune protection respiratoire appropriée n'est portée.

- Dégâts auditifs, si aucune protection auditive appropriée n'est portée.
- Dommages à la santé, résultant des oscillations main-bras, lorsque l'appareil est utilisé trop longtemps ou qu'il n'est pas utilisé ou entretenu correctement.
- Blessures par coupure

▲ AVERTISSEMENT ! Risque lié au champ électromagnétique généré pendant le fonctionnement de l'appareil. Le champ peut dans certaines circonstances nuire aux implants médicaux actifs ou passifs. Pour réduire les risques de blessures graves voire mortelles, nous recommandons aux personnes porteuses d'implants médicaux de consulter leur médecin, ainsi que le fabricant de leur implant médical avant d'utiliser l'appareil.

Préparation

▲ AVERTISSEMENT ! Risque de blessures lié au démarrage involontaire de l'appareil. Branchez la fiche dans le socle de prise de courant uniquement lorsque l'appareil est entièrement prêt à être utilisé.

Éléments de commande

Avant la première mise en service de l'appareil, familiarisez-vous avec les éléments de commande.

- **Blocage de broche (5)**
 - Bloquez la broche lorsque vous montez/démontez l'outil à insérer.
- **Interrupteur Marche/Arrêt (10)**
 - Mise en marche : appuyer
 - Arrêt : relâcher
- **Verrouillage d'enclenchement (11)**
 - Bloque l'interrupteur Marche/Arrêt pour éviter tout actionnement involontaire.

- Déverrouillage : appuyer

• Molette (13)

- Le régulateur de vitesse de rotation (13) permet de sélectionner sept niveaux de vitesse :
11000-30000 min⁻¹

Changer la pince de serrage

Remarques

- Utilisez uniquement des fraises présentant un diamètre d'arbre adapté à la pince de serrage installée.
- Utilisez uniquement des fraises adaptées à la vitesse de rotation de l'outil électrique.

Toutes les fraises du set de 6 pièces fourni sont équipées d'une tige de 8 mm. Pour les fraises avec une tige de 6 mm, remplacez la pince de serrage.

Outils et moyens auxiliaires nécessaires

- Clé mixte (22)
- Pince

Procédure (Fig. A)

1. Appuyez sur le blocage de broche et maintenez-le enfoncé (5).
2. Avec la clé plate (22), dévissez l'écrou-raccord (6).
3. Relâchez le blocage de broche (5).
4. Retirez la pince de serrage insérée à l'aide d'une pince.
5. Insérez la pince de serrage souhaitée. Elle s'enclenche de manière audible.
6. Revissez l'écrou-raccord (6) sans trop serrer.

Monter et démonter la butée parallèle

Monter la butée parallèle (Fig. B)

1. Desserrez les vis à ailettes (9).

2. Glissez les tiges coulissantes (18) dans les logements sur la plaque de base (8).
3. Revissez les vis à ailettes.
4. Coulissez le cas échéant la butée parallèle (15) sur les tiges coulissantes.
5. Vissez solidement les vis de fixation (16).

Démonter la butée parallèle (Fig. B)

1. Desserrez les vis à ailettes (9).
2. Retirez les tiges coulissantes (18) hors des logements sur la plaque de base (8).
3. Revissez les vis à ailettes.

Monter et démonter la fraise



Pour insérer et remplacer les fraises, portez des gants de protection pour éviter toute coupure et brûlure.

▲ PRUDENCE ! Serrez l'écrou-raccord (6) uniquement avec une fraise insérée. La pince de serrage pourrait sinon être endommagée.

Procédure (Fig. C)

1. Appuyez sur le blocage de broche et maintenez-le enfoncé (5).
2. Avez la clé plate (22), desserrez l'écrou-raccord (6) jusqu'à pouvoir insérer la fraise.
3. Relâchez le blocage de broche (5).
4. Insérez la fraise désirée dans la pince de serrage (7, 14) déjà montée. La tige de la fraise doit être insérée sur au moins 20 mm.
5. Appuyez sur le blocage de broche et maintenez-le enfoncé (5).
6. Serrez fermement l'écrou-raccord (6) avec la clé plate (22).

7. Relâchez le blocage de broche (5).

Régler la profondeur de fraisage

Procédure (Fig. D)

1. Bloquez le cas échéant le levier (1).
2. Posez l'appareil sur la pièce à usiner.
3. Tournez la butée à niveaux (4) sur la position la plus basse.
4. Desserrez la vis de blocage (23).
5. Desserrez le levier (1).
6. Abaissez l'appareil vers le bas jusqu'à ce que la fraise touche la pièce à usiner.
7. Bloquez le levier (1).
8. Abaissez la butée de profondeur jusqu'à ce qu'elle repose sur la butée à niveaux.
9. Réglez la butée de profondeur sur la profondeur de fraisage souhaitée.
REMARQUE ! La valeur indiquée sur la graduation de la butée de profondeur ne correspond pas à la profondeur de fraisage réelle.
10. Bloquez la vis de blocage (23).
11. Desserrez le levier (1).
12. Relevez à nouveau l'appareil.
13. Faites un test pour vérifier la profondeur de fraisage.

Ajustement fin

1. Desserrez le levier (1).
2. Abaissez l'appareil vers le bas jusqu'à ce que la butée de profondeur (19) repose sur la butée à niveaux (4).
3. Bloquez le levier (1).
4. Desserrez la vis de blocage (23).
5. Ajustez la profondeur de fraisage avec le régulateur (19a) (p. ex., sur le point zéro de la graduation de la butée de profondeur).
6. Bloquez la vis de blocage (23).
7. Desserrez le levier (1).

- Relevez à nouveau l'appareil.
- Faites un test pour vérifier la profondeur de fraisage.

Monter l'adaptateur pour système d'aspiration

Avec le raccordement pour l'aspiration des poussières, vous pouvez éviter l'empoussièrement lors du travail. L'adaptateur pour système d'aspiration (20) peut être utilisé sur deux positions de sorte qu'une aspiration par la gauche ou la droite est possible.

REMARQUE ! L'aspirateur doit être adapté au matériau à travailler. Utilisez un aspirateur spécial si des poussières nocives sont générées.

Outils et moyens auxiliaires nécessaires

- Tournevis cruciforme (non fourni)

Procédure (Fig. E)

- Réglez l'appareil sur la profondeur de fraisage maximale (*Régler la profondeur de fraisage, p. 44*).
- Insérez l'adaptateur pour système d'aspiration (20) dans l'encoche dans la plaque de base (8).
- Fixez l'adaptateur pour système d'aspiration (20) avec les vis (21) jointes.
- Raccordez le flexible d'aspiration d'un aspirateur à l'adaptateur pour système d'aspiration (20).

Fonctionnement

Mise en marche et arrêt

Conditions préalables

Mise en marche

- Branchez l'appareil au secteur.
- Appuyez sur le verrouillage d'enclenchement (11).

- Appuyez sur l'interrupteur Marche/Arrêt (10).
- Relâchez le verrouillage d'enclenchement (11).
- Vérifiez également si l'outil à insérer tourne parfaitement de manière circulaire. Si ce n'est pas le cas : Remplacez l'outil à insérer.
- Attendez que l'appareil ait atteint sa vitesse maximale.
- Amenez l'outil à insérer contre la pièce à usiner.

Arrêt

- Retirez l'outil à insérer de la pièce à usiner.
- Relâcher l'interrupteur Marche/Arrêt (10).
- Attendez que l'outil électrique soit complètement arrêté avant de le ranger.
- Débranchez la fiche d'alimentation de la prise de courant si vous laissez l'appareil sans surveillance ou si vous avez terminé votre travail.

Consignes de travail

Fraiser

▲ AVERTISSEMENT ! Risque de blessures ! Fraisez toujours à contre-sens. pour cela, l'appareil est déplacé dans le sens contraire du sens de rotation de la fraise. Respectez la flèche du sens de rotation (3) située sur l'appareil.

▲ AVERTISSEMENT ! Risque de blessures ! Ne fraisez jamais dans le sens de rotation (synchronisation). L'appareil peut être éjecté de votre main.

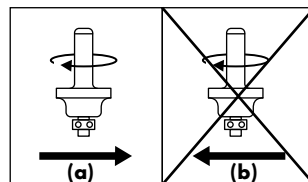

Remarques générales

- Utilisez uniquement des fraises dont la vitesse de rotation admissible indiquée est au moins aussi élevée que la vitesse de rotation maximale indiquée sur l'appareil.
- Utilisez toujours l'outil adapté.
- N'utilisez pas d'outils ou d'accessoires émoussés ou endommagés.
- N'oubliez pas que la fraise ressort sous la plaque de base. N'endommagez pas votre pièce à usiner ou d'autres objets avec la fraise.

Procédure (Fig. F)

1. Fixez la pièce à usiner en toute sécurité sur la surface de travail.
2. Insérez une fraise.
3. Réglez la profondeur de fraisage souhaitée.
4. Mettez l'appareil en marche.
5. Approchez l'appareil de l'endroit à usiner.
6. Tenez fermement l'appareil des deux mains en travaillant. Veillez à ne pas faire dépasser vos doigts dans la zone située sous l'unité d'entraînement et fraisez en avançant uniformément (Fig. F).
7. Éteignez l'appareil.

⚠ AVERTISSEMENT ! Risque de blessures ! Après l'arrêt de l'appareil, la fraise bouge encore quelque temps. Ne touchez pas la fraise en mouvement et ne posez pas l'appareil avant que la fraise se soit complètement immobilisée.

Fraiser les arêtes et les profils

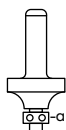

Pour fraiser les arêtes et les profils sans butée parallèle, la fraise doit être équipée d'une rondelle (a) servant de guidage.

Procédure

1. Approchez l'appareil allumé près de la pièce à usiner jusqu'à ce que la rondelle soit contre le bord à travailler.
2. Guidez l'appareil avec les deux mains le long du bord de la pièce à usiner. Évitez d'exercer une pression trop forte.

Fraiser avec la butée parallèle

Avec la butée parallèle, il est possible de fraiser des rainures et profils en guidant la butée parallèle à une distance pré réglée le long du bord de la pièce à usiner.

REMARQUE ! Le fraisage dans du matériau plein est possible uniquement par petites étapes (profondeur de rabotage max. 1-2 mm). Des rainures plus profondes doivent être fraisées en plusieurs passages.

Procédure

1. Monter et démonter la butée parallèle, p. 43
 2. Réglez la profondeur de fraisage sur 1-2 mm (Réglage la profondeur de fraisage, p. 44).
 3. Assurez-vous que la butée parallèle (15) repose correctement sur le bord de la pièce à usiner.
 4. Mettez l'appareil en marche.
 5. Guidez l'appareil avec une pression latérale sur la butée parallèle (15) le long du bord de la pièce à usiner. La butée parallèle (15) sert de guidage latéral.
- REMARQUE !** Contrôlez régulièrement l'angle droit de la rainure.
6. Répétez les étapes 4-5 jusqu'au résultat souhaité.

Fraisage avec pointe de centrage

À l'aide de la pointe de centrage, vous pouvez fraiser de manière circulaire.

Outils et moyens auxiliaires nécessaires

- Clé mixte (22)

Procédure (Fig. G)

1. Tournez la butée parallèle (15) pour que le bord de butée soit orienté vers le haut (*Monter et démonter la butée parallèle, p. 43*).
2. Vissez solidement la pointe de centrage (31) sur la butée parallèle. Pour cela, bloquez la pointe de centrage avec le trou longitudinale de la clé plate (22).
3. Enfoncez la pointe de centrage (31) dans le centre marqué du cercle à fraiser.
4. Guidez l'appareil comme un compas dans le cercle autour de la pointe de centrage.

Fraises de rayons plus petits

Procédure

1. Desserrez les vis sur les mâchoires (17) de la butée parallèle (15).
2. Écartez les mâchoires (17) jusqu'en butée.
3. Fixez à nouveau les mâchoires (17) avec les vis.
La pointe de centrage peut maintenant être approchée davantage de l'appareil.

Fraisage avec la bague de copiage

Avec la bague de copiage (32), vous pouvez transférer les contours de patrons sur des pièces à usiner.

Remarques

- Insérez une fraise dont le diamètre est inférieur au diamètre intérieur de la bague de copiage.

Outils et moyens auxiliaires nécessaires

- Tournevis cruciforme (non fourni)

Insérer la bague de copiage (Fig. H)

1. Dévissez le cas échéant l'adaptateur d'aspiration.
2. Insérez la bague de copiage (32) par le bas dans la plaque de base (8). La bague de roulement doit être orientée vers le bas.
3. Fixez la bague de copiage (32) avec les vis (21) jointes.

Procédure

1. Régler la profondeur de fraisage, p. 44
2. Desserrez le levier (1) et abaissez l'appareil jusqu'à ce que la profondeur de fraisage pré réglée soit atteinte.
3. Guidez l'appareil avec la bague de copiage (32) en saillie le long du patron. Travaillez avec une pression légère.

REMARQUE ! Le patron doit être au moins aussi haut que la bague de roulement de la bague de copiage.

Transport

Consignes relatives au transport de l'appareil :

- Éteignez l'appareil et débranchez sa fiche du socle de prise de courant. Assurez-vous que toutes les pièces en mouvement sont à l'arrêt complet.
- Retirez l'outil inséré.
- Portez toujours l'appareil par la poignée (2).

Nettoyage, entretien et stockage

▲ AVERTISSEMENT ! Électrocution ! Risque de blessures lié au démarrage involontaire de l'appareil. Protégez-vous lors des travaux de maintenance et de net-

toyage. Éteignez l'appareil et débranchez sa fiche d'alimentation de la prise de courant.

Faites effectuer les travaux de réparation et de maintenance qui ne sont pas mentionnés dans cette notice par notre Centre de service après-vente. Utilisez exclusivement des pièces de rechange d'origine.

Nettoyage

▲ AVERTISSEMENT ! Électrocution !

Ne nettoyez jamais l'appareil au jet d'eau.

REMARQUE ! Risque de dommages. Les substances chimiques peuvent attaquer les pièces en plastique de l'appareil. N'utilisez aucun produit de nettoyage ou solvants.

- Maintenez propre la fente d'aération, le carter du moteur et les poignées de l'appareil. Utilisez pour cela un chiffon humide ou une brosse.

Maintenance

1. Avant chaque utilisation, contrôlez l'appareil pour trouver des défauts tels que des pièces détachées, usagées ou endommagées.
2. Si le roulement à billes (b) d'une fraise s'est desserré, resserrez-le avec une clé six pans.

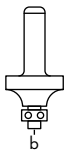

Stockage

Rangez toujours l'appareil et les accessoires dans un état :

- propre
- sec
- à l'abri de la poussière
- hors de portée des enfants

Recyclage/protection de l'environnement

Introduisez l'appareil, les accessoires et l'emballage dans un circuit de recyclage respectueux de l'environnement.



Les appareils électriques ne doivent pas être jetés avec les déchets ménagers.

Le symbole de la poubelle sur roues barrée d'une croix signifie que ce produit ne doit pas être éliminé comme déchet municipal non trié à la fin de sa vie utile.

Directive 2012/19/UE sur les déchets d'équipements électriques et électroniques :

les consommateurs sont légalement tenus de recycler, dans le respect de l'environnement, les équipements électriques et électroniques arrivés en fin de vie. Cela permet de garantir une valorisation écologique et respectueuse des ressources.

Suivant la transposition en droit national, vous pouvez disposer des possibilités suivantes :

- Restitution à un point de vente,
- Restitution à un point de collecte officiel,
- Renvoi au fabricant / au distributeur.

Ne sont pas concernés les accessoires qui accompagnent les appareils usagés et les moyens auxiliaires sans composants électriques.



Portez le carton à un point de recyclage.

Le produit est recyclable, est soumis à une responsabilité élargie du fabricant et est collecté dans le cadre du tri sélectif.

Diagnostic de pannes

Le tableau suivant vous aide à éliminer les petites pannes :

Problème	Cause possible	Dépannage
L'appareil ne démarre pas	Absence de tension de réseau	Contrôler la prise de courant, le câble d'alimentation, la fiche d'alimentation, le fusible, et le cas échéant, faire réparer par un électricien.
	Interrupteur Marche/Arrêt (10) défectueux	Adressez-vous au Centre de SAV.
	Défaut du moteur	Adressez-vous au Centre de SAV.
Le moteur ralentit et s'arrête	L'appareil est surchargé par la pièce à usiner	Réduisez la pression sur l'outil à insérer
		La pièce à usiner est inappropriée
L'outil fonctionne avec des interruptions	Mauvais contact interne	Adressez-vous au Centre de SAV.
	Interrupteur Marche/Arrêt (10) défectueux	
Le fraisage n'est pas droit	La butée parallèle (15) n'est pas insérée	<i>Monter et démonter la butée parallèle, p. 43</i>
La pièce à usiner présente des traces de brûlure	Fraise non adaptée ou émoussée	Remplacer la fraise
	Fraisage trop profond	<i>Régler la profondeur de fraisage, p. 44</i>
Les bords de fraisage se détachent Stries et inégalités dans le fraisage	La fraise est usée et émoussée	Remplacer la fraise
	Les bords tranchants de la fraise sont endommagés	

Problème	Cause possible	Dépannage
La poussière n'est pas aspirée	Aspirateur éteint	Mettre l'aspirateur en marche avant le fraisage
	Flexible d'aspiration ou adaptateur pour système d'aspiration bouché	Supprimer les obstructions et blocages

Pièces de rechange et accessoires

Vous obtiendrez des pièces de rechange et accessoires à l'adresse www.grizzlytools.shop.

Les pièces détachées indispensables à l'utilisation du produit sont disponibles pendant la durée de la garantie du produit.

En cas de problèmes lors de la passation de votre commande, contactez-nous via notre boutique en ligne. Pour toute autre question, adressez-vous au Service-Center, p. 54.

Pos. n°	Désignation	N° de commande
7 + 14	2× Pince de serrage, 8 mm + 6 mm	91110537
15 + 18	Butée parallèle + 2× Tige coulissante	91110532
19	Butée de profondeur	91110528
20	Adaptateur pour système d'aspiration	91110529
31	Pointe de centrage	91110533
32	Bague de copiage	91110531
	Set de fraisage de 6 pièces	91110536

Service

Garantie (Belgique)

Chère cliente, cher client, ce produit bénéficie d'une garantie de 3 ans, valable à compter de la date d'achat.

En cas de manques constatés sur ce produit, vous disposez des droits légaux contre le vendeur du produit. Ces droits légaux ne sont pas limités par notre garantie présentée par la suite.

Conditions de garantie

Le délai de garantie débute avec la date d'achat. Veuillez conserver soigneusement le ticket de caisse original. En effet, ce do-

cument vous sera réclamé comme preuve d'achat.

Si un défaut de matériel ou un défaut de fabrication se présente au cours des trois ans suivant la date d'achat de ce produit, nous réparons gratuitement ou remplaçons ce produit - selon notre choix. Cette garantie suppose que l'appareil défectueux et le justificatif d'achat (ticket de caisse) nous soient présentés durant cette période de trois ans et que la nature du manque et la manière dont celui-ci est apparu soient explicités par écrit dans un bref courrier.

Si le défaut est couvert par notre garantie, le produit vous sera retourné, réparé ou remplacé par un neuf. Aucune nouvelle période de garantie ne débute à la date

de la réparation ou de l'échange du produit.

Durée de garantie et demande légale en dommages-intérêts

La durée de garantie n'est pas prolongée par la garantie. Ce point s'applique aussi aux pièces remplacées et réparées. Les dommages et les manques éventuellement constatés dès l'achat doivent immédiatement être signalés après le déballage. A l'expiration du délai de garantie les réparations occasionnelles sont à la charge de l'acheteur.

Volume de la garantie

L'appareil a été fabriqué avec soin, selon de sévères directives de qualité et il a été entièrement contrôlé avant la livraison. La garantie s'applique aux défauts de matériel ou aux défauts de fabrication. Cette garantie ne s'étend pas aux parties du produit qui sont exposées à une usure normale et peuvent être donc considérées comme des pièces d'usure (par ex. fraises, accessoires) ou pour des dommages affectant les parties fragiles (par ex. interrupteur).

Cette garantie est nulle si l'appareil a été endommagé, mal utilisé ou non entretenu. Il en va de même pour des dommages provoqués par l'eau, le gel, la foudre ou le feu ou un transport inadapté. Pour une utilisation appropriée du produit, il faut impérativement respecter toutes les instructions citées dans le manuel de l'opérateur. Les actions et les domaines d'utilisation déconseillés dans la notice d'utilisation ou vis-à-vis desquels une mise en garde est émise, doivent absolument être évités. L'appareil est destiné à un usage privé uniquement et non à un usage commercial. La garantie est nulle en cas de mauvaise utilisation et de manipulation inappropriée, d'usage de la force et

d'interventions qui n'ont pas été effectuées par notre centre de service agréé.

Marche à suivre dans le cas de garantie

Pour garantir un traitement rapide de votre demande, veuillez suivre les instructions suivantes :

- Tenez vous prêt à présenter, sur demande, le ticket de caisse et le numéro d'identification (IAN 426593_2301) comme preuve d'achat.
- Vous trouverez le numéro d'article sur la plaque signalétique.
- Si des pannes de fonctionnement ou d'autres manques apparaissent, prenez d'abord contact, par **téléphone** ou par **e-Mail**, avec le service après-vente dont les coordonnées sont indiquées ci-dessous. Vous recevrez alors des renseignements supplémentaires sur le déroulement de votre réclamation.
- En cas de produit défectueux vous pouvez, après contact avec notre service clients, envoyer le produit, franco de port à l'adresse de service après-vente indiquée, accompagné du justificatif d'achat (ticket de caisse) et en indiquant quelle est la nature du défaut et quand celui-ci s'est produit. Pour éviter des problèmes d'acceptation et des frais supplémentaires, utilisez absolument seulement l'adresse qui vous est donnée. Assurez-vous que l'expédition ne se fait pas en port dû, comme marchandises encombrantes, envoi express ou autre taxe spéciale. Veuillez renvoyer l'appareil, y compris tous les accessoires livrés lors de l'achat et prenez toute mesure pour avoir un emballage de transport suffisamment sûr.

Garantie (France)

Chère cliente, cher client,
ce produit bénéficie d'une garantie de 3 ans, valable à compter de la date d'achat.

En cas de manques constatés sur ce produit, vous disposez des droits légaux contre le vendeur du produit. Ces droits légaux ne sont pas limités par notre garantie présentée par la suite.

Article L217-4 du Code de la consommation

Le vendeur livre un bien conforme au contrat et répond des défauts de conformité existant lors de la délivrance.

Il répond également des défauts de conformité résultant de l'emballage, des instructions de montage ou de l'installation lorsque celle-ci a été mise à sa charge par le contrat ou a été réalisée sous sa responsabilité.

Article L217-5 du Code de la consommation

Le bien est conforme au contrat :

1. S'il est propre à l'usage habituellement attendu d'un bien semblable et, le cas échéant' :
 - s'il correspond à la description donnée par le vendeur et posséder les qualités que celui-ci a présentées à l'acheteur sous forme d'échantillon ou de modèle ;
 - s'il présente les qualités qu'un acheteur peut légitimement attendre eu égard aux déclarations publiques faites par le vendeur, par le producteur ou par son représentant, notamment dans la publicité ou l'étiquetage ;
2. Ou s'il présente les caractéristiques définies d'un commun accord par les parties ou être propre à tout usage spécial recherché par l'acheteur, porté à

la connaissance du vendeur et que ce dernier a accepté.

Article L217-16 du Code de la consommation

Lorsque l'acheteur demande au vendeur, pendant le cours de la garantie commerciale qui lui a été consentie lors de l'acquisition ou de la réparation d'un bien meuble, une remise en état couverte par la garantie, toute période d'immobilisation d'au moins sept jours vient s'ajouter à la durée de la garantie qui restait à courir. Cette période court à compter de la demande d'intervention de l'acheteur ou de la mise à disposition pour réparation du bien en cause, si cette mise à disposition est postérieure à la demande d'intervention.

Indépendamment de la garantie commerciale souscrite, le vendeur reste tenu des défauts de conformité du bien et des vices rédhibitoires dans les conditions prévues aux articles L217-4 à L217-13 du Code de la consommation et aux articles 1641 à 1648 et 2232 du Code Civil.

Article L217-12 du Code de la consommation

L'action résultant du défaut de conformité se prescrit par deux ans à compter de la délivrance du bien.

Conditions de garantie

Le délai de garantie débute avec la date d'achat. Veuillez conserver soigneusement le ticket de caisse original. En effet, ce document vous sera réclamé comme preuve d'achat.

Si un défaut de matériel ou un défaut de fabrication se présente au cours des trois ans suivant la date d'achat de ce produit, nous réparons gratuitement ou remplaçons ce produit - selon notre choix. Cette garantie suppose que l'appareil défectueux et le justificatif d'achat (ticket de caisse) nous soient présentés durant cette période

de trois ans et que la nature du manque et la manière dont celui-ci est apparu soient explicités par écrit dans un bref courrier. Si le défaut est couvert par notre garantie, le produit vous sera retourné, réparé ou remplacé par un neuf. Aucune nouvelle période de garantie ne débute à la date de la réparation ou de l'échange du produit.

Durée de garantie et demande légale en dommages-intérêts

La durée de garantie n'est pas prolongée par la garantie. Ce point s'applique aussi aux pièces remplacées et réparées. Les dommages et les manques éventuellement constatés dès l'achat doivent immédiatement être signalés après le déballage. A l'expiration du délai de garantie les réparations occasionnelles sont à la charge de l'acheteur.

Volume de la garantie

L'appareil a été fabriqué avec soin, selon de sévères directives de qualité et il a été entièrement contrôlé avant la livraison.

La garantie s'applique aux défauts de matériel ou aux défauts de fabrication. Cette garantie ne s'étend pas aux parties du produit qui sont exposées à une usure normale et peuvent être donc considérées comme des pièces d'usure (par ex. fraises, accessoires) ou pour des dommages affectant les parties fragiles (par ex. interrupteur).

Cette garantie est nulle si l'appareil a été endommagé, mal utilisé ou non entretenu. Il en va de même pour des dommages provoqués par l'eau, le gel, la foudre ou le feu ou un transport inadapté. Pour une utilisation appropriée du produit, il faut impérativement respecter toutes les instructions citées dans le manuel de l'opérateur. Les actions et les domaines d'utilisation déconseillés dans la notice d'utilisation ou vis-à-vis desquels une mise

en garde est émise, doivent absolument être évités.

L'appareil est destiné à un usage privé uniquement et non à un usage commercial. La garantie est nulle en cas de mauvaise utilisation et de manipulation inappropriée, d'usage de la force et d'interventions qui n'ont pas été effectuées par notre centre de service agréé.

Les pièces détachées indispensables à l'utilisation du produit sont disponibles pendant la durée de la garantie du produit.

Article 1641 du Code civil

Le vendeur est tenu de la garantie à raison des défauts cachés de la chose vendue qui la rendent impropre à l'usage auquel on la destine, ou qui diminuent tellement cet usage que l'acheteur ne l'aurait pas acquise, ou n'en aurait donné qu'un moindre prix, s'il les avait connus.

Article 1648 1er alinéa du Code civil

L'action résultant des vices rédhibitoires doit être intentée par l'acquéreur dans un délai de deux ans à compter de la découverte du vice.

Marche à suivre dans le cas de garantie

Pour garantir un traitement rapide de votre demande, veuillez suivre les instructions suivantes :

- Tenez vous prêt à présenter, sur demande, le ticket de caisse et le numéro d'identification (IAN 426593_2301) comme preuve d'achat.
- Die Vous trouverez le numéro d'article sur la plaque signalétique.
- Si des pannes de fonctionnement ou d'autres manques apparaissent, prenez d'abord contact, par **téléphone** ou par **e-Mail**, avec le service après-vente dont les coordonnées sont indiquées ci-dessous. Vous recevrez alors

des renseignements supplémentaires sur le déroulement de votre réclamation.

- En cas de produit défectueux vous pouvez, après contact avec notre service clients, envoyer le produit, franco de port à l'adresse de service après-vente indiquée, accompagné du justificatif d'achat (ticket de caisse) et en indiquant quelle est la nature du défaut et quand celui-ci s'est produit. Pour éviter des problèmes d'acceptation et des frais supplémentaires, utilisez absolument seulement l'adresse qui vous est donnée. Assurez-vous que l'expédition ne se fait pas en port dû, comme marchandises encombrantes, envoi express ou autre taxe spéciale. Veuillez renvoyer l'appareil, y compris tous les accessoires livrés lors de l'achat et prenez toute mesure pour avoir un emballage de transport suffisamment sûr.

Service de réparation

Pour les réparations **ne relevant pas de la garantie**, adressez-vous au Centre de SAV. Il vous établira volontiers un devis.

- Nous pouvons traiter uniquement les appareils qui ont été expédiés avec un emballage et un affranchissement suffisants.

Remarque : Veuillez envoyer votre appareil nettoyé en indiquant le défaut à l'adresse connue du Centre de SAV.

- Ne seront pas acceptés les appareils envoyés en port dû ainsi que les appareils envoyés comme produits encombrants, en express ou par tout autre mode de transport spécial.
- Nous recyclons gratuitement vos appareils défectueux que vous nous renvoyez.

Service-Center

FR **Service France**
Tel.: 0800 919270
E-mail: grizzly@lidl.fr
IAN 426593_2301

BE **Service Belgique**
Tel.: 0800 12089
E-mail: grizzly@lidl.be
IAN 426593_2301

Importateur

Veillez noter que l'adresse suivante n'est pas une adresse de service après-vente. Contactez d'abord le Centre de SAV cité ci-dessus.

Grizzly Tools GmbH & Co. KG
Stockstädter Str. 20
63762 Großostheim
ALLEMAGNE
www.grizzlytools.de

Traduction de la déclaration CE de conformité originale

Produit: **Défonceuse**

Modèle: **POF 1200 E4**

Número de serie: 000001 - 157000

L'objet de la déclaration décrit ci-dessus est conforme à la législation d'harmonisation de l'Union applicable:

2006/42/EC • 2014/30/EU • 2011/65/EU & (EU) 2015/863

L'objet de la déclaration décrit ci-dessus est conforme à la directive 2011/65/EU du Parlement européen et du Conseil du 8 juin 2011 relative à la limitation de l'utilisation de certaines substances dangereuses dans les équipements électriques et électroniques.

Pour assurer la conformité, les normes harmonisées et les normes et réglementations nationales suivantes ont été appliquées :

EN 62841-1:2015/A11:2022 • EN 62841-2-17:2017

EN IEC 63000:2018

EN IEC 55014-1:2021 • EN IEC 55014-2:2021

EN IEC 61000-3-2:2019/A1:2021 • EN 61000-3-3:2013/A2:2021

La présente déclaration de conformité est établie sous la seule responsabilité du fabricant:

CE Grizzly Tools GmbH & Co. KG
Stockstädter Str. 20
63762 Großostheim
ALLEMAGNE
10.08.2023



Christian Frank
Mandataire de documentation

Inhoudsopgave

Inleiding.....	56
Reglementair gebruik.....	56
Inhoud van het pakket/ accessoires.....	57
Overzicht.....	57
Functiebeschrijving.....	58
Technische gegevens.....	58
Veiligheidsaanwijzingen.....	59
Betekenis van de veiligheidsaanwijzingen.....	59
Pictogrammen en symbolen.....	59
Algemene veiligheidswaarschuwingen voor elektrisch gereedschap.....	59
Veiligheidsinstructies voor bovenfreesen.....	62
Verdere veiligheidsmaatregelen.....	62
Restrisico's.....	62
Vorbereiding.....	63
Bedieningselementen.....	63
Spantang vervangen.....	63
Parallelaanslag monteren en demonteren.....	63
Frees monteren en demonteren.....	64
Freesdiepte instellen.....	64
Adapter voor externe stofafzuiging monteren.....	64
Bedrijf.....	65
In- en uitschakelen.....	65
Werkinstructies.....	65
Transport.....	67
Reiniging, onderhoud en opslag.....	67
Reiniging.....	67
Onderhoud.....	67
Opslag.....	68
Afvoeren/ milieubescherming.....	68
Probleemopsporing.....	68

Reserveonderdelen en accessoires.....	69
Service.....	69
Garantie.....	69
Reparatie-service.....	71
Service-Center.....	71
Importeur.....	71
Vertaling van de originele EG-conformiteits-verklaring.....	72
Explosietekening.....	191

Inleiding

Gefeliciteerd met de aankoop van uw nieuwe bovenfrees (hierna "apparaat" of "elektrisch gereedschap" genoemd).

U hebt voor een hoogwaardig product gekozen. Dit apparaat werd tijdens de productie op kwaliteit gecontroleerd en aan een eindcontrole onderworpen. Een goede werking van uw apparaat is daarom gegarandeerd.



Deze gebruiksaanwijzing maakt deel uit van dit apparaat. Ze bevat belangrijke instructies over de veiligheid, het gebruik en de afvoer van het apparaat. Lees zorgvuldig de gebruiksaanwijzing. Maak u vertrouwd met de bedieningselementen en het juiste gebruik van het apparaat. Gebruik het apparaat alleen zoals beschreven en alleen voor de vermelde doeleinden. Bewaar de gebruiksaanwijzing zorgvuldig en geef alle documentatie mee wanneer u het apparaat aan derden doorgeeft.

Reglementair gebruik

Het apparaat is uitsluitend bedoeld voor volgende gebruiken:

- groeven
- kanten

- ovale gaten
- profielen in werkstukoppervlakken gemaakt van hout, kunststof en lichtgewicht materialen.

Het apparaat is bedoeld voor gebruik door volwassenen. Jongeren ouder dan 16 jaar mogen het apparaat alleen onder toezicht gebruiken.

Het elektrische gereedschap is gebouwd voor de volgende soorten frezen:

- Profielfrees, Ø 25 mm, R 4 mm
- Afrondfrees, Ø 22 mm, R 6,3 mm
- V-groeffrees, Ø 12,7 mm, α 90°
- Groeffrees, Ø 12 mm
- Groeffrees, Ø 6 mm
- Holle keel-frees, Ø 22 mm, R 6,3 mm

Elk ander gebruik dat in deze handleiding niet expliciet wordt toegestaan, kan leiden tot schade aan het apparaat en kan een ernstig risico voor de gebruiker inhouden. De bediener of gebruiker van het apparaat is verantwoordelijk voor letsel- of materiële schade aan derde partijen of hun eigendom. Het apparaat is bedoeld voor huishoudelijk gebruik. Het is niet ontworpen voor continu commercieel gebruik. Bij commercieel gebruik vervalt de garantie. De fabrikant is niet aansprakelijk voor schade die voortvloeit uit oneigenlijk gebruik of uit een foute bediening.

Inhoud van het pakket/ accessoires

Pak het apparaat uit en controleer de inhoud van het pakket.

Voer het verpakkingsmateriaal af zoals réglementair voorgeschreven.

- Bovenfrees
- Adapter voor externe stofafzuiging
- Parallelaanslag
- 2xSchuifstang
- Spantang, 8 mm (voorgemonteerd)
- Spantang, 6 mm

- 6-delige freesset
- Koperhuls
- Centreerpunt
- Steeksleutel
- Inbussleutel
- vertaling van de oorspronkelijke gebruiksaanwijzing

Overzicht



De afbeeldingen van het apparaat vindt u op de voorste en achterste uitvouwpagina.

- 1 Hendel
- 2 Handgreep
- 3 Draairichtingspijl
- 4 Trapaanslag
- 5 Asvergrendeling
- 6 Wartelmoer
- 7 Spantang, 8 mm
- 8 Bodemplaat
- 9 Vleugelmoer
- 10 Aan-/uitknop
- 11 Inschakelblokkering
- 12 Netsnoer
- 13 Draaiwiel
- 14 Spantang, 6 mm
- 15 Parallelaanslag
- 16 Vastzetschroef
- 17 Kaken
- 18 Schuifstang
- 19 Diepteaanslag
- 19a Regelaar
- 20 Adapter voor externe stofafzuiging
- 21 Schroef
- 22 Steeksleutel
- 23 Stelschroef
- 24 Inbussleutel

6-delige freeset

- 25 Profielfrees (Ø 25 mm, R 4 mm)
- 26 Afrondfrees (Ø 22 mm, R 6,3 mm)
- 27 V-groeffrees (Ø 12,7 mm, α 90°)
- 28 Groeffrees (Ø 12 mm)
- 29 Groeffrees (Ø 6 mm)
- 30 Holle keel-frees (Ø 22 mm, R 6,3 mm)

(Fig. G)

- 31 Centreerpunt

(Fig. H)

- 32 Koperhuls

Functiebeschrijving

Het apparaat is uitgerust met een roterend snijgereedschap (frees) en een grondplaat. De traploos instelbare freediepte-instelling en de stofafzuiging maken het mogelijk om comfortabel te werken.

De werking van de verschillende bedieningselementen is hieronder beschreven.

Technische gegevens

Bovenfrees POF 1200 E4

Nominale spanning U 230 V~, 50 Hz

Nominaal vermogen P 1200 W

Veiligheidsklasse . \square II (dubbele isolatie)

Stationair toerental n_0

..... 11000-30000 min⁻¹

Gewicht \approx 2,7 kg

Gereedschapshouder 6 mm/8 mm

Geluidsdrukniveau (L_{pA}) 93 dB; K=3 dB

Geluidsvermogeniveau (L_{WA})

- gemeten 101 dB; K=3 dB

Trilling (a_h)

- Handgreep +Aan-/uitknop

..... 3,05 m/s²; K=1,5 m/s²

- Handgreep 3,12 m/s²; K=1,5 m/s²

De geluids- en trilwaarden zijn vastgesteld in overeenstemming met de normen en be-

palingen die in de conformiteitsverklaring zijn vermeld.

De vermelde totale trillingswaarden en geluidsemissiewaarden zijn gemeten volgens een genormeerde testprocedure en kunnen worden gebruikt om een elektrisch gereedschap met een ander gereedschap te vergelijken. De vermelde totale trillingswaarden en geluidsemissiewaarden kunnen ook worden gebruikt voor een voorlopige inschatting van de belasting.

▲ WAARSCHUWING! Trillingen en geluidsemissies tijdens het feitelijke gebruik van het elektrische apparaat kunnen afwijken van de opgegeven waarde, afhankelijk van de manier waarop het apparaat wordt gebruikt. Probeer de belasting door trillingen zo gering mogelijk te houden. Voorbeeld van maatregelen om de trillingsbelasting te verminderen, is de beperking van de werkuren. Houd daarbij rekening met alle fasen van de bedrijfs-cyclus (bijvoorbeeld ook periodes wanneer het elektrische gereedschap is uitgeschakeld en periodes wanneer het weliswaar is ingeschakeld maar zonder belasting draait).

▲ WAARSCHUWING! Het slijpen van dunne metalen platen of andere goed trillende structuren met een groot oppervlak kan leiden tot een grotere geluidsoverlast en tot een veel (tot 15 dB) hogere totale geluidsemissie dan de opgegeven geluidsemissiewaarden. Gebruik bijvoorbeeld zware flexibele dempingsmatten om geluidsuitstraling van dergelijke werkstukken te voorkomen. Houd rekening met de verhoogde geluidsemissie en draag passende gehoorbescherming.

Veiligheidsaanwijzingen

Dit gedeelte behandelt de basisveiligheidsmaatregelen bij het gebruik van het apparaat.

Betekenis van de veiligheidsaanwijzingen

▲ GEVAAR! Als u deze veiligheidsaanwijzing niet volgt, gebeurt er een ongeval. Het gevolg is ernstig lichamelijk letsel of de dood.

▲ WAARSCHUWING! Als u deze veiligheidsaanwijzing niet volgt, gebeurt er eventueel een ongeval. Het gevolg is eventueel ernstig lichamelijk letsel of de dood.

▲ VOORZICHTIG! Als u deze veiligheidsaanwijzing niet volgt, gebeurt er een ongeval. Het gevolg is eventueel lichte of matig lichamelijk letsel.

AANWIJZING! Als u deze veiligheidsaanwijzing niet volgt, gebeurt er een ongeval. Het gevolg is eventueel materiële schade.

Pictogrammen en symbolen

Pictogrammen op het apparaat



Let op!



Lees de gebruiksaanwijzing



Veiligheidsklasse



Werk altijd met beide handen!



Gebruik oogbescherming



Gebruik gehoorbescherming



Veiligheidshandschoenen dragen



Gebruik adembescherming



Gevaar voor elektrische schok!
Haal de aansluitstekker van het apparaat uit het stopcontact voordat u reparaties of onderhoud uitvoert.



Draairichting



Elektrische apparaten horen niet bij het huisvuil.

Algemene veiligheidsaanschuwingen voor elektrisch gereedschap

▲ WAARSCHUWING! Lees alle veiligheidsaanschuwingen, instructies, illustraties en specificaties bij dit elektrische gereedschap. Volg u niet alle onderstaande instructies, dan kan dit leiden tot elektrische schok, brand en/of ernstig letsel.

Bewaar alle waarschuwingen en instructies voor toekomstige naslag.

De term „elektrisch gereedschap” in de waarschuwingen verwijst naar uw op netstroom aangedreven elektrische gereedschap (met netsnoer) of uw accu-aangedreven elektrische gereedschap (zonder netsnoer).

1. VEILIGE WERKPLEK

- a) **Houd uw werkplek schoon en goed verlicht.** Rommelige of donkere werkplekken leiden tot ongevallen.
- b) **Gebruik geen elektrische gereedschappen in omgevingen met ontploffingsgevaar, bijvoorbeeld als ontvlambare vloeistoffen, gassen of stof**

aanwezig is. Elektrische gereedschappen produceren vonken, die het stof of de dampen kunnen doen ontbranden.

- c) **Houd kinderen en omstanders op een afstand terwijl u met een elektrisch gereedschap werkt.** Wordt u afgeleid, dan zou u de controle over het gereedschap kunnen verliezen.
2. **ELEKTRISCHE VEILIGHEID**
- a) **De stekker van het elektrische gereedschap moet overeenkomen met het stopcontact. Breng nooit modificaties aan de stekker aan. Gebruik bij gearde (geïsoleerde) elektrische gereedschappen nooit een adapterstekker.** Ongewijzigde stekkers en passende stopcontacten reduceren het risico op elektrische schok.
- b) **Voorkom lichamelijk contact met gearde of geïsoleerde oppervlakken zoals leidingen, radiatoren, fornuizen en koelkasten.** Er bestaat een verhoogd risico op elektrische schok als uw lichaam gearde of geïsoleerd is.
- c) **Stel elektrische gereedschappen niet bloot aan regen of natte omgevingen.** Indringend water in een elektrisch gereedschap verhoogt het risico op elektrische schok.
- d) **Gebruik het netsnoer niet voor oneigenlijke doelen. Gebruik het netsnoer niet om het elektrische gereedschap te dragen of te trekken of om de stekker uit het stopcontact te halen. Houd het netsnoer uit de buurt van warmte, olie, scherpe randen of bewegende delen.** Beschadigde of warrige netsnoeren verhogen het risico op elektrische schok.

- e) **Werkt u buitenshuis met het elektrische gereedschap, gebruik dan een verlengkabel die geschikt is voor gebruik buitenshuis.** Het gebruik van een verlengkabel voor buitenshuis reduceert het risico op elektrische schok.
- f) **Als u alsnog een elektrisch gereedschap op een vochtige locatie moet gebruiken, gebruik dan een stroomvoorziening met aardlekschakelaar.** Het gebruik van een aardlekschakelaar reduceert het risico op elektrische schok.
3. **PERSOONLIJKE VEILIGHEID**
- a) **Blijf alert, kijk uit wat u doet en gebruik uw gezond verstand bij het bedienen van een elektrisch gereedschap. Gebruik een elektrisch gereedschap niet als u moe bent of onder de invloed bent van drugs, alcohol of medicijnen.** Eén moment van onoplettendheid kan bij het gebruik van elektrisch gereedschap leiden tot ernstig letsel.
- b) **Gebruik persoonlijke beschermingsmiddelen. Draag altijd oogbescherming.** Het gebruik van voor de omstandigheden passende beschermingsmiddelen zoals stofmaskers, antislipschoenen, veiligheidshelmen of oorbeschermers reduceert het risico op letsels.
- c) **Voorkom onbedoelde inschakeling. Zorg ervoor dat de schakelaar op de uitstand staat voordat u het gereedschap aansluit op de netstroom en/of op het accupack en voordat u het oppakt of wegdraagt.** Het dragen van elektrisch gereedschap met uw vinger op de schakelaar of het onder stroom zetten

van elektrisch gereedschap waarvan de schakelaar aanstaat, is vragen om ongelukken.

- d) **Verwijder eventuele stel- of moersleutels voordat u het elektrische gereedschap inschakelt.** Een achtergelaten moer- of stelsleutel op een draaiend onderdeel van het elektrische gereedschap kan leiden tot letsel.
 - e) **Strek u niet te ver uit. Blijf op elk moment stevig staan en bewaar uw evenwicht.** Zo hebt u in onverwachte situaties betere controle over het elektrische gereedschap.
 - f) **Draag gepaste kleding. Draag geen losse kleding of sieraden. Houd uw haren en kleding uit de buurt van bewegende delen.** Losse kleding, losse juwelen of lange haren kunnen verstrikt raken in bewegende delen.
 - g) **Als het gereedschap is voorzien voor de aansluiting van stofafzuig- en stofopvangsystemen, zorg er dan voor dat die aangesloten zijn en correct worden gebruikt.** Het gebruik van stofopvangsystemen kan stofgerelateerde risico's reduceren.
 - h) **Ook al hebt u reeds veel ervaring met het gereedschap, laat nooit uw waakzaamheid zakken en negeer nooit de veiligheidsprincipes van het gereedschap.** Eén onachtzame beweging kan in een fractie van een seconde leiden tot ernstig letsel.
4. **GEBRUIK EN ONDERHOUD VAN ELEKTRISCH GEREEDSCHAP**
- a) **Forceer het elektrische gereedschap niet. Gebruik het correcte elektrische gereedschap voor uw toepassing.** Het juiste

elektrische gereedschap zal het werk beter en veiliger uitvoeren tegen de snelheid waarvoor het was bedoeld.

- b) **Gebruik het elektrische gereedschap niet als de aan-/uitknop niet vlot schakelt.** Een elektrisch gereedschap dat niet met de schakelaar kan worden beheerst, is gevaarlijk en moet worden vervangen.
- c) **Haal de stekker uit het stopcontact en/of haal het accupack, indien verwijderbaar, uit het elektrische gereedschap voordat u enige aanpassingen aan het gereedschap uitvoert, toebehoren verwisselt of het elektrische gereedschap opbergt.** Dergelijke preventieve veiligheidsmaatregelen reduceren het risico op onbedoelde inschakeling van het elektrische gereedschap.
- d) **Berg niet-gebruikte elektrische gereedschappen op buiten het bereik van kinderen, en laat personen die niet bekend zijn met het elektrische gereedschap of met deze instructies, niet werken met het elektrische gereedschap.** In de handen van onopgeleide gebruikers kunnen elektrische gereedschappen erg gevaarlijk zijn.
- e) **Onderhoud elektrische gereedschappen en de toebehoren ervan. Controleer ze op verkeerde uitgelijnde of vastklemmende bewegende delen, kapotte onderdelen en andere omstandigheden die de werking van het elektrische gereedschap kunnen aantasten. Laat in geval van schade het elektrische gereedschap repareren voordat u het gebruikt.** Veel ongeval-

len worden veroorzaakt door slecht onderhouden elektrische gereedschappen.

- f) **Houd alle snijgereedschap scherp en schoon.** Goed onderhouden snijgereedschappen met scherpe snijkanten blijven minder vaak geklemd zitten en zijn vlotter te beheersen.
 - g) **Gebruik de elektrische gereedschappen, toebehoren, bits en dergelijke overeenkomstig de instructies en houd rekening met de werkomstandigheden en de uit te voeren taak.** Het gebruik van elektrische gereedschappen voor andere taken dan de bedoelde taken, kan leiden tot een gevaarlijke situatie.
 - h) **Houd de handgrepen en grijpvlakken droog, schoon en olie- en vetvrij.** Gladde handgrepen en grijpvlakken hinderen de veilige omgang en de controle over het gereedschap in onverwachte situaties.
5. **REPARATIES**
- a) **Laat uw elektrische gereedschap alleen repareren door een erkend technicus met behulp van identieke vervangingsdelen.** Dit verzekert dat de veiligheid van het elektrische gereedschap wordt behouden.

Veiligheidsinstructies voor bovenfrozen

- **Pak het elektrische gereedschap alleen vast bij de geïsoleerde grijpvlakken, omdat de frees zijn eigen netsnoer kan raken.** Het contact met een spanning voerende leiding kan ook metalen onderdelen van het apparaat onder span-

ning zetten en een elektrische schok veroorzaken.

- **Gebruik klemmen of andere praktische middelen om het werkstuk te ondersteunen en vast te zetten op een stabiele ondergrond.** Houdt u het werkstuk met de hand vast of tegen uw lichaam, dan is het onstabiel, zodat u er de controle over kunt verliezen.

Verdere veiligheidsmaatregelen

- Let erop dat de netspanning overeenkomt met de gegevens op het kenplaatje.
- Als het netsnoer van dit apparaat beschadigd is, moet het door de fabrikant of zijn vertegenwoordiger worden vervangen om veiligheidsrisico's te voorkomen. Neem contact op met het servicecentrum.
- Sluit het apparaat slechts aan op een stopcontact met een aardlekschakelaar (FI-schakelaar) met een gemeten lekstroom van niet meer dan 30 mA.
- **Gebruik enkel toebehoren dat door PARKSIDEaanbevolen is.** Ongeschikte toebehoren kunnen leiden tot elektrische schok of brand.

Restrisico's

Ook wanneer u dit elektrische werktuig volgens de voorschriften gebruikt, blijven er risico's bestaan. De volgende risico's kunnen optreden als gevolg van de constructie en de uitvoering van dit elektrische gereedschap:

- Oogletsel, indien geen geschikte oogbescherming wordt gedragen.
- Schade aan de longen, indien geen geschikte ademhalingsbescherming wordt gedragen.
- Gehoorschade indien geen passende gehoorbescherming wordt gedragen.

- Schade aan de gezondheid als gevolg van trillingen van hand en arm als het apparaat gedurende langere tijd wordt gebruikt of niet naar behoren wordt bewogen en onderhouden.
- Snijwonden

▲ WAARSCHUWING! Gevaar door elektromagnetisch veld dat wordt gegenereerd tijdens het bedrijf van het apparaat. Dit veld kan onder bepaalde omstandigheden actieve of passieve medische implantaten negatief beïnvloeden. Om het risico op ernstige of dodelijke letsels te reduceren, adviseren wij personen met medische implantaten om hun arts en de fabrikant van het medische implantaat te raadplegen voordat zij het apparaat bedienen.

Vorbereiding

▲ WAARSCHUWING! Gevaar voor letsel door onbedoeld aanlopen van het apparaat. Steek de stekker pas in het stopcontact als het apparaat volledig is voorbereid voor gebruik.

Bedieningselementen

Maak u vóór het eerste gebruik van het apparaat vertrouwd met de bedieningselementen van het apparaat.

- **Asvergrendeling (5)**
 - Blokkeer de spindel bij het monteren/demonteren van het inzetgereedschap.
- **Aan-/uitknop (10)**
 - Inschakelen: Drukken
 - Uitschakelen: Loslaten
- **Inschakelblokkering (11)**
 - Vergrendelt de aan-/uit-schakelaar tegen onbedoelde bediening.
 - Ontgrendelen: Drukken

• Draaiwiel (13)

- Met de toerentalregelaar (13) kunt u tussen zeven toerentalniveaus kiezen: 11000-30000 min⁻¹

Spantang vervangen

Instructies

- Gebruik alleen frezen met een schachtdiameter die overeenkomt met de ingebouwde spantang.
- Gebruik alleen frezen die geschikt zijn voor het toerental van het elektrisch gereedschap.

Alle frezen van de meegeleverde 6-delige freesset zijn voorzien van een freesschacht van 8 mm. Vervang de spantang voor frezen met een freesschacht van 6 mm.

Benodigde gereedschappen en hulpmiddelen

- Steeksleutel (22)
- Tang

Procedure (Fig. A)

1. Houd de spilvergrendeling (5) ingedrukt.
2. Schroef met de steeksleutel (22) de wartelmoer (6) af.
3. Laat de spilvergrendeling (5) los.
4. Verwijder de ingebrachte spantang met behulp van een tang.
5. Plaats de gewenste spantang. Hij klikt hoorbaar vast.
6. Schroef de wartelmoer (6) weer losjes erop.

Parallelaanslag monteren en demonteren

Parallelaanslag monteren (Fig. B)

1. Draai de vleugelmoeren (9) los.
2. Schuif de glijstangen (18) in de opnames op de bodemplaat (8).
3. Draai de vleugelschroeven weer vast.

- Schuif de parallelle aanslag (15) op de glijstangen.
- Draai de vaststelschroeven (16) vast.

Parallelaanslag demonteren (Fig. B)

- Draai de vleugelmoeren (9) los.
- Trek de glijstangen (18) in uit de opnames op de bodemplaat (8).
- Draai de vleugelschroeven weer vast.

Frees monteren en demonteren



Draag beschermende handschoenen om snij- en brandwonden te vermijden wanneer u frezen gebruikt en vervangt.

▲ VOORZICHTIG! Draai de wartelmoer (6) uitsluitend vast wanneer een frees is geplaatst. De spantang zou kunnen worden beschadigd.

Procedure (Fig. C)

- Houd de spilvergrendeling (5) ingedrukt.
- Maak met de steeksleutel (22) de wartelmoer (6) zodanig los dat de frees kan worden geplaatst.
- Laat de spilvergrendeling (5) los.
- Schuif de gewenste frees in de reeds gemonteerde spantang (7, 14). De schacht van de frees moet minstens 20 mm zijn ingeschoven.
- Houd de spilvergrendeling (5) ingedrukt.
- Draai de wartelmoer (6) met de steeksleutel (22) vast.
- Laat de spilvergrendeling (5) los.

Freesdiepte instellen

Procedure (Fig. D)

- Vergrendel evt. de hendel (1).
- Stel het apparaat op het werkstuk.

- Draai de trapaanslag (4) naar de onderste positie.
- Draai de vergrendelschroef (23) los.
- Los de hendel (1).
- Duw het apparaat naar omlaag tot de frees het werkstuk raakt.
- Vergrendel de hendel (1).
- Druk de diepteaanslag omlaag totdat deze op de trapaanslag rust.
- Stel de diepteaanslag op de gewenste freesdiepte in.
AANWIJZING! De waarde die wordt weergegeven op de schaal van de diepteaanslag komt niet overeen met de werkelijke freesdiepte.
- Vergrendel de vergrendelschroef (23).
- Los de hendel (1).
- Breng het apparaat weer naar boven.
- Controleer de freesdiepte met een praktische test.

Fijne instelling

- Los de hendel (1).
- Druk het apparaat naar onder, tot aan de diepteaanslag (19) op de trapaanslag (4) rust.
- Vergrendel de hendel (1).
- Draai de vergrendelschroef (23) los.
- Stel de freesdiepte in met de regelaar (19a) (bijv. tot het nulpunt van de schaalverdeling op de diepteaanslag).
- Vergrendel de vergrendelschroef (23).
- Los de hendel (1).
- Breng het apparaat weer naar boven.
- Controleer de freesdiepte met een praktische test.

Adapter voor externe stofafzuiging monteren

Met de aansluiting van een stofafzuigvoorziening kunt u de hoeveelheid stof tijdens werkzaamheden reduceren. De adapter voor externe stofafzuiging (20) kan in twee posities ingezet worden, zo-

dat een afzuiging van links of van rechts kan gebeuren.

AANWIJZING! De stofzuiger moet geschikt zijn voor het materiaal dat wordt bewerkt. Gebruik een speciale stofzuiger, indien stof ontstaat dat gevaarlijk is voor de gezondheid.

Benodigde gereedschappen en hulpmiddelen

- Kruisopschroevendraaier (niet meegeleverd)

Procedure (Fig. E)

1. Stel het apparaat op de hoogste freesdiepte in (*Freesdiepte instellen*, Pag. 64).
2. Plaats de adapter voor externe stofafzuiging (20) in de uitsparing in de bodemplaat (8).
3. Bevestig de adapter voor externe Stofafzuiging (20) met de meegeleverde schroeven (21).
4. Sluit de zuigslang van een stofzuiger aan de adapter voor externe stofafzuiging (20) aan.

Bedrijf

In- en uitschakelen

Voorwaarden

Inschakelen

1. Sluit het apparaat aan op het elektriciteitsnet.
2. Druk op de inschakelblokkering (11).
3. Druk op de aan-/uitknop (10).
4. Laat de inschakelblokkering (11) los.
5. Controleer of het inzetgereedschap soepel draait. Indien niet: vervang het inzetgereedschap.
6. Wacht tot het apparaat zijn volle toerental heeft bereikt.
7. Breng het inzetgereedschap tegen het werkstuk.

Uitschakelen

1. Verwijder het inzetgereedschap van het werkstuk.
2. Laat de aan-/uitschakelaar (10) los.
3. Wacht tot het elektrische werktuig tot stilstand is gekomen alvorens het weg te leggen.
4. Haal de stekker van het apparaat uit het stopcontact als u het apparaat onbeheerd achterlaat of als u klaar bent met werken.

Werkinstructies

Frezen

▲ WAARSCHUWING! Gevaar voor verwondingen! Frees altijd in tegenovergestelde richting: Hierbij wordt het apparaat in tegenovergestelde richting tot de draairichting van de frees bewogen. Let op de draairichtingspijl (3) op het apparaat.

▲ WAARSCHUWING! Gevaar voor verwondingen! Frees nooit in omlooprichting (gelijkloop). Het apparaat kan uit uw hand worden gerukt.

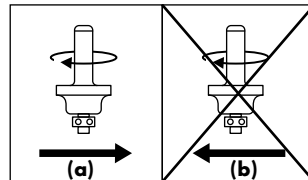

Algemene instructies

- Gebruik uitsluitend frezen waarvan het vermelde toegelaten toerental minstens even hoog is als het maximale toerental dat is vermeld op het apparaat.
- Gebruik steeds het passende werktuig.
- Gebruik geen stompe of beschadigde werktuigen en accessoires.
- Houd er rekening mee dat de frees onder de bodemplaat uitsteekt. Beschadig daardoor niet uw werkstuk of andere voorwerpen.

Procedure (Fig. F)

1. Bevestig het werkstuk veilig op het werkvlak.
2. Plaats een frees.
3. Stel de gewenste freesdiepte in.
4. Schakel het apparaat in.
5. Breng het apparaat naar de plaats die moet worden bewerkt.
6. Houd het apparaat tijdens het werk met beide handen vast. Zorg ervoor dat er geen vingers in het gebied onder de aandrijfeenheid steken en frees met een gelijkmatige snelheid (Fig. F) .
7. Schakel het apparaat uit.

▲ WAARSCHUWING! Gevaar voor verwondingen! Na uitschakeling van het apparaat beweegt de frees nog even door. Raak de bewegende frees niet aan en leg het apparaat niet neer voordat de frees volledig tot stilstand is gekomen.

Rand- en profielfrezen

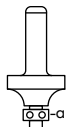

Bij rand- of profielfrezen zonder parallelaanslag moet de frees met aanloopring (a) als geleiding zijn uitgerust.

Procedure

1. Beweeg het ingeschakelde apparaat langs het werkstuk tot de aanloopring tegen de te bewerken werkstukrand ligt.
2. Houd het apparaat met beide handen aan de rand van het werkstuk (1) vast. Vermijden van een te sterke druk.

Frees met parallelaanslag

Met de parallelaanslag kunt u sleuven en profielen frezen als u de parallelaanslag op een vooraf ingestelde afstand langs de rand van het werkstuk beweegt.

AANWIJZING! Frezen in vast materiaal is alleen mogelijk in kleine stappen (max.

1-2 mm spaandiepte). Diepere gleuven moeten in meerdere passages worden gefreesd.

Procedure

1. *Parallelaanslag monteren en demonteren, Pag. 63*
2. Stel de freesdiepte in op 1-2 mm (*Freesdiepte instellen, Pag. 64*).
3. Vergewis u dat de parallelaanslag (15) juist ligt aan de rand van het werkstuk.
4. Schakel het apparaat in.
5. Geleid het apparaat met zijdelingse druk naar de parallelaanslag (15) langs de werkstukrand. De parallelaanslag (15) fungeert als zijdelings geleiding.
AANWIJZING! Controleer steeds de rechthoekigheid van de gleuf.
6. Herhaal werkstappen 4-5 tot het gewenste resultaat is bereikt.

Frees met centreerpunt

Met de centreerpunt kunt u cirkelvormige freeswerken uitvoeren.

Benodigde gereedschappen en hulpmiddelen

- Steeksleutel (22)

Procedure (Fig. G)

1. Draai de parallelaanslag (15) om, zodat de aanslagkant naar boven wijst (*Parallelaanslag monteren en demonteren, Pag. 63*).
2. Schroef de centreerpunt (31) aan de parallelaanslag vast. Zet daarbij de centreerpunt vast met het ovale gat van de steeksleutel (22).
3. Steek de centreerpunt (31) in het gemarkeerde middelpunt van de te frezen cirkel.
4. Beweeg het apparaat zoals een kompas een keer in de cirkel rond de centreerpunt.

Kleinere radiussen frezen

Procedure

1. Draai de schroeven op de kaken (17) van de parallelaanslag (15) los.
2. Trek de kaken (17) tot aan de aanslag uit elkaar.
3. Bevestig de kaken (17) wieder met de schroeven.
Het centreerpunt kan nu dichter naar het apparaat worden geleid.

Frezen met kopieerring

Met de kopieerring (32) kunt u contouren van sjablonen op werkstukken overdragen.

Instructies

- Plaats een frees waarvan de diameter kleiner is dan de binnendiameter van de kopieerring.

Benodigde gereedschappen en hulpmiddelen

- Kruiskopschroevendraaier (niet meegeleverd)

Kopieerring plaatsen (Fig. H)

1. Schroef event. de afzuigadapter los.
2. Plaats de kopieerring (32) van onder in de bodemplaat (8). De loopring moet naar beneden wijzen.
3. Bevestig de kopieerring (32) met de meegeleverde schroeven (21).

Procedure

1. *Freesdiepte instellen, Pag. 64*
2. Maak de hendel (1) los en verlaag het apparaat tot de vooraf ingestelde freesdiepte is bereikt.
3. Beweeg het apparaat met uitstekende kopieerring (32) langs het sjabloon. Werk met lichte druk.
AANWIJZING! Het sjabloon moet minstens even hoog zijn als de loopring van de koperhuls.

Transport

Aanwijzingen voor het transport van het apparaat:

- Schakel het apparaat uit en trek de stekker uit het stopcontact. Verzeker u ervan dat alle bewegende delen volledig tot stilstand zijn gekomen.
- Verwijder het inzetgereedschap.
- Draag het apparaat altijd aan de handgreep (2).

Reiniging, onderhoud en opslag

▲ WAARSCHUWING! Elektrische schok! Gevaar voor letsel door onbedoeld aanlopen van het apparaat. Bescherm u bij onderhouds- en reinigingswerkzaamheden. Schakel het apparaat uit en trek de stekker uit het stopcontact.

Laat reparatiewerkzaamheden en onderhoud, die niet zijn beschreven in deze handleiding, uitvoeren door een gespecialiseerd service-center. Gebruik uitsluitend originele onderdelen.

Reiniging

▲ WAARSCHUWING! Elektrische schok! Spuit het apparaat nooit schoon met water.

AANWIJZING! Beschadigingsgevaar. Chemische substanties kunnen de plastieken delen van het apparaat aantasten. Gebruik geen reinigings- of oplosmiddelen.

- Houd ventilatiesleuven, de motorbehuizing en grepen van het apparaat schoon. Gebruik daartoe een vochtige doek of een borstel.

Onderhoud

1. Controleer het apparaat voor elk gebruik op duidelijke gebreken zoals los-

se, versleten of beschadigde onderdelen.

- Indien het kogellager (a) van een frees is losgekomen, draai het dan met de meegeleverde inbus sleutel opnieuw vast.

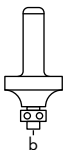

Opslag

Sla het apparaat en accessoires steeds als volgt op:

- zuiver
- droog
- beschermt tegen stof
- buiten het bereik van kinderen

Afvoeren/milieubescherming

Voer afgedankte apparaten, toebehoren en verpakkingsmaterialen op milieuvriendelijke manier af.



Elektrische apparaten horen niet bij het huisvuil.

Het symbool van de doorkruiste verwijderbare afvalbak betekent dat dit product aan het einde van zijn levensduur niet als ongesorteerd stedelijk afval mag worden verwijderd.

Richtlijn 2012/19/EU betreffende afgedankte elektrische en elektronische apparatuur:

Consumenten zijn wettelijk verplicht elektrische en elektronische apparatuur aan het eind van de levensduur op milieuvriendelijke wijze te recyclen. Op die manier wordt milieuvriendelijke en grondstofbesparende recycling gewaarborgd.

Afhankelijk van de omzetting in nationaal recht, hebt u de volgende mogelijkheden:

- retourneren naar een verkooppunt,
- aan een officieel inzamelpunt inleveren,
- retourneren naar de fabrikant/distributeur.

Dit is niet van toepassing op accessoires die bij oude apparaten zijn gevoegd en hulpmiddelen zonder elektrische bestanddelen.

Probleemopsporing

De volgende tabel helpt u bij het oplossen van storingen:

Probleem	Mogelijke oorzaak	Oplossing
Apparaat start niet	Spanning ontbreekt	Stopcontact, netsnoer, stekker en zekering controleren, evt. reparatie door elektricien.
	Aan-/uitschakelaar (10) defect	Neem contact op met het servicecentrum.
	Motor defect	Neem contact op met het servicecentrum.
Motor wordt trager en blijft staan	Apparaat wordt door werkstuk overbelast	Verminder de druk op het inzetgereedschap Werkstuk ongeschikt

Probleem	Mogelijke oorzaak	Oplossing
Apparaat werkt met onderbrekingen	Intern loszittend contact	Neem contact op met het servicecentrum.
	Aan-/uitschakelaar (10) defect	
Het frezen verloopt niet recht	Parallelaanslag (15) niet geplaatst	<i>Parallelaanslag monteren en demonteren, Pag. 63</i>
Het werkstuk vertoont brandsporen	Ongeschikte of stompe frees	Frees vervangen
	Freesdiepte is te groot	<i>Freesdiepte instellen, Pag. 64</i>
Randen van het freeswerk scheuren uit	Frees is versleten en onscherp	Frees vervangen
Groeven en oneffenheden in het gefreesde oppervlak	Snijbladen van de frees zijn beschadigd	
Stof wordt niet afgezogen	Stofzuiger is niet ingeschakeld	Stofzuiger voor het frezen inschakelen
	Afzuigslang of adapter voor externe stofafzuiging verstopt	Verstoppingen en blokkeringen opheffen

Reserveonderdelen en accessoires

Reserveonderdelen en toebehoren zijn beschikbaar via

www.grizzlytools.shop. Als u problemen heeft met uw bestelproces, neem dan contact met ons op via onze online shop. Indien u nog vragen heeft, kunt u contact opnemen met de Service-Center, Pag. 71

Pos. nr.	Benaming	Bestelnr.
7 + 14	2× Spantang, 8 mm + 6 mm	91110537
15 + 18	Parallelaanslag + 2× Schuifstang	91110532
19	Diepteaanslag	91110528
20	Adapter voor externe stofafzuiging	91110529
31	Centreerpunt	91110533
32	Koperhuls	91110531
	6-delige freesset	91110536

Service

Garantie

Geachte klant, geachte klant,
U krijgt op dit apparaat 3jaar garantie, te rekenen vanaf de datum van aankoop.

Ingeval van gebreken aan dit product heeft u tegenover de verkoper van het product wettelijke rechten. Deze wettelijke rechten worden door onze hierna beschreven garantie niet beperkt.

Garantievoorwaarden

De garantietermijn begint met de datum van aankoop. Gelieve de originele kassabon goed te bewaren. Dit document wordt als bewijs van de aankoop benodigd.

Indien er zich binnen drie jaar, te rekenen vanaf de datum van aankoop van dit product, een materiaal- of fabricagefout voordoet, wordt het product door ons – naar onze keuze – voor u gratis gerepareerd of vervangen. Deze garantievergoeding stelt voorop dat binnen de termijn van drie jaar het defecte apparaat en het bewijs van aankoop (kassabon) voorgelegd en dat schriftelijk kort beschreven wordt, waarin het gebrek bestaat en wanneer het zich voorgedaan heeft.

Als het defect door onze garantie gedekt is, krijgt u het gerepareerde of een nieuw product terug. Met herstelling of uitwisseling van het product begint er geen nieuwe garantietermijn.

Garantieperiode en wettelijke kwaliteitsgarantie

De garantietermijn wordt door de garantievergoeding niet verlengd. Dit geldt ook voor vervangen en gerepareerde onderdelen. Eventueel al bij de aankoop bestaande beschadigingen en gebreken moeten onmiddellijk na het uitpakken gemeld worden. Na het verstrijken van de garantietermijn tot stand komende reparaties worden tegen verplichte betaling van de kosten uitgevoerd.

Omvang van de garantie

Het apparaat werd volgens strikte kwaliteitsrichtlijnen zorgvuldig geproduceerd en vóór aflevering nauwgezet getest.

De garantievergoeding geldt voor materiaal- of fabricagefouten. Deze garantie is niet van toepassing op productonderdelen, die aan een normale slijtage blootgesteld zijn en daarom als aan slijtage on-

derhevige onderdelen beschouwd kunnen worden (bijv. frees, toebehoren) of op beschadigingen aan breekbare onderdelen (bijv. Schakelaar).

Deze garantie valt weg wanneer het product beschadigd, niet oordeelkundig gebruikt of niet onderhouden werd. Evenzo voor schade veroorzaakt door water, vorst, bliksem en vuur of verkeerd transport. Voor een vakkundig gebruik van het product dienen alle in de gebruiksaanwijzing vermelde aanwijzingen nauwgezet in acht genomen te worden. Gebruiksdoel-einden en handelingen, die in de gebruiksaanwijzing afgeraden worden of waarvoor gewaarschuwd wordt, dienen onvoorwaardelijk vermeden te worden.

Het product is uitsluitend voor het privé- en niet voor het commerciële gebruik bestemd. Bij een verkeerde of onoordeelkundige behandeling, toepassing van geweld en bij ingrepen, die niet door het door ons geautoriseerde servicefiliaal doorgevoerd werden, valt de garantie weg.

Afhandeling ingeval van garantie

Gelieve aan de volgende aanwijzingen gevolg te geven om een snelle behandeling van uw verzoek te garanderen:

- Gelieve voor alle aanvragen de kassabon en het identificatienummer (IAN 426593_2301) als bewijs van de aankoop klaar te houden.
- Gelieve het artikelnummer uit het typeplaatje, een graving, op de voorpagina van uw handleiding (onderaan links) of als sticker aan de achter- of onderzijde af te leiden.
- Indien er zich functiefouten of andere gebreken voordien, contacteert u in eerste instantie de hierna vernoemde serviceafdeling **telefonisch** of per **e-mail**. U krijgt dan bijkomende informatie over de afhandeling van uw klacht.

- Een als defect geregistreerd product kunt u, na overleg met onze klantenservice, mits toevoeging van het bewijs van aankoop (kassabon) en de vermelding, waarin het gebrek bestaat en wanneer het zich voorgedaan heeft, voor u franco naar het u medegedeelde serviceadres zenden. Om problemen bij de acceptatie en extra kosten te vermijden, maakt u onvoorwaardelijk uitsluitend gebruik van het adres, dat u medegedeeld wordt. Zorg ervoor dat de verzending niet ongefrankeerd, als volumegoed, per expresse of via een andere speciale verzendingswijze plaatsvindt. Gelieve het apparaat met inbegrip van alle bij de aankoop bijgeleverde accessoires in te zenden en voor een voldoende veilige transportverpakking te zorgen.

Reparatie-service

Neem contact op met het servicecentrum voor reparaties **die niet door de garantie worden gedekt**. U ontvangt daar een kostenraming.

- Wij kunnen alleen apparaten verwerken die voldoende verpakt en gefrankeerd zijn verzonden.

Opmerking: stuur uw apparaat schoon en met vermelding van het defect naar het adres dat door het servicecentrum is opgegeven.

- Apparaten die niet vooraf zijn betaald of die zijn verzonden met omvangrijke goederen, exprespost of andere speciale vracht, worden niet geaccepteerd.
- We zullen de door u opgestuurde defecte apparaten gratis afvoeren.

Service-Center

(NL) Service Nederland
Tel.: 0800 0249630
E-mail: grizzly@lidl.nl
IAN 426593_2301

(BE) Service België
Tel.: 0800 12089
E-mail: grizzly@lidl.be
IAN 426593_2301

Importeur

Opgelet: het onderstaande adres is geen serviceadres. Neem eerst contact op met het bovenvermelde service-center.

Grizzly Tools GmbH & Co. KG
Stockstädter Str. 20
63762 Großostheim
DUITSLAND
www.grizzlytools.de

Vertaling van de originele EG-conformiteitsverklaring

Product: **Bovenfrees**

Model: **POF 1200 E4**

Serienummer: 000001 - 157000

Het hierboven beschreven voorwerp is in overeenstemming met de desbetreffende harmonisatiewetgeving van de Unie:

2006/42/EC • 2014/30/EU • 2011/65/EU & (EU) 2015/863

Het hierboven beschreven voorwerp is conform Richtlijn 2011/65/EU van het Europees Parlement en de Raad van 8 juni 2011 betreffende beperking van het gebruik van bepaalde gevaarlijke stoffen in elektrische en elektronische apparatuur.

Om de conformiteit te waarborgen, zijn de volgende geharmoniseerde normen en nationale normen en voorschriften toegepast:

EN 62841-1:2015/A11:2022 • EN 62841-2-17:2017

EN IEC 63000:2018

EN IEC 55014-1:2021 • EN IEC 55014-2:2021

EN IEC 61000-3-2:2019/A1:2021 • EN 61000-3-3:2013/A2:2021

Deze conformiteitsverklaring wordt verstrekt onder volledige verantwoordelijkheid van de fabrikant:

CE Grizzly Tools GmbH & Co. KG
Stockstädter Str. 20
63762 Großostheim
DUITSLAND
10.08.2023



Christian Frank
Documentatie gemachtigde

Índice de contenido

Introducción.....	73
Uso previsto.....	73
Volumen de suministro/ accesorios.....	74
Vista general.....	74
Descripción del funcionamiento.....	75
Datos técnicos.....	75
Indicaciones de seguridad.....	76
Significado de las indicaciones de seguridad.....	76
Gráficos y símbolos.....	76
Advertencias de seguridad generales de la herramienta eléctrica.....	76
Indicaciones de seguridad para fresadoras de superficies.....	79
Advertencias de seguridad adicionales.....	79
Riesgos residuales.....	79
Preparación.....	80
Elementos de control.....	80
Cambiar pinza de sujeción.....	80
Montar y desmontar el tope paralelo.....	81
Montaje y desmontaje de la fresa.....	81
Ajustar profundidad de fresado.....	81
Montar el adaptador para el aspirador externo de polvo.....	82
Funcionamiento.....	82
Encendido y apagado.....	82
Indicaciones de trabajo.....	82
Transporte.....	84
Limpieza, mantenimiento y almacenamiento.....	85
Limpieza.....	85
Mantenimiento.....	85
Almacenamiento.....	85
Eliminación/protección del medio ambiente.....	85

Localización de averías.....	86
Piezas de repuesto y accesorios.....	87
Servicio.....	87
Garantía.....	87
Servicio de reparación.....	88
Service-Center.....	88
Importador.....	89
Traducción de la declaración CE de conformidad.....	89
Vista explosionada.....	191

Introducción

Enhorabuena por la compra de su nueva fresadora de superficie (en adelante, denominado aparato o herramienta eléctrica).

Ha adquirido un aparato de alta calidad. Durante la producción del aparato se ha revisado su calidad y se le ha realizado una inspección final. Por lo tanto, la capacidad de funcionamiento de su aparato queda garantizada.



Este manual de instrucciones es parte de este aparato. Contiene indicaciones importantes para la seguridad, uso y desecho del producto. Lea atentamente el manual de instrucciones. Familiarícese con los controles y el uso correcto del aparato. Utilice exclusivamente el aparato como se describe y para los campos de aplicación especificados. Conserve el manual de instrucciones y entregue toda la documentación si traspasa este aparato a un tercero.

Uso previsto

El aparato está previsto exclusivamente para los usos siguientes:
Fresado de

- Ranuras

- Aristas
- Orificios alargados
- Perfiles en las superficies de las piezas de trabajo como madera, plástico o materiales de construcción ligeros.

El aparato está destinado para ser utilizado por adultos. Los menores que superen los 16 años de edad pueden utilizar el aparato solo bajo supervisión. La herramienta eléctrica está diseñada para los siguientes tipos de fresas:

- Fresa para perfiles, \varnothing 25 mm, R 4 mm
- Fresa para redondear, \varnothing 22 mm, R 6,3 mm
- Fresa para ranuras en V, \varnothing 12,7 mm, α 90°
- Fresa para ranuras, \varnothing 12 mm
- Fresa para ranuras, \varnothing 6 mm
- Fresa para mediacañas, \varnothing 22 mm, R 6,3 mm

Cualquier otro uso que no esté expresamente permitido en este manual de instrucciones puede suponer un serio peligro para el usuario y provocar daños en el aparato. El operador o usuario del aparato será responsable de los accidentes o daños causados a otras personas o sus propiedades. El aparato está destinado al uso doméstico. No se ha concebido para uso industrial prolongado. Si se le da un uso profesional, se anulará la garantía. El fabricante no se responsabiliza de los daños derivados de un uso erróneo o distinto del previsto.

Volumen de suministro/ accesorios

Desembale el aparato y compruebe el volumen de suministro.

Deseche el material de embalaje según corresponda.

- Fresadora de superficie
- Adaptador para la aspiración externa de polvo
- Tope paralelo
- 2×Varilla deslizante
- Pinza de sujeción, 8 mm (premontado)
- Pinza de sujeción, 6 mm
- Juego de fresas de 6 piezas
- Collarín para copiado
- Punta de centrado
- Llave de boca
- Llave Allen
- Traducción del manual original

Vista general



En las páginas desplegadas delantera y trasera encontrará ilustraciones del aparato.

- 1 Palanca
- 2 Empuñadura
- 3 Flecha de sentido de giro
- 4 Tope de graduación
- 5 Bloqueo del husillo
- 6 Tuerca de unión
- 7 Pinza de sujeción, 8 mm
- 8 Placa base
- 9 Tornillo de mariposa
- 10 Interruptor de encendido/apagado
- 11 Bloqueo de encendido
- 12 Cable de conexión eléctrica
- 13 Rueda giratoria
- 14 Pinza de sujeción, 6 mm
- 15 Tope paralelo
- 16 Tornillo de sujeción
- 17 Mordazas
- 18 Varilla deslizante
- 19 Tope de profundidad
- 19a Regulador
- 20 Adaptador para la aspiración externa de polvo
- 21 Tornillo

- 22 Llave de boca
- 23 Tornillo de bloqueo
- 24 Llave Allen

Juego de fresas de 6 piezas

- 25 Fresa para perfiles (Ø 25 mm, R 4 mm)
- 26 Fresa para redondear (Ø 22 mm, R 6,3 mm)
- 27 Fresa para ranuras en V (Ø 12,7 mm, α 90°)
- 28 Fresa para ranuras (Ø 12 mm)
- 29 Fresa para ranuras (Ø 6 mm)
- 30 Fresa para mediacañas (Ø 22 mm, R 6,3 mm)

(Fig. G)

- 31 Punta de centrado

(Fig. H)

- 32 Collarín para copiado

Descripción del funcionamiento

El aparato está equipado con una herramienta eléctrica de corte en rotación (fresado) y con una placa de base. El ajuste continuo de la profundidad de fresado y la aspiración de polvo facilitan trabajar con comodidad.

El funcionamiento de los elementos de mando se describe en las siguientes páginas.

Datos técnicos

Fresadora de superficie

..... **POF 1200 E4**

Tensión nominal *U* 230 V~, 50 Hz

Potencia nominal *P* 1200 W

Clase de protección

..... \square II (doble aislamiento)

Régimen de ralentí *n*₀

..... 11000-30000 min⁻¹

Peso ≈2,7 kg

Portaherramientas 6 mm/8 mm
 Nivel de presión acústica (*L*_{pA})
 93 dB; K=3 dB
 Nivel de potencia acústica (*L*_{WA})
 - medido 101 dB; K=3 dB
 Vibración (*a*_h)

- Empuñadura +Interruptor de encendido/apagado 3,05 m/s²; K=1,5 m/s²
 - Empuñadura 3,12 m/s²; K=1,5 m/s²

Los valores de ruido y vibración se han obtenido según la normativa y disposiciones indicadas en la declaración de conformidad.

El valor de emisión de vibraciones y el valor de emisiones sonoras indicados se obtienen mediante la medición en un procedimiento de ensayo normalizado y se pueden utilizar para hacer una comparación entre una herramienta eléctrica y otra. El valor de emisión de vibraciones y el valor de emisiones sonoras indicados también pueden utilizarse para una evaluación preliminar de la carga.

⚠ ¡ADVERTENCIA! Los valores de emisión de vibraciones y sonoras reales pueden variar frente a los valores indicados cuando se hace un uso real de la herramienta electrónica, dependiendo del tipo y forma en que se utiliza la herramienta. Intente minimizar la exposición a las vibraciones en la medida de lo posible. Una medida para reducir la tensión por las vibraciones es, por ejemplo, limitar el tiempo de trabajo. En este sentido, se deben tener en cuenta todas las fases del ciclo de trabajo (por ejemplo, los tiempos en los que el aparato está desconectado y aquellos en los que está encendido, pero funciona sin carga).

⚠ ¡ADVERTENCIA! El lijado de chapas metálicas finas u otras estructuras vibrantes con una gran superficie puede provocar un aumento de la contaminación acús-

tica y una emisión total de ruido muy superior (hasta 15 dB) a los valores de emisión de ruido especificados. Por ejemplo, utilice esteras de amortiguación flexibles y pesadas para evitar la radiación sonora de dichas piezas. Tenga en cuenta el aumento de la emisión de ruido y utilice una protección auditiva adecuada.

Indicaciones de seguridad

En este apartado se presentan las indicaciones de seguridad básicas para utilizar el aparato.

Significado de las indicaciones de seguridad

▲ ¡PELIGRO! Si no sigue esta indicación de seguridad, se producirá accidentes. El resultado es una lesión grave o la muerte.

▲ ¡ADVERTENCIA! Si no sigue esta indicación de seguridad, es posible que se produzca un accidente. El resultado es posiblemente una lesión grave o la muerte.

▲ ¡PRECAUCIÓN! Si no sigue esta indicación de seguridad, se producirá accidentes. El resultado es posiblemente una lesión de gravedad leve o media.

¡NOTA IMPORTANTE! Si no sigue esta indicación de seguridad, se producirá accidentes. El resultado es posiblemente un daño material.

Gráficos y símbolos

Símbolos gráficos sobre el aparato



¡Atención!



Lea las instrucciones de uso



Clase de protección



¡Trabaje siempre con las dos manos!



Utilice protección ocular



Utilice protección auditiva



Utilice guantes de protección



Utilice protección respiratoria



¡Peligro por descarga eléctrica! Desconecte el enchufe de la toma de corriente antes de realizar trabajos de reparación y mantenimiento.



Dirección de rotación



Los aparatos eléctricos no deben tirarse a la basura doméstica.

Advertencias de seguridad generales de la herramienta eléctrica

▲ ¡ADVERTENCIA! Lea todas las advertencias de seguridad, instrucciones, ilustraciones y especificaciones proporcionadas con esta herramienta eléctrica. Si no se siguen todas las instrucciones incluidas más abajo puede producirse una descarga eléctrica, un incendio y/o lesiones graves. **Guarde todas las advertencias e instrucciones para referencia futura.**

El término "herramienta eléctrica" en las advertencias se refiere a su herramienta eléctrica operada con corriente de la red eléctrica (con cable eléctrico), o su herra-

mienta eléctrica operada con baterías (sin cable eléctrico).

1. SEGURIDAD DEL ÁREA DE TRABAJO

- a) **Mantenga el área de trabajo limpia y bien iluminada.** Las áreas abarrotadas u oscuras favorecen los accidentes.
- b) **No opere las herramientas eléctricas en atmósferas explosivas tales como en presencia de líquidos, gases o polvo inflamables.** Las herramientas eléctricas producen chispas que pueden incendiar el polvo o los gases.
- c) **Mantenga alejados a los niños y personas en el área cuando esté operando una herramienta eléctrica.** Las distracciones pueden hacer que pierda el control.

2. SEGURIDAD ELÉCTRICA

- a) **Las clavijas de las herramientas eléctricas tienen que coincidir con el enchufe. Nunca modifique la clavija de ninguna forma. No utilice ningún adaptador con herramientas conectadas a tierra.** Las clavijas originales no modificadas y los enchufes adecuados reducen el riesgo de descarga eléctrica.
- b) **Evite el contacto entre su cuerpo y las superficies conectadas a tierra, como tubos, radiadores, cables y refrigeradores.** Existe un mayor riesgo de descarga eléctrica si su cuerpo está conectado a tierra.
- c) **No esponga las herramientas eléctricas a la lluvia o ambientes húmedos.** Si el agua penetra en una herramienta eléctrica aumenta el riesgo de descarga eléctrica.

- d) **No maltrate el cable. Nunca use el cable para cargar, jalar o desconectar la herramienta eléctrica. Mantenga alejado el cable del calor, aceite, bordes afilados o partes móviles.** Los cables dañados o enredados aumentan el riesgo de descarga eléctrica.
 - e) **Al usar una herramienta eléctrica en exteriores, utilice una extensión adecuada para uso en exteriores.** Utilizar un cable adecuado para exteriores reduce el riesgo de descarga eléctrica.
 - f) **Si es inevitable utilizar una herramienta eléctrica en una ubicación húmeda, utilice una fuente protegida con un dispositivo de corriente residual (RCD).** Utilizar un RCD reduce el riesgo de descarga eléctrica.
- ## 3. SEGURIDAD PERSONAL
- a) **Manténgase alerta, fíjese en lo que está haciendo, y utilice el sentido común cuando esté utilizando una herramienta eléctrica. No utilice una herramienta eléctrica cuando esté cansado o bajo los efectos de drogas, alcohol o medicamentos.** Un momento de distracción al operar herramientas eléctricas pueden tener como resultado graves lesiones físicas.
 - b) **Utilice equipo de protección personal. Siempre utilice protección para los ojos.** Utilizar equipo protector, como una máscara antipolvo, calzado de seguridad antideslizante, un casco, o protección auditiva para lograr las condiciones apropiadas reduce la posibilidad de lesiones personales.
 - c) **Evite un arranque involuntario. Asegúrese de que el interrup-**

tor está en la posición de apagado antes de conectar la fuente de energía y/o el paquete de baterías, y antes de recoger o cargar la herramienta. Cargar las herramientas eléctricas con su dedo puesto en el interruptor o conectar la energía a herramientas eléctricas que tienen el interruptor encendido aumenta la posibilidad de tener accidentes.

- d) **Retire cualquier llave de ajuste o llave inglesa antes de encender la herramienta eléctrica.** Una llave inglesa o una llave que se haya dejado pegada a una parte giratoria de la herramienta eléctrica puede ocasionar lesiones personales.
- e) **No se extralimite. Mantenga una posición y un balance adecuados en todo momento.** Esto permite un mejor control de la herramienta eléctrica en situaciones inesperadas.
- f) **Vista ropa adecuada. No utilice ropa suelta o joyas. Mantenga su cabello y su ropa lejos de las partes móviles.** Las prendas de vestir sueltas, las joyas o el cabello largo pueden quedar atrapados en las partes móviles.
- g) **Si se proporcionan dispositivos para la conexión de extracción de polvo e instalaciones de recolección, asegúrese de que estén conectados y se utilicen adecuadamente.** La utilización de recolección de polvo puede reducir los riesgos relacionados con este.
- h) **No permita que la familiaridad obtenida por el uso frecuente de las herramientas lo vuelva descuidado y le haga ignorar los principios de seguridad de herramientas.** Una acción descuidada puede causar lesiones graves en una fracción de segundo.
4. **USO Y CUIDADO DE LAS HERRAMIENTAS ELÉCTRICAS**
- a) **No fuerce la herramienta eléctrica. Utilice la herramienta eléctrica correcta para su aplicación.** La herramienta eléctrica correcta hará el trabajo mejor y con más seguridad al ritmo para el cual fue diseñada.
- b) **No utilice la herramienta eléctrica si el interruptor no la enciende y apaga.** Cualquier herramienta eléctrica que no pueda controlarse con el interruptor es peligrosa y tiene que repararse.
- c) **Desconecte la clavija de la fuente de energía y/o el paquete de baterías de la herramienta eléctrica, si este es desmontable, antes de hacer cualquier ajuste, cambiar accesorios o almacenar las herramientas eléctricas.** Estas medidas preventivas de seguridad reducen el riesgo de arrancar accidentalmente la herramienta eléctrica.
- d) **Almacene las herramientas eléctricas que no utilice fuera del alcance de los niños, y no permita a personas que no estén familiarizadas con las herramientas eléctricas o estas instrucciones que operen dichas herramientas.** Las herramientas eléctricas son peligrosas en manos de usuarios no capacitados.
- e) **Proporcione mantenimiento a las herramientas eléctricas y sus accesorios. Revise si hay desalineaciones de partes de conexión o móviles, roturas de**

partes y cualquier otra condición que pueda afectar la operación de la herramienta eléctrica. Si está dañada, mande a reparación la herramienta antes de usarla. Muchos accidentes son causados por herramientas eléctricas con mal mantenimiento.

- f) **Mantenga las herramientas de corte afiladas y limpias.** Las herramientas de corte con un buen mantenimiento y filos de corte bien afilados tienden menos a atorarse y son más fáciles de controlar.
- g) **Utilice la herramienta eléctrica, sus accesorios y brocas, etc. de acuerdo con estas instrucciones, tomando en cuenta las condiciones de trabajo y el trabajo que se va a realizar.** Utilizar la herramienta eléctrica para operaciones distintas a las que está destinada podría ocasionar una situación de riesgo.
- h) **Mantenga las manijas y las superficies de agarre secas, limpias y sin aceite o grasa.** Las manijas y superficies de agarre resbalosas no permiten un manejo y control seguro de la herramienta en situaciones inesperadas.
5. **SERVICIO**
- a) **Lleve su herramienta eléctrica a servicio con una persona calificada para realizar reparaciones y que utilice solamente reparaciones idénticas.** Esto asegurará que se mantenga la seguridad de la herramienta eléctrica.

Indicaciones de seguridad para fresadoras de superficies

- **Sujete la herramienta eléctrica de los asideros aislados, porque la fresadora puede entrar en contacto con su propio cable de conexión.** El contacto con un cable bajo tensión puede transmitir la tensión a las partes metálicas del aparato y podría provocar una descarga eléctrica.
- **Utilice abrazaderas u otra forma práctica para asegurar y apoyar la pieza de trabajo en una plataforma estable.** Sostener la pieza de trabajo en sus manos o contra el cuerpo la deja inestable y puede ocasionar la pérdida del control.

Advertencias de seguridad adicionales

- Asegúrese de que la tensión de la red se corresponda con las indicaciones de la placa de características.
- Si el cable de alimentación de red de este aparato está dañado, debe ser sustituido por el fabricante o su representante para evitar riesgos de seguridad. Diríjase al centro de servicio.
- Conecte el aparato solo a un enchufe con dispositivo de protección de corriente de fuga (interruptor diferencial) con una corriente de medición de fuga de no más de 30 mA.
- **Utilice sólo accesorios recomendados por PARKSIDE.** Los accesorios inadecuados pueden causar una descarga eléctrica o un incendio.

Riesgos residuales

Incluso aunque esta herramienta eléctrica se maneje con precaución, existen siem-

pre riesgos residuales. Debido a su diseño y ejecución, esta herramienta eléctrica puede presentar los siguientes peligros:

- Daños oculares, si no se utilizan gafas de protección.
- Daños en los pulmones, si no se utiliza mascarilla adecuada.
- Daños auditivos, si no se lleva una protección adecuada para los oídos.
- Daños en la salud provocados por las vibraciones en manos y brazos, si el aparato se utiliza por un periodo prolongado o si no se utiliza y se mantiene correctamente.
- Lesiones por cortes

⚠ ¡ADVERTENCIA! Peligro por el campo electromagnético generado mientras el dispositivo está en funcionamiento. En determinadas circunstancias este campo puede afectar a implantes médicos activos o pasivos. Para reducir el peligro de lesiones graves o mortales, recomendamos a las personas que tengan implantes médicos que consulten a su médico y al fabricante de los implantes médicos antes de utilizar la máquina.

Preparación

⚠ ¡ADVERTENCIA! Peligro de lesiones debido a la puesta en marcha involuntaria del aparato. No conecte el enchufe a la toma de corriente hasta que el aparato esté completamente preparado para su uso.

Elementos de control

Antes de poner en funcionamiento el aparato por primera vez, familiarícese con los elementos de control.

- **Bloqueo del husillo (5)**
 - Bloquea el husillo al montar/desmontar la herramienta intercambiable.

- **Interruptor de encendido/apagado (10)**

- Encender: Presionar
- Apagar: Soltar

- **Bloqueo de encendido (11)**

- Bloquea el interruptor de encendido/apagado contra un accionamiento involuntario.
- Desbloqueo: Presionar

- **Rueda giratoria (13)**

- Con el regulador de velocidad (13) puede elegir entre siete niveles de velocidad: 11000-30000 min⁻¹

Cambiar pinza de sujeción

Indicaciones

- Utilice exclusivamente fresas con un vástago cuyo diámetro sea apto para las pinzas de sujeción integradas.
- Utilice exclusivamente fresas aptas para la velocidad de la herramienta eléctrica.

Todas las fresas del set de 6 fresas que se suministran tienen un vástago de 8 mm. Para fresas con vástago de 6 mm, cambie la pinza de sujeción.

Herramientas necesarias y medios auxiliares

- Llave de boca (22)
- Pinza

Procedimiento (Fig. A)

1. Presione y mantenga presionado el bloqueo del husillo (5).
2. Con la llave de boca (22) desatornille la tuerca de unión (6).
3. Suelte el bloqueo del husillo (5).
4. Retire la pinza de sujeción insertada con la ayuda de unos alicates.
5. Coloque la pinza de sujeción deseada.
Oírás como se encaja.

6. Vuelva a atornillar la tuerca de unión (6) ligeramente.

Montar y desmontar el tope paralelo

Montar el tope paralelo (Fig. B)

1. Afloje los tornillos de mariposa (9).
2. Introduzca las varillas deslizantes (18) en el alojamiento de la placa de base (8).
3. Apriete de nuevo los tornillos de mariposa.
4. Si es necesario, deslice el tope paralelo (15) sobre las varillas.
5. Apriete los tornillos de sujeción (16).

Desmontar el tope paralelo (Fig. B)

1. Afloje los tornillos de mariposa (9).
2. Saque las varillas deslizantes (18) del alojamiento de la placa de base (8).
3. Apriete de nuevo los tornillos de mariposa.

Montaje y desmontaje de la fresa



Para introducir o cambiar las fresas póngase guantes de protección para evitar cortes y quemaduras.

⚠ ¡PRECAUCIÓN! Apriete la tuerca de unión (6) únicamente con la fresa insertada. Se podría dañar la pinza de sujeción.

Procedimiento (Fig. C)

1. Presione y mantenga presionado el bloqueo del husillo (5).
2. Con la llave de boca (22) abra la tuerca de unión (6) hasta que se pueda introducir la fresa.
3. Suelte el bloqueo del husillo (5).
4. Introduzca la fresa deseada en la pinza de sujeción montada (7, 14). El

vástago de la fresa ha de introducirse al menos 20 mm.

5. Presione y mantenga presionado el bloqueo del husillo (5).
6. Apriete la tuerca de unión (6) con la llave de boca (22).
7. Suelte el bloqueo del husillo (5).

Ajustar profundidad de fresado

Procedimiento (Fig. D)

1. Si es necesario, bloquee la palanca (1).
2. Coloque el aparato sobre la pieza de trabajo.
3. Gire el tope de graduación (4) hasta la posición inferior.
4. Afloje el tornillo de bloqueo (23).
5. Suelte la palanca (1).
6. Presione el aparato hacia abajo hasta que la fresa toque la pieza de trabajo.
7. Bloquee la palanca (1).
8. Empuje el tope de profundidad hacia abajo hasta que se halle sobre el tope de graduación.
9. Inserte el tope de profundidad en la profundidad de fresado deseada.
¡NOTA IMPORTANTE! El valor que aparece en la escala del tope de profundidad no equivale exactamente la profundidad de fresado real.
10. Bloquee el tornillo de bloqueo (23).
11. Suelte la palanca (1).
12. Vuelva a llevar el aparato hacia arriba.
13. Revise la profundidad de fresado con una prueba real.

Ajuste exacto

1. Suelte la palanca (1).
2. Presione el aparato hacia abajo hasta que el tope de profundidad (19) repose sobre el tope de graduación (4).
3. Bloquee la palanca (1).

- Afloje el tornillo de bloqueo (23).
- Ajuste la profundidad de fresado con el regulador (19a) (por ejemplo, en el punto cero de la escala en el tope de profundidad).
- Bloquee el tornillo de bloqueo (23).
- Suelte la palanca (1).
- Vuelva a llevar el aparato hacia arriba.
- Revise la profundidad de fresado con una prueba real.

Montar el adaptador para el aspirador externo de polvo

Conectando la aspiración de polvo puede reducir el polvo que se forma al trabajar. El adaptador para el aspirador externo de polvo (20) se puede colocar en dos posiciones para permitir una aspiración desde la izquierda o desde la derecha. **¡NOTA IMPORTANTE!** Deberá ser una aspiradora apropiada para el material que se va a trabajar. Si se va a generar polvo perjudicial para la salud, utilice una aspiradora especial.

Herramientas necesarias y medios auxiliares

- Destornillador para tornillos de estrella (no incluido)

Procedimiento (Fig. E)

- Coloque el aparato en la mayor profundidad de fresado (*Ajustar profundidad de fresado*, p. 81).
- Introduzca el adaptador para el aspirador externo de polvo (20) en el hueco de la placa de base (8).
- Fije el adaptador para el aspirador de polvo externo (20) con los tornillos suministrados (21).
- Conecte el tubo de aspiración de una aspiradora al adaptador externo para la extracción de polvo (20).

Funcionamiento

Encendido y apagado

Requisitos

Encender

- Conecte el aparato a la red eléctrica.
- Presione el bloqueo de encendido (11).
- Presione el interruptor de encendido/apagado (10).
- Suelte el bloqueo de encendido (11).
- Revise si la herramienta intercambiable tiene una rotación adecuadamente concéntrica. Si no es así: Cambie la herramienta intercambiable.
- Espere hasta que el aparato haya alcanzado su velocidad completa.
- Lleve la herramienta intercambiable hacia la pieza de trabajo.

Apagar

- Retire la herramienta intercambiable de la pieza de trabajo.
- Suelte el interruptor de encendido/apagado (10).
- Espere hasta que la herramienta electrónica se pare antes de soltarla.
- Desenchufe el aparato de la toma de corriente si lo deja sin vigilancia o si ha terminado de trabajar.

Indicaciones de trabajo

Fresar

⚠ ¡ADVERTENCIA! ¡Peligro de lesiones! Siempre ha de fresar a marcha contraria. En este caso, el aparato se mueve en dirección contraria a la dirección de giro de la fresadora. Respete la flecha del sentido de giro (3) en el aparato.

⚠ ¡ADVERTENCIA! ¡Peligro de lesiones! Nunca frese en dirección circular (sincrónica). El aparato podría escaparse de las manos.

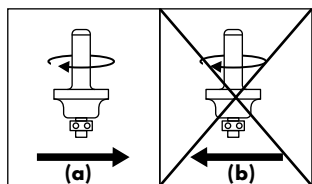

Indicaciones generales

- Solo utilice fresas cuyas revoluciones permitidas sean al menos tan altas como la velocidad máxima indicada en el aparato.
- Utilice siempre la herramienta adecuada.
- No utilice herramientas ni accesorios despuntados o dañados.
- Asegúrese de que la fresa sobresale por debajo de la placa base. De este modo, evitará dañar la pieza de trabajo u otros objetos.

Procedimiento (Fig. F)

1. Fije la pieza de trabajo bien a la superficie de trabajo.
2. Utilice una fresa.
3. Ajuste la profundidad de fresado deseada.
4. Encienda el aparato.
5. Lleve el aparato a la posición sobre la que desea trabajar.
6. Mientras esté trabajando, sujete el aparato con ambas manos. Asegúrese de que ningún dedo sobrepase la parte inferior de la unidad motriz y realice el fresado avanzando de manera uniforme (Fig. F).
7. Apague el aparato.

⚠ ¡ADVERTENCIA! ¡Peligro de lesiones! Después de apagar el aparato, la fresa seguirá girando durante un tiempo. No toque la fresa en movimiento y no pose el aparato antes de que la fresa se haya detenido completamente.

Fresado de bordes y perfiles

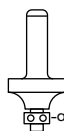

Al fresar bordes y perfiles sin tope paralelo, la fresa ha de ir equipada con un anillo de avance (a) que haga de guía.

Procedimiento

1. Acerque el aparato conectado a la pieza de trabajo hasta que el anillo de avance toque el borde de la pieza de trabajo que se va a mecanizar.
2. Con las dos manos lleve el aparato siguiendo el borde de la pieza de trabajo. Evite ejercer demasiada presión.

Fresado con tope paralelo

Con el tope paralelo puede fresar ranuras y perfiles, guiando el tope en paralelo en una distancia preajustada del borde de la pieza trabajo.

¡NOTA IMPORTANTE! Con materiales macizos, el fresado solo es posible a pasos pequeños (máx. 1-2 mm de profundidad de arranque de viruta). El fresado de ranuras más profundas requiere varias pasadas.

Procedimiento

1. Montar y desmontar el tope paralelo, p. 81
2. Ajuste la profundidad de fresado a 1-2 mm (Ajustar profundidad de fresado, p. 81).
3. Asegúrese de que el tope paralelo (15) está en contacto con el borde de la pieza de trabajo.
4. Encienda el aparato.
5. Dirija el aparato con presión lateral sobre el tope paralelo (15) siguiendo el borde de la pieza de trabajo. El tope paralelo (15) sirve de guía lateral.
¡NOTA IMPORTANTE! Controle siempre la perpendicularidad de la ranura.

- Repita los pasos 4-5 hasta alcanzar el resultado deseado.

Fresado con punta de centrado

Con la ayuda de la punta de centrado puede realizar trabajos de fresado circulares.

Herramientas necesarias y medios auxiliares

- Llave de boca (22)

Procedimiento (Fig. G)

- Gire el tope paralelo (15) para que el borde del tope mire hacia arriba (*Montar y desmontar el tope paralelo*, p. 81).
- Atornille la punta de centrado (31) en el tope paralelo. Para ello, fije la punta de centrado con el orificio oblongo de la llave de boca (22).
- Pinche la punta de centrado (31) en el punto central marcado en el círculo que va a fresar.
- Conduzca el aparato una vez, como con un compás, por el círculo alrededor de la punta de centrado.

Fresado de radios pequeños

Procedimiento

- Afloje los tornillos de las mordazas (17) del tope paralelo (15).
- Separe las mordazas (17) hasta el tope.
- Fije de nuevo las mordazas (17) con los tornillos.

La punta de centrado se puede guiar ahora más cerca del aparato.

Fresado con collarín para copiado

Con el collarín para copiado (32) puede transferir los contornos de patrones a las piezas de trabajo.

Indicaciones

- Inserte una fresa cuyo diámetro sea menor que el diámetro interior del collarín de copiado.

Herramientas necesarias y medios auxiliares

- Destornillador para tornillos de estrella (no incluido)

Insertar el collarín para copiado (Fig. H)

- Si es necesario, desenrosque el adaptador de aspiración.
- Coloque el collarín para copiado (32) desde abajo en la placa de base (8). El anillo de rodadura ha de estar hacia abajo.
- Fije el collarín (32) con los tornillos suministrados (21).

Procedimiento

- Ajustar profundidad de fresado*, p. 81
- Suelte la palanca (1) y baje el aparato hasta que se alcance la profundidad de fresado previamente ajustada.
- Lleve el aparato con collarín para copiado (32) sobresaliente siguiendo el patrón. Trabaje ejerciendo ligera presión.

¡NOTA IMPORTANTE! El patrón ha de ser mínimo tan alto como el collarín.

Transporte

Indicaciones para el transporte del aparato:

- Apague el aparato y desenchúfelo de la corriente eléctrica. Asegúrese de que todas las piezas en movimiento se hayan detenido completamente.
- Retire el accesorio.
- Transporte el aparato siempre por el mango (2).

Limpieza, mantenimiento y almacenamiento

⚠ ¡ADVERTENCIA! ¡Descarga eléctrica! Peligro de lesiones debido a la puesta en marcha involuntaria del aparato. Protéjase durante los trabajos de mantenimiento y limpieza. Apague el aparato y desenchúfelo de la corriente eléctrica.

Los trabajos de reparación y mantenimiento que no están descritos en estas instrucciones han de llevarse a cabo por nuestro centro de servicio. Utilice exclusivamente piezas de repuesto originales.

Limpieza

⚠ ¡ADVERTENCIA! ¡Descarga eléctrica! Nunca rocíe el aparato con agua.

¡NOTA IMPORTANTE! ¡Peligro de daños! Las sustancias químicas pueden dañar las partes del aparato que son de plástico. No utilice detergentes o disolventes.

- Mantenga limpias las ranuras de ventilación, la carcasa del motor y las empuñaduras del aparato. Para ello utilice un trapo húmedo o un cepillo.

Mantenimiento

1. Antes de cualquier uso, controle el aparato para ver si presenta desperfectos visibles como pueden ser piezas sueltas, desgastadas o dañadas.
2. Si el rodamiento de bolas (b) de la fresadora se ha aflojado, vuelva a apretarlo con la llave Allen.

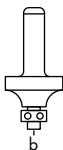

Almacenamiento

Almacene siempre el aparato:

- limpio
- seco
- protegido contra el polvo
- fuera del alcance de los niños

Eliminación/protección del medio ambiente

Lleve el aparato, los accesorios y el embalaje a un lugar para que procedan a reciclarlo respetando el medio ambiente.



Los aparatos eléctricos no deben tirarse a la basura doméstica.

El símbolo del contenedor de basura tachado significa que este producto no debe eliminarse como residuo municipal sin clasificar al final de su vida útil.

Directiva 2012/19/UE sobre residuos de aparatos eléctricos y electrónicos:

Los consumidores tienen la obligación legal de reciclar los aparatos eléctricos y electrónicos de forma ecológica al final de su vida útil. De este modo, se garantiza un reciclaje respetuoso con el medio ambiente y con los recursos. Dependiendo de las normas estatales, puede tener las siguientes opciones:

- devolverlo a un punto de venta,
- entregarlo a un punto de recogida oficial,
- devolver al fabricante/distribuidor.

Esto no afecta a los accesorios y a otros medios sin componentes electrónicos.

Localización de averías

La siguiente tabla le ayudará a eliminar las pequeñas averías:

Problema	Posible causa	Subsanación del error
El aparato no arranca	Falta tensión de alimentación	Compruebe la toma de corriente, el cable de red, el enchufe de conexión, el fusible y, si es necesario, hágalos reparar por parte de un electricista cualificado.
	Interruptor de encendido/apagado (10) defectuoso	Diríjase al centro de servicio.
	Motor defectuoso	Diríjase al centro de servicio.
El motor se ralentiza y se para	La pieza de labor sobrecarga el aparato	Reducir la presión sobre herramienta intercambiable
		no es adecuada para la pieza de labor
El aparato funciona con interrupciones	Contacto flojo en el interior	Diríjase al centro de servicio.
	Interruptor de encendido/apagado (10) defectuoso	
El fresado no se realiza recto	Tope paralelo (15) no colocado	<i>Montar y desmontar el tope paralelo, p. 81</i>
La pieza de trabajo presenta señales de quemaduras	Fresa inapropiada o sin filo	Cambiar fresa
	La profundidad de fresado es demasiado alta	<i>Ajustar profundidad de fresado, p. 81</i>
Los bordes de fresado se están desgarrando	La fresa está gastada y desafilada	Cambiar fresa
Hay estrías y abolladuras en el fresado	Los filos de la fresa están dañados	
No se aspira el polvo	El aspirador no está encendido	Antes de fresar, encender el aspirador
	Manguera de aspiración o adaptador para aspiración externa bloqueado	Eliminar obstrucciones y bloqueos

Piezas de repuesto y accesorios

Encontrará piezas de repuesto y accesorios en www.grizzlytools.shop.

Si surgen problemas durante el proceso de pedido, por favor, póngase en contacto con nosotros a través de nuestra tienda online. Si tiene más preguntas, póngase en contacto con el Service-Center, p. 88.

Pos. n°	Nombre	N° de pedido
7 + 14	2× Pinza de sujeción, 8 mm + 6 mm	91110537
15 + 18	Tope paralelo + 2× Varilla deslizante	91110532
19	Tope de profundidad	91110528
20	Adaptador para la aspiración externa de polvo	91110529
31	Punta de centrado	91110533
32	Collarín para copiado	91110531
	Juego de fresas de 6 piezas	91110536

Servicio

Garantía

Estimada clienta, estimado cliente:

Por este aparato se le concede una garantía de 3 años a partir de la fecha de compra.

En caso de defectos de este producto, le corresponden derechos legales contra el vendedor del producto. Estos derechos no serán limitados por la garantía expuesta a continuación.

Condiciones de garantía

El plazo de garantía empieza con la fecha de compra. Por favor, conserve bien el resguardo de caja original. Este documento se necesitará como prueba de la compra.

Si dentro del plazo de tres años después de la fecha de compra del aparato se detecta un defecto de material o fabricación, según nuestra elección, el producto será reparado o sustituido gratuitamente. Esta prestación de garantía presupone entregar el aparato defectuoso y el comprobante de compra (resguardo de ca-

ja) dentro del plazo de los tres años, describiendo brevemente por escrito en qué consiste el defecto y cuándo se detectó.

Si el defecto está cubierto por nuestra garantía, le devolveremos el aparato reparado o uno nuevo. Con la reparación o la sustitución del producto no se inicia un nuevo período de garantía.

Período de garantía y exigencias legales en caso de defectos

El período de garantía no será prolongado por la prestación de garantía. Esto se aplica igualmente a las partes sustituidas y reparadas. Daños y defectos ya existentes eventualmente al comprar el aparato, tienen que ser notificados inmediatamente después de haberlo desempacado. Las reparaciones a efectuar al cabo del período de garantía están sujetas a pago.

Volumen de la garantía

El aparato fue producido cuidadosamente según las directivas estrictas de la calidad y examinado concienzudamente antes de la entrega.

La prestación de garantía tiene validez para defectos de material o fabricación. Esta garantía no se extiende a partes del producto que están sometidas a un desgaste natural y, por lo tanto, pueden ser consideradas como piezas de desgaste (p. ej.: Fresa, accesorios) , o a daños en partes frágiles (p. ej.: interruptor). Esta garantía caduca si el producto fue dañado, utilizado impropriamente o no sometido a mantenimiento. Tampoco cubre los daños provocados por el agua, heladas, rayos y fuego o por un transporte erróneo. Para un uso apropiado del producto, se han de cumplir exactamente todas las indicaciones contenidas en las instrucciones de manejo. Se tienen que evitar absolutamente fines de aplicación y manejos, de los cuales desaconsejan o advierten las instrucciones de servicio.

El producto está previsto solamente para el uso privado y no comercial. La garantía caducará en el caso de un tratamiento abusivo e impropio, uso de la fuerza o manipulaciones que no fueron efectuadas por una filial de servicio autorizada.

Gestión en caso de garantía

Para garantizar una gestión rápida de su reclamación, le rogamos seguir las siguientes indicaciones:

- Para todas las consultas, tenga preparado por favor el resguardo de caja y el número de identificación (IAN 426593_2301) como prueba de la compra.
- Por favor, saque el número de artículo de la placa de características.
- Si surgen fallas en el funcionamiento o cualquier defecto, contacte primeramente a la sección de servicio indicada a continuación por **teléfono** o vía **E-Mail**. Se le darán otras informaciones acerca de la gestión de su reclamación.

- Tras consultar con nuestro servicio de postventa, un aparato identificado como defectuoso puede ser enviado libre de franqueo a la dirección de servicio ya conocida por usted, adjuntando el comprobante de compra (resguardo de caja) e indicando en qué consiste el defecto y cuándo surgió. Para evitar problemas de recepción y costes adicionales, utilice de todas maneras sólo la dirección que se le comunicará. Asegúrese de que el envío no se efectúe sin franqueo, como mercancía voluminosa, expresse u otro tipo de transporte especial. Envíe por favor el aparato incluyendo todos los accesorios entregados con la compra y garantice un embalaje de transporte lo suficientemente seguro.

Servicio de reparación

Para las reparaciones **no cubiertas por la garantía**, póngase en contacto con el centro de servicio. Estarán encantados de proporcionarle un presupuesto.

- Solo podemos procesar equipos que hayan sido suficientemente empaquetados y franqueados.

Nota: Envíe su aparato limpio y con una nota de los defectos a la dirección indicada por el centro de servicio.

- No se aceptarán los aparatos enviados a portes debidos, por mercancías voluminosas, envíos expresse o con otro tipo de carga especial.
- Nos deshacemos de forma gratuita de los aparatos defectuosos devueltos.

Service-Center

ES

Servicio España

Tel.: 900 984 989

E-mail: grizzly@lidl.es**IAN 426593_2301**

Importador

Por favor, tenga en cuenta que la siguiente dirección no es una dirección de servicio técnico. Póngase en contacto con la dirección del centro de servicio mencionada arriba.

Grizzly Tools GmbH & Co. KG
Stockstädter Str. 20
63762 Großostheim
ALEMANIA
www.grizzlytools.de

Traducción de la declaración CE de conformidad

Producto: **Fresadora de superficie**

Modelo: **POF 1200 E4**

Número de serie: 000001 – 157000

El objeto de la declaración descrita anteriormente es conforme con la legislación de armonización pertinente de la Unión:

2006/42/EC • 2014/30/EU • 2011/65/EU & (EU) 2015/863

El objeto de la declaración descrito anteriormente es conforme a la Directiva 2011/65/EU del Parlamento Europeo y del Consejo, de 8 de junio de 2011, sobre restricciones a la utilización de determinadas sustancias peligrosas en aparatos eléctricos y electrónicos.

Para garantizar la conformidad, se han aplicado las siguientes normas armonizadas así como las normas y reglamentos nacionales:

EN 62841-1:2015/A11:2022 • EN 62841-2-17:2017

EN IEC 63000:2018

EN IEC 55014-1:2021 • EN IEC 55014-2:2021

EN IEC 61000-3-2:2019/A1:2021 • EN 61000-3-3:2013/A2:2021

La presente declaración de conformidad se expide bajo la exclusiva responsabilidad del fabricante:



Grizzly Tools GmbH & Co. KG
Stockstädter Str. 20
63762 Großostheim
ALEMANIA
10.08.2023

Christian Frank
Representante autorizado para la documentación

Indice

Introduzione..... 90

Usò conforme.....	90
Materiale in dotazione/ accessori.....	91
Panoramica.....	91
Descrizione del funzionamento.....	92
Dati tecnici.....	92

Avvertenze di sicurezza..... 93

Significato delle avvertenze di sicurezza.....	93
Pittogrammi e simboli.....	93
Avvertenze di sicurezza generali elettroutensile.....	93
Istruzioni di sicurezza per fresatrice verticale.....	96
Ulteriori avvertenze di sicurezza.....	96
Rischi residui.....	96

Preparazione..... 97

Elementi di comando.....	97
Sostituzione della pinza portautensile.....	97
Montaggio e smontaggio della battuta parallela.....	97
Montare e smontare la fresatrice.....	98
Impostazione della profondità di fresatura.....	98
Montare l'adattatore per aspirazione esterna.....	98

Funzionamento..... 99

Accensione e spegnimento.....	99
Avvertenze per l'utilizzo.....	99

Trasporto..... 101

Pulizia, manutenzione e conservazione..... 101

Pulizia.....	101
Manutenzione.....	102
Conservazione.....	102

Smaltimento/rispetto dell'ambiente..... 102

Ricerca degli errori..... 102

Ricambi e accessori..... 103

Assistenza..... 104

Garanzia.....	104
Servizio di riparazione.....	105
Service-Center.....	105
Importatore.....	105

Traduzione delle dichiarazioni CE di conformità originale..... 106

Vista esplosa..... 191

Introduzione

Complimenti per l'acquisto di questa nuova fresatrice verticale (di seguito apparecchio o elettroutensile).

Avete optato per un apparecchio di alta qualità. La qualità di questo apparecchio è stata verificata durante la produzione, in seguito l'apparecchio è stato sottoposto ad un controllo finale. Pertanto, la funzionalità dell'apparecchio è garantita.



Il manuale d'uso è parte integrante del presente apparecchio. Esse contengono importanti avvertenze sulla sicurezza, l'uso e lo smaltimento. Leggere attentamente il manuale d'uso. Acquisire familiarità con i comandi e con l'uso corretto dell'apparecchio. Utilizzare l'apparecchio solo come descritto e per i settori d'impiego previsti. Conservare il manuale d'uso e, in caso di cessione dell'apparecchio a terzi, consegnare anche tutti i documenti correlati.

Usò conforme

L'apparecchio è destinato esclusivamente ai seguenti usi:

- Fresatura di
- Scanalature
 - Bordi
 - Fori oblungi

- Profili in superfici di pezzi da lavorare di legno, plastica e materiali edili leggeri.

L'apparecchio è destinato all'utilizzo da parte di adulti. L'uso dell'apparecchio ai ragazzi di età superiore a 16 anni è consentito solo sotto sorveglianza.

L'elettrotensile è stato costruito per i seguenti tipi di fresa:

- Fresa per profili, Ø 25 mm, R 4 mm
- Fresa per arrotondare, Ø 22 mm, R 6,3 mm
- Fresa per scanalature a V, Ø 12,7 mm, α 90°
- Fresa per scanalature, Ø 12 mm
- Fresa per scanalature, Ø 6 mm
- Frese a raggio convesso, Ø 22 mm, R 6,3 mm

Qualsiasi altro impiego non espressamente consentito nel presente manuale d'uso può causare danni all'apparecchio e rappresentare un serio pericolo per l'utilizzatore. L'utilizzatore od operatore dell'apparecchio è responsabile di eventuali incidenti o danni ad altre persone o alla loro proprietà. L'apparecchio è adatto all'uso per piccoli lavori domestici. Non è stato concepito per l'impiego aziendale prolungato. Un eventuale utilizzo aziendale comporta l'estinzione della garanzia. Il produttore non si fa carico di eventuali danni causati da un uso improprio o da un azionamento errato.

Materiale in dotazione/ accessori

Estrarre l'apparecchio dalla confezione e controllare il materiale fornito.

Smaltire il materiale di imballaggio ai sensi della normativa vigente.

- Fresatrice verticale
- Adattatore per aspirazione polvere esterna
- Battuta parallela

- 2×Barra di scorrimento
- Pinza portautensile, 8 mm (premontato)
- Pinza portautensile, 6 mm
- Kit fresatura a 6 pezzi
- Manicotto di copiatura
- Punta di centratura
- Chiave fissa
- Chiave a brugola esagonale
- Traduzione delle istruzioni originali

Panoramica



Le figure dell'apparecchio si trovano nelle pagine apribili anteriore e posteriore.

- 1 Leva
- 2 Impugnatura
- 3 Freccia di direzione di rotazione
- 4 Battuta intermedia
- 5 Arresto mandrino
- 6 Dado a risvolto
- 7 Pinza portautensile, 8 mm
- 8 Piastra di base
- 9 Vite a galletto
- 10 Interruttore di accensione/spegnimento
- 11 Blocco accensione
- 12 Cavo di alimentazione
- 13 Rotella
- 14 Pinza portautensile, 6 mm
- 15 Battuta parallela
- 16 Vite di fermo
- 17 Ganasce
- 18 Barra di scorrimento
- 19 Finecorsa di profondità
- 19a Regolatore
- 20 Adattatore per aspirazione polvere esterna
- 21 Vite

- 22 Chiave fissa
- 23 Vite di arresto
- 24 Chiave a brugola esagonale

Kit fresatura a 6 pezzi

- 25 Fresa per profili (Ø 25 mm, R 4 mm)
- 26 Fresa per arrotondare (Ø 22 mm, R 6,3 mm)
- 27 Fresa per scanalature a V (Ø 12,7 mm, α 90°)
- 28 Fresa per scanalature (Ø 12 mm)
- 29 Fresa per scanalature (Ø 6 mm)
- 30 Frese a raggio convesso (Ø 22 mm, R 6,3 mm)

(Fig. G)

- 31 Punta di centratura

(Fig. H)

- 32 Manicotto di copiatura

Descrizione del funzionamento

L'apparecchio è dotato di un utensile di taglio rotante (fresatrice) e una base. La regolazione graduale della profondità di fresatura e l'aspirazione permettono un lavoro confortevole.

La seguente descrizione illustra il funzionamento dei componenti.

Dati tecnici

Fresatrice verticale ... POF 1200 E4

Tensione nominale *U* 230 V~, 50 Hz

Potenza nominale *P* 1200 W

Classe di protezione

..... II (doppio isolamento)

Numero di giri a vuoto *n*₀

..... 11000-30000 min⁻¹

Peso ≈2,7 kg

Allarggiamento dell'utensile ... 6 mm/8 mm

Livello di pressione acustica (*L*_{pA})
..... 93 dB; K=3 dB

Livello di potenza acustica (*L*_{WA})

- misurato 101 dB; K=3 dB

Vibrazione (*a*_h)

-Impugnatura +Interruttore di accensione/spengimento .. 3,05 m/s²; K=1,5 m/s²

-Impugnatura 3,12 m/s²; K=1,5 m/s²

I valori relativi alla rumorosità e alle vibrazioni sono stati determinati in base alle norme e alle disposizioni indicate nella dichiarazione di conformità.

Il valore complessivo di vibrazione indicato e il valore sulle emissioni rumorose riportato sono stati misurati secondo una procedura di controllo regolata da norme e possono essere utilizzati per il confronto fra un tensile elettrico e un altro. Il valore complessivo di vibrazione indicato e il valore sulle emissioni rumorose riportato possono essere utilizzati anche per una stima temporanea del carico.

▲ AVVERTIMENTO! Le emissioni sulle vibrazioni e la rumorosità possono differire dai valori indicati durante l'uso effettivo dell'elettrotensile, in base alla tipologia e la modalità in cui si utilizza l'elettrotensile, in particolare quale tipo di pezzo viene lavorato. Cercare di limitare il più possibile l'esposizione alle vibrazioni. Un esempio di misura per ridurre l'esposizione alle vibrazioni è la limitazione del tempo di lavoro. In tal senso, occorre tenere conto di tutte le componenti del ciclo operativo (ad esempio i momenti in cui l'elettrotensile è spento e quelli in cui è acceso, ma opera senza carico).

▲ AVVERTIMENTO! Levigare lame di metallo sottili o altre strutture ben flottanti di grandi dimensioni può causare un'elevata rumorosità e ad un valore di emissione sonora molto superiore (di fino a 15 dB) a quello indicato. Utilizzare ad

esempio pesanti tappetini assorbenti flessibili, per evitare l'emissione acustica di tali pezzi. Considerare l'elevata emissione rumorosa e indossare adeguati dispositivi di protezione dell'udito.

Avvertenze di sicurezza

Questa sezione contiene le avvertenze di sicurezza fondamentali per l'uso dell'apparecchio.

Significato delle avvertenze di sicurezza

▲ PERICOLO! Se non si seguono queste avvertenze di sicurezza, si verifica un incidente. La conseguenza è una grave lesione o la morte.

▲ AVVERTIMENTO! Se non si seguono queste avvertenze di sicurezza, si può verificare un incidente. La conseguenza può essere una grave lesione o la morte.

▲ ATTENZIONE! Se non si seguono queste avvertenze di sicurezza, si verifica un incidente. La conseguenza può essere una lieve o media lesione.

NOTA! Se non si seguono queste avvertenze di sicurezza, si verifica un incidente. La conseguenza può essere un danno materiale.

Pittogrammi e simboli

Pittogrammi sull'apparecchio



Attenzione!



Leggere le istruzioni per l'uso



Classe di protezione



Lavorare sempre con ambo le mani!



Utilizzare la protezione per gli occhi



Utilizzare la protezione acustica



Utilizzare guanti di protezione



Utilizzare mascherina protettiva



Pericolo di scossa elettrica! Estrarre la spina di alimentazione dalla presa prima di operazioni di riparazione e manutenzione.



Senso di rotazione



Gli apparecchi elettrici non devono essere smaltiti con i rifiuti domestici.

Avvertenze di sicurezza generali elettrodomestico

▲ AVVERTIMENTO! Leggere tutte le avvertenze di sicurezza, istruzioni, illustrazioni e specifiche fornite con questo elettrodomestico. In caso di inosservanza delle istruzioni seguenti, potrebbero verificarsi scariche elettriche, incendi e/o lesioni gravi. **Conservare tutte le avvertenze e le istruzioni per poterle consultare in futuro.**

Il termine "elettrodomestico" usato nelle avvertenze si riferisce al proprio utensile elettrico alimentato a corrente (via cavo) o batterie (senza cavo).

1. **SICUREZZA DELL'AREA DI LAVORO**
 - a) **Mantenere l'area di lavoro pulita e ben illuminata.** Le aree disordinate e scure stimolano gli incidenti.
 - b) **Non utilizzare gli elettrodomestici in atmosfere esplosive, ad**

esempio in presenza di liquidi infiammabili, gas o polveri. Gli elettrodomestici emettono fiammelle che possono infiammare la polvere o i fumi.

- c) **Tenere lontani i bambini ed eventuali altre persone presenti mentre si adopera l'elettrodomestico.** Le distrazioni possono causare perdite di controllo.

2. SICUREZZA ELETTRICA

- a) **Le spine dell'elettrodomestico devono combaciare con le prese di corrente. Non modificare mai in alcun modo la spina. Non usare adattatori con gli elettrodomestici a terra (massa).**

Spine non modificate e prese corrette riducono il rischio di scossa elettrica.

- b) **Evitare il contatto con superfici a terra o massa, come condutture, radiatori, piani cottura e frigoriferi.** Sussiste un rischio maggiore di scossa elettrica se il proprio corpo è a terra o massa.

- c) **Non esporre gli elettrodomestici alla pioggia o umidità.** Infiltrazioni di acqua nell'elettrodomestico possono accrescere il rischio di scossa elettrica.

- d) **Non usare scorrettamente il cavo. Non usare mai il cavo per trasportare, tirare o staccare dalla corrente l'elettrodomestico. Tenere il cavo lontano da fonti di calore, olio, spigoli vivi o parti in movimento.** Cavi danneggiati o impigliati possono accrescere il rischio di scossa elettrica.

- e) **Quando si adopera un elettrodomestico all'esterno, utilizzare un cavo di prolunga idoneo per l'uso all'esterno.** Usare un cavo idoneo per l'uso esterno riduce il rischio di scossa elettrica.

- f) **Se non è possibile evitare di usare un elettrodomestico in una zona umida, usare un'alimentazione protetta con dispositivo a corrente residua (RCD).** Usare un RCD riduce il rischio di scossa elettrica.

3. SICUREZZA PERSONALE

- a) **Stare vigili, osservare ciò che si sta facendo e usare il buon senso quando si adopera l'elettrodomestico. Non usare un elettrodomestico se si è stanchi o sotto l'influsso di sostanze stupefacenti, alcol o medicinali.** Un attimo di disattenzione mentre si adoperano elettrodomestici può provocare lesioni personali gravi.

- b) **Usare dispositivi di protezione individuali. Indossare sempre una protezione oculare.** Usare dispositivi di protezione, come una mascherina antipolvere, calzature di sicurezza antiscivolo, caschi rigidi o protezione acustica alle condizioni appropriate riduce il rischio di lesioni personali.

- c) **Evitare l'accensione involontaria. Assicurarsi che l'interruttore sia in posizione di spegnimento prima di attaccarlo alla corrente elettrica e/o pacco batterie, sollevare o trasportare l'utensile.** Trasportare elettrodomestici con le dita sull'interruttore o strumenti a corrente con l'interruttore acceso accresce gli incidenti.

- d) **Prima di accendere l'elettrodomestico rimuovere tutte le chiavi e chiavi di fissaggio.** Una chiave o una chiavetta rimaste inserite in una parte rotante di un elet-

troutensile può causare lesioni personali.

- e) **Non sporgersi eccessivamente. Mantenere sempre equilibrio e una base ben solidi.** In tal modo sarà più facile controllare l'elettrotensile in caso di situazioni inattese.
 - f) **Indossare abiti idonei. Non indossare abiti larghi o gioielli. Tenere i capelli e gli abiti lontani dalle parti in movimento.** Abiti larghi, gioielli o capelli lunghi potrebbero rimanere impigliati nelle parti in movimento.
 - g) **In caso di dispositivi in dotazione da collegare per l'aspirazione di polveri e raccolta, assicurarsi che siano collegati e usati in modo appropriato.** Usare un raccoglitore di polvere può ridurre i rischi correlati alle polveri.
 - h) **Non consentire che la familiarità acquisita con l'uso frequente di utensili faccia sì che si diventi eccessivamente sicuri di sé e si ignorino i principi di sicurezza.** Un'azione inavvertita può causare lesioni gravi in una frazione di secondo.
4. **USO E MANUTENZIONE DELL'ELETTROUTENSILE**
- a) **Non forzare l'elettrotensile. Usare l'elettrotensile corretto per la propria applicazione.** Usando l'elettrotensile corretto, le operazioni risulteranno migliori e più sicure al ritmo per il quale è stato sviluppato.
 - b) **Non usare l'elettrotensile se l'interruttore non si accende e spegne.** Un elettrotensile che non può essere controllato con l'interruttore è pericoloso e va riparato.

- c) **Prima di praticare regolazioni, cambiare accessori o conservare l'elettrotensile, staccare la spina dalla presa di corrente e/o rimuovere il pacco batterie, se rimovibile, dall'elettrotensile.** Tali misure preventive riducono il rischio di accensione involontaria dell'elettrotensile.
- d) **Conservare elettrotensili in pausa fuori dalla portata dei bambini e non consentire a persone che non conoscono l'elettrotensile o le presenti istruzioni di adoperare l'elettrotensile.** Gli elettrotensili sono pericolosi se nelle mani di utenti non esperti.
- e) **Praticare manutenzione sugli elettrotensili e gli accessori. Verificare che non vi siano disallineamenti o inceppamento di parti mobili, rotture di parti o altre condizioni che possano compromettere il funzionamento dell'elettrotensile. Se danneggiato, far riparare l'elettrotensile prima di usarlo.** Molti incidenti sono causati da elettrotensili non sottoposti a regolare manutenzione.
- f) **Mantenere gli utensili di taglio affilati e puliti.** Gli strumenti di taglio correttamente curati con spigoli affilati sono messo soggetti all'inceppamento e più facili da controllare.
- g) **Usare l'elettrotensile, gli accessori e i porta punte ecc. nel rispetto delle presenti istruzioni operative e le attività da eseguire.** L'uso di questo elettrotensile per operazioni diverse da quelle previ-

ste può provocare situazioni pericolose.

- h) **Mantenere i manici e le superfici di presa pulite, asciutte e prive di olio e grasso.** Manici e superfici di presa scivolose non consentono una gestione e un controllo sicuri dell'utensile in condizioni inattese.

5. ASSISTENZA

- a) **Far eseguire la manutenzione sul proprio elettrotensile da parte di personale di riparazione qualificato e usando solo pezzi di ricambio identici.** Ciò garantirà il mantenimento della sicurezza dell'elettrotensile.

Istruzioni di sicurezza per fresatrice verticale

- **Tenere l'elettrotensile solo sulle superfici di presa isolate, in quanto la fresa può colpire il proprio cavo di allacciamento.** Per effetto del contatto con un cavo conduttore di tensione, i componenti metallici dell'apparecchio possono trovarsi sotto tensione e potrebbe rilasciare una scossa elettrica.
- **Utilizzare morse o simili per assicurare e supportare il pezzo da lavorare su una piattaforma stabile.** Reggere il pezzo da lavorare con le mani o contro il corpo lo rende instabile e può causare perdita di controllo.

Ulteriori avvertenze di sicurezza

- Assicurarsi che la tensione di rete coincida con i dati riportati sulla targhetta.
- Se il cavo di alimentazione di questo apparecchio è danneggiato, deve essere sostituito con uno specifico dal produttore o dal suo rappresentante

per evitare situazioni di pericolo. rivolgersi al centro di assistenza.

- Collegare l'apparecchio solo a una presa protetta da interruttore differenziale (interruttore FI) con corrente di guasto nominale non superiore a 30 mA.
- **Utilizzare solo accessori consigliati da PARKSIDE.** Accessori non idonei possono causare incendi o scarche elettriche.

Rischi residui

Anche utilizzando l'elettrotensile in modo conforme, permangono dei rischi residui. I seguenti pericoli possono verificarsi in funzione del modello e del tipo di elettrotensile:

- Danni agli occhi, in caso di mancato utilizzo di un'adeguata protezione oculare.
- Danni ai polmoni, in caso di mancato utilizzo di un apposito dispositivo di protezione delle vie respiratorie.
- Danni all'udito, in caso di mancato utilizzo di un'apposita protezione acustica.
- Danni alla salute derivanti dalle vibrazioni della mano e del braccio, qualora l'apparecchio venga utilizzato per un periodo di tempo prolungato o il suo uso e la sua manutenzione non siano effettuati in modo conforme.
- Lesioni da taglio

⚠ AVVERTIMENTO! Pericolo di campo elettromagnetico generato durante il funzionamento dell'apparecchio. In presenza di determinate condizioni, questo campo può danneggiare i dispositivi medici attivi e passivi. Per ridurre il rischio di lesioni gravi o mortali, raccomandiamo alle persone che portano dispositivi medici di consultare il proprio medico e il co-

struttore dello stesso prima dell'utilizzo dell'apparecchio.

Preparazione

▲ AVVERTIMENTO! Pericolo di lesioni a causa di un avviamento accidentale dell'apparecchio. Inserire la spina di alimentazione nella presa solo quando l'apparecchio è completamente pronto per l'uso.

Elementi di comando

Familiarizzare con i comandi prima di mettere in funzione l'apparecchio per la prima volta.

- **Arresto mandrino (5)**
 - Blocca il mandrino durante il montaggio/lo smontaggio dell'utensile ad inserto.
- **Interruttore di accensione/spegnimento (10)**
 - Accensione: premere
 - Spegnimento: rilasciare
- **Blocco accensione (11)**
 - Blocca l'interruttore on/off per impedire l'azionamento accidentale.
 - Sbloccare: premere
- **Rotella (13)**
 - Con il regolatore del numero di giri (13) è possibile scegliere tra sette livelli di numero di giri: 1 1000-30000 min⁻¹

Sostituzione della pinza portautensile

Avvertenze

- Utilizzare esclusivamente frese con un diametro del codolo idoneo alla pinza portautensile integrata.
- Utilizzare solo frese con numero di giri idonei per l'elettrotensile.

Tutte le fresatrici del set di fresatrici a 6 pezzi in dotazione sono dotate di un albero di fresatrice di 8 mm. Sostituire per la fresatrice con un albero di fresatrice di 6 mm la pinza portautensile.

Utensile e accessori necessari

- Chiave fissa (22)
- Pinza

Procedura (Fig. A)

1. Premere e mantenere premuto l'arresto mandrino (5).
2. Svitare con la chiave fissa combinata (22) il dado a risvolto (6).
3. Rilasciare l'arresto di alberino (5).
4. Rimuovere la pinza portautensile inserita con l'ausilio di una pinza.
5. Posizionare la pinza portautensile desiderata.
 - Si innesta emettendo un suono.
6. Svitare il dado a risvolto (6) di nuovo in modo lasco.

Montaggio e smontaggio della battuta parallela

Montare la battuta parallela (Fig. B)

1. Allentare le viti a galletto (9).
2. Spingere le barre di scorrimento (18) nelle sedi sulla base (8).
3. Stringere di nuovo le viti a galletto.
4. All'occorrenza, spostare la battuta parallela (15) sulle barre di scorrimento.
5. Stringere le viti di fermo (16).

Smontare la battuta parallela (Fig. B)

1. Allentare le viti a galletto (9).
2. Estrarre le barre di scorrimento (18) dalle sedi sulla base (8).
3. Stringere di nuovo le viti a galletto.

Montare e smontare la fresatrice



Per inserire e sostituire le fresatrici indossare guanti di protezione per evitare ferimenti e ustioni.

⚠ ATTENZIONE! Stringere il dado a risvolto (6) solo con la fresatrice inserita. La pinza portautensile potrebbe danneggiarsi.

Procedura (Fig. C)

1. Premere e mantenere premuto l'arresto mandrino (5).
2. Allentare con la chiave fissa combinata (22) il dado a risvolto (6) fino a poter inserire la fresatrice.
3. Rilasciare l'arresto di alberino (5).
4. Far scorrere la fresatrice desiderata nella pinza portautensile (7, 14) già montata. L'albero della fresatrice deve essere inserito almeno 20 mm.
5. Premere e mantenere premuto l'arresto mandrino (5).
6. Stringere il dado a risvolto (6) con la chiave fissa combinata (22).
7. Rilasciare l'arresto di alberino (5).

Impostazione della profondità di fresatura

Procedura (Fig. D)

1. Bloccare all'occorrenza la leva (1).
2. Posizionare l'apparecchio sul pezzo.
3. Ruotare la battuta intermedia (4) sulla posizione più bassa.
4. Allentare la vite di arresto (23).
5. Allentare la leva (1).
6. Premere l'apparecchio verso il basso fino a quando la fresa tocca il pezzo da lavorare.
7. Bloccare la leva (1).

8. Premere il limitatore di profondità verso il basso fino a quando si atterra sulla battuta intermedia.
9. Impostare il limitatore di profondità alla profondità desiderata.
NOTA! Il valore visualizzato sulla scala del limitatore di profondità non corrisponde all'effettiva profondità di fresatura.
10. Bloccare la vite di arresto (23).
11. Allentare la leva (1).
12. Riportare l'apparecchio verso l'alto.
13. Verificare la profondità di fresatura con una prova pratica.

Regolazione di precisione

1. Allentare la leva (1).
2. Premere l'apparecchio verso il basso fino a quando il limitatore di profondità (19) non tocca la battuta intermedia (4).
3. Bloccare la leva (1).
4. Allentare la vite di arresto (23).
5. Regolare la profondità di fresatura con il regolatore (19a) (ad es. sullo zero sulla scala del limitatore di profondità).
6. Bloccare la vite di arresto (23).
7. Allentare la leva (1).
8. Riportare l'apparecchio verso l'alto.
9. Verificare la profondità di fresatura con una prova pratica.

Montare l'adattatore per aspirazione esterna

Collegando l'aspirazione esterna è possibile ridurre la generazione di polvere durante il lavoro. L'adattatore di aspirazione esterna (20) può essere utilizzato in due posizioni in modo che sia possibile un'aspirazione da sinistra o da destra.
NOTA! L'aspirapolvere deve essere idoneo per il materiale da lavorare. Utilizzare un aspirapolvere speciale, se si sviluppano polveri nocive per la salute.

Utensile e accessori necessari

- Cacciavite a croce (non fornito)

Procedura (Fig. E)

1. Impostare l'apparecchio alla massima profondità di fresatura (*Impostazione della profondità di fresatura*, p. 98).
2. Inserire l'adattatore per l'aspirazione esterna (20) nella fessura della piastra di base (8).
3. Fissare l'adattatore per aspirazione esterna (20) con le viti in dotazione (21).
4. Collegare il tubo di aspirazione flessibile di un aspirapolvere all'adattatore per aspirazione esterna (20).

Funzionamento

Accensione e spegnimento

Requisiti

Accensione

1. Collegare l'apparecchio all'alimentazione.
2. Premere il blocco accensione (11).
3. A tal fine premere l'interruttore on/off (10).
4. Rilasciare il blocco accensione (11).
5. Verificare che l'utensile giri senza alcun intoppo. In caso contrario: sostituire l'utensile a inserto.
6. Attendere che il dispositivo abbia raggiunto il massimo numero di giri.
7. Portare l'utensile a inserto verso il pezzo da lavorare.

Spegnimento

1. Rimuovere l'utensile a inserto dal pezzo.
2. Per spegnere, rilasciare l'interruttore di accensione/spegnimento (10).
3. Prima di appoggiare l'utensile elettrico, attendere che si sia arrestato.

4. Quando si lascia l'apparecchio incustodito o al termine del lavoro, staccare la spina dell'apparecchio dalla presa.

Avvertenze per l'utilizzo

Fresatura

▲ AVVERTIMENTO! Pericolo di lesioni! Fresare sempre in senso opposto. In tal caso l'apparecchio viene mosso opposto alla direzione di rotazione della fresatrice. Prestare attenzione alla freccia direzionale (3) sull'apparecchio.

▲ AVVERTIMENTO! Pericolo di lesioni! Non fresare mai nella direzione di rotazione (fresatura concorde). L'apparecchio può essere sbalzato dalla mano dell'operatore.

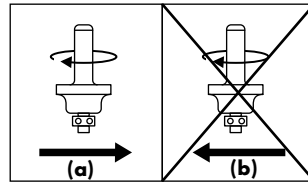

Indicazioni generali

- Utilizzare solo fresatrici il cui numero di giri ammesso è almeno pari al numero di giri massimo indicato sull'apparecchio.
- Usare sempre l'utensile adatto.
- Non utilizzare utensili o accessori non appuntiti o danneggiati.
- Ricordarsi che la fresatrice sporge in basso dalla base. Non danneggiare in tal modo il pezzo da lavorare oppure altri oggetti.

Procedura (Fig. F)

1. Fissare il pezzo da lavorare alla superficie di lavoro.
2. Inserire una fresatrice.
3. Impostare la profondità di fresatura desiderata.
4. Accendere l'apparecchio.

5. Portare l'apparecchio verso la sede da lavorare.
6. Tenere saldamente l'apparecchio con entrambe le mani durante il lavoro. Assicurarsi che le dita non si trovino nell'area sottostante all'unità motrice e fresare con avanzamento omogeneo (Fig. F).
7. Spegnerne l'apparecchio.

▲ AVVERTIMENTO! Pericolo di lesioni! Dopo aver spento l'apparecchio, la fresatrice continua a muoversi per qualche tempo. Non toccare la fresatrice in movimento e non appoggiarla prima che l'apparecchio non si sia arrestato completamente.

Fresatura di bordi e profili

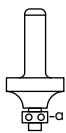

Durante la fresatura di bordi e profili senza battuta parallela, la fresatrice deve essere dotata di un anello di avviamento (a) come guida.

Procedura

1. Guidare l'apparecchio acceso sul pezzo da lavorare fino a quando l'anello di avviamento si attesta sul bordo del pezzo da lavorare.
2. Guidare l'apparecchio lungo il bordo del pezzo con entrambe le mani. Evitare una pressione eccessiva.

Fresatura con battuta parallela

Con la battuta parallela si possono fresare scanalature e profili guidando il registro parallelo ad una distanza predefinita sul bordo del pezzo da lavorare.

NOTA! La fresatura in materiale pieno è possibile solo a piccoli passi (profondità di passata max. 1-2 mm). Scanalature più profonde devono essere fresate in più passaggi di lavoro.

Procedura

1. *Montaggio e smontaggio della battuta parallela*, p. 97
2. Impostare la profondità di fresatura a 1-2 mm (*Impostazione della profondità di fresatura*, p. 98).
3. Assicurarsi che la battuta parallela (15) sia correttamente posizionata sul bordo del pezzo da lavorare.
4. Accendere l'apparecchio.
5. Guidare l'apparecchio con una pressione laterale sulla battuta parallela (15) lungo il bordo del pezzo da lavorare. La battuta parallela (15) funge da guida laterale.
NOTA! Verificare di tanto in tanto la perpendicolarità della scanalatura.
6. Ripetere i passaggi di lavoro 4-5 fino ad ottenere il risultato desiderato.

Fresatura con punta di centratura

Con l'ausilio della punta di centratura è possibile eseguire lavori di fresatura circolari.

Utensile e accessori necessari

- Chiave fissa (22)

Procedura (Fig. G)

1. Ruotare la battuta parallela (15) in modo che il bordo di battuta sia rivolto verso l'alto (*Montaggio e smontaggio della battuta parallela*, p. 97).
2. Avvitare la punta di centratura (31) alla battuta parallela. Contornare in tal caso la punta di centratura con il foro oblungo della chiave fissa (22).
3. Innestare la punta di centratura (31) nel punto intermedio contrassegnato del cerchio da fresare.
4. Guidare l'apparecchio come un cerchio intorno alla punta di centratura nel cerchio.

Fresatura di raggi più piccoli

Procedura

1. Allentare le viti sulla ganasca (17) della battuta parallela (15).
2. Tirare le ganasce (17) l'una lontano dall'altra fino alla battuta.
3. Rifissare le ganasce (17) con le viti. La punta di centratura può essere guidata ora più vicino sull'apparecchio.

Fresatura con manicotto di copiatura

Con l'ausilio del manicotto di copiatura (32) è possibile trasferire i contorni dei campioni sui pezzi da lavorare.

Avvertenze

- Inserire una fresatrice il cui diametro è minore del diametro interno del manicotto di copiatura.

Utensile e accessori necessari

- Cacciavite a croce (non fornito)

Inserire il manicotto di copiatura (Fig. H)

1. Svitare eventualmente l'adattatore di aspirazione.
2. Inserire il manicotto di copiatura (32) dal basso nella piastra di base (8). L'anello scorrevole deve puntare verso il basso.
3. Fissare il manicotto di copiatura (32) con le viti di fissaggio (21) in dotazione.

Procedura

1. *Impostazione della profondità di fresatura, p. 98*
2. Allentare la leva (1) e abbassare l'apparecchio verso il basso fino a raggiungere la profondità di fresatura precedentemente impostata.
3. Guidare l'apparecchio con il manicotto di copiatura sporgente (32) lungo il modello. Lavorare con una pressione leggera.

NOTA! Il modello deve essere alto almeno quanto l'anello scorrevole.

Trasporto

Indicazioni per il trasporto dell'apparecchio:

- Spegnerne l'apparecchio ed estrarre la spina di alimentazione dalla presa. Assicurarsi che tutte le parti mobili siano completamente ferme.
- Rimuovere l'utensile a inserto.
- Trasportare l'apparecchio sempre reggendolo dall'impugnatura (2).

Pulizia, manutenzione e conservazione

⚠ AVVERTIMENTO! Scossa elettrica! Pericolo di lesioni a causa di un avviamento accidentale dell'apparecchio. Proteggersi durante i lavori di manutenzione e pulizia. Spegnerne l'apparecchio ed estrarre la spina di alimentazione dalla presa. Per i lavori di riparazione e manutenzione non descritti nelle presenti istruzioni chiedere l'intervento del nostro Centro Assistenza. Usare solo componenti originali.

Pulizia

⚠ AVVERTIMENTO! Scossa elettrica! Non spruzzare mai acqua sull'apparecchio.

NOTA! Pericolo di danneggiamento.

Le sostanze chimiche possono aggredire i componenti in materiale sintetico dell'apparecchio. Non utilizzare detersivi o solventi.

- Garantire una costante pulizia delle fessure di aerazione, dell'alloggiamento del motore e delle impugnature dell'apparecchio. A tale scopo utilizzare un panno umido o una spazzola.

Manutenzione

1. Prima di ogni utilizzo verificare l'assenza di difetti visibili sull'apparecchio, ad es. componenti allentati, usurati o danneggiati.
2. Se il cuscinetto a sfere (a) di una fresatrice si è allentato, stringerlo saldamente di nuovo con una chiave a brugola esagonale.



Conservazione

L'apparecchio e gli accessori vanno conservati sempre:

- puliti
- asciutti
- protetti dalla polvere
- fuori dalla portata dei bambini

Smaltimento/rispetto dell'ambiente

Smaltire l'apparecchio, gli accessori e l'imballaggio in modo da garantirne il corretto riciclaggio nel rispetto dell'ambiente.



Gli apparecchi elettrici non devono essere smaltiti con i rifiuti domestici.

Il simbolo del contenitore di spazzatura mobile barrato indica che questo prodotto non deve essere smaltito come rifiuto urbano non differenziato al termine della sua vita utile.

Direttiva 2012/19/UE sui rifiuti di apparecchiature elettriche ed elettroniche:

Il consumatore è tenuto per legge al corretto riciclaggio nel rispetto dell'ambiente degli apparecchi elettrici ed elettronici al termine della loro vita utile. In questo modo si garantisce che vengano riciclati nel rispetto dell'ambiente e delle risorse.

A seconda del recepimento nel diritto nazionale, le possibilità sono le seguenti:

- restituzione a un punto vendita
- conferimento a un centro di raccolta ufficiale,
- restituzione al produttore/commerciante.

Tali disposizioni non contemplano gli accessori e i dispositivi ausiliari privi di componenti elettrici a corredo dell'apparecchio da smaltire.

Ricerca degli errori

La tabella che segue aiuta a risolvere piccoli guasti:

Problema	Possibile causa	Soluzione
L'apparecchio non si accende	Manca la tensione di rete	Ispezionare la presa, il cavo di alimentazione, la spina di collegamento, il fusibile ed eventualmente farli riparare dall'elettricista.
	Interruttore on/off (10) difettoso	rivolgersi al centro di assistenza.
	Motore difettoso	rivolgersi al centro di assistenza.

Problema	Possibile causa	Soluzione
Il motore rallenta e si ferma	Il pezzo sovraccarica l'apparecchio	Ridurre la pressione sull'utensile
		Pezzo da lavorare non adatto
Nell'apparecchio si verificano interruzioni	Contacto difettoso interno	rivolgersi al centro di assistenza.
	Interruttore on/off (10) difettoso	
La fresatura non risulta diritta	Battuta parallela (15) non in uso	<i>Montaggio e smontaggio della battuta parallela, p. 97</i>
Il pezzo da lavorare presenta segni di incendio	Fresatrice non idonea o smussata	Sostituire la fresatrice
	La profondità di fresatura è troppo grande	<i>Impostazione della profondità di fresatura, p. 98</i>
I bordi della fresatura si sfregano Nervature e irregolarità nella fresatura	La fresatrice è usurata e non è affilata	Sostituire la fresatrice
	I taglienti della fresatrice sono danneggiati	
La polvere non viene aspirata	L'aspirapolvere non è acceso	Accendere l'aspirapolvere prima della fresatura
	Tube di aspirazione flessibile oppure adattatore per aspirazione esterna intasati	Eliminare le cause di blocco o ostruzione

Ricambi e accessori

Pezzi di ricambio e accessori sono reperibili al sito

www.grizzlytools.shop. Qualora sorgessero problemi durante l'ordinazione, si prega di contattarci tramite il nostro negozio online. Per ulteriori domande, rivolgersi al Service-Center, p. 105

Pos. nr.	Designazione	No. d'ordine
7 + 14	2× Pinza portautensile, 8 mm + 6 mm	91110537
15 + 18	Battuta parallela + 2× Barra di scorrimento	91110532
19	Finecorsa di profondità	91110528
20	Adattatore per aspirazione polvere esterna	91110529
31	Punta di centratura	91110533
32	Manicotto di copiatura	91110531
	Kit fresatura a 6 pezzi	91110536

Assistenza

Garanzia

Gentile cliente, su questo apparecchio Le viene concessa una garanzia di 3 anni a partire dalla data di acquisto.

In caso di difetti di questo prodotto può avanzare diritti legali nei confronti del venditore del prodotto. Tali diritti legali non vengono limitati dalla nostra garanzia qui di seguito rappresentata.

Condizioni di garanzia

Il termine di garanzia inizia con la data di acquisto. La preghiamo di conservare in un luogo sicuro lo scontrino fiscale originale. Questo documento viene richiesto come prova d'acquisto.

Qualora subentrasse un difetto di materiale o di fabbricazione entro tre anni a partire dalla data di acquisto di questo prodotto, il prodotto verrà riparato o sostituito - a nostra discrezione - gratuitamente da noi. Questa prestazione di garanzia presuppone che venga presentato entro il termine di tre anni l'apparecchio difettoso e la prova d'acquisto (scontrino fiscale) e descritto brevemente per iscritto in che cosa consiste il difetto e quando si è verificato.

Se il difetto è coperto dalla nostra garanzia, riceverà il prodotto riparato oppure un prodotto nuovo. Con la riparazione o la sostituzione del prodotto non inizia un nuovo periodo di garanzia.

Tempo di garanzia e diritti legali per vizi della cosa

Il periodo di garanzia non viene prolungato. Questo vale anche per parti sostituite e riparate. Difetti e vizi presenti già al momento dell'acquisto devono essere segnalati immediatamente dopo la rimozione dall'imballaggio. Riparazioni che accorro-

no dopo il periodo di garanzia sono a pagamento.

Volume di garanzia

L'apparecchio è stato prodotto accuratamente secondo severe direttive di qualità e controllato con coscienza prima della consegna.

La prestazione in garanzia vale per difetti del materiale o di fabbricazione. Questa garanzia non si estende a componenti del prodotto esposti a normale logorio, che possono pertanto essere considerati come componenti soggetti a usura (ad es. fresatrice, accessori). La garanzia non si estende altresì a danni che si verificano su componenti delicati (ad es. interruttore) nonché danni derivanti dal trasporto o altri incidenti..

Questa garanzia decade se il prodotto è stato danneggiato, non usato correttamente o non mantenuto. Lo stesso vale in caso di danni dovuti ad acqua, gelo, fulmini e incendi o trasporto errato. Per un uso corretto del prodotto devono essere osservate tutte le indicazioni riportate nelle istruzioni per l'uso. Destinazioni d'uso e azioni sconsigliate nelle istruzioni d'uso o dalle quali si viene avvertiti, sono tassativamente da evitare.

Il prodotto è destinato solo per i privati e non per uso commerciale. In caso di uso improprio, esercizio della forza e interventi non effettuati dalla nostra filiale di assistenza tecnica autorizzata, decade la garanzia.

Svolgimento in caso di garanzia

Per garantire una rapida elaborazione della Sua pratica, La preghiamo di seguire le seguenti indicazioni:

- Per tutte le richieste tenere a portata di mano lo scontrino fiscale e il codice di identificazione (IAN 426593_2301) come prova d'acquisto.

- I codici articolo sono riportati sulla targhetta del tipo.
- Nel caso in cui si dovessero verificare difetti funzionali o altri vizi, La preghiamo di contattare **telefonticamente** o per **e-mail**. Riceverà ulteriori informazioni sullo svolgimento del Suo reclamo.
- Un prodotto rilevato come difettoso può essere inviato con porto franco all'indirizzo di assistenza comunicato, previa consultazione del nostro servizio di assistenza tecnica, allegando la prova d'acquisto (scontrini fiscali) e l'indicazione, in che cosa consiste il difetto e quando si è verificato. Per evitare problemi di accettazione e costi aggiuntivi, usare tassativamente solo l'indirizzo che Le è stato comunicato. Assicurarsi che la spedizione non avvenga in porto assegnato, con merce ingombrante, corriere espresso o altro carico speciale. Spedire l'apparecchio inclusi tutti gli accessori forniti insieme al momento dell'acquisto e garantire un imballaggio di trasporto sufficientemente sicuro.

Servizio di riparazione

Per le riparazioni **non coperte dalla garanzia** rivolgersi al centro di assistenza, dove potrete ottenere un preventivo.

- Accettiamo solo apparecchi imballati sufficientemente e inviati a spese del cliente.

Nota: inviare l'apparecchio pulito e indicando il difetto all'indirizzo del centro di assistenza indicato.

- Non si accettano apparecchi inviati a carico del destinatario, tramite contrassegno, corriere espresso o altri invii speciali.
- Ci occuperemo di smaltire gratuitamente gli apparecchi difettosi che ci vengono spediti.

Service-Center

IT Assistenza Italia
Tel.: 800781188
E-mail: grizzly@lidl.it
IAN 426593_2301

MT Assistenza Malta
Tel.: 80062230
E-mail: grizzly@lidl.com.mt
IAN 426593_2301

Importatore

Si tenga presente che l'indirizzo indicato di seguito non è l'indirizzo del centro di assistenza. Per prima cosa contattare il centro di assistenza summenzionato.

Grizzly Tools GmbH & Co. KG
Stockstädter Str. 20
63762 Großostheim
GERMANIA
www.grizzlytools.de

Traduzione delle dichiarazioni CE di conformità originale

Prodotto: **Fresatrice verticale**

Modello: **POF 1200 E4**

Numero di serie: 000001 - 157000

L'oggetto della dichiarazione di cui sopra è conforme alla pertinente normativa di armonizzazione dell'Unione:

2006/42/EC • 2014/30/EU • 2011/65/EU & (EU) 2015/863

L'oggetto della dichiarazione di cui sopra è conforme alla direttiva 2011/65/EU del Parlamento europeo e del Consiglio dell'8 giugno 2011, sulla restrizione dell'uso di determinate sostanze pericolose nelle apparecchiature elettriche ed elettroniche.

Per garantire la conformità, sono state applicate le seguenti norme armonizzate e le norme e i regolamenti nazionali:

EN 62841-1:2015/A11:2022 • EN 62841-2-17:2017

EN IEC 63000:2018

EN IEC 55014-1:2021 • EN IEC 55014-2:2021

EN IEC 61000-3-2:2019/A1:2021 • EN 61000-3-3:2013/A2:2021

La presente dichiarazione di conformità è rilasciata sotto la responsabilità esclusiva del fabbricante:

CE Grizzly Tools GmbH & Co. KG
Stockstädter Str. 20
63762 Großostheim
GERMANIA
10.08.2023



Christian Frank
Mandatario della documentazione

Obsah

Úvod..... 107

Použití dle určení.....	107
Rozsah dodávky/příslušenství.....	108
Přehled.....	108
Popis funkce.....	109
Technické údaje.....	109

Bezpečnostní pokyny..... 109

Význam bezpečnostních pokynů....	110
Piktogramy a symboly.....	110
Obecná bezpečnostní upozornění pro elektrické nářadí.....	110
Bezpečnostní pokyny pro horní frézky.....	112
Další bezpečnostní informace.....	113
Zbytková nebezpečí.....	113

Příprava..... 113

Ovládací části.....	113
Výměna upínacího pouzdra.....	114
Montáž a demontáž paralelního dorazu.....	114
Montáž a demontáž frézy.....	114
Nastavení hloubky frézování.....	114
Montáž adaptéru pro externí odsávání prachu.....	115

Provoz..... 115

Zapnutí a vypnutí.....	115
Pokyny k práci.....	116

Přeprava..... 117

Čištění, údržba a skladování... 117

Čištění.....	118
Údržba.....	118
Skladování.....	118

Likvidace/ochrana životního prostředí..... 118

Hledání chyby..... 119

Náhradní díly a příslušenství..... 120

Servis..... 120

Záruka.....	120
-------------	-----

Oprávněná služba.....	121
Service-Center.....	121
Dovozce.....	121

Překlad původního ES prohlášení o shodě..... 122

Rozložený pohled..... 191

Úvod

Blahopřejeme Vám k zakoupení Vaší nové horní frézky (dále jen přístroj nebo elektrický nástroj).

Vybrali jste si vysoce kvalitní přístroj. Tento přístroj byl odzkoušen během výroby na kvalitu a podroben výstupní kontrole. Funkčnost Vašeho přístroje je tím zajištěná.



Návod k obsluze je součástí tohoto přístroje. Obsahuje důležité pokyny pro bezpečnost, použití a likvidaci. Přečtěte si pečlivě návod k obsluze. Seznamte se s ovládacími prvky a správným používáním přístroje. Používejte přístroj pouze tak, jak je popsáno a pro určené oblasti použití. Návod k obsluze dobře uschovejte a v případě předání přístroje třetím osobám předajte veškerou dokumentaci.

Použití dle určení

Přístroj je určen výhradně pro následující použití:

Frézování

- drážek
- hran
- podlouhlých otvorů
- profilů v povrchu obrobků vyrobených ze dřeva, plastu a lehkých materiálů.

Přístroj je určen pro použití dospělými. Mládež ve věku nad 16 let smí přístroj používat pouze pod dohledem.

Elektrický nástroj byl konstruován pro následující typy fréz:

- tvarová frézovací řezačka, Ø 25 mm, R 4 mm
- zaoblovací frézovací řezačka, Ø 22 mm, R 6,3 mm
- frézovací řezačka na drážky V, Ø 12,7 mm, α 90°
- drážkovací frézovací řezačka, Ø 12 mm
- drážkovací frézovací řezačka, Ø 6 mm
- žlábkovací frézovací řezačka, Ø 22 mm, R 6,3 mm

Jakékoliv jiné použití, které není v tomto návodu k obsluze výslovně povoleno, může vést k poškození přístroje a pro uživatele představovat vážné nebezpečí. Obsluha nebo uživatel zařízení nese zodpovědnost za nehody či škody na jiných osobách nebo jejich majetku. Přístroj je určen pro použití domácími kutily. Není určen pro trvalé komerční využívání. V případě komerčního použití záruka zaniká. Výrobce neručí za škody způsobené nesprávným použitím nebo nesprávnou obsluhou.

Rozsah dodávky/ příslušenství

Vybalte přístroj a zkontrolujte rozsah dodávky.

Obalový materiál zlikvidujte správně dle předpisů.

- Horní frézka
- adaptér pro externí odsávání prachu
- paralelní doraz
- 2×kluzná lišta
- upínací pouzdro, 8 mm (předmontováno)
- upínací pouzdro, 6 mm
- 6dílná frézovací sada
- kopírovací pouzdro
- centrovací špička
- klíč s otvorem

- klíč s vnitřním šestihranem
- Překlad původního návodu k používání

Přehled

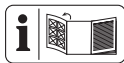

Obrázky přístroje naleznete na přední a zadní výklopné stránce.

- 1 páčka
 - 2 rukojeť
 - 3 šipka směru otáčení
 - 4 stupňovitý doraz
 - 5 aretace vřetene
 - 6 převlečná matice
 - 7 upínací pouzdro, 8 mm
 - 8 základní deska
 - 9 křídlatý šroub
 - 10 zapínač/vypínač
 - 11 blokace zapnutí
 - 12 síťový připojovací kabel
 - 13 otočné kolo
 - 14 upínací pouzdro, 6 mm
 - 15 paralelní doraz
 - 16 stavěcí šroub
 - 17 čelisti
 - 18 kluzná lišta
 - 19 hloubkový doraz
 - 19a regulátor
 - 20 adaptér pro externí odsávání prachu
 - 21 šroub
 - 22 klíč s otvorem
 - 23 Aretovací šroub
 - 24 klíč s vnitřním šestihranem
- ### 6dílná frézovací sada
- 25 tvarová frézovací řezačka (Ø 25 mm, R 4 mm)

- 26 zaoblovací frézovací řezačka (Ø 22 mm, R 6,3 mm)
- 27 frézovací řezačka na drážky V (Ø 12,7 mm, α 90°)
- 28 drážkovací frézovací řezačka (Ø 12 mm)
- 29 drážkovací frézovací řezačka (Ø 6 mm)
- 30 žlábkovací frézovací řezačka (Ø 22 mm, R 6,3 mm)

(Obr. G)

- 31 centrovací špička

(Obr. H)

- 32 kopirovací pouzdro

Popis funkce

Přístroj je vybaven otáčejícím se řezným nástrojem (fréza) a základní deskou. Díky plynule nastavitelné hloubce frézování a odsávání prachu lze pohodlně pracovat. Funkce ovládacích prvků naleznete v následujících popisech.

Technické údaje**Horní frézka POF 1200 E4**

Domezovací napětí U 230 V~, 50 Hz

Domezovací výkon P 1200 W

Třída ochrany \square II (dvojitá izolace)

Přístroji otáčky n_0 11000-30000 min⁻¹

Hmotnost ≈2,7 kg

uchycení nástroje 6 mm/8 mm

Hladina akustického tlaku (L_{pA})

..... 93 dB; K=3 dB

Hladina akustického výkonu (L_{WA})

- změřená 101 dB; K=3 dB

Vibrace (a_h)

- rukojeť +zapínač/vypínač

..... 3,05 m/s²; K=1,5 m/s²

- rukojeť 3,12 m/s²; K=1,5 m/s²

Hladina hluku a vibrací byla stanovena dle norem a předpisů uvedených v prohlášení o shodě.

Uvedená hodnota vibrací a uvedená hodnota emisí hluku byly změřeny pomocí standardizované zkušební metody a lze je použít k porovnání určitého elektrického nástroje s jiným nástrojem. Uvedená hodnota vibrací a uvedená hodnota emisí hluku mohou být použity také k předběžnému odhadu zatížení.

▲ VAROVÁNÍ! Emise vibrací a emise hluku se mohou během skutečného používání elektrického nástroje lišit od udané hodnoty v závislosti na způsobu, jakým je elektrický nástroj používán a zejména pak podle typu zpracovávaného obrobku. Dle možnosti se snažte udržet co nejnižší zatížení, způsobené vibracemi. Příkladným opatřením ke snížení vibračního zatížení je omezení pracovní doby. Přitom se musí brát v úvahu všechny části pracovního cyklu (například doby, během kterých je elektrický nástroj vypnutý, a ty, ve kterých je síce zapnutý, ale běží bez zátěže).

▲ VAROVÁNÍ! Broušení tenkých plechů nebo jiných vysoce vibračních struktur s velkou plochou může mít za následek zvýšenou hladinu hluku a mnohem vyšší (až do 15 dB) celkovou hladinu hluku, než jsou uváděné hladiny hluku. Používejte například těžké pružné tlumicí rohože k zabránění vyzařování zvuku z takových obrobků. Zvažte zvýšené emise hluku a používejte vhodnou ochranu sluchu.

Bezpečnostní pokyny

V této části jsou popsána základní bezpečnostní opatření při používání přístroje.

Význam bezpečnostních pokynů

▲ NEBEZPEČÍ! Pokud tento bezpečnostní pokyn nedodržíte, dojde k nehodě. Důsledkem je vážné zranění nebo smrt.

▲ VAROVÁNÍ! Pokud tento bezpečnostní pokyn nedodržíte, dojde případně k nehodě. Mohlo by to mít za následek vážné zranění nebo smrt.

▲ UPOZORNĚNÍ! Pokud tento bezpečnostní pokyn nedodržíte, dojde k nehodě. V důsledku může dojít k drobnému nebo středně těžkému ublížení na zdraví.

OZNÁMENÍ! Pokud tento bezpečnostní pokyn nedodržíte, dojde k nehodě. V důsledku může dojít k věcnému poškození.

Piktogramy a symboly

Piktogram na přístroji



Pozor!



Přečtěte si návod k obsluze



Třída ochrany



Vždy pracujte oběma rukama!



používejte ochranu zraku



Používat chrániče sluchu



používejte ochranné rukavice



Používejte respirátor



Nebezpečí úrazu elektrickým proudem! Před opravou a údržbou vytáhněte zástrčku konektoru ze zásuvky.



Směr otáčení



Elektrické nástroje nepatří do domácího odpadu.

Obecná bezpečnostní upozornění pro elektrické nářadí

▲ VAROVÁNÍ! Přečtěte si všechna bezpečnostní upozornění, pokyny, obrázky a technické údaje dodané s tímto elektrickým nářadím. Při nedodržení všech níže uvedených pokynů může dojít k úrazu elektrickým proudem, požáru a/nebo vážnému zranění. **Uschovejte všechna varování a pokyny pro budoucí použití.**

Termín „elektrické nářadí“ ve varováních se vztahuje na vaše elektrické nářadí napájené ze sítě (s napájecím kabelem) nebo nářadí napájené z baterie (bez napájecího kabelu).

1. **BEZPEČNOST PRACOVNÍHO PROSTORU**
 - a) **Udržujte pracovní prostor čistý a dobře osvětlený.** Nepořádek nebo tmavé prostory vedou k nehodám.
 - b) **Nepracujte s elektrickým nářadím ve výbušném prostředí, například v blízkosti hořlavých kapalin, plynů nebo prachu.** Elektrické nářadí vytváří jiskry, které mohou zapálit prach nebo výpary.
 - c) **Při práci s elektrickým nářadím udržujte děti a přihlížející v bezpečné vzdálenosti.** Budete-li rozptylováni, můžete ztratit kontrolu.
2. **ELEKTRICKÁ BEZPEČNOST**
 - a) **Zástrčky elektrického nářadí musí odpovídat zásuvce. Nikdy zástrčku žádným způsobem ne-**

- upravujte. S uzemněným elektrickým náradím nepoužívejte žádné adaptérové zástrčky.** Neupravené zástrčky a odpovídající zásuvky snižují riziko úrazu elektrickým proudem.
- b) **Vyvarujte se tělesného kontaktu s uzemněnými povrchy, jako jsou potrubí, radiátory, sporáky a chladničky.** Pokud je vaše tělo uzemněno, existuje zvýšené riziko úrazu elektrickým proudem.
- c) **Nevystavujte elektrické nářadí dešti ani mokru.** Voda vnikající do elektrického nářadí zvyšuje riziko úrazu elektrickým proudem.
- d) **Nepoužívejte kabel nedovoleným způsobem. Nikdy nepoužívejte kabel k přenášení, tahání nebo odpojování elektrického nářadí. Udržujte kabel mimo dosah tepla, oleje, ostrých hran nebo pohyblivých částí.** Poškozené nebo zamotané kabely zvyšují riziko úrazu elektrickým proudem.
- e) **Při práci s elektrickým nářadím venku používejte prodlužovací kabel vhodný pro venkovní použití.** Při použití kabelu vhodného pro venkovní použití se snižuje riziko úrazu elektrickým proudem.
- f) **Pokud je provoz elektrického nářadí ve vlhkém prostředí nevyhnutelný, použijte zdroj chráněný proudovým chráničem (RCD).** Při použití ochrany RCD se snižuje riziko úrazu elektrickým proudem.
3. **OSOBNÍ BEZPEČNOST**
- a) **Zůstaňte ve střehu, sledujte, co děláte, a při práci s elektrickým nářadím používejte zdravý rozum. Nepoužívejte elektrické nářadí, jste-li unaveni nebo pod vlivem drog, alkoholu nebo léků.** Kvůli chvilce nepozornosti při práci s elektrickým nářadím může dojít k vážnému zranění.
- b) **Používejte osobní ochranné prostředky. Vždy noste ochranné oči.** Ochranné prostředky, jako je protiprachová maska, protiskluzová bezpečnostní obuv, ochranná přilba nebo chrániče sluchu používané ve vhodných podmínkách, omezují riziko zranění osob.
- c) **Zabraňte neúmyslnému spuštění. Před připojením ke zdroji napájení a/nebo akumulátoru, zvednutím nebo přenášením nářadí se ujistěte, že je vypínač ve vypnuté poloze.** Přenášení elektrického nářadí s prstem na spínači nebo manipulace s elektrickým nářadím se zapnutým spínačem, může vést k úrazům.
- d) **Před zapnutím elektrického nářadí odstraňte jakýkoliv seřizovací klíč nebo klíč.** Kvůli klíči nebo klíči připevněnému k rotující části elektrického nářadí může dojít ke zranění.
- e) **Nesazte se s nářadím dosáhnout daleko od sebe. Vždy udržujte správný postoj a rovnováhu.** Získáte tak lepší kontrolu nad elektrickým nářadím v neočekávaných situacích.
- f) **Noste vhodný oděv. Nenoste volný oděv nebo šperky. Udržujte své vlasy a oděv mimo pohyblivé součásti.** Volné oblečení, šperky nebo dlouhé vlasy se mohou zachytit v pohyblivých součástech.
- g) **Pokud jsou k dispozici zařízení pro připojení zařízení k odsávání a sběru prachu, ujistěte se, že jsou připojena a správně používána.** Při použití sběrače pra-

chu se může snížit nebezpečí související s prachem.

- h) **Nedopusťte, abyste na základě častého používání nářadí polevili a ignorovali zásady bezpečnosti nářadí.** Při nedbalém používání může během zlomku sekundy dojít k vážnému zranění.

4. POUŽÍVÁNÍ A PÉČE O ELEKTRICKÉ NÁŘADÍ

- a) **Elektrické nářadí nepoužívejte za použití síly. Používejte správné elektrické nářadí pro danou aplikaci.** Správné elektrické nářadí zvládne práci lépe a bezpečněji při rychlosti, pro kterou bylo navrženo.
- b) **Nepoužívejte elektrické nářadí, pokud je nelze zapnout a vypnout vypínačem.** Jakékoliv elektrické nářadí, které nelze ovládat vypínačem, je nebezpečné a musí být opraveno.
- c) **Před seřizováním, výměnou příslušenství nebo před uložením elektrického nářadí vytáhněte zástrčku ze zásuvky a/ nebo vyjměte z nářadí akumulátor, je-li odnímatelný.** Díky takovým preventivním bezpečnostním opatřením se snižuje riziko náhodného spuštění elektrického nářadí.
- d) **Nepoužívané elektrické nářadí skladujte mimo dosah dětí a nedovolte osobám, které nejsou obeznámeny s elektrickým nářadím nebo s těmito pokyny, aby s elektrickým nářadím pracovaly.** Elektrické nářadí je v rukou neškolených uživatelů nebezpečné.
- e) **Na elektrickém nářadí a příslušenství provádějte údržbu. Zkontrolujte, zda nejsou po-**

hyblivé části vychýleny nebo zablokovány, zda nejsou zložené a zda neexistují jiné podmínky, které mohou ovlivnit činnost elektrického nářadí. Je-li nářadí poškozeno, nechte elektrické nářadí před použitím opravit. Mnoho nehod je způsobeno kvůli nedostatečně udržovanému elektrickému nářadí.

- f) **Řezné nástroje udržujte ostré a čisté.** Řádně udržované řezné nástroje s ostrými řeznými hranami se méně zasekávají a snáze se ovládají.
- g) **Elektrické nářadí, příslušenství, násadce atd. používejte v souladu s těmito pokyny, s ohledem na pracovní podmínky a prováděnou práci.** Použití elektrického nářadí k jiným než určeným činnostem může vést k nebezpečné situaci.
- h) **Udržujte rukojeti a úchopové plochy v suchém a čistém stavu a bez oleje a mastnoty.** Kvůli kluzké rukojeti a úchopovým plochám nelze s nástrojem bezpečně manipulovat a ovládat jej v neočekávaných situacích.
- #### 5. SERVIS
- a) **Nechte své elektrické nářadí opravit kvalifikovanou osobou, která použije pouze identické náhradní díly.** Tím bude zachována bezpečnost elektrického nářadí.

Bezpečnostní pokyny pro horní frézky

- **Elektrický nástroj držte za izolované úchopné plochy, protože fréza může zasáhnout vlastní přípojně vedení.** Při kontaktu s napěťovým vedením mohou být kovové součásti přístroje vystaveny elektrickému nárazu.

kému proudu, a proto by mohlo dojít k úrazu elektrickým proudem.

- **Použijte svorky nebo jiný praktický způsob, jak zajistit a podepřít obrobek na stabilní plošině.** Při držení obrobku rukou nebo proti tělu je takový obrobek nestabilní a může kvůli němu dojít ke ztrátě kontroly.

Další bezpečnostní informace

- Dbejte na to, aby síťové napětí odpovídalo údajům na typovém štítku.
- Dojde-li k poškození síťového přívodu tohoto přístroje, musí jej vyměnit výrobce nebo jeho zákaznická služba či podobně kvalifikovaná osoba, aby se předešlo nebezpečím. Obraťte se na servisní středisko.
- Zapojte přístroj pouze do zásuvky s proudovým chráničem (diferenciální proudová ochrana FI) s domezovacím chybným proudem ne více než 30 mA.
- **Používejte pouze příslušenství doporučené společností PARKSIDE.** Kvůli nevhodnému příslušenství může dojít k úrazu elektrickým proudem nebo požáru.

Zbytková nebezpečí

I když správně používáte tento elektrický nástroj, existují vždy zbytková nebezpečí. V souvislosti s konstrukčním návrhem a provedením tohoto elektrického nástroje mohou vzniknout níže uvedená nebezpečí:

- zranění očí, nebude-li nošena žádná vhodná ochrana očí.
- poškození plic, pokud se nenosí vhodná ochrana dýchacích cest.
- poškození sluchu, pokud není použita žádná vhodná ochrana sluchu.
- ohrožení zdraví vyplývající z vibrací rukou a paží, pokud se přístroj používá

delší dobu nebo není řádně veden a udržován.

- pořezání

▲ VAROVÁNÍ! Nebezpečí z elektromagnetických polí, která jsou generována během provozu přístroje. Pole může za určitých okolností ovlivňovat aktivní nebo pasivní lékařské implantáty. K omezení nebezpečí vážných nebo smrtelných zranění, doporučujeme osobám s lékařskými implantáty konzultovat svého lékaře a výrobce lékařského implantátu, než budou zařízení obsluhovat.

Příprava

▲ VAROVÁNÍ! Nebezpečí zranění v důsledku neúmyslného spuštění přístroje. Zastrčte připojovací zástrčku do zásuvky až tehdy, až když je přístroj úplně připraven k použití.

Ovládací části

Před prvním uvedením přístroje do provozu se seznamte s ovládacími částmi.

- **aretace vřetene (5)**
 - Zaaretuje vřeteno při montáži/demontáži vyměnitelného nástroje.
- **zapínač/vypínač (10)**
 - Zapnutí: Stiskněte
 - Vypnutí: Pusťte
- **blokace zapnutí (11)**
 - Zablokuje zapínač/vypínač proti nechtěnému ovládnutí.
 - Odblokování: Stiskněte
- **otočné kolo (13)**
 - Regulátorem počtu otáček (13) můžete volit mezi sedmi stupni počtu otáček: 11000-30000 min⁻¹

Výměna upínacího pouzdra

Upozornění

- Používejte pouze frézy s vhodným průměrem stopky, odpovídajícím zabudovaným upínacím kleštinám.
- Používejte pouze frézy, které jsou vhodné pro počet otáček elektrického nástroje.

Všechny frézy dodávané 6dílné sady fréz jsou vybaveny 8milimetrovou hřídelí frézou. U fréz se 6milimetrovou hřídelí vyměňte upínací pouzdro.

Potřebné nástroje a pomocné prostředky

- klíč s otvorem (22)
- kleště

Postup (Obr. A)

1. Stiskněte a podržte stisknutou aretaci vřetene (5).
2. Pomocí klíče s otvorem (22) odšroubujte převlečnou matici (6).
3. Pusťte aretaci vřetene (5).
4. Pomocí kleští vyjměte vsazenou kleštinu.
5. Vložte požadovanou kleštinu. Tato slyšitelně zaklapne.
6. Převlečnou matici (6) opět volně našroubujte.

Montáž a demontáž paralelního dorazu

Montáž paralelního dorazu (Obr. B)

1. Povolte křídlaté šrouby (9).
2. Posuňte kluzné lišty (18) do upnutí na základní desce (8).
3. Znovu pevně utáhněte křídlaté šrouby.
4. Příp. posuňte paralelní doraz (15) na kluzné lišty.
5. Pevně utáhněte stavěcí šrouby (16).

Demontáž paralelního dorazu (Obr. B)

1. Povolte křídlaté šrouby (9).
2. Vytáhněte kluzné lišty (18) z upnutí na základní desce (8).
3. Znovu pevně utáhněte křídlaté šrouby.

Montáž a demontáž frézy



Při nasazování a výměně fréz noste ochranné rukavice, aby nedošlo k řezným zraněním a popáleninám.

▲ UPOZORNĚNÍ! Převlečnou matici (6) utahujte pouze s nasazenou frézou. Upínací pouzdro by se mohlo poškodit.

Postup (Obr. C)

1. Stiskněte a podržte stisknutou aretaci vřetene (5).
2. Klíčem s otvorem (22) povolte převlečnou matici (6) tak, aby bylo možné nasadit frézu.
3. Pusťte aretaci vřetene (5).
4. Požadovanou frézu zasuněte do již namontovaného upínacího pouzdra (7, 14). Hřídel frézy musí být zasunuta minimálně 20 mm.
5. Stiskněte a podržte stisknutou aretaci vřetene (5).
6. Utáhněte převlečnou matici (6) klíčem s otvorem (22).
7. Pusťte aretaci vřetene (5).

Nastavení hloubky frézování

Postup (Obr. D)

1. V případě potřeby zaaretujte páku (1).
2. Umístěte přístroj na obrobek.
3. Otočte stupňovitý doraz (4) do nejnižší polohy.
4. Povolte aretovací šroub (23).
5. Povolte páku (1).

6. Přístroj přitiskněte dolů, dokud se fréza nedotýká obrobku.
7. Zaaretujte páku (1).
8. Zatlačte hloubkový doraz dolů, dokud tento nedosedne na stupňovitý doraz.
9. Nastavte hloubkový doraz na požadovanou hloubku frézování.
OZNÁMENÍ! Hodnota zobrazená na měřítku hloubkového dorazu neodpovídá skutečné hloubce frézování.
10. Zaaretujte aretovací šroub (23).
11. Povolte páku (1).
12. Vyveďte přístroj opět zpět nahoru.
13. Zkontrolujte hloubku frézování praktickým pokusem.

Jemné nastavení

1. Povolte páku (1).
2. Zatlačte přístroj dolů, dokud hloubkový doraz (19) nedoléhá na stupňovitý doraz (4).
3. Zaaretujte páku (1).
4. Povolte aretovací šroub (23).
5. Nastavte hloubku frézování pomocí regulátoru (19a) (např. na nulový bod měřítko na hloubkovém dorazu).
6. Zaaretujte aretovací šroub (23).
7. Povolte páku (1).
8. Vyveďte přístroj opět zpět nahoru.
9. Zkontrolujte hloubku frézování praktickým pokusem.

Montáž adaptéru pro externí odsávání prachu

Připojíte-li odsávání prachu, můžete omezit tvorbu prachu při práci. Adaptér pro externí odsávání prachu (20) lze použít ve dvou polohách, takže odsávání lze provádět zleva nebo zprava.

OZNÁMENÍ! Odsávač prachu musí být vhodný pro obráběný materiál. Použijte speciální odsávač, vzniká-li zdraví škodlivý prach.

Potřebné nástroje a pomocné prostředky

- šroubovák s křížovou drážkou (nejsou dodány)

Postup (Obr. E)

1. Nastavte přístroj do maximální hloubky frézování (*Nastavení hloubky frézování, str. 114*).
2. Vložte adaptér pro externí odsávání prachu (20) do vyhloubení v základní desce (8).
3. Upevněte adaptér pro externí odsávání prachu (20) pomocí přiložených šroubů (21).
4. Připojte sací hadici odsávače k adaptéru pro externí odsávání prachu (20).

Provoz

Zapnutí a vypnutí

Podmínky

Zapnutí

1. Zapojte přístroj do síťového napětí.
2. Stiskněte blokaci zapnutí (11).
3. Stiskněte zapínač/vypínač (10).
4. Blokaci zapnutí (11) pusťte.
5. Zkontrolujte přítom, zda vyměnitelný nástroj běží hladce. Pokud ne: Vyměňte vyměnitelný nástroj.
6. Vyčkejte, dokud přístroj nedosáhl své plné rychlosti otáčení.
7. Veďte vyměnitelný nástroj proti obrobku.

Vypnutí

1. Odstraňte vyměnitelný nástroj z obrobku.
2. Zapínač/vypínač (10) pusťte.
3. Před odložením nástroje počkejte, než se elektrický nástroj úplně zastaví.
4. Vytáhněte přípojovací zástrčku přístroje ze zásuvky, když jej ponecháváte bez dozoru nebo po dokončení práce.

Pokyny k práci

Frézování

▲ VAROVÁNÍ! Nebezpečí zranění! Vždy frézujte v protipohybu. Zařízení se tak bude pohybovat proti směru otáčení frézy. Sledujte šipku směru otáčení (3) na přístroji.

▲ VAROVÁNÍ! Nebezpečí zranění! Nikdy nefrézujte ve směru otáčení (ve stejném směru). Přístroj se Vám může vytrhnout z rukou.

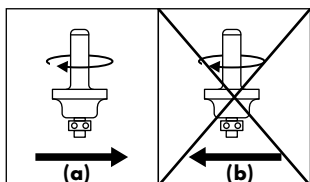

Všeobecné pokyny

- Používejte pouze frézy, jejichž udávané přípustné otáčky jsou minimálně tak vysoké, jako jsou nejvyšší otáčky uvedené na přístroji.
- Vždy používejte vhodné nástroje.
- Nepoužívejte tupé či poškozené nástroje a příslušenství.
- Zohledněte, že fréza vyčnívá ze spodní části základní desky. Nepoškodte tím obrobek ani jiné předměty.

Postup (Obr. F)

1. Upevněte obrobek bezpečně na pracovní plochu.
2. Nasadte frézu.
3. Nastavte požadovanou hloubku frézování.
4. Zapněte přístroj.
5. Přiložte přístroj na obráběné místo.
6. Přístroj držte při práci pevně oběma rukama. Dbejte na to, aby ste do oblasti pod hnací jednotkou nezasahovali prsty a frézujte rovnoměrným posuvem (Obr. F).
7. Vypněte přístroj.

▲ VAROVÁNÍ! Nebezpečí zranění! Po vypnutí přístroje se fréza ještě nějakou dobu pohybuje. Nedotýkejte se pohybující se frézy a neodkládejte přístroj, dokud se fréza zcela nezastaví.

Frézování hran a profilů

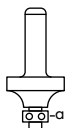

Při frézování hran a profilů bez paralelního dorazu je nutné frézu vybavit vodicím kopírovacím kroužkem (a).

Postup

1. Přiložte zapnutý přístroj na obrobek, dokud náběhový kroužek nepřilne k obráběné hraně obrobku.
2. Vedte zařízení oběma rukama podél hrany obrobku. Nepoužívejte příliš silný tlak.

Frézování s paralelním dorazem

Pomocí paralelního dorazu můžete frézovat drážky a profily tím, že paralelní doraz vedete v předem nastavené vzdálenosti podél hrany obrobku.

OZNÁMENÍ! Frézování v pevném materiálu je možné pouze v malých krocích (max. 1–2 mm hloubka úběru). Hlubší drážky je nutné frézovat v několika pracovních průchodech.

Postup

1. *Montáž a demontáž paralelního dorazu, str. 114*
2. Hloubku frézování nastavte na 1–2 mm (*Nastavení hloubky frézování, str. 114*).
3. Ujistěte se, že paralelní doraz (15) správně přiléhá k okraji obrobku.
4. Zapněte přístroj.
5. Vedte přístroj podél okraje obrobku bočním tlakem na paralelní doraz (15). Paralelní doraz (15) funguje jako boční vedení.

OZNÁMENÍ! Neustále kontrolujte kolmost drážky.

- Opakujte pracovní kroky 4-5, dokud nedosáhnete požadovaného výsledku.

Frézování s centrovací špičkou

Pomocí frézovací špičky lze provádět kruhové frézovací práce.

Potřebné nástroje a pomocné prostředky

- klíč s otvorem (22)

Postup (Obr. G)

- Otočte paralelní doraz (15), aby dorazová hrana ukazovala směrem nahoru (*Montáž a demontáž paralelního dorazu, str. 114*).
- Na paralelní doraz pevně našroubujte centrovací špičku (31). Přitom kontroujte centrovací špičku pomocí podélného otvoru klíče s otvorem (22).
- Zabodněte centrovací špičku (31) do označeného středu frézovaného kruhu.
- Veďte přístroj kolem dokola centrovací špičky.

Frézování menších poloměrů

Postup

- Povolte šrouby na čelistech (17) paralelního dorazu (15).
- Rozevřete čelisti (17) až na doraz.
- Znovu upevněte čelisti (17) pomocí šroubů.
Centrovací špičku lze nyní posunout blíže k přístroji.

Frézování s kopírovacím pouzdrém

Pomocí kopírovacího pouzdra (32) můžete přenášet obrysy šablony na obrobky.

Upozornění

- Nasadte frézu, jejíž průměr je menší než je vnitřní průměr kopírovacího pouzdra.

Potřebné nástroje a pomocné prostředky

- šroubovák s křížovou drážkou (nejsou dodány)

Nasazení kopírovacího pouzdra (Obr. H)

- Případně odšroubujte odsávací adaptér.
- Nasadte kopírovací pouzdro (32) zespodu do základní desky (8). Kroužek musí ukazovat směrem dolů.
- Upevněte kopírovací pouzdro (32) pomocí přiložených šroubů (21).

Postup

- Nastavení hloubky frézování, *str. 114*
- Povolte páku (1) a spusťte přístroj dolů, dokud se nedosáhne předem nastavená hloubka frézování.
- Veďte přístroj s přečnivajícím kopírovacím pouzdrém (32) podél šablony. Pracujte s lehkým tlakem.
OZNÁMENÍ! Šablona musí být minimálně tak vysoko jako je kroužek kopírovacího pouzdra.

Přeprava

Upozornění k přepravě přístroje:

- Vypněte přístroj a vytáhněte připojovací zástrčku ze zásuvky. Ujistěte se, zda se všechny pohyblivé díly zcela zastavily.
- Sejměte vyměnitelný nástroj.
- Přístroj vždy přenášejte za rukojeť (2).

Čištění, údržba a skladování

▲ VAROVÁNÍ! Nebezpečí úrazu elektrickým proudem! Nebezpečí zranění v důsledku neúmyslného spuštění přístroje. Chraňte se při údržbě a čištění. Vypněte

přístroj a vytáhněte síťovou zástrčku ze zásuvky.

Opravné a údržbářské práce, které nejsou popsány v tomto návodu k obsluze, přechejte našemu servisnímu centru. Používejte pouze originální náhradní díly.

Čištění

▲ VAROVÁNÍ! Nebezpečí úrazu elektrickým proudem! Nikdy přístroj neostříkujte vodou.

OZNÁMENÍ! Nebezpečí poškození.

Chemické látky mohou poškodit plastové části přístroje. Nepoužívejte čisticí prostředky ani rozpouštědla.

- Udržujte větrací otvory, kryt motoru a rukojeti zařízení v čistotě. Použijte za tím účelem vlhký hadřík nebo kartáč.

Údržba

1. Před každým použitím přístroje zkontrolujte případné zjevné vady, např. uvolnění, opotřebené nebo poškozené součásti.
2. Uvolní-li se kulové ložisko (b) frézy, znovu jej utáhněte pomocí klíče s vnitřním šestihranem.

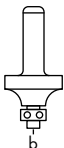

Skladování

Přístroj a příslušenství skladujte vždy:

- čisté
- suché
- chráněné před prachem

- mimo dosah dětí

Likvidace/ochrana životního prostředí

Přístroj, příslušenství a balení zlikvidujte ekologickou recyklací.



Elektrické nástroje nepatří do domácího odpadu.

Symbol přeškrtnuté popelnice na kolečkách znamená, že tento výrobek nesmí být po skončení své životnosti likvidován jako neříděný komunální odpad.

Směrnice 2012/19/EU o odpadních elektrických a elektronických zařízeních (OEEZ):

Spotřebitelé jsou ze zákona povinni recyklovat elektrická a elektronická zařízení na konci jejich životnosti způsobem šetrným k životnímu prostředí. Tímto způsobem je zajištěna recyklace šetrná k životnímu prostředí a šetřící zdroje.

V závislosti na tom, jak je vše implementováno ve vnitrostátním právu, máte následující možnosti:

- vrátit v prodejně,
- odevzdat na oficiálním sběrném místě,
- zaslat zpět výrobci/distributorovi.

Tento stav se netýká příslušenství starých přístrojů a pomocných prostředků bez elektrických součástí.

Hledání chyb

Následující tabulka Vám pomůže odstranit malé poruchy:

Problém	Možná příčina	Odstranění chyb
Přístroj se nespustí	Chybí síťové napětí	Zkontrolujte zásuvku, síťový připojovací kabel, připojovací zástrčku, pojistku, v případě potřeby je nechte opravit kvalifikovaným elektrikářem.
	Zapínač/vypínač (10) je vadný	Obraťte se na servisní středisko.
	Vadný motor	Obraťte se na servisní středisko.
Motor se zpomalí a zastaví	Přístroj je přetížen obrobkem	Snižte tlak na vyměnitelný nástroj
		Nevhodný obrobek
Přístroj pracuje přerušovaně	Vnitřní uvolněný kontakt	Obraťte se na servisní středisko.
	Zapínač/vypínač (10) je vadný	
frézování neprobíhá rovně	paralelní doraz (15) není nasazen	<i>Montáž a demontáž paralelního dorazu, str. 114</i>
na obrobku jsou stopy spálení	nevhodná nebo tupá fréza	Vyměňte frézu
	příliš velká hloubka frézy	<i>Nastavení hloubky frézování, str. 114</i>
okraje frézy se vytrhávají rýhy a nerovnosti ve frézování	fréza je opotřebovaná nebo neostrá	Vyměňte frézu
	břity frézy jsou poškozeny	
prach není odsáván	odsávač není zapnutý	Před frézováním zapněte odsávač
	sací hadice nebo adaptér pro externí odsávání prachu jsou ucpané	Odstranění ucpaní a zablokování

Náhradní díly a příslušenství

Náhradní díly a příslušenství dostanete na webových stránkách

www.grizzlytools.shop. Pokud máte problémy při objednání, kontaktujte nás prostřednictvím našeho online obchodu. V případě dalších dotazů se obraťte na Service-Center, str. 121

Poz. č.	Název	Obj. č.
7 + 14	2× upínací pouzdro, 8 mm + 6 mm	91110537
15 + 18	paralelní doraz + 2× kluzná lišta	91110532
19	hloubkový doraz	91110528
20	adaptér pro externí odsávání prachu	91110529
31	centrovací špička	91110533
32	kopírovací pouzdro	91110531
	ódlíná frézovací sada	91110536

Servis

Záruka

Vážení zákazníci,

Na tento přístroj poskytujeme 3 letou záruku od data zakoupení.

V případě závady tohoto výrobku vám vůči prodejci výrobku přínáleží zákonná práva. Tato zákonná práva nejsou omezena naší následovně uvedenou zárukou.

Záruční podmínky

Záruční doba začíná běžet ode dne nákupu. Uschovejte si, prosím, originál účtenky pro pozdější použití. Tento dokument budete potřebovat jako doklad o koupi.

Zjistíte-li během tří let od data koupě u tohoto výrobku materiálovou nebo výrobní vadu, bude výrobek námi, podle našeho výběru, bezplatně opraven nebo nahrazen. Tato záruční oprava předpokládá, že během tříleté lhůty předložíte poškozený přístroj s dokladem o koupi (pokladní stvrženka) a písemně krátce popíšete, v čem spočívá závada a kdy k ní došlo.

Bude-li závada kryta naší zárukou, získáte zpět opravený nebo nový výrobek. Opravu

nebo výměnou výrobku nezačíná záruční doba běžet od začátku.

Záruční doba a zákonné nároky na odstranění vady

Záruční doba se neprodlužuje poskytnutím záruky. Toto platí i pro nahrazené a opravené díly. Již při koupi zjištěné závady a nedostatky musíte nahlásit okamžitě po vybalení výrobku. Po uplynutí záruční doby musíte uhradit náklady za provedené opravy.

Rozsah záruky

Přístroj byl precizně vyroben podle přísných jakostních směrnic a před dodáním byl svědomitě zkontrolován.

Záruční oprava se vztahuje na materiálové nebo výrobní vady. Tato záruka se netýká dílů výrobku, které jsou vystaveny normálnímu opotřebení, a lze je považovat za spotřební materiál (např. frézovací řezačka, příslušenství), nebo poškození křehkých dílů (např. spinač).

Tato záruka neplatí, je-li výrobek poškozen z důvodu neodborného používání, nebo pokud u něj nebyla prováděna údržba. Rovněž za škody způsobené vodou,

mrazem, bleskem a ohněm nebo nesprávnou přepravou. Pro odborné používání výrobku musí být přesně dodržovány všechny pokyny uvedené v návodu k obsluze. Bezpodmínečně je třeba zabránit používání a manipulacím s výrobkem, které nejsou v návodu k obsluze doporučeny, nebo je před nimi varováno.

Výrobek je určen jen pro soukromé účely a ne pro komerční využití. Záruka zaniká v případě zneužívání a neodborné manipulace, používání nadměrné síly a při zásazích, které nebyly provedeny naším autorizovaným servisem.

Postup v případě uplatňování záruky

Pro zajištění rychlého zpracování vaší žádosti, prosím, postupujte podle následujících pokynů:

- Na důkaz, že jste výrobek zakoupili, mějte pro jakékoli případné dotazy připravenou pokladní stvrzenku a číslo výrobku (IAN 426593_2301).
- Číslo výrobku je uvedeno na typovém štítku.
- Pokud by došlo k funkční poruše nebo jiným závadám, nejdříve **telefonicky** nebo **e-mailem** kontaktujte níže uvedené servisní oddělení. Pak získáte další informace o vyřízení vaší reklamace.
- Výrobek označený jako vadný můžete po domluvě s naším zákaznickým servisem, s připojením dokladu o koupi (pokladní stvrzenky) a po uvedení, v čem závada spočívá a kdy k ní došlo, přeposlat bez platby poštovního na vám sdělenou adresu příslušného servisu. Aby bylo zabráněno problémům s přijetím a dodatečnými náklady, bezpodmínečně použijte jen tu adresu,

kteří vám bude sdělena. Zajistěte, aby záležitost nebyla odeslána nevyplaceně jako nadměrné zboží, expres nebo jiný, zvláštní druh záležitosti. Přístroj zašlete včetně všech částí příslušenství dodaných při zakoupení a zajistěte dostatečně bezpečný přepravní obal.

Oprávněná služba

Pro opravy, **kteří nepodléhají záruce**, se obraťte na servisní středisko. Tam Vám rádi poskytneme odhad nákladů.

- Můžeme přijímat pouze přístroje, které byly při zasílání dostatečně zabaleny a ofrankovány.

Upozornění: Zašlete Váš přístroj vyčištěný a s odkazem na závadu na adresu uvedenou v servisním středisku.

- Nepřijmou se přístroje zaslané neoprávněně, přístroje zasílané jako obecné zboží nebo expres zaslané přístroje nebo přístroje odeslané jinou speciální dopravou.
- Vaše odeslané vadné přístroje zlikvidujeme bezplatně.

Service-Center

CZ **Servis Česko**
Tel.: 800143873
E-mail: grizzly@lidl.cz
IAN 426593_2301

Dovozce

Upozorňujeme, že následující adresa není servisní adresou. Nejprve kontaktujte výše uvedené servisní středisko.

Grizzly Tools GmbH & Co. KG
Stockstädter Str. 20
63762 Grobostheim
NĚMECKO
www.grizzlytools.de

Překlad původního ES prohlášení o shodě

Výrobek: **Horní frézka**

Model: **POF 1200 E4**

Sériové číslo: 000001 - 157000

Výše popsaný předmět prohlášení je ve shodě s příslušnými harmonizačními právními předpisy Unie:

2006/42/EC • 2014/30/EU • 2011/65/EU & (EU) 2015/863

Výše popsaný předmět prohlášení je ve shodě se směrnicí Evropského parlamentu a Rady 2011/65/EU ze dne 8. června 2011 o omezení používání některých nebezpečných látek v elektrických a elektronických zařízeních.

Pro zajištění shody byly použity následující harmonizované normy a národní normy a předpisy:

**EN 62841-1:2015/A11:2022 • EN 62841-2-17:2017
EN IEC 63000:2018**

**EN IEC 55014-1:2021 • EN IEC 55014-2:2021
EN IEC 61000-3-2:2019/A1:2021 • EN 61000-3-3:2013/A2:2021**

Toto prohlášení o shodě vydal na vlastní odpovědnost výrobce:

CE Grizzly Tools GmbH & Co. KG
Stockstädter Str. 20
63762 Großostheim
NĚMECKO
10.08.2023



Christian Frank
Zplnomocněný zástupce dokumentace

Obsah

Úvod.....	123
Používanie na určený účel.....	123
Rozsah dodávky/Príslušenstvo.....	124
Prehľad.....	124
Opis funkcie.....	125
Technické údaje.....	125
Bezpečnostné pokyny.....	125
Význam bezpečnostných pokynov.....	126
Piktogramy a symboly.....	126
Všeobecné bezpečnostné upozornenia pre elektrické náradie.....	126
Bezpečnostné pokyny pre vrchné frézy.....	129
Ďalšie bezpečnostné pokyny.....	129
Zostatkové riziká.....	129
Príprava.....	129
Ovládacie prvky.....	129
Výmena upínacieho puzdra.....	130
Montáž a demontáž paralelného dorazu.....	130
Montáž a demontáž frézy.....	130
Nastavenie hĺbky frézovania.....	131
Montáž adaptéra na externé odsávanie prachu.....	131
Prevádzka.....	131
Zapnutie a vypnutie.....	131
Pracovné pokyny.....	132
Preprava.....	134
Čistenie, údržba a skladovanie.....	134
Čistenie.....	134
Údržba.....	134
Skladovanie.....	134
Likvidácia/ochrana životného prostredia.....	134
Vyhľadávanie chýb.....	135
Náhradné diely a príslušenstvo.....	136

Servis.....	136
Záruka.....	136
Opravný servis.....	137
Service-Center.....	137
Importér.....	137

Preklad originálneho vyhlásenia o zhode ES.....	138
Rozložení pohľad.....	191

Úvod

Blahoželáme vám ku kúpe vašej novej vrchnej frézy (v nasledujúcej časti nazývanej prístroj alebo elektrické náradie).

Rozhodli ste sa tým pre vysoko kvalitný prístroj. Tento prístroj bol počas výroby skontrolovaný vzhľadom na kvalitu a vyrobený výrobnej kontrole. Tým je zabezpečená funkčná schopnosť prístroja.



Návod na obsluhu je súčasťou tohto prístroja. Obsahuje dôležité pokyny pre bezpečnosť, používanie a likvidáciu. Starostlivo si prečítajte návod na obsluhu. Oboznámte sa s ovládacími dielmi a správnym používaním prístroja. Prístroj používajte iba ako je opísané a na uvedené oblasti použitia. Návod na obsluhu si dobre uschovajte a pri odovzdávaní prístroja tretej osobe dodajte tiež všetky podklady.

Používanie na určený účel

Prístroj je určený výlučne na nasledujúce použitie:

Frézovanie

- Drážky
- Hrany
- Pozdĺžne otvory
- Profily v povrchových materiáloch obrobkov z dreva, plastu a ľahkých stavebných materiálov.

Prístroj je určený na používanie dospelými osobami. Mladiství starší ako 16 rokov môžu prístroj používať len pod dohľadom. Elektrické náradie bolo skonštruované pre nasledovné typy fréz:

- Profilová fréza, Ø 25 mm, R 4 mm
- Zaobľovacia fréza, Ø 22 mm, R 6,3 mm
- V-drážkovacia fréza, Ø 12,7 mm, α 90°
- Drážkovacia fréza, Ø 12 mm
- Drážkovacia fréza, Ø 6 mm
- Vykružovacia fréza, Ø 22 mm, R 6,3 mm

Každé iné používanie, ktoré nie je v tomto návode na obsluhu výslovne povolené, môže predstavovať vážne nebezpečenstvo pre používateľa a viesť k škodám na prístroji. Obsluhujúca osoba alebo používateľ je zodpovedný za zranenia iných ľudí alebo poškodenia ich majetku. Prístroj je určený na použitie pre domácich majstrov. Nie je koncipovaný na trvalé komerčné nasadenie. Pri komerčnom používaní záruka zaniká. Výrobca neručí za škody, ktoré vzniknú v dôsledku používania v rozpore s určením alebo nesprávnej obsluhy.

Rozsah dodávky/ Príslušenstvo

Vybaľte prístroj a skontrolujte rozsah dodávky.

Obalový materiál riadne zlikvidujte.

- Horná fréza
- Adaptér pre externé odsávanie prachu
- Paralelný doraz
- 2×Klzná tyč
- Upínacie puzdro, 8 mm -(predmontovaný)
- Upínacie puzdro, 6 mm
- 6-dielna frézovacia súprava
- Kopírovacie puzdro

- Upínací hrot
- Vidlicový kľúč
- Kľúč s vnútorným šesťhranom
- preklad pôvodného návodu na použitie

Prehľad

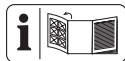

Obrázky prístroja nájdete na prednej a zadnej vyklápacej strane.

- 1 Páka
- 2 Držadlo
- 3 Šípka smeru otáčania
- 4 Stupňový doraz
- 5 Aretácia vretena
- 6 Prevlečná matica
- 7 Upínacie puzdro, 8 mm
- 8 Základná doska
- 9 Kridlová skrutka
- 10 Vypínač zap/vyp
- 11 Blokovanie zapnutia
- 12 Sieťový pripojovací kábel
- 13 Otočné koliesko
- 14 Upínacie puzdro, 6 mm
- 15 Paralelný doraz
- 16 Fixačná skrutka
- 17 Čeluste
- 18 Klzná tyč
- 19 Hĺbkový doraz
- 19a Regulátor
- 20 Adaptér pre externé odsávanie prachu
- 21 Skrutka
- 22 Vidlicový kľúč
- 23 Aretačná skrutka
- 24 Kľúč s vnútorným šesťhranom

6-dielna frézovacia súprava

- 25 Profilová fréza (\varnothing 25 mm, R 4 mm)
- 26 Zaobľovacia fréza (\varnothing 22 mm, R 6,3 mm)
- 27 V-drážkovacia fréza (\varnothing 12,7 mm, α 90°)
- 28 Drážkovacia fréza (\varnothing 12 mm)
- 29 Drážkovacia fréza (\varnothing 6 mm)
- 30 Vykružovacia fréza (\varnothing 22 mm, R 6,3 mm)

(Obr G)

- 31 Upínací hrot

(Obr H)

- 32 Kopírovacie puzdro

Opis funkcie

Prístroj je vybavený rotujúcim rezným nástrojom (frézou) a základnou doskou. Plynuľo nastaviteľné nastavenie hĺbky frézovania a odsávanie prachu umožňujú komfortnú prácu.

Funkcia prvkov obsluhy je uvedená v nasledujúcich opisoch.

Technické údaje**Horná frézaPOF 1200 E4**

Dimenzačné napätie U 230 V~, 50 Hz

Dimenzačný výkon P 1200 W

Trieda ochrany \square II (dvojité izolácia)

Vol'nobežné otáčky n_0

..... 11000-30000 min⁻¹

Hmotnosť \approx 2,7 kg

Uchytenie nástroja 6 mm/8 mm

Hladina akustického tlaku (L_{pA})

..... 93 dB; K=3 dB

Hladina akustického výkonu (L_{WA})

- odmeraná 101 dB; K=3 dB

Vibrácie (a_h)

-Držadlo +Vypínač zap/vyp

..... 3,05 m/s²; K=1,5 m/s²

-Držadlo 3,12 m/s²; K=1,5 m/s²

Hodnoty hluku a vibrácií boli stanovené podľa noriem a ustanovení uvedených vo vyhlásení o zhode.

Uvedené celkové hodnoty vibrácií a uvedené hodnoty emisií hluku boli merané podľa normovaného skúšobného postupu a môžu sa použiť na porovnanie jedného elektrického náradia s druhým. Uvedené celkové hodnoty vibrácií a uvedené hodnoty emisií hluku sa môžu použiť tiež na predbežný odhad zaťaženia.

▲ VAROVANIE! Emisie vibrácií a hluku sa môžu počas skutočného používania elektrického náradia odlišovať od uvedených hodnôt, v závislosti od druhu a spôsobu, akým sa elektrické náradie používa. Zaťaženie spôsobené vibráciami sa pokúste udržať tak malé, ako je to možné. Príkladné opatrenie na zníženie zaťaženia vibráciami je obmedzenie pracovného času. Pritom sa zohľadnia všetky podiely cyklu prevádzky (napríklad časy, kedy je elektrické náradie vypnuté a také, kedy je zapnuté, ale bez zaťaženia).

▲ VAROVANIE! Brúsenie tenkého kovového plechu alebo iných ľahko vibrujúcich štruktúr s veľkým povrchom môže viesť k zvýšenému zaťaženiu hlukom a k vyšším celkovým emisiám hluku (až do 15 dB), ako sú uvedené hodnoty emisie hluku. Používajte napríklad ťažké flexibilné tlmiace rohože, aby sa zabránilo vyžarovaniu hluku takýchto obrobkov. Zohľadnite zvýšené emisie hluku a noste primeranú ochranu sluchu.

Bezpečnostné pokyny

Tento odsek sa zaoberá základnými bezpečnostnými pokynmi pri používaní prístroja.

Význam bezpečnostných pokynov

▲ NEBEZPEČENSTVO! Keď tento bezpečnostný pokyn nebudete dodržiavať, nastane úraz. Následkom je ťažké telesné poranenie alebo smrť.

▲ VAROVANIE! Keď tento bezpečnostný pokyn nebudete dodržiavať, môže nastať úraz. Následkom je možné telesné poranenie alebo smrť.

▲ OPATRNE! Keď tento bezpečnostný pokyn nebudete dodržiavať, nastane úraz. Následkom je možné ľahké alebo stredne ťažké telesné poranenie.

UPOZORNENIE! Keď tento bezpečnostný pokyn nebudete dodržiavať, nastane úraz. Následkom sú možné vecné škody.

Piktogramy a symboly

Piktogramy na prístroji



Pozor!



Prečítajte si návod na obsluhu



Trieda ochrany



Pracujte vždy oboma rukami!



Používajte ochranu očí



Používanie ochrany sluchu



Používajte ochranné rukavice



Používanie ochrany dýchania



Nebezpečenstvo v dôsledku zásahu elektrickým prúdom! Pred opravou a údržbou vyťahnite pripojovaciu zástrčku zo zásuvky.



Smer otáčania



Elektrické prístroje nepatria do domového odpadu.

Všeobecné bezpečnostné upozornenia pre elektrické náradie

▲ VAROVANIE! Prečítajte si všetky bezpečnostné upozornenia, pokyny, špecifikácie a pozrite si ilustrácie dodané s týmto elektrickým náradím. Nedodržanie ktoréhokoľvek z pokynov uvedených nižšie môže mať za následok úraz elektrickým prúdom, požiar a/alebo ťažké poranenie. **Tieto upozornenia a pokyny starostlivo uschovajte na budúce použitie.**

Pojem „elektrické náradie“ používaný v nasledujúcom texte sa vzťahuje na elektrické náradie napájané zo siete (s prívodným káblom) a na elektrické náradie napájané akumulátorom (bez prívodného kábla).

1. **BEZPEČNOSŤ NA PRACOVISKU**
 - a) **Pracovisko vždy udržiavajte čisté a dobre osvetlené.** Ak je na pracovisku neporiadok a je neosvetlené, môžu vzniknúť pracovné úrazy.
 - b) **Nepoužívajte elektrické náradie vo výbušnom prostredí, napr. tam, kde sa nachádzajú horľavé kvapaliny, plyny alebo prach.** Elektrické náradie vytvára iskry, ktoré by mohli zapáliť prach alebo výpary.
 - c) **Nedovoľte deťom a iným nepovolánym osobám priblížiť sa k vám, keď používate elektrické náradie.** Ak by ste sa nesústredili, môžete stratiť kontrolu nad náradím.

2. ELEKTRICKÁ BEZPEČNOST

- a) **Zástrčka na prívodnom kábli elektrického náradia sa musí zapojiť do zodpovedajúcej zásuvky. Zástrčku nijakým spôsobom neupravujte. S uzemneným elektrickým náradím nepoužívajte žiadne zástrčkové adaptéry.** Neupravované zástrčky a vhodné zásuvky znižujú riziko úrazu elektrickým prúdom.
- b) **Vyhýbajte sa telesnému kontaktu s uzemnenými povrchmi, ako sú potrubia, vykurovacie telesá, sporáky a chladničky.** Ak je vaše telo uzemnené, hrozí zvýšené riziko úrazu elektrickým prúdom.
- c) **Nevystavujte elektrické náradie dažďu ani vlhkosti.** Vniknutie vody do elektrického náradia zvyšuje riziko úrazu elektrickým prúdom.
- d) **Nepoužívajte prívodný kábel na iné než určené účely. Prívodný kábel nikdy nepoužívajte na nosenie elektrického náradia, elektrické náradie zaň neťahajte ani ho zaň nevyberajte zo zásuvky. Prívodný kábel udržiavajte mimo dosahu tepla, oleja, ostrých hrán alebo pohyblivých častí.** Poškodené alebo zamotané prívodné káble zvyšujú riziko úrazu elektrickým prúdom.
- e) **Keď pracujete s elektrickým náradím vonku, použite predĺžovací kábel vhodný do vonkajšieho prostredia.** Použitie predĺžovacieho kábla do vonkajšieho prostredia znižuje riziko úrazu elektrickým prúdom.
- f) **Ak s elektrickým náradím musíte pracovať vo vlhkom prostredí, použite napájanie chránené prúdovým chráničom (RCD).** Po-

užitie prúdového chrániča znižuje riziko úrazu elektrickým prúdom.

3. BEZPEČNOSŤ OSÔB

- a) **Sústredte sa na to, čo robíte, a s elektrickým náradím pracujte uvážlivo. Elektrické náradie nepoužívajte, keď pociťujete únavu, ste pod vplyvom drog, alkoholu alebo liekov.** Aj krátka nepozornosť pri používaní elektrického náradia môže zapríčiniť vážne zranenie.
- b) **Používajte osobné ochranné prostriedky. Vždy používajte ochranné okuliare.** Používanie ochranných prostriedkov, ako je maska proti prachu, protišmyková bezpečnostná obuv, prilba alebo chrániče sluchu, v závislosti od príslušných podmienok, znižuje riziko zranenia.
- c) **Zabráňte neúmyselnému zapnutiu elektrického zariadenia. Pred pripojením elektrického náradia k napájaniu a/alebo vložením akumulátora, zdvíhaním alebo prenášaním elektrického náradia dbajte na to, aby bol spínač vo vypnutej polohe.** Ak prenášate elektrické náradie a máte prst na spínači alebo privediete energiu do elektrického náradia, ktoré má zapnutý spínač, môže to spôsobiť nehodu.
- d) **Pred zapnutím elektrického náradia odstráňte nastavovací nástroj alebo kľúč na skrutky.** Kľúč alebo nastavovací nástroj pripevnený k otáčajúcej sa časti elektrického náradia môže spôsobiť zranenie.
- e) **Nenačahujte sa. Vždy stojte pevne a udržiavajte rovnováhu.** Elektrické náradie tak budete mať v nepredvídaných situáciách lepšie pod kontrolou.

f) **Majte oblečený vhodný odev. Nenoste voľné oblečenie ani šperky. Vlasmi ani odevom sa nepribližujte k pohyblivým časťam.** Pohyblivé časti by mohli zachytiť voľné oblečenie, šperky alebo dlhé vlasy.

g) **Ak je k elektrickému náradu možné pripojiť zariadenia na odsávanie a zachytávanie prachu, pripojte ich a dbajte na ich správne používanie.** Používanie zachytávania prachu znižuje nebezpečenstvo, ktoré so sebou prach prináša.

h) **Hoci elektrické náradie často používate, a tak ho dobre poznáte, dávajte si stále pozor a neprehliadajte zásady bezpečného používania elektrického náradia.** Nedbalosť môže viesť v zlomku sekundy k vážnym zraneniam.

4. POUŽÍVANIE A STAROSTLIVOSŤ O ELEKTRICKÉ NÁRADIE

a) **Elektrické náradie nepreťažujte. Používajte elektrické náradie vhodné na daný typ práce.** Vďaka použitiu vhodného elektrického náradia v súlade s účelom, na ktorý bolo vyrobené, sa vám bude pracovať lepšie a práca bude bezpečnejšia.

b) **Elektrické náradie nepoužívajte, ak sa spínačom nedá zapnúť a vypnúť.** Elektrické náradie, ktoré sa pomocou spínača nedá ovládať, nie je bezpečné a musíte ho dať opraviť.

c) **Skôr, ako budete elektrické náradie nastavovať, meniť jeho príslušenstvo alebo ho odložíte, vytiahnite zástrčku z napájania a/alebo z neho vysuňte akumulátor, ak je to možné.** Takéto preventívne opatrenia znížia rizi-

ko neúmyselného zapnutia elektrického náradia.

d) **Ak elektrické náradie nepoužívate, odložte ho mimo dosahu detí a nedovoľte osobám, ktoré ho nevedia používať alebo nie sú oboznámené s týmito pokynmi, elektrické náradie používať.** Elektrické náradie je nebezpečné, ak ho používajú neskúsené osoby.

e) **Elektrické náradie a príslušenstvo udržiavajte v dobrom stave. Skontrolujte, či nie sú pohyblivé časti v nesprávnej polohe alebo zaseknuté, či nie sú niektoré časti poškodené alebo či niečo nebráni chodu elektrického náradia. Ak je elektrické náradie poškodené, nepoužívajte ho, kým nebude opravené.** Veľa nehôd je spôsobených nedostatočnou údržbou elektrického náradia.

f) **Rezné nástroje udržiavajte ostre a čisté.** Keď sa rezné nástroje dobre udržiavajú a majú ostre rezné hrany, je menšia pravdepodobnosť, že sa zaseknú, a ľahšie sa s nimi pracuje.

g) **Elektrické náradie, príslušenstvo, vložené nástroje atď. používajte podľa týchto pokynov. Pri používaní zohľadnite pracovné podmienky a vykonávanú prácu.** Používanie elektrického náradia na inú prácu, než na ktorú sú určené, môže viesť k nebezpečným situáciám.

h) **Rukováti a úchopové plochy udržiavajte suché a čisté. Dbajte na to, aby neboli znečistené olejom alebo plastickým mazivom.** Šmyklavé rukováti a úchopové plochy neumožňujú bezpečnú manipu-

láciu a ovládanie náradia v neočakávaných situáciách.

5. SERVIS

- a) **Elektrické náradie si dajte opraviť len kvalifikovanému opravárovi, ktorý používa len originálne náhradné diely.** Vďaka tomu bude elektrické náradie aj naďalej bezpečné.

Bezpečnostné pokyny pre vrchné frézy

- **Elektrické náradie držte iba za izolované rukoväte, pretože fréza môže zasiahnuť vlastné pripojovacie vedenie.** Kontakt s elektrickým vedením pod napätím môže viesť pod napätie tiež kovové časti prístroja a tak by mohlo dôjsť k zásahu elektrickým prúdom.
- **Obrobok pomocou svoriek alebo iným praktickým spôsobom pripevnite k stabilnému podkladu.** Ak by ste obrobok držali rukou alebo proti telu, bol by nestabilný a mohlo by to viesť k strate kontroly.

Ďalšie bezpečnostné pokyny

- Dávajte pozor na to, aby sa sieťové napätie zhodovalo s údajmi na typovom štítku.
- Ak je poškodený sieťový pripojovací kábel, musí ho vymeniť výrobca alebo jeho zástupca, aby sa predišlo ohrozeniu bezpečnosti. Obráťte sa na servisné centrum.
- Prístroj zapojte iba do zásuvky s ochranným zariadením proti chybovému prúdu (FI spínač) s menovitým chybovým prúdom nie väčším ako 30 mA.
- **Používajte len príslušenstvo, ktoré odporúča spoločnosť PARKSIDE.** Nevhodné príslušenstvo

môže spôsobiť úraz elektrickým prúdom alebo požiar.

Zostatkové riziká

Aj keď toto elektrické náradie obsluhujete podľa predpisov, vždy ostávajú existovať zostatkové riziká. V súvislosti s konštrukciou a vyhotovením elektrického náradia sa môžu vyskytnúť nasledujúce nebezpečenstvá:

- Poškodenia očí, ak sa nenosí vhodná ochrana očí.
- Poškodenia pľúc, ak sa nenosí vhodná ochrana dýchania.
- Poškodenia sluchu, ak sa nenosí vhodná ochrana sluchu.
- Poškodenia zdravia, ktoré sú spôsobené vibráciami na rameno-ruku, ak sa prístroj používa dlhší čas alebo sa riadne nepoužíva a nevykonáva sa na ňom riadna údržba.
- Rezné poranenia

▲ VAROVANIE! V dôsledku elektromagnetického poľa sa vytvára nebezpečenstvo, zatiaľ čo je prístroj v prevádzke. Toto pole môže za určitých okolností rušiť aktívne alebo pasívne lekárske implantáty. Aby sa znížilo nebezpečenstvo ťažkých alebo smrteľných zranení, odporúčame osobám s lekárske implantátmi, aby skôr než začnú prístroj obsluhovať, prekonzultovali to so svojim lekárom a výrobcom medicínskeho implantátu.

Príprava

▲ VAROVANIE! Nebezpečenstvo poranenia v dôsledku nechcene rozbehnutého prístroja. Pripojovaciu zástrčku zastrčte do zásuvky až vtedy, keď je prístroj úplne pripravený na nasadenie.

Ovládacie prvky

Pred prvou prevádzkou prístroja spoznajte ovládače.

- **Aretácia vretena (5)**
 - Aretuje vreteno pri montáži/demontáži vloženého nástroja.
- **Vypínač zap/vyp (10)**
 - Zapnutie: Stlačíť
 - Vypnutie: Pustiť
- **Blokovanie zapnutia (11)**
 - Zablokuje vypínač zap/vyp proti neúmyselnému stlačeniu.
 - Odblokovanie: Stlačíť
- **Otočné koliesko (13)**
 - Pomocou regulátora otáčok (13) si môžete vybrať medzi siedmimi stupňami otáčok: $11000-30000 \text{ min}^{-1}$

Výmena upínacieho puzdra

Upozornenia

- Používajte iba frézy s priemerom stopky vhodným k zabudovanému upínaciu puzdru.
- Používajte iba frézy, ktoré sú vhodné pre otáčky elektrického náradia.

Všetky frézy dodané v 6 dielnej súprave fréz majú stopku 8 mm. Pre frézy so stopkou 6 mm vymeňte upínacie puzdro.

Potrebné náradie a pomocné prostriedky

- Vidlicový kľúč (22)
- Kliešte

Postup (Obr A)

1. Stlačte a podržte aretáciu vretena (5).
2. Pomocou vidlicového kľúča (22) odskrutkujte prevlečnú maticu (6).
3. Uvoľnite aretáciu vretena (5).
4. Odoberte vložené upínacie puzdro pomocou klieští.
5. Vložte želané upínacie puzdro. Počuteľne zapadne.
6. Prevlečnú maticu (6) naskrutkujte znova voľnejšie.

Montáž a demontáž paralelného dorazu

Montáž paralelného dorazu (Obr B)

1. Uvoľnite krídlové skrutky (9).
2. Zasuňte klznú tyč (18) do uchytení na základnej doske (8).
3. Krídlové skrutky znova pevne utiahnite.
4. Paralelný doraz (15) príp. presuňte na klznú tyč.
5. Dotiahnite fixačné skrutky (16).

Demontáž paralelného dorazu (Obr B)

1. Uvoľnite krídlové skrutky (9).
2. Vytiahnite klznú tyč (18) z uchytení na základnej doske (8).
3. Krídlové skrutky znova pevne utiahnite.

Montáž a demontáž frézy



Pri zakladaní a výmene fréz nosite ochranné rukavice, aby ste zabránili porezaniam a popáleniam.

⚠ OPATRNE! Prevlečné matice (6) uťahujte iba s nasadenou frézku. Upínacie puzdro sa môže poškodiť.

Postup (Obr C)

1. Stlačte a podržte aretáciu vretena (5).
2. Pomocou vidlicového kľúča (22) uvoľnite prevlečnú maticu (6) natoľko, aby ste mohli založiť frézu.
3. Uvoľnite aretáciu vretena (5).
4. Zasuňte požadovanú frézu do už namontovaného upínacieho puzdra (7, 14). Stopka frézy sa musí zasunúť aspoň 20 mm.
5. Stlačte a podržte aretáciu vretena (5).
6. Prevlečnú maticu (6) pevne utiahnite pomocou vidlicového kľúča (22).
7. Uvoľnite aretáciu vretena (5).

Nastavenie hĺbky frézovania

Postup (Obr D)

1. Príp. zaistíte páku (1).
2. Postavte prístroj na obrobok.
3. Otočte stupňový doraz (4) na najspodnejšiu polohu.
4. Uvoľnite aretačnú skrutku (23).
5. Uvoľnite páku (1).
6. Prístroj pomaly tlačte smerom dole, kým sa fréza nedotkne obrobku.
7. Zaareťujte páku (1).
8. Zatlačte hĺbkový doraz smerom dole, kým tento nebude dosadať na stupňovom doraze.
9. Nastavte hĺbkový doraz na želanú hĺbku frézovania.
UPOZORNENIE! Zobrazená hodnota na stupnici hĺbkového dorazu nezodpovedá skutočnej hĺbke frézovania.
10. Zaareťujte aretačnú skrutku (23).
11. Uvoľnite páku (1).
12. Prístroj vedzte znova späť nahor.
13. Skontrolujte hĺbku frézovania pomocou praktického pokusu.

Jemné nastavenie

1. Uvoľnite páku (1).
2. Prístroj zatlačte smerom dole, kým hĺbkový doraz (19) nebude doliehať na stupňovom doraze (4).
3. Zaareťujte páku (1).
4. Uvoľnite aretačnú skrutku (23).
5. Hĺbku frézovania nastavte pomocou regulátora (19a) (napr. na nulovom bode stupnice na hĺbkovom doraze).
6. Zaareťujte aretačnú skrutku (23).
7. Uvoľnite páku (1).
8. Prístroj vedzte znova späť nahor.
9. Skontrolujte hĺbku frézovania pomocou praktického pokusu.

Montáž adaptéra na externé odsávanie prachu

Pomocou pripojenia odsávania prachu môžete pri práci znížiť vznik prachu. Adaptér na externé odsávanie prachu (20) sa môže vložiť do dvoch polôh tak, aby sa mohlo odsávanie uskutočňovať zľava alebo sprava.

UPOZORNENIE! Vysávač musí byť vhodný pre opracovávaný materiál. Ak vzniká zdraviu škodlivý prach, použite špeciálny vysávač prachu.

Potrebné náradie a pomocné prostriedky

- Krížový skrutkovač (nedodané súčasne)

Postup (Obr E)

1. Nastavte prístroj na najvyššiu hĺbku frézovania (*Nastavenie hĺbky frézovania*, S. 131).
2. Adaptér na externé odsávanie prachu (20) nasadíte do vybrania v základnej doske (8).
3. Adaptér na externé odsávanie prachu (20) upevníte pomocou priložených skrutiek (21).
4. Saciu hadicu vysávača pripojte na adaptér na externé odsávanie prachu (20).

Prevádzka

Zapnutie a vypnutie

Predpoklady

Zapnutie

1. Prístroj pripojte na sieťové napätie.
2. Stlačte blokovanie zapnutia (11).
3. Stlačte vypínač zap/vyp (10).
4. Blokovanie zapnutia (11) pustite.
5. Pritom skontrolujte, či vložený nástroj beží bezchybne v kruhovom chode. Ak nie: Vymeňte vložený nástroj.

- Počkajte, kým prístroj dosiahne svoje plné otáčky.
- Nástroj ved'te proti obrobku.

Vypnutie

- Vyberte nástroj z obrobku.
- Uvoľnite vypínač zap/vyp (10).
- Skôr než elektrické náradie odložíte, počkajte, kým sa nezastaví.
- Keď necháte prístroj bez dohľadu alebo ste hotoví s prácou, vytiahnite pripojovaciu zástrčku prístroja zo zásuvky.

Pracovné pokyny

Frézovanie

▲ VAROVANIE! Nebezpečenstvo poranenia! Frézujte vždy proti smeru posuvu. Prítom sa náradie pohybuje proti smeru otáčania frézy. Dávajte pozor na šípku smeru otáčania (3) na prístroji.

▲ VAROVANIE! Nebezpečenstvo poranenia! Nikdy nefrézujte v smere posuvu (v smere otáčania). Prístroj sa vám môže vytrhnúť z ruky.

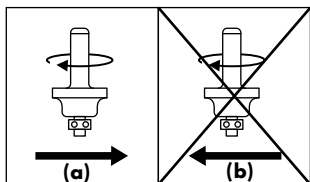

Všeobecné upozornenia

- Používajte len frézy, na ktorých uvedené dovolené otáčky sú minimálne tak vysoké ako na prístroji uvedené najvyššie otáčky prístroja.
- Používajte vždy vhodný nástroj.
- Nepoužívajte tupé alebo poškodené nástroje a diely príslušenstva.
- Zohľadnite, že fréza vyčnieva dole zo základnej dosky. Nepoškodte tým váš obrobok alebo iné predmety.

Postup (Obr F)

- Obrobok upevnite na pracovnú plochu.
- Založte frézu.
- Nastavte požadovanú hĺbku frézovania.
- Zapnite prístroj.
- Prístroj ved'te bližšie k obrábanému miestu.
- Pri práci držte prístroj pevne oboma rukami. Dávajte pozor na to, aby prsty nesiahali do oblasti pod pohonnú jednotku a frézujte s rovnomerným posuvom (Obr F) .
- Prístroj vypnite.

▲ VAROVANIE! Nebezpečenstvo poranenia! Po vypnutí prístroja sa fréza ešte pohybuje nejaký čas ďalej. Nedotýkajte sa pohybujúcej sa frézy a neodkladajte prístroj, kým sa fréza úplne nezastaví.

Frézovanie hrán a profilov

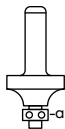

Pri frézovaní hrán a profilov bez paralelného dorazu musí byť fréza vybavená s prítlačným krúžkom (a) ako vedením.

Postup

- Zapnutý prístroj ved'te na obrobok, kým prítlačný krúžok nebude dosadať na hrane obrobku.
- Náradie ved'te oboma rukami pozdĺž hrany obrobku. Nevynakladajte nadmerný tlak.

Frézovanie s paralelným dorazom

S paralelným dorazom môžete frézovať drážky a profily, pričom rovnobežný doraz vediete v nastavenej vzdialenosti pozdĺž hrany obrobku.

UPOZORNENIE! Frézovanie v plnom materiáli je možné iba v malých krokoch (hĺbka úberu max. 1 - 2 mm). Hlbšie drážky

sa musia frézovať vo viacerých pracovných prechodoch.

Postup

1. *Montáž a demontáž paralelného dorazu*, S. 130
2. Hĺbku frézovania nastavte na 1 – 2 mm (*Nastavenie hĺbky frézovania*, S. 131).
3. Uistite sa, že paralelný doraz (15) dosadá korektne na hranu obrobku.
4. Zapnite prístroj.
5. Prístroj ved'te s bočným tlakom na paralelný doraz (15) na hrane obrobku. Paralelný doraz (15) funguje ako bočné vedenie.
UPOZORNENIE! Vždy znova skontrolujte pravouhlosť drážky.
6. Zopakujte pracovné kroky 4 – 5 až do želaného výsledku.

Frézovanie s upínacím hrotom

Pomocou upínacieho hrotu môžete frézovať kruhové tvary.

Potrebné náradie a pomocné prostriedky

- Vidlicový kľúč (22)

Postup (Obr G)

1. Otočte paralelný doraz (15), aby dorazová hrana ukazovala nahor (*Montáž a demontáž paralelného dorazu*, S. 130).
2. Upínací hrot (31) priskrutkujte na paralelnom doraze. Upínací hrot pritom zaistíte kontramaticou s pozdĺžnym otvorom vidlicového kľúča (22).
3. Zastrčte upínací hrot (31) do označeného stredu kruhu, ktorý sa má frézovať.
4. Ved'te prístroj ako kružidlo v kruhu okolo upínacieho hrotu.

Frézovanie menších polomerov

Postup

1. Uvoľnite skrutky na čeľustiach (17) paralelného dorazu (15).
2. Roztiahnite čeľuste (17) až na doraz.
3. Čeľuste (17) znova upevnite pomocou skrutiek.
Centrovací hrot teraz možno viesť bližšie k prístroju.

Frézovanie s kopírovacím puzdrom

Pomocou kopírovacieho puzdra (32) môžete prenášať obrysy šablóny na obrobky.

Upozornenia

- Založte frézu, ktorej priemer je menší než vnútorný priemer kopírovacieho puzdra.

Potrebné náradie a pomocné prostriedky

- Krížový skrutkovač (nedodaný súčasne)

Založenie kopírovacie puzdra (Obr H)

1. Odskrutkujte prípadný adaptér odsávania.
2. Založte zospodu kopírovacie puzdro (32) do základnej dosky (8). Obežný krúžok musí smerovať dole.
3. Upevnite kopírovacie puzdro (32) pomocou priložených skrutiek (21).

Postup

1. *Nastavenie hĺbky frézovania*, S. 131
2. Uvoľnite páku (1) a spúšťajte prístroj smerom dole, kým sa nedosiahne predtým nastavená hĺbka frézovania.
3. Ved'te prístroj s prečnievajúcim kopírovacím puzdrom (32) pozdĺž šablóny. Pracujte s miernym prítlakom.
UPOZORNENIE! Šablóna musí byť minimálne tak vysoká ako obežný krúžok kopírovacieho puzdra.

Preprava

Pokyny k preprave prístroja:

- Prístroj vypnite a vytiahnite pripojovaciu zástrčku zo zásuvky. Uistite sa, či sa úplne zastavili všetky pohyblivé diely.
- Odstráňte vložený nástroj.
- Prístroj noste vždy za držadlo (2).

Čistenie, údržba a skladovanie

▲ VAROVANIE! Zásah elektrickým prúdom! Nebezpečenstvo poranenia v dôsledku nechcene rozbehnutého prístroja. Chráňte sa pri údržbárskych a čistiacich prácach. Prístroj vypnite a vytiahnite pripojovaciu zástrčku zo zásuvky.

Údržbárske a opravárske práce, ktoré nie sú opísané v tomto návode, nechajte vykonať nášmu servisnému centru. Používajte len originálne náhradné diely.

Čistenie

▲ VAROVANIE! Zásah elektrickým prúdom! Prístroj nikdy nestriekajte vodou.

UPOZORNENIE! Nebezpečenstvo poškodenia. Chemické látky môžu pôsobiť na plastové diely prístroja. Nepoužívajte žiadne čistiace prostriedky, resp. rozpúšťadlá.

- Vetráciu štrbinu, kryt motora a držadlo prístroja udržiavajte čisté. Na tento účel použite vlhkú utierku alebo kefu.

Údržba

1. Pred každým použitím skontrolujte prístroj, či nemá zjavné chyby, ako sú uvoľnené, opotrebované alebo poškodené diely.

2. V prípade, že sa uvoľnilo guľôčkové ložisko (b) frézy, opäť ho dotiahnite inbusovým kľúčom.

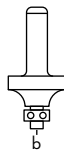

Skladovanie

Prístroj a príslušenstvo skladujte vždy:

- v čistote
- v suchu
- chránené pred prachom
- mimo dosahu detí

Likvidácia/ochrana životného prostredia

Prístroj, príslušenstvo a obal odovzdajte na ekologické opätovné zhodnotenie.



Elektrické prístroje nepatria do domového odpadu.

Symbol preškrtnutého kontajnera na koleskách znamená, že tento výrobok sa po skončení jeho životnosti nesmie likvidovať ako netriedený komunálny odpad.

Smernica 2012/19/EÚ o odpade z elektrických a elektronických zariadení:

Spotrebiteľia sú zo zákona povinní elektrické a elektronické zariadenia na konci ich životnosti odovzdať na ekologickú recykláciu. Týmto spôsobom je zabezpečené zhodnotenie šetrné k životnému prostrediu a zdrojom.

V závislosti od národných zákonov, máte tieto možnosti:

- vrátenie na predajnom mieste,
- odovzdanie na oficiálnom zbernom mieste,
- zaslanie späť výrobcovi/distribútorovi.

Netýka sa to dielov príslušenstva a pomocných prostriedkov bez elektrických

komponentov, pripojených k starým prístrojom.

Vyhľadavanie chýb

Nasledujúca tabuľka vám pomôže odstrániť malé poruchy:

Problém	Možná príčina	Odstránenie poruchy
Prístroj sa nespustí	Chýba sieťové napätie	Skontrolujte zásuvku, sieťový pripojovací kábel, pripojovaciu zástrčku, poistku, v prípade potreby oprava prostredníctvom odborného elektrikára.
	Vypínač zap/vyp (10) je chybný	Obráťte sa na servisné centrum.
	Porucha motora	Obráťte sa na servisné centrum.
Motor je pomalý a zostane stáť	Zariadenie preťažené obrobkom	Znížte tlak na vložený nástroj
		Obrobok nevhodný
Prístroj pracuje prerušovane	Uvoľnený vnútorný kontakt	Obráťte sa na servisné centrum.
	Vypínač zap/vyp (10) je chybný	
Frézovanie prebieha nerovno	Paralelný doraz 15 nie je vložený	<i>Montáž a demontáž paralelného dorazu, S. 130</i>
Obrobok vykazuje stopy po spálení	Nevhodná alebo tupá fréza	Vymeňte frézu
	Hĺbka frézovania je príliš veľká	<i>Nastavenie hĺbky frézovania, S. 131</i>
Okraje frézovania sú vytrhávané	Fréza je opotrebovaná a neostrá	Vymeňte frézu
Vo frézovaní sú ryhy a nerovnosti	Rezná hrana frézy je poškodená	
Prach sa neodsáva	Vysávač nie je zapnutý	Vysávač zapnite pred frézovaním
	Sacia hadica alebo adaptér na externé odsávanie prachu sú upchané	Odstránenie upchatí a blokování

Náhradné diely a príslušenstvo

Náhradné diely a príslušenstvo dostanete na www.grizzlytools.shop.

Ak by sa pri vašom procese objednávania mali vyskytnúť problémy, kontaktujte nás cez náš internetový obchod. V prípade ďalších otázok sa obráťte na Service-Center, S. 137

Poz. č.	Název	Obj. č.
7 + 14	2× Upínacie puzdro, 8 mm + 6 mm	91110537
15 + 18	Paralelný doraz + 2× Klzná tyč	91110532
19	Hĺbkový doraz	91110528
20	Adaptér pre externé odsávanie prachu	91110529
31	Upínací hrot	91110533
32	Kopírovacie puzdro	91110531
	6-dielna frérovacia súprava	91110536

Servis

Záruka

Vážená zákazníčka, vážený zákazník,
Pre tento prístroj platí záruka 3 roky od dátumu zakúpenia.

Ak je prístroj poškodený, podľa zákona máte právo ho reklamovať u výrobcu produktu. Tieto práva vyplývajúce zo zákona nie sú našou následne opísanou zárukou obmedzené.

Záručné podmienky

Záručná lehota začína dňom zakúpenia. Pokladničný doklad ako originál prosím starostlivo uschovajte. Je potrebný ako dôkaz o zakúpení.

Ak sa počas troch rokov od dátumu zakúpenia tohto produktu vyskytne materiál-
na alebo výrobná chyba, produkt – podľa nášho rozhodnutia – bezplatne opravíme alebo nahradíme. Predpokladom záruky je, že v priebehu trojročnej lehoty bude predložený poškodený prístroj a pokladničný doklad a stručne opísaná chyba a kedy sa vyskytla.

Ak sa v rámci našej záruky chyba pokryje, obdržíte späť opravený alebo nový prístroj. S opravou alebo výmenou produktu sa nezačína nová záručná doba.

Záručná doba a nárok na odstránenie vady

Záručná doba sa poskytnutím záruky nepredlžuje. To platí aj pre nahradené a opravené diely. Prípadné škody a nedostatky vzniknuté už pri zakúpení sa musia ihneď po vybalení ohlásiť. Opravy vykonané po uplynutí záručnej doby sú sponatnené.

Rozsah záruky

Prístroj bol vyrobený podľa prísnych smer-
níc kvality a pred dodaním bol svedomite kontrolovaný.

Záruka sa týka materiálových alebo výrobných chýb. Táto záruka sa nevzťahuje na diely produktu, ktoré sú vystavené normálnemu opotrebeniu a preto sa môžu považovať za opotrebované diely (napr. Fréza, príslušenstvo) alebo na poškodenia na krehkých dieloch (napr. Spínač).

Táto záruka zaniká, ak bol produkt používaný poškodený, neodborne alebo nebo-

la vykonávaná údržba. Taktiež na škody spôsobené vodou, mrazom, bleskom a ohňom alebo nesprávnou prepravou. Pre odborné používanie produktu je nutné presne dodržiavať všetky návody uvedené v návode na obsluhu. Bezpodmienečne sa vyhňte používaniu, ktoré sa v návode na obsluhu neodporúča alebo pred ktorým ste boli vystríhaní.

Produkt je určený len pre súkromné použitie a nie v oblasti podnikania. Záruka zaniká pri nesprávnom a neodbornom používaní, pri násilnom používaní a pri zásahoch, ktoré neboli vykonané v našej servisnej pobočke.

Postup v prípade reklamácie

Pre zabezpečenie rýchleho spracovania vašej žiadosti postupujte prosím podľa nasledujúcich pokynov:

- Pri všetkých požiadavkách predložte pokladničný doklad a číslo artiklu (IAN 426593_2301) ako dôkaz o zakúpení.
- Číslo artiklu nájdete na typovom štítku.
- Ak sa vyskytnú chyby funkcie alebo iné nedostatky, kontaktujte najskôr následne uvedené servisné oddelenie **telefonicky** alebo **emailom**. Následne obdržíte ďalšie informácie o priebehu vašej reklamácie.
- Produkt evidovaný ako poškodený môžete po dohode s našim zákazníckym servisom, s priloženým dokladom o zakúpení (pokladničný doklad) a s údajmi, v čom chyba spočíva a kedy vznikla, zaslať bez poštovného na adresu servisu, ktorá vám bude oznámená. Pre zabránenie dodatočných nákladov a problémov pri prevzatí použite len tú adresu, ktorá vám bude oznámená. Nezasielajte prístroj ako nadmerný to-

var na náklady príjemcu, expresne alebo s iným špeciálnym nákladom. Prístroj zašlite so všetkými časťami príslušenstva dodanými pri zakúpení a zabezpečte dostatočne bezpečné prepravné balenie.

Opravný servis

Ohľadom opráv, **ktoré nepodliehajú záruke**, sa obráťte na Servisné centrum. Tam dostanete s ochotou predbežný návrh nákladov.

- Môžeme spracovať iba prístroje, ktoré boli zaslané dostatočne zabalené a ofrankované.

Upozornenie: Váš prístroj pošlite, prosím, vyčistený a s upozornením na chybu na adresu uvedenú Servisným centrom.

- Prístroje zaslané bez úhrady prepravného, ako aj prístroje, ktoré boli zaslané ako veľkorozmerný náklad, expresom alebo s iným špeciálnym prepravným nebudú prevzaté.
- Vaše zaslané, chybné prístroje zlikvidujeme bezplatne.

Service-Center

SK Servis Slovensko
Tel.: 0850 232001
E-mail: grizzly@lidl.sk
IAN 426593_2301

Importér

Zohľadnite, prosím, že nasledujúca adresa nie je servisná adresa. Najprv kontaktujte hore uvedené servisné centrum.

Grizzly Tools GmbH & Co. KG
Stockstädter Str. 20
63762 Grobostheim
NEMECKO
www.grizzlytools.de

Preklad originálneho vyhlásenia o zhode ES

Výrobok: **Horná fréza**

Model: **POF 1200 E4**

Sériové číslo: 000001 - 157000

Uvedený predmet vyhlásenia je v zhode s príslušnými harmonizačnými právnymi predpismi Únie:

2006/42/EC • 2014/30/EU • 2011/65/EU & (EU) 2015/863

Vyššie opísaný predmet vyhlásenia je v zhode so smernicou Európskeho parlamentu a Rady 2011/65/EU z 8. júna 2011 o obmedzení používania určitých nebezpečných látok v elektrických a elektronických zariadeniach.

Na zabezpečenie zhody sa použili tieto harmonizované normy a vnútroštátne normy a predpisy:

**EN 62841-1:2015/A11:2022 • EN 62841-2-17:2017
EN IEC 63000:2018**

**EN IEC 55014-1:2021 • EN IEC 55014-2:2021
EN IEC 61000-3-2:2019/A1:2021 • EN 61000-3-3:2013/A2:2021**

Toto vyhlásenie o zhode sa vydáva na výhradnú zodpovednosť výrobcu:

CE Grizzly Tools GmbH & Co. KG
Stockstädter Str. 20
63762 Großostheim
NEMECKO
10.08.2023



Christian Frank
Splnomocnený zástupca dokumentácie

Tartalomjegyzék

Bevezető.....	139
Rendeltetésszerű használat.....	139
A csomag tartalma / Tartozékok....	140
Áttekintés.....	140
Működés leírása.....	141
Műszaki adatok.....	141
Biztonsági utasítások.....	141
A biztonsági utasítások jelentése....	141
Piktogramok és szimbólumok.....	142
Általános elektromos szerszám biztonsági figyelmeztetések.....	142
Felsőmarókra vonatkozó biztonsági utasítások.....	145
További biztonsági utasítások.....	145
Maradvány-kockázatok.....	145
Előkészítés.....	145
Kezelőelemek.....	146
Befogógyűrű csere.....	146
Párhuzamos ütköző felszerelése és leszerelése.....	146
Marószerszám felszerelése és leszerelése.....	146
Marási mélység beállítása.....	147
Külső porszívó adapter felszerelése.....	147
Üzemeltetés.....	147
Be- és kikapcsolás.....	147
Munkavégzéssel kapcsolatos utasítások.....	148
Szállítás.....	150
Tisztítás, karbantartás és tárolás.....	150
Tisztítás.....	150
Karbantartás.....	150
Tárolás.....	150
Ártalmatlanítás/ Környezetvédelem.....	150
Hibakeresés.....	151
Pótalkatrészek és tartozékok.....	152

JÓTÁLLÁSI TÁJÉKOZTATÓ.....	153
Az eredeti EK -megfelelőségi nyilatkozat fordítása.....	155
Robbantott ábra.....	191

Bevezető

Gratulálunk az új felsőmaró megvásárlásához (a továbbiakban készülék vagy elektromos kéziszerszám).

Vásárlásával kiváló minőségű termék mellett döntött. Ezt a készüléket a gyártás során minőségi vizsgálatnak és végső ellenőrzésnek vetették alá. Ezáltal biztosított a készülék működőképessége.



A használati útmutató a készülék része. Fontos tudnivalókat tartalmaz a biztonság, használatra és ártalmatlanításra vonatkozóan. Olvassa el figyelmesen a használati útmutatót. Ismerje meg a kezelőrészeket és a készülék helyes használatát. A készüléket csak a leírtak szerint és a megadott alkalmazási területen használja. Őrizze meg a használati útmutatót és a készülék harmadik személynek történő továbbadása esetén adja át a készülékhez tartozó valamennyi leírást is.

Rendeltetésszerű használat

A készülék kizárólag a következő felhasználási célra készült:

Hornyok

- szélek
- hosszanti lyukak
- profilok
- marása fa, műanyag és könnyűszerkezetű anyagokból lévő munkadarabok felületein.

A készüléket felnőttek használhatják. 16 éven felüli fiatalok csak felügyelet mellett használhatják a készüléket.

Az elektromos kéziszerszám a következő marótípusokhoz készült:

- profilmaró, Ø 25 mm, R 4 mm
- lekerekítő maró, Ø 22 mm, R 6,3 mm
- V-horonymaró, Ø 12,7 mm, α 90°
- horonymaró, Ø 12 mm
- horonymaró, Ø 6 mm
- homorulatmaró, Ø 22 mm, R 6,3 mm

A készülék minden más, a jelen használati útmutatóban nem kifejezetten engedélyezett használata komoly veszélyt jelenthet a felhasználó számára és kárt okozhat a készülékben. A készüléket kezelő vagy használó személy felel más személyeknek okozott balesetekért vagy tulajdonukon okozott károkért. A készülék a barkács szektorban történő használatra készült. Nem folyamatos ipari használatra tervezték. Ipari használat esetén a garancia érvényét veszti. A gyártó nem vállal felelősséget a nem rendeltetésszerű használatból vagy helytelen kezelésből eredő károkért.

A csomag tartalma / Tartozékok

Csomagolja ki a készüléket és ellenőrizze a csomag tartalmát.

Ártalmatlanítsa megfelelően a csomagolóanyagot.

- Felsőmarógép
- adapter külső porelszívóhoz
- párhuzamos ütköző
- 2×csúszórúd
- befogógyűrű, 8 mm (előre felszerelt)
- befogógyűrű, 6 mm
- 6 darabos marókészlet
- másolóhüvely
- központosító hegy
- villáskulcs
- imbuszkulcs
- Eredeti használati utasítás fordítása

Áttekintés

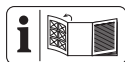

A készülék ábrái az előlő és hátsó kihajtható oldalon találhatóak.

- 1 kar
 - 2 markolat
 - 3 forgásirányt jelző nyíl
 - 4 lépcsős ütköző
 - 5 orsóretesz
 - 6 hollandi anya
 - 7 befogógyűrű, 8 mm
 - 8 alaplemez
 - 9 szárnyascsavar
 - 10 be-/kikapcsoló
 - 11 kapcsolózár
 - 12 hálózati csatlakozóvezeték
 - 13 forgatógomb
 - 14 befogógyűrű, 6 mm
 - 15 párhuzamos ütköző
 - 16 rögzítőcsavar
 - 17 pofák
 - 18 csúszórúd
 - 19 mélységütköző
 - 19a szabályozó
 - 20 adapter külső porelszívóhoz
 - 21 csavar
 - 22 villáskulcs
 - 23 reteszelő csavar
 - 24 imbuszkulcs
- 6 darabos marókészlet**
- 25 profilmaró (Ø 25 mm, R 4 mm)
 - 26 lekerekítő maró (Ø 22 mm, R 6,3 mm)
 - 27 V-horonymaró (Ø 12,7 mm, α 90°)
 - 28 horonymaró (Ø 12 mm)
 - 29 horonymaró (Ø 6 mm)

30 homorulatmaró (\varnothing 22 mm,
R 6,3 mm)

(G ábra)

31 központosító hegy

(H ábra)

32 másolóhüvely

Működés leírása

A készülék egy forgó vágószerszámmal (maró) és egy alaplemezzel van felszerelve. A fokozatmentesen beállítható marási mélység és a porleszívás kényelmes munkavégzést tesz lehetővé.

A kezelőelemek funkciója az alábbi leírásban található.

Műszaki adatok

Felsőmarógép POF 1200 E4

Névleges feszültség U 230 V~, 50 Hz

Névleges teljesítmény P 1200 W

Védelmi osztály ... \square II (kettős szigetelés)

Üresjárat fordulatszám n_0

..... 11000-30000 min⁻¹

Súly \approx 2,7 kg

szerszámbefogó 6 mm/8 mm

Hangnyomásszint (L_{pA}) 93 dB; K=3 dB

Hangerőszint (L_{WA})

- mért 101 dB; K=3 dB

Rezgés (a_{ri})

-markolat +be-/kikapcsoló

..... 3,05 m/s²; K=1,5 m/s²

-markolat 3,12 m/s²; K=1,5 m/s²

A zaj- és rezgésszint értékek a megfelelői nyilatkozatban megnevezett szabványoknak és előírásoknak megfelelően kerültek meghatározásra.

A megadott rezgés-összérték és a megadott zajkibocsátási érték szabványosított mérési eljárással lett meghatározva és felhasználható az elektromos kéziszerszám egy másik készülékkel történő összehasonlítására. A megadott rezgés-összérték és

a megadott zajkibocsátási érték a terhelés előzetes megbecsüléséhez is felhasználható.

▲ FIGYELMEZTETÉS! A rezgés- és zajkibocsátási értékek az elektromos kéziszerszám tényleges használata során eltérhetnek a megadott értékektől az elektromos kéziszerszám használatától függően kerül megmunkálásra. Próbálja a lehető legalacsonyabb szinten tartani a rezgésterhelést. A rezgésterhelés például a munkaidő korlátozásával csökkenthető. Ebben az esetben a működési ciklus minden részét figyelembe kell venni (például amikor az elektromos kéziszerszám ki van kapcsolva, és amikor bár be van kapcsolva, de terhelés nélkül fut).

▲ FIGYELMEZTETÉS! Vékony fémlemek vagy más nagy felületű, könnyen rezgő szerkezetek csiszolása fokozott zajszennyezést és a megadott zajkibocsátási értéknél jóval magasabb teljes zajkibocsátást (akár 15 dB) eredményezhet. Az ilyen munkadarabok zajsugárzásának megelőzése céljából használjon például nehéz, rugalmas csillapító szőnyeget. Vegye figyelembe a megnövekedett zajkibocsátást és viseljen megfelelő hallásvédelmet.

Biztonsági utasítások

Ez a fejezet a készülék használatával kapcsolatos alapvető biztonsági utasításokat tartalmazza.

A biztonsági utasítások jelentése

▲ VESZÉLY! Baleset történik, ha nem tartja be ezt a biztonsági utasítást. Súlyos testi sérülés vagy halál a következménye.

▲ FIGYELMEZTETÉS! Baleset történhet, ha nem tartja be ezt a biztonsági utasítást.

Súlyos testi sérülés vagy halál lehet a következménye.

▲ VIGYÁZAT! Baleset történik, ha nem tartja be ezt a biztonsági utasítást. Enyhe vagy közepes fokú testi sérülés lehet a következménye.

MEGJEGYZÉS! Baleset történik, ha nem tartja be ezt a biztonsági utasítást. Anyagi kár lehet a következménye.

Piktogramok és szimbólumok

Szimbólumok a készüléken



Figyelem!



Olvassa el a használati útmutatót



Védelmi osztály



Mindig két kézzel dolgozzon!



Használjon szemvédőt



Használjon hallásvédőt



Használjon védőkesztyűt



Használjon légzésvédő maszkot



Áramütés veszélye! Javítási és karbantartási munkák előtt húzza ki a csatlakozódugót a csatlakozóaljzatból.



Forgásirány



Az elektromos készülékek nem tartoznak a háztartási hulladékba.

Általános elektromos szerszám biztonsági figyelmeztetések

▲ FIGYELMEZTETÉS! Olvassa el az összes biztonsági figyelmeztetést, utasítást, ábrát és specifikációt, amelyet az elektromos szerszámhoz mellékelünk. Valamennyi felsorolt utasítás figyelmen kívül hagyása áramütéshez, tüzesethez és/vagy súlyos sérüléshez vezethet. **Későbbi hivatkozás céljából mentsen el minden figyelmeztetést és utasítást.**

A figyelmeztetéseken említett „elektromos szerszám” kifejezés egy hálózatról működtetett (vezetékes) elektromos szerszámra vagy akkumulátoros (vezeték nélküli) elektromos szerszámra vonatkozik.

1. A MUNKATERÜLET BIZTONSÁGA

a) Munkaterületét tartsa tisztán és világítsa meg megfelelően.

A rendezetlen vagy sötét területek baleseteket okozhatnak.

b) Ne működtesse az elektromos szerszámokat robbanásveszélyes környezetben, például gyúlékony folyadékok, gázok vagy por jelenlétében. Az elektromos szerszámok szikrát okoznak, amely meggyújthatja a port vagy a füstöt.

c) Az elektromos szerszám működtetése közben tartsa távol a gyerekeket és a nézelődőket. A figyelmet elvonó tényezők következtében elveszítheti a kontrollt.

A figyelmet elvonó tényezők következtében elveszítheti a kontrollt.

2. ELEKTROMOS BIZTONSÁG

a) Az elektromos szerszámok dugaszainak illeszkedniük kell a konnektorhoz. A dugaszt soha semmilyen módon ne módosítsa. Ne használjon semmi-

lyen adapterdugaszt földelt elektromos szerszámokkal. A nem módosított dugaszok és a megfelelő konnektorok csökkentik az áramütés kockázatát.

- b) **Egyik testrésze se érjen a földelt felületekhez, pl. csövek, radiátorok, tűzhelyek és hűtőszekrények.** Fokozottan fennáll az áramütés veszélye, ha a teste földelve van.
 - c) **Ne tegye ki az elektromos szerszámokat esőnek vagy nedves körülményeknek.** Az elektromos szerszámba kerülő víz növeli az áramütés veszélyét.
 - d) **A kábelt ne használja szakszerűtlenül. Soha ne használja a kábelt az elektromos szerszám hordozására, húzására vagy a kihúzáshoz. A kábelt tartsa távol a hőtől, olajtól, éles szélektől vagy mozgó alkatrészekről.** A sérült vagy összegabalyodott kábelek növelik az áramütés veszélyét.
 - e) **A szerszám kültéri működtetésekor, használjon a kültéri használathoz alkalmas hosszabbító kábelt.** A kültéri használatra alkalmas kábel használata csökkenti az áramütés veszélyét.
 - f) **Ha az elektromos szerszám nedves helyen történő üzemeltetése elkerülhetetlen, használjon maradékáram-eszközzel (RCD) védett tápegységet.** Az RCD eszköz használata csökkenti az áramütés veszélyét.
3. **SEMÉLYI BIZTONSÁG**
- a) **Az elektromos eszköz használata közben maradjon éber, figyeljen arra, hogy mit csinál, és használja a józan eszt. Ha fáradt vagy drog, alkohol**

vagy gyógyszerek hatása alatt áll, ne használja az elektromos szerszámot. Egy pillanatnyi figyelmetlenség is elég, hogy a használat közben súlyos személyi sérülést szenvedjen.

- b) **Személyi védőeszköz használata. Mindig viseljen szemvédőt.** A megfelelő körülmények között használt védőfelszerelések, mint például porvédő maszk, csúszásmentes biztonsági cipő, kemény fejfedő vagy hallásvédő, csökkentik a személyi sérülések számát.
- c) **Véletlen elindulás megakadályozása. Mielőtt csatlakoztatja az áramforrást és/vagy az akkumulátort, felveszi vagy hordozza a szerszámot, győződjön meg róla, hogy a kapcsoló kikapcsolt helyzetben van.** Az elektromos szerszámok hordozása úgy, hogy az ujjá a kapcsolón van, vagy a bekapcsolt állapotban lévő elektromos szerszámok feszültség alá helyezése balesetveszélyes.
- d) **Az elektromos szerszám bekapcsolása előtt távolítsa el a beállítókulcsot vagy a csavarkulcsot.** Az elektromos szerszám forgó részéhez rögzített csavarkulcs vagy kulcs személyi sérülést okozhat.
- e) **Ne lépje túl a határokat. Mindig ügyeljen a megfelelő alátámasztásra és egyensúlyra.** Így jobban tudja irányítani az elektromos szerszámot váratlan helyzetekben.
- f) **Viseljen megfelelő ruházatot. Ne viseljen laza ruházatot vagy ékszert. Tartsa távol a haját és ruháját a mozgó alkatrésztől.** A lazán illeszkedő ruhák,

ékszer vagy hosszú haj beakadhatnak a mozgó alkatrészekbe.

- g) **Ha vannak porelsvívó és porgyűjtő berendezések csatlakoztatására szolgáló eszközök, gondoskodjon ezek csatlakoztatásáról és megfelelő használatáról.** A porgyűjtés csökkentheti a porhoz köthető veszélyeket.
- h) **Ne engedje, hogy a szerszámok gyakori használatából fakadó tudás magabiztossá tegye, és figyelmen kívül hagyja a szerszám biztonsági alapelveket.** Egy gondatlan cselekedet a másodperc tört része alatt súlyos sérülést okozhat.
4. **AZ ELEKTROMOS SZERSZÁM HASZNÁLATA ÉS GONDOZÁSA**
- a) **Ne erőltesse az elektromos szerszámot. Használja az adott alkalmazáshoz a helyes elektromos szerszámot.** A megfelelő elektromos szerszám jobban és biztonságosabban végzi el a munkát olyan sebességgel, amelyre tervezték.
- b) **Ne használja az elektromos szerszámot, ha a kapcsoló nem kapcsolja be vagy ki.** Minden olyan elektromos szerszám, amelyet nem lehet a kapcsolóval vezérelni, veszélyes, és meg kell javítani.
- c) **Mielőtt bármilyen beállítást végez, tartozékot cserél, vagy tárolja az elektromos szerszámot, húzza ki a dugaszt az áramforrásból és/vagy távolítsa el az akkumulátort az elektromos szerszámából, ha eltávolítható.** Egy ilyen megelőző biztonsági intézkedés lecsökkenti annak az esélyét, hogy az elektromos szerszám véletlenül elinduljon.

- d) **A használaton kívüli elektromos szerszámokat gyermekek előtt elzárva tárolja, és ne engedje, hogy az elektromos szerszámot olyan személyek kezeljék, akik nem ismerik az elektromos szerszámot vagy ezt a használati utasítást.** Az elektromos szerszámok képzetlen felhasználók kezében veszélyesek.
- e) **Tartsa karban az elektromos szerszámot és kiegészítőit. Ellenőrizze a mozgó alkatrészek helytelen beállítását vagy kötését, az alkatrészek törését és minden más olyan állapotot, amely befolyásolhatja az elektromos szerszám működését. Ha elromlott, javítsa meg az elektromos szerszámot, mielőtt újra használná.** Sok balesetet a nem megfelelően karbantartott elektromos szerszámok okoznak.
- f) **A vágószerszámot tartsa élesen és tisztán.** A megfelelően karbantartott, éles vágóélel rendelkező vágószerszámok kevésbé hajlamosak megakadni, és könnyebben ellenőrizhetők.
- g) **Használja az elektromos szerszámot, a tartozékokat és a szerszám biteket stb. e használati utasításnak megfelelően, figyelembe véve a munkakörülményeket és az elvégzendő munkát.** Az elektromos szerszám rendeltetésétől eltérő műveletekhez történő használata veszélyes helyzetet eredményezhet.
- h) **Tartsa a fogantyúkat és a fogófelületeket szárazon, tisztán, olaj- és zsirmentesen.** A csúszós fogantyúk és fogófelületek nem te-

szik lehetővé a szerszám biztonságos kezelését és irányítását váratlan helyzetekben.

5. SZERVÍZ

a) Az elektromos szerszámot csak azonos cserealkatrészek felhasználásával, szakképzett szakemberrel javíttassa meg.

Ez biztosítja, hogy az elektromos szerszám biztonsága megmaradjon.

Felsőmarókra vonatkozó biztonsági utasítások

- **Tartsa az elektromos kéziszerszámot mindig a szigetelt markoló felületénél fogva, mivel a marószerszám saját csatlakozóvezetékeibe ütközhet.** Ha feszültség alatt álló vezetékhez ér, az a készülék fém részeit is feszültség alá helyezheti és áramütést okozhat.
- **Használjon bilincseket vagy más praktikus módszert a munkadarab rögzítésére és alátámasztására egy stabil platformon.** Ha a munkadarabot a kezével vagy a testéhez szorítja, az instabillá válik, és az irányítás elvesztéséhez vezethet.

További biztonsági utasítások

- Ügyeljen arra, hogy a hálózati feszültség megegyezzen a készülék adattábláján feltüntetett feszültséggel.
- Ha megsérül a készülék hálózati csatlakozóvezetéke, akkor azt a veszélyek megelőzése érdekében a gyártónak vagy képviselőjének kell kicserélni. Forduljon a szervizközponthoz.
- A készüléket csak egy legfeljebb 30 mA névleges kioldóáramú hibáram-védő szerkezettel (FI relé) ellátott csatlakozóaljzathoz csatlakoztassa.

- **Csak a PARKSIDE által javasolt kiegészítőket használja.** A nem megfelelő kiegészítők áramütést vagy tüzet okozhatnak.

Maradvány-kockázatok

Akkor is mindig maradnak maradvány-kockázatok, ha az elektromos kéziszerszámot az előírtaknak megfelelően használja. A következő veszélyek léphetnek fel a jelen elektromos kéziszerszám felépítéséből és kivitelezéséből adódóan:

- Szemkárosodás, ha nem visel megfelelő védőszemüveget.
- Tüdőkárosodás, ha nem visel megfelelő légzésvédőt.
- Halláskárosodás, ha nem visel megfelelő hallásvédőt.
- A kéz és kar rezgéséből adódó egészségkárosodás, amennyiben a készüléket hosszabb ideig vagy nem megfelelően használja vagy a készülék nincs megfelelően karbantartva.
- Vágási sérülések

▲ FIGYELMEZTETÉS! A készülék működése közben keletkező elektromágneses mező által okozott veszély. A mező adott esetben hátrányosan befolyásolhatja az aktív és passzív orvostechikai implantátumokat. A súlyos vagy halálos sérülések kockázatának csökkentése érdekében azt javasoljuk az orvostechikai implantátummal élő személyeknek, hogy a készülék használatát előtt kérjék orvosuk vagy az orvosi implantátum gyártójának tanácsát.

Előkészítés

▲ FIGYELMEZTETÉS! Sérülésveszély véletlenül beinduló készülék révén. Csak akkor csatlakoztassa a csatlakozódugót a csatlakozóaljzatba, ha a készülék teljesen elő van készítve a használatra.

Kezelőelemek

A készülék első használata előtt ismerje meg a kezelőelemeket.

- **orsóretesz (5)**
 - Reteszeli az orsót a betétszerszám felszerelések/leszerelések.
- **be-/kikapcsoló (10)**
 - Bekapcsolás: nyomja meg
 - Kikapcsolás: engedje el
- **kapcsolózár (11)**
 - Lezárja a be-/kikapcsoló gombot véletlen működtetés ellen.
 - Feloldás: nyomja meg
- **forgatógomb (13)**
 - A fordulatszám-szabályozóval (13) hét fordulatszám-fokozat közül választhat: 11000-30000 min⁻¹

Befogógyűrű csere

Tudnivalók

- Csak olyan marószerszámokat használjon, amelyek szárátmérője megfelel a beépített befogógyűrűnek.
- Csak olyan marószerszámokat használjon, amelyek illenek az elektromos kéziszerszám fordulatszámához.

A csomagban található 6 darabos marókészlet minden marószerszámja 8 mm-es marószárral rendelkezik. 6 mm-es marószárral rendelkező marószerszámokhoz ki kell cserélni a befogógyűrűt.

Szükséges szerszámok és segédesszközök

- villáskulcs (22)
- fogó

Eljárás (A ábra)

1. Nyomja meg és tartsa lenyomva az orsóreteszt (5).
2. Csavarozza le a hollandi anyát (6) a villáskulcs (22) segítségével.
3. Engedje el az orsóreteszt (5).

4. Vegye ki a behelyezett befogógyűrűt egy fogó segítségével.
5. Helyezze be a kívánt befogógyűrűt. Ez hallhatóan bekattan.
6. Csavarja vissza lazán a hollandi anyát (6).

Párhuzamos ütköző felszerelése és leszerelése

Párhuzamos ütköző felszerelése (B ábra)

1. Csavarja ki a szárnyascavarokat (9).
2. Csúsztassa a csúszórudakat (18) az alaplemezen (8) lévő befogókba.
3. Húzza meg a szárnyas csavarokat.
4. Adott esetben csúsztassa a párhuzamos ütközőt (15) a csúszórudakra.
5. Húzza meg a rögzítőcsavarokat (16).

Párhuzamos ütköző leszerelése (B ábra)

1. Csavarja ki a szárnyascavarokat (9).
2. Húzza ki a csúszórudakat (18) az alaplemezen (8) lévő befogókból.
3. Húzza meg a szárnyas csavarokat.

Marószerszám felszerelése és leszerelése



Vágási és égési sérülések megelőzése érdekében viseljen védőkesztyűt marószerszámok behelyezése és cseréje során.

▲ VIGYÁZAT! A hollandi anyát (6) csak behelyezett marószerszámmal húzza meg. Ellenkező esetben kár keletkezhet a befogógyűrűben.

Eljárás (C ábra)

1. Nyomja meg és tartsa lenyomva az orsóreteszt (5).
2. Csavarozza ki a villáskulccsal (22) a hollandi anyát (6) annyira, hogy be lehessen helyezni a marószerszámot.

- Engedje el az orsóreteszt (5).
- Csúsztassa a kívánt marószerszámot a már felszerelt befogógyűrűbe (7, 14). A marószárat legalább 20 mm-re be kell tolni.
- Nyomja meg és tartsa lenyomva az orsóreteszt (5).
- Húzza meg a hollandi anyát (6) a viláskulccsal (22).
- Engedje el az orsóreteszt (5).

Marási mélység beállítása

Eljárás (D ábra)

- Adott esetben reteszelve a kart (1).
- Állítsa a készüléket a munkadarabra.
- Forgassa a lépcsős ütközőt (4) a legalacsonyabb pozícióba.
- Csavarja ki a reteszelő csavart (23).
- Engedje ki a kart (1).
- Nyomja lassan lefelé a készüléket addig, hogy a marószerszám hozzáérjen a munkadarabhoz.
- Reteszelve a kart (1).
- Nyomja a mélységütközőt lefelé addig, hogy az a lépcsős ütközőn legyen.
- Állítsa be a mélységütközőt a kívánt marási mélységre.
MEGJEGYZÉS! A mélységütköző skáláján jelzett érték nem felel meg a tényleges marási mélységnek.
- Reteszelve a reteszelő csavart (23).
- Engedje ki a kart (1).
- Mozgassa vissza felfelé a készüléket.
- Ellenőrizze a marási mélységet gyakorlati próbával.

Finom-beállítás

- Engedje ki a kart (1).
- Nyomja lefelé a készüléket addig, hogy a mélységütköző (19) a lépcsős ütközőn (4) legyen.
- Reteszelve a kart (1).
- Csavarja ki a reteszelő csavart (23).

- Állítsa be a marási mélységet a szabályozóval (19a) (pl. a mélységütközőn lévő skála nulla pontjára).
- Reteszelve a reteszelő csavart (23).
- Engedje ki a kart (1).
- Mozgassa vissza felfelé a készüléket.
- Ellenőrizze a marási mélységet gyakorlati próbával.

Külső porszívó adapter felszerelése

A porszívó csatlakoztatásával csökkenthető a munkavégzés közben keletkező por mennyisége. A külső porszívó adapter (20) két helyzetben helyezhető be, így az elszívás balról vagy jobbról történhet. *MEGJEGYZÉS!* A porszívónak alkalmasnak kell lennie a megmunkálandó anyaghoz. Használjon speciális porszívót, ha egészségre káros porok keletkeznek.

Szükséges szerszámok és segédesszközök

- Csilagcsavarhúzó (nincs mellékelve)

Eljárás (E ábra)

- Állítsa be a készüléket a legnagyobb marási mélységre (*Marási mélység beállítása, L. 147*).
- Helyezze be a külső porszívó adaptert (20) az alapelemezben (8) lévő nyílásba.
- Rögzítse a külső porszívó adaptert (20) a mellékelt csavarokkal (21).
- Csatlakoztassa egy porszívó szívótömlőjét a külső porszívó adapterhez (20).

Üzemeltetés

Be- és kikapcsolás

Előfeltételek

Bekapcsolás

- Csatlakoztassa a készüléket a hálózati feszültségre.
- Nyomja meg a kapcsolózárt (11).

3. Nyomja meg a be-/kikapcsolót (10).
4. Engedje el a kapcsolózárt (11).
5. Ellenőrizze, hogy a betétszerszám kifogástalanul simán mozog. Ha nem: cserélje ki a betétszerszámot.
6. Várja meg, amíg a készülék eléri a teljes fordulatszámot.
7. Vezesse a betétszerszámot a munkadarab felé.

Kikapcsolás

1. Távolítsa el a betétszerszámot a munkadarabról.
2. Engedje el a be-/kikapcsolót (10).
3. Várja meg, amíg az elektromos kéziszerszám teljesen leáll, mielőtt leteszi azt.
4. Húzza ki a készülék csatlakozódugóját a csatlakozóaljzatból, ha felügyelet nélkül hagyja a készüléket vagy befejezte a munkát.

Munkavégzéssel kapcsolatos utasítások

Marás

▲ FIGYELMEZTETÉS! Sérülésveszély! A marást mindig ellentétes irányba végezze. A készülék a maró forgásirányával ellentétesen mozog. Ügyeljen a készüléken lévő forgásirányt jelző nyílra (3).

▲ FIGYELMEZTETÉS! Sérülésveszély! Soha ne a forgásiránnyal megegyezően (szinkron mozgás) végezze a marást. A készülék kirántódhat a kezéből.

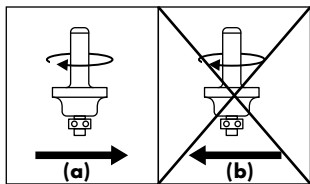

Általános információk

- Csak olyan marószerszámokat használjon, amelyek megadott megengedett fordulatszáma legalább olyan ma-

gas, mint a készüléken megadott legnagyobb készülék-fordulatszám.

- Mindig a megfelelő szerszámot használja.
- Ne használjon tompa vagy sérült szerszámokat és tartozékokat.
- Ügyeljen arra, hogy a marószerszám kiáll alul az alaplemezből. Ne okozzon vele kárt a munkadarabban vagy más tárgyokban.

Eljárás (F ábra)

1. Rögzítse stabilan a munkadarabot a munkafelületre.
2. Helyezzen be egy marószerszámot.
3. Állítsa be a kívánt marási mélységet.
4. Kapcsolja be a készüléket.
5. Vezesse a készüléket a megmunkálendő helyhez.
6. Munkavégzés közben tartsa erősen két kézzel a készüléket. Ügyeljen arra, hogy egyik ujjá se nyúljon a hajtóegység alatti területbe és végezze a marást egyenletes előretolással (F ábra).
7. Kapcsolja ki a készüléket.

▲ FIGYELMEZTETÉS! Sérülésveszély! A készülék kikapcsolása után rövid ideig még tovább mozog a marószerszám. Ne érjen a mozgó marószerszámhoz és ne tesse le addig a készüléket, amíg nem állt le teljesen a marószerszám.

Szélezés és profilmarás

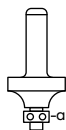

Párhuzamos ütköző nélküli szélezés és profilmarás esetén a marónak egy vezetőgyűrűvel (a) kell rendelkeznie.

Eljárás

1. Vezesse a bekapcsolt készüléket a munkadarabhoz, hogy a vezetőgyűrű a megmunkálendő munkadarab széléhez érjen.

2. Vezesse a készüléket két kézzel a munkadarab széle mentén. Ne nyomja túl erősen a készüléket.

Marás párhuzamos ütközővel

Párhuzamos ütközővel horony- és profilmarás végezhető úgy, hogy Ön a párhuzamos ütközőt egy előre beállított távolságban a munkadarab széle mentén vezeti.

MEGJEGYZÉS! Tömör anyag marása csak kis lépésekben lehetséges (max. 1-2 mm fogásmélység). Mélyebb hornyokat több munkamenetben kell marni.

Eljárás

1. Párhuzamos ütköző felszerelése és leszerelése, L. 146
2. Állítsa be a marási mélységet 1-2 mm-re (Marási mélység beállítása, L. 147).
3. Győződjön meg róla, hogy a párhuzamos ütköző (15) megfelelően hozzámul a munkadarab széléhez.
4. Kapcsolja be a készüléket.
5. Vezesse a készüléket a párhuzamos ütközőre (15) kifejtett oldalnyomással a munkadarab széle mentén. A párhuzamos ütköző (15) oldalsó vezetőként szolgál.
MEGJEGYZÉS! Ellenőrizze többször a horony merőlegességét.
6. Ismétlje meg a 4. és 5. munkalépést, amíg eléri a kívánt eredményt.

Marás központosító hegygel

A központosító hegy segítségével körkörös marás végezhető.

Szükséges szerszámok és segédeszközök

- villáskulcs (22)

Eljárás (G ábra)

1. Fordítsa meg a párhuzamos ütközőt (15), hogy az ütköző széle felfelé mutasson (Párhuzamos ütköző felszerelése és leszerelése, L. 146).

2. Csavarozza fel a központosító hegyet (31) a párhuzamos ütközőre. Közben tartsa ellen a központosító hegyet a villáskulcs (22) ovális furatával.
3. Szűrja a központosító hegyet (31) a megmunkálandó kör kijelölt középpontjába.
4. Vezesse körbe egyszer a készüléket a központosító hegy körül egy körzöhoz hasonlóan.

Kisebb sugarú marás

Eljárás

1. Lazítsa meg a párhuzamos ütköző (15) pofáin (17) lévő csavarokat.
2. Húzza szét a pofákat (17) ütközésig.
3. Rögzítse a pofákat (17) a csavarokkal. Ekkor a központosító hegyet közelebb lehet vezetni a készülékhez.

Marás másolóhüvellyel

A másolóhüvely (32) segítségével sablonok körvonalai vihetők át munkadarabokra.

Tudnivalók

- Helyezzen be egy marószerszámot, amelynek az átmérője kisebb, mint a másolóhüvely belső átmérője.

Szükséges szerszámok és segédeszközök

- Csillagcsavarhúzó (nincs mellékelve)

Másolóhüvely behelyezése (H ábra)

1. Adott esetben csavarozza le az elszívó adaptert.
2. Helyezze be a másolóhüvelyt (32) alulról az alaplemezbbe (8). A vezetőgyűrűnek lefelé kell mutatnia.
3. Rögzítse a másolóhüvelyt (32) a mellékelt csavarokkal (21).

Eljárás

1. Marási mélység beállítása, L. 147

- Engedje ki a kart (1) és engedje le a készüléket, amíg el nem éri az előzőleg beállított marási mélységet.
- Vezesse a készüléket kiálló másolóhüvellyel (32) a sablon mentén. Enyhén nyomással dolgozzon.
MEGJEGYZÉS! A sablonnak legalább olyan magasnak kell lennie, mint a másolóhüvely vezetőgyűrűje.

Szállítás

A készülék szállítására vonatkozó utasítások:

- Kapcsolja ki a készüléket és húzza ki a csatlakozódugót a csatlakozóaljzattól. Győződjön meg arról, hogy minden mozgó alkatrész teljesen leállt.
- Távolítsa el a betétszerszámot.
- Mindig a markolatnál (2) fogva vigye a készüléket.

Tisztítás, karbantartás és tárolás

▲ FIGYELMEZTETÉS! Áramütés! Sérülésveszély véletlenül beinduló készülék révén. Vigyázzon magára a karbantartási és tisztítási munkák során. Kapcsolja ki a készüléket és húzza ki a csatlakozódugót a csatlakozóaljzattól.

A jelen használati útmutatóban nem szereplő javítási és karbantartási munkákat szervizközpontunkkal végeztesse el. Csak eredeti alkatrészeket használjon.

Tisztítás

▲ FIGYELMEZTETÉS! Áramütés! Soha ne fröcskölje le a készüléket vízzel.
MEGJEGYZÉS! Anyagi kár veszélye. Vegyi anyagok kárt tehetnek a készülék műanyag részeiben. Ne használjon tisztító-, ill. oldószereket.

- Tartsa tisztán a készülék szellőzőnyílásait, motorházát és markolatait. Ehhez használjon nedves törlőkendőt vagy keféket.

Karbantartás

- Minden használat előtt ellenőrizze a készülék esetleges hibáit, például meglazult, kopott vagy sérült alkatrészeket.
- Ha megglazul egy marószerszám csapágya (b), akkor húzza meg a mellékelt imbuszkulccsal.

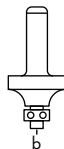

Tárolás

Tárolja a készüléket és a tartozékokat mindig:

- tisztán
- szárazon
- portól védve
- gyermekektől elzárva

Ártalmatlanítás/ Környezetvédelem

Gondoskodjon a készülék, a tartozékok és a csomagolás környezetbarát újrahasznosításáról.



Az elektromos készülékek nem tartoznak a háztartási hulladéka.

Az áthúzott kerekese szimbóluma azt jelenti, hogy ezt a terméket élettartama végén nem szabad szelektálatlan települési hulladékként ártalmatlanítani.

Az elektromos és elektronikus berendezések hulladékairól szóló 2012/19/EU irányelv:

A fogyasztókat jogszabály kötelezi arra, hogy az elektromos és elektronikus berendezéseket élettartamuk végén eljuttassák

környezetbarát újrahasznosításra. Ilyen módon környezetbarát és erőforrás-kímélő újrahasznosítás biztosítható.

A nemzeti jogba való átültetéstől függően a következő lehetőségek állnak rendelkezésre:

- visszaadás egy értékesítő helyen,

- leadás egy hivatalos gyűjtőhelyen,
- visszaküldés a gyártónak/forgalmazónak.

Ez nem érinti a hulladékká vált készülékek tartozékait és elektromos alkatrészek nélküli segédeszközeit.

Hibakeresés

A következő táblázat segít Önnek a hibaelhárításban:

Probléma	Lehetséges ok	Hibaelhárítás
A készülék nem indul	Nincs hálózati feszültség	Ellenőrizze a csatlakozóaljzatot, a hálózati csatlakozóvezetékét, a csatlakozódugót és a biztosítékot, adott esetben javíttassa meg villamosági szakemberrel.
	Be-/kikapcsoló (10) meghibásodott	Forduljon a szervizközpont-hoz.
	A motor meghibásodott	Forduljon a szervizközpont-hoz.
A motor lelassul, majd megáll	A munkadarab túlterhelt a készüléket	Csökkentse a betétszámra kifejtett nyomást Nem alkalmas munkadarab
A készülék szakaszosan működik	Belső érintkezési hiba	Forduljon a szervizközpont-hoz.
	Be-/kikapcsoló (10) meghibásodott	
A marás nem egyenes	Párhuzamos ütköző (15) nincs behelyezve	<i>Párhuzamos ütköző felszerelése és leszerelése, L. 146</i>
A munkadarabon égési nyomok láthatók	Nem megfelelő vagy tompa maró	Cserélje ki a marószerszámot
	Túl nagy a marási mélység	<i>Marási mélység beállítása, L. 147</i>
A marási szélek kiszakadnak Barázdák és egyenetlenségek a marásban	A maró kopott vagy életlen	Cserélje ki a marószerszámot
	A maró élei sérültek	

Probléma	Lehetséges ok	Hibaelhárítás
A por nem szívódik el	A porszívó nincs bekapcsolva Az elszívőtömlő vagy a külső porszívó adapter eltömődött	Kapcsolja be a porszívót a marás előtt Távolítsa el az eltömődést okozó anyagokat és szüntesse meg a blokkolást

Pótalkatrészek és tartozékok

Pótalkatrészek és tartozékok az alábbi oldalon állnak rendelkezésre www.grizzlytools.shop. Ha probléma merül fel a rendelés során, vegye fel velünk a kapcsolatot internetes boltunkon keresztül. További kérdések esetén forduljon az alábbi helyre: *JÓTÁLLÁSI TÁJÉKOZTATÓ, L. 153*

Poz. sz.	Név	Rendelési sz.
7 + 14	2× befogógyűrű, 8 mm + 6 mm	91110537
15 + 18	párhuzamos ütköző + 2× csúszórúd	91110532
19	mélységütköző	91110528
20	adapter külső porelszívóhoz	91110529
31	központosító hegy	91110533
32	másolóhüvely	91110531
	6 darabos marókészlet	91110536

JÓTÁLLÁSI TÁJÉKOZTATÓ

A termék megnevezése:	Felsőmarógép
A termék típusa:	POF 1200 E4
Gyártási szám:	426593_2301

A gyártó cégneve, címe, e-mail címe: Grizzly Tools GmbH & Co. KG Stockstädter Straße 20 63762 Großostheim Germany E-Mail: service@grizzlytools.de	Szerviz neve, címe, telefonszáma: Szerviz Magyarország Tel.: 06800 21225 E-Mail: grizzly@lidl.hu W+T Környezetvédelmi és Szolgáltató Kft. Dunapart also 138 2318 Szigetszentmárton Tel.: 0624 456 672
Az importáló/ forgalmazó neve és címe: Lidl Magyarország Kereskedelmi Bt., H-1037 Budapest, Rádl árok 6.	

1. A jótállási idő a Magyarország területén, Lidl Magyarország Kereskedelmi Bt. üzle-tében történt vásárlás napjától számított 3 év, amely jogvesztő. A jótállási idő a fogyasztó részére történő átadással, vagy ha az üzembe helyezést a forgalmazó, vagy annak megbízottja végzi, az üzembe helyezés napjával kezdődik.
2. A jótállási igény a jótállási jeggyel és/vagy a vásárlást igazoló blokkal érvényesíthető. A jótállási jegy szabálytalan kiállítása, vagy átadásának elmaradása nem érinti a jótállási köte-lezettség-vállalás érvényességét. Kérjük, hogy a vásárlás tényének és időpontjának bizonyítá-sára őrizze meg a pénztári fizetésnél kapott jótállási jegyet és a vásárlást igazoló blokkot.
3. A vásárlástól számított három munkanapon belül érvényesített csereigény esetén a forgalma-zó köteles a terméket kicserélni, feltéve ha a hiba a rendeltetészerű használatot akadályozza. A jótállási jogokat a termék tulajdonosaként a fogyasztó érvé-nyesítheti az áruházakban, valamint a jótállási tájékoztatóban feltüntetett szervizekben. (A magyar Polgári Törvénykönyv alapján fogyasztónak minősül a szakmája, önálló foglalkozása vagy üzleti tevékenysége körén kívül eljáró természetes személy.)
 A jótállás ideje alatt a fogyasztó hibás teljesítés esetén kérheti a termék kijavítását, kicserélé-sét, vagy ha a termék nem javítható vagy cserélhető, vagy az a forgalmazónak aránytalan többletköltséggel járna, illetve a fogyasztó kijavításhoz, kicseréléshez fűződő érdeke alapos ok miatt megszűnt, árszállítást kérhet, vagy elállhat a szerződéstől és visszakérheti a vételár-t. A kijavítás során a termékbe csak új alkatrész kerülhet beépítésre.

4. A fogyasztó a hiba felfedezése után a lehető legrövidebb időn belül köteles a hibát bejelenteni és a terméket a jótállási jogok érvényesítése céljából átadni. A hiba felfedezésétől számított két hónapon belül bejelentett jótállási igényt időben közöltnek kell tekinteni. A közlés elmaradásából eredő kárért a fogyasztó felelős. A jótállási igény érvényesíthetőségének határideje a termék, vagy fődarabjának kicserélése esetén a csere napján újraindul.
5. A rögzített bekötésű, illetve a 10 kg-nál súlyosabb, vagy tömegközlekedési eszközön nem szállítható terméket az üzemeltetés helyén kell megjavítani. Abban az esetben, ha a javítás a helyszínen nem végezhető el, a termék ki- és visszaszereléséről, valamint szállításáról a forgalmazónak kell gondoskodnia.
6. A jótállás nem áll fenn, ha a hiba a nem rendeltetésszerű használatból, átalakításból, helytelen tárolásból, vagy a használati utasítástól eltérő kezelésből, vagy bármely a vásárlást követő behatásból fakad, vagy elemi kár okozta, és azt a forgalmazó, vagy a szerviz bizonyítja. A jótállás nem vonatkozik a mozgó kopó alkatrészek (világítótestek, gumibroncok stb.) rendeltetésszerű elhasználódására. A szerviz és a forgalmazó a kijavítás során nem felel a terméken a fogyasztó vagy harmadik személyek által tárolt adatokért vagy beállításokért.
7. Fogyasztói jogvita esetén a fogyasztó a megyei (fővárosi) kereskedelmi és iparkamarák mellett működő békéltető testület eljárását is kezdeményezheti.
A jótállás a fogyasztó törvényből eredő szavatossági jogait és azok érvényesíthetőségét nem érinti.

Kijavítást ellenőrző szelvény:

A jótállási igény bejelentésének időpontja:	A hiba oka:
Javításra átvétel időpontja:	A hiba javításának módja:
A fogyasztó részére történő visszaadás időpontja:	
A szerviz bélyegzője, kelt és aláírás:	

Kicserélést ellenőrző szelvény:

A jótállási igény bejelentésének időpontja:
Kicserélés időpontja:
A cserélő bolt bélyegzője, kelt és aláírás:

Az eredeti EK -megfelelőségi nyilatkozat fordítása

Termék: **Felsőmarógép**

Modell: **POF 1200 E4**

Sorozatszám: 000001 - 157000

A fent ismertetett nyilatkozat tárgya megfelel a vonatkozó uniós harmonizációs jogszabályoknak:

2006/42/EC • 2014/30/EU • 2011/65/EU & (EU) 2015/863

E nyilatkozat fent leírt tárgya összhangban van az egyes veszélyes anyagok elektromos és elektronikus berendezésekben való alkalmazásának korlátozásáról szóló, 2011. június 8-i 2011/65/EU európai parlamenti és tanácsi irányelvvel.

A megfelelőség biztosítása érdekében a következő harmonizált szabványokat és nemzeti szabványokat és előírásokat alkalmazták:

EN 62841-1:2015/A11:2022 • EN 62841-2-17:2017

EN IEC 63000:2018

EN IEC 55014-1:2021 • EN IEC 55014-2:2021

EN IEC 61000-3-2:2019/A1:2021 • EN 61000-3-3:2013/A2:2021

E megfelelőségi nyilatkozat a gyártó kizárólagos felelőségére kerül kibocsátásra:



Grizzly Tools GmbH & Co. KG
Stockstädter Str. 20
63762 Großostheim
NÉMETORSZÁG
10.08.2023

Christian Frank
Meghatalmazott képviselő a dokumentációhoz

Spis treści

Wprowadzenie..... 156

Użytkowanie zgodne z przeznaczeniem.....	157
Zakres dostawy/akcesoria.....	157
Zestawienie elementów urządzenia.....	157
Opis działania.....	158
Dane techniczne.....	158

Wskazówki dotyczące bezpieczeństwa..... 159

Znaczenie wskazówek dotyczących bezpieczeństwa.....	159
Piktogramy i symbole.....	159
Ogólne ostrzeżenia dotyczące bezpieczeństwa elektronarzędzi....	159
Wskazówki dotyczące bezpieczeństwa dla frezarek górnoprzecionowych.....	162
Pozostałe uwagi dotyczące bezpieczeństwa.....	162
Ryzyko resztkowe.....	163

Przygotowanie..... 163

Elementy obsługowe.....	163
Wymiana zacisku.....	163
Montaż i demontaż ogranicznika równoległego.....	164
Montaż i demontaż frezów.....	164
Regulacja głębokości frezowania.....	164
Zamontować złączkę dla zewnętrznego układu zasysania pyłu.....	165

Eksplatacja..... 165

Włączanie i wyłączanie.....	165
Wskazówki dotyczące wykonywania pracy.....	166

Transport..... 168

Czyszczenie, konserwacja i przechowywanie..... 168

Czyszczenie.....	168
Konserwacja.....	168

Przechowywanie.....	168
---------------------	-----

Utylizacja /ochrona środowiska..... 168

Rozwiązywanie problemów... 169

Części zamienne i akcesoria.... 170

Serwis..... 170

Gwarancja.....	170
Serwis naprawczy.....	171
Service-Center.....	172
Importer.....	172

Tłumaczenie oryginalnej deklaracji zgodności WE..... 173

Widok rozłożony..... 191

Wprowadzenie

Serdecznie gratulujemy zakupu nowej frezarki górnoprzecionowej (w dalszej części dokumentu określanego jako elektronarzędzie).

Zdecydowali się Państwo na zakup urządzenia wysokiej jakości. Urządzenie zostało poddane kontroli jakości w trakcie produkcji oraz kontroli końcowej. Dzięki temu gwarantujemy sprawność Państwa urządzenia.



Instrukcja obsługi jest integralną częścią urządzenia. Zawiera ona ważne wskazówki dotyczące bezpieczeństwa, użytkowania i utylizacji. Należy uważnie przeczytać instrukcję obsługi. Należy zapoznać się z elementami obsługowymi i zasadami prawidłowego użytkowania urządzenia. Z urządzenia należy korzystać tylko zgodnie z opisem i w podanych zakresach użytkowania. Instrukcję obsługi należy dobrze przechowywać, a przekazując urządzenie innym osobom należy dołączyć całą dokumentację.

Użytkowanie zgodne z przeznaczeniem

Urządzenie jest przeznaczone wyłącznie do następujących celów:

Frezowanie

- wpustów
- krawędzi
- podłużnych otworów
- profili w powierzchniach detali z drewna, tworzywa sztucznego i lekkich materiałów budowlanych.

Urządzenie jest przeznaczone do użytku przez osoby dorosłe. Młodzież powyżej 16 roku życia może używać urządzenie tylko pod nadzorem.

Narzędzie elektryczne jest przeznaczone do pracy z następującymi typami frezów:

- Frez do profilowania, \varnothing 25 mm, R 4 mm
- Frez do zaokrąglania, \varnothing 22 mm, R 6,3 mm
- Frez do wpustów V, \varnothing 12,7 mm, α 90°
- Frez do wpustów, \varnothing 12 mm
- Frez do wpustów, \varnothing 6 mm
- Frez do wydrążeń, \varnothing 22 mm, R 6,3 mm

Każdy inny rodzaj zastosowania, który nie został wyraźnie dopuszczony w niniejszej instrukcji obsługi, może stanowić źródło poważnych niebezpieczeństw dla użytkownika oraz prowadzić do uszkodzeń urządzenia. Operator lub użytkownik jest odpowiedzialny za wypadki lub szkody innych osób lub ich własności. Urządzenie jest przeznaczone do użytku prywatnego. Urządzenie nie zostało zaprojektowane do ciągłego użytku komercyjnego. Użytkowanie urządzenia do celów komercyjnych powoduje utratę gwarancji. Producent nie odpowiada za szkody spowodowane użyciem urządzenia w sposób

niezgodny z przeznaczeniem lub jego nieprawidłową obsługą.

Zakres dostawy/akcesoria

Rozpakować urządzenie i sprawdzić zakres dostawy.

Materiały opakowaniowe należy usuwać zgodnie z przepisami.

- Frezarka górnoprzecionowa
- Złączka dla zewnętrznego układu zasilania
- Ogranicznik równoległy
- 2×Pręt ślizgowy
- Zacisk mocujący, 8 mm (wstępnie zmontowany)
- Zacisk mocujący, 6 mm
- 6-częściowy zestaw frezów
- Tuleja do kopiowania
- Kieł centrujący
- Klucz płaski
- Klucz z gniazdem sześciokątnym
- Tłumaczenie instrukcji oryginalnej

Zestawienie elementów urządzenia

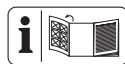

Ilustracje znajdują się na przedniej i tylnej rozkładanej stronie.

- 1 Dźwignia
- 2 Rękojeść
- 3 Strzałka oznaczająca kierunek obrotów
- 4 Ogranicznik stopniowy
- 5 Blokada wrzeciona
- 6 Nakrętka nasadowa
- 7 Zacisk mocujący, 8 mm
- 8 Podstawa
- 9 Śruba motylkowa
- 10 Włącznik/wyłącznik
- 11 Blokada załączania
- 12 Przewód zasilający

- 13 Pokrętko
- 14 Zacisk mocujący, 6 mm
- 15 Ogranicznik równoległy
- 16 Śruba ustalająca
- 17 Szczęki
- 18 Pręt ślizgowy
- 19 Ogranicznik głębokości
- 19a Regulator
- 20 Złączka dla zewnętrznego układu zasilania
- 21 Śruba
- 22 Klucz płaski
- 23 Śruba blokująca
- 24 Klucz z gniazdem sześciokątnym

6-częściowy zestaw frezów

- 25 Frez do profilowania (\varnothing 25 mm, R 4 mm)
- 26 Frez do zaokrąglania (\varnothing 22 mm, R 6,3 mm)
- 27 Frez do wpustów V (\varnothing 12,7 mm, α 90°)
- 28 Frez do wpustów (\varnothing 12 mm)
- 29 Frez do wpustów (\varnothing 6 mm)
- 30 Frez do wydrążeń (\varnothing 22 mm, R 6,3 mm)

(rys. G)

- 31 Kieł centrujący

(rys. H)

- 32 Tuleja do kopiowania

Opis działania

Urządzenie jest wyposażone w wirujące narzędzie tnące (frez) i podstawę. Płynna regulacja głębokości frezowania i system odpylania umożliwiają komfortową pracę. Funkcje elementów obsługowych podano w poniższych opisach.

Dane techniczne

Frezarka górnwrzecionowa

..... **POF 1200 E4**

Napięcie obliczeniowe U	230 V~, 50 Hz
Moc obliczeniowa P	1200 W
Klasa ochrony	IP II (izolacja podwójna)
Prędkość obrotowa biegu jałowego n_0	11000-30000 min ⁻¹
Ciężar	≈2,7 kg
Uchwyt narzędziowy	6 mm/8 mm
Poziom ciśnienia akustycznego (L_{pA})	93 dB; K=3 dB
Poziom mocy akustycznej (L_{WA})
- zmierzony	101 dB; K=3 dB
Wibracje (a_{rh})
- Rękojeść +Włącznik/wyłącznik
.....	3,05 m/s ² ; K=1,5 m/s ²
- Rękojeść
.....	3,12 m/s ² ; K=1,5 m/s ²

Wartości emisji hałasu i wibracji zostały ustalone zgodnie z normami i przepisami, wyszczególnionymi w deklaracji zgodności.

Podana łączna wartość drgań i wartość emisji hałasu zostały zmierzone zgodnie z unormowaną metodą pomiarów i mogą zostać wykorzystane do porównania tego elektronarzędzia z innym. Podana łączna wartości drgań i wartość emisji hałasu mogą zostać wykorzystane także do wstępnej oceny narażenia.

▲ OSTRZEŻENIE! Wartości emisji drgań i hałasu mogą różnić się w trakcie rzeczywistego użytkowania elektronarzędzia od wartości podanej, w zależności od sposobu eksploatacji elektronarzędzia. Należy próbować maksymalnie ograniczać narażenie na wibracje. Przykładowym sposobem zmniejszenia narażenia na wibracje jest ograniczenie czasu pracy. Należy przy tym uwzględnić wszystkie elementy cyklu eksploatacji (na przykład czas, w którym elektronarzędzie jest

wyłączone, oraz czas, w których jest ono wprowadzie włączone, ale pracuje bez obciążenia).

▲ OSTRZEŻENIE! Szlifowanie cienkich blach z metalu lub innych struktur o dużej powierzchni generujących w łatwy sposób wibracje może powodować o wiele wyższy poziom emisji hałasu (do 15 dB) niż podany poziom emisji. Należy stosować na przykład maty wytłumiające, dzięki którym można unikać generowania hałasu przez tego typu obrabiane elementy. Uwzględnić podwyższony poziom hałasu i nosić adekwatne do sytuacji środki ochrony słuchu.

Wskazówki dotyczące bezpieczeństwa

W niniejszym rozdziale opisano podstawowe wskazówki dotyczące bezpieczeństwa w ramach użytkowania urządzenia.

Znaczenie wskazówek dotyczących bezpieczeństwa

▲ NIEBEZPIECZEŃSTWO! W przypadku nieprzestrzegania niniejszej wskazówki dotyczącej bezpieczeństwa, dojdzie do wypadku. Jego skutkiem są poważne obrażenia ciała lub zgon.

▲ OSTRZEŻENIE! W przypadku nieprzestrzegania niniejszej wskazówki dotyczącej bezpieczeństwa, dojdzie do wypadku. Jego skutkiem mogą być poważne obrażenia ciała lub zgon.

▲ UWAGA! W przypadku nieprzestrzegania niniejszej wskazówki dotyczącej bezpieczeństwa, dojdzie do wypadku. Jego skutkiem mogą być lekkie lub średnie obrażenia ciała.

WSKAZÓWKA! W przypadku nieprzestrzegania niniejszej wskazówki dotyczącej bezpieczeństwa, dojdzie do wypadku.

Jego skutkiem może być szkoda materialna.

Piktogramy i symbole

Piktogramy na urządzeniu



Uwaga!



Przeczytać instrukcję obsługi



Klasa ochrony



Prace należy wykonywać zawsze dwiema rękami!



Stosować środki ochrony oczu



Stosować środki ochrony słuchu



Stosować rękawice ochronne



Stosować środki ochrony dróg oddechowych



Niebezpieczeństwo porażenia prądem elektrycznym! Przed rozpoczęciem napraw i prac konserwacyjnych wyciągnąć wtyczkę z gniazda sieciowego.



Kierunek obrotu



Urządzeń elektrycznych nie należy wyrzucać razem z odpadami komunalnymi.

Ogólne ostrzeżenia dotyczące bezpieczeństwa elektronarzędzi

▲ OSTRZEŻENIE! Przeczytaj wszystkie ostrzeżenia dotyczące bezpieczeństwa, instrukcje, ilustracje i specyfikacje dołączone do tego elektronarzędzia. Nieprzestrzeganie wszystkich poniższych instrukcji może być przyczyną porażenia prą-

dem, pożaru i/lub poważnych obrażeń.
Zachowaj wszystkie ostrzeżenia i instrukcje do wykorzystania w przyszłości.

Pojęcie „elektronarzędzie” w ostrzeżeniach odnosi się do elektronarzędzia zasilanego sieciowo (przewodowo) lub akumulatorowo (bezprzewodowo).

1. BEZPIECZEŃSTWO W MIEJSCU PRACY

- a) **Utrzymuj miejsce pracy w czystości oraz dobrze oświetlone.** Nieuporządkowane lub ciemne miejsce sprzyjają wypadkom.
 - b) **Nie korzystaj z elektronarzędzi w środowisku zagrożonym wybuchem, np. w obecności łatwopalnych cieczy, gazów lub pyłów.** Elektronarzędzia wytwarzają iskry, które mogą spowodować zapłon pyłu lub oparów.
 - c) **Podczas pracy z elektronarzędziem należy trzymać dzieci i osoby postronne z daleka.** Rozproszenie uwagi może spowodować utratę kontroli nad narzędziem.
- ### 2. BEZPIECZEŃSTWO ELEKTRYCZNE
- a) **Wtyki sieciowe elektronarzędzi muszą pasować do gniazda zasilania. Nigdy nie wolno w żaden sposób modyfikować wtyków sieciowych. Korzystając z uziemionych elektronarzędzi nie wolno używać żadnych wtyczek adaptacyjnych.** Niezmodyfikowane wtyki sieciowe i pasujące gniazda zasilania zmniejszają ryzyko porażenia prądem.
 - b) **Unikać kontaktu ciała z uziemionymi powierzchniami, takimi jak rury, grzejniki, piece i lodówki.** Istnieje zwiększone ryzyko

porażenia prądem, jeśli ciało jest uziemione.

- c) **Nie wystawiaj elektronarzędzi na działanie deszczu lub wilgoci.** Woda przedostająca się do elektronarzędzia zwiększa ryzyko porażenia prądem.
 - d) **Nie wolno korzystać z kabla zasilającego niezgodnie z jego przeznaczeniem. Nigdy nie używaj kabla zasilającego do przenoszenia, ciągnięcia lub odłączania elektronarzędzia. Trzymaj kabel zasilający z dala od źródeł ciepła, oleju, ostrych krawędzi lub poruszających się części.** Uszkodzone lub zaplątane kable zasilające zwiększają ryzyko porażenia prądem.
 - e) **Podczas pracy z elektronarzędziem na zewnątrz należy stosować kabel zasilający przeznaczony do użytku na zewnątrz.** Użycie kabla zasilającego przeznaczonego do użytku na zewnątrz zmniejsza ryzyko porażenia prądem.
 - f) **Jeżeli nie można uniknąć pracy elektronarzędzia w wilgotnym miejscu, należy użyć zasilania zabezpieczonego wyłącznikiem różnicowo-prądowym (RCD).** Zastosowanie wyłącznika różnicowo-prądowego zmniejsza ryzyko porażenia prądem.
- ### 3. BEZPIECZEŃSTWO OSOBISTE
- a) **Pracując z elektronarzędziem zachowaj czujność, patrz co robisz i kieruj się zdrowym rozsądkiem. Nie korzystaj z elektronarzędzia, gdy jesteś zmęczony lub pod wpływem narkotyków, alkoholu bądź leków.** Chwila nieuwagi podczas ob-

sluży elektronarzędzia może spowodować poważne obrażenia ciała.

- b) **Stosuj środki ochrony indywidualnej. Zawsze stosuj ochronę oczu.** Sprzęt ochronny, taki jak maska przeciwpyłowa, antypoślizgowe obuwie ochronne, kask lub ochronniki słuchu, stosowane w odpowiednich warunkach, ograniczają obrażenia ciała.
- c) **Zapobiegaj niezamierzonemu uruchomieniu. Przed podłączeniem do źródła zasilania i/lub akumulatora, podniesieniem lub przenoszeniem narzędzia upewnij się, że wyłącznik jest w pozycji wyłączonej.** Przenoszenie elektronarzędzi z palcem na włączniku lub włączanie elektronarzędzi z włączonym włącznikiem sprzyja wypadkom.
- d) **Przed użyciem elektronarzędzia usunąć klucz nastawczy lub klucz maszynowy.** Klucz maszynowy lub klucz pozostawiony na obracającej się części elektronarzędzia może spowodować obrażenia ciała.
- e) **Nie sięgaj zbyt daleko. Utrzymuj właściwą postawę i równowagę przez cały czas.** Umożliwia to lepszą kontrolę nad elektronarzędziem w nieoczekiwanych sytuacjach.
- f) **Ubieraj się odpowiednio. Nie noś luźnej odzieży ani biżuterii. Trzymaj włosy i ubrania z dala od ruchomych części.** Luźne ubrania, biżuteria lub długie włosy mogą zostać pochwycone przez ruchome części.
- g) **Jeśli na wyposażeniu znajdują się urządzenia do podłączania instalacji odpylających i zbierających, należy dopilno-**

wać, aby były one podłączone i właściwie użytkowane. Stosowanie systemu odpylania może zmniejszyć zagrożenia związane z pyłem.

- h) **Nie pozwól, aby przyzwyczajenie wynikające z częstego używania narzędzi spowodowało u Ciebie nadmierną pewnością siebie i zignorować zasady bezpieczeństwa narzędzi.** Nieostrożne działanie może w ciągu ułamka sekundy spowodować poważne obrażenia.
- #### 4. OBSŁUGA I KONSERWACJA ELEKTRONARZĘDZI
- a) **Nie należy przeciążać elektronarzędzi. Zawsze używaj odpowiedniego elektronarzędzia do danego zastosowania.** Właściwe elektronarzędzie wykona pracę lepiej i bezpieczniej, w tempie, do którego zostało zaprojektowane.
 - b) **Nie korzystaj z elektronarzędzia, jeśli nie ma możliwości włączenia i wyłączenia go przełącznikiem.** Każde elektronarzędzie, które nie może być sterowane za pomocą przełącznika jest niebezpieczne i musi zostać naprawione.
 - c) **Przed dokonaniem jakichkolwiek regulacji, zmianą akcesoriów lub przechowywaniem elektronarzędzia należy odłączyć wtyk sieciowy od źródła zasilania i/lub wyjąć akumulator, jeśli jest odłączany.** Takie prewencyjne środki bezpieczeństwa zmniejszają ryzyko przypadkowego uruchomienia elektronarzędzia.
 - d) **Nie używane elektronarzędzia należy przechowywać w miejscu niedostępnym dla dzieci i nie dopuszczać do obsługi elektronarzędzia przez osoby nie-**

obeznanie z elektronarzędziem lub niniejszą instrukcją. Elektronarzędzia są niebezpieczne w rękach nieprzeszkolonych użytkowników.

- e) **Konserwuj elektronarzędzia i akcesoria. Sprawdź elektronarzędzie pod kątem rozregulowania lub blokowania się ruchomych części, czy nie doszło do ich pęknięcia oraz czy nie występują inne okoliczności, które mogą wpływać na działanie elektronarzędzia. Jeśli elektronarzędzie jest uszkodzone, zleć jego naprawę przed użyciem.** Wiele wypadków jest powodowanych przez źle konserwowane elektronarzędzia.
 - f) **Utrzymuj narzędzia tnące ostre i czyste.** Prawidłowo konserwowane narzędzia tnące z ostrymi krawędziami tnącymi są mniej podatne na zakleszczenia i łatwiejsze do kontrolowania.
 - g) **Używaj elektronarzędzia, osprzętu, końcówek narzędzi itp. zgodnie z niniejszą instrukcją, uwzględniając warunki pracy i wykonywaną pracę.** Używanie elektronarzędzia do czynności niezgodnych z przeznaczeniem może prowadzić do niebezpiecznych sytuacji.
 - h) **Utrzymuj uchwyty i powierzchnie chwytne suche, czyste i wolne od oleju i smaru.** Śliskie uchwyty i powierzchnie chwytne nie pozwalają na bezpieczną obsługę i kontrolę narzędzia w nieoczekiwanych sytuacjach.
- 5. SERWIS**
- a) **Elektronarzędzie powinno być serwisowane przez wykwalifikowanego pracownika serwi-**

su przy użyciu wyłącznie identycznych części zamiennych. Zapewni to utrzymanie bezpieczeństwa elektronarzędzia.

Wskazówki dotyczące bezpieczeństwa dla frezarek górnoprzebiegowych

- **Elektronarzędzie trzymać za izolowane uchwyty, ponieważ frez może trafić w kabel zasilający urządzenie.** Kontakt urządzenia z będącym pod napięciem prądem elektrycznym może spowodować przepływ prądu także w metalowych częściach urządzenia, powodując ryzyko porażeniem prądem elektrycznym.
- **Użyj zacisków lub innego praktycznego sposobu, aby zabezpieczyć i podeprzeć obrabiany przedmiot na stabilnej podstawie.** Trzymanie przedmiotu obrabianego ręką lub przy ciele powoduje jego niestabilność i może prowadzić do utraty kontroli nad nim.

Pozostałe uwagi dotyczące bezpieczeństwa

- Należy zwracać uwagę, czy napięcie sieciowe jest zgodne z napięciem podanym na tabliczce znamionowej urządzenia.
- W przypadku uszkodzenia przewodu zasilającego niniejszego urządzenia, przewód musi zostać wymieniony przez producenta lub jego przedstawiciela, aby uniknąć zagrożeń. Należy się zwrócić do Centrum Serwisowego.
- Urządzenie podłączać tylko do gniazda chronionego wyłącznikiem różnicowo-prądowym o wartości znamionowego prądu wyłączającego nie większej niż 30 mA.

- **Używaj wyłącznie akcesoriów zalecanych przez firmę PARKSIDE.** Nieodpowiednie akcesoria mogą spowodować porażenie prądem lub pożar.

Ryzyko resztkowe

Nawet przy prawidłowej obsłudze tego elektronarzędzia zawsze istnieje ryzyko resztkowe. Z uwagi na konstrukcję i wykonanie tego elektronarzędzia mogą wystąpić następujące niebezpieczeństwa:

- Uszkodzenia oczu w przypadku braku odpowiedniej ochrony oczu.
- Uszkodzenia płuc w przypadku niestosowania odpowiednich środków ochrony dróg oddechowych.
- Uszkodzenie słuchu w przypadku niestosowania odpowiednich ochronników słuchu.
- Szkody zdrowotne, spowodowane przez przenoszenie drgań na ręce, jeśli urządzenie jest użytkowane przez dłuższy czas lub jest nieprawidłowo prowadzone i konserwowane.
- Niebezpieczeństwo skaleczenia

▲ OSTRZEŻENIE! Zagrożenie generowane przez pole elektromagnetyczne podczas pracy urządzenia. Pole to może w określonych okolicznościach zakłócać pracę aktywnych lub pasywnych implantów medycznych. Aby zmniejszyć niebezpieczeństwo poważnych lub śmiertelnych obrażeń ciała, przed przystąpieniem do obsługi urządzenia przez osoby z implantami medycznymi zalecamy konsultację się z lekarzem i producentem implantu medycznego.

Przygotowanie

▲ OSTRZEŻENIE! Ryzyko obrażeń ciała w wyniku przypadkowego uruchomienia urządzenia. Wtyczkę przyłącza się

ciowego należy włożyć w gniazdo wtykowe dopiero wtedy, gdy urządzenie jest całkowicie przygotowane do zastosowania.

Elementy obsługowe

Przed pierwszym użyciem urządzenia należy się zapoznać z jego elementami obsługowymi.

- **Blokada wrzeczona (5)**
 - Blokuje wrzeczono podczas montażu/demontażu narzędzia końcowego.
- **Włłącznik/wyłłącznik (10)**
 - Włłączanie: Wciśnięcie
 - Wyłłączanie: Zwolnienie
- **Blokada załłączania (11)**
 - Blokuje włłącznik/wyłłącznik przed przypadkowym wciśnięciem.
 - Odblokowanie: Wciśnięcie
- **Pokręto (13)**
 - Za pomocą regulatora obrotów (13) można wybierać siedem stopni prędkości obrotowej: 11000-30000 min⁻¹

Wymiana zacisku

Wskazówki

- Należy stosować jedynie frezy o średnicy odpowiedniej do zamontowanego zacisku.
- Należy stosować jedynie frezy dostosowane do prędkości obrotowej elektronarzędzia.

Wszystkie frezy w dostarczonym 6-częściowym zestawie frezów posiadają trzpień o średnicy 8 mm. Dla frezów z trzpieniem 6 mm konieczna jest wymiana zacisku.

Potrzebne narzędzia i środki pomocnicze

- Klucz płaski (22)

- Szczypce

Sposób postępowania (rys. A)

1. Wcisnąć i przytrzymać blokadę wrzeciona (5).
2. Kluczem płaskim (22) odkręcić nakrętkę nasadową (6).
3. Zwolnić blokadę wrzeciona (5).
4. Wyciągnąć założony zacisk przy użyciu szczypiec.
5. Założyć żądany zacisk mocujący. Słysząc jego zatrzaśnięcie.
6. Ponownie luźno zakręcić nakrętkę nasadową (6).

Montaż i demontaż ogranicznika równoległego

Montaż ogranicznika równoległego (rys. B)

1. Odkręcić śruby motylkowe (9).
2. Wsunąć pręty ślizgowe (18) w uchwyty na podstawie (8).
3. Ponownie dokręcić śruby motylkowe.
4. W razie potrzeby przesunąć ogranicznik równoległy (15) na pręty ślizgowe.
5. Dokręcić śruby ustalające (16).

Demontaż ogranicznika równoległego (rys. B)

1. Odkręcić śruby motylkowe (9).
2. Wyciągnąć pręty ślizgowe (18) z uchwytów na podstawie (8).
3. Ponownie dokręcić śruby motylkowe.

Montaż i demontaż frezów



Podczas wkładania i wymiany frezów nosić rękawice ochronne, aby uniknąć skaleczenia i oparzeń.

▲ UWAGA! Nakrętkę nasadową (6) dokręcać tylko z włożonym frezem. W innym przypadku zacisk mógłby ulec uszkodzeniu.

Sposób postępowania (rys. C)

1. Wcisnąć i przytrzymać blokadę wrzeciona (5).
2. Kluczem płaskim (22) odkręcić nakrętkę nasadową (6) na tyle, aby można było włożyć frez.
3. Zwolnić blokadę wrzeciona (5).
4. Wsunąć żądany frez do zamontowanego już zacisku (7, 14). Trzpień frezu należy wsunąć na głębokość co najmniej 20 mm.
5. Wcisnąć i przytrzymać blokadę wrzeciona (5).
6. Dokręcić nakrętkę nasadową (6) za pomocą klucza płaskiego (22).
7. Zwolnić blokadę wrzeciona (5).

Regulacja głębokości frezowania

Sposób postępowania (rys. D)

1. W razie potrzeby zablokować dźwignię (1).
2. Ustawić urządzenie na detalu.
3. Obrócić ogranicznik stopniowy (4) w najniższe położenie.
4. Odkręcić śrubę blokującą (23).
5. Zwolnić dźwignię (1).
6. Dociskać urządzenie w dół, aż frez dotknie obrabianego elementu.
7. Zablokować dźwignię (1).
8. Dociskać ogranicznik głębokości w dół, aż będzie on przylegał do ogranicznika stopniowego.
9. Ustawić ogranicznik głębokości na żądaną głębokość frezowania.
WSKAZÓWKA! Wartość wskazywana na skali ogranicznika równoległego nie odpowiada rzeczywistej głębokości frezowania.
10. Zablokować śrubę blokującą (23).
11. Zwolnić dźwignię (1).
12. Ponownie poprowadzić urządzenie w górę.

13. Skontrolować głębokość frezowania w ramach praktycznej próby.

Regulacja precyzyjna

1. Zwolnić dźwignię (1).
2. Docisnąć urządzenie w dół, aż ogranicznik głębokości (19) będzie przylegał do ogranicznika stopniowego (4).
3. Zablokować dźwignię (1).
4. Odkręcić śrubę blokującą (23).
5. Głębokość frezowania należy ustawić precyzyjnie za pomocą regulatora (19a) (np. na punkt zerowy skali na ograniczniku głębokości).
6. Zablokować śrubę blokującą (23).
7. Zwolnić dźwignię (1).
8. Ponownie poprowadzić urządzenie w górę.
9. Skontrolować głębokość frezowania w ramach praktycznej próby.

Zamontować złączkę dla zewnętrznego układu zasysania pyłu

Podłączając system odpylania możemy zmniejszyć pylenie podczas pracy. Złączkę zewnętrznego układu zasysania pyłu (20) można umieszczać w dwóch położeniach, dzięki czemu odsysanie można przeprowadzać od lewej lub od prawej strony.

WSKAZÓWKA! Odkurzacz musi nadawać się do obrabianego materiału. W przypadku powstawania pyłów szkodliwych dla zdrowia użyć odkurzacza specjalnego.

Potrzebne narzędzia i środki pomocnicze

- Śrubokręt krzyżakowy (nie dostarczone)

Sposób postępowania (rys. E)

1. Ustawić urządzenie na najwyższą głębokość frezowania (*Regulacja głębokości frezowania*, s. 164).

2. Założyć złączkę zewnętrznego układu zasysania pyłu (20) w wycięcie w podstawie (8).
3. Zamocować złączkę zewnętrznego układu zasysania pyłu (20) za pomocą śrub dołączonych do zestawu (21).
4. Podłączyć przewód ssący odkurzacza do złączki dla zewnętrznego układu zasysania pyłu (20).

Eksploatacja

Włączanie i wyłączanie

Warunki

Włączanie

1. Podłączyć urządzenie do zasilania sieciowego.
2. Wcisnąć blokadę załączania (11).
3. Wcisnąć włącznik/wyłącznik (10).
4. Zwolnić blokadę załączania (11).
5. Sprawdzić, czy narzędzie końcowe obraca się w prawidłowy sposób. Jeśli nie: Wymienić narzędzie końcowe.
6. Odczekać, aż urządzenie osiągnie swoją maksymalną prędkość obrotową.
7. Narzędzie końcowe prowadzić w kierunku do obrabianego elementu.

Wyłączanie

1. Wyciągnąć narzędzie końcowe z obrabianego elementu.
2. Zwolnić włącznik/ wyłącznik (10).
3. Zanim odłożymy elektronarzędzie należy odczekać do jego całkowitego zatrzymania się.
4. W momencie pozostawienia urządzenia bez nadzoru lub po zakończeniu pracy należy wyciągać wtyczkę urządzenia z gniazda.

Wskazówki dotyczące wykonywania pracy

Frezowanie

▲ OSTRZEŻENIE! Niebezpieczeństwo obrażeń ciała! Frezować przeprowadzać zawsze przeciwbieżnie. Urządzenie poruszamy przy tym w kierunku przeciwnym do kierunku obrotów frezu. Zwracać uwagę na strzałkę wskazującą kierunek obrotów (3) na urządzeniu.

▲ OSTRZEŻENIE! Niebezpieczeństwo obrażeń ciała! Nigdy nie frezować w kierunku obwodowym (współbieżnie). Wówczas urządzenie może zostać wyrwane z ręki.

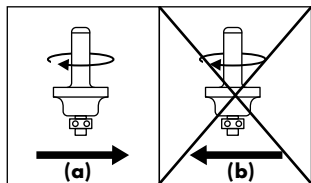

Uwagi ogólne

- Stosować tylko frezy, których podana dopuszczalna prędkość obrotowa jest co najmniej równa maksymalnej prędkości obrotowej podanej na urządzeniu.
- Zawsze stosować pasujące narzędzie.
- Nie używać tępych lub uszkodzonych narzędzi i akcesoriów.
- Należy uwzględnić, że frez wystaje na dole z podstawy. Należy uważać, aby nie uszkodzić nim obrabianego detalu lub innych przedmiotów.

Sposób postępowania (rys. F)

1. Zamocować pewnie obrabiany element na powierzchni roboczej.
2. Założyć frez.
3. Ustawić żądaną głębokość frezowania.
4. Włączyć urządzenie.

5. Poprowadzić urządzenie do obrabianego miejsca.
6. Podczas pracy urządzenie trzymać mocno obiema rękami. Należy uważać, aby nie wkładać palców w strefę poniżej jednostki napędowej. Frezowanie należy przeprowadzać równomiernie (rys. F).
7. Wyłączyć urządzenie.

▲ OSTRZEŻENIE! Niebezpieczeństwo obrażeń ciała! Po wyłączeniu urządzenia frez porusza się jeszcze przez jakiś czas. Nie dotykać obracającego się frezu i nie odkładać urządzenia, zanim frez całkowicie się nie zatrzyma.

Frezowanie krawędzi i profili

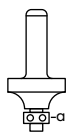

Podczas frezowania krawędzi lub profili bez ogranicznika równoległego, frez musi być wyposażony w pierścień oporowy (a), pełniący funkcję prowadnicy.

Sposób postępowania

1. Przysunąć załączone urządzenie do obrabianego elementu, aż pierścień oporowy będzie przylegać do krawędzi obrabianego elementu.
2. Prowadzić urządzenie obiema rękami wzdłuż krawędzi obrabianego elementu. Unikać zbyt mocnego dociskania.

Frezowanie z ogranicznikiem równoległym

Z ogranicznikiem równoległym można frezować rowki i profile, prowadząc ogranicznik równoległy w ustawionym wcześniej odstępnie wzdłuż krawędzi obrabianego elementu.

WSKAZÓWKA! Frezowanie w pełnym materiale jest możliwe jedynie małymi krokami (mak. głębokość obróbki 1-2 mm).

Głębsze wpusty należy wykonywać w ramach większej liczby kroków roboczych.

Sposób postępowania

1. *Montaż i demontaż ogranicznika równoległego*, s. 164
2. Ustawić głębokość frezowania na 1-2 mm (*Regulacja głębokości frezowania*, s. 164).
3. Upewnić się, że ogranicznik równoległy (15) przylega w prawidłowy sposób do krawędzi detalu.
4. Włączyć urządzenie.
5. Prowadzić urządzenie dociskając z boku ogranicznik równoległy (15) wzdłuż krawędzi obrabianego elementu. Ogranicznik równoległy (15) spełnia rolę ogranicznika równoległego.
WSKAZÓWKA! Co jakiś czas należy kontrolować prostotałość wpustu.
6. Powtarzać kroki robocze 4-5 do momentu uzyskaniażądanego efektu.

Frezowanie z kłem centrującym

Za pomocą kła centrującego można wykonywać koliste prace frezarskie.

Potrzebne narzędzia i środki pomocnicze

- Klucz płaski (22)

Sposób postępowania (rys. G)

1. Obrócić ogranicznik równoległy (15), tak aby krawędź ogranicznika była skierowana do góry (*Montaż i demontaż ogranicznika równoległego*, s. 164).
2. Dokręcić kiel centrujący (31) na ograniczniku równoległym. Jednocześnie skontrolować kiel centrujący z podłużnym otworem przy użyciu klucza płaskiego (22).
3. Wkłuć kiel centrujący (31) w oznaczony centralny punkt frezowanego okręgu.

4. Poprowadzić urządzenie jeden raz po okręgu jak cyrkiel wokół kła centrującego.

Frezowanie mniejszych promieni

Sposób postępowania

1. Poluzować śruby na szczękach (17) ogranicznika równoległego (15).
2. Otworzyć szczęki (17) do oporu.
3. Ponownie zamocować szczęki (17) przy użyciu śrub.
Kiel centrujący można następnie prowadzić bliżej urządzenia.

Frezowanie z tuleją do kopiowania

Za pomocą tulei do kopiowania (32) można przenosić kontury z szablonów na obrabiane elementy.

Wskazówki

- Włożyć frez, którego średnica jest mniejsza niż średnica wewnętrzna tulei do kopiowania.

Potrzebne narzędzia i środki pomocnicze

- Śrubokręt krzyżakowy (nie dostarczone)

Zakładanie tulei do kopiowania (rys. H)

1. W razie potrzeby odkręcić adapter systemu odciągu.
2. Włożyć tuleję do kopiowania (32) od dołu w podstawę (8). Pierścień obrotowy musi być skierowany w dół.
3. Zamocować tuleję do kopiowania (32) za pomocą dotychczasowych śrub (21).

Sposób postępowania

1. *Regulacja głębokości frezowania*, s. 164
2. Poluzować dźwignię (1) i opuścić urządzenie w dół, aż do momentu uzyskania ustawionej wcześniej głębokości frezowania.

3. Prowadzić urządzenie z wystającą tuleją do kopiowania (32) wzdłuż szablonu. Pracować z lekkim dociskiem. **WSKAZÓWKA!** Wysokość szablonu musi być co najmniej taka jak pierścień obrotowy tuleji do kopiowania.

Transport

Wskazówki w zakresie transportu urządzenia:

- Wyłączyć urządzenie i wyciągnąć wtyczkę z gniazda. Należy się upewnić, że wszystkie ruchome elementy całkowicie się zatrzymały.
- Wyciągnąć narzędzie robocze.
- Urządzenie należy zawsze trzymać za rękojęść (2).

Czyszczenie, konserwacja i przechowywanie

▲ OSTRZEŻENIE! Porażenie elektryczne! Ryzyko obrażeń ciała w wyniku przypadkowego uruchomienia urządzenia. Podczas prac konserwacyjnych i czyszczenia należy się zabezpieczać. Wyłączyć urządzenie i wyciągnąć wtyczkę z gniazda.

Wykonanie prac naprawczych i konserwacyjnych, które nie zostały opisane w tej instrukcji, należy powierzać naszym specjalistom z działu serwisowego. Stosować tylko oryginalne części zamienne.

Czyszczenie

▲ OSTRZEŻENIE! Porażenie elektryczne! Nigdy nie spryskiwać urządzenia wodą.

WSKAZÓWKA! Ryzyko uszkodzenia. Substancje chemiczne mogą oddziaływać agresywnie na elementy wykonane z tworzywa sztucznego. Nie stosować środ-

ków czyszczących wzgl. rozpuszczalników.

- Dbać o czystość i drożność otworów wentylacyjnych, obudowy silnika i uchwyty urządzenia. Używać do tego wilgotnej ściereczki lub szczotki.

Konserwacja

1. Przed każdym użyciem należy skontrolować urządzenie pod kątem widocznych usterek, takich jak luźne, zużyte lub uszkodzone części.
2. W przypadku poluzowania się łożyska kulkowego (b) frezu, należy je ponownie dokręcić za pomocą klucza z gniazdem sześciokątnym.

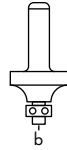

Przechowywanie

Urządzenie należy przez cały czas przechowywać w warunkach:

- czystych
- suchych
- zabezpieczonych przed zapyleniem
- poza zasięgiem dzieci

Utylizacja /ochrona środowiska

Urządzenie, akcesoria i opakowanie należy oddać do ekologicznego punktu recyklingu.



Urządzeń elektrycznych nie należy wyrzucać razem z odpadami komunalnymi.

Symbol przekreślonego kosza na śmieci oznacza, że po zakończeniu okresu użytkowania tego produktu nie wolno wyrzucać jako niesortowanych odpadów komunalnych.

Dyrektywa 2012/19/UE w sprawie zużytego sprzętu elektrycznego i elektronicznego:

Konsumenci są prawnie zobowiązani po zakończeniu okresu żywotności urządzeń elektrycznych i elektronicznych do ich przekazywania do ponownego przetworzenia zgodnie z zasadami ochrony środowiska. Dzięki temu można zapewnić wykorzystanie urządzeń zgodnie z zasadami ochrony środowiska i ochrony zasobów.

W zależności od adaptacji na gruncie prawa krajowego mogą być do wyboru następujące możliwości:

- zwrot w miejscu zakupu,
- zwrot w oficjalnym punkcie zbiórki,
- odesłanie do producenta/podmiotu wprowadzającego produkt na rynek.

Przepisy te nie obejmują akcesoriów i środków pomocniczych dołączonych do starych urządzeń, które nie zawierających elementów elektrycznych.

Rozwiązywanie problemów

Poniższa tabeli stanowi pomoc w ramach usuwania błędów:

Problem	Możliwa przyczyna	Sposób usunięcia problemu
Urządzenie nie uruchamia się	Brak napięcia sieciowego	Skontrolować gniazdo, kabel zasilający, wtyczkę i bezpiecznik; w razie potrzeby zlecić naprawę wykwalifikowanemu elektrykowi.
	Uszkodzony włącznik/wyłącznik (10)	Należy się zwrócić do Centrum Serwisowego.
	Uszkodzony silnik	Należy się zwrócić do Centrum Serwisowego.
Silnik pracuje wolniej i zatrzymuje się	Urządzenie przeciążone przez obrabiany element	Zmniejszyć docisk na narzędzie końcowe
		Obrabiany element jest niewłaściwy
Urządzenie pracuje z przerwami	Chwiejny styk wewnątrz urządzenia	Należy się zwrócić do Centrum Serwisowego.
	Uszkodzony włącznik/wyłącznik (10)	
Frez nie jest prosty	Nie założono ogranicznika równoległego (15)	<i>Montaż i demontaż ogranicznika równoległego, s. 164</i>
Detal posiada ślady przypalenia	Niewłaściwy lub tępy frez	Wymienić frez
	Za duża głębokość frezowania	<i>Regulacja głębokości frezowania, s. 164</i>

Problem	Możliwa przyczyna	Sposób usunięcia problemu
Krawędzie frezu są poszarpane Rowki i nierówności we frezie	Frez jest zużyty i tępy	Wymienić frez
	Ostrza frezu są uszkodzone	
Pył nie jest odciągany	Odkurzacz nie jest włączony	Przed frezowaniem załączyć odkurzacz
	Przewód ssący lub złączka dla zewnętrznego układu zasysania są niedrożne	Usuwanie niedrożności i blokad

Części zamienne i akcesoria

Części zamienne i akcesoria można zamówić na stronie

www.grizzlytools.shop. Jeśli w ramach procedury Państwa zamówienia pojawią się problemy, prosimy o kontakt za pośrednictwem naszego sklepu internetowego. W razie kolejnych pytań należy zwracać się do Service-Center, s. 172

Nr stan.	Opis	Nr zamów.
7 + 14	2× Zacisk mocujący, 8 mm + 6 mm	91110537
15 + 18	Ogranicznik równoległy + 2× Pręt ślizgowy	91110532
19	Ogranicznik głębokości	91110528
20	Złączka dla zewnętrznego układu zasysania	91110529
31	Kieł centrujący	91110533
32	Tuleja do kopiowania	91110531
	6-częściowy zestaw frezów	91110536

Serwis

Gwarancja

Szanowna Klientko, Szanowny Kliencie, na zakupione urządzenie otrzymują Państwo 3 lata gwarancji od daty zakupu.

W przypadku wad tego produktu przysługują Państwu ustawowe prawa w stosunku do sprzedawcy produktu. Prawa te nie są ograniczone przez naszą przedstawioną niżej gwarancję.

Warunki gwarancji

Okres gwarancji rozpoczyna się z datą zakupu. Prosimy zachować oryginalny pa-

ragon. Będzie on potrzebny jako dowód zakupu.

Jeśli w okresie trzech pięciu lat od daty zakupu tego produktu wystąpi wada materiałowa lub fabryczna, produkt zostanie – wedle naszego wyboru – bezpłatnie naprawiony lub wymieniony. Gwarancja zakłada, że w okresie trzech lat uszkodzone urządzenie zostanie przesłane wraz z dowodem zakupu (paragonem) z krótkim opisem, gdzie wystąpiła wada i kiedy się pojawiła.

Jeśli defekt jest objęty naszą gwarancją, otrzymają Państwo z powrotem naprawio-

ny lub nowy produkt. Wraz z wymianą urządzenia lub ważnej części, zgodnie z art. 581 § 1 aktualnej wersji Kodeksu cywilnego, okres gwarancji rozpoczyna się od nowa.

Okres gwarancji i ustawowe roszczenia z tytułu wad

Okres gwarancji nie wydłuża się z powodu świadczenia gwarancyjnego. Obowiązuje to również dla wymienionych lub naprawionych części. Ewentualne uszkodzenia i wady istniejące już w momencie zakupu należy zgłosić bezzwłocznie po rozpakowaniu. Naprawy przypadające po upływie okresu gwarancji są odpłatne.

Zakres gwarancji

Urządzenie wyprodukowano z zachowaniem staranności zgodnie z surowymi normami jakościowymi i dokładnie sprawdzono przed wysyłką.

Gwarancja obowiązuje dla wad materiałowych lub fabrycznych. Gwarancja nie rozciąga się na części produktu, które podlegają normalnemu zużyciu i można je uznać za części zużywalne (np. Frezy, akcesoria), oraz na uszkodzenia części delikatnych (np. Przełącznik).

Gwarancja przepada, jeśli produkt został uszkodzony, nie był zgodnie z przeznaczeniem użytkowany i konserwowany. Gwarancja nie dotyczy również szkód związanych z zalaniem, mrozem, uderzeniem pioruna, pożarem lub niewłaściwym transportem. Użytkowanie zgodnie z przeznaczeniem wiąże się z przestrzeganiem wszystkich wskazówek zawartych w instrukcji obsługi. Należy bezwzględnie unikać zastosowań i działań, których odradza się lub przed którymi ostrzega się w instrukcji obsługi.

Produkt jest przeznaczony do użytku prywatnego, a nie komercyjnego. W przypadku niewłaściwego i nieodpowiedniego obchodzenia się z urządzeniem, stosowa-

nia „na siłę” i zabiegów, które nie zostały przeprowadzone przez nasz autoryzowany oddział, gwarancja wygasa.

Realizacja w przypadkach objętych gwarancją

Aby zagwarantować szybkie przetworzenie Państwa sprawy, prosimy o przestrzeganie poniższych wskazówek:

- W przypadku wszelkich zapytań prosimy o przygotowanie paragonu i numeru identyfikacyjnego jako dowodu zakupu (IAN 426593_2301).
- Numer artykułu znajduje się na tabliczce znamionowej.
- W przypadku wystąpienia usterek lub innych wad prosimy o skontaktowanie się z wymienionym niżej działem serwisowym **telefonicznie** lub **mailowo**. Uzyskają Państwo wówczas szczegółowe informacje na temat realizacji reklamacji.
- Uszkodzony produkt mogą Państwo wysłać po skontaktowaniu się z naszym działem obsługi klienta, załączając dowód zakupu (paragon) i określając, na czym polega wada i kiedy wystąpiła, bezpłatnie na podany adres serwisu. Aby uniknąć problemów z odbiorem i dodatkowych kosztów, prosimy o wysłanie przesyłki na adres, który Państwu podano. Należy się upewnić, żeby przesyłka nie nastąpiła odpłatnie, jako ponadwymiarowa, ekspresowo lub na innych specjalnych warunkach. Prosimy o przesłanie urządzenia wraz ze wszystkimi częściami wyposażenia otrzymanymi przy zakupie i zadbanie o wystarczająco bezpieczne opakowanie.

Serwis naprawczy

W sprawie napraw, **które nie podlegają gwarancji**, należy się zwracać do Centrum Serwisowego. Centrum Serwi-

sowe prześle Państwu odpowiedni kosztorys.

- Możemy naprawiać tylko urządzenia w odpowiednim opakowaniu i przesłane z uregulowaną opłatą pocztową.

Wskazówka: Oczyszczone urządzenie wraz z informacją na temat uszkodzenia należy przesyłać bezpośrednio na adres podany przez Centrum Serwisowe.

- Urządzenia przesłane bez opłaty, jako towary niewymiarowe, w trybie ekspresowym lub w ramach innych typów przesyłek specjalnych, nie będą przyjmowane.
- Przesłane, uszkodzone urządzenia utylizujemy bezpłatnie.

Service-Center

PL

Serwis Polska

Tel.: 22 397 4996 (Opłata za połączenie zgodna z cennikiem operatora)

E-mail: grizzly@lidl.pl

IAN 426593_2301

Importer

Uwaga: poniższy adres nie jest adresem działu serwisowego. Najpierw skontaktuj się z podanym wyżej centrum serwisowym.

Grizzly Tools GmbH & Co. KG

Stockstädter Str. 20

63762 Großostheim

NIEMCY

www.grizzlytools.de

Tłumaczenie oryginalnej deklaracji zgodności WE

Produkt: **Frezarka górnwrzeczionowa**

Model: **POF 1200 E4**

Numer serii: 000001 - 157000

Wymieniony powyżej przedmiot niniejszej deklaracji jest zgodny z odpowiednimi wymaganiami unijnego prawodawstwa harmonizacyjnego

2006/42/EC • 2014/30/EU • 2011/65/EU & (EU) 2015/863

Opisany powyżej przedmiot deklaracji jest zgodny z dyrektywą Parlamentu Europejskiego i Rady 2011/65/EU z dnia 8 czerwca 2011 r. w sprawie ograniczenia stosowania niektórych niebezpiecznych substancji w sprzęcie elektrycznym i elektronicznym.

Aby zapewnić zgodność, zastosowano następujące normy zharmonizowane oraz normy i przepisy krajowe:

EN 62841-1:2015/A11:2022 • EN 62841-2-17:2017

EN IEC 63000:2018

EN IEC 55014-1:2021 • EN IEC 55014-2:2021

EN IEC 61000-3-2:2019/A1:2021 • EN 61000-3-3:2013/A2:2021

Niniejsza deklaracja zgodności wydana zostaje na wyłączną odpowiedzialność producenta:



Grizzly Tools GmbH & Co. KG
Stockstädter Str. 20
63762 Großostheim
NIEMCY
10.08.2023

Christian Frank

Upoważniony przedstawiciel dokumentacji

Indholdsfortegnelse

Indledning..... 174

Formålsbestemt anvendelse.....	174
Leverede dele/tilbehør.....	175
Oversigt.....	175
Funktionsbeskrivelse.....	176
Tekniske data.....	176

Sikkerhedsanvisninger..... 176

Sikkerhedsanvisningernes betydning.....	176
Billedtegn og symboler.....	177
Generelle advarsler for elværktøjer.....	177
Sikkerhedsanvisninger for overfræsere.....	179
Yderligere sikkerhedsanvisninger....	179
Restrisici.....	180

Forberedelse..... 180

Betjeningselementer.....	180
Udskiftning af spændetang.....	180
Montering og afmontering af parallelanslag.....	181
Montering og afmontering af fræsere.....	181
Indstilling af fræsedybde.....	181
Montering af adapteren til ekstern støvudsugning.....	182

Drift..... 182

Tænd og sluk.....	182
Arbejdsanvisninger.....	182

Transport..... 184

Rengøring, vedligeholdelse og opbevaring..... 184

Rengøring.....	184
Vedligeholdelse.....	184
Opbevaring.....	185

Bortskaffelse/ miljøbeskyttelse..... 185

Fejlsøgning..... 185

Reservedele og tilbehør..... 186

Service..... 186

Garanti.....	186
Reparationservice.....	188
Service-Center.....	188
Importør.....	188

Oversættelse af den originale EF-overensstemmelseserklæring..... 189

Eksploderet tegning..... 191

Indledning

Tillykke med købet af din nye overfræser (herefter apparatet eller elværktøjet). Med købet har du besluttet dig for et førsteklasses apparat. Dette apparat blev testet under produktionen og underkastet en kvalitetstest til sidst. Dermed er produktets funktionsevne sikret.



Betjeningsvejledningen er en del af dette apparat. Den indeholder vigtige anvisninger til sikkerhed, brug og bortskaffelse. Læs betjeningsvejledningen omhyggeligt igennem. Gør dig fortrolig med betjeningsdelene og korrekt brug af apparatet. Anvend kun apparatet som beskrevet og kun til de anførte anvendelsesområder. Opbevar betjeningsvejledningen sikkert og udlever alle dokumenter, hvis apparatet gives videre til tredjepart.

Formålsbestemt anvendelse

Produktet er udelukkende beregnet til følgende anvendelser:
Fræsning af

- noter
- kanter
- langhuller
- profiler i arbejdsemneoverflader af træ, plast og lette byggematerialer.

Apparatet må kun anvendes af voksne. Unge over 16 år må kun anvende apparatet under opsyn. Elværktøjet er konstrueret til følgende fræsertyper:

- Profilfræser, Ø 25 mm, R 4 mm
- Afrundingsfræser, Ø 22 mm, R 6,3 mm
- V-notfræser, Ø 12,7 mm, α 90°
- Notfræser, Ø 12 mm
- Notfræser, Ø 6 mm
- Hulkelfræser, Ø 22 mm, R 6,3 mm

Enhver anden anvendelse, som ikke er udtrykkeligt tilladt i denne betjeningsvejledning, kan udgøre en alvorlig fare for brugeren og medføre skader på apparatet. Brugeren af apparatet er ansvarlig for ulykker eller skader på andre mennesker eller deres ejendom. Apparatet er kun beregnet til privat brug. Det er ikke konstrueret til erhvervs-mæssig brug. Ved erhvervs-mæssig brug bortfalder garantien. Producenten er ikke ansvarlig for skader, som skyldes ikke-formålsbestemt anvendelse, eller som skyldes forkert betjening.

Leverede dele/tilbehør

Pak apparatet ud og kontrollér de leverede dele.

Bortskaf emballagen korrekt.

- Overfræser
- Adapter til ekstern støvudsugning
- Parallellanslag
- 2×Glide-stang
- Spændetang, 8 mm (færdigsamlet)
- Spændetang, 6 mm
- 6-delt fræsersæt
- Kopimuffe
- Centreringspids
- Gaffelnøgle
- Indvendig sekskantnøgle
- oversættelse af den originale brugsanvisning

Overzicht

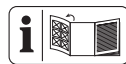

Afbildninger af apparatet finder du på den forreste og bageste udfoldningsside.

- 1 Arm
 - 2 Håndtag
 - 3 Drejeretningspil
 - 4 Trinanslag
 - 5 Spindellås
 - 6 Omløbermøtrik
 - 7 Spændetang, 8 mm
 - 8 Bundplade
 - 9 Vingeskrue
 - 10 Tænd-/sluk-kontakt
 - 11 Startspærre
 - 12 Netttilslutningsledning
 - 13 Drejehjul
 - 14 Spændetang, 6 mm
 - 15 Parallellanslag
 - 16 Låseskrue
 - 17 Bakker
 - 18 Glidestang
 - 19 Dybdeanslag
 - 19a Regulator
 - 20 Adapter til ekstern støvudsugning
 - 21 Skrue
 - 22 Gaffelnøgle
 - 23 Låseskrue
 - 24 Indvendig sekskantnøgle
- ### 6-delt fræsersæt
- 25 Profilfræser (Ø 25 mm, R 4 mm)
 - 26 Afrundingsfræser (Ø 22 mm, R 6,3 mm)
 - 27 V-notfræser (Ø 12,7 mm, α 90°)
 - 28 Notfræser (Ø 12 mm)
 - 29 Notfræser (Ø 6 mm)

30 Hulkelfræser (Ø 22 mm, R 6,3 mm)

(Fig. G)

31 Centreringsspids

(Fig. H)

32 Kopimuffe

Funktionsbeskrivelse

Apparatet er udstyret med et roterende skæreværktøj (fræser) og en bundplade. Den trinløst indstillelige fræsedybdeindstilling og støvudsugning gør det muligt at arbejde komfortabelt.

I det følgende beskrives betjeningsdelenes funktion.

Tekniske data

OverfræserPOF 1200 E4

Mærkespænding U 230 V~, 50 Hz

Mærkeeffekt P 1200 W

Beskyttelsesklasse

..... \square II (dobbelt isolering)

Tomgangsomsdrejningstal n_0

..... 11000-30000 min⁻¹

Vægt ≈2,7 kg

Værktøjsholder 6 mm/8 mm

Lydrykniveau (L_{pA}) 93 dB; K=3 dB

Lydeffektniveau (L_{WA})

- målt 101 dB; K=3 dB

Vibration (a_h)

-Håndtag +Tænd-/sluk-kontakt

.....3,05 m/s²; K=1,5 m/s²

-Håndtag 3,12 m/s²; K=1,5 m/s²

Støj- og vibrationsværdier er blevet målt efter standarderne og bestemmelserne, som er angivet i overensstemmelseserklæringen.

Den angivne samlede vibrationsværdi og den angivne samlede støjemissionsværdi er målt iht. til en standardiseret afprøvningsproces og kan anvendes til sammenligning af elværktøjer. Den angivne samle-

de vibrationsværdi og den angivne samlede støjemissionsværdi kan også anvendes til en foreløbig vurdering af belastningen.

▲ ADVARSEL! Vibrations- og støjemissioner kan under brugen af elværktøjet afvige fra de angivne værdier afhængigt af måden, som elværktøjet anvendes på. Forsøg at holde belastningen pga. vibrationer så lav som muligt. En måde at reducere vibrationsbelastningen på, er at begrænse arbejdstiden. Her er det nødvendigt at tage hensyn til alle dele af driftscyklussen (fx tider, hvor elværktøjet er slukket, og tider, hvor det ganske vist er tændt, men kører uden belastning).

▲ ADVARSEL! Slibning af tynde metalplader eller andre materialer med stor overflade, som let kommer til at vibrere, kan føre til øgede støjniveauer og til en højere støjemissionsværdi (op til 15 dB), end de angivne støjemissionsværdier. Brug f.eks. tunge, fleksible dæmpningsmåtter for at undgå lydstråling fra sådanne arbejdsemner. Vær opmærksom på den øgede støjemission og bær egnet høreværn.

Sikkerhedsanvisninger

Dette afsnit beskriver de grundlæggende sikkerhedsanvisninger ved brug af apparatet.

Sikkerhedsanvisningernes betydning

▲ FARE! Hvis du ikke overholder denne sikkerhedsanvisning, sker der et uheld. Dette resulterer i alvorlige kvæstelser eller dødsfald.

▲ ADVARSEL! Hvis du ikke overholder denne sikkerhedsanvisning, sker der muligvis et uheld. Dette resulterer muligvis i alvorlige kvæstelser eller dødsfald.

▲ FORSIGTIG! Hvis du ikke overholder denne sikkerhedsanvisning, sker der et uheld. Dette resulterer muligvis i lettere eller moderate kvæstelser.

BEMÆRK! Hvis du ikke overholder denne sikkerhedsanvisning, sker der et uheld. Dette resulterer muligvis i materielle skader.

Billedtegn og symboler

Billedsymboler på apparatet



OBS!



Læs betjeningsvejledningen



Beskyttelsesklasse



Arbejd altid med begge hænder!



Bær øjenbeskyttelse



Bær høreværn



Bær beskyttelseshandsker



Brug åndedrætsværn



Fare på grund af elektrisk stød!
Træk apparatets tilslutningsstik ud af stikkontakten før reparations- og vedligeholdelsesarbejde.



Drejeretningen



Elektriske apparater må ikke bortskaffes som husholdningsaffald.

Generelle advarsler for elværktøjer

▲ ADVARSEL! Læs alle sikkerhedsadvarsler, anvisninger, illustrationer og specifikationer, der følger

med dette elværktøj. Hvis ikke alle nedenstående instruktioner følges, kan der opstå elektrisk stød, brand og/eller alvorlige kvæstelser. **Gem alle advarsler og anvisninger til fremtidig brug.** Begrebet "elværktøj" i advarslerne refererer til dit lysnettilsluttede (kabelforbundne) elværktøj eller batteridrevne (kablefrie) elværktøj.

1. SIKKERHED PÅ ARBEJDSOMRÅDET

- Hold arbejdsområdet rent og godt oplyst.** Rodede eller mørke områder er en kilde til ulykker.
- Betjen ikke elværktøjer i eksplosive omgivelser, f.eks. i nærheden af antændelige væsker, gasser eller støv.** Elværktøjer frembringer gnister, der kan antænde støv eller dampe.
- Hold børn og omkringstående personer på afstand, når elværktøjet er i brug.** Forstyrrelser kan medføre tab af kontrol.

2. ELEKTRISK SIKKERHED

- Stik på elværktøjet skal passe til stikkontakten. Stikket må aldrig modificeres på nogen måde. Anvend ikke adapterstik i forbindelse med jordforbundne elværktøjer.** Når stikket ikke er modificeret og stikkontakten passer, reduceres risikoen for elektrisk stød.
- Undgå kropskontakt med jordforbundne overflader som f.eks. rør, radiatorer, komfurer og køleskabe.** Der er en øget risiko for elektrisk stød, hvis din krop er jordforbundet.
- Udsæt ikke elværktøjet for regn eller våde forhold.** Hvis der trænger vand ind i elværktøjet, øges risikoen for elektrisk stød.

- d) **Misbrug ikke ledningen. Brug aldrig ledningen til at bære eller trække elværktøjet eller til at trække stikket ud af stikkontakten. Hold ledningen på afstand af varme, olie, skarpe kanter eller bevægelige dele.** Beskadigede eller sammenfiltrede ledninger øger risikoen for elektrisk stød.
- e) **Når elværktøjet anvendes udenfor, skal der benyttes en forlængerledning, der er egnet til udendørs brug.** Brug af en ledning, der er egnet til udendørs brug, reducerer risikoen for elektrisk stød.
- f) **Hvis det ikke kan undgås at bruge elværktøjet i et fugtigt område, skal der anvendes en fejlstrømsafbryder (RCD).** Brug af en fejlstrømsafbryder reducerer risikoen for elektrisk stød.
3. **PERSONSIKKERHED**
- a) **Vær opmærksom, overvej dine handlinger, og brug din sunde fornuft, når du betjener et elværktøj. Anvend ikke elværktøjet, hvis du er træt eller påvirket af stoffer, alkohol eller medikamenter.** Et øjebliks uopmærksomhed under brugen af elværktøjet kan medføre alvorlige personskader.
- b) **Anvend personlige værnemidler. Bær altid øjenværn.** Beskyttelsesudstyr som f.eks. en støvmaske, skridsikre sko, beskyttelseshjelm eller høreværn, der anvendes ved behov, reducerer personskader.
- c) **Undgå utilsigtet start. Sørg for, at kontakten står i off-stilling, inden du forbinder værktøjet til strømkilden og/eller batteripakken eller tager det op eller bærer det.** Hvis man bærer elværktøjet med fingeren på kontakten eller sætter strøm til et elværktøj med tændt kontakt, er der risiko for ulykker.
- d) **En eventuel indstillingsnøgle eller skrueenøgle skal fjernes, inden der tændes for elværktøjet.** En skrueenøgle eller en nøgle, der er fastgjort på en roterende del af elværktøjet, kan medføre personskade.
- e) **Ræk ikke for højt op med værktøjet. Sørg altid for godt fodfæste og god balance.** Så har du bedre kontrol over elværktøjet i uventede situationer.
- f) **Sørg for passende beklædning. Bær ikke løstsiddende tøj eller smykker. Hold hår og tøj på afstand af bevægelige dele.** Løstsiddende tøj, smykker eller langt hår kan sætte sig fast i bevægelige dele.
- g) **Hvis der er installeret anordninger til tilslutning af støvudsugnings- og opsamlingsanlæg, skal det sikres, at disse er tilsluttet og anvendes korrekt.** Brug af støvopsamling kan reducere støvrelaterede farer.
- h) **Fortrolighed, du opnår ved hyppig brug af værktøjet, må ikke få dig til at se stort på og ignorere sikkerhedsprincipperne for værktøjet.** En uforsigtig handling kan forårsage alvorlig skade i løbet af en brøkdal af et sekund.
4. **BRUG OG PLEJE AF ELVÆRKTØJET**
- a) **Pres ikke elværktøjet. Benyt det rigtige elværktøj til det pågældende anvendelsesformål.** Med det rigtige elværktøj udføres arbejdet bedre og mere sikkert med den hastighed, som værktøjet er konstrueret til.
- b) **Anvend ikke elværktøjet, hvis kontakten ikke tænder og sluk-**

- ker for det.** Et elværktøj, der ikke kan styres med kontakten, er farligt og skal repareres.
- c) **Adskil stikket fra strømkilden og/eller fjern batteripakken fra elværktøjet (hvis den kan tages af), før du foretager indstillinger, skifter tilbehør eller opbevarer elværktøjet.** Sådanne forebyggende sikkerhedsforanstaltninger reducerer risikoen for, at elværktøjet starter ved et uheld.
- d) **Opbevar det ubenyttede elværktøj uden for børns rækkevidde, og lad ikke personer, der ikke er fortrolige med elværktøjet eller denne vejledning, betjene elværktøjet.** Elværktøjer er farlige, hvis de anvendes af uerfarne brugere.
- e) **Vedligehold elværktøj og tilbehør. Kontrollér, om bevægelige dele er fejljusteret eller binder, om dele er gået i stykker, eller om andre forhold kan påvirke elværktøjets funktion. Hvis elværktøjet er beskadiget, skal det repareres inden brug.** Mange ulykker skyldes dårligt vedligeholdte elværktøjer.
- f) **Hold skæreværktøjer skarpe og rene.** Godt vedligeholdte skæreværktøjer med skarpe skærekanter har mindre tendens til at binde og er nemmere at kontrollere.
- g) **Anvend elværktøjet, tilbehøret og værktøjsbits etc. i overensstemmelse med denne vejledning, idet du tager hensyn til arbejdsforholdene og det pågældende arbejde, der skal udføres.** Hvis elværktøjet anvendes til andre end de tilsigtede formål, kan der opstå farlige situationer.

- h) **Hold håndtag og gribeflader tørre, rene og fri for olie og smørefedt.** Glatte håndtag og gribeflader forhindrer sikker håndtering af og kontrol over værktøjet i uventede situationer.

5. VEDLIGEHOLDELSE

- a) **Få dit elværktøj vedligeholdt af kvalificerede reparatører, der udelukkende anvender identiske reservedele.** Derved opretholdes sikkerheden for elværktøjet.

Sikkerhedsanvisninger for overfræsere

- **Hold kun elværktøjet i de isolerede gribeflader, da fræsere kan ramme sin egen tilslutningsledning.** Kontakt med en spændingsførende ledning kan også sætte apparatets metaldele under spænding og eventuelt medføre elektrisk stød.
- **Fastgør og sikr arbejdsområdet ved hjælp af tvinger eller på anden vis på et stabilt underlag.** Hvis du kun holder arbejdsområdet med den ene hånd eller ind mod kroppen, er det ikke stabilt, og du kan miste kontrollen over det.

Yderligere sikkerhedsanvisninger

- Sørg for, at netspændingen stemmer overens med angivelserne på typeskiltet.
- Hvis dette produkts tilslutningsledning beskadiges, skal den udskiftes af producenten eller dennes repræsentant, for at undgå sikkerhedsrisici. Kontakt vores servicecenter.
- Tilslut kun apparatet til en stikkontakt med fejlstrømsrelæ (HFI-relæ) med

en dimensioneret fejlstrøm på højst 30 mA.

- **Anvend udelukkende tilbehør, der er anbefalet af PARKSIDE.** Uegnet tilbehør kan forårsage elektrisk stød eller brand.

Restrisici

Selvom dette elværktøj betjenes i overensstemmelse med forskrifterne, vil der være en række restrisici. Følgende farer kan forekomme i forbindelse med dette elværktøjs konstruktion og udførelse:

- øjenskader, hvis der ikke bæres egnet øjenværn.
- lungeskader, hvis der ikke bæres egnet åndedrætsværn.
- høreskader, hvis der ikke bæres egnet høreværn.
- sundhedsskader, som sker pga. hånd-arm-vibrationer, hvis apparatet bruges over en længere periode eller ikke føres eller vedligeholdes korrekt.
- snitsår

▲ ADVARSEL! Fare på grund af det elektromagnetiske felt, som genereres, når produktet er i drift. Feltet kan i visse situationer påvirke aktive eller passive medicinske implantater. For at reducere faren for alvorlige eller livsfarlige kvæstelser anbefaler vi, at personer med medicinske implantater konsulterer deres læge, før de anvender produktet.

Forberedelse

▲ ADVARSEL! Risiko for kvæstelser på grund af utilsigtet start af apparatet. Sæt først stikket i stikkontakten, når produktet er klargjort fuldstændigt til arbejdet.

Betjeningslementer

Gør dig fortrolig med betjeningslementerne, inden du bruger apparatet.

- **Spindellås (5)**
 - Låser spindlen ved montering/afmontering af indsatsværktøjet.
- **Tænd-/sluk-kontakt (10)**
 - Tænd: Tryk på
 - Sluk: Slip
- **Startspærre (11)**
 - Låser tænd-/sluk-knappen mod utilsigtet aktivering.
 - Aktivering: Tryk på
- **Drejehjul (13)**
 - Med omdrejningstalregulatoren (13) kan du vælge mellem syv forskellige omdrejningstrin: 11000-30000 min⁻¹

Udskiftning af spændetang

Bemærk

- Anvend kun fræsere med en skaftdiameter, der passer til den monterede spændetang.
- Anvend kun fræsere, der egner sig til elværktøjets omdrejningstal.

Alle fræsere i det medfølgende 6-delte fræsersæt er forsynet med et 8 mm fræserskaft. Til fræsere med et 6 mm fræserskaft skal spændetangen udskiftes.

Nødvendige værktøjer og hjælpemidler

- Gaffelnøgle (22)
- Tang

Fremgangsmåde (Fig. A)

1. Tryk på spindellåsen (5) og hold den nede.
2. Skru omløbermøtrikken (6) af med gaffelnøglen (22).
3. Slip spindellåsen (5).
4. Fjern den indsatte spændetang ved hjælp af en tang.
5. Indsæt den ønskede spændetang. Du kan høre, når den går i indgreb.

6. Skru igen omløbermøtrikken (6) løst på.

Montering og afmontering af parallelanslag

Montering af parallelanslag (Fig. B)

1. Løsn vingeskruerne (9).
2. Skub glidestængerne (18) ind i holderne på bundpladen (8).
3. Spænd vingeskruerne igen.
4. Skub om nødvendigt parallelanslaget (15) på glidestængerne.
5. Stram låseskruerne (16) fest.

Afmontering af parallelanslag (Fig. B)

1. Løsn vingeskruerne (9).
2. Træk glidestængerne (18) ud af holderne på bundpladen (8).
3. Spænd vingeskruerne igen.

Montering og afmontering af fræsere



Bær beskyttelseshandsker i forbindelse med indsætning og udskiftning af fræsere for at undgå snitsår og forbrændinger.

▲ FORSIGTIG! Tilspænd kun omløbermøtrikken (6), når fræseren er indsat. Spændetangen kan blive beskadiget.

Fremgangsmåde (Fig. C)

1. Tryk på spindellåsen (5) og hold den nede.
2. Løsn omløbermøtrikken (6) med gaffelnøglen (22) så meget, at fræseren kan indsættes.
3. Slip spindellåsen (5).
4. Skyd den ønskede fræser ind i den formonterede spændetang (7, 14). Fræserskaftet skal være skudt mindst 20 mm ind.

5. Tryk på spindellåsen (5) og hold den nede.
6. Stram omløbermøtrikken (6) med gaffelnøglen (22).
7. Slip spindellåsen (5).

Indstilling af fræsedybde

Fremgangsmåde (Fig. D)

1. Lås om nødvendigt håndtaget (1).
2. Placer apparatet på arbejdsbænk.
3. Drej trinanslaget (4) til den nederste position.
4. Løsn låseskruen (23).
5. Løsn håndtaget (1).
6. Tryk apparatet ned, indtil fræseren har berøring med arbejdsbænk.
7. Lås håndtaget (1).
8. Tryk dybdeanslaget ned, indtil det ligger på trinanslaget.
9. Indstil dybdeanslaget til den ønskede fræsedybde.
BEMÆRK! Den værdi, der vises på dybdeanslagets skala, svarer ikke til den faktiske fræsedybde.
10. Lås låseskruen (23).
11. Løsn håndtaget (1).
12. Før apparatet op igen.
13. Kontrollér fræsedybden med en praktisk test.

Finjustering

1. Løsn håndtaget (1).
2. Tryk apparatet ned, indtil dybdeanslaget (19) ligger på trinanslaget (4).
3. Lås håndtaget (1).
4. Løsn låseskruen (23).
5. Juster fræsedybden med regulatoren (19a) (f.eks. til skalaens nulpunkt på dybdeanslaget).
6. Lås låseskruen (23).
7. Løsn håndtaget (1).
8. Før apparatet op igen.

- Kontrollér fræsedybden med en praktisk test.

Montering af adapteren til ekstern støvudsugning

Når støvudsugningen tilsluttes, kan støvni-veauet under arbejdet reduceres. Adapteren til ekstern støvudsugning (20) kan indsættes i to positioner, så der både kan udsuges fra højre og fra venstre side.

BEMÆRK! Støvsugeren skal være egnet til materialet, der skal bearbejdes. Anvend en specialstøvsuger, hvis der opstår sundhedsfarligt støv.

Nødvendige værktøjer og hjælpemidler

- Stjerneskruetrækker (ikke inkluderet i levering)

Fremgangsmåde (Fig. E)

- Indstil apparatet til den højeste fræsedybde (*Indstilling af fræsedybde, s. 181*).
- Sæt adapteren til ekstern støvudsugning (20) ind i udsparingen i bundpladen (8).
- Fastgør adapteren til ekstern støvudsugning (20) med de medfølgende skruer (21).
- Tilslut sugeslangen fra en støvsuger til adapteren til adapteren til ekstern støvudsugning (20).

Drift

Tænd og sluk

Betingelser

Tænd

- Tilslut apparatet til strømforsyningen.
- Tryk på startspærren (11).
- Tryk på tænd/sluk-kontakten (10).
- Slip startspærren (11).
- Kontrollér, om indsatsværktøjet kører jævnt. Hvis ikke: Skift indsatsværktøjet.

- Vent, til apparatet har nået det maksimale omdrejningstal.
- Før indsatsværktøjet mod arbejdsområdet.

Sluk

- Fjern indsatsværktøjet fra arbejdsområdet.
- Slip tænd/sluk-kontakten (10).
- Vent med at lægge el-værktøjet fra dig, til det står stille.
- Hvis du lader apparatet være uden opsyn eller er færdig med at arbejde, skal du tage apparatets strømstik ud af stikkontakten.

Arbejdsanvisninger

Fræsning

▲ ADVARSEL! Fare for kvæstelser! Udfør altid fræsning i modløb. Dermed bevæges apparatet modsat fræsereens drejeretning. Vær opmærksom på drejeretningspi- len (3) på apparatet.

▲ ADVARSEL! Fare for kvæstelser! Udfør aldrig fræsning med omløbsretningen (medløb). Apparatet kan blive revet ud af hånden på dig.

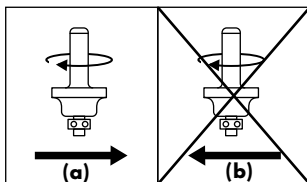

Generelle bemærkninger

- Anvend kun fræsere, hvis angivne tilladte omdrejningstal er mindst lige så højt som apparatets maksimale omdrejningstal, der er angivet på apparatet.
- Anvend altid det passende værktøj.
- Brug ikke stumpede eller beskadigede værktøjer og tilbehørsdele.
- Bemærk at fræsere stikker ud fra bunden af grundpladen. Beskadig ikke dit

arbejdsemne eller andre genstande med det.

Fremgangsmåde (Fig. F)

1. Fastgør arbejdsemnet sikkert på arbejdsfladen.
2. Indsæt en fræser.
3. Indstil den ønskede fræsedybde.
4. Tænd for apparatet.
5. Før apparatet hen til det sted, der skal bearbejdes.
6. Hold apparatet fast med begge hænder under arbejdet. Sørg for, at der ikke rager fingre ind i området under drivenheden, og udfør fræsningen med ensartet fremføring (Fig. F) ..
7. Sluk for apparatet.

▲ ADVARSEL! Fare for kvæstelser! Fræseren er stadig i bevægelse i et stykke tid, efter at apparatet er slukket. Rør ikke ved fræseren, når den er i bevægelse, og læg ikke apparatet til side, før fræseren er standset helt.

Kant- og profilfræsning

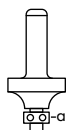

Ved kant- eller profilfræsning uden parallelanslag skal fræseren være udstyret med en påløbsring (a) som føring.

Fremgangsmåde

1. Før det tilkoblede apparat hen til arbejdsemnet, indtil påløbsringen ligger op til arbejdsemnekanten, der skal bearbejdes.
2. Før apparatet langs arbejdsemnekanten med begge hænder. Undgå for kraftigt tryk.

Fræsning med parallelanslag

Med parallelanslaget kan der fræses noter og profiler, ved at parallelanslaget føres langs arbejdsemnekanten i en forudindstillet afstand.

BEMÆRK! Fræsning i kompakte materialer er kun muligt i små trin (maks. 1-2 mm skæredybde). Dybere noter skal fræses i flere arbejdsforløb.

Fremgangsmåde

1. *Montering og afmontering af parallelanslag, s. 181*
2. Indstil fræsedybden til 1-2 mm (*Indstilling af fræsedybde, s. 181*).
3. Kontrollér, at parallelanslaget (15) ligger korrekt op til kanten på arbejdsemnet.
4. Tænd for apparatet.
5. Før apparatet med lateralt tryk mod parallelanslaget (15) langs arbejdsemnekanten. Parallelanslaget (15) fungerer som sideføring.
BEMÆRK! Kontrollér med jævne mellemrum, at noten er retvinklet.
6. Gentag arbejdsstrin 4-5, indtil det ønskede resultat er opnået.

Fræsning med centreringsspids

Der kan udføres cirkelrunde fræsearbejder ved hjælp af centreringsspidsen.

Nødvendige værktøjer og hjælpemidler

- Gaffelnøgle (22)

Fremgangsmåde (Fig. G)

1. Vend parallelanslaget (15), så anslagskanten peger opad (*Montering og afmontering af parallelanslag, s. 181*).
2. Skru centreringsspidsen (31) på parallelanslaget. Hold i den forbindelse imod ved centreringsspidsen med gaffelnøglen langhul (22).
3. Stik centreringsspidsen (31) på det markerede midterpunkt på cirklen, der skal fræses.
4. Før apparatet ligesom en passer én gang i en cirkel rundt om centreringsspidsen.

Fræsning af mindre radier

Fremgangsmåde

1. Løsn skruerne på parallelanslagets (15) bakker (17).
2. Træk bakkerne (17) fra hinanden til anslog.
3. Fastgør bakkerne (17) igen med skruerne.
Centreringspidsen kan nu komme tættere på apparatet.

Fræsning med kopimuffe

Med kopimuffen (32) kan der overføres konturer fra skabeloner til arbejdsemnerne.

Bemærk

- Indsæt en fræser, hvis diameter er mindre end kopimuffens indvendige diameter.

Nødvendige værktøjer og hjælpemidler

- Stjerneskruetrækker (ikke inkluderet i leveringen)

Indsætning af kopimuffe (Fig. H)

1. Skru evt. udsugningsadapteren af.
2. Sæt kopimuffen (32) ind i bundpladen (8) nedefra. Løberingen skal pege nedad.
3. Fastgør kopimuffen (32) med de medfølgende krydskærverskruer (21).

Fremgangsmåde

1. *Indstilling af fræsedybde, s. 181*
2. Løsn håndtaget (1), og sænk apparatet ned, indtil den forinden indstillede fræsedybde er nået.
3. Før apparatet med langs skabelonen, idet kopimuffen (32) rager frem. Arbejd med let tryk.
BEMÆRK! Skabelonen skal være mindst lige så høj som kopimuffens løbering.

Transport

Anvisninger til transport af apparatet:

- Sluk for apparatet, og tag tilslutningsstikket ud af stikkontakten. Kontrollér, at alle bevægelige dele står fuldstændigt stille.
- Fjern indsatsværktøjet.
- Bær altid apparatet i håndtaget (2).

Rengøring, vedligeholdelse og opbevaring

▲ ADVARSEL! Elektrisk stød! Risiko for kvæstelser på grund af utilsigtet start af apparatet. Beskyt dig selv ved vedligeholdelses- og rengøringsarbejder. Sluk for apparatet og træk tilslutningsstikket ud af stikkontakten.

Vedligeholdelses- og servicearbejde, som ikke er beskrevet i denne betjeningsvejledning, skal udføres af vores servicecenter. Anvend kun originale reservedele.

Rengøring

▲ ADVARSEL! Elektrisk stød! Sprøjt aldrig vand på apparatet.

BEMÆRK! Fare for skader. Kemiske substanser kan angribe apparatets plastdele. Brug ikke rengørings- eller opløsningsmiddel.

- Hold luftgæller, motorhuset og greb på apparatet rene. Brug en fugtig klud eller en børste hertil.

Vedligeholdelse

1. Før hver brug skal apparatet kontrolleres for tydelige mangler såsom løse, slidte eller beskadigede dele.

2. Hvis en fræsers kugleleje (b) til har løsnet sig, skal det strammes med en unbrakonøgle.

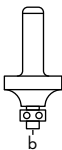

Opbevaring

Opbevar altid apparatet og tilbehøret:

- rent
- tørt
- støvbeskyttet
- uden for børns rækkevidde

Bortskaffelse/miljøbeskyttelse

Apparatet, tilbehøret og emballagen skal afleveres til miljøvenlig genanvendelse.



Elektriske apparater må ikke bortskaffes som husholdningsaffald.

Symbolet med den overstregede affaldsspand på hjul betyder, at dette produkt ikke må bortskaffes som usorteret husholdningsaffald ved udløbet af dets levetid.

Direktiv 2012/19/EU om affald af elektrisk og elektronisk udstyr:

Forbrugere er juridisk forpligtet til at sende elektriske og elektroniske enheder til miljøvenlig genanvendelse ved slutningen af produkternes levetid. På denne måde garanteres en miljø- og ressourcibesparende genanvendelse.

Afhængigt af hvordan det implementeres i national lovgivning, har du følgende muligheder:

- at give det tilbage til salgsstedet,
- at aflevere det til et officielt indsamlingssted,
- at sende det tilbage til producenten/distributøren.

Tilbehørsdele og hjælpemidler uden elektriske bestanddele, der følger med det udtjente udstyr, er ikke omfattet heraf.

Fejlsøgning

Den følgende tabel hjælper dig ved fejlsøgning af småfejl:

Problem	Mulig årsag	Fejlafhjælpning
Apparat starter ikke	Der er ingen strøm	Kontrollér stikkontakt, nettilslutningsledning, stik og sikring, og få dem repareret af en autoriseret elektriker ved behov.
	Tænd-/sluk-kontakt (10) defekt	Kontakt vores servicecenter.
	Motoren er defekt	Kontakt vores servicecenter.
Motoren bliver langsommere og går i stå	Apparatet overbelastes af arbejdsemnet	Reducér trykket på indsatsværktøjet
		Arbejdsemne uegnet

Problem	Mulig årsag	Fejlafhjælpning
Apparatet arbejder med afbrydelser	Intern løs forbindelse	Kontakt vores servicecenter.
	Tænd-/sluk-kontakt (10) defekt	
Fræsning forløber ikke i lige retning	Parallelanslag (15) ikke sat i	<i>Montering og afmontering af parallelanslag, s. 181</i>
Arbejdsemnet har brandspor	Uegnet eller stump fræser	Udskift fræseren
	Fræsedybden er for stor	<i>Indstilling af fræsedybde, s. 181</i>
Fræsningens kanter bryder op Furer og ujævnheder i fræsningen	Fræseren er slidt og uskarp	Udskift fræseren
	Fræsereens skær er beskadiget	
Støvet udsuges ikke	Støvsuger ikke tændt	Tænd støvsugeren før fræsning
	Udsugningssslange eller adapter til ekstern støvudsugning tilstoppet	Fjern tilstopninger og blokeringer

Reserve dele og tilbehør

Reserve dele og tilbehør kan fås på www.grizzlytools.shop. Hvis der opstår problemer i forbindelse med bestillingen, skal du kontakte vores online-shop. Hvis du har yderligere spørgsmål, bedes du kontakte Service-Center, s. 188

Position-nr.	Betegnelse	Best.nr.
7 + 14	2× Spændetang, 8 mm + 6 mm	91110537
15 + 18	Parallelanslag + 2× Glidestang	91110532
19	Dybdeanslag	91110528
20	Adapter til ekstern støvudsugning	91110529
31	Centreringsspids	91110533
32	Kopimuffe	91110531
	6-delt fræsersæt	91110536

Service

Garanti

Kære kunde!

På dette apparat yder vi 3 års garanti fra købsdato.

Skulle der forekomme defekter på dette produkt har du lovpligtige rettigheder mod sælgeren af produktet. Disse lovpligtige rettigheder bliver ikke indskrænket af den efterfølgende anførte garanti.

Garantibetingelser

Garantien træder i kraft med købsdatoen. Opbevar den originale kassebon godt. Dette bilag kræves som dokumentation for købet.

Skulle der indenfor tre år efter dette produkts købsdato optræde en materiale- eller fabrikationsfejl, bliver produktet – efter vores skøn – repareret eller ombyttet gratis. Denne garantiydelse forudsætter, at det defekte apparat og købsbilaget (kassebon) indenfor den tre års frist bliver indsendt og at der vedlægges en kort skriftligt beskrivelse af defekten og hvornår den er optrådt.

Hvis defekten er dækket af vores garanti, får du apparatet repareret eller ombyttet. Med reparationen eller ombytningen begynder garantiperioden ikke forfra

Garantiperiode og lovpligtige produktansvarskrav

Garantiperioden bliver ikke forlænget af garantien. Dette gælder også for ombyttede og reparerede dele. Eventuel allerede ved købet eksisterende skader og defekter skal meldes straks efter udpakningen. Efter udløb af garantiperioden forefaldende reparationer er omkostningspligtige.

Garantiens omfang

Apparatet blev produceret meget omhyggeligt efter strenge kvalitetsretningslinjer og kontrolleret grundigt inden det forlod fabrikken.

Garantiydelsen gælder for materiale- eller fabrikationsfejl. Denne garanti gælder ikke for produktdele som er udsat for en normal nedslidning og derfor kan anses som sliddele (f.eks. fræser, tilbehør) eller for beskadigelser på skræbelige dele (f.eks. kontakt).

Garantien bortfalder, hvis produktet bliver beskadiget, ikke-formålsbestemt anvendt eller ikke vedligeholdt. Ligeledes ved ska-

der forårsaget af vand, frost, lyn, ild eller forkert transport. For en korrekt brug af produktet skal alle i betjeningsvejledningen anførte anvisninger følges nøje. Anvendelsesformål og handlinger, som der frarådes eller advares imod i betjeningsvejledningen, skal ubetinget undgås.

Produktet er kun beregnet til privat og ikke til erhvervsmæssig brug. Ved misbrug og usagkyndig håndtering vold og ved indgreb, der ikke er foretaget på vores autoriserede servicested, bortfalder garantien.

Afvikling af et garantitilfælde

For at garantere en hurtig behandling af dit anliggende, bedes du følge følgende henvisninger:

- Hav ved alle forespørgsler kassebonen og identifikationsnummeret (IAN 426593_2301) parat som dokumentation for købet.
- Artikelnummeret fremgår af mærkepladen, en indgravering.
- Skulle der optræde funktionsfejl eller andre defekter bedes du først kontakte den efterfølgende anførte serviceafdeling, **telefonisk** eller pr. **e-mail**. Der får du så yderligere informationer om afviklingen af din reklamation.
- Et som defekt registreret produkt kan du, efter aftale med vores kundeservice og med vedlagt købsbilag (kassebon) samt en kort beskrivelse af, hvori defekten består og hvornår denne defekt er optrådt indsende portofrit til den serviceadresse, som du får meddelt. For at undgå problemer med modtagelsen og ekstra omkostninger, bedes du ubetinget benytte den adresse, som du får meddelt. Sørg for, at forsendelsen ikke sker ufrankeret, som voluminøs pakke, ekspres eller som en anden specialforsendelse. Indsend apparatet inkl. alle ved købet medfølgende tilbehørsdele

og sørg for en tilstrækkelig sikker transportemballage.

Reparationservice

Kontakt vores service-center i tilfælde af reparationer, som **ikke er omfattet af garantien**. Service-centeret giver dig gerne et tilbud.

- Vi kan kun bearbejde apparater, hvor forsendelsen er betalt, og som er pakket forsvarligt.
Bemærk: Send dit apparat rengjort og med en beskrivelse af defekten til den nævnte adresse af vores service-center.
- Vi tager ikke imod apparater, uden at forsendelsen er betalt, eller som er sendt som volumenpakker, ekspres-pakker eller andre særlige leveringer.

- Vi bortskaffer dine indsendte, defekte apparater gratis.

Service-Center



Service Danmark

Tel.: 32 710005

E-mail: grizzly@lidl.dk

IAN 426593_2301

Importør

Bemærk at den følgende adresse ikke er en serviceadresse. Kontakt først ovennævnte service-center.

Grizzly Tools GmbH & Co. KG
Stockstädter Str. 20
63762 Großostheim
TYSKLAND
www.grizzlytools.de

Oversættelse af den originale EF-overensstemmelseserklæringen

Produkt: **Overfræser**

Model: **POF 1200 E4**

Serienummer: 000001 - 157000

Genstanden for erklæringen, som beskrevet ovenfor, er i overensstemmelse med den relevante EU-harmoniseringslovgivning:

2006/42/EC • 2014/30/EU • 2011/65/EU & (EU) 2015/863

Genstanden for erklæringen, som beskrevet ovenfor, er i overensstemmelse med Europa-Parlamentets og Rådets direktiv 2011/65/EU af 8. juni 2011 om begrænsning af anvendelsen af visse farlige stoffer i elektrisk og elektronisk udstyr.

For at sikre overensstemmelse er følgende harmoniserede standarder og nationale standarder og forskrifter blevet anvendt:

EN 62841-1:2015/A11:2022 • EN 62841-2-17:2017

EN IEC 63000:2018

EN IEC 55014-1:2021 • EN IEC 55014-2:2021

EN IEC 61000-3-2:2019/A1:2021 • EN 61000-3-3:2013/A2:2021

Denne overensstemmelseserklæring udstedes på fabrikantens ansvar:



Grizzly Tools GmbH & Co. KG
Stockstädter Str. 20
63762 Großostheim
TYSKLAND
10.08.2023

Christian Frank
Bemyndiget repræsentant for dokumentation

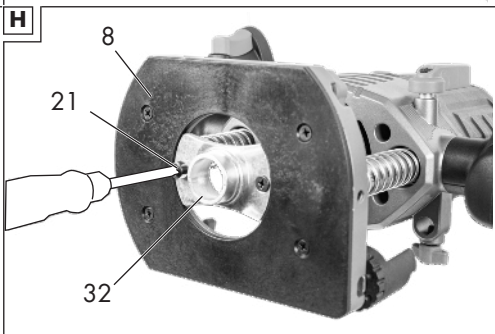
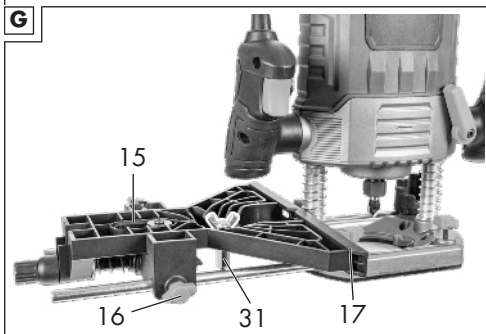
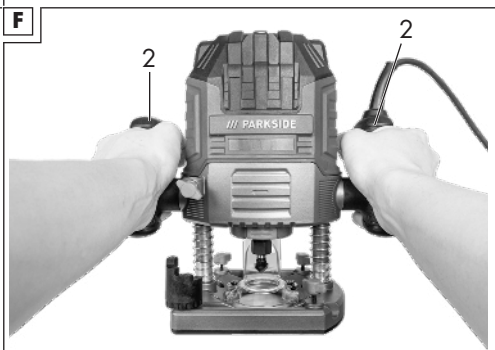
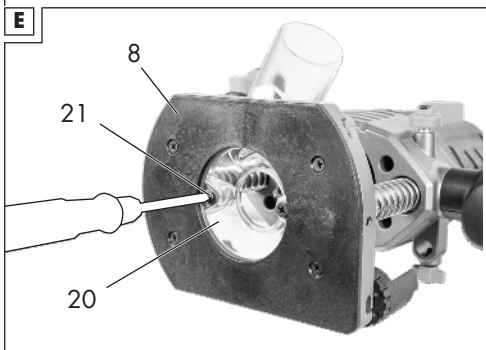
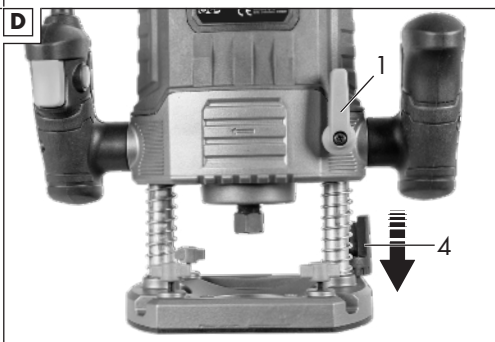
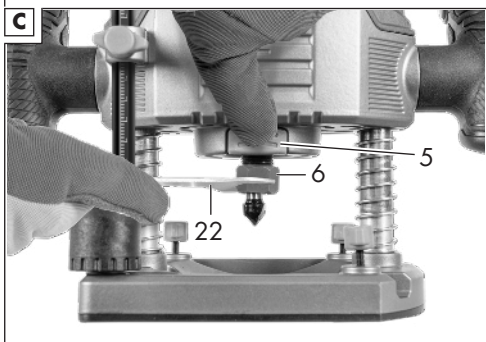
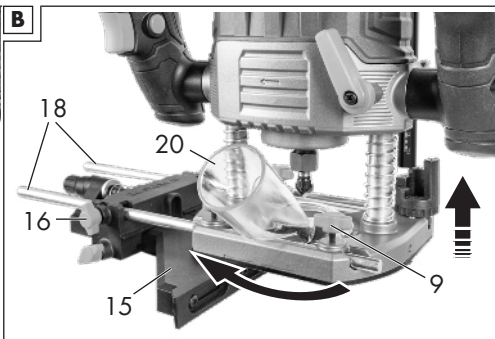
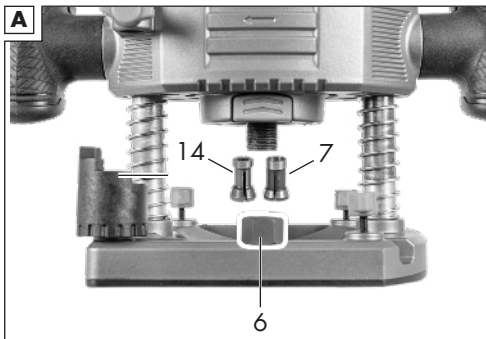

Explosionszeichnung • Exploded view • Vue écartée • Vista esplosa • Vista explosionada • Explosietekening • Eksploderet tegning • Robbantott ábra • Widok rozłożony • Rozłożony pogľad • Rozložený pohľad

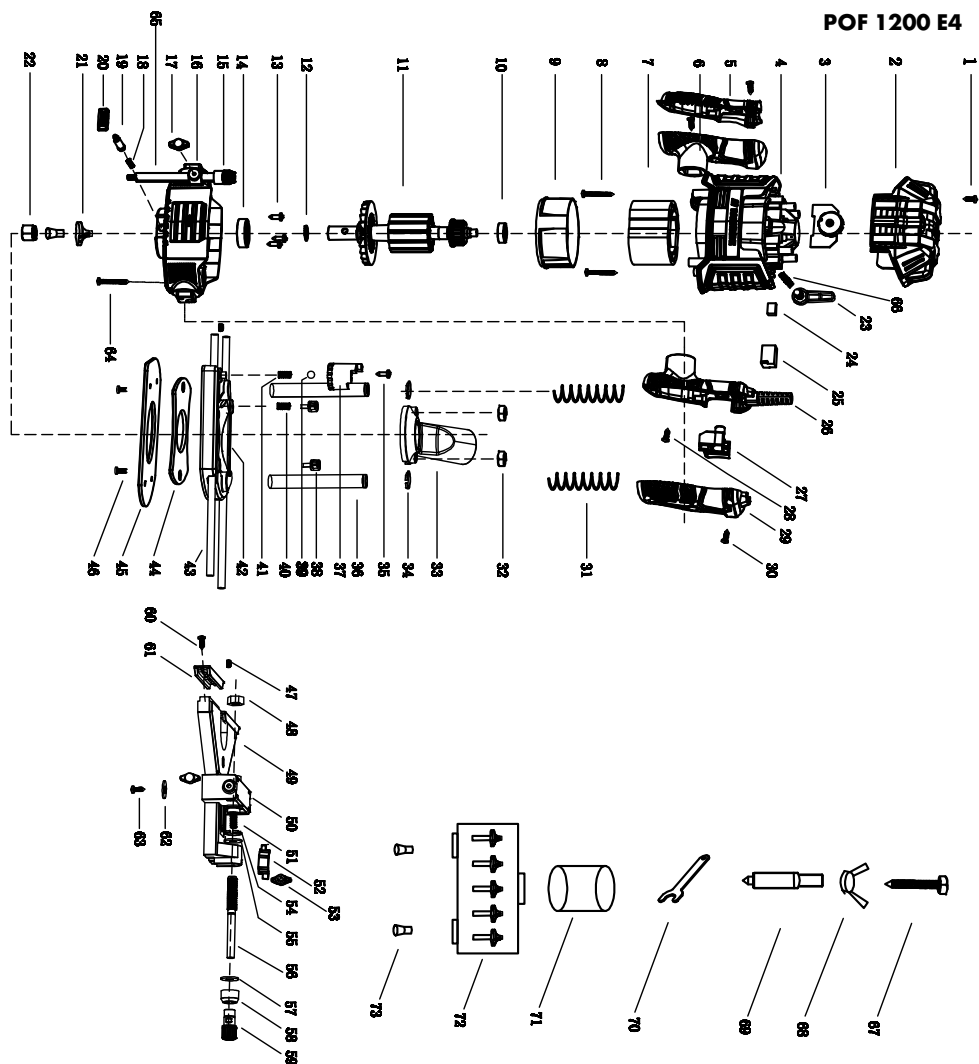

informativ • informative • informatif • informatief • informativo • informatív • informacyjny
 • informační • informatívny



GRIZZLY TOOLS GMBH & CO. KG

Stockstädter Straße 20
63762 Großostheim
GERMANY

Stand der Informationen · Last Information Update ·
Version des informations · Stand van de informatie ·
Estado de las informaciones · Versione delle informazioni ·
Stan informací · Stav informácií · Információk állása ·
Stan informacjji · Tilstand af information: 07/2023
Ident.-No.: 89030047072023-8



IAN 426593_2301

8