

DE AT CH

Klappen Sie vor dem Lesen die Seite mit den Abbildungen aus und machen Sie sich anschließend mit allen Funktionen des Artikels vertraut.

GB IE

Before reading, fold out the illustration page and get to know all of the functions of your unit.

FR BE

Dépliez la page avec les illustrations avant la lecture et informez-vous ensuite au sujet des fonctions de l'appareil.

NL BE

Klap voor het lezen de pagina met de afbeeldingen open en maak u vervolgens vertrouwd met alle functies van het apparaat.

PL

Przed przeczytaniem należy rozłożyć bok z ilustracjami a następnie zapoznać się ze wszystkimi funkcjami urządzenia.

CZ

Před čtením si nejdříve vyklapte stránku s obrázky a seznáňte se se všemi funkcemi přístroje.

SK

Skôr než začnete návod čítať, si ho otvorte na strane s obrázkami a oboznáňte sa so všetkými funkciami prístroja.

ES

Antes de leer, abra la página con las ilustraciones y familiarícese seguidamente con todas las funciones del aparato.

DK

Klap siden med illustrationerne op inden du læser dem og gør dig efterfølgende fortrolig med alle apparatets funktioner.



LOUNGE-SET LOUNGE SET SET LOUNGE

DE AT CH

LOUNGE-SET

Aufbauanleitung

FR BE

SET LOUNGE

Notice de montage

PL

ZESTAW WYPOCZYNKOWY

Instrukcja montażu

SK

SÚPRAVA ZÁHRADNÉHO NÁBYTKU

Montážny návod

DK

LOUNGESÆT

Monteringsvejledning

GB IE

LOUNGE SET

Assembly instructions

NL BE

LOUNGESET

Montagehandleiding

CZ

SEDAČÍ SOUPRAVA

Návod k sestavení

ES

CONJUNTO DE MUEBLES

Instrucciones de montaje

DE/AT/CH	Aufbau- und Sicherheitshinweise	Seite	8
GB/IE	Assembly and safety information	Page	9
FR/BE	Consignes de montage et de sécurité	Page	10
NL/BE	Montage- en veiligheidsstips	Pagina	12
PL	Wskazówki dot. montażu i bezpieczeństwa	Strona	13
CZ	Pokyny k sestavení a bezpečnosti	Stránky	14
SK	Pokyny pre montáž a bezpečnosť	Stranu	15
ES	Instrucciones de montaje y seguridad	Página	16
DK	Monterings- og sikkerhedsanvisninger	Side	17

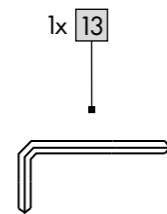
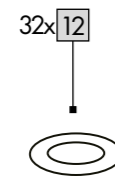
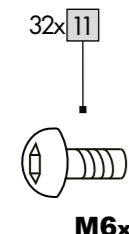
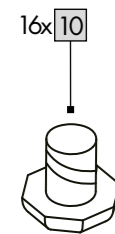
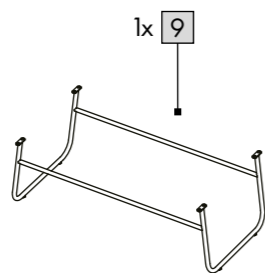
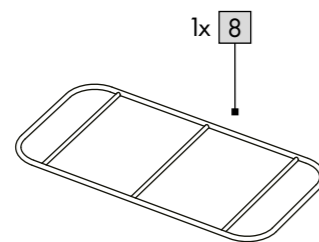
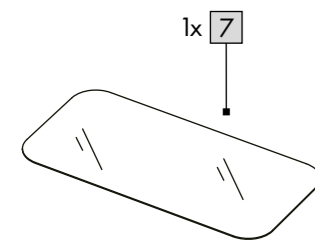
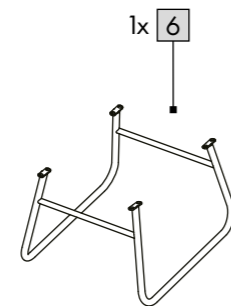
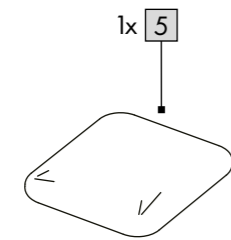
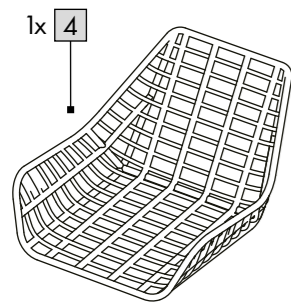
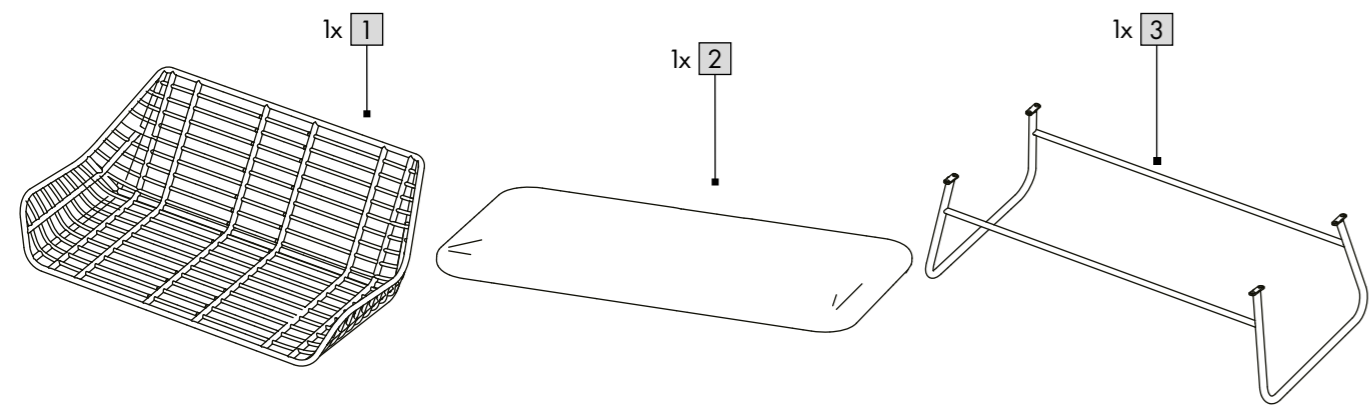
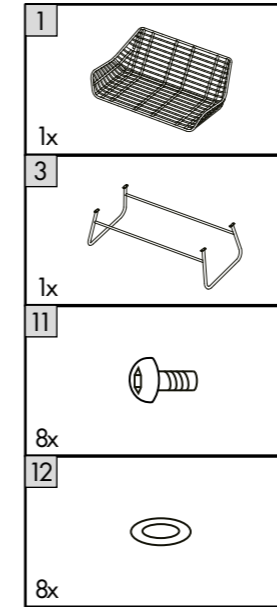
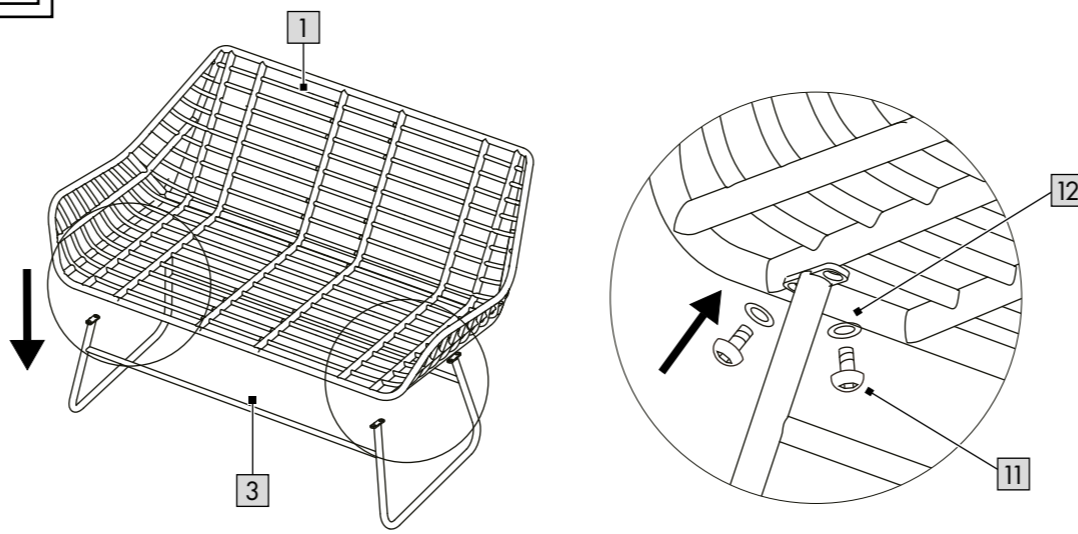
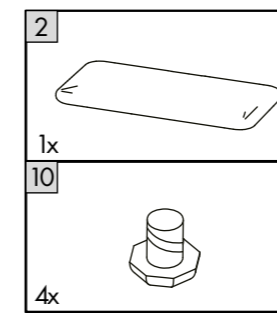
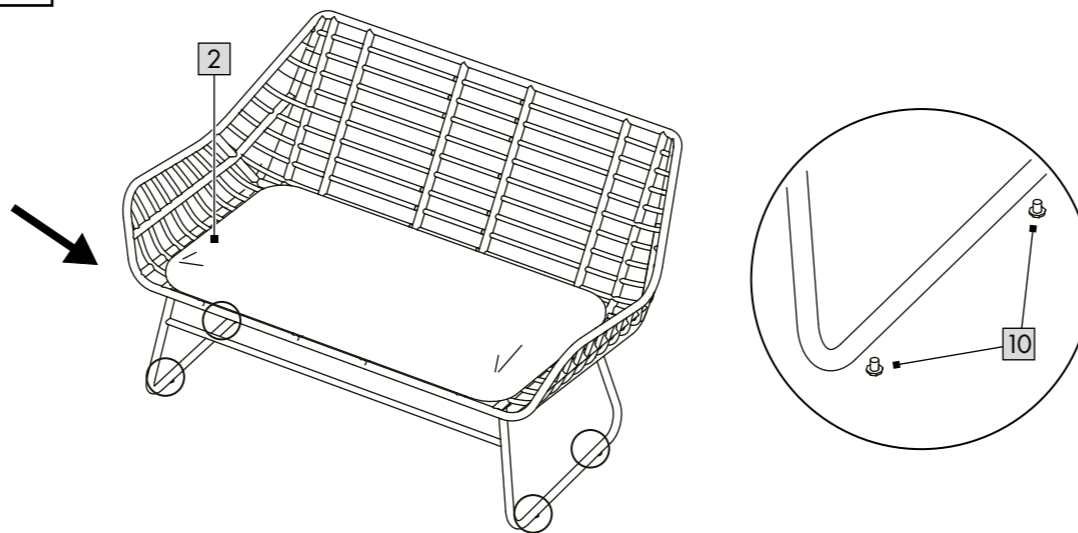
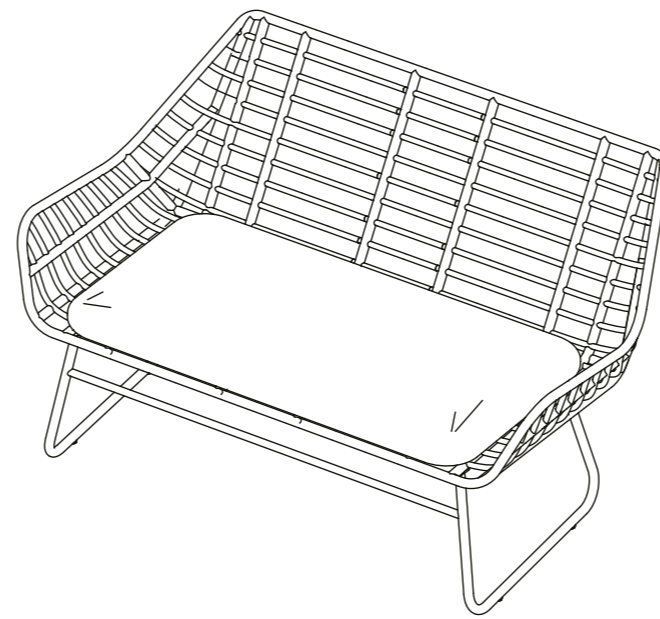
**A****M6x15****B****C****D**

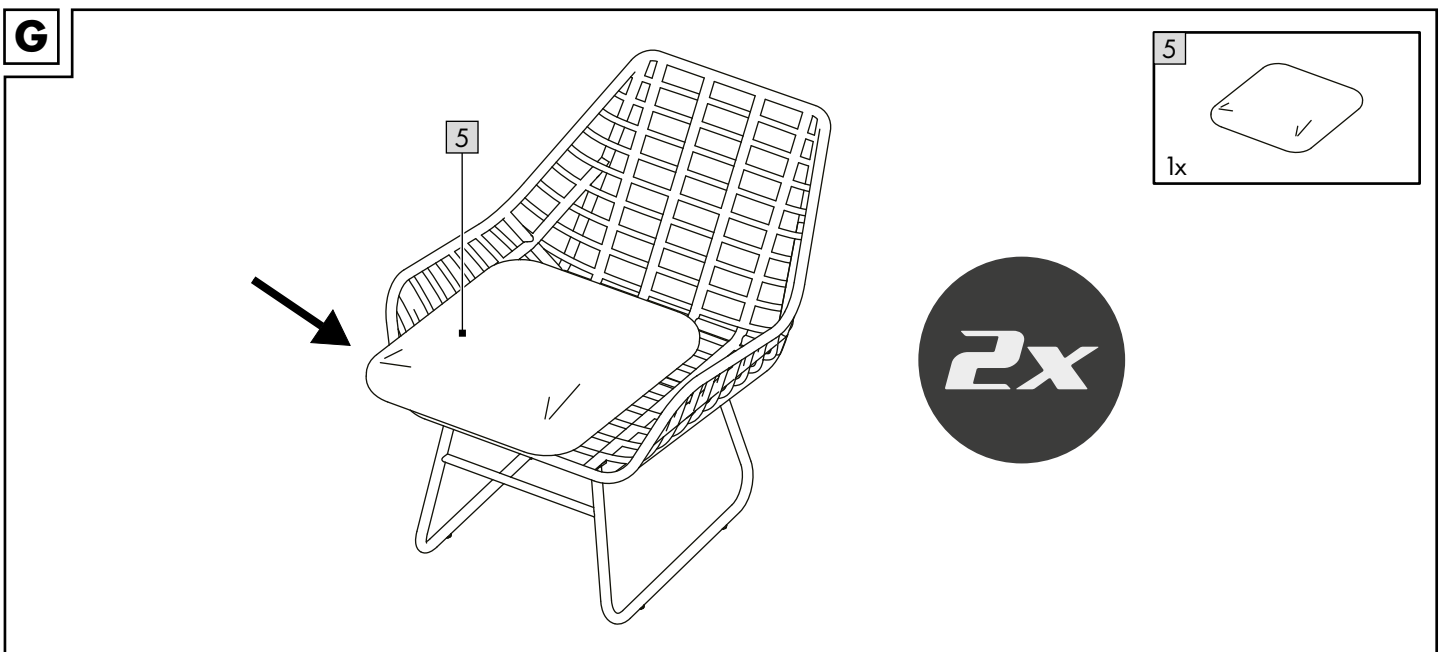
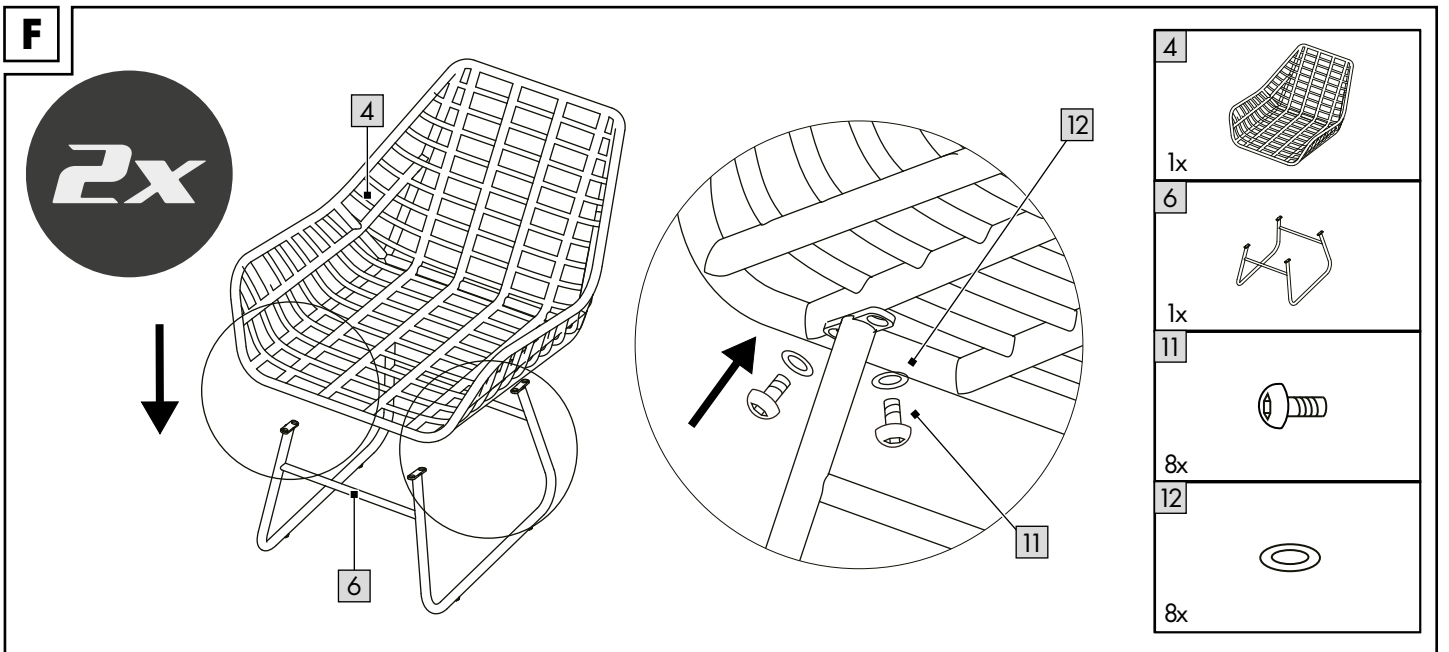
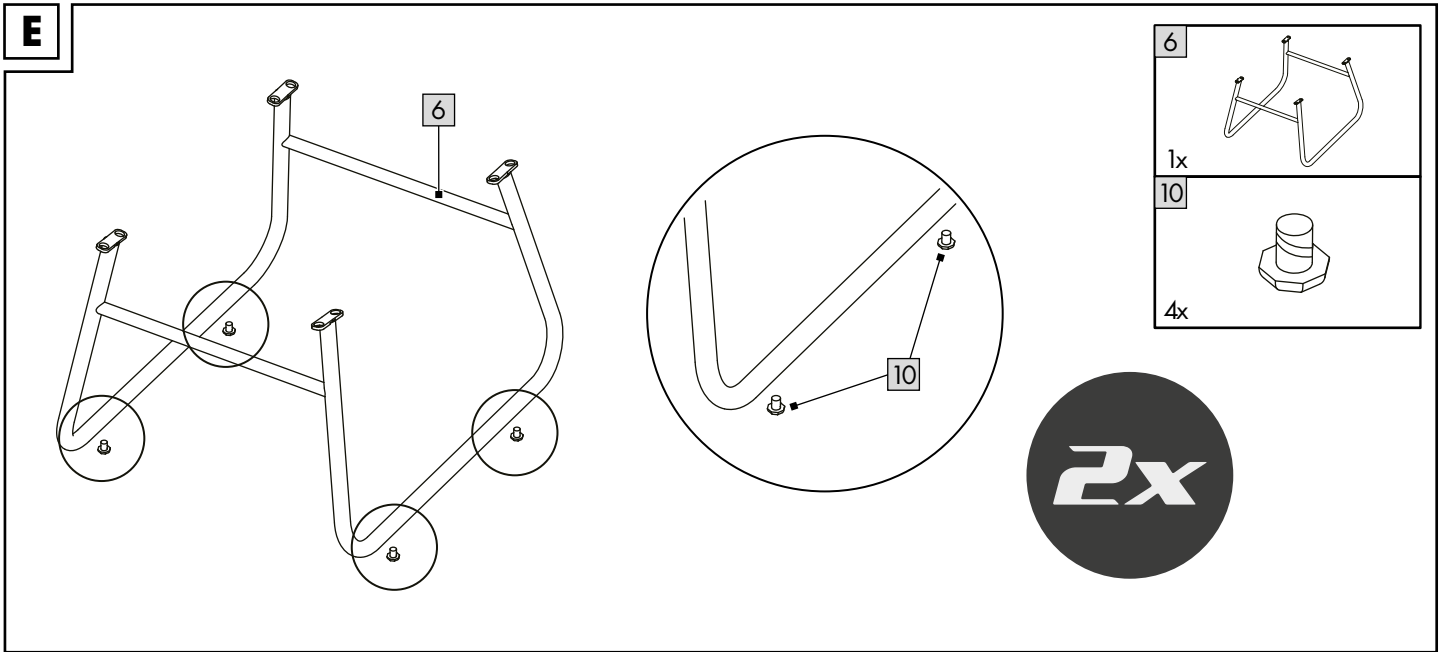

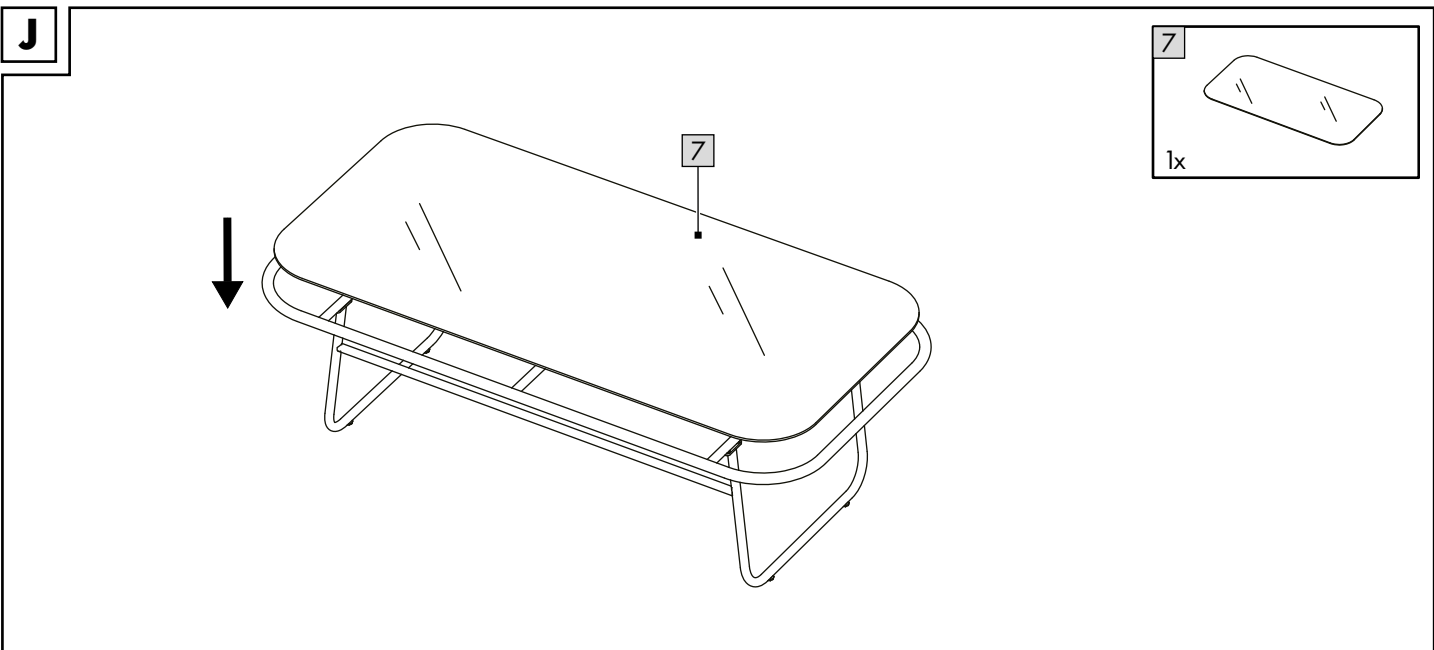
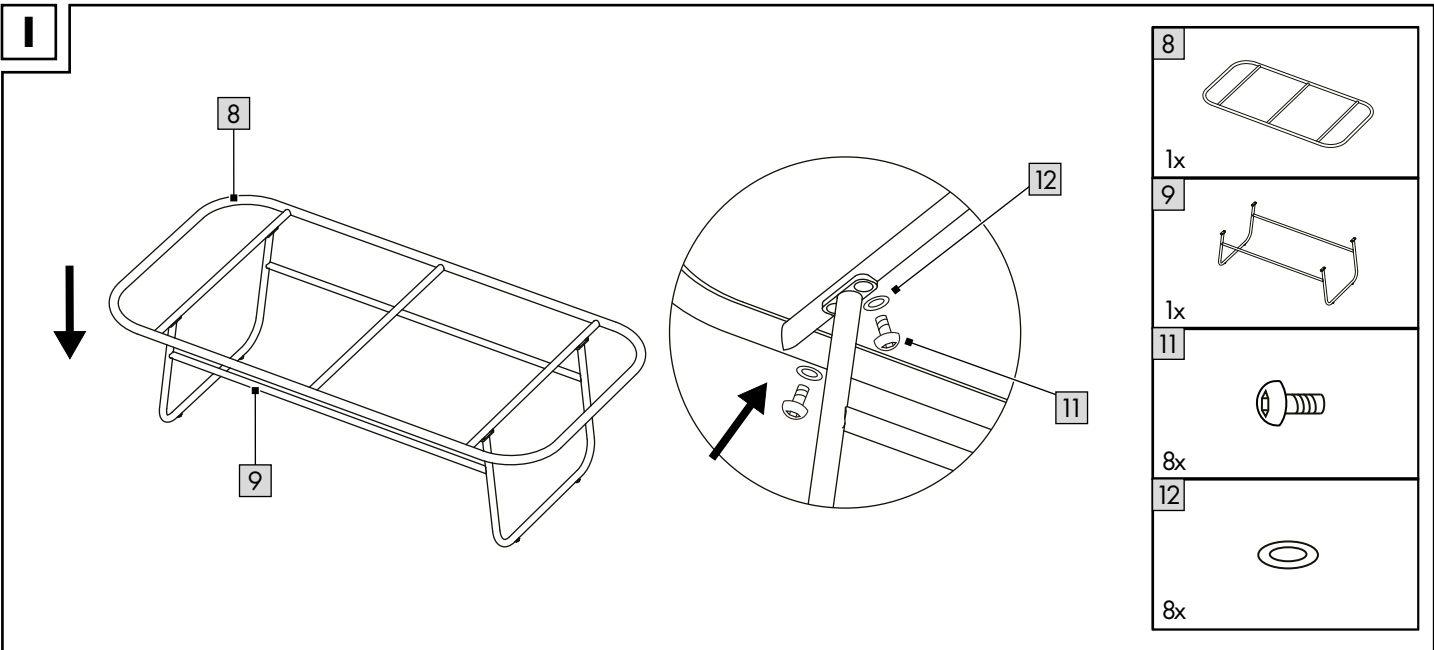
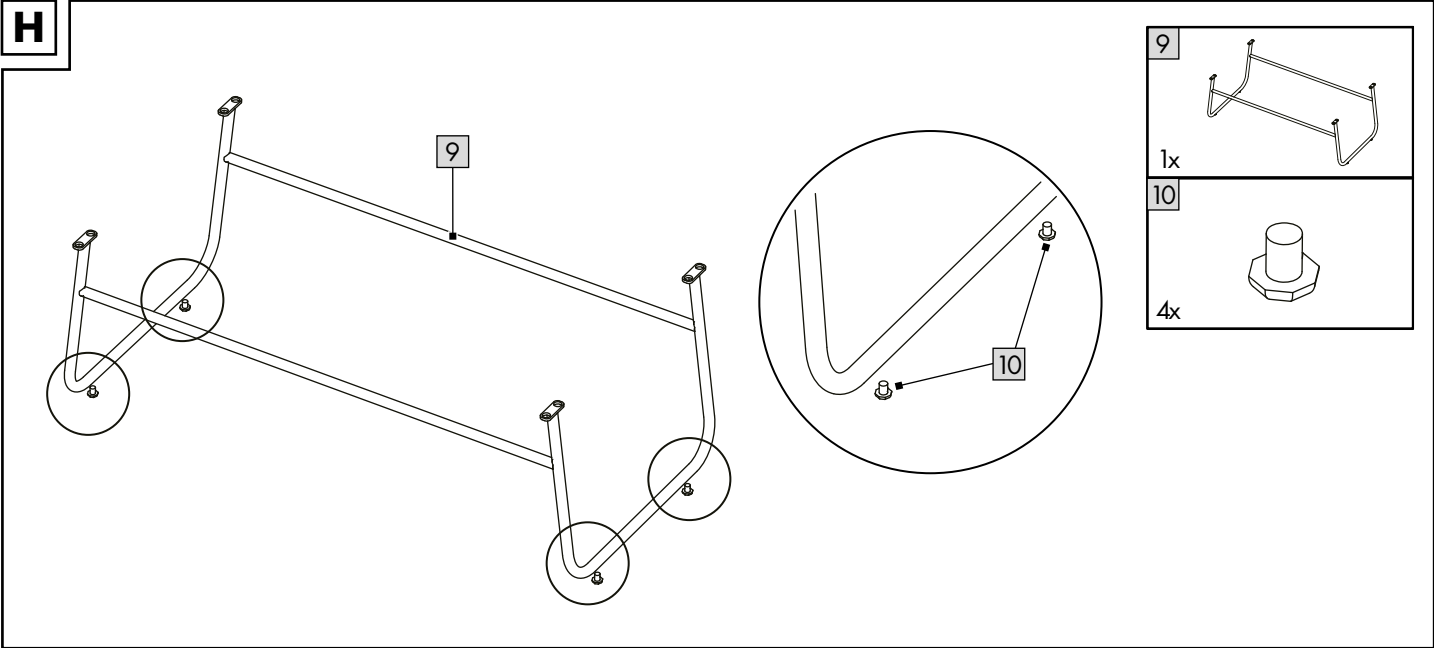

DE AT CH

**WICHTIG, FÜR SPÄTERE BEZUGNAHME AUFBEWAHREN:
SORGFÄLTIG LESEN!**

GB IE

IMPORTANT, RETAIN FOR FUTURE REFERENCE: READ CAREFULLY!

FR BE

**IMPORTANT, À CONSERVER POUR CONSULTATION ULTÉRIEURE :
À LIRE ATTENTIVEMENT !**

NL BE

**BELANGRIJK, BEWAREN VOOR LATERE RAADPLEGING:
ZORGVULDIG LEZEN!**

PL

**WAŻNE, ZACHOWAĆ DO PÓŹNIEJSZEGO UŻYTKU:
UWAŻNIE PRZECZYTAĆ!**

CZ

DŮLEŽITÉ, UCHOVEJTE PRO POZDĚJŠÍ POUŽITÍ: PEČLIVĚ SI PŘEČTĚTE!

SK

**DÔLEŽITÉ, USCHOVAJTE PRE PRÍPAD POUŽITIA V BUDÚCNOSTI:
DOKLADNE SI PREČÍTAJTE POKYNY!**

ES

**IMPORTANTE: CONSERVAR PARA CONSULTAS POSTERIORES:
LEER ATENTAMENTE.**

DK

VIGTIGT, SKAL OPBEVARES TIL SENERE BRUG: SKAL LÆSES OMHYGGELIGT!

Herzlichen Glückwunsch!
Mit Ihrem Kauf haben Sie sich für einen hochwertigen Artikel entschieden. Machen Sie sich vor der ersten Verwendung mit dem Artikel vertraut.

Lesen Sie hierzu aufmerksam die nachfolgende Aufbauanleitung und die Sicherheitshinweise.

Benutzen Sie den Artikel nur wie beschrieben und für die angegebenen Einsatzbereiche. Bewahren Sie diese Aufbauanleitung gut auf. Händigen Sie alle Unterlagen bei Weitergabe des Artikels an Dritte ebenfalls mit aus.

Lieferumfang (Abb. A)

- 1 x Sitzfläche, Bank (1)
- 1 x Polster, Bank (2)
- 1 x Fußgestell, Bank (3)
- 1 x Sitzfläche, Sessel (4)
- 2 x Polster, Sessel (5)
- 1 x Fußgestell, Sessel (6)
- 1 x Tischplatte (7)
- 1 x Tischplattengestell (8)
- 1 x Tischgestell (9)
- 16 x Sechskantschraube, verstellbar (10)
- 32 x Innensechskantschraube (11)
- 32 x Unterlegscheibe (12)
- 1 x Innensechskantschlüssel (13)
- 1 x Aufbauanleitung

Technische Daten

- Maße Tisch (aufgebaut):
ca. 95 x 50 x 42 cm (L x B x H)
- Maße Sessel (aufgebaut):
ca. 69 x 58 x 81 cm (L x B x H)
- Maße Bank (aufgebaut):
ca. 118 x 58 x 81 cm (L x B x H)

 Maximale Belastung Tisch: 50 kg

 Maximale Belastung Sessel: 110 kg

 Maximale Belastung Bank: 220 kg

 Herstellungsdatum (Monat/Jahr):
12/2021

Bestimmungsgemäße Verwendung

Der Artikel ist für den Gebrauch im Wohnbereich, z. B. Balkon, Terrasse oder Garten konzipiert. Der Artikel ist nicht für den gewerblichen Gebrauch bestimmt.

Sicherheitshinweise

Lebensgefahr!

- Lassen Sie Kinder niemals unbeaufsichtigt mit dem Verpackungsmaterial. Es besteht Erstickungsgefahr.

Verletzungsgefahr!

- Scharfe Kanten! Die Glasscheibe des Artikels ist zerbrechlich.
- Achten Sie vor der Benutzung des Artikels auf die richtige Stabilität!
- Vor der Benutzung des Artikels müssen alle Einzelteile ordnungsgemäß montiert und verschraubt sein.

- Stellen Sie den Artikel auf einen ebenen Untergrund.
- Der Artikel darf nur unter Aufsicht von Erwachsenen und nicht als Spielzeug verwendet werden.
- Stellen Sie sich nicht auf den Artikel. Bei unsachgemäßem Gebrauch des Artikels besteht Bruchgefahr und somit Verletzungsgefahr!
- Prüfen Sie den Artikel vor jedem Gebrauch auf Beschädigungen oder Abnutzungen. Der Artikel darf nur in einwandfreiem Zustand verwendet werden!
- Kontrollieren Sie regelmäßig den festen Sitz aller Schraubverbindungen und ziehen Sie diese ggf. nach.
- Den Artikel nicht in der Nähe von offenem Feuer verwenden.

Vermeidung von Sachschäden!

- Sichern Sie den Artikel bei extremen Wetterbedingungen, wie z. B. bei starkem Wind. Lagern Sie den Artikel in geschützten Räumen.

Montage

- Legen Sie alle Teile des Artikels auf einen flachen und weichen Untergrund.
- Bauen Sie den Artikel, wie in Abb. B-J gezeigt, zusammen.
- Richten Sie den Artikel auf und ziehen Sie alle Schrauben fest an.

Hinweis: Ziehen Sie die Schrauben zunächst nicht zu fest an, um die Montage zu erleichtern.

- Richten Sie den Artikel auf und ziehen Sie alle Schrauben fest an.

Lagerung, Reinigung

Lagern Sie den Artikel bei Nichtbenutzung immer trocken und sauber bei Raumtemperatur. Nur mit einem feuchten Reinigungstuch reinigen und anschließend trockenwischen. WICHTIG! Nie mit scharfen Reinigungsmitteln reinigen.

Bezug:



Hinweise zur Entsorgung

Entsorgen Sie den Artikel und die Verpackungsmaterialien entsprechend aktueller örtlicher Vorschriften. Verpackungsmaterialien, wie z. B. Folienbeutel, gehören nicht in Kinderhände. Bewahren Sie das Verpackungsmaterial für Kinder unerreichbar auf.



Entsorgen Sie den Artikel und die Verpackung umweltschonend.



Der Recycling-Code dient der Kennzeichnung verschiedener Materialien zur Rückführung in den Wiederverwertungskreislauf (Recycling). Der Code besteht aus dem Recyclingsymbol – das den Verwertungskreislauf widerspiegeln soll – und einer Nummer, die das Material kennzeichnet.

Hinweise zur Garantie und Serviceabwicklung

Der Artikel wurde mit großer Sorgfalt und unter ständiger Kontrolle produziert. DELTA-SPORT HANDELSKONTOR GmbH räumt privaten Endkunden auf diesen Artikel drei Jahre Garantie ab Kaufdatum (Garantiefrist) nach Maßgabe der folgenden Bestimmungen ein. Die Garantie gilt nur für Material- und Verarbeitungsfehler. Die Garantie erstreckt sich nicht auf Teile, die der normalen Abnutzung unterliegen und deshalb als Verschleißteile anzusehen sind (z. B. Batterien) sowie nicht auf zerbrechliche Teile, z. B. Schalter, Akkus oder Teile, die aus Glas gefertigt sind.

Ansprüche aus dieser Garantie sind ausgeschlossen, wenn der Artikel unsachgemäß oder missbräuchlich oder nicht im Rahmen der vorgesehenen Bestimmung oder des vorgesehenen Nutzungsumfanges verwendet wurde oder Vorgaben in der Anleitung/Anweisung nicht beachtet wurden, es sei denn, der Endkunde weist nach, dass ein Material- oder Verarbeitungsfehler vorliegt, der nicht auf einem der vorgenannten Umstände beruht.

Ansprüche aus der Garantie können nur innerhalb der Garantiefrist unter Vorlage des Originalkassenbelegs geltend gemacht werden. Bitte bewahren Sie deshalb den Originalkassenbeleg auf. Die Garantiefrist wird durch etwaige Reparaturen aufgrund der Garantie, gesetzlicher Gewährleistung oder Kulanz nicht verlängert. Dies gilt auch für ersetzte und reparierte Teile. Bitte wenden Sie sich bei Beanstandungen zunächst an die untenstehende Service-Hotline oder setzen Sie sich per E-Mail mit uns in Verbindung. Liegt ein Garantiefall vor, wird der Artikel von uns – nach unserer Wahl – für Sie kostenlos repariert, ersetzt oder der Kaufpreis erstattet. Weitere Rechte aus der Garantie bestehen nicht. Ihre gesetzlichen Rechte, insbesondere Gewährleistungsansprüche gegenüber dem jeweiligen Verkäufer, werden durch diese Garantie nicht eingeschränkt.

IAN: 364935_2107

 Service Deutschland
Tel.: 0800-5435111
E-Mail: deltasport@lidl.de

 Service Österreich
Tel.: 0820 201 222 (0,15 EUR/Min.)
E-Mail: deltasport@lidl.at

 Service Schweiz
Tel.: 0842 665566 (0,08 CHF/Min., Mobilfunk max. 0,40 CHF/Min.)
E-Mail: deltasport@lidl.ch

Congratulations!

You have chosen to purchase a high-quality product. Familiarise yourself with the product before using it for the first time.

 **Read the following assembly instructions and the safety information carefully.**

Use the product only as described and only for the given areas of application. Store these assembly instructions carefully. When passing the product on to third parties, please also hand over all accompanying documents.

Package contents (Fig. A)

- 1 x seat, bench (1)
- 1 x cushion, bench (2)
- 1 x base frame, bench (3)
- 1 x seat, chair (4)
- 2 x cushion, chair (5)
- 1 x base frame, chair (6)
- 1 x table top (7)
- 1 x table top frame (8)
- 1 x table base frame (9)
- 16 x hex head screw, adjustable (10)
- 32 x socket hex screw (11)
- 32 x washer (12)
- 1 x hex key (13)
- 1 x assembly instructions

Technical data

Dimensions table (assembled):
approx. 95 x 50 x 42cm (L x W x H)

Dimensions chair (assembled):
approx. 69 x 58 x 81 cm (L x W x H)

Dimensions bench (assembled):
approx. 118 x 58 x 81cm (L x W x H)



Maximum load, table: 50kg



Maximum load, chair: 110kg



Maximum load, bench: 220kg

 Date of manufacture (month/year):
12/2021

Intended use

The product is designed for residential use, e.g. on a balcony, patio or in the garden. The product is not intended for commercial use.

Safety information

Life-threatening hazard!

- Never leave children unattended with the packaging materials. There is a risk of suffocation.

Risk of injury!

- Sharp edges! The glass top of the product is breakable.
- Ensure the product is properly stabilised before it is used!
- All individual parts must be properly assembled and screwed in before using this product.

- Place the product on a level surface.
- The product may only be used under adult supervision and must not be used as a toy.
- Do not stand on the product. If used improperly, there is a risk that the product will break and therefore a risk of injury!
- Check the product for damage or wear before each use. Only use the product if it is in perfect condition!
- Regularly check that all the screw connections are tight, and tighten them when necessary.
- Do not use the product near an open flame.

Preventing damage to the product!

- Secure the product during extreme weather conditions, e.g. strong wind. Store the product in a sheltered area.

Assembly

- Place all parts of the product on a flat and soft surface.
- Assemble the product as shown in Fig. B–J.
Note: do not fasten the screws too tightly at first, to facilitate assembly.
- Set the product upright and tighten all of the screws.
Note: adjust the adjustable hex screws (10) on the bottom of the product such that the product is stable.
- Place the product on a level surface and lay the cushions (2) and (5) on top.

Storage, cleaning

When not in use, always store the product clean and dry at room temperature.

Only clean the product with a damp cloth and wipe dry afterwards.

IMPORTANT! Never clean the product with harsh cleaning agents.

Cover:



Disposal

Dispose of the article and the packaging materials in accordance with current local regulations. Packaging materials such as foil bags are not suitable to be given to children. Keep the packaging materials out of the reach of children.



Dispose of the products and the packaging in an environmentally friendly manner.



The recycling code is used to identify various materials for recycling.

The code consists of the recycling symbol – which is meant to reflect the recycling cycle – and a number which identifies the material.

Notes on the guarantee and service handling

The product was produced with great care and under continuous quality control. DELTA-SPORT HANDELSKONTOR GmbH gives private end customers a three-year guarantee on this product from the date of purchase (guarantee period) in accordance with the following provisions. The guarantee is only valid for material and manufacturing defects. The guarantee does not cover parts subject to normal wear and tear that are thus considered wear parts (e.g. batteries) or fragile parts such as switches, rechargeable batteries, or parts made of glass.

Claims under this guarantee are excluded if the product has been used incorrectly, improperly, or contrary to the intended purpose, or if the provisions in the Assembly instructions were not observed, unless the end customer proves that a material or manufacturing defect exists that was not caused by one of the aforementioned circumstances.

Claims under the guarantee can only be made within the guarantee period by presenting the original sales receipt. Please therefore keep the original sales receipt. The guarantee period is not extended by any repairs carried out under the guarantee, under statutory guarantees, or as a gesture of goodwill. This also applies to replaced and repaired parts.

If you wish to make a claim please first contact the service hotline mentioned below or contact us by e-mail. If there is a guarantee case, then the product will be repaired or replaced free of charge to you or the purchase price will be refunded, depending on our choice.

Your legal rights, in particular guarantee claims against the respective seller, are not limited by this guarantee.

IAN: 364935_2107

 Service Great Britain
Tel.: 0800 404 7657

E-Mail: deltasport@lidl.co.uk

 Service Ireland
Tel.: 1890 930 034
(0,08 EUR/Min., (peak))
(0,06 EUR/Min., (off peak))

E-Mail: deltasport@lidl.ie

Félicitations !

Vous venez d'acquérir un article de grande qualité. Avant la première utilisation, familiarisez-vous avec l'article.

 **Pour cela, veuillez lire attentivement la notice de montage suivante et les consignes de sécurité.**

Utilisez l'article uniquement comme indiqué et pour les domaines d'utilisation mentionnés. Conservez cette notice de montage. Si vous cédez l'article à un tiers, veillez à lui remettre l'ensemble de la documentation.

Étendue de la livraison (fig. A)

1 assise, banc (1)
1 coussin, banc (2)
1 pied, banc (3)
1 assise, fauteuil (4)
2 coussins, fauteuil (5)
1 pied, fauteuil (6)
1 plateau de table (7)
1 support de table (8)
1 pied de table (9)
16 vis hexagonales, réglables (10)
32 vis à six pans creux (11)
32 rondelles (12)
1 clé hexagonale (13)
1 notice de montage

Caractéristiques techniques

Dimensions de la table (montée) :
env. 95 x 50 x 42 cm (L x La x H)

Dimensions des fauteuils (montés) :
env. 69 x 58 x 81 cm (L x La x H)

Dimensions du banc (monté) :
env. 118 x 58 x 81 cm (L x La x H)

 max. 50 KG Charge maximale de la table : 50 kg

 max. 110 KG Charge maximale des fauteuils : 110 kg

 max. 220 KG Charge maximale du banc : 220 kg

 Date de fabrication (mois/année) :
12/2021

Utilisation conforme à sa destination

L'article est conçu pour une utilisation dans un espace de vie comme un balcon, une terrasse ou un jardin. L'article n'est pas prévu pour une utilisation commerciale.

Consignes de sécurité

Danger de mort !

- Ne laissez jamais les enfants sans surveillance avec le matériel d'emballage. Il y a des dangers de suffocation.

Risque de blessure !

- Arêtes vives ! La plaque en verre de l'article est fragile.
- Avant d'utiliser l'article, veillez à une bonne stabilité !
- Avant d'utiliser l'article, toutes les pièces doivent être correctement assemblées et vissées.

- Posez l'article sur un sol plan.
- L'article ne doit être utilisé que sous la surveillance d'adultes et n'est pas un jouet.
- Ne montez pas sur l'article. Un mésusage de l'article entraîne un risque de casse et, par conséquent, un risque de blessure !
- Avant chaque utilisation, vérifiez que l'article n'est pas endommagé et ne présente pas de signes d'usure. L'article ne doit être utilisé qu'en parfait état !
- Contrôlez régulièrement la bonne fixation de tous les raccords vissés et serrez-les si nécessaire.
- N'utilisez pas l'article à proximité d'une flamme nue.

Éviter les dommages matériels !

- Mettez l'article à l'abri en cas de conditions météorologiques extrêmes, en cas de vent fort par exemple. Stockez l'article dans des endroits protégés.

Montage

1. Posez toutes les pièces de l'article sur une surface plane et souple.
2. Assemblez l'article comme indiqué sur les fig. B - J.

Remarque : ne serrez pas trop les vis au début, afin de faciliter le montage.

3. Redressez l'article et serrez bien toutes les vis.

Remarque : ajustez les vis hexagonales réglables (10) en dessous de l'article de manière à ce qu'il soit stable.

4. Posez l'article au sol et placez les coussins (2) et (5) dessus.

Stockage, nettoyage

Lorsque vous n'utilisez pas l'article, rangez-le toujours dans un endroit sec et propre à une température ambiante.

Nettoyez l'article uniquement avec un chiffon de nettoyage humide, puis l'essuyez.

IMPORTANT ! Ne lavez jamais avec des produits de nettoyage agressifs.

Housse :



Mise au rebut

Éliminez l'article et le matériel d'emballage conformément aux directives locales en vigueur. Le matériel d'emballage tel que les sachets en plastique par exemple ne doivent pas arriver dans les mains des enfants. Conservez le matériel d'emballage hors de portée des enfants.



Ce produit est recyclable. Il est soumis à la responsabilité élargie du fabricant et est collecté séparément.



Éliminez les produits et les emballages dans le respect de l'environnement.



Le code de recyclage est utilisé pour identifier les différents matériaux pour le retour dans le circuit de recyclage.

Le code se compose du symbole de recyclage, qui doit correspondre au circuit de recyclage, et d'un numéro identifiant le matériau.

Indications concernant la garantie et le service après-vente

L'article a été produit avec grand soin et sous un contrôle constant. DELTA-SPORT HANDELS-KONTOR GmbH accorde au client final privé une garantie de trois ans sur cet article à compter de la date d'achat (période de garantie) conformément aux dispositions suivantes. La garantie ne vaut que pour les défauts de matériaux et de fabrication. La garantie ne couvre pas les pièces soumises à une usure normale, lesquelles doivent donc être considérées comme des pièces d'usure (comme par ex. les piles), de même qu'elle ne couvre pas les pièces fragiles, telles que les interrupteurs, les batteries ou les pièces fabriquées en verre.

Les réclamations au titre de cette garantie sont exclues si l'article a été utilisé de manière abusive ou inappropriée, hors du cadre de son usage ou du champ d'application prévu ou si les instructions de la Notice de montage n'ont pas été respectées, à moins que le client final ne prouve que l'article présentait un défaut de matériau ou de fabrication n'étant pas dû à l'une des conditions mentionnées ci-dessus. Les réclamations au titre de la garantie ne peuvent être adressées pendant la période de garantie qu'en présentant le ticket de caisse original. Veuillez pour cela conserver le ticket de caisse original. Ceci s'applique également aux pièces remplacées et réparées.

Si vous avez des plaintes à formuler, veuillez d'abord contacter le service d'assistance téléphonique ci-dessous ou nous contacter par courrier électronique. Si le cas est couvert par la garantie, nous nous engageons - à notre appréciation - à réparer ou à remplacer l'article gratuitement pour vous ou à vous rembourser le prix d'achat. Aucun autre droit ne découle de la garantie.

Vos droits légaux, en particulier les droits de garantie contre le vendeur concerné, ne sont pas limités par cette garantie.

Article L217-16 du Code de la consommation

Lorsque l'acheteur demande au vendeur, pendant le cours de la garantie commerciale qui lui a été consentie lors de l'acquisition ou de la réparation d'un bien meuble, une remise en état couverte par la garantie, toute période d'immobilisation d'au moins sept jours vient s'ajouter à la durée de la garantie qui restait à courir. Cette période court à compter de la demande d'intervention de l'acheteur ou de la mise à disposition pour réparation du bien en cause, si cette mise à disposition est postérieure à la demande d'intervention.

Indépendamment de la garantie commerciale souscrite, le vendeur reste tenu des défauts de conformité du bien et des vices rédhibitoires dans les conditions prévues aux articles L217-4 à L217-13 du Code de la consommation et aux articles 1641 à 1648 et 2232 du Code Civil.

Article L217-4 du Code de la consommation

Le vendeur livre un bien conforme au contrat et répond des défauts de conformité existant lors de la délivrance.

Il répond également des défauts de conformité résultant de l'emballage, des instructions de montage ou de l'installation lorsque celle-ci a été mise à sa charge par le contrat ou a été réalisée sous sa responsabilité.

Article L217-5 du Code de la consommation

Le bien est conforme au contrat :

1° S'il est propre à l'usage habituellement attendu d'un bien semblable et, le cas échéant :

- s'il correspond à la description donnée par le vendeur et possède les qualités que celui-ci a présentées à l'acheteur sous forme d'échantillon ou de modèle ;
- s'il présente les qualités qu'un acheteur peut légitimement attendre eu égard aux déclarations publiques faites par le vendeur, par le producteur ou par son représentant, notamment dans la publicité ou l'étiquetage ;

2° Ou s'il présente les caractéristiques définies d'un commun accord par les parties ou être propre à tout usage spécial recherché par l'acheteur, porté à la connaissance du vendeur et que ce dernier a accepté.

Article L217-12 du Code de la consommation

L'action résultant du défaut de conformité se prescrit par deux ans à compter de la délivrance du bien.

Article 1641 du Code civil

Le vendeur est tenu de la garantie à raison des défauts cachés de la chose vendue qui la rendent impropre à l'usage auquel on la destine, ou qui diminuent tellement cet usage que l'acheteur ne l'aurait pas acquise, ou n'en aurait donné qu'un moindre prix, s'il les avait connus.

Article 1648 1er alinéa du Code civil

L'action résultant des vices rédhibitoires doit être intentée par l'acquéreur dans un délai de deux ans à compter de la découverte du vice.

Les pièces détachées indispensables à l'utilisation du produit sont disponibles pendant la durée de la garantie du produit.

IAN : 364935_2107

(FR) Service France

Tel. : 0800 919270

E-Mail : deltasport@lidl.fr

(BE) Service Belgique

Tel. : 070 270 171 (0,15 EUR/Min.)

E-Mail : deltasport@lidl.be

Gefeliciteerd!

Met uw aankoop hebt u voor een hoogwaardig artikel gekozen. Zorg ervoor dat u voor het eerste gebruik met het artikel vertrouwd raakt.

Lees hiervoor de volgende montagehandleiding en de veiligheidstips zorgvuldig door.

Gebruik het artikel alleen zoals omschreven en voor het aangegeven doel. Bewaar deze montagehandleiding goed. Geef alle documenten mee als u het artikel aan iemand anders geeft.

Leveringsomvang (afb. A)

- 1 x zitting, bank (1)
- 1 x kussen, bank (2)
- 1 x onderstel, bank (3)
- 1 x zitting, fauteuil (4)
- 2 x kussen, fauteuil (5)
- 1 x onderstel, fauteuil (6)
- 1 x tafelblad (7)
- 1 x tafelbladframe (8)
- 1 x tafelframe (9)
- 16 x zeskantschroef, verstelbaar (10)
- 32 x binnenzeskantschroef (11)
- 32 x sluitring (12)
- 1 x binnenzeskantsleutel (13)
- 1 x montagehandleiding

Technische gegevens

Afmetingen tafel (gemonteerd):
ca. 95 x 50 x 42 cm (l x b x h)

Afmetingen fauteuil (gemonteerd):
ca. 69 x 58 x 81 cm (l x b x h)

Afmetingen bank (gemonteerd):
ca. 118 x 58 x 81 cm (l x b x h)

 Maximale belasting tafel: 50 kg

 Maximale belasting fauteuil: 110 kg

 Maximale belasting bank: 220 kg

 Productiedatum (maand/jaar):
12/2021

Beoogd gebruik

Dit artikel is ontworpen voor gebruik in de huiselijke sfeer, bijv. op het balkon, op het terras of in de tuin. Het artikel is niet bestemd voor zakelijk gebruik.

Veiligheidstips

Levensgevaar!

- Laat kinderen nooit zonder toezicht alleen met het verpakkingsmateriaal. Er bestaat verstikkingsgevaar.

Kans op lichamelijk letsel!

- Scherpe randen! De glasplaat van het artikel is breekbaar.
- Let er voordat u het artikel gebruikt op of dit voldoende stabiliteit biedt!
- Voordat u het artikel in gebruik neemt, moeten alle onderdelen correct zijn gemonteerd en vastgeschroefd.

- Plaats het artikel op een vlakke ondergrond.
- Het artikel mag alleen worden gebruikt onder toezicht van volwassenen en mag niet worden gebruikt als speelobject.
- Ga niet op het artikel staan. Bij onjuist gebruik van het artikel bestaat er breukgevaar en daardoor kans op lichamelijk letsel!
- Controleer het artikel voor elk gebruik op beschadigingen of slijtage. Het artikel mag alleen in goede staat worden gebruikt!
- Controleer regelmatig of alle schroeven goed zijn bevestigd en draai ze indien nodig aan.
- Gebruik het artikel niet in de buurt van open vuur.

Voorkomen van materiële schade!

- Zet het artikel vast bij extreme weersomstandigheden, zoals harde wind. Berg het artikel op in een beschutte ruimte.

Montage

1. Leg alle onderdelen van het artikel op een vlakke en zachte ondergrond.
2. Monteer het artikel zoals getoond in afb. B - J. **Aanwijzing:** draai de schroeven in eerste instantie niet te stevig aan om de montage te vereenvoudigen.
3. Zet het artikel rechtop en draai alle schroeven stevig aan.

- Aanwijzing:** stel de verstelbare zeskantschroeven (10) aan de onderkant van het artikel zodanig in dat het artikel stabiel staat.
4. Plaats het artikel op een vlakke ondergrond en breng de kussens (2) en (5) aan.

Opslag, reiniging

Bewaar het artikel wanneer u dit niet gebruikt altijd droog en schoon op kamertemperatuur. Reinig het artikel alleen met een vochtige schoonmaakdoek en droog het vervolgens af. BELANGRIJK! Reinig nooit met agressieve reinigingsmiddelen.

Bekleding:



Afvalverwerking

Voer het artikel en verpakkingsmaterialen in overeenstemming met actuele lokale voorschriften af. Verpakkingsmaterialen, zoals bv. foliezakjes, horen niet thuis in kinderhanden. Berg het verpakkingsmateriaal buiten het bereik van kinderen op.



Voer de producten en verpakkingen op milieuvriendelijke wijze af.



De recyclingcode dient om verschillende materialen te kenmerken ten behoeve van hergebruik via het recyclingproces.

De code bestaat uit het recyclingsymbool, dat het recyclingproces weerspiegelt, en een getal dat het materiaal identificeert.

Opmerkingen over garantie en serviceafhandeling

Het artikel werd met de grootste zorgvuldigheid en onder permanent toezicht geproduceerd. De firma DELTA-SPORT HANDELSKONTOR GmbH verleent particuliere eindklanten op dit artikel drie jaar garantie, te rekenen vanaf de datum van aankoop (garantietermijn) en dit op grond van de volgende bepalingen. De garantie geldt alleen voor materiaal- en verwerkingsfouten.

De garantie is niet van toepassing op onderdelen die aan een normale slijtage onderhevig zijn en daarom als niet-slijtvaste onderdelen te beschouwen zijn (bv. batterijen) en evenmin op breekbare onderdelen, bv. schakelaars, accu's of onderdelen die van glas gemaakt zijn.

Uit de garantie voortvloeiende claims zijn uitgesloten als het artikel onvakkundig, verkeerd of niet in het kader van de voorziene bepaling of in het kader van het voorziene gebruiksdoelende gebruikt werd of indien richtlijnen in de Montagehandleiding niet in acht genomen werden, tenzij de eindklant aantoonbaar is van een materiaal- of verwerkingsfout die niet op één van de hoger vermelde omstandigheden gebaseerd is.

Uit de garantie voortvloeiende claims kunnen alleen tijdens de garantieperiode op vertoon van de originele kassabon ingediend worden. Gelieve daarom de originele kassabon te bewaren. De garantieperiode wordt door eventuele reparaties op grond van de garantie, wettelijke waarborg of coulance niet verlengd. Dit geldt ook voor vervangen en gerepareerde onderdelen.

Gelieve u bij klachten in eerste instantie tot de hieronder vermelde servicehotline te richten of met ons per e-mail contact op te nemen. Is er sprake van een garantiegeval, dan wordt het artikel door ons – naar onze keuze – voor u gratis gerepareerd, wordt het vervangen of wordt de aankoopssom terugbetaald. Verdere rechten op grond van de garantie bestaan niet.

Uw wettelijke rechten, in het bijzonder rechten op garantie tegenover de betreffende verkoper, worden door deze garantie niet beperkt.

IAN: 364935_2107

 Service België
Tel.: 070 270 171 (0,15 EUR/Min.)
E-Mail: deltasport@lidl.be

 Service Nederland
Tel.: 0900 0400223 (0,10 EUR/Min.)
E-Mail: deltasport@lidl.nl

Gratulujemy!

Decydując się na ten produkt, otrzymują Państwo towar wysokiej jakości. Należy zapoznać się z produktem przed jego pierwszym użyciem.

Należy uważnie przeczytać następującą instrukcję montażu i wskazówki bezpieczeństwa.

Produkt ten należy użytkować wyłącznie w opisany sposób oraz zgodnie ze wskazanym przeznaczeniem. Niniejszą instrukcję montażu należy przechowywać w bezpiecznym miejscu. Przekazując produkt innej osobie, należy upewnić się, że otrzyma ona także całą dokumentację dotyczącą produktu.

Volume de fornecimento (Fig. A)

- 1 superfície de assento, banco (1)
- 1 almofada, banco (2)
- 1 estrutura de base, banco (3)
- 1 superfície de assento, cadeira de braços (4)
- 2 almofadas, cadeira de braços (5)
- 1 estrutura de base, cadeira de braços (6)
- 1 tampo de mesa (7)
- 1 estrutura de tampo de mesa (8)
- 1 estrutura de mesa (9)
- 16 parafusos sextavados, ajustáveis (10)
- 32 parafusos de sextavado interior (11)
- 32 anilhas (12)
- 1 chave de sextavado interior (13)
- 1 manual de montagem

Dados técnicos

Dimensões da mesa (montada):
aprox. 95 x 50 x 42 cm (C x L x A)

Dimensões da cadeira de braços (montada):
aprox. 69 x 58 x 81 cm (C x L x A)

Dimensões do banco (montado):
aprox. 118 x 58 x 81 cm (C x L x A)

 Carga máxima da mesa: 50 kg

 Carga máxima da cadeira de braços: 110 kg

 Carga máxima do banco: 220 kg

 Data de fabrico (mês/ano):
12/2021

Utilização prevista

O artigo foi concebido para utilização em áreas residenciais, por exemplo, na varanda, no terraço ou no jardim. O artigo não se destina a ser utilizado comercialmente.

Instruções de segurança

Perigo de morte!

- Nunca deixe crianças sem supervisão com o material de embalagem. Existe risco de sufocamento.

Perigo de ferimentos!

- Arestas afiadas! O vidro do artigo é frágil.
- Antes da utilização do artigo, assegure a perfeita estabilidade!
- Antes da utilização do artigo, todas as peças individuais têm de ser corretamente montadas e aparafusadas.

- Coloque o artigo sobre uma base plana.
- O artigo só pode ser utilizado sob a supervisão de adultos e não como um brinquedo.
- Não se coloque em pé sobre o artigo. Se o artigo for utilizado incorretamente, existe perigo de ferimentos se este se partir!
- Antes de cada utilização, verifique se o artigo apresenta danos ou desgaste. O artigo deve ser utilizado apenas em bom estado!
- Verifique regularmente se todas as uniões roscadas estão firmemente apertadas e, se necessário, aperte-as.
- Não utilize o artigo perto de chamas.

Prevenção de danos materiais!

- Proteja o artigo de condições atmosféricas extremas, como, por exemplo, ventos fortes. Armazene o artigo em espaços protegidos.

Montagem

1. Coloque todas as peças do artigo sobre uma superfície plana e suave.
2. Monte o artigo conforme apresentado nas Fig. B a J.

Nota: não aperte demasiado os parafusos inicialmente, a fim de facilitar a montagem.

3. Alinhe o artigo e aperte bem todos os parafusos.

Nota: ajuste todos os parafusos sextavados ajustáveis (10) na parte inferior do artigo, de modo a que o artigo fique estável.

4. Coloque o artigo ao nível do solo e coloque as almofadas (2) e (5).

Armazenamento e limpeza

Se não utilizar o artigo, guarde-o sempre seco, limpo e à temperatura ambiente.

Limpe apenas com um pano de limpeza húmido e, em seguida, use um pano limpo para secar o artigo.

IMPORTANTE! Nunca efetue a limpeza com produtos de limpeza agressivos.

Capa:



Uwagi odnośnie recyklingu

Artykuł oraz materiały opakowaniowe należy usunąć zgodnie z aktualnymi przepisami obowiązującymi w danym miejscu. Materiały opakowaniowe, jak np. worki foliowe nie powinny znaleźć się w rękach dzieci. Materiał opakowaniowy należy przechowywać w miejscu niedostępnym dla dzieci.

 Zutilizować produkt i opakowanie w sposób przyjazny dla środowiska.

 Kod materiału do recyklingu służy do oznaczenia różnych materiałów przeznaczonych do zwrotu do przetwórstwa wtórnego (recyklingu).

Kod składa się z symbolu, który powinien odzwierciedlać cykl odzysku, oraz numeru oznaczającego materiał.

Wskazówki dotyczące gwarancji i obsługi serwisowej

Artykuł został wyprodukowany z najwyższą starannością i pod stałą kontrolą. DELTA-SPORT HANDELSKONTOR GmbH przyznaje klientowi końcowemu na niniejszy artykuł trzy lata gwarancji od daty zakupu (okres gwarancyjny) z zastrzeżeniem poniższych postanowień. Gwarancja dotyczy wyłącznie wad materiałowych i wad wykonania. Gwarancja nie obejmuje części, które podlegają normalnemu zużyciu i z tego względu należy je traktować jako części zużywalne (np. baterie) i nie obejmuje części kruchych, np. przełączników, akumulatorów ani części wykonanych ze szkła.

Wyklucza się roszczenia z tytułu niniejszej gwarancji w przypadku użycia artykułu w sposób niewłaściwy lub sprzeczny z jego przeznaczeniem lub w sposób wykraczający poza przewidziane przeznaczenie lub poza przewidziany zakres użytkowania lub jeśli wytyczne zawarte w instrukcji obsługi nie były przestrzegane, chyba że klient końcowy udowodni istnienie wady materiałowej lub wady wykonania, która nie wynika z podanych wyżej przyczyn.

Roszczenia z tytułu gwarancji można zgłaszać wyłącznie w okresie gwarancyjnym za okazaniem oryginalnego dowodu zakupu. Prosimy zatem zachować oryginalny dowód zakupu! W przypadku jakichkolwiek reklamacji prosimy skontaktować się z nami najpierw za pośrednictwem podanej poniżej infolinii serwisowej lub drogą e-mailową. W przypadku objętym gwarancją artykuł zostanie – według naszego uznania – bezpłatnie naprawiony, wymieniony lub nastąpi zwrot ceny zakupu. Z gwarancji nie wynikają żadne inne prawa.

Niniejsza gwarancja nie ogranicza Państwa ustawowych praw, w szczególności roszczeń gwarancyjnych wobec danego sprzedawcy. W przypadku wymiany części lub całego artykułu okres gwarancji przedłuża się o trzy lata zgodnie z art. 581 § 1 kodeksu cywilnego. Po upływie czasu gwarancji powstałe naprawy są płatne.

IAN: 364935_2107

 Serwis Polska
Tel.: 22 397 4996
E-Mail: deltasport@lidl.pl

Srdečně blahopřejeme!

Svým nákupem jste se rozhodli pro kvalitní výrobek. Před prvním použitím se prosím seznamte s tímto výrobkem.

 **Pozorně si přečtete následující návod k sestavení a bezpečnostní pokyny.**

Používejte tento výrobek pouze tak, jak je popsáno, a pro uvedené účely. Dobře si tento návod k sestavení uschovejte. Pokud výrobek předáte třetí osobě, předejte jí i veškerou dokumentaci.

Obsah balení (obr. A)

- 1 x sedák, lavice (1)
- 1 x polstrování, lavice (2)
- 1 x podstavec, lavice (3)
- 1 x sedák, křeslo (4)
- 2 x polstrování, křeslo (5)
- 1 x podstavec, křeslo (6)
- 1 x deska stolu (7)
- 1 x podstavec k desce stolu (8)
- 1 x rám stolu (9)
- 16 x šestihranný šroub, nastavitelný (10)
- 32 x šestihranný šroub (11)
- 32 x podložka (12)
- 1 x šestihranný klíč (13)
- 1 x návod k sestavení

Technické údaje

Rozměry stolu (v sestaveném stavu):
cca 95 x 50 x 42 cm (d x š x v)

Rozměry křesla (v sestaveném stavu):
cca 69 x 58 x 81 cm (d x š x v)

Rozměry lavice (v sestaveném stavu):
cca 118 x 58 x 81 cm (d x š x v)

 Maximální zatížení stolu: 50 kg

 Maximální zatížení křesla: 110 kg

 Maximální zatížení lavice: 220 kg

 Datum výroby (měsíc/rok):
12/2021

Použití dle určení

Tento výrobek je určen k použití v obytných prostorech, jako je např. balkon, terasa nebo zahrádka. Výrobek není určen pro komerční použití.

Bezpečnostní pokyny

Nebezpečí ohrožení života!

- Nenechávejte děti bez dozoru s balicím materiálem. Hrozí nebezpečí udušení.

Nebezpečí poranění!

- Ostré hrany! Skleněná deska výrobku je rozbitná.
- Před použitím výrobku dejte pozor na správnou stabilitu!
- Před použitím výrobku musí být všechny jednotlivé díly řádně sestavené a přišroubované.
- Výrobek postavte na rovný podklad.
- Výrobek se smí používat jen pod dozorem dospělých, a ne jako hračka.

- Na výrobek nestoupejte. Při nesprávném použití výrobku hrozí nebezpečí prasknutí a tím i nebezpečí poranění!
- Před každým použitím zkontrolujte, zda není výrobek poškozený nebo opotřebený. Tento výrobek je možné používat pouze v bezvadném stavu!
- Zkontrolujte pravidelně pevné usazení a těsnění všech šroubových spojů a utáhněte je podle potřeby.
- Nepoužívejte tento výrobek v blízkosti otevřeného ohně.

Zamezení věcným škodám!

- Zajistěte výrobek proti extrémním podmínkám počasí, jako např. při silném větru. Výrobek uschovejte v chráněných prostorách.

Montáž

1. Položte všechny díly výrobku na rovný a měkký podklad.

2. Sestavte výrobek podle obr. B-J.

Upozornění: Šrouby nejprve příliš nedotahujte, usnadníte si tak montáž.

3. Výrobek vyrovnejte a všechny šrouby dotáhněte.

Upozornění: Seřídte nastavitelné šestihranné šrouby (10) na spodní straně výrobku tak, aby výrobek stál stabilně.

4. Postavte výrobek rovně na zem a položte na něj polštáře (2) a (5).

Uskladnění, čištění

Pokud výrobek nepoužíváte, skladujte jej vždy suchý a čistý při pokojové teplotě.

Čistěte pouze vlhkým hadříkem a následně otřete do sucha.

DŮLEŽITÉ! K čištění nikdy nepoužívejte agresivní čisticí prostředky.

Potah:



Pokyny k likvidaci

Výrobek a obalový materiál likvidujte do odpadu podle aktuálních místních předpisů.

Obalový materiál, jako např. fóliové sáčky, nepatří do dětských rukou. Obalový materiál uchovávejte z dosahu dětí.



Zlikvidujte produkty a balení ekologicky.



Recyklační kód identifikuje různé materiály pro recyklaci. Kód se skládá z recyklačního symbolu - který indikuje recyklační cyklus - a čísla identifikujícího materiál.

Pokyny k záruce a průběhu služby

Výrobek byl vyroben s velkou péčí a za stálé kontroly. DELTA-SPORT HANDELSKONTOR GmbH poskytuje koncovým privátním zákazníkům na tento výrobek tři roky záruky od data nákupu (záruční lhůta) podle následující ustanovení. Záruka se týká pouze vad materiálu a závad ve zpracování. Záruka se nevztahuje na díly, které podléhají normálnímu opotřebení, a proto je nutné na ně pohlížet jako na rychle opotřebitelné díly (např. baterie), a na křehké díly, např. vypínače, akumulátory nebo díly vyrobené ze skla.

Nároky z této záruky jsou vyloučeny, pokud výrobek byl používán neodborně nebo nedovoleným způsobem nebo nikoli v rámci stanoveného účelu určení nebo předpokládaného rozsahu používání nebo nebyla dodržena zadání v návodu k obsluze, ledaže by koncový zákazník prokázal, že existuje vada materiálu nebo došlo k chybě ve zpracování, které nevyplývají z některé výše uvedených okolností.

Nároky ze záruky lze uplatnit pouze v rámci záruční lhůty po předložení originálního pokladního dokladu. Proto si prosím uschovejte originál pokladního dokladu. Doba záruky se neprodlužuje případnými opravami na základě záruky, zákonné záruky nebo kulance. Totéž platí také pro vyměněné a opravené díly.

Při reklamaci se prosím obraťte na níže uvedenou horkou linku servisu nebo se s námi spojte e-mailem. Pokud se vyskytne případ reklamace, výrobek Vám - dle naší volby - bezplatně opravíme, vyměníme nebo Vám vrátíme kupní cenu. Další práva ze záruky nevznikají.

Vaše zákonná práva, zejména nároky na zajištění záruky vůči konkrétnímu prodejci, nejsou touto zárukou omezena.

IAN: 364935_2107

 Servis Česko

Tel.: 800143873

E-Mail: deltasport@lidl.cz

Blahoželáme!

Svojím nákupom ste sa rozhodli pre kvalitný výrobok. Pred prvým použitím sa s výrobkom dôkladne oboznámte.

Pozorne si prečítajte tento montážny návod a bezpečnostné pokyny.

Výrobok používajte len uvedeným spôsobom a na uvedený účel. Tento montážny návod si dobre uschovajte. Pri odovzdávaní výrobku tretej osobe odovzdajte s výrobkom aj všetky podklady.

Rozsah dodávky (obr. A)

- 1 x sedacia plocha, lavica (1)
- 1 x poduška, lavica (2)
- 1 x podstavec, lavica (3)
- 1 x sedacia plocha, kreslo (4)
- 2 x poduška, kreslo (5)
- 1 x podstavec, kreslo (6)
- 1 x doska stola (7)
- 1 x podstavec dosky stola (8)
- 1 x stojan stola (9)
- 16 x skrutka so šesťhrannou hlavou, nastaviteľná (10)
- 32 x imbusová skrutka (11)
- 32 x podložka (12)
- 1 x šesťhranný kľúč (13)
- 1 x montážny návod

Technické údaje

Rozmery stola (v zmontovanom stave):
cca 95 x 50 x 42 cm (d x š x v)

Rozmery kresla (v zmontovanom stave):
cca 69 x 58 x 81 cm (d x š x v)

Rozmery lavice (v zmontovanom stave):
cca 118 x 58 x 81 cm (d x š x v)

 **max. 50 KG** Maximálne zaťaženie stola: 50 kg

 **max. 110 KG** Maximálne zaťaženie kresla: 110 kg

 **max. 220 KG** Maximálne zaťaženie lavice: 220 kg

 Dátum výroby (mesiac/rok):
12/2021

Určené použitie

Výrobok je určený na použitie v obytných priestoroch, napr. na balkóne, terase alebo záhrade. Tento výrobok nie je určený na komerčné použitie.

Bezpečnostné pokyny

Nebezpečenstvo ohrozenia života!

- Nikdy nenechávajte deti bez dozoru s obalovým materiálom. Hrozí nebezpečenstvo udusenía.

Nebezpečenstvo poranenia!

- Ostré hrany! Sklenená tabuľa výrobku je rozbitná.
- Pred použitím výrobku sa presvedčte o správnej stabilite!
- Pred použitím výrobku sa musia jednotlivé diely riadne zmontovať a zoskrutkovať.
- Výrobok položte na rovný podklad.

- Výrobok sa smie používať iba pod dozorom dospeléj osoby a nikdy nie ako hračka.
- Na výrobok nestúpajte. Pri neodbornom používaní výrobku existuje nebezpečenstvo zlomenia a tým riziko poranenia!
- Pred každým použitím skontrolujte, či výrobok nie je poškodený alebo opotrebovaný. Výrobok sa smie používať len v bezchybnom stave!
- Pravidelne kontrolujte pevné dotiahnutie všetkých skrutkových spojov a utiahnite je podľa potreby.
- Výrobok nepoužívajte v blízkosti otvoreného ohňa.

Zabránenie vecným škodám!

- Pri extrémnych poveternostných podmienkach, napr. pri silnom vetre, výrobok zaistite. Výrobok skladujte v chránených priestoroch.

Montáž

1. Všetky časti výrobku položte na rovný a mäkký povrch.
 2. Výrobok zmontujte tak, ako je znázornené na obrázkoch B - J.
- Upozornenie:** Na uľahčenie montáže skrutky zo začiatku príliš nedotiahnite.
3. Vyrovnajte výrobok do správnej polohy a pevne dotiahnite všetky skrutky.
- Upozornenie:** Nastaviteľné skrutky so šesťhrannou hlavou (10) na spodnej strane výrobku nastavte tak, aby výrobok stabilne stál.
 4. Výrobok postavte na rovný podklad a položte podušky (2) a (5).

Skladovanie, čistenie

Pri nepoužívaní skladujte výrobok vždy suchý a čistý pri izbovej teplote.

Čistite len vlhkou čistiacou handričkou a nakoniec utrite dosucha.

DÔLEŽITÉ! Výrobok nikdy nečistite ostrými čistiacimi prostriedkami.

Obliečka:



Pokyny k likvidácii

Výrobok a obalový materiál zlikvidujte v súlade s aktuálnymi miestnymi predpismi.

Obalový materiál, ako napr. fóliové vrecúško nepatrí do rúk detí. Obalový materiál uschovajte mimo dosahu detí.



Výrobky a obaly likvidujte ekologickým spôsobom.



Recyklačný kód slúži na označenie rôznych materiálov na navrátenie do obehu opätovného využitia.

Kód sa skladá z recyklačného symbolu - ktorý má odzrkadľovať zhodnotenie recyklačného obehu - a číslo označujúce materiál.

Pokyny k záruke a priebehu servisu

Výrobok bol vyrobený veľmi starostlivo a pod stálou kontrolou. Na tento výrobok poskytujeme DELTA-SPORT HANDELSKONTOR GmbH súkromným koncovým užívateľom trojročnú záruku odo dňa kúpy (záručná lehota) po splnení nasledovných podmienok. Záruka platí len na chyby materiálu a spracovania. Záruka sa netýka dielov, ktoré podliehajú bežnému opotrebeniu a preto ich možno považovať za opotrebitelné diely (napr. batérie), ako aj krehkých dielov, napr. vypínače, akumulátory alebo diely, ktoré sú vyrobené zo skla.

Nároky z tejto záruky zanikajú, keď sa výrobok používal neodborne alebo nesprávne, mimo určenia na používanie alebo určeného rozsahu používania alebo neboli dodržané pokyny návodu na obsluhu, s výnimkou, že koncový užívateľ preukáže, že ide o chybu materiálu alebo spracovania, ktorá nebola spôsobená niektorou z hore uvedených okolností.

Záruku je možné uplatniť len počas záručnej lehoty po predložení originálu pokladničného dokladu. Originál pokladničného dokladu preto prosím uschovajte. Záručná doba sa kvôli prípadným záručným opravám, zákonnej záruke alebo ako obchodné gesto nepredlžuje. Platí to aj pre vymenené a opravené diely.

Pri reklamáciách sa prosím najskôr obráťte na dole uvedenú Service-Hotline alebo sa s nami spojte prostredníctvom e-mailu. Ak sa jedná o záručný prípad, výrobok – podľa našej voľby – bezplatne opravíme, vymeníme alebo vrátime kúpnu cenu. Ďalšie práva zo záruky nevyplývajú. Vaše zákonné práva, hlavne nároky na záručné plnenie voči príslušnému predajcovi, nie sú touto zárukou obmedzené.

IAN: 364935_2107

 Servis Slovensko
Tel.: 0850 232001
E-Mail: deltasport@lidl.sk

¡Enhorabuena!

Con su compra se ha decidido por un artículo de gran calidad. Familiarícese con el artículo antes de usarlo por primera vez.

 **Para ello, lea detenidamente las siguientes instrucciones de montaje y las indicaciones de seguridad.**

Use el artículo solo de la forma descrita y para los campos de aplicación indicados. Conserve estas instrucciones de montaje a buen recaudo. Entregue todos los documentos en caso de traspasar el artículo a terceros.

Alcance de suministro (Fig. A)

- 1 superficie de asiento, banco (1)
- 1 cojín, banco (2)
- 1 armazón, banco (3)
- 1 superficie de asiento, sillón (4)
- 2 cojines, sillón (5)
- 1 armazón, sillón (6)
- 1 tablero de mesa (7)
- 1 armazón de tablero de mesa (8)
- 1 armazón de mesa (9)
- 16 tornillos hexagonales regulables (10)
- 32 tornillos Allen (11)
- 32 arandelas (12)
- 1 llave hexagonal (13)
- 1 instrucciones de montaje

Datos técnicos

Dimensiones de la mesa (montada):
aprox. 95 x 50 x 42 cm (L x An x Al)

Dimensiones del sillón (montado):
aprox. 69 x 58 x 81 cm (L x An x Al)

Dimensiones del banco (montado):
aprox. 118 x 58 x 81 cm (L x An x Al)

 Carga máxima de la mesa: 50 kg

 Carga máxima del sillón: 110 kg

 Carga máxima del banco: 220 kg

 Fecha de fabricación (mes/año):
12/2021

Uso previsto

El artículo está diseñado para su uso en la vivienda, por ejemplo en el balcón, en la terraza o en el jardín. El artículo no está destinado al uso comercial.

Indicaciones de seguridad

¡Peligro de muerte!

- Nunca deje a niños sin supervisión con el material de embalaje. Existe peligro de asfixia.

¡Peligro de lesiones!

- ¡Cantos afilados! El tablero de cristal del artículo es frágil.
- Antes de usar el artículo, verifique que la estabilidad sea correcta.
- Antes de usar el artículo, se deben montar y atornillar debidamente todas las piezas.
- Coloque el artículo sobre una superficie plana.

- El artículo se debe usar solo bajo la supervisión de adultos y no como juguete.
- No se ponga de pie sobre el artículo. Un uso incorrecto del artículo representa peligro de rotura y, por tanto, peligro de lesiones.
- Compruebe antes de cada uso que el artículo no presenta daños ni desgaste. Solo se permite usar el artículo si se encuentra en un estado óptimo.
- Compruebe con regularidad que todas las conexiones atornilladas estén firmemente apretadas y reapriételas en caso necesario.
- No use el artículo cerca de llamas abiertas.

¡Evite daños materiales!

- Asegure el artículo en caso de condiciones meteorológicas extremas, como por ejemplo viento fuerte. Almacene el artículo en estancias resguardadas.

Montaje

1. Coloque todas las piezas del artículo sobre una superficie plana y blanda.
2. Monte el artículo tal y como se muestra en las Figuras B-J.

Nota: Al principio, no apriete los tornillos demasiado para facilitar el montaje.

3. Enderece el artículo y apriete bien todos los tornillos.

Nota: Ajuste los tornillos hexagonales regulables (10) de la parte inferior del artículo para que quede estable.

4. Ponga el artículo sobre el suelo y coloque los cojines (2) y (5).

Almacenamiento, limpieza

Si no va a utilizarlo, almacene siempre el artículo seco y limpio y a temperatura ambiente. Limpie solo con un paño de limpieza húmedo y después seque frotándolo.

¡IMPORTANTE! No lo limpie con productos de limpieza agresivos.

Funda:



Indicaciones para la eliminación

Elimine el artículo y el material de embalaje conforme a la normativa legal local en la actualidad. No deje material de embalaje, como bolsas de plástico, en manos de niños. Guarde el material de embalaje en un lugar inaccesible para éstos.



Desheche los productos y embalajes de manera respetuosa con el medio ambiente.



El código de reciclaje sirve para identificar diversos materiales para reincorporarlos en el ciclo de reciclaje. El código consta del símbolo de reciclaje, el cual debe reflejar el ciclo de recuperación, y de un número que identifica el material.

Indicaciones relativas a la garantía y la gestión de servicios

El artículo ha sido fabricado con gran esmero y sometido a controles constantes. Para el mismo, DELTA-SPORT HANDELSKONTOR GmbH ofrece a los clientes finales particulares una garantía de tres años a contar desde la fecha de compra (periodo de garantía) con arreglo a las condiciones que se exponen a continuación. La garantía tiene validez únicamente para fallos del material y fabricación. La garantía no cubre las piezas sometidas a un desgaste normal, las cuales se consideran piezas de desgaste (p. ej., pilas) así como tampoco piezas frágiles como, p. ej., interruptores, baterías o piezas fabricadas en vidrio o cristal.

Se excluyen derechos derivados de esta garantía, si se ha realizado un uso incorrecto o abusivo del artículo o que no se encuentre dentro del marco del uso o ámbito de uso previstos o si no se ha observado lo recogido en el manual de instrucciones, a no ser que el cliente final demuestre que existen fallos del material o fabricación no derivados de una de las circunstancias expuestas anteriormente.

Las demandas derivadas de la garantía sólo podrán presentarse dentro del periodo de garantía exhibiendo el comprobante de compra original. Le rogamos, por ello, que conserve el comprobante de compra original. El periodo de garantía no se verá prolongado por ningún tipo de reparación realizada con motivo de la garantía, la garantía legal o como gesto de buena voluntad. Esto se aplica también a las piezas sustituidas o reparadas.

Por favor, dirija sus quejas primero a la línea telefónica del servicio de atención al cliente que se indica a continuación o póngase en contacto con nosotros por correo electrónico. Si el caso está cubierto por la garantía, a nuestra elección, repararemos o cambiaremos gratuitamente el artículo o le restituiremos el precio de compra del mismo. De la garantía no se derivan otros derechos.

Esta garantía no limitará sus derechos legales, especialmente los derechos de garantía frente al vendedor correspondiente.

IAN: 364935_2107

 Servicio España
Tel.: 900 984 989
E-Mail: deltasport@lidl.es

Hjertelig tillykke!

Du har valgt at købe et kvalitetsprodukt. Lær produktet at kende, inden du bruger det første gang.

 **Det gør du ved at læse nedenstående monteringsvejledning og sikkerhedsanvisningerne omhyggeligt.**

Brug kun produktet som beskrevet og til de angivne anvendelsesområder. Opbevar denne monteringsvejledning et sikkert sted. Udlever også alle dokumenter, hvis produktet videregives til en tredjepart.

Leveringsomfang (fig. A)

- 1 x sæde, bænke (1)
- 1 x hynde, bænke (2)
- 1 x understel, bænke (3)
- 1 x sæde, stol (4)
- 2 x hynde, stol (5)
- 1 x understel, stol (6)
- 1 x bordplade (7)
- 1 x stel til bordplade (8)
- 1 x stel til bord (9)
- 16 x sekskantskrue, justerbar (10)
- 32 x unbrakoskrue (11)
- 32 x spændeskive (12)
- 1 x unbrakonøgle (13)
- 1 x monteringsvejledning

Tekniske data

Mål bord (samlet):

ca. 95 x 50 x 42 cm (l x b x h)

Mål stol (samlet):

ca. 69 x 58 x 81 cm (l x b x h)

Mål bænke (samlet):

ca. 118 x 58 x 81 cm (l x b x h)



Maksimal belastning, bord: 50 kg



Maksimal belastning, stol: 110 kg



Maksimal belastning bænke: 220 kg



Fremstillingsdato (måned/år):
12/2021

Bestemmelsesmæssig brug

Artiklen er beregnet til brug i forbindelse med private boliger, f.eks. altan, terrasse eller have. Artiklen er ikke beregnet til erhvervs-mæssig brug.

Sikkerhedsanvisninger

Livsfare!

- Lad aldrig børn være alene med emballagematerialet. Der er kvælningfare.

Fare for kvæstelser!

- Skarpe kanter! Artiklens glasplade kan gå i stykker.
- Sørg for, at artiklen er stabil inden brug!
- Før brug af artiklen skal alle enkeltdele monteres og skrues korrekt sammen.
- Stil artiklen på et jævnt underlag.
- Artiklen må kun anvendes under opsyn af voksne og er ikke beregnet til brug som legetøj.

- Stil dig ikke på artiklen. Ved forkert brug af artiklen er der risiko for, at den går i stykker, og dermed forbundet fare for kvæstelser!
- Kontroller artiklen for skader og slitage inden hver brug. Artiklen må kun anvendes i fejlfri stand!
- Kontroller regelmæssigt, at alle skrueforbindelser sidder fast, og stram dem om nødvendigt.
- Artiklen må ikke bruges i nærheden af åben ild.

Undgå tingsskader!

- Fastgør artiklen under ekstreme vejrforhold, såsom ved stærke vindstød. Opbevar artiklen i beskyttede rum.

Montering

1. Læg alle delene til artiklen på et fladt og blødt underlag.

2. Saml artiklen, som vist i fig. B-J.

Bemærk: Spænd ikke skrueerne for hårdt til at begynde med for at gøre monteringen lettere.

3. Rejs artiklen op, og spænd alle skrueerne hårdt.

Bemærk: Juster de justerbare unbrakoskrue (10) på undersiden af artiklen, så artiklen står stabilt.

4. Stil artiklen på et jævnt underlag, og læg hynderne (2) og (5) på.

Opbevaring, rengøring

Opbevar altid artiklen tør og ren ved stuetemperatur, når den ikke er i brug.

Rengør kun med en fugtig klud, og tør af bagefter.

VIGTIGT! Må aldrig rengøres med skrappe rengøringsmidler.

Betræk:



Henvisninger vedr. bortskaffelse

Bortskaf artikel og emballage i overensstemmelse med lokalt gældende forskrifter. Emballagematerialer som f.eks. plastposer hører ikke hjemme i børnehænder. Opbevar emballagen utilgængeligt for børn.



Bortskaf produkter og emballage miljørigtigt.



Genbrugskoden anvendes til mærkning af forskellige materialer med henblik på genvinding. Koden består af genbrugssymbolet – som afspejler genvindingskredsløbet – og et nummer, der kendetegner materialet.

Oplysninger om garanti og servicehåndtering

Varen er fremstillet med største omhu og under løbende kontrol. DELTA-SPORT HANDELS-KONTOR GmbH yder private slutkunder tre års garanti på varen fra købsdato (Garantifrist) i henhold til følgende bestemmelser. Garantien gælder kun for materiale- og fremstillingsfejl. Garantien omfatter ikke dele, der er udsat for normal slid og derfor skal betragtes som sliddele (f.eks. batterier) og ikke skrøbelige dele, f.eks. kontakter, genopladelige batterier eller dele, der er fremstillet af glas.

Garantien kan ikke gøres gældende, hvis varen er blevet anvendt ukorrekt eller uagtsomt eller til andre formål end det tilsigtede eller i det tilsigtede omfang. Garantien bortfalder ligeledes ved manglende overholdelse af anvisningerne i betjeningsvejledningen. Kunden skal kunne påvise, at der er tale om materiale- eller fremstillingsfejl og ikke fejl som følge af ovenstående omstændigheder.

Garantien kan kun gøres gældende i garanti-perioden mod fremvisning af original kvittering. Gem derfor den originale kvittering. Garantiperioden forlænges ikke i tilfælde af reparation i henhold til garantien, den lovpligtige garanti eller pr. kulance. Dette gælder også for udskiftede og reparerede dele.

I tilfælde af klager er det muligt at kontakte nedenstående servicelinje eller kontakte os pr. e-mail. Ved garantisager vil vi efter eget skøn reparere varen uden beregning, ombytte varen eller refundere købsprisen. Der er ingen yderligere rettigheder under garantien.

Dine lovmæssige rettigheder, herunder navnlig garantikrav over for sælger, indskrænkes ikke som følge af denne garanti.

IAN: 364935_2107

 Service Danmark

Tel.: 32 710005

E-Mail: deltasport@lidl.dk

