



Stand-Bandschleifer / Bench Grinder With Belt Sander / Ponceuse stationnaire à bande PSBS 240 C2

(DE) (AT) (CH)

Stand-Bandschleifer

Originalbetriebsanleitung

(FR) (BE)

Ponceuse stationnaire à bande

Traduction des instructions d'origine

(PL)

Szlifierka taśmowa stojąca

Tłumaczenie oryginalnej instrukcji obsługi

(SK)

Stojanová pásová brúska

Preklad originálneho návodu na obsluhu

(ES)

Lijadora de banda estacionaria

Traducción del manual de instrucciones original

(HU)

Állványos szalagsiszoló

Az originál használati utasítás fordítása

(GB) (MT)

Bench Grinder With Belt Sander

Translation of the original instructions

(NL) (BE)

Staande bandschuurmachine

Vertaling van de originele gebruiksaanwijzing

(CZ)

Kombinovaná bruska

Překlad originálního provozního návodu

(DK)

Bænkbandsliber

Oversættelse af den originale driftsvejledning

(IT) (MT)

Levigatrice a nastro da banco

Traduzione delle istruzioni d'uso originali

(SI)

Stoječi tračni brusilnik

Prevod originalnega navodila za uporabo

IAN 390421_2201

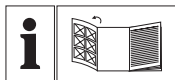

DE AT CH

Klappen Sie vor dem Lesen die Seite mit den Abbildungen aus und machen Sie sich anschließend mit allen Funktionen des Gerätes vertraut.

GB MT

Before reading, unfold the page containing the illustrations and familiarise yourself with all functions of the device.

FR BE

Avant de lire le mode d'emploi, ouvrez la page contenant les illustrations et familiarisez-vous ensuite avec toutes les fonctions de l'appareil.

NL BE

Vouw vóór het lezen de pagina met de afbeeldingen open en maak u vertrouwd met alle functies van het apparaat.

PL

Przed przeczytaniem proszę rozłożyć stronę z ilustracjami, a następnie proszę zapoznać się z wszystkimi funkcjami urządzenia.

CZ

Před čtením si otevřete stranu s obrázky a potom se seznámte se všemi funkcemi přístroje.

SK

Pred čítaním si odklopte stranu s obrázkami a potom sa oboznámte so všetkými funkciami prístroja.

DK

Før du læser, vend siden med billeder frem og bliv bekendt med alle apparatets funktioner.

ES

Antes de empezar a leer abra la página que contiene las imágenes y, en seguida, familiarícese con todas las funciones del dispositivo.

IT MT

Prima di leggere aprire la pagina con le immagini e prendere confidenza con le diverse funzioni dell'apparecchio.

HU

Olvasás előtt kattintson az ábrát tartalmazó oldalra és végezetül ismerje meg a készülék mindegyik funkcióját.

SI

Pred branjem odprite stran s slikami in se nato seznanite z vsemi funkcijami naprave.

DE / AT / CH	Originalbetriebsanleitung	Seite	4
GB / MT	Translation of the original instructions	Page	21
FR / BE	Traduction des instructions d'origine	Page	37
NL / BE	Vertaling van de originele gebruiksaanwijzing	Pagina	57
PL	Tłumaczenie oryginalnej instrukcji obsługi	Strona	75
CZ	Překlad originálního provozního návodu	Strana	93
SK	Preklad originálneho návodu na obsluhu	Strana	110
DK	Oversættelse af den originale driftsvejledning	Side	127
ES	Traducción del manual de instrucciones original	Página	143
IT/MT	Traduzione delle istruzioni d'uso originali	Pagina	161
HU	Az originál használati utasítás fordítása	Oldal	178
SI	Prevod originalnega navodila za uporabo	Stran	195

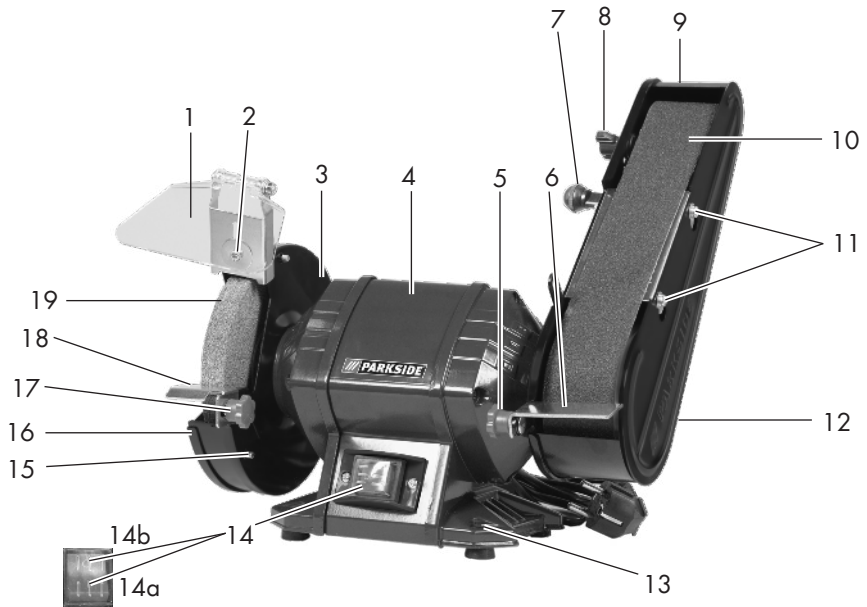
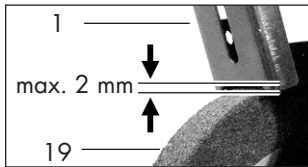
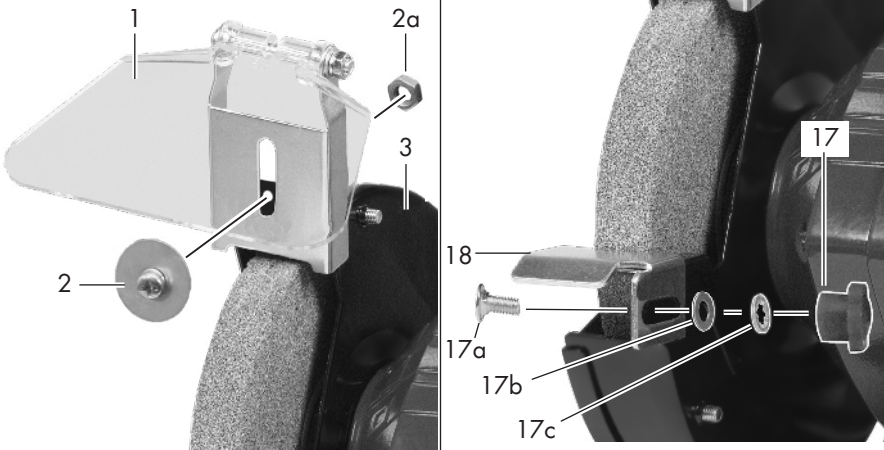
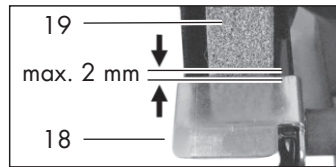
A**B****C**

Inhalt

Einleitung	4
Bestimmungsgemäße	
Verwendung	4
Allgemeine Beschreibung	5
Lieferumfang	5
Funktionsbeschreibung	5
Übersicht	5
Technische Daten	5
Sicherheitshinweise	6
Symbole und Bildzeichen	6
Allgemeine Sicherheitshinweise	
für Elektrowerkzeuge	7
Sicherheitshinweise für	
Tischschleifmaschinen	10
Weiterführende Sicherheitshinweise...	10
Restrisiken	11
Montage	12
Funkenschutz montieren/einstellen...	12
Werkstückauflagen	
montieren/einstellen	12
Gerät auf Arbeitstisch verschrauben...	13
Bedienung	13
Ein- und Ausschalten	13
Schleifen mit der Schleifscheibe	14
Bandschleifen	14
Schleifband wechseln	14
Schleifscheibe wechseln	14
Transport	16
Reinigung und Wartung	16
Reinigung	16
Wartung	16
Lagerung	16
Entsorgung/Umweltschutz	16
Ersatzteile/Zubehör	17
Fehlersuche	18
Garantie	19
Reparatur-Service	20
Service-Center	20
Importeur	20
Original EG-Konformitäts-	
erklärung	212
Explosionszeichnung	225

Einleitung

Herzlichen Glückwunsch zum Kauf Ihres neuen Gerätes. Sie haben sich damit für ein hochwertiges Gerät entschieden. Dieses Gerät wurde während der Produktion auf Qualität geprüft und einer Endkontrolle unterzogen. Die Funktionsfähigkeit Ihres Gerätes ist somit sichergestellt.



Die Betriebsanleitung ist Bestandteil dieses Gerätes. Sie enthält wichtige Hinweise für Sicherheit, Gebrauch und Entsorgung. Machen Sie sich vor der Benutzung des Gerätes mit allen Bedien- und Sicherheitshinweisen vertraut. Benutzen Sie das Gerät nur wie beschrieben und für die angegebenen Einsatzbereiche. Bewahren Sie die Betriebsanleitung gut auf und händigen Sie alle Unterlagen bei Weitergabe des Gerätes an Dritte mit aus.

Bestimmungsgemäße Verwendung

Der Stand-Bandschleifer ist ein Standschleifgerät für den Grob- und Feinschliff von Metall, Holz und Kunststoff. Er ist geeignet zum Entgraten, Entrostern und Schleifen.

Für alle anderen Anwendungsarten (z. B. Schleifen mit nicht geeigneten Schleifwerkzeugen, Schleifen mit einer Kühlflüssigkeit, Schleifen gesundheitsgefährdender Materialien wie Asbest) ist das Gerät nicht vorgesehen. Das Gerät ist für den Einsatz im Heimwerkerbereich bestimmt. Es wurde nicht für den gewerblichen Dauereinsatz konzipiert. Das Gerät ist zum Gebrauch durch Erwachsene bestimmt. Jugendliche über 16 Jahre dürfen das Gerät nur unter Aufsicht benutzen.

Der Hersteller haftet nicht für Schäden, die durch bestimmungswidrigen Gebrauch oder falsche Bedienung verursacht wurden.

Allgemeine Beschreibung

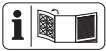

Die Abbildung der wichtigsten Funktionsteile finden Sie auf der vorderen und hinteren Ausklappseite.

A Lieferumfang

Packen Sie das Gerät aus und kontrollieren Sie, ob es vollständig ist. Entsorgen Sie das Verpackungsmaterial ordnungsgemäß.

- Stand-Bandschleifer
- Transparenter Funkenschutz (1)
- Justierschraube für Funkenschutz (2)
(1 Kreuzschlitzschraube incl. Federring und Unterlegscheibe sowie Mutter)
- 2 Werkstückauflagen (6/18) mit Montagmaterial (2 Sternmutter (5/17), 2 Schrauben, 2 Unterlegscheiben, 2 Zahnscheiben)
- 2 Ersatz-Schleifbänder (1 x K*80, 1 x K*120)
- Betriebsanleitung

*K = Körnung

Funktionsbeschreibung

Der Stand-Bandschleifer ist ein Kombigerät, ausgestattet mit einer Schleifscheibe und einem justierbaren Schleifband. Zum Schutz des Anwenders ist das Gerät mit einem Funkenschutz und Schutzhauben versehen. Die Funktion der Bedienteile entnehmen Sie bitte den nachfolgenden Beschreibungen.

Übersicht

- | | |
|----------|---|
| A | 1 Funkenschutz (zweiteilig) |
| | 2 Justierschraube für Funkenschutz |
| | 3 Schutzhaube Schleifscheibe |
| | 4 Motorgehäuse |
| | 5 Sternmutter zur Montage der Werkstückauflage Schleifband |
| | 6 Werkstückauflage Schleifband |
| | 7 Spannhebel Schleifband |
| | 8 Justierschraube Bandlauf |
| | 9 Schutzhaube Schleifband |
| | 10 Schleifband |
| | 11 Befestigungsschrauben für Schleifband-Abdeckung |
| | 12 Schleifband-Abdeckung |
| | 13 Bohrungen für Tischmontage |
| | 14 Ein-/Ausschalter |
| | 14a Einschalter |
| | 14b Ausschalter |
| | 15 Befestigungsschrauben für Schleifscheiben-Abdeckung |
| | 16 Schleifscheiben-Abdeckung |
| | 17 Sternmutter zur Montage/Justierung der Werkstückauflage Schleifscheibe |
| | 18 Werkstückauflage Schleifscheibe |
| | 19 Schleifscheibe |
| F | 20 Obere (a) und untere (b) Laufrolle |

Technische Daten

Stand-Bandschleifer PSBS 240 C2
 Nenneingangsspannung U..... 230 V~, 50 Hz
 Leerlaufleistungsaufnahme P₀.. 190 W (S1)**
 Leistungsaufnahme P... 240 W (S2 30 min)*
 Schutzklasse I
 Schutzart..... IPX0
 Bemessungsleerlaufgeschwindigkeit n₀ 2980 min⁻¹

Schleifscheibe

- Außendurchmesser Ø 150 mm
- Bohrung Ø 12,7 mm
- Dicke 20 mm
- Körnung 36
- Umlaufgeschwindigkeit v_0 ..max. 23 m/s

Schleifband

- Abmessung50 x 686 mm
- Körnung 80/120
- Umlaufgeschwindigkeit v_0 15 m/s
- Gewicht (incl. Zubehör) ca. 7,1 kg
- Schalldruckpegel (L_{pA}) .. 84,5 dB (A); K_{pA} =3 dB
- Schalleistungspegel (L_{WA}) 97,5 dB(A); K_{WA} =3 dB
- Schwingungsgesamtwert (a_h) ... $\leq 2,5$ m/s²

* Auf die ununterbrochene Betriebsdauer von 30 Minuten erfolgt eine Ruhepause, bis die Gerätetemperatur weniger als 2 K (2 °C) von der Raumtemperatur abweicht.

** Betriebsart S1: Dauerlauf mit konstanter Belastung

Lärm- und Vibrationswerte wurden entsprechend den in der Konformitätserklärung genannten Normen und Bestimmungen ermittelt.

Der angegebene Schwingungsemissionswert ist nach einem genormten Prüfverfahren gemessen worden und kann zum Vergleich eines Elektrowerkzeugs mit einem anderen verwendet werden. Der angegebene Schwingungsemissionswert kann auch zu einer einleitenden Einschätzung der Aussetzung verwendet werden.

Warnung: Der Schwingungsemissionswert kann sich während der tatsächlichen Benutzung des Elektrowerkzeugs von dem Angabewert unterscheiden, abhängig von der Art und Weise, in der das Elektrowerkzeug verwendet wird. Versuchen Sie, die Belastung durch Vibrationen so gering wie möglich zu halten. Beispielhafte Maßnahmen zur Verringerung

der Vibrationsbelastung sind das Tragen von Handschuhen beim Gebrauch des Werkzeugs und die Begrenzung der Arbeitszeit. Dabei sind alle Anteile des Betriebszyklus zu berücksichtigen (beispielsweise Zeiten, in denen das Elektrowerkzeug abgeschaltet ist, und solche, in denen es zwar eingeschaltet ist, aber ohne Belastung läuft).

Sicherheitshinweise



ACHTUNG!

Beim Gebrauch von Elektrowerkzeugen sind zum Schutz gegen elektrischen Schlag, Verletzungs- und Brandgefahr folgende grundsätzliche Sicherheitsmaßnahmen zu beachten. Lesen Sie alle diese Hinweise, bevor Sie dieses Elektrowerkzeug benutzen, und bewahren Sie die Sicherheitshinweise gut auf.

Symbole und Bildzeichen

Bildzeichen auf dem Gerät:



Achtung!



Verletzungsgefahr durch sich drehendes Werkzeug! Halten Sie Ihre Hände fern.



Gefahr durch elektrischen Schlag! Ziehen Sie vor Wartungs- und Reparaturarbeiten den Netzstecker aus der Steckdose.









Betriebsanleitung lesen.







Tragen Sie Gehörschutz.



Tragen Sie Augenschutz.

-  Tragen Sie einen Atemschutz.
-  Gefahr durch Schnittverletzungen. Tragen Sie schnittsichere Handschuhe.
-  Keine defekte Schleifscheibe einsetzen.
-  Elektrogeräte gehören nicht in den Hausmüll.
-  Abmessungen Schleifscheibe
-  Abmessungen Schleifband

Symbole in der Betriebsanleitung:

-  **Gefahrenzeichen mit Angaben zur Verhütung von Personen- oder Sachschäden.**
-  Gebotszeichen mit Angaben zur Verhütung von Schäden.
-  Schließen Sie das Gerät an die Netzspannung an.
-  Schalten Sie das Gerät aus und ziehen Sie den Netzstecker.
-  Hinweiszeichen mit Informationen zum besseren Umgang mit dem Gerät.

Allgemeine Sicherheitshinweise für Elektrowerkzeuge

-  **WARNUNG! Lesen Sie alle Sicherheitshinweise, Anweisungen, Bebilderungen und technischen Daten, mit denen dieses Elektrowerkzeug**

versehen ist. Versäumnisse bei der Einhaltung der nachfolgenden Anweisungen können elektrischen Schlag, Brand und/oder schwere Verletzungen verursachen.

Bewahren Sie alle Sicherheitshinweise und Anweisungen für die Zukunft auf.

Der in den Sicherheitshinweisen verwendete Begriff „Elektrowerkzeug“ bezieht sich auf netzbetriebene Elektrowerkzeuge (mit Netzleitung) oder auf akkubetriebene Elektrowerkzeuge (ohne Netzleitung).

1) Arbeitsplatzsicherheit

- a) **Halten Sie Ihren Arbeitsbereich sauber und gut beleuchtet.** Unordnung oder unbeleuchtete Arbeitsbereiche können zu Unfällen führen.
- b) **Arbeiten Sie mit dem Elektrowerkzeug nicht in explosionsgefährdeter Umgebung, in der sich brennbare Flüssigkeiten, Gase oder Stäube befinden.** Elektrowerkzeuge erzeugen Funken, die den Staub oder die Dämpfe entzünden können.
- c) **Halten Sie Kinder und andere Personen während der Benutzung des Elektrowerkzeuges fern.** Bei Ablenkung können Sie die Kontrolle über das Elektrowerkzeug verlieren.

2) Elektrische Sicherheit

- a) **Der Anschlussstecker des Elektrowerkzeuges muss in die Steckdose passen. Der Stecker darf in keiner Weise verändert werden. Verwenden Sie keine Adapterstecker gemeinsam mit schutzgeerdeten Elektrowerk-**

zeugen. Unveränderte Stecker und passende Steckdosen verringern das Risiko eines elektrischen Schlages.

- b) **Vermeiden Sie Körperkontakt mit geerdeten Oberflächen wie von Rohren, Heizungen, Herden und Kühlschränken.** Es besteht ein erhöhtes Risiko durch elektrischen Schlag, wenn Ihr Körper geerdet ist.
- c) **Halten Sie Elektrowerkzeuge von Regen oder Nässe fern.** Das Eindringen von Wasser in ein Elektrowerkzeug erhöht das Risiko eines elektrischen Schlages.
- d) **Zweckentfremden Sie die Anschlussleitung nicht, um das Elektrowerkzeug zu tragen, aufzuhängen oder um den Stecker aus der Steckdose zu ziehen. Halten Sie die Anschlussleitung fern von Hitze, Öl, scharfen Kanten oder sich bewegenden Teilen.** Beschädigte oder verwickelte Anschlussleitungen erhöhen das Risiko eines elektrischen Schlages.
- e) **Wenn Sie mit dem Elektrowerkzeug im Freien arbeiten, verwenden Sie nur Verlängerungsleitungen, die auch für den Außenbereich geeignet sind.** Die Anwendung einer für den Außenbereich geeigneten Verlängerungsleitung verringert das Risiko eines elektrischen Schlages.
- f) **Wenn der Betrieb des Elektrowerkzeugs in feuchter Umgebung nicht vermeidbar ist, verwenden Sie einen Fehlerstromschutzschalter.** Der Einsatz eines Fehlerstromschutzschalters vermindert das Risiko eines elektrischen Schlages.

3) Sicherheit von Personen

- a) **Seien Sie aufmerksam, achten Sie darauf, was Sie tun, und gehen Sie mit Vernunft an die Arbeit mit dem Elektrowerkzeug. Benutzen Sie kein Elektrowerkzeug, wenn Sie müde sind oder unter Einfluss von Drogen, Alkohol oder Medikamenten stehen.** Ein Moment der Unachtsamkeit beim Gebrauch des Elektrowerkzeugs kann zu ernsthaften Verletzungen führen.
- b) **Tragen Sie persönliche Schutzausrüstung und immer eine Schutzbrille.** Das Tragen persönlicher Schutzausrüstung, wie Staubmaske, rutschfeste Sicherheitsschuhe, Schutzhelm oder Gehörschutz je nach Art und Einsatz des Elektrowerkzeugs, verringert das Risiko von Verletzungen.
- c) **Vermeiden Sie eine unbeabsichtigte Inbetriebnahme. Vergewissern Sie sich, dass das Elektrowerkzeug ausgeschaltet ist, bevor Sie es an die Stromversorgung und/oder den Akku anschließen, es aufnehmen oder tragen.** Wenn Sie beim Tragen des Elektrowerkzeugs den Finger am Schalter haben oder das Gerät eingeschaltet an die Stromversorgung anschließen, kann dies zu Unfällen führen.
- d) **Entfernen Sie Einstellwerkzeuge oder Schraubenschlüssel, bevor Sie das Elektrowerkzeug einschalten.** Ein Werkzeug oder Schlüssel, der sich in einem drehenden Teil des Elektrowerkzeugs befindet, kann zu Verletzungen führen.
- e) **Vermeiden Sie eine abnormale Körperhaltung. Sorgen Sie für einen sicheren Stand und halten Sie jederzeit das Gleichgewicht.**

Dadurch können Sie das Elektrowerkzeug in unerwarteten Situationen besser kontrollieren.

- f) **Tragen Sie geeignete Kleidung. Tragen Sie keine weite Kleidung oder Schmuck. Halten Sie Haare und Kleidung fern von sich bewegenden Teilen.** Lockere Kleidung, Schmuck oder lange Haare können von sich bewegenden Teilen erfasst werden.
 - g) **Wenn Staubabsaug- und -auf-fangeinrichtungen montiert werden können, sind diese anzubringen und richtig zu verwenden.** Verwendung einer Staubabsaugung kann Gefährdungen durch Staub verringern.
 - h) **Wiegen Sie sich nicht in falscher Sicherheit und setzen Sie sich nicht über die Sicherheitsregeln für Elektrowerkzeuge hinweg, auch wenn Sie nach vielfachem Gebrauch mit dem Elektrowerkzeug vertraut sind.** Achtloses Handeln kann binnen Sekundenbruchteilen zu schweren Verletzungen führen.
- 4) Verwendung und Behandlung des Elektrowerkzeuges**
- a) **Überlasten Sie das Elektrowerkzeug nicht. Verwenden Sie für Ihre Arbeit das dafür bestimmte Elektrowerkzeug.** Mit dem passenden Elektrowerkzeug arbeiten Sie besser und sicherer im angegebenen Leistungsbereich.
 - b) **Benutzen Sie kein Elektrowerkzeug, dessen Schalter defekt ist.** Ein Elektrowerkzeug, das sich nicht mehr ein- oder ausschalten lässt, ist gefährlich und muss repariert werden.
 - c) **Ziehen Sie den Stecker aus der Steckdose und/oder entfernen Sie einen abnehmbaren Akku, bevor Sie Geräteeinstellungen vornehmen, Einsatzwerkzeugteile wechseln oder das Elektrowerkzeug weglegen.** Diese Vorsichtsmaßnahme verhindert den unbeabsichtigten Start des Elektrowerkzeugs.
 - d) **Bewahren Sie unbenutzte Elektrowerkzeuge außerhalb der Reichweite von Kindern auf. Lassen Sie keine Personen das Elektrowerkzeug benutzen, die mit diesem nicht vertraut sind oder diese Anweisungen nicht gelesen haben.** Elektrowerkzeuge sind gefährlich, wenn sie von unerfahrenen Personen benutzt werden.
 - e) **Pflegen Sie Elektrowerkzeuge und Einsatzwerkzeug mit Sorgfalt. Kontrollieren Sie, ob bewegliche Teile einwandfrei funktionieren und nicht klemmen, ob Teile gebrochen oder so beschädigt sind, dass die Funktion des Elektrowerkzeugs beeinträchtigt ist. Lassen Sie beschädigte Teile vor dem Einsatz des Elektrowerkzeuges reparieren.** Viele Unfälle haben ihre Ursache in schlecht gewarteten Elektrowerkzeugen.
 - f) **Halten Sie Schneidwerkzeuge scharf und sauber.** Sorgfältig gepflegte Schneidwerkzeuge mit scharfen Schneidkanten verkleben sich weniger und sind leichter zu führen.
 - g) **Verwenden Sie Elektrowerkzeug, Einsatzwerkzeug, Einsatzwerkzeuge usw. entsprechend diesen Anweisungen. Berücksichtigen Sie dabei die Arbeitsbedingungen und die auszuführende Tätigkeit.** Der Gebrauch von Elektrowerkzeugen für andere als die

vorgesehenen Anwendungen kann zu gefährlichen Situationen führen.

- h) Halten Sie Griffe und Griffflächen trocken, sauber und frei von Öl und Fett.** Rutschige Griffe und Griffflächen erlauben keine sichere Bedienung und Kontrolle des Elektrowerkzeugs in unvorhergesehenen Situationen.

5) Service

- a) Lassen Sie Ihr Elektrowerkzeug nur von qualifiziertem Fachpersonal und nur mit Original-Ersatzteilen reparieren.** Damit wird sichergestellt, dass die Sicherheit des Elektrowerkzeugs erhalten bleibt.

Sicherheitshinweise für Tischschleifmaschinen

- a) Verwenden Sie keine beschädigten Einsatzwerkzeuge. Kontrollieren Sie vor jeder Verwendung Einsatzwerkzeuge wie Schleifscheiben auf Absplitterungen und Risse. Wenn Sie das Einsatzwerkzeug kontrolliert und eingesetzt haben, halten Sie und in der Nähe befindlichen Personen sich außerhalb der Ebene des rotierenden Einsatzwerkzeugs auf und lassen Sie das Gerät 1 min lang mit Höchstdrehzahl laufen.** *Beschädigte Einsatzwerkzeuge brechen meist in dieser Testzeit.*
- b) Die zulässige Drehzahl des Einsatzwerkzeugs muss mindestens so hoch sein wie die auf dem Elektrowerkzeug angegebene Höchstdrehzahl.** *Zubehör, das sich schneller als zulässig dreht, kann zerbrechen und herumfliegen.*

- c) Schleifen Sie niemals auf den Seitenflächen der Schleifscheiben.** *Schleifen auf den Seitenflächen kann die Schleifscheiben bersten und auseinanderfliegen lassen.*
- d) Verwenden Sie nur Schleifscheiben die dem zulässigen Durchmesser entsprechen.**
- e) Sorgen Sie immer für Standsicherheit und Sicherung der Tischschleifmaschine (z. B. an einer Werkbank befestigt).**
- f) Ersetzen Sie die abgenutzte Schleifscheibe, wenn diese Abstände nicht mehr einzuhalten sind.**
- g) Verwenden Sie das Elektrowerkzeug immer mit Einsatzwerkzeugen auf beiden Spindeln, um das Risiko der Berührung der rotierenden Spindel zu begrenzen.**
- h) Verwenden Sie die Schutzhaube, die Werkstückauflage, die Sichtscheibe und den Funkenabweiser immer wie für die Einsatzwerkzeuge gefordert.**
- i) Ersetzen Sie beschädigte oder stark zerfurchte Schleifscheiben.**
- j) Wenn ein Ersatz der Anschlussleitung erforderlich ist, dann ist dies vom Hersteller oder seinem Vertreter auszuführen, um Sicherheitsgefährdungen zu vermeiden.**

Weiterführende Sicherheitshinweise

- Schließen Sie das Gerät nur an eine Steckdose mit RCD (Residual Current Device) mit einem Bemessungsfehlerstrom von nicht mehr als 30 mA an.
- Halten Sie Netzkabel und Verlängerungskabel von der Schleifscheibe fern. Ziehen Sie bei Beschädigung oder Durch-

schneiden sofort den Netzstecker aus der Steckdose. Berühren Sie die Leitung nicht, bevor sie vom Netz getrennt ist. Es besteht Gefahr durch elektrischen Schlag.

- Der Austausch des Steckers oder der Anschlussleitung ist immer vom Hersteller des Elektrowerkzeugs oder seinem Kundendienst auszuführen, um Gefährdungen zu vermeiden.
- Schalten Sie das Gerät erst ein, wenn es sicher auf der Arbeitsfläche montiert ist.
- Zu Ihrer eigenen Sicherheit, benutzen Sie nur Zubehör und Zusatzgeräte, die in der Betriebsanleitung angegeben oder vom Werkzeug-Hersteller empfohlen oder angegeben werden.
- Verwenden Sie nur vom Hersteller empfohlene Schleifwerkzeuge. Verwenden Sie keine Sägeblätter. Vergewissern Sie sich, dass die Maße zum Gerät passen.
- Verwenden Sie nur Schleifscheiben, deren aufgedruckte Drehzahl mindestens so hoch ist wie die Drehzahl, die auf dem Typenschild des Gerätes angegeben ist.
- Unterziehen Sie die Schleifscheibe vor dem Gebrauch einer Sichtprüfung. Verwenden Sie keine beschädigten oder verformten Schleifscheiben. Wechseln Sie eine abgenutzte Schleifscheibe aus.
- Betreiben Sie das Gerät niemals ohne Funkenschutz oder Schutzhauben. Stellen Sie den Funkenschutz periodisch nach, um den Verschleiß der Schleifscheibe auszugleichen (Abstand max. 2 mm).
- Wechseln Sie die Schleifscheibe spätestens aus, wenn der Funkenschutz und die Werkstückauflage nicht mehr auf einen Abstand von max. 2 mm nachgestellt werden kann.
- Achten Sie darauf, dass beim Schleifen entstehende Funken keine Gefahr hervorrufen, z. B. Personen treffen oder entflammare Substanzen entzünden.
- Tragen Sie beim Schleifen stets eine Schutzbrille, Sicherheitshandschuhe, einen Atemschutz und einen Gehörschutz.
- Halten Sie nie die Finger zwischen Schleifscheibe und Funkenschutz oder in die Nähe der Schutzhauben. Es besteht Gefahr durch Quetschen.
- Die rotierenden Teile des Gerätes können aus funktionellen Gründen nicht abgedeckt werden. Gehen Sie daher mit Bedacht vor und halten Sie das Werkstück gut fest, um ein Verrutschen zu vermeiden, wodurch Ihre Hände mit dem Schleifband oder der Schleifscheibe in Berührung kommen könnten.
- Das Werkstück wird beim Schleifen heiß. Nicht an der bearbeiteten Stelle anfassen, lassen Sie es abkühlen. Es besteht Verbrennungsgefahr. Verwenden Sie kein Kühlmittel oder ähnliches.
- Arbeiten Sie mit dem Gerät nicht, wenn Sie müde sind oder nach der Einnahme von Alkohol oder Tabletten. Legen Sie immer rechtzeitig eine Arbeitspause ein.
- Schalten Sie das Gerät aus und ziehen Sie den Netzstecker
 - zum Lösen eines blockierten Einsatzwerkzeuges,
 - wenn die Anschlussleitung beschädigt oder verheddert ist,
 - bei ungewöhnlichen Geräuschen.
- Bedienen Sie das Gerät nur in aufrechter, stehender Position und achten Sie auf einen sicheren Stand.

Restrisiken

Auch wenn Sie dieses Elektrowerkzeug vorschriftsmäßig bedienen, bleiben immer Restrisiken bestehen. Folgende Gefahren können im Zusammenhang mit der Bauweise und Ausführung dieses Elektrowerkzeugs auftreten:

- a) Lungenschäden, falls kein geeigneter Atemschutz getragen wird.
- b) Gehörschäden, falls kein geeigneter Gehörschutz getragen wird.
- c) Gesundheitsschäden durch
 - Berührung der Schleifwerkzeuge im nicht abgedeckten Bereich;
 - Herausschleudern von Teilen aus Werkstücken oder beschädigten Schleifscheiben.
- d) Gesundheitsschäden, die aus Hand-Arm-Schwingungen resultieren, falls das Gerät über einen längeren Zeitraum verwendet wird oder nicht ordnungsgemäß geführt und gewartet wird.



Warnung! Dieses Elektrowerkzeug erzeugt während des Betriebs ein elektromagnetisches Feld. Dieses Feld kann unter bestimmten Umständen aktive oder passive medizinische Implantate beeinträchtigen. Um die Gefahr von ernsthaften oder tödlichen Verletzungen zu verringern, empfehlen wir Personen mit medizinischen Implantaten ihren Arzt und den Hersteller des medizinischen Implantats zu konsultieren, bevor die Maschine bedient wird.

Montage



Achtung! Verletzungsgefahr!

- Achten Sie darauf, zum Arbeiten genügend Platz zu haben und andere Personen nicht zu gefährden.
- Befestigen Sie das Gerät immer mittels Schrauben ausreichender Länge und Stärke auf der Arbeitsfläche, um nicht die Kontrolle über das Gerät zu verlieren.
- Vor Inbetriebnahme müssen alle Abdeckungen und Schutzvorrichtungen ordnungsgemäß montiert sein.

- Ziehen Sie den Netzstecker, bevor Sie Einstellungen am Gerät vornehmen.

B Funkenschutz montieren/einstellen

1. Schrauben Sie den Funkenschutz (1) mit Hilfe der Justierschraube (2) und der Mutter (2a) an der Schutzhaube (3) fest. Hierzu benötigen Sie einen Schraubendreher und einen Ringschlüssel (SW8), mit dem Sie gegenhalten.
2. Stellen Sie den Funkenschutz (1) mit der Justierschraube (2) ein: der Abstand zwischen Schleifscheibe (19) und Funkenschutz darf maximal 2 mm betragen (siehe kleines Bild).



Stellen Sie den Funkenschutz periodisch nach, um den Verschleiß der Schleifscheibe auszugleichen (Abstand maximal 2 mm).

C D Werkstückauflagen montieren/einstellen

1. Schrauben Sie die Werkstückauflagen (6/18) an dem Gerät fest. Es sind für das Schleifband 2 Positionen (siehe **D** A + B) möglich.
2. Verwenden Sie hierzu die beiliegenden Schrauben (5a/17a), Unterlegscheiben (5b/17b), Zahnscheiben (5c/17c) und Sternmuttern (5/17).
3. Stellen Sie die Werkstückauflage der Schleifscheibe (19) mit der Sternmutter (17) ein: der Abstand zwischen Schleifscheibe (19) und Werkstückauflage darf maximal 2 mm betragen (siehe kleines Bild).



Stellen Sie die Werkstückauflage periodisch nach, um den Verschleiß

der Schleifscheibe auszugleichen (Abstand maximal 2 mm).

E **Gerät auf Arbeitstisch verschrauben**

Schrauben Sie das Gerät mit 4 Schrauben und Muttern auf der Arbeitsfläche fest. Führen Sie dazu die Schrauben durch die 4 Bohrungen (13) am Gerätesockel.

 Die Schrauben und Muttern zur Montage sind nicht im Lieferumfang enthalten.

Bedienung

Achtung! **Verletzungsgefahr!**

- Ziehen Sie vor allen Arbeiten an dem Gerät den Netzstecker.
- Verwenden Sie nur vom Hersteller empfohlene Schleifscheiben und Zubehörteile. Der Gebrauch anderer Einsatzwerkzeuge und anderen Zubehörs kann eine Verletzungsgefahr für Sie bedeuten.
- Verwenden Sie nur Schleifwerkzeuge, die Angaben tragen über Hersteller, Art der Bindung, Abmessung und zulässige Umdrehungszahl.
- Verwenden Sie nur Schleifscheiben, deren aufgedruckte Drehzahl mindestens so hoch ist wie die Drehzahl, die auf dem Typenschild des Gerätes angegeben ist.
- Verwenden Sie keine abgebrochenen, gesprungenen oder anderweitig beschädigten Schleifscheiben.
- Betreiben Sie das Gerät niemals ohne Schutzeinrichtungen.
- Verwenden Sie trotz Funkenschutz immer eine Schutzbrille.

- Kontrollieren Sie die Schleifscheibe vor ihrer Verwendung:
Prüfen Sie den Abstand zwischen Funkenschutz und Schleifscheibe sowie Werkstückauflage und Schleifscheibe (Abstand maximal 2 mm).
- Sobald Funkenschutz und Werkstückauflage nicht mehr auf max. 2 mm an die Schleifscheibe herangestellt werden können, muss die Schleifscheibe ausgetauscht werden.
- Schalten Sie das Gerät erst ein, wenn es sicher auf der Arbeitsfläche montiert ist.



Halten Sie Ihre Hände von der Schleifscheibe und dem Schleifband fern, wenn das Gerät in Betrieb ist. Es besteht Verletzungsgefahr.



Ein- und Ausschalten



Achten Sie darauf, dass die Spannung des Netzanschlusses mit dem Typenschild am Gerät übereinstimmt.



Schließen Sie das Gerät an die Netzspannung an.

1. Zum Einschalten drücken Sie den Einschalter „I“, das Gerät läuft an (siehe 14a).
2. Zum Ausschalten drücken Sie den Ausschalter „0“, das Gerät schaltet ab (siehe 14b).

Warten Sie nach dem Einschalten ab, bis das Gerät seine max. Drehzahl erreicht hat. Beginnen Sie erst dann mit dem Schleifen.



Die Schleifscheibe läuft nach, nachdem das Gerät abgeschaltet wurde. Es besteht Verletzungsgefahr.

Probelauf:

Führen Sie vor dem ersten Arbeiten und nach jedem Schleifscheibenwechsel einen Probelauf von mindestens 1 Minute ohne Belastung durch. Schalten Sie das Gerät sofort aus, wenn die Schleifscheibe unrund läuft, beträchtliche Schwingungen auftreten oder abnorme Geräusche zu hören sind.

A Schleifen mit der Schleifscheibe



Klappen Sie den Funken-schutz (1) beim Schleifen nach unten, um Verletzungen durch Funkenbildung zu vermeiden.



Der Pfeil auf der Schutzhaube (3) zeigt die Drehrichtung der Schleifscheibe an.

- Legen Sie das Werkstück auf die Werkstückauflage (18) und führen Sie es langsam im gewünschten Winkel an die Schleifscheibe (19) heran.
- Bewegen Sie das Werkstück leicht hin und her, um ein optimales Schleifergebnis zu erhalten. Die Schleifscheibe wird so gleichmäßig abgenutzt. Lassen Sie das Werkstück zwischendurch abkühlen.

A Bandschleifen



Der Pfeil auf der Schutzhaube (9) zeigt die Drehrichtung des Schleifbands an.

- Halten Sie das Werkstück beim Schleifen gut fest, üben Sie keinen großen Druck aus.
- Bewegen Sie das Werkstück leicht hin und her, um ein einseitiges Abnutzen des Schleifbands zu verhindern.
- Schleifen Sie Holzstücke immer in Richtung der Holzmaserung, um ein Absplittern zu verhindern.

F Schleifband wechseln

1. Lockern Sie die 2 Befestigungsschrauben (11) und hängen Sie die Schleifband-Abdeckung (12) aus.
2. Drücken Sie den Spannhebel (7) nach unten und ziehen Sie das Schleifband (10) ab.
3. Legen Sie das neue Schleifband (10) mittig auf die obere (20a) und untere (20b) Laufrolle auf.
4. Drücken Sie den Spannhebel (7) hoch und montieren Sie die Schleifband-Abdeckung (12).

Bandlauf einstellen:

5. Stellen Sie die Bandlaufgenauigkeit durch Drehen der Justierschraube (8) ein.
6. Prüfen Sie den Bandlauf, indem Sie das Schleifband mit der Hand drehen.
7. Schrauben Sie die Schleifband-Abdeckung (12) wieder mit Hilfe der Befestigungsschrauben (11) fest.



Achten Sie bei der Montage des Schleifbands auf die Laufrichtung.



G Schleifscheibe wechseln



Hinweise zum Wechseln:

- Betreiben Sie das Gerät niemals ohne Schutzeinrichtungen.

- Vergewissern Sie sich, dass die auf der Schleifscheibe (A 19) angegebene Drehzahl gleich oder größer als die Bemessungsleerlaufdrehzahl des Gerätes ist.
 - Vergewissern Sie sich, dass die Maße der Schleifscheibe zum Gerät passen.
 - Benutzen Sie nur einwandfreie Schleifscheiben (Klangprobe: Sie haben beim Anschlagen mit einem Plastikhammer einen klaren Klang.).
 - Bohren Sie eine zu kleine Aufnahmebohrung der Schleifscheibe nicht nachträglich auf.
 - Verwenden Sie keine getrennten Reduzierbuchsen oder Adapter, um Schleifscheiben mit großem Loch passend zu machen.
 - Verwenden Sie keine Sägeblätter.
 - Zum Aufspannen der Schleifwerkzeuge dürfen nur die mitgelieferten Spannflansche verwendet werden. Die Zwischenlagen zwischen Spannflansch und Schleifwerkzeuge müssen aus elastischen Stoffen z. B. Gummi, weicher Pappe usw., bestehen.
 - Montieren Sie das Gerät nach dem Schleifscheibenwechsel wieder vollständig.
3. Lösen Sie die Befestigungsschrauben (F 11) und nehmen Sie die Schleifband-Abdeckung (F 12) ab (siehe "Schleifband wechseln").
 4. Schrauben Sie die Schleifscheiben-Mutter (19a) **im Uhrzeigersinn** ab, indem Sie die Mutter der gegenüberliegenden Laufrolle des Schleifbandes gegenhalten (siehe kleines Bild). Halten Sie am besten mit einer 19 mm Nuss oder einer Zange dagegen.
 5. Nehmen Sie den Spannflansch (19b) und die Schleifscheibe (19) ab.
 6. Setzen Sie die neue Schleifscheibe (19) und den Spannflansch auf und schrauben Sie von Hand die Schleifscheiben-Mutter (19a) **gegen den Uhrzeigersinn** auf.
 7. Schrauben Sie die Schleifscheiben-Abdeckung (16) an.
 8. Schrauben Sie die Schleifband-Abdeckung (F 12) mit den Befestigungsschrauben (F 11) an.
 9. Stellen Sie den Funkenschutz (A 1) und die Werkstückauflage (A 18) ein: der Abstand zur Schleifscheibe (19) darf maximal 2 mm betragen (siehe „Montage“).



Schalten Sie das Gerät aus und ziehen Sie den Netzstecker. Lassen Sie das Gerät abkühlen.



Tragen Sie beim Schleifscheibenwechsel Schutzhandschuhe, um Schnittverletzungen zu vermeiden.



Die Schleifscheiben-Mutter darf nicht zu fest angezogen werden, um ein Brechen von Schleifscheibe und Mutter zu vermeiden.

1. Nehmen Sie den Funkenschutz (A 1) ab (siehe "Funkenschutz montieren/einstellen").
2. Lösen Sie die 3 Befestigungsschrauben (15) und nehmen Sie die Schleifscheiben-Abdeckung (16) ab.
10. **Probelauf:** Führen Sie vor dem ersten Arbeiten und nach jedem Schleifscheibenwechsel einen Probelauf von mindestens 1 Minute ohne Belastung durch. Schalten Sie das Gerät sofort aus, wenn die Schleifscheibe unruhig läuft, beträchtliche Schwingungen auftreten oder abnorme Geräusche zu hören sind.

Transport



Schalten Sie das Gerät aus und ziehen Sie den Netzstecker. Lassen Sie das Gerät abkühlen.



Die Schleifscheibe läuft nach, nachdem das Gerät abgeschaltet wurde. Es besteht Verletzungsgefahr.

- Tragen Sie das Gerät mit zwei Händen. Greifen Sie es hierzu am Gerätefuß und am Motorgehäuse.

Reinigung und Wartung



Ziehen Sie vor jeglicher Einstellung, Instandhaltung oder Instandsetzung den Netzstecker.



Lassen Sie Arbeiten, die nicht in dieser Betriebsanleitung beschrieben sind, von einer Fachwerkstatt durchführen. Verwenden Sie nur Originalteile. Lassen Sie das Gerät vor allen Wartungs- und Reinigungsarbeiten abkühlen. Es besteht Verbrennungsgefahr!

Kontrollieren Sie das Gerät vor jedem Gebrauch auf offensichtliche Mängel wie lose, abgenutzte oder beschädigte Teile, korrekten Sitz von Schrauben oder anderer Teile. Prüfen Sie insbesondere die Schleifscheibe (A 19). Tauschen Sie beschädigte Teile aus.

Reinigung



Verwenden Sie keine Reinigungs- bzw. Lösungsmittel. Chemische Substanzen können die Kunststoffteile des Gerätes angreifen. Reinigen Sie das Gerät niemals unter fließendem Wasser.

- Reinigen Sie das Gerät nach jedem Gebrauch gründlich.
- Reinigen Sie die Lüftungsöffnungen und die Oberfläche des Gerätes mit einer weichen Bürste, einem Pinsel oder einem Tuch.

Wartung

Das Gerät ist wartungsfrei.

Lagerung

- Bewahren Sie das Gerät an einem trockenen und staubgeschützten Ort auf, und außerhalb der Reichweite von Kindern.
- Schleifscheiben müssen trocken und hochkant aufbewahrt werden und dürfen nicht gestapelt werden.

Entsorgung/ Umweltschutz

Führen Sie Gerät, Zubehör und Verpackung einer umweltgerechten Wiederverwertung zu.



Elektrogeräte gehören nicht in den Hausmüll.

Richtlinie 2012/19/EU über Elektro- und Elektronik-Altgeräte: Verbrauchte Elektrogeräte müssen getrennt gesammelt und einer umweltgerechten Wiederverwertung zugeführt werden.

Je nach Umsetzung in nationales Recht können Sie folgende Möglichkeiten haben:

- **an einer Verkaufsstelle zurückgeben:** Vertreiber von Lebensmitteln mit einer Gesamtverkaufsfläche von mindestens 800 Quadratmetern, die mehrmals im Kalenderjahr oder dauerhaft Elektro- und Elektronikgeräte anbieten und auf dem Markt bereitstellen, sind verpflichtet unentgeltlich alte Elektro- und Elektronikgeräte zurückzunehmen. Diese müssen bei der Abgabe eines neuen Elektro- oder Elektronikgerätes an einen Endnutzer ein Altgerät des Endnutzers der gleichen Geräteart, das im Wesentlichen die gleichen Funktionen wie das neue Gerät erfüllt, am Ort der Abgabe oder in unmittelbarer Nähe hierzu unentgeltlich zurückzunehmen sowie ohne Kauf eines Elektro- oder Elektronikgerätes auf Verlangen des Endnutzers bis zu drei Altgeräte pro Geräteart, die

in keiner äußeren Abmessung größer als 25 Zentimeter sind, im Einzelhandelsgeschäft oder in unmittelbarer Nähe hierzu unentgeltlich zurückzunehmen.

- **an einer offiziellen Sammelstelle abgeben:** Geben Sie das Gerät an einer Verwertungsstelle ab. Die verwendeten Kunststoff- und Metallteile können sortenrein getrennt werden und so einer Wiederverwertung zugeführt werden. Fragen Sie hierzu unser Service-Center.
- **an den Hersteller/Inverkehrbringer zurücksenden:** Die Entsorgung Ihrer defekten, eingesendeten Geräte führen wir kostenlos durch. Fragen Sie hierzu unser Service-Center.

Nicht betroffen sind den Altgeräten beigefügte Zubehörteile und Hilfsmittel ohne Elektrobestandteile.

Ersatzteile/Zubehör

Ersatzteile und Zubehör erhalten Sie unter www.grizzlytools.shop

Sollten Sie Probleme mit dem Bestellvorgang haben, verwenden Sie bitte das Kontaktformular. Bei weiteren Fragen wenden Sie sich an das „Service-Center“ (siehe Seite 20).

Position Betriebsanleitung	Position Explosionszeichnung	Bezeichnung	Bestell-Nr.
A 1,2	62-67	Funkenschutz mit Justierschraube	91103042
A 10	34	Schleifband K*60	91103048
		Schleifband K*80	91103044
		Schleifband K*80, 5er Pack	91103046
		Schleifband K*120	91103049
		Schleifband Set (K* 60/80/120)	91103050
G 19	57	Schleifscheibe	91103553
G 19a,19b	58+59	Schleifscheiben-Mutter, Spannflansch	91103040

* Körnung

A Fehlersuche



Ziehen Sie vor allen Arbeiten an dem Gerät den Netzstecker.
Gefahr durch elektrischen Schlag!

Problem	Mögliche Ursache	Fehlerbehebung
Gerät startet nicht	Netzspannung fehlt Haussicherung spricht an	Steckdose, Netzkabel, Leitung, Netzstecker prüfen, ggf. Repara- tur durch Elektrofachmann, Haussicherung prüfen.
	Ein-/Ausschalter (14) defekt Motor defekt	Reparatur durch Kundendienst
Schleifwerkzeuge bewegen sich nicht, obwohl Mo- tor läuft	Schleifscheiben-Mutter (G 19a) locker	Schleifscheiben-Mutter anziehen (siehe „Schleifscheibe wechseln“)
	Schleifband (10) locker	Schleifbandspannung erhöhen (siehe „Schleifband wechseln“)
Antrieb ist blockiert	Schleifband (10) blockiert Antrieb	Schleifband neu montieren (siehe „Schleifband wechseln“)
	Werkstück, Werkstückreste oder Reste der Schleifwerkzeu- ge blockieren Antrieb	Blockaden entfernen
Motor wird lang- samer und bleibt stehen	Gerät wird durch Werkstück überlastet	Druck auf Schleifwerkzeug ver- ringern
		Werkstück ungeeignet
Schleifscheibe läuft unrund, abnorme Geräusche sind zu hören	Schleifscheiben-Mutter (G 19a) locker	Schleifscheiben-Mutter anziehen (siehe „Schleifscheibe wechseln“)
	Schleifscheibe (19) defekt	Schleifscheibe wechseln
	Funkenschutz (1) oder Werk- stückauflage (6/18) falsch eingestellt	Funkenschutz oder Werkstückauf- lage einstellen (siehe „Montage“)
Schlechte Schleif- leistung	Schleifband (10) abgenutzt	Schleifband wechseln

Garantie

Sehr geehrte Kundin, sehr geehrter Kunde, Sie erhalten auf dieses Gerät 3 Jahre Garantie ab Kaufdatum.

Im Falle von Mängeln dieses Gerätes stehen Ihnen gegen den Verkäufer des Gerätes gesetzliche Rechte zu. Diese gesetzlichen Rechte werden durch unsere im Folgenden dargestellte Garantie nicht eingeschränkt.

Garantiebedingungen

Die Garantiefrist beginnt mit dem Kaufdatum. Bitte bewahren Sie den Original-Kassenbon gut auf. Diese Unterlage wird als Nachweis für den Kauf benötigt.

Tritt innerhalb von drei Jahren ab dem Kaufdatum dieses Gerätes ein Material- oder Fabrikationsfehler auf, wird das Gerät von uns – nach unserer Wahl – für Sie kostenlos repariert oder ersetzt. Diese Garantieleistung setzt voraus, dass innerhalb der Drei-Jahres-Frist das defekte Gerät und der Kaufbeleg (Kassenbon) vorgelegt und schriftlich kurz beschrieben wird, worin der Mangel besteht und wann er aufgetreten ist.

Wenn der Defekt von unserer Garantie gedeckt ist, erhalten Sie das reparierte oder ein neues Gerät zurück. Mit Reparatur oder Austausch des Gerätes beginnt kein neuer Garantiezeitraum.

Garantiezeit und gesetzliche Mängelansprüche

Die Garantiezeit wird durch die Gewährleistung nicht verlängert. Dies gilt auch für ersetzte und reparierte Teile. Eventuell schon beim Kauf vorhandene Schäden und Mängel müssen sofort nach dem Auspacken gemeldet werden. Nach Ablauf der Garantiezeit anfallende Reparaturen sind kostenpflichtig.

Garantieumfang

Das Gerät wurde nach strengen Qualitätsrichtlinien sorgfältig produziert und vor Anlieferung gewissenhaft geprüft.

Die Garantieleistung gilt für Material- oder Fabrikationsfehler. Diese Garantie erstreckt sich nicht auf Geräteteile, die normaler Abnutzung ausgesetzt sind und daher als Verschleißteile angesehen werden können (z. B. Schleifscheibe, Schleifband, Spannf lansche) oder für Beschädigungen an zerbrechlichen Teilen (z. B. Schalter).

Diese Garantie verfällt, wenn das Gerät beschädigt, nicht sachgemäß benutzt oder nicht gewartet wurde. Für eine sachgemäße Benutzung des Gerätes sind alle in der Betriebsanleitung aufgeführten Anweisungen genau einzuhalten. Verwendungszwecke und Handlungen, von denen in der Betriebsanleitung abgesehen oder vor denen gewarnt wird, sind unbedingt zu vermeiden.

Das Gerät ist lediglich für den privaten und nicht für den gewerblichen Gebrauch bestimmt. Bei missbräuchlicher und unsachgemäßer Behandlung, Gewaltanwendung und bei Eingriffen, die nicht von unserer autorisierten Service-Niederlassung vorgenommen wurden, erlischt die Garantie.

Abwicklung im Garantiefall

Um eine schnelle Bearbeitung Ihres Anliegens zu gewährleisten, folgen Sie bitte den folgenden Hinweisen:

- Bitte halten Sie für alle Anfragen den Kassenbon und die Identifikationsnummer (IAN 390421_2201) als Nachweis für den Kauf bereit.
- Die Artikelnummer entnehmen Sie bitte dem Typenschild.
- Sollten Funktionsfehler oder sonstige Mängel auftreten kontaktieren Sie zunächst die nachfolgend benannte

Serviceabteilung **telefonisch** oder per **E-Mail**. Sie erhalten dann weitere Informationen über die Abwicklung Ihrer Reklamation.

- Ein als defekt erfasstes Gerät können Sie, nach Rücksprache mit unserem Kundenservice, unter Beifügung des Kaufbelegs (Kassenbons) und der Angabe, worin der Mangel besteht und wann er aufgetreten ist, für Sie portofrei an die Ihnen mitgeteilte Service-Anschrift übersenden. Um Annahmeprobleme und Zusatzkosten zu vermeiden, benutzen Sie unbedingt nur die Adresse, die Ihnen mitgeteilt wird. Stellen Sie sicher, dass der Versand nicht unfrei, per Sperrgut, Express oder sonstiger Sonderfracht erfolgt. Senden Sie das Gerät bitte inkl. aller beim Kauf mitgelieferten Zubehörteile ein und sorgen Sie für eine ausreichend sichere Transportverpackung.

Reparatur-Service

Sie können Reparaturen, **die nicht der Garantie unterliegen**, gegen Berechnung von unserer Service-Niederlassung durchführen lassen. Sie erstellt Ihnen gerne einen Kostenvoranschlag.

Wir können nur Geräte bearbeiten, die ausreichend verpackt und frankiert eingeschickt wurden.

Achtung: Bitte senden Sie Ihr Gerät gereinigt und mit Hinweis auf den Defekt an unsere Service-Niederlassung.

Nicht angenommen werden unfrei - per Sperrgut, Express oder mit sonstiger Sonderfracht - eingeschickte Geräte.

Die Entsorgung Ihrer defekten eingesendeten Geräte führen wir kostenlos durch.

Service-Center

DE **Service Deutschland**
Tel.: 0800 54 35 111
E-Mail: grizzly@lidl.de
IAN 390421_2201

AT **Service Österreich**
Tel.: 0820 201 222
(0,15 EUR/Min.)
E-Mail: grizzly@lidl.at
IAN 390421_2201

CH **Service Schweiz**
Tel.: 0800 56 44 33
E-Mail: grizzly@lidl.ch
IAN 390421_2201

Importeur

Bitte beachten Sie, dass die folgende Anschrift keine Serviceanschrift ist. Kontaktieren Sie zunächst das oben genannte Service-Center.

Grizzly Tools GmbH & Co. KG

Stockstädter Straße 20
D-63762 Großostheim
DEUTSCHLAND
www.grizzlytools.de

Content

Introduction	21
Intended use	21
General description	22
Scope of delivery	22
Function description	22
Summary	22
Technical specifications	22
Safety Instructions	23
Symbols and icons	23
General Safety Instructions for Power Tools	24
Safety information for bench grinders	26
Further Safety Instructions	27
Residual risks	28
Assembly	28
Spark protection assemble/set	28
Workpiece supports assemble/set	29
Screw device on to workbench	29
Operation	29
Switching on and off	29
Grinding with the grinding disc	30
Tape loops	30
Change grinding belt	30
Change grinding disc	30
Transport	31
Cleaning and maintenance	32
Cleaning	32
Maintenance	32
Storage	32
Waste disposal and environmental protection	32
Replacement parts/accessories	33
Trouble Shooting	34
Guarantee	35
Repair Service	36
Service-Center	36
Importer	36
Translation of the original EC declaration of conformity	213
Exploded Drawing	225

Introduction

Congratulations on the purchase of your new device. With it, you have chosen a high quality product. During production, this equipment has been checked for quality and subjected to a final inspection. The functionality of your equipment is therefore guaranteed.



The operating instructions constitute part of this product. They contain important information on safety, use and disposal.

Before using the product, familiarise yourself with all of the operating and safety instructions. Use the product only as described and for the applications specified.

Keep this manual safely and in the event that the product is passed on, hand over all documents to the third party.

Intended use

The bench grinder with belt sander is a stationary grinding device for the coarse and fine grinding of metal, wood and plastic. It is suitable for deburring, rust removal and grinding.

The device is not intended for all other types of applications (e.g. grinding with unsuitable grinding tools, grinding with a coolant solution, grinding hazardous materials such as asbestos).

The equipment is intended for use in the field of DIY. It is not designed for commercial use.

The equipment is designed for use by adults. Young people under the age of 16 are permitted to use the equipment only under supervision.

The manufacturer shall not be liable for damages caused by use other than for the intended purpose or by incorrect operation.

General description



The illustrations can be found on the front and rear fold-out pages.

A Scope of delivery

Unpack the equipment and check that it is complete. Dispose of the packaging material correctly.

- Appliance
- Transparent spark protection (1)
- Adjusting screw for spark protection (2) (1 cross-drive screw incl. spring washer and washer as well as nut)
- 2 workpiece supports (6/18) with mounting material (2 star grip nuts (5/17), 2 screws, 2 washers, 2 toothed lock washers)
- 2 x Grinding belt (1 x P* 80, 1 x P* 120)
- Instruction Manual

* Grit size (of the grinding belt)

Function description

The bench grinder with belt sander is a combined device equipped with a grinding disc and an adjustable grinding belt. The device is provided with a spark protection and protective hoods for the protection of the user.

For the function of the operating parts, please refer to the descriptions below.

Summary

- A 1 Spark protection (two-piece)
- 2 Adjusting screw for spark protection
- 3 Protective hood grinding disc
- 4 Engine housing
- 5 Star grip nut to install the workpiece support grinding belt
- 6 Workpiece support grinding belt
- 7 Clamping lever grinding belt
- 8 Adjusting screw for belt run
- 9 Protective hood grinding belt
- 10 Grinding belt
- 11 Fixing screws for grinding disc cover
- 12 Grinding disc cover
- 13 Bore holes for table mounting
- 14 On/off switch
 - 14a On switch
 - 14b Off switch
- 15 Fixing screws for grinding disc cover
- 16 Grinding disc cover
- 17 Star grip nut to mount/adjust the workpiece support grinding disc
- 18 Workpiece support grinding disc
- 19 Grinding disc

- F 20 Upper (a) and lower (b) roller

Technical specifications

Bench Grinder

with belt sander PSBS 240 C2

Nominal input voltage U... 230 V~, 50 Hz

Idle power consumption P₀... 190 W (S1)**

Power consumption P... 240 W (S2 30 min)*

Safety class..... I

Mechanical rating..... IPX0

Measurement idling speed n₀... 2980 min⁻¹

Grinding disc

Outer diameter Ø 150 mm

Bore hole Ø 12.7 mm

Thickness 20 mm
 Granulation..... 36
 Velocity v_0max. 23 m/s
 Grinding belt
 Dimension 50 x 686 mm
 Granulation.....80/120
 Velocity v_0 15 m/s
 Weight (incl. accessories) .. approx. 7.1 kg
 Sound pressure level
 (L_{pA})..... 84.5 dB(A); K_{pA} =3 dB
 Sound power level (L_{WA})
 measured..... 97.5 dB(A); K_{WA} =3 dB
 Vibration total value (a_h) ≤ 2.5 m/s²

* A break is introduced after 30 minutes of uninterrupted operating duration until the device temperature differs 2 K (2 ° C) less than room temperature.

** Operating mode S1: Continuous operation with constant load

Noise and vibration values have been determined according to the standards and regulations mentioned in the declaration of conformity.

The specified noise emission value has been measured according to a standardised testing method and may be used for comparison with another power tool.

The specified noise emission value may also be used for an introductory assessment of the load.



Warning:

The vibration emission value whilst actually using the power tool may vary from the given values depending on the type and way in which the power tool is used as well as the type of workpiece being processed in particular.

Try to keep the exposure to vibrations as low as possible. Examples of measures to reduce vibration

exposure are the wearing of gloves when using the tool and limiting the working hours. For this purpose all parts of the operating cycle have to be considered (for example, times when the electric tool is switched off and times when it is switched on but running without any load).

Safety Instructions



WARNING! When using power tools, observe the following basic safety measures for the prevention of electric shocks and the risk of injury and fire. Please read all these instructions before using the electric tools and please keep the safety instructions.

Symbols and icons

Symbols on the device:



Warning!



Risk of injury from the rotating tool! Keep hands away.



Risk of electric shock! Disconnect from the mains before carrying out maintenance and repair work.



Read the instruction manual.



Wear ear protection.



Wear eye protection.



Wear breathing protection.



Wear cut-resistant gloves.



Never use faulty grinding disks.

GB MT



Do not dispose of electrical equipment in household waste.



Dimensions grinding disk



Dimensions grinding belt

Symbols in the manual:



Warning symbols with information on damage and injury prevention.



Instruction symbols with information on preventing damage.



Connect the device to the power supply.



Switch off the device and unplug the mains plug.



Help symbols with information on improving tool handling.

General Safety Instructions for Power Tools



WARNING! Read all safety notices, instructions, illustrations and technical data that have been provided with this power tool. Failure to comply with these and the following instructions may result in electric shock, fire and/or serious injuries.

Save all safety instructions and guidelines for the future.

The term “power tool” used in the safety instructions refers to mains-operated power tools (with a mains cable) and to battery-operated power tools (without a mains cable).

1) Occupational Safety

- a) **Keep your work area tidy and well lit.** Working in areas that are untidy or without lighting can result in accidents.
- b) **Do not work with the power tool in a potentially explosive atmosphere where flammable liquids, gases or dust are present.** Power tools generate sparks that can ignite dust or vapours.
- c) **Keep children and other persons away from the area while the power tool is in use.** Distractions can cause you to lose control of the power tool .

2) Electrical safety

- a) **The plug of the power tool must fit into the socket. The plug must not be modified in any way. Do not use adapter plugs with power tools that have a protective earth.** Unmodified plugs and matching sockets reduce the risk of electric shock.
- b) **Avoid body contact with earthed surfaces such as pipes, radiators, cookers and refrigerators.** There is an increased risk of electric shock if your body is earthed.
- c) **Do not expose the power tool to rain or wet conditions.** The penetration of water into a power tool increases the risk of electric shock.
- d) **Never use the power cable to carry or hang the power tool or to pull the plug out of the socket. Keep the power cable away from heat, oil, sharp edges and moving parts.** Damaged or untidy power cables increase the risk of electric shock.

- e) **If you are working outdoors with the power tool, only use extension cables that are suitable for outdoors.** Using an extension cable that is suitable for outdoors reduces the risk of electric shock.
- f) **If operation of the power tool in a damp environment is unavoidable, please use a fault-current circuit breaker.** The use of a fault-current circuit breaker reduces the risk of an electric shock.
- d) **Remove adjustment tools or spanners away from the area before switching on the power tool.** A tool or key located in a rotating piece of equipment can lead to injuries.
- e) **Avoid an abnormal body posture. Ensure that your footing is secure and keep your balance at all times.** This will help you to have better control of the power tool in unexpected situations.

3) SAFETY OF PERSONS

- a) **Pay attention! Be aware of what you are doing and take the utmost care when working with a power tool. Do not use power tools if you are tired or you are under the influence of drugs, alcohol or medication.** A moment of inattention whilst using the power tool can result in serious injuries.
- b) **Wear personal protective equipment and safety goggles at all times.** Wearing personal protective equipment such as a dust mask, non-slip safety shoes, hard hat or ear protection, according to the type and use of the power tool, reduces the risk of injury.
- c) **Avoid starting the power tool unintentionally. Ensure that the power tool is switched off before you connect it to the power supply, pick it up or carry it and/or before you connect the rechargeable battery.** Having your finger on the switch of the power tool while carrying it, or having the power tool switched on when connecting it to the power supply can cause accidents.
- f) **Wear suitable clothing. Do not wear loose clothing or jewellery. Keep hair, clothes and gloves away from moving parts.** Loose clothing, jewellery or long hair may get caught in moving parts.
- g) **If dust extraction and collection devices can be installed, make sure that these are connected and used correctly.** Using a dust collector can reduce hazards caused by dust.
- h) **Do not allow yourself to be lulled into a false feeling of security and do not disregard the safety rules for power tools, even if you are familiar with the power tool after using it many times.** Careless action can lead to serious injuries within a fraction of a second.

4) USE AND TREATMENT OF THE POWER TOOL

- a) **Do not overload the power tool. Use the correct power tool for the job in hand.** With the right power tool, you can work better and more safely within the specified power range.
- b) **Do not use the power tool with a damaged cable.** A power tool

that no longer switches on or off is dangerous and must be repaired.

- c) **Remove the plug from the wall socket and/or remove the rechargeable battery before you change the device's settings, change accessories or put away the power tool.** These safety measures prevent accidentally starting the power tool.
- d) **Store unused power tools out of reach of children. Do not allow persons to use the power tool who are not familiar with it or who have not read the operating instructions.** Power tools can be dangerous if operated by inexperienced persons.
- e) **Look after the power tool and accessories carefully. Check that the moving parts are working properly and are not becoming jammed and that parts are not broken or damaged in such a way that the functioning of the device is impaired. Have damaged parts repaired before using the power tool.** Many accidents are caused by poorly maintained power tools.
- f) **Keep cutting tools sharp and clean.** Carefully maintained cutting tools with sharp cutting edges are less likely to get jammed and are easier to work with.
- g) **Use the power tool, accessories etc. in accordance with these operating instructions. Take into account the working conditions and the work to be carried out.** Using the power tool for anything other than its intended use can lead to dangerous situations.

- h) **Keep handles and grip surfaces dry, clean and free from oil and grease.** Slippery handles and grip surfaces do not permit safe operation and control over the power tool in unexpected situations.

5) SERVICE

- a) **Only have qualified personnel repair your power tool and only use original spare parts.** This ensures the safety of the device is maintained.

Safety information for bench grinders

- a) **Never use damaged attachment tools. Check attachment tools such as grinding discs for chipping or cracks before each use. If you have checked the attachment tool and attached it, keep yourself and any nearby persons out of the plane of the rotating attachment tool and allow the device to run for 1 min. at the highest rotational speed.** Damaged tools usually break during this test period.
- b) **The permissible rotation speed of the attachment tools must be at least as high as the highest rotation speed indicated on the power tool.** Accessories that run faster than the permissible speed can break and fly apart.
- c) **Never grind using the side surfaces of the grinding discs.** Grinding using the side surfaces can cause the grinding disc to burst and fly apart.
- d) **Always use the spark protection when working. Brace the workpiece on the workpiece support.** In this way, you reduce

the risk of injury from flying sparks and maintain better control over the workpiece to be machined.

- e) **Only use grinding discs where the outside diameter, borehole, thickness and maximum rotational speed correspond to the specifications of the machine.**
In this way, you avoid injuries.
- f) **Replace the worn grinding disc if these distances can no longer be maintained.**
- g) **Replace any damaged or heavily worn grinding discs.**
- h) **Always use the power tool with insert tools on both spindles** to limit the risk of contact with the rotating spindle.
- i) **Replace any damaged or heavily worn grinding discs.**
- j) If replacement of the connecting cable becomes necessary, this is to be carried out by the manufacturer or its agent in order to avoid safety risks.

Further Safety Instructions

- Connect the device only to a power point with a RCD (Residual Current Device) with a measured residual current of not more than 30 mA.
- Keep power cords and extension cords away from the grinding disc. In the event that it is damaged or severed, immediately disconnect the plug from the socket.
Do not touch the cable before it has been disconnected from the mains.
Risk of electric shock.
- The replacement of the plug and cable must always be carried out by the manufacturer of the electric tool or his/her customer service in order to avoid any hazards.

- Only switch the device on once it is safely fixed to the worktop.
- For your own safety only use accessories and attachments which were stated in the operating instructions or recommended or specified by the tool manufacturer.
- Only use grinding tools recommended by the manufacturer. Do not use any saw blades. Ensure that the dimensions match those of the device.
- Only use grinding discs where the printed rotational speed is at least as high as what has been specified on the name plate of the device.
- Carry out a visual inspection of the grinding disc before use. Do not use any damaged or deformed grinding discs. Replace any damaged or worn grinding discs.
- Never operate the device without spark protection or protective hoods. Periodically readjust the spark protection in order to offset the wear and tear of the grinding disc (distance max. 2 mm).
- Replace the grinding disc if the spark protection and the workpiece support can no longer be readjusted to a distance of max. 2 mm at the latest.
- Make sure that the sparks produced by grinding do not present a danger, e.g. reach people or ignite flammable substances.
- Always wear safety goggles, safety gloves, respiratory protection and ear protection when grinding.
- Never keep the fingers between the grinding disc and spark protection or in close proximity to the protective hoods. There is a risk of crushing.
- The rotating parts of the device cannot be covered due to functional reasons. Therefore, proceed cautiously and hold the workpiece firmly in order to avoid slipping which could cause your

hands to come into contact with the grinding belt or grinding disc.

- The workpiece gets hot during grinding. Do not touch the machined area, allow it to cool down. There is a risk of burning. Do not use coolants or the like.
- If you are tired or have consumed alcohol or tablets, do not work with the device. Always have a break on time.
- Switch the device off and remove the mains plug
 - to loosen a blocked insertion tool,
 - if the connection line is damaged or entangled,
 - in case of unusual sounds.
- Only operate the device in an upright, standing position and ensure you have secure footing.

Residual risks

Even if properly operating and handling this electric tool, some residual risks will remain. Due to its construction and build, this electric tool may present the following hazards:

- a) Lung damage, if suitable respiratory protection is not worn.
- b) Hearing damage, if suitable ear protection is not worn.
- c) Damages to health due to
 - touching the area of the grinding tool which was not covered;
 - the ejection of pieces from workpiece or damaged grinding discs.
- d) Damage to your health caused by swinging your hands and arms when operating the appliance for longer periods of time or if the unit is not held or maintained properly.



Warning! During operation, this electric tool generates an electromagnetic field which, under certain

circumstances, may impair the functionality of active or passive medical implants. To reduce the risk of serious or lethal injuries, we recommend that persons with medical implants consult their doctor and the manufacturer of their medical implant before operating the machine.

Assembly



Caution! Risk of injury!

- Ensure that you have sufficient space in which to work, and that you do not endanger other people.
- Always fasten the device on to the work surface with screws featuring the sufficient length and thickness in order to maintain control of the device.
- All covers and protective devices must be assembled properly before commissioning.
- Disconnect the mains plug before changing the setting on the device.



Spark protection assemble/set

1. Screw the spark protection (1) using the adjusting screw (2) and the nut (2a) on to the protective hood (3). To do so, you will need a screwdriver and a ring spanner (AF 8 mm), used to hold it in place.
2. Set the spark protection (1) with the adjusting screw (2) so that the distance between the grinding disc (19) and the spark protection is max. 2 mm (see small image).



Periodically readjust the spark protection in order to offset the wear and tear of the grinding disc (distance max. 2 mm).

C D Workpiece supports assemble/set

1. Screw the workpiece supports (6/18) on to the device.
2 positions (see **D** A + B) are possible for the tape loop.
2. To do so, use the screws (5a/17a), washers (5b/17b), toothed lock washer (5c/17c) and star grip nuts (5/17) provided.
3. Set the workpiece support of the grinding belt (19) with the star grip nut (17) so that the distance between the grinding disc (19) and the workpiece support is max. 2 mm (see small image).

i Periodically readjust the workpiece support in order to offset the wear and tear of the grinding disc (distance max. 2 mm).

E Screw device on to workbench

Screw the device onto the workbench with 4 screws and nuts.
Insert the screws through the 4 bore holes (13) on the base of the device.

i The screws and nuts required for assembly are not part of the scope of delivery.

Operation

! **Caution!**
Risk of injury!

- Always disconnect the plug from the mains socket before working.
- Use only grinding disks and accessories recommended by the manufacturer. The use of other insertion tools and other accessories may cause risk of injury.

- Only use grinding tools which bear information about the manufacturer, type of binding, dimension and permitted number of revolutions.
- Only use grinding discs where the printed rotational speed is at least as high as what has been specified on the name plate of the device.
- Do not use broken, cracked or otherwise damaged grinding disks.
Change any damaged or heavily worn grinding discs.
- Only use the device when both grinding belt and the grinding disc are assembled.
- Never operate the device without the visual protection disk.
- Always use protective goggles even if you are protected against sparks.
- Always inspect the grinding disc before starting the device:
Check the distance between the spark protection and grinding disc as well as workpiece support and grinding disc (distance maximum 2 mm).
- The grinding disc must be replaced once the spark protection and workpiece support on the grinding disc do not have distance of max. 2 mm.
- Switch on the equipment only when it is safely installed on the work surface.



Keep your hands away from the grinding disc and grinding belt when the device is in operation. Injury hazard!



A Switching on and off



Ensure that the mains voltage matches the specifications on the rating plate.



Connect the equipment to the mains.

1. To switch on, press the "I" On switch and the device starts up (see 14a).
2. To switch off, press the "O" off switch and the device switches off (see 14b).

After switching on the device, wait until the device has reached its max. speed. Only then must you start with the grinding.



The disk will continue to run after the equipment is switched off. There is a risk of injury.

Test run:

Before starting work and after each change of grinding disk, carry out a test run of at least 60 seconds with no load. Switch off the equipment immediately if the disk runs lumpy, substantial vibrations occur, or abnormal noises are generated.



Grinding with the grinding disc



Fold down the spark protector (1) when grinding in order to avoid injury from sparks.



The arrow on the protective hood (3) shows the direction of rotation of the grinding disc.

- Place the workpiece on the workpiece support (18) and slowly bring it to its desired angle on the grinding disc (19).
- Move the workpiece slightly from side to side in order to achieve an optimal grinding result. This way, the grinding disc is worn uniformly. Occasionally, allow the workpiece to cool down.



Tape loops



The arrow on the protective hood (9) shows the direction of rotation of the grinding belt.

- Firmly hold the workpiece, do not exert any strong force.
- Move the workpiece slightly from side to side in order to avoid a one-sided wear of the grinding belt.
- Always grind the pieces of wood in the direction of the wood grain in order to avoid chipping.



Change grinding belt

1. Loosen the 2 fixing screws (11) and hang out the grinding belt cover (12).
2. Press the clamping lever (7) downwards and detract the grinding belt (10).
3. Place the new grinding belt (10) in the centre on the upper (20a) and lower (20b) rollers.
4. Push the clamping lever grinding belt (7) and mount the grinding belt cover (12).

Set the tape run:

5. The tape run accuracy is set by turning the adjusting screw for belt run (8).
6. Check the tape run by manually turning the grinding belt.
7. Re-fasten the sanding belt cover (12) using the mounting screws (11).



When assembling the grinding belt, pay attention to the direction of travel.



Change grinding disc



Information on replacement:

- Never operate the device without protective equipment.

- Ensure that the rotation speed stated on the grinding disc (19) is the same or higher than the nominal rotation speed of the device.
- Ensure that the grinding disc dimensions match those of the device.
- Only use flawless grinding discs. Perform a **ringing test**. When striking the grinding disk with a plastic hammer, this should result in a clear sound.
- Never re-drill a locating hole which is too small to make it larger.
- Never use separate bushings or adapters in order to make grinding discs whose hole is too large fit the device.
- Do not use any saw blades.
- To clamp the grinding tools only use the clamping flange provided. The pads between the clamping flange and the grinding tools must be made of elastic materials e.g., rubber, soft cardboard etc.
- Always reassemble the device completely after replacing the grinding disc.



Switch the device off and remove the mains plug.
Allow the device to cool down.



Wear protective gloves when changing the grinding discs in order to avoid cutting damages.

1. Remove the spark protection (A 1) (see „Assemble/set spark protection).
2. Loosen the 3 fixing screws (15) and remove the grinding disc cover (16).
3. Loosen the fixing screws (F 11) and remove the grinding belt cover (F 12) (see „Changing the grinding belt“).
4. Unscrew the grinding disc nut (19a) **in the clockwise direction**, by holding the nut of the opposite roller of the grinding belt in place (see small image). Hold it tight with a 19 mm socket wrench or pliers.

5. Remove the clamping flange (19b) and the grinding disc (19).
6. Set up the new grinding disc (19) and the clamping flange and manually screw the grinding disc nut (19a) **in the anti-clockwise direction**.
7. Screw the grinding disc cover (16).
8. Re-fasten the sanding belt cover (F 12) using the mounting screws (F 11).
9. Set the spark protection (A 1) and the workpiece support (A 18) so that the distance between the grinding disc (19) is max. 2 mm (see „Assembly“).



The grinding disc nut must not be screwed too tightly in order to avoid a breaking of the grinding disc and nut.

10. **Test run:** Before starting work and after each change of grinding disk, carry out a test run of at least 60 seconds with no load. Switch off the equipment immediately if the disk runs lumpy, substantial vibrations occur, or abnormal noises are generated.

Transport



Disconnect the plug before adjustment, maintenance or repair.



The disk will continue to run after the equipment is switched off. There is a risk of injury.

- Carry the device with two hands. Grip it at the device base and motor housing.

Cleaning and maintenance



Disconnect the plug before adjustment, maintenance or repair.



Have any work not described in these instructions carried out by a specialist workshop. Use only original components. Allow the equipment to cool before carrying out any maintenance and cleaning work. There is a risk of burns.

Before each use, check the equipment for obvious defects such as loose, worn or damaged components and check that screws or other parts are sitting correctly. In particular, check the grinding disk (A 19). Replace damaged parts.

Cleaning



Do not use cleaning agents or solvents. Chemical substances may attack plastic parts of the equipment. Never clean the equipment under running water.

- Clean the equipment thoroughly after each use.
- Clean the ventilation openings and the surface of the equipment with a brush or cloth.

Maintenance

- The equipment is maintenance free.

Storage

- Store the appliance in a dry place well out of reach of children.
- Grinding disks must be stored dry and upright and are not to be stacked.

Waste disposal and environmental protection

Be environmentally friendly. Return the tool, accessories and packaging to a recycling centre when you have finished with them.



Machines are not to be placed with domestic waste.

Directive 2012/19/EU on waste electrical and electronic equipment: Used electrical devices must be collected separately for disposal and recycled in an environmentally sound manner.

Depending on the implementation in national law, you may have the following options:

- **Return to a shop:** Food retailers with a total sales area of at least 800 square metres that offer electric and electronic devices multiple times a year or permanently and distribute them on the market are obligated to take back old electric and electronic devices at no charge. When handing a new electric or electronic device to an end user, they have to take back an old device of the same kind from the end user that essentially fulfils the same functions as the new device at the site of handover or in the immediate vicinity at no charge as well as take back up to three old devices per device type with external dimensions no larger than 25 centimetres in the retail shop or the immediate vicinity at no charge without the purchase of an electric or electronic device at the request of the end customer.

- Hand over to an official collection point:**
 Take the device to a recycling plant. The plastic and metal parts used on your device can be properly sorted according to materials and grades and efficiently recycled. Please contact our service centre for more information.
- Return to the manufacturer/distributor:**
 We will dispose of any defective devices that you send to us free of charge. Please contact our service centre for more information.

This does not affect accessories enclosed with the old devices or tools without any electrical components.

Replacement parts/accessories

Spare parts and accessories can be obtained at www.grizzlytools.shop

If you have issues ordering, please use the contact form.
 If you have any other questions, contact the "Service-Center" (see page 36).

Position Instruction manual	Position Exploded drawing	Description	Order number
A 1,2	62-67	Spark protection with adjusting screw	91103042
A 10	34	Grinding belt P* 60	91103048
		Grinding belt P* 80	91103044
		Grinding belt P* 80, pack of 5	91103046
		Grinding belt P* 120	91103049
		Grinding belt set (P* 60/80/120)	91103050
G 19	57	Grinding disc	91103553
G 19a,19b	58+59	Grinding disc nut and clamping flange	91103040

* Grit size (of the grinding belt)

A Trouble Shooting



Always disconnect the plug from the mains socket before working.
 Danger of electric shock.

Problem	Possible Cause	Error correction
Device doesn't start	Mains voltage missing Main circuit breaker is tripped	Check the socket, mains cable, line, mains plug, repairs to be carried out by qualified electrician if necessary, check main circuit breaker.
	On/off switch (14) may be defective	Repair by Customer Care
	Engine faulty	
Grinding tools do not move although the engine is running	Grinding disc nut (G 19a) loose	Tighten grinding disc nut (see „Changing the grinding disc“)
	Grinding belt (10) loose	Increase grinding belt tension (see „Changing the grinding belt“)
Drive is blocked	Grinding belt (10) blocking drive	Re-mount grinding belt (see „Changing the grinding belt“)
	Workpiece, remaining workpieces or remaining grinding tools block drive	Remove blockages
Engine is slower and stops	Device is overloaded through workpiece	Reduce pressure on grinding tool
		Workpiece unsuitable
Grinding disc does not rotate smoothly, abnormal noises can be heard	Grinding disc nut (G 19a) loose	Tighten grinding disc nut (see „Changing the grinding disc“)
	Grinding disc (19) faulty	Change grinding disc
	Spark protection (1) or workpiece support (6/18) set incorrectly	Set spark protection or workpiece support (see „Assembly“)
Bad grinding output	Grinding belt (10) worn	Change grinding belt

Guarantee

Dear Customer, this equipment is provided with a 3-year guarantee from the date of purchase. In case of defects, you have statutory rights against the seller of the product. These statutory rights are not restricted by our guarantee presented below.

Terms of Guarantee

The term of the guarantee begins on the date of purchase. Please retain the original receipt. This document is required as proof of purchase.

If a material or manufacturing defect occurs within three years of the date of purchase of this product, we will repair or replace – at our choice – the product for you free of charge. This guarantee requires the defective equipment and proof of purchase to be presented within the three-year period with a brief written description of what constitutes the defect and when it occurred.

If the defect is covered by our guarantee, you will receive either the repaired product or a new product. No new guarantee period begins on repair or replacement of the product.

Guarantee Period and Statutory Claims for Defects

The guarantee period is not extended by the guarantee service. This also applies for replaced or repaired parts. Any damages and defects already present at the time of purchase must be reported immediately after unpacking. Repairs arising after expiry of the guarantee period are chargeable.

Guarantee Cover

The equipment has been carefully produced in accordance with strict quality guidelines and conscientiously checked prior to delivery.

The guarantee applies for all material and manufacturing defects. This guarantee does not extend to cover product parts that are subject to normal wear and may therefore be considered as wearing parts (e.g. grinding disks, grinding belt, clamping flange) or to cover damage to breakable parts (e.g. switches).

This guarantee shall be invalid if the product has been damaged, used incorrectly or not maintained. Precise adherence to all of the instructions specified in the operating manual is required for proper use of the product. Intended uses and actions against which the operating manual advises or warns must be categorically avoided. The product is designed only for private and not commercial use. The guarantee will be invalidated in case of misuse or improper handling, use of force, or interventions not undertaken by our authorised service branch.

Processing in Case of Guarantee

To ensure quick handling of you issue, please follow the following directions:

- Please have the receipt and identification number (IAN 390421_2201) ready as proof of purchase for all enquiries.
- Please find the item number on the rating plate.
- Should functional errors or other defects occur, please initially contact the service department specified below by **telephone** or by **e-mail**. You will then receive further information on the processing of your complaint.
- After consultation with our customer service, a product recorded as defective can be sent postage paid to the



service address communicated to you, with the proof of purchase (receipt) and specification of what constitutes the defect and when it occurred. In order to avoid acceptance problems and additional costs, please be sure to use only the address communicated to you. Ensure that the consignment is not sent carriage forward or by bulky goods, express or other special freight. Please send the equipment inc. all accessories supplied at the time of purchase and ensure adequate, safe transport packaging.

Repair Service

For a charge, **repairs not covered by the guarantee** can be carried out by our service branch, which will be happy to issue a cost estimate for you. We can handle only equipment that has been sent with adequate packaging and postage.

Attention: Please send your equipment to our service branch in clean condition and with an indication of the defect.

Equipment sent carriage forward or by bulky goods, express or other special freight will not be accepted.

We will dispose of your defective devices free of charge when you send them to us.

Service-Center



Service Great Britain

Tel.: 0800 404 7657

E-Mail: grizzly@lidl.co.uk

IAN 390421_2201



Service Malta

Tel.: 80062230

E-Mail: grizzly@lidl.com.mt

IAN 390421_2201

Importer

Please note that the following address is not a service address. Please initially contact the service centre specified above.

Grizzly Tools GmbH & Co. KG

Stockstädter Straße 20

D-63762 Großostheim

GERMANY

www.grizzlytools.de

Sommaire

Introduction	37
Fin d'utilisation	37
Description générale	38
Etendue de la livraison	38
Description du fonctionnement	38
Aperçu	38
Caractéristiques techniques	38
Consignes de sécurité	39
Symboles et pictogrammes	39
Consignes générales de sécurité relatives aux outils électriques	40
Consignes de sécurité pour ponceuses stationnaires à bande	43
Consignes de sécurité spécifiques	44
Autres risques	45
Montage	45
Monter/régler le pare-étincelles	45
Monter/régler les supports	46
Visser l'appareil sur la table de travail	46
Opération	46
Mise en et hors service	46
Poncer avec le disque abrasif	47
Bande abrasive	47
Changez la bande abrasive	47
Changez le disque abrasif	48
Transport	49
Nettoyage et entretien	49
Nettoyage	49
Entretien	49
Rangement	49
Élimination et protection de l'environnement	50
Pièces détachées/Accessoires	51
Dépannage	52
Garantie - France	53
Garantie - Belgique	55
Service Réparations	56
Service-Center	56
Importateur	56
Traduction de la déclaration de conformité CE originale	214
Vue éclatée	225

Introduction

Toutes nos félicitations pour l'achat de votre nouvel appareil. Vous avez ainsi choisi un produit de qualité supérieure. La qualité de l'appareil a été vérifiée pendant la production et il a été soumis à un contrôle final. Le fonctionnement de votre appareil est donc ainsi garanti.



La notice d'utilisation fait partie de ce produit. Elle contient des instructions importantes pour la sécurité, l'utilisation et l'élimination des déchets. Avant d'utiliser ce produit, lisez attentivement les consignes d'emploi et de sécurité. N'utilisez le produit que tel que décrit et uniquement pour les domaines d'emploi indiqués.

Conservez cette notice et remettez-la avec tous les documents si vous cédez le produit à un tiers.

Fin d'utilisation

La ponceuse à bande est une ponceuse sur pied pour le ponçage grossier et fin de métal, bois et plastique. Elle est conçue pour l'ébavurage, le décapage et le ponçage. Cet appareil n'est pas approprié pour tous les autres types d'utilisations (par ex., pour le ponçage avec des aiguilliers non conformes, le ponçage avec un liquide de refroidissement, le ponçage de matériaux nocifs pour la santé comme l'amiante). L'appareil est conçu pour une utilisation domestique. Il n'est pas destiné à une utilisation commerciale continue. L'appareil est destiné à être utilisé par des adultes. Les jeunes de moins de 16 ans n'ont le droit d'utiliser l'appareil que sous contrôle.

Le fabricant n'est pas responsable des dommages causés par une utilisation autre que celle prévue ou par une fausse commande.

Description générale



Vous trouverez les images correspondantes à l'arrière et à l'avant de ce document, sur la couverture.

A Etendue de la livraison

Déballer l'appareil et contrôlez s'il est complet. Evacuez le matériel d'emballage comme il se doit.

- Appareil
- Pare-étincelles transparent (1)
- Vis d'ajustage du pare-étincelles (2)
(1 vis à empreinte cruciforme avec rondelle élastique, rondelle intermédiaire ainsi qu'un écrou)
- 2 supports (6/18) avec matériel de montage (2 écrous en étoile (5/17), 2 vis, 2 rondelles intermédiaires, 2 disques dentés)
- 2 x Bande abrasive
(1 x G* 80, 1 x G* 120)
- Mode d'emploi
 - * Grain (de la bande abrasive)

Description du fonctionnement

La ponceuse à bande est un appareil combiné, équipée d'une meule et d'une bande abrasive réglable. Pour la protection de l'utilisateur, l'appareil est équipé d'un pare-étincelles et d'un capot de protection. Pour savoir quelles fonctions remplissent les organes, veuillez-vous reporter aux descriptions suivantes.

Aperçu

- A**
- 1 Pare-étincelles (en deux parties)
 - 2 Vis d'ajustage du pare-étincelles
 - 3 Capot de protection du disque abrasif
 - 4 Carter moteur
 - 5 Écrou en étoile pour le montage du support de la bande abrasive
 - 6 Support de la bande abrasive
 - 7 Levier-tendeur de la bande abrasive
 - 8 Vis d'ajustage de bande
 - 9 Capot de protection de la bande abrasive
 - 10 Bande abrasive
 - 11 Vis de fixation pour le couvercle de la bande abrasive
 - 12 Couvercle de la bande abrasive
 - 13 Trou pour montage sur table
 - 14 Interrupteur Marche/Arrêt
 - 14a Interrupteur marche
 - 14b Interrupteur arrêt
 - 15 Vis de fixation pour le couvercle du disque abrasif
 - 16 Couvercle du disque abrasif
 - 17 Écrou en étoile pour le montage/ réglage du support du disque abrasif
 - 18 Support du disque abrasif
 - 19 Disque abrasif
- F**
- 20 Galet de roulement supérieur (a) et inférieur (b)

Caractéristiques techniques

Ponceuse stationnaire à bande **PSBS 240 C2**
 Tension
 d'entrée nominale (U) 230 V~, 50 Hz
 Consommation d'énergie
 au ralenti P₀..... 190 W (S1)**

Puissance absorbée (P)240 W
 (S2 30 min)*
 Classe de protection I
 Type de protection IPX0
 Vitesse nominale n_0 2980 min⁻¹ (tr/min)
 Disque abrasif
 Diamètre extérieur Ø 150 mm
 Trou Ø 12,7 mm
 Épaisseur 20 mm
 Granulation 36
 Vitesse de rotation v_0 max. 23 m/s
 Bande abrasive
 Dimension 50 x 686 mm
 Granulation 80/120
 Vitesse de rotation v_0 15 m/s
 Poids (y compris accessoires) ... env. 7,1 kg
 Niveau de pression acoustique
 (L_{pA}) 84,5 dB(A); K_{pA} = 3 dB
 Niveau de performance sonore (L_{WA})
 mesuré 97,5 dB(A); K_{WA} = 3 dB
 Valeur totale des vibrations (a_h) ... ≤ 2,5 m/s²

* Après un fonctionnement continu pendant 30 minutes, un temps de pause s'ensuit, jusqu'à ce que la température de l'appareil diffère de moins de 2 K (2 °C) de la température ambiante.

** Mode de fonctionnement S1 : Fonctionnement en continu avec charge constante

Les valeurs de bruit et de vibrations ont été définies conformément aux normes et prescriptions stipulées dans la déclaration de conformité.

La valeur d'émission sonore a été calculée selon une méthode d'essai standardisée et peut être utilisée comme moyen de comparaison entre un outil électrique et un autre. La valeur d'émission sonore indiquée peut aussi être utilisée comme moyen d'estimation de la sollicitation.



Avvertissement:

La valeur d'émissions vibratoires peut être différente de la valeur

indiquée au cours de la réelle utilisation de l'outil électrique, indépendamment de la façon et de la manière dont l'outil électrique est utilisé, en particulier quel type de pièce à usiner sera traité. Essayez de maintenir aussi faible que possible la contrainte que constituent les vibrations. Mesures à titre d'exemple pour réduire la contrainte que constituent les vibrations : porter des gants lors de l'utilisation de l'outil et limiter le temps de travail. Il faut à ce titre tenir compte de toutes les parties du cycle d'exploitation (par exemple les temps au cours desquels l'outil électroportatif est éteint, et ceux au cours desquels il est certes allumé mais fonctionne hors charge).

Consignes de sécurité



ATTENTION ! Lors de l'utilisation d'outils électriques, il convient de toujours respecter les consignes de sécurité de base afin de réduire le risque de feu, de choc électrique et de blessure des personnes, y compris les consignes suivantes. Lisez toutes ces instructions avant d'utiliser cet appareil électrique, et respectez scrupuleusement les consignes de sécurité.

Symboles et pictogrammes

Pictogrammes sur l'appareil



Attention !



Risque de blessures par un outil en rotation ! Tenez vos mains à l'écart.



Risque de décharge électrique !
Débranchez la fiche de la prise de courant avant d'effectuer des travaux d'entretien et de réparation.



Lire la notice d'utilisation!



Portez un casque de protection auditive.



Portez des lunettes de protection.



Portez un équipement de protection respiratoire.



Portez des gants résistant aux entailles.



Ne pas utiliser de disque endommagé.



Les appareils électriques ne doivent pas être jetés à la poubelle de déchets domestiques.



Dimensions disque abrasif



Dimensions bande abrasive

Symboles utilisés dans le mode d'emploi



Symbole de danger et indications relatives à la prévention de dommages corporels ou matériels.



Symbole d'interdiction et indications relatives à la prévention de dommages.



Branchez l'appareil au secteur.



Éteignez l'appareil et débranchez sa fiche secteur.



Symboles de remarque et informations permettant une meilleure utilisation de l'appareil.

Consignes générales de sécurité relatives aux outils électriques



AVERTISSEMENT ! Lisez toutes les consignes de sécurité, instructions, illustrations et caractéristiques techniques fournies avec cet outil électrique.

Le non-respect des consignes de sécurité suivantes peut entraîner une électrocution, un incendie et/ou des blessures graves.

Veillez conserver pour référence ultérieure toutes les consignes de sécurité et instructions.

Le terme „outil électrique“ utilisé dans les consignes de sécurité fait référence aux outils électriques branchés sur le réseau (avec câble secteur) ou aux outils électriques sans fil (sans câble secteur).

1) Sécurité sur le lieu de travail

- a) **Gardez votre zone de travail propre et bien éclairée.** Le désordre et des zones de travail mal éclairées peuvent conduire à des accidents.
- b) **Ne travaillez pas avec l'outil électrique dans un environnement présentant un risque d'explosion dans lequel se trouvent des liquides, des gaz ou des poussières inflammables.** Les outils électriques pro-

duisent des étincelles pouvant mettre le feu à la poussière ou aux vapeurs.

- c) **Lors de l'utilisation de l'outil électrique, tenez les enfants et autres personnes à distance.** En cas de distraction, vous risquez de perdre le contrôle de l'outil électrique.

2) Sécurité électrique

- a) **La fiche de raccordement de l'outil électrique doit correspondre à la prise de courant. La fiche ne doit en aucun cas être modifiée. N'utilisez pas d'adaptateurs avec des outils électriques mis à la terre.** Les connecteurs non modifiés et prises de terre adaptées réduisent le risque d'électrocution.
- b) **Évitez tout contact physique avec des surfaces reliées à la terre, par exemple de tuyaux, chauffages, cuisinières et réfrigérateurs.** Il y a un risque accru d'électrocution, lorsque votre corps est en contact avec un élément mis à la terre.
- c) **Protégez l'outil électrique de la pluie ou de l'humidité.** La pénétration d'eau dans un outil électrique augmente le risque d'électrocution.
- d) **N'utilisez pas le câble d'alimentation pour porter, suspendre l'outil électrique ou pour tirer la fiche de la prise. Protégez le câble d'alimentation de la chaleur, de l'huile, des rebords coupants ou des éléments mobiles.** Des câbles d'alimentation endommagés ou emmêlés augmentent le risque d'électrocution.
- e) **Si vous travaillez dehors avec l'outil électrique, utilisez uni-**

quement des rallonges autorisées également pour l'extérieur.

L'utilisation d'une rallonge adaptée à l'extérieur réduit le risque d'électrocution.

- f) **S'il n'est pas possible d'utiliser l'outil électrique dans un environnement humide, utilisez un interrupteur de protection contre le courant de défaut.** L'utilisation d'un interrupteur de protection contre le courant de défaut réduit le risque d'électrocution.

3) SECURITE DES PERSONNES

- a) **Soyez attentif et faites attention à ce que vous faites ; commencez le travail raisonnablement avec un outil électrique. N'utilisez pas un outil électrique si vous êtes fatigué ou sous l'influence de drogues, de l'alcool ou de médicaments.** Un moment d'inattention lors de l'utilisation de l'outil électrique peut entraîner de graves blessures.
- b) **Veillez à toujours porter un équipement de protection individuelle ainsi que des lunettes de protection.** Le port d'équipements de protection individuelle, comme un masque de protection contre la poussière, des chaussures de sécurité antidérapantes, un casque ou une protection auditive en fonction du type et de l'utilisation de l'outil électrique, diminue les risques de blessures.
- c) **Évitez une mise en service involontaire. Assurez-vous que l'outil électrique est éteint avant de le raccorder à l'alimentation électrique et/ou à la batterie, le prendre ou le porter.** Si, en

portant l'outil électrique, vous avez le doigt sur l'interrupteur ou si l'appareil est allumé quand vous le branchez à l'alimentation secteur, vous risquez un accident.

- d) **Retirez les outils de réglage ou clés plates avant d'allumer l'outil électrique.** Un outil ou une clé qui se trouve dans une partie tournante de l'appareil peut causer des blessures.
- e) **Évitez toute position anormale du corps. Veillez à avoir une position sûre et maintenez toujours l'équilibre.** Cela permet de mieux contrôler l'outil électrique dans une situation inattendue.
- f) **Portez des vêtements adaptés. Ne portez pas de vêtements trop amples ni de bijoux. Tenez les cheveux, vêtements et chaussures à distance des pièces mobiles.** Des vêtements amples, des bijoux ou des cheveux longs peuvent être happés par les pièces mobiles.
- g) **Lorsque des dispositifs d'aspiration ou de réception de poussière peuvent être montés, ceux-ci doivent être placés et correctement utilisés.** L'utilisation d'un dispositif d'aspiration diminue le risque de formation de poussières.
- h) **Ne pensez pas être en sécurité et n'ignorez pas les réglementations en matière de sécurité, même si après de nombreuses utilisations, vous êtes habitué à l'outil électrique.** Un comportement insouciant peut en l'espace de quelques secondes provoquer des blessures graves.

4) UTILISATION ET MANIPULATION DE L'OUTIL ELECTRIQUE

- a) **Ne surchargez pas l'outil électrique. Utilisez l'outil électrique adapté à votre travail.** Avec l'outil électrique approprié, vous travaillez mieux et avec une plus grande sécurité dans le domaine de puissance donné.
- b) **N'utilisez pas un outil électrique dont l'interrupteur est défectueux.** Un outil électrique qui ne peut plus être allumé ni éteint est dangereux et doit être réparé.
- c) **Débranchez la fiche de la prise et/ou retirez une batterie amovible avant de régler l'appareil, de changer des pièces d'outils d'intervention ou de ranger l'outil électrique.** Cette mesure de précaution empêche un démarrage involontaire de l'outil électrique.
- d) **Conservez les outils électriques non utilisés hors de portée des enfants. Ne laissez personne ne connaissant pas l'outil électrique ou n'ayant pas lu ces instructions utiliser cet appareil.** Les outils électriques sont dangereux si des personnes inexpérimentées s'en servent.
- e) **Prenez soin de l'outil électrique et de l'outil d'intervention. Vérifiez si les pièces mobiles fonctionnent impeccablement et ne coincent pas ou si les pièces sont cassées ou endommagées au point d'empêcher le bon fonctionnement de l'appareil. Faites réparer les pièces endommagées avant d'utiliser l'outil électrique.** Beaucoup d'accidents ont pour origine des outils électriques mal entretenus.

- f) **Maintenez les outils de coupe affûtés et propres.** Des outils de coupe bien entretenus et aiguisés se bloquent moins et sont plus faciles à guider.
- g) **Utilisez l'outil électrique, l'outillage, les outils d'intervention, etc. conformément à ces instructions. Prenez en compte les conditions de travail et le travail à effectuer.** L'utilisation d'outils électriques pour d'autres applications que celles prévues peut provoquer des situations dangereuses.
- h) **Gardez les manches et les surfaces de prise secs, propres et exempts d'huiles et de graisses.** Des manches et des surfaces de prise glissantes ne permettent pas une utilisation et un contrôle sûrs de l'outil électrique dans des situations imprévisibles.

5) SERVICE APRES-VENTE

- a) **Faites réparer votre outil électrique uniquement par un spécialiste qualifié et seulement avec des pièces de rechange d'origine.** Ainsi, la sécurité de l'appareil est garantie.

Consignes de sécurité pour ponceuses stationnaires à bande

- a) **N'utilisez pas d'outils à insérer endommagés. Avant chaque utilisation, contrôlez les outils à insérer tels que les disques de meulage pour vérifier la présence d'ébréchures et de fissures. Une fois que vous avez contrôlé et monté l'outil à insérer, tenez-vous ainsi que les personnes présentes hors du plan de l'outil à insérer en rotation, et laissez tourner l'appareil à vitesse maximale pendant 1 min.** Les outils à insérer endommagés se brisent en général durant cette phase de test.
- b) **La vitesse de rotation admissible de l'outil à insérer doit être au moins aussi élevée que la vitesse de rotation maximale indiquée sur l'outil électrique.** Un accessoire dont la vitesse de rotation est plus rapide que celle qui est admissible peut se briser et voler en éclats.
- c) **Ne meulez jamais sur les faces latérales des disques de meulage.** Un meulage sur les faces latérales peut faire éclater et exploser les disques de meulage.
- d) **Pendant le travail, utilisez toujours le pare-étincelles. Soutenez la pièce à usiner sur le support de pièce à usiner.** Vous réduisez ainsi le risque de blessure lié à la projection d'étincelles et conservez un meilleur contrôle de la pièce à travailler.
- e) **Utilisez uniquement des meules dont le diamètre extérieur, l'alésage, l'épaisseur et la vitesse de rotation maximale correspondent aux indications de la machine.** Vous éviterez ainsi les blessures.
- f) **Remplacez la meule usée lorsque ces espacements ne peuvent plus être respectés.**
- g) **Remplacez les meules endommagées ou fortement striées.**
- h) **Utilisez toujours l'outil électrique avec les outils d'intervention installés sur les deux broches**

afin de limiter le risque de contact de la broche en rotation.

- i) Remplacez les disques de meulage endommagés ou fortement striés.**
- j)** Si un remplacement du câble d'alimentation est nécessaire, celui-ci doit être effectué par le fabricant ou son revendeur afin d'éviter toutes menaces pour la sécurité.

Consignes de sécurité spécifiques

- Raccordez l'appareil à une prise protégée par un RCD (Residual Current Device) réagissant dès que l'intensité dépasse 30 mA.
- Maintenez le câble secteur et la rallonge éloignés du disque abrasif. En cas d'endommagement ou de sectionnement, débranchez immédiatement la fiche de la prise de courant. Ne touchez pas au câble aussi longtemps qu'il n'est pas débranché du secteur. Danger de décharge électrique.
- Afin d'éviter tout danger, le remplacement du cordon d'alimentation doit toujours être effectué par le fabricant ou par son service client.
- N'allumez l'appareil qu'une fois celui-ci monté de manière sûre sur la surface de travail.
- Pour votre propre sécurité, utilisez uniquement des accessoires et des appareils supplémentaires spécifiés dans la notice d'instructions ou recommandés ou indiqués par le fabricant de l'outil.
- Utilisez uniquement des aiguilleurs recommandés par le fabricant. Ne pas utiliser de lames de scie. Assurez-vous que les dimensions sont compatibles avec l'appareil.
- Utilisez uniquement des disques abrasifs, dont le nombre de tours imprimés est au moins identique à ceux indiqués sur la plaque signalétique de l'appareil.
- Soumettez le disque abrasif à un test de sécurité avant l'utilisation. Ne pas utiliser de disque abrasif endommagé ou déformé. Changez un disque abrasif usé.
- N'utilisez jamais l'appareil sans le capot de protection ou le pare-étincelles. Réglez périodiquement le pare-étincelles, afin de compenser l'usure du disque abrasif (écart de 2 mm max.).
- Changez le disque abrasif au plus tard lorsque le pare-étincelles et le support ne peuvent plus être réglés sur un écart de 2 mm max.
- Veillez à ce que les étincelles provenant du ponçage n'entraînent aucun danger, par ex. qu'elles n'atteignent personne ni qu'elles n'enflamment aucune substance inflammable.
- Lors du ponçage, portez constamment des lunettes de protection, des gants de protection, une protection respiratoire et un casque de protection auditive.
- Ne jamais mettre vos doigts entre le disque abrasif et le pare-étincelles ou près du capot de protection. Il y a un risque d'écrasement.
- Les parties tournantes de l'appareil ne peuvent pas être couvertes pour des raisons de fonctionnelles. Soyez prudent et tenez bien la pièce à travailler, afin d'éviter qu'elle glisse, puisque dans ce cas, vos mains pourraient entrer en contact avec la bande abrasive ou le disque abrasif.
- La pièce à travailler chauffe au cours du ponçage. Ne pas toucher à l'endroit travaillé, laissez refroidir. Risque de brûlures. Ne pas utiliser de produit de refroidissement ou assimilés.

- Ne pas utiliser cet appareil si vous êtes fatigué, ou après avoir ingéré de l'alcool ou des médicaments. Prenez toujours des pauses en temps utile.
- Éteignez l'appareil et tirez sur la fiche de contact
 - pour libérer un outil à insérer bloqué,
 - si la ligne de raccordement est endommagée ou emmêlée,
 - en cas de bruits étranges.
- N'utilisez l'appareil qu'en position verticale et debout et veillez à ce qu'il repose de façon stable.

Autres risques

Même si vous utilisez cet outil électrique de manière conforme, il existe malgré tout d'autres risques. Les dangers suivants peuvent se produire en fonction de la méthode de construction et du modèle de cet outil électrique :

- Dégâts aux poumons, si aucune protection respiratoire appropriée n'est portée.
- Affection de l'ouïe, si aucun casque de protection auditive approprié n'est porté.
- Atteinte à la santé si :
 - une partie non couverte de l'appareil de ponçage est touchée ;
 - des parties de la pièce à travailler ou du disque abrasif sont éjectées.
- Ennuis de santé engendrés par les vibrations affectant les bras et les mains si l'appareil est utilisé pendant une longue période ou s'il n'est pas employé de manière conforme ou correctement entretenu.



Avertissement ! Pendant son fonctionnement cet outil électrique produit un champ électromagnétique qui, dans certaines circonstances, peut perturber des implants médicaux actifs ou passifs. Pour dimi-

nuer le risque de blessures graves ou mortelles, nous recommandons aux personnes portant des implants médicaux de consulter leur médecin et le fabricant de l'implant médical avant d'utiliser cette machine.

Montage



Attention! Risque de blessures !

- Veillez à disposer de suffisamment de place pour travailler, et à ce qu'aucune autre personne ne soit exposée à des risques.
- Fixer toujours l'appareil sur la surface de travail au moyen de vis de longueur et de résistance suffisantes, pour ne pas perdre le contrôle de l'appareil.
- Avant la mise en route, tous les capots et les dispositifs de sécurité doivent être montés de façon conforme.
- Tirez sur la fiche de contact, avant d'entreprendre des réglages sur l'appareil.

B Monter/régler le pare-étincelles

1. Vissez le pare-étincelles (1) à l'aide de la vis de réglage (2) et de l'écrou (2a) sur le capot de protection (3). Pour cela, vous avez besoin d'un tournevis et d'une clé polygonale (Largeur de clé 8), avec laquelle vous le maintiendrez.
2. Réglez le pare-étincelles (1) avec la vis de réglage (2), de manière à ce que l'écart entre le disque abrasif (19) et le pare-étincelles soit de 2 mm max. (voir petite image).



Réglez périodiquement le pare-étincelles, afin de compenser l'usure du disque abrasif (écart de 2 mm max.).

C D Monter/régler les supports

1. Visser les supports (6/18) sur l'appareil. Il y a deux positions possibles pour la bande abrasive (voir **D** A + B).
2. Pour cela, utilisez les vis (5a/ 17a), les rondelles intermédiaires (5b/ 17b), les disques dentés (5c/ 17c) et les écrous en étoile (5/ 17) fournis.
3. Réglez le support du disque abrasif (19) avec l'écrou en étoile (17), de manière à ce que l'écart entre le disque abrasif (19) et le support soit de 2 mm max. (voir petite image).

i Réglez périodiquement le support, afin de compenser l'usure du disque abrasif (écart de 2 mm max.).

E Visser l'appareil sur la table de travail

Vissez l'appareil avec 4 vis et écrous sur la table de travail.

Pour cela, passez les vis à travers les 4 trous (13) sur le socle de l'appareil.

i Les vis et écrous pour le montage ne font pas partie du contenu de la livraison.

Opération

! Attention ! Risque de blessures !

- Débranchez la fiche de la prise de courant avant d'effectuer tous travaux.
- N'utilisez que les meules de rectification et les accessoires recommandés par le fabricant. L'utilisation d'outils et accessoires autres que ceux indiqués représente pour un vous un risque de blessures.

- Utilisez uniquement des aiguisoirs qui portent les indications sur le fabricant, le mode de liaison, les dimensions et une vitesse de rotation admissible.
- Utilisez uniquement des disques abrasifs, dont le nombre de tours imprimés est au moins identique à ceux indiqués sur la plaque signalétique de l'appareil.
- S'assurer que le disque de rectification est fixé correctement et étroitement avant utilisation.
Remplacez les disques de meulage endommagés ou fortement striés.
- Utilisez l'appareil uniquement lorsque la bande abrasive et le disque de meulage sont tous les deux montés.
- Ne faites jamais fonctionner l'appareil sans bouclier de protection des yeux.
- Malgré le pare-étincelles, portez toujours des lunettes de protection.
- Contrôlez le disque abrasif avant son utilisation.
Vérifiez l'écart entre le pare-étincelles et le disque abrasif, ainsi qu'entre le support et le disque abrasif (écart de 2 mm max.).
- Changez le disque abrasif dès que le pare-étincelles et le support ne peuvent plus être réglés à un écart de 2 mm max.
- Ne mettez l'appareil en marche que lorsqu'il est monté en toute sécurité sur le plan de travail.



Lorsque l'appareil est en marche, tenez vos mains à l'écart du disque abrasif et de la bande abrasive. Risque de blessures.

Mise en et hors service



Veillez à ce que la tension secteur corresponde aux indications de la plaque signalétique de l'appareil.



Branchez l'appareil à la tension secteur.

1. Pour la mise sous tension, appuyez sur le commutateur „I“, l'appareil démarre (voir **A** 14a).
2. Pour la mise hors tension, appuyez sur le commutateur „O“, l'appareil s'arrête (voir **A** 14b).

Après la mise en route, attendez que l'appareil ait atteint sa vitesse de rotation maximale. Alors, vous pouvez commencer le ponçage.



La meule de rectification continue de tourner après que l'appareil ait été arrêté. Il y a risque de blessures.

Marche d'essai:

Effectuez une marche d'essai sans charge au moins pendant 60 secondes avant de travailler pour la première fois et après chaque remplacement de la meule de rectification. Arrêtez immédiatement l'appareil lorsque la meule ne tourne pas correctement, si des vibrations considérables se produisent ou si des bruits anormaux se font entendre.



Poncer avec le disque abrasif



Abaissez le pare-étincelles (1) lors de l'affûtage pour éviter d'être blessé par les étincelles.



La flèche sur le capot de protection (3) indique le sens de la rotation du disque abrasif.

- Posez la pièce à travailler sur le support (18) et amenez la dans l'angle souhaité vers le disque abrasif (19).
- Bougez la pièce à travailler doucement dans un mouvement de va et vient, pour obtenir un ponçage optimal. Ainsi, le disque abrasif s'use de façon uniforme. Entre temps, laissez le disque abrasif refroidir.



Bande abrasive



La flèche sur le capot de protection (9) indique le sens de la rotation de la bande abrasive.

- Tenez fermement la pièce à travailler lors du ponçage, sans appuyer trop fort.
- Bougez la pièce à travailler dans un mouvement de va et vient, pour éviter une usure uniforme d'un seul côté.
- Poncer les pièces en bois toujours dans le sens des veinures du bois, afin d'éviter qu'elles ne s'ébrèchent.



Changez la bande abrasive

1. Desserrez les 2 vis de fixation (11) et retirez le capot de protection de la bande abrasive (12).
2. Poussez le levier-tendeur (7) vers le bas et retirez la bande abrasive (10).
3. Posez la nouvelle bande abrasive (10) au centre entre le galet de roulement supérieur (20a) et inférieur (20b).
4. Poussez le levier-tendeur (7) et montez le capot de la bande abrasive (12).

Régler le défilement de la bande :

5. La précision du défilement de la bande se règle en tournant la vis de réglage (8).

6. Testez le défilement de la bande, en tournant la bande abrasive avec la main.
7. Revissez le capot de la bande abrasive (12) à l'aide des vis de fixation (11).



Lors du montage de la bande abrasive, respectez le sens de rotation.



Changez le disque abrasif



Consignes relatives au changement :

- Ne jamais utilisez l'appareil sans dispositif de protection.
- Assurez-vous que la vitesse de rotation mentionnée sur le disque abrasif (A 19) est égale ou supérieure à la vitesse nominale de l'appareil.
- Assurez-vous que les dimensions du disque abrasif sont compatibles avec l'appareil.
- Utilisez uniquement des disques abrasifs impeccables.
Effectuez un **test sonore**. Le disque de meulage doit émettre un son clair lorsqu'on tape dessus avec un maillet en plastique.
- Si le disque abrasif présente un orifice trop étroit, ne tentez pas de l'élargir ultérieurement.
- N'utilisez ni douilles réductrices séparées ni adaptateurs pour adapter les disques abrasifs à grand orifice.
- Ne pas utiliser de lames de scie.
- Pour la fixation des aiguisoirs, utilisez uniquement les flasques de serrage livrées avec. Les couches intermédiaires entre la flasque de serrage et l'aiguisoir doivent être de matière élastique, par ex. du caoutchouc, du carton mou etc.
- Après le changement de disque abrasif, remontez entièrement l'appareil.



Éteignez l'appareil et débranchez sa fiche mâle de la prise de courant. Laissez l'appareil refroidir.



Au cours du changement du disque abrasif, portez des gants de protection, pour éviter les coupures.

1. Enlevez le pare-étincelles (A 1) (voir « monter/régler le pare-étincelles »).
2. Dévissez les 3 vis de fixation (15) et retirez le couvercle du disque abrasif (16).
3. Dévissez les vis de fixation (F 11) et retirez le couvercle du disque abrasif (F 12) (voir « changer la bande abrasive »).
4. Dévissez les écrous (19a) du disque abrasif dans le sens des aiguilles d'une montre, tout en maintenant les écrous du galet du roulement de la bande abrasive (voir petite image). Maintenez-la idéalement avec une douille de 19 mm ou une pince.
5. Enlevez la flasque de serrage (19b) et le disque abrasif (19).
6. Montez le nouveau disque abrasif (19) et la flasque de serrage et vissez à la main l'écrou du disque abrasif (19a) dans le sens contraire des aiguilles d'une montre.
7. Vissez le couvercle du disque abrasif (16).
8. Revissez le capot de la bande abrasive (F 12) à l'aide des vis de fixation (F 11).
9. Réglez le pare-étincelles (1) et les supports (18), de façon à ce que l'écart avec le disque abrasif (19) soit de 2 mm maximum (voir « montage »).



L'écrou du disque abrasif ne doit pas être trop serré, pour éviter que le disque abrasif et l'écrou ne se cassent.

10. **Marche d'essai:** Effectuez une marche d'essai sans charge au moins pendant 60 secondes avant de travailler pour la première fois et après chaque remplacement de la meule de rectification. Arrêtez immédiatement l'appareil lorsque la meule ne tourne pas correctement, si des vibrations considérables se produisent ou si des bruits anormaux se font entendre.

Transport



Retirer la fiche de prise de courant avant d'effectuer tout réglage, tout entretien ou toute opération de maintenance.



La meule de rectification continue de tourner après que l'appareil ait été arrêté. Il y a risque de blessures.

- Portez l'appareil à deux mains. Pour cela, saisissez-le par le pied et le carter moteur.

Nettoyage et entretien



Retirer la fiche de prise de courant avant d'effectuer tout réglage, tout entretien ou toute opération de maintenance.



Tous les travaux d'entretien qui ne sont pas indiqués dans les présentes instructions ont uniquement le droit d'être effectués par un atelier spécialisé. N'utilisez que des pièces détachées d'origine. Laissez

l'appareil refroidir avant tous les travaux d'entretien et de nettoyage. Il y a risque de brûlures !

Contrôlez l'appareil avant chaque utilisation pour savoir s'il présente des vices apparents comme des composants détachés, usés ou endommagés d'une manière quelconque, si les vis ou d'autres composants sont correctement en place. Contrôlez notamment la meule de rectification (A 19). Remplacez les composants endommagés.

Nettoyage



N'utilisez pas de nettoyeurs ou de solvants. Les substances chimiques risquent d'attaquer les composants en matière plastique de l'appareil. Ne nettoyez jamais l'appareil sous l'eau courante.

- Nettoyez soigneusement l'appareil après chaque utilisation.
- Nettoyez les fentes d'aération et la surface de l'appareil avec un pinceau ou un chiffon.

Entretien

- L'appareil est sans entretien.

Rangement

- Rangez l'appareil à un endroit sec et protégé de la poussière et surtout hors de la portée des enfants.
- Les meules de rectification doivent être conservées au sec et en position debout et ne doivent pas être empilées.

Élimination et protection de l'environnement

Respectez la réglementation relative à la protection de l'environnement (recyclage) pour l'élimination de l'appareil, des accessoires et de l'emballage.



Les machines n'ont pas leur place dans les ordures ménagères.



Portez le carton à un point de recyclage.



Le produit est recyclable, est soumis à une responsabilité élargie du fabricant et est collecté dans le cadre du tri sélectif.

Directive 2012/19/UE sur les déchets d'équipements électriques et électroniques : Les appareils électriques usagés doivent être collectés séparément et introduits dans un circuit de recyclage respectueux de l'environnement.

Suivant la transposition en droit national, vous pouvez disposer des possibilités suivantes :

- **restitution à un point de vente** : Les distributeurs de denrées alimentaires disposant d'une surface de vente totale de 800 mètres carrés minimum, qui proposent ou mettent à disposition sur le marché des équipements électriques et électroniques, plusieurs fois dans l'année civile ou durablement, sont tenus de reprendre gratuitement les équipements électriques et électroniques usagés. Dans le cadre de la remise d'un équipement électrique ou électronique neuf à un utilisateur final, ceux-ci doivent reprendre gratuitement, sur le lieu de la remise ou à proximité directe, un appareil usagé de même type appartenant à l'utilisateur

final qui satisfait en substances aux mêmes fonctions que l'appareil neuf, ainsi qu'en l'absence de l'achat d'un équipement électrique ou électronique, reprendre gratuitement, en magasin ou à proximité directe, jusqu'à trois appareils usagés par type, et cela sur demande de l'utilisateur final et si aucune dimension extérieure ne dépasse 25 centimètres.

- **restitution à un point de collecte officiel** : Restituez l'appareil dans un point de collecte des déchets à recycler. Il est possible de trier les pièces en plastique et métalliques par matières et de les introduire ainsi dans un circuit de recyclage. Pour cela, veuillez vous adresser à notre centre de service après-vente.
- **renvoi au fabricant / au distributeur** : Nous effectuons gratuitement la mise au rebut de votre appareil défectueux retourné. Pour cela, veuillez vous adresser à notre centre de service après-vente.

Ne sont pas concernés les accessoires qui accompagnent les appareils usagés et les moyens auxiliaires sans composants électriques.

Pièces détachées/Accessoires

Vous obtiendrez des pièces de rechange et des accessoires à l'adresse www.grizzlytools.shop

Les pièces détachées indispensables à l'utilisation du produit sont disponibles pendant la durée de la garantie du produit.

Si vous avez des problèmes lors du passage de la commande, merci d'utiliser le formulaire de contact. Pour toute autre question, adressez-vous au "Service-Center" (voir page 56).

Position Notice d'utilisation	Position Vue éclatée	Désignation	N° de commande
A 1,2	62-67	Pare-étincelles avec vis d'ajustage	91103042
A 10	34	Bande abrasive G* 60	91103048
		Bande abrasive G* 80	91103044
		Bande abrasive G* 80, paquet de 5	91103046
		Bande abrasive G* 120	91103049
		Bande abrasive set (G* 60/80/120)	91103050
G 19	57	Disque abrasif	91103553
G 19a,19b	58+59	Écrou du disque abrasif, flasque de serrage	91103040

* Grain (de la bande abrasive)

A Dépannage



Avant tout travail sur l'appareil, il est indispensable de débrancher la prise de courant (mise hors circuit). Danger de choc électrique.

Problème	Cause possible	Dépannage
L'appareil ne démarre pas	Absence de tension de réseau Les fusibles fonctionnent.	Contrôler le prise de courant, le cordon secteur, le câble, la fiche de contact, et le cas échéant, faire faire les réparations par un électricien, contrôler les fusibles.
	Interrupteur Marche/Arrêt (14) défectueux	Réparation par le service après-vente
	Défaut du moteur	
Les aiguisoirs ne bougent pas, alors que le moteur est allumé	L'écrou du disque abrasif (G 19a) est desserré	Resserrez l'écrou du disque abrasif (voir « change le disque abrasif »)
	La bande abrasive (10) est déserrée	Augmentez la tension de la bande abrasive (voir « changer la bande abrasive »)
Le mécanisme est bloqué	La bande abrasive (10) bloque le mécanisme	Remontez la bande abrasive (voir « changer la bande abrasive »)
	La pièce à travailler, les restes de la pièce à travailler ou des aiguisoirs bloquent le mécanisme.	Enlevez ce qui bloque
Le moteur ralentit et s'arrête	L'appareil est surchargé par la pièce à travailler	Réduisez la pression sur l'aiguiseur
		La pièce de travail est inappropriée
Le disque abrasif ne tourne pas rond, on entend des bruits inhabituels	L'écrou du disque abrasif (G 19a) est desserré	Resserrez l'écrou du disque abrasif (voir « change le disque abrasif »)
	Le disque abrasif (19) est défectueux	Changez le disque abrasif
	Le pare-étincelles (1) ou les supports (6/18) sont mal réglés	Réglez le pare-étincelles ou les supports (voir « montage »)
Mauvais rendement de ponçage	La bande abrasive (10) est usée	Changez la bande abrasive

Garantie - France

Chère cliente, cher client,
Ce produit bénéficie d'une garantie de 3 ans, valable à compter de la date d'achat.

En cas de manques constatés sur ce produit, vous disposez des droits légaux contre le vendeur du produit. Ces droits légaux ne sont pas limités par notre garantie présentée par la suite.

Article L217-4 du Code de la consommation

Le vendeur livre un bien conforme au contrat et répond des défauts de conformité existant lors de la délivrance.

Il répond également des défauts de conformité résultant de l'emballage, des instructions de montage ou de l'installation lorsque celle-ci a été mise à sa charge par le contrat ou a été réalisée sous sa responsabilité.

Article L217-5 du Code de la consommation

Le bien est conforme au contrat :

1° S'il est propre à l'usage habituellement attendu d'un bien semblable et, le cas échéant :

- s'il correspond à la description donnée par le vendeur et posséder les qualités que celui-ci a présentées à l'acheteur sous forme d'échantillon ou de modèle ;
- s'il présente les qualités qu'un acheteur peut légitimement attendre eu égard aux déclarations publiques faites par le vendeur, par le producteur ou par son représentant, notamment dans la publicité ou l'étiquetage ;

2° Ou s'il présente les caractéristiques définies d'un commun accord par les parties ou être propre à tout usage spécial recherché par l'acheteur, porté à la connaissance du vendeur et que ce dernier a accepté.

Article L217-16 du Code de la consommation

Lorsque l'acheteur demande au vendeur, pendant le cours de la garantie commerciale qui lui a été consentie lors de l'acquisition ou de la réparation d'un bien meuble, une remise en état couverte par la garantie, toute période d'immobilisation d'au moins sept jours vient s'ajouter à la durée de la garantie qui restait à courir. Cette période court à compter de la demande d'intervention de l'acheteur ou de la mise à disposition pour réparation du bien en cause, si cette mise à disposition est postérieure à la demande d'intervention.

Indépendamment de la garantie commerciale souscrite, le vendeur reste tenu des défauts de conformité du bien et des vices rédhibitoires dans les conditions prévues aux articles L217-4 à L217-13 du Code de la consommation et aux articles 1641 à 1648 et 2232 du Code Civil.

Article L217-12 du Code de la consommation

L'action résultant du défaut de conformité se prescrit par deux ans à compter de la délivrance du bien.

Conditions de garantie

Le délai de garantie débute avec la date d'achat. Veuillez conserver soigneusement le ticket de caisse original. En effet, ce document vous sera réclamé comme preuve d'achat.

Si un défaut de matériel ou un défaut de fabrication se présente au cours des trois ans suivant la date d'achat de ce produit, nous réparons gratuitement ou remplaçons ce produit - selon notre choix. Cette garantie suppose que l'appareil défectueux et le justificatif d'achat (ticket de caisse) nous soient présentés durant cette période de trois ans

et que la nature du manque et la manière dont celui-ci est apparu soient explicités par écrit dans un bref courrier.

Si le défaut est couvert par notre garantie, le produit vous sera retourné, réparé ou remplacé par un neuf. Aucune nouvelle période de garantie ne débute à la date de la réparation ou de l'échange du produit.

Durée de garantie et demande légale en dommages-intérêts

La durée de garantie n'est pas prolongée par la garantie. Ce point s'applique aussi aux pièces remplacées et réparées. Les dommages et les manques éventuellement constatés dès l'achat doivent immédiatement être signalés après le déballage. A l'expiration du délai de garantie les réparations occasionnelles sont à la charge de l'acheteur.

Volume de la garantie

L'appareil a été fabriqué avec soin, selon de sévères directives de qualité et il a été entièrement contrôlé avant la livraison. La garantie s'applique aux défauts de matériel ou aux défauts de fabrication. Cette garantie ne s'étend pas aux parties du produit qui sont exposées à une usure normale et peuvent être donc considérées comme des pièces d'usure (par exemple le disque abrasif, le flasque de serrage) ou pour des dommages affectant les parties fragiles (par exemple les commutateurs). Cette garantie prend fin si le produit endommagé n'a pas été utilisé ou entretenu d'une façon conforme. Pour une utilisation appropriée du produit, il faut impérativement respecter toutes les instructions citées dans le manuel de l'opérateur. Les actions et les domaines d'utilisation déconseillés dans la notice d'utilisation ou vis-à-vis desquels une mise en garde est émise, doivent absolument être évités.

Le produit est conçu uniquement pour un usage privé et non pour un usage industriel. En cas d'emploi impropre et incorrect, de recours à la force et d'interventions entreprises et non autorisées par notre succursale, la garantie prend fin.

Les pièces détachées indispensables à l'utilisation du produit sont disponibles pendant la durée de la garantie du produit.

Article 1641 du Code civil

Le vendeur est tenu de la garantie à raison des défauts cachés de la chose vendue qui la rendent impropre à l'usage auquel on la destine, ou qui diminuent tellement cet usage que l'acheteur ne l'aurait pas acquise, ou n'en aurait donné qu'un moindre prix, s'il les avait connus.

Article 1648 1er alinéa du Code civil

L'action résultant des vices rédhibitoires doit être intentée par l'acquéreur dans un délai de deux ans à compter de la découverte du vice.

Marche à suivre dans le cas de garantie

Pour garantir un traitement rapide de votre demande, veuillez suivre les instructions suivantes :

- Tenez vous prêt à présenter, sur demande, le ticket de caisse et le numéro d'identification (IAN 390421_2201) comme preuve d'achat.
- Vous trouverez le numéro d'article sur la plaque signalétique.
- Si des pannes de fonctionnement ou d'autres manques apparaissent, prenez d'abord contact, par **téléphone** ou par **e-Mail**, avec le service après-vente dont les coordonnées sont indiquées ci-dessous. Vous recevrez alors des renseignements supplémentaires sur le déroulement de votre réclamation.

- En cas de produit défectueux vous pouvez, après contact avec notre service clients, envoyer le produit, franco de port à l'adresse de service après-vente indiquée, accompagné du justificatif d'achat (ticket de caisse) et en indiquant quelle est la nature du défaut et quand celui-ci s'est produit. Pour éviter des problèmes d'acceptation et des frais supplémentaires, utilisez absolument seulement l'adresse qui vous est donnée. Assurez-vous que l'expédition ne se fait pas en port dû, comme marchandises encombrantes, envoi express ou autre taxe spéciale. Veuillez renvoyer l'appareil, y compris tous les accessoires livrés lors de l'achat et prenez toute mesure pour avoir un emballage de transport suffisamment sûr.

Garantie - Belgique

Chère cliente, cher client,
Ce produit bénéficie d'une garantie de 3 ans, valable à compter de la date d'achat. En cas de manques constatés sur ce produit, vous disposez des droits légaux contre le vendeur du produit. Ces droits légaux ne sont pas limités par notre garantie présentée par la suite.

Conditions de garantie

Le délai de garantie débute avec la date d'achat. Veuillez conserver soigneusement le ticket de caisse original. En effet, ce document vous sera réclamé comme preuve d'achat.

Si un défaut de matériel ou un défaut de fabrication se présente au cours des trois ans suivant la date d'achat de ce produit, nous réparons gratuitement ou remplaçons ce produit - selon notre choix. Cette garantie suppose que l'appareil défectueux et le justificatif d'achat (ticket de caisse) nous

soient présentés durant cette période de trois ans et que la nature du manque et la manière dont celui-ci est apparu soient explicités par écrit dans un bref courrier. Si le défaut est couvert par notre garantie, le produit vous sera retourné, réparé ou remplacé par un neuf. Aucune nouvelle période de garantie ne débute à la date de la réparation ou de l'échange du produit.

Durée de garantie et demande légale en dommages-intérêts

La durée de garantie n'est pas prolongée par la garantie. Ce point s'applique aussi aux pièces remplacées et réparées. Les dommages et les manques éventuellement constatés dès l'achat doivent immédiatement être signalés après le déballage. A l'expiration du délai de garantie les réparations occasionnelles sont à la charge de l'acheteur.

Volume de la garantie

L'appareil a été fabriqué avec soin, selon de sévères directives de qualité et il a été entièrement contrôlé avant la livraison.

La garantie s'applique aux défauts de matériel ou aux défauts de fabrication. Cette garantie ne s'étend pas aux parties du produit qui sont exposées à une usure normale et peuvent être donc considérées comme des pièces d'usure (par exemple le disque abrasif, le flasque de serrage) ou pour des dommages affectant les parties fragiles (par exemple les commutateurs).

Cette garantie prend fin si le produit endommagé n'a pas été utilisé ou entretenu d'une façon conforme. Pour une utilisation appropriée du produit, il faut impérativement respecter toutes les instructions citées dans le manuel de l'opérateur. Les actions et les domaines d'utilisation déconseillés dans la notice d'utilisation ou vis-à-vis des-

quels une mise en garde est émise, doivent absolument être évités.

Marche à suivre dans le cas de garantie

Pour garantir un traitement rapide de votre demande, veuillez suivre les instructions suivantes :

- Tenez vous prêt à présenter, sur demande, le ticket de caisse et le numéro d'identification (IAN 390421_2201) comme preuve d'achat.
- Vous trouverez le numéro d'article sur la plaque signalétique.
- Si des pannes de fonctionnement ou d'autres manques apparaissent, prenez d'abord contact, par **téléphone** ou par **e-Mail**, avec le service après-vente dont les coordonnées sont indiquées ci-dessous. Vous recevrez alors des renseignements supplémentaires sur le déroulement de votre réclamation.
- En cas de produit défectueux vous pouvez, après contact avec notre service clients, envoyer le produit, franco de port à l'adresse de service après-vente indiquée, accompagné du justificatif d'achat (ticket de caisse) et en indiquant quelle est la nature du défaut et quand celui-ci s'est produit. Pour éviter des problèmes d'acceptation et des frais supplémentaires, utilisez absolument seulement l'adresse qui vous est donnée. Assurez-vous que l'expédition ne se fait pas en port dû, comme marchandises encombrantes, envoi express ou autre taxe spéciale. Veuillez renvoyer l'appareil, y compris tous les accessoires livrés lors de l'achat et prenez toute mesure pour avoir un emballage de transport suffisamment sûr.

Service Réparations

Vous pouvez, contre paiement, faire exécuter par notre service, des réparations **qui ne font pas partie de la garantie**. Nous vous enverrons volontiers un devis estimatif. Nous ne pouvons traiter que des appareils qui ont été correctement emballés et qui ont envoyés suffisamment affranchis.

Attention: veuillez renvoyer à notre agence de service votre appareil nettoyé et avec une note indiquant le défaut constaté. Les appareils envoyés en port dû - comme marchandises encombrantes, en envoi express ou avec toute autre taxe spéciale ne seront pas acceptés. Nous exécutons gratuitement la mise aux déchets de vos appareils défectueux renvoyés.

Service-Center

FR **Service France**
Tel.: 0800 919270
E-Mail: grizzly@lidl.fr
IAN 390421_2201

BE **Service Belgique**
Tel.: 0800 12089
E-Mail: grizzly@lidl.be
IAN 390421_2201

Importateur

Veuillez noter que l'adresse suivante n'est pas une adresse de service après-vente. Contactez d'abord le service après-vente cité plus haut.

Grizzly Tools GmbH & Co. KG
Stockstädter Straße 20
63762 Großostheim
Allemagne
www.grizzlytools.de

Inhoud

Inleiding	57
Gebruiksdoeleinde.....	57
Algemene beschrijving	58
Omvang van de levering	58
Beschrijving van de werking	58
Overzicht.....	58
Technische gegevens	59
Veiligheidsinstructies.....	59
Symbolen en pictogrammen	59
Algemene veiligheidsinstructies voor elektrisch gereedschap	60
Veiligheidsinstructies voor tafelslijpmachines	63
Meer gedetailleerde veiligheidsinstructies	64
Restrisico's.....	65
Montage	65
Vonkenvanger monteren/instellen....	65
Werkstuksteunen monteren/instellen...	66
Apparaat aan de werkbank vast Schroeven	66
Bediening	66
In- en uitschakelen	67
Slijpen met de slijpschijf	67
Bandslijpen	67
Slijpband vervangen	67
Slijpschijf vervangen.....	68
Transport	69
Reiniging en onderhoud.....	69
Reiniging	69
Onderhoud	69
Bewaring.....	69
Afvalverwerking en milieubescherming.....	70
Reserveonderdelen/Accessoires..	71
Foutopsporing.....	72
Garantie	73
Reparatieservice	74
Service-Center.....	74
Importeur	74
Vertaling van de originele CE-conformiteitsverklaring	215
Explosietekening.....	225

Inleiding

Hartelijk gefeliciteerd met de aankoop van uw nieuw apparaat. Daarmee hebt u voor een hoogwaardig product gekozen. Dit apparaat werd tijdens de productie op kwaliteit gecontroleerd en aan een eindcontrole onderworpen. De functionaliteit van uw apparaat is bijgevolg verzekerd.



De gebruiksaanwijzing vormt een bestanddeel van dit product. Ze omvat belangrijke aanwijzingen voor veiligheid, gebruik en afvalverwijdering. Maak u vóór het gebruik van het product met alle bedienings- en veiligheidsinstructies

vertrouwd. Gebruik het product uitsluitend zoals beschreven en voor de aangegeven toepassingsgebieden. Bewaar de handleiding goed en overhandig alle documenten bij het doorgeven van het product mee aan derden.

Gebruiksdoeleinde

De bandschuurmachine is een staande slijpmachine voor het grof en fijn slijpen van metaal, hout en kunststof. Hij is geschikt voor het afbramen, ontroesten en slijpen.

Voor alle soorten toepassingen (bijv. het slijpen met geschikte slijpwerktuigen, slijpen met een koelvloeistof, het slijpen van materialen die de gezondheid schaden, zoals asbest) is het apparaat niet bedoeld.

Het apparaat is voor het gebruik in de sector van doe-het-zelvers bestemd. Het werd niet voor continu industrieel gebruik ontworpen.

Het apparaat is voor het gebruik door volwassenen bestemd. Jongeren met een leeftijd van meer dan 16 jaar mogen het apparaat enkel onder toezicht gebruiken. De fabrikant is niet aansprakelijk voor beschadigingen, die door een niet-reglementair voorgeschreven gebruik of door een verkeerde bediening veroorzaakt werden.

Algemene beschrijving



De afbeeldingen vindt u op de voorste en achterste uitklapbare bladzijde.

A Omvang van de levering

Pak het apparaat uit en controleer, of het volledig is. Zorg voor een reglementair voorgeschreven afvalverwijdering van het verpakkingsmateriaal.

- Bandschuurmachine
- Transparante vonkenvanger (1)
- Stelschroef voor vonkenvanger (2) (1 kruisschroef incl. veerring en afsluitschijfje en ook moer)
- 2 werkstuksteunen (6/18) met montage materiaal (2 stermoeren (5/17), 2 schroeven, 2 afsluitschijfjes, 2 tandveerringen)
- 2x Slijpband (1x K*80, 1x K*120)
- Gebruiksaanwijzing

* Korreling (van de schuurband)

Beschrijving van de werking

De staande bandschuurmachine is een combitoestel, uitgerust met een slijpschijf en een regelbare slijpband. Om de gebruiker te beschermen is het apparaat voorzien van een vonkenvanger en beschermkappen. Voor de functie van de bedieningsonderdelen verwijzen wij naar de hiernavolgende beschrijvingen.

Overzicht

- | | |
|----------------------------|--|
| A | 1 Vonkenvanger (tweedelig) |
| | 2 Stelschroef voor vonkenvanger |
| | 3 Beschermkap slijpschijf |
| | 4 Motorbehuizing |
| | 5 Stermoer voor de montage van de werkstuksteun slijpband |
| | 6 Werkstuksteun slijpband |
| | 7 Spanhefboom slijpband |
| | 8 Stelschroef band |
| | 9 beschermkap slijpband |
| | 10 Slijpband |
| | 11 Bevestigingsschroeven voor slijpbandafdekking |
| | 12 Slijpbandafdekking |
| | 13 Gat en voor tafelmontage |
| | 14 Schakelaar "Aan/uit" |
| | 14a schakelaar aan |
| | 14b schakelaar uit |
| | 15 Bevestigingsschroeven voor slijpschijf afdekking |
| | 16 Slijpschijf afdekking |
| | 17 Stermoer voor de montage/ regeling van de werkstuksteun slijpschijf |
| 18 Werkstuksteun slijpband | |
| 19 Slijpschijf | |
| F | 20 Bovenste (a) en onderste (b) loopwiel |

Technische gegevens

Staande bandschuurmachine... PSBS 240 C2

Nominale ingangsspanning (U)	230 V~, 50 Hz
Inactief stroomverbruik P_0	190 W (S1)**
Krachtontneming (P) ..	240 W (S2 30 min)*
Beschermingsniveau	I
Beschermingsklasse	IPX0
Toegekend onbelast toerental n_0 ..	2980 min ⁻¹
Slijpschijf	
Buitendiameter	Ø 150 mm
Gat	Ø 12,7 mm
Dikte	20 mm
Korrelgrootte	36
Omloopsnelheid v_0	max. 23 m/s
Slijpband	
Afmeting	50 x 686 mm
Korrelgrootte	80/120
Omloopsnelheid v_0	15 m/s
Gewicht (incl. accessoires)	ca. 7,1 kg
Geluidsdrukniveau	
(L_{pA})	84,5 dB(A); $K_{pA} = 3$ dB
Geluidsvermogensniveau (L_{WA})	
gemeten	97,5 dB(A); $K_{WA} = 3$ dB
Totale trillingswaarde (a_n)	$\leq 2,5$ m/s ²

* Na de ononderbroken gebruiksduur van 30 minuten volgt een rustpauze, tot de temperatuur van het apparaat minder dan 2 K (2 °C) afwijkt van de kamertemperatuur.

** Bedrijfsmodus S1: duurloop met constante belasting

Geluids- en vibratiewaarden werden volgens de in de conformiteitverklaring genoemde normen en bepalingen vastgesteld.

De vermelde geluidsemisiewaarde is volgens een genormeerde keuringsmethode gemeten en kan voor de vergelijking van een elektrisch gereedschap met een ander gereedschap worden gebruikt.

De vermelde geluidsemisiewaarde kan ook voor een eerste inschatting van de belasting worden gebruikt.



Waarschuwing:

De trilemissiewaarde kan tijdens het werkelijke gebruik van het elektrische gereedschap van de vermelde waarde afwijken, afhankelijk van de manier waarop het elektrisch gereedschap wordt gebruikt, meer bepaald welk soort werkstuk bewerkt wordt.

De noodzaak bestaat, veiligheidsmaatregelen ter bescherming van de operator vast te leggen, die op een inschatting van de blootstelling in de effectieve gebruiksomstandigheden gebaseerd zijn (hierbij moet er met alle aandelen van de bedrijfscyclus rekening gehouden worden, zo bijvoorbeeld met tijden, tijdens dewelke het elektrische gereedschap uitgeschakeld is, en tijden, tijdens dewelke het weliswaar ingeschakeld is, maar zonder belasting functioneert).

Veiligheidsinstructies



OPGELET!

Bij het gebruik van elektrisch gereedschap dienen ter bescherming tegen een elektrische schok, gevaar voor verwondingen en brandgevaar volgende principiële veiligheidsmaatregelen in acht genomen te worden. Lees al deze instructies alvorens dit elektrisch werktuig te gebruiken en bewaar de veiligheidsinstructies op een goede plaats.

Symbolen en pictogrammen

Symbolen op het apparaat



Let op!



Gevaar door verwondingen door draaiend gereedschap! Houd handen op een veilige afstand.



Gevaar door elektrische schok! Trek vóór onderhouds- en reparatiewerkzaamheden de netstekker uit de contactdoos.



Gelieve de bij het apparaat behorende bedieningshandleiding te lezen en in acht te nemen.



Draag gehoorbescherming.



Draag oogbescherming.



Draag een ademhalingsbescherming.



Gevaar door snijdwonden! Draag tegen snijdwonden beschermende handschoenen.



Geen defecte slijpschijf plaatsen.



Elektrische apparaten horen niet bij huishoudelijk afval thuis.



Afmetingen slijpschijf



Afmetingen slijpband

Symbolen in de gebruiksaanwijzing



Gevaarsymbool met informatie over de preventie van personen- of zaakschade.



Gebodsteken met informatie over de preventie van schade.



Sluit het apparaat aan op het elektriciteitsnet.



Schakel het apparaat uit en haal de netstekker uit het stopcontact.



Aanduidingsteken met informatie over hoe u het apparaat beter kunt gebruiken.

Algemene veiligheidsinstructies voor elektrisch gereedschap



WAARSCHUWING! Lees alle veiligheidsaanwijzingen, instructies, borden en technische gegevens die voor dit elektrische gereedschap gelden. Het negeren van de onderstaande aanwijzingen kan een elektrische schok, brand en/of ernstig letsel tot gevolg hebben.

Bewaar alle veiligheidsaanwijzingen en instructies voor toekomstige naslag.

Het in de veiligheidsaanwijzingen gebruikte begrip „elektrisch gereedschap“ heeft betrekking op elektrische gereedschap dat op netstroom werkt (via een netsnoer) of op accustroom (zonder netsnoer).

1) Veiligheid op de werkvloer

- a) **Houd uw werkplek schoon en goed verlicht.** Onverlichte werkplekken kunnen leiden tot ongevallen.
- b) **Gebruik elektrisch gereedschap nooit in omgevingen met explosiegevaar waar zich brandbare vloeistoffen, gassen of stoffen bevinden.** Elektrisch gereedschap produceert vonken, die het stof of de dampen kunnen ontsteken.
- c) **Houd tijdens het gebruik van elektrische gereedschap kinde-**

ren en andere personen uit de buurt. Als u afgeleid wordt, kunt u de controle over het elektrische gereedschap verliezen.

2) Elektrische veiligheid

- a) **De aansluitstekker van het elektrische gereedschap moet in het stopcontact passen. De stekker mag op geen enkele manier gewijzigd zijn. Gebruik geen adapterstekker in combinatie met geaarde elektrische gereedschappen.** Ongewijzigde stekkers en passende stopcontacten reduceren het risico op een elektrische schok.
- b) **Vermijd lichaamscontact met geaarde oppervlakken zoals van leidingen, verwarming, fornuizen en koelkasten.** Er bestaat een verhoogd risico op een elektrische schok wanneer uw lichaam geaard is.
- c) **Houd het elektrische gereedschap weg uit regen en natigheid.** Het binnendringen van water in een elektrisch gereedschap verhoogt het risico op een elektrische schok.
- d) **Gebruik het netsnoer niet voor oneigenlijke doeleinden, bijvoorbeeld om de stekker uit het stopcontact te trekken of om aan het apparaat te trekken. Houd het netsnoer uit de buurt van hitte, olie, scherpe kanten of bewegende onderdelen.** Beschadigde of warrige netsnoeren verhogen het risico op een elektrische schok.
- e) **Wanneer u met het elektrische gereedschap in de openlucht werkt, gebruik dan uitsluitend**

verlengsnoeren die voor gebruik buitenshuis geschikt zijn. Het gebruik van een verlengsnoer dat geschikt is voor gebruik buitenshuis, reduceert het risico op een elektrische schok.

- f) **Wanneer het gebruik van het elektrische gereedschap in een vochtige omgeving niet te vermijden is, gebruik dan een aardlekschakelaar.** Het gebruik van een aardlekschakelaar reduceert het risico op een elektrische schok.

3) Veiligheid van personen

- a) **Wees aandachtig, let op wat u doet en gebruik uw gezond verstand wanneer u met elektrisch gereedschap werkt. Gebruik het elektrische gereedschap niet als u moe bent of onder invloed bent van drugs, alcohol of medicatie.** Eén moment van onoplettendheid tijdens het gebruik van het apparaat kan leiden tot ernstige letsels.
- b) **Draag persoonlijke beschermingsmiddelen en draag altijd een veiligheidsbril.** Afhankelijk van de aard en toepassing van het elektrische gereedschap, zal het dragen van persoonlijke beschermingsmiddelen zoals een stofmasker, slipvast veiligheidsschoenen, een veiligheidshelm of gehoorbescherming het risico op lichamelijk letsel reduceren.
- c) **Voorkom onbedoelde inschakeling. Verzeker u ervan dat het elektrische gereedschap uitgeschakeld is voordat u het op de netstroom en/of de accu aansluit en voordat u het gereedschap oppakt en vervoert.** Wanneer u het elektrische

gereedschap in ingeschakelde toestand met de vinger op de schakelaar draagt of op de netstroom aansluit, kan dat een ongeluk veroorzaken.

- d) **Verwijder alle instelgereedschap of schroevendraaiers voordat u het elektrische gereedschap inschakelt.** Werktuigen of sleutels die zich in een draaiend onderdeel van het apparaat bevinden, kunnen verwondingen veroorzaken.
- e) **Vermijd een abnormale lichaamshouding. Zorg ervoor dat u stabiel staat en behoud altijd uw evenwicht.** Op die manier kunt u het elektrische gereedschap in onverwachte situaties beter onder controle houden.
- f) **Draag gepaste kleding. Draag geen losse kleding of juwelen. Houd uw haren, kleding en handschoenen uit de buurt van bewegende onderdelen.** Losse kleding, juwelen of lange haren kunnen door de bewegende onderdelen worden gegrepen.
- g) **Wanneer stofafzuig- en opvangsystemen kunnen worden gemonteerd, moeten deze worden aangesloten en correct worden gebruikt.** Het gebruik van een stofafzuiging kan risico's door stof beperken.
- h) **Laat u niet verleiden tot een vaas gevoel van veiligheid en negeer nooit de veiligheidsregels voor elektrisch gereedschap, ook wanneer u na veelvuldig gebruik vertrouwd bent met het elektrische gereedschap.** Onoplettendheid kan in fracties van seconden leiden tot ernstig letsel.

4) HET ELEKTRISCHE GEREEDSCHAP GEBRUIKEN EN HANTEREN

- a) **Overbelast het elektrische gereedschap niet. Gebruik het gepaste elektrische gereedschap voor uw taak.** Met het gepaste elektrische gereedschap werkt u in het aangegeven vermogensbereik beter en veiliger.
- b) **Gebruik geen elektrisch gereedschap waarvan de aan-/uitknop defect is.** Een elektrisch gereedschap dat niet meer aan of uit kan worden geschakeld, is gevaarlijk en moet worden gerepareerd.
- c) **Trek de stekker uit het stopcontact en/of verwijder de afneembare accu voordat u instellingen aan het apparaat verricht, opzetstukken vervangt of het elektrische gereedschap weglegt.** Deze voorzorgsmaatregel voorkomt een onverwachte, ongewenste inschakeling van het elektrische gereedschap.
- d) **Bewaar ongebruikte elektrische gereedschappen buiten het bereik van kinderen. Laat het elektrische gereedschap niet gebruiken door personen die er niet mee vertrouwd zijn of die deze gebruiksaanwijzing niet hebben gelezen.** Elektrische gereedschappen zijn gevaarlijk als ze door onervaren personen worden gebruikt.
- e) **Onderhoud het elektrische gereedschap en de bijbehorende werktuigen zorgvuldig. Controleer of de bewegende delen soepel draaien en niet vastklemmen, en controleer of er**

geen onderdelen gebroken zijn of zo beschadigd zijn dat de werking van het apparaat in gevaar komt. Laat beschadigde onderdelen eerst repareren voordat u het elektrische gereedschap gebruikt. Veel ongevallen zijn te wijten aan slecht onderhouden elektrische gereedschappen.

- f) **Houd snijgereedschap scherp en schoon.** Zorgvuldig onderhouden snijgereedschap met scherpe snijkanten raakt minder vaak klem en is vlotter te gebruiken.
- g) **Gebruik elektrisch gereedschap en de bijbehorende opzetstukken in overeenstemming met deze aanwijzingen. Houd daarbij rekening met de werkomstandigheden en de uit te voeren taak.** Het gebruiken van elektrisch gereedschap voor andere dan de bedoelde toepassingen kan leiden tot gevaarlijke situaties.
- h) **Houd handgrepen en greepvlakken droog, schoon en vrij van olie en vet.** Gladde handgrepen en greepvlakken maken het moeilijk om elektrisch gereedschap in onvoorziene situaties veilig te bedienen en onder controle te houden.

5 SERVICE

- a) **Laat uw elektrische gereedschap alleen door een gekwalificeerd vakman en alleen met originele reserveonderdelen repareren.** Dit zorgt ervoor dat de veiligheid van het apparaat gegarandeerd blijft.

Veiligheidsinstructies voor tafelslijpmachines

- a) **Gebruik geen beschadigde aan te sluiten werktuigen. Controleer voor elk gebruik de aan te sluiten werktuigen zoals slijpschijven op afgebrokkelde splinters en barsten. Als u de aan te sluiten werktuigen hebt gecontroleerd en geplaatst, is het nodig dat u en personen in de buurt zich buiten het gebied van het roterende aan te sluiten werktuig bevinden. Laat het apparaat 1 min lang op het hoogste toerental lopen.** Beschadigde aan te sluiten werktuigen breken meestal in deze testperiode.
- b) **Het toegelaten toerental van de aan te sluiten werktuigen moet minstens even hoog zijn als het maximale toerental dat op het elektrische werktuig is vermeld.** Een accessoire dat sneller draait dan toegelaten, kan breken en in het rond vliegen.
- c) **Slijp nooit op de zijvlakken van de slijpschijven.** Door te slijpen op de zijvlakken kunnen de slijpschijven barsten en uit elkaar vliegen.
- d) **Gebruik altijd vonkbescherming tijdens het werken. Ondersteun het werkstuk met de werkstuksteun.** Op deze manier verkleint u het risico op letsel door rondvliegende vonken en behoudt u een betere controle over het te bewerken werkstuk.
- e) **Gebruik alleen slijpschijven waarvan de buitendiameter, boring, dikte en het maximale toerental overeenkomen met de specificaties van de machine.** Zo vermijdt u letsels.

- f) **Vervang de versleten slijpschijf als deze afstanden niet langer kunnen worden aangehouden.**
- g) **Vervang beschadigde of sterk gegroefde slijpschijven.**
- h) **Gebruik het elektrische gereedschap altijd met gereedschap op beide spindels** om het risico van aanraking van de roterende spindel te beperken.
- i) **Vervang beschadigde of sterk gegroefde slijpschijven.**
- j) Wanneer een vervanging van de aansluitkabel noodzakelijk is, dan moet deze door de fabrikant of zijn vertegenwoordiger worden uitgevoerd, om veiligheidsrisico's te voorkomen.

Meer gedetailleerde veiligheidsinstructies

- Sluit het apparaat uitsluitend op een RCD (Residual Current Device) met een toegekende lekstroom van niet meer dan 30 mA aan.
- Houd het elektrische snoer en de verlengkabel weg van de slijpschijf. Trek bij beschadiging of bij het doorsnijden onmiddellijk de stekker uit het stopcontact. Raak het snoer niet aan voordat het van het stroomnet verbroken is. Dit levert explosiegevaar op.
- De stekker of het elektrisch snoer moet steeds door de producent van het elektrisch werktuig of de klantendienst ervan worden vervangen, zodat risico's worden vermeden.
- Schakel het apparaat pas in als het veilig op het werkblad is gemonteerd.
- Voor uw eigen veiligheid dient u alleen accessoires en bijkomende apparaten te gebruiken die in de gebruiksaanwijzing zijn vermeld en door de producent van het werktuig worden aanbevolen of vermeld.
- Gebruik uitsluitend door de producent aanbevolen slijpgereedschap. Gebruik geen zaagbladen. Zorg ervoor dat de afmetingen bij het apparaat passen.
- Gebruik alleen slijpschijven, waarvan het opgedrukte toerental minstens even hoog is als het toerental op het typeplaatje van het apparaat.
- Voer een visuele inspectie uit op de slijpschijf voor gebruik. Gebruik geen beschadigde of vervormde slijpschijven. Vervang een versleten slijpschijf.
- Gebruik het apparaat nooit zonder vonkenvanger of beschermkappen. Stel de vonkenvanger van tijd tot tijd bij om de slijtage van de slijpschijf te compenseren (afstand max. 2 mm).
- Vervang de slijpschijf uiterlijk als de vonkenvanger en de werkstuksteun niet meer op een afstand van max. 2 mm kan worden bijgesteld.
- Zorg ervoor dat de vonken die bij het slijpen ontstaat geen risico inhouden, bijv. personen raken of ontvlambare stoffen doen ontvlammen.
- Draag bij het slijpen steeds een veiligheidsbril, beschermende handschoenen, ademhalingsbescherming en gehoorbescherming.
- Houd de vingers nooit tussen de slijpschijf en vonkenvanger of in de buurt van beschermkappen. Er bestaat het risico op kneuzingen.
- De roterende delen van het apparaat kunnen om functionele redenen niet worden afgedekt. Ga daarom zorgvuldig te werk en houd het werkstuk goed vast, zodat het niet wegglijdt en de handen niet met de slijpband of de slijpschijf in aanraking kunnen komen.
- Het werkstuk wordt heet bij het slijpen. Niet aan de bewerkte plaats aan-

raken, laat het afkoelen. Er bestaat gevaar voor brandwonden. Gebruik geen koelmiddel of iets dergelijks.

- Werk niet met het apparaat als u moe bent of na de inname van alcohol of tabletten. Las steeds tijdig een werkpauze in.
- Schakel het apparaat uit en trek de stekker uit het stopcontact
 - om een geblokkeerd gebruikt werktuig los te maken,
 - als de elektrische leiding beschadigd of verstrikt is,
 - bij abnormale geluiden.
- Gebruik het apparaat alleen in verticale, staande positie en zorg ervoor dat u stabiel staat.

Restrisico's

Ook als u dit elektrische gereedschap zoals voorgeschreven bedient, blijven er altijd restrisico's bestaan. Volgende gevaren kunnen zich in verband met de constructiewijze en uitvoering van dit elektrische gereedschap voordoen:

- a) schade aan de longen, indien geen geschikt stofmasker wordt gedragen.
- b) gehoorschade indien geen passende gehoorbescherming wordt gedragen.
- c) schade aan de gezondheid door
 - aanraking van de slijpwerktuigen in de niet afgedekte zone;
 - wegslingeren van delen van werkstukken of beschadigde slijpschijven.
- d) Schade aan de gezondheid, die van hand-/armtrillingen het gevolg zijn indien het apparaat gedurende een langere periode gebruikt wordt of niet zoals reglementair voorgeschreven beheerd en onderhouden wordt.



Waarschuwing! Dit elektrische gereedschap produceert tijdens de werking een elektromagnetisch veld. Dit veld kan in bepaalde omstandigheden actieve of passieve medische implantaten in negatieve zin beïnvloeden. Om het gevaar voor ernstige of dodelijke verwondingen te verminderen, adviseren wij personen met medische implantaten, hun arts en de fabrikant van het medische implantaat te raadplegen voordat de machine bediend wordt.

Montage



Let op! Gevaar voor verwondingen!

- Zorg ervoor dat u voldoende plaats te heeft om te werken en andere personen niet in gevaar brengt.
- Bevestig het apparaat altijd met voldoende lange en dikke schroeven aan de werkbank zodat u niet de controle over het apparaat verliest.
- Voor ingebruikname moeten alle afdekkingen en beschermende systemen naar behoren zijn gemonteerd.
- Trek de stekker uit alvorens instellingen op het apparaat uit te voeren.



Vonkenvanger monteren/instellen

1. Schroef de vonkenvanger (1) met de stelschroef (2) en de moer (2a) vast aan de beschermkap (3). Hiervoor heeft u een schroevendraaier nodig en een ringsleutel om tegen te houden.
2. Stel de vonkenvanger (1) met de stelschroef (2) zodanig in dat de afstand tussen slijpschijf (19) en vonkenvanger maximaal 2 mm bedraagt (zie kleine afbeelding).

i Stel de vonkenvanger van tijd tot tijd bij om de slijtage van de slijpschijf te compenseren (afstand maximaal 2 mm).

C D Werkstuksteunen monteren/instellen

1. Schroef de werkstuksteunen (6/18) vast aan het apparaat.
Er zijn voor de bandschijf 2 posities (zie **D** A + B) mogelijk.
2. Gebruik hiervoor de bijgeleverde schroeven (5a/17a), afsluitschijfjes (5b/17b), tandveerringen (5c/17c) en stermoeren (5/17).
3. Stel de werkstuksteun van de slijpschijf (19) met de stermoer (17) zodanig in dat de afstand tussen slijpschijf (19) en werkstuksteun maximaal 2 mm bedraagt (zie kleine afbeelding).

i Stel de werkstuksteun af en toe bij om de slijtage van de slijpschijf te compenseren (afstand maximaal 2 mm).

E Apparaat aan de werkbank vastschroeven

Schroef het apparaat met 4 schroeven en moeren vast aan de werkbank.
Steek daarvoor de schroeven door de 4 gaten (13) van de sokkel van het apparaat.

i De schroeven en moeren voor de montage zijn niet in de levering inbegrepen.

Bediening



Opgelet! Gevaar voor verwondingen!

- Trek vóór alle werkzaamheden aan het apparaat de netstekker uit.
- Gebruik uitsluitend door de fabrikant aanbevolen slijpschijven en toebehoren. Het gebruik van ander inzetgereedschap en van andere toebehoren kan een gevaar voor verwondingen voor u betekenen.
- Gebruik alleen slijpwerktuigen die gegevens dragen van de producent, bindingstype, afmeting en het toegelaten toerental.
- Gebruik uitsluitend slijpschijven waarvan het opgedrukte toerental minstens even hoog is als het toerental op het typeplaatje van het apparaat.
- Gebruik geen afgebroken, gesprongen of op een andere manier beschadigde slijpschijven.
Vervang beschadigde of sterk gegroefde slijpschijven.
- Gebruik het apparaat alleen als zowel de slijpband alsook de slijpschijf gemonteerd zijn.
- Bedien het apparaat nooit zonder zichtbeschermende ruit.
- Draag ondanks de vonkenvanger altijd een veiligheidsbril.
- Controleer de slijpschijf vóór gebruik: Controleer de afstand tussen vonkenvanger en slijpschijf en ook de werkstuksteun en slijpschijf (afstand maximaal 2 mm).
- Zodra de vonkenvanger en de werkstuksteun niet meer op max. 2 mm van de slijpschijf kunnen worden geplaatst, moet de slijpschijf worden vervangen.
- Schakel het apparaat pas in wanneer het veilig op het arbeidsoppervlak gemonteerd is.



Houd de handen uit de buurt van de slijpschijf en de slijpband als het apparaat in werking is. Er bestaat gevaar voor verwondingen.

A In- en uitschakelen



Let erop dat de spanning van de netaansluiting met het typeaanduidingplaatje op het apparaat overeenstemt.



Sluit het apparaat op de netspanning aan.

1. Om in te schakelen, drukt u de schakelaar "Aan" „I" in, het apparaat schakelt in (zie 14a).
2. Om uit te schakelen, drukt u de schakelaar "Uit" „0" in, het apparaat schakelt uit (zie 14b).

Wacht na het inschakelen tot het apparaat het maximale toerental heeft bereikt. Begin dan pas te slijpen.



De schijf loopt na nadat het apparaat uitgeschakeld werd. Er bestaat gevaar voor verwondingen.

Proefdraaien:

Zorg vóór de eerste keer dat u werkt en na iedere wissel van de slijpschijf voor het proefdraaien van minstens 60 seconden lang zonder belasting. Schakel het apparaat uit als de schijf onrond draait, als er zich aanzienlijke schommelingen voordoen of als er abnormale geluiden te horen zijn.

A Slijpen met de slijpschijf



Klap de vonkbescherming (1) bij het slijpen naar beneden om verwondingen door vonken te vermijden.



De pijl op de beschermkap (3) geeft de draairichting van de slijpschijf aan.

- Leg het werkstuk op de werkstuksteun (18) en beweeg het langzaam in de gewenste hoek naar de slijpschijf (19).
- Beweeg het werkstuk lichtjes heen en weer om een optimaal slijpresultaat te verkrijgen. De slijpschijf wordt op die manier gelijkmatig gebruikt. Laat het werkstuk tussendoor afkoelen.

A Bandslijpen



De pijl op de beschermkap (9) geeft de draairichting van de slijpband aan.

- Houd het werkstuk bij het slijpen goed vast, oefen geen grote druk uit.
- Beweeg het werkstuk lichtjes heen en weer om een eenzijdige slijtage van de slijpband te vermijden.
- Slijp houten stukken steeds in de richting van de nerf zodat afsplintering wordt vermeden.

F Slijpband vervangen

1. Maak de 2 bevestigingsschroeven (11) los en hang de slijpbandafdekking (12) eruit.
2. Druk hiervoor de spanhendel (7) naar beneden en trek de slijpband (10) eraf.

3. Leg de nieuwe slijpband (10) in het midden op de bovenste (20a) en onderste (20b) looprol.
4. Druk hiervoor de spanhendel (7) vast en monteer de slijpbandafdekking (12).

Bandbeweging instellen:

5. De bandloopprecisie stelt u in met een schroevendraaier waarmee u aan de stelschroef (21) draait.
6. Controleer de bandbeweging met de hand waarmee u aan de slijpband draait.
7. Schroef de slijpband-afdekking (12) weer vast met behulp van de bevestigingsschroeven (11).

 Zorg bij de montage van de slijpband op de looprichting.

G Slijpschijf vervangen

Instructies voor de vervanging:

- Bedien het apparaat nooit zonder beveiliging.
- Zorg ervoor dat het toerental dat vermeld is op de slijpschijf (A 19) gelijk of groter is dan het opgegeven nominaal toerental van het apparaat.
- Zorg ervoor dat de afmetingen van de slijpschijf bij het apparaat passen.
- Gebruik uitsluitend slijpschijven in perfecte staat.
Voer een **geluidstest** uit. De slijpschijf moet bij aanslag met een plastic hamer een heldere klank hebben.
- Boor een te kleine opnameboring van de slijpschijf niet achteraf uit.
- Gebruik geen gescheiden reduceerbussen of adapters om slijpschijven met een groot gat passend te maken.
- Gebruik geen zaagbladen.

- Om slijpwerktuigen op te spannen, mogen alleen de meegeleverde spanflenzen worden gebruikt. De tussenlagen tussen spanflens en slijpwerktuigen moeten bestaan uit elastische stoffen zoals rubber, zacht karton enz.
- Monteer het apparaat na een wissel van de slijpschijf weer volledig.



Schakel het apparaat uit en trek de netstekker uit het stopcontact. Laat het apparaat afkoelen.



Draag beschermende handschoenen als u de slijpschijf vervangt, zodat snijwonden worden vermeden.

1. Neem de vonkenvanger (A 1) eraf (zie "Vonkenvanger monteren/instellen").
2. Los de 3 bevestigingsschroeven (15) en neem de slijpschijfafdekking (16) eraf.
3. Maak de bevestigingsschroeven (F 11) los en verwijder de slijpbandafdekking (F 12) (zie "slijpband vervangen").
4. Schroef de slijpschijfmoer (19a) volgens de wijzers van de klok los door de moer tegen het tegenoverliggende loopwiel van de slijpband houdt (zie kleine afbeelding). Het best houdt u hem met een 19 mm moer of een tang er tegen.
5. Neem de spanflens (19b) en de slijpschijf (19) af.
6. Zet de nieuwe slijpschijf (19) en de spanflens erop en schroef er manueel de slijpschijfmoer (19a) tegen de wijzers van de klok op.
7. Schroef de slijpschijfafdekking (16) vast.
8. Schroef de slijpband-afdekking (F 12) weer vast met behulp van de bevestigingsschroeven (F 11).
9. Stel de vonkenvanger (A 1) en de werkstuksteun (A 18) zodanig in dat

de afstand tot de slijpschijf (19) maximaal 2 mm bedraagt (zie „Montage“).



De slijpschijfmoer mag niet te hard worden vastgedraaid zodat wordt vermeden dat de slijpschijf en moer breken.

10. **Proefdraaien:** Voer – voordat u voor de eerste keer werkt en na elke wissel van de slijpschijf – een proefrun van minstens 1 minuut zonder belasting door. Schakel het apparaat onmiddellijk uit wanneer de schijf niet rond draait, wanneer er aanzienlijke trillingen opduiken of wanneer er abnormale geluiden te horen zijn.

Transport



Trek vóór iedere instelling, instandhouding of reparatie de netstekker uit.



De schijf loopt na nadat het apparaat uitgeschakeld werd. Er bestaat gevaar voor verwondingen.

- Draag het apparaat met twee handen. Pak hiervoor de apparaatvoet en het motorhuis vast.

Reiniging en onderhoud



Trek vóór iedere instelling, instandhouding of reparatie de netstekker uit.



Laat werkzaamheden, die niet in deze handleiding beschreven zijn, op een gespecialiseerde werkplaats

doorvoeren. Gebruik uitsluitend originele onderdelen. Laat het apparaat vóór alle onderhouds- en reinigingswerkzaamheden afkoelen. Er bestaat gevaar voor brandwonden!

Controleer het apparaat telkens vóór gebruik op klaarblijkelijke gebreken, zoals losse, versleten of beschadigde onderdelen, correcte zitting van schroeven of van andere onderdelen. Kijk in het bijzonder de slijpschijf (A 19) na. Wissel beschadigde onderdelen uit.

Reiniging



Gebruik geen reinigings- c.q. oplosmiddelen. Chemische substanties kunnen de kunststofonderdelen van het apparaat aantasten. Reinig het apparaat nooit onder stromend water.

- Reinig het apparaat telkens na gebruik grondig.
- Reinig de ventilatiesleuven en het oppervlak van het apparaat met een kwast of een doekje.

Onderhoud

- Het apparaat is vrij van onderhoud.

Bewaring

- Bewaar het apparaat op een droge en stofvrije plaats en buiten het bereik van kinderen.
- Slijpschijven moeten droog en op de smalle kant bewaard en mogen niet gestapeld worden.

Afvalverwerking en milieubescherming

Breng het apparaat, de toebehoren en de verpakking naar een geschikt recycleagepunt.



Machines horen niet bij huishoudelijk afval thuis.

Richtlijn 2012/19/EU betreffende afgedankte elektrische en elektronische apparatuur: Gebruikte elektrische apparaten moeten gescheiden worden ingezameld en op een milieuvriendelijke manier worden gerecycleerd.

Afhankelijk van de omzetting in nationaal recht, hebt u de volgende mogelijkheden:

- **retourneren naar een verkooppunt:**

Levensmiddelenhandelaren met een totale verkoopoppervlakte van ten minste 800 vierkante meter die elektrische en elektronische apparatuur meermaals per kalenderjaar of permanent op de markt aanbieden en ter beschikking stellen, zijn verplicht oude elektrische en elektronische apparatuur kosteloos terug te nemen. Bij de overhandiging van een nieuw elektrisch of elektronisch apparaat aan een eindgebruiker, moeten zij het oude apparaat van de eindgebruiker van hetzelfde type apparaat, dat in wezen dezelfde functies vervult als het nieuwe apparaat, terugnemen op het verkooppunt of in de onmiddellijke buurt van het verkooppunt gratis en zonder aankoop van een elektrisch apparaat - of moeten zij op verzoek van de eindgebruiker gratis tot drie oude elektrische of elektronische apparaten per type die niet groter zijn dan 25 centimeter in een uitwendige afmeting, terugnemen op de plaats van levering of in de onmiddellijke nabijheid daarvan.

- **aan een officieel inzamelpunt inleveren:**

Lever het apparaat in bij een recyclepunt. De gebruikte kunststoffen en metalen delen kunnen naar soort worden gescheiden voor recycling. Vraag ons servicecenter om advies.

- **retourneren naar de fabrikant/distributeur:**

De afvoer van uw ingezonden defecte apparaten voeren we gratis uit. Vraag ons servicecenter om advies.

Dit is niet van toepassing op accessoires die bij oude apparaten zijn gevoegd en hulpmiddelen zonder elektrische bestanddelen.

Reserveonderdelen/Accessoires

Reserveonderdelen en accessoires verkrijgt u op www.grizzlytools.shop

Ondervindt u problemen bij het orderproces, gebruik dan het contactformulier. Bij andere vragen neemt u contact op met het "Service-Center" (zie pag. 74).

Pos. Gebruiks- aanwijzing	Position Explosie- tekening	Benaming	Bestel- nummers
A 1,2	62-67	Vonkenvanger + stelschroef	91103042
A 10	34	Slijpband K* 60	91103048
		Slijpband K* 80	91103044
		Slijpband K* 80, pak von 5 stuks	91103046
		Slijpband K* 120	91103049
		Slijpband Set (K* 60/80/120)	91103050
G 19	57	Slijpschijf	91103553
G 19a,19b	58+59	Slijpschijfmoer, spanflens	91103040

* Korreling (van de schuurband)

A Foutopsporing



Trek vóór iedere instelling, instandhouding of reparatie de netstekker uit.

Probleem	Mogelijke oorzaak	Fouterstel
Apparaat start niet	Spanning ontbreekt Huiszekering wordt aangesproken	Stopcontact, elektrische leiding, stekker controleren, eventueel reparatie door elektriciën, huiszekering nagaan.
	Aan-/uitschakelaar (14) defect	Reparatie door klantenservice
	Motor defect	
Slijpwerktuigen bewegen niet, hoewel motor draait	Slijpschijfmoer (G 19a) los	Slijpschijfmoer vastdraaien (zie „slijpschijf vervangen“)
	Slijpband (10) los	Slijpbandspanning verhogen (zie „slijpband vervangen“)
Aandrijving is geblokkeerd	Slijpband (10) blokkeert de aandrijving	Slijpband opnieuw monteren (zie „slijpband vervangen“)
	Werkstuk, werkstukresten of resten van slijpwerktuigen blokkeren de aandrijving	Belemmeringen verwijderen
Motor wordt trager en blijft staan	Apparaat wordt door werkstuk overbelast	Druk op slijpwerktuig verlagen
		Werkstuk ongeschikt
Slijpschijf loopt niet rond, abnormale geluiden zijn te horen	Slijpschijfmoer (G 19a) los	Slijpschijfmoer vastdraaien (zie „slijpschijf vervangen“)
	Slijpschijf (19) defect	Slijpschijf vervangen
	Vonkenvanger (1) of werkstuksteun (6/18) verkeerd ingesteld	Vonkenvanger of werkstuksteun instellen (zie „montage“)
Slechte slijpprestatie	Slijpband (10) versleten	Slijpband vervangen

Garantie

Geachte cliënte, geachte klant,
U krijgt op dit apparaat 3 jaar garantie, te rekenen vanaf de datum van aankoop. Ingeval van gebreken aan dit product heeft u tegenover de verkoper van het product wettelijke rechten. Deze wettelijke rechten worden door onze hierna beschreven garantie niet beperkt.

Garantievoorwaarden

De garantietermijn begint met de datum van aankoop. Gelieve de originele kassabon goed te bewaren. Dit document wordt als bewijs van de aankoop benodigd. Indien er zich binnen drie jaar, te rekenen vanaf de datum van aankoop van dit product, een materiaal- of fabricagefout voordoet, wordt het product door ons – naar onze keuze – voor u gratis gerepareerd of vervangen. Deze garantievergoeding stelt voorop dat binnen de termijn van drie jaar het defecte apparaat en het bewijs van aankoop (kassabon) voorgelegd en dat schriftelijk kort beschreven wordt, waarin het gebrek bestaat en wanneer het zich voorgedaan heeft. Als het defect door onze garantie gedekt is, krijgt u het gerepareerde of een nieuw product terug. Met herstelling of uitwisseling van het product begint er geen nieuwe garantieperiode.

Garantieperiode en wettelijke kwaliteitsgarantie

De garantieperiode wordt door de garantievergoeding niet verlengd. Dit geldt ook voor vervangen en gerepareerde onderdelen. Eventueel al bij de aankoop bestaande beschadigingen en gebreken moeten onmiddellijk na het uitpakken gemeld worden. Na het verstrijken van de garantieperiode tot stand komende reparaties worden tegen verplichte betaling van de kosten uitgevoerd.

Omvang van de garantie

Het apparaat werd volgens strikte kwaliteitsrichtlijnen zorgvuldig geproduceerd en vóór aflevering nauwgezet getest.

De garantievergoeding geldt voor materiaal- of fabricagefouten. Deze garantie is niet van toepassing op productonderdelen, die aan een normale slijtage blootgesteld zijn en daarom als aan slijtage onderhevige onderdelen beschouwd kunnen worden (b.v. slijpband, slijpschijven, spanflens) of op beschadigingen aan breekbare onderdelen (b.v. schakelaars).

Deze garantie valt weg wanneer het product beschadigd, niet oordeelkundig gebruikt of niet onderhouden werd. Voor een vakkundig gebruik van het product dienen alle in de gebruiksaanwijzing vermelde aanwijzingen nauwgezet in acht genomen te worden. Gebruiksdoelinden en handelingen, die in de gebruiksaanwijzing afgeraden worden of waarvoor gewaarschuwd wordt, dienen onvoorwaardelijk vermeden te worden. Het product is uitsluitend voor het privé- en niet voor het commerciële gebruik bestemd. Bij een verkeerde of onoordeelkundige behandeling, toepassing van geweld en bij ingrepen, die niet door het door ons geautoriseerde servicefiliaal doorgevoerd werden, valt de garantie weg.

Afhandeling ingeval van garantie

Gelieve aan de volgende aanwijzingen gevolg te geven om een snelle behandeling van uw verzoek te garanderen:

- Gelieve voor alle aanvragen de kassabon en het identificatienummer (IAN 390421_2201) als bewijs van de aankoop klaar te houden.
- Gelieve het artikelnummer uit het typeplaatje.

- Indien er zich functiefouten of andere gebreken voordien, contacteert u in eerste instantie de hierna vernoemde serviceafdeling **telefonisch** of per **e-mail**. U krijgt dan bijkomende informatie over de afhandeling van uw klacht.
- Een als defect geregistreerd product kunt u, na overleg met onze klantenservice, mits toevoeging van het bewijs van aankoop (kassabon) en de vermelding, waarin het gebrek bestaat en wanneer het zich voorgedaan heeft, voor u franco naar het u medegedeelde serviceadres zenden. Om problemen bij de acceptatie en extra kosten te vermijden, maakt u onvoorwaardelijk uitsluitend gebruik van het adres, dat u medegedeeld wordt. Zorg ervoor dat de verzending niet ongefrankeerd, als volumegoed, per expresse of via een andere speciale verzendingswijze plaatsvindt. Gelieve het apparaat met inbegrip van alle bij de aankoop bijgeleverde accessoires in te zenden en voor een voldoende veilige transportverpakking te zorgen.

Reparatieservice

U kunt reparaties, **die niet onder de garantie vallen**, tegen berekening door ons servicefiliaal laten doorvoeren. Zij maakt graag voor u een kostenraming op. Wij kunnen uitsluitend apparaten behandelen, die voldoende verpakt en gefrankeerd ingezonden werden.

Opgelet: Gelieve uw apparaat gereinigd en met een aanwijzing op het defect naar ons servicefiliaal te zenden.

Ongefrankeerd – als volumegoed, per expresse of via een andere speciale verzendingswijze – ingezonden apparaten worden niet geaccepteerd.

De afvalverwerking van uw defecte ingezonden apparaten voeren wij gratis door.

Service-Center

NL **Service Nederland**
Tel.: 0800 0249630
E-Mail: grizzly@lidl.nl
IAN 390421_2201

BE **Service België**
Tel.: 0800 12089
E-Mail: grizzly@lidl.be
IAN 390421_2201

Importeur

Gelieve in acht te nemen dat het volgende adres geen serviceadres is. Contacteer in eerste instantie het hoger vermelde servicecenter.

Grizzly Tools GmbH & Co. KG
Stockstädter Straße 20
D-63762 Grobostheim
Duitsland
www.grizzlytools.de

Spis treści

Wstęp	75	Obsługa	84
Przeznaczenie	75	Włączanie i wyłączanie.....	85
Opis ogólny	76	Szlifowanie z tarczą szlifierską	85
Zawartość opakowania	76	Szlifowanie taśmą szlifierską	86
Opis działania	76	Wymiana taśmy szlifierskiej	86
Przegląd	76	Wymiana tarczy szlifierskiej.....	86
Dane techniczne	77	Transport	87
Zasady bezpieczeństwa	77	Oczyszczanie i konserwacja	87
Symbole i piktogramy	78	Oczyszczanie	88
Ogólne zalecenia bezpieczeństwa		Konserwacja	88
dla elektronarzędzi	78	Przechowywanie urządzenia	88
Uwagi dotyczące bezpieczeństwa		Usuwanie i ochrona środowiska ..	88
pracy ze szlifierkami stołowymi	81	Części zamienne/Akcesoria	89
Dalsze zasady bezpieczeństwa	82	Poszukiwanie błędów	90
Zagrożenia ogólnie.....	83	Gwarancja	91
Montaż	83	Serwis naprawczy	92
Montaż i regulacja osłony		Service-Center	92
przeciwwiskrowej.....	84	Importer	92
Montaż i regulacja uchwytów do		Tłumaczenie oryginalnej	
mocowania obrabianego materiału... 84		deklaracji zgodności WE	216
Przykręcanie urządzenia na		Rysunki eksplozyjne	225
stole roboczym	84		

Wstęp

Gratulujemy zakupu nowego urządzenia. Zdecydowali się Państwo na zakup wartościowego produktu.

Niniejsze urządzenie sprawdzono w trakcie produkcji pod kątem jakości, a także dokonano jego kontroli ostatecznej. W ten sposób zapewniona jest jego sprawność.



Instrukcja obsługi jest częścią składową produktu. Zawiera ona ważne wskazówki dotyczące bezpieczeństwa, eksploatacji i utylizacji. Przed rozpoczęciem użytkowania produktu należy się zapoznać ze wszystkimi wskazówkami dotyczącymi obsługi i bezpieczeństwa. Produkt należy użytkować tylko zgod-

nie z opisem i podanym przeznaczeniem. Instrukcję należy przechowywać starannie, a w przypadku przekazania produktu osobom trzecim należy dostarczyć nabywcy kompletną dokumentację.

Przeznaczenie

Stacjonarna szlifierka taśmowa jest przeznaczona do wstępnego i właściwego szlifowania metalu, drewna i tworzyw sztucznych. Urządzenie nadaje się do okrawania, odrdzewiania i szlifowania. Urządzenie nie nadaje się do wszelkich innych rodzajów zastosowań (np. do szlifowania z użyciem nieodpowiednich na-

rzędzi szlifierskich, szlifowania z użyciem chłodziwa, szlifowania materiałów niebezpiecznych dla zdrowia, np. azbestu).

Urządzenie jest przeznaczone do amatorskich prac w gospodarstwie domowym.

Nie jest ono przeznaczone do stałego stosowania w celach zarobkowych.

Urządzenie może być używane tylko przez osoby dorosłe. Osoby młodociane powyżej 16 roku życia mogą używać urządzenia tylko pod nadzorem.

Producent nie odpowiada za szkody wywołane niezgodnym z przeznaczeniem użytkowaniem lub nieprawidłową obsługą urządzenia.

Opis ogólny



Ilustracje znajdują się na okładce przedniej i tylnej.

A Zawartość opakowania

Rozpakuj urządzenie i sprawdź, czy jest ono kompletne. Prawidłowo posegreguj i usuń materiały opakowania.

- Urządzenie
- Przezroczysta osłona przeciwiskrowa (1)
- Śruba regulacyjna osłony przeciwiskrowej (2) (1 wkręt z rowkiem krzyżowym z podkładką sprężystą i podkładką zwykłą oraz nakrętką)
- 2 uchwyty do mocowania obrabianego materiału (6/18) z materiałem montażowym (2 nakrętki gwiazdkowe (5/17), 2 śruby, 2 podkładki, 2 podkładki zębate)
- 2x Taśma szlifierska (1x K* 80, 1x K* 120)
- Instrukcja obsługi

* Uziarnienie (taśmy szlifierskiej)

Opis działania

Stacjonarna szlifierka taśmowa jest urządzeniem łączonym, wyposażonym w tarczę i regulowaną taśmę szlifierską. W celu ochrony użytkownika urządzenie posiada osłonę przeciwiskrową i osłony ochronne. Funkcje elementów urządzenia są podane w poniższym opisie.

Przegląd



- 1 Osłona przeciwiskrowa (dwuczęściowa)
- 2 Śruba regulacyjna osłony przeciwiskrowej
- 3 Osłona ochronna tarczy szlifierskiej
- 4 Obudowa silnika
- 5 Nakrętka gwiazdkowa do montażu uchwytu obrabianego materiału przy taśmie szlifierskiej
- 6 Uchwyt obrabianego materiału dla taśmy szlifierskiej
- 7 Dźwignia mocowania taśmy szlifierskiej
- 8 Śruba regulacyjna ruch taśmy
- 9 Osłona taśmy szlifierskiej
- 10 Taśma szlifierska
- 11 Śruby mocujące osłonę taśmy szlifierskiej
- 12 Osłona taśmy szlifierskiej
- 13 Otwory do montażu na stole
- 14 Włacznik/wyłacznik
 - 14a Włacznik
 - 14b Wyłacznik
- 15 Śruby mocujące osłonę tarczy szlifierskiej
- 16 Osłona tarczy szlifierskiej
- 17 Nakrętka gwiazdkowa do montażu i regulacji uchwytu obrabianego materiału przy tarczy szlifierskiej

- 18 Uchwyt obrabianego materiału dla tarczy szlifierskiej
- 19 Tarcza szlifierska

F 20 Krążek toczny górny (a) i dolny (b)

Dane techniczne

Szlifierka tasmowa stojąca.....PSBS 240 C2

Znamionowe napięcie wejścia (U) 230 V~, 50 Hz
 Zużycie energii na biegu jałowym P_0 190 W (S1)**
 Pobór mocy (P) 240 W (S2 30 min)*
 Klasa zabezpieczenia I
 Typ zabezpieczenia IPX0
 Prędkość obrotowa znamionowa n_0 2980 min⁻¹ (obr./min)
 Tarcza szlifierska
 Średnica zewn..... \varnothing 150 mm
 Otwór..... \varnothing 12,7 mm
 Grubość..... 20 mm
 Uziarnienie 36
 Prędkość obrotowa v_0 max. 23 m/s
 Taśma szlifierska
 Wymiary 50 x 686 mm
 Uziarnienie 80/120
 Prędkość obrotowa v_0 15 m/s
 Ciężar ok. 7,1 kg
 Poziom ciśnienia akustycznego (L_{pA}) 84,5 dB(A); K_{pA} =3 dB
 Poziom mocy akustycznej (L_{WA}) zmierzony 97,5 dB(A); K_{WA} =3 dB
 Łączna wartość poziomu wibracji (a_h) $\leq 2,5$ m/s²

* Po nieprzerwanej pracy przez 30 minut następuje przerwa, do momentu schłodzenia się urządzenia do temperatury odbiegającej od temperatury otoczenia o mniej niż 2 K (2 °C).

** Tryb pracy S1: Tryb ciągły ze stałym obciążeniem

Parametry akustyki i wibracji zostały określone zgodnie z normami wymienionymi w Deklaracji Producenta.

Podana wartość emisji hałasu została zmierzona zgodnie z unormowaną metodą pomiarów i może zostać wykorzystana do porównania niniejszego elektronarzędzia z innym.

Podana wartość emisji hałasu może zostać wykorzystana także w ramach wstępnego oszacowania stopnia narażenia.



Ostrzeżenie:

Wartość emisji drgań może różnić się w trakcie rzeczywistego użytkowania elektronarzędzia od podanej wartości, w zależności od sposobu użycia elektronarzędzia, a w szczególności od rodzaju obrabianego detalu. Istnieje konieczność określenia i zastosowania środków ochrony użytkownika, opartych na ocenie ekspozycji w rzeczywistych warunkach używania urządzenia (należy przy tym uwzględnić wszystkie części cyklu roboczego, na przykład okresy czasu, w których urządzenie elektryczne jest wyłączone bądź jest włączone, ale pracuje bez obciążenia).

Zasady bezpieczeństwa



UWAGA! Przy użytkowaniu narzędzi elektrycznych należy przestrzegać podanych poniżej podstawowych środków bezpieczeństwa, zabezpieczających przed porażeniem prądem elektrycznym, zranieniem i pożarem. Przed użyciem elektronarzędzia proszę przeczytać wszystkie niniejsze wskazówki i starannie przechowywać uwagi dotyczące bezpieczeństwa.

Symbole i piktogramy

Zasady bezpieczeństwa/symbole na urządzeniu



Uwaga!



Niebezpieczeństwo zranienia przez obracające się narzędzie! Trzymaj ręce w bezpiecznej odległości.



Niebezpieczeństwo porażenia prądem elektrycznym! Przed rozpoczęciem jakichkolwiek prac przy urządzeniu wyjmij wtyczkę sieciową z gniazdka.



Przeczytaj instrukcję obsługi urządzenia i stosuj się do niej.



Nosić ochronniki słuchu.



Noś okulary ochronne.



Noś ochronę dróg oddechowych.



Noś odporne na przecięcie rękawice.



Nie stosować uszkodzonych tarcz szlifierskich.



Urządzeń elektrycznych nie należy wyrzucać razem z odpadami domowymi



Wymiary tarczy szlifierskiej



Wymiary taśmy szlifierskiej

Symbole w instrukcji obsługi



Symbol niebezpieczeństwa z informacjami na temat ochrony osób i zapobiegania szkodom materialnym.



Znak nakazu informacjami na temat zapobiegania szkodom.



Podłącz urządzenie do gniazda sieciowego.



Wyłącz urządzenie i wyciągnij wtyczkę z gniazda sieciowego.



Znak informacyjny ze wskazówkami ułatwiającymi posługiwanie się urządzeniem.

Ogólne zalecenia bezpieczeństwa dla elektronarzędzi



OSTRZEŻENIE! Proszę zapoznać się ze wszystkimi wskazówkami bezpieczeństwa, instrukcjami, ilustracjami i danymi technicznymi, dołączonymi do tego elektronarzędzia. Lekceważenie poniższych instrukcji może być przyczyną porażenia prądem elektrycznym, pożaru i/lub poważnych obrażeń ciała.

Wszystkie zalecenia bezpieczeństwa i instrukcje użytkowania należy zachować do późniejszego wglądu.

Użyte we wskazówkach bezpieczeństwa pojęcie „elektonarzędzie” dotyczy elektronarzędzi zasilanych sieciowo

(z kablem sieciowym) lub elektronarzędzi zasilanych akumulatorami (bez kabla sieciowego).

1) Bezpieczeństwo na stanowisku pracy

a) Dbaj o czystość i właściwe oświetlenie stanowiska pracy.

Nieporządek lub brak oświetlenia na stanowisku pracy może prowadzić do wypadków.

b) Nie używaj elektronarzędzia w miejscach zagrożonych wybuchem, w których znajdują się palne ciecze, gazy lub pyły.

Elektronarzędzia wytwarzają iskry, które mogą zapalić pył lub opary.

c) Dzieci i inne osoby trzymaj z dala od miejsca pracy elektronarzędzia. Chwila nieuwagi może spowodować utratę kontroli nad elektronarzędziem.

2) Bezpieczeństwo elektryczne

a) Wtyk przyłączeniowy elektronarzędzia musi pasować do gniazda sieciowego. Nie wolno w żaden sposób modyfikować wtyku. Nie używaj wtyków adaptera razem z narzędziami elektrycznymi z uzziemieniem ochronnym.

Niezmodyfikowane wtyki i pasujące gniazda zmniejszają ryzyko porażenia elektrycznego.

b) Unikaj kontaktu ciała z powierzchniami uzziemionymi, takimi jak rury, grzejniki, kuchenki i lodówki. Jeżeli ciało jest uzziemione, występuje zwiększone ryzyko porażenia elektrycznego.

c) Elektronarzędzie należy chronić przed deszczem i wilgocią.

Wniknięcie wody do elektronarzędzia zwiększa ryzyko porażenia prądem elektrycznym.

d) Nie używaj kabla zasilającego do noszenia lub zawieszania elektronarzędzia, ani do wyciągania wtyku z gniazda sieciowego. Chroni kabel zasilający przed wysokimi temperaturami, olejem, ostrymi krawędziami lub poruszającymi się częściami urządzenia. Uszkodzone lub splątane kable zasilające zwiększają ryzyko porażenia prądem elektrycznym.

e) Podczas prac z elektronarzędziem na zewnątrz używaj wyłącznie przedłużaczy dopuszczonych także do użytku na zewnątrz. Użycie przedłużacza dopuszczonego do użytku na zewnątrz zmniejsza niebezpieczeństwo porażenia prądem elektrycznym.

f) Jeśli nie da się uniknąć pracy elektronarzędzia w środowisku wilgotnym, należy zastosować wyłącznik różnicowoprądowy. Zastosowanie wyłącznika różnicowoprądowego zmniejsza niebezpieczeństwo porażenia prądem elektrycznym.

3) BEZPIECZEŃSTWO OSÓB

a) Podczas pracy z elektronarzędziem bądź uważny, zwracaj uwagę na to, co robisz i zachowuj zdrowy rozsądek. Nie używaj elektronarzędzia, gdy jesteś zmęczony lub znajdujesz się pod wpływem narkotyków, alkoholu lub leków. Chwila nieuwagi podczas pracy z elektronarzędziem może doprowadzić do poważnych obrażeń ciała.

- b) **Noś indywidualne środki ochrony i zawsze używaj okularów ochronnych.** Używanie indywidualnych środków ochrony, takich jak maska przeciwpyłowa, przeciwpoślizgowe obuwie ochronne, kask ochronny lub ochronniki słuchu, w zależności od rodzaju i zastosowania elektronarzędzia obniża ryzyko obrażeń ciała.
- c) **Unikaj przypadkowego uruchomienia. Przed podłączeniem elektronarzędzia do sieci i/lub akumulatora, przed jego pochwyleniem lub przeniesieniem upewnij się, czy elektronarzędzie jest wyłączone.** Trzymanie palca na włączniku podczas przenoszenia elektronarzędzia lub podłączania załączonego urządzenia do zasilania może być przyczyną wypadku.
- d) **Przed włączeniem elektronarzędzia usuń z niego narzędzia regulacyjne lub klucze.** Narzędzie lub klucz umieszczony w obracającej się części urządzenia może spowodować obrażenia ciała.
- e) **Unikaj nienaturalnej postawy ciała. Zadbaj o bezpieczną pozycję i stale zachowuj równowagę.** Umożliwi to lepszą kontrolę nad elektronarzędziem w nieoczekiwanych sytuacjach.
- f) **Noś odpowiednią odzież. Nie należy nosić luźnej odzieży ani biżuterii. Włosy, odzież i rękawiczki trzymaj z dala od części ruchomych.** Luźna odzież, biżuteria lub długie włosy mogą zostać pochwycone przez ruchome części urządzenia.
- g) **Jeżeli istnieje możliwość podłączenia urządzenia do systemu odpylania, należy go zamontować i prawidłowo używać.**

Używanie systemu odpylania pozwala zmniejszyć zagrożenia związane z zapyleniem.

- h) **Nie kieruj się fałszywym poczuciem bezpieczeństwa i nie naruszaj zasad bezpieczeństwa obowiązujących dla elektronarzędzi, nawet jeśli po częstym korzystaniu jesteś zaznajomiony z elektronarzędziem.** Nieuważne postępowanie może w ułamku sekundy doprowadzić do poważnych obrażeń.

4) STOSOWANIE I POSTĘPOWANIE Z ELEKTRONARZĘDZIEM

- a) **Nie przeciążaj elektronarzędzia. Stosuj elektronarzędzie odpowiednie do rodzaju wykonywanej pracy.** Elektronarzędzia pracują lepiej i bezpieczniej w podanym zakresie mocy.
- b) **Nie używaj elektronarzędzi z uszkodzonym przetwornikiem.** Elektronarzędzie, które nie daje się już włączyć lub wyłączyć jest niebezpieczne i wymaga naprawy.
- c) **Przed dokonaniem ustawień urządzenia, wymianą narzędzia końcowego lub odłożeniem elektronarzędzia wyciągnij wtyk z gniazda sieciowego i/lub usuń wymiowany akumulator.** Taki środek ostrożności zapobiegnie przypadkowemu uruchomieniu elektronarzędzia.
- d) **Nieużywane elektronarzędzia przechowuj w miejscu niedostępnym dla dzieci. Nie zezwalaj na używanie elektronarzędzia przez osoby, które nie są z nim zaznajomione lub nie przeczytały tych instrukcji.** Elektronarzędzia

rzędzia w rękach niedoświadczonych osób są niebezpieczne.

- e) **Dbaj o staranną pielęgnację elektronarzędzia i narzędzi końcowych. Sprawdź, czy ruchome części działają prawidłowo i nie zacinają się lub czy części te nie są pęknięte lub uszkodzone w sposób upośledzający działanie urządzenia. Przed użyciem elektronarzędzia zleć naprawę uszkodzonych części.** Wiele wypadków bierze się z niewłaściwej konserwacji elektronarzędzi.
- f) **Dbaj o ostrość i czystość noży.** Zadbane noże o ostrych krawędziach rzadziej się blokują i łatwiej się prowadzą.
- g) **Elektronarzędzi, narzędzi końcowych itp. używaj zgodnie z opisanymi tu instrukcjami. Uwzględnij przy tym warunki pracy i rodzaj wykonywanej czynności.** Użycie elektronarzędzi do celów innych niż przewidziane może prowadzić do niebezpiecznych sytuacji.
- h) **Uchwyty i powierzchnie chwytne utrzymuj w stanie suchym, czystym oraz wolnym od oleju i smaru.** Śliskie uchwyty i powierzchnie chwytne uniemożliwiają bezpieczną obsługę i kontrolę elektronarzędzia w nieprzewidzianych sytuacjach.

5) SERWIS

- a) **Naprawy elektronarzędzia powierzaj tylko wykwalifikowanym specjalistom i tylko z użyciem oryginalnych części zamiennych** Pozwoli to na zachowanie bezpieczeństwa urządzenia.

Uwagi dotyczące bezpieczeństwa pracy ze szlifierkami stołowymi

- a) **Nie używać uszkodzonych narzędzi końcowych. Przed każdym użyciem należy skontrolować narzędzie końcowe, np. tarczę szlifierską, pod kątem występowania odprysków i pęknięć. Po skontrolovaniu i założeniu narzędzia końcowego, operator i osoby znajdujące się w pobliżu powinny stanąć poza linią obracającego się narzędzia końcowego, następnie uruchomić urządzenie na 1 minutę, wybierając maks. prędkość obrotową.** Uszkodzone narzędzia końcowe najczęściej pękają w ciągu takiego czasu próbnego.
- b) **Dopuszczalna prędkość obrotowa narzędzia końcowego musi być co najmniej tak wysoka, jak maks. prędkość obrotowa podana na elektronarzędziu.** Narzędzie końcowe obracające się szybciej niż jego prędkość dopuszczalna, może się złamać na kawałki, które mogą zostać rozrzucone w różnych kierunkach.
- c) **Nigdy nie należy przeprowadzać szlifowania bocznymi powierzchniami tarcz szlifierskich.** Szlifowanie bocznymi powierzchniami może doprowadzić do rozerwania tarczy szlifierskiej i do odrzucenia jej odłamków.
- d) **Podczas pracy należy zawsze stosować osłony przeciwwiskrowe. Zamocować obrabiany element na uchwycie obrabianego materiału.** W ten

sposób można ograniczyć ryzyko obrażeń generowanych przez iskry i zachować bardziej optymalną kontrolę nad obrabianym elementem.

- e) Należy stosować jedynie tarcze szlifierskie, których średnica zewnętrzna, średnica otworu i maksymalna prędkość obrotowa zgadzają się z informacjami podanymi na maszynie.** W ten sposób można ograniczyć ryzyko obrażeń.
- f) Zużytą tarczę szlifierską należy wymieniać, gdy nie ma już możliwości zachowania tych odległości.**
- g) Uszkodzone lub mocno zużyte tarcze szlifierskie należy wymieniać.**
- h) Urządzenie elektryczne należy stosować zawsze z narzędziami końcowymi zamocowanymi na obu wrzecionach.** Dzięki temu można ograniczyć ryzyko kontaktu z wirującym wrzecionem.
- i) Uszkodzone lub mocno zużyte tarcze szlifierskie należy wymieniać.**
- j)** Jeżeli konieczna okaże się wymiana przewodu zasilającego, zalecamy jej powierzenie producentowi lub jego przedstawicielowi. W ten sposób można uniknąć zagrożeń.

Dalsze zasady bezpieczeństwa

- Przyłączaj urządzenie tylko do gniazdek wyposażonych w RCD (Residual Current Device) o wartości znamionowej nie większej od 30 mA.
- Trzymaj kabel sieciowy i kabel przedłużacza w bezpiecznej odległości pracującego łańcucha tnącego. W przypadku uszkodzenia lub przecięcia kabla sieciowego natychmiast wyciągnij wtyczkę z gniazdka. Nie dotykaj przewodu przed odłączeniem go od sieci elektrycznej. Niebezpieczeństwo z powodu porażenia prądem elektrycznym!
- Aby uniknąć niebezpieczeństw, wymianę wtyku lub przewodu zasilającego należy zawsze powierzać producentowi elektronarzędzia lub jego autoryzowanemu serwisowi.
- Urządzenie załączaj dopiero wówczas, gdy jest ono bezpiecznie zamontowane na powierzchni roboczej.
- Dla Państwa własnego bezpieczeństwa proszę używać tylko akcesoriów i urządzeń dodatkowych, wymienionych w instrukcji obsługi lub zalecanych bądź podanych przez producenta narzędzia.
- Stosować tylko narzędzia szlifierskie zalecane przez producenta. Nie używać pił. Upewnić się, czy wymiary narzędzia pasują do urządzenia.
- Stosować tylko tarcze szlifierskie, na których nadrukowana jest prędkość obrotowa co najmniej taka jak prędkość podana na tabliczce znamionowej urządzenia.
- Przed użyciem tarczę szlifierską poddać kontroli wzrokowej. Nie stosować uszkodzonych lub odkształconych tarcz szlifierskich. Zużytą tarczę szlifierską wymienić.
- Nigdy nie używać urządzenia bez osłony przeciwwiskrowej lub osłon ochronnych. Osłonę przeciwwiskrową okresowo regulować, aby dopasować ją do stopnia zużycia tarczy szlifierskiej (odstęp maks. 2 mm).
- Tarczę szlifierską wymienić najpóźniej, gdy nie da się już ustawić osłony prze-

ciwiskrowej i uchwytu obrabianego materiału na odstęp maks. 2 mm.

- Pamiętać, aby iskry powstające podczas szlifowania nie powodowały żadnego niebezpieczeństwa, np. nie trafiały w osoby lub nie zapaliły palnych substancji.
- Podczas szlifowania zawsze noś okulary ochronne, rękawice ochronne, środki ochrony dróg oddechowych i środki ochrony słuchu.
- Nigdy nie trzymać palców między tarczą szlifierską i osłoną przeciwiskrową lub w pobliżu osłon ochronnych. Niebezpieczeństwo zmiążdżenia.
- Obracających się części urządzenia z powodów funkcjonalnych nie można zakrywać. Dlatego proszę zachować rozwagę i dobrze trzymać obrabiany element, aby uniknąć jego ześlizgnięcia się, co mogłoby spowodować nieumyślny kontakt dłoni z taśmą lub tarczą szlifierską.
- Podczas szlifowania obrabiany element mocno się nagrzewa. Nie chwytać za obrabiane miejsce, odczekać do jego schłodzenia. Niebezpieczeństwo oparzenia. Nie stosować czynników chłodzących ani podobnych środków.
- Nie należy pracować z urządzeniem w przypadku zmęczenia, po spożyciu alkoholu lub zażyciu tabletek. Zawsze odpowiednio wcześniej zrobić sobie przerwę w pracy.
- Wyłączyć urządzenie i wyciągnąć wtyk sieciowy
 - aby uwolnić zablokowane narzędzie,
 - jeśli przewód zasilający jest uszkodzony lub splątany,
 - w przypadku podejrzanych odgłosów.
- Urządzenie obsługiwać jedynie w wyprostowanej pozycji stojącej i zwracając uwagę na stabilność sylwetki.

Zagrożenia ogólne

Nawet przy przepisowej obsłudze urządzenia elektrycznego występują tzw. zagrożenia ogólne. W związku z konstrukcją i sposobem pracy urządzenia elektrycznego mogą występować następujące zagrożenia ogólne:

- a) uszkodzenie płuc, w przypadku niestosowania odpowiednich środków ochrony dróg oddechowych.
- b) uszkodzenie słuchu w przypadku niestosowania odpowiednich ochronników słuchu.
- c) szkody zdrowotne spowodowane przez
 - kontakt z narzędziem szlifierskim w nieosłoniętym miejscu;
 - wyrzucenie części obrabianego elementu lub uszkodzonej tarczy szlifierskiej.
- d) Szkody na zdrowiu będące skutkiem działania wibracji na rękę i ramię, jeżeli urządzenie jest używane przez długi czas lub nie jest odpowiednio prowadzone i przepisowo konserwowane.



Ostrzeżenie! To urządzenie elektryczne wytwarza w czasie pracy pole elektromagnetyczne. Pole to może w określonych warunkach wpływać na aktywne lub pasywne implantaty medyczne. Aby zmniejszyć niebezpieczeństwo doznania poważnych lub śmiertelnych obrażeń, zalecamy osobom posiadającym implantaty medyczne skonsultowanie się z lekarzem i producentem implantatu przed rozpoczęciem obsługi maszyny.

Montaż



Uwaga! Niebezpieczeństwo obrażeń ciała!

- Należy pamiętać o zapewnieniu sobie wystarczającej ilości miejsca do pracy

i o niestwarzaniu zagrożeń dla innych osób.

- Urządzenie mocować na powierzchni roboczej zawsze za pomocą śrub o wystarczającej długości i grubości, aby nie stracić kontroli nad urządzeniem.
- Przed uruchomieniem urządzenia muszą być prawidłowo zamontowane wszystkie osłony i elementy zabezpieczające.
- Przed dokonaniem regulacji urządzenia wyciągnąć wtyk sieciowy.

B Montaż i regulacja osłony przeciwiskrowej

1. Przykręcić osłonę przeciwiskrową (1) na osłonie ochronnej (3) za pomocą śruby regulacyjnej (2) i nakrętki (2a). Potrzebne będą do tego śrubokręt i klucz oczkowy do kontrowania.
2. Osłonę przeciwiskrową (1) ustawić za pomocą śruby regulacyjnej (2) w taki sposób, aby odstęp między tarczą szlifierską (19) a osłoną przeciwiskrową wynosił maksymalnie 2 mm (patrz mała ilustr.).

i Osłonę przeciwiskrową okresowo regulować, aby dopasować ją do stopnia zużycia tarczy szlifierskiej (odstęp maks. 2 mm).

C D Montaż i regulacja uchwytów do mocowania obrabianego materiału

1. Przykręcić do urządzenia uchwyt do mocowania obrabianego materiału (6/18).
Możliwe jest ustawienie krążka taśmy w 2 pozycjach (patrz **D** A + B).

2. W tym celu użyć dotychczasowej śruby (5a/17a), podkładek (5b/17b), podkładek zębatych (5c/17c) i nakrętek gwiazdkowych (5/17).
3. Uchwyt obrabianego materiału dla tarczy szlifierskiej (19) ustawić nakrętką gwiazdkową (17) w taki sposób, aby odstęp między tarczą szlifierską (19) a uchwytem obrabianego materiału wynosił maksymalnie 2 mm (patrz mała ilustr.).



Uchwyt obrabianego materiału okresowo regulować, aby dopasować go do stopnia zużycia tarczy szlifierskiej (odstęp maks. 2 mm).



E Przykręcanie urządzenia na stole roboczym

Przykręcić urządzenie na powierzchni roboczej za pomocą 4 śrub i nakrętek. W tym celu przełożyć śruby przez 4 otwory (13) w podstawie urządzenia.



Śruby i nakrętki montażowe nie należą do zakresu dostawy.

Obsługa



Uwaga! Niebezpieczeństwo zranienia!

- Przed rozpoczęciem jakichkolwiek czynności i prac przy urządzeniu wyjmij wtyczkę z gniazdka sieciowego.
- Używaj tylko ściernic i akcesoriów zalecanych przez producenta. Używanie innych niż podane narzędzi i innych akcesoriów może grozić zranieniem.
- Stosować tylko narzędzia szlifierskie, na których podano dane producenta, rodzaj spoiwa, wymiary i dopuszczalną liczbę obrotów.

- Stosować tylko tarcze szlifierskie, na których nadrukowana jest prędkość obrotowa co najmniej taka jak prędkość podana na tabliczce znamionowej urządzenia.
- Nie używaj potamanych, spękanych czy inaczej uszkodzonych ściernic. Uszkodzone lub mocno zużyte tarcze szlifierskie należy wymieniać.
- Urządzenie używać tylko wtedy, gdy zamontowana jest taśma oraz tarcza szlifierska.
- Nigdy nie używaj urządzenia bez szyby ochronnej.
- Pomimo osłony przeciwiskrowej należy zawsze nosić okulary ochronne.
- Proszę sprawdzić tarczę szlifierską przed jej użyciem:
Sprawdzić odstęp między osłoną przeciwiskrową i tarczą szlifierską oraz uchwytem obrabianego materiału i tarczą szlifierską (odstęp maks. 2 mm).
- Gdy osłona przeciwiskrowa i uchwyt obrabianego materiału nie pozwalają przybliżyć się do tarczy szlifierskiej na maks. 2 mm, tarczę szlifierską należy wymienić.
- Urządzenie wolno włączyć dopiero po jego pewnym przymocowaniu do podstawy roboczej.



W czasie pracy urządzenia dłonie należy trzymać z dala od tarczy i taśmy szlifierskiej. Niebezpieczeństwo zranienia.

Włączanie i wyłączanie



Uważaj, żeby napięcie sieci elektrycznej było zgodne z tabliczką znamionową znajdującą się na urządzeniu.



Podłącz urządzenie do sieci elektrycznej.

1. Aby włączyć, nacisnąć włącznik „I”, urządzenie rozpocznie pracę (patrz **A** 14a).
2. Aby wyłączyć, nacisnąć wyłącznik „O”, urządzenie wyłączy się (patrz **A** 14b).

Po załączeniu urządzenia odczekać, aż osiągnie ono swoją maks. prędkość obrotową. Dopiero wówczas możemy rozpocząć szlifowanie.



Ściernica obraca się jeszcze przez jakiś po wyłączeniu urządzenia. Niebezpieczeństwo zranienia.

Próba działania:

Przed pierwszym rozpoczęciem pracy i po każdej wymianie ściernicy sprawdzaj działanie urządzenia przez 60 sekund bez obciążenia. Natychmiast wyłącz urządzenie, jeżeli ściernica pracuje nierówno, występują silne wibracje albo słychać anormalne odgłosy.



Szlifowanie z tarczą szlifierską



Podczas szlifowania zamknąć w dół osłonę przeciwiskrową (1), aby uniknąć obrażeń wskutek iskrzenia.



Strzałka na osłonie ochronnej (3) wskazuje kierunek obrotu tarczy szlifierskiej.

- Położyć obrabiany element na uchwycie (18) i przysunąć go powoli do tarczy szlifierskiej (19) pod żądanym kątem.

- Poruszać lekko obrabianym elementem tam i z powrotem, aby uzyskać optymalny efekt szlifowania. Dzięki temu tarcza szlifierska ulega równomiernemu zużyciu. Co pewien czas pozwolić na schłodzenie się obrabianego elementu.

A Szlifowanie taśmą szlifierską

i Strzałka na osłonie ochronnej (9) wskazuje kierunek obrotu taśmy szlifierskiej.

- Podczas szlifowania dobrze trzymać obrabiany element, nie dociskając go przy tym zbyt mocno.
- Poruszać lekko obrabianym elementem tam i z powrotem, aby uniknąć jednostronnego zużycia się taśmy szlifierskiej.
- Elementy drewniane szlifować zawsze w kierunku włókien drewna, aby uniknąć jego odłupywania.

F Wymiana taśmy szlifierskiej

1. Odkręcić 2 śruby mocujące (11) i zdjąć osłonę taśmy szlifierskiej (12).
2. Wcisnąć dźwignię mocującą (7) na dół i wyjąć taśmę szlifierską (10)
3. Nową taśmę szlifierską (10) zakładać centralnie na górny (20a) i dolny (20b) krążek toczny.
4. Wcisnąć dźwignię mocującą (7) i zamontować osłony taśmy szlifierskiej (12).

Regulacja biegu taśmy:

5. Dokładność ustawienia taśmy reguluje się przez przekręcanie śruby regulacyjnej (21) za pomocą śrubokręta.
6. Sprawdzić biegu taśmy, obracając taśmę szlifierską dłonią.

7. Ponownie dokręcić osłonę taśmy szlifierskiej (12) za pomocą śrub mocujących (11).



Podczas montażu taśmy szlifierskiej należy zwrócić uwagę na kierunek pracy.



G Wymiana tarczy szlifierskiej



Uwagi dotyczące wymiany:

- Nigdy nie używać urządzenia bez elementów zabezpieczających.
- Upewnić się, że podana na tarczy szlifierskiej (**A** 19) prędkość obrotowa jest równa lub większa niż nominalna prędkość obrotowa urządzenia bez obciążenia.
- Upewnić, że wymiary tarczy szlifierskiej pasują do urządzenia.
- Proszę używać tylko tarcz szlifierskich w dobrym stanie. Należy przeprowadzić próbę akustyczną. Tarcza szlifierska musi generować w momencie uderzenia plastikowym młotkiem czysty dźwięk.
- Nie poszerzać zbyt małego otworu mocowania tarczy szlifierskiej.
- Nie stosować żadnych oddzielnych tulei redukcyjnych ani adapterów, aby dopasować tarcze szlifierskie z za dużym otworem.
- Nie używać pił.
- Do mocowania narzędzi szlifierskich można używać tylko dostarczonych kołnierzy mocujących. Podkładki między kołnierzem mocującym i narzędziami szlifierskimi muszą być wykonane z elastycznego materiału np. gumy, miękkiej tektury itp.
- Po wymianie tarczy szlifierskiej ponownie całkowicie zmontować urządzenie.



Wyłączyć urządzenie i wyciągnąć wtyk sieciowy. Poczekać do ostygnięcia urządzenia.



Podczas wymiany tarczy szlifierskiej nosić rękawice ochronne, aby uniknąć skaleczenia.

1. Zdjąć osłonę przeciwwiskrową (A 1) (patrz "Montaż i regulacja osłony przeciwwiskrowej").
2. Odkręcić 3 śruby mocujące (15) i zdjąć osłonę tarczy szlifierskiej (16).
3. Odkręcić śruby mocujące (F 11) i zdjąć osłonę taśmy szlifierskiej (F 12) (patrz "Wymiana taśmy szlifierskiej").
4. Odkręcić nakrętkę tarczy szlifierskiej (19a) w kierunku zgodnym z ruchem wskazówek zegara, przytrzymując nakrętkę przeciwnego krążka tocznego (patrz mała ilustr.). Najlepiej przytrzymać krążek za pomocą klucza nasadowego 19 mm lub obcęgi.
5. Zdjąć kołnierz mocujący (19b) i tarczę szlifierską (19).
6. Założyć nową tarczę szlifierską (19) i kołnierz mocujący i przykręcić ręką nakrętkę tarczy szlifierskiej (19a) w kierunku przeciwnym do ruchu wskazówek zegara.
7. Przykręcić osłonę tarczy szlifierskiej (16).
8. Przykręcić osłonę pasa szlifierskiego (F 12) śrubami mocującymi (F 11).
9. Ustawić osłonę przeciwwiskrową (A 1) i uchwyt obrabianego materiału (A 18) w taki sposób, aby odstęp od tarczy szlifierskiej (19) wynosił maksymalnie 2 mm (patrz „Montaż”).



Nakrętki tarczy szlifierskiej nie wolno dokręcać zbyt mocno, aby uniknąć pęknięcia tarczy i nakrętki.

10. Próba działania:

Przed pierwszym rozpoczęciem pracy i po każdej wymianie ściernicy sprawdzaj działanie urządzenia przez 60 sekund bez obciążenia. Natychmiast wyłącz urządzenie, jeżeli ściernica pracuje nierówno, występują silne wibracje albo słychać anormalne odgłosy.

Transport



Przed każdym ustawieniem, czynnością konserwacyjną i naprawą wyjmij wtyczkę sieciową z gniazdka.



Ściernica obraca się jeszcze przez jakiś po wyłączeniu urządzenia. Niebezpieczeństwo zranienia.

- Urządzenie należy chwycić oburącz. Urządzenie należy przytrzymywać za jego stopkę i za obudowę silnika.

Oczyszczanie i konserwacja



Przed każdym ustawieniem, czynnością konserwacyjną i naprawą wyjmij wtyczkę sieciową z gniazdka.



Prace, które nie zostały opisane w tej instrukcji obsługi, należy zlecać specjalistycznemu serwisowi. Stosuj tylko oryginalne części. Przed wszelkimi pracami konserwacyjnymi i oczyszczaniem zaczekaj, aż urządzenie wystygnie. Niebezpieczeństwo oparzenia!

Przed każdym użyciem sprawdzaj, czy urządzenie nie wykazuje widocznych

braków, takich jak np. luźne, zużyte lub uszkodzone części, oraz czy śruby i inne części urządzenia są dobrze dokręcone względnie zamocowane. Dokładnie sprawdzaj w szczególności ściernicę (A 19). Uszkodzone części wymieniaj na nowe.

Oczyszczanie



Nie stosuj żadnych ostrych środków czyszczących ani rozpuszczalników. Substancje chemiczne mogą nieodwracalnie uszkodzić wykonane z tworzywa sztucznego części urządzenia. Nigdy nie myj urządzenia pod bieżącą wodą.

- Po każdym użyciu dokładnie oczyść urządzenie.
- Oczyszść szczeliny wentylacyjne i powierzchnię urządzenia miękką szczotką, pędzlem lub szmatką.

Konserwacja

- Urządzenie nie wymaga konserwacji.

Przechowywanie urządzenia

- Przechowuj urządzenie w suchym, zabezpieczonym przed pyłem i niedostępnym dla dzieci miejscu.
- Ściernice należy przechowywać w stanie suchym i w pozycji stojącej, nie można ich układać jedna na drugiej.

Usuwanie i ochrona środowiska

Przekaż urządzenie, jego akcesoria i opakowanie do zgodnej z przepisami o ochronie środowiska naturalnego utylizacji.



Urządzeń elektrycznych nie należy wyrzucać razem z odpadami domowymi

Dyrektywa 2012/19/UE w sprawie zużytego sprzętu elektrycznego i elektronicznego: Zużyte urządzenia elektryczne muszą być zbierane oddzielnie i poddawane recyklingowi w sposób przyjazny dla środowiska.

W zależności od adaptacji na gruncie prawa krajowego mogą być do wyboru następujące możliwości:

- **zwrot w miejscu zakupu:** Sprzedawcy żywności o łącznej powierzchni sprzedaży wynoszącej co najmniej 800 metrów kwadratowych, którzy kilka razy w roku kalendarzowym lub w trybie ciągłym oferują urządzenia elektryczne i elektroniczne i wprowadzają je na rynek, są zobowiązani do przyjmowania bezpłatnie zużytego sprzętu elektrycznego i elektronicznego. Muszą oni w momencie przekazywania nowego urządzenia elektrycznego lub elektronicznego użytkownikowi końcowemu przyjąć bezpłatnie w miejscu przekazania lub w bezpośrednim sąsiedztwie tego miejsca zużyty sprzęt użytkownika końcowego takiego samego rodzaju, którego istotne funkcje są zgodne z funkcjami nowego sprzętu, a także bez zakupu urządzenia elektrycznego i elektronicznego na żądanie użytkownika końcowego są oni zobowiązani do przyjęcia bezpłatnie trzech zużytych sprzętów na każdy rodzaj urządzenia,

którego żaden z wymiarów nie przekracza 25 cm, w sklepie prowadzącym handel detaliczny lub w jego bezpośrednim sąsiedztwie.

- **zwrot w oficjalnym punkcie zbiórki:** Urządzenie oddać do punktu recyklingu. Zastosowane elementy z tworzywa sztuczne i metali można posortować według rodzajów i w ten sposób przekazać do recyklingu. Odpowiednie informacje można uzyskać w naszym Dziale Serwisowym.

- **odesłanie do producenta/podmiotu wprowadzającego produkt na rynek:** Utylizację przesłanych przez Państwa uszkodzonych urządzeń wykonujemy bezpłatnie. Odpowiednie informacje można uzyskać w naszym Dziale Serwisowym.

Przepisy te nie obejmują akcesoriów i środków pomocniczych dołączonych do starych urządzeń, które nie zawierających elementów elektrycznych.

Części zamienne/Akcesoria

Części zamienne i akcesoria można zakupić na www.grizzlytools.shop

W przypadku problemów z zamawianiem należy skorzystać z formularza kontaktowego. W razie kolejnych pytań należy zwracać się do „Service-Center” (patrz strona 92).

Pos. Instrukcja obsługi	Pos. Rysunek samo- rozwijający	Oznaczenie	Nr. katalogowe
A 1,2	62-67	Ośłona przeciwiwkrowa z śruba regulacyjna	91103042
A 10	34	Taśma szlifierska K*60	91103048
		Taśma szlifierska K*80	91103044
		Taśma szlifierska K*80, opakowanie 5 szt.	91103046
		Taśma szlifierska K*120	91103049
		Taśma szlifierska set (K*60/80/120)	91103050
G 19	57	Tarcza szlifierska	91103553
G 19a,19b	58+59	Nakrętka tarczy szlifierskiej, Kołnierz mocujący	91103040

* Uziarnienie (taśmy szlifierskiej)

A Poszukiwanie błędów



Przed rozpoczęciem jakichkolwiek czynności i prac przy urządzeniu wyjmij wtyczkę z gniazdka sieciowego.

Problem	Możliwa przyczyna	Sposób usunięcia problemu
Urządzenie nie uruchamia się.	Brak napięcia sieciowego Reaguje bezpiecznik instalacji domowej	Sprawdzić gniazdo wtykowe, kabel zasilający, przewodzenie, wtyk sieciowy, w razie potrzeby zlecić naprawę w punkcie napraw urządzeń elektrycznych.
	Włacznik/wyłącznik (14) jest uszkodzony	Naprawa realizowana przez serwis
	Uszkodzony silnik	
Narzędzia szlifierskie nie poruszają się, mimo że silnik pracuje	Nakrętka tarczy szlifierskiej (G 19a) obłuzowana	Dokręcić nakrętkę tarczy szlifierskiej (patrz „Wymiana tarczy szlifierskiej”)
	Taśma szlifierska (10) jest luźna	Zwiększyć naprężenie taśmy szlifierskiej (patrz „Wymiana taśmy szlifierskiej”)
Napęd zablokowany	Taśma szlifierska (10) blokuje napęd	Zamontować od nowa taśmę szlifierską (patrz „Wymiana taśmy szlifierskiej”)
	Obrabiany element, jego pozostałości lub pozostałości narzędzi szlifierskich blokują napęd	Usunąć blokady
Silnik pracuje wolniej i zatrzymuje się	Urządzenie jest przeciążone przez obrabiany element	Zmniejszyć docisk na narzędzie szlifierskie
		Obrabiany element jest niewłaściwy
Tarcza szlifierska pracuje nierówno, nieprawidłowy szum	Nakrętka tarczy szlifierskiej (G 19a) obłuzowana	Dokręcić nakrętkę tarczy szlifierskiej (patrz „Wymiana tarczy szlifierskiej”)
	Tarcza szlifierska (19) jest uszkodzona	Wymienić tarczę szlifierską
	Ostona przeciwickrowa (1) lub uchwyt obrabianego materiału (6/18) są nieprawidłowo ustawione	Ustawić ostonę przeciwickrową lub uchwyt obrabianego materiału (patrz „Montaż”)
Niska wydajność szlifowania	Taśma szlifierska (10) zużyta	Wymienić taśmę szlifierską

Gwarancja

Szanowna Klientko, Szanowny Kliencie, na zakupione urządzenie otrzymują Państwo 3 lata gwarancji od daty zakupu. W przypadku wad tego produktu przysługują Państwu ustawowe prawa w stosunku do sprzedawcy produktu. Prawa te nie są ograniczone przez naszą przedstawioną niżej gwarancję.

Warunki gwarancji

Okres gwarancji rozpoczyna się z datą zakupu. Prosimy zachować oryginalny paragon. Będzie on potrzebny jako dowód zakupu. Jeśli w okresie trzech lat od daty zakupu tego produktu wystąpi wada materiałowa lub fabryczna, produkt zostanie – wedle naszego wyboru – bezpłatnie naprawiony lub wymieniony. Gwarancja zakłada, że w okresie trzech lat uszkodzone urządzenie zostanie przesłane wraz z dowodem zakupu (paragonem) z krótkim opisem, gdzie wystąpiła wada i kiedy się pojawiła. Jeśli defekt jest objęty naszą gwarancją, otrzymają Państwo z powrotem naprawiony lub nowy produkt. Wraz z wymianą urządzenia lub ważnej części, zgodnie z art. 581 § 1 aktualnej wersji Kodeksu cywilnego, okres gwarancji rozpoczyna się od nowa.

Okres gwarancji i ustawowe roszczenia z tytułu wad

Okres gwarancji nie wydłuża się z powodu świadczenia gwarancyjnego. Obowiązuje to również dla wymienionych lub naprawionych części. Ewentualne uszkodzenia i wady istniejące już w momencie zakupu należy zgłosić bezzwłocznie po rozpakowaniu. Naprawy przypadające po upływie okresu gwarancji są odpłatne.

Zakres gwarancji

Urządzenie wyprodukowano z zachowaniem staranności zgodnie z surowymi normami jakościowymi i dokładnie sprawdzono przed wysyłką.

Gwarancja obowiązuje dla wad materiałowych lub fabrycznych. Gwarancja nie rozciąga się na części produktu, które podlegają normalnemu zużyciu i można je uznać za części zużywalne (np. ściernice, taśma szlifierska, kołnierz mocujący), oraz na uszkodzenia części delikatnych (np. przełącznik). Gwarancja przepada, jeśli produkt został uszkodzony, nie był zgodnie z przeznaczeniem użytkowany i konserwowany. Użytkowanie zgodnie z przeznaczeniem wiąże się z przestrzeganiem wszystkich wskazówek zawartych w instrukcji obsługi. Należy bezwzględnie unikać zastosowań i działań, których odradza się lub przed którymi ostrzega się w instrukcji obsługi. Produkt jest przeznaczony do użytku prywatnego, a nie komercyjnego. W przypadku niewłaściwego i nieodpowiedniego obchodzenia się z urządzeniem, stosowania „na siłę” i zabiegów, które nie zostały przeprowadzone przez nasz autoryzowany oddział, gwarancja wygasa.

Realizacja w przypadkach objętych gwarancją

Aby zagwarantować szybkie przetworzenie Państwa sprawy, prosimy o przestrzeganie poniższych wskazówek:

- W przypadku wszelkich zapytań prosimy o przygotowanie paragonu i numeru identyfikacyjnego jako dowodu zakupu (IAN 390421_2201).
- Numer artykułu znajduje się na tabliczce znamionowej.
- W przypadku wystąpienia usterek lub innych wad prosimy o skontaktowanie się z wymienionym niżej działem serwi-

sowym **telefonicznie** lub **mailowo**. Użytkując Państwo wówczas szczegółowe informacje na temat realizacji reklamacji.

- Uszkodzony produkt mogą Państwo wysłać po skontaktowaniu się z naszym działem obsługi klienta, załączając dowód zakupu (paragon) i określając, na czym polega wada i kiedy wystąpiła, bezpłatnie na podany adres serwisu. Aby uniknąć problemów z odbiorem i dodatkowych kosztów, prosimy o wysłanie przesyłki na adres, który Państwu podano. Należy się upewnić, żeby przesyłka nie nastąpiła odpłatnie, jako ponadwymiarowa, ekspresowo lub na innych specjalnych warunkach. Prosimy o przesłanie urządzenia wraz ze wszystkimi częściami wyposażenia otrzymanymi przy zakupie i zadbanie o wystarczająco bezpieczne opakowanie.

Serwis naprawczy

Naprawy, **które nie są objęte gwarancją**, można zlecić odpłatnie w naszym oddziale serwisowym. Serwis sporządzi Państwu kosztorys naprawy.

Podajemy się wyłącznie naprawy urządzeń, które zostały prawidłowo zapakowane i ofrankowane.

Uwaga: Prosimy o przesłanie czystego urządzenia ze wskazaniem usterki.

Urządzenia przesłane dla nas odpłatnie, jako przesyłka ponadwymiarowa, ekspresowa lub na innych warunkach specjalnych, nie zostaną odebrane.

Utylizację przesłanych do nas uszkodzonych urządzeń przeprowadzamy bezpłatnie.

Service-Center

PL

Serwis Polska

Tel.: 22 397 4996

E-Mail: grizzly@lidl.pl

IAN 390421_2201

Importer

Prosimy mieć na uwadze, że poniższy adres nie jest adresem serwisu. Prosimy o kontakt z wymienionym wyżej centrum serwisowym.

Grizzly Tools GmbH & Co. KG

Stockstädter Straße 20

D-63762 Großostheim

Niemcy

www.grizzlytools.de

Obsah

Úvod.....	93	Obsluha.....	101
Účel použití	93	Zapnutí a vypnutí	102
Obecný popis.....	94	Broušení pomocí brusného kotouče..	102
Rozsah dodávky	94	Broušení na brusném pásu	102
Popis funkce	94	Výměna brusného pásu.....	103
Přehled	94	Výměna brusného kotouče	103
Technické údaje.....	94	Přeprava	104
Bezpečnostní pokyny	95	Čištění a údržba	104
Symbole a piktogramy	95	Čištění	104
Všeobecné bezpečnostní pokyny		Údržba	104
pro elektrická zařízení	96	Skladování	105
Bezpečnostní pokyny pro		Odklizení a ochrana okolí.....	105
stolní brusky	99	Náhradní díly/Příslušenství.....	106
Další bezpečnostní pokyny.....	99	Hledání chyb.....	107
Zbývající rizika.....	100	Záruka	108
Montáž	101	Opravná	109
Montáž a nastavení chrániče		Service-Center.....	109
proti jiskrák	101	Dovoze	109
Montáž a nastavení podložek		Překlad originálníhoi	
pod obrobek	101	prohlášení o shodě CE.....	217
Příšroubování přístroje na		Rozvinuté náčrtky	225
pracovní stůl.....	101		

Úvod

Blahopřejeme vám ke koupi vašeho nového přístroje. Rozhodli jste se pro vysoce kvalitní výrobek.

Kvalita tohoto přístroje byla kontrolována během výroby a byla provedena také závěrečná kontrola. Tím je zaručena funkčnost přístroje.



Návod k obsluze je součástí tohoto výrobku. Obsahuje důležité pokyny týkající se bezpečnosti, používání a likvidace. Před použitím výrobku se seznamte se všemi pokyny k obsluze a bezpečnosti. Výrobek používejte jen k popsáným účelům a v rámci uvedených oblastí použití.

Návod dobře uschovejte a při předávání výrobku třetímu předejte i všechny podklady.

Účel použití

Pásová statická bruska je statickou bruskou pro hrubé a jemné broušení kovů, dřeva a plastů. Bruska je vhodná pro odstraňování otřepů, rzi a broušení.

Přístroj není vhodný pro všechny ostatní druhy použití (například broušení s nevhodnými brusnými nástroji (kotouči), broušení s chladicí kapalinou či broušení materiálů ohrožujících zdraví, např. azbest).

Přístroj je určen pro použití v domácích

dílnách. Nebyl koncipován pro průmyslové trvalé používání.

Přístroj je určen pro používání dospělými osobami. Mládež nad 16 let smí přístroj používat pouze pod dohledem.

Výrobce neručí za škody, které byly způsobeny použitím v rozporu s určeným účelem nebo nesprávnou obsluhou.

Obecný popis



Obrázky najdete na přední a zadní výklopní straně.

A Rozsah dodávky

Přístroj vybalte a zkontrolujte, zda je kompletní.

Obalový materiál řádně zlikvidujte.

- Přístroj
- průhledný chránič proti jiskrám (1)
- nastavovací šroub chrániče proti jiskrám (2)(1 šroub s křížovou drážkou včetně pérové podložky, podložky a matice)
- 2 podložky pod obrobek (6/18) s montážním materiálem (2 hvězdicové matice (5/17), 2 šrouby, 2 podložky, 2 ozubené podložky)
- 2x brusný pás (1x K* 80, 1x K* 120)
- Návod k obsluze

*Zrnitost (brusného pásu)

Popis funkce

Pásová statická bruska je kombinovaným přístrojem vybaveným brusným kotoučem a nastavitelným brusným pásem. Obsluhující osoby jsou při používání přístroje chráněny chráničem proti jiskrám a ochrannými kryty. Funkce ovládacích prvků naleznete v následujících popisech.

Přehled

- | | |
|----------|---|
| A | 1 chránič proti jiskrám (dvoudílný) |
| | 2 nastavovací šroub chrániče proti jiskrám |
| | 3 ochranný kryt brusného kotouče |
| | 4 kryt motoru |
| | 5 hvězdicová matice pro montáž podložky pod obrobek na brusném pásu |
| | 6 podložka pod obrobek na brusném pásu |
| | 7 napínací páka brusného pásu |
| | 8 nastavovací šroub páska |
| | 9 ochranný kryt brusného pásu |
| | 10 brusný pás |
| | 11 upevňovací šrouby krytu brusného kotouče |
| | 12 kryt brusného kotouče |
| | 13 otvory pro montáž na stůl |
| | 14 zapínač/vypínač |
| | 14a zapínač |
| | 14b vypínač |
| | 15 upevňovací šrouby krytu brusných kotoučů |
| | 16 kryt brusných kotoučů |
| | 17 hvězdicová matice pro montáž/nastavení podložky pod obrobek na brusném kotouči |
| | 18 podložka pod obrobek na brusném kotouči |
| | 19 brusný kotouč |
| F | 20 horní (a) a spodní (b) vodící kladka |

Technické údaje

Kombinovaná bruska PSBS 240 C2

Jmenovitě

vstupní napětí (U) 230 V~, 50 Hz

Nečinná spotřeba energie P₀... 190 W (S1)**

Příkon (P)..... 240 W (S2 30 min)*

Třída ochrany	I
Druh krytí	IPX0
Jmenovité otáčky naprázdno n_0	2980 min ⁻¹
Brusný kotouč	
Vnější průměr	Ø 150 mm
Otvor	Ø 12,7 mm
Tloušťka	20 mm
Zrnitost	36
Oběžná rychlost v_0	max. 23 m/s
Brusný pás	
Rozměry	50 x 686 mm
Zrnitost	80/120
Oběžná rychlost v_0	15 m/s
Hmotnost (vč. příslušenství)	cca. 7,1 kg
Hladina akustického tlaku	
(L_{PA})	84,5 dB(A); $K_{PA}=3$ dB
Úroveň akustického výkonu (L_{WA})	
měřená	97,5 dB(A); $K_{WA}=3$ dB
Celková hodnota vibrací (a_{Hv}) ..	$\leq 2,5$ m/s ²

* Po 30 minutovém nepřerušovaném provozu je nutné učinit přestávku, dokud se teplota přístroje nesníží, přičemž se od teploty okolí může odchylovat o max. 2 K (2 °C).

** Provozní režim S1: Nepřetržitý chod s konstantním zatížením

Hodnoty hluku a vibrací byly stanoveny na základě norem a nařízení, jmenovaných v prohlášení o konformitě.

Uvedená hodnota emisí hluku byla měřena pomocí standardizované zkušební metody a lze ji použít k porovnání jednoho elektrického nástroje s jiným.

Uvedená hodnota emisí hluku může být také použita pro počáteční posouzení zatížení.



Výstraha:

Hodnota emise vibrací se může lišit od indikační hodnoty během skutečného používání elektrického nástroje v závislosti na způsobu použití elektrického nástroje, a především pak na druhu obráběného obrobku.

Existuje nutnost stanovit bezpečnostní opatření pro ochranu obsluhy, spočívající v odhadnutí přerušení funkce za podmínek skutečného používání (přitom je třeba zohlednit všechny podíly provozního cyklu, například doby, v nichž je elektrické nářadí vypnuté, a doby, v nichž je sice zapnuté, ale běží bez zatížení).

Bezpečnostní pokyny



POZOR!

Při používání elektrického nářadí je nutné dodržovat následující základní bezpečnostní opatření na ochranu proti úrazu elektrickým proudem, nebezpečí poranění a požáru. Před používáním tohoto elektrického přístroje si přečtěte tyto pokyny. Bezpečnostním pokynům uchovávejte na vhodném místě.

Symboly a piktogramy

Symboly na přístroji



Pozor!



Nebezpečí poranění otáčejícím se nástrojem! Udržujte ruce v dostatečné vzdálenosti.



Nebezpečí úrazu elektrickým proudem! Před údržbářskými a opravářskými pracemi vytáhněte zástrčku ze zásuvky.



Přečtěte si návod k obsluze, který patří k přístroji a dodržujte jej.



Noste ochranu sluchu.

CZ



Noste ochranu očí.



Chraňte si dýchací orgány vhodnou ochranou.



Noste rukavice, které jsou bezpečné proti pořezání.



Nepoužívejte vadné brusné kotouče.



Elektrické přístroje nepatří do domovního odpadu.



Rozměry brusného kotouče



Rozměry brusného pásu

Symbole v návodu



Výstražné značky s údaji pro zabránění škodám na zdraví anebo věcným škodám.



Příkazové značky s údaji pro prevenci škod.



Zapojte přístroj do síťového napětí.



Vypněte přístroj a vytáhněte síťovou zástrčku ze zásuvky.



Informační značky s informacemi pro lepší zacházení s nástrojem.

Všeobecné bezpečnostní pokyny pro elektrická zařízení



VÝSTRAHA! Přečtěte si všechny bezpečnostní pokyny a instrukce, prohlédněte si obrázky a technické údaje, které jsou dodávány k to-

muto elektrickému nářadí.

Při nedodržení níže uvedených upozornění a pokynů může dojít k úrazu elektrickým proudem, požáru a/nebo těžkých zraněním.

Uchovejte veškerá bezpečnostní upozornění a pokyny pro budoucnost.

Pojem „elektrický nástroj“, používaný v bezpečnostních pokynech, se vztahuje na elektrické nástroje napájené ze sítě (se síťovým kabelem) nebo na akumulátorové elektrické nástroje (bez síťového kabelu).

1) Bezpečnost na pracovišti

- a) **Udržujte svou pracovní oblast v čistotě a dobře osvětlený.**
.Nepořádek nebo neosvětlené pracovní oblasti mohou vést k úrazům.
- b) **Neppracujte s elektrickým nástrojem v prostředí s nebezpečím výbuchu, ve kterých se nachází hořlavé kapaliny, plyny nebo prach.** Elektrické nástroje vytváří jiskry, které mohou vznítit prach nebo výpary.
- c) **Během používání elektrického nástroje nedovolte dětem ani jiným osobám přístup k němu.** Při rozptýlení můžete ztratit kontrolu nad elektrickým nástrojem.

2) Elektrická bezpečnost

- a) **Připojovací zástrčka elektrického nástroje musí pasovat do elektrické zásuvky. Zástrčka se v žádném případě nesmí upravovat. Nepoužívejte žádné adaptérové zástrčky spolu s uzemněnými elektrickými nástroji.** Při používání nepozměněných

zástrček a vhodných zásuvek se snižuje riziko úrazu el. proudem.

- b) **Zabraňte kontaktu těla s uzemněnými povrchy, jako jsou např. trubky, topení, sporáky a ledničky.** Je-li Vaše tělo uzemněno, hrozí zvýšené riziko úrazu elektrickým proudem.
- c) **Nevystavujte elektrický nástroj dešti ani vlhkosti.** Při vniknutí vody do elektrického nástroje se zvyšuje riziko úrazu elektrickým proudem.
- d) **Nepoužívejte připojovací vedení k přenášení elektrického nástroje, jeho zavěšení ani k vytažení zástrčky ze zásuvky. Chraňte připojovací vedení před teplem, olejem, ostrými hranami nebo před pohyblivými částmi.** Poškozená nebo zamožtaná připojovací vedení zvyšují riziko úrazu elektrickým proudem.
- e) **Pracujte-li s elektrickým nástrojem venku, používejte pouze prodlužovací kabely, které jsou také vhodné pro venkovní použití.** Použití prodlužovacího kabelu vhodného pro venkovní použití snižuje riziko úrazu elektrickým proudem.
- f) **Pokud je provoz elektrického nástroje ve vlhkém prostředí nevyhnutelný, použijte proudový chránič.** Použití proudového chrániče snižuje riziko úrazu elektrickým proudem.

3) BEZPEČNOST OSOB

- a) **Budte pozorní, dbejte na to, co děláte a při práci s elektrickým nástrojem se řiďte zdravým rozumem. Elektrický nástroj nepoužívejte, pokud jste unaveni nebo pod vlivem drog, alkoholu nebo léků.** Okamžik nepozornosti při použití elektrického nástroje může vést k vážným zraněním.
- b) **Noste osobní ochranné pomůcky a vždy ochranné brýle.** Podle druhu a nasazení elektrického nástroje se snižuje riziko zranění při nošení osobních ochranných pomůcek, jako je např. prachová maska, bezpečnostní protiskluzové boty, ochranná přilba či ochrana sluchu.
- c) **Zamezte neúmyslnému uvedení do provozu. Před zdvžením, přenesením nebo zapojením elektrického nástroje do napájení proudem a/nebo do akumulátoru se ujistěte, zda je elektrický nástroj vypnutý.** Máte-li při přenášení elektrického nástroje prst na spínači nebo nástroj připojujete k elektrickému napájení v zapnutém stavu, může dojít k úrazům.
- d) **Před zapnutím elektrického nástroje odstraňte nastavovací nářadí nebo klíče na šrouby.** Nástroj nebo klíč, nacházející se v otáčející se součásti přístroje, může způsobit zranění.
- e) **Zabraňte abnormálnímu držení těla. Vždy dbejte na bezpečný postoj a udržujte vždy rovnováhu.** To Vám umožní lépe kontrolovat elektrický nástroj v neočekávaných situacích.
- f) **Noste vhodný oděv. Nenoste volné oblečení ani šperky. Chraňte vlasy, oděvy a rukavice před pohyblivými částmi.** Volný oděv, šperky nebo dlouhé vlasy mohou být zachyceny pohybujícími se díly.

- g) **Lze-li namontovat zařízení na odsávání či zachytávání prachu, musí se takové zařízení namontovat a správně používat.** Při používání zařízení na odsávání prachu lze snížit nebezpečí vznikající v důsledku prachu.
- h) **Nenechte se zhýčkat falešným pocitem bezpečnosti a neopovrhujte bezpečnostními pravidly pro elektrické nástroje, i když jste se po častém používání seznámili s elektrickým nástrojem.** Nedbalé jednání může způsobit v zlomku sekundy těžká zranění.

4) MANIPULACE S ELEKTRICKÝM NÁSTROJEM A JEHO POUŽITÍ

- a) **Elektrický nástroj nepřetěžujte. Pro svou práci používejte vhodný elektrický nástroj.** Vhodným elektrickým nástrojem pracujete lépe a bezpečněji v určeném rozsahu výkonu.
- b) **Nepoužívejte elektrický nástroj, jehož spínač je vadný.** Elektrický nástroj, který nelze zapnout ani vypnout, je nebezpečný a musí se opravit.
- c) **Vytáhněte zástrčku ze zásuvky a/nebo vyjměte vyjímatelný akumulátor před jakýmkoliv seřizováním, výměnou vsazovacího nástroje nebo odložením nářadí.** Pomocí těchto opatření je zabráněno neúmyslnému spuštění elektrického nástroje.
- d) **Uchovávejte nepoužívané elektrické nástroje mimo dosah dětí. Nedovoľte, aby elektrický nástroj používaly osoby, které nejsou s ním obeznámeni nebo si nepřčetly tyto pokyny.** Elektrické nástroje jsou nebezpečné, pokud je používají nezkušené osoby.
- e) **Údržbu elektrického nástroje a používaného nástroje provádějte s maximální pečlivostí. Zkontrolujte, zda pohyblivé díly bezvadně fungují a nezasekávají se, zda nejsou poškozeny nebo zlomeny součásti tak, žeby byla omezená funkčnost přístroje. Poškozené součásti nechte před použitím elektrického nástroje opravit.** Mnoho úrazů je způsobeno v důsledku nedostatečně udržovaných elektrických nástrojů.
- f) **Udržujte řezné nástroje ostré a v čistotě.** Pečlivě udržované řezné nástroje s ostrými břity méně uvíznou a snadněji je lze vést.
- g) **Používejte elektrický nástroj, používaný nástroj či nástroje atd. v souladu s těmito pokyny. Berte přitom v úvahu pracovní podmínky a zamýšlenou činnost.** Použití elektrického nástroje pro jiné než určené použití může vést k nebezpečným situacím.
- h) **Držadla a úchopné plochy udržujte v suchém a čistém stavu bez stop oleje či mastnoty.** Kluzká držadla a kluzké úchopné plochy neumožňují bezpečné ovládnutí a kontrolu elektrického nářadí v neočekávaných situacích.

5) SERVIS

- a) **Váš elektrický nástroj nechte opravit kvalifikovaným odborným personálem s použitím výhradně originálních náhradních dílů. Tím je zajištěno, že přístroj bude i nadále bezpečný.**

Bezpečnostní pokyny pro stolní brusky

- a) **Nepoužívejte poškozené vyměnitelné nástroje.** Před každým použitím vyměnitelných nástrojů, jako jsou brusné kotouče, zkontrolujte výskyt případných odštěpků a prasklin. Jakmile vyměnitelný nástroj zkontrolujete a upnete, odstupte spolu s osobami nacházejícími se v blízkosti mimo úroveň otáčejícího se vyměnitelného nástroje a přístroj nechte běžet ve vysokých otáčkách po dobu 1 minuty. Poškozené vyměnitelné nástroje se během této zkušební doby obvykle zlomí.
- b) **Maximální přípustné otáčky vyměnitelného nástroje musí být maximálně tak vysoké, jako jsou maximální otáčky, uvedené na elektrickém nástroji.** Příslušenství otáčející se rychlostí, která překračuje povolené otáčky, se může zlomit a odlétnout pryč.
- c) **Nikdy nebruste bočními plochami brusných kotoučů.** Broušení bočními plochami může způsobit, že se brusné kotouče zlomí a odletí.
- d) **Při práci vždy používejte ochranu proti jiskření. Podepřete obrobek na podpěře obrobku.** Tímto způsobem snížíte nebezpečí poranění v důsledku létajících jisker a udržíte lepší kontrolu nad obrobkem, který má být obrobem.
- e) **Používejte pouze brusné kotouče, jejichž vnější průměr, otvor, tloušťka a maximální oběžná rychlost odpovídají specifikacím stroje.** Tím předejdete zraněním.
- f) **Vyměňte opotřebené brusné kotouče, když tyto vzdálenosti již nelze dodržet.**
- g) **Vyměňte poškozené nebo silně nalomené brusné kotouče.**
- h) **Vždy používejte elektrický nástroj s vyměnitelným nářadím na obou vřetenech,** abyste omezili riziko kontaktu s rotujícím vřetenem.
- i) **Vyměňte poškozené nebo silně nalomené brusné kotouče**
- j) Pokud je požadována výměna připojovacího vedení, musí ji provést výrobce nebo jeho zástupce, aby nedošlo k ohrožení bezpečnosti.

Další bezpečnostní pokyny

- Připojujte přístroj pouze k zásuvce s RCD (Residual Current Device), dimenzovaným na chybový proud o hodnotě maximálně 30 mA.
- Síťový kabel a prodlužovací kabel udržujte v bezpečné vzdálenosti od kotouče. V případě poškození nebo proříznutí ihned odpojte zástrčku ze zásuvky. Nedotýkejte se kabelu dříve, než je odpojen od sítě. Nebezpečí zásahu elektrickým proudem.
- Zástrčku nebo připojovací kabel může v rámci prevence rizik vyměňovat vždy pouze výrobce elektrického přístroje nebo zákaznický servis.
- Zapněte přístroj až poté, kdy je bezpečně namontován na pracovní plochu.
- V rámci prevence úrazů či škod používejte pouze příslušenství a přídatná zařízení uvedená v návodu k obsluze nebo doporučená či uváděná výrobcem přístroje.
- Používejte pouze brusné nástroje doporučené výrobcem. Nepoužívejte pilové kotouče. Ujistěte se, zda jsou rozměry vhodné pro přístroj.

- Používejte pouze brusné kotouče, jejichž otáčky (vytištěné na kotouči) dosahují alespoň hodnoty uvedené na typovém štítku přístroje.
- Před použitím brusný kotouč vizuálně zkontrolujte. Nepoužívejte poškozené nebo zdeformované brusné kotouče. Opotřebovaný brusný kotouč vyměňte.
- Příklad nikdy neprovazujte bez chrániče proti jiskrám ani bez ochranných chráničů. Ochranu proti jiskrám pravidelně donastavujte, abyste vyrovnali opotřebování brusného kotouče (odstup maximálně 2 mm).
- Brusný kotouč vyměňte nejpozději v okamžiku, kdy již ochranu proti jiskrám a podložku pod obrobek nelze donastavit na max. 2 mm odstup.
- Upozorňujeme, že jiskry vznikající při broušení mohou představovat riziko – například mohou zasáhnout osoby nebo zapálit hořlavé látky.
- Při broušení noste vždy ochranné brýle, ochranné rukavice, ochranu dýchacích cest a ochranu sluchu.
- Do prostoru mezi brusným kotoučem a chráničem proti jiskrám nebo do blízkosti ochranných krytů nikdy nezasahujte prsty. Hrozí nebezpečí zhmždění.
- Otáčející se součásti přístroje nelze z provozních důvodů zakrýt. Při práci proto postupujte obezřetně a obrobek dobře přidržujte, aby neskouzl, protože byste se tak mohli dotknout rukama brusného pásu nebo brusného kotouče.
- Obrobek se při broušení zahřívá. Nedotýkejte se opracovaného místa, nechce jej nejdříve ochladit. Hrozí nebezpečí popálení. Používejte chladicí prostředek nebo podobný způsob zchlazení.
- S přístrojem nepracujete, cítíte-li se unaveni nebo jste pod vlivem alkoholu či léků. Práci vždy prokládejte pravidelnými přestávkami.

- Vypněte přístroj a vytáhněte síťovou zástrčku ze zásuvky v těchto případech:
 - uvolnění zablokovaného brusného nástroje
 - přípojovací kabel je poškozený nebo zamotaný
 - neobvyklé ruchy
- Příklad používejte pouze ve vzpřímeném stoju a dbejte na bezpečný postoj.

Zbývající rizika

I když toto elektrické nářadí obsluhujete v souladu s předpisy, stále existují zbývající rizika. V souvislosti s technologií a konstrukcí tohoto elektrického nářadí se mohou vyskytovat následující rizika:

- Poškození plic, nebudete-li nosit vhodnou ochranu dýchacích cest.
- Poškození sluchu, nebudete-li nosit vhodnou ochranu sluchu.
- Újmy na zdraví v těchto případech:
 - Dotknete-li se brusných nástrojů na nezakrytých místech.
 - Odmrštění součástí z obrobků nebo poškozených brusných kotoučů.
- poškození zdraví plynoucím z vibrační ruky a paže, pokud se přístroj používá delší dobu nebo není náležitě veden a udržován.



Varování! Toto elektrické nářadí vytváří během provozu elektromagnetické pole. Toto pole může za určitých okolností omezovat aktivní nebo pasivní lékařské implantáty. Pro snížení nebezpečí vážného nebo smrtelného zranění doporučujeme osobám s lékařskými implantáty před obsluhou stroje konzultovat implantát se svým lékařem a výrobcem.

Montáž



Pozor! Nebezpečí poranění!

- Dbejte na to, abyste měli dostatek místa pro práci a neohrozili ostatní osoby.
- Příklad upevnění na pracovní plochu vždy pomocí šroubů dostatečné délky a tloušťky, aby se nevymkl kontrola.
- Před uvedením do provozu musí být řádně namontovány všechny kryty a ochranná zařízení.
- Než začnete přístroj nastavovat, vytáhněte síťový kabel ze zásuvky.

B Montáž a nastavení chrániče proti jiskrám

1. Pomocí nastavovacího šroubu (2) a matice (2a) našroubujte chránič proti jiskrám (1) na ochranný kryt (3). Použijte šroubovák, přičemž matici přidržíte očkovým klíčem.
2. Pomocí nastavovacího šroubu (2) nastavte chránič proti jiskrám (1) tak, aby odstup mezi brusným kotoučem (19) a chráničem proti jiskrám činil maximálně 2 mm (viz malý obrázek).



Ochranu proti jiskrám pravidelně donastavujte, abyste vyrovnali opotřebení brusného kotouče (odstup maximálně 2 mm).

C D Montáž a nastavení podložek pod obrobek

1. Podložky pod obrobek (6/18) našroubujte na přístroj. U brusného pásu jsou možné 2 polohy (viz **D** A + B).
2. Použijte libovolné šrouby (5a/17a), podložky (5b/17b), ozubené podložky (5c/17c) a hvězdicové matice (5/17).

3. Podložku pod obrobek na brusném kotouči (19) nastavte pomocí hvězdicové matice (17) tak, aby vzdálenost mezi brusným kotoučem (19) a podložkou pod obrobek činila maximálně 2 mm (viz malý obrázek).



Podložku pod obrobek pravidelně donastavujte, abyste vyrovnali opotřebení brusného kotouče (odstup maximálně 2 mm).

E Příklad přišroubování přístroje na pracovní stůl

Přístroj přišroubovujte na pracovní plochu pomocí 4 šroubů a matic. Šrouby protáhněte 4 otvory (13) na podstavci nástroje.



Montážní šrouby a matice nejsou součástí dodávky.

Obsluha



Pozor! Nebezpečí poranění!

- Před jakoukoli prací na přístroji vytáhněte síťovou zástrčku ze zásuvky.
- Používejte pouze výrobcem doporučené brusné kotouče a příslušenství. Použití jiných nástrojů a jiného příslušenství pro vás může znamenat nebezpečí úrazu.
- Používejte pouze brusné nástroje, na nichž jsou uvedeny údaje o výrobci, druhu pojiva, rozměrech a přípustných otáčkách.
- Používejte pouze brusné kotouče, jejichž otáčky (vytištěné na kotouči) dosahují alespoň hodnoty uvedené na typovém štítku přístroje.
- Nepoužívejte zlomené, prasklé ani jinak poškozené brousící kotouče.

Vyměňte poškozené nebo silně nalomené brusné kotouče.

- Používejte přístroj pouze tehdy, je-li nainstalován brusný pás i brusný kotouč.
- Nikdy nepoužívejte přístroj bez obličejového ochranného štítu.
- I při použití ochrany před jiskrami nosíte vždy ochranné brýle.
- Brusný kotouč před použitím zkontrolujte:
Ověřte odstup mezi chráničem proti jiskrám a brusným kotoučem a také odstup mezi podložkou pod obrobek a brusným kotoučem (odstup maximálně 2 mm).
- Jakmile již nebude možné chránič proti jiskrám a podložku pod obrobek nastavit k brusnému kotouči na maximálně 2 mm, je nutné brusný kotouč vyměnit.
- Přístroj zapněte až tehdy, když je bezpečně namontován na pracovní ploše.



Je-li přístroj v provozu, nedotýkejte se rukama brusného kotouče ani brusného pásu. Hrozí nebezpečí poranění.



Zapnutí a vypnutí



Dbejte na to, aby síťové napětí souhlasilo s údaji typového štítku přístroje.



Připojte přístroj na síťové napětí.

1. Pro zapnutí zatlačte zapínač „I“, přístroj se zapne (viz. **A** 14a).
2. Pro vypnutí zatlačte vypínač „O“, přístroj se vypne (viz. **A** 14b).

Po zapnutí vyčkejte, než přístroj dosáhne maximálních otáček. Teprve poté začnete s broušením.



Kotouč běží dále i poté, co byl přístroj vypnut. Existuje nebezpečí poranění.

Zkušební chod:

Před první prací a po každé výměně broušícího kotouče proveďte zkušební chod po dobu minimálně 60 sekund bez zátěže. Přístroj okamžitě vypněte, když kotouč běží nepravidelně, pokud se vyskytují značné vibrace nebo jsou slyšet neobvyklé zvuky.



Broušení pomocí brusného kotouče



Při broušení zaklapněte chránič proti jiskrám (1) dolů, aby nedošlo ke zraněním způsobenými jiskrami.



Šipka na ochranném krytu (3) ukazuje směr otáčení brusného kotouče.

- Položte obrobek na podložku pod obrobek (18) a pomalu jej vedte v požadovaném úhlu k brusnému kotouči (19).
- Obrobkem pohybujte zlehka sem a tam, abyste dosáhli optimálního výsledku broušení. Brusný kotouč se tak rovnoměrně opotřebovává. Občas ponechte obrobek vychladnout.



Broušení na brusném pásu



Šipka na ochranném krytu (9) ukazuje směr otáčení brusného pásu.

- Obrobek během broušení pevně přidržíte, avšak nevyvíjejte příliš velký tlak.
- Obrobkem pohybujte zlehka sem a tam, abyste předešli jednostrannému opotřebování brusného pásu.

- Dřevěné součásti bruste vždy ve směru dřevěných vláken, aby se netvořily třísky.

F Výměna brusného pásu

1. Uvolněte 2 upevňovací šrouby (11) a vyjměte kryt brusného pásu (12).
2. Stlačte napínací pátku (7) dolů a stáhněte brusný pás (10).
3. Založte nový brusný pás (10) doprostřed na horní (20a) a dolní (20b) vodící kladku.
4. Stlačte napínací pátku (7) a namontujte kryt brusného pásu (12).

Nastavení brusného pásu:

5. Přesnost běhu pásu nastavíte otáčením nastavovacího šroubu (21) šroubovákem.
6. Brusný pás otáčejte rukou, a ověřte tak běh pásu.
7. Opět pevně přišroubujte kryt brusného pásu (12) pomocí upevňovacích šroubů (11).

 Při montáži brusného pásu dbejte na směr pohybu.

G Výměna brusného kotouče



Upozornění k výměně:

- Přístroj nikdy neprovazujte bez ochranných zařízení.
- Ujistěte se, zda se počet otáček, uvedený na brusném kotouči (A 19), rovná nebo je větší, než jsou jmenovité otáčky volnoběhu přístroje.
- Přesvědčte se, zda jsou rozměry brusného kotouče vhodné pro přístroj.
- Používejte pouze brusné kotouče v bezvadném stavu.

Provedte **zvukový test**. Brusné kotouče musí mít při klepnutí plastovým kladivem čistý zvuk.

- Při montování brusného kotouče nezvětšujte montážní otvor jeho dodatečným dovyvrtáváním.
- Nepoužívejte samostatné redukční zdířky ani adaptéry pro přizpůsobení brusných kotoučů s větším otvorem.
- Nepoužívejte pilové kotouče.
- Pro upnutí brusných nástrojů lze používat pouze dodávané upínací přírubby. Vložky mezi upínací přírubou a brusnými nástroji musí sestávat z elastických materiálů, například z pryže, měkké lepenky apod.
- Po výměně brusného kotouče přístroj opět kompletně smontujte.



Vypněte přístroj a vytáhněte síťovou zástrčku ze zásuvky. Nechte přístroj vychladnout.



Při výměně brusného kotouče noste ochranné rukavice, abyste se neporežali.

1. Sejměte kryt proti jiskrám (A 1) (viz část „Montáž a nastavení chrániče proti jiskrám“).
2. Uvolněte 3 upevňovací šrouby (15) a sejměte kryt brusného kotouče (16).
3. Uvolněte upevňovací šrouby (F 11) a sejměte kryt brusného pásu (F 12) (viz část „Výměna brusného pásu“).
4. Odšroubujte matici brusného kotouče (19a) ve směru hodinových ručiček, přičemž přidržujte matici protějším vodící kladky brusného pásu (viz malý obrázek). Nejlépe ho přidržujte pomocí 19mm řetězového pastorku nebo kleští.
5. Sejměte upínací přírubu (19b) a brusný kotouč (19).

6. Nasadíte nový brusný kotouč (19) a upínací přírubu. Matici brusného kotouče (19a) rukou zašroubujte proti směru hodinových ručiček.
7. Našroubujte kryt brusného kotouče (16).
8. Opět pevně přišroubujte kryt brusného pásu (F 12) pomocí upevňovacích šroubů (F 11).
9. Chráníč proti jiskrám (A 1) a podložku pod obrobek (A 18) nastavte tak, aby odstup k brusnému kotouči (19) činil maximálně 2 mm (viz část „Montáž“).

 Matice brusného kotouče nesmí být příliš dotažena, aby nedošlo ke zlomení brusného kotouče a matice.

10. Zkušební chod:

Před první prací a po každé výměně brousícího kotouče proveďte zkušební chod po dobu minimálně 60 sekund bez zátěže. Přístroj okamžitě vypněte, když kotouč běží nepravidelně, pokud se vyskytují značné vibrace nebo jsou slyšet neobvyklé zvuky.

Převaha

 Před jakýmkoliv nastavováním, údržbou anebo opravou, vytáhněte síťovou zástrčku ze zásuvky.

 **Kotouč běží dále i poté, co byl přístroj vypnut. Existuje nebezpečí poranění.**

- Přístroj přenášejte oběma rukama. K tomu účelu jej uchopte za nohu přístroje a kryt motoru.

Čištění a údržba

 Před jakýmkoliv nastavováním, údržbou anebo opravou, vytáhněte síťovou zástrčku ze zásuvky.



Práce, které nejsou popsány v tomto návodu, nechejte provést odbornou opravou. Použijte pouze originální díly. Před každou údržbářskou a čistící prací nechejte přístroj vychladnout. Existuje nebezpečí popálení!

Před každým použitím přístroje jej zkontrolujte na zjevné vady jako jsou volné, opotřebené nebo poškozené díly, správné usazení šroubů nebo jiných dílů. Zkontrolujte především brousící kotouč (A 19). Poškozené díly vyměňte.

Čištění

 Nepoužívejte čistící prostředky resp. rozpouštědla. Chemické složky mohou působit na plastové části přístroje. Přístroj nikdy nečistěte pod tekoucí vodou.

- Po každém použití přístroj důkladně vyčistěte.
- Vyčistěte větrací drážky a povrch přístroje štětcem nebo hadříkem.

Údržba

- Přístroj je nevyžaduje údržbu.

Skladování

- Přístroj uchovávejte na suchém místě chráněném proti prachu, a mimo dosah dětí.
- Skladujte brusné kotouče v suchu postavené na výšku. Brusné kotouče nestohujte (nepokládejte na sebe).

Odklizení a ochrana okolí

Přístroj, příslušenství a obal odevzdejte v souladu s požadavky na ochranu životního prostředí do recyklační sběry.



Elektrické přístroje nepatří do domácího odpadu

Směrnice 2012/19/EU o starých elektrických a elektronických zařízeních:

Opotřebované elektrické přístroje se musí sbírat odděleně a ekologicky zlikvidovat.

V závislosti na tom, jak je vše implementováno ve vnitrostátním právu, máte následující možnosti:

- **Vrátit v prodejně:** Distributoři potravin s celkovou prodejní plochou minimálně 800 metrů čtverečních, kteří nabízejí elektrozařízení několikrát v kalendářním roce nebo trvale a zpřístupňují je na trhu, jsou povinni bezplatně odebrat vysloužilá elektrozařízení. Při předání nového elektrického nebo elektronického zařízení koncovému uživateli jsou tito povinni bezplatně převzít zpět od koncového uživatele staré zařízení stejného typu, které v podstatě plní stejné funkce jako nové zařízení, a to bezplatně na prodejním místě popř. v bezprostřední blízkosti a bez zakoupení elektrického nebo elektronického zařízení lze na požádání koncového uživatele bezplatně vzít zpět až tři stará zařízení na typ zařízení, která

nejdou větší než 25 centimetrů v jakémkoliv vnějším rozměru, v maloobchodě nebo v bezprostřední blízkosti.

- **Odevzdat na oficiálním sběrném místě:** Přístroj odevzdejte ve sběrném recyklačním místě. Použité plastové a kovové části lze oddělit a vyřadit pro recyklaci. V případě dotazů se obraťte na servisní centrum.
- **Zaslat zpět výrobci/distributorovi:** Likvidaci Vašich zaslanych vadnych přístrojů provádíme zdarma. V případě dotazů se obraťte na servisní centrum.

Toto se netýká příslušenství starých přístrojů a pomocných prostředků bez elektrických součástí.

Náhradní díly/Příslušenství

Náhradní díly a příslušenství obdržíte na stránkách
www.grizzlytools.shop

Pokud máte problémy při objednávání, použijte prosím kontaktní formulář.

V případě jakýchkoliv dalších dotazů se obraťte na servisní středisko / „Service-Center“
 (viz strana 109).

Pol. Návod k obsluze	Pol. Rozvinuté náčrtky	Označení	Č. artiklu
A 1,2	62-67	Chráníč proti jiskrám + nastavovací šroub	91103042
A 10	34	Brusný pás K*60	91103048
		Brusný pás K*80	91103044
		Brusný pás K*80, balení po 5 ks	91103046
		Brusný pás K*120	91103049
		Brusný pás set (K*60/80/120)	91103050
G 19	57	Brusný kotouč	91103553
G 19a,19b	58+59	Matici brusného kotouče, upínací příruba	91103040

*Zrnitost (brusného pásu)

A Hledání chyb



Před jakoukoli prací na přístroji vytáhněte síťovou zástrčku ze zásuvky.

Problém	Možná příčina	Odstranění chyb
Zařízení se nerozběhne.	Chybí síťové napětí. Zareagovala domovní pojistka.	Zkontrolujte elektrickou zástrčku, napájecí kabel, vedení, síťovou zásuvku, popř. nechte domovní pojistku opravit kvalifikovaným elektrikářem.
	Zapínač/vypínač (14) je vadný.	Oprava prostřednictvím zákaznického servisu
	Závada motoru	
Brusné nástroje se nepohybují, přestože motor běží.	Matice brusného kotouče (G 19a) je uvolněná.	Dotáhněte matici brusného kotouče (viz část „Výměna brusného kotouče“).
	Brusný pás (10) je uvolněný.	Dopněte brusný pás (viz část „Výměna brusného pásu“).
Pohon je zablokován.	Brusný pás (10) blokuje pohon.	Brusný pás znovu namontujte (viz část „Výměna brusného pásu“).
	Obrobek, zbytky obrobku nebo zbytky brusného nástroje blokují pohon.	Odstraňte blokující předměty.
Motor se zpomalí a zastaví.	Přístroj je přetížen obrobkem.	Snižte tlak vyvíjený na brusný nástroj.
		Obrobek je nevhodný.
Běh brusného pásu je neokrouhlý, ozývají se abnormální ruchy.	Matice brusného kotouče (G 19a) je uvolněná.	Dotáhněte matici brusného kotouče (viz část „Výměna brusného kotouče“).
	Brusný kotouč (19) je vadný.	Výměna brusného kotouče
	Chránič proti jiskrám (1) nebo podložka pod obrobek (ó/18) jsou špatně nastaveny.	Nastavte ochranu proti jiskrám nebo podložku pod obrobek (viz část „Montáž“).
Nesprávným výkon při broušení.	Brusný pás (10) je opotřebený.	Výměna brusného pásu

Záruka

Vážení zákazníci,

Na tento přístroj poskytujeme 3letou záruku od data zakoupení.

V případě závady tohoto výrobku vám vůči prodejci výrobku přináležejí zákonná práva. Tato zákonná práva nejsou omezena naší následovně uvedenou zárukou.

Záruční podmínky

Záruční doba začíná běžet ode dne nákupu. Uschovejte si, prosím, originál účtenky pro pozdější použití. Tento dokument budete potřebovat jako doklad o koupi.

Zjistíte-li během tří let od data koupě u tohoto výrobku materiálovou nebo výrobní vadu, bude výrobek námi, podle našeho výběru, bezplatně opraven nebo nahrazen. Tato záruční oprava předpokládá, že během 3leté lhůty předložíte poškozený přístroj s dokladem o koupi (pokladní stvrženka) a písemně krátce popíšete, v čem spočívá závada a kdy k ní došlo.

Bude-li závada kryta naší zárukou, získáte zpět opravený nebo nový výrobek. Opravou nebo výměnou výrobku nezačíná záruční doba běžet od začátku.

Záruční doba a zákonné nároky na odstranění vady

Záruční doba se neprodlužuje poskytnutím záruky. Toto platí i pro nahrazené a opravené díly. Již při koupi zjištěné závady a nedostatky musíte nahlásit okamžitě po vybalení výrobku. Po uplynutí záruční doby musíte uhradit náklady za provedené opravy.

Rozsah záruky

Přístroj byl precizně vyroben podle přísných jakostních směrnic a před dodáním byl svědomitě zkontrolován.

Záruční oprava se vztahuje na materiálové nebo výrobní vady. Tato záruka se netýká dílů výrobku, které jsou vystaveny normálnímu opořebením, a lze je považovat za spotřební materiál (např. brusný pás, broušící kotouče, upínací příruba), nebo poškození křehkých dílů (např. spínače).

Tato záruka neplatí, je-li výrobek poškozen z důvodu neodborného používání, nebo pokud u něj nebyla prováděna údržba. Pro odborné používání výrobku musí být přesně dodržovány všechny pokyny uvedené v návodu k obsluze. Bezpodmínečně je třeba zabránit používání a manipulacím s výrobkem, které nejsou v návodu k obsluze doporučeny, nebo je před nimi varováno. Výrobek je určen jen pro soukromé účely a ne pro komerční využití. Záruka zaniká v případě zneužívání a neodborné manipulace, používání nadměrné síly a při zásazích, které nebyly provedeny naším autorizovaným servisem.

Postup v případě uplatňování záruky

Pro zajištění rychlého zpracování vaší žádosti, prosím, postupujte podle následujících pokynů:

- Na důkaz, že jste výrobek zakoupili, mějte pro jakékoli případné dotazy připravenou pokladní stvrženku a identifikační číslo (IAN 390421_2201).
- Číslo výrobku je uvedeno na typovém štítku.
- Pokud by došlo k funkční poruše nebo jiným závadám, nejdříve **telefonicky** nebo **e-mailem** kontaktujte níže uvedené servisní oddělení. Pak získáte další informace o vyřízení vaší reklamace.
- Výrobek označený jako vadný můžete po domluvě s naším zákaznickým servisem, s připojením dokladu o kou-

pi (pokladní stvrzenky) a po uvedení, v čem závada spočívá a kdy k ní došlo, přeposlat bez platby poštovního na vám sdělenou adresu příslušného servisu. Aby bylo zabráněno problémům s přijetím a dodatečnými náklady, bezpodmínečně použijte jen tu adresu, která vám bude sdělena. Zajistěte, aby zásilka nebyla odeslána nevyplaceně jako nadměrné zboží, expres nebo jiný, zvláštní druh zásilky. Přístroj zašlete včetně všech částí příslušenství dodaných při zakoupení a zajistěte dostatečně bezpečný přepravní obal.

Opravná

Opravy, které nespádají do záruky, můžete nechat udělat v našem servisu oproti zúčtování. Rádi vám připravíme předběžný odhad nákladů.

Můžeme zpracovávat jen ty přístroje, které byly dostatečně zabalené a odeslány vyplaceně.

Pozor: Prosím, přístroj zašlete našemu autorizovanému servisu vyčištěný a s upozorněním na závadu.

Nepřijmeme přístroje zasláné nevyplaceně jako nadměrné zboží, expres nebo jiný, zvláštní druh zásilky.

Likvidaci vašich poškozených zasláných přístrojů provedeme bezplatně.

Service-Center



Servis Česko

Tel.: 800143873

E-Mail: grizzly@lidl.cz

IAN 390421_2201

Dovozce

Prosím, respektujte, že následující adresa není adresou servisu. Nejdříve kontaktujte shora uvedené servisní středisko.

Grizzly Tools GmbH & Co. KG

Stockstädter Straße 20

D-63762 Grobostheim

Německo

www.grizzlytools.de

Obsah

Úvod	110	Obsluha	119
Spôsob využitia	110	Zap- a vypnutie.....	119
Všeobecné pokyny	111	Brúsenie s brúsnym kotúčom	119
Rozsah dodávky	111	Brúsenie brúsnym pásom.....	120
Popis funkcie	111	Výmena brúsneho pásu.....	120
Prehľad	111	Výmena brúsneho kotúča	120
Technické údaje	112	Preprava	121
Bezpečnostné pokyny	112	Čistenie a údržba	121
Symbols a grafické znaky	112	Čistenie	121
Všeobecné bezpečnostné pokyny		Údržba.....	122
pre elektrické náradia.....	113	Uskladnenie	122
Bezpečnostné pokyny pre stolové		Odstránenie a ochrana	
brúsky	116	životného prostredia	122
Pokračujúce bezpečnostné pokyny...	116	Náhradné diely/Príslušenstvo ..	123
Zvyškové riziká.....	117	Zisťovanie závad	124
Montáž	118	Záruka	125
Ochrana proti iskrám montáž/ nastavenie	118	Servisná oprava	126
Opierky obrobnku montáž/ nastavenie	118	Service-Center	126
Priskrutkovanie zariadenia na pracovný stôl.....	118	Dovozca	126
		Preklad originálneho prehlásenia o zhode CE	218
		Výkres náhradných dielov	225

Úvod

Gratulujeme Vám k zakúpeniu Vášho nového prístroja. Tým ste sa rozhodli pre kvalitný produkt.

Tento prístroj bol počas výroby testovaný na kvalitu a podrobený výstupnej kontrole. Tým je zabezpečená funkčnosť vášho prístroja.



Návod na obsluhu je súčasťou tohto produktu. Obsahuje dôležité upozornenia ohľadom bezpečnosti, obsluhy a likvidácie. Pred používaním produktu sa oboznámte so všetkými pokynmi pre obsluhu a bezpečnosť. Používajte produkt len predpísaným spôsobom a len v uvedených oblastiach použitia.

Návod na obsluhu uschovajte a v prípade odovzdania produktu tretím osobám odovzdajte aj všetky podklady.

Spôsob využitia

Stojanová pásová brúska je brúska pre hrubé a jemné brúsenie kovu, dreva a plastov. Je vhodná pre odhrotovanie, odhrdzovanie a brúsenie.

Pre všetky ostatné použitia (napr. brúsenie s nevhodnými brúsnymi nástrojmi, brúsenie s chladiacou kvapalinou, brúsenie materiálov ohrozujúcich zdravie ako azbest) zariadenie nie je určené.

Náradie je určené na použitie pre domácich majstrov. Nie je koncipovaný na priemyselné použitie.

Náradie je určené na používanie dospelými. Mladiství nad 16 rokov môžu nástroj používať len pod dozorom.

Výrobca neručí za poškodenia, ku ktorým došlo pri nesprávnom použití alebo nesprávnou obsluhu.

Všeobecné pokyny



Obrázky nájdete na prednej a zadnej výklopnej strane.

A Rozsah dodávky

Náradie rozbalte a skontrolujte, či je balenie kompleté. Baliaci materiál zlikvidujte podľa predpisov.

- Prístroj
- Priehľadná ochrana pred iskrami (1)
- Nastavovacia skrutka ochrany pred iskrami (2) (1 skrutka s krížovou drážkou vrátane pružnej podložky a podložky a tiež matice) 2 opierky obrobku (6/18) s montážnymi prvkami (2 hviezdicové matice (5/17), 2 skrutky, 2 podložky, 2 ozubené podložky)
- 2x Brúsny pás (1x K*80, 1xK*120)
- Návod na obsluhu
 - * Zrornosť (brúsneho pásu)

Popis funkcie

Pásová brúska je kombinovaná brúska, vybavená s brúsnym kotúčom a nastaviteľným brúsnym pásom. Pre ochranu používateľa je opatrená s ochranou pred iskrami a ochrannými krytmi.

Funkcia jednotlivých prvkov obsluhy je uvedená v nasledovnom.

Prehľad

- | | |
|----------|---|
| A | 1 Ochrana pred iskrami (dvojdielna)
2 Nastavovacia skrutka ochrany pred iskrami
3 Ochranný kryt brúsneho kotúča
4 Kryt motora
5 Hviezdicová matica pre montáž opierky obrobku pre brúsny pás
6 Opierka obrobku pre brúsny pás
7 Napínacia páka pre brúsny pás
8 Napínacia skrutka pre nosný valček pásu
9 Ochranný kryt pre brúsny pás
10 Brúsny pás
11 Upevňujúce skrutky krytu brúsneho pásu
12 Kryt brúsneho pásu
13 Otvory pre montáž na stôl
14 Vypínač zap/vyp
14a Zapnuté
14b Vypnuté
15 Upevňujúce skrutky krytu brúsneho kotúča
16 Kryt brúsneho kotúča
17 Hviezdicová matica pre montáž/nastavovanie opierky obrobku brúsny kotúč
18 Opierka obrobku brúsny kotúč
19 Brúsny kotúč |
| F | 20 Horný (a) a spodný (b) vodiaci valček |

Technické údaje

Stojanová pásová brúska..... PSBS 240 C2

Menovité

vstupné napätie (U) 230 V~, 50 Hz

Spotreba energie pri

voľnobehu P_0 190 W (S1)**

Príkon (P).....240 W (S2 30 min)*

Ochranná trieda I

Typ ochranyIPX0

Menovité otáčky

naprázdno n_0 2980 min⁻¹

Brúsny kotúč

Vonkajší priemer \varnothing 150 mm

Otvor \varnothing 12,7 mm

Hrúbka 20 mm

Zrornosť 36

Obvodová rýchlosť v_0 max. 23 m/s

Brúsny pás

Rozmery 50 x 686 mm

Zrornosť 80/120

Obvodová rýchlosť v_0 15 m/s

Váha (vrát. príslušenstva)..... asi 7,1 kg

Hladina akustického tlaku

(L_{pA}) 84,5 dB(A); K_{pA} =3 dB

Hladina akustického výkonu (L_{WA})

nameraná 97,5 dB(A); K_{WA} =3 dB

Celkové kolísanie rýchlosti (a_{rh}) .. $\leq 2,5$ m/s²

* Po nepretržitej prevádzke počas 30 minút nasleduje prestávka, kým rozdiel teploty zariadenia a teploty okolia je menší ako 2 K (2 °C).

** Prevádzkový režim S1: Trvalý chod s konštantným zaťažením

Hodnoty hluku a vibrácií boli zistené v súlade s normami a predpismi uvedenými vo vyhlásení o zhode.

Uvedená hodnota emisií hluku sa merala podľa normovaného skúšobného postupu a môže sa použiť pre vzájomné porovnanie elektrického náradia.

Uvedená hodnota emisií hluku sa môže tiež použiť na odhad počiatočného posúdenia zaťaženia.



Výstraha:

Hodnota emisií vibrácií sa môže odlišovať od skutočnej hodnoty pri používaní elektrického náradia v závislosti od druhu a spôsobu jeho používania, zvlášť od toho, aký druh obrobku sa obrába. Existuje nutnosť, stanoviť ochranné opatrenia na ochranu užívateľa, ktoré sa opierajú o odhadnutie vysadenia prístroja počas skutočných podmienok používania (pri tom treba zohľadniť všetky časti prevádzkového cyklu, napríklad doby, počas ktorých je elektrický prístroj vypnutý, a také, v ktorých je síce zapnutý, ale beží bez zaťaženia).

Bezpečnostné pokyny



POZOR! Pri používaní elektrického náradia sa kvôli ochrane pred elektrickým šokom alebo zranením, kvôli nebezpečenstvu vzniku požiaru, uplatňujú nasledovné bezpečnostné pokyny.

Predtým než začnete používať toto elektrické zariadenie, prečítajte si všetky tieto pokyny a bezpečnostné pokyny si dobre uschovajte.

Symboly a grafické znaky

Symboly na prístroji



Pozor!



Ohrozenie otáčajúcim náradím!
Nesiahaj rukami.



Nebezpečenstvo zásahu elektrickým prúdom! Pred začiatkom údržbárskych a ošetrovacích prác vyťahnite kábel z elektrickej siete.



Návod na použitie k tomuto náradu prečítajte a dodržujte.



Noste ochranu sluchu.



Noste ochranu zraku.



Noste ochranu dýchania.



Nosenie ochranných rukavíc.



Nepoužívajte poškodený brúsny kotúč.



Elektrické náradie nepatrí do komunálneho odpadu.



Rozmery brúsneho kotúča



Rozmery brúsneho pásu

Symbole v návode



Výstražné značky s údajmi pre zabránenie škodám na zdraví alebo vecným škodám.



Príkazové značky s údajmi pre prevenciu škôd.



Prístroj pripojte na sieťové napätie.



Vypnite prístroj a vyťahnite sieťovú zástrčku.



Informačné značky s informáciami pre lepšie zaobchádzanie s nástrojom.

Všeobecné bezpečnostné pokyny pre elektrické náradia



VÝSTRAHA! Prečítajte si všetky bezpečnostné pokyny, pokyny, ilustrácie a technické údaje, ktorými je opatrené toto elektrické náradie. Zanedbania pri dodržiavaní nasledovných pokynov a návodov môžu spôsobiť zásah elektrickým prúdom, požiar a/alebo ťažké zranenia.

Pre budúcnosť uschovajte všetky bezpečnostné upozornenia a návody.

Pojem „elektrické náradie“ uvedený v bezpečnostných upozorneniach sa vzťahuje na elektrické náradie pripojené na elektrickú sieť (so sieťovým káblom) a elektrické náradie pripojené na akumulátor (bez sieťového kábla).

1) BEZPEČNOSŤ NA PRACOVISKU

- a) **Vašu pracovnú oblasť udržujte čistú a dobre osvetlenú.** Neporiadok a neosvetlené pracovné oblasti môžu viesť k úrazom.
- b) **S elektrickým náradím nepracujte v prostredí ohrozenom výbuchom, v ktorom sa nachádzajú horľavé kvapaliny, plyny a prach.** Elektrické náradie vytvára iskry, ktoré môžu zapáliť prach alebo výpary.
- c) **Deti a iné osoby držte počas používania elektrického náradia mimo dosahu.** Pri rozptýlení môžete stratiť kontrolu nad elektrickým náradím.

2) ELEKTRICKÁ BEZPEČNOSŤ

- a) **Pripojovacia zástrčka elektrického náradia musí súhlasiť so zásuvkou. Zástrčku nesmieťe v žiadnom prípade meniť. Nepoužívajte zástrčku s adaptérom spolu s elektrickým náradím, ktoré je chránené uzemnením.** Nezmenené zástrčky a príslušné zásuvky znižujú riziko elektrického úrazu.
- b) **Vyhňte sa kontaktu tela s uzemnenými povrchmi ako sú rúry, vykurovacie zariadenia, sporáky alebo chladničky.** Je zvýšené riziko elektrického úrazu, keď ich kostra je uzemnená.
- c) **Elektrické náradie držte mimo dosahu elektrického náradia.** Vniknutie vody do elektrického náradia zvyšuje riziko zásahu elektrickým prúdom.
- d) **Nepoužívajte pripojovacie vedenie na iný účel ako nosenie elektrického náradia, zavesenie a vytiahnutie zástrčky zo zásuvky. Pripojovacie vedenie držte mimo dosahu tepla, oleja, ostrých hrán alebo pohybujúcich sa častí prístroja.** Poškodené alebo zamotané pripojovacie vedenia zvyšujú riziko zásahu elektrickým prúdom.
- e) **Keď pracujete s elektrickým náradím na voľnom priestranstve, používajte iba predĺžovacie vedenia, ktoré sú vhodné aj pre vonkajšiu oblasť.** Používanie predĺžovacieho vedenia vhodného pre vonkajšiu oblasť znižuje riziko zásahu elektrickým prúdom.
- f) **Keď nie je možné zabrániť prevádzke elektrického náradia**

vo vlhkom prostredí, použite prúdový chránič. Použitie prúdového chrániča znižuje riziko zásahu elektrickým prúdom.

3) BEZPEČNOSŤ OSÔB

- a) **Buďte pozorní, dávajte pozor na to čo robíte a pri práci s elektrickým náradím postupujte s rozvahou. Nepoužívajte elektrické náradie, keď ste unavení alebo pod vplyvom drog, alkoholu alebo liekov.** Chvilka nepozornosti pri používaní elektrického náradia môže spôsobiť vážne poranenia.
- b) **Noste osobné ochranné pomôcky a vždy ochranné okuliare.** Nosenie osobných ochranných pomôcok ako protiprachová maska, protišmyková ochranná obuv, ochranná prilba alebo ochrana sluchu, podľa druhu použitia elektrického náradia, znižuje riziko poranení.
- c) **Zabráňte neúmyselnému uvedeniu do prevádzky. Uistite sa, či elektrické náradie je vypnuté, skôr než sa pripojíte na zdroj prúdu a/alebo akumulátor, zodvihnete ho alebo preniesete.** Ak pri prenášaní elektrického náradia máte prst na vypínači alebo je pripojené na zdroj prúdu, môže to spôsobiť úraz.
- d) **Skôr ako zapnete elektrické náradie, odstráňte nastavovacie nástroje alebo skrutkovač.** Nástroj alebo kľúč, ktorý je v otáčajúcej sa časti, môže spôsobiť zranenia.
- e) **Nedržte telo v neprírodzenej polohe.** Postarajte sa o bezpečný postoj a stále udržiavajte rovnováhu. **Tak je možné elektrické náradie lepšie**

kontrolovať v neočakávaných situáciách.

- f) **Noste vhodný odev. Nenoste široké oblečenie alebo ozdoby. Vlasy, oblečenie alebo rukavice držte mimo pohybujúcich sa dielov.** Volný odev, ozdoby alebo dlhé vlasy môžu byť zachytené pohybujúcimi sa časťami.
- g) **Ak možno namontovať zariadenia na odsávanie a zachytávanie prachu, tak treba tieto upevniť a správne používať.** Používanie odsávania prachu môže znížiť ohrozenia prachom.
- h) **Neuspokojíte sa s falošnou bezpečnosťou a nepovznášajte sa nad bezpečnostné predpisy pre elektrické náradie, aj keď ste s elektrickým náradím oboznámený po jeho mnohonásobnom používaní.** Nepozorné zaobchádzanie môže počas zlomku sekundy spôsobiť ťažké zranenia.

4) POUŽÍVANIE A ZAOBCHÁDZANIE S ELEKTRICKÝM NÁRADÍM

- a) **Nepreťažujte elektrické náradie. Na vašu prácu používajte iba na to určené elektrické náradie.** S vhodným elektrickým náradím pracujete lepšie a bezpečnejšie v uvedenom rozsahu výkonov.
- b) **Nepoužívajte žiadne elektrické náradie, ktorého spínač je chybný.** Elektrické náradie, ktoré sa nedá viac zapnúť alebo vypnúť, je nebezpečné a musí sa opraviť.
- c) **Vytiahnite zástrčku zo zásuvky a/alebo vyberte odoberateľný akumulátor, skôr ako vykonáte nastavenia náradia, vymeníte diely použitého nástroja alebo odložíte elektrické náradie.** Toto preventívne opatrenie bráni neúmyselnému spusteniu elektrického náradia.
- d) **Nepoužívané elektrické náradie uschovajte mimo dosahu detí. Nenechajte používať elektrické náradie osoby, ktoré s týmto nie sú oboznámené alebo neprečítali tieto pokyny.** Elektrické náradie je nebezpečné, keď ho používajú neskúsené osoby.
- e) **Elektrické náradie a použitý nástroj ošetrujte so starostlivosťou. Skontrolujte, či pohyblivé časti majú bezchybnú funkciu a nie sú zaseknuté, či diely nie sú zlomené alebo sú poškodené tak, že bude ovplyvnená funkcia prístroja. Poškodené diely nechajte pred použitím elektrického náradia opraviť.** Veľa úrazov má svoju príčinu v zle udržiavanom elektrickom náradí.
- f) **Rezné nástroje udržiavajte ostré a čisté.** Starostlivo ošetrované rezné nástroje s ostrými reznými hranami sa menej zasekávajú a je ich možné viesť ľahšie.
- g) **Elektrické náradie, použitý nástroj, diely príslušenstva atď. používajte podľa týchto pokynov. Pritom dodržiavajte pracovné podmienky a vykonávanú činnosť.** Používanie elektrického náradia na iné ako plánované aplikácie môže viesť k nebezpečným situáciám.
- h) **Držadlá a úchopné plochy udržiavajte suché, čisté a bez oleja a masťô. Klzké držadlá a úchopné plochy neumožňujú bezpečné ovládanie a kontrolu elektrického náradia v neočakávaných situáciách.**

5) SERVIS

- a) **Elektrické náradie nechajte opraviť len kvalifikovaným odborným personálom a len s originálnymi náhradnými dielmi.** Tým sa zabezpečí, že bezpečnosť prístroja zostane zachovaná.

Bezpečnostné pokyny pre stolové brúsky

- a) **Nepoužívajte poškodené vložené nástroje. Pred každým použitím vložených nástrojov skontrolujte brúsne kotúče vzhľadom na odlupovanie a trhliny. Ak ste elektrické náradie skontrolovali a použili, vy a v blízkosti sa nachádzajúce osoby sa zdržujte mimo úrovne rotujúceho vloženého nástroja a prístroj nechajte bežať minimálne 1 minútu na maximálnych otáčkach.**

Poškodené vložené nástroje sa väčšinou počas tejto doby testu zlomia.

- b) **Dovolené otáčky vloženého nástroja musia byť minimálne tak vysoké, ako sú maximálne otáčky uvedené na elektrickom náradí.** Príslušenstvo, ktoré sa rýchlejšie otáča ako je dovolené, môže sa rozlomiť a lietať dookola.

- c) **Nikdy nebrúste na bočných plochách brúsnych kotúčov.** Brúsenie na bočných plochách môže spôsobiť prasknutie brúsnych kotúčov a ich rozlodenie.

- d) **Pri práci používajte vždy ochranu pred iskrami. Obrobok podoprite na podpere obrobku.** Týmto spôsobom zredukujete nebezpečenstvo poranenia v dôsledku

úletu iskier a zachováte lepšiu kontrolu nad obrábaným obrobkom.

- e) **Používajte iba brúsne kotúče, ktorých vonkajší priemer, otvor, hrúbka a maximálna obvodová rýchlosť sa zhoduje s údajmi stroja.** Takto zabránite poraneniam.
- f) **Opotrebovaný brúsny kotúč vymeňte vtedy, keď tieto vzdialenosti nie sú viac dodržané.**
- g) **Poškodené alebo silne ryhované brúsne kotúče vymeňte.**
- h) **Elektrické náradie používajte vždy s vloženými nástrojmi na obidvoch vretenách,** aby sa znížilo riziko kontaktu s rotujúcim vretenom.
- i) **Poškodené alebo silne ryhované brúsne kotúče vymeňte.**
- i) Keď je potrebné vymeniť pripojovacie vedenie, má to vykonať výrobca alebo jeho zástupca, aby nenastalo ohrozenie bezpečnosti.

Pokračujúce bezpečnostné pokyny

- Toto zariadenie pripojte iba do elektrickej zástrčky s RCD (Residual Current Device) s menovitým chybovým prúdom nie väčším než 30mA.
- Sieťový kábel a predlžovací kábel nenechávajte v blízkosti brúsneho kotúča. Pri poškodení alebo prerezaní okamžite vytiahnite zástrčku zo zásuvky. Nedotýkajte sa vodiča pred odpojením od siete. Nebezpečenstvo zásahu elektrickým prúdom!
- Výmenu zástrčky alebo prírodného vedenia vykoná vždy výrobca elektrického zariadenia alebo služba zákazníkom, aby sa zabránilo ohrozeniu.
- Zariadenie zapnite až vtedy, keď je bezpečne upevnené na pracovnej ploche.
- Pre vašu vlastnú bezpečnosť používajte len príslušenstvo a pomocné zariadenia,

ktoré sú uvedené v návode na prevádzku alebo sú odporúčené alebo uvedené výrobcom.

- Používajte len výrobcom odporúčené brúsne nástroje. Nepoužívajte pilové listy. Presvedčte sa, či rozmery sú vhodné pre zariadenie.
- Používajte len brúsne kotúče, na ktorých vytlačené otáčky sú minimálne tak veľké, ako tie čo sú uvedené na typovom štítku zariadenia.
- Pred používaním vizuálne skontrolujte brúsny kotúč. Nepoužívajte poškodené alebo zdeformované brúsne kotúče. Opotrebovaný brúsny kotúč vymeňte.
- Nikdy neprevádzkujte zariadenie bez ochrany pred iskrami alebo ochranných krytov.
Ochranu pred iskrami nastavte pravidelne tak, aby sa vyrovnalo opotrebovanie brúsneho kotúča (vzdialenosť max. 2 mm).
- Brúsny kotúč vymeňte najneskoršie vtedy, keď ochranu pred iskrami a opierku obrobku nie je možné nastaviť na vzdialenosť max. 2 mm.
- Dávajte pozor na to, aby pri brúsení vzniknuté iskry nevyvolali nebezpečenstvo, napr. nepadali na ľudí alebo do zápalných materiálov.
- Pri brúsení vždy používajte ochranné okuliare, ochranné rukavice, ochranu dýchania a ochranu sluchu.
- Nikdy nemajte prsty medzi brúsnym kotúčom a ochranou pred iskrami alebo v blízkosti ochranných krytov. Je nebezpečenstvo pomliaždenia.
- Otáčajúce časti zariadenia sa nemôžu s funkčných dôvodov zakryť. Preto postupujte s rozvahou a obrábaný predmet držte pevne, aby sa zabránilo zošmyknutiu, pričom by vaše ruky mohli prísť do kontaktu s brúsnym pásom alebo brúsnym kotúčom.

- Obrábaný predmet sa pri brúsení zohreje. Nikdy obrábaný predmet nechajte na opracovanom mieste, nechajte ho vychladnúť. Je nebezpečenstvo popálenia. Nepoužívajte chladiacu kvapalinu alebo podobné.
- Nepracujte so zariadením, keď ste unavený alebo po použití alkoholu alebo liekov. Vždy si včas vložte prestávku v práci.
- Vypnite zariadenie a vytiahnite sieťovú zástrčku
 - pre uvoľnenie zaseknutého vloženého nástroja,
 - keď prírodné vedenie je poškodené alebo zamotané,
 - pri neobvyklých zvukoch.
- Prístroj obsluhujte iba vo vzpriamenej, stojacej polohe a dávajte pozor na bezpečný postoj.

Zvyškové riziká

Aj pri používaní elektrického prístroja podľa predpisov vždy existujú zvyškové riziká. Nasledujúce nebezpečenstvá môžu vzniknúť v súvislosti s konštrukciou a prevedenia tohto elektrického prístroja:

- a) Poškodenia pľúc, ak sa nenosí vhodná ochrana dýchania.
- b) Poškodenia sluchu, ak sa nenosí vhodná ochrana sluchu.
- c) Poškodenia zdravia spôsobené
 - Dotykom na brúsne nástroje v nezakrytom mieste;
 - Vymrštením častí z obrábaných predmetov alebo poškodených brúsných kotúčov.
- d) poškodenie zdravia, ktoré sú výsledkom vibrácií pôsobiacich na ruku/rameno, ak sa prístroj používa dlhšiu dobu, alebo ak sa nesprávne vedie a udržiava.



Upozornenie! Tento elektrický prístroj počas prevádzky vytvára elektromagnetické pole. Toto pole môže za určitých okolností ovplyvniť aktívne alebo pasívne lekárske implantáty. Aby sa zabránilo nebezpečenstvu vážnych alebo smrteľných zranení, odporúčame, aby osoby s lekárskejšími implantátmi konzultovali svojho lekára alebo výrobcu lekárskeho implantátu pred samotnou obsluhou prístroja.

Montáž



Pozor! Nebezpečenstvo zranenia!

- Dbajte na to, aby ste pri práci mali dostatok miesta a aby ste neohrozili iné osoby.
- Zariadenie vždy upevníte pomocou skrutiek dostatočnej dĺžky a hrúbky na pracovnú plochu, aby ste nestratili nad ním kontrolu.
- Pred uvedením do prevádzky musia byť riadne zabudované všetky kryty a ochranné vybavenie.
- Pred tým než zariadenie nastavíte, vytiahnite zo zásuvky sieťovú zástrčku.

Ochrana proti iskrám montáž/nastavenie



1. Priskrutkujte ochranu pred iskrami (1) pomocou nastavovacej skrutky (2) a matice (2a) na ochranný kryt (3).
K tomu potrebuje skrutkovač a prstencový kľúč na pridržanie.
2. Ochranu pred iskrami (1) nastavte pomocou nastavovacej skrutky (2) tak, aby vzdialenosť medzi brúsnym kotúčom (19) a ochra-

nou pred iskrami bola maximálne 2 mm (viď malý obrázok).



Ochranu pred iskrami nastavujte pravidelne tak, aby sa vyrovnalo opotrebovanie brúsneho kotúča (vzdialenosť maximálne 2 mm).



Opierky obrobku montáž/nastavenie

1. Priskrutkujte opierky obrobku (6/18) na zariadenie.
Pre brúsny pás sú možné 2 polohy (viď **D** A + B).
2. Pritom použite priložené skrutky (5a/17a), podložky (5b/17b), zubové podložky (5c/17c) a hviezdicové matice (5/17).
3. Opierku obrobku brúsneho kotúča (19) nastavte pomocou hviezdicovej matice (17) tak, aby vzdialenosť medzi brúsnym kotúčom (19) a opierkou obrobku bola maximálne 2 mm (viď malý obrázok).



Opierku obrobku nastavujte pravidelne tak, aby sa vyrovnalo opotrebovanie brúsneho kotúča (vzdialenosť maximálne 2 mm).

Priskrutkovanie zariadenia na pracovný stôl



Zariadenie priskrutkujte na pracovný stôl so 4 skrutkami a maticami. Pritom skrutky vedzte 4 otvormi (13) na podstavci brúsky.



Montážne skrutky a matice nie sú pribalené.

Obsluha



Pozor! Nebezpečenstvo poranenia!

- Pred začatím akýchkoľvek prác na prístroji vyťahnite zástrčku zo zásuvky.
- Používajte iba výrobcom odporúčané brúsne kotúče a príslušenstvo. Použitie iného náradia a iného príslušenstva môže byť pre Vás nebezpečné.
- Používajte len brúsne nástroje, ktoré majú údaje o výrobcovi, spôsobe upnutia, rozmer a dovolené otáčky.
- Používajte len brúsne kotúče, na ktorých vytláčené otáčky sú minimálne tak veľké, ako tie čo sú uvedené na typovom štítku zariadenia.
- Nepoužívajte zlomené, natlčené alebo iným spôsobom poškodené brúsne kotúče.
Poškodené alebo silne ryhované brúsne kotúče vymeňte.
- Prístroj používajte iba vtedy, keď ako brúsny pás, tak aj brúsny kotúč sú úplne namontované.
- Zariadenie nikdy nepoužívajte bez ochranej pomôcky zraku.
- Napriek ochrane proti iskrám, používajte vždy ochranné okuliare.
- Pred použitím skontrolujte brúsny kotúč: Skontrolujte vzdialenosť medzi ochranou pred iskrami a brúsnym kotúčom ako aj opierkou obrobku a brúsnym kotúčom (vzdialenosť maximálne 2 mm).
- Keď ochranu pred iskrami a opierku obrobku nie je už možné nastaviť na max. 2 mm k brúsnemu kotúču, musí sa brúsny kotúč vymeniť.
- Náradie zapnite až vtedy, keď je bezpečne primontované na pracovnej ploche.



Keď zariadenie je v prevádzke, nemajte ruky na brúsnom kotúči a na brúsnom páse. Je nebezpečenstvo poranenia.



Zap- a vypnutie



Dbajte na to aby napätie zodpovedalo hodnotám uvedeným na výrobnom štítku na náradí.



Zapojte náradie do elektrickej siete.

1. Pre zapnutie zatlačte zapínač „I“, prístroj sa zapne (pozri 14a).
2. Pre vypnutie zatlačte vypínač „0“, prístroj sa vypne (pozri 14b).

Po zapnutí počkajte, kým zariadenie nedosiahne svoje maximálne otáčky. Až potom začnite s brúsením.



Kotúč sa po vypnutí náradia točí so zotrvačnosťou. Hrozí nebezpečenstvo poranenia.

Skúšobná prevádzka:

Skôr ako s prácou začnete a po každej výmene brúsneho kotúča sa odporúča previesť skúšku, minimálne 60 sekúnd bez zaťaženia. Náradie okamžite vypnite, ak sa kotúč neotáča pravidelne, ak sa vyskytlo značné kmitanie alebo je počuť abnormálne zvuky.



Brúsenie s brúsnym kotúčom



Pri brúsení sklopte ochranu proti iskram (1) smerom dole, aby ste zabránili poraneniám iskrami.



Šípka na ochrannom kryte (3) ukazuje smer otáčania brúsneho kotúča.

- Položte obrábaný predmet na opierku obrobku (18) a pomaly ho vedte v požadovanom uhle na brúsny kotúč (19).
- Pohybujte obrábaným predmetom mierne tam a späť, aby ste dosiahli optimálny výsledok brúsenia. Brúsny kotúč sa tak rovnomerne opotrebuje. Medzitým nechajte obrábaný predmet ochladieť.

A Brúsenie brúsnym pásom

i Šípka na ochrannom kryte (9) ukazuje smer otáčania brúsneho pásu.

- Pri brúsení držte obrábaný predmet pevne, nevytvárajte veľký tlak.
- Pohybujte obrábaným predmetom mierne tam a späť, aby ste zabránili jednostrannému opotrebovaniu brúsneho pásu.
- Drevené predmety brúste vždy v smere kresby dreva, aby ste zabránili odlamovaniu.

F Výmena brúsneho pásu

1. Uvoľníte 2 upevňujúce skrutky (11) a zložte kryt brúsneho pásu (12).
2. Zatlačte napínaciu páku (7) smerom dole a stiahnite brúsny pás (10).
3. Vložte nový brúsny pás (10) do stredu na horný (20a) a spodný (20b) vodiaci valček.
4. Zatlačte napínaciu páku (7) a upevnite kryt brúsneho pásu (12).

Nastavenie brúsneho pásu:

5. Presnosť chodu pásu nastavte otáčaním nastavovacej skrutky (21) skrutkovačom.
6. Skontrolujte chod pásu, pričom pás otáčajte ručne.
7. Kryt brúsneho pásu (12) znova pevne priskrutkujte pomocou upevňovacích skrutiek (11).



Pri montáži brúsneho pásu dávajte pozor na správny smer chodu.



Výmena brúsneho kotúča



Pokyny pre výmenu:

- Nikdy neprevádzkujte zariadenie bez ochranného vybavenia.
- Presvedčte sa, či na brúsnom kotúči (A 19) uvedený počet otáčok je rovnaký alebo väčší ako menovité otáčky naprázdno zariadenia.
- Presvedčte sa, či rozmery brúsneho kotúča sú vhodné pre zariadenie.
- Používajte len bezchybné brúsne kotúče. Vykonajte **zvukovú skúšku**. Pri udieraní plastovým kladivom musí mať brúsny kotúč jasný zvuk.
- Nevítajte dodatočne do malého otvoru brúsneho kotúča.
- Nepoužívajte žiadne redukčné vložky alebo adaptéry, aby ste prispôbili veľký otvor brúsných kotúčov.
- Nepoužívajte pílové listy.
- Pre upnutie brúsných nástrojov sa smú používať len dodané upínacie príruby. Vložky medzi upínaciu prírubu a brúsny kotúč musia byť z elastických materiálov napr. gumy, mäkkej lepenky a pod.
- Po výmene brúsneho kotúča opäť zložte zariadenie do pôvodného stavu.



Vypnite zariadenie a vytiahnite sieťovú zástrčku. Zariadenie nechajte ochladieť.



Pri výmene brúsneho kotúča noste ochranné rukavice, aby ste zabránili porezaniu.

1. Odoberte ochranu pred iskrami (A 1) (viď „Ochrana proti iskram montáž/nastavenie“).

2. Uvoľnite 3 upevňujúce skrutky (15) a odoberte kryt brúsneho kotúča (16).
3. Uvoľnite upevňujúce skrutky (F 11) a odoberte kryt brúsneho pásu (F 12) (viď „Výmena brúsneho pásu“).
4. Odskrutkujte maticu brúsneho kotúča (19a) v smere otáčania hodinových ručičiek, pričom pridržiavajte maticu protiláhlého vodiaceho valčeka (viď malý obrázok). Najlepšie je pridržiavať s kľúčom 19 mm alebo kliešťami.
5. Odoberte upínaciu prírubu (19b) a brúsny kotúč (19).
6. Založte nový brúsny kotúč (19) a upínaciu prírubu a rukou zaskrutkujte maticu brúsneho kotúča (19a) proti smeru otáčaniu hodinových ručičiek.
7. Priskrutkujte kryt brúsneho kotúča (16).
8. Kryt brúsneho pásu (F 12) znova pevne priskrutkujte pomocou upevňovacích skrutiek (F 11).
9. Ochranu pred iskrami (A 1) a opierku obrobku (A 18) nastavte tak, aby vzdialenosť k brúsnemu kotúču (19) bola maximálne 2 mm (viď „Montáž“).

 Matica brúsneho kotúča sa nesmie pevne dotiahnuť, aby sa zabránilo zlomeniu brúsneho kotúča a matice.

10. Skúšobná prevádzka:

Skôr ako s prácou začnete a po každej výmene brúsneho kotúča sa odporúča previesť skúšku, minimálne 60 sekúnd bez zataženia. Náradie okamžite vypnite, ak sa kotúč neotáča pravidelne, ak sa vyskytlo značné kmitanie alebo je počuť abnormálne zvuky.

Preprava



Pred akýmkoľvek nastavovaním, údržbou alebo opravou, vytiahnite sieťovú zástrčku zo zásuvky.



Kotúč sa po vypnutí náradia točí so zotrvačnosťou. Hrozí nebezpečenstvo poranenia.

- Prístroj noste obidvoma rukami. K tomu chytajte za nohu prístroja a kryt motora.

Čistenie a údržba



Pred akýmkoľvek nastavovaním, údržbou alebo opravou, vytiahnite sieťovú zástrčku zo zásuvky.



Práce, ktoré nie sú uvedené v tomto návode nechajte odborný servis. používajte len originálne diely. Náradie nechajte pred každou údržbou a čistením vychladnúť. Inak hrozí popílenie!

Pred každým použitím náradie skontrolujte či nemá viditeľné nedostatky ako sú uvoľnené, opotrebované alebo poškodené diely, správne osadenie skrutiek a iných dielov. Zvlášť skontrolujte brúsny kotúč (A 19). Poškodené diely vymeňte.

Čistenie



Nepožívajte žiadne čistiace prostriedky a rozpúšťadlá. Chemické substancie môžu porušiť plastové časti náradia. Náradie nikdy neumývajte pod tečúcou vodou.

- Nástadie po každom použití dobre vyčistite.
- Vetracie otvory a povrch nástadia vyčistite štetcom alebo utierkou.

Údržba

- Prístroj si nevyžaduje údržbu.

Uskladnenie

- Prístroj uschovávajúce na suchom a bezprašnom mieste a mimo dosahu detí.
- Brúsne kotúče sa majú uskladňovať suché a postavené na hranu a nesmú sa ukladať na seba.

Odstránenie a ochrana životného prostredia

Prístroj, príslušenstvo a obal odovzdajte v súlade s požiadavkami na ochranu životného prostredia do recyklačnej zberne.



Elektrické prístroje nepatria do domového odpadu

Smernica 2012/19/EÚ o odpade z elektrických a elektronických zariadení: Použitie elektrické prístroje sa musia zbierať oddelene a recyklovať spôsobom šetrným k životnému prostrediu.

V závislosti od národných zákonov, máte tieto možnosti:

- **vrátenie na predajnom mieste:** Predajcovia potravín s celkovou predajnou plochou minimálne 800 metrov štvorcových, ktorí viackrát v kalendárnom roku alebo trvalo ponúkajú elektrické a elektronické prístroje a pripravujú ich na predajni, sú povinní staré elektrické a elektronické prístroje zobrať bezodplatne späť. Títo musia pri odovzdaní nového elektrického alebo

elektronického prístroja koncovému používateľovi zobrať bezodplatne späť na mieste odovzdania alebo v bezprostrednej blízkosti starý prístroj koncového používateľa rovnakého druhu, ktorý spĺňa v podstate rovnaké funkcie ako nový prístroj, ako aj bez kúpy elektrického alebo elektronického prístroja na požiadanie koncového používateľa zobrať bezodplatne späť v maloobchode alebo v bezprostrednej blízkosti až tri staré prístroje na druh prístroja, ktoré v žiadnom vonkajšom rozmere nie sú väčšie ako 25 centimetrov.

- **odovzdanie na oficiálnom zbernom mieste:** Prístroj odovzdajte na zbernom mieste na ďalšie zhodnotenie. Použitie plastové a kovové diely sa môžu vytriediť a tak odovzdať na ekologické zhodnotenie. Informujte sa o tom v našom servisnom centre.
- **zaslanie späť výrobcovi/distribútorovi:** Likvidáciu vašich zaslaných chybných prístrojov vykonáme bezplatne. Informujte sa o tom v našom servisnom centre.

Netýka sa to dielov príslušenstva a pomocných prostriedkov bez elektrických komponentov, pripojených k starým prístrojom.

Náhradné diely/Príslušenstvo

Náhradné diely a príslušenstvo nájdete na strane
www.grizzlytools.shop

Ak by sa mali vyskytnúť problémy s procesom objednávky, použite, prosím, kontaktný formulár. Pri ďalších otázkach sa obráťte na „Service-Center“ (pozri stranu 126).

Pol. Návod na obsluhu	Pol. Výkres náhradných dielov	Označenie	Č. artiklu
A 1,2	62-67	Ochrana pred iskrami + nastavovacia skrutka	91103042
A 10	34	Brúsny pás K*60 Brúsny pás K*80 Brúsny pás K*80, 5 kusov Brúsny pás K*120 Brúsny pás Set (K*60/80/120)	91103048 91103044 91103046 91103049 91103050
G 19	57	Brúsny kotúč	91103553
G 19a,19b	58+59	maticu brúsneho kotúča, Upínacia príruka	91103040

* Zrornosť (brúsneho pásu)

A Zisťovanie závad



Pred začatím akýchkoľvek prác na prístroji vytiahnite zástrčku zo zásuvky.

Problém	Možná príčina	Odstránenie poruchy
Zariadenie sa nespustí	Nie je sieťové napätie Reagovala domová poisťka	Skontroluje sa sieťová zásuvka, sieťový kábel, vedenie, sieťová zástrčka, v prípade potreby elektrikár skontroluje domovú poisťku.
	Porucha spínača zap/vyp (14)	Oprava službou zákazníkom
	Porucha motora	
Brúsne nástroje sa nepohybujú i keď motor sa otáča	Uvoľnená matica brúsneho kotúča (G 19a)	Dotiahnite maticu brúsneho kotúča (viď „Výmena brúsneho kotúča“)
	Uvoľnený brúsny pás (10)	Napnite pás (viď „Výmena brúsneho pásu“)
Pohon je blokovaný	Brúsny pás (10) blokuje pohon	Znova založte brúsny pás (viď „Výmena brúsneho pásu“)
	Obrábaný predmet, zvyšky obrábaného predmetu alebo zvyšky brúsneho nástroja blokujú pohon	Odstráňte blokovanie
Motor je pomalý a zostane stáť	Zariadenie preťažené obrábaným predmetom	Znížte tlak na brúsny nástroj
		Obrábaný predmet nie je vhodný
Brúsny kotúč sa otáča nerovnomerne, je počuť abnormálne zvuky	Uvoľnená matica brúsneho kotúča (G 19a)	Dotiahnite maticu brúsneho kotúča (viď „Výmena brúsneho kotúča“)
	Chybný brúsny kotúč (19)	Výmena brúsneho kotúča
	Ochrana pred iskrami (1) alebo opierka obrobku (6/18) nesprávne nastavená	Nastavte ochranu pred iskrami alebo opierku obrobku (viď „Montáž“)
Nedostatočný výkon brúsenia	Opotrebovaný brúsny pás (10)	Výmena brúsneho pásu

Záruka

Vážená zákazníčka, vážený zákazník,
Pre tento prístroj platí záruka 3 roky od dátumu zakúpenia.

Ak je prístroj poškodený, podľa zákona máte právo ho reklamovať u výrobcu produktu. Tieto práva vyplývajúce zo zákona nie sú našou následne opísanou zárukou obmedzené.

Záručné podmienky

Záručná lehota začína dňom zakúpenia. Pokladničný doklad ako originál prosím starostlivo uschovajte. Je potrebný ako dôkaz o zakúpení.

Ak sa počas troch rokov od dátumu zakúpenia tohto produktu vyskytne materiálna alebo výrobná chyba, produkt - podľa nášho rozhodnutia - bezplatne opravíme alebo nahradíme. Predpokladom záruky je, že v priebehu trojročnej lehoty bude predložený poškodený prístroj a pokladničný doklad a stručne opísaná chyba a kedy sa vyskytla.

Ak sa v rámci našej záruky chyba pokryje, obdržíte späť opravený alebo nový prístroj. S opravou alebo výmenou produktu sa nezačína nová záručná doba.

Záručná doba a nárok na odstránenie vady

Záručná doba sa poskytnutím záruky nepredlžuje. To platí aj pre nahradené a opravené diely. Prípadné škody a nedostatky vzniknuté už pri zakúpení sa musia ihneď po vybalení ohlásiť. Opravy vykonané po uplynutí záručnej doby sú spoplatnené.

Rozsah záruky

Prístroj bol vyrobený podľa prísnych smerníc kvality a pred dodaním bol svedomite kontrolovaný.

Záruka sa týka materiálových alebo výrobných chýb. Táto záruka sa nevzťahuje na diely produktu, ktoré sú vystavené normálnemu opotrebeniu a preto sa môžu považovať za opotrebované diely (napr. brúsny pás, brúsny kotúč, upínacia príručka) alebo na poškodenia na krehkých dieloch (napr. vypínač).

Táto záruka zaniká, ak bol produkt používaný poškodený, neodborne alebo nebola vykonávaná údržba. Pre odborné používanie produktu je nutné presne dodržiavať všetky návody uvedené v návode na obsluhu. Bezpodmienečne sa vyhnite používaniu, ktoré sa v návode na obsluhu neodporúča alebo pred ktorým ste boli vystríhaní.

Produkt je určený len pre súkromné použitie a nie v oblasti podnikania. Záruka zaniká pri nesprávnom a neodbornom používaní, pri násilnom používaní a pri zásahoch, ktoré neboli vykonané v našej servisnej pobočke.

Postup v prípade reklamácie

Pre zabezpečenie rýchleho spracovania vašej žiadosti postupujte prosím podľa nasledujúcich pokynov:

- Pri všetkých požiadavkách predložte pokladničný doklad a identifikačné číslo (IAN 390421_2201) ako dôkaz o zakúpení.
- Číslo artiklu nájdete na typovom štítku.
- Ak sa vyskytnú chyby funkcie alebo iné nedostatky, kontaktujte najskôr následne uvedené servisné oddelenie **telefonicky** alebo **emailom**. Následne obdržíte ďalšie informácie o priebehu vašej reklamácie.
- Produkt evidovaný ako poškodený môžete po dohode s našim zákazníckym servisom, s priloženým dokladom o zakúpení (pokladničný doklad) a s údajmi, v čom chyba spočíva a kedy

SK

vznikla, zaslať bez poštovného na adresu servisu, ktorá vám bude oznámená. Pre zabránenie dodatočných nákladov a problémov pri prevzatí použijete len tú adresu, ktorá vám bude oznámená. Nezasielajte prístroj ako nadmerný tovar na náklady príjemcu, expresne alebo s iným špeciálnym nákladom. Prístroj zašlite so všetkými časťami príslušenstva dodanými pri zakúpení a zabezpečte dostatočne bezpečné prepravné balenie.

Servisná oprava

Opravy, ktoré **nepodliehajú záruke**, môžeme nechať vykonať v našej servisnej pobočke za úhradu. Radi vám poskytneme predbežnú kalkuláciu nákladov.

Môžeme spracovať len prístroje, ktoré boli doručené dostatočne zabalené a so zaplateným poštovným.

Pozor: Prístroj zašlite do našej servisnej pobočky vyčistený a s informáciami o chybe. Neprevezmeme prístroje zaslané ako nadmerný tovar na náklady príjemcu, expresne alebo s iným špeciálnym nákladom. Likvidáciu vašich poškodených zaslaných prístrojov vykonáme bezplatne.

Service-Center

SK

Servis Slovensko

Tel.: 0850 232001

E-Mail: grizzly@lidl.sk

IAN 390421_2201

Dovozca

Nasledujúca adresa nie je adresa servisu. Najskôr kontaktujte hore uvedené servisné centrum.

Grizzly Tools GmbH & Co. KG

Stockstädter Straße 20

D-63762 Grobostheim

NEMECKO

www.grizzlytools.de

Indhold

Introduktion	127
Anvendelsesformål	127
Generel beskrivelse	128
Leveringsomfang	128
Funktionsbeskrivelse	128
Oversigt.....	128
Tekniske data	129
Sikkerhedsinformationer	129
Symboler og billedtegn	129
Generelle sikkerhedsinformationer for el-værktøjer	130
Sikkerhedshenvisninger til bordslibemaskiner	133
Videreførende sikkerhedsinformationer	133
Restrisici	134
Monteringsvejledning	134
Montering/indstilling af gnistbeskyttelse	135
Montering/indstilling af emneholder	135
Fastskruning af sliberen på arbejdsbordet.....	135
Betjening	135
Tænd/sluk	136
Slibning med slibeskiven	136
Båndslibning	136
Udskiftning af slibeband	136
Udskiftning af slibeskrive.....	137
Transport	138
Rengøring og vedligeholdelse ..	138
Rengøring	138
Vedligeholdelse	138
Opbevaring	138
Bortskaffelse/miljøbeskyttelse ..	138
Reserve dele/Tilbehør	139
Fejlsøgning	140
Garanti	141
Reparations-service	142
Service-Center	142
Importør	142
Oversættelse af den originale CE-konformitetserklæring	219
Ekspllosionstegning	225

Introduktion

Hjertelig tillykke med købet af dit nye apparat. Du har besluttet dig for et produkt af højeste kvalitet.

Dette apparats kvalitet blev kontrolleret under produktionen og det blev underkastet en slutkontrol. Dermed er dit apparats funktionsevne garanteret.



Betjeningsvejledningen er bestanddel af dette produkt. Den indeholder vigtige informationer vedrørende sikkerhed, brug, vedligeholdelse og bortskaffelse. Gør dig inden brugen af produktet fortrolig med alle betjenings- og sikkerheds-informationer. Benyt kun produktet som beskrevet og kun til de anførte indsatsområder.

Opbevar vejledningen godt og lad alle dokumenter følge med ved videregivelse af produktet til tredje.

Anvendelsesformål

Den stationære båndsliber er en stationær slibemaskine til grov- og finslibning af metal, træ og plast. Den er egnet til afgratning, rustfjernelse og slibning.

Værktøjet er ikke beregnet til andre anvendelsesformer (f.eks. slibning med ikke egnet slibeværktøj, slibning med et kølemiddel, slibning eller skæring af sundhedsskadelige materialer som asbest). Apparatet er kun beregnet til hobbymæssig brug. Der er ikke konstrueret til permanent erhvervmæssig brug.

Maskinen må kun anvendes af voksne. Unge over 16 år må kun anvende maskinen under opsyn af en voksen. Producenten påtager sig intet ansvar for skader, der forårsages på grund af ukorrekt brug eller forkert betjening.

Generel beskrivelse



Illustrationerne finder du på de forreste og bagerste foldesider.

A Leveringsomfang

Kontrollér indholdet ved udpakningen af maskinen. Bortskaf indpakningsmaterialet forskriftsmæssigt.

- Apparat
- Transparent gnistbeskyttelse (1)
- Justeringskrue til gnistbeskyttelse (2) (1 stjerneskruer inkl. fjederring og underlagsskive samt møtrik)
- 2 arbejdsemnestøtter (6/18)) med monteringsmateriale (2 stjernemøtrikker (5/17), 2 skruer, 2 underlagsskiver, 2 tandskiver)
- 2 reserveslibebånd (1x K*80, 1x K*120)
- Betjeningsvejledning
 - * Kornstørrelse (slibebånd)

Funktionsbeskrivelse

Den stationære båndsliber er en kombimaskine, der er udstyret med en slibeskrive og et justerbart slibebånd. Til beskyttelse af brugeren er sliberen udstyret med gnistbeskyttelse og beskyttelsesskærme. Betjeningsdelenes funktion forklares i de efterfølgende beskrivelser.

Overstigt

- | | |
|----------|---|
| A | 1 Gnistbeskyttelse (todelt) |
| | 2 Justeringskrue til gnistbeskyttelse |
| | 3 Beskyttelsesskærm til slibeskrive |
| | 4 Motorhus |
| | 5 Stjernemøtrik til montering af emneholder, slibebånd |
| | 6 Emneholder, slibebånd |
| | 7 Spændearm, slibebånd |
| | 8 Justeringskrue bånd |
| | 9 Beskyttelsesskærm, slibebånd |
| | 10 Slibebånd |
| | 11 Fastspændingskrue til slibebåndsafdækning |
| | 12 Slibebåndsafdækning |
| | 13 Huller til bordmontage |
| | 14 Tænd/sluk kontakt |
| | 14a Tændknap |
| | 14b Slukknap |
| | 15 Fastspændingskrue til slibeskriveafdækning |
| | 16 Slibeskriveafdækning |
| | 17 Stjernemøtrik til montering/justering af emneholder, slibeskrive |
| | 18 Emneholder, slibeskrive |
| | 19 Slibeskrive |
| F | 20 Øvre (a) og nedre (b) løberulle |

Tekniske data

Bænkbandsliber PSBS 240 C2

Nominal spænding (U) 230 V~, 50 Hz

Tomgangsforbrug P_0 190 W (S1) **

Effektforbrug (P) 240 W (S2 30 min)*

Kapslingsklasse..... I

Beskyttelsestype IPX0

Beregnet tomgangs-
omdrejningstal n_0 2980 min⁻¹

Slibeskive

Udvendig diameter..... Ø 150 mm

Boring Ø 12,7 mm

Tykkelse 20 mm

Kornstørrelse 36

Omløbshastighed v_0 max. 23 m/s

Slibebånd

Dimension 50 x 686 mm

Kornstørrelse 80/120

Omløbshastighed v_0 15 m/s

Vægt (inkl. tilbehør) ca. 7,1 kg

Lydtryksniveau

(L_{PA}) 84,5 dB (A); K_{PA} = 3 dB

Lydeffektniveau

(L_{WA}) 97,5 dB(A); K_{WA} = 3 dB

Samlet vibrationsværdi (a_h) $\leq 2,5$ m/s²

* Efter uafbrudt drift i 30 minutter følger en driftspause, indtil sliberens temperatur afviger mindre end 2 K (2 °C) fra rumtemperaturen.

** Driftsart S1: Kontinuerlig drift med konstant belastning

LStøj- og vibrationsværdier blev målt i henhold til de angivne standarder og bestemmelser i overensstemmelseserklæringen.

Den angivne støjemissionsværdi er målt iht. til en standardiseret afprøvningsproces og kan anvendes til sammenligning af elværktøjer.

Den angivne støjemissionsværdi kan også anvendes til en indledende eksponeringsvurdering.



Advarsel:

Vibrationsemmissionsværdien kan under brugen af elværktøjet afvige fra den angivne værdi, afhængigt af måden, hvorpå elværktøjet anvendes. Især i forhold til, hvilket arbejdsområde der bearbejdes. Der er nødvendigt af fastlægge forholdsregler til beskyttelse af brugeren, der beror på en vurdering af afbrydelsen under de faktiske brugsbetingelser (derved skal der tages hensyn til alle driftscyklussens dele, dvs. også tider, hvor værktøjet er slukket og tider, hvor det er tændt, men kører uden belastning).

Sikkerhedsinformationer



OBS! Ved brug af elværktøj skal følgende grundlæggende sikkerhedsforanstaltninger overholdes til beskyttelse mod elektrisk stød, fare for tilskadecomst og brandfare. Læs disse anvisninger, før du tager elværktøjet i brug, og opbevar sikkerhedsanvisningerne sikkert.

Symboler og billedtegn

Symboler på maskinen:



OBS!



Risiko for kvæstelser på grund af roterende værktøj! Hold hænderne på afstand



Fare pga. elektrisk stød!
Tag strømstikket ud af stikdåsen før vedligeholdelses- eller reparationsarbejder.

DK



Læs betjeningsvejledningen.



Bær høreværn.



Bær øjenværn.



Bær åndedrætsværn.



Fare for snitkvæstelser!
Brug snitsikre handsker.



Brug ikke en defekt slibeskive.



Apparater må ikke bortskaffes med husholdningsaffald.



Dimensioner for slibeskive



Dimensioner for slibebånd

Billedtegn i vejledningen:



Faretegn med angivelser til forebyggelse af person- eller materiel skade.



Påbudstegn med angivelser til forebyggelse af skader.



Tilslut produktet til strømspændingen.



Sluk apparatet og træk strømstikket ud.



Henvisningstegn med informationer til bedre omgang med apparatet.

Generelle sikkerhedsinformationer for el-værktøjer



ADVARSEL! Læs alle sikkerhedsanvisninger, anvisninger, illustrationer og tekniske data, der følger med dette el-værktøj. Forsømmelighed ved overholdelse af sikkerhedsinformationer og anvisninger kan forårsage elektrisk stød, brand og/eller alvorlige kvæstelser.

Opbevar alle sikkerhedsinformationer og anvisninger.

Det i sikkerhedsinformationerne anvendte udtryk "el-værktøj" vedrører netdrevne el-værktøjer (med forsyningskabel) og akku-drevne el-værktøjer (uden forsyningskabel).

1) Sikkerhed på arbejdspladsen:

- a) **Sørg for at dit arbejdsområde er rent og godt belyst.** Uorden og uoplyste arbejdsområder kan medføre ulykker.
- b) **El-værktøjet må ikke benyttes i eksplosionstruede omgivelser, hvor der er brændbare væsker, gasser eller støv.** El-værktøj kan slå gnister, som kan antænde støvet eller dampene.
- c) **Sørg for at børn og andre personer holdes væk fra arbejdsområdet, når el-værktøjet er i brug.** Hvis man distraheres, kan man miste kontrollen over maskinen.

2) Elektrisk sikkerhed:

- a) **El-værktøjets stik skal passe til kontakten. Stikket må ikke ændres på nogen måde. Brug ikke adapterstik sammen med jordforbundet el-værktøj.** Unændrede stik, der passer til kontakterne, nedsætter risikoen for elektrisk stød.
- b) **Undgå kropskontakt med jordforbundne overflader som f.eks. rør, radiatorer, komfurer og køleskabe.** Hvis din krop er jordforbundet, øges risikoen for elektrisk stød.
- c) **El-værktøjet må ikke udsættes for regn eller fugt.** Indtrængning af vand i et el-værktøj øger risikoen for elektrisk stød.
- d) **Brug ikke ledningen til formål, den ikke er beregnet til, ved f.eks. at bære el-værktøjet i ledningen, hænge den op i ledningen eller rykke i ledningen for at trække stikket ud af kontakten. Beskyt ledningen mod varme, olie, skarpe kanter eller maskindele, der er i bevægelse.** Beskadigede eller indviklede ledninger øger risikoen for elektrisk stød.
- e) **Hvis el-værktøjet bruges i det fri, må der kun benyttes en forlængerledning, der er egnet til udendørs brug.** Anvendelsen forlængerledning til udendørs brug nedsætter risikoen for elektrisk stød.
- f) **Hvis brugen af el-værktøjet i fugtige omgivelser ikke kan undgås, så benyt en fejlstrømsafbryder.** Brugen af en fejlstrømsafbryders nedsætter risikoen for elektrisk stød.

3) Personlig sikkerhed:

- a) **Det er vigtigt at være opmærksom, se hvad man laver og bruge el-værktøjet fornuftigt. Brug aldrig el-værktøjet hvis du er træt, har nydt alkohol eller er påvirket af medicin eller euforiserende stoffer.** Et øjeblik uopmærksomhed ved brug af el-værktøjet kan medføre alvorlige personskader.
- b) **Brug personligt beskyttelsesudstyr og hav altid beskyttelsesbriller på.** Brug af personligt beskyttelsesudstyr som f.eks. skridsikre sikkerhedssko, beskyttelseshjelm eller høreværn reducerer faren for personskader.
- c) **Undgå utilsigtet igangsætning. Forvis dig om at el-værktøjet er slukket, før stikket sættes i stikkontakten og før du løfter eller bærer den.** Undgå at bære el-værktøjet med fingeren på afbryderen og sørg for, at maskinen ikke er tændt når den sluttes til nettet, fordi dette kan medføre ulykker.
- d) **Fjern indstillingsværktøj og skruenøgler, inden el-værktøjet tændes.** Hvis et stykke værktøj eller en nøgle sidder i en roterende maskindel, kan dette medføre personskader.
- e) **Undgå unormale kropsholdninger. Sørg for at stå sikkert og hold altid balancen.** Det gør det lettere at kontrollere el-værktøjet i uventede situationer.
- f) **Brug egnet arbejdstøj. Undgå løse beklædningsgenstande eller smykker.** Hold hår, tøj og handsker væk fra dele, der bevæger sig. Dele, der er i bevægelse, kan gribe fat i løstsiddende tøj, smykker eller langt hår.

- g) Hvis der kan monteres støvudsugnings- og opsamlingsudstyr, skal dette anbringes og anvendes korrekt. Brug af støvudsugning kan reducere farerne ved støv.
- h) **Føl dig ikke for sikker, og sæt dig ikke ud over sikkerhedsreglerne for elværktøjer, heller ikke når du er fortrolig med elværktøjet, efter at have brugt det mange gange.** Skødesløs adfærd kan på brøkdeler af sekunder medføre alvorlige kvæstelser.
- 4) **Brug og håndtering af el-værktøjet:**
- a) **Overbelast ikke maskinen. Brug altid det el-værktøj, der er beregnet til det arbejde, der skal udføres.** Med det passende el-værktøj arbejder man bedst og mest sikkert inden for det angivne effektområde.
- b) **Brug ikke et el-værktøj, hvis afbryder er defekt.** Et el-værktøj, der ikke kan startes og stoppes, er farligt og skal repareres.
- c) **Træk stikket ud af stikkontakten og/eller fjern det aftagelige batteri, før du foretager indstillinger på maskinen, udskifter indsatsværktøjsdele eller lægger elværktøjet fra dig.** Denne sikkerhedsforanstaltning forhindrer utilsigtet start af el-værktøjet.
- d) **Opbevar el-værktøjet uden for børns rækkevidde, når det ikke benyttes. Lad aldrig personer, der ikke er fortrolige med maskinen eller ikke har gennemlæst disse instrukser, benytte maskinen.** El-værktøj er farligt, hvis det benyttes af ukyndige personer.
- e) **Vedligehold elværktøjet og indsatsværktøjet omhyggeligt. Kontrollér om bevægelige dele fungerer korrekt og ikke sidder fast, og om delene er brækket eller beskadiget, således at el-værktøjets funktion påvirkes.** Få beskadigede dele repareret, inden maskinen tages i brug. Mange ulykker skyldes dårligt vedligeholdte maskiner.
- f) **Sørg for, at skæreværktøjer er skarpe og rene.** Omhyggeligt vedligeholdte skæreværktøjer med skarpe skærekanter sætter sig ikke så hurtigt fast og er nemmere at føre.
- g) **Brug el-værktøjet, tilbehør, indsatsværktøj osv. iht. disse instrukser. Tag herved hensyn til arbejdsforholdene og det arbejde, der skal udføres.** Brug af el-værktøjet til andre end de fastsatte formål kan medføre farlige situationer.
- h) **Hold greb og grebsoverflader tørre, rene og fri for olie og fedt.** Hvis greb og grebsoverflader er glatte, er en sikker betjening af og kontrol over elværktøjet i uforudselige situationer ikke givet.
- 5) **Service:**
- a) **Sørg for, at dit el-værktøj kun repareres af kvalificerede fagfolk, og at der kun benyttes originale reservedele.** Dermed sikrer man sig at el-værktøjets sikkerhed opretholdes.

Sikkerhedshenvisninger til bordslibemaskiner

- a) Brug ingen beskadigede indsatsværktøjer. Kontrollér før hver anvendelse indsatsværktøj som slibeskiver for hakker og revner. Når du har kontrolleret og taget indsatsværktøjet i brug, skal du holde dig selv og personer, der befinder sig i nærheden, på afstand af det roterende indsatsværktøj og lade værktøjet køre i 1 minut med maksimalt omdrejningstal. *Beskadiget indsatsværktøj vil ofte knække i løbet af denne testtid.*
- b) Det tilladte omdrejningstal for indsatsværktøjet skal mindst være så højt som det maksimale omdrejningstal, der er angivet på elværktøjet. *Tilbehør, som drejer hurtigere end tilladt, kan knække og flyve rundt.*
- c) Slib aldrig på slibeskvens sideflader. *Slibning på sidefladerne kan få slibeskvnen til at briste og blive flået fra hinanden.*
- d) Anvend altid en gnistbeskyttelse, når du arbejder. **Støt arbejdsemnet på arbejdsfladen.** *På denne måde reducerer du faren for kvæstelser pga. gnister og har en bedre kontrol over arbejdsemnet.*
- e) Anvend kun slibeskiver, hvis udvendige diameter, boring, tykkelse og maksimal omløbshastighed stemmer overens med angivelserne af maskinen. *På denne måde forhindrer du kvæstelser.*
- f) Erstat slidte slibeskiver, hvis disse afstande ikke længere kan overholdes.

- f) Udskift beskadigede eller slidte slibeskiver.
- h) Anvend altid el-værktøjet med indsatsværktøjer på begge spindler, for at reducere risikoen for berøring af den roterende spindel.
- i) **Poškodené alebo silne ryhované brúsne kotúče vymeňte.**
- j) Hvis det bliver nødvendigt at udskifte tilslutningsledningen, skal dette udføres af producenten eller producentens repræsentant for at undgå sikkerhedsrisici.

Videreførende sikkerhedsinformationer

- Slut kun sliberen til en RCD (Residual Current Device) med en dimensioneret fejlstrøm på højst 30 mA.
- Hold strømkablet og forlængerledningen på afstand af slibeskvnen. Tag straks strømskikket ud af stikdåsen ved skader eller gennemskæring. Rør ikke ved ledningen, før den er taget ud af stikdåsen. Fare for elektrisk stød.
- Udskiftning af stikket eller ledningen skal altid udføres af producenten af el-værktøjet for at undgå farer.
- Start først sliberen, når den er monteret sikkert på arbejdsfladen.
- Af hensyn til din egen sikkerhed bør du kun bruge tilbehør og ekstra værktøj, som er angivet i betjeningsvejledningen, eller som er anbefalet eller angivet af producenten af værktøjet.
- Brug kun slibeværktøj, som er anbefalet af producenten. Brug ikke savklinger. Vær sikker på, at målene passer til el-værktøjet.
- Anvend kun slibeskiver, hvis påtrykte omdrejningstal er mindst lige så højt som omdrejningstallet angivet på værktøjets typeskilt.

- Foretag en visuel kontrol af slibeskiven før den tages i brug. Anvend ikke beskadigede eller deformede slibeskiver. Udskift slidte slibeskiver.
- Brug aldrig sliberen uden gnistbeskyttelse og beskyttelsesskærme. Juster gnistbeskyttelsen jævnlgt for at udligne slitagen af slibeskiven (afstand maks. 2 mm).
- Udskift senest slibeskiven, når gnistbeskyttelsen og emneholderen ikke længe-re kan justeres til en afstand på maks. 2 mm.
- Sørg for, at de gnister, som opstår ved slibning, ikke kan fremkalde en fare, f.eks. ramme personer eller antænde antændelige stoffer.
- Ved slibning skal der altid bruges beskyttelsesbriller, beskyttelseshandsker, åndedrætsværn og høreværn.
- Hold aldrig fingrene mellem slibeskive og gnistbeskyttelse eller i nærheden af beskyttelseskærmen. Der er fare for klemning.
- Sliberens roterende dele kan af funktionsmæssige årsager ikke dækkes til. Arbejd derfor med omtanke og hold altid emnet godt fast for at undgå, at det skrider, da dette kan medføre, at hænderne kommer i kontakt med slibebåndet eller slibeskiven..
- Emnet bliver varmt under slibning. Rør ikke ved det forarbejdede sted, lad det køle af. Der er fare for forbrændinger. Brug ikke kølemiddel eller lignende.
- Arbejd ikke med sliberen, hvis du er træt eller efter indtagelse af alkohol eller tabletter. Indlæg altid en arbejds-pause i god tid.
- Sluk sliberen og tag strømstikket ud
 - for at løsne et blokeret indsatsværk-tøj,
 - hvis ledningen er beskadiget eller filtret sammen,

- ved usædvanlig støj.

- Værktøjet må kun bruges i oprejst, stå-ende position og vær opmærksom på, at du står fast.

Restrisici

Også hvis du betjener dette elværktøj kor-rekt, vil der altid være restrisici. Følgende risici kan optræde i forbindelse med dette elværktøjs konstruktion og udførelse:

- Lungeskader, hvis der ikke bæres egnet åndedrætsværn.
- Høreskader, hvis der ikke bruges et eg-net høreværn.
- Skader på helbredet pga
 - berøring af slibeværktøjerne i det ikke afskærmede område;
 - udslyngning af dele fra emner eller beskadigede slibeskiver.
- Sundhedsskader, der stammer fra hånd/arm vibrationer, hvis apparatet bruges i længere tid eller ikke bruges og vedligeholdes korrekt.



Advarsel! Dette elværktøj genererer et elektromagnetisk felt under brugen. Dette felt kan under visse omstændigheden påvirke aktive eller passive medicinske implantater. For at reducere risikoen for alvorlige eller dødelige kvæstelser, anbefaler vi personer med medicinske implan-tater at konsultere deres læge eller producenten af det medicinske im-plantat, inden de bruger maskinen.

Monteringsvejledning



Pas på!
Fare for kvæstelser!

- Sørg for at have nok plads til arbejdet og udsæt ikke andre personer for fare.

- Fastgør altid sliberen ved hjælp af skuer med tilstrækkelig længde og styrke på arbejdsfladen for ikke at miste kontrollen over sliberen.
 - Før idriftsættelse skal alle afdækninger og beskyttelsesanordninger være monteret korrekt.
 - Træk strømstikket ud, før du foretager indstillinger på sliberen.

B Montering/indstilling af gnistbeskyttelse

1. Skru gnistbeskyttelsen (2) fast på beskyttelseskærmen (3) ved hjælp af justeringskraven (2) og møtrikken (2a). Hertil skal du bruge en skruetrækker og skrueøgler og en ringnøgle, som du holder imod med.
2. Indstil gnistbeskyttelsen (1) med justeringskraven (2): Afstanden mellem slibeskive (19) og gnistbeskyttelse må maksimalt være 2 mm (se lille billede).

i Juster jævnlige gnistbeskyttelsen for at udligne slitagen af slibeskiven (afstand maks. 2 mm).

C D Montering/indstilling af emneholder

1. Skru emneholderen (6/18) fast på maskinen. Slibebåndet har to mulige positioner (se **D** A + B).
2. Anvend de medfølgende skruer (5a/17a), underlagsskiver (5b/17b), tandskiver (5c/17c) og stjernemøtrikker (5/17).
3. Indstil slibeskivens (19) emneholder ved hjælp af stjernemøtrikken (17): Afstanden mellem slibeskive (19) og emneholder må maksimalt være 2 mm (se lille billede).

i Juster jævnlige emneholderen for at udligne slitagen af slibeskiven (afstand maks. 2 mm).

E Fastskrumning af sliberen på arbejdsbordet

Skru sliberen fast på arbejdsfladen med 4 skruer og møtrikker.

Før skruerne gennem de 4 huller (13) på sliberens sokkel

i Skruerne og møtrikkerne til monteringen er ikke en del af leveringen.

Betjening

! Pas på!
Fare for kvæstelser!

- Før du går i gang med arbejdet, skal netstikket altid tages ud af stikkontaktten.
- Anvend kun slibeskiver og tilbehør som anbefales af producenten. Brugen af andet indsatsværktøj og andet tilbehør kan udsætte dig for kvæstelsesfarer.
- Anvend kun slibeværktøj med oplysninger om producent, bindingstype, mål og tilladt omdrejningstal.
- Anvend kun slibeskiver, hvis påtrykte omdrejningstal er mindst lige så højt som omdrejningstallet angivet på værktøjets typeskilt.
- Anvend ikke knækkede, sprækkede eller på anden vis beskadigede slibeskiver. Udskift beskadigede eller slidte slibeskiver.
- Anvend kun apparatet, hvis både slibebånd og slibeskive er monteret.
- Brug aldrig sliberen uden beskyttelsesanordninger.
- Brug altid beskyttelsesbriller, også når der forefindes gnistbeskyttelse.
- Kontroller slibeskiven før anvendelse:
- Kontroller afstanden mellem gnistbeskyt-

telsen og slibeskiven samt emneholderen og slibeskiven (afstand maks. 2 mm).

- Så snart gnistbeskyttelsen og emneholderen ikke længere kan indstilles til maks. 2 mm til slibeskiven, skal slibeskiven udskiftes.
- Start først sliberen, når den er monteret sikkert på arbejdsfladen.



Hold hænderne væk fra slibeskiven og slibebåndet, når sliberen kører. Der er fare for kvæstelser.

A Tænd/sluk



Vær opmærksom på at spændingen for strømtilførslen stemmer overens med typeskiltet på sliberen.



Tilslut sliberen til netspændingen.

1. Tryk på tændknappen „I“ (14a), for at starte sliberen.
2. Tryk på slukknappen „O“ (14b), for at slukke sliberen.

Vent til sliberen har nået sit maks. omdrejningstal efter opstart. Begynd først derefter med slibningen.



Slibeskiven fortsætter med at køre, efter at sliberen er slukket. Der er fare for kvæstelser.

Testkørsel:

Udfør en testkørsel i mindst 1 minut uden belastning før det første arbejde og efter hver udskiftning af slibeskive. Sluk straks sliberen, hvis slibeskiven kører urundt, betydelige svingninger opstår eller usædvanlig støj kan høres.

A Slibning med slibeskiven



Klap gnistbeskyttelsen (1) ned i forbindelse med slibning for at undgå tilskadecomst som følge af gnistdannelse.



Pilen på beskyttelseskappen (3) viser slibeskiens omdrejningsretning.

- Læg emnet på emneholderen (18) og før langsomt emnet mod slibeskiven (19) i den ønskede vinkel.
- Flyt emnet lidt frem og tilbage for at opnå et optimalt sliberesultat. Slibeskiven slides på denne måde ensartet. Lad emnet køle af ind i mellem

A Båndslibning



Pilen på beskyttelseskappen (9) viser slibebåndets omdrejningsretning.

- Hold emnet godt fast under slibning, og udøv ikke kraftigt tryk.
- Flyt emnet lidt frem og tilbage for at forhindre en ensidig slitage af slibebåndet.
- Slib altid træstykkerne i åringens retning for at undgå træsplinter.

F Udskiftning af slibebånd

1. Løsn de 2 fastgørelsesskruer (11), og tag slibebåndsafdækningen (12) af.
2. Tryk spændearmen (7) ned, og træk slibebåndet (10) af.
3. Anbring det nye slibebånd (10) centralt på den øvre (20a) og nedre (20b) løberulle.
4. Tryk spændearmen (7) og monter slibebåndsafdækningen (12).

Indstilling af båndløb:

5. Båndløbets nøjagtighed indstilles ved at dreje på stilleskruen (21) med en skruetrækker.
6. Kontrollér båndløbet ved at dreje slibebåndet med hånden.
7. Skru slibebandsafdækningen (12) fast igen ved hjælp af fastgørelsesskruerne (11).

i Vær ved montagen opmærksom på slibebåndets omdrejningsretning.

G Udskiftning af slibeskive



Anvisninger til udskiftning:

- Brug aldrig sliberen uden beskyttelsesanordninger.
- Vær sikker på, at omdrejningstallet angivet på slibeskiven (**A** 19) er det samme som eller højere end sliberens beregnede tomgangshastighed.
- Vær sikker på, at slibeskivens mål passer til sliberen.
- Brug kun fejlfrie slibeskiver. Udfør en **lydtest**. Når der slås på slibeskiven med en plastikhammer, høres en klar lyd.
- Udbor ikke en for lille boring i slibeskiven.
- Anvend ikke separate reduceringsbøsninger eller adaptere for at få slibeskiver med stort hul til at passe.
- Brug ikke savklinger.
- Kun de medfølgende spændeflanger må anvendes til at spænde slibeværktøjet. Mellemlagene mellem spændeflange og slibeværktøj skal bestå af elastiske stoffer som f.eks. gummi, blødt pap osv.
- Montér sliberen komplet igen efter udskiftning af slibeskiven.



Sluk sliberen og tag strømskikket ud. Lad sliberen køle af.



Bær beskytteshandsker ved skift af slibeskiven for at undgå snit

1. Tag gnistbeskyttelsen (**A** 1) af (se "Montering/indstilling af gnistbeskyttelse").
2. Løsn de 3 fastspændingsskruer (15) og tag slibeskiveafdækningen (16) af.
3. Løsn fastspændingsskruerne (**F** 11) og tag slibebandsafdækningen (**F** 12) af (se "Udskiftning af slibebånd").
4. Skru slibeskivemøtrikken (19a) af med uret ved at holde imod med møtrikken på den overfor liggende løberulle på slibebåndet (se lille billede). Hold imod med en på 19mm topnøgle eller en tang
5. Tag spændeflanger (19b) og slibeskive (19) af
6. Sæt den nye slibeskive (19) og spændeflanger på, og skru slibeskivemøtrikken (19a) på mod uret ved håndkraft.
7. Skru slibeskiveafdækningen (16) på.
8. Skru slibebandsafdækningen (**F** 12) fast ved hjælp af fastgørelsesskruerne (**F** 11).
9. Indstil gnistbeskyttelsen (**A** 1) og emneholderen (**A** 18) Afstanden til slibeskiven (19) må maksimalt være 2 mm (se „Monteringsvejledning“)
10. **Testkørsel:** Udfør en testkørsel i mindst 1 minut uden belastning før det første arbejde og efter hver udskiftning af slibeskive. Sluk straks sliberen, hvis



Slibeskivemøtrikken må ikke spændes for hårdt, da slibeskive og møtrik derved kan knække.

slibeskiven kører rundt, betydelige svingninger opstår eller usædvanlig støj kan høres

Transport



Træk strømstikket ud før al indstilling, vedligeholdelse eller reparation.



Slibeskiven fortsætter med at køre, efter at sliberen er slukket. Der er fare for kvæstelser.

- Bær apparatet med begge hænder. Tag fat i apparatets fod og motorhus.

Rengøring og vedligeholdelse



Træk strømstikket ud før al indstilling, vedligeholdelse eller reparation.



Arbejde, som ikke er beskrevet i denne betjeningsvejledning, skal udføres af et specialværksted. Anvend kun originaldele. Lad redskabet køle af før al service- og rengøringsarbejde. Der er fare for forbrænding!

Før hver brug skal værktøjet kontrolleres for tydelige mangler, som løse, slidte eller beskadigede dele og at skruer eller andre dele sidder rigtigt. Kontrollér især slibeskiven (A 19). Udskift beskadigede dele.

Rengøring



Brug ingen rengørings- eller opløsningsmidler. Kemiske substanser kan angribe værktøjets plastikdele.

Rengør aldrig værktøjet under rindende vand.

- Rengør værktøjet grundigt efter hver brug.
- Rengør ventilationsåbningerne og overfladen af sliberen med en blød børste, en pensel eller en klud

Vedligeholdelse

Sættet er vedligeholdelsesfrit.

Opbevaring

- Opbevar maskinen et tørt og støvbeskyttet sted uden for børns rækkevidde.
- Slibeskiver skal opbevares tørt og på højkant og må ikke stables.

Bortskaffelse/ miljøbeskyttelse

Aflever maskine, tilbehør og emballage til miljøvenligt genbrug.



Apparater må ikke bortskaffes med husholdningsaffald.

Direktiv 2012/19/EU om affald af elektrisk og elektronisk udstyr: Brugt elektrisk udstyr skal indsamles separat og afleveres til miljøvenlig genanvendelse.

Afhængigt af hvordan det implementeres i national lovgivning, har du følgende muligheder:

- **at give det tilbage til salgsstedet:** Fødevaredistributørerne med et samlet salgsareal på mindst 800 kvadratmeter, der udbyder elektrisk og elektronisk udstyr flere gange om året eller permanent og gør det tilgængeligt på markedet, er forpligtet til at tilbagetage gammelt elektrisk og elektronisk udstyr gratis. Ved overdra-

gelse af en ny elektrisk eller elektronisk enhed til en slutbruger skal distributøren uden vederlag tilbagesende slutbrugerens gamle enhed af samme type, som i det væsentlige opfylder de samme funktioner som den nye enhed på slagstedet eller i nærheden af det uden at slutbrugereren er forpligtet til at købe en ny elektrisk enhed - eller elektroniske enheder og at tage op til tre gamle enheder pr. type enhed tilbage, der ikke er større end 25 centimeter i enhver ekstern dimension.

- **at aflevere det til et officielt indsamlingssted:** Indlever apparatet på en genbrugsstation. De anvendte plast- og metaldele kan rensorteres og derefter genanvendes. Kontakt vores servicecenter for nærmere informationer.

- **at sende det tilbage til producenten/distributøren:** Defekte produkter, som du indsender til os, bortskaffer vi uden vederlag. Kontakt vores service-center for nærmere informationer.

Tilbehørsdele og hjælpemidler uden elektriske bestanddele, der følger med det udtjente udstyr, er ikke omfattet heraf.

Reserve dele / Tilbehør

Reserve dele og tilbehør kan bestilles på www.grizzlytools.shop

Hvis du har problemer med bestillingsprocessen, bedes du bruge kontaktformularen. Hvis du har yderligere spørgsmål, bedes du kontakte "Service-Center" (se side 142)

Pos. Betjenings- vejledning	Pos. Eksplodings- tegnig	Betegnelse	Bestillings- numre
A 1,2	62-67	Gnistbeskyttelse med justeringskrue	91103042
A 10	34	Slibebånd K* 60	91103048
		Slibebånd K* 80	91103044
		Slibebånd K* 80, pakke med 5 stk	91103046
		Slibebånd K* 120	91103049
		Slibebåndssæt (K* 60/80/120)	91103050
G 19	57	Slibeskive	91103553
G 19a,19b	58+59	Slibeskivemøtrik, spændeflange	91103040

* Kornstørrelse (slibebånd)

A Fejlsøgning



Træk strømstikket ud før al arbejde på sliberen. Fare pga. elektrisk stød!

Problem	Mulig årsag	Fejlafhjælpning
Apparatet starter ikke	Der er ingen strøm Hussikringen slår fra	Lad en elektriker kontrollere eller reparere stikkontakt, elkabel, ledning og strømstik, kontrollér hussikringen.
	Tænd-/slukknop (14) defekt	Reparation via kundeservice
	Motor defekt	
Slibeværktøj bevæger sig ikke, selvom motoren kører	Slibeskivemøtrikken (G 19a) er løs	Stram slibeskivemøtrik (se "Udskiftning af slibeskive")
	Slibebåndet (10) er løst	Forøg slibebåndets spænding (se „Udskiftning af slibebånd“)
Drevet er blokeret	Slibebåndet (10) blokerer drevet	Genmonter slibebåndet - (se „Udskiftning af slibebånd“)
	Arbejdsemne, rester af arbejdsemnet eller rester af slibeværktøjet blokerer drev	Fjern blokeringer
Motor bliver langsommere og går i stå	Sliberen overbelastes af arbejdsemnet	Reducér trykket på slibeværktøjet
		Arbejdsemne uegnet
Slibeskive kører rundt, usædvanlig støj kan høres	Slibeskivemøtrikken (G 19a) er løs	Stram slibeskivemøtrik (se "Udskiftning af slibeskive")
	Slibeskive (19) defekt	Udskift slibeskiven
	Gnistbeskyttelse (1)) eller emneholder (6/18) er indstillet forkert	Indstil gnistbeskyttelse eller emneholder (se „Montage“)
Dårlig slibeeffekt	Slibebåndet (10) er nedslidt	Udskift slibebåndet

Garanti

Kære kunde!

På dette apparat yder vi 3 års garanti fra købsdato.

Skulle der forekomme defekter på dette produkt har du lovpligtige rettigheder mod sælgeren af produktet. Disse lovpligtige rettigheder bliver ikke indskrænket af den efterfølgende anførte garanti.

Garantibetingelser

Garantien træder i kraft med købsdatoen. Opbevar den originale kassebon godt. Dette bilag kræves som dokumentation for købet. Skulle der indenfor tre år efter dette produkts købsdato optræde en materiale- eller fabrikationsfejl, bliver produktet – efter vores skøn – repareret eller ombyttet gratis. Denne garantiydelse forudsætter, at det defekte apparat og købsbilaget (kassebon) indenfor den tre års frist bliver indsendt og at der vedlægges en kort skriftligt beskrivelse af defekten og hvornår den er optrådt. Hvis defekten er dækket af vores garanti, får du apparatet repareret eller ombyttet. Med reparationen eller ombytningen begynder garantiperioden ikke forfra

Garantiperiode og lovpligtige produktansvarskrav

Garantiperioden bliver ikke forlænget af garantien. Dette gælder også for ombyttede og reparerede dele. Eventuel allerede ved købet eksisterende skader og defekter skal meldes straks efter udpakningen. Efter udløb af garantiperioden forefaldende reparationer er omkostningspligtige.

Garantiens omfang

Apparatet blev produceret meget omhyggeligt efter strenge kvalitetsretningslinjer og kontrolleret grundigt inden det forlod fabrikken.

Garantiydelsen gælder for materiale- eller fabrikationsfejl. Denne garanti gælder ikke for produktdele som er udsat for en normal nedslidning og derfor kan anses som sliddele (f.eks. Slibeskive, slibebånd, spændeflanger) eller for beskadigelser på skrøbelige dele (f.eks. kontakter).

Garantien bortfalder, hvis produktet bliver beskadiget, ikke-formålsbestemt anvendt eller ikke vedligeholdt. For en korrekt brug af produktet skal alle i betjeningsvejledningen anførte anvisninger følges nøje.

Anvendelsesformål og handlinger, som der frarådes eller advares imod i betjeningsvejledningen, skal ubetinget undgås.

Produktet er kun beregnet til privat og ikke til erhvervsmæssig brug. Ved misbrug og usagkyndig håndtering vold og ved indgreb, der ikke er foretaget på vores autoriserede servicested, bortfalder garantien.

Afvikling af et garantitilfælde

For at garantere en hurtig behandling af dit anliggende, bedes du følge følgende henvisninger:

- Hav ved alle forespørgsler kassebonen og identifikationsnummeret (IAN 390421_2201) parat som dokumentation for købet.
- Artikelnummeret fremgår af mærkepladen, en indgravering.
- Skulle der optræde funktionsfejl eller andre defekter bedes du først kontakte den efterfølgende anførte serviceafdeling, **telefonisk** eller pr. **e-mail**. Der får du så yderligere informationer om afviklingen af din reklamation.
- Et som defekt registreret produkt kan du, efter aftale med vores kundeservice og med vedlagt købsbilag (kassebon) samt en kort beskrivelse af, hvori defekten består og hvornår denne defekt er optrådt indsende portofrit til den serviceadresse, som du får meddelt. For

DK

at undgå problemer med modtagelsen og ekstra omkostninger, bedes du ubetinget benytte den adresse, som du får meddelt. Sørg for, at forsendelsen ikke sker ufrankeret, som voluminøs pakke, ekspres eller som en anden specialfor-sendelse. Indsend apparatet inkl. alle ved købet medfølgende tilbehørsdele og sørg for en tilstrækkelig sikker trans-portemballage.

Reparations-service

Du kan lade reparationer, **der ikke er omfattet af garantien**, udføre hos vores service-filial mod betaling. Denne udfærdiger dig gerne et omkostningsoverslag. Vi kan kun bearbejde apparater, der er indsendt tilstrækkeligt emballeret og fran-keret.

OBS: Indsend dit apparat rengjort og med en beskrivelse af defekten til vores service-filial.

Ufrankerede - som voluminøs pakke, ekspres eller som en anden specialforsen-delse – indsendte apparater bliver ikke modtaget.

Vi bortskaffer dine defekte indsendte appa-rater gratis.

Service-Center

DK

Service Danmark

Tel.: 32 710005

E-Mail: grizzly@lidl.dk

IAN 390421_2201

Importør

Vær opmærksom på, at følgende adresse ikke er en serviceadresse. Kontakt først det ovenfor nævnte servicecenter.

Grizzly Tools GmbH & Co. KG

Stockstädter Straße 20

D-63762 Grobostheim

TYSKLAND

www.grizzlytools.de

Contenido

Introducción	143	Manejo	152
Aplicaciones	143	Conectar y desconectar	153
Descripción general	144	Lijar con el disco abrasivo	153
Volumen de suministro	144	Lijar con cinta abrasiva	153
Descripción funcional	144	Cambiar cinta abrasiva	154
Sinopsis	144	Cambiar disco abrasivo	154
Características técnicas	145	Transporte	155
Instrucciones de seguridad	145	Limpieza y mantenimiento	155
Símbolos y pictogramas	145	Limpieza	155
Indicaciones generales de seguridad para herramientas eléctricas	146	Mantenimiento	156
Indicaciones de seguridad para amoladoras de mesa	149	Almacenaje	156
Instrucciones de seguridad adicionales	150	Eliminación y protección del medio ambiente	156
Riesgos residuales	151	Piezas de repuesto/Accesorios ..	157
Montaje	151	Búsqueda de fallos	158
Montar/ajustar protección contra chispas	151	Garantía	159
Montar ajustar los soportes de las piezas de labor	152	Servicio de reparación	160
Atornillar el aparato a la mesa de trabajo	152	Service-Center	160
		Importador	160
		Traducción de la Declaración de conformidad CE original	220
		Plano de explosión	225

Introducción

¡Felicitaciones por la compra de su nueva aspiradora! Con ello se ha decidido por un producto de suprema calidad. Este aparato fue examinado durante la producción con respecto a su calidad y sometido a un control final. Con ello queda garantizada la capacidad de funcionamiento de su aparato.



Las instrucciones de servicio forman parte de este producto. Éstas contienen importantes indicaciones para la seguridad, el uso y la eliminación del aparato. Familiarícese con todas las indicaciones de manejo y seguridad antes de usar el producto. Utili-

ce el producto sólo como se describe y para los campos de aplicación indicados. Guarde bien estas instrucciones y entréguelas al dar este producto a terceros.

Aplicaciones

La lijadora de banda fija es un aparato que permite el desbaste y rectificado fino de metal, madera y material sintético. Se puede utilizar para desbarbar, decapar y lijar. Este aparato no está previsto para otro tipo de uso como puede ser, por ejemplo, el lijado con herramientas de lijado no apropiadas, lijado mediante líquido refrigerante, lijado con materiales peligrosos para la salud como el amianto.

El aparato está destinado a ser usado en el sector del bricolaje, y no ha sido concebido para uso continuo profesional. Este aparato sólo lo deben utilizar adultos. Los jóvenes mayores de 16 años sólo deben utilizar el aparato si están vigilados. El fabricante no se responsabiliza de los daños ocasionados por un uso contrario a las normas o por un manejo inadecuado.

Descripción general



Hallará las imágenes en las solapas delantera y trasera.

A Volumen de suministro

Desembale el aparato y compruebe que esté completo. Evacúe el material de embalaje de una forma conveniente.

- Aparato
- Protección transparente contra chispas (1)
- Tornillo de ajuste para protección contra chispas (2) (1 tornillo de cabeza ranurada en cruz, incl. anillo elástico, arandela y tuerca)
- 2 soportes de pieza de labor (6/18) con material de montaje (2 tuercas de estrella (5/17), 2 tornillos, 2 arandelas, 2 discos dentados)
- Cinta abrasiva (1 x K*80, 1 x K* 120)
- Instrucciones de uso

* Granulación (de la cinta abrasiva)

Descripción funcional

La lijadora de banda fija es un aparato que dispone de disco abrasivo y cinta abrasiva ajustable. Dispone de protección contra chispas y cubierta de protección para proteger al usuario.

A continuación encontrará la descripción de las funciones de los elementos con los que se maneja.

El funcionamiento de las piezas de mando puede consultarse en las descripciones siguientes.

Sinopsis

A

- 1 Protección contra chispas (dos piezas)
- 2 Tornillo de ajuste para protección contra chispas
- 3 Cubierta de protección disco abrasivo
- 4 Carcasa del motor
- 5 Tuerca de estrella para montar el soporte de la pieza de labor cinta abrasiva
- 6 Soporte de la pieza de labor cinta abrasiva
- 7 Palanca tensora cinta abrasiva
- 8 Tornillo de ajuste cinta
- 9 Cubierta de protección cinta abrasiva
- 10 Cinta abrasiva
- 11 Tornillos de fijación para la cubierta de la cinta abrasiva
- 12 Cubierta de la cinta abrasiva
- 13 Agujeros para montar en la mesa
- 14 Interruptor de encendido/apagado
 - 14a Interruptor de encendido
 - 14b Interruptor de apagado
- 15 Tornillos de fijación para la cubierta del disco abrasivo
- 16 Cubierta del disco abrasivo
- 17 Tuerca de estrella para montaje/ajuste del soporte de la pieza de labor disco abrasivo
- 18 Soporte de la pieza de labor disco abrasivo
- 19 Disco abrasivo

F

- 20 Rodillo superior (a) e inferior (b)

Características técnicas

Lijadora de banda

estacionaria **PSBS 240 C2**

Tensión entrante

nominal (U) 230 V~, 50 Hz

Consumo de energía inactivo... 190 W (S1)**

Consumo de potencia (P) 240 W
(S2 30 min)*

Clase de protección I

Tipo de protección IPX0

Revoluciones nominales

en vacío n_0 2980 min⁻¹

Disco abrasivo

Diámetro exterior Ø 150 mm

Agujero Ø 12,7 mm

Espesor 20 mm

Granulación 36

Velocidad de rotación v_0 ... max. 23 m/s

Cinta abrasiva

Dimensiones 50 x 686 mm

Granulación 80/120

Velocidad de rotación v_0 15 m/s

Peso (incl. accesorios) ca. 7,1 kg

Nivel presión acústica

(L_{pA}) 84,5 dB(A); $K_{pA}=3$ dB

Nivel potencia acústica (L_{WA})

medido 97,5 dB(A); $K_{WA}=3$ dB

Valor total de oscilación (a_h) ... $\leq 2,5$ m/s²

* A los 30 min. de funcionamiento continuo deberá hacerse una pausa hasta que la temperatura del aparato sea inferior a 2 K (2 °C) de la temperatura ambiente.

** Régimen de trabajo S1: Funcionamiento continuo con carga constante

Los valores de ruido y vibración se detectaron bajo cumplimiento de las normas y prescripciones indicadas en la Declaración de Conformidad.

El valor de emisión de ruido indicado se mide mediante un procedimiento de ensayo normalizado y se puede utilizar para hacer una

comparación entre herramientas eléctricas. El valor de emisión de ruido indicado también se puede utilizar para hacer una estimación preliminar de la carga.



Advertencia:

En condiciones de uso real, el valor de emisión de vibraciones puede diferir del valor indicado, dependiendo de la forma en que se utilice la herramienta eléctrica, especialmente según el tipo de pieza que se trabaje.

Es necesario determinar medidas de seguridad para proteger a los usuarios, basándose en la estimación de la exposición durante las condiciones de uso reales. Para ello deben tenerse en cuenta todas las fases del ciclo operativo, como el tiempo que esté desconectada la herramienta eléctrica, y el tiempo que esté conectada, pero que marche en vacío.

Instrucciones de seguridad



ATENCIÓN: Al usar herramientas eléctricas deben tenerse en cuenta las siguientes medidas de seguridad básicas para protegerse contra descargas eléctricas, accidentes e incendios.

Antes de utilizar esta herramienta electrónica lea todas las indicaciones y conserve las indicaciones de seguridad.

Símbolos y pictogramas

Símbolos en el aparato:



¡Cuidado!



Peligro de accidentarse debido a herramienta giratoria. Mantener las manos alejadas.



Existe peligro de descarga eléctrica. Desconecte el enchufe de corriente antes de realizar trabajos de mantenimiento o reparaciones.



Leer y tener en cuenta las instrucciones de servicio del aparato.



Póngase protección en los oídos.



Póngase gafas de protección.



Lleve una mascarilla protectora.



Llevar guantes que no puedan cortarse.



No insertar disco de lijado defectuoso.



Máquinas no deben ir a la basura doméstica. Entregue su aparato a un centro de reciclaje.



Dimensiones disco abrasivo



Dimensiones cinta abrasiva

Símbolos en las instrucciones de uso:



Señales indicadoras de peligro con información para la prevención de daños a las personas y a las cosas.



Señales de obligación con información para la prevención de daños.



Conecte el aparato a la red eléctrica.



Apague el aparato y desenchúfelo de la corriente eléctrica.



Señales de indicación con informaciones para un mejor manejo del aparato.

Indicaciones generales de seguridad para herramientas eléctricas



¡ATENCIÓN! Lea todas las indicaciones de seguridad, instrucciones, ilustraciones y datos técnicos que acompañan a esta herramienta eléctrica. El incumplimiento de las siguientes instrucciones puede provocar descargas eléctricas, incendios y/o lesiones graves.

Conserve todas las indicaciones de seguridad e instrucciones para futuras consultas.

El concepto de «herramienta eléctrica» empleado en las indicaciones de seguridad se refiere a herramientas eléctricas conectadas a la red (con cable de red) y a herramientas eléctricas alimentadas por batería (sin cable de red).

1) Seguridad en el lugar de trabajo

- a) **Mantenga el lugar de trabajo limpio y bien iluminado** El desorden y la mala iluminación en el lugar de trabajo pueden provocar accidentes.
- b) **No utilice la herramienta eléctrica en entornos con atmósferas potencialmente explosivas en los que haya fluidos, gases o polvos inflamables.** Las herramientas eléctricas generan chispas que pueden inflamar el polvo o los vapores.

- c) **Mantenga alejados a los niños y a las demás personas mientras esté utilizando la herramienta eléctrica.** Si se distrae, puede perder el control de la herramienta eléctrica.

2) Seguridad eléctrica

- a) **El enchufe de la herramienta eléctrica debe encajar en la toma de corriente. No está permitido modificar el enchufe en modo alguno. No utilice adaptadores de enchufe con herramientas eléctricas con toma de tierra.** El uso de enchufes no manipulados y tomas de corriente adecuadas reduce el riesgo de descarga eléctrica.
- b) **Evite entrar en contacto con superficies puestas a tierra, como tubos, equipos de calefacción, fogones y frigoríficos.** Existe un mayor riesgo de descarga eléctrica si su cuerpo cuenta con una conexión a tierra.
- c) **Mantenga la herramienta eléctrica alejada de la lluvia y la humedad.** La entrada de agua en una herramienta eléctrica aumentará el riesgo de descarga eléctrica.
- d) **No tire del cable de conexión eléctrica para sacar el enchufe de la toma de corriente ni lo utilice para transportar o colgar el aparato. Mantenga el cable de conexión eléctrica alejado del calor, los aceites, los bordes afilados y los componentes móviles.** Los cables de conexión eléctrica dañados o retorcidos incrementan el riesgo de descarga eléctrica.
- e) **Si trabaja con la herramienta eléctrica al aire libre, utilice únicamente cables alargadores que sean adecuados para el uso en exteriores.** La utilización de un cable alargador adecuado para el uso en exteriores reduce el riesgo de descarga eléctrica.
- f) **Cuando no sea posible evitar el uso de la herramienta eléctrica en entornos húmedos, utilice un interruptor diferencial.** El uso de un interruptor diferencial reduce el riesgo de descarga eléctrica.

3) SEGURIDAD DE LAS PERSONAS

- a) **Preste atención a lo que está haciendo y tenga cuidado, utilice el sentido común al trabajar con una herramienta eléctrica. No utilice la herramienta eléctrica si está cansado o está bajo los efectos de las drogas, el alcohol o los medicamentos.** Un simple descuido al usar una herramienta eléctrica puede provocar lesiones graves.
- b) **Póngase el equipo de protección individual y lleve siempre las gafas de protección.** El uso de equipo de protección individual, como la máscara antipolvo, los zapatos de seguridad antideslizantes, el casco y la protección auditiva —dependiendo del tipo de herramienta eléctrica y la utilización que se le vaya a dar— reduce el riesgo de lesiones.
- c) **Evite que el aparato se ponga en funcionamiento de manera involuntaria. Asegúrese de que la herramienta eléctrica esté apagada antes de conectarla a la toma de corriente o a la batería**

y antes de levantarla o sostenerla. Si tiene el dedo en el interruptor mientras sostiene la herramienta eléctrica o si conecta el aparato encendido a la toma de corriente, pueden producirse accidentes.

- d) **Retire las herramientas de ajuste o las llaves de boca antes de encender la herramienta eléctrica.** La presencia de una herramienta o llave en un componente giratorio del aparato puede provocar lesiones.
- e) **Evite adoptar posturas forzadas. Procure estar en una posición estable y mantenga siempre el equilibrio.** De este modo podrá controlar mejor el aparato en situaciones inesperadas.
- f) **Lleve ropa adecuada. No se ponga ropa holgada ni lleve joyas. Mantenga el cabello, la ropa y los guantes alejados de los componentes móviles.** La ropa holgada, las joyas o el cabello largo pueden resultar atrapados por los componentes móviles.
- g) **Los dispositivos para aspirar y recolectar el polvo se deberán colocar y utilizar correctamente cuando sea posible instalarlos.** La utilización de un sistema de aspiración de polvo puede reducir los peligros provocados por el polvo.
- h) **No se deje llevar por una falsa sensación de seguridad y no ignore las normas de seguridad para herramientas eléctricas, incluso si está familiarizado con la herramienta eléctrica tras haberla usado con frecuencia.** Un uso negligente puede provocar lesiones graves en una fracción de segundo.

4) UTILIZACIÓN Y MANEJO DE LA HERRAMIENTA ELÉCTRICA

- a) **No sobrecargue la herramienta eléctrica. Utilice la herramienta eléctrica adecuada para cada trabajo.** La herramienta eléctrica adecuada le permitirá trabajar mejor y con mayor seguridad en el rango de potencia especificado.
- b) **No utilice herramientas eléctricas cuyo interruptor esté averiado.** Una herramienta eléctrica que no pueda apagarse o encenderse constituye un peligro y debe ser reparada.
- c) **Saque el enchufe de la toma de corriente y/o quite la batería extraíble antes de realizar ajustes en la herramienta, sustituir piezas intercambiables de la herramienta o guardar la herramienta eléctrica.** Con estas medidas de seguridad, evitará que la herramienta eléctrica se ponga en funcionamiento involuntariamente.
- d) **Almacene las herramientas eléctricas fuera del alcance de los niños. No deje que utilicen las herramientas eléctricas aquellas personas que no estén familiarizadas con ellas o no hayan leído estas instrucciones.** Las herramientas eléctricas son peligrosas si las utilizan personas no experimentadas.
- e) **Conserve con cuidado la herramienta eléctrica y sus piezas intercambiables. Compruebe que los componentes móviles funcionen correctamente y no se atasquen, y que no haya piezas rotas o dañadas que**

perjudiquen el funcionamiento del aparato. Haga reparar las piezas dañadas antes de utilizar la herramienta eléctrica.

Muchos accidentes tienen su origen en herramientas eléctricas que no han recibido un mantenimiento correcto.

- f) **Mantenga las herramientas de corte limpias y afiladas.** Si las herramientas de corte están bien cuidadas y tienen los bordes afilados, se atascarán menos y se podrán guiar con más facilidad.
- g) **Utilice la herramienta eléctrica, las herramientas intercambiables, etc. de acuerdo con estas instrucciones. Al hacerlo, tenga en cuenta las condiciones de trabajo y la tarea que pretende llevar a cabo.** El uso de herramientas eléctricas para aplicaciones distintas de las previstas puede provocar situaciones peligrosas.
- h) **Mantenga las empuñaduras y las zonas de agarre secas, limpias y libres de aceite y grasa.** Las empuñaduras y zonas de agarre resbaladizas no permiten un manejo seguro y pueden hacer perder el control de la herramienta eléctrica en situaciones imprevistas.

5) SERVICIO

- a) **La herramienta eléctrica solo debe ser reparada por personal experto cualificado, utilizando únicamente piezas de repuesto originales.** Así se garantiza que la seguridad del aparato se mantenga intacta.

Indicaciones de seguridad para amoladoras de mesa

- a) **No utilice accesorios intercambiables dañados. Antes de cualquier uso, compruebe si los accesorios intercambiables, como pueden ser los discos abrasivos, están astillados o agrietados. Cuando haya controlado y montado el accesorio intercambiable, aléjese usted y las personas que se encuentren en las inmediaciones de la zona del accesorio intercambiable en rotación y deje funcionando el aparato durante 1 min al máximo número de revoluciones.** *En la mayoría de los casos, los accesorios intercambiables se rompen en ese tiempo de prueba.*
- b) **Las revoluciones permitidas para la herramienta intercambiable han de ser al menos tan altas como las revoluciones máximas indicadas en la herramienta eléctrica.** *Los accesorios que giran con más velocidad que la permitida pueden romperse y salir despedidos.*
- c) **Nunca afile con los laterales del disco abrasivo.** *Afilarse de esta manera puede romper los discos abrasivos y hacer que sus restos salgan despedidos.*
- d) **Durante el trabajo, utilice siempre la protección contra chispas. Apoye la pieza de trabajo sobre el soporte para la pieza de trabajo.** *De esta manera, reduce el peligro de lesiones por la proyección de chispas y puede tener un mejor control de la pieza de trabajo que se va a procesar.*
- e) **Utilice únicamente discos abrasivos cuyo diámetro exterior, perforación, grosor y velocidad máxima de rotación coincidan**

con las especificaciones de la máquina. Así evitará lesiones.

- f) **Sustituya el disco abrasivo desgastado si ya no se pueden respetar estas distancias.**
- g) **Sustituya los discos abrasivos dañados o con muchos surcos.**
- h) **Utilice siempre la herramienta eléctrica con herramientas intercambiables en ambos husillos** para limitar el riesgo de entrar en contacto con el husillo en rotación.
- i) **Sustituya los discos abrasivos dañados o con muchos surcos.**
- j) Si es necesario sustituir el cable de alimentación, esto deberá ser realizado por el fabricante o uno de sus representantes para evitar cualquier riesgo para la seguridad.

Instrucciones de seguridad adicionales

- Conecte el aparato sólo a cajas de empalme que tengan un RCD (Residual Current Device), con una intensidad de corriente de falla evaluable no mayor de 30 mA.
- Mantenga alejado el cable eléctrico y el cable de extensión alejado del disco abrasivo. En caso de dañarse o de seccionarse el cable de corriente, saque inmediatamente el enchufe de la caja de empalme.
No toque el cable antes de desenchufarlo de la corriente eléctrica. Existe peligro debido a descarga eléctrica.
- Para evitar riesgos, el cambio del enchufe o del cable de alimentación siempre ha de realizarlo el fabricante de la herramienta electrónica o su servicio técnico.
- Antes de encender el aparato, asegúrese de que esté bien fijado sobre la superficie de trabajo.

- Para su propia seguridad únicamente utilice los accesorios y aparatos complementarios indicados en las instrucciones de uso o aquellos recomendados por el fabricante de la herramienta.
- Utilice solo las herramientas de lijado recomendadas por el fabricante. No utilice hojas de sierra. Cerciórese de que las dimensiones se adaptan al aparato.
- Solo utilice discos abrasivos, cuyas revoluciones (impresas) sean al menos tan altas como las indicadas en la placa donde se especifican los datos del aparato.
- Antes de utilizar el disco abrasivo realice un examen visual. No utilice discos abrasivos dañados o deformados. Cambie los discos abrasivos gastados.
- No use nunca el aparato sin la protección contra chispas ni sin la cubierta de protección.
Para compensar el desgaste del disco abrasivo, reajuste periódicamente la protección contra chispas (distancia máx. 2 mm)
- Cambie el disco abrasivo como muy tarde cuando la protección contra chispas y el soporte de la pieza de labor ya no se puedan reajustar a una distancia máxima de 2 mm.
- Procure que las chispas que se producen al lijar no provoquen peligro alguno, p.ej. que puedan alcanzar a personas o incendiar sustancias inflamables.
- Cuando vaya a lijar póngase gafas protectoras, guantes de seguridad, mascarilla y protección auditiva.
- No ponga nunca los dedos entre el disco abrasivo y la protección contra chispas o cerca de la cubierta de protección. Existe peligro de aplastamiento.
- Por razones de funcionalidad, las partes del aparato que están en rotación

no pueden ser cubiertas. Por tanto, actúe con prudencia y sujete bien la pieza de labor para evitar que se deslice y que las manos puedan entrar en contacto con la cinta abrasiva o con el disco abrasivo.

- Al lijar, la pieza de labor se calienta. No la toque del lado que se ha trabajado, deje que se enfríe. Existe peligro de quemadura. No utilice ningún medio refrigerante o similar.
- No trabaje con el aparato si está cansado o ha ingerido alcohol o pastillas. Haga las pausas necesarias a tiempo.
- Apague el aparato y desenchúfelo de la corriente eléctrica
 - para soltar una herramienta intercambiable bloqueada,
 - cuando el cable de conexión esté dañado o se haya enrollado,
 - si hace ruidos raros.
- Utilice el aparato solo en posición vertical y de pie y procure tener una posición segura.

Riesgos residuales

Aunque usted maneje esta herramienta eléctrica de acuerdo a las normas, siempre permanecen riesgos residuales. En relación con la forma constructiva y el acabado de esta herramienta eléctrica, pueden presentarse los siguientes riesgos:

- a) Daños en los pulmones, si no se utiliza mascarilla.
- b) Daños auditivos, si no se lleva una protección adecuada para los oídos.
- c) Perjuicios para la salud provocados por:
 - entrar en contacto con la herramienta de lijado en la zona no cubierta;
 - expulsión de partes de las piezas de labor o del disco abrasivo dañado.

- d) Daños para la salud, derivados de las vibraciones transmitidas al sistema mano-brazo, en caso de que el aparato se utilice durante un tiempo prolongado, no se lleve de forma correcta o no esté en las condiciones de mantenimiento debidas.



Aviso: Esta herramienta eléctrica genera durante su uso un campo electromagnético. En determinadas circunstancias, este campo puede dañar implantes médicos activos o pasivos. Para reducir el riesgo de lesiones serias o mortales, recomendamos a las personas con implantes médicos que consulten a su médico o a su fabricante antes de utilizar la máquina.

Montaje



¡Atención!
¡Riesgo de lesiones!

- Asegúrese de disponer de suficiente espacio para trabajar y de no poner en peligro a ninguna otra persona.
- Fije el aparato a la superficie de trabajo siempre con tornillos suficientemente largos y resistentes para no perder el control del aparato.
- Antes de ponerlo en funcionamiento han de montarse correctamente todas las cubiertas y los dispositivos de protección.
- Antes de realizar cualquier ajuste en el aparato, desenchúfelo.



Montar/ajustar protección contra chispas

1. Atornille la protección contra chispas (1) a la cubierta de protección (3) con ayuda del tornillo de ajuste (2) y de la tuerca (2a).

Para ello necesita un destornillador y una llave poligonal para hacer resistencia.

- Coloque la protección contra chispas (1) con el tornillo de ajuste (2) de tal manera que la diferencia entre el disco abrasivo (19) y la protección contra chispas sea de máximo 2 mm (ver imagen pequeña).

i Ajuste periódicamente la protección contra chispas para compensar el desgaste del disco abrasivo (distancia máxima 2 mm).

C D Montar ajustar los soportes de las piezas de labor

- Atornille los soportes de las piezas de labor (6/18) al aparato.
El disco de cinta puede ponerse en 2 posiciones (ver **D** A + B).
- Para ello utilice los tornillos (5a/17a) que se adjuntan, arandelas (5b/17B), disco dentado (5c/17c) y tuerca de estrella (5/17).
- Coloque el soporte para la pieza de labor del disco abrasivo (19) con la tuerca de estrella (17) de tal manera que la distancia entre el disco abrasivo (19) y el soporte de la pieza de labor sea como máximo de 2 mm (ver imagen pequeña).

i Ajuste periódicamente el soporte de la pieza de labor para compensar el desgaste del disco abrasivo (distancia máxima 2 mm).

E Atornillar el aparato a la mesa de trabajo

Atornille el aparato con los 4 tornillos y tuercas a la mesa de trabajo.
Para ello, introduzca los tornillos por los 4 agujeros (13) en la base del aparato.

i Los tornillos y tuercas para el montaje no están incluidos en el suministro.

Manejo

! ¡Atención!
¡Riesgo de lesiones!

- Antes de realizar trabajos en el aparato, desconecte siempre el enchufe de corriente.
- Utilice sólo las muelas rectificadoras y los accesorios recomendados por el fabricante. Si utiliza otras herramientas u accesorios que los indicados, existe cierto riesgo de sufrir lesiones.
- Solo utilice herramientas de lijado que lleven los datos del fabricante, tipo de ligadura, dimensiones y número de revoluciones permitidas.
- Solo utilice discos abrasivos que tengan las revoluciones (impresas) y que al menos sean tan altas como las indicadas en la placa identificadora del tipo.
- No utilice muelas rectificadoras que presenten roturas, hendiduras ni demás desperfectos.
Cambie los discos abrasivos dañados o con surcos.
- Utilice el aparato solo cuando estén montados tanto la cinta abrasiva como el disco abrasivo.
- No haga funcionar el aparato nunca sin pantalla visera protectora, y no utilice hojas de sierra.

- Siempre utilice las gafas de protección, aunque disponga de protección contra chispas.
- Controle el disco abrasivo antes de su utilización:
Revise la distancia entre la protección contra chispas y el disco abrasivo, así como el soporte de la pieza de labor y el disco abrasivo (distancia máxima 2 mm).
- En el momento en el que la protección contra chispas y el soporte de la pieza de labor ya no se puedan colocar a máx. 2 mm del disco abrasivo deberá cambiarse el disco abrasivo.
- Conecte el aparato sólo cuando esté montado seguro sobre la superficie de trabajo.



Quando el aparato esté funcionando no acerque las manos al disco abrasivo ni a la cinta abrasiva. ¡Peligro de lesiones!

A Conectar y desconectar



Procurar que la tensión de la conexión de corriente coincida con la indicada en la placa de características del aparato.



Conecte el aparato a una toma de corriente.

1. Para ponerlo en marcha, pulse el encendedor "I" y el aparato arrancará (ver 14a).
2. Para detenerlo, pulse el desconectador "0" y el aparato se apagará (ver 14b).

Cuando encienda el aparato espere hasta que haya alcanzado el número máximo de revoluciones. Entonces es cuando puede empezar a lijar.



La muela es arrastrada aún después de haber desconectado el aparato. Existe peligro de accidentarse.

Marcha de ensayo:

Antes de trabajar por primera vez y cada vez después de cambiar la muela una marcha de ensayo de cómo mínimo 60 segundos sin carga. Desconecte inmediatamente el aparato si la muela oscilase, apareciesen vibraciones considerables o se oigan ruidos anormales.

A Lijar con el disco abrasivo



Abata hacia abajo la protección contra las chispas (1) mientras está rectificando para evitar lesionarse con las chispas.



La flecha de la cubierta de protección (3) indica el sentido de giro del disco abrasivo.

- Coloque la pieza de labor en su soporte (18) y colóquela, lentamente, en el ángulo que desea en el disco abrasivo (19).
- Mueva la pieza de labor ligeramente de un lado a otro para obtener el mejor lijado. Así el desgaste del disco abrasivo es uniforme. Deje que la pieza de labor se enfríe.

A Lijar con cinta abrasiva



La flecha de la cubierta de protección (9) indica el sentido de giro de la cinta abrasiva.

- Cuando esté lijando sujete bien la pieza de labor y no ejerza mucha presión.
- Mueva la pieza de labor ligeramente de un lado a otro para evitar que la cinta abrasiva se desgaste solo por una parte.

- Lije las piezas de madera siempre en dirección del veteado de la madera para evitar que se astille.

F Cambiar cinta abrasiva

1. Afloje los 2 tornillos de fijación (11) y descuelgue la cubierta de la cinta abrasiva (12).
2. Presione la palanca tensora (7) hacia abajo y retire la cinta abrasiva (10).
3. Introduzca la nueva cinta abrasiva (10) en el centro sobre el rodillo de cinta superior (20a) y el inferior (20b).
4. Presione la palanca tensora (7) y monte la cubierta de la cinta abrasiva (12).

Ajustar recorrido de la cinta:

5. Girando el tornillo de ajuste (21) ajustar con exactitud el recorrido de la cinta.
6. Revise el recorrido de la cinta haciendo girar la cinta abrasiva con la mano.
7. Atornille de nuevo firmemente la cubierta de la cinta abrasiva (12) con ayuda de los tornillos de fijación (11).

 Cuando monte la cinta abrasiva preste atención al sentido de la marcha.

G Cambiar disco abrasivo

Indicaciones sobre el cambio de discos abrasivos:

- No use nunca el aparato sin el dispositivo de protección.
- Asegúrese de que la velocidad especificada para el disco abrasivo (**A** 19) sea igual o mayor que la velocidad de medición de marcha en vacío.
- Cerciórese de que el tamaño del disco abrasivo sea adecuado para el aparato.

- Solo utilice discos abrasivos que están en perfectas condiciones. Realice una **prueba de sonido**. El disco abrasivo debe emitir un sonido claro al golpearlo con un martillo de plástico.
- Si el orificio de alojamiento es demasiado pequeño, no trate de aumentarlo.
- No utilice ningún casquillo reductor ni adaptador adicional para ajustar el tamaño de los discos con orificios demasiado grandes.
- No utilice hojas de sierra.
- Para montar las herramientas de lijado solo se puede utilizar las bridas de fijación que se suministran. Las capas intermedias entre la brida de fijación y las herramientas de lijado han de ser de material elástico p.ej. goma, cartón blando, etc.
- Vuelva a montar completamente el aparato tras cambiar el disco abrasivo.



Apague el aparato y desenchúfelo de la corriente eléctrica. Deje que el aparato se enfríe.



Cuando cambie los discos abrasivos póngase guantes de protección para evitar posibles cortes.

1. Retire la protección contra chispas (**A** 1) (ver "Montar/ajustar protección contra chispas").
2. Suelte los 3 tornillos de fijación (15) y retire la cubierta del disco abrasivo (16).
3. Suelte los tornillos de fijación (**F** 11) y retire la cubierta de la cinta abrasiva (**F** 12) (ver "Cambiar cinta abrasiva").
4. Desatornille la tuerca del disco abrasivo (19a) **en el sentido de las agujas del reloj** oponiendo resistencia con la tuerca del rodillo de cinta del lado opuesto (ver

imagen). Lo mejor es sujetarla con una nuez de 19 mm o unas tenazas.

5. Refire la brida de fijación (19b) y el disco abrasivo (19).
6. Coloque el disco abrasivo (19) nuevo y la brida de fijación y atornille a mano la tuerca del disco abrasivo (19a) **en el sentido contrario a las agujas del reloj**.
7. Atornille la cubierta del disco abrasivo (16).
8. Atornille la cubierta de la cinta abrasiva (F 12) de nuevo con ayuda de los tornillos de fijación (F 11).
9. Coloque la protección contra chispas (A 1) y el soporte de la pieza de labor (A 18) para que la distancia hacia el disco abrasivo (19) sea máximo de 2 mm (ver "Montaje").



La tuerca del disco abrasivo no puede estar demasiado apretada para evitar que la tuerca y el disco abrasivo se rompan.

10. **Marcha de ensayo:** Antes de trabajar por primera vez y cada vez después de cambiar la muela una marcha de ensayo de cómo mínimo 60 segundos sin carga. Desconecte inmediatamente el aparato si la muela oscilase, apareciesen vibraciones considerables o se oigan ruidos anormales.

Transporte



Desconecte el enchufe de la corriente antes de realizar cualquier ajuste, reparación o mantenimiento.



La muela es arrastrada aún después de haber desconectado el aparato. Existe peligro de accidentarse.

- Transporte el aparato con dos manos. Para ello, cójalo por el soporte base del aparato y la carcasa del motor.

Limpeza y mantenimiento



Desconecte el enchufe de la corriente antes de realizar cualquier ajuste, reparación o mantenimiento.



Haga realizar en un taller especializado los trabajos que no estén descritos en estas instrucciones de servicio. Utilice solamente piezas originales. Deje enfriarse el aparato antes de realizar cualquier trabajo de mantenimiento o limpieza. Existe peligro de quemaduras.

Compruebe el aparato cada vez antes de usarlo por si existe algún defecto obvio, piezas desgastadas o dañadas, y si los tornillos y demás piezas están correctamente asentadas. Compruebe especialmente la muela rectificadora (A 19). Cambiar las piezas defectuosas.

Limpeza



No utilizar detergentes ni disolventes intensos. Las substancias químicas pueden atacar las piezas de plástico del aparato. No limpie el aparato nunca bajo un chorro de agua.

- Limpie a fondo el aparato cada vez después de usarlo.
- Limpie las ranuras de ventilación y la superficie del aparato con un cepillo blando, un pincel o un paño.

Mantenimiento

- El aparato no necesita mantenimiento.

Almacenaje

- Cuando no use el equipo, debe guardarse éste en un lugar seco y protegido de polvo, asegurando que está fuera del alcance de niños.
- Las ruedas deben guardarse el lugar seco, apoyadas sobre su borde y no deben apilarse.

Eliminación y protección del medio ambiente

El equipo, sus accesorios y el material de embalaje deben reciclarse en forma compatible con el medio ambiente.



Máquinas no deben ir a la basura doméstica. Entregue su aparato a un centro de reciclaje.

Directiva 2012/19/UE sobre residuos de aparatos eléctricos y electrónicos: Los aparatos eléctricos usados deben eliminarse por separado y reciclarse de forma respetuosa con el medio ambiente.

Dependiendo de las normas estatales, puede tener las siguientes opciones:

- **devolverlo a un punto de venta:** Los distribuidores de alimentos con una superficie total de venta de al menos 800 metros cuadrados que ofrezcan y pongan en el mercado aparatos eléctricos y electrónicos varias veces al año natural o de forma permanente están obligados a recoger gratuitamente los aparatos eléctricos y electrónicos antiguos. Los distribuidores están obligados a recoger de manera gratuita en sus instalaciones o inmediaciones aparatos eléctricos o electrónicos

antiguos de un cliente cuando este adquiriera un nuevo aparato eléctrico o electrónico del mismo tipo y con funciones similares. También están obligados a recoger en sus instalaciones o inmediaciones hasta tres aparatos eléctricos o electrónicos por tipo, con unas dimensiones exteriores que no superen los 25 centímetros, bajo petición de un usuario final sin necesidad de que este último compre ningún aparato eléctrico o electrónico.

- **entregarlo a un punto de recogida oficial:** Entregue el aparato en un punto de reciclaje. Las piezas de plástico y metal utilizadas pueden separarse según el material y llevarse a un punto de reciclaje. Si tiene cualquier duda, puede preguntarle a nuestro centro de servicio.
- **devolver al fabricante/distribuidor:** Nosotros nos encargaremos de eliminar gratuitamente los aparatos defectuosos que recibamos. Si tiene cualquier duda, puede preguntarle a nuestro centro de servicio.

Esto no afecta a los accesorios y a otros medios sin componentes electrónicos.

Piezas de repuesto/Accesorios

Encontrará las piezas de repuesto y accesorios en
www.grizzlytools.shop

Si tiene problemas con el proceso de pedido, utilice el formulario de contacto. Si tiene más preguntas, póngase en contacto con el «Service-Center» (ver página 160).

Part. Instrucciones de uso	Part. Plano de explosión	Denominación	Números de pedido
A 1,2	62,67	Protección contra chispas con tornillo de ajuste	91103042
A 10	34	Cinta abrasiva K*60	91103048
		Cinta abrasiva K*80	91103044
		Cinta abrasiva K*80, paquete de 5 unidades	91103046
		Cinta abrasiva K*120	91103049
		Cinta abrasiva set (K* 60/80/120)	91103050
G 19	57	Disco abrasivo	91103553
G 19a,19b	58+59	Tuerca del disco abrasivo, brida de fijación	91103040

* Granulación (de la cinta abrasiva)

A Búsqueda de fallos



Apague el aparato y desenchúfelo de la corriente eléctrica.
Deje que el aparato se enfríe.

Problema	Origen posible	Subsanación del error
El aparato no arranca	Falta tensión de alimentación Salta el fusible de la casa	Enchufe, cable de la red, cable, revisar enchufe de corriente o reparar por electricista, revisar fusible de la casa.
	Interruptor de encendido/apagado (14) defectuoso	A reparar por el servicio al cliente
	Motor defectuoso	
Las herramientas de lijado no se mueven aunque el motor funciona	Tuerca del disco abrasivo (G 19a) está suelta	Apretar tuerca del disco abrasivo (ver „Cambiar disco abrasivo“)
	Cinta abrasiva (10) suelta	Aumentar la tensión de la cinta abrasiva (ver „Cambiar cinta abrasiva“)
Accionamiento está bloqueado	Cinta abrasiva (10) bloquea el accionamiento	Volver a montar la cinta abrasiva (ver „Cambiar cinta abrasiva“)
	Pieza de labor, restos de la pieza de labor o restos de la herramienta de lijado bloquean el accionamiento	Retirar elementos que bloquean
El motor se ralentiza y se para	La pieza de labor sobrecarga el aparato	Reducir presión sobre herramienta de lijado
		La pieza de labor no es apropiada
Disco abrasivo no gira en redondo, se escuchan ruidos extraños	Tuerca del disco abrasivo (G 19a) está suelta	Apretar tuerca del disco abrasivo (ver „Cambiar disco abrasivo“)
	Disco abrasivo (19) defectuoso	Cambiar disco abrasivo
	Protección contra chispas (1) o soporte de pieza de labor (6/18) están mal ajustadas	Ajustar protección contra chispas o soporte de pieza de labor (ver „Montaje“)
Mal rendimiento de lijado	Cinta abrasiva (10) gastada	Cambiar cinta abrasiva

Garantía

Estimada clienta, estimado cliente:

Por este aparato se le concede una garantía de 3 años a partir de la fecha de compra.

En caso de defectos de este producto, le corresponden derechos legales contra el vendedor del producto. Estos derechos no serán limitados por la garantía expuesta a continuación.

Condiciones de garantía

El plazo de garantía empieza con la fecha de compra. Por favor, conserve bien el resguardo de caja original. Este documento se necesitará como prueba de la compra. Si dentro del plazo de tres años después de la fecha de compra del aparato se detecta un defecto de material o fabricación, según nuestra elección, el producto será reparado o sustituido gratuitamente. Esta prestación de garantía presupone entregar el aparato defectuoso y el comprobante de compra (resguardo de caja) dentro del plazo de los tres años, describiendo brevemente por escrito en qué consiste el defecto y cuándo se detectó.

Si el defecto está cubierto por nuestra garantía, le devolveremos el aparato reparado o uno nuevo. Con la reparación o la sustitución del producto no se inicia un nuevo período de garantía.

Período de garantía y exigencias legales en caso de defectos

El período de garantía no será prolongado por la prestación de garantía. Esto se aplica igualmente a las partes sustituidas y reparadas. Daños y defectos ya existentes eventualmente al comprar el aparato, tienen que ser notificados inmediatamente después de haberlo desempacado. Las reparaciones a efectuar al cabo del período de garantía están sujetas a pago.

Volumen de la garantía

El aparato fue producido cuidadosamente según las directivas estrictas de la calidad y examinado concienzudamente antes de la entrega.

La prestación de garantía tiene validez para defectos de material o fabricación. Esta garantía no se extiende a partes del producto que están sometidas a un desgaste natural y, por lo tanto, pueden ser consideradas como piezas de desgaste (p. ej. cinta abrasiva, disco abrasivo, brida de fijación), o a daños en partes frágiles (p. ej. interruptores).

Esta garantía caduca si el producto fue dañado, utilizado impropriamente o no sometido a mantenimiento. Para un uso apropiado del producto, se han de cumplir exactamente todas las indicaciones contenidas en las instrucciones de manejo. Se tienen que evitar absolutamente fines de aplicación y manejos, de los cuales desaconsejan o advierten las instrucciones de servicio.

El producto está previsto solamente para el uso privado y no comercial. La garantía caducará en el caso de un tratamiento abusivo e impropio, uso de la fuerza o manipulaciones que no fueron efectuadas por una filial de servicio autorizada.

Gestión en caso de garantía

Para garantizar una gestión rápida de su reclamación, le rogamos seguir las siguientes indicaciones:

- Para todas las consultas, tenga preparado por favor el resguardo de caja y el número de identificación (IAN 390421_2201) como prueba de la compra.
- Por favor, saque el número de artículo de la placa de características.
- Si surgen fallas en el funcionamiento o cualquier defecto, contacte primeramen-

te a la sección de servicio indicada a continuación por **teléfono** o vía **E-Mail**. Se le darán otras informaciones acerca de la gestión de su reclamación.

- Tras consultar con nuestro servicio de postventa, un aparato identificado como defectuoso puede ser enviado libre de franqueo a la dirección de servicio ya conocida por usted, adjuntando el comprobante de compra (resguardo de caja) e indicando en qué consiste el defecto y cuándo surgió. Para evitar problemas de recepción y costes adicionales, utilice de todas maneras sólo la dirección que se le comunicará. Asegúrese de que el envío no se efectúe sin franqueo, como mercancía voluminosa, exprés u otro tipo de transporte especial. Envíe por favor el aparato incluyendo todos los accesorios entregados con la compra y garantice un embalaje de transporte lo suficientemente seguro.

Servicio de reparación

Reparaciones **que no están cubiertas por la garantía**, las puede dejar efectuar por nuestra filial de servicio por cuenta suya. Ésta le elaborará gustosamente un presupuesto. Sólo atenderemos aparatos que hayan sido enviados en un embalaje suficiente y franqueados.

Atención: Por favor, envíe el aparato limpio, señalando el defecto a nuestra filial de servicio.

No aceptaremos aparatos que hayan sido enviados sin franqueo, como mercancía voluminosa, exprés o cualquier tipo de transporte especial.

Nos encargamos gratuitamente de la eliminación de sus aparatos defectuosos enviados.

Service-Center

ES

Servicio España

Tel.: 900 984 989

E-Mail: grizzly@lidl.es

IAN 390421_2201

Importador

Por favor, observe que la siguiente dirección no es una dirección de servicio. Contacte primeramente al centro de servicio mencionado arriba.

Grizzly Tools GmbH & Co. KG

Stockstädter Straße 20

D-63762 Großostheim

Alemania

www.grizzlytools.de

Indice

Introduzione	161	Comando	170
Destinazione d'uso.....	161	Accensione e spegnimento	170
Descrizione generale.....	162	Molatura.....	171
Volume di fornitura.....	162	Levigatura a nastro.....	171
Descrizione del funzionamento	162	Sostituzione del nastro	171
Panoramica.....	162	Sostituzione della mola.....	172
Dati tecnici	163	Trasporto	173
Indicazioni di sicurezza	163	Pulizia e manutenzione	173
Simboli e pittogrammi	164	Manutenzione	173
Avvertenze di sicurezza generali		Pulizia	173
per utensili		Conservazione	173
elettrici	164	Smaltimento/Tutela	
Istruzioni di sicurezza per molatrici		dell'ambiente.....	173
da tavola	167	Pezzi di ricambio/Accessori	174
Ulteriori indicazioni di sicurezza...	168	Ricerca di guasti.....	175
Rischi residui	169	Garanzia	176
Montaggio	169	Servizio di riparazione	177
Montaggio/regolazione		Service-Center	177
del parascintille	169	Importatore	177
Montaggio/regolazione dei		Traduzione della dichiarazione	
poggiatesta	169	di conformità CE originale	221
Fissaggio dell'apparecchio al		Vista esplosa	225
banco di lavoro	170		

Introduzione

Congratulazioni per l'acquisto del Suo nuovo apparecchio. Ha scelto un prodotto altamente pregiato.

Questo apparecchio è stato sottoposto a un controllo di qualità durante la produzione e quindi sottoposto a un controllo finale. Quindi è garantito il funzionamento del vostro apparecchio.



Le istruzioni per l'uso costituiscono parte integrante di questo prodotto. Contengono indicazioni importanti per la sicurezza, l'uso e lo smaltimento. Prima dell'uso del prodotto, si raccomanda di familiarizzare con

tutte le indicazioni di comando e di sicurezza. Usare il prodotto solo come descritto e per i campi d'impiego specificati. Conservare le istruzioni in un luogo sicuro e consegnare la documentazione in caso di cessione del prodotto a terzi.

Destinazione d'uso

La levigatrice a nastro è un apparecchio da banco per la sgrossatura e la finitura di metallo, legno e plastica, adatto alla sbavatura, alla rimozione della ruggine e alla levigatura.

L'apparecchio non è concepito per qualsiasi altro tipo di utilizzo (ad esempio la levigatura con utensili non adeguati, la levigatura con liquidi refrigeranti, la levigatura di materiali nocivi come l'amianto).

L'apparecchio è destinato all'impiego domestico. Non è stato concepito per l'impiego industriale permanente.

L'apparecchio è destinato all'uso da parte di adulti. Giovani sopra i 16 anni possono usare l'apparecchio solo se sorvegliati da un adulto. Il produttore declina ogni responsabilità per danni causati da un uso improprio o un comando errato.

Descrizione generale

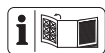

Le figure si trovano sulle pagine pieghevoli anteriori e posteriori.

A Volume di fornitura

Rimuovere l'apparecchio dall'imballaggio e controllare se è completo. Smaltire il materiale di imballaggio secondo le disposizioni.

- Apparecchio
- Parascintille trasparente (1)
- Vite di regolazione del parascintille (2) (1 vite con impronta a croce comprensiva di rondella elastica, rosetta e dado)
- 2 poggiapezzi (6/18) con materiale di montaggio (2 manopole a stella (5/17), 2 viti, 2 rosette, 2 rosette dentate)
- 2 x Nastro abrasivo (1 x K* 80, 1 x K* 120)
- Istruzioni per l'uso
 - * Grana (del nastro abrasivo)

Descrizione del funzionamento

La levigatrice a nastro è un apparecchio combinato, dotato di una mola e di un nastro abrasivo regolabile. Per proteggere l'utilizzatore, l'apparecchio è provvisto di parascintille e di calotta protettiva.

La seguente descrizione illustra il funzionamento dei componenti.

Il funzionamento dei componenti è riportato nelle seguenti descrizioni.

Panoramica



- 1 Parascintille (composto da due parti)
- 2 Vite di regolazione parascintille
- 3 Calotta protettiva mola
- 4 Alloggiamento motore
- 5 Manopola a stella per montaggio poggiapezzo nastro abrasivo
- 6 Poggiapezzo nastro abrasivo
- 7 Leva di bloccaggio nastro abrasivo
- 8 Vite di regolazione nastro
- 9 Calotta protettiva nastro abrasivo
- 10 Nastro abrasivo
- 11 Vite di fissaggio carter di copertura nastro
- 12 Carter di copertura nastro
- 13 Fori per montaggio su banco
- 14 Interruttore di accensione/spengimento
 - 14a Interruttore di accensione
 - 14b Interruttore di spegnimento
- 15 Vite di fissaggio coprimola
- 16 Coprimola
- 17 Manopola a stella per montaggio/regolazione poggiapezzo mola
- 18 Poggiapezzo mola
- 19 Mola

F 20 Rotella superiore (a)
e inferiore (b)

Dati tecnici

Levigatrice a nastro

da banco..... **PSBS 240 C2**

Tensione di entrata
nominale (U)230 V~, 50 Hz

Consumo di energia
al minimo P_0 190 W (S1)**

Potenza assorbita (P) 240 W
(S2 30 min)*

Classe di protezione I

Tipo di protezione..... IPX0

Numero di giri a vuoto n_0 2980 min⁻¹

Mola

Diametro esterno \varnothing 150 mm

Foro \varnothing 12,7 mm

Spessore20 mm

Grana36

Velocità di rotazione v_0 max. 23 m/s

Nastro abrasivo

Misura..... 50 x 686 mm

Grana80/120

Velocità di rotazione v_0 15 m/s

Peso (incl. accessori)ca. 7,1 kg

Livello di pressione acustica

(L_{PA}).....84,5 dB(A); K_{PA} = 3 dB

Livello di potenza sonora (L_{WA})

misurato..... 97,5 dB(A); K_{WA} = 3 dB

Valore totale di vibrazioni

(a_h)..... $\leq 2,5$ m/s²

* Dopo un servizio continuo di 30 minuti è prevista una pausa da protrarsi finché l'apparecchio raggiunge una temperatura che si discosta di meno di 2 K (2 °C) dalla temperatura ambiente.

** Modalità operativa S1: Funzionamento continuo con carico costante

I valori di rumorosità e vibrazione sono stati determinati conformemente alle pre-

scrizioni e norme citate nella dichiarazione di conformità.

Il valore sulle emissioni sonore indicato è stato misurato seguendo una procedura di controllo regolata da norme e può essere utilizzato per il confronto di un elettrotensile con un altro.

Il valore sulle emissioni sonore indicato può anche essere impiegato per un calcolo approssimativo della sollecitazione.



Avvertenza:

Durante l'impiego dell'elettrotensile, il valore complessivo di vibrazioni emesse può scostarsi dal valore indicato, in base al modo in cui esso viene utilizzato e, soprattutto, dal tipo di pezzo che viene lavorato. Per proteggere l'utilizzatore, è necessario stabilire alcune misure di sicurezza sulla base dei valori d'esposizione alla quale si è sottoposti durante l'uso effettivo dell'apparecchio (qui bisogna considerare tutte le fasi del ciclo di lavoro, ad esempio i periodi in cui l'apparecchio è spento e quelli in cui invece è acceso, ma senza sottoporre la macchina a carico).

Indicazioni di sicurezza



ATTENZIONE!

Durante l'uso di utensili elettrici devono essere osservate le seguenti misure di sicurezza di base al fine di evitare scosse elettriche e pericoli di lesioni e incendi. Prima di utilizzare il presente utensile elettrico leggere tutte le istruzioni, conservare in buono stato le avvertenze di sicurezza.

Simboli e pittogrammi

Simboli sull'apparecchio



Attenzione!



Pericolo di lesioni a causa di utensili rotanti! Tenere lontane le mani.



Pericolo a causa di scosse elettriche! Prima di effettuare lavori di manutenzione e riparazione, staccare la presa dalla spina.



Leggere e osservare le istruzioni d'uso allegate all'apparecchio! Osservare anche le indicazioni di sicurezza della sega a catena e della catena di ricambio.



Indossare le protezioni acustiche.



Indossare la protezione oculare.



Indossare una protezione per le vie respiratorie.



Pericolo di ferite da taglio!
Indossare guanti a prova di taglio.



Non utilizzare mole difettose.



Le apparecchiature non si devono smaltire insieme ai rifiuti domestici.



Misure mola



Misure nastro abrasivo

Simboli riportati nelle istruzioni



Simboli di pericolo con indicazioni relative alla prevenzione di danni a cose e persone.



Simboli di divieto con indicazioni relative alla prevenzione di danni.



Collegare l'apparecchio all'alimentazione.



Spegnere l'apparecchio ed estrarre la spina.



Simboli di avvertenza con informazioni relative ad un uso corretto dell'apparecchio.

Avvertenze di sicurezza generali per utensili elettrici



AVVERTENZA! Leggere tutte le avvertenze di sicurezza, le istruzioni, le diciture e i dati tecnici di cui è provvisto questo utensile elettrico. La mancata osservanza delle seguenti istruzioni può causare scosse elettriche, incendi e/o lesioni gravi.

Conservare tutte le avvertenze di sicurezza e le istruzioni per il futuro.

Il termine utilizzato nelle avvertenze di sicurezza, "utensile elettrico" fa riferimento a utensili elettrici collegati alla rete elettrica (con cavo di alimentazione) o a utensili elettrici azionati a batteria (senza cavo di alimentazione).

1) Sicurezza sul luogo di lavoro

- a) **Mantenere il luogo di lavoro pulito e ben illuminato.** Il disordine o gli ambienti di lavoro non illuminati possono causare incidenti.
- b) **Non lavorare con l'utensile elettrico in ambienti a pericolo di esplosione, in cui sono pre-**

sentì liquidi combustibili, gas o polveri. Gli utensili elettrici producono scintille, che possono incendiare la polvere o i vapori.

- c) Durante l'uso dell'utensile elettrico tenere lontani i bambini e le altre persone.** In caso di distrazione sussiste il rischio di perdere il controllo dell'utensile elettrico.

2) Sicurezza elettrica

- a) Il connettore dell'utensile elettrico deve entrare nella presa. Il connettore non può essere modificato in alcun modo. Non utilizzare connettori adattatori insieme a utensili elettrici protetti per la messa a terra.** Connettori non modificati e prese adatte riducono il rischio di una scossa elettrica.
- b) Evitare il contatto corporeo con le superfici messe a terra come tubi, riscaldamenti, piani cottura e frigoriferi.** Sussiste un rischio maggiore di scossa elettrica se il corpo è messo a terra.
- c) Tenere gli utensili elettrici lontani da pioggia o umidità.** La penetrazione di acqua nell'utensile elettrico aumenta il rischio di scossa elettrica.
- d) Non utilizzare il cavo di collegamento al fine di portare, agganciare l'utensile elettrico o rimuovere la spina dalla presa.** Tenere il cavo di collegamento lontano dal calore, dall'olio, da bordi affilati o da parti mobili dell'apparecchio. I cavi di collegamento aumentano il rischio di scossa elettrica.
- e) Se si lavora all'aperto con l'utensile elettrico, utilizzare solo cavi di prolunga, idonei**

anche all'uso in ambienti esterni. L'uso di un cavo di prolunga indicato per l'uso esterno riduce il rischio di scossa elettrica.

- f) Se non è possibile evitare l'utilizzo dell'utensile elettrico in ambiente umido, usare un interruttore differenziale.** L'impiego di un interruttore differenziale riduce il rischio di scossa elettrica.

3) SICUREZZA DELLE PERSONE

- a) Prestare attenzione, usare prudenza in quello che si fa e apprestarsi al lavoro con un utensile elettrico con raziocinio. Non utilizzare l'utensile elettrico quando si è stanchi oppure quando si è sotto l'effetto di droghe, alcol o farmaci.** Un attimo di disattenzione durante l'uso dell'utensile elettrico può causare gravi lesioni.
- b) Indossare sempre occhiali protettivi e dispositivi di protezione individuale.** Indossare dispositivi di protezione individuale, quali mascherina, scarpe antinfortunistiche antiscivolo, elmetto e/o cuffie antirumore, in base alla tipologia e all'impiego dell'utensile elettrico, riduce il rischio di infortuni.
- c) Evitare la messa in funzione involontaria. Accertarsi che l'utensile elettrico sia spento prima di collegarlo all'alimentazione e/o alla batteria, di sollevarlo o di trasportarlo.** Trasportare l'utensile elettrico con il dito sull'interruttore o collegare l'apparecchio attivato all'alimentazione di corrente può essere causa di incidenti.

- d) **Rimuovere gli strumenti di regolazione o la chiave per dadi, prima di attivare l'utensile elettrico.** Gli utensili o le chiavi inseriti in un componente rotante possono portare al ferimento.
- e) **Evitare una posizione del corpo anomala. Durante il suo utilizzo, tenere saldamente l'utensile e mantenere sempre l'equilibrio.** In questo modo è possibile controllare meglio l'utensile elettrico in situazioni impreviste.
- f) **Indossare un abbigliamento adeguato. Non indossare abiti larghi o gioielli. Tenere i capelli, gli abiti e i guanti lontani dalle parti in movimento.** L'abbigliamento lento, i gioielli e i capelli lunghi possono incastrarsi nei componenti mobili dell'apparecchio.
- g) **Se è possibile montare apparecchi aspirapolvere o di raccolta della polvere, applicarli e utilizzarli in modo corretto.** Il ricorso all'aspirapolvere può ridurre i danni dovuti alla polvere.
- h) **Non lasciarsi ingannare da un falso senso di sicurezza e rispettare regole di sicurezza per gli utensili elettrici, anche se dopo aver utilizzato più volte l'utensile elettrico si ha acquisito una certa confidenza.** Una movimentazione accidentale può causare gravi lesioni nell'arco di una frazione di secondo.

4) UTILIZZO E TRATTAMENTO DELL'UTENSILE ELETTRICO

- a) **Non sovraccaricare l'utensile elettrico. Utilizzare l'utensile elettrico adatto al lavoro da svolgere.** L'utensile elettrico consente di lavorare meglio e in modo più sicuro nel range di prestazioni indicato.
- b) **Non utilizzare l'utensile elettrico se l'interruttore è difettoso.** Un utensile elettrico che non può essere più acceso o spento è pericoloso e deve essere riparato.
- c) **Tirare la spina dalla presa e/o rimuovere una batteria rimovibile, prima di apportare modifiche all'apparecchio, sostituire pezzi di utensili a inserto o rimuovere l'utensile elettrico.** Questa misura precauzionale impedisce l'avviamento involontario dell'utensile elettrico.
- d) **Conservare gli utensili elettrici non utilizzati al di fuori della portata dei bambini. Non far utilizzare l'utensile elettrico a persone che non lo conoscono o che non hanno letto le presenti istruzioni.** Gli utensili elettrici sono pericolosi se utilizzati da persone inesperte.
- e) **Pulire l'utensile elettrico e l'utensile a inserto con accuratezza. Verificare che le parti mobili funzionino correttamente e non si incastrino e che non vi siano parti danneggiate o rotte che compromettano il funzionamento dell'apparecchio. Far riparare le parti danneggiate prima dell'uso di utensili elettrici.** Molti incidenti sono il frutto di una cattiva manutenzione degli utensili elettrici.
- f) **Mantenere gli utensili di taglio affilati e puliti.** Gli utensili di taglio sottoposti a manutenzione accurata, con bordi di taglio affilati si bloccano con meno frequenza e sono più semplici da utilizzare.

- g) Utilizzare l'utensile elettrico, l'utensile a inserto, gli utensili a inserto ecc. in base alle presenti istruzioni. Rispettare le condizioni di lavoro e l'attività da svolgere.** L'utilizzo degli utensili elettrici per altre applicazioni rispetto a quelle previste può causare situazioni pericolose.
- h) Mantenere le impugnature e le relative superfici asciutte, pulite e prive di olio e grasso.** Le impugnature e le relative superfici scivolose non consentono un uso e un controllo sicuri dell'utensile elettrico in situazioni imprevedibili.

5) ASSISTENZA

- a) Prima di ogni utilizzo controllare l'apparecchio elettrico e affidarne la riparazione a personale qualificato che utilizzi solo pezzi di ricambio originali.** In tal modo si garantisce il mantenimento della sicurezza dell'apparecchio.

Istruzioni di sicurezza per molatrici da tavola

- a) Non utilizzare utensili ad inserto danneggiati. Prima di ogni utilizzo controllare la presenza di scheggiature o crepe sugli utensili a inserto e sulle mole da levigatura. Se l'utensile a inserto è stato controllato e utilizzato, assicurarsi di sostare e di far sostare le eventuali persone che si trovano nelle vicinanze al di fuori del piano degli utensili ad inserto rotanti e lasciare l'apparecchio acceso per 1 min. al numero di giri massimo.** Solitamente gli utensili ad inserto danneggiati si rompono durante il periodo di prova.
- b) Il numero di giri ammesso per l'utensile ad inserto deve avere un valore almeno analogo al numero di giri massimo indicato sull'elettro utensile.** Gli accessori con numero di giri maggiore rispetto a quello consentito potrebbero danneggiarsi ed essere proiettati.
- c) Non levigare mai sulle superfici laterali della mola da levigatura.** Levigare sulle superfici laterali può far crepare le mole da levigatura e proiettare i pezzi.
- d) Durante i lavori utilizzare sempre il parascintille. Appoggiare il pezzo da lavorare sul poggiapezzo.** In questo modo si riduce il pericolo di lesioni per via delle scintille e si mantiene un controllo migliore sul pezzo da lavorare.
- e) Utilizzare solo mole di levigatura il cui diametro, foro, spessore e velocità di rotazione massima corrispondono ai dati della macchina.** In questo modo si evitano lesioni.
- f) Sostituire la mola di levigatura usurata, se queste distanze non possono più essere mantenute.**
- g) Sostituire mole di levigatura danneggiate o fortemente usurate.**
- h) Utilizzare l'elettro utensile sempre con gli utensili ad inserto su entrambi i mandrini,** al fine di limitare il rischio di contatto dei mandrini rotanti.
- i) Sostituire mole di levigatura danneggiate o fortemente usurate.**
- j) Se è necessario sostituire il cavo, contattare il produttore o un suo agente per evitare pericoli per la sicurezza.**

Ulteriori indicazioni di sicurezza

- Collegare l'apparecchio solo a una presa dotata di RCD (Residual Current Device) con una corrente di guasto nominale di massimo 30 mA.
 - Tenere il cavo di alimentazione e l'eventuale prolunga lontani dalla mola. In caso di danneggiamento o tranciatura staccare immediatamente la spina dalla presa.
Non toccare la conduttura, prima che sia stata staccata dalla rete.
Pericolo di shock elettrico
 - La sostituzione della spina o del cavo di alimentazione deve essere eseguita esclusivamente dal costruttore dell'utensile elettrico o dal rispettivo centro assistenza, al fine di evitare l'insorgere di pericoli.
 - Accendere l'apparecchio solamente dopo averlo fissato saldamente al piano di lavoro.
 - Per la propria sicurezza si raccomanda di utilizzare solamente gli accessori e i dispositivi ausiliari indicati nelle istruzioni d'uso o raccomandati, ovvero indicati, dal costruttore dell'utensile.
 - Utilizzare solamente gli utensili di levigatura raccomandati dal costruttore. Non utilizzare lame da sega. Assicurarsi che le dimensioni siano adatte all'apparecchio.
 - Utilizzare solo mole il cui numero di giri indicato corrisponde almeno a quello riportato sulla targa identificativa dell'apparecchio.
 - Sottoporre la mola a un'ispezione visiva prima dell'utilizzo. Non usare mole danneggiate o deformate. Sostituire la mola quando usurata.
 - Non usare mai l'apparecchio senza parascintille o calotta protettiva.
- Regolare il parascintille periodicamente, in modo da compensare l'usura della mola (distanza max. 2 mm).
- Sostituire la mola non appena risulta impossibile regolare il parascintille e il poggiapezzo a una distanza massima di 2 mm.
 - Assicurarsi che le scintille provocate dalla levigatura non costituiscano un pericolo, ad esempio che non colpiscano persone o incendino sostanze infiammabili.
 - Durante la levigatura, usare sempre gli occhiali protettivi, i guanti di sicurezza, un dispositivo di protezione delle vie respiratorie e le protezioni acustiche.
 - Non tenere mai le dita fra la mola e il parascintille, ovvero in prossimità della calotta protettiva. Pericolo di schiacciamento!
 - Le parti rotanti dell'apparecchio non possono essere coperte per non compromettere il funzionamento. Pertanto, si raccomanda di procedere con attenzione e di tenere il pezzo da lavorare ben saldo, in modo da evitare che scivoli e che le mani entrino conseguentemente in contatto con il nastro abrasivo o la mola.
 - Durante la levigatura il pezzo si surriscalda. Non afferrarlo dal lato di lavorazione, lasciarlo raffreddare. Pericolo di ustione! Non usare refrigeranti o sostanze simili.
 - Non usare l'apparecchio in caso di stanchezza o dopo l'assunzione di alcol o di medicinali. Interrompere sempre il lavoro a tempo debito.
 - Spegnerne l'apparecchio ed estrarre la spina
 - per sbloccare un accessorio bloccato,
 - se il cavo di alimentazione è danneggiato o si è ingarbugliato,
 - in presenza di rumori inconsueti.

- Utilizzare l'apparecchio solo in posizione verticale e stabile e verificarne il posizionamento sicuro.

Rischi residui

Anche se questo utensile elettrico viene usato conformemente alle disposizioni, rimangono sempre rischi residui. I seguenti pericoli possono verificarsi in relazione alla tipologia costruttiva e al tipo di esecuzione di questo elettrodomestico:

- a) Danni ai polmoni, in caso di mancato utilizzo di un apposito dispositivo di protezione delle vie respiratorie.
- b) Danni all'udito, in caso di mancato utilizzo di un'apposita protezione acustica.
- c) Danni alla salute dovuti a
 - il contatto con gli utensili di levigatura in un'area non coperta;
 - la proiezione di parti del pezzo in lavorazione o di una mola danneggiata.
- d) Danni alla salute risultanti dalle oscillazioni mano-braccio, quando l'apparecchio viene usato per un periodo prolungato o non viene condotto o mantenuto conformemente alle disposizioni.



Avvertenza! Questo utensile elettrico genera un campo magnetico durante il funzionamento. In determinate condizioni questo campo può compromettere gli impianti medici attivi o passivi. Per ridurre il pericolo di lesioni gravi o letali, consigliamo alle persone con impianti medici di consultare il medico e il produttore dell'impianto medico prima di azionare la macchina.

Montaggio



Attenzione! Pericolo di ferimento!

- Assicurarsi di disporre di uno spazio sufficiente allo svolgimento del lavoro e di non compromettere la sicurezza di altre persone.
- Fissare sempre l'apparecchio al piano di lavoro con viti di lunghezza e spessore sufficienti, in modo da non perdere il controllo dello stesso.
- Prima della messa in funzione montare correttamente tutte le coperture e i dispositivi di protezione.
- Estrarre la spina prima di regolare l'apparecchio.

B Montaggio/regolazione del parascintille

1. Fissare saldamente il parascintille (1) alla calotta protettiva (3) con la vite di regolazione (2) e il dado (2a).
A tal fine occorre usare un cacciavite e una chiave ad anello con cui bloccarlo.
2. Regolare il parascintille (1) con la vite di regolazione (2) in modo tale che la distanza fra la mola (19) e il parascintille non superi i 2 mm (si veda la figura piccola).



Regolare il parascintille periodicamente, in modo da compensare l'usura della mola (distanza max. 2 mm).

C D Montaggio/regolazione dei poggiapezzi

1. Fissare i poggiapezzi (6/18) all'apparecchio.

Per la puleggia del nastro sono previste 2 posizioni (si veda **D** A + B).

2. A tal fine, usare le viti (5a/17a), le rosette (5b/17b), le rosette dentate (5c/17c) e le manopole a stella (5/17) in dotazione.
3. Regolare il poggiapezzo della mola (19) con la manopola a stella (17) in modo tale che la distanza fra la mola (19) e il poggiapezzo non superi i 2 mm (si veda la figura piccola).

i Regolare il poggiapezzo periodicamente, in modo da compensare l'usura della mola (distanza max. 2 mm).

E Fissaggio dell'apparecchio al banco di lavoro

Fissare l'apparecchio al piano di lavoro con 4 viti e dadi.

A tal fine introdurre le viti nei 4 fori (13) alla base dell'apparecchio.

i Le viti e i dadi di montaggio non sono forniti con l'apparecchio.

Comando

! **Attenzione!** **Pericolo di lesioni!**

- Staccare la spina elettrica prima di eseguire qualsiasi lavoro all'apparecchio.
- Usare solo mole e accessori consigliati dal produttore. L'uso di altri utensili e altri accessori può generare pericoli di lesioni.
- Usare solo utensili di levigatura che riportano informazioni sul costruttore, il tipo di collegamento, le dimensioni e il numero di giri per cui è omologato.
- Utilizzare solo mole il cui numero di giri indicato corrisponde almeno a quello ri-

portato sulla targa identificativa dell'apparecchio.

- Non usare mole spezzate, incrinata o danneggiate in altro modo. Sostituire mole da levigatura danneggiate o fortemente usurate.
- Utilizzare l'apparecchio solo se il nastro abrasivo e la mola da levigatura sono montati completamente.
- Non azionare mai l'apparecchio senza visiera
- Usare sempre un paio di occhiali protettivi, nonostante il parascintille.
- Ispezionare la mola prima dell'uso. Verificare la distanza fra il parascintille e la mola nonché fra il poggiapezzo e la mola (distanza massima 2 mm).
- Sostituire la mola non appena risulta impossibile posizionare il parascintille e il poggiapezzo a una distanza massima di 2 mm dalla stessa.
- Accendere l'apparecchio solo dopo che è stato montato in modo sicuro sulla superficie di lavoro.



Tenere le mani a distanza dalla mola e dal nastro abrasivo durante il funzionamento dell'apparecchio. Pericolo di ferimento!

Accensione e spegnimento



Prestare attenzione che la tensione dell'allacciamento alla rete corrisponda alla targhetta del tipo posta sull'apparecchio.



Collegare l'apparecchio alla tensione di rete.

1. Per accendere l'apparecchio premere l'interruttore di accensione „I“, l'apparecchio viene avviato (vedi **A** 14a).

2. Per spegnere l'apparecchio premere l'interruttore di spegnimento „0“, l'apparecchio si spegne (vedi **A** 14b).

Dopo l'accensione attendere finché l'apparecchio ha raggiunto la velocità massima. Solo allora procedere con la levigatura.



La mola abrasiva continua a ruotare, dopo che l'apparecchio è stato spento. Pericolo di lesioni.

Ciclo di prova:

Prima di eseguire il primo lavoro e dopo ogni sostituzione della mola abrasiva, effettuare un ciclo di prova di minimo 60 secondi senza carico. Spegnerlo subito l'apparecchio se la mola abrasiva non gira in modo uniforme, si verificano notevoli oscillazioni oppure si sentono rumori anormali.

A Molatura



Piegare il parascintille (1) durante la molatura verso il basso per evitare lesioni dovute alla formazione di scintille.



La freccia sulla calotta protettiva (3) indica il senso di rotazione della mola.

- Posizionare il pezzo da lavorare sul poggiatesta (18) e guidarlo lentamente verso la mola (19) all'inclinazione desiderata.
- Muovere il pezzo leggermente avanti e indietro in modo da ottenere un risultato di levigatura ottimale. In questo modo si garantisce un'usura uniforme della mola. Di tanto in tanto lasciare raffreddare il pezzo.

A Levigatura a nastro



La freccia sulla calotta protettiva (9) indica il senso di rotazione del nastro abrasivo.

- Durante la levigatura, tenere il pezzo da lavorare ben saldo, senza esercitare una pressione eccessiva.
- Muovere il pezzo leggermente avanti e indietro in modo da evitare che il nastro abrasivo si usuri solo su un lato.
- Levigare i pezzi in legno sempre nella senso della venatura, in modo da evitare la formazione di schegge.

F Sostituzione del nastro

1. Allentare le 2 viti di fissaggio (11) e sganciare il carter di copertura del nastro (12).
2. Schiacciare la leva di bloccaggio (7) verso il basso ed estrarre il nastro abrasivo (10).
3. Posizionare il nuovo nastro abrasivo (10) al centro della rotella superiore (20a) e inferiore (20b).
4. Schiacciare la leva di bloccaggio (7) e montare il carter di copertura del nastro (12).

Regolazione scorrimento del nastro:

5. Per regolare con precisione lo scorrimento del nastro avvitare la vite di regolazione (21) con un cacciavite.
6. Verificare lo scorrimento del nastro facendolo girare manualmente.
7. Avvitare nuovamente la copertura del nastro abrasivo (12) stringendo le viti di fissaggio (11).



Verificare durante il montaggio la direzione di rotazione corretta del nastro abrasivo..

G Sostituzione della mola



Indicazioni per la sostituzione:

- Non usare mai l'apparecchio senza i dispositivi di protezione.
- Assicurarsi che il numero di giri indicato sulla mola (A 19) sia uguale o maggiore al numero di giri nominale a vuoto dell'apparecchio.
- Assicurarsi che le dimensioni della mola siano adatte all'apparecchio.
- Utilizzare solamente mole in perfetto stato.

Eseguire un **test acustico**. Se battuta con un martello di plastica, la mola da levigatura deve emettere un suono nitido.

- Non ingrandire il foro della mola se troppo piccolo.
- Non usare una bussola di riduzione separata o un adattatore per adattare le mole dotate di un foro troppo grande.
- Non utilizzare lame da sega.
- Per il serraggio degli utensili di levigatura usare solamente le flange di fissaggio in dotazione. Gli spessori fra la flangia e l'utensile devono essere in materiale elastico, come gomma, cartone morbido ecc.
- Dopo avere sostituito la mola, rimontare completamente l'apparecchio.



Spegnere l'apparecchio ed estrarre la spina. Lasciarlo raffreddare.



Durante la sostituzione della mola indossare i guanti protettivi, in modo da evitare di ferirsi tagliandosi.

1. Rimuovere il parascintille (A 1) (si veda "Montaggio / regolazione del parascintille").
2. Allentare le 3 viti di fissaggio (15) ed estrarre il coprimola (16).
3. Allentare le viti di fissaggio (F 11) ed estrarre il carter di copertura del nastro (F 12) (si veda "Sostituzione del nastro").
4. Svitare il dado della mola (19a) in senso orario tenendo fermo il dado della rotella all'estremità opposta del nastro (si veda la figura piccola). Preferibilmente contrapporre un dado da 19 mm o una pinza.
5. Estrarre la flangia di fissaggio (19b) e la mola (19).
6. Inserire la nuova mola (19) e la flangia di fissaggio, avvitare manualmente il dado della mola (19a) in senso antiorario.
7. Avvitare il coprimola (16).
8. Avvitare nuovamente la copertura del nastro abrasivo (F 12) stringendo la vite di fissaggio (F 11).
9. Regolare il parascintille (A 1) e il poggiapezzo (A 18) in modo tale che la distanza dalla mola (19) non superi i 2 mm (si veda "Montaggio").



Il dado della mola non deve essere stretto eccessivamente per evitare che la mola e il dado si rompano.

10. Ciclo di prova:

Prima di eseguire il primo lavoro e dopo ogni sostituzione della mola abrasiva, effettuare un ciclo di prova di minimo 60 secondi senza carico. Spegnere subito l'apparecchio se la mola abrasiva non gira in modo uniforme, si verificano notevoli oscillazioni oppure si sentono rumori anormali.

Trasporto



Staccare la spina elettrica prima di eseguire qualsiasi intervento di regolazione, manutenzione o riparazione.



La mola abrasiva continua a ruotare, dopo che l'apparecchio è stato spento. Pericolo di lesioni.

- Trasportare l'apparecchio con due mani. A tal scopo, reggerlo per il piede dell'apparecchio e l'alloggiamento motore.

Pulizia e manutenzione



Staccare la spina elettrica prima di eseguire qualsiasi intervento di regolazione, manutenzione o riparazione.



Fare eseguire il lavoro non descritti nelle presenti istruzioni da un'officina specializzata. Usare solo ricambi originali. Lasciare raffreddare l'apparecchio prima di eseguire qualsiasi lavoro di manutenzione e riparazione. Pericolo di ustioni!

Controllare l'apparecchio prima di ogni uso per verificare la presenza di eventuali difetti come parti allentate, consumate o danneggiate, il corretto fissaggio delle viti o la corretta sede delle altre parti. Controllare in particolare la mola abrasiva (A 19). Sostituire le parti danneggiate.

Manutenzione

- L'apparecchio non richiede interventi di manutenzione.

Pulizia



Non usare detergenti o solventi aggressivi. Le sostanze chimiche possono aggredire le parti di plastica dell'apparecchio. Non pulire mai l'apparecchio sotto acqua corrente.

- Pulire a fondo l'apparecchio dopo ogni uso.
- Pulire le feritoie di ventilazione e la superficie dell'apparecchio con una spazzola morbida, un pennello o un panno.

Conservazione

- Conservare l'apparecchio in un luogo asciutto e privo di polvere, lontano dalla portata dei bambini.
- Le mole devono essere conservate in posizione verticale in un luogo asciutto e non devono essere accatastate.

Smaltimento/Tutela dell'ambiente

Effettuare lo smaltimento dell'apparecchio, degli accessori e della confezione nel rispetto dell'ambiente presso un punto di raccolta per riciclaggio.



Le apparecchiature non si devono smaltire insieme ai rifiuti domestici.

Direttiva 2012/19/UE sui rifiuti di apparecchiature elettriche ed elettroniche: i dispositivi elettrici usati devono essere raccolti separatamente e riciclati secondo procedure ecologicamente corrette. A seconda del recepimento nel diritto nazionale, le possibilità sono le seguenti:

- **restituzione a un punto vendita:** i distributori di generi alimentari con una superficie di vendita complessiva di

almeno 800 metri quadrati, che offrono più volte nell'anno di calendario o permanentemente apparecchi elettrici o elettronici e li mettono in commercio, sono tenuti a ritirare a titolo gratuito apparecchi elettrici o elettronici usati. I distributori, al momento della consegna di un nuovo apparecchio elettrico o elettronico a un utente finale, devono ritirare a titolo gratuito nel luogo della consegna o nelle immediate vicinanze un suo apparecchio vecchio dello stesso tipo, che svolge essenzialmente le stesse funzioni di quello nuovo. Inoltre, devono ritirare nel negozio di vendita al dettaglio o nelle immediate vicinanze, a titolo gratuito e su richiesta dell'utente finale, fino a tre apparecchi vecchi per tipo che non superino i 25 centimetri in dimensioni esterne, anche senza l'acquisto di un apparecchio elettrico o elettronico.

- **conferimento a un centro di raccolta ufficiale:** conferire l'apparecchio a un centro di riciclaggio. I componenti in plastica e metallo usati possono essere raccolti in modo differenziato e consegnati a un apposito centro di riciclaggio. Contattare a tale proposito il nostro centro di assistenza.
- **restituzione al produttore/commerciante:** ci occupiamo gratuitamente dello smaltimento dei vostri apparecchi difettosi. Contattare a tale proposito il nostro centro di assistenza.

Tali disposizioni non contemplano gli accessori e i dispositivi ausiliari privi di componenti elettrici, a corredo dell'apparecchio da smaltire.

Pezzi di ricambio/Accessori

È possibile ordinare pezzi di ricambio e accessori all'indirizzo www.grizzlytools.shop

In caso di problemi con la procedura d'ordine, utilizzare il modulo di contatto. Per ulteriori domande rivolgersi al "Service-Center" (vedere pagina 177).

Pos. Istruzioni per l'uso	Position Vista esplosa	Denominazione	Numeri d'ordine
A 1,2	62-67	Parascintille con vite di regolazione	91103042
A 10	34	Nastro abrasivo K* 60	91103048
		Nastro abrasivo K* 80	91103044
		Nastro abrasivo K* 80, confezione da 5 pz.	91103046
		Nastro abrasivo K* 120	91103049
		Nastro abrasivo Set (K* 60/80/120)	91103050
G 19	57	Mola	91103553
G 19a,19b	58+59	Dado della mola, flangia di fissaggio	91103040

* Grana (del nastro abrasivo)

A Ricerca di guasti



Spegnere l'apparecchio ed estrarre la spina. Lasciarlo raffreddare.

Problema	Possibile causa	Soluzione
L'apparecchio non si accende	Manca la tensione di rete Il salvavita si attiva	Ispezionare la presa, il cavo di rete, la linea, la spina, eventuali riparazioni dell'elettricista, il salvavita.
	Interruttore di accensione / spegnimento (14) difettoso	Riparazione al centro assistenza
	Motore difettoso	
Gli utensili di levigatura non si muovono anche se il motore gira	Dado della mola (G 19a) allentato	Stringere il dado della mola (si veda "Sostituzione della mola")
	Nastro abrasivo (10) allentato	Aumentare la tensione del nastro (si veda "Sostituzione del nastro")
Azionamento bloccato	Il nastro abrasivo (10) blocca l'azionamento	Rimontare il nastro (si veda "Sostituzione del nastro")
	Il pezzo da lavorare, residui dello stesso o degli utensili di levigatura bloccano l'azionamento	Rimuovere le cause di blocco
Il motore rallenta e si ferma	Il pezzo sovraccarica l'apparecchio	Ridurre la pressione sull'utensile di levigatura
		Il pezzo da lavorare non è adatto
La mola ruota in modo irregolare, si odono rumori inconsueti	Dado della mola (G 19a) allentato	Stringere il dado della mola (si veda "Sostituzione della mola")
	Mola (19) difettosa	Sostituire la mola
	Parascintille (1) o poggiapezzo (6/18) non regolato correttamente	Regolare il parascintille o il poggiapezzo (si veda "Montaggio")
Levigatura imprecisa	Nastro abrasivo (10) usurato	Sostituire il nastro

Garanzia

Gentile cliente,

Su questo apparecchio Le viene concessa una garanzia di 3 anni a partire dalla data di acquisto. In caso di difetti di questo prodotto può avanzare diritti legali nei confronti del venditore del prodotto. Tali diritti legali non vengono limitati dalla nostra garanzia qui di seguito rappresentata.

Condizioni di garanzia

Il termine di garanzia inizia con la data di acquisto. La preghiamo di conservare in un luogo sicuro lo scontrino fiscale originale. Questo documento viene richiesto come prova d'acquisto.

Qualora subentrasse un difetto di materiale o di fabbricazione entro tre anni a partire dalla data di acquisto di questo prodotto, il prodotto verrà riparato o sostituito – a nostra discrezione - gratuitamente da noi. Questa prestazione di garanzia presuppone che venga presentato entro il termine di tre anni l'apparecchio difettoso e la prova d'acquisto (scontrino fiscale) e descritto brevemente per iscritto in che cosa consiste il difetto e quando si è verificato.

Se il difetto è coperto dalla nostra garanzia, riceverà il prodotto riparato oppure un prodotto nuovo. Con la riparazione o la sostituzione del prodotto non inizia un nuovo periodo di garanzia.

Tempo di garanzia e diritti legali per vizi della cosa

Il periodo di garanzia non viene prolungato. Questo vale anche per parti sostituite e riparate. Difetti e vizi presenti già al momento dell'acquisto devono essere segnalati immediatamente dopo la rimozione dall'imballaggio. Riparazioni che accorrono dopo il periodo di garanzia sono a pagamento.

Volume di garanzia

L'apparecchio è stato prodotto accuratamente secondo severe direttive di qualità e controllato con coscienza prima della consegna.

La prestazione in garanzia vale per difetti del materiale o di fabbricazione. Questa garanzia non si estende a componenti del prodotto esposti a normale logorio, che possono pertanto essere considerati come componenti soggetti a usura (p. es. nastro abrasivo, mole, flangia di fissaggio). La garanzia non si estende altresì a danni che si verificano su componenti delicati (p. es. interruttori) nonché danni derivanti dal trasporto o altri incidenti.

Questa garanzia decade se il prodotto è stato danneggiato, non usato correttamente o non mantenuto. Per un uso corretto del prodotto devono essere osservate tutte le indicazioni riportate nelle istruzioni per l'uso. Destinazioni d'uso e azioni sconsigliate nelle istruzioni d'uso o dalle quali si viene avvertiti, sono tassativamente da evitare.

Il prodotto è destinato solo per i privati e non per uso commerciale. In caso di uso improprio, esercizio della forza e interventi non effettuati dalla nostra filiale di assistenza tecnica autorizzata, decade la garanzia.

Svolgimento in caso di garanzia

Per garantire una rapida elaborazione della Sua pratica, La preghiamo di seguire le seguenti indicazioni:

- Per tutte le richieste tenere a portata di mano lo scontrino fiscale e il codice di identificazione (IAN 390421_2201) come prova d'acquisto.
- I codici articolo sono riportati sulla targhetta del tipo.

- Nel caso in cui si dovessero verificare difetti funzionali o altri vizi, La preghiamo di contattare **telefonticamente** o per **e-mail**. Riceverà ulteriori informazioni sullo svolgimento del Suo reclamo.
- Un prodotto rilevato come difettoso può essere inviato con porto franco all'indirizzo di assistenza comunicato, previa consultazione del nostro servizio di assistenza tecnica, allegando la prova d'acquisto (scontrini fiscali) e l'indicazione, in che cosa consiste il difetto e quando si è verificato. Per evitare problemi di accettazione e costi aggiuntivi, usare tassativamente solo l'indirizzo che Le è stato comunicato. Assicurarsi che la spedizione non avvenga in porto assegnato, con merce ingombrante, corriere espresso o altro carico speciale. Spedire l'apparecchio inclusi tutti gli accessori forniti insieme al momento dell'acquisto e garantire un imballaggio di trasporto sufficientemente sicuro.

Servizio di riparazione

Riparazioni **non soggette alla garanzia** possono essere effettuate dietro fattura dalla nostra filiale di assistenza tecnica previo preventivo gratuito da parte della stessa. Possiamo lavorare solo apparecchi che vengono spediti sufficientemente imballati e affrancati.

Attenzione: Spedire l'apparecchio alla nostra filiale in condizioni pulite e con l'indicazione del difetto.

Apparecchi spediti in porto assegnato - con merce ingombrante, corriere espresso o altro carico speciale - non vengono accettati.

Lo smaltimento degli apparecchi difettosi spediti viene effettuato da noi gratuitamente.

Service-Center



Assistenza Italia

Tel.: 800781188

E-Mail: grizzly@lidl.it

IAN 390421_2201



Assistenza Malta

Tel.: 80062230

E-Mail: grizzly@lidl.com.mt

IAN 390421_2201

Importatore

Non dimenticare che il seguente indirizzo non è un indirizzo di assistenza tecnica. Contattare prima di tutto il centro di assistenza tecnica sopra nominato.

Grizzly Tools GmbH & Co. KG

Stockstädter Straße 20

D-63762 Großostheim

GERMANIA

www.grizzlytools.de

Tartalom

Bevezető	178
Rendeltetés	178
Általános leírás	179
Szállítási terjedelem	179
Működésleírás	179
Áttekintés	179
Műszaki adatok	180
Biztonsági tudnivalók	180
Szimbólumok és ábrák	180
Általános biztonsági tudnivalók elektromos szerszámgépekhez.....	181
Asztali csiszolókra vonatkozó biztonsági utasítások	184
További biztonsági utasítások	184
Maradék rizikó	185
Összeszerelés	186
Szikrafogó felszerelése/beállítása..	186
Munkadarab-támasz felszerelése/ beállítása	186
A készülék munkaasztalra csavarozása.....	186
Kezelés	186
Be- és kikapcsolás	187
Csiszolás a csiszolókoronggal	187
Szalagcsiszolás	188
Csiszolószalag cseréje	188
Csiszolókorong cseréje	188
Szállítás	189
Tisztítás és karbantartás	189
Tisztítás.....	189
Karbantartás	190
Tárolás	190
Eltávolítás és környezetvédelem	190
Pótalkatrészek/Tartozékok	191
Hibakeresés	192
HU JÓTÁLLÁSI TÁJÉKOZTATÓ	193
Az eredeti CE megfelelőségi nyilatkozat fordítása	222
Robbantott ábra	225

Bevezető

Gratulálunk az Ön által megvásárolt új berendezéshez. Ezzel egy kiváló minőségű termék mellett döntött.

A jelen készülék minőségét a gyártás alatt ellenőrizték és alávetették egy végső ellenőrzésnek. Ezzel a készülék működőképessége biztosított.



A használati útmutató a termék részét képezi. Fontos utasításokat tartalmaz a biztonságra, a használatra és a hulladékeltávolításra vonatkozóan. A termék használata előtt ismerkedjen meg az összes kezelési és biztonsági útmutatással. A terméket csak a leírtaknak megfelelően és a megadott használati területen lehet alkalmazni.

Őrizze meg jól az útmutatót és a termék harmadik személynek való továbbadása esetén mellékelje az összes dokumentumot.

Rendeltetés

Az állványos szalagcsiszoló fém, fa és műanyag durva és finom csiszolására való állványos szalagcsiszoló. Alkalmos sorjáztatásra, rozsdá eltávolítására és csiszolásra. Minden más típusú alkalmazásra (pl. csiszolás nem alkalmas csiszoló eszközökkel, csiszolás hűtőfolyadékkal, csiszolás egészségre veszélyes anyagokkal, mint az azbeszt) a készülék nem alkalmas. A készülék csak barkácsterületen történő használatra rendeltetett. Nem tervezetett ipari célú tartós használatra. A készülék felnőttek általi használatra tervezetett. 16. életévüket betöltött fiatal korúak a készüléket csak felügyelet mellett használhatják.

A gyártó nem felel a rendeltetésellenes használatból vagy a hibás kezeléssel eredő károkért.

Általános leírás



A legfontosabb funkcióelemek ábráját a kihajtható oldalon található.

A Szállítási terjedelem

Csomagolja ki a készüléket és ellenőrizze teljességét. Gondoskodjon a csomagolóanyag szabályszerű hulladékként történő elhelyezéséről:

- Állványos szalagcsiszoló
 - Átlátszó szikrafogó (1)
 - Beállítócsavar a szikrafogóhoz (2)
(1 Phillips csavar rugós alátéttel, csavaralátéttel és csavaranyával)
 - 2 munkadarab-támasz (6/18) szerelési anyaggal (2 csillag csavaranya (5/17), 2 csavar, 2 csavaralátét, 2 fogazott alátét)
 - 2x csiszolószalag (1x K*80, 1x K*120)
 - Használati utasítás
- * (csiszolószalag) szemcsemérete

Működésleírás

Az állványos szalagcsiszoló egy olyan kombinált készülék, amely csiszolókoronggal és állítható csiszolószalaggal van felszerelve. A felhasználó védelmére a készülék egy szikrafogóval és védőburkolatokkal van felszerelve.

A kezelőelemek funkciójával kapcsolatosan, kérjük, olvassa el a következő leírást.

Áttekintés

- | | |
|----------|--|
| A | <ol style="list-style-type: none"> 1 szikrafogó (kétrészes) 2 beállítócsavar a szikrafogóhoz 3 csiszolókorong védőburkolata 4 motorház 5 csillag alakú csavaranya a csiszolószalag munkadarab támaszának összeszereléséhez 6 csiszolószalag munkadarab-támasza 7 csiszolószalag kioldó karja 8 beállítócsavar 9 csiszolószalag védőburkolata 10 csiszolószalag 11 rögzítőcsavar a csiszolószalag-burkolathoz 12 csiszolószalag-burkolat 13 furatok az asztalra szereléshez 14 be-/kikapcsoló <ul style="list-style-type: none"> 14a bekapcsoló 14b kikapcsoló 15 rögzítőcsavar a csiszolókorong-burkolathoz 16 csiszolókorong-burkolat 17 csillag alakú csavaranya az összeszereléshez/a csiszolókorong munkadarab-támaszának beállításához 18 csiszolókorong munkadarab-támasza 19 csiszolókorong |
| F | <ol style="list-style-type: none"> 20 felső (a) és alsó (b) meghajtó henger |

Műszaki adatok

Állványos szalagcsiszoló.....PSBS 240 C2

Névleges bemeneti feszültség (U).....	230 V~, 50 Hz
Alapjáratú energiafogyasztás P_0	190 W (S1)**
Teljesítményfelvétel (P).....	240 W (S2 30 min)*
Védelmi osztály.....	I
Védelmi mód.....	IPX0
Méretezett üresjáratú fordulatszám.....	2980 min ⁻¹
Csiszolókorong	
Külső átmérő.....	Ø 150 mm
Furat.....	Ø 12,7 mm
Vastagság.....	20 mm
Szemcseméret.....	36
Kerületi sebesség v_0	max. 23 m/s
Csiszolószalag	
Méretek.....	50 x 686 mm
Szemcseméret.....	80/120
Kerületi sebesség v_0	15 m/s
Súly (tartozékrészekkel együtt) ..	kb. 7,1 kg
Hangnyomásszint (L_{pA}).....	84,5 dB(A); $K_{pA}=3$ dB
Hangteljesítményszint (L_{WA})	
mért.....	97,5 dB(A); $K_{WA}=3$ dB
Teljes rezgési érték (a_h).....	$\leq 2,5$ m/s ²

* A 30 percig tartó folyamatos üzemeltetést egy szünet követi, ami addig tart, amíg a készülék hőmérséklete a helyiség hőmérsékletétől kevesebb, mint 2 K (2 °C) fokkal tér el.

** S1 üzemmód: Folyamatos működés állandó terheléssel

A zaj és vibrációs értékek a konformitás nyilatkozatban megnevezett szabványoknak és előírásoknak megfelelően lettek megállapítva.

A megadott zajkibocsátási érték egy szabványosított mérési módszerrel került megállapításra és felhasználható az elektromos kéziszerszám egy másik készülékkel történő összehasonlítására.

A megadott zajkibocsátási érték a terhelés előzetes megbecsüléséhez is felhasználható.



Figyelmeztetés:

A rezgés-kibocsátási érték az elektromos kéziszerszám tényleges használata során eltérhet a megadott értéktől, az elektromos kéziszerszám használatától és különösen attól függően, hogy milyen munkadarab kerül megmunkálásra. A kezelő védelme érdekében meg kell határozni azon biztonsági intézkedéseket, amelyek a tényleges használati feltételek melletti kitétség becslésén alapulnak (ennek során az üzemi ciklus valamennyi részét figyelembe kell venni, például azokat az időszakokat is, amelyekben az elektromos szerszámot kikapcsolták, és azokat, amelyekben ugyan azt bekapcsolták, de terhelés nélkül fut).

Biztonsági tudnivalók



FIGYELEM!

Elektromos szerszámok használata során az áramütés, a sérülés- és a tűzveszély elleni védelem érdekében következő alapvető biztonsági intézkedéseket kell figyelembe venni. Az elektromos kéziszerszám használata előtt olvassa el ezeket az utasításokat, és jól őrizze meg a biztonsági utasításokat.

Szimbólumok és ábrák

A készüléken található képek



Figyelem!



Sérülésveszély forgó szerszám miatt! A kezeit tartsa távol.



Fennáll az áramütés veszélye! A hálózati dugót minden karbantartási és javítási munka előtt ki kell húzni a dugaszoló aljzatból.



Olvassa el és tartsa be a készülékhez tartozó használati útmutatót.



Viseljen fülvédőt.



Viseljen védőszemüveget.



Viseljen maszkot.



Viseljen vágásbiztos kesztyűket.



Ne használjon hibás csiszolókorongot.



Elektromos gépek nem tartoznak a háztartási hulladékba.



Csiszolókorong mérete



Csiszolószalag mérete

Az utasításban található szimbólumok



Veszélyre figyelmeztető jel a személyi sérülések és anyagi károk elkerülése érdekében.



Tilalmi jel a károk elhárítására vonatkozó adatokkal.



Csatlakoztassa a készüléket a hálózati feszültségre.



Kapcsolja ki a készüléket és húzza ki a hálózati csatlakozódugót.



Utolsó jelek a készülék jobb kezelésére vonatkozó információkkal.

Általános biztonsági tudnivalók elektromos szerszámgépekhez



FIGYELMEZTETÉS! Olvassa el az elektromos kéziszerszámhoz tartozó összes biztonsági utasítást, tudnivalót, illusztrációt és műszaki adatot. A biztonsági tudnivalók és utasítások betartásának elmulasztása áramütést, tüzet és/vagy súlyos sérüléseket okozhat.

A jövőbeni használat érdekében őrizzen meg minden biztonsági tudnivalót és útmutatót.

A biztonsági tudnivalókban alkalmazott „elektromos szerszámgép” fogalom hálózatról működtetett elektromos szerszámgépekre (hálózati kábellel) és akkuval működtetett elektromos szerszámgépekre (hálózati kábel nélkül) vonatkozik.

1) Munkahelyi biztonság

- Munkaterületét mindig tartsa tisztán és jól megvilágítva.** A rendetlenség vagy a megvilágítatlan munkaterületek balesetekhez vezethetnek.
- Ne dolgozzon az elektromos szerszámgéppel robbanásveszélyes környezetben, ahol éghető folyadékok, gázok vagy porok találhatóak.** Az elektromos szerszámgépek szikrákat hoznak létre, melyek meggyújthatják a port vagy a gőzöket.
- Az elektromos szerszámgép használata közben tartsa távol a gyermekeket és az egyéb személyeket.** Ha elvonják a figyelmét, elveszítheti a szerszámgép feletti uralmat.

2) Elektromos biztonság

- a) Az elektromos szerszámgép csatlakozó dugójának passzolnia kell a dugaszoló aljzatba. A dugót semmilyen módon sem szabad módosítani. Ne használjon adapterdugókat védőföldelt elektromos szerszámgépekkel együtt. A módosítás nélküli dugók és a megfelelő dugaszoló aljzatok csökkentik az áramütés kockázatát.
- b) Kerülje teste érintkezését a földelt felületekkel, mint pl. csövekkel, fűtőtestekkel, tűzhellyel és hűtőszekrényekkel. Megné az áramütés veszélyének kockázata, ha az Ön teste földelve van.
- c) Az elektromos szerszámgépeket esőtől és nedvességtől távol kell tartani. Nő az áramütés kockázata, ha víz hatol be az elektromos szerszámgépbe.
- d) Ne használja a kábelt rendeltetésétől eltérő célokra, az elektromos szerszámgép hordozásához, felakasztásához vagy a dugó dugaszoló aljzataból történő kihúzásához. Tartsa távol a kábelt hőtől, olajtól, éles peremektől vagy mozgásban lévő készülékelemektől. A sérült vagy összegabalyodott kábelek növelik az áramütés kockázatát.
- e) Ha egy elektromos szerszámgéppel a szabadban akar dolgozni, csak olyan hosszabbító kábelt használjon, amely külső terekben is alkalmazható. A kültéri használatra alkalmas hosszabbító kábel alkalmazása csökkenti az áramütés kockázatát.
- f) Ha elkerülhetetlen egy elektromos szerszámgép nedves környezetben történő használata, alkalmazzon egy olyan hibaáramvédő kapcsolót, melynek kioldási árama 30 mA vagy alacsonyabb. Egy hibaáramvédő kapcsoló használata csökkenti az áramütés kockázatát.

3) Személyek biztonsága

- a) Legyen figyelmes, ügyeljen arra, hogy mit csinál és végezze a munkát racionálisan az elektromos szerszámgéppel. Soha ne használjon elektromos szerszámgépet, ha fáradt, illetve kábítószerek, alkohol vagy gyógyszerek hatása alatt áll. Egy elektromos szerszámgép használata közben egyetlen figyelmen kívül hagyás is komoly sérülésekhez vezethet.
- b) Hordjon személyi védőfelszerelést és mindig egy védőszemüveget. A személyi védőfelszerelés, mint a pormaszok, a csúszásálló biztonsági cipők, a védősisak vagy a hallásvédő viselése, az elektromos szerszámgép mindenkori fajtája és alkalmazása függvényében, csökkenti a sérülések kockázatát.
- c) Kerülje a véletlen üzembe helyezést. Győződjön meg arról, hogy az elektromos szerszámgép ki van kapcsolva, mielőtt áramellátásra és/vagy akkura csatlakoztatja, felemeli vagy hordozza. Balesetekhez vezethet, ha az elektromos szerszámgép hordozása közben a kapcsolón tartja az ujját, vagy a készüléket bekapcsolva csatlakoztatja az áramellátásra.
- d) Az elektromos szerszámgép bekapcsolása előtt távolítsa el a beállító szerszámokat vagy a csavarkulcsot. A forgó készülékrészekben lévő szerszám vagy kulcs sérülésekhez vezethet.
- e) Kerülje az abnormális testtartást. Gondoskodjon a stabil álló helyzetről és mindenkor tartsa meg egyensúlyát. Így váratlan helyzetekben jobban tudja kontrollálni az elektromos szerszámgépet.
- f) Viseljen megfelelő ruházatot. Ne viseljen bő ruházatot vagy ékszereket.

- Haját, ruházatát és kesztyűit tartsa távol a mozgásban lévő alkotóelemektől. A mozgásban lévő alkotóelemek elkapathatják a laza ruházatot, az ékszereket vagy a hosszú haját.
- g) **Amennyiben a készülékhez porszívó és porgyűjtő berendezés is szerelhető, akkor azokat fel kell helyezni és megfelelően használni kell.** Porszívó alkalmazása csökkentheti a por miatti veszélyeztetéseket.
- h) **Ne gondolja, hogy biztonságban van és ne hagyja figyelmen kívül az elektromos kéziszerszámokra vonatkozó biztonsági előírásokat akkor sem, ha többszöri használat után jól ismeri az elektromos kéziszerszám használatát.** A figyelmetlenség már a másodperc törtrésze alatt is súlyos sérülésekhez vezethet.
- 4) Az elektromos szerszámgép alkalmazása kezelése**
- a) **Ne terhelje túl a készüléket. Munkájához használja az annak megfelelő elektromos szerszámgépet.** A megfelelő elektromos szerszámgéppel jobban és biztonságosabban dolgozhat a megadott teljesítménytartományban.
- b) **Ne használjon olyan elektromos szerszámgépet, melynek meghibásodott a kapcsolója.** A nem be- vagy kikapcsolható elektromos szerszámgép veszélyes és meg kell javíttatni.
- c) **Húzza ki a hálózati csatlakozódugót a csatlakozóaljzatból és/vagy távolítsa el a levehető akkumulátort, mielőtt beállításokat végez a készüléken, betétszerszámokat cserél vagy az elektromos kéziszerszámot elteszi.** Ez az óvintézkedés megakadályozza az elektromos szerszámgép véletlen beindulását.
- d) **A használaton kívül lévő elektromos szerszámgépek tárolása gyermekek által nem érhető helyen történjen. Ne engedje, hogy olyan személyek használják a készüléket, akik azt nem ismerik és jelen utasításokat nem olvasták el.** Az elektromos szerszámgépek veszélyesek, ha azokat tapasztalatlan személyek használják.
- e) **Gondosan ápolja az elektromos kézi szerszámot és a betétszerszámokat. Ellenőrizze, hogy a mozgatható alkotóelemek kifogástalanul működjenek, és ne szoruljanak, illetve hogy ne legyenek eltörve vagy olyan mértékben megsérülve alkotóelemek, hogy az csorbítsa az elektromos szerszámgép működését.** A készülék használata előtt a sérült alkotóelemeket javíttassa meg. Számos baleset okát a rosszul karbantartott elektromos szerszámgépek képezik.
- f) **A vágószerszámokat tartsa élesen és tisztán.** A gondosan ápoltt, éles vágóélekkel rendelkező vágószerszámok kevésbé szorulnak be és könnyebben vezethetők.
- g) **Az elektromos szerszámgépet, a tartozékokat, a behelyezhető szerszámokat stb. alkalmazza jelen utasításoknak megfelelően. Eközben vegye figyelembe a munkafeltételeket és a kivitelezendő tevékenységet.** Az elektromos szerszámgép rendeltetés szerinti alkalmazásoktól eltérő célra történő használata veszélyes szituációkat teremthet.
- h) **A markolatokat és fogófelületeket tartsa szárazon, tisztán és olaj- illetve zsírintesesen.** A csúszós markolatok és fogófelületek nem teszik lehetővé az elektromos kéziszerszám biztonságos használatát és irányítását váratlan helyzetekben.

5) Vevőszolgálat

- a) Elektromos szerszámgepe javításához csak szakképzett szakszemélyzetet és csak eredeti pótalkatrészeket vegyen igénybe. Ezzel biztosított, hogy az elektromos szerszámgep biztonságos marad.

Asztali csiszolókra vonatkozó biztonsági utasítások

- a) Ne használjon sérült betétszerszámokat. Minden használat előtt ellenőrizze a betétszerszámok – például csiszolókorongok – lepatogzásait és repedéseit. Miután ellenőrizte és behelyezte a betétszerszámot, tartózkodjon Ön és a közelben lévő személyek a forgó betétszerszám síkján kívül és járassa a készüléket 1 percig maximális fordulatszámmal. A sérült betétszerszámok legtöbbször már a tesztelés során eltörnek.
- b) A betétszerszám megengedett fordulatszámának legalább olyan magasnak kell lennie, mint az elektromos kéziszerszámon megadott legnagyobb fordulatszám. Az olyan tartozékok, amelyek a megengedettnél gyorsabban forognak, széttörhetnek és szétrepülhetnek.
- c) Soha ne csiszoljon a csiszolókorongok oldalfelületén. Az oldalfelületen történő csiszolás miatt a csiszolókorong széttörhet és darabjai szétrepülhetnek.
- d) Munkavégzés közben mindig használja a szikrafogót. Támassza a munkadarabot a munkadarab-alátétre. Ily módon csökkenthető a szikrahullás okozta sérülések veszélye és jobban irányítása alatt tudja tartani a megmunkálendő munkadarabot.

- e) Csak olyan csiszolókorongokat használjon, amelyek külső átmérője, furata, vastagsága és legnagyobb forgási sebessége megegyezik a gép adataival. Ily módon megelőzheti a sérüléseket.
- f) Cserélje ki a kopott csiszolókorongot, ha ezeket a távolságokat már nem lehet betartani.
- g) Cserélje ki a sérült vagy erősen barázdált csiszolókorongokat.
- h) Az elektromos kéziszerszámot mindig mindkét orsón lévő betétszerszámokkal használja, hogy korlátozza a forgó orsó megérintésének kockázatát.
- i) Cserélje ki a sérült vagy erősen barázdált csiszolókorongokat.
- j) Ha a csatlakozóvezetékét ki kell cserélni, akkor azt a biztonsági kockázatok megelőzése érdekében a gyártónak vagy a gyártó képviselőjének kell elvégezni.

További biztonsági utasítások

- A berendezést csak egy RCD (Residual Current Device) ellátott csatlakozó aljzatba lehet csatlakoztatni, 30 mA-nél nem nagyobb méretezési hibaárammal.
- A hálózati kábelt és a hosszabbító-kábelt tartsa távol a csiszolókorongtól. Rongálódás vagy átvágás esetén azonnal húzza ki a dugót a csatlakozó aljzattól. Ne érjen a vezetékhez, mielőtt kihúzná a hálózatból. Elektromos ütés veszélye áll fenn.
- A veszélyek elkerülése érdekében a csatlakozó vagy csatlakozókábel cseréjét mindig az elektromos készülék gyártójával vagy az ügyfélszolgálattal kell elvégeztetni.

- Csak akkor kapcsolja be a készüléket, ha az biztonságosan van felszerelve a munkafelületre.
- Saját biztonsága érdekében csak a használati útmutatóban megadott vagy a szerszám gyártója által ajánlott vagy megadott tartozékokat és kiegészítő készülékeket használjon.
- Csak a gyártó által ajánlott csiszoló szerszámokat használjon. Ne használjon fűrészlapot. Győződjön meg arról, hogy a méretek illenek a készülékhez.
- Csak olyan csiszolókorongot használjon, amelynek a feltüntetett fordulatszám legalább olyan magas, mint a készülék adattábláján megadott érték.
- Használat előtt szemrevételezze a csiszolókorongot. Ne használjon sérült vagy deformálódott csiszolókorongot. Cserélje ki a kopott csiszolókorongot.
- Soha ne használja a készüléket szikrafogó vagy védőburkolat nélkül.

A szikrafogót rendszeresen igazítsa újra, hogy kiegyenlítse a csiszolókorong kopását (távolság max. 2 mm).

- Cserélje ki a csiszolókorongot legkésőbb akkor, amikor a szikrafogó és a munkadarab-támasz már nem állítható max. 2 mm távolságra.
- Ügyeljen arra, hogy a csiszolás során keletkező szikra ne jelentsen veszélyt, például ne érjen személyeket vagy ne gyújtson meg gyúlékony anyagokat.
- Csiszolás közben mindig viseljen védőszemüveget, védőkesztyűt, légzésvédőt és fülvédőt.
- Soha ne nyúljon a csiszolókorong és szikrafogó közé vagy a védőburkolat közelébe. Zúzódás veszélye áll fenn.
- A készülék forgó alkatrészeit funkcionális okokból nem lehet lefedni. Cselekedjen tehát óvatosan, és tartsa erősen a munkadarabot, hogy elkerülje a mun-

kadarab megcsúszását, ami által keze a csiszolószalaggal vagy a csiszolókoronggal érintkezhet.

- A munkadarab csiszolás közben felforrósodik. Ne érintse meg a megmunkált részt, hagyja kihűlni. Égési sérülés veszélye áll fenn. Ne használjon hűtőfolyadékot vagy hasonlót.
- Ne dolgozzon a készülékkel, ha fáradt vagy alkoholt, illetve gyógyszer befolyása alatt áll. Tartson mindig időben szünetet.
- Kapcsolja ki a készüléket és húzza ki a hálózati csatlakozót
 - egy blokkolt szerszám kioldásához,
 - ha a csatlakozó kábel sérült vagy összegabalyodott,
 - szokatlan zajok esetén.
- Csak függőleges, álló helyzetben működtesse a készüléket és ügyeljen a stabil állóhelyzetre.

Maradék rizikó

Akkor is, ha Ön az elektromos szerszámát az előírásoknak megfelelően használja, mindig fennáll egy bizonyos maradék rizikó. A következő veszélyek léphetnek fel az elektromos szerszám felépítésével és kivitelezésével kapcsolatban:

- tüdőkárosodás, ha nem visel megfelelő légzésvédőt.
- halláskárosodás, ha nem visel megfelelő hallásvédőt.
- egészségkárosodás
 - a csiszoló eszközök megérintése révén a nem fedett területen;
 - a munkadarabok vagy sérült csiszolókorongok kirepülő részei révén.
- egészségkárosodás, amely a kéz és a kar rezgéséből következik, amennyiben a berendezést hosszabb időn keresztül használná vagy azt nem az előírásoknak megfelelően vezetné vagy karbantartaná.



Figyelem! A jelen elektromos szerzőszám üzem közben elektromágneses mezőt gerjeszt. Ez a mező bizonyos körülmények között aktív vagy passzív módon orvosi implantátumokat befolyásolhat. Annak érdekében, hogy a komoly vagy halálos sérülések veszélyét csökkentse, az orvosi implantátumokat viselő személyeknek ajánljuk, konzultálnak orvosukkal és az orvosi implantátum gyártójával, mielőtt használnák a gépet.

Összeszerelés



Vigyázat! Sérülésveszély!

- Ügyeljen arra, hogy elegendő helye legyen a munkavégzéshez, és ne veszélyeztessen más személyeket.
- Mindig megfelelő hosszúságú és erős-ségű csavarokkal rögzítse a készüléket a munkafelületre, hogy ne veszítse el uralmát a készülék fölött.
- Üzembe vétel előtt minden burkolatot és védőberendezést rendeltetésszerűen fel kell szerelni.
- Húzza ki a hálózati csatlakozót, mielőtt bármilyen beállítást végez a készüléken.

B Szikrafogó felszerelése/ beállítása

1. Csavarozza a szikrafogót (1) a beállítócsavar (2) és a csavaranya (2a) segítségével a védőburkolathoz (3). Ehhez szüksége van egy csavarhúzóra és egy csavarkulcsra, amellyel ellen tud tartani.
2. Állítsa be a szikravédőt (1) a beállítócsavarral (2) oly módon, hogy a távolság a csiszolókorong (19) és szikrafogó között legfeljebb 2 mm legyen (lásd a kis képet).



A szikrafogót rendszeresen igazítsa újra, hogy kiegyenlítse a csiszolókorong kopását (távolság max. 2 mm).



Munkadarab-támasz felszerelése/beállítása

1. Csavarozza a munkadarab-támaszokat (6/18) a készülékre. 2. pozíció (lásd **D** A + B) lehetséges a szalagtárcsához.
2. Ehhez használja a mellékelt csavarokat (5a/17a), csavaralátéteket (5b/17b), fogazott alátéteket (5c/17c), és a csillag anyákat (5/17).
3. Állítsa be a csiszolókorong munkadarab-támaszát (19) a csillag anyával (17) oly módon, hogy a csiszolókorong (19) és a munkadarab-támasz közötti távolság ne legyen több, mint 2 mm (lásd a kis képet).



A munkadarab-támaszokat rendszeresen igazítsa újra, hogy kiegyenlítse a csiszolókorong kopását (távolság max. 2 mm).



A készülék munkaasztalra csavarozása

Rögzítse a készüléket 4 csavarral és anyákkal a munkafelületre. Ehhez helyezze a csavarokat a készülék talpán található 4 furatba (13).



A munkaasztalra szereléshez szükséges csavarokat és anyákat a csomag nem tartalmazza.

Kezelés



Figyelem! Sérülésveszély!

- Minden készüléken végzett munka előtt húzza ki a hálózati csatlakozó dugót.

- Használja csak a gyártó által ajánlott csiszolótárcsákat és tartozékokat. Egyéb felhasznált szerszám és más tartozékok sérülésveszélyt jelenthetnek Önre nézve.
- Csak olyan csiszoló szerszámokat használjon, amelyeken fel vannak tüntetve a gyártó adatai, a kötések típusa, a méretek és a megengedett fordulatszám.
- Csak olyan csiszolókorongot használjon, amelynek a feltüntetett fordulatszámja legalább olyan magas, mint a készülék adattábláján megadott érték.
- Ne alkalmazzon törött, elrepedt vagy egyéb módon sérült köszörűkorongokat. Cserélje ki a sérült vagy erősen barázdált csiszolókorongokat.
- Csak akkor használja a készüléket, ha a csiszolószalag és a csiszolókorong is fel van szerelve.
- Soha ne működtesse a berendezést védőtárcsa nélkül
- A szikrafogó ellenére mindig viseljen védőszemüveget.
- A csiszolókorong használata előtt ellenőrizze:
Ellenőrizze a szikrafogó és a csiszolókorong közötti, valamint a munkadarab-támasz és a csiszolókorong közötti távolságot (maximum távolság 2 mm).
- Ha a szikrafogót és a munkadarab-támaszt már nem lehet max. 2 mm távolságra állítani a csiszolókoronghoz, akkor a csiszolókorongot ki kell cserélni.
- A készüléket csak akkor kapcsolja be, ha biztonságosan fel van szerelve a munkafelületre.



A készülék működése közben, tartsa távol a kezeit a csiszolókorongtól és a csiszolószalagtól. Fenyegető sérülésveszély.

A Be- és kikapcsolás



Ügyeljen arra, hogy a hálózati csatlakozó feszültsége megegyezzen a készülék típus tábláján megadott adatokkal.



Csatlakoztassa a készüléket hálózati feszültségre.

1. Bekapcsoláshoz nyomja meg az „I” bekapcsoló gombot, a készülék beindul (lásd 14a ábrát).
2. Kikapcsoláshoz nyomja meg a „O” kikapcsoló gombot, a készülék leáll (lásd 14b ábrát).

A bekapcsolás után várja meg, amíg a készülék eléri a max. fordulatszámot. Csak ekkor kezdjen csiszolni.



A korong a készülék kikapcsolása után rövid késleltetéssel áll le. Fennáll a sérülések veszélye!

Próbaüzem:

Az első munka előtt és minden köszörűkorong csere után végezzen legalább 60 másodperces terhelés nélküli próbaüzemet. Azonnal kapcsolja ki a készüléket, ha a korong egyenetlenül jár, jelentős rezgések lépnek fel vagy szabálytalan zörejek hallhatók.



A Csiszolás a csiszolókoronggal



A szikraképződés okozta sérülések elkerülése érdekében csiszoláskor hajtja le a szikrafogót (1).



A védőburkolaton lévő nyíl (3) a csiszolókorong forgási irányát jelzi.

- Helyezze a munkadarabot a munkadarab-támaszra (18) és vezesse lassan a kívánt szögben a csiszolókoronghoz (19).
- Kissé mozgassa a munkadarabot ide-oda, hogy a csiszolás eredménye optimális legyen. A csiszolókorong ily módon egyenletesen kopik. Időközben hagyja a munkadarabot kihűlni.

A Szalagcsiszolás

i A védőburkolaton lévő nyíl (9) a csiszolószalag forgási irányát jelzi.

- Tartsa erősen a munkadarabot csiszolás közben, ne nyomja erősen.
- Kissé mozgassa a munkadarabot ide-oda, hogy megakadályozza a csiszolószalag egyoldalú kopását.
- Fadarabokat mindig a fa mintázatának irányába csiszolja, hogy megakadályozza a fa forgácsolódását.

F Csiszolószalag cseréje

1. Lazítsa meg a 2 rögzítő csavart (11) és akassza ki a csiszolószalag-burkolatot (12).
2. Nyomja lefelé a kioldó kart (7) és húzza le a csiszolószalagot (10).
3. Helyezze az új csiszolószalagot (10) középre a felső (20a) és alsó (20b) meghajtó hengerre.
4. Nyomja lefelé a kioldó kart (7), és szerelje fel a csiszolószalag-burkolatot (12).

Szalagmeghajtó beállítása:

5. A szalagmeghajtó pontossága a beállítócsavar (21) csavarhúzóval történő elforgatásával állítható be.
6. Ellenőrizze a szalagmeghajtót a csiszolószalag kézzel történő elforgatásával.
7. Csavarozza vissza a csiszolószalag-burkolatot (12) a rögzítőcsavarok (11) segítségével.

i A csiszolószalag felszerelésekor ügyeljen a menetirányra.

G Csiszolókorong cseréje

! **A cserével kapcsolatos tudnivalók:**

- A készüléket soha ne használja védőberendezések nélkül.
- Ellenőrizze, hogy a csiszolókorongon (A 19) megadott fordulatszám megegyezik a készülék névleges fordulatszámával, vagy meghaladja azt.
- Ellenőrizze, hogy a csiszolókorong méretei illenek a készülékhez.
- Csak kifogástalan állapotban lévő csiszolókorongot használjon.

Végezzen hangpróbát. Ha egy műanyag kalapáccsal a csiszolókorongra üt, akkor egy tiszta hangot kell hallania.

- A csiszolókorong túl kisméretű rögzítőfuratát ne próbálja meg utólag kiszélesíteni.
- A túlságosan nagyméretű lyukkal rendelkező csiszolókorongok megfelelő vételéhez ne használjon szűkítőperselyt vagy adaptert.
- Ne használjon fűrészlapot.
- A csiszoló eszközök rögzítéséhez csak a mellékelt rögzítő karimákat szabad használni. A rögzítő karima és a csiszoló szerszám közötti rétegnek rugalmas anyagból, pl. gumiból, puha kartonból, stb. kell lennie.
- Csiszolókorong-csere után ismét szerelje össze teljesen a készüléket.



Kapcsolja ki a készüléket és húzza ki a hálózati csatlakozót. Hagyja kihűlni a készüléket.



A vágott sérülések elkerülése érdekében, viseljen védőkesztyűt a csiszolókorong-csere során.

1. Vegye le a szikrafogót (A 1) (lásd „Szikrafogó felszerelése/beállítása”)
2. Lazítsa meg a 3 rögzítőcsavart (15), és vegye le a csiszolókorong-védőburkolatot (16).
3. Lazítsa meg a rögzítőcsavarokat (F 11), és vegye le a csiszolószalag-burkolatot (F 12) (lásd „Csiszolószalag-csere”).
4. Csavarozza le a csiszolókorong-nyát (19a) az óramutató járásával megegyező irányba oly módon, hogy a csiszolószalag szemben található meghajtó hengerének csavaranyáját ellentartja (lásd a kis képet). Ideális esetben 19mm dióval vagy fogóval tartsa ellen.
5. Távolítsa el a rögzítő karimát (19b) és a csiszolókorongot (19).
6. Helyezze fel az új csiszolókorongot (19) és a rögzítő karimát és csavarozza fel kézzel a csiszolókorong-nyát (19a) az óra járásával ellentétes irányban.
7. Csavarozza vissza a csiszolókorong-burkolatot (16).
8. Csavarja rá a csiszolószalag fedelét (F 12) a rögzítő csavarokkal (F 11).
9. Állítsa be a szikrafogót (A 1) és a munkadarab-támaszt (A 18) oly módon, hogy távolságuk a csiszolókorongtól (19) legfeljebb 2 mm legyen (lásd „Összeszerelés”).



A csiszolókorong anyát nem szabad túl erősen meghúzni, nehogy eltörjön a csiszolókorong és a csavaranya.

10. Próbauzem:

Az első munka előtt és minden köszőrúkorong csere után végezzen legálább 60 másodperces terhelés nélküli próbauzemet. Azonnal kapcsolja ki a készüléket, ha a korong egyenetlenül jár, jelentős rezgések lépnek fel vagy szabálytalan zörejek hallhatók.

Szállítás



Minden beállítás, karbantartás vagy javítás előtt húzza ki a hálózati csatlakozó dugót.



A korong a készülék kikapcsolása után rövid késleltetéssel áll le. Fennáll a sérülések veszélye!

Két kézzel vigye a készüléket. Ehhez fogja meg a készüléklábat és a motorházat.

Tisztítás és karbantartás



Valamennyi, jelen útmutatóban nem ismertetett munkát szakműhelyben kell elvégezteni. Csak eredeti alkatrészeket használjon. A készüléket valamennyi karbantartási és tisztítási munka előtt hagyja lehűlni. Égésveszély áll fenn!

A készüléket minden használat előtt ellenőrizze nyilvánvaló sérülések, mint pl. kilazult, kopott vagy sérült alkotóelemek, valamint a csavarok és az egyéb alkotóelemek megfelelő elhelyezkedése tekintetében. Ellenőrizze főként a köszőrúkorongot (A 19). A sérült alkatrészeket cserélje ki.

Tisztítás



Ne használjon agresszív tisztító- vagy oldószereket. A vegyi szubsztanciák megtámadhatják a készülék műanyagból készült alkotóelemeit. Soha ne tisztítsa a készüléket folyó víz alatt.

- A készüléket minden használat után alaposan tisztogassa meg.
- Egy puha kefével, egy ecsettel vagy egy kendővel tisztogassa meg a készülék szellőzőnyílásait és a felületét.

Karbantartás

- A berendezés nem igényel karbantartást.

Tárolás

- A készülék tárolása száraz és portól védett, gyermekek által el nem érhető helyen történjen.
- A csiszolótárcsákat szárazon és az élére állítva kell tárolni, azokat nem lehet egymásra rakodni.

Eltávolítás és környezetvédelem

Gondoskodjon a szerszámgép, a tartozékok és a csomagolás környezetbarát újra hasznosításáról.



Elektromos gépek nem tartoznak a háztartási hulladékbá.

Az elektromos és elektronikus berendezések hulladékairól szóló 2012/19/EU irányelv: Az elhasznált elektromos készülékeket külön kell gyűjteni és környezetbarát módon újra kell hasznosítani.

A nemzeti jogba való átültetéstől függően a következő lehetőségek állnak rendelkezésre:

- **visszaadás egy értékesítő helyen:** a legalább 800 négyzetméter összterületű élelmiszer-forgalmazó boltok, akik naptári évben többször vagy állandó jelleggel kínálnak és bocsátanak forgalomba elektromos és elektronikus beren-

dezéseket, kötelesek a régi elektromos és elektronikus berendezéseket térítésmentesen visszavenni. Új elektromos vagy elektronikus eszköz végfelhasználó részére történő átadásakor köteles térítésmentesen átvenni az értékesítési helyen, ill. annak közvetlen közelében a végfelhasználó régi, azonos típusú készülékét, amely lényegében az új készülékkel azonos funkciókat látja el, valamint elektromos vagy elektronikus eszköz vásárlása nélkül a végfelhasználó kérésére készüléktípusonként legfeljebb három olyan régi készüléket, amely bármely külső méretben nem haladja meg a 25 centimétert a kiskereskedelmi üzletben, ill. annak közvetlen közelében.

- **leadás hivatalos gyűjtőhelyen:** Adja le a készüléket egy hulladékkezelő gyűjtőhelyen. A felhasznált műanyag és fém alkatrészek külön válogathatók és újrahasznosíthatók. Ezzel kapcsolatban érdeklődjön szervizközpontunkban.
- **visszaküldés a gyártónak/forgalmazónak:** Meghibásodott beküldött készüléke ártalmatlanítását ingyen elvégezzük. Ezzel kapcsolatban érdeklődjön szervizközpontunkban.

Ez nem érinti a hulladékká vált készülékek tartozékait és elektromos alkatrészek nélküli segédeszközeit.

Pótalkatrészek/Tartozékok

**Pótalkatrészeket és tartozékokat az alábbi honlapon rendelhet:
www.grizzlytools.shop**

Ha esetleg problémája akad a rendelési folyamattal kapcsolatban, kérjük, használja a kapcsolattvételi űrlapot.

További kérdések esetén forduljon a szervizközpontoz (lásd a(z) 193. oldalon).

Poz. Használati utasítás	Poz. Robbantott ábra	Megnevezés	Cikk-sz
A 1,2	62-67	Szikrafogó + beállítócsavar	91103042
A 10	34	Csiszolószalag K*60	91103048
		Csiszolószalag K*80	91103044
		Csiszolószalag K*80, 5 db-os csomag	91103046
		Csiszolószalag K*120	91103049
		Csiszolószalag set (K*60/80/120)	91103050
G 19	57	Csiszolókorong	91103553
G 19a,19b	58+59	Csiszolókorong-anyát, rögzítő karima	91103040

* (csiszolószalag) szemcsemérete

A Hibakeresés



A készüléken végzett minden munka előtt húzza ki a hálózati csatlakozó dugót.

Probléma	Lehetséges ok	Hibaelhárítás
A készülék nem indul	Nincs hálózati feszültség Házi biztosíték reagál	Ellenőrizze az aljzatot, a hálózati kábelt, a vezetékét, a hálózati csatlakozót, szükség esetén villanyszerelő szakemberrel javíttassa meg, ellenőrizze a házi biztosítékot.
	Be-/kikapcsoló (14) meghibásodott	Javítás az ügyfélszolgálattal
	Motor hibás	
A csiszoló szerszámok nem mozognak, annak ellenére, hogy a motor működik.	Laza a csiszolókorong-anya (G 19a)	Húzza meg a csiszolókorong-anyát (lásd „Csiszolókorongcsere”)
	Laza a csiszolószalag (10)	Növelje a csiszolószalag feszeségét (lásd „Csiszolókorongcsere”)
A meghajtás blokkolva van	A csiszolószalag (10) blokkolja a meghajtást	Szerelje újra a csiszolószalagot (lásd „Csiszolókorongcsere”)
	A munkadarab, visszamaradt munkadarab-részek vagy a csiszoló eszköz maradványa blokkolja a meghajtást	Távolítsa el a blokkoló dolgokat
A motor lelassul, majd megáll	A készüléket túlterheli a munkadarab	Csökkentse a csiszoló eszközre kifejtett nyomást
		Nem alkalmas munkadarab
A csiszolókorong nem kereken fut, nem normális zajok hallhatók	Laza a csiszolókorong-anya (G 19a)	Húzza meg a csiszolókorong-anyát (lásd „Csiszolókorongcsere”)
	Hibás csiszolókorong (19)	Cserélje ki a csiszolókorongot
	A szikrafogó (1) vagy a munkadarab-támasz (6/18) rosszul vannak beállítva	Állítsa be a szikrafogót vagy a munkadarab-támaszt (lásd „Összeszerelés”)
Rossz csiszolási teljesítmény	Kopott csiszolószalag (10)	Cserélje ki a csiszolószalagot



HU JÓTÁLLÁSI TÁJÉKOZTATÓ

A termék megnevezése: Állványos szalagcsiszoló	Gyártási szám: IAN 390421_2201
A termék típusa: PSBS 240 C2	
A gyártó cégneve, címe, e-mail címe: Grizzly Tools GmbH & Co. KG Stockstädter Straße 20 63762 Großostheim Germany E-Mail: service@grizzlytools.de	Szerviz neve, címe, telefonszáma: Szerviz Magyarország Tel.: 06800 21225 E-Mail: grizzly@lidl.hu W+T Környezetvédelmi és Szolgáltató Kft. Dunapart also 138 2318 Szigetszentmárton Tel.: 0624 456 672
Az importáló/ forgalmazó neve és címe: Lidl Magyarország Kereskedelmi Bt., H-1037 Budapest, Rádl árok 6.	

1. A jótállási idő a Magyarország területén, Lidl Magyarország Kereskedelmi Bt. üzletében történt vásárlás napjától számított 3 év, amely jogvesztő. A jótállási idő a fogyasztó részére történő átadással, vagy ha az üzembe helyezést a forgalmazó, vagy annak megbízottja végzi, az üzembe helyezés napjával kezdődik.
2. A jótállási igény a jótállási jeggyel és/vagy a vásárlást igazoló blokkal érvényesíthető. A jótállási jegy szabálytalan kiállítása, vagy átadásának elmaradása nem érinti a jótállási kötelezettség-vállalás érvényességét. Kérjük, hogy a vásárlás tényének és időpontjának bizonyítására őrizze meg a pénztári fizetésnél kapott jótállási jegyetés a vásárlást igazoló blokkot.
3. A vásárlástól számított három munkanapon belül érvényesített csereigény esetén a forgalmazó köteles a terméket kicserélni, feltéve ha a hiba a rendeltetésszerű használatot akadályozza. A jótállási jogokat a termék tulajdonosaként a fogyasztó érvényesítheti az áruházakban, valamint a jótállási tájékoztatóban feltüntetett szervizekben. (A magyar Polgári Törvénykönyv alapján fogyasztónak minősül a szakmája, önálló foglalkozása vagy üzleti tevékenysége körén kívül eljáró természetes személy.)

A jótállás ideje alatt a fogyasztó hibás teljesítés esetén kérheti a termék kijavítását, kicserélését, vagy ha a termék nem javítható vagy cserélhető, vagy az a forgalmazónak aránytalan többletköltséggel járna, illetve a fogyasztó kijavításhoz, kicseréléshez fűződő érdeke alapos ok miatt megszűnt, árleszállítást kérhet, vagy elállhat a szerződéstől és visszakérheti a vételárat. A kijavítás során a termékbe csak új alkatrészek kerülhetnek beépítésre.
4. A fogyasztó a hiba felfedezése után a lehető legrövidebb időn belül köteles a hibát bejelenteni és a terméket a jótállási jogok érvényesítése céljából átadni. A hiba felfedezésétől számított két hónapon belül bejelentett jótállási igényt időben közöltnek kell



tekinteni. A közlés elmaradásából eredő kárért a fogyasztó felelős. A jótállási igény érvényesíthetőségének határideje a termék, vagy fődarabjának kicserélése esetén a csere napján újraindul.

5. A rögzített bekötésű, illetve a 10 kg-nál súlyosabb, vagy tömegközlekedési eszközön nem szállítható terméket az üzemeltetés helyén kell megjavítani. Abban az esetben, ha a javítás a helyszínen nem végezhető el, a termék ki- és visszaszereléséről, valamint szállításáról a forgalmazónak kell gondoskodnia.
6. A jótállás nem áll fenn, ha a hiba a nem rendeltetésszerű használatból, átalakításból, helytelen tárolásból, vagy a használati utasítástól eltérő kezeléssel, vagy bármely a vásárlást követő behatásból fakad, vagy elemi kár okozta, és azt a forgalmazó, vagy a szerviz bizonyítja. A jótállás nem vonatkozik a mozgó kopó alkatrészek (világítótestek, gumibroncsok stb.) rendeltetésszerű elhasználódására. A szerviz és a forgalmazó a kijavítás során nem felel a terméken a fogyasztó vagy harmadik személyek által tárolt adatokért vagy beállításokért.
7. Fogyasztói jogvita esetén a fogyasztó a megyei (fővárosi) kereskedelmi és iparkamárák mellett működő békéltető testület eljárását is kezdeményezheti.

A jótállás a fogyasztó törvényből eredő szavatossági jogait és azok érvényesíthetőségét nem érinti.

Kijavítást ellenőrző szelvény:

A jótállási igény bejelentésének időpontja:	A hiba oka:
Javításra átvétel időpontja:	A hiba javításának módja:
A fogyasztó részére történő visszaadás időpontja:	
A szerviz bélyegzője, kelt és aláírás:	

Kicserélést ellenőrző szelvény:

A jótállási igény bejelentésének időpontja:
Kicserelés időpontja:
A cserélő bolt bélyegzője, kelt és aláírás:

Kazalo

Predgovor	195
Namen uporabe	195
Splošni opis	195
Obseg dobave	196
Opis delovanja.....	196
Pregled	196
Tehnični podatki	196
Varnostna opozorila	197
Simboli in oznake	197
Splošni varnostni predpisi za električna orodja.....	198
Varnostni napotki za namizne brusilne stroje	200
Nadaljnji varnostni predpisi	201
Druga tveganja.....	202
Montaža	202
Namestitvev/nastavitvev zaščite pred iskrenjem.....	202
Namestitvev/nastavitvev nastavkov za obdelovanec.....	203
Privijanje orodja na delovno mizo..	203
Uporaba	203
Vkllop in izkllop	204
Brušenje z brusilno ploščo.....	204
Tračno brušenje	204
Menjava brusilnega traku.....	204
Menjava brusilne plošče	205
Transport	206
Čiščenje in vzdrževanje	206
Čiščenje.....	206
Vzdrževanje.....	206
Shranjevanje	206
Odstranjevanje/ varstvo okolja	206
Nadomestni deli/Pribor	207
Iskanje napak	208
Garancijski list	209
Prevod originalne izjave o skladnosti CE	223
Eksplodizijska risba	225

Predgovor

Čestitke ob nakupu vaše nove naprave. Odločili ste se za visokokakovosten izdelek. Kakovost naprave je bila preverjena med postopkom proizvodnje in pri končnem preverjanju, s čimer je zagotovljeno pravilno delovanje vaše naprave.



Izdelku so priložena navodila za uporabo. Vsebujejo pomembna navodila glede varnosti uporabe in odstranitve. Pred uporabo izdelka se seznanite z navodili za uporabo in varnostnimi navodili. Izdelek uporabljajte zgolj na opisani način in v našete namene. Navodila skrbno shranite in pri predaji naprave tretji osebi priložite tudi vso dokumentacijo.

Namen uporabe

Namizni tračni brusilnik je orodje za fino in grobo brušenje kovine, lesa in plastike. Primerno je za glajenje robov, odstranjevanje rje in brušenje.

Orodje ni predvideno za druge vrste uporabe (npr. brušenje z neustreznim brusnim orodjem, brušenje s hladilno tekočino, brušenje zdravju škodljivih materialov, kot je azbest). Orodje je namenjeno domači uporabi in ni bilo zasnovano za trajno profesionalno uporabo. Orodje je namenjeno odraslim. Mladoletne osebe, starejše od 16 let, lahko orodje uporabljajo le pod nadzorom odrasle osebe.

Proizvajalec ne jamči za škodo, nastalo zaradi nenamenske ali napačne uporabe.

Splošni opis



Slike najdete na prednji in zadnji strani pokrova.

A Obseg dobave

Orodje vzemite iz embalaže in preverite, ali je popolno. Embalažo odstranite v skladu s predpisi.

- Stojeci tračni brusilnik
 - Prozorna zaščita pred iskrenjem (1)
 - Nastavitveni vijak za zaščito pred iskrenjem (2)
(1 križni vijak z vzmetnim obročkom, podložko in matico)
 - 2 nastavka za obdelovanec (6/18) z montažnim materialom
(2 zvezdasti matici (5/17), 2 vijaka, 2 podložki, 2 zobati podložki)
 - 2x Brusilni trak (1x K*80, 1x K*120)
 - navodila za uporabo
- * Zrnatost (brusilnega traku)

Opis delovanja

Namizni tračni brusilnik je kombinirano orodje, opremljeno z brusilno ploščo in nastavljivim brusilnim trakom. Orodje je za zaščito uporabnika opremljeno z zaščito pred iskrenjem in zaščitnima pokrovoma. Funkcije elementov za upravljanje so opisane v naslednjih opisih.

Pregled

- A** 1 Zaščita pred iskrenjem (dvodelna)
- 2 Nastavitveni vijak za zaščito pred iskrenjem
- 3 Zaščitni pokrov brusilne plošče
- 4 Ohišje motorja
- 5 Zvezdasta matica za namestitev nastavka za obdelovanec ob brusilnem traku
- 6 Nastavek za obdelovanec ob brusilnem traku
- 7 Napenjalna ročica za brusilni trak

- 8 Nastavitveni vijak
- 9 Zaščitni pokrov brusilnega traku
- 10 Brusilni trak
- 11 Pritrdilni vijaki
za pokrov brusilnega traku
- 12 Pokrov brusilnega traku
- 13 Izvrtine za pritrditev na mizo
- 14 Stikalo za vklop in izklop
14a Stikalo za vklop
14b Stikalo za izklop
- 15 Pritrdilna vijaka
za pokrov brusilne plošče
- 16 Pokrov brusilne plošče
- 17 Zvezdasta matica za namestitev/nastavitev nastavka za obdelovanec ob brusilni plošči
- 18 Nastavek za obdelovanec ob brusilni plošči
- 19 Brusilna plošča

- F** 20 Zgornji (a) in spodnji (b) tekalni valj

Tehnični podatki

Stojeci tračni brusilnik..... PSBS 240 C2

Nazivna vhodna

napetost (U) 230 V ~, 50 Hz

Poraba energije v prostem

teku P_0 190 W (S1)**

Nazivna moč (P) 240 W (S2:30 min)*

Zaščitni razred..... I

Vrsta zaščite..... IPX0

Nazivna hitrost v prostem

Teđu n_0 2980 min⁻¹

Brusilna plošča

Zunanji premer Ø 150 mm

Izvrtina Ø 12,7 mm

Debelina 20 mm

Zrnatost 36

Obodna hitrost v_0 maks. 23 m/s

Brusilni trak

Dimenzija 50 x 686 mm

Zrnatost 80/120

Obodna hitrost v_0 15 m/s

Teža (vključno s priborom)..... pribl. 7,1 kg
Raven zvočnega tlaka

(L_{pA}) 84,5 dB (A); K_{pA} = 3 dB
Raven zvočne moči

(L_{WA}) 97,5 dB(A); K_{WA} = 3 dB
Skupna vrednost vibracij (a_h) $\leq 2,5$ m/s²

* Po 30 minutah neprekinjenega delovanja sledi mirovanje, dokler razlika med orodjem in temperaturo okolice ne znaša manj kot 2 K (2 °C).

** Način delovanja S1: trajno delovanje s konstantno obremenitvijo

Navedena vrednost vibracij je izmerjena po standardiziranem postopku ter jo je možno uporabiti za medsebojno primerjavo električnih orodij.

Navedena vrednost oddajanja hrupa je bila izmerjena po standardiziranem preizkusnem postopku in jo je mogoče uporabiti za primerjavo električnega orodja z drugim električnim orodjem.

Navedena vrednost hrupa se lahko uporabi tudi za uvodno oceno obremenitve.



Opozorilo:

Vrednost oddajanja vibracij se lahko med dejansko uporabo električnega orodja razlikuje od navedene vrednosti, odvisno od načina, kako se električno orodje uporablja, zlasti od vrste obdelovanja.

Določiti je treba varnostne ukrepe za zaščito uporabnika, ki so odvisni od ocene izpostavljenosti med dejansko uporabo (pri tem je treba upoštevati tudi čas, ko je orodje izključeno, in čas, ko je vključeno, vendar deluje brez obremenitve). Vrednosti hrupa in vibracij so bile preučene skladno z normami in določili v izjavi o skladnosti.

Varnostna opozorila



POZOR! Pri uporabi električnega orodja je treba za zaščito pred električnim udarom, poškodbami in nevarnostjo požara upoštevati naslednje osnovne varnostne ukrepe. Pred uporabo električnega orodja preberite vsa varnostna opozorila in jih skrbno shranite.

Simboli in oznake

Varnostna opozorila/simboli na orodju



Pozor!



Nevarnost poškodb zaradi vrtečega se orodja! Ne približujte rok.



Nevarnost električnega udara! Preden se lotite vzdrževalnih del in popravil, izvlecite vtič iz vtičnice.



Preberite navodila za uporabo.



Nosite zaščito za sluh.



Nosite zaščito za oči.



Uporabljajte zaščito za dihala.



Nosite rokavice z zaščito pred urezi.



Ne uporabljajte brusilnih plošč v okvari.



Električnih naprav ne odvrzite med hišne odpadke.



Dimenzije brusilne plošče



 Dimenzije brusilnega traku

Simboli v navodilih za uporabo



Opozorilni simboli z napotki za preprečevanje poškodb in materialne škode.



Simbol za obveznost z navedbami za preprečevanje škode.



Priključite orodje na električno omrežje.



Izklopite orodje in izvlecite vtič iz vtičnice.



Obvestilni simbol z informacijami za boljše rokovanje z napravo.

Splošni varnostni predpisi za električna orodja



OPOZORILO! Preberite vsa varnostna opozorila, navodila, ilustracije in tehnične podatke, s katerimi je opremljeno to električno orodje.

Neupoštevanje varnostnih navodil in opozoril lahko povzroči električni udar, požar in/ali težke poškodbe.

Varnostna navodila in opozorila shranite za prihodnjo uporabo.

Pojem „električno orodje“, uporabljen v varnostnih navodilih, se nanaša na električna orodja s priklopom na omrežje (s priključnim kablom) in na akumulatorska električna orodja (brez priključnega kabla).

1) VARNOST NA DELOVNEM MESTU

- Poskrbite, da bo vaše delovno mesto vedno čisto in dobro osvetljeno.** Nered ali neosvetljena delovna področja lahko povzročijo nezgode.
- Električnega orodja ne uporabljajte v okolju, kjer obstaja nevarnost eksplozije in v katerem se nahajajo gorljive tekočine, plini ali prah.** Električna orodja povzročajo iskrenje, zato se gorljiv prah ali pare lahko vnamejo.
- Ne dovolite otrokom in drugim osebam, da bi se med delom približale električnemu orodju.** Druge osebe lahko odvrnejo vašo pozornost in izgubili boste nadzor nad orodjem.

2) ELEKTRIČNA VARNOST:

- Priključni vtič električnega orodja mora ustrezati vtičnici. V nobenem primeru vtiča ne smete spreminjati. Uporaba adapter-skih vtičev v kombinaciji z zaščitno ozemljenimi električnimi orodji ni dovoljena.** Nespremenjen vtič in ustrezna vtičnica zmanjšujeta nevarnost električnega udara.
- Izogibajte se telesnemu stiku z ozemljenimi površinami, na primer s cevmi, grelci, štedilniki in hladilniki.** Če je ozemljeno tudi vaše telo, obstaja povečano tveganje električnega udara.
- Električno orodje zavarujte pred dežjem in vlago.** Vstop vode v električno orodje povečuje nevarnost električnega udara.
- Električnega kabla ne uporabljajte za prenašanje ali obe-**

šanje električnega orodja in ne vlecite vtiča iz vtičnice tako, da vlečete za kabel. Kabel zavarujte pred vročino, oljem, ostrimi robovi in premikajočimi se deli orodja. Poškodovan ali zavozlan kabel povečuje nevarnost električnega udara.

- e) **Če električno orodje uporabljate na prostem, uporabljajte samo podaljšek, ki je primeren za delo na prostem.** Uporaba podaljševalnega kabla, ki je primeren za uporabo na prostem, zmanjšuje nevarnost električnega udara.
- f) **Če se ne morete izogniti uporabi električnega orodja v vlažnem okolju, uporabite zaščitno stikalo okvarnega toka.** Uporaba zaščitnega stikala okvarnega toka zmanjša tveganje električnega udara.

3) VARNOST OSEB:

- a) **Bodite zbrani in pazite, kaj delate. Dela z električnim orodjem se lotite razumno. Električnega orodja ne uporabljajte, ko ste utrujeni ali pod vplivom mamil, alkohola oziroma zdravil.** En sam trenutek nepazljivosti pri uporabi električnega orodja ima lahko za posledico resne telesne poškodbe.
- b) **Uporabljajte osebno zaščitno opremo in vedno nosite zaščitna očala.** Nošenje osebne zaščitne opreme, na primer neдрsečih zaščitnih čevljev, zaščitne čelade ali glušnikov, zmanjšuje tveganje telesnih poškodb.
- c) **Izogibajte se nenamernemu vklopu orodja. Preden električno orodje priključite na električno omrežje, ga dvignite ali prenašate, se prepričajte, da je izključeno.** Če pri nošenju električnega orod-

ja držite prst na stikalu ali če vklopljeno orodje priključite na omrežje, lahko pride do nesreče.

- d) **Pred vklopom z električnega orodja odstranite nastavitvena orodja ali vijaki ključ.** Orodje ali ključ, ki se nahaja na vrtečem se delu orodja, lahko povzročita nezgodo.
- e) **Izogibajte se nenormalni telesni drži. Poskrbite za varno stojišče in ohranite ravnotežje.** Tako boste lahko v nepričakovani situaciji bolje obvladali električno orodje.
- f) **Uporabljajte primerno obleko. Ne nosite širokih oblačil ali nakita. Lasje, oblačila in rokavice naj se ne približujejo premikajočim se delom orodja.** Premikajoči se deli orodja lahko zagrabijo ohlapno obleko, nakit ali dolge lase.
- g) **Če je mogoče namestiti naprave za odsesavanje in prestrezanje prahu, jih namestite in zagotovite njihovo pravilno uporabo.** Če so na voljo priključki za odsesavanje in lovnik prahu, se prepričajte, da so pravilno priklopljeni in da jih pravilno uporabljate.
- h) **Ne pustite se preslepiti lažnemu občutku varnosti in ne zane-marjajte varnostnih navodil za električna orodja, tudi če po večkratni uporabi električno orodje dobro poznate.** Nepazljivo ravnanje lahko v nekaj delčkih sekunde povzroči hude poškodbe.

4) UPORABA IN RAVNANJE Z ELEKTRIČNIM ORODJEM:

- a) **Ne preobremenjujte orodja. Uporabljajte samo električno orodje, ki je predvideno za opravljanje določenega dela.**

Z ustreznim električnim orodjem boste delali bolje in varneje v predvidenem območju zmogljivosti.

- b) **Ne uporabljajte električnega orodja, ki ima pokvarjeno stikalo.** Električno orodje, ki ga ni možno vklopiti ali izklopiti, je nevarno in ga je treba popraviti.
- c) **Izvalcite vtič iz vtičnice in/ali odstranite akumulatorsko baterijo, preden se lotite nastavitvev orodja, zamenjate pribor ali odložite orodje.** Ta previdnostni ukrep onemogoča nenamerni zagon električnega orodja.
- d) **Električno verižno orodje, ki ga ne uporabljate, shranjujte izven dosega otrok. Osebam, ki orodja ne poznajo ali niso prebrale teh navodil, ne dovolite uporabljati orodja.** Električna orodja so nevarna, če jih uporabljajo neizkušene osebe.
- e) **Električno orodje in vpenjalne nastavke skrbno negujte. Prepričajte se, da gibljivi deli delujejo brezhibno in da niso stisnjeni. Prav tako ne smejo biti zlomljeni ali poškodovani do te mere, da ovirajo delovanje električnega orodja.** Pred ponovno uporabo je treba poškodovani del orodja popraviti. Vzrok za številne nezgode so prav slabo vzdrževana električna orodja.
- f) **Rezalna orodja naj bodo ostra in čista.** Skrbno negovana rezalna orodja z ostrimi robovi se manj zatikajo in so lažje vodljiva.
- g) **Električno orodje, pribor, nastavke itd. uporabljajte v skladu s temi navodili.** Pri tem upoštevajte delovne pogoje in vrsto dela, ki ga nameravate opravljati. Zaradi

uporabe električnega orodja v druge, nepredvidene namene, lahko nastanejo nevarne situacije.

- h) **Skrbite za to, da so ročaji in prijemalne površine suhi, čisti in brez olja ali masti.** Spolzki ročaji in prijemalne površine ne omogočajo varne uporabe in nadzora nad električnim orodjem v nepredvidenih situacijah.

5) SERVIS

- a) **Električno orodje lahko popravlja samo usposobljen strokovnjak, in to izključno z originalnimi nadomestnimi deli.** Le tako bo tudi vnaprej zagotovljena varna raba električnega orodja.

Varnostni napotki za namizne brusilne stroje

- a) **Ne uporabljajte poškodovanih vstavni orodij. Pred vsako uporabo preverite vstavna orodja, kot so brusilne plošče, glede razdrobljenosti in razpok. Ko vstavno orodje preverite in vstavite, se vi in v bližini prisotne osebe ne zadržujte na ravni vrtljivega vstavnega orodja in pustite izdelek eno minuto delovati z najvišjim številom vrtljajev.** Poškodovana vstavna orodja se običajno v tem preskusnem času zlomijo.
- b) **Dovoljeno število vrtljajev vstavnega orodja mora biti najmanj tako visok, kot je najvišje število vrtljajev, navedeno na električnem orodju.** Pribor, ki se vrti hitreje, kot je dovoljeno, se lahko zlomi in leti naokrog.

- c) **Nikoli ne brusite na stranskih površinah brusilnih plošč.** Brušenje na stranskih površinah lahko brusilne plošče razcefra in posledično se razpadejo.
- d) **Med delom vedno uporabljate zaščito pred iskrami. Obdelovanec oprite ob držalo za obdelovanec.** *Na ta način zmanjšate nevarnost telesnih poškodb zaradi letečih isker in ohranite boljši nadzor nad obdelovalnim obdelovancem.*
- e) **Uporabljajte samo brusilne plošče, katerih se zunanji premer, odprtina, debelina in največja obodna hitrost ujemajo s podatki stroja.** *Tako preprečite telesne poškodbe.*
- f) **Zamenjajte obrabljeno brusilno ploščo, če teh razdalj ni več mogoče upoštevati.**
- g) **Zamenjajte poškodovane ali močno razcefrane brusilne plošče.**
- h) **Električno orodje vedno uporabljajte z vstavnimi orodji na obeh vretenih,** da omejite tveganje dotika z vrtljivim vretenom.
- i) **Zamenjajte poškodovane ali močno razbrazdane brusilne plošče.**
- j) Če je treba zamenjati priključni kabel, naj to izvede proizvajalec ali njegov zastopnik, da se prepreči ogrožanje varnosti.

doma izvlecite vtič iz vtičnice.

Ne dotikajte se kabla, dokler ne izvlečete vtiča iz vtičnice. Nevarnost električnega udara!

- Da preprečite nevarnosti, mora vtič ali priključni kabel vedno zamenjati proizvajalec orodja ali njegova servisna služba.
- Orodje vklopite šele, ko je varno nameščeno na delovno površino.
- Iz varnostnih razlogov uporabljajte zgolj pribor in dodatna orodja, ki so navedena v navodilih za uporabo ali jih priporoča oz. navaja proizvajalec orodja.
- Uporabljajte samo brusilna orodja, ki jih je odobril proizvajalec. Ne uporabljajte žaginih listov. Prepričajte se, da dimenzija ustreza orodju.
- Uporabljajte zgolj brusilne plošče, na katerih je natisnjeno vsaj tolikšno število vrtljajev, kot je navedeno na tipski ploščici orodja.
- Pred uporabo opravite vizualni pregled brusilne plošče. Ne uporabljajte poškodovanih ali deformiranih brusilnih plošč. Obrabljeno brusilno ploščo zamenjajte.
- Orodja nikoli ne uporabljajte brez zaščite pred iskenjem ali zaščitnih pokrovov. Nastavitev zaščite pred iskenjem redno prilagajajte glede na obrabo brusilne plošče (razmik naj bo največ 2 mm).
- Brusilno ploščo zamenjajte najpozneje, ko zaščite pred iskenjem in nastavka za obdelovanec več ni mogoče nastaviti na razmik največ 2 mm.
- Bodite pozorni, da iskre, ki nastajajo med brušenjem, ne predstavljajo nevarnosti za ljudi in da ne morejo zanetiti vnetljivih snovi.
- Med brušenjem vedno nosite zaščitna očala, varnostne rokavice, zaščito za dihala in zaščito za sluh.

Nadaljnji varnostni predpisi

- Orodje priključite le na vtičnico z RCD (Residual Current Device) z nazivnim tokom največ 30 mA.
- Električnega kabla in podaljška ne približujte brusilni plošči. Če je priključni kabel poškodovan ali prerezan, nemu-

- Nikoli ne držite prstov med brusilno ploščo in zaščito pred iskrenjem ter jih ne približujte zaščitnim pokrovom. Nevarnost zmečkanin.
- Vrtečih se delov orodja iz funkcijskih razlogov ni mogoče zakriti. Zato ravnajte premišljeno in dobro držite obdelovanec, da vam ne zdrsne, pri čemer bi se lahko z rokami dotaknili brusilnega traku ali brusilne plošče.
- Obdelovanec se med brušenjem segreje. Ne dotikajte se ga na obdelovanem mestu in počakajte, da se ohladi. Obstaja nevarnost opeklin. Ne uporabljajte hladilnih sredstev ipd.
- Nikoli ne delajte z orodjem, če ste utrujeni oz. če ste pod vplivom alkohola ali zdravil. Vedno si pravočasno vzemite odmor.
- Izklopite orodje in izvlecite vtič iz vtičnice:
 - da sprostite blokiran nastavek,
 - če je priključni kabel poškodovan ali zapleten,
 - če se pojavijo nenavadni zvoki.
- Orodje upravljajte le stoje v pokončnem položaju in poskrbite za stabilnost.

Druga tveganja

Tudi če to električno orodje uporabljate v skladu s predpisi, se pri njegovi uporabi pojavlja nekaj tveganj. Naslednje nevarnosti se lahko pojavijo v povezavi s konstrukcijo in izvedbo tega električnega orodja:

- a) poškodbe pljuč, če ne uporabljate ustrezne zaščite za dihala,
- b) poškodbe sluha, če ne uporabljate ustrezne zaščite za sluh,
- c) nevarnost poškodb zaradi
 - dotika nezaščitenega dela brusnega orodja,
 - izmeta delcev z obdelovancev ali poškodovanih brusilnih plošč.

- d) vpliv na zdravje zaradi tresljajev, ki se prenašajo na dlani in roke, če orodje uporabljate dlje časa oziroma ga ne uporabljate in vzdržujete pravilno.



Opozorilo! Električno orodje med delovanjem ustvarja elektromagnetno polje. To polje lahko v določenih pogojih vpliva na aktivne in pasivne medicinske vsadke. Da bi zmanjšali nevarnost resnih ali smrtnih poškodb, osebam z medicinskimi vsadki priporočamo, da se pred uporabo orodja posvetujejo s svojim zdravnikom in proizvajalcem medicinskega vsadka.

Montaža



Pozor! Nevarnost poškodb!

- Bodite pozorni, da imate pri delu dovolj prostora in da ne ogrožate drugih.
- Pritrdite orodje z zadosti dolgimi in močnimi vijaki na delovno površino, da ne izgubite nadzora nad orodjem.
- Pred zagonom morajo biti pravilno nameščeni vsi pokrovi in ščitniki.
- Preden se lotite nastavitvev na orodju, izvlecite vtič iz vtičnice.



Namestitev/nastavitvev zaščite pred iskrenjem

1. Privijte zaščito pred iskrenjem (1) z nastavitvenim vijakom (2) in matico (2a) na zaščitni pokrov (3).
Za to potrebujete izvijač in očesni ključ, s katerim boste sklop fiksirali med privijanjem.
2. Nastavite zaščito pred iskrenjem (1) z nastavitvenim vijakom (2) tako, da bo razmik med brusilno ploščo (19) in za-

ščito pred iskrenjem znašal največ 2 mm (glejte majhno sliko).

i Nastavitev zaščite pred iskrenjem redno prilagajajte glede na obrabo brusilne plošče (razmik naj bo največ 2 mm).

C D Namestitev/nastavitev nastavkov za obdelovanec

1. Privijte nastavka za obdelovanec (6/18) na orodje. Za brusilno ploščo sta na voljo 2 položaja (glejte **D** A + B).
2. V ta namen uporabite priložena vijaka (5a/17a), podložki (5b/17b), zobati podložki (5c/17c) in zvezdasti matici (5/17).
3. Nastavek za obdelovanec ob brusilni plošči (19) nastavite z zvezdasto matico (17) tako, da bo razmik med brusilno ploščo (19) in nastavkom za obdelovanec znašal največ 2 mm (glejte majhno sliko).

i Nastavek za obdelovanec redno prilagajajte glede na obrabo brusilne plošče (razmik naj bo največ 2 mm).

E Privijanje orodja na delovno mizo

Privijte orodje na delovno površino s 4 vijaki in maticami. V ta namen vstavite vijake skozi 4 izvrtine (13) na podnožju orodja.

i Vijaki in matice za namestitev niso priloženi.

Uporaba



Pozor!

Nevarnost poškodb!

- Preden se lotite kakršnegakoli dela z napravo, izvlecite vič iz vtičnice.
- Uporabljajte samo brusilne kolute in pribor, ki jih je odobril proizvajalec. Če uporabljate druge nastavke in pribor od navedenih, se lahko poškodujete.
- Uporabljajte zgolj brusna orodja s podatkom o proizvajalcu, vrsti vezave, dimenziji in dovoljenem številu vrtljajev.
- Uporabljajte zgolj brusilne plošče, na katerih je natisnjeno vsaj tolikšno število vrtljajev, kot je navedeno na tipski ploščici orodja.
- Ne uporabljajte odlomljenih, počenih ali drugače poškodovanih brusilnih kolotov.
- Zamenjajte poškodovane ali močno razcefrane brusilne plošče.
- Izdelek uporabljajte samo, če sta nameščena brusilni trak in brusilna plošča.
- Orodja nikoli ne uporabljajte brez zaslona.
- Vedno uporabljajte zaščitna očala, čeprav je orodje opremljeno z zaščito pred iskrenjem.
- Preverite brusilno ploščo, preden jo uporabite: Preverite razmik med zaščito pred iskrenjem in brusilno ploščo ter med nastavkom za obdelovanec in brusilno ploščo (razmik največ 2 mm).
- Če zaščite pred iskrenjem in nastavka za obdelovanec več ni mogoče nastaviti v razmiku največ 2 mm od brusilne plošče, je treba brusilno ploščo zamenjati.
- Orodje vklopite šele, ko je varno nameščeno na delovno površino.



**Ko orodje deluje, se z ro-
kama ne približujte brusilni
plošči in brusilnemu traku.
Obstaja nevarnost poškodb.**

A Vklp in izklop



Bodite pozorni, da napetost elek-
tričnega priključka ustreza podat-
kom na tipski ploščici.



Orodje priključite na električno
omrežje.

1. Za vklop pritisnite stikalo za vklop „I“,
orodje se vklopi (glejte 14a).
2. Za izklop pritisnite stikalo za izklop
„O“, orodje se izklopi (glejte 14b).

Po vklopu počakajte, da orodje doseže
maksimalno število vrtljajev. Šele nato
začnete z brušenjem.



**Ko orodje izklopite, se kolot
vrti še nekaj časa. Nevarnost
poškodb!**

Poskusni tek

Pred prvo uporabo in po vsaki menjavi
brusilnega koluta opravite vsaj 30-sekun-
dni poskusni tek brez obremenitve. Takoj
izklopite orodje, če se kolot ne vrti ravno,
če se pojavljajo nezanemarljivi tresljaji ali
neobičajni zvoki.

A Brušenje z brusilno ploščo



**Med brušenjem poklopite
zaščito pred iskenjem (1)
navzdol, da preprečite
poškodbe zaradi iskenja.**



Puščica na brusilnem pokrovu (3)
kaže v smeri vrtenja brusilne plošče.

- Namestite obdelovanec na nastavek za
obdelovanec (18) in ga pod zelenim
kotom počasi približajte brusilni plošči
(19).
- Obdelovanec premikajte sem ter tja, da
zagotovite optimalen rezultat brušenja.
Tako zagotovite enakomerno obrabo
brusilne plošče. Vmes počakajte, da se
obdelovanec ohladi.

A Tračno brušenje



Puščica na brusilnem pokrovu (9)
kaže v smeri premikanja brusilnega
traku.

- Obdelovanec med brušenjem trdno dr-
žite in ne pritisčajte premočno.
- Obdelovanec rahlo premikajte sem ter
tja, da preprečite zgolj enostransko ob-
rabo brusilnega traku.
- Lesene obdelovance vedno brusite v sme-
ri lesnih vlaken, da preprečite cefranje.

F Menjava brusilnega traku

1. Odvijte 2 pritrdilne vijake (11) ter od-
stranite pokrov brusilnega traku (12).
2. Potisnite napenjalno ročico (7) navzdol
ter odstranite brusilni trak (10).
3. Nov brusilni trak (10) sredinsko name-
stite na zgornji (20a) in spodnji (20b)
tekalni valj.
4. Potisnite napenjalno ročico (7) in name-
stite pokrov brusilnega traku (12).

Nastavitev teka traku:

5. Natančnost teka traku nastavite na na-
stavitvenem vijaku (21) z izvijačem.
6. Preverite tek traku, tako da brusilni trak
zavrtite z roko.
7. Privijte pokrov brusilnega traku (12)
znova s pritrdilnimi vijaki (11).

 Pri namestitvi brusilnega traku pazite na smer teka.

Menjava brusilne plošče

Navodila za menjavo

- Orodja nikoli ne uporabljajte brez zaščitnih naprav.
- Prepričajte se, da je število vrtljajev, navedeno na brusilni plošči (A 19), enako ali večje nazivnemu številu vrtljajev v prostem teku orodja.
- Prepričajte se, da dimenzija brusilne plošče ustreza orodju.
- Uporabljajte samo brezhibne brusilne plošče.
Izvedite **preskus zvoka**. Brusilna plošča mora ob udarcu s plastičnim kladivom imeti jasen zvok.
- Premajhnega notranjega premera plošče ne širite naknadno.
- Ne uporabljajte dodatnih reduciranih puš ali adapterjev, da bi prilagodili neustrezno brusilno ploščo s prevelikim notranjim premerom.
- Ne uporabljajte žaginih listov.
- Za vpenjanje brusnih orodij je dovoljeno uporabljati zgolj priložene vpenjalne prirobnice. Vmesni deli med vpenjalno prirobnico in brusnim orodjem morajo biti iz elastičnih materialov, npr. iz gume, mehkega kartona ipd.
- Po menjavi brusilne plošče orodje ponovno v celoti sestavite.

 Izklopite orodje in izvlecite vtič iz vtičnice. Počakajte, da se orodje ohladi.

 Med menjavo brusilne plošče nosite zaščitne rokavice, da preprečite nevarnost urednin.

1. Snemite zaščito pred iskrenjem (A 1) (glejte „Namestitev/nastavitev zaščite pred iskrenjem“).
2. Odvijte 3 pritrdilne vijake (15) ter snemite pokrov brusilne plošče (16).
3. Odvijte pritrdilne vijake (F 11) ter snemite pokrov brusilnega traku (F 12) (glejte „Menjava brusilnega traku“). Pri fiksiranju si pomagajte s ključem dimenzije 19 ali kleščami.
4. Odvijte matico brusilne plošče (19a) v desno, tako da fiksirate matico nasprotnega tekalnega valja brusilnega traku (glejte majhno sliko).
5. Snemite vpenjalno prirobnico (19b) in brusilno ploščo (19).
6. Namestite novo brusilno ploščo (19) in vpenjalno prirobnico ter z roko privijte matico brusilne plošče (19a) v levo.
7. Privijte pokrov brusilne plošče (16).
8. Privijte pokrov brusilnega traku (F 12) s pritrdilnimi vijaki (F 11).
9. Nastavite zaščito pred iskrenjem (A 1) in nastavek za obdelovanje (A 18) tako, da bo razmik do brusilne plošče (19) znašal največ 2 mm (glejte „Namestitev“).

 Matice brusilne plošče ne privijte premočno, da preprečite lom brusilne plošče in matice.

10. Poskusni tek

Pred prvo uporabo in po vsaki menjavi brusilnega koluta opravite vsaj 30-sekundni poskusni tek brez obremenitve. Takoj izklopite orodje, če se kolut ne vrtil ravno, če se pojavljajo nezanemarljivi tresljaji ali neobičajni zvoki.

Transport



Preden se lotite nastavljanja, vzdrževalnih del ali popravil, izvlecite vtič iz vtičnice.



Ko orodje izklopite, se kolut vrti še nekaj časa. Nevarnost poškodb!

Izdelek prenašajte z obema rokama. V ta namen primite za nogo izdelka in ohišje motorja.

Čiščenje in vzdrževanje



Preden se lotite nastavljanja, vzdrževalnih del ali popravil, izvlecite vtič iz vtičnice.



Dela, ki niso opisana v teh navodilih za uporabo, naj opravi specializirana delavnica. Uporabljajte samo originalne dele. Preden se lotite vzdrževanja ali čiščenja, počakajte, da se orodje ohladi. Sicer obstaja nevarnost opeklin!

Pred vsako uporabo preverite orodje glede vidnih napak, kot so zrahljani, obrabljeni ali poškodovani deli, in preverite, ali so pravilno nameščeni vijaki in drugi deli. Preverite predvsem brusilni kolut (A19). Zamenjajte poškodovane dele.

Čiščenje



Ne uporabljajte abrazivnih čistilnih sredstev oz. topil. Kemične substance lahko načnejo plastične dele naprave. Naprave nikoli ne čistite pod tekočo vodo.

- Orodje po vsaki uporabi temeljito očistite.
- Očistite prezračevalne reže in površino orodja z mehko ščetko, čopičem ali krpo.

Vzdrževanje

- Naprava ne potrebuje vzdrževanja.

Shranjevanje

- Orodje hranite na suhem, neprašnem mestu izven dosega otrok.
- Brusilne kolute shranjujte suhe in pokonci, ne smejo pa biti zloženi eden na drugega.

Odstranjevanje/ varstvo okolja

Napravo, pribor in embalažo oddajte v okolju prijazno reciklažo.



Električnih naprav ne odvrzite med hišne odpadke.

Direktiva 2012/19/EU o odpadnih električnih in elektronski opremi: Odsluženo električno opremo je treba zbirati ločeno in jo oddati za predelavo na okoljsko primeren način.

Odvisno od prenosa Direktive v nacionalno pravo so vam na voljo naslednje možnosti:

- **odsluženo opremo lahko oddate na prodajnem mestu:** Distributerji živil s skupno prodajno površino najmanj 800 kva-

dratnih metrov, ki večkrat letno ali trajno nudijo in naredijo dostopno električno in elektronsko opremo. Distributerji morajo pri dobavi nove električne ali elektronske opreme končnemu uporabniku na mestu dobave ali v njegovi neposredni bližini brezplačno vzeti nazaj odpadno opremo končnega uporabnika, ki je enake vrste kot nova oprema in načeloma izpolnjuje enake funkcije kot nova oprema, ravno tako morajo na željo končnega uporabnika, ki pri njih ne kupi električne ali elektronske opreme, v maloprodajni trgovini ali v njeni neposredni bližini vzeti nazaj do tri odpadne naprave ene vrste opreme, če te nimajo nobene zunanje mere, daljše od 25 cm.

- **ali na uradnem zbirališču:** Napravo oddajte pri podjetju, ki se ukvarja z recikliranjem. Uporabljene dele iz umetne mase in kovinske dele je mogoče ločiti po vrstah materialov in jih tako oddati za recikliranje. V zvezi s tem povprašajte našo servisno službo.
- **ali pa jo pošljete nazaj proizvajalcu/osebi, ki jo je dala na trg:** Odstranjevanje vaših okvarjenih poslanih naprav izvedemo brezplačno. V zvezi s tem povprašajte našo servisno službo.

To ne velja za pribor in pripomočke za odpadno opremo, če nimajo električnih sestavnih delov.

Nadomestni deli/Pribor

**Nadomestni deli in pribor so na voljo na spletni strani
www.grizzlytools.shop**

Če imate težave s postopkom naročanja, uporabite obrazec za stik. Če imate dodatna vprašanja, se obrnite na »Service-Center« (glejte stran 209).

Pos. Navodila za uporabo	Pos. Eksplozijska risba	Oznaka	Kataloška številka
A 1,2	62-67	Zaščita pred iskrenjem + nastavitveni vijak	91103042
A 10	34	Brusilni trak K*60	91103048
		Brusilni trak K*80	91103044
		Brusilni trak K*80, 5 kosov	91103046
		Brusilni trak K*120	91103049
		Brusilni trak Set (K*60/80/120)	91103050
G 19	57	Brusilna plošča	91103553
G 19a,19b	58+59	Matica brusilnega koluta, vpenjalna prirobnica	91103040

* Zrnatost (brusilnega traku)

A Iskanje napak



Preden se lotite del na orodju, izvlecite vtič iz vtičnice.
Nevarnost električnega udara!

Težava	Možen vzrok	Odpravljanje napake
Orodje se ne vklopi.	Ni omrežne napetosti. Aktivira se hišna varovalka.	Preverite vtičnico, priključni kabel, napeljavo in vtič. Po potrebi pokličite električarja. Preverite varovalko.
	Stikalo za vklop/izklop (14) je v okvari.	Popravilo naj opravi servisna služba.
	Motor je v okvari.	
Brusno orodje se ne premika, čeprav motor deluje.	Matica brusilne plošče (G 19a) je zrahljana.	Zategnite matico brusilne plošče (glejte „Menjava brusilne plošče“).
	Brusilni trak (10) je zrahljan.	Povečajte napetost brusilnega traku (glejte „Menjava brusilnega traku“).
Pogon je blokirán.	Brusilni trak (10) blokira pogon.	Namestite nov brusilni trak (glejte „Menjava brusilnega traku“).
	Obdelovanec, ostanki obdelovanca ali ostanki brusnega orodja blokirajo pogon.	Odpravite blokado.
Motor deluje počasneje in se ustavi.	Orodje je preobremenjeno zaradi obdelovanca.	Zmanjšajte pritisk na brusilno orodje.
		Neustrezen obdelovanec.
Brusilna plošča se vrti neenakomerno, pojavlja se nenavaden zvok.	Matica brusilne plošče (G 19a) je zrahljana.	Zategnite matico brusilne plošče (glejte „Menjava brusilne plošče“).
	Brusilna plošča (19) je v okvari.	Zamenjajte brusilno ploščo.
	Zaščita pred iskrenjem (1) ali nastavek za obdelovanec (6/18) sta napačno nastavljeni.	Nastavite zaščito pred iskrenjem ali nastavek za obdelovanec (glejte „Namestitev“).
Slaba zmogljivost pri brušenju	Brusilni trak (10) je obrabljen.	Zamenjajte brusilni trak.

Grizzly Tools GmbH & Co. KG

Stockstädter Straße 20, 63762 Großostheim, Germany

Pooblašчени serviser:

Tel.: 080 080 917

E-Mail: grizzly@lidl.si

(Birotehnika, Hodošček Renata s.p., Lendavska ULICA 23, 9000 Murska Sobota)

Garancijski list

1. S tem garancijskim listom «Grizzly Tools GmbH & Co. KG, Stockstädter Straße 20, 63762 Großostheim, Germany» jamčimo, da bo izdelek v garancijskem roku ob normalni in pravilni uporabi brezhibno deloval in se zavezuje, da bomo ob izpolnjenih spodaj navedenih pogojih odpravili morebitne pomanjkljivosti in okvare zaradi napak v materialu ali izdelavi oziroma po svoji presoji izdelek zamenjali ali vrnili kupnino.
2. Garancija je veljavna na ozemlju Republike Slovenije.
3. Garancijski rok za proizvod je 36 mesecev od datuma izročitve blaga. Datum izročitve blaga je razviden iz računa.
4. Kupec je dolžan okvaro javiti pooblaščenemu servisu oziroma se informirati o nadaljnjih postopkih na zgoraj navedeni telefonski številki. Svetujemo vam, da pred tem natančno preberete navodila o sestavi in uporabi izdelka.
5. Kupec je dolžan pooblaščenemu servisu predložiti garancijski list in račun, kot potrdilo in dokazilo o nakupu ter dnevu izročitve blaga.
6. V primeru, da proizvod popravljata nepooblaščen servis ali oseba, kupec ne more uveljavljati zahtevkov iz te garancije.
7. Vzroki za okvaro oziroma nedelovanje izdelka morajo biti lastnosti stvari same in ne vzroki, ki so zunaj proizvajalčeve oziroma prodajalčeve sfere. Kupec ne more uveljavljati zahtevkov iz te garancije, če se ni držal priloženih navodil za sestavo in uporabo izdelka ali če je izdelek kakorkoli spremenjen ali nepravilno vzdrževan.
8. Jamčimo servis in rezervne dele še 3 leta po preteku garancijskega roka.
9. Obrabni deli oz. potrošni material so izvzeti iz garancije.
10. Vsi potrebni podatki za uveljavljanje garancije se nahajajo na dveh ločenih dokumentih (garancijski list, račun).
11. Ta garancija proizvajalca ne izključuje pravic potrošnika, ki izhajajo iz odgovornosti prodajalca za napake na blagu.

Prodajalec:

Lidl Slovenija d.o.o. k.d., Pod lipami 1, SI-1218 Komenda



Original EG-Konformitätserklärung

Hiermit bestätigen wir, dass der
Stand-Bandschleifer
Baureihe PSBS 240 C2

Seriennummer 000001 - 019150

folgenden einschlägigen EU-Richtlinien in ihrer jeweils gültigen Fassung entspricht:

2006/42/EG • 2014/30/EU • 2011/65/EU* & (EU)2015/863

Um die Übereinstimmung zu gewährleisten, wurden folgende harmonisierte Normen sowie nationale Normen und Bestimmungen angewendet:

EN 62841-1:2015 • EN 62841-3-4:2016/A11:2017 • EN 12413:2019
EN 55014-1:2017/A11:2020 • EN 55014-2:2015
EN 61000-3-2:2014 • EN IEC 61000-3-2:2019 • EN 61000-3-3:2013
EN 61000-3-3:2013/A1:2019 • EN IEC 63000:2018

Die alleinige Verantwortung für die Ausstellung dieser Konformitätserklärung trägt der Hersteller:



Grizzly Tools GmbH & Co. KG
Stockstädter Straße 20
63762 Großostheim, Germany
13.07.2022

Christian Frank
Dokumentationsbevollmächtigter

** Der oben beschriebene Gegenstand der Erklärung erfüllt die Vorschriften der Richtlinie 2011/65/EU des Europäischen Parlaments und des Rates vom 8. Juni 2011 zur Beschränkung der Verwendung bestimmter gefährlicher Stoffe in Elektro- und Elektronikgeräten.*



Translation of the original EC declaration of conformity

We hereby confirm that the
Bench Grinder With Belt Sander
model PSBS 240 C2

serial number
000001 - 019150

conforms with the following applicable relevant version of the EU guidelines:

2006/42/EC • 2014/30/EU • 2011/65/EU* & (EU)2015/863

In order to guarantee consistency, the following harmonised standards as well as national standards and stipulations have been applied:

EN 62841-1:2015 • EN 62841-3-4:2016/A11:2017 • EN 12413:2019
EN 55014-1:2017/A11:2020 • EN 55014-2:2015
EN 61000-3-2:2014 • EN IEC 61000-3-2:2019 • EN 61000-3-3:2013
EN 61000-3-3:2013/A1:2019 • EN IEC 63000:2018

This declaration of conformity is issued under the sole responsibility of the manufacturer:



Grizzly Tools GmbH & Co. KG
Stockstädter Straße 20
63762 Großostheim, Germany
13.07.2022

Christian Frank
Documentation Representative

* *The object of the declaration described above satisfies the provisions of Directive 2011/65/EU of the European Parliament and the Council of 8 June 2011 on limiting the use of certain harmful substances in electrical and electronic appliances.*



Traduction de la déclaration de conformité CE originale

Nous certifions par la présente que la
**Ponceuse stationnaire à bande
de construction PSBS 240 C2**

Numéro de série
000001 - 019150

est conforme aux directives UE actuellement en vigueur :

2006/42/EC • 2014/30/EU • 2011/65/EU* & (EU)2015/863

En vue de garantir la conformité les normes harmonisées ainsi que les normes et décisions nationales suivantes ont été appliquées :

**EN 62841-1:2015 • EN 62841-3-4:2016/A11:2017 • EN 12413:2019
EN 55014-1:2017/A11:2020 • EN 55014-2:2015
EN 61000-3-2:2014 • EN IEC 61000-3-2:2019 • EN 61000-3-3:2013
EN 61000-3-3:2013/A1:2019 • EN IEC 63000:2018**

Le fabricant assume seul la responsabilité d'établir la présente déclaration de conformité:



Grizzly Tools GmbH & Co. KG
Stockstädter Straße 20
63762 Großostheim, Germany
13.07.2022

Christian Frank
Chargé de documentation

* L'objet de la déclaration décrit ci-dessus est conforme aux dispositions de la directive 2011/65/UE du Parlement Européen et du Conseil du 8 juin 2011 sur la limitation de l'utilisation de certaines substances dangereuses dans les équipements électriques et électroniques.



Vertaling van de originele CE-conformiteitsverklaring

Hiermede bevestigen wij dat de
Staande bandschuurmachine
bouwsérie PSBS 240 C2

Serienummer
000001 - 019150

is overeenkomstig met de hierna volgende, van toepassing zijnde EU-richtlijnen:

2006/42/EC • 2014/30/EU • 2011/65/EU* & (EU)2015/863

Om de overeenstemming te waarborgen, werden de hierna volgende, in overeenstemming gebrachte normen en nationale normen en bepalingen toegepast:

EN 62841-1:2015 • EN 62841-3-4:2016/A11:2017 • EN 12413:2019
EN 55014-1:2017/A11:2020 • EN 55014-2:2015
EN 61000-3-2:2014 • EN IEC 61000-3-2:2019 • EN 61000-3-3:2013
EN 61000-3-3:2013/A1:2019 • EN IEC 63000:2018

De exclusieve verantwoordelijkheid voor de uitgifte van deze conformiteitsverklaring wordt gedragen door de fabrikant:



Grizzly Tools GmbH & Co. KG
Stockstädter Straße 20
63762 Großostheim, Germany
13.07.2022

Christian Frank
Documentatiegelistigde

* Het hierboven beschreven voorwerp van de verklaring voldoet aan de voorschriften van de richtlijn 2011/65/EU van het Europese Parlement en van de Raad van 8 juni 2011 inzake beperking van het gebruik van bepaalde gevaarlijke stoffen in elektrische en elektronische apparaten.



Tłumaczenie oryginalnej deklaracji zgodności WE

Niniejszym oświadczamy, że konstrukcja
Szlifierka tasmowa stojąca
typu PSBS 240 C2

numer seryjny
000001 - 019150

spełnia wymogi odpowiednich Dyrektyw UE w ich aktualnie obowiązującym brzmie

2006/42/EC • 2014/30/EU • 2011/65/EU* & (EU)2015/863

W celu zapewnienia zgodności z powyższymi dyrektywami zastosowano następujące normy harmonizujące oraz normy i przepisy krajowe:

EN 62841-1:2015 • EN 62841-3-4:2016/A11:2017 • EN 12413:2019
EN 55014-1:2017/A11:2020 • EN 55014-2:2015
EN 61000-3-2:2014 • EN IEC 61000-3-2:2019 • EN 61000-3-3:2013
EN 61000-3-3:2013/A1:2019 • EN IEC 63000:2018

Wyłączną odpowiedzialność za wystawienie tej deklaracji zgodności ponosi producent:



Grizzly Tools GmbH & Co. KG
Stockstädter Straße 20
63762 Großostheim, Germany
13.07.2022

Christian Frank
Dokumentacji technicznej

* Vyššie popísaný predmet vyhlásenia spĺňa predpisy smernice 2011/65/EU Európskeho parlamentu a Rady z 8. júna 2011 pre obmedzenie používania určitých nebezpečných látok v elektrických a elektronických prístrojoch



Překlad originálního prohlášení o shodě CE

Potvrzujeme tímto, že konstrukce
Kombinovaná bruska
konstrukční řady PSBS 240 C2

Pořadové číslo
000001 - 019150

odpovídá následujícím příslušným směrnícím EÚ v jejich právě platném znění:

2006/42/EC • 2014/30/EU • 2011/65/EU* & (EU)2015/863

Aby byl zaručen souhlas, byly použity následující harmonizované normy, národní normy a ustanovení:

EN 62841-1:2015 • EN 62841-3-4:2016/A11:2017 • EN 12413:2019
EN 55014-1:2017/A11:2020 • EN 55014-2:2015
EN 61000-3-2:2014 • EN IEC 61000-3-2:2019 • EN 61000-3-3:2013
EN 61000-3-3:2013/A1:2019 • EN IEC 63000:2018

Výhradní odpovědnost za vystavení tohoto prohlášení o shodě nese výrobce:

CE Grizzly Tools GmbH & Co. KG
Stockstädter Straße 20
63762 Großostheim, Germany
13.07.2022

Christian Frank
Osoba zplnomocněná
k sestavení dokumentace

* Výše popsaný předmět prohlášení splňuje předpisy směrnice 2011/65/EU Evropského parlamentu a Rady z 8. června 2011 o omezení používání některých nebezpečných látek v elektrických a elektronických zařízeních.



Preklad originálneho prehlásenia o zhode CE

Potvrdzujeme týmto, že tento
**Stojanová pásová brúska
konštrukčnej série PSBS 240 C2**

Poradové číslo
000001 - 019150

zodpovedá nasledujúcim príslušným smerniciam EÚ v ich práve platnom znení:

2006/42/EC • 2014/30/EU • 2011/65/EU* & (EU)2015/863

Aby bola zaručená zhoda, boli použité nasledovné harmonizované normy ako i
národné normy a predpisy:

**EN 62841-1:2015 • EN 62841-3-4:2016/A11:2017 • EN 12413:2019
EN 55014-1:2017/A11:2020 • EN 55014-2:2015
EN 61000-3-2:2014 • EN IEC 61000-3-2:2019 • EN 61000-3-3:2013
EN 61000-3-3:2013/A1:2019 • EN IEC 63000:2018**

Jediný zodpovedný za vystavenie tohto vyhlásenia o zhode je výrobca:



Grizzly Tools GmbH & Co. KG
Stockstädter Straße 20
63762 Großostheim, Germany
13.07.2022

Christian Frank
Osoba splnomocnená
na zostavenie dokumentáci

* Vyššie popísaný predmet vyhlásenia spĺňa predpisy smernice 2011/65/EU Európskeho parlamentu a Rady z 8. júna 2011 pre obmedzenie používania určitých nebezpečných látok v elektrických a elektronických prístrojoch.



Oversættelse af den originale CE-konformitetserklæring

Hermed bekræfter vi, at
Bænkbandsliber
af serien **PSBS 240 C2**

Serienummer
000001 - 019150

opfylder følgende gældende EF-direktiver i deres respektive gyldige version:

2006/42/EC • 2014/30/EU • 2011/65/EU* & (EU)2015/863

For at sikre overensstemmelsen, blev følgende harmoniserede standarder samt nationale standarder og regler anvendt:

**EN 62841-1:2015 • EN 62841-3-4:2016/A11:2017 • EN 12413:2019
EN 55014-1:2017/A11:2020 • EN 55014-2:2015
EN 61000-3-2:2014 • EN IEC 61000-3-2:2019 • EN 61000-3-3:2013
EN 61000-3-3:2013/A1:2019 • EN IEC 63000:2018**

Det er udelukkende producentens ansvar at udarbejde denne
overensstemmelseserklæring:

 Grizzly Tools GmbH & Co. KG
Stockstädter Straße 20
63762 Großostheim, Germany
13.07.2022



Christian Frank
Dokumentationsbefuldmægtiget

* Erklæringens ovennævnte genstand opfylder forskrifterne i Europaparlamentets og Rådets direktiv 2011/65/EU af 8. juni 2011 til begrænsning af anvendelsen af visse farlige stoffer i elektrisk og elektronisk udstyr

ES

Traducción de la Declaración de conformidad CE original

Mediante la presente declaramos que
**Lijadora de banda estacionaria
de la serie PSBS 240 C2**

Número de serie
000001 - 019150

corresponde a las siguientes Directivas de la UE corrientes en su respectiva versión vigente:

2006/42/EC • 2014/30/EU • 2011/65/EU* & (EU)2015/863

Para garantizar la conformidad, se aplicaron las siguientes normas armonizadas, así como las normas y regulaciones nacionales:

**EN 62841-1:2015 • EN 62841-3-4:2016/A11:2017 • EN 12413:2019
EN 55014-1:2017/A11:2020 • EN 55014-2:2015
EN 61000-3-2:2014 • EN IEC 61000-3-2:2019 • EN 61000-3-3:2013
EN 61000-3-3:2013/A1:2019 • EN IEC 63000:2018**

El fabricante es el único responsable de expedir esta Declaración de Conformidad:

CE Grizzly Tools GmbH & Co. KG
Stockstädter Straße 20
63762 Großostheim, Germany
13.07.2022



Christian Frank
Poderado de documentación

* El objeto de la declaración arriba descrito cumple con las directrices de la Directiva 2011/65/UE del Parlamento Europeo y del Consejo de 8 de junio de 2011 sobre restricciones a la utilización de determinadas sustancias peligrosas en aparatos eléctricos y electrónicos



Traduzione della dichiarazione di conformità CE originale

Con la presente dichiariamo che
Levigatrice a nastro da banco
serie di costruzione PSBS 240 C2

numero di serie
000001 - 019150

corrisponde alle seguenti direttive UE in materia nella rispettiva versione valida:

2006/42/EC • 2014/30/EU • 2011/65/EU* & (EU)2015/863

Per garantire la conformità sono state applicate le seguenti norme armonizzate e anche le norme e disposizioni nazionali che seguono:

EN 62841-1:2015 • EN 62841-3-4:2016/A11:2017 • EN 12413:2019
EN 55014-1:2017/A11:2020 • EN 55014-2:2015
EN 61000-3-2:2014 • EN IEC 61000-3-2:2019 • EN 61000-3-3:2013
EN 61000-3-3:2013/A1:2019 • EN IEC 63000:2018

Il produttore è il solo responsabile della stesura della presente dichiarazione di conformità:



Grizzly Tools GmbH & Co. KG
Stockstädter Straße 20
63762 Großostheim, Germany
13.07.2022

Christian Frank
Responsabile documentazione tecnica

* L'oggetto descritto sopra è conforme alle prescrizioni della Direttiva 2011/65/EU del Parlamento Europeo e del Consiglio dell'8 giugno 2011 sulla restrizione dell'uso di determinate sostanze pericolose nelle apparecchiature elettriche ed elettroniche.



Az eredeti CE megfelelési nyilatkozat fordítása

Ezennel igazoljuk, hogy a
**Állványos szalagcsiszoló
gyártási sorozat PSBS 240 C2**

Sorozatszám
000001 - 019150

évtől kezdve a következő vonatkozó EU irányelveknek felel meg a mindenkor érvényes megfogalmazásban:

2006/42/EC • 2014/30/EU • 2011/65/EU* & (EU)2015/863

A megegyezés biztosítása érdekében a következő harmonizált szabványokat, valamint nemzeti szabványokat és rendelkezéseket alkalmaztuk:

**EN 62841-1:2015 • EN 62841-3-4:2016/A11:2017 • EN 12413:2019
EN 55014-1:2017/A11:2020 • EN 55014-2:2015
EN 61000-3-2:2014 • EN IEC 61000-3-2:2019 • EN 61000-3-3:2013
EN 61000-3-3:2013/A1:2019 • EN IEC 63000:2018**

Jelen megfelelési nyilatkozat kiállításáért kizárólag a gyártó a felelős:



Grizzly Tools GmbH & Co. KG
Stockstädter Straße 20
63762 Großostheim, Germany
13.07.2022

Christian Frank
Dokumentációs megbízott

* A nyilatkozat fent ismertetett tárgya összhangban van az Európai Parlament és a Tanács 2011/65/EU (2011. június 8.) egyes veszélyes anyagok elektromos és elektronikus berendezésekben való alkalmazásának korlátozásáról szóló irányelv előírásaival



Prevod originalne izjave o skladnosti CE

S tem potrjujemo, da
Stoječi tračni brusilnik
serije PSBS 240 C2

Serijska številka
000001 - 019150

ustreza veljavnim verzijam zadevnih smernic Evropske unije.

2006/42/EC • 2014/30/EU • 2011/65/EU* & (EU)2015/863

Za zagotavljanje skladnosti so bile navedene sledeče usklajene norme, kot tudi nacionalne norme in določila:

EN 62841-1:2015 • EN 62841-3-4:2016/A11:2017 • EN 12413:2019
EN 55014-1:2017/A11:2020 • EN 55014-2:2015
EN 61000-3-2:2014 • EN IEC 61000-3-2:2019 • EN 61000-3-3:2013
EN 61000-3-3:2013/A1:2019 • EN IEC 63000:2018

Za izdajo te izjave o skladnosti je odgovoren izključno proizvajalec:

CE Grizzly Tools GmbH & Co. KG
Stockstädter Straße 20
63762 Großostheim, Germany
13.07.2022

Christian Frank
Pooblaščenca oseba za dokumentacijo

* Zgoraj opisani predmet izjave izpolnjuje predpise direktive 2011/65/EU Evropskega parlamenta in Sveta z dne 8. junija 2011 o omejevanju uporabe določenih nevarnih snovi v električni in elektronski opremi.

Explosionszeichnung • Exploded Drawing
Vue éclatée • Explosietekening
Rysunek samorozwijający • Rozvinutý výkres
Výkres náhradných dielov • Explosionstegning
Plano de explosión • Disegno esploso
Robbantott ábra • Eksplozijska risba

PSBS 240 C2

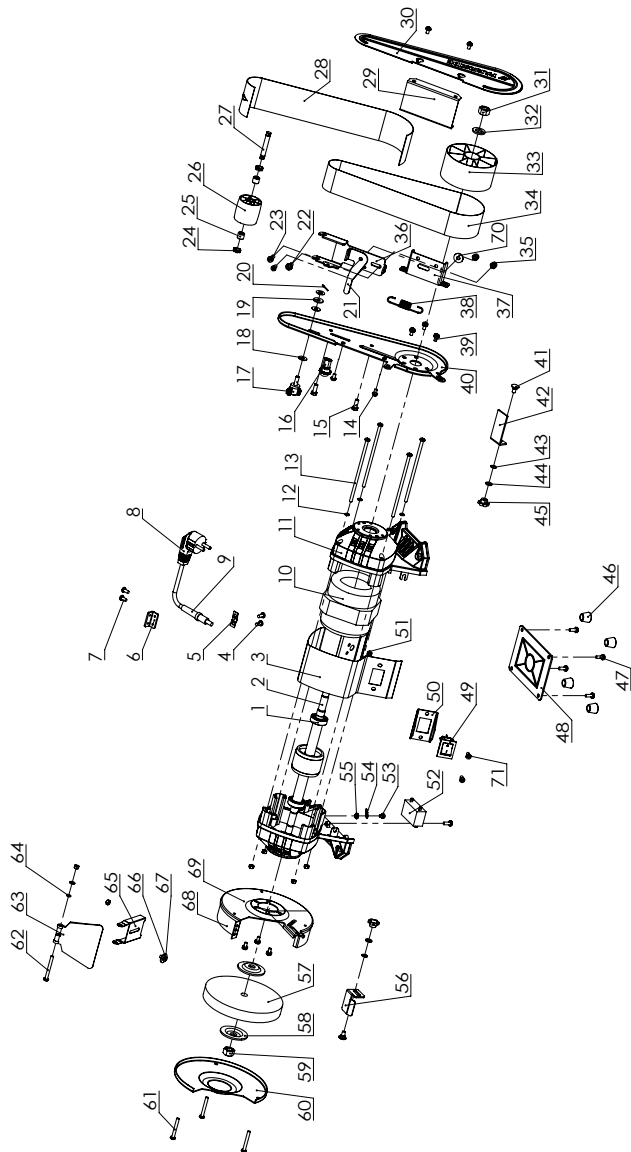

informativ • informative • informatif • informatief • pouczający
 informační • informatívny • informativo • informativ • informativ • informativen

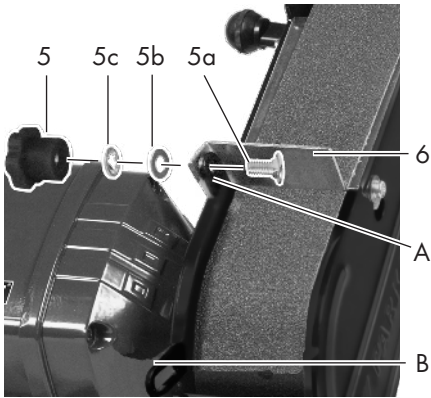
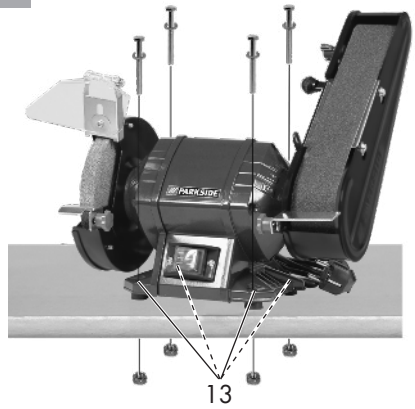
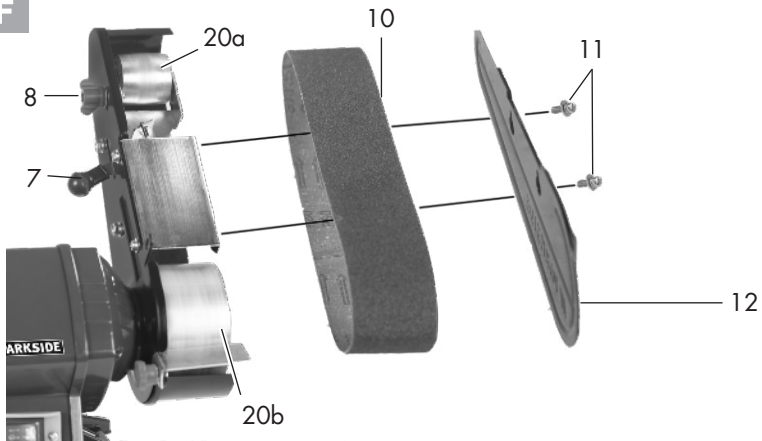
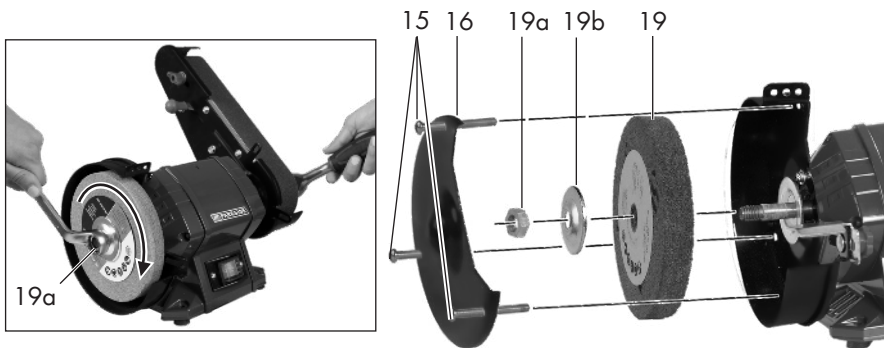
D**E****F****G**

GRIZZLY TOOLS GMBH & CO. KG

Stockstädter Straße 20
63762 Großostheim
GERMANY

Stand der Informationen · Last Information Update · Version
des informations · Stand van de informatie · Stan informacii ·
Stav informací · Stav informácií · Tilstand af information ·
Estado de las informaciones · Versione delle informazioni ·
Információk állása · Stanje informacij: 05/2022
Ident.-No.: 72037078052022-8

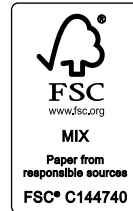

IAN 390421_2201



8