

# GRILL MEISTER



## BARBECUE À GAZ

FR BE

## BARBECUE À GAZ

Mode d'emploi

IAN 449474\_2304

FR









<b>Liste des pictogrammes/symboles utilisés</b> .....	Page	4
<b>Introduction</b> .....	Page	4
Utilisation conforme aux prescriptions .....	Page	4
Contenu de l'emballage/liste des pièces. ....	Page	4
Données techniques .....	Page	5
<b>Consignes générales de sécurité</b> .....	Page	6
<b>Montage</b> .....	Page	7
Déballage du produit et premier nettoyage. ....	Page	7
Montage du produit. ....	Page	7
Positionnement du produit .....	Page	8
<b>Utilisation</b> .....	Page	8
Avant l'utilisation .....	Page	8
Détendeur basse pression et tuyau de gaz .....	Page	8
Bouteilles de gaz .....	Page	9
Raccorder une bouteille de gaz. ....	Page	9
Vérifier la présence de fuites de gaz .....	Page	10
Allumage piézo .....	Page	10
Méthode de brûlage .....	Page	10
Éteindre .....	Page	11
Grillades .....	Page	11
<b>Dépannage</b> .....	Page	12
<b>Nettoyage et entretien</b> .....	Page	12
Nettoyage .....	Page	12
Rangement .....	Page	13
<b>Mise au rebut</b> .....	Page	13
<b>Garantie</b> .....	Page	13
Faire valoir sa garantie .....	Page	14
<b>Service après-vente</b> .....	Page	15

## **Annexe : Illustrations**

<b>Contenu de l'emballage</b> .....	Page	16
<b>Vue éclatée</b> .....	Page	18
<b>Montage</b> .....	Page	19

## Liste des pictogrammes/symboles utilisés

	<b>DANGER !</b> - Indique un danger avec un risque élevé, qui, s'il n'est pas évité, peut entraîner la mort ou une blessure grave (par ex. risque d'étouffement ou d'asphyxie)		<b>PRUDENCE !</b> - Indique un danger avec un faible risque, qui, s'il n'est pas évité, peut entraîner une blessure légère à modérée (par ex. risque de brûlures)
	<b>AVERTISSEMENT !</b> - Indique un danger avec un risque modéré, qui, s'il n'est pas évité, peut entraîner la mort ou une blessure grave (p. ex. risque de décharge électrique)		<b>ATTENTION !</b> - Avertit d'éventuels dommages matériels (p. ex. risque de court-circuit)
	<b>INFO :</b> Ce symbole avec ce signal important « Info » propose plus d'informations utiles.		Le sigle CE confirme la conformité aux directives de l'UE applicables au produit.
	Consignes de sécurité Instructions de manipulation		

## BARBECUE À GAZ

### ● Introduction

Nous vous félicitons pour l'achat de votre nouveau produit. Vous avez opté pour un produit de grande qualité. Avant la première mise en service, vous devez vous familiariser avec toutes les fonctions du produit. Veuillez lire attentivement le mode d'emploi ci-dessous et les consignes de sécurité. N'utilisez le produit que pour l'usage décrit et les domaines d'application cités. Conservez ces instructions dans un lieu sûr. Si vous donnez le produit à des tiers, remettez-leur également la totalité des documents.

### ● Utilisation conforme aux prescriptions

- Ce produit est exclusivement destiné à un usage domestique. Le produit sert à griller, réchauffer et cuire des aliments.
- À utiliser seulement en plein air !
- À utiliser uniquement dans des zones bien ventilées.

- Le fabricant n'assume aucune responsabilité pour les dommages qui sont causés par une utilisation illicite.

### ● Contenu de l'emballage/liste des pièces

Veuillez vous référer aux illustrations à la fin de ce mode d'emploi.

1	Carcasse du brûleur avec couvercle	
2	Grille de maintien au chaud	
3	Diffuseur de chaleur	(2×)
4	Diffuseur de chaleur du brûleur extra-puissant	(2×)
5	Crochet	(3×)
6	Tablette latérale, gauche	
7	Bac de récupération du brûleur principal	
8	Fixation de la tablette latérale, arrière	
9	Grille	
10	Grille	

11	Grille avec système grill-in-grill
12	Support du bouton de réglage
13	Bouton de réglage
14	Fixation de la tablette latérale, avant
15	Pied arrière gauche
16	Fixation du pied arrière gauche (2×)
17	Fixation du pied avant gauche (2×)
18	Paroi latérale gauche
19	Porte gauche
20	Paroi arrière
21	Pied arrière droit
22	Plaque du fond
23	Traverse supérieure
24	Traverse inférieure
25	Pied avant gauche
26	Poignée de porte (2×)
27	Fixation de la poignée de porte (4×)
28	Butoir de porte
29	Pied avant droit
30	Porte droite
31	Roulettes sans frein, côté gauche (2×)
32	Support de la bouteille de gaz (2×)
33	Roulette avec frein, côté droit (2×)
34	Détendeur basse pression avec tuyau de gaz
35	Couvercle de la tablette droite
36	Tablette du brûleur latéral
37	Carcasse du bac de récupération du brûleur latéral
38	Bac de récupération du brûleur latéral
39	Grille
40	Brûleur latéral
41	Couvercle du brûleur latéral

42	Paroi latérale droite
43	Axe du couvercle du brûleur latéral
44	Affichage de la température

### Matériaux de montage :

A	Vis	M6×12	(54×)
B	Vis	M6×35	(2×)
C	Vis	M5×12	(8×)
D	Vis à tête	M6×15	(4×)
E	Vis	M4×10	(13×)
F	Ressort		
G	Clé plate	WAF10/ WAF14	
H	Tournevis		

### ● Données techniques

Poids net :	41,6 kg (sans bouteille de gaz)
Dimensions une fois monté :	140 cm × 59 cm × 119 cm
Zone de cuisson :	70 cm × 42 cm
Hauteur de travail :	90 cm
Puissance totale :	19,7 kW
Brûleur principal :	6,4 kW (2 × 3,2 kW)
Brûleur extra-puissant :	9 kW (2 × 4,5 kW)
Brûleur latéral :	4,3 kW
Apport calorifique nominal :	1433,5 g/h maxi
Catégorie de l'appareil :	I3+(28-30/37)

Type de gaz :	Butane 28-30 mbar; Propane 37 mbar	
Capacité de la bouteille de gaz :	5 kg/8 kg/11 kg	
Diamètre de la buse :	Brûleur principal :	0,88 mm
	Brûleur extra-puissant :	1,03 mm
	Brûleur latéral :	1,00 mm

## Consignes générales de sécurité

### **DANGER ! Risque d'incendie ! Risque de blessures ! Risque de brûlures !**

- N'utilisez pas le produit à l'intérieur de locaux afin d'éviter toute intoxication au monoxyde de carbone, CO<sub>2</sub> et aux fumées.
- Utilisez le produit uniquement en extérieur.
- La carcasse du brûleur, le couvercle et le grill deviennent chauds durant l'utilisation. Ne touchez pas ces pièces lorsqu'elles sont chaudes.

 **ATTENTION :** Les pièces accessibles peuvent devenir très chaudes. Tenir les enfants hors de portée.

- Il est interdit de laisser le produit sans surveillance lors de son utilisation.
- Ne bougez pas le produit durant l'utilisation.
- Placez le produit sur une surface plane et non inflammable.
- Positionnez le produit de manière à ce qu'il soit à au moins 1 mètre des matériaux inflammables.

### **DANGER ! Risque d'explosion et d'incendie en cas de fuite de gaz ! Si vous sentez une odeur de gaz :**

- Fermez l'arrivée du gaz.
- Éteignez les flammes.
- Ouvrez le couvercle avec précaution.
- Appelez les pompiers si nécessaire.

### **PRUDENCE ! Risque de blessures !**

Lorsque vous utilisez le produit, portez toujours des gants de cuisine ou spécial barbecue (gants de protection contre la chaleur de catégorie II, par ex. DIN EN 407). Les gants doivent répondre aux exigences de la directive EPI.

- Lisez le mode d'emploi avant la mise en fonctionnement de l'appareil.
- Après l'utilisation, fermez l'arrivée du gaz sur la bouteille de gaz.
- Le tuyau à utiliser doit être conforme aux lois et réglementations locales en vigueur.
- Seules les personnes suivantes sont autorisées à utiliser le produit :
  - Les personnes dont la capacité de réaction n'a pas été altérée par la prise de drogues, d'alcool ou de médicaments
  - Les personnes qui n'ont pas des capacités physiques, sensorielles ou mentales limitées (informez ce groupe de personnes des dangers du produit et faites-les surveiller par une personne responsable de leur sécurité)
- Toute modification du produit est interdite. N'effectuez aucune modification sur le produit.
- En cas de dommage, de réparation ou de tout autre problème avec le produit, adressez-vous à notre service après-vente ou à un technicien spécialisé local.
- Lors de l'utilisation du produit, ne portez pas de vêtements facilement inflammables ou trop serrés.
- Avant le nettoyage, le rangement et le recouvrement : Laissez le produit complètement refroidir.
- Ne placez pas le produit à proximité d'entrées ou de zones très fréquentées.
- Les pièces scellées par le fabricant ou ses représentants ne doivent pas être manipulées par l'utilisateur.
- Lorsque le produit est en cours d'utilisation, les roues doivent être bloquées. Ne bougez pas le produit pendant son fonctionnement.
- La charge maximale pour la tablette latérale est de 3 kg.

## Avertissements pour brûleurs latéraux

### ⚠ AVERTISSEMENT !

- N'allumez pas le brûleur lorsque le couvercle est fermé.
- Ne fermez pas le couvercle lorsque le brûleur est allumé.
- Ne fermez pas le couvercle pendant le fonctionnement.
- N'utilisez pas le brûleur infrarouge latéral pour faire bouillir de l'eau.

## ● Montage

### ● Déballage du produit et premier nettoyage

1. Sortez le produit de l'emballage et retirez tous les matériaux d'emballage et films protecteurs.
2. Vérifiez que toutes les pièces sont présentes et que le contenu de l'emballage décrit est complet (voir « Contenu de l'emballage »).
3. Vérifiez si le produit et toutes les pièces sont en bon état. Si vous constatez une détérioration ou un défaut, n'utilisez pas le produit mais procédez comme décrit au chapitre « Garantie ».
4. Avant la première utilisation : Nettoyez toutes les pièces du produit (voir « Nettoyage et entretien »).  
Réalisez à cette étape la méthode de brûlage (voir « Méthode de brûlage »).

### ● Montage du produit

- Veuillez vous référer aux illustrations à la fin de ce mode d'emploi.

III.	Description
B	Montez le côté gauche du châssis avec le pied arrière gauche [15], le pied avant gauche [25] et la paroi latérale gauche [18].
C	Montez le côté droit du châssis avec le pied arrière droit [21], le pied avant droit [29] et la paroi latérale droite [42].
D	Montez la plaque de fond [22] sur les côtés gauche et droit du châssis.

III.	Description
E	Relevez le châssis. Montez la paroi arrière [20] sur le châssis.
F	Retournez le châssis. Montez la traverse inférieure [24] sur le châssis.
G	Montez les roulettes [31] [33] sur le châssis. Retournez le châssis de manière à ce qu'il repose sur les roulettes.
H	Montez la traverse supérieure [23] et le butoir de porte [28] sur le châssis.
I	Montez le support de la bouteille de gaz [32] sur le châssis.
O	Montez les fixations pour le pied arrière gauche [16] et les fixations pour le pied avant gauche [17] sur le châssis.
K	Montez les poignées de porte [26] sur la porte gauche [19] et sur la porte droite [30] à l'aide des fixations des poignées de porte [27].
L	Montez la porte gauche [19] et la porte droite [30] sur le châssis.
M	Montez la carcasse du brûleur avec couvercle [1] sur le châssis.
N	Montez les fixations de la tablette latérale [8] [14] sur la carcasse du brûleur.
O	Montez les crochets [5] sur la tablette latérale gauche [6].
P	Montez la tablette latérale gauche [6] sur la carcasse du brûleur [1].
Q	Montez le couvercle de la tablette droite [35] sur la tablette du brûleur latéral [36].
R	Montez la tablette du brûleur latéral [36] sur la carcasse du brûleur [1].
S	Montez la conduite de gaz de la carcasse du brûleur [1] et la fixation pour le bouton de réglage [12] sur le couvercle de la tablette droite [35].
	Fixez le couvercle du brûleur latéral au brûleur latéral [40].

III.	Description
T	Montez la conduite de gaz du brûleur latéral [40] sur la conduite de gaz de la carcasse du brûleur [1].
	Montez le fil d'allumage sur la conduite de gaz de la carcasse du brûleur [1].
	Montez le brûleur latéral [40] sur la tablette du brûleur latéral [36].
U	Montez la carcasse du bac de récupération du brûleur latéral [37] sur le brûleur latéral [40].
	Montez le bouton de réglage [13] sur le brûleur latéral [40].
V	Montez le couvercle du brûleur latéral [41] avec l'axe [43] et le ressort [F] sur la tablette du brûleur latéral [36].
W	Positionnez les diffuseur de chaleur [3] et diffuseurs de chaleur du brûleur extra-puissant [4] dans le produit.
X	Placez les grilles [9] [10] [11] [39] dans le produit.
Y	Insérez la grille de maintien au chaud [2] dans le produit.
Z	Placez le bac de récupération du brûleur principal [7] et le bac de récupération du brûleur latéral [38] dans le produit.
Z1	Montez le détendeur basse pression avec tuyau de gaz [34].
Z2	Le produit est prêt à l'emploi.
Z3	Nettoyez le produit (voir « Nettoyage et entretien »).

**ⓘ INFO :** Avant d'utiliser le produit, veillez à utiliser la méthode de brûlage (voir « Méthode de brûlage »).

## ● Positionnement du produit

**⚠ ATTENTION ! Risque de dégâts matériels !** Les surfaces adjacentes, sol et murs, peuvent être salies par des projections de graisse. Maintenez une distance de sécurité par rapport à ces surfaces ou protégez-les avec un revêtement approprié.

- Positionnez le produit à l'extérieur sur une surface plane, solide et résistante à la chaleur (voir « Consignes générales de sécurité »).

## ● Utilisation

### ● Avant l'utilisation

**⚠ DANGER ! Risque d'incendie et d'explosion !** Vérifiez régulièrement que les boutons de réglage et le détendeur basse pression avec tuyau de gaz [34] ne présentent pas de fuites (par ex. avec une brosse imbibée d'eau savonneuse).

**ⓘ INFO :** Remplacez le détendeur basse pression avec tuyau de gaz [34] dans les 2 ans après la date de fabrication (voir plaque signalétique/autocollant sur le détendeur basse pression).

### ● Détendeur basse pression et tuyau de gaz

**⚠ DANGER ! Risque d'explosion et d'incendie en cas de fuite de gaz !**

Remplacez immédiatement les tuyaux de gaz usés ou endommagés. Les détendeurs basse pression et les tuyaux de gaz de rechange sont disponibles dans les magasins spécialisés ou auprès d'un fournisseur de gaz GPL agréé.

- Le produit doit être équipé d'un détendeur basse pression et d'un tuyau de gaz flexible avec colliers de serrage.
- Utilisez un détendeur basse pression certifié selon la norme EN 16129:2013-08.
- Le tuyau de gaz ne doit pas dépasser 1,5 m de longueur. Le tuyau de gaz doit être conforme aux prescriptions et aux réglementations du pays dans lequel le produit est utilisé.



- Positionnez le tuyau de gaz comme suit :
  - Sans torsion ni pliure
  - Aucun contact avec d'autres pièces

## ● Bouteilles de gaz

### ⚠ DANGER ! Risque d'incendie et d'explosion !

- Ne stockez pas des bouteilles de gaz dans des zones dont la température excède 50 °C.
- Ne placez pas des bouteilles de gaz à proximité d'un feu ou de matériaux inflammables.
- Il est interdit de fumer pas à proximité des bouteilles de gaz.
- Utilisez uniquement des bouteilles de gaz standard d'une capacité de 5, 8 ou 11 kg.
- Diamètre maximal et hauteur maximale de la bouteille de gaz : 300 mm × 580 mm (Ø × H).

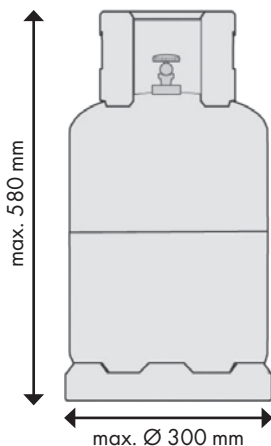

- Aucune bouteille de gaz n'est fournie avec ce produit.
- Ne faites pas tomber la bouteille de gaz et ne la manipulez pas de manière brusque et inappropriée.
- Lorsque le produit n'est pas utilisé, la bouteille de gaz doit être débranchée du produit. Après avoir débranché la bouteille de gaz du produit, placez le capuchon de protection sur la bouteille de gaz. La bouteille de gaz doit être rangée loin du produit.

- Les bouteilles de gaz ne doivent pas être entreposées dans des locaux situés au-dessous d'un rez-de-chaussée, dans des cages d'escalier, des couloirs et des endroits de passage d'habitations ou dans leur proximité immédiate.
- Les valves doivent être pourvues de capuchons de protection spéciale valve et d'écrous de blocage pour assurer la sécurité. Les bouteilles de gaz doivent être rangées en position verticale, même si elles sont vides.
- Les bouteilles doivent être entreposées à l'extérieur à la verticale et hors de la portée des enfants.

## ● Raccorder une bouteille de gaz

### ⚠ DANGER ! Risque d'incendie et d'explosion !

- Positionnez la bouteille de gaz sur le support de la bouteille de gaz [32](#) (ill. I). Ne positionnez pas la bouteille de gaz de l'autre côté de la plaque de fond [22](#).
- Ne conservez pas une deuxième bouteille de gaz dans le placard.
- Avant de raccorder la bouteille de gaz au produit, enlevez toutes les saletés de la tête de la bouteille de gaz, du détendeur ou du brûleur. Des saletés, araignées et insectes peuvent se trouver à l'intérieur et bloquer ainsi le brûleur ou les orifices de la buse venturi. Un brûleur bouché peut provoquer un incendie au-dessous du produit.
- Nettoyez les orifices de brûleurs bouchés avec un déboucheur de tuyaux.
- N'utilisez pas de joint supplémentaire.
- Ne bloquez pas les orifices d'aération lorsque vous utilisez la bouteille de gaz. Les orifices d'aération de la bouteille de gaz doivent toujours rester ouverts.
- Avant chaque utilisation, vérifiez que tous les points de raccordement ne présentent pas de fuites de gaz. Effectuez un test avec de l'eau savonneuse.
- N'utilisez pas de flamme pour trouver des fuites.
- Remplacez la bouteille de gaz hors de portée de toute source d'allumage.

1. Positionnez la bouteille de gaz sur le support de la bouteille de gaz **32** sur la plaque de fond **22**.
2. Raccordez le détendeur basse pression **34** à la bouteille de gaz et serrez-le à la main.
3. Suivez les instructions qui accompagnent le détendeur.

## ● Vérifier la présence de fuites de gaz

1. Mélangez 1 volume de liquide vaisselle avec 3 volumes d'eau (env. 50 ml).
2. Tournez tous les boutons de réglage sur la position **OFF** (arrêt).
3. Raccordez le détendeur basse pression **34** à la bouteille de gaz (voir « Raccorder une bouteille de gaz »).
4. Ouvrez l'alimentation du brûleur à l'aide du bouton de réglage.
5. Ouvrez l'arrivée de gaz en ouvrant la valve de la bouteille de gaz.
6. Appliquez l'eau savonneuse sur le tuyau de gaz **34** et sur tous les points de raccordement. Si des bulles apparaissent, cela signifie qu'il y a une fuite. Remplacez immédiatement la pièce défectueuse.

## ● Allumage piézo

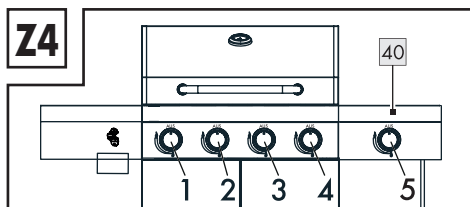

Bouton de réglage	Brûleur
<b>1+2</b>	Brûleur principal
<b>3+4</b>	Brûleur extra-puissant
<b>5</b>	Brûleur latéral <b>40</b>

Symbole	Signification
	Grande flamme
	Petite flamme

1. Tournez tous les boutons de réglage sur la position **OFF** (arrêt).
2. Ouvrez la valve de la bouteille de gaz en tournant le robinet.
3. Maintenez le bouton de réglage **(1)** enfoncé. Tournez le bouton de réglage vers la gauche sur la position en haut. L'allumage a lieu automatiquement. Un clic indique que le produit s'allume. Si la flamme ne brûle pas au premier essai, répétez l'opération 4 à 5 fois jusqu'à ce qu'une flamme soit allumée.
4. **Facultatif** : Procédez comme décrit précédemment pour allumer les autres brûleurs à l'aide des boutons de réglage **(2)**, **(3)**, **(4)** et **(5)**.
5. Réglez la température souhaitée à l'aide des graduations sur les boutons de réglage.

**i** **INFO** : Afin d'obtenir un meilleur résultat de cuisson, laissez le produit préchauffer pendant env. 15 minutes avant d'y placer des aliments.

## ● Méthode de brûlage

**⚠ DANGER ! Risque d'incendie ! Risque de blessures ! Risque de brûlures !**

- Ne vaporisez pas d'huile directement sur les brûleurs principaux, les brûleurs extra-puissants et le brûleur latéral **40**.
- Il est interdit de laisser le produit sans surveillance lors du brûlage. Éteignez tous les brûleurs et laissez le produit refroidir avant de vous éloigner du produit.

**i** **INFO** :

- Effectuez la méthode de brûlage pour nettoyer les pièces internes et pour brûler tous les résidus de fabrication.
- Utilisez de l'huile résistante à la chaleur (par ex. de l'huile de colza ou de tournesol).

1. Retirez les composants suivants du produit (ill. Z3) :
  - Grille de maintien au chaud **2**
  - Diffuseur de chaleur **3**
  - Diffuseur de chaleur du brûleur extra-puissant **4**
  - Grille **9**
  - Grille de cuisson **10**
  - Grille avec système grill-in-grill **11**
  - Grille **39**
2. Vaporisez de l'huile à l'intérieur du produit. Il est important de vaporiser l'intérieur de la carcasse du brûleur avec couvercle **1** (ill. Z3).
3. Essuyez l'intérieur du produit avec une lavette ou un torchon à tous les endroits où de l'huile a été vaporisée. Afin de répartir l'huile sur toute la surface, il est important de bien frotter le produit avec l'huile.

4. Vaporisez de l'huile sur les composants suivants :
  - Grille de maintien au chaud **2**
  - Diffuseur de chaleur **3**
  - Diffuseur de chaleur du brûleur extra-puissant **4**
  - Grille **9**
  - Grille de cuisson **10**
  - Grille avec système grill-in-grill **11**
  - Grille **39**

Faites pénétrer l'huile dans tous les composants.

5. Remplacez les composants de l'étape 1 **2** **3** **4** **9** **10** **11** **39** dans le produit. Fermez le couvercle de la carcasse du brûleur **1**.
6. Ouvrez le couvercle **1**. Allumez lentement un brûleur au niveau le plus bas. Allumez d'abord un brûleur à la température la plus basse. Répétez cette étape avec les autres brûleurs. Laissez brûler les brûleurs à feu doux pendant 3 à 5 minutes.

**ⓘ INFO : Important – il n'est pas nécessaire d'allumer le brûleur latéral **40**.**

7. Augmentez la chaleur des brûleurs, un par un. Augmentez la chaleur à un niveau moyen. Laissez les brûleurs allumés pendant 3 à 5 minutes.
8. Fermez le couvercle **1**. Augmentez le niveau de chaleur des brûleurs au maximum, un par un. Laissez les brûleurs allumés à 300 °C pendant 20 minutes.
9. Éteignez tous les brûleurs après 20 minutes à 300 °C. Ouvrez le couvercle **1**. Laissez refroidir le produit pendant au moins 15 à 20 minutes.
10. Vérifiez si le produit est encore chaud. Si le produit est encore chaud au ressenti, attendez quelques minutes pour qu'il refroidisse davantage.
11. Portez des gants résistants à la chaleur et essuyez les zones huilées avec des serviettes en papier ou un autre chiffon afin d'éliminer tout résidu.
12. Le produit est prêt à l'emploi.

## ● Éteindre

**⚠ DANGER ! Risque de brûlures !** Laissez refroidir le produit après la cuisson au barbecue.

1. Fermez la valve de la bouteille de gaz en tournant le robinet.
2. Pour éteindre, tournez tous les boutons de réglage sur la position **OFF** (arrêt).

## ● Grillades

### Cuire avec le couvercle fermé

- Les barbecues à gaz avec couvercle permettent de cuire en douceur les gros morceaux de viande et de volaille comme dans un four.
- Lorsque le couvercle **1** est fermé, une seule flamme est nécessaire. Réglez la température sur le repère d'une flamme petite ou moyenne. Fermez le couvercle.

- Si vous ouvrez le couvercle **1** sans raison, la chaleur s'échappe à chaque fois et le temps de cuisson est ainsi prolongé. Évitez d'ouvrir le couvercle sans raison.

### Allumer le brûleur latéral en céramique

**i** **INFO :** Le gaz s'écoule dans le brûleur. Cela est nécessaire pour remplir le brûleur de gaz et créer un effet sous vide.

1. Appuyez sur le bouton de réglage **(5)** et tournez-le sur .

2. Tournez le bouton de réglage **(5)** sur la position **OFF** (arrêt).
3. À partir d'ici, passez à l'étape 3 du chapitre « Allumage piézo ».

### Griller avec le brûleur extra-puissant

- Le produit dispose d'un brûleur extra-puissant situé sous le diffuseur de chaleur du brûleur extra-puissant **4**.  
Il s'agit d'une zone de cuisson supplémentaire qui offre des températures plus élevées et qui convient pour saisir les steaks à feu vif.

## ● Dépannage

Problème	Cause possible	Solution
Le brûleur ne s'enflamme pas.	Le robinet qui ouvre la valve de la bouteille de gaz est fermé.	Ouvrez la valve de la bouteille de gaz en tournant le robinet.
	La bouteille de gaz est vide.	Remplacez la bouteille de gaz.
	Le bouton de réglage est défectueux.	Faites vérifier ou remplacer le bouton de réglage.
	Le brûleur se bloque.	Nettoyez le brûleur.
	La buse de gaz ou le tuyau de gaz <b>34</b> est bloqué(e).	Nettoyez la buse de gaz et le tuyau de gaz <b>34</b> .
Pas de flamme ou faible puissance	La buse de gaz, le tuyau de gaz <b>34</b> ou la valve de gaz est bloqué(e).	Nettoyez la buse de gaz, le tuyau de gaz <b>34</b> et la valve de gaz.
	Le diffuseur de chaleur <b>3</b> est défectueux.	Faites remplacer le diffuseur de chaleur <b>3</b> .
	Le vent est trop fort autour du produit.	Positionnez le produit dans un endroit protégé du vent.
Le produit s'éteint tout seul pendant son fonctionnement.	La bouteille de gaz est vide.	Remplacez la bouteille de gaz.

## ● Nettoyage et entretien

### ● Nettoyage





Respectez les instructions suivantes lorsque vous nettoyez et entretenez les surfaces :

#### **⚠ AVERTISSEMENT ! Risque de brûlures !**

Laissez refroidir le produit après la cuisson au barbecue.

**⚠ AVERTISSEMENT ! Risque pour la santé !** Pour le nettoyage, n'utilisez pas de solvants ou de diluants.

- Afin de protéger les surfaces de dommages, n'utilisez pas de produits de nettoyage agressifs ou abrasifs ni d'éponges à récurer.
- Nettoyez le produit après chaque utilisation.

- ❑ **Grilles**   : Nettoyez d'abord grossièrement les grilles, par ex. avec une brosse en acier inoxydable. Pour dissoudre la graisse, utilisez un produit vaisselle. Rincez soigneusement les grilles à l'eau claire et séchez-les.
- ❑ **Surfaces de cuisson** : Nettoyez les surfaces de cuisson avec un produit vaisselle. Rincez soigneusement les surfaces des grilles à l'eau claire. Séchez les surfaces de cuisson avec un chiffon doux et propre.
- ❑ **Bacs de récupération**   : Nettoyez les bacs de récupération avec un produit vaisselle. Rincez soigneusement les bacs de récupération à l'eau claire. Séchez les bacs de récupération avec un chiffon doux et propre. Utilisez un nettoyeur de four ou un nettoyeur à vapeur pour les dépôts de graisse tenaces.
- ❑ **Surfaces en acier inoxydable** : Nettoyez les surfaces en acier inoxydable à l'eau claire ou avec un produit de nettoyage pour acier inoxydable courant. Une fine pellicule d'huile d'olive aide à conserver le matériau. Enlevez les éventuelles traces de rouille.

## ● Rangement

 **DANGER ! Risque d'incendie !** Laissez refroidir le produit après la cuisson et avant de le couvrir.

### **Rangement pour une courte période**

- ❑ Si vous rangez le produit à l'extérieur dans un endroit non protégé, couvrez-le après son nettoyage afin de le protéger de la saleté et de la corrosion (une housse n'est pas fournie).

### **Rangement pour une longue période**

- ❑ Rangez le produit seulement à l'intérieur, dans un endroit sec et exempt de poussière (avec une housse si nécessaire). Enlevez la bouteille de gaz.

## ● Mise au rebut

L'emballage se compose de matières recyclables pouvant être mises au rebut dans les déchetteries locales.



Le produit ainsi que les accessoires et les matériaux d'emballage sont recyclables et relèvent de la responsabilité élargie du producteur. Éliminez-les séparément, en suivant l'Info-tri illustrée, dans l'intérêt d'un meilleur traitement des déchets.

Le logo Triman n'est valable qu'en France.

### **Produit :**



Votre mairie ou votre municipalité vous renseigneront sur les possibilités de mise au rebut des produits usagés.

## ● Garantie

### **Article L217-16 du Code de la consommation**

Lorsque l'acheteur demande au vendeur, pendant le cours de la garantie commerciale qui lui a été consentie lors de l'acquisition ou de la réparation d'un bien meuble, une remise en état couverte par la garantie, toute période d'immobilisation d'au moins sept jours vient s'ajouter à la durée de la garantie qui restait à courir. Cette période court à compter de la demande d'intervention de l'acheteur ou de la mise à disposition pour réparation du bien en cause, si cette mise à disposition est postérieure à la demande d'intervention.

Indépendamment de la garantie commerciale souscrite, le vendeur reste tenu des défauts de conformité du bien et des vices rédhibitoires dans les conditions prévues aux articles L217-4 à L217-13 du Code de la consommation et aux articles 1641 à 1648 et 2232 du Code Civil.

### **Article L217-4 du Code de la consommation**

Le vendeur livre un bien conforme au contrat et répond des défauts de conformité existant lors de la délivrance.

Il répond également des défauts de conformité résultant de l'emballage, des instructions de montage ou de l'installation lorsque celle-ci a été mise à sa charge par le contrat ou a été réalisée sous sa responsabilité.

### **Article L217-5 du Code de la consommation**

Le bien est conforme au contrat :

- 1° S'il est propre à l'usage habituellement attendu d'un bien semblable et, le cas échéant :
  - s'il correspond à la description donnée par le vendeur et posséder les qualités que celui-ci a présentées à l'acheteur sous forme d'échantillon ou de modèle ;
  - s'il présente les qualités qu'un acheteur peut légitimement attendre eu égard aux déclarations publiques faites par le vendeur, par le producteur ou par son représentant, notamment dans la publicité ou l'étiquetage ;
- 2° Ou s'il présente les caractéristiques définies d'un commun accord par les parties ou être propre à tout usage spécial recherché par l'acheteur, porté à la connaissance du vendeur et que ce dernier a accepté.

### **Article L217-12 du Code de la consommation**

L'action résultant du défaut de conformité se prescrit par deux ans à compter de la délivrance du bien.

### **Article 1641 du Code civil**

Le vendeur est tenu de la garantie à raison des défauts cachés de la chose vendue qui la rendent impropre à l'usage auquel on la destine, ou qui diminuent tellement cet usage que l'acheteur ne l'aurait pas acquise, ou n'en aurait donné qu'un moindre prix, s'il les avait connus.

### **Article 1648 1er alinéa du Code civil**

L'action résultant des vices rédhibitoires doit être intentée par l'acquéreur dans un délai de deux ans à compter de la découverte du vice.

Les pièces détachées indispensables à l'utilisation du produit sont disponibles pendant la durée de la garantie du produit.

Le produit a été fabriqué avec soin selon des critères de qualité stricts et contrôlé consciencieusement avant sa livraison. En cas de défaut de matériel ou de fabrication, vous avez des droits légaux vis-à-vis du vendeur du produit. Vos droits légaux ne sont en aucun cas limités par notre garantie mentionnée ci-dessous.

La garantie de ce produit est de 3 ans à partir de la date d'achat. La période de garantie débute à la date d'achat. Conservez le ticket de caisse original dans un endroit sûr, car ce document est nécessaire comme preuve d'achat.

Tout dommage ou défaut déjà présent au moment de l'achat doit être signalé immédiatement après le déballage du produit.

Si le produit présente un défaut de matériel ou de fabrication dans les 3 ans suivant la date d'achat, nous le réparerons ou le remplacerons – selon notre choix – gratuitement pour vous. La période de garantie n'est pas prolongée par un recours à la garantie accordé. Ceci s'applique également aux pièces remplacées et réparées.

La garantie prend fin si le produit a été endommagé, s'il a été utilisé ou entretenu de manière incorrecte.

La garantie couvre les défauts de matériel et de fabrication. Cette garantie ne couvre pas les pièces du produit qui sont soumises à une usure normale et qui sont donc considérées comme des pièces d'usure (par ex. piles, accus, tuyaux, cartouches d'encre), ni les dommages aux pièces cassables, par ex. les interrupteurs ou les pièces en verre.

### **● Faire valoir sa garantie**

Pour garantir la rapidité d'exécution de la procédure de garantie, veuillez respecter les indications suivantes :

Veuillez conserver le ticket de caisse et la référence du produit (IAN 449474\_2304) à titre de preuve d'achat pour toute demande.

Le numéro de référence de l'article est indiqué sur la plaque d'identification, gravé sur la page de titre de votre manuel (en bas à gauche) ou sur un autocollant apposé sur la face arrière ou inférieure du produit.

En cas de dysfonctionnement du produit, ou de tout autre défaut, contactez en premier lieu le service après-vente par téléphone ou par e-mail aux coordonnées indiquées ci-dessous.

Vous pouvez alors envoyer franco de port tout produit considéré comme défectueux au service clientèle indiqué, accompagné de la preuve d'achat (ticket de caisse) et d'une description écrite du défaut avec mention de sa date d'apparition.

## ● **Service après-vente**

### **FR Service après-vente France**

Tél.: 0800904879

E-Mail: [owim@lidl.fr](mailto:owim@lidl.fr)

### **BE Service après-vente Belgique**

Tél.: 080071011

Tél.: 80023970 (Luxembourg)

E-Mail: [owim@lidl.be](mailto:owim@lidl.be)



## ● Contenu de l'emballage

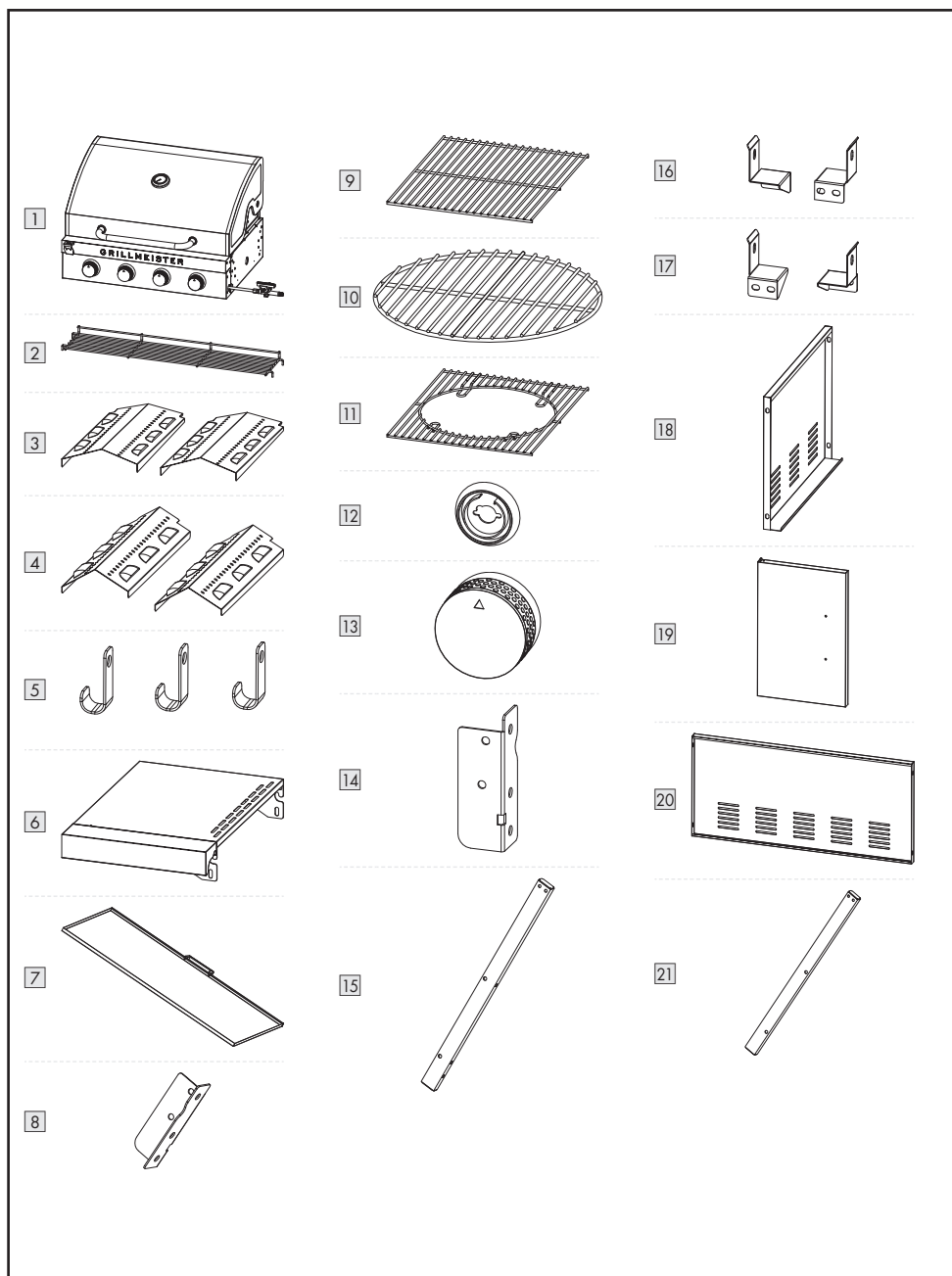



22

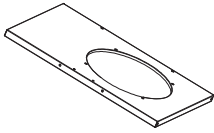

23

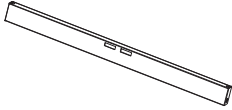

24

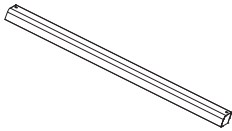

25

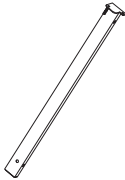

26

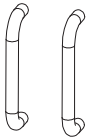

27



28



29

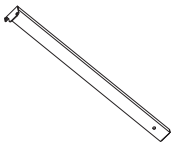

30

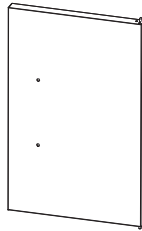

31

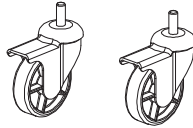

32

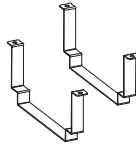

33

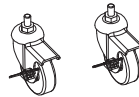

34

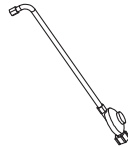

35

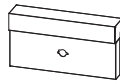

36

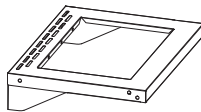

37

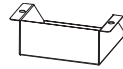

38

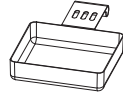

39



40

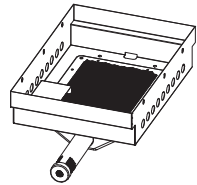

41



42



43



44



# ● Vue éclatée

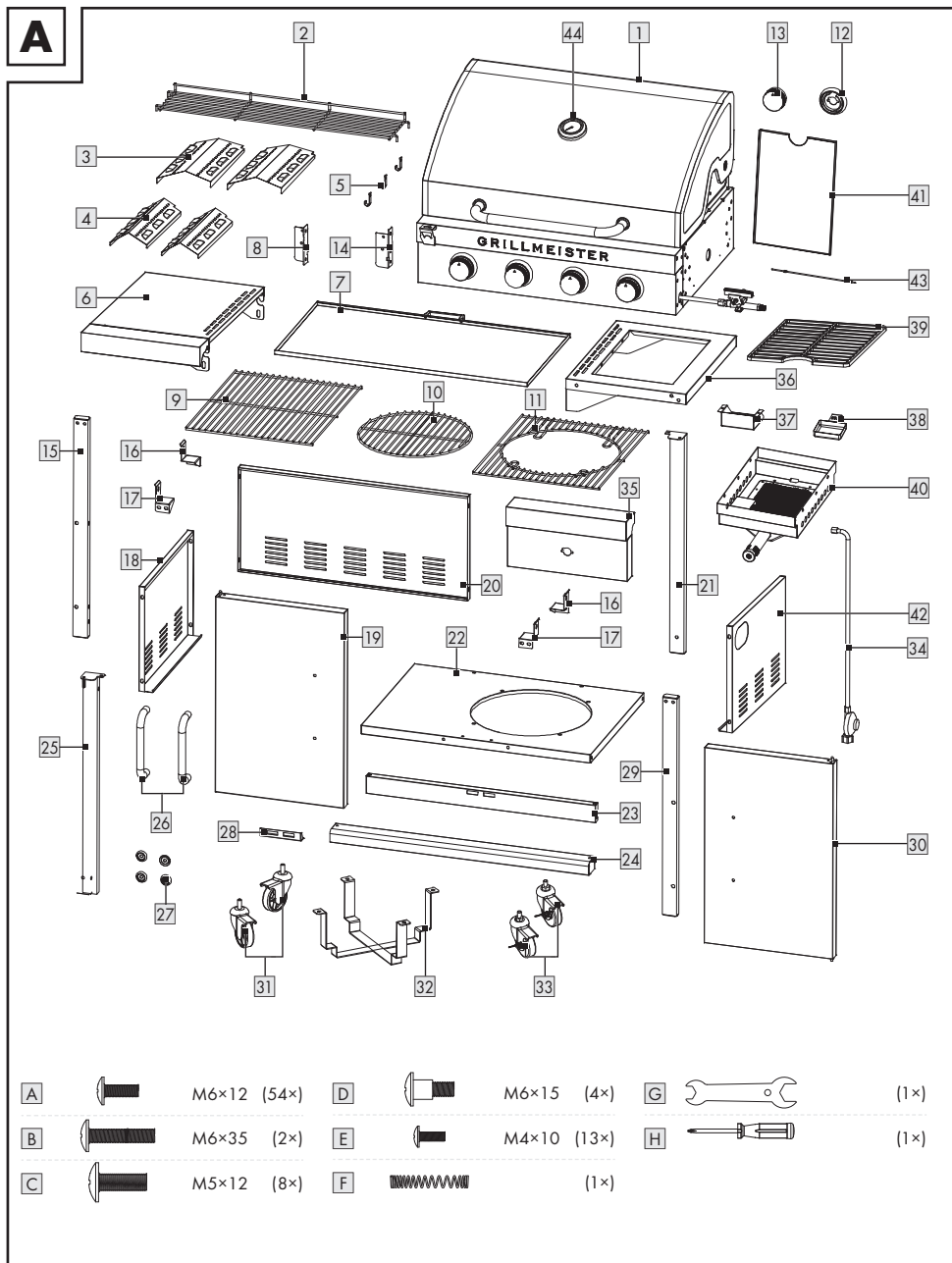

## ● Montage

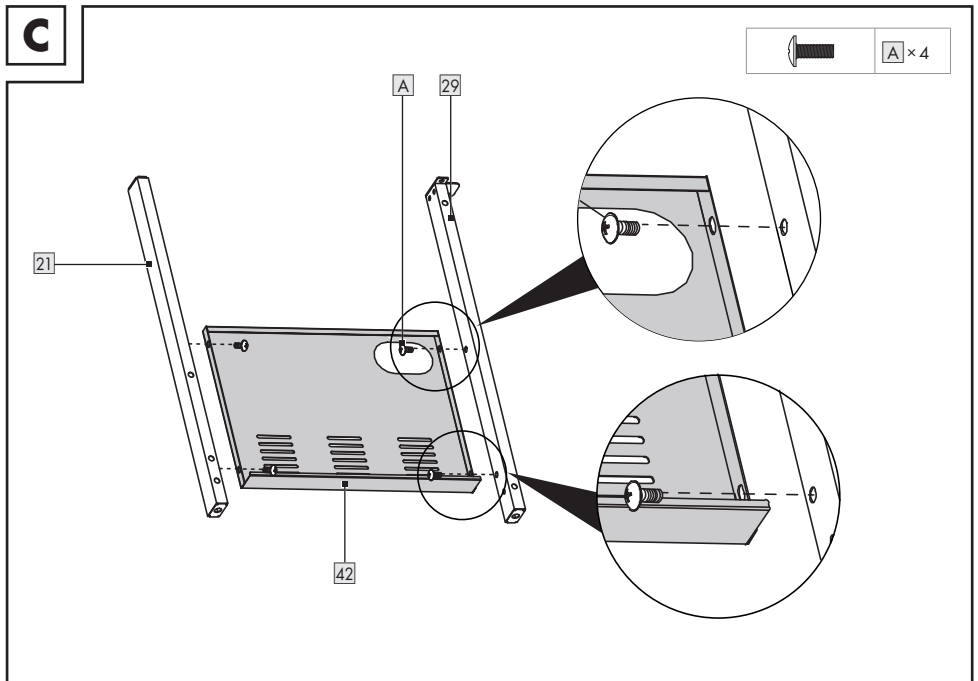
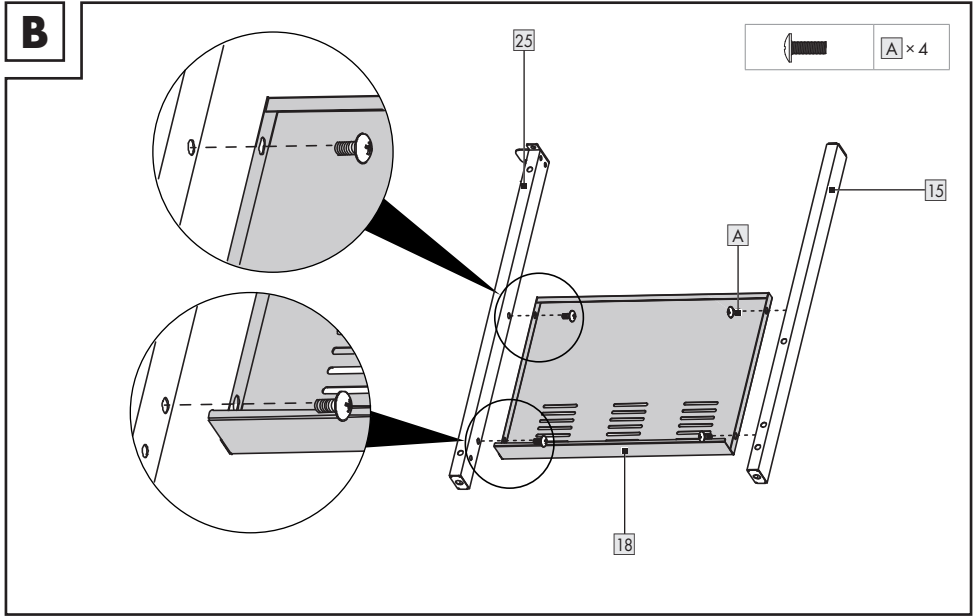

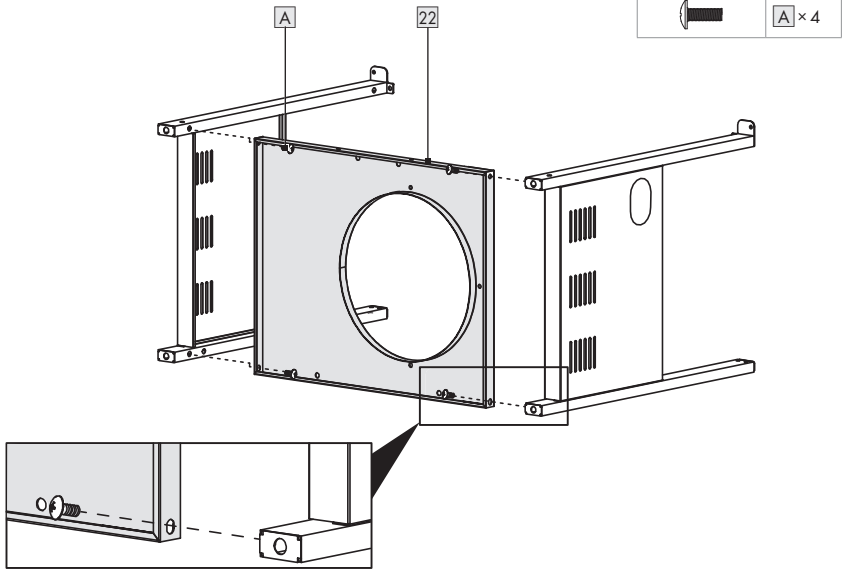
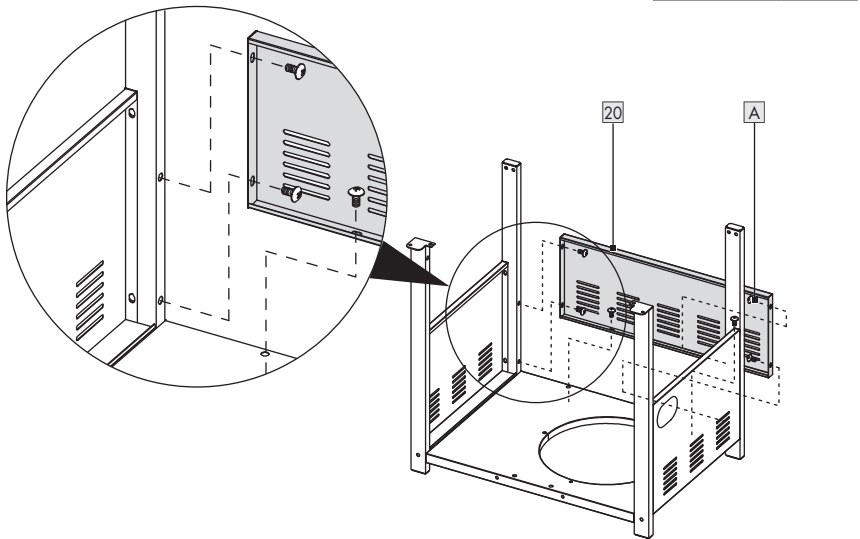
**D****E**

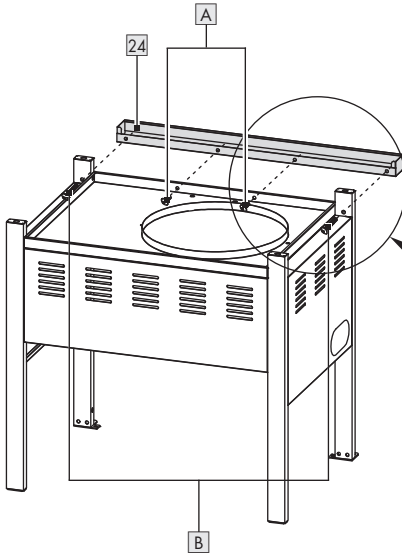
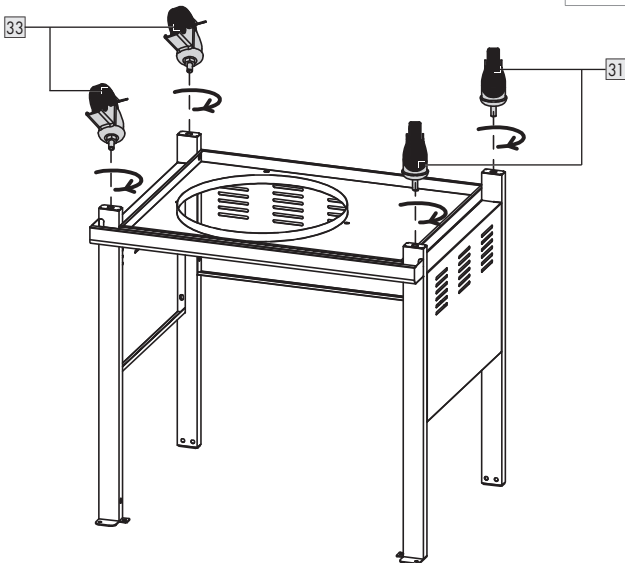
**F****G**

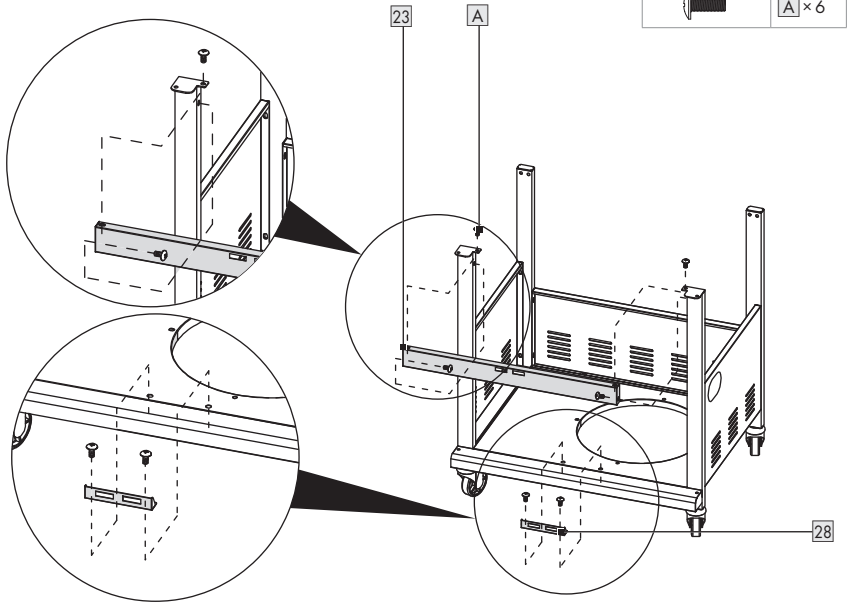
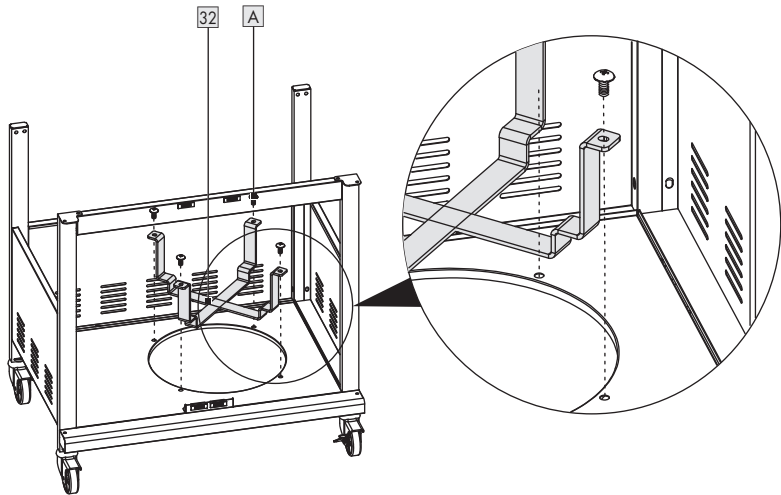
**H****I**

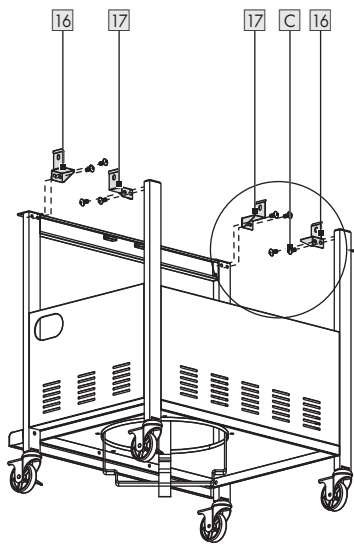
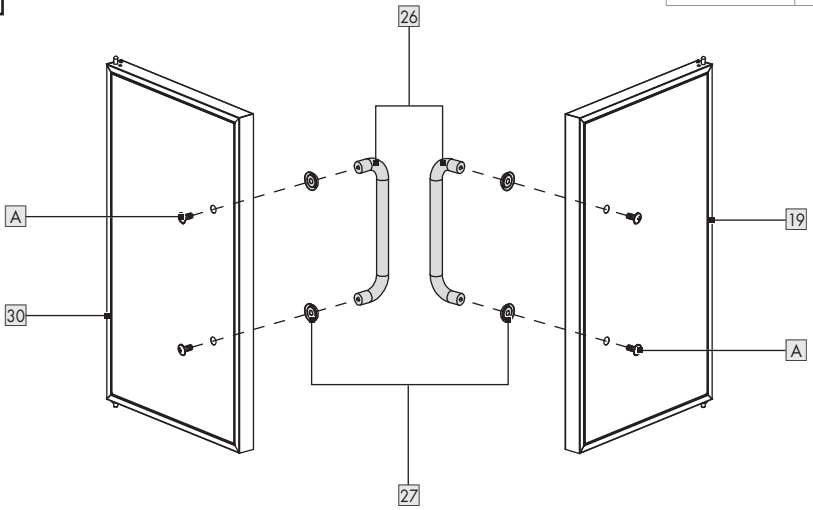
**J** C × 8**K** A × 4

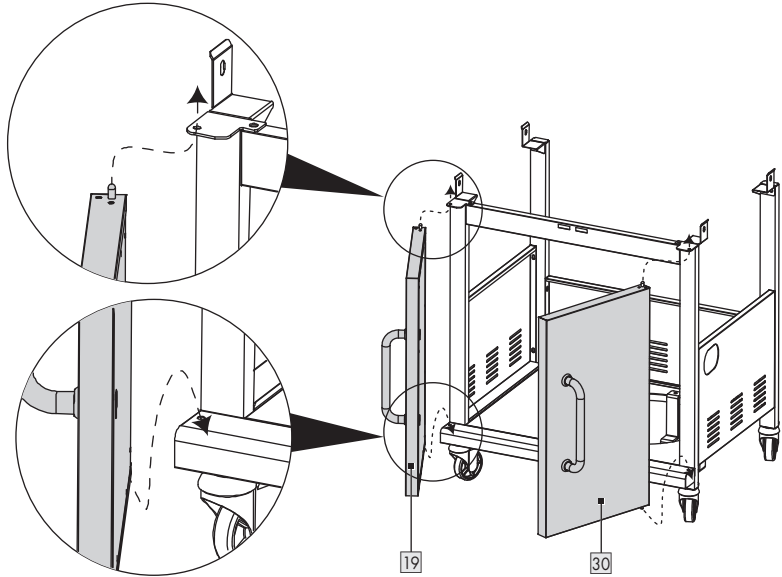
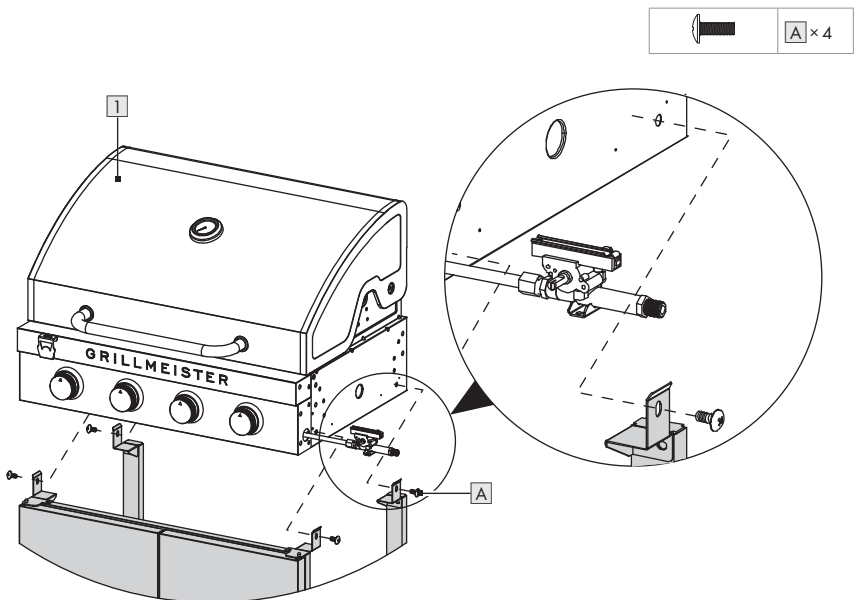
**L****M**

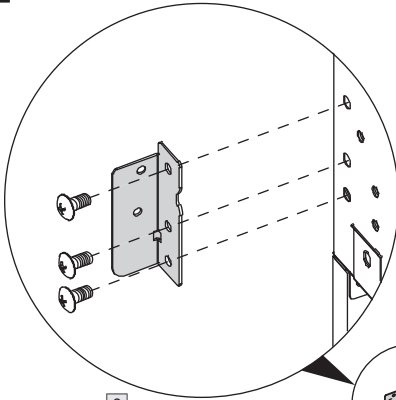

**N****A** × 6

8

A

14

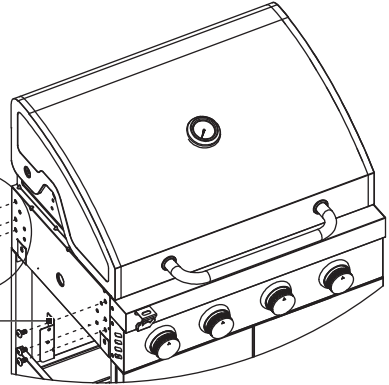
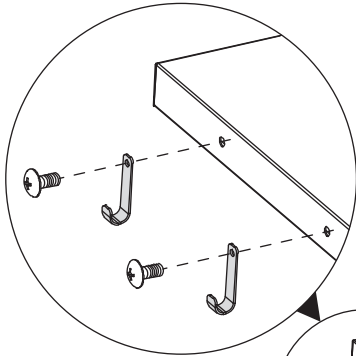
**O****E** × 3

5

E

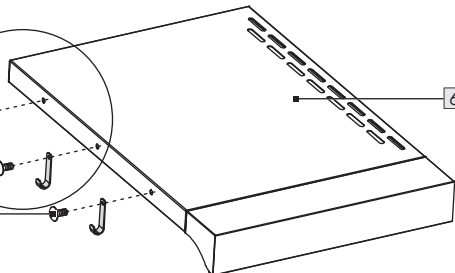
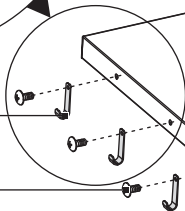

6

**P**

 **D** × 4

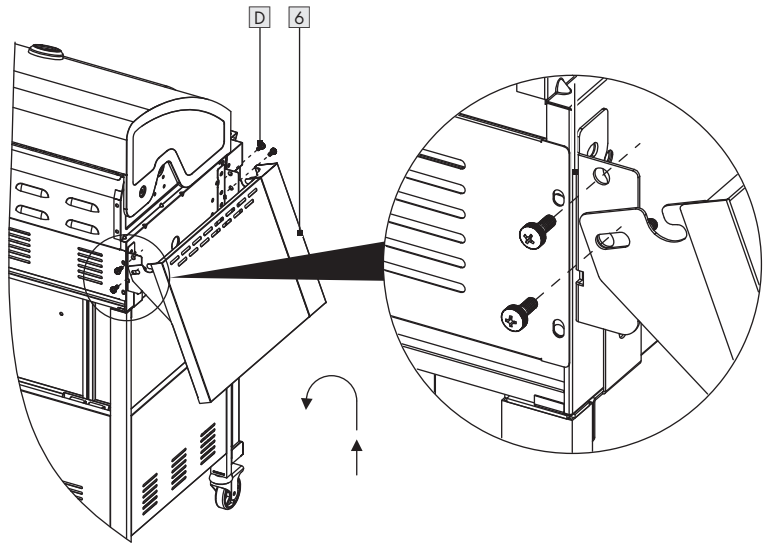

**Q**

 **A** × 3

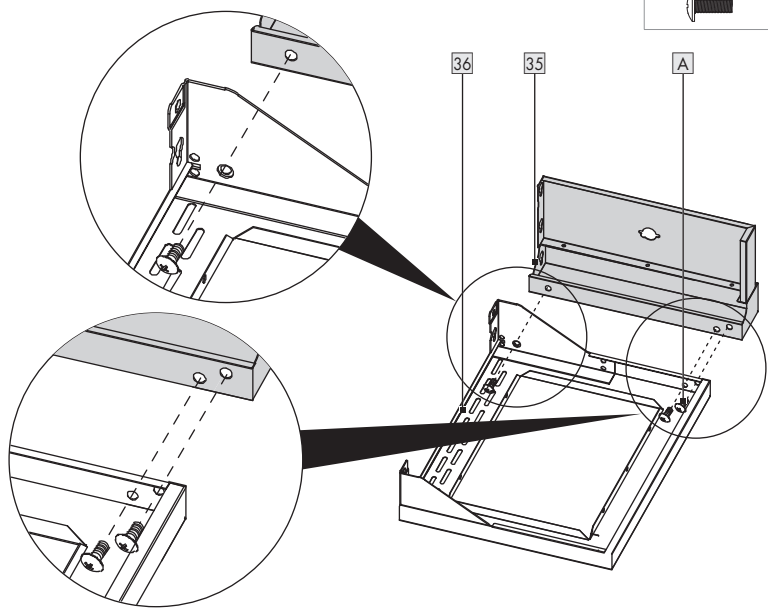

**R**

A × 7

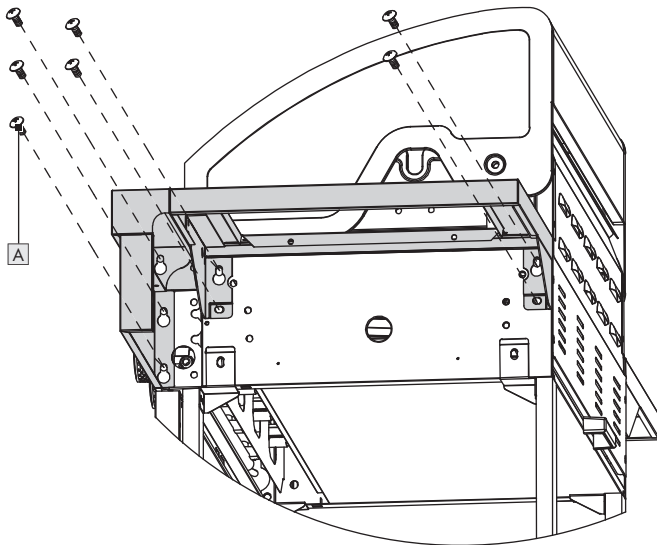
**S**

E × 2

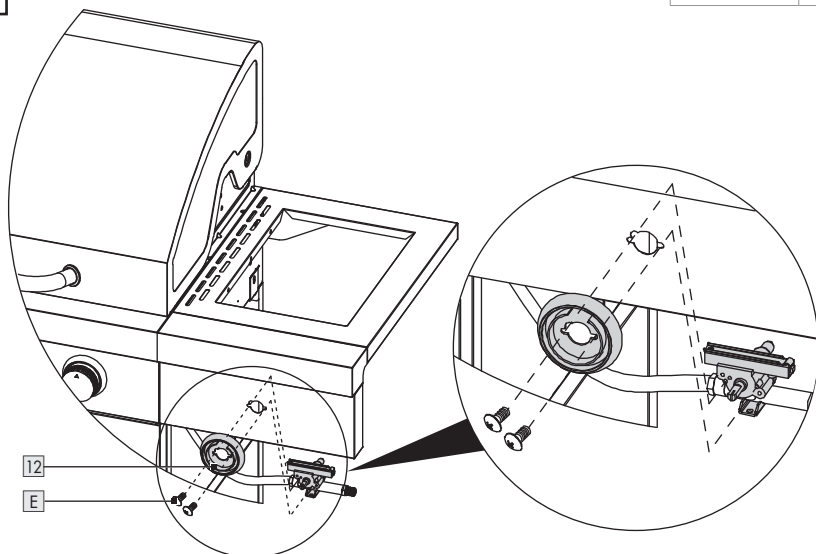

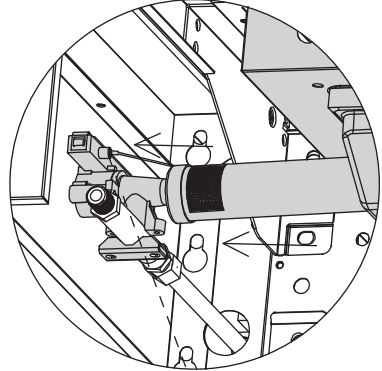
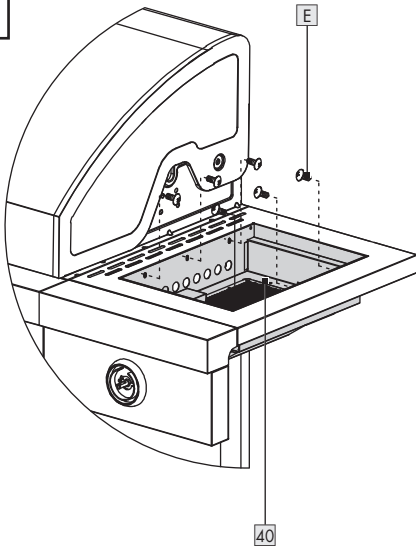
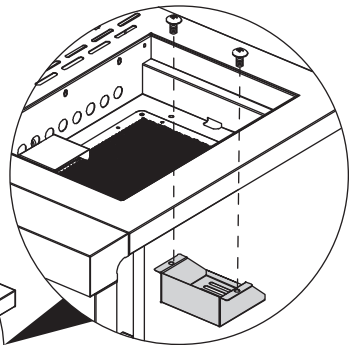
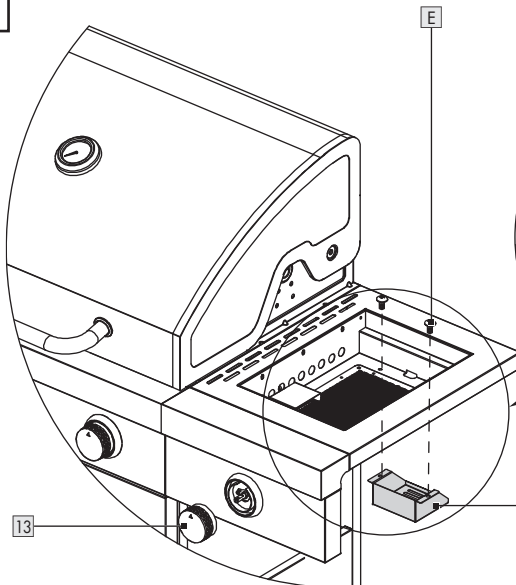
**T****Fil d'allumage****U**

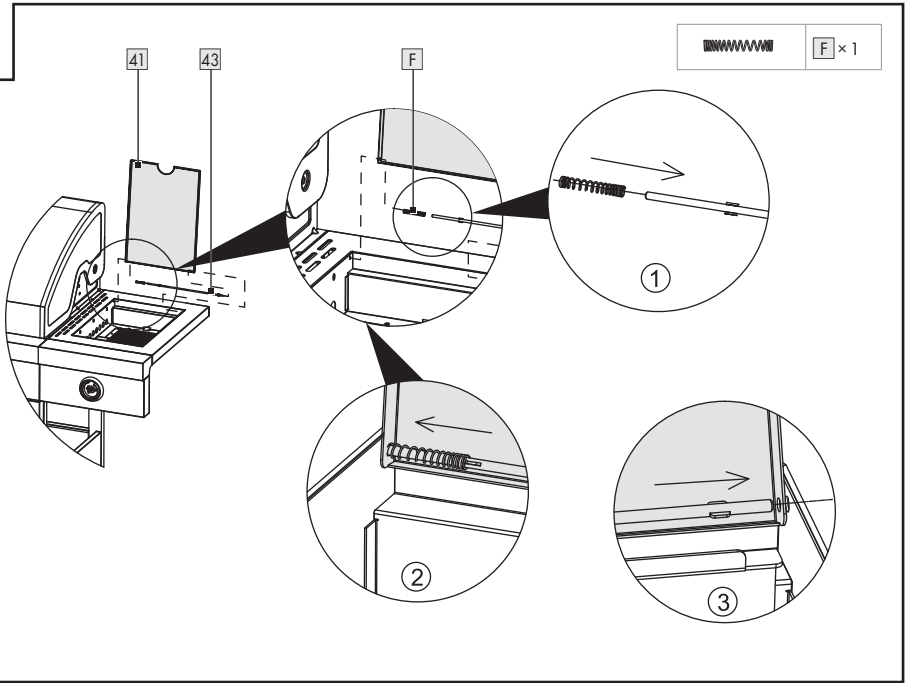
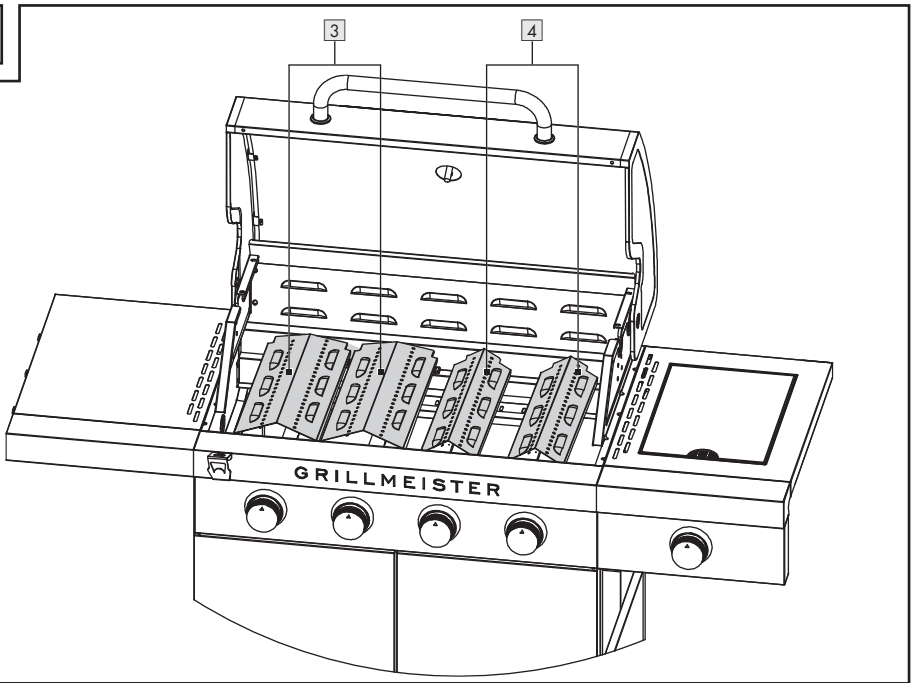
**V****W**

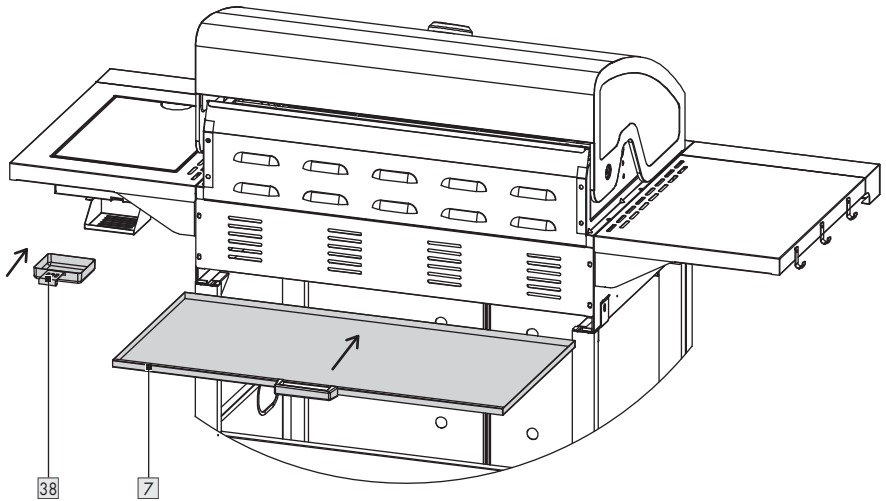
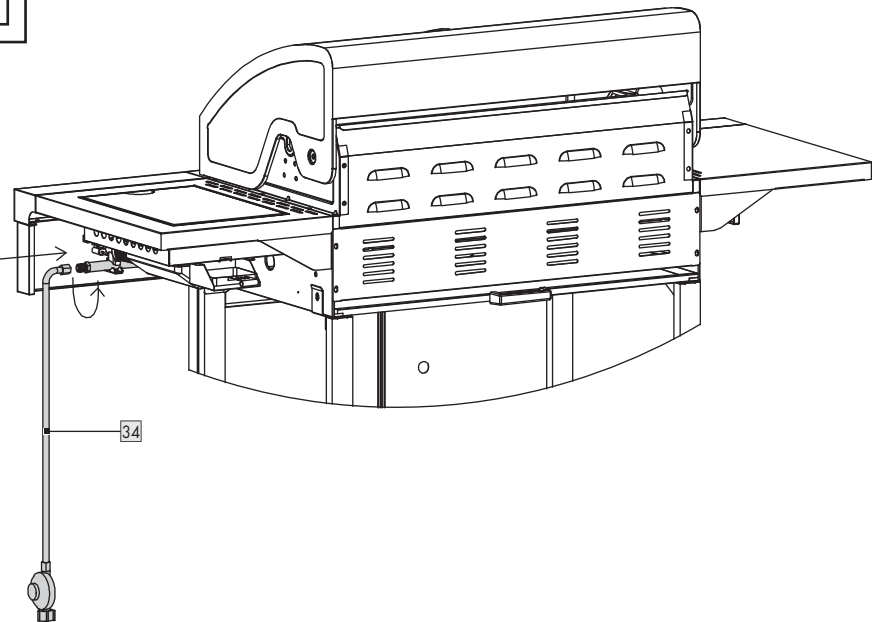

**Z****Z1**

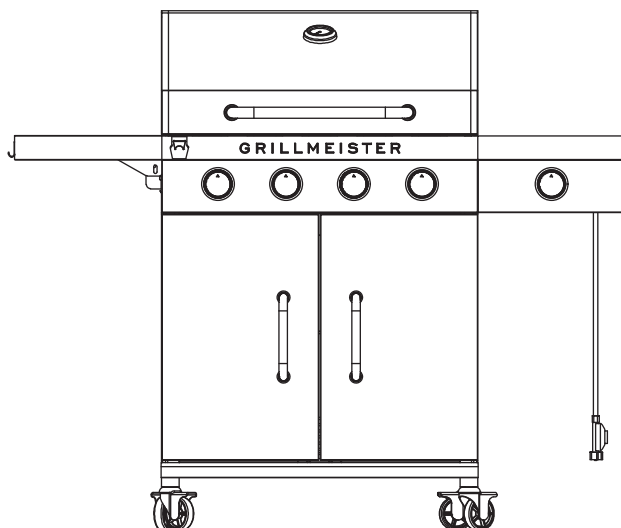
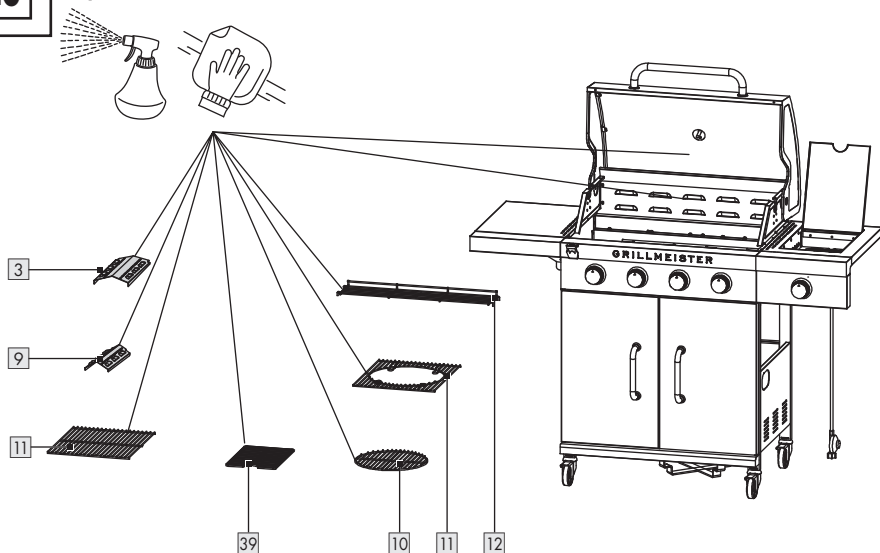
**Z2****Z3****Important !**

**Remarque :** Pour plus d'informations, voir le chapitre « Méthode de brûlage ».



**OWIM GmbH & Co. KG**

Stiftsbergstraße 1  
74167 Neckarsulm  
GERMANY

Model No.: HG09946

Version: 11/2023

IAN 449474\_2304

20