



## **ASCHESAUGER PAS 1200 F5**

(DE) (AT) (CH)

### **ASCHESAUGER**

Bedienungs- und Sicherheitshinweise  
Originalbetriebsanleitung

(FR) (CH)

### **ASPIRATEUR DE CENDRES**

Instructions d'utilisation et consignes de sécurité  
Traduction de la notice originale

(IT) (CH)

### **BIDONE ASPIRACENERE**

Indicazioni per l'uso e per la sicurezza  
Traduzione delle istruzioni originali

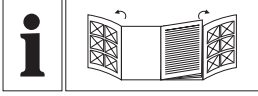

DE/AT/CH	Bedienungs- und Sicherheitshinweise	Seite	5
FR/CH	Instructions d'utilisation et consignes de sécurité	Page	18
IT/CH	Indicazioni per l'uso e per la sicurezza	Pagina	31

**A**

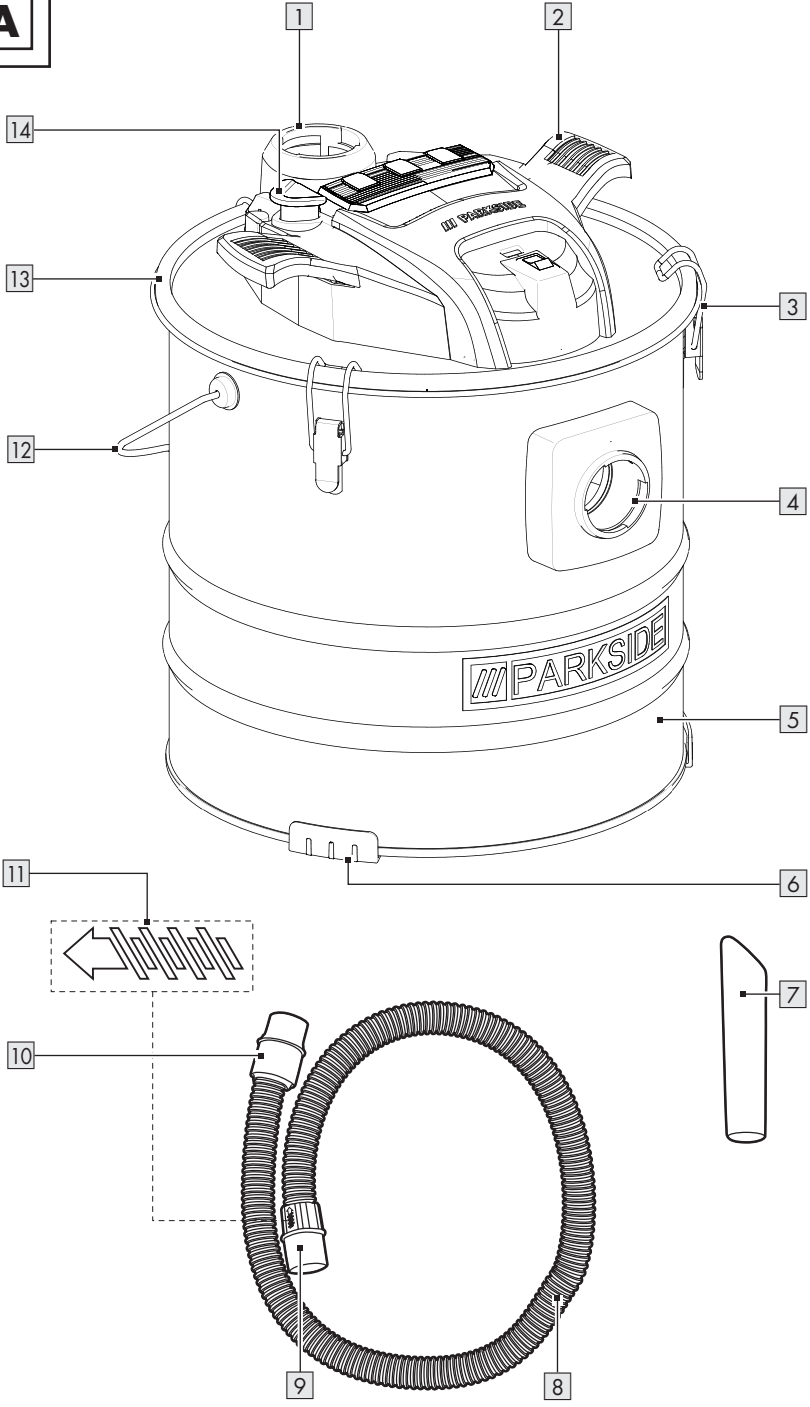

**B**

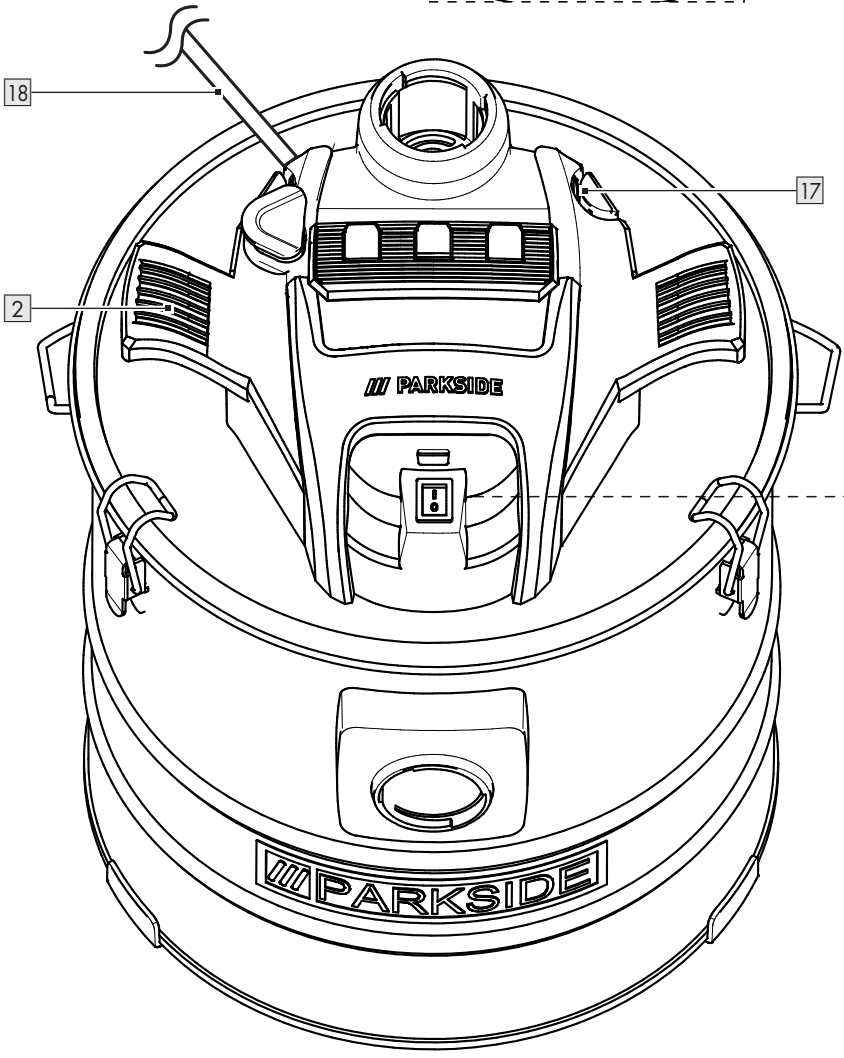
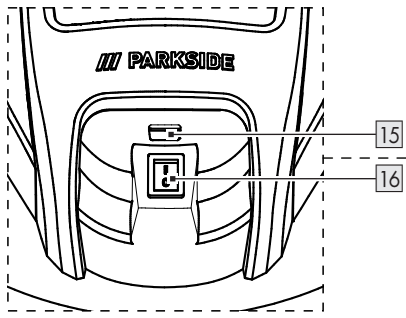

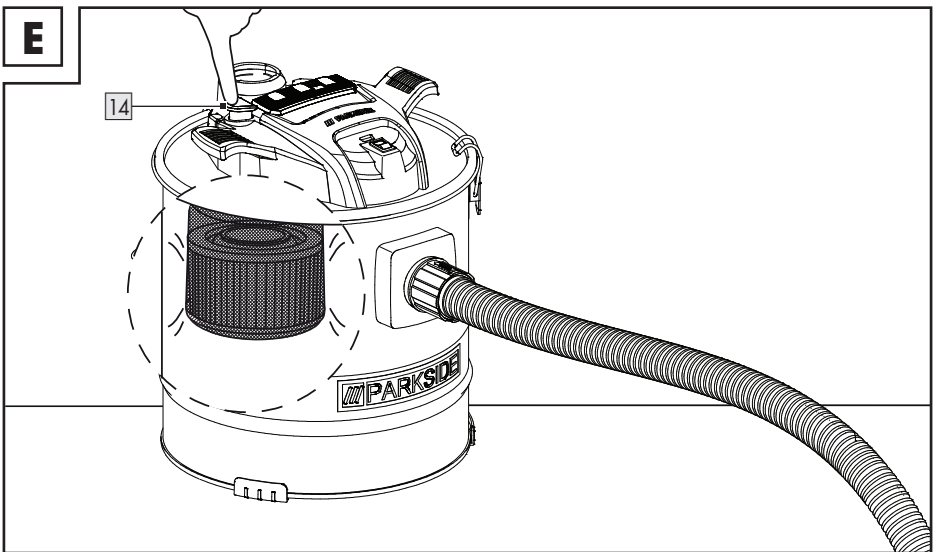
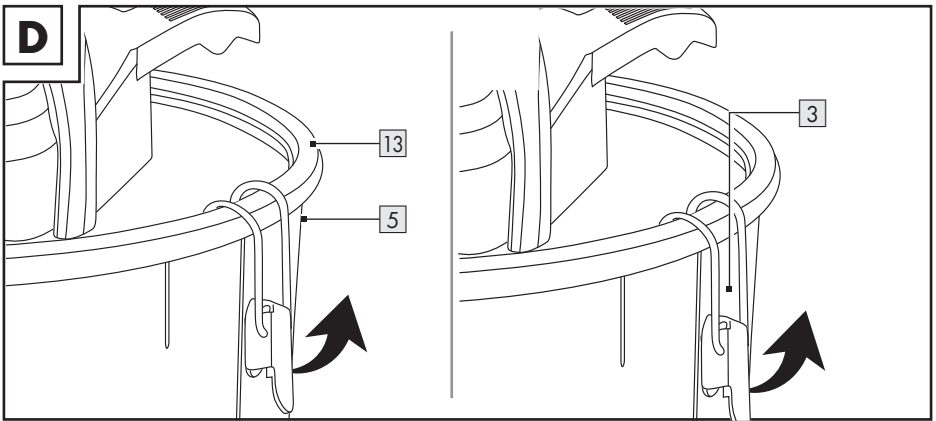
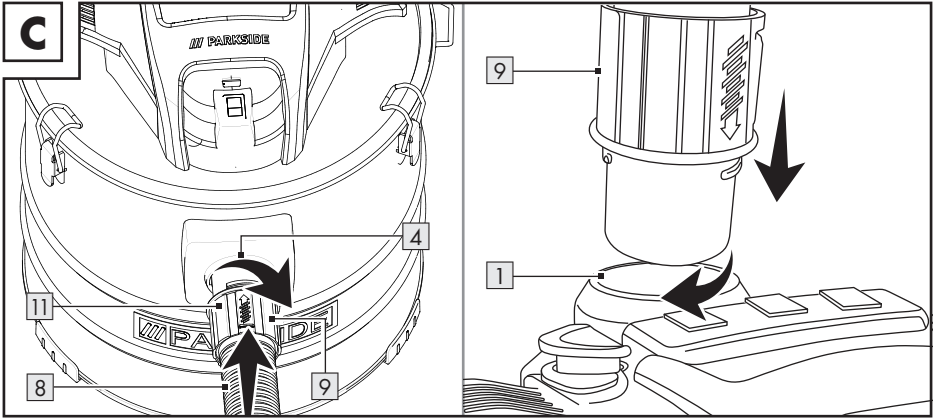

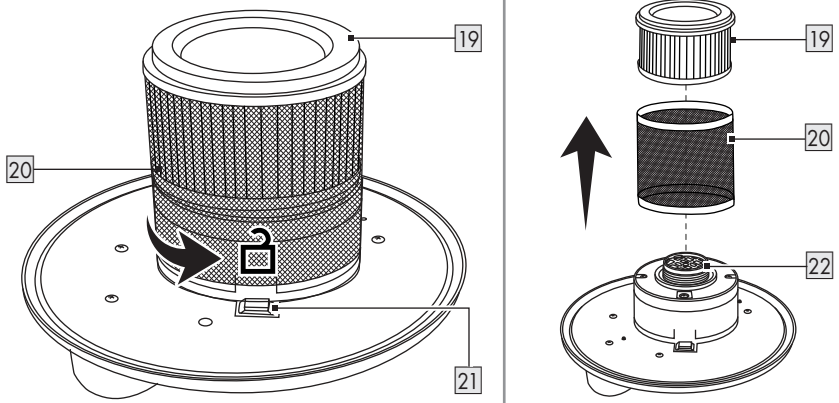
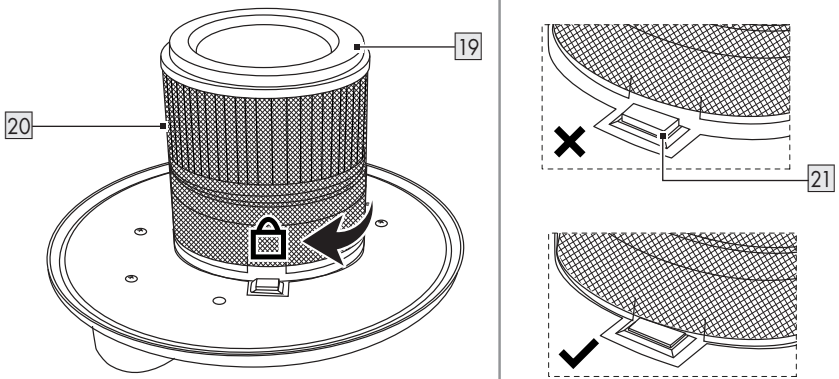

















**F****G**

<b>Verwendete Warnhinweise und Symbole</b> .....	Seite	6
<b>Einleitung</b> .....	Seite	7
Bestimmungsgemäßer Gebrauch .....	Seite	7
Lieferumfang .....	Seite	7
Teilebeschreibung .....	Seite	7
Technische Daten .....	Seite	8
Sicherheitsmerkmale .....	Seite	8
<b>Sicherheitshinweise</b> .....	Seite	8
<b>Vor dem ersten Gebrauch</b> .....	Seite	12
<b>Vor dem Gebrauch</b> .....	Seite	12
Schlauch verbinden .....	Seite	12
Schlauch abkoppeln .....	Seite	12
Fugendüse anschließen .....	Seite	12
Fugendüse und Schlauch aufbewahren .....	Seite	12
Behälterdeckel befestigen und abnehmen .....	Seite	12
<b>Bedienung</b> .....	Seite	13
Staubfüllstand prüfen .....	Seite	13
Metallbehälter leeren .....	Seite	13
Faltenfilter reinigen .....	Seite	13
Faltenfilter ersetzen .....	Seite	14
<b>Aufbewahrung</b> .....	Seite	14
<b>Fehlersuche</b> .....	Seite	14
<b>Transport</b> .....	Seite	15
<b>Reinigung und Pflege</b> .....	Seite	15
<b>Entsorgung</b> .....	Seite	16
<b>Garantie</b> .....	Seite	16
Abwicklung im Garantiefall .....	Seite	17
<b>Service</b> .....	Seite	17

## Verwendete Warnhinweise und Symbole

In der Bedienungsanleitung, der Kurzanleitung, auf der Verpackung und auf dem Typenschild werden die folgenden Warnhinweise verwendet:

	Lesen Sie die Bedienungsanleitung!		Verwenden Sie das Produkt nur in trockenen Innenräumen!
	Schalten Sie das Produkt aus und trennen Sie es von der Stromversorgung, bevor Sie Aufsätze austauschen, reinigen und wenn Sie es nicht benutzen!		Keine glühenden Materialien absaugen!
	<b>GEFAHR!</b> Dieses Symbol mit dem Signalwort „Gefahr“ bezeichnet eine Gefährdung mit einem hohen Risikograd, die, wenn sie nicht vermieden wird, eine schwere Verletzung oder den Tod zur Folge hat.		Keine brennende Asche absaugen!
	<b>WARNUNG!</b> Dieses Symbol mit dem Signalwort „Warnung“ bezeichnet eine Gefährdung mit einem mittleren Risikograd, die, wenn sie nicht vermieden wird, eine schwere Verletzung oder den Tod zur Folge haben kann.		Nur kalte Asche absaugen, Temperatur max. 40 °C!
	<b>VORSICHT!</b> Dieses Symbol mit dem Signalwort „Vorsicht“ bezeichnet eine Gefährdung mit einem niedrigen Risikograd, die, wenn sie nicht vermieden wird, eine geringe oder mäßige Verletzung zur Folge haben kann.		Kein Wasser und keine Flüssigkeiten jeglicher Art absaugen!
	<b>ACHTUNG!</b> Dieses Symbol mit dem Signalwort „Achtung“ zeigt die Gefahr einer möglichen Sachbeschädigung an.		Das CE-Zeichen bestätigt Konformität mit den für das Produkt zutreffenden EU-Richtlinien.
	Gefahr – Risiko eines Stromschlags!		Verriegelt
	Symbol für ein Produkt der Schutzklasse II		Entriegelt
	Wechselstrom/-spannung		Sicherheitshinweise Handlungsanweisungen



# ASCHESAUGER

## ● Einleitung

Wir beglückwünschen Sie zum Kauf Ihres neuen Produkts. Sie haben sich damit für ein hochwertiges Produkt entschieden. Die Bedienungsanleitung ist Teil dieses Produkts. Sie enthält wichtige Hinweise für Sicherheit, Gebrauch und Entsorgung. Machen Sie sich vor der Benutzung des Produkts mit allen Bedien- und Sicherheitshinweisen vertraut. Benutzen Sie das Produkt nur wie beschrieben und für die angegebenen Einsatzbereiche. Händigen Sie alle Unterlagen bei Weitergabe des Produkts an Dritte mit aus.

## ● Bestimmungsgemäßer Gebrauch

- Das Produkt ist zum Entfernen von kalter Asche mit einer Temperatur von nicht mehr als 40 °C und anderen kalten Kleinteilen aus Schornsteinen, Holzkohleöfen, Aschenbechern oder Grillrosten bestimmt.

### ⚠️ WARNUNG!

- ▶ „Kalte Asche“ ist Asche, die ausreichend lange erkaltet ist und keine Glutnester mehr enthält. Dies kann festgestellt werden, indem die Asche mit einem metallenen Hilfsmittel durchkämmt wird, bevor das Produkt zum Einsatz kommt. Von der kalten Asche geht keine wahrnehmbare Wärmestrahlung mehr aus.

- Das Produkt ist nicht geeignet zum Absaugen der folgenden Materialien:
  - Flüssigkeiten
  - Ruß und Glut
  - Zement-, Gips- und Kalkstaub
  - Brennbare, explosive oder gesundheitsgefährdende Materialien
  - Heizkessel und Ölföhen

### ⚠️ WARNUNG!

- ▶ Nur Asche von zulässigen Brennstoffen einsaugen!

- Jede andere Verwendung oder Veränderung des Produkts gilt als nicht bestimmungsgemäß und kann zu Gefahren wie Tod, Körperverletzung und Sachschäden führen. Der Hersteller haftet nicht für Schäden, die durch unsachgemäßen Gebrauch entstehen. Das Produkt ist ausschließlich für den Hausgebrauch bestimmt. Das Produkt ist nicht für den gewerblichen Gebrauch bestimmt.
- Die Fugendüse  ist nicht für die Reinigung von Teppichen geeignet.

## ● Lieferumfang









Prüfen Sie nach dem Auspacken des Produkts, ob die Lieferung vollständig ist und ob alle Teile in gutem Zustand sind. Entfernen Sie vor der Verwendung alle Verpackungsmaterialien.

- 1 Behälterdeckel (inkl. Motorantriebssystem und Gehäuse)
- 1 Metallbehälter
- 1 Schlauch
- 1 Fugendüse
- 1 Drahtgewebe (vorinstalliert)
- 1 Faltenfilter (vorinstalliert)
- 3 Kunststofffüße (vorinstalliert)
- 1 Kurzanleitung

## ● Teilebeschreibung

Schlagen Sie vor dem Lesen die Seite mit den Abbildungen auf und machen Sie sich mit allen Funktionen des Produkts vertraut.

### Abb. A

-  Ausblasstutzen mit Aussparung
-  Leitungshalterung
-  Verriegelung
-  Sauganschluss mit Aussparung
-  Metallbehälter
-  Kunststofffüße
-  Fugendüse
-  Schlauch

- 9 Schlauchkupplung
- 10 Schlauchadapter  
(Ø außen: 41 mm; Ø innen: 38 mm)
- 11  (Kupplungsmarkierung)
- 12 Tragegriff
- 13 Behälterdeckel
- 14 Schalter für Filterreinigung

#### Abb. B

- 15 Anzeigeleiste
- 16 Ein-/Aus-Schalter
- 17 Düsenhalter
- 18 Anschlussleitung mit Netzstecker  
(Netzstecker nicht abgebildet)

#### Abb. F, G

- 19 Faltenfilter
- 20 Drahtgeflecht
- 21 Sicherheitsschalter
- 22 Filtergewinde

### ● Technische Daten

<b>Aschesauger:</b>	<b>PAS 1200 F5</b>
Modellnummer:	
– mit VDE-Stecker:	HG08002
– mit BS-Stecker:	HG08002-BS
– mit CH-Stecker:	HG08002-CH
Leistungsaufnahme (Nennwert):	1200 W
Nenneingangsspannung:	220-240 V~, 50 Hz
Saugkraft:	16,5 kPa (165 mbar)
Saugleistung:	25 l/s
Länge der Anschlussleitung:	5 m
Schutzklasse:	II/□
Schlauchlänge:	ca. 1,5 m
<b>Kapazität des Metallbehälters</b>	
Abmessungen:	Ø 30,5 cm x H 35 cm
Nettovolumen:	14 l

### ● Sicherheitsmerkmale

- Der Sicherheitsschalter **21** verhindert, dass das Produkt betrieben wird, wenn der Faltenfilter **19** nicht installiert ist.



## Sicherheitshinweise

**MACHEN SIE SICH VOR DER VERWENDUNG DES PRODUKTS MIT ALLEN SICHERHEITSHINWEISEN UND GEBRAUCHSANWEISUNGEN VERTRAUT! WENN SIE DIESES PRODUKT AN ANDERE WEITERGEBEN, GEBEN SIE AUCH ALLE DOKUMENTE WEITER!**

Im Falle von Schäden aufgrund der Nichteinhaltung dieser Bedienungsanleitung erlischt Ihr Garantieanspruch! Für Folgeschäden wird keine Haftung übernommen! Im Falle von Sach- oder Personenschäden aufgrund einer unsachgemäßen Benutzung oder Nichteinhaltung der Sicherheitshinweise wird keine Haftung übernommen!

## Kinder und Personen mit Einschränkungen



### **⚠️ WARNUNG! LEBENS- UND UNFALLGEFAHR FÜR KLEINKINDER UND KINDER!**

Lassen Sie Kinder niemals unbeaufsichtigt mit dem Verpackungsmaterial. Es besteht Erstickungsgefahr durch Verpackungsmaterial. Kinder unterschätzen häufig die Gefahren.

- Dieses Produkt kann von Kindern ab 8 Jahren und darüber sowie von Personen mit verringerten physischen, sensorischen oder mentalen Fähigkeiten oder Mangel an Erfahrung und Wissen benutzt werden, wenn sie beaufsichtigt werden oder bezüglich des sicheren Gebrauchs des Produkts unterwiesen wurden und die daraus resultierenden Gefahren verstehen.
- Kinder dürfen nicht mit dem Produkt spielen.

- Reinigung und Benutzer-Wartung dürfen nicht von Kindern durchgeführt werden, es sei denn, sie sind älter als 8 Jahre und werden beaufsichtigt.

## **Bestimmungsgemäßer Gebrauch**

- ⚠️ **WARNUNG! Verletzungsrisiko!** Eine unsachgemäße Verwendung kann zu Verletzungen führen. Verwenden Sie das Produkt ausschließlich dieser Anleitung entsprechend. Versuchen Sie nicht, das Produkt in irgendeiner Weise zu verändern.

## **Elektrische Sicherheit**

- ⚠️ **GEFAHR! Stromschlagrisiko!** Versuchen Sie nicht, das Produkt selbst zu reparieren. Im Fall einer Fehlfunktion dürfen Reparaturen ausschließlich von qualifiziertem Personal durchgeführt werden.

## **⚠️ WARNUNG!**

### **Stromschlagrisiko!**

Tauchen Sie die elektrischen Teile des Produkts nicht in Wasser oder andere Flüssigkeiten ein. Halten Sie das Produkt niemals unter fließendes Wasser.

## **⚠️ WARNUNG!**

### **Stromschlagrisiko!**

Verwenden Sie kein beschädigtes Produkt. Trennen Sie das Produkt von der Stromversorgung und wenden Sie sich an Ihren Händler, wenn es beschädigt ist.

## **⚠️ WARNUNG!**

### **Stromschlagrisiko!**

Bedienen Sie das Produkt nicht mit nassen Händen oder wenn Sie auf einem nassen Fußboden stehen.

## **⚠️ WARNUNG! Verletzungs-**

**risiko!** Schalten Sie das Produkt aus und trennen Sie es von der Stromversorgung, bevor Sie Reinigungsarbeiten durchführen und wenn das Produkt nicht in Verwendung ist.

- Verwenden Sie das Produkt nicht mehr, wenn es fallen gelassen wurde.

- Vor dem Anschließen des Netzsteckers an die Stromversorgung: Achten Sie darauf, dass die Nennspannung am Typenschild des Produkts mit der Netzspannung Ihrer Stromversorgung übereinstimmt.
- Überprüfen Sie den Netzstecker und die Anschlussleitung regelmäßig auf Schäden. Wenn die Anschlussleitung beschädigt ist, muss sie vom Hersteller, seinem Kundendienst oder ähnlich qualifizierten Personen ersetzt werden, um Gefahren zu vermeiden.
- Schützen Sie die Anschlussleitung vor Schäden. Lassen Sie sie nicht über scharfe Kanten hängen und quetschen oder biegen Sie sie nicht. Halten Sie die Anschlussleitung von heißen Oberflächen und offenen Flammen fern.

## **Bedienung**

### **⚠️ WARNUNG!**

#### **Verletzungsrisiko!**

Verwenden Sie das Produkt niemals zum Absaugen von

- Wasser und anderen Flüssigkeiten,
- brennender Asche,

- jeglichem Material mit einer Temperatur über 40 °C,
- Glut.
- Ziehen Sie den Netzstecker aus der Steckdose
  - wenn eine Fehlfunktion auftritt,
  - bevor Sie Zubehörteile aufsetzen/wechseln,
  - bevor Sie das Produkt reinigen,
  - wenn Sie das Produkt für längere Zeit nicht verwenden,
  - während eines Gewitters und
  - nach jeder Verwendung.
- Ziehen Sie am Netzstecker und nicht an der Anschlussleitung, um den Stecker aus der Steckdose zu ziehen.
- Defekte Teile müssen immer gegen Original-Ersatzteile ersetzt werden.
- Decken Sie während des Betriebs nicht die Lüftungsschlitze ab. Risiko einer Überhitzung und Schäden am Produkt.
- Das Produkt verfügt über eine Temperatursicherung, die bei Überhitzung automatisch die Stromzufuhr unterbricht. Falls diese Sicherheitsvorrichtung das Produkt ausgeschaltet hat, ziehen Sie den Netzstecker aus der Steckdose und lassen Sie das Produkt abkühlen. Sobald sich das Produkt abgekühlt hat, können Sie den Netzstecker wieder in die Steckdose stecken und das Produkt normal verwenden.

## Reinigung und Lagerung

### **⚠️ WARNUNG! Verletzungsrisiko!**

Trennen Sie das Produkt von der Stromversorgung, bevor Sie es reinigen oder wenn es nicht in Verwendung ist.

- Schützen Sie Produkt, Anschlussleitung und Netzstecker vor Staub, direkter Sonneneinstrahlung, Tropf- und Spritzwasser.
- Lagern Sie das Produkt an einem kühlen, trockenen Ort, geschützt vor Feuchtigkeit und außerhalb der Reichweite von Kindern.

- Schützen Sie das Produkt vor Hitze. Stellen Sie das Produkt nicht in der Nähe von offenen Flammen oder Hitzequellen wie Öfen oder Heizgeräten auf.

## ● Vor dem ersten Gebrauch

### **⚠️ WARNUNG!**

- ▶ Das Produkt und die Verpackung sind kein Kinderspielzeug! Kinder dürfen nicht mit Plastiktüten, Folien und Kleinteilen spielen! Es besteht Verschluckungs- und Erstickengefahr!

- Packen Sie alle Teile aus und entfernen Sie alle Verpackungsmaterialien.
- Vergewissern Sie sich, dass der Lieferumfang vollständig und unbeschädigt ist. Wenn Sie feststellen, dass Teile fehlen oder beschädigt sind, verwenden Sie das Produkt nicht und wenden Sie sich an Ihren Händler. Die Verwendung eines unvollständigen oder beschädigten Produkts stellt eine Gefahr für Personen und Gegenstände dar.

## ● Vor dem Gebrauch

### ● Schlauch verbinden

Abb. C

#### **Staubsaugen**

1. Richten Sie  **11** an der Aussparung im Sauganschluss **4** aus.
2. Schieben Sie die Schlauchkupplung **9** ganz in den Sauganschluss **4**.
3. Drehen Sie die Schlauchkupplung **9** im Uhrzeigersinn, bis sie vollständig eingerastet ist.
4. Prüfen Sie, ob der Schlauch **8** korrekt installiert ist, indem Sie leicht an der Schlauchkupplung **9** ziehen. Der Schlauch ist korrekt installiert, wenn die Schlauchkupplung sich nicht bewegt.

### **Luftgebläse**

1. Richten Sie  **11** an der Aussparung im Ausblasstutzen **1** aus.
2. Schieben Sie die Schlauchkupplung **9** ganz in den Ausblasstutzen **1**.
3. Drehen Sie die Schlauchkupplung **9** im Uhrzeigersinn, bis sie vollständig eingerastet ist.
4. Prüfen Sie, ob der Schlauch **8** korrekt installiert ist, indem Sie leicht an der Schlauchkupplung **9** ziehen. Der Schlauch ist korrekt installiert, wenn die Schlauchkupplung sich nicht bewegt.

### ● Schlauch abkoppeln

- Schlauch **8** vom Sauganschluss **4** oder Ausblasstutzen **1** abkoppeln: Drehen Sie die Schlauchkupplung **9** entgegen dem Uhrzeigersinn. Ziehen Sie die Schlauchkupplung heraus.

### ● Fugendüse anschließen

#### **HINWEIS**

- ▶ Die Fugendüse **7** ist für schwer zugängliche Bereiche geeignet.

- Stecken Sie das breite Ende der Fugendüse **7** in den Schlauchadapter **10**.

### ● Fugendüse und Schlauch aufbewahren

- Schieben Sie ein Ende der Fugendüse **7** in den Düsenhalter **17** am Behälterdeckel **13**.
- Der Schlauchadapter **10** kann auf die gleiche Weise aufbewahrt werden.

### ● Behälterdeckel befestigen und abnehmen

Abb. D

- Behälterdeckel **13** befestigen:
  - Setzen Sie den Behälterdeckel auf den Metallbehälter **5**.
  - Befestigen Sie den Behälterdeckel **13** mit den Verriegelungen **3**.

- Behälterdeckel **13** abnehmen:
  - Lösen Sie die Verriegelungen **3**.
  - Heben Sie den Behälterdeckel vom Metallbehälter **5** ab.

## ● **Bedienung**

### **⚠️ WARNUNG! Verletzungsrisiko!**

- ▶ Saugen Sie keine glühenden Materialien auf. Auch Material, das von außen aussieht, als sei es abgekühlt, kann im Inneren noch sehr heiß sein. Heißes abgesaugtes Material kann sich im Luftstrom wieder entzünden.
- ▶ Heiße Asche sollte nicht mit Wasser gelöscht werden, da der plötzliche Temperaturunterschied zu Rissen im Kamin führen kann.
- ▶ Warten Sie mindestens 24 Stunden, bevor Sie einen Kamin absaugen, um sicherzustellen, dass das Feuer erloschen und die Asche abgekühlt ist.

### **HINWEIS**

- ▶ Stellen Sie den Ein-/Aus-Schalter **16** auf **⬤**, bevor Sie das Produkt mit einer geeigneten Steckdose verbinden.

1. Stecken Sie den Netzstecker **18** in eine geeignete Steckdose.
2. Produkt einschalten: Stellen Sie den Ein-/Aus-Schalter **16** auf **I**.
3. Produkt ausschalten: Stellen Sie den Ein-/Aus-Schalter **16** auf **⬤**.

## ● **Staubfüllstand prüfen**

- Wenn das rote Licht an der Anzeigeleiste **15** zwei Drittel oder mehr der Länge der Anzeigeleiste füllt: Leeren Sie den Metallbehälter **5**.

### **HINWEIS**

- ▶ Die Anzeigeleiste **15** funktioniert nur, wenn das Produkt eingeschaltet ist.

## ● **Metallbehälter leeren**

### **⚠️ WARNUNG!**



Schalten Sie das Produkt immer aus und ziehen Sie den Netzstecker **18** aus der Steckdose, bevor Sie Inspektionen durchführen, Zubehör installieren oder Einstellungen vornehmen!

### **⚠️ WARNUNG!**

- ▶ Leeren und reinigen Sie das Produkt vor und nach dem Gebrauch, um die Ansammlung von Materialien zu vermeiden, die ein Brandrisiko im Produkt darstellen könnten.

- Entfernen Sie den Behälterdeckel **13** vom Metallbehälter **5** (siehe „Behälterdeckel befestigen und abnehmen“). Leeren Sie den Metallbehälter.

## ● **Faltenfilter reinigen**

Abb. E

1. Stecken Sie den Netzstecker **18** in eine geeignete Steckdose.
2. Stellen Sie den Ein-/Aus-Schalter **16** auf **I**.
3. Luftstrom durch den Schlauchadapter **10** blockieren: Legen Sie den Schlauchadapter auf eine ebene Fläche.
4. Wenn der Schlauchadapter **10** mit der Fugendüse **7** verbunden ist: Entfernen Sie die Fugendüse vom Schlauchadapter.
5. Halten Sie den Schalter für die Filterreinigung **14** 5x jeweils ca. 3 Sekunden lang gedrückt. Dadurch wird Luft durch den Faltenfilter **19** geblasen.

### **HINWEIS**

- ▶ Reinigen Sie den Faltenfilter **19** nach jedem Gebrauch, um die volle Saugleistung des Produkts zu erhalten.

## ● Faltenfilter ersetzen

### ⚠️ WARNUNG!

- ▶ Überprüfen Sie den Faltenfilter **19** regelmäßig auf Beschädigungen und Deformierung. Ein beschädigter oder deformierter Faltenfilter lässt sich nicht reinigen und muss ersetzt werden. Dies ist notwendig, um die Funktionsfähigkeit des Produkts aufrechtzuerhalten und das Produkt vor Beschädigungen zu bewahren.
- ▶ Verwenden Sie nur Ersatzfilter von Lidl oder autorisierten Fachhändlern. Filter, die nicht mit dem Produkt kompatibel sind, können zu Verletzungen und Produktschäden führen.

### Faltenfilter entfernen

Abb. F

1. Stellen Sie den Ein-/Aus-Schalter **16** auf **○**.
2. Ziehen Sie den Netzstecker **18** aus der Steckdose.
3. Nehmen Sie den Behälterdeckel **13** vom Metallbehälter **5** ab (siehe „Behälterdeckel befestigen und abnehmen“).
4. Drehen Sie den Behälterdeckel **13** um.
5. Halten Sie den Faltenfilter **19** am Rand fest. Drehen Sie den Faltenfilter entgegen dem Uhrzeigersinn.
6. Heben Sie den Faltenfilter **19** zusammen mit dem Drahtgeflecht **20** aus dem Produkt heraus.
7. Nehmen Sie den Faltenfilter **19** aus dem Drahtgeflecht **20** heraus.

### Neuen Faltenfilter einsetzen

Abb. G

1. Stellen Sie den Ein-/Ausschalter **16** auf **○**.

2. Ziehen Sie den Netzstecker **18** aus der Steckdose.
3. Nehmen Sie den Behälterdeckel **13** vom Metallbehälter **5** ab (siehe „Behälterdeckel befestigen und abnehmen“).
4. Drehen Sie den Behälterdeckel **13** um und legen Sie ihn beiseite.
5. Setzen Sie den neuen Faltenfilter **19** in das Drahtgeflecht **20** ein.
6. Schieben Sie das Drahtgeflecht **20** mit dem eingesetzten Faltenfilter **19** über das Filtergewinde **22**.
7. Faltenfilter **19** und Drahtgeflecht **20** fixieren: Halten Sie den Faltenfilter am Rand fest. Drehen Sie den Faltenfilter im Uhrzeigersinn. Sobald der Faltenfilter auf dem Filtergewinde **22** fixiert ist, hält er das Drahtgeflecht in Position.
8. Der Rand des Drahtgeflechts **20** muss den Sicherheitsschalter **21** herunterdrücken. Sonst ist das Produkt nicht funktionsfähig.

### ● Aufbewahrung

- Stellen Sie den Ein-/Aus-Schalter **16** auf **○**. Ziehen Sie den Netzstecker **18** aus der Steckdose. Lassen Sie das Produkt abkühlen.
- Reinigen Sie das Produkt (siehe „Reinigung und Pflege“).
- Wickeln Sie die Anschlussleitung **18** um die Leitungshalterung **2**.
- Lagern Sie das Produkt und sein Zubehör an einem dunklen, trockenen, frostfreien und gut belüfteten Ort.
- Lagern Sie das Produkt immer an einem für Kinder unzugänglichen Ort.
- Die Temperatur für die Langzeitlagerung (länger als 3 Monate) sollte zwischen +10 und +30 °C bei einer relativen Luftfeuchtigkeit von nicht mehr als 60 % liegen.

## ● Fehlersuche

Störung	Mögliche Ursache	Maßnahme
Das Produkt funktioniert nicht.	Der Netzstecker <b>18</b> ist nicht mit der Stromversorgung verbunden.	Stecken Sie den Netzstecker <b>18</b> in eine geeignete Steckdose.



Störung	Mögliche Ursache	Maßnahme
Die Saugleistung ist reduziert und das Produkt saugt keinen Schmutz.	Der Metallbehälter <b>5</b> ist voll.	Entleeren Sie den Metallbehälter <b>5</b> (siehe „Metallbehälter leeren“).
	Der Luftweg ist blockiert.	Prüfen Sie die folgenden Teile auf Verstopfungen und entfernen Sie die Verstopfungen: <b>5</b> Metallbehälter <b>7</b> Fugendüse <b>8</b> Schlauch
	Der Faltenfilter <b>19</b> ist verstopft.	Reinigen Sie den Faltenfilter <b>19</b> (siehe „Faltenfilter reinigen“).
Die Saugleistung ist auch nach der Reinigung des Faltenfilters <b>20</b> reduziert.	Der Faltenfilter <b>19</b> ist beschädigt.	Ersetzen Sie den Faltenfilter <b>19</b> (siehe „Faltenfilter ersetzen“).
Das Gerät ist überhitzt.	Das Drahtgeflecht <b>20</b> oder der Faltenfilter <b>19</b> ist verstopft.	Reinigen Sie das Drahtgeflecht <b>20</b> und den Faltenfilter <b>19</b> (siehe „Faltenfilter reinigen“).
Es tritt Staub aus dem Produkt aus.	Der Behälterdeckel <b>13</b> wurde nicht korrekt montiert.	Bringen Sie den Behälterdeckel <b>13</b> korrekt an (siehe „Behälterdeckel befestigen und abnehmen“).

## ● Transport

- Stellen Sie den Ein-/Aus-Schalter **16** auf **O**. Ziehen Sie den Netzstecker **18** aus der Steckdose. Lassen Sie das Produkt abkühlen.
- Schützen Sie das Produkt vor schweren Stößen oder starken Vibrationen, die beim Transport in Fahrzeugen auftreten können.
- Sichern Sie das Produkt gegen Verrutschen oder Umfallen.

## ● Reinigung und Pflege

### **WARNUNG!**



Schalten Sie das Produkt immer aus, ziehen Sie den Netzstecker **18** aus der Steckdose und lassen Sie das Produkt abkühlen, bevor Sie Inspektions-, Wartungs- und Reinigungsarbeiten durchführen!

- Lassen Sie niemals Flüssigkeiten in das Produkt eindringen.
- Halten Sie das Produkt stets sauber, trocken und frei von Öl oder Fett. Befreien Sie das Produkt nach jedem Gebrauch und vor der Lagerung von Staub.
- Eine regelmäßige und ordnungsgemäße Reinigung trägt zur sicheren Verwendung und zur Verlängerung der Lebensdauer des Produkts bei.
- Reinigen Sie das Produkt mit einem trockenen Tuch. Verwenden Sie eine weiche Bürste für schwer zugängliche Stellen.
- Dieses Produkt enthält keine Teile, die vom Benutzer selbst repariert werden können. Wenden Sie sich an eine autorisierte Servicestelle oder eine ähnlich qualifizierte Person, um es überprüfen und reparieren zu lassen.

### **⚠ ACHTUNG!**

- ▶ Verwenden Sie keine scheuernden, aggressiven Reinigungsmittel, harte Bürsten oder scharfe Gegenstände, um das Produkt oder sein Zubehör zu reinigen. Risiko von Produktschäden.

## ● **Entsorgung**

Die Verpackung besteht aus umweltfreundlichen Materialien, die Sie über die örtlichen Recyclingstellen entsorgen können.



Beachten Sie die Kennzeichnung der Verpackungsmaterialien bei der Abfalltrennung, diese sind gekennzeichnet mit Abkürzungen (a) und Nummern (b) mit folgender Bedeutung: 1-7: Kunststoffe/20-22: Papier und Pappe/80-98: Verbundstoffe.

### **Produkt:**



Möglichkeiten zur Entsorgung des ausgedienten Produkts erfahren Sie bei Ihrer Gemeinde- oder Stadtverwaltung.



## **Gerät entsorgen**

Das Symbol der durchgestrichenen Mülltonne bedeutet, dass dieses Gerät am Ende der Nutzungszeit nicht über den Haushaltsmüll entsorgt werden darf. Das Gerät ist bei eingerichteten Sammelstellen, Wertstoffhöfen oder Entsorgungsbetrieben abzugeben. Zudem sind Vertreter von Elektro- und Elektronikgeräten sowie Vertreter von Lebensmitteln zur Rücknahme verpflichtet. LIDL bietet Ihnen Rückgabemöglichkeiten direkt in den Filialen und Märkten an. Rückgabe und Entsorgung sind für Sie kostenfrei.

Beim Kauf eines Neugerätes haben Sie das Recht, ein entsprechendes Altgerät unentgeltlich zurückzugeben.

Zusätzlich haben Sie die Möglichkeit, unabhängig vom Kauf eines Neugerätes, unentgeltlich (bis zu drei) Altgeräte abzugeben, die in keiner Abmessung größer als 25 cm sind.

Bitte löschen Sie vor der Rückgabe alle personenbezogenen Daten.

Bitte entnehmen Sie vor der Rückgabe Batterien oder Akkumulatoren, die nicht vom Altgerät umschlossen sind, sowie Lampen, die zerstörungsfrei entnommen werden können und führen diese einer separaten Sammlung zu.

## ● **Garantie**

Das Produkt wurde nach strengen Qualitätsrichtlinien sorgfältig produziert und vor Anlieferung gewissenhaft geprüft. Im Falle von Mängeln dieses Produkts stehen Ihnen gegen den Verkäufer des Produkts gesetzliche Rechte zu. Diese gesetzlichen Rechte werden durch unsere im Folgenden dargestellte Garantie nicht eingeschränkt.

Sie erhalten auf dieses Produkt 3 Jahre Garantie ab Kaufdatum. Die Garantiefrist beginnt mit dem Kaufdatum. Bitte bewahren Sie den Original-Kassenbon gut auf. Diese Unterlage wird als Nachweis für den Kauf benötigt.

Tritt innerhalb von 3 Jahren ab dem Kaufdatum dieses Produkts ein Material- oder Fabrikationsfehler auf, wird das Produkt von uns – nach unserer Wahl – für Sie kostenlos repariert oder ersetzt. Diese Garantie verfällt, wenn das Produkt beschädigt, nicht sachgemäß benutzt oder gewartet wurde.

Die Garantieleistung gilt für Material- oder Fabrikationsfehler. Diese Garantie erstreckt sich nicht auf Produktteile, die normaler Abnutzung ausgesetzt sind (z. B. Batterien) und daher als Verschleißteile angesehen werden können oder Beschädigungen an zerbrechlichen Teilen, z. B. Schalter, Akkus oder die aus Glas gefertigt sind.

## ● Abwicklung im Garantiefall

Um eine schnelle Bearbeitung Ihres Anliegens zu gewährleisten, folgen Sie bitte den folgenden Hinweisen:

Bitte halten Sie für alle Anfragen den Kassenbon und die Artikelnummer (IAN 425882\_2301) als Nachweis für den Kauf bereit.

Die Artikelnummer entnehmen Sie bitte dem Typenschild, einer Gravur, auf dem Titelblatt Ihrer Bedienungsanleitung (unten links) oder als Aufkleber auf der Rück- oder Unterseite des Produkts.

Sollten Funktionsfehler oder sonstige Mängel auftreten, kontaktieren Sie zunächst die nachfolgend benannte Serviceabteilung telefonisch oder per E-Mail.

Ein als defekt erfasstes Produkt können Sie dann unter Beifügung des Kaufbelegs (Kassenbon) und der Angabe, worin der Mangel besteht und wann er aufgetreten ist, für Sie portofrei an die Ihnen mitgeteilte Service-Anschrift übersenden.

## ● Service

### DE Service Deutschland

Tel.: 0800 5435 111

E-Mail: [owim@lidl.de](mailto:owim@lidl.de)

### AT Service Österreich

Tel.: 0800 292726

E-Mail: [owim@lidl.at](mailto:owim@lidl.at)

### CH Service Schweiz

Tel.: 0800 562153



















E-Mail: [owim@lidl.ch](mailto:owim@lidl.ch)



<b>Avertissements et symboles utilisés</b> .....	Page	19
<b>Introduction</b> .....	Page	20
Utilisation conforme aux prescriptions .....	Page	20
Contenu de l'emballage .....	Page	20
Description des pièces .....	Page	20
Données techniques .....	Page	21
Caractéristiques de sécurité .....	Page	21
<b>Consignes de sécurité</b> .....	Page	21
<b>Avant la première utilisation</b> .....	Page	25
<b>Avant l'utilisation</b> .....	Page	25
Raccordement du tuyau .....	Page	25
Retrait du tuyau .....	Page	25
Raccorder le suceur plat .....	Page	25
Rangement des suceur plat et tuyau .....	Page	25
Fixation et retrait du couvercle de la cuve .....	Page	25
<b>Fonctionnement</b> .....	Page	26
Vérification du niveau de remplissage .....	Page	26
Vidage de la cuve en métal .....	Page	26
Nettoyer le filtre plissé .....	Page	26
Remplacement du filtre plissé .....	Page	27
<b>Rangement</b> .....	Page	27
<b>Dépannage</b> .....	Page	28
<b>Transport</b> .....	Page	28
<b>Nettoyage et entretien</b> .....	Page	28
<b>Mise au rebut</b> .....	Page	29
<b>Garantie</b> .....	Page	29
Faire valoir sa garantie .....	Page	29
<b>Service après-vente</b> .....	Page	30

## Avertissements et symboles utilisés

Les avertissements suivants sont utilisés dans le mode d'emploi, le petit guide de démarrage rapide, sur l'emballage ainsi que sur la plaque signalétique :

	Lisez le mode d'emploi !		Utilisez le produit seulement à l'intérieur de locaux secs !
	Éteignez le produit et débranchez-le de l'alimentation électrique, lorsque vous remplacez un accessoire, le nettoyez et lorsqu'il n'est pas utilisé !		Ne pas aspirer de matières incandescentes !
	<b>DANGER !</b> Ce symbole avec ce signal important de « Danger » indique un danger avec un risque élevé de blessures graves ou de mort si la situation dangereuse n'est pas évitée.		Ne pas aspirer de cendres brûlantes !
	<b>AVERTISSEMENT !</b> Ce symbole avec ce signal important d'« Avertissement » indique un danger avec un risque moyen de blessures graves ou de mort si la situation dangereuse n'est pas évitée.		Aspirer uniquement des cendres froides, température 40 °C maxi !
	<b>PRUDENCE !</b> Ce symbole avec ce signal important de « Prudence » indique un danger avec un risque faible de blessures légères à importantes si la situation dangereuse n'est pas évitée.		Ne pas aspirer d'eau ou de liquides qu'importe leur nature !
	<b>ATTENTION !</b> Ce symbole avec la mention « Attention » indique un possible risque de dégâts matériels.		Le sigle CE confirme la conformité aux directives de l'UE applicables au produit.
	Danger - risque d'électrocution !		Verrouillé
	Symbole pour un produit de la classe de protection II		Déverrouillé
	Courant alternatif/tension alternative		Consignes de sécurité
			Instructions de manipulation

# ASPIRATEUR DE CENDRES

## ● Introduction

Nous vous félicitons pour l'achat de votre nouveau produit. Vous avez opté pour un produit de grande qualité. Le mode d'emploi fait partie intégrante de ce produit. Il contient des indications importantes pour la sécurité, l'utilisation et la mise au rebut. Veuillez lire consciencieusement toutes les indications d'utilisation et de sécurité du produit. Ce produit doit uniquement être utilisé conformément aux instructions et dans les domaines d'application spécifiés. Lors d'une cession à tiers, veuillez également remettre tous les documents.

## ● Utilisation conforme aux prescriptions

- Le produit est prévu pour enlever des cendres froides à une température ne dépassant pas plus de 40 °C et des petits résidus froids des cheminées, grils à charbon de bois, cendriers ou barbecues.

### ⚠ AVERTISSEMENT !

- ▶ Le terme « cendres froides » se réfère à des cendres qui ont longtemps et suffisamment refroidi et qui ne contiennent plus de braises. Les cendres peuvent être examinées en les ratissant avec un ustensile métallique avant d'utiliser le produit. Des cendres froides ne dégagent pas de chaleur perceptible.

- Le produit n'est pas adapté pour aspirer les matières suivantes :
  - Liquides
  - Suie et braises
  - Poussières de ciment, de plâtre et de chaux
  - Matières inflammables, explosives ou nocives pour la santé
  - Chaudières et poêles à mazout

### ⚠ AVERTISSEMENT !

- ▶ Aspirer uniquement des cendres de combustibles approuvés !

- Toute autre utilisation ou modification du produit sont considérées comme une utilisation non conforme et peuvent entraîner des risques tels que la mort, des blessures et des dégâts matériels. Le fabricant n'assume aucune responsabilité pour les dommages qui seront causés par une utilisation illicite. Le produit est uniquement destiné à un usage domestique. Ce produit n'est pas conçu à des fins commerciales.
- Le suceur plat  ne convient pas au nettoyage de tapis.

## ● Contenu de l'emballage

Après l'ouverture de l'emballage du produit, vérifiez l'exhaustivité de la livraison et si toutes les pièces sont en bon état. Enlevez tous les matériaux d'emballage avant l'utilisation.

- 1 Couvercle de la cuve (comprenant le dispositif d'entraînement par moteur et le boîtier)
- 1 Cuve en métal
- 1 Tuyau
- 1 Suceur plat
- 1 Treillis métallique (pré-installé)
- 1 Filtre plissé (pré-installé)
- 3 Pieds en plastique (préinstallés)
- 1 Guide de démarrage rapide

## ● Description des pièces

Avant de lire, dépliez la page des illustrations et familiarisez-vous avec toutes les fonctionnalités du produit.

### III. A

- 1 Bouche de soufflerie avec évidement
- 2 Patte pour rangement du câble
- 3 Verrouillage
- 4 Bouche d'aspiration avec évidement
- 5 Cuve en métal
- 6 Pieds en plastique

- 7 Suceur plat
- 8 Tuyau
- 9 Raccord du tuyau
- 10 Adaptateur du tuyau  
(Ø extérieur : 41 mm ; Ø intérieur : 38 mm)
- 11  (repère du raccord)
- 12 Poignée de transport
- 13 Couvercle de la cuve
- 14 Bouton pour nettoyage du filtre

### III. B

- 15 Barrette d'affichage
- 16 Interrupteur marche/arrêt
- 17 Porte-buse
- 18 Cordon d'alimentation avec fiche de secteur  
(fiche de secteur non illustrée)

### III. F, G

- 19 Filtre plissé
- 20 Treillis métallique
- 21 Coupe-circuit
- 22 Filetage du filtre

## ● Données techniques

<b>Aspirateur de cendres :</b>	<b>PAS 1200 F5</b>
Numéro de modèle :	
– avec fiche VDE :	HG08002
– avec fiche BS :	HG08002-BS
– avec fiche CH :	HG08002-CH
Puissance absorbée (valeur nominale) :	1200 W
Tension d'entrée nominale :	220-240 V~, 50 Hz
Puissance d'aspiration :	16,5 kPa (165 mbar)
Puissance d'aspiration :	25 l/s
Longueur du cordon d'alimentation :	5 m
Classe de protection :	II/□
Longueur de tuyau :	env. 1,5 m
<b>Capacité de la cuve en métal</b>	
Dimensions :	Ø 30,5 cm x H 35 cm
Volume net :	14 l

## ● Caractéristiques de sécurité

- Si le filtre plissé 19 n'est pas installé, le coupe-circuit 21 empêche que le produit se mette en marche.



## Consignes de sécurité

**AVANT D'UTILISER LE PRODUIT, FAMILIARISEZ-VOUS AVEC TOUTES LES CONSIGNES DE SÉCURITÉ ET LES INSTRUCTIONS CONCERNANT SON UTILISATION ! TRANSMETTEZ TOUS LES DOCUMENTS CONCERNANT LE PRODUIT LORSQUE VOUS LE DONNEZ À UN TIERS !**

Dans le cas de dommages résultant du non-respect des instructions du mode d'emploi, le recours à la garantie est annulé ! Toute responsabilité est déclinée en cas de dommages consécutifs ! Aucune responsabilité n'est assumée dans le cas de dommages aux biens et aux personnes résultant d'une utilisation inappropriée ou du non-respect des consignes de sécurité !

## Enfants et personnes atteintes d'un handicap



### **⚠ AVERTISSEMENT ! RISQUE MORTEL ET D'ACCIDENT POUR LES NOURRISSONS ET LES ENFANTS !**

Prière de ne jamais laisser des enfants sans surveillance avec des matériaux d'emballage. Les matériaux d'emballage représentent un risque d'asphyxie. Les enfants sous-estiment souvent les dangers.

- Ce produit peut être utilisé par des enfants de plus de 8 ans et par des personnes ayant des capacités physiques, sensorielles ou mentales limitées ou ayant une expérience et des connaissances réduites, seulement s'ils sont surveillés ou s'ils ont reçu des instructions concernant l'utilisation en toute sécurité du produit et ont compris les risques encourus.
- Les enfants ne doivent pas jouer avec le produit.

- Le nettoyage et l'entretien réalisables par l'utilisateur ne doivent pas être effectués par des enfants à moins qu'ils aient plus de 8 ans et qu'ils soient surveillés.

## Utilisation conforme aux prescriptions

### **⚠ AVERTISSEMENT ! Risque de blessures !**

Une utilisation non conforme peut provoquer des blessures. Utilisez ce produit uniquement comme décrit dans ce mode d'emploi. N'essayez pas de modifier le produit d'une quelconque manière.

## Sécurité électrique

### **⚠ DANGER ! Risque d'électrocution !**

N'essayez pas de réparer le produit par vous-même. En cas de dysfonctionnement, les réparations doivent être effectuées par de la main d'œuvre qualifiée.

- ⚠ **AVERTISSEMENT ! Risque d'électrocution !** Ne plongez jamais les pièces électriques du produit dans de l'eau ou d'autres liquides. Ne maintenez jamais le produit sous l'eau courante.



**⚠ AVERTISSEMENT ! Risque d'électrocution !** N'utilisez aucun produit endommagé.

Débranchez le produit endommagé de l'alimentation électrique et adressez-vous à votre commerçant.

**⚠ AVERTISSEMENT ! Risque d'électrocution !** N'utilisez pas le produit avec des mains humides ou si vous vous tenez sur un sol humide.

**⚠ AVERTISSEMENT ! Risque de blessures !** Éteignez le produit et débranchez-le de l'alimentation électrique, avant d'effectuer des travaux de nettoyage et lorsqu'il ne fonctionne pas.

- N'utilisez plus le produit, s'il est tombé.
- Avant de raccorder la fiche de secteur à l'alimentation électrique : Veillez à ce que la tension nominale indiquée sur l'étiquette signalétique du produit corresponde bien à la tension de réseau de votre alimentation en électricité.

- Vérifiez régulièrement l'état de la fiche de secteur et du cordon d'alimentation afin de détecter tout dommage éventuel. Si le cordon d'alimentation est endommagé, il doit être remplacé soit par le fabricant ou par son service après-vente ou soit par un personnel qualifié afin d'éviter tout danger.
- Protégez le cordon d'alimentation de tout dommage. Ne le faites pas passer sur des bords tranchants et assurez-vous de ne pas le coincer ou le plier. Conservez le cordon d'alimentation hors de la portée de surfaces chaudes ainsi que des feux et flammes.

## Fonctionnement

**⚠ AVERTISSEMENT ! Risque de blessures !** N'utilisez

- jamais le produit pour aspirer
- Eau et autres liquides,
  - Cendres brûlantes,
  - Une matière avec une température dépassant 40 °C,
  - Braises.

- Débranchez la fiche de secteur de la prise de courant

- Lorsqu'un dysfonctionnement apparaît,
- Avant de monter/changer d'accessoires,
- Avant de nettoyer le produit,
- Si vous n'utilisez pas le produit sur une longue période,
- Durant un orage et
- Après chaque utilisation.
- Pour retirer la fiche de secteur de la prise de courant, tirez sur la fiche et non sur le cordon d'alimentation.
- Les pièces défectueuses doivent toujours être remplacées par des pièces de rechange d'origine.
- Ne couvrez jamais les fentes d'aération durant le fonctionnement. Risque d'une surchauffe et d'endommagement du produit.
- Le produit dispose d'un protecteur thermique qui coupe automatiquement l'alimentation électrique en cas de surchauffe. Si ce dispositif de sécurité a éteint le produit, débranchez la fiche de secteur de la prise de courant et laissez le produit refroidir. Dès que le produit a refroidi, vous pouvez rebrancher la fiche de secteur sur la prise de courant et réutiliser le produit normalement.

## **Nettoyage et rangement**

### **⚠ AVERTISSEMENT ! Risque de blessures !**

- Débranchez le produit de l'alimentation électrique avant d'effectuer tout nettoyage et lorsqu'il n'est pas utilisé.
- Protégez le produit, le cordon d'alimentation et la fiche secteur de la poussière, de la lumière directe du soleil, des projections et des égouttements d'eau.
  - Rangez le produit dans un endroit frais et sec, protégé contre l'humidité et hors de la portée des enfants.

- Protégez le produit de la chaleur. Ne posez pas le produit à proximité de flammes ou sources de chaleur comme des fours ou des chauffages.

## ● Avant la première utilisation

### ⚠ **AVERTISSEMENT !**

- ▶ Le produit et les matériaux d'emballage ne sont pas des jouets pour les enfants ! Les enfants ne sont pas autorisés à jouer avec des sacs en plastique, des films et des petites pièces ! Il existe un danger d'asphyxie et d'ingestion !

- Déballer toutes les pièces et retirez tous les matériaux d'emballage.
- Assurez-vous que le contenu de l'emballage est complet et en bon état. Si vous trouvez que des pièces manquent ou sont endommagées, n'utilisez pas le produit et contactez votre commerçant. L'utilisation d'un produit incomplet ou endommagé présente un risque pour les biens et les personnes.

## ● Avant l'utilisation

### ● Raccordement du tuyau

III. C

#### **Aspirateur**

1. Orientez  [11] sur l'évidement de la bouche d'aspiration [4].
2. Poussez le raccord du tuyau [9] entièrement dans la bouche d'aspiration [4].
3. Tournez le raccord du tuyau [9] dans le sens des aiguilles d'une montre, jusqu'à ce qu'il soit complètement engagé.
4. Vérifiez si le tuyau [8] est correctement installé en tirant doucement sur le raccord du tuyau [9]. Le tuyau est installé correctement, si le raccord du tuyau ne bouge pas.

### **Soufflerie**

1. Orientez  [11] sur l'évidement de la bouche de soufflerie [1].
2. Poussez le raccord du tuyau [9] entièrement dans la bouche de soufflerie [1].
3. Tournez le raccord du tuyau [9] dans le sens des aiguilles d'une montre, jusqu'à ce qu'il soit complètement engagé.
4. Vérifiez si le tuyau [8] est correctement installé en tirant doucement sur le raccord du tuyau [9]. Le tuyau est installé correctement, si le raccord du tuyau ne bouge pas.

### ● Retrait du tuyau

- Retirer le tuyau [8] de la bouche d'aspiration [4] ou de la bouche de soufflerie [1] : Tournez le raccord du tuyau [9] dans le sens inverse des aiguilles d'une montre. Retirez le raccord du tuyau.

### ● Raccorder le suceur plat

#### **REMARQUE**

- ▶ Le suceur plat [7] est pour les zones difficiles d'accès.

- Insérez l'extrémité large du suceur plat [7] dans l'adaptateur du tuyau [10].

### ● Rangement des suceur plat et tuyau

- Insérez l'extrémité du suceur plat [7] dans le porte-buse [17] sur le couvercle de la cuve [13].
- L'adaptateur du tuyau [10] peut être rangé de la même manière.

### ● Fixation et retrait du couvercle de la cuve

III. D

- Fixer le couvercle de la cuve [13] :
  - Placez le couvercle de la cuve sur la cuve en métal [5].
  - Attachez le couvercle de la cuve [13] avec les clips de verrouillage [3].

- Retirer le couvercle de la cuve [13] :
  - Ouvrez les clips de verrouillage [3].
  - Enlevez le couvercle de la cuve de la cuve en métal [5].

## ● **Fonctionnement**

### **⚠ AVERTISSEMENT ! Risque de blessures !**

- ▶ N'aspirez pas de matières incandescentes. Même une matière qui semble être refroidi de l'extérieur peut encore être très chaude à l'intérieur. À cause du flux de l'air, la matière aspirée chaude peut s'enflammer à nouveau.
- ▶ Les cendres chaudes ne doivent pas être éteintes avec de l'eau, car la différence soudaine de température peut provoquer des fissures dans le foyer.
- ▶ Attendez au moins 24 heures avant d'aspirer dans le foyer ainsi vous pouvez vous assurer que le feu est éteint et que les cendres ont refroidi.

### **REMARQUE**

- ▶ Avant de brancher le produit sur une prise de courant compatible, réglez l'interrupteur marche/arrêt [16] sur **○**.

1. Branchez la fiche de secteur [18] sur une prise de courant compatible.
2. Allumer le produit : Positionnez l'interrupteur marche/arrêt [16] sur **I**.
3. Éteindre le produit : Positionnez l'interrupteur marche/arrêt [16] sur **○**.

## ● **Vérification du niveau de remplissage**

- Si la lumière rouge dépasse les deux tiers ou plus de la longueur de la barrette d'affichage [15] : Videz la cuve en métal [5].

### **REMARQUE**

- ▶ La barrette d'affichage [15] ne fonctionne que lorsque le produit est allumé.

## ● **Vidage de la cuve en métal**

### **⚠ AVERTISSEMENT !**



Avant d'effectuer des inspections, d'installer des accessoires ou d'effectuer des réglages, éteignez toujours le produit et débranchez la fiche de secteur [18] de la prise de courant !

### **⚠ AVERTISSEMENT !**

- ▶ Videz et nettoyez le produit avant et après utilisation pour éviter l'accumulation de matières pouvant présenter un risque d'incendie dans le produit.

- Enlevez le couvercle de la cuve [13] fixé sur la cuve en métal [5] (voir « Fixation et retrait du couvercle de la cuve »). Videz la cuve en métal.

## ● **Nettoyer le filtre plissé**

III. E

1. Branchez la fiche de secteur [18] sur une prise de courant compatible.
2. Positionnez l'interrupteur marche/arrêt [16] sur **I**.
3. Bloquer le flux d'air passant par l'adaptateur du tuyau [10] : Placez l'adaptateur du tuyau sur une surface plane.
4. Lorsque l'adaptateur du tuyau [10] est relié à un suceur plat [7] : Enlevez le suceur plat de l'adaptateur du tuyau.
5. Appuyez et maintenez enfoncé le bouton pour nettoyage du filtre [14] 5 fois pendant environ 3 secondes à chaque fois. De l'air va passer au travers du filtre plissé [19].

### **REMARQUE**

- ▶ Afin d'obtenir la pleine puissance d'aspiration du produit, nettoyez le filtre plissé [19] après chaque utilisation.

## ● Remplacement du filtre plissé

### ⚠ AVERTISSEMENT !

- ▶ Vérifiez régulièrement que le filtre plissé [19] n'est ni endommagé ni déformé. Un filtre plissé endommagé ou déformé ne peut pas être bien nettoyé et doit être remplacé. Cela est nécessaire afin de maintenir la fonctionnalité du produit et de le protéger contre les dommages.
- ▶ N'utilisez que des filtres de rechange de Lidl ou de revendeurs spécialisés agréés. Les filtres incompatibles avec le produit peuvent causer des blessures et endommager le produit.

### Retrait du filtre plissé

III. F

1. Positionnez l'interrupteur marche/arrêt [16] sur **O**.
2. Débranchez la fiche secteur [18] de la prise de courant.
3. Retirez le couvercle de la cuve [13] de la cuve en métal [5] (voir « Fixation et retrait du couvercle de la cuve »).
4. Retournez le couvercle de la cuve [13].
5. Tenez le filtre plissé [19] par le bord. Tournez le filtre plissé dans le sens inverse des aiguilles d'une montre.
6. Soulevez le filtre plissé [19] avec le treillis métallique [20] hors du produit.
7. Retirez le filtre plissé [19] du treillis métallique [20].

### Insertion d'un nouveau filtre plissé

III. G

1. Positionnez l'interrupteur marche/arrêt [16] sur **O**.
2. Débranchez la fiche secteur [18] de la prise de courant.

3. Retirez le couvercle de la cuve [13] de la cuve en métal [5] (voir « Fixation et retrait du couvercle de la cuve »).
4. Retournez le couvercle de la cuve [13] et mettez-le de côté.
5. Insérez le nouveau filtre plissé [19] dans le treillis métallique [20].
6. Poussez le treillis métallique [20] avec le filtre plissé [19] installé sur le filetage du filtre [22].
7. Fixer le filtre plissé [19] et le treillis métallique [20] : Tenez le filtre plissé par le bord. Tournez le filtre plissé dans le sens des aiguilles d'une montre. Dès que le filtre plissé est fixé sur le filetage du filtre [22], il maintient le treillis métallique en place.
8. Le bord du treillis métallique [20] doit appuyer sur le coupe-circuit [21]. Sinon, le produit ne fonctionnera pas.

### ● Rangement

- Positionnez l'interrupteur marche/arrêt [16] sur **O**. Débranchez la fiche de secteur [18] de la prise de courant. Laissez le produit refroidir.
- Nettoyez le produit (voir « Nettoyage et entretien »).
- Enroulez le cordon d'alimentation [18] autour de la patte pour rangement du câble [2].
- Rangez le produit et ses accessoires dans un endroit sombre, sec, hors gel et bien aéré.
- Rangez toujours le produit dans un endroit qui est hors de la portée des enfants.
- La température de stockage sur le long terme (plus de 3 mois) doit être comprise entre +10 et +30 °C avec une humidité relative ne dépassant pas 60 %.

## ● Dépannage

Dysfonctionnement	Cause possible	Mesure à prendre
Le produit ne fonctionne pas.	La fiche de secteur <b>18</b> n'est pas raccordée à l'alimentation électrique.	Branchez la fiche de secteur <b>18</b> sur une prise de courant compatible.
La puissance d'aspiration est réduite et le produit n'aspire aucune saleté.	La cuve en métal <b>5</b> est pleine.	Videz la cuve en métal <b>5</b> (voir « Vidage de la cuve en métal »).
	Le passage de l'air est obstrué.	Vérifiez les pièces suivantes pour y détecter des blocages et les supprimer : <b>5</b> Cuve en métal <b>7</b> Suceur plat <b>8</b> Tuyau
	Le filtre plissé <b>19</b> est bouché.	Nettoyez le filtre plissé <b>19</b> (voir « Nettoyer le filtre plissé »).
La puissance d'aspiration est réduite même après le nettoyage du filtre plissé <b>19</b> .	Le filtre plissé <b>19</b> est endommagé.	Remplacez le filtre plissé <b>19</b> (voir « Remplacement du filtre plissé »).
L'appareil est surchauffé.	Le treillis métallique <b>20</b> ou le filtre plissé <b>19</b> sont bouchés.	Nettoyez le treillis métallique <b>20</b> et le filtre plissé <b>19</b> (voir « Nettoyer le filtre plissé »).
De la poussière sort du produit.	Le couvercle de la cuve <b>13</b> n'a pas été correctement monté.	Fixer correctement le couvercle de la cuve <b>13</b> (voir « Fixation et retrait du couvercle de la cuve »).

## ● Transport

- Positionnez l'interrupteur marche/arrêt **16** sur **O**. Débranchez la fiche de secteur **18** de la prise de courant. Laissez le produit refroidir.
- Protégez le produit des chocs violents ou fortes vibrations pouvant survenir lors du transport dans des véhicules.
- Sécurisez le produit contre tout glissement et basculement.

## ● Nettoyage et entretien

### AVERTISSEMENT !



Éteignez toujours le produit, débranchez la fiche de secteur **18** de la prise de courant et laissez le produit refroidir avant de procéder à des travaux d'inspection, d'entretien ou de nettoyage !

- ❑ Ne laissez jamais de liquides pénétrer dans le produit.
- ❑ Conservez toujours le produit propre, sec et exempt d'huile ou de graisse. Dépoussiérez le produit après chaque utilisation et avant son rangement.
- ❑ Un nettoyage régulier et approprié contribuera à garantir une utilisation sûre et à prolonger la durée de vie du produit.
- ❑ Nettoyez le produit avec un chiffon sec. Utilisez une brosse douce pour atteindre les endroits difficiles.
- ❑ Ce produit ne contient aucune pièce pouvant être réparée par l'utilisateur. Pour faire vérifier et réparer le produit, contactez un service après-vente agréé ou une personne ayant les qualifications nécessaires.

### **⚠ ATTENTION !**

- ▶ Pour nettoyer le produit et ses accessoires, n'utilisez jamais de produits de nettoyage soit agressifs soit récurants ni de brosses dures ni d'objets pointus. Risque de dommages au produit.

## ● **Mise au rebut**

L'emballage se compose de matières recyclables pouvant être mises au rebut dans les déchetteries locales.



Veillez respecter l'identification des matériaux d'emballage pour le tri sélectif, ils sont identifiés avec des abréviations (a) et des chiffres (b) ayant la signification suivante :  
 1-7 : plastiques/20-22 : papiers et cartons/80-98 : matériaux composite.

### **Produit :**



Votre mairie ou votre municipalité vous renseigneront sur les possibilités de mise au rebut des produits usagés.



Afin de contribuer à la protection de l'environnement, veuillez ne pas jeter votre produit usagé dans les ordures ménagères, mais éliminez-le de manière appropriée. Pour obtenir des renseignements concernant les points de collecte et leurs horaires d'ouverture, vous pouvez contacter votre municipalité.

## ● **Garantie**

Le produit a été fabriqué selon des critères de qualité stricts et contrôlé consciencieusement avant sa livraison. En cas de défaillance, vous êtes en droit de retourner ce produit au vendeur. La présente garantie ne constitue pas une restriction de vos droits légaux.

Ce produit bénéficie d'une garantie de 3 ans à compter de sa date d'achat. La durée de garantie débute à la date d'achat. Veuillez conserver le ticket de caisse original. Il fera office de preuve d'achat.

Si un problème matériel ou de fabrication devait survenir dans 3 ans suivant la date d'achat de ce produit, nous assurons à notre discrétion la réparation ou le remplacement du produit sans frais supplémentaires. La garantie prend fin si le produit est endommagé suite à une utilisation inappropriée ou à un entretien défaillant.

La garantie couvre les vices matériels et de fabrication. Cette garantie ne s'étend ni aux pièces du produit soumises à une usure normale (p. ex. des piles) et qui, par conséquent, peuvent être considérées comme des pièces d'usure, ni aux dommages sur des composants fragiles, comme des interrupteurs, des batteries ou des éléments fabriqués en verre.

## ● **Faire valoir sa garantie**

Pour garantir la rapidité d'exécution de la procédure de garantie, veuillez respecter les indications suivantes :

Veillez conserver le ticket de caisse et la référence du produit (IAN 425882\_2301) à titre de preuve d'achat pour toute demande.

Le numéro de référence de l'article est indiqué sur la plaque d'identification, gravé sur la page de titre de votre manuel (en bas à gauche) ou sur un autocollant apposé sur la face arrière ou inférieure du produit.

En cas de dysfonctionnement du produit, ou de tout autre défaut, contactez en premier lieu le service après-vente par téléphone ou par e-mail aux coordonnées indiquées ci-dessous.

Vous pouvez alors envoyer franco de port tout produit considéré comme défectueux au service clientèle indiqué, accompagné de la preuve d'achat (ticket de caisse) et d'une description écrite du défaut avec mention de sa date d'apparition.

## ● **Service après-vente**

### **FR** **Service après-vente France**

Tél.: 0800904879

E-Mail: [owim@lidl.fr](mailto:owim@lidl.fr)

### **CH** **Service après-vente Suisse**

Tél.: 0800562153

E-Mail: [owim@lidl.ch](mailto:owim@lidl.ch)























<b>Avvertenze e simboli utilizzati</b> .....	Pagina	32
<b>Introduzione</b> .....	Pagina	33
Uso previsto .....	Pagina	33
Contenuto della confezione .....	Pagina	33
Descrizione dei componenti .....	Pagina	33
Dati tecnici .....	Pagina	34
Caratteristiche di sicurezza .....	Pagina	34
<b>Istruzioni di sicurezza</b> .....	Pagina	34
<b>Prima del primo utilizzo</b> .....	Pagina	37
<b>Prima dell'uso</b> .....	Pagina	37
Collegamento del tubo flessibile .....	Pagina	37
Scollegamento del tubo flessibile .....	Pagina	38
Collegamento dell'ugello per fughe .....	Pagina	38
Conservazione dell'ugello per fughe e del tubo flessibile .....	Pagina	38
Fissaggio e rimozione del coperchio del contenitore .....	Pagina	38
<b>Funzionamento</b> .....	Pagina	38
Controllo del livello di polvere .....	Pagina	39
Svuotamento del contenitore in metallo .....	Pagina	39
Pulizia del filtro pieghettato .....	Pagina	39
Sostituzione del filtro pieghettato .....	Pagina	39
<b>Conservazione</b> .....	Pagina	40
<b>Risoluzione dei problemi</b> .....	Pagina	40
<b>Trasporto</b> .....	Pagina	41
<b>Pulizia e manutenzione</b> .....	Pagina	41
<b>Smaltimento</b> .....	Pagina	41
<b>Garanzia</b> .....	Pagina	42
Gestione dei casi in garanzia .....	Pagina	42
<b>Assistenza</b> .....	Pagina	42

## Avvertenze e simboli utilizzati

Nel manuale di istruzioni, nella guida rapida, sull'imballaggio e sulla targhetta sono utilizzate le seguenti avvertenze:

	Leggere il manuale di istruzioni!		Utilizzare il prodotto solo in ambiente asciutto!
	Spegnere il prodotto e scollegarlo dall'alimentazione prima di sostituire gli attacchi e quando non lo si utilizza!		Non aspirare materiali incandescenti!
	<b>PERICOLO!</b> Questo simbolo con il termine "Pericolo" indica una minaccia ad alto rischio che, se non evitata, può causare gravi lesioni o un esito letale.		Non aspirare cenere incandescente!
	<b>AVVERTENZA!</b> Questo simbolo con il termine "Avvertenza" indica una minaccia a medio rischio che, se non evitata, può causare gravi lesioni o un esito letale.		Aspirare solo cenere fredda, temperatura max. 40 °C!
	<b>CAUTELA!</b> Questo simbolo con il termine "Cautela" indica una minaccia a basso rischio che, se non evitata, può causare lesioni lievi o di media gravità.		Non aspirare acqua o liquidi di qualsiasi tipo!
	<b>ATTENZIONE!</b> Questo simbolo, insieme alla parola "Attenzione", indica il rischio di possibili danni materiali.		Il marchio CE conferma la conformità alle direttive UE applicabili al prodotto.
	Pericolo - rischio di scossa elettrica!		Bloccato
	Simbolo di un prodotto della classe di protezione II		Sbloccato
	Corrente/tensione alternata	 	Istruzioni di sicurezza Istruzioni

## **BIDONE ASPIRACENERE**

### ● **Introduzione**

Congratulazioni per l'acquisto del vostro nuovo prodotto. Avete optato per un prodotto di alta qualità. Le istruzioni d'uso sono parte integrante di questo prodotto. Esse contengono importanti avvertenze sulla sicurezza, l'impiego e lo smaltimento. Prima dell'utilizzo del prodotto, prendere conoscenza di tutte le istruzioni d'uso e delle avvertenze di sicurezza. Utilizzare il prodotto solo come descritto e per i campi di applicazione indicati. Consegnare tutte le documentazioni su questo prodotto quando viene ceduto a terzi.

### ● **Uso previsto**

- Il prodotto è destinato a rimuovere la cenere fredda a una temperatura non superiore a 40 °C e altre piccole parti fredde da camini, stufe a carbone, cassetti per la cenere o griglie.

#### **⚠ AVVERTENZA!**

- ▶ La "cenere fredda" è la cenere che si è raffreddata abbastanza a lungo e non contiene più alcuna brace. Questo può essere determinato rastrellando la cenere con un attrezzo metallico prima di usare il prodotto. La cenere fredda non emana più alcuna radiazione di calore percepibile.

- Il prodotto non è adatto all'aspirazione dei seguenti materiali:
  - Liquidi
  - Fuliggine e brace
  - Polvere di cemento, gesso e calce
  - Materiali infiammabili, esplosivi o pericolosi
  - Caldaie e stufe a olio

#### **⚠ AVVERTENZA!**

- ▶ Aspirare solo cenere da combustibili consentiti!

- Qualsiasi altro uso o modifica al prodotto è considerato improprio e può comportare pericoli come morte, lesioni e danni materiali. Il produttore non è responsabile per danni causati da un uso improprio. Il prodotto è destinato esclusivamente all'uso domestico. Il prodotto non è destinato all'uso commerciale.
- L'ugello per fughe **7** non è adatto alla pulizia dei tappeti.

### ● **Contenuto della confezione**

Dopo avere disimballato il prodotto, verificare che la confezione sia integra e che tutti i componenti siano in buono stato. Rimuovere tutti i materiali di imballaggio prima dell'uso.

- 1 Coperchio del contenitore (incl. sistema di azionamento motore e alloggiamento)
- 1 Contenitore in metallo
- 1 Tubo flessibile
- 1 Ugello per fughe
- 1 Rete metallica (preinstallata)
- 1 Filtro pieghettato (preinstallato)
- 3 Piedini in plastica (preinstallati)
- 1 Guida rapida

### ● **Descrizione dei componenti**

Prima di leggere, aprire la pagina delle figure e familiarizzare con tutte le caratteristiche del prodotto.

#### **Fig. A**

- 1** Bocchetta di soffiaggio con incavo
- 2** Portacavo
- 3** Dispositivo di bloccaggio
- 4** Raccordo di aspirazione con incavo
- 5** Contenitore in metallo
- 6** Piedini in plastica
- 7** Ugello per fughe
- 8** Tubo flessibile
- 9** Giunto del tubo flessibile
- 10** Adattatore del tubo flessibile (Ø esterno: 41 mm; Ø interno: 38 mm)
- 11**  (segno del giunto)
- 12** Manico per il trasporto

- 13 Coperchio del contenitore
- 14 Interruttore per la pulizia del filtro

**Fig. B**

- 15 Barra indicatrice
- 16 Interruttore ON/OFF
- 17 Portaugelli
- 18 Cavo di alimentazione e spina (spina non raffigurata)

**Fig. F, G**

- 19 Filtro pieghettato
- 20 Rete metallica
- 21 Interruttore di sicurezza
- 22 Filettatura del filtro

## ● Dati tecnici

<b>Bidone aspiracenere:</b>	<b>PAS 1200 F5</b>
Modello numero:	
– con spina VDE:	HG08002
– con spina BS:	HG08002-BS
– con spina CH:	HG08002-CH
Potenza assorbita (valore nominale):	1200 W
Tensione di ingresso nominale:	220-240 V~, 50 Hz
Forza di aspirazione:	16,5 kPa (165 mbar)
Potenza di aspirazione:	25 l/s
Lunghezza del cavo di alimentazione:	5 m
Classe di protezione:	II/□
Lunghezza tubo:	circa 1,5 m
<b>Capacità del contenitore in metallo</b>	
Dimensioni:	Ø 30,5 cm x H 35 cm
Volume netto:	14 l

## ● Caratteristiche di sicurezza

- L'interruttore di sicurezza 21 impedisce il funzionamento del prodotto se il filtro pieghettato 19 non è installato.



## Istruzioni di sicurezza

**PRIMA DI USARE IL PRODOTTO PER LA PRIMA VOLTA, FAMILIARIZZARE CON TUTTE LE ISTRUZIONI PER L'USO E LA SICUREZZA! IN CASO DI CESSIONE DEL PRODOTTO A TERZI, AVERE CURA DI CONSEGNARE TUTTA LA DOCUMENTAZIONE!**

In caso di danni dovuti al mancato rispetto di queste istruzioni per l'uso, la garanzia è invalidata! La Società declina qualsiasi responsabilità per danni consequenziali! Il Produttore declina qualsiasi responsabilità in caso di danni a cose o persone dovuti a un utilizzo non conforme o al mancato rispetto delle istruzioni di sicurezza!

## Bambini e disabili



### **⚠️ AVVERTENZA! PERICOLO PER L'INCOLUMITÀ DEI BAMBINI!**

Non lasciare mai i bambini incustoditi con il materiale per imballaggio. Sussiste il pericolo di soffocamento dei bambini con il materiale d'imballaggio. I bambini non sono in grado di valutare l'entità dei pericoli.

- Questo prodotto può essere utilizzato da bambini di età superiore agli 8 anni, da persone con capacità fisiche, sensoriali o mentali ridotte o da persone inesperte solo se supervisionate o preventivamente istruite sull'utilizzo in sicurezza del prodotto e solo se informate dei pericoli legati al prodotto stesso.
- I bambini non devono giocare con il prodotto.
- Pulizia e manutenzione da parte dell'utente non devono essere eseguite dai bambini, a meno che non siano maggiori di 8 anni e sorvegliati.

## Uso previsto

**⚠️ AVVERTENZA! Rischio di lesioni!** L'uso improprio può causare lesioni. Utilizzare il prodotto esclusivamente in conformità alle presenti istruzioni. Non tentare di modificare in alcun modo il prodotto.

## Sicurezza elettrica

**⚠️ PERICOLO! Rischio di scossa elettrica!** Non tentare di riparare il prodotto autonomamente. In caso di cattivo funzionamento le riparazioni devono essere eseguite esclusivamente da personale qualificato.

**⚠️ AVVERTENZA! Rischio di scossa elettrica!** Non immergere le parti elettriche del prodotto in acqua o altri liquidi. Non tenere mai il prodotto sotto l'acqua corrente.

**⚠️ AVVERTENZA! Rischio di scossa elettrica!** Non utilizzare un prodotto danneggiato. Scollegare il prodotto dall'alimentazione elettrica e contattare il rivenditore se è danneggiato.

**⚠ AVVERTENZA! Rischio di scossa elettrica!** Non maneggiare il prodotto con le mani bagnate o stando su un pavimento bagnato.

**⚠ AVVERTENZA! Rischio di lesioni!** Spegnerne il prodotto e scollegarlo dall'alimentazione prima di pulirlo e quando non viene utilizzato.

- Non utilizzare più il prodotto se è stato fatto cadere.
- Prima di collegare la spina all'alimentazione elettrica: Prestare attenzione affinché la tensione nominale della targhetta segnaletica del prodotto corrisponda alla tensione nominale dell'alimentazione elettrica.
- Verificare regolarmente se sono presenti eventuali danni sulla spina e sul cavo di alimentazione. Se il cavo di alimentazione è danneggiato, va sostituito dal produttore, dal suo servizio clienti o da persone analogamente qualificate, per evitare rischi.

- Proteggere il cavo di alimentazione da eventuali danni. Non lasciarlo appeso su spigoli vivi e non schiacciarlo o piegarlo. Tenere il cavo di alimentazione lontano da superfici calde e da fiamme libere.

## **Funzionamento**

**⚠ AVVERTENZA! Rischio di lesioni!** Non utilizzare mai il prodotto per l'aspirazione di

- Acqua e altri liquidi,
  - Cenere incandescente,
  - Qualsiasi materiale con una temperatura superiore a 40 °C,
  - Brace.
- Scollegare la spina dalla presa
    - Se si verifica un malfunzionamento,
    - Prima di mettere/cambiare gli accessori,
    - Prima di pulire il prodotto,
    - Se il prodotto non viene utilizzato per un periodo di tempo prolungato,
    - Durante un temporale e
    - Dopo ogni uso.
  - Staccare la spina dalla presa tirando la spina e non il cavo di alimentazione.

- Le parti difettose devono essere sostituite sempre con ricambi originali.
- Non coprire le fessure di ventilazione durante il funzionamento. Rischio di surriscaldamento e di danni al prodotto.
- Il prodotto è dotato di un fusibile termico che interrompe automaticamente l'alimentazione in caso di surriscaldamento del prodotto. Se questo dispositivo di sicurezza ha spento il prodotto, staccare la spina dalla presa e lasciare raffreddare il prodotto. Una volta che il prodotto si è raffreddato, è possibile ricollegare la spina alla presa e utilizzare il prodotto normalmente.

## Pulizia e conservazione

**⚠ AVVERTENZA! Rischio di lesioni!** Scollegare il prodotto dall'alimentazione prima di pulirlo o quando non lo si utilizza.

- Proteggere il prodotto, il cavo di alimentazione e la spina dalla polvere, dai raggi diretti del sole, da gocce e spruzzi d'acqua.

- Conservare il prodotto in luogo fresco, asciutto, protetto dall'umidità e fuori dalla portata dei bambini.
- Proteggere il prodotto dal calore. Non collocare il prodotto vicino a fiamme libere o a fonti di calore come stufe o termosifoni.

## ● Prima del primo utilizzo

### ⚠ AVVERTENZA!

► Il prodotto e l'imballaggio non sono giocattoli per bambini! I bambini non devono giocare con sacchetti di plastica, pellicole e piccole parti! Sussiste il rischio di ingerimento e soffocamento!

- Disimballare tutte le parti e rimuovere tutti i materiali di imballaggio.
  - Assicurarsi che la fornitura sia completa e non danneggiata. Se si scopre che alcune parti mancano o sono danneggiate, non utilizzare il prodotto e contattare il rivenditore.
- L'uso di un prodotto incompleto o danneggiato rappresenta un pericolo per persone e cose.

## ● Prima dell'utilizzo

### ● Collegamento del tubo flessibile

Fig. C

#### Aspirazione polvere

1. Allineare  11 all'incavo nel raccordo di aspirazione 4.
2. Spingere il giunto del tubo flessibile 9 fino in fondo nel raccordo di aspirazione 4.
3. Ruotare il giunto del tubo flessibile 9 in senso orario finché non scatta completamente.

- Controllare che il tubo flessibile **8** sia installato correttamente tirando leggermente il giunto del tubo flessibile **9**. Il tubo flessibile è installato correttamente se il giunto del tubo flessibile non si muove.

### Soffiatore d'aria

- Allineare  **11** all'incavo nella bocchetta di soffiaggio **1**.
- Spingere il giunto del tubo flessibile **9** fino in fondo nella bocchetta di soffiaggio **1**.
- Ruotare il giunto del tubo flessibile **9** in senso orario finché non scatta completamente.
- Controllare che il tubo flessibile **8** sia installato correttamente tirando leggermente il giunto del tubo flessibile **9**. Il tubo flessibile è installato correttamente se il giunto del tubo flessibile non si muove.

### ● Scollegamento del tubo flessibile

- Scollegare il tubo flessibile **8** dal raccordo di aspirazione **4** o dalla bocchetta di soffiaggio **1**: Ruotare il giunto del tubo flessibile **9** in senso antiorario. Estrarre il giunto del tubo flessibile.

### ● Collegamento dell'ugello per fughe

#### INDICAZIONE

- L'ugello per fughe **7** è adatto per le aree difficili da raggiungere.

- Inserire l'estremità larga dell'ugello per fughe **7** nell'adattatore del tubo flessibile **10**.

### ● Conservazione dell'ugello per fughe e del tubo flessibile

- Far scorrere un'estremità dell'ugello per fughe **7** nel portaugelli **17** sul coperchio del contenitore **13**.
- L'adattatore del tubo flessibile **10** può essere conservato nello stesso modo.

### ● Fissaggio e rimozione del coperchio del contenitore

Fig. D

- Fissare il coperchio del contenitore **13**:
  - Posizionare il coperchio del contenitore sul contenitore in metallo **5**.
  - Fissare il coperchio del contenitore **13** con i dispositivi di bloccaggio **3**.
- Rimuovere il coperchio del contenitore **13**:
  - Allentare i dispositivi di bloccaggio **3**.
  - Sollevare il coperchio del contenitore dal contenitore in metallo **5**.

### ● Funzionamento

#### ⚠ AVVERTENZA! Rischio di lesioni!

- ▶ Non aspirare materiali incandescenti. Anche il materiale che sembra essersi raffreddato all'esterno può essere ancora molto caldo all'interno. Il materiale caldo aspirato può riaccendersi nel flusso d'aria.
- ▶ La cenere calda non deve essere spenta con acqua, poiché l'improvvisa differenza di temperatura può causare crepe nel camino.
- ▶ Aspettare almeno 24 ore prima di aspirare un camino per assicurarsi che il fuoco sia spento e che la cenere si sia raffreddata.

#### INDICAZIONE

- ▶ Prima di collegare il prodotto a una presa di corrente adeguata, portare l'interruttore ON/OFF **16** in posizione **0**.

- Collegare la spina **18** a una presa idonea.
- Accensione del prodotto: Portare l'interruttore ON/OFF **16** in posizione **I**.
- Spegnimento del prodotto: Portare l'interruttore ON/OFF **16** in posizione **0**.



## ● Controllo del livello di polvere

- Quando la luce rossa sulla barra indicatrice **15** riempie due terzi o più della lunghezza della barra indicatrice: Svuotare il contenitore in metallo **5**.

### INDICAZIONE

- ▶ La barra indicatrice **15** funziona solo quando il prodotto è acceso.

## ● Svuotamento del contenitore in metallo

### ⚠ AVVERTENZA!



Spegnere sempre il prodotto e staccare la spina **18** dalla presa di corrente prima di eseguire ispezioni, installare accessori o effettuare delle messe a punto!

### ⚠ AVVERTENZA!

- ▶ Svuotare e pulire il prodotto prima e dopo l'uso per evitare l'accumulo di materiali che potrebbero costituire un rischio di incendio nel prodotto.

- Rimuovere il coperchio del contenitore **13** dal contenitore in metallo **5** (vedere "Fissaggio e rimozione del coperchio del contenitore"). Svuotare il contenitore in metallo.

## ● Pulizia del filtro pieghettato

Fig. E

1. Collegare la spina **18** a una presa idonea.
2. Portare l'interruttore ON/OFF **16** in posizione **I**.
3. Bloccare il flusso d'aria attraverso l'adattatore del tubo flessibile **10**: Mettere l'adattatore del tubo flessibile su una superficie piana.

4. Quando l'adattatore del tubo flessibile **10** è collegato all'ugello per fughe **7**: Rimuovere l'ugello per fughe dall'adattatore del tubo flessibile.
5. Tenere premuto l'interruttore per la pulizia del filtro **14** 5 volte per circa 3 secondi alla volta. L'aria verrà così soffiata attraverso il filtro pieghettato **19**.

### INDICAZIONE

- ▶ Pulire il filtro pieghettato **19** dopo ogni utilizzo per mantenere la piena potenza di aspirazione del prodotto.

## ● Sostituzione del filtro pieghettato

### ⚠ AVVERTENZA!

- ▶ Controllare regolarmente il filtro pieghettato **19** per verificare la presenza di danni e deformazioni. Un filtro pieghettato danneggiato o deformato non può essere pulito e va sostituito. Ciò è necessario per mantenere la funzionalità del prodotto e per proteggerlo da eventuali danni.
- ▶ Usare solo filtri di ricambio di Lidl o di rivenditori specializzati autorizzati. I filtri che non sono compatibili con il prodotto possono causare lesioni e danni al prodotto.

## Rimozione del filtro pieghettato

Fig. F

1. Portare l'interruttore ON/OFF **16** in posizione **O**.
2. Staccare la spina **18** dalla presa.
3. Rimuovere il coperchio del contenitore **13** dal contenitore in metallo **5** (vedere "Fissaggio e rimozione del coperchio del contenitore").
4. Capovolgere il coperchio del contenitore **13**.
5. Tenere il filtro pieghettato **19** per il bordo. Ruotare il filtro pieghettato in senso antiorario.

6. Sollevare il filtro pieghettato [19] insieme alla rete metallica [20] dal prodotto.
7. Estrarre il filtro pieghettato [19] batteria dalla rete metallica [20].
7. Fissare il filtro pieghettato [19] e la rete metallica [20]: Tenere il filtro pieghettato per il bordo. Ruotare il filtro pieghettato in senso orario. Non appena il filtro pieghettato è fissato sulla filettatura del filtro [22], tiene la rete metallica in posizione.

### Inserimento di un nuovo filtro pieghettato

Fig. G

1. Portare l'interruttore ON/OFF [16] in posizione **O**.
2. Staccare la spina [18] dalla presa.
3. Rimuovere il coperchio del contenitore [13] dal contenitore in metallo [5] (vedere "Fissaggio e rimozione del coperchio del contenitore").
4. Capovolgere il coperchio del contenitore [13] e metterlo da parte.
5. Inserire il nuovo filtro pieghettato [19] nella rete metallica [20].
6. Far scorrere la rete metallica [20] con il filtro pieghettato [19] inserito sulla filettatura del filtro [22].

8. Il bordo della rete metallica [20] deve premere l'interruttore di sicurezza [21]. In caso contrario, il prodotto non funzionerà.

### ● Conservazione

- Portare l'interruttore ON/OFF [16] in posizione **O**. Staccare la spina [18] dalla presa. Lasciar raffreddare il prodotto.
- Pulire il prodotto (vedere "Pulizia e manutenzione").
- Avvolgere il cavo di alimentazione [18] sul portacavo [2].
- Conservare il prodotto e i suoi accessori in un luogo buio, asciutto, al riparo dal gelo e ben ventilato.
- Conservare sempre il prodotto fuori dalla portata dei bambini.
- La temperatura per la conservazione a lungo termine (più di 3 mesi) dovrebbe essere compresa tra +10 e +30 °C con un'umidità relativa non superiore al 60 %.

### ● Risoluzione dei problemi

Problema	Possibile causa	Misura
Il prodotto non funziona.	La spina [18] non è collegata all'alimentazione elettrica.	Collegare la spina [18] a una presa idonea.
La potenza di aspirazione è ridotta e il prodotto non aspira lo sporco.	Il contenitore in metallo [5] è pieno.	Svuotare il contenitore in metallo [5] (vedere "Svuotamento del contenitore in metallo").
	Il percorso dell'aria è bloccato.	Controllare che le seguenti parti non siano ostruite e rimuovere le ostruzioni: <input type="checkbox"/> [5] Contenitore in metallo <input type="checkbox"/> [7] Ugello per fughe <input type="checkbox"/> [8] Tubo flessibile

Problema	Possibile causa	Misura
La potenza di aspirazione è ridotta e il prodotto non aspira lo sporco.	Il filtro pieghettato <b>19</b> è intasato.	Pulire il filtro pieghettato <b>19</b> (vedere "Pulizia del filtro pieghettato").
La potenza di aspirazione è ridotta anche dopo la pulizia del filtro pieghettato <b>19</b> .	Il filtro pieghettato <b>19</b> è danneggiato.	Sostituire il filtro pieghettato <b>19</b> (vedere "Sostituzione del filtro pieghettato").
Il dispositivo è surriscaldato.	La rete metallica <b>20</b> o il filtro pieghettato <b>19</b> è intasato.	Pulire la rete metallica <b>20</b> e il filtro pieghettato <b>19</b> (vedere "Pulizia del filtro pieghettato").
Dal prodotto fuoriesce polvere.	Il coperchio del contenitore <b>13</b> non è stato montato correttamente.	Fissare correttamente il coperchio del contenitore <b>13</b> (vedere "Fissaggio e rimozione del coperchio del contenitore").

## ● Trasporto

- Portare l'interruttore ON/OFF **16** in posizione **0**. Staccare la spina **18** dalla presa. Lasciar raffreddare il prodotto.
- Proteggere il prodotto da urti violenti e forti vibrazioni che possono verificarsi durante il trasporto in veicoli.
- Mettere in sicurezza il prodotto contro lo scivolamento o la caduta.

## ● Pulizia e manutenzione

### **⚠ AVVERTENZA!**



Spegnere sempre il prodotto, staccare la spina **18** dalla presa e lasciare raffreddare il prodotto prima di effettuare qualsiasi operazione di ispezione, manutenzione e pulizia!

- Non lasciare mai che dei liquidi penetrino nel prodotto.
- Mantenere sempre il prodotto pulito, asciutto e privo di olio o grasso. Rimuovere la polvere dal prodotto dopo ogni utilizzo e prima della conservazione.

- Una pulizia regolare e corretta contribuisce ad un uso sicuro e allunga la vita del prodotto.
- Pulire il prodotto con un panno asciutto. Usare una spazzola morbida per i punti difficili da raggiungere.
- Questo prodotto non contiene parti che possono essere sottoposte a riparazione da parte dell'utente. Contattare un centro di assistenza autorizzato o una persona altrettanto qualificata per farlo controllare e riparare.

### **⚠ ATTENZIONE!**

- Non utilizzare detersivi abrasivi aggressivi, spazzole dure o oggetti taglienti per pulire il prodotto e gli accessori. Rischio di danni al prodotto.

## ● Smaltimento

L'imballaggio è composto da materiali ecologici che possono essere smaltiti presso i siti di raccolta locali per il riciclo.



Osservare l'identificazione dei materiali di imballaggio per lo smaltimento differenziato, i quali sono contrassegnati da abbreviazioni (a) e da numeri (b) con il seguente significato: 1-7: plastiche/20-22: carta e cartone/80-98: materiali compositi.

## Prodotto:



E' possibile informarsi circa le possibilità di smaltimento del prodotto usato presso l'amministrazione comunale o cittadina.



Per questioni di tutela ambientale non gettare il prodotto usato tra i rifiuti domestici, ma provvedere invece al suo corretto smaltimento. Presso l'amministrazione competente è possibile ricevere informazioni circa i siti di raccolta e i relativi orari di apertura.

## ● Garanzia

Il prodotto è stato prodotto secondo severe direttive di qualità e controllato con premura prima della consegna. In caso di difetti del prodotto, l'acquirente può far valere i propri diritti legali nei confronti del venditore. Questi diritti legali non vengono limitati in alcun modo dalla garanzia di seguito riportata.

Questo prodotto è garantito per 3 anni a partire dalla data di acquisto. Il termine di garanzia ha inizio a partire dalla data di acquisto. Conservare lo scontrino di acquisto originale in buone condizioni. Questo documento servirà a documentare l'avvenuto acquisto.

Il prodotto da Lei acquistato dà diritto ad una garanzia di 3 anni a partire dalla data di acquisto. La presente garanzia decade nel caso di danneggiamento del prodotto, di utilizzo o di manutenzione inadeguati.

La prestazione in garanzia vale per difetti del materiale o di fabbricazione. Questa garanzia non si estende a componenti del prodotto esposti a normale logorio, che possono pertanto essere considerati come componenti soggetti a usura (esempio capacità della batteria, calcificazione, lampade, pneumatici, filtri, spazzole...). La garanzia non si estende altresì a danni che si verificano su componenti delicati (esempio interruttori, batterie, parti realizzate in vetro, schermi, accessori vari) nonché danni derivanti dal trasporto o altri incidenti.

## ● Gestione dei casi in garanzia

Per garantire un rapido disbrigo delle proprie pratiche, seguire le istruzioni seguenti:

Per ogni richiesta si prega di conservare lo scontrino e il codice dell'articolo (IAN 425882\_2301) come prova d'acquisto.

Il numero d'articolo può essere dedotto dalla targhetta, da un'incisione, dal frontespizio delle istruzioni (in basso a sinistra) oppure dall'adesivo applicato sul retro o sul lato inferiore.

In caso di disfunzioni o avarie, contattare innanzitutto i partner di assistenza elencati di seguito telefonicamente oppure via e-mail.

Si può inviare il prodotto ritenuto difettoso all'indirizzo del centro di assistenza indicato con spedizione esente da affrancatura, completo del documento di acquisto (scontrino) e della descrizione del difetto, specificando anche quando tale difetto si è verificato.

## ● Assistenza



### Assistenza Italia

Tel.: 800790789

E-Mail: owim@lidl.it



### Assistenza Svizzera

Tel.: 0800562153

E-Mail: owim@lidl.ch



**OWIM GmbH & Co. KG**

Stiftsbergstraße 1  
74167 Neckarsulm  
GERMANY

Model No.: HG08002-CH

Version: 07/2023

IAN 425882\_2301

