



**LED-LICHTERKETTE**  
**192 LED FAIRY LIGHTS**  
**GUIRLANDE LUMINEUSE À LED**

(DE) (AT) (CH)

**LED-LICHTERKETTE**

Gebrauchsanweisung

(FR) (BE)

**GUIRLANDE LUMINEUSE À LED**

Notice d'utilisation

(PL)

**ŁAŃCUCH ŚWIETLNY LED**

Instrukcja użytkowania

(SK)

**SVETELNÁ LED REŤAZ**

Návod na používanie

(DK)

**LED LYSKÆDE**

Brugervejledning

(HU)

**LED-ES FÉNYFÜZÉR**

Használati útmutató

(GB) (IE)

**192 LED FAIRY LIGHTS**

Instructions for use

(NL) (BE)

**LED-LICHTKETING**

Gebbruksaanwijzing

(CZ)

**SVĚTELNÝ LED ŘETĚZ**

Návod k použití

(ES)

**GUIRNALDA DE LUCES LED**

Instrucciones de uso

(IT)

**CATENA LUMINOSA LED**

Istruzioni d'uso



IAN 459146\_2401

(DE) (AT) (CH) (GB) (IE) (FR) (BE) (NL)  
(PL) (CZ) (SK) (ES) (DK) (IT) (HU)

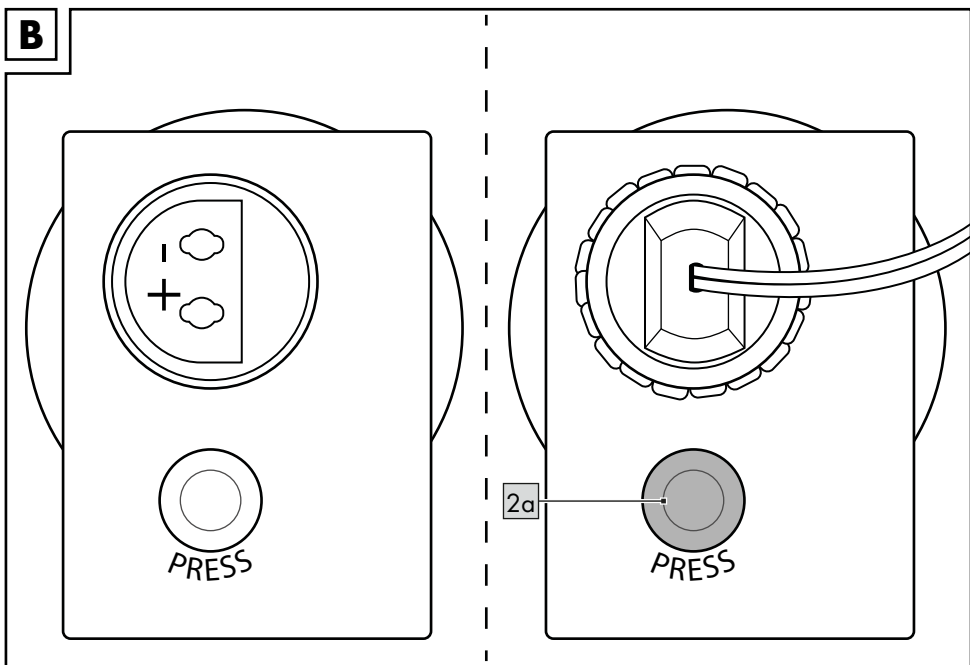
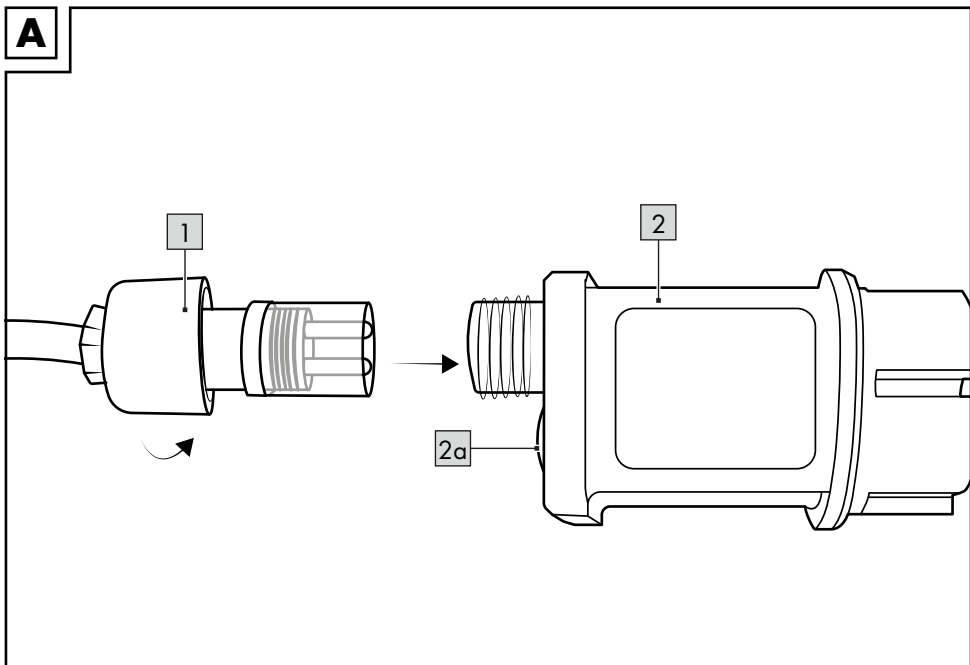

Herzlichen Glückwunsch!

Mit Ihrem Kauf haben Sie sich für einen hochwertigen Artikel entschieden. Machen Sie sich vor der ersten Verwendung mit dem Artikel vertraut.



### Lesen Sie hierzu aufmerksam die nachfolgende Gebrauchsanweisung.

Benutzen Sie den Artikel nur wie beschrieben und für die angegebenen Einsatzbereiche. Bewahren Sie diese Gebrauchsanweisung gut auf. Händigen Sie alle Unterlagen bei Weitergabe des Artikels an Dritte ebenfalls mit aus.

## Lieferumfang

- 1 x LED-Lichterkette (1)
- 1 x Betriebsgerät (2)
- 1 x Gebrauchsanweisung

## Technische Daten

Gesamtlänge: ca. 710 cm

### Lichterkette:

Farbwertanteile:

$$-x < 0,270 / x > 0,530$$

$$-y < -2,3172 x^2 + 2,3653 x - 0,2199 /$$

$$y > -2,3172 x^2 + 2,3653 x - 0,1595$$

### LED-Treiber

Modell: EU: JT-DC31V3.6W-H5-IP44

Changzhou Jutai Electronic Co., Ltd.

Eingang: 220 - 240 V  $\sim$  50 - 60 Hz, 0,12 A

Ausgang: 31V  $\equiv$  3,6 W

 Symbol für Gleichspannung

 Symbol für Wechselspannung

 Hiermit erklärt Delta-Sport Handelskontor GmbH, dass dieser Artikel mit den folgenden grundlegenden Anforderungen und den übrigen einschlägigen Bestimmungen übereinstimmt:

2014/30/EU - EMV-Richtlinie

2011/65/EU - RoHS-Richtlinie

2014/35/EU - LVD-Richtlinie



Herstellungsdatum (Monat/Jahr):  
06/2024

## Bestimmungsgemäße Verwendung

Der Artikel ist nur für den privaten Gebrauch im Innen- und Außenbereich und nicht für den gewerblichen Gebrauch zu verwenden. Der Artikel ist zu Dekorationszwecken geeignet.

Dieser Artikel ist ein Spezialprodukt, weil die x/y-Koordinaten außerhalb des theoretischen Weißpunktes liegen.



Spritzwassergeschützt



Timerfunktion: 6 h eingeschaltet / 18 h ausgeschaltet



Nicht zur allgemeinen Raumbelichtung im Haushalt geeignet.

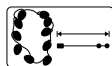

Gesamtlänge ca. 710 cm, davon ca. 500 cm Zuleitung

## Verwendete Symbole



Schutzklasse II



Kurzschlussfester  
Sicherheitstransformator



Polarität



Unabhängiges Betriebsgerät

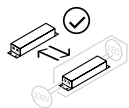

Betriebsgerät kann durch den Endverbraucher getauscht werden.

## Sicherheitshinweise

**Wichtig: Lesen Sie diese Gebrauchsanweisung sorgfältig und bewahren Sie diese unbedingt auf!**

### **Lebensgefahr!**

- Achtung. Nicht für Kinder geeignet! Erstickengefahr, da kleine Teile verschluckt oder eingeatmet werden können!
- Lassen Sie Kinder niemals unbeaufsichtigt mit dem Verpackungsmaterial. Es besteht Erstickungsgefahr.
- Außerhalb der Reichweite von Kindern aufhängen.
- Der Artikel ist kein Spielzeug.
- Die Lichterkette darf nicht an die Netzversorgung angeschlossen werden, wenn sie noch in der Verpackung ist.
- Dieser Artikel kann von Kindern ab 8 Jahren und darüber sowie von Personen mit verringerten physischen, sensorischen oder mentalen Fähigkeiten oder Mangel an Erfahrung und Wissen benutzt werden, wenn sie beaufsichtigt oder bezüglich des sicheren Gebrauchs des Artikels unterwiesen wurden und die daraus resultierenden Gefahren verstehen. Kinder dürfen nicht mit dem Artikel spielen. Reinigung und Benutzer-Wartung dürfen nicht von Kindern ohne Beaufsichtigung durchgeführt werden.

### **Stromschlaggefahr!**

- Der Artikel darf nur mit dem mitgelieferten Betriebsgerät (LED-Treiber) verwendet werden.
- Tauchen Sie weder den Artikel noch das Kabel oder das Betriebsgerät in Wasser oder andere Flüssigkeiten.
- Fassen Sie das Betriebsgerät niemals mit feuchten Händen an.
- Ziehen Sie das Betriebsgerät nie am Kabel aus der Steckdose, sondern fassen Sie immer das Betriebsgerät an.
- Betreiben Sie den Artikel nicht, wenn er sichtbare Schäden aufweist oder das Kabel bzw. das Betriebsgerät defekt ist.
- Die Lichtquelle dieser Leuchte ist nicht ersetzbar; wenn die Lichtquelle ihr Lebensdauernende erreicht hat, ist die gesamte Leuchte zu ersetzen.
- **WARNUNG - DIESE LICHTERKETTE DARF OHNE DIE ORDNUNGSGEMÄß ANGEBRACHTEN DICHTUNGSRINGE NICHT BENUTZT WERDEN.**

### **Verletzunggefahr!**

- Achtung. Alle Verpackungs- und Befestigungsmaterialien sind nicht Bestandteil des Artikels und müssen aus Sicherheitsgründen stets entfernt werden, bevor der Artikel benutzt wird.
- Prüfen Sie den Artikel vor jedem Gebrauch auf Beschädigungen oder Abnutzungen. Der Artikel darf nur in einwandfreiem Zustand verwendet werden!
- Halten Sie den Artikel, das Betriebsgerät und das Kabel von offenem Feuer und heißen Flächen fern.
- Verlegen Sie das Kabel so, dass es nicht zur Stolperfalle wird.
- Es dürfen keine Modifikationen am Artikel vorgenommen werden!

### **Vermeidung von Sachschäden!**

- Knicken Sie das Kabel nicht und legen Sie es nicht über scharfe Kanten.
- Verwenden Sie das Kabel nie als Tragegriff.

## Verwendung

1. Entfernen Sie alle Verpackungsmaterialien vom Artikel.
2. Verbinden Sie das Betriebsgerät (2) mit dem Kabel (1), wie in Abb. A gezeigt.

**Hinweis:** Achten Sie auf die Plus-/Minus-Pole am Betriebsgerät .

3. Stecken Sie das Betriebsgerät in die Steckdose. Der Artikel schaltet sich ein.
4. Drücken Sie die Taste (2a) um die Timerfunktion zu aktivieren.

**Hinweis:** Bei der Timerfunktion ist das Licht für 6 Stunden eingeschaltet und für 18 Stunden ausgeschaltet. Der Rhythmus wiederholt sich täglich.

5. Drücken Sie die Taste erneut, um den Artikel auszuschalten.
6. Drücken Sie die Taste ein weiteres Mal, um den Artikel wieder einzuschalten.

## Lagerung, Reinigung

Lagern Sie den Artikel bei Nichtbenutzung immer trocken und sauber bei Raumtemperatur. Nur mit einem feuchten Reinigungstuch reinigen und anschließend trockenwischen. Das Betriebsgerät darf während der Reinigung nicht nass werden.

WICHTIG! Nie mit scharfen Reinigungsmitteln reinigen.

## Hinweise zur Entsorgung

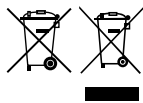

Die durchgestrichene Mülltonne ist ein Verbraucherhinweis der Richtlinie 2012/19/EU und weist darauf hin, dass dieses Gerät am

Ende seiner Nutzungszeit nicht im Hausmüll entsorgt werden darf. Das Gerät ist bei eingerichteten Sammelstellen, Wertstoffhöfen oder Entsorgungsbetrieben abzugeben. Zudem sind Vertrieber von Elektro- und Elektronikgeräten sowie Vertrieber von Lebensmitteln zur Rücknahme verpflichtet.

LIDL bietet Ihnen Rückgabemöglichkeiten direkt in den Filialen und Märkten an. Rückgabe und Entsorgung sind für Sie kostenfrei. Beim Kauf eines Neugeräts haben Sie das Recht, ein entsprechendes Altgerät unentgeltlich zurückzugeben.

Zusätzlich haben Sie die Möglichkeit, unabhängig vom Kauf eines Neugeräts, unentgeltlich (bis zu drei) Altgeräte abzugeben, die in keiner Abmessung größer als 25 cm sind.

Bitte löschen Sie vor der Rückgabe alle personenbezogenen Daten.

Bitte entnehmen Sie vor der Rückgabe Batterien oder Akkus, die nicht vom Altgerät umschlossen sind, sowie Lampen, die zerstörungsfrei entnommen werden können, und führen diese einer separaten Sammlung zu.

Batterien/Akkus dürfen nicht über den Hausmüll entsorgt werden. Sie können giftige Schwermetalle enthalten und unterliegen der Sondermüllbehandlung. Die chemischen Symbole der Schwermetalle sind wie folgt: Cd = Cadmium, Hg = Quecksilber, Pb = Blei. Geben Sie deshalb verbrauchte Batterien/Akkus bei einer kommunalen Sammelstelle ab.



Weitere Informationen zur Entsorgung des ausgedienten Geräts erhalten Sie bei Ihrer Gemeinde- oder Stadtverwaltung. Entsorgen Sie das Gerät und die Verpackung umweltschonend. Bewahren Sie Verpackungsmaterialien (wie z. B. Folienbeutel) für Kinder unerschikbaar auf.



Beachten Sie die Kennzeichnung der Verpackungsmaterialien bei der Abfalltrennung, diese sind gekennzeichnet mit Abkürzungen (a) und Nummern (b) mit folgender Bedeutung: 1-7: Kunststoffe / 20-22: Papier und Pappe / 80-98: Verbundstoffe.

Der Artikel und die Verpackungsmaterialien sind recycelbar, entsorgen Sie diese getrennt für eine bessere Abfallbehandlung.

## Hinweise zur Garantie und Serviceabwicklung

Der Artikel wurde mit großer Sorgfalt und unter ständiger Kontrolle produziert. DELTA-SPORT HANDELSKONTOR GmbH räumt privaten Endkunden auf diesen Artikel drei Jahre Garantie ab Kaufdatum (Garantiefrist) nach Maßgabe der folgenden Bestimmungen ein.

Die Garantie gilt nur für Material- und Verarbeitungsfehler. Die Garantie erstreckt sich nicht auf Teile, die der normalen Abnutzung unterliegen und deshalb als Verschleißteile anzusehen sind (z. B. Batterien) sowie nicht auf zerbrechliche Teile wie Schalter oder Teile, die aus Glas gefertigt sind.

Ansprüche aus dieser Garantie sind ausgeschlossen, wenn der Artikel unsachgemäß oder missbräuchlich oder nicht im Rahmen der vorgesehenen Bestimmung oder des vorgesehenen Nutzungsumfangs verwendet wurde oder Vorgaben in der Anleitung/Anweisung nicht beachtet wurden, es sei denn, der Endkunde weist nach, dass ein Material- oder Verarbeitungsfehler vorliegt, der nicht auf einem der vorgenannten Umstände beruht.

Ansprüche aus der Garantie können nur innerhalb der Garantiefrist unter Vorlage des Originalkassenbelegs geltend gemacht werden. Bitte bewahren Sie deshalb den Originalkassenbeleg auf. Die Garantiefrist wird durch etwaige Reparaturen aufgrund der Garantie, gesetzlicher Gewährleistung oder Kulanz nicht verlängert. Dies gilt auch für ersetzte und reparierte Teile. Bitte wenden Sie sich bei Beanstandungen zunächst an die untenstehende Service-Hotline oder setzen Sie sich per E-Mail mit uns in Verbindung. Liegt ein Garantiefall vor, wird der Artikel von uns – nach unserer Wahl – für Sie kostenlos repariert, ersetzt oder der Kaufpreis erstattet. Weitere Rechte aus der Garantie bestehen nicht. Ihre gesetzlichen Rechte, insbesondere Gewährleistungsansprüche gegenüber dem jeweiligen Verkäufer, werden durch diese Garantie nicht eingeschränkt.

IAN: 459146\_2401

**(DE)** Kundenservice Deutschland  
Tel.: 0800 5435 111  
E-Mail: deltasport@lidl.de

**(AT)** Service Österreich  
Tel.: 0800 447744  
E-Mail: deltasport@lidl.at

**(CH)** Service Schweiz  
Tel.: 0800 56 44 33  
E-Mail: deltasport@lidl.ch

<b>Zusätzliche Informationen nach Verordnung 2019/2020/EU</b>	
maximale Ausgangsleistung des Betriebsgerätes	3,6 W
Art der Lichtquelle, für die das Betriebsgerät bestimmt ist:	LED
Wirkungsgrad bei Volllast	63 %
Leistungsaufnahme im Leerlaufzustand ( $P_{no}$ )	0,5 W
Leistungsaufnahme im Bereitschaftszustand ( $P_{sb}$ )	0,5 W
Leistungsaufnahme im vernetzten Bereitschaftsbetrieb ( $P_{net}$ )	/
Möglichkeit des Dimmens von Lichtquellen	Das Betriebsgerät eignet sich nicht zum Dimmen von Lichtquellen
Äußere Abmessungen des Betriebsgeräts	Modell: EU: JT-DC31V3.6W-H5-IP44: 103 x 39 x 40 mm
Gewicht des Betriebsgeräts	Modell: EU: JT-DC31V3.6W-H5-IP44: 46 g
Entfernen des Betriebsgeräts vom Artikel	Betriebsgerät aus Steckdose ziehen und vom Artikel trennen
Möglichkeit dimmbarer Lichtquellen	Das Betriebsgerät eignet sich nicht zum Dimmen von Lichtquellen

Congratulations!

You have chosen to purchase a high-quality product. Familiarise yourself with the product before using it for the first time.



### Read the following instructions for use carefully.

Use the product only as described and only for the given areas of application. Store these instructions for use carefully. When passing the product on to third parties, please also hand over all accompanying documents.

## Package contents

- 1 x LED fairy lights
- 1 x instructions for use

## Technical data

Total length: approx. 710cm

### LI-12792 fairy lights:

Chromaticity coordinates:

$$-x < 0.270 / x > 0.530$$

$$-y < -2.3172x^2 + 2.3653x - 0.2199 /$$

$$y > -2.3172x^2 + 2.3653x - 0.1595$$

### LED driver

Model: EU: JT-DC31V3.6W-H5-IP44

Changzhou Jutai Electronic Co., Ltd.

Input:

220-240V  $\sim$  50 - 60Hz, 0.12A

Output: 31V  $\equiv$  3.6W

 DC symbol

 Symbol for alternating voltage

 Delta-Sport Handelskontor GmbH hereby declares that this product meets the following basic requirements, as well as other important regulations:

2014/35/EU - Low Voltage Directive

2014/30/EU - EMC Directive

2011/65/EU - RoHS Directive

 UK Conformity Assessed  
Delta-Sport Handelskontor GmbH hereby declares that this product meets the following basic requirements, as well as other important regulations:

Electrical Equipment (Safety) Regulations 2016  
Electromagnetic Compatibility Regulations 2016  
The Restriction of the Use of Certain Hazardous Substances in Electrical and Electronic Equipment Regulations 2012



Date of manufacture (month/year):  
06/2024

## Intended use

The product is only for private outdoor areas and not for commercial use. The product can be used for decorative purposes.

### LI-12792:

This product is a special product because the x/y coordinates are outside the theoretical white point.



Splash resistant



Timer function: 6 hrs on/18 hrs off



Not suitable for general household lighting.

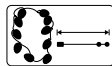

Total length approx. 710cm, this includes approx. 500cm input lead

## Symbols used



Protection class II



Short-circuit-proof safety transformer



Polarity



Independent operating device

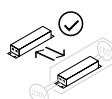

Operating device can be replaced by the end user.

## Safety information

**Important: read these instructions for use carefully and keep them in a safe place!**

### **Life-threatening hazard!**

- Warning. Not suitable for children! Choking hazard – contains small parts.
- Never leave children unattended with the packaging materials. There is a risk of suffocation.
- Hang up out of reach of children.
- The fairy lights must not be plugged into mains power while still in their packaging.
- This product can be used by children above the age of 8 and by people with reduced physical, sensory, or mental capacities or by those lacking experience and knowledge provided they are supervised or have been instructed in the safe use of the product and understand the risks involved. Children may not play with the product. Cleaning and user maintenance may not be performed by children without supervision.

### **Risk of electric shock!**

- The product may only be used with the supplied operating device (LED driver).
- Never submerge the product or its power cable or plug in water or other liquids.
- Never touch the plug with wet hands.
- Never pull the plug out of the socket by the power cable; always grip the plug itself.
- Do not operate the product if it is visibly damaged or if the power cable or mains plug is faulty.

- The light source for this lighting fixture is not replaceable; when the light source has reached the end of its service life, the entire lighting fixture must be replaced.
- **WARNING - THESE FAIRY LIGHTS MAY NOT BE USED WITHOUT THE SEALING RINGS BEING ATTACHED PROPERLY.**

### **Risk of injury!**

- Warning. None of the packaging or fastening materials are part of the product itself, and must always be removed for safety reasons before the product is used.
- Check the product for damage and wear before each use. The product may only be used in good order and condition!
- Keep the product, the plug and the power cable away from open fire and hot surfaces.
- Lay the power cable in such a way that it isn't a tripping hazard.
- No modifications may be made to the product.

### **Preventing damage to the item!**

- Do not bend the power cable or lay it over sharp edges.
- Never carry the product by the power cable.

## Use

1. Remove all packaging materials from the product.
2. Connect the plug (2) to the power cable (1), as shown in Fig. A.

**Note:** pay attention to the plus/minus poles of the plug.

3. Insert the plug into the socket.
4. Press the button (2a) to activate the timer function.

**Note:** when using the timer function, the light will be on for 6 hours and off for 18 hours. This rhythm repeats itself daily.

5. Press the button again to turn off the product.
6. Press the button once more to turn the product on again.



## Storage, cleaning

When not in use, always store the product clean and dry at room temperature. Only clean the product with a damp cloth and wipe dry afterwards. The power plug must not get wet during cleaning.

IMPORTANT! Never clean the product with harsh cleaning agents.

## Disposal

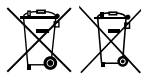

The accompanying symbol indicates that this device complies with Directive 2012/19/EU. This directive indicates that you may not

dispose of this device along with basic household waste at the end of its useful life and instead must hand it in to specifically designated collection sites, valuable substance collection stations, or waste disposal facilities.

Look after the environment and dispose of waste properly.

Batteries may not be disposed of with household waste. They may contain toxic heavy metals and are subject to hazardous waste treatment. The chemical symbols of the heavy metals are as follows: Cd = cadmium, Hg = mercury, Pb = lead. Dispose of used batteries at a municipal collection site.



For further information about disposal of the product no longer needed, contact your local council. Dispose of the product and the packaging in an environmentally friendly manner. Store the packaging materials (foil bags, for example) out of the reach of children.



Note the label on the packaging materials when separating waste, as these are labelled with abbreviations (a) and numbers (b) with the following meaning: 1-7: plastics / 20-22: paper and cardboard / 80-98: composite materials.

The product and the packaging materials can be recycled, dispose of them separately for better treatment of waste.

## Notes on the guarantee and service handling

The product was produced with great care and under continuous quality control. DELTA-SPORT HANDELSKONTOR GmbH gives private end customers a three-year guarantee on this product from the date of purchase (guarantee period) in accordance with the following provisions. The guarantee is only valid for material and manufacturing defects. The guarantee does not cover parts that are subject to normal wear and tear and that are thus considered wear parts (e.g. batteries) and it does not cover fragile parts such as switches or parts that are made of glass. Claims under this guarantee are excluded if the product has been used incorrectly, improperly, or contrary to the intended purpose, or if the provisions in the instructions for use were not observed, unless the end customer proves that a material or manufacturing defect exists that was not caused by one of the aforementioned circumstances.

Claims under the guarantee can only be made within the guarantee period by presenting the original sales receipt. Please therefore keep the original sales receipt. The guarantee period is not extended by any repairs carried out under the guarantee, under statutory guarantees, or as a gesture of goodwill. This also applies to replaced and repaired parts. If you wish to make a claim please first contact the service hotline mentioned below or contact us by e-mail. If there is a guarantee case, then the product will be repaired or replaced free of charge to you or the purchase price will be refunded, depending on our choice. There are no further rights from the guarantee. Your legal rights, in particular guarantee claims against the respective seller, are not limited by this guarantee.

IAN: 459146\_2401

**(GB)** Service Great Britain

Tel.: 0800 404 7657

E-Mail: [deltasport@idl.co.uk](mailto:deltasport@idl.co.uk)

**(IE)** Service Ireland

Tel.: 1800 101010

E-Mail: [deltasport@idl.ie](mailto:deltasport@idl.ie)

<b>Additional information according to Regulation 2019/2020/EU</b>	
Maximum power output of the operating device	3.6W
Type of light source for which the operating device is intended:	LED
Full-load power consumption	63 %
No-load power consumption ( $P_{no}$ )	0.5W
Power consumption on standby ( $P_{sb}$ )	0.5W
Power consumption on standby when connected ( $P_{net}$ )	/
Possibility of dimming light sources	The operating device is not suitable for dimming light sources
External dimensions of the operating device	Model: EU: JT-DC31V3.6W-H5-IP44 - 103 x 39 x 40mm
Weight of operating device	Model: EU: JT-DC31V3.6W-H5-IP44: 46g
Removing the operating device from the product	Pull the operating device out of the socket and separate it from the product
Possibility of compatible dimmable light sources	The operating device is not suitable for dimming light sources

Félicitations !

Vous venez d'acquérir un article de grande qualité. Avant la première utilisation, familiarisez-vous avec l'article.



**Pour cela, veuillez lire attentivement la notice d'utilisation suivante.**

Utilisez l'article uniquement comme indiqué et pour les domaines d'utilisation mentionnés. Conservez bien cette notice d'utilisation. Si vous cédez l'article à un tiers, veuillez à lui remettre l'ensemble de la documentation.

## Étendue de la livraison

1 guirlande lumineuse

1 notice d'utilisation

## Caractéristiques techniques

Longueur totale : env. 710 cm

### LI-12792 guirlande lumineuse :

Coordonnées chromatiques :

$-x < 0,270 / x > 0,530$

$-y < -2,3172 x^2 + 2,3653 x - 0,2199 /$

$y > -2,3172 x^2 + 2,3653 x - 0,1595$

### Driver de LED

Modèle : UE : JT-DC31V3.6W-H5-IP44

Changzhou Jutai Electronic Co., Ltd.

Entrée :

220 - 240V  $\sim$  50 - 60 Hz, 0,12 A

Sortie : 31V  $\equiv$  3,6 W

 Symbole de tension continue

 Symbole de courant alternatif

 Delta-Sport Handelskontor GmbH déclare par la présente que cet article répond aux exigences essentielles et

aux autres dispositions en vigueur suivantes :

2014/35/UE - Directive relative aux limites de tension (LVD)

2014/30/UE - Directive européenne CEM

2011/65/UE - Directive RoHS



Date de fabrication (mois/année) :  
06/2024

## Utilisation conforme à sa destination

L'article est uniquement destiné à un usage domestique en extérieur et n'est pas prévu pour une utilisation commerciale. L'article est destiné à des fins décoratives.

### LI-12792 :

Cet article est un produit spécial, parce que les coordonnées x/y se situent en dehors du point blanc théorique.



Protection contre les projections d'eau



Fonction minuterie : 6 h en marche/18 h à l'arrêt



Ne convient pas pour l'éclairage général de pièces de la maison.

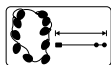

Longueur totale d'env. 710 cm, dont env. 500 cm de câble d'alimentation

## Pictogrammes utilisés



Classe de protection II



Transformateur de sécurité résistant aux courts-circuits



Polarité



Appareil indépendant

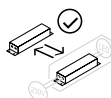

Le transformateur peut être remplacé par l'utilisateur final.

## Consignes de sécurité

**Important : lisez attentivement cette notice d'utilisation et conservez-la impérativement !**

### **Danger de mort !**

- Attention. Ne convient pas aux enfants ! Risque d'étouffement en raison de petites pièces pouvant être avalées ou aspirées !
- Ne laissez jamais les enfants sans surveillance avec le matériel d'emballage. Il existe un danger d'étouffement.
- Suspendre hors de portée des enfants.
- La guirlande ne doit pas être raccordée à l'alimentation secteur lorsqu'elle se trouve encore dans l'emballage.
- Cet article peut être utilisé par des enfants à partir de 8 ans et par des personnes ayant des aptitudes physiques, sensorielles ou mentales réduites ou manquant d'expérience et de connaissances, uniquement si ces derniers sont supervisés ou ont reçu des instructions concernant une utilisation sécurisée de l'article et qu'ils comprennent les risques encourus. Les enfants ne doivent pas jouer avec l'article. Le nettoyage et l'entretien relevant de l'utilisateur ne doivent pas être réalisés par des enfants sans surveillance.

### **Risque d'électrocution !**

- L'article ne doit être utilisé qu'avec le transformateur (Driver de LED) fourni.
- Ne pas immerger l'article, le cordon ou la fiche dans de l'eau ou d'autres liquides.

- Ne touchez jamais la fiche avec les mains mouillées.
- Ne débranchez jamais la fiche de la prise de courant en tirant sur le cordon, mais toujours en saisissant la fiche.
- N'utilisez pas l'article s'il présente des dommages visibles ou si le cordon d'alimentation ou la fiche secteur sont défectueux.
- La source lumineuse de ce luminaire n'est pas remplaçable ; une fois que la durée de vie de la source lumineuse touche à sa fin, tout le luminaire doit être remplacé.
- MISE EN GARDE - CETTE GUIRLANDE LUMINEUSE NE DOIT PAS ÊTRE UTILISÉE SANS LES JOINTS D'ÉTANCHÉITÉ MONTÉS DE MANIÈRE RÉGLEMENTÉE.

### **Risque de blessure !**

- Attention. Les matériaux d'emballage et de fixation ne font pas partie de l'article et doivent toujours être retirés avant utilisation pour des raisons de sécurité.
- Avant la première utilisation, veuillez vérifier que l'article ne présente aucun dommage ni signe d'usure. L'article ne doit être utilisé que dans un parfait état !
- Tenez l'article, la fiche et le cordon à l'écart des flammes nues et des surfaces chaudes.
- Placez le cordon de façon à ce qu'il ne présente pas de risque de trébuchement.
- Aucune modification ne doit être apportée à l'article !

### **Évitez les dégâts matériels !**

- Ne pliez pas le cordon et ne le faites pas passer sur des rebords tranchants.
- N'utilisez jamais le cordon comme poignée de transport.

## Utilisation

1. Retirez tous les matériaux d'emballage de l'article.
2. Branchez la fiche (2) sur le cordon (1), comme indiqué dans la fig. A.

**Remarque :** faites attention aux pôles plus/moins dans la fiche.

3. Branchez la fiche dans la prise de courant.

4. Appuyez sur la touche (2a) pour activer la fonction minuterie.

**Remarque :** avec la fonction minuterie, la lumière reste allumée pendant 6 heures et éteinte pendant 18 heures. Le rythme se répète quotidiennement.

5. Appuyez à nouveau sur la touche pour éteindre l'article.

6. Appuyez encore une fois sur la touche pour rallumer l'article.

## Stockage, nettoyage

Lorsque vous n'utilisez pas l'article, rangez-le toujours dans un endroit sec et propre à une température ambiante. Nettoyez l'article uniquement avec un chiffon de nettoyage humide, puis l'essuyez. La fiche ne doit pas être mouillée lors du nettoyage.

**IMPORTANT !** Ne jamais laver avec des produits de nettoyage agressifs.

## Mise au rebut

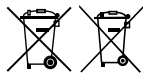

Le symbole ci-contre indique que ce produit est soumis à la directive 2012/19/UE. Cette directive stipule qu'à la fin de sa durée d'utilisation, vous ne devez

pas jeter ce produit avec les déchets ménagers normaux, mais le déposer dans des centres de collecte spécialement aménagés, des centres de recyclage ou des entreprises de traitement des déchets.

Protégez l'environnement et procédez à une élimination dans le respect des normes en vigueur. Les piles/batteries ne doivent pas être jetées avec les ordures ménagères. Elles peuvent contenir des métaux lourds toxiques et sont soumises à un traitement spécial des déchets. Les symboles chimiques des métaux lourds sont les suivants : Cd = cadmium, Hg = mercure, Pb = plomb. Alors, retournez les piles/batteries usagées à un point de collecte municipal.

\*  Ce produit est recyclable. Il est soumis à la responsabilité élargie du fabricant et est collecté séparément.



Vous obtiendrez plus d'informations relatives à l'élimination du produit usagé auprès de votre commune ou de votre municipalité. Éliminez le produit et l'emballage dans le respect de l'environnement. Conservez les matériaux d'emballage (comme les sachets en plastique) hors de portée des enfants.



Notez le marquage des matériaux d'emballage lors du tri des déchets. Ceux-ci sont marqués par les abréviations (a) et les chiffres (b) avec la signification suivante : 1 - 7 : plastique / 20 - 22 : papier et carton / 80 - 98 : matériaux composites. Le produit et les matériaux d'emballage sont recyclables. Éliminez-les séparément pour une meilleure gestion des déchets.

## Indications concernant la garantie et le service après-vente

L'article a été produit avec grand soin et sous un contrôle constant. DELTA-SPORT HANDELS-KONTOR GmbH accorde au client final privé une garantie de trois ans sur cet article à compter de la date d'achat (période de garantie) conformément aux dispositions suivantes. La garantie ne vaut que pour les défauts de matériaux et de fabrication. La garantie ne couvre pas les pièces soumises à une usure normale, lesquelles doivent donc être considérées comme des pièces d'usure (comme p. ex., les piles), de même qu'elle ne couvre pas les pièces fragiles, telles que les interrupteurs ou les pièces fabriquées en verre.

Les réclamations au titre de cette garantie sont exclues si l'article a été utilisé de manière abusive ou inappropriée, hors du cadre de son usage ou du champ d'application prévu ou si les instructions de la notice d'utilisation n'ont pas été respectées, à moins que le client final ne prouve que l'article présentait un défaut de matériau ou de fabrication n'étant pas dû à l'une des conditions mentionnées ci-dessus.

Les réclamations au titre de la garantie ne peuvent être adressées pendant la période de garantie qu'en présentant le ticket de caisse original. Veuillez pour cela conserver le ticket de caisse original. Ceci s'applique également aux pièces remplacées et réparées.

Si vous avez des plaintes à formuler, veuillez d'abord contacter le service d'assistance téléphonique ci-dessous ou nous contacter par courrier électronique. Si le cas est couvert par la garantie, nous nous engageons - à notre appréciation - à réparer ou à remplacer l'article gratuitement pour vous ou à vous rembourser le prix d'achat. Aucun autre droit ne découle de la garantie. Vos droits légaux, en particulier les droits de garantie contre le vendeur concerné, ne sont pas limités par cette garantie.

#### **\* Article L217-16 du Code de la consommation**

Lorsque l'acheteur demande au vendeur, pendant le cours de la garantie commerciale qui lui a été consentie lors de l'acquisition ou de la réparation d'un bien meuble, une remise en état couverte par la garantie, toute période d'immobilisation d'au moins sept jours vient s'ajouter à la durée de la garantie qui restait à courir. Cette période court à compter de la demande d'intervention de l'acheteur ou de la mise à disposition pour réparation du bien en cause, si cette mise à disposition est postérieure à la demande d'intervention.

Indépendamment de la garantie commerciale souscrite, le vendeur reste tenu des défauts de conformité du bien et des vices rédhibitoires dans les conditions prévues aux articles L217-4 à L217-13 du Code de la consommation et aux articles 1641 à 1648 et 2232 du Code Civil.

#### **Article L217-4 du Code de la consommation**

Le vendeur livre un bien conforme au contrat et répond des défauts de conformité existant lors de la délivrance.

Il répond également des défauts de conformité résultant de l'emballage, des instructions de montage ou de l'installation lorsque celle-ci a été mise à sa charge par le contrat ou a été réalisée sous sa responsabilité.

#### **Article L217-5 du Code de la consommation**

Le bien est conforme au contrat :

1° S'il est propre à l'usage habituellement attendu d'un bien semblable et, le cas échéant :

- s'il correspond à la description donnée par le vendeur et posséder les qualités que celui-ci a présentées à l'acheteur sous forme d'échantillon ou de modèle ;
- s'il présente les qualités qu'un acheteur peut légitimement attendre eu égard aux déclarations publiques faites par le vendeur, par le producteur ou par son représentant, notamment dans la publicité ou l'étiquetage ;

2° Ou s'il présente les caractéristiques définies d'un commun accord par les parties ou être propre à tout usage spécial recherché par l'acheteur, porté à la connaissance du vendeur et que ce dernier a accepté.

#### **Article L217-12 du Code de la consommation**

L'action résultant du défaut de conformité se prescrit par deux ans à compter de la délivrance du bien.

#### **Article 1641 du Code civil**

Le vendeur est tenu de la garantie à raison des défauts cachés de la chose vendue qui la rendent impropre à l'usage auquel on la destine, ou qui diminuent tellement cet usage que l'acheteur ne l'aurait pas acquise, ou n'en aurait donné qu'un moindre prix, s'il les avait connus.

#### **Article 1648 1er alinéa du Code civil**

L'action résultant des vices rédhibitoires doit être intentée par l'acquéreur dans un délai de deux ans à compter de la découverte du vice.

Les pièces détachées indispensables à l'utilisation du produit sont disponibles pendant la durée de la garantie du produit.

IAN : 459146\_2401

**FR** Service France  
Tel. : 0800 919 270  
E-Mail : deltasport@lidl.fr

**BE** Service Belgique  
Tel. : 0800 12089  
E-Mail : deltasport@lidl.be

\* n'est valable que pour la France

<b>Informations supplémentaires selon le règlement 2019/2020/EU</b>	
Puissance de sortie maximale du transformateur	3,6 W
Type de source lumineuse qui convient au transformateur :	LED
Rendement à pleine charge	63 %
Consommation énergétique en mode inactif ( $P_{no}$ )	0,5 W
Consommation énergétique en mode veille ( $P_{sb}$ )	0,5 W
Consommation énergétique en mode veille en réseau ( $P_{net}$ )	/
Possibilité de variation des sources lumineuses	Le transformateur ne convient pas à la variation des sources lumineuses
Dimensions extérieures du transformateur	Modèle : UE : JT-DC31V3.6W-H5-IP44 - 103 x 39 x 40 mm
Poids du transformateur	Modèle : UE : JT-DC31V3.6W-H5-IP44: 46 g
Retirer le transformateur de l'article	Retirer le transformateur de la prise et le séparer de l'article
Possibilité de sources lumineuses compatibles à intensité variable	Le transformateur ne convient pas à la variation des sources lumineuses

Gefeliciteerd!

Met uw aankoop hebt u voor een hoogwaardig artikel gekozen. Zorg ervoor dat u voor het eerste gebruik met het artikel vertrouwd raakt.



### Lees hiervoor de volgende gebruiksaanwijzing zorgvuldig door.

Gebruik het artikel alleen zoals omschreven en voor het aangegeven doel. Bewaar deze gebruiksaanwijzing goed. Geef alle documenten mee als u het artikel aan iemand anders geeft.

## Leveringsomvang

1 x lichtsnoer

1 x gebruiksaanwijzing

## Technische gegevens

Totale lengte: ca. 710 cm

### LI-12792 lichtsnoer:

Kleurcoördinaten:

$-x < 0,270 / x > 0,530$

$-y < -2,3172 x^2 + 2,3653 x - 0,2199 /$

$y > -2,3172 x^2 + 2,3653 x - 0,1595$

### Led-driver

Model: EU: JT-DC31V3.6W-H5-IP44

Changzhou Jutai Electronic Co., Ltd.

Ingang:

220 - 240V  $\sim$  50 - 60 Hz, 0,12 A

Uitgang: 31V  $\equiv$  3,6 W

 Symbool voor gelijkspanning

 Symbool voor wisselspanning

 Hierbij verklaart Delta-Sport Handelskantor GmbH dat dit artikel voldoet aan de volgende basiseisen en de

overige ter zake doende bepalingen:

2014/35/EU - LVD-richtlijn

2014/30/EU - EMC-richtlijn

2011/65/EU - RoHS-richtlijn



Productiedatum (maand/jaar):

06/2024

## Beoogd gebruik

Dit artikel is uitsluitend bestemd voor particulier gebruik buitenshuis en niet voor zakelijk gebruik. Het artikel is geschikt voor decoratieve doeleinden.

### LI-12792:

Dit artikel is een speciaal artikel, omdat de x/y-coördinaten buiten het theoretische witpunt liggen.



Spatwaterdicht



Timerfunctie: 6 u ingeschakeld/18 u uitgeschakeld



Niet geschikt voor de algemene verlichting van een ruimte binnenshuis.

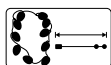

Totale lengte: ca. 710 cm, waarvan ca. 500 cm toevoerkabel

## Gebruikte symbolen



Beschermingsklasse II



Kortsluitvaste veiligheidstransformator



Polariteit



Onafhankelijk voorschakelapparaat

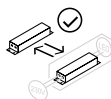

Voorschakelapparaat kan door de consument worden vervangen.



## Veiligheidstips

**Belangrijk: lees deze gebruiksaanwijzing zorgvuldig door en bewaar hem vervolgens goed!**

### **Levensgevaar!**

- Waarschuwing. Niet geschikt voor kinderen! Verstikkingsgevaar, omdat kleine delen ingeslikt of ingeademd kunnen worden!
- Laat kinderen nooit zonder toezicht alleen met het verpakkingsmateriaal. Er bestaat verstikkingsgevaar.
- Hang het artikel op buiten het bereik van kinderen.
- De lichtketting mag niet op netstroom worden aangesloten als deze zich nog in de verpakking bevindt.
- Dit artikel kan door kinderen met een leeftijd vanaf 8 jaar en ouder en ook door personen met verminderde fysieke, zintuiglijke of mentale capaciteiten of die een gebrek aan ervaring en kennis hebben, gebruikt worden indien zij onder toezicht of met het oog op het veilige gebruik van het artikel uitleg kregen en de daaruit voortvloeiende gevaren begrijpen. Kinderen mogen niet met het artikel spelen. Reiniging en gebruikersonderhoud mogen niet door kinderen zonder toezicht uitgevoerd worden.

### **Gevaar voor elektrische schok!**

- Het artikel mag alleen met het meegeleverde voorschakelapparaat (led-driver) worden gebruikt.

- Dompel het artikel, het snoer of de stekker niet onder in water of andere vloeistoffen.
- Raak de stekker nooit met vochtige handen aan.
- Trek de stekker nooit via het snoer uit het stopcontact, maar pak altijd de stekker vast.
- Gebruik het artikel niet als het zichtbare schade vertoont of het netsnoer of de stekker defect is.
- De lichtbron van deze armatuur kan niet vervangen worden; wanneer de lichtbron het einde van haar levensduur bereikt heeft, dient de complete armatuur vervangen te worden.
- **WAARSCHUWING – DEZE LICHTSLINGER MAG ZONDER DE CORRECT AANGEBRACHTTE AFDICHTINGEN NIET GEBRUIKT WORDEN.**

### **Kans op lichamelijk letsel!**

- Waarschuwing. De verpakkings- en bevestigingsmaterialen maken geen onderdeel uit van het artikel en moeten uit veiligheidsoverwegingen te allen tijde worden verwijderd voordat het artikel wordt gebruikt.
- Controleer het artikel vóór het gebruik op beschadigingen of slijtage. Het artikel mag alleen in een perfecte staat gebruikt worden!
- Houd het artikel, de stekker en het snoer uit de buurt van open vuur en hete oppervlakken.
- Leg het snoer zo dat het geen struikelgevaar vormt.
- Het artikel mag niet worden gemodificeerd.

### **Voorkomen van materiële schade!**

- Buig het snoer niet en plaats het niet over scherpe randen.
- Gebruik het snoer niet als draaggreep.

## Gebruik

1. Verwijder al het verpakkingsmateriaal van het artikel.
2. Verbind de stekker (2) met het snoer (1) zoals getoond in afb. A.

**Aanwijzing:** let op de plus-/minpool in de stekker.

3. Steek de stekker in het stopcontact.
4. Druk op de knop (2a) om de timerfunctie te activeren.

- Aanwijzing:** bij de timerfunctie is het licht steeds 6 uur ingeschakeld en 18 uur uitgeschakeld. Het ritme herhaalt zich dagelijks.
5. Druk opnieuw op de knop om het artikel uit te schakelen.
  6. Druk nog een keer op de knop om het artikel weer in te schakelen.

## Opslag, reiniging

Bewaar het artikel wanneer u dit niet gebruikt altijd droog en schoon op kamertemperatuur. Reinig het artikel alleen met een vochtige schoonmaakdoek en droog het vervolgens af. De stekker mag tijdens de reiniging niet nat worden. **BELANGRIJK!** Reinig nooit met agressieve reinigingsmiddelen.

## Afvalverwerking



Het hiernaast afgebeelde symbool geeft aan dat dit apparaat aan de richtlijn 2012/19/EU onderworpen is.

Deze richtlijn impliceert dat u dit

apparaat op de einde van de gebruiksduur daarvan niet samen met het normale huisvuil mag afvoeren, maar op speciaal voorziene inzamelpunten, in recyclagecentra of bij afvalverwerkende bedrijven moet afgeven. Draag zorg voor het milieu en voer deskundig af.

Batterijen/accu's mogen niet via het huisafval worden afgevoerd. Ze kunnen giftige zware metalen bevatten en moeten worden behandeld als klein chemisch afval. De chemische symbolen van de zware metalen zijn als volgt: Cd = cadmium, Hg = kwik, Pb = lood. Geef verbruikte batterijen/accu's daarom af bij een gemeentelijk inzamelpunt.



Bijkomende informatie over de afvoer van het onbruikbaar geworden apparaat krijgt u bij uw gemeente- of stadsbestuur. Voer het apparaat en de verpakking milieuvriendelijk af. Berg verpakingsmaterialen (zoals bv. foliezakjes) op buiten het bereik van kinderen.



Neem de markering van verpakingsmaterialen voor de afvalscheiding in acht.

Deze zijn gemarkeerd met afkortingen (a) en nummers (b) met de volgende betekenis: 1 - 7: kunststoffen / 20 - 22: papier en karton / 80 - 98: composietmaterialen.

Het artikel en de verpakingsmaterialen zijn recyclebaar; voer ze gescheiden af voor een betere afvalbehandeling.

## Opmerkingen over garantie en serviceafhandeling

Het artikel werd met de grootste zorgvuldigheid en onder permanent toezicht geproduceerd. De firma DELTA-SPORT HANDELSKONTOR GmbH verleent particuliere eindklanten op dit artikel drie jaar garantie, te rekenen vanaf de datum van aankoop (garantietermijn) en dit op grond van de volgende bepalingen. De garantie geldt alleen voor materiaal- en verwerkingsfouten. De garantie is niet van toepassing op onderdelen die aan een normale slijtage onderhevig zijn en daarom als slijtageonderdelen te beschouwen zijn (bv. batterijen) en evenmin op breekbare onderdelen zoals schakelaars of onderdelen die van glas gemaakt zijn.

Uit de garantie voortvloeiende claims zijn uitgesloten als het artikel onvakkundig, verkeerd of niet in het kader van de voorziene bepaling of in het kader van het voorziene gebruiksdoeleinde gebruikt werd of indien richtlijnen in de gebruiksaanwijzing niet in acht genomen werden, tenzij de eindklant aantoonbaar dat er sprake is van een materiaal- of verwerkingsfout die niet op één van de hoger vermelde omstandigheden gebaseerd is.

Uit de garantie voortvloeiende claims kunnen alleen tijdens de garantieperiode op vertoon van de originele kassabon ingediend worden. Gelieve daarom de originele kassabon te bewaren. De garantieperiode wordt door eventuele reparaties op grond van de garantie, wettelijke waarborg of coulance niet verlengd. Dit geldt ook voor vervangen en gerepareerde onderdelen.

Gelieve u bij klachten in eerste instantie tot de hieronder vermelde servicehotline te richten of met ons per e-mail contact op te nemen. Is er sprake van een garantiegeval, dan wordt het artikel door ons – naar onze keuze – voor u gratis gerepareerd, wordt het vervangen of wordt de aankoop som terugbetaald. Verdere rechten op grond van de garantie bestaan niet. Uw wettelijke rechten, in het bijzonder rechten op garantie tegenover de betreffende verkoper, worden door deze garantie niet beperkt.

IAN: 459146\_2401

**BE** Service België  
Tel.: 0800 12089  
E-Mail: [deltasport@lidl.be](mailto:deltasport@lidl.be)

**NL** Service Nederland  
Tel.: 0800 0249630  
E-Mail: [deltasport@lidl.nl](mailto:deltasport@lidl.nl)

<b>Aanvullende informatie volgens verordening 2019/2020/EU</b>	
Maximaal uitgaand vermogen van het voorschakelapparaat	3,6 W
Type lichtbron waarvoor het voorschakelapparaat bestemd is:	Led
Rendement bij vollast	63 %
Opgenomen vermogen in niet-belaste stand ( $P_{no}$ )	0,5 W
Opgenomen vermogen in stand-bystand ( $P_{sb}$ )	0,5 W
Opgenomen vermogen in netwerkgebonden stand-bystand ( $P_{net}$ )	/
Mogelijkheid van het dimmen van lichtbronnen	Het voorschakelapparaat is niet geschikt voor het dimmen van lichtbronnen
Buitenafmetingen van het voorschakelapparaat	Model: EU: JT-DC31V3.6W-H5-IP44 – 103 x 39 x 40 mm
Gewicht van het voorschakelapparaat	Model: EU: JT-DC31V3.6W-H5-IP44: 46 g
Voorschakelapparaat van het artikel verwijderen	Trek voorschakelapparaat uit stopcontact en koppel het los van het artikel
Mogelijkheid van compatibele, dimbare lichtbronnen	Het voorschakelapparaat is niet geschikt voor het dimmen van lichtbronnen

Gratulujemy!

Decydując się na ten produkt, otrzymują Państwo towar wysokiej jakości. Należy zapoznać się z produktem przed jego pierwszym użyciem.



**Należy uważnie przeczytać następującą instrukcję użytkowania.**

Produkt ten należy użytkować wyłącznie w opisany sposób oraz zgodnie ze wskazanym przeznaczeniem. Niniejszą instrukcję użytkowania należy przechowywać w bezpiecznym miejscu. Przekazując produkt innej osobie, należy upewnić się, że otrzyma ona także całą dokumentację dotyczącą produktu.

## Zakres dostawy

1 x łańcuch świetlny  
1 x instrukcja użytkowania

## Dane techniczne

Długość całkowita: ok. 710 cm

### LI-12792 łańcuch świetlny:

Udział wartości kolorów:

$-x < 0,270 / x > 0,530$

$-y < -2,3172x^2 + 2,3653x - 0,2199 /$

$y > -2,3172x^2 + 2,3653x - 0,1595$

### Zasilacz LED

Model: EU: JT-DC31V3.6W-H5-IP44

Changzhou Jutai Electronic Co., Ltd.

Wejście:

220 - 240V  $\sim$  50 - 60 Hz, 0,12 A

Wyjście: 31V  $\equiv$  3,6 W

 Symbol napięcia stałego

 Symbol napięcia przemiennego

 Firma Delta-Sport Handelskontor GmbH oświadcza, że niniejszy produkt spełnia najważniejsze wymagania oraz jest zgodny z podanymi poniżej wytycznymi:

2014/35/UE - dyrektywa niskonapięciowa LVD

2014/30/UE - dyrektywa EMC

2011/65/UE - dyrektywa RoHS



Data produkcji (miesiąc/rok):  
06/2024

## Użytkowanie zgodne z przeznaczeniem

Produkt ten jest przeznaczony tylko do prywatnego użytku na zewnątrz, a nie do użytku komercyjnego. Produkt nadaje się do celów dekoracyjnych.

### LI-12792:

Niniejszy produkt jest produktem specjalnym, ponieważ współrzędne x/y znajdują się poza teoretycznym punktem bieli.



Ochrona przed wodą rozbrzgową



Funkcja wyłącznika czasowego: produkt przez 6 godz. jest włączony, a przez 18 godz. wyłączony



Nie nadaje się do ogólnego oświetlenia pomieszczeń domowych.

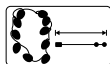

Długość całkowita ok. 710 cm, z czego ok. 500 cm przewód zasilający

## Zastosowane symbole



Klasa ochrony II



Transformator bezpieczeństwa odporny na zwarcia



Biegunowość



Niezależny układ sterowania

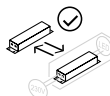

Układ sterowania może zostać wymieniony przez użytkownika końcowego.

## Wskazówki bezpieczeństwa

**Ważne: należy uważnie przeczytać niniejszą instrukcję użytkowania i zachować ją do późniejszego użytku!**

### **Zagrożenie życia!**

- Ostrzeżenie. Nie nadaje się dla dzieci! Niebezpieczeństwo uduszenia małymi elementami, które mogą zostać połknięte lub wchłonięte!
- Nigdy nie pozwalać, aby dzieci miały dostęp do opakowania bez nadzoru. Niebezpieczeństwo uduszenia.
- Zawieszać w miejscu niedostępnym dla dzieci.
- Nie wolno podłączać tańcucha świetlnego do źródła zasilania przed wyjęciem go z opakowania.
- Z niniejszego artykułu mogą korzystać dzieci powyżej 8. roku życia oraz osoby o ograniczonych zdolnościach fizycznych, sensorycznych lub umysłowych, bądź osoby nieposiadające doświadczenia i wiedzy, pod warunkiem, że pozostają one pod nadzorem lub zostały poinstruowane w zakresie bezpiecznego korzystania z tego artykułu i rozumieją związane z tym ryzyko. Nie wolno dzieciom bawić się tym artykułem. Prace związane z czyszczeniem i konserwacją nie mogą być wykonywane przez dzieci pozostawione bez nadzoru.

### **Niebezpieczeństwo porażenia prądem!**

- Z produktu można korzystać wyłącznie z dotychczasowym układem sterowania (zasilaczem LED).
- Nie zanurzać produktu, kabla sieciowego ani wtyczki sieciowej w wodzie ani innych płynach.
- Nigdy nie dotykać wtyczki sieciowej mokrymi rękami.
- Nigdy nie należy odłączać wtyczki od gniazdka sieciowego, ciągnąc za kabel sieciowy, lecz zawsze chwycić za wtyczkę.
- Nie należy obsługiwać produktu, jeśli ma widoczne uszkodzenia albo kabel sieciowy lub wtyczka sieciowa jest uszkodzona.
- Źródło światła lampki jest niewymienialne; jeśli źródło światła osiągnie koniec swojej żywotności, należy wymienić całą lampkę.
- **OSTRZEŻENIE - NINIEJSZY ŁAŃCUCH ŚWIETLNY NIE MOŻE BYĆ UŻYWANY BEZ PRAWIDŁOWO ZAŁOŻONYCH PIERŚCIENI USZCZELNIAJĄCYCH.**

### **Niebezpieczeństwo odniesienia obrażeń!**

- Ostrzeżenie. Wszystkie materiały służące do opakowania/przymocowania nie są częścią produktu i przed użyciem produktu należy je usunąć ze względów bezpieczeństwa.
- Należy sprawdzić artykuł przed każdym użyciem pod względem uszkodzeń i zużycia. Artykuł może być używany tylko w nienagannym stanie!
- Trzymać produkt, wtyczkę i kabel sieciowy z dala od otwartego ognia i gorących powierzchni.
- Umieścić kabel sieciowy w taki sposób, aby nie stanowił zagrożenia potknięciem.
- Nie wolno dokonywać żadnych modyfikacji produktu!

### **Zapobieganie szkodom rzeczowym!**

- Nie zginać kabla sieciowego ani nie kłaść go na ostrych krawędziach.
- Nigdy nie używać kabla sieciowego jako uchwyty do przenoszenia.

## Użytkowanie

1. Usunąć wszystkie materiały opakowaniowe produktu.
2. Podłączyć wtyczkę sieciową (2) do kabla sieciowego (1), jak pokazano na rys. A.

**Wskazówka:** zwrócić uwagę na bieguny plus/minus we wtyczce.

3. Podłączyć wtyczkę sieciową do gniazdka elektrycznego.
4. Nacisnąć przycisk (2a), aby aktywować funkcję timera.

**Wskazówka:** w przypadku aktywnej funkcji timera światło jest włączane na 6 godzin, a następnie wyłączone na 18 godzin. Ten cykl powtarza się codziennie.

5. Ponownie nacisnąć przycisk, aby wyłączyć produkt.
6. Nacisnąć przycisk po raz kolejny, aby ponownie włączyć produkt.

## Przechowywanie, czyszczenie

Podczas nieużywania należy zawsze przechowywać produkt w suchym i czystym miejscu, w temperaturze pokojowej. Czyścić wyłącznie przy użyciu wilgotnej ściereczki, następnie wytrzeć do sucha. Podczas czyszczenia wtyczka sieciowa nie może być mokra.

**WAŻNE!** Nie czyścić przy użyciu ostrych środków czyszczących.

## Uwagi odnośnie recyklingu



Znajdujący się obok symbol wskazuje, że niniejsze urządzenie podlega Dyrektywie 2012/19/UE. Dyrektywa ta stanowi, że po zakończeniu

okresu użytkowania urządzenia nie wolno wyrzucać wraz z normalnymi odpadami domowymi, lecz należy oddać je do specjalnie utworzonych punktów zbiórki, centrów recyklingu lub firm zajmujących się utylizacją odpadów. Należy chronić środowisko i właściwie usuwać odpady.

Zużyty sprzęt może mieć szkodliwy wpływ na środowisko i zdrowie ludzi z uwagi na potencjalną zawartość niebezpiecznych substancji, mieszanin oraz części składowych.

Gospodarstwo domowe spełnia ważną rolę w przyczynianiu się do ponownego użycia i odzysku surowców wtórnych, w tym recyklingu użytego sprzętu. Na tym etapie kształtuje się postawy, które wpływają na zachowanie wspólnego dobra jakim jest czyste środowisko naturalne.

Baterii/akumulatorów nie wolno wyrzucać razem z odpadami domowymi. Mogą zawierać toksyczne metale ciężkie i podlegają obróbce odpadów niebezpiecznych. Symbole chemiczne metali ciężkich są następujące: Cd = kadm, Hg = rtęć, Pb = ołów. Zużyte baterie/akumulatory należy oddawać w miejskim punkcie zbiórki.



Szczegółowe informacje na temat sposobów usuwania zużytego urządzenia uzyskają Państwo u władz gminnych i miejskich. Urządzenie oraz opakowanie należy usunąć w sposób przyjazny dla środowiska. Materiały opakowaniowe (np. worki foliowe) należy przechowywać w miejscu niedostępnym dla dzieci.



Przestrzegać oznakowania materiałów opakowaniowych podczas segregacji odpadów. Są one oznaczone skrótami (a) i liczbami (b) o następującym znaczeniu: 1-7: tworzywa sztuczne / 20-22: papier i karton / 80-98: materiały kompozytowe. Produkt i materiały opakowaniowe nadają się do recyklingu, należy je osobno zutilizować w celu lepszego przetwarzania odpadów.

## Wskazówki dotyczące gwarancji i obsługi serwisowej

Artykuł został wyprodukowany z najwyższą starannością i pod stałą kontrolą. DELTA-SPORT HANDELSKONTOR GmbH przyznaje klientowi końcowemu na niniejszy artykuł trzy lata gwarancji od daty zakupu (okres gwarancyjny) z zastrzeżeniem poniższych postanowień. Gwarancja dotyczy wyłącznie wad materiałowych i wad wykonania. Gwarancja nie obejmuje części, które podlegają normalnemu zużyciu i z tego względu należy je traktować jako części zużywalne (np. baterie) i nie obejmuje części kruchych takich jak przetłaczalniki ani części wykonanych ze szkła.

Wyklucza się roszczenia z tytułu niniejszej gwarancji w przypadku użycia artykułu w sposób niewłaściwy lub sprzeczny z jego przeznaczeniem lub w sposób wykraczający poza przewidziane przeznaczenie lub poza przewidziany zakres użytkowania lub jeśli wytyczne zawarte w instrukcji obsługi nie były przestrzegane, chyba że klient końcowy udowodni istnienie wady materiałowej lub wady wykonania, która nie wynika z podanych wyżej przyczyn.

Roszczenia z tytułu gwarancji można zgłaszać wyłącznie w okresie gwarancyjnym za okazaniem oryginalnego dowodu zakupu. Prosimy zatem zachować oryginalny dowód zakupu! W przypadku jakichkolwiek reklamacji prosimy skontaktować się z nami najpierw za pośrednictwem podanej poniżej infolinii serwisowej lub drogą e-mailową. W przypadku objętym gwarancją artykuł zostanie – według naszego uznania – bezpłatnie naprawiony, wymieniony lub nastąpi zwrot ceny zakupu. Z gwarancji nie wynikają żadne inne prawa.

Niniejsza gwarancja nie ogranicza Państwa ustawowych praw, w szczególności roszczeń gwarancyjnych wobec danego sprzedawcy. W przypadku wymiany części lub całego artykułu okres gwarancji przedłuża się o trzy lata zgodnie z art. 581 § 1 kodeksu cywilnego. Po upływie czasu gwarancji powstałe naprawy są płatne.

IAN: 459146\_2401

**PL** Serwis Polska  
Tel.: 22 397 4996  
E-Mail: [deltasport@lidl.pl](mailto:deltasport@lidl.pl)

<b>Dodatkowe informacje zgodnie z Rozporządzeniem 2019/2020/EU</b>	
maksymalna moc wyjściowa układu sterowania	3,6 W
Rodzaj źródła światła, dla którego jest przeznaczony układ sterowania:	LED
Sprawność przy pełnym obciążeniu	63 %
Pobór mocy na jałowym biegu ( $P_{no}$ )	0,5 W
Pobór mocy w stanie czuwania ( $P_{sb}$ )	0,5 W
Pobór mocy w sieciowym trybie czuwania ( $P_{net}$ )	/
Możliwość ściemniania źródeł światła	Układ sterowania nie nadaje się do ściemniania źródeł światła
Zewnętrzne wymiary układu sterowania	Model: EU: JT-DC31V3.6W-H5-IP44 – 103 x 39 x 40 mm
Waga układu sterowania	Model: EU: JT-DC31V3.6W-H5-IP44: 46 g
Usuwanie układu sterowania z produktu	Wyciągnąć układ sterowania z gniazdka sieciowego i odłączyć od artykułu
Możliwość kompatybilności ściemnianych źródeł światła	Układ sterowania nie nadaje się do ściemniania źródeł światła

Srdečně blahopřejeme!

Svým nákupem jste se rozhodli pro kvalitní výrobek. Před prvním použitím se prosím seznámte s tímto výrobkem.



### **Pozorně si přečtete následující návod k použití.**

Používejte tento výrobek pouze tak, jak je popsáno, a pro uvedené účely. Uschovejte si tento návod k použití pro budoucí použití. Pokud výrobek předáte třetí osobě, předejte jí i veškerou dokumentaci.

## **Obsah balení**

1 x světelný řetěz

1 x návod k použití

## **Technické údaje**

Celková délka: cca 710 cm

### **LI-12792 světelný řetěz:**

Podíl trichromatické složky:

$-x < 0,270 / x > 0,530$

$-y < -2,3172 x^2 + 2,3653 x - 0,2199 /$

$y > -2,3172 x^2 + 2,3653 x - 0,1595$

### **LED ovladač**

Model: EU: JT-DC31V3.6W-H5-IP44

Changzhou Jutai Electronic Co., Ltd.

Vstup:

220-240V  $\sim$  50 - 60 Hz, 0,12 A

Výstup: 31V  $\equiv$  3,6 W

 Symbol pro stejnosměrné napětí

 Symbol střídavého napětí

 Společnost Delta-Sport Handelskontor GmbH tímto prohlašuje, že tento výrobek je v souladu s následujícími základními požadavky a ostatními příslušnými ustanoveními:

2014/35/EU - Směrnice - Elektrická zařízení určená pro používání v určitých mezích napětí

2014/30/EU - Směrnice o EMK

2011/65/EU - Směrnice RoHS



Datum výroby (měsíc/rok):  
06/2024

## **Použití dle určení**

Výrobek je určen jen pro soukromé použití ve venkovních prostorech a není určen pro komerční využití. Výrobek je vhodný pro dekorativní účely.

### **LI-12792:**

Tento výrobek je speciálním produktem, protože souřadnice x/y leží mimo teoretický bílý bod.



Ochrana proti stříkající vodě



Funkce časovače: 6 h zapnuto / 18 h vypnuto



Není obecně určen k osvětlení místností v domácnosti.

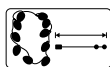

Celková délka cca 710 cm, z toho cca 500 cm přívodní vedení

## **Použité symboly**



Třída ochrany II



Bezpečnostní transformátor odolný vůči zkratu



Polarita



Nezávislé ovládací zařízení

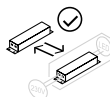

Ovládací zařízení může vyměnit spotřebitel.



## Bezpečnostní pokyny

**Důležité: Přečtěte si pozorně návod k použití a uschovejte si jej!**

### **Nebezpečí ohrožení života!**

- Upozornění. Nevhodné pro děti! Nebezpečí udušení, malé díly je možné vdechnout nebo spolknout!
- Nikdy nenechávejte děti bez dozoru s balicím materiálem. Hrozí nebezpečí udušení.
- Výrobek musí být zavěšen mimo dosah dětí.
- Světelný řetěz nesmí být připojen k elektrické síti, pokud je stále ještě v obalu.
- Tento výrobek mohou používat děti od 8 let a výše a osoby se sníženými fyzickými, sensorickými nebo mentálními schopnostmi nebo nedostatkem zkušeností a znalostí, pokud jsou pod dohledem nebo byly poučeny ohledně bezpečného používání výrobku a rozumí z toho plynoucím nebezpečím. Děti si nesmí s výrobkem hrát. Čištění a užívatelskou údržbu nesmí provádět děti bez dohledu.

### **Riziko úrazu elektrickým proudem!**

- Výrobek smí být používán pouze s ovládacím zařízením (LED ovladač), který je součástí obsahu balení.
- Výrobek, kabel, ani zástrčku neponořujte do vody nebo jiné kapaliny.
- Zástrčky se nikdy nedotýkejte mokřými rukama.
- Zástrčku nikdy nevytahujte ze zásuvky tahem za kabel, ale vždy uchopte jen zástrčku.
- Výrobek neprovozujte, pokud vykazuje viditelná poškození nebo pokud je síťový kabel či síťová zástrčka poškozena.

- Světelný zdroj tohoto svítidla není vyměnitelný; jakmile světelný zdroj dosáhne konce své životnosti, musí být vyměněno celé svítidlo.
- **VAROVÁNÍ - TENTO SVĚTELNÝ ŘETĚZ NESMÍ BÝT POUŽÍVÁN BEZ ŘÁDNĚ NAINSTALOVANÝCH TĚSNICÍCH KROUŽKŮ.**

### **Nebezpečí poranění!**

- Upozornění. Veškeré balicí a upevňovací materiály nejsou součástí výrobku a musí být před použitím výrobku z bezpečnostních důvodů vždy odstraněny.
- Ověřte před každým použitím, zda výrobek není poškozen nebo opotřeben. Výrobek smí být používán pouze v bezvadném stavu!
- Výrobek, kabel i zástrčku udržujte v dostatečné vzdálenosti od otevřeného ohně a horkých ploch.
- Kabel instalujte tak, aby nezpůsobil klopýtnutí.
- Na výrobku nejsou povoleny žádné úpravy!

### **Zabránění věcným škodám!**

- Kabel neohýbejte a nevedte jej přes ostré hrany.
- Kabel nikdy nepoužívejte jako držadlo sloužící k nošení.

## Použití

1. Odstraňte z výrobku veškerý balicí materiál.
2. Zástrčku (2) spojte s kabelem (1) podle obr. A.

**Upozornění:** U zástrčky dejte pozor na póly plus/minus.

3. Zástrčku zasuňte do zásuvky.
4. Pro aktivaci funkce časovače stiskněte tlačítko (2a).

**Upozornění:** Při aktivované funkci časovače bude světlo 6 hodin zapnuté a 18 hodin vypnuté. Rytmus se denně opakuje.

5. Opětovným stisknutím tlačítka výrobek vypnete.
6. Opětovným stisknutím tlačítka výrobek zase zapnete.

## Uskladnění, čištění

Pokud výrobek nepoužíváte, skladujte jej vždy suchý a čistý při pokojové teplotě. Čistěte pouze vlhkým hadříkem a následně ořete do sucha. Záštrčka se během čištění nesmí namočit. **DŮLEŽITÉ!** K čištění nikdy nepoužívejte agresivní čisticí prostředky.

## Pokyny k likvidaci



Tento doprovodný symbol označuje, že toto zařízení podléhá směrnici 2012/19/EU. Tato směrnice uvádí, že toto zařízení nesmíte po skončení

jeho životnosti likvidovat s běžným domovním odpadem, ale musíte jej odevzdat na speciálně zřízených sběrných místech, v recyklačních střediscích nebo ve společnostech pro likvidaci odpadu. Chraňte životní prostředí a provádějte řádnou likvidaci.

Poškození životního prostředí v důsledku nesprávné likvidace baterii/akumulátorů! Baterie/akumulátory nesmějí být likvidovány spolu s komunálním odpadem. Mohou obsahovat toxické těžké kovy a podléhají zpracování nebezpečného odpadu. Chemické symboly těžkých kovů jsou následující: Cd = kadmium, Hg = rtuť, Pb = olovo. Použité baterie/akumulátory proto likvidujte v místním sběrném místě.



O možnostech likvidace vysloužilého výrobku se informujte u Vaší obecní nebo městské správy. Výrobek a obaly likvidujte ekologicky. Uchovávejte obalové materiály (jako např. fóliové sáčky) nedostupné pro děti.



Při třídění odpadu dodržujte označení balicích materiálů, které jsou označeny zkratkami (a) a čísly (b) s následujícím významem: 1–7: plasty / 20–22: papír a karton / 80–98: smíšený odpad. Výrobek a balicí materiály jsou recyklovatelné, likvidujte je odděleně pro lepší zpracování odpadu.

## Pokyny k záruce a průběhu služby

Výrobek byl vyroben s velkou péčí a za stálé kontroly. DELTA-SPORT HANDELSKONTOR GmbH poskytuje koncovým privátním zákazníkům na tento výrobek tři roky záruky od data nákupu (záruční lhůta) podle následující ustanovení. Záruka se týká pouze vad materiálu a závad ve zpracování. Záruka se nevztahuje na díly, které podléhají běžnému opotřebení, a proto je třeba je považovat za opotřebitelné díly (např. baterie), ani na křehké díly, jako jsou vypínače nebo díly ze skla.

Nároky z této záruky jsou vyloučeny, pokud výrobek byl používán neodborně nebo nedovoleným způsobem nebo nikoli v rámci stanoveného účelu určení nebo předpokládaného rozsahu používání nebo nebyla dodržena zadání v návodu k obsluze, ledaže by koncový zákazník prokázal, že existuje vada materiálu nebo došlo k chybě ve zpracování, které nevyplývají z některé výše uvedených okolností.

Nároky ze záruky lze uplatnit pouze v rámci záruční lhůty po předložení originálního pokladního dokladu. Proto si prosím uschovejte originál pokladního dokladu. Doba záruky se neprodlužuje případnými opravami na základě záruky, zákonné záruky nebo kulance. Totéž platí také pro vyměněné a opravené díly. Při reklamacích se prosím obraťte na níže uvedenou horkou linku servisu nebo se s námi spojte e-mailem. Pokud se vyskytne případ reklamacie, výrobek Vám – dle naší volby – bezplatně opravíme, vyměníme nebo Vám vrátíme kupní cenu. Další práva ze záruky nevznikají.

Vaše zákonná práva, zejména nároky na zajištění záruky vůči konkrétnímu prodejci, nejsou touto zárukou omezena.

IAN: 459146\_2401

Servis Česko

Tel.: 800 143 873

E-Mail: [deltasport@idl.cz](mailto:deltasport@idl.cz)

<b>Další informace podle nařízení 2019/2020/EU</b>	
Maximální výstupní výkon ovládacího zařízení	3,6 W
Typ světelného zdroje pro ovládací zařízení:	LED
Účinnost při plném zatížení	63 %
Příkon v klidovém stavu ( $P_{no}$ )	0,5 W
Příkon v pohotovostním režimu ( $P_{sb}$ )	0,5 W
Příkon v pohotovostním režimu při zapojení do sítě ( $P_{net}$ )	/
Možnost stmívání světelných zdrojů	Ovládací zařízení se nehodí ke stmívání světelných zdrojů
Vnější rozměry ovládacího zařízení	Model: EU: JT-DC31V3.6W-H5-IP44 – 103 x 39 x 40 mm
Hmotnost ovládacího zařízení	Model: EU: JT-DC31V3.6W-H5-IP44: 46 g
Odstraňte ovládací zařízení z výrobku	Ovládací zařízení ovytáhněte ze zásuvky a odpojte od výrobku
Možnost kompatibilních stmívatelných světelných zdrojů	Ovládací zařízení se nehodí ke stmívání světelných zdrojů

Blahoželáme!

Svojím nákupom ste sa rozhodli pre kvalitný výrobok. Pred prvým použitím sa s výrobkom dôkladne oboznámte.



### **Pozorne si prečítajte tento návod na používanie.**

Výrobok používajte len uvedeným spôsobom a na uvedený účel. Tento návod na používanie si dobre uschovajte. Pri odovzdávaní výrobku tretej osobe odovzdajte s výrobkom aj všetky podklady.

## **Rozsah dodávky**

- 1 x svetelná reťaz
- 1 x návod na používanie

## **Technické údaje**

Celková dĺžka: cca 710 cm

### **LI-12792 svetelná reťaz:**

Podiel farebnej hodnoty:

$$-x < 0,270 / x > 0,530$$

$$-y < -2,3172x^2 + 2,3653x - 0,2199 /$$

$$y > -2,3172x^2 + 2,3653x - 0,1595$$

### **LED ovládač**

Model: EÚ: JT-DC31V3.6W-H5-IP44

Changzhou Jutai Electronic Co., Ltd.

Vstup:

220 - 240V ~ 50 - 60 Hz, 0,12 A

Výstup: 31V === 3,6 W

 Symbol pre jednosmerné napätie

 Symbol pre striedavé napätie

 Spoločnosť Delta-Sport Handelskontor GmbH týmto vyhlasuje, že tento výrobok je v súlade s nasledujúcimi

základnými požiadavkami a ostatnými príslušnými ustanoveniami:

2014/35/EÚ - Smernica o LVD

2014/30/EU - Smernica o elektromagnetickej

Kompatibilitate

2011/65/EÚ - Smernica RoHS



Dátum výroby (mesiac/rok):  
06/2024

## **Určené použitie**

Výrobok je určený len na súkromné použitie v exteriéri a nie je určený na komerčné použitie. Výrobok je vhodný na dekoratívne účely.

### **LI-12792:**

V prípade tohto výrobku ide o špeciálny výrobok, pretože súradnice x/y sa nachádzajú mimo teoretického bieleho bodu.



Ochrana proti striekajúcej vode



Funkcia časovača: 6 h zapnuté/18 h vypnuté



Výrobok nie je vhodný na všeobecné osvetlenie priestorov v domácnosti.

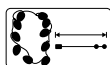

Celková dĺžka cca 710 cm, z toho prívodné vedenie cca 500 cm

## **Použité symboly**



Trieda ochrany II



Bezpečnostný transformátor odolný proti skratu



Polarita



Nezávislé prevádzkové zariadenie

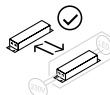

Ovládacie zariadenie môže vymeniť konečný spotrebiteľ..

## Bezpečnostné pokyny

**Dôležité: Tento návod na používanie si starostlivo prečítajte a bezpodmienečne ho uschovajte!**

### **Nebezpečenstvo ohrozenia života!**

- Upozornenie. Nevhodné pre deti! Nebezpečenstvo ohrozenia života udusením, obsahuje drobné časti, ktoré by dieťa mohlo prehltnúť alebo vdýchnuť!
- Nikdy nenechávajte deti bez dozoru s obalovým materiálom. Hrozí nebezpečenstvo udusenía.
- Zavesť mimo dosahu detí.
- Sieťová reťaz sa nesmie pripájať na sieťové napájanie, keď je ešte uložená v obale.
- Tento výrobok môžu používať deti od 8 rokov a viac ako aj osoby so zníženými fyzickými, senzorickými alebo mentálnymi schopnosťami alebo s nedostatkom skúseností a vedomostí, ak je nad nimi dohľad alebo boli inštruované o bezpečnom používaní výrobku a z toho vyplývajúcich nebezpečenstvách. Deti sa s výrobkom nesmú hrať. Čistenie a údržbu pri používaní nesmú robiť deti bez dohľadu.

### **Nebezpečenstvo zásahu elektrickým prúdom!**

- Výrobok sa smie používať iba s dodaným ovládacím zariadením (LED ovládač).
- Výrobok ani napájací kábel alebo zástrčku neponárajte do vody ani iných kvapalín.
- Nikdy sa nedotýkajte zástrčky mokrými rukami.
- Nikdy nevyťahujte zástrčku zo zásuvky za kábel, ale uchopte vždy zástrčku.

- Nepoužívajte výrobok, ak vykazuje viditeľné poškodenia alebo ak je poškodený napájací kábel, resp. elektrická zástrčka.
- Zdroj svetla tohto svietidla sa nedá nahradiť, keď zdroj svetla dosiahne koniec životnosti, musí sa nahradiť celé svietidlo.
- **VÝSTRAHA - TÁTO SVETELNÁ REŤAZ SA NESMIE POUŽÍVAŤ BEZ RIADNE UMIESTNENÝCH TESNIACICH KRÚŽKOV.**

### **Nebezpečenstvo poranenia!**

- Upozornenie. Všetky použité obalové a upevňovacie materiály nie sú súčasťou výrobku a z bezpečnostných dôvodov sa musia vždy odstrániť pred začatím používania výrobku.
- Pred každým použitím výrobku skontrolujte, či nie je poškodený alebo opotrebovaný. Výrobok sa môže používať len v bezchybnom stave.
- Výrobok, zástrčku a kábel udržiavajte v dostatočnej vzdialenosti od otvoreného ohňa a horúcich povrchov.
- Položte kábel tak, aby ste oň nezakopávali.
- Na výrobku sa nesmú vykonávať žiadne zmeny!

### **Predchádzanie vzniku vecných škôd!**

- Kábel nelámte ani neukladajte cez ostré hrany.
- Kábel nikdy nepoužívajte ako držadlo.

## Použitie

1. Z výrobku odstráňte kompletný obalový materiál.
2. Zapojte kábel (1) do zástrčky (2) tak, ako je znázornené na obr. A.

**Upozornenie:** Dbajte na póly plus/mínus v zástrčke.

3. Zasuňte zástrčku do zásuvky.
4. Na aktivovanie funkcie časovača stlačte tlačidlo (2a).

**Upozornenie:** Vo funkcii časovača je svetlo zapnuté 6 hodín a vypnuté 18 hodín. Rytmus sa každý deň opakuje.

5. Na vypnutie výrobku znovu stlačte tlačidlo.
6. Na opätovné zapnutie výrobku znovu stlačte tlačidlo.

## Skladovanie, čistenie

Pri nepoužívaní skladujte výrobok vždy suchý a čistý pri izbovej teplote. Čistíte len vlhkou čistiacou handričkou a nakoniec utrite dosucha. Zástrčka sa nesmie počas čistenia namočiť. **DÔLEŽITÉ!** Výrobok nikdy nečistite ostrými čistiacimi prostriedkami.

## Pokyny k likvidácii



Vedľa uvedený symbol znázorňuje, že tento prístroj podlieha smernici 2012/19/EÚ.

Táto smernica oznamuje, že tento výrobok nesmiete na konci

jeho doby používania likvidovať spolu s bežným domácim odpadom, ale ho musíte odovzdať v špeciálne zriadených zberných dvoroch, recyklačných centrách alebo likvidačných prevádzkach.

Chráňte životné prostredie a likvidujte odborne. Batérie/akumulátory sa nesmú likvidovať spolu s domovým odpadom. Môžu obsahovať toxické ťažké kovy a podliehajú spracovaniu špeciálneho odpadu. Chemické symboly ťažkých kovov sú nasledovné: Cd = kadmium, Hg = ortuť, Pb = olovo. Použité batérie/akumulátory preto odovzdajte v komunálnom zbernom mieste.



Ďalšie informácie o možnostiach likvidácie zastaraného prístroja dostanete na svojej obecnej alebo mestskej správe. Prístroj a obal zlikvidujte ekologicky. Obalový materiál (ako napr. fóliové vrecká) uschovajte mimo dosahu detí.



Pri triedení odpadu dodržiavajte označenie obalových materiálov, ktoré sú označené skratkami (a) a číslami (b) s nasledujúcim významom: 1 - 7: plasty / 20 - 22: papier a lepenka / 80 - 98: kompozitné látky.

Výrobok a obalové materiály sú recyklovateľné, likvidujte tieto oddelene pre lepšie spracovanie odpadu.

## Pokyny k záruke a priebehu servisu

Výrobok bol vyrobený veľmi starostlivo a pod stálou kontrolou. Na tento výrobok poskytujeme DELTA-SPORT HANDELSKONTOR GmbH súkromným koncovým užívateľom trojročnú záruku odo dňa kúpy (záručná lehota) po splnení nasledovných podmienok. Záruka platí len na chyby materiálu a spracovania. Záruka sa nevzťahuje na diely, ktoré podliehajú bežnému opotrebovaniu a preto sa považujú za diely podliehajúce opotrebovaniu (napr. batérie) alebo krehké diely, ako sú spínače alebo diely vyrobené zo skla.

Nároky z tejto záruky zanikajú, keď sa výrobok používal neodborne alebo nesprávne, mimo určenia na používanie alebo určeného rozsahu používania alebo neboli dodržané pokyny návodu na obsluhu, s výnimkou, že koncový užívateľ preukáže, že ide o chybu materiálu alebo spracovania, ktorá nebola spôsobená niektorou z hore uvedených okolností.

Záruku je možné uplatniť len počas záručnej lehoty po predložení originálu pokladničného dokladu. Originál pokladničného dokladu preto prosím uschovajte. Záručná doba sa kvôli prípadným záručným opravám, zákonnej záruke alebo ako obchodné gesto nepredlžuje. Platí to aj pre vymenené a opravené diely.

Pri reklamáciách sa prosím najskôr obráťte na dole uvedenú Service-Hotline alebo sa s nami spojte prostredníctvom e-mailu. Ak sa jedná o záručný prípad, výrobok – podľa našej voľby – bezplatne opravíme, vymeníme alebo vrátime kúpnu cenu. Ďalšie práva zo záruky nevyplývajú.

Vaše zákonné práva, hlavne nároky na záručné plnenie voči príslušnému predajcovi, nie sú touto zárukou obmedzené.

IAN: 459146\_2401

 Servis Slovensko

Tel.: 0850 232001

E-Mail: [deltasport@lidl.sk](mailto:deltasport@lidl.sk)

<b>Doplňujúce informácie podľa nariadenia 2019/2020/EÚ</b>	
maximálny výstupný výkon ovládacieho zariadenia	3,6 W
Druh svetelného zdroja, pre ktorý je ovládacie zariadenie určené:	LED
Stupeň účinnosti pri plnom zaťažení	63 %
Príkon v chode naprázdno ( $P_{no}$ )	0,5 W
Príkon v pohotovostnom režime ( $P_{sb}$ )	0,5 W
Príkon v zosieťovanom pohotovostnom režime ( $P_{net}$ )	/
Možnosť stmievania svetelných zdrojov	Ovládacie zariadenie sa nehodí na stmievanie svetelných zdrojov
Vonkajšie rozmery ovládacieho zariadenia	Model: EÚ: JT-DC31V3.6W-H5-IP44 - 103 x 39 x 40 mm
Hmotnosť ovládacieho zariadenia	Model: EÚ: JT-DC31V3.6W-H5-IP44: 46 g
Odstránenie ovládacieho zariadenia z výrobku	Ovládacie zariadenie vytiahnite zo zásuvky a odpojte od výrobku
Možnosť kompatibilných stmievateľných svetelných zdrojov	Ovládacie zariadenie sa nehodí na stmievanie svetelných zdrojov

¡Enhorabuena!

Con su compra se ha decidido por un artículo de gran calidad. Familiarícese con el artículo antes de usarlo por primera vez.



**Para ello, lea detenidamente las siguientes instrucciones de uso.**

Use el artículo solo de la forma descrita y para los campos de aplicación indicados. Conserve estas instrucciones de uso a buen recaudo. Entregue todos los documentos en caso de traspasar el artículo a terceros.

## Alcance de suministro

1 guirnalda de luces  
1 instrucciones de uso

## Datos técnicos

Longitud total: aprox. 710 cm

### LI-12792 guirnalda de luces:

Coordenadas cromáticas:

$-x < 0,270 / x > 0,530$

$-y < -2,3172 x^2 + 2,3653 x - 0,2199 /$

$y > -2,3172 x^2 + 2,3653 x - 0,1595$

### Controlador LED

Modelo: UE: JT-DC31V3.6W-H5-IP44  
Changzhou Jutai Electronic Co., Ltd.

Entrada:

220-240V  $\sim$  50 - 60 Hz, 0,12 A

Salida: 31V  $\equiv$  3,6 W



Símbolo de tensión continua



Símbolo de tensión alterna



Por la presente, Delta-Sport Handelskontor GmbH declara que este artículo cumple con los siguientes

requisitos básicos y las disposiciones pertinentes:

2014/35/UE - Directiva de baja tensión

2014/30/UE - Directiva CEM

2011/65/UE - Directiva RoHS



Fecha de fabricación (mes/año):  
06/2024

## Uso previsto

El artículo es solo para uso privado en exteriores y no está destinado a uso comercial. El artículo es apto para fines decorativos.

### LI-12792:

Este artículo es un artículo especial, ya que las coordenadas x/y se encuentran fuera del punto blanco teórico.



Protección contra salpicaduras de agua



Función de temporizador: 6 h encendido/18 h apagado



No es adecuado para iluminar estancias en el hogar.

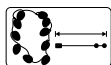

Longitud total: aprox. 710 cm, de los cuales aprox. 190 cm corresponden al cable de alimentación

## Símbolos usados



Clase de protección II



Transformador de seguridad a prueba de cortocircuitos



Polaridad



Dispositivo independiente

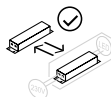

El consumidor final puede cambiar el mecanismo de control.



## Indicaciones de seguridad

**Importante: Lea detenidamente estas instrucciones de uso y consérvelas.**

### ¡Peligro de muerte!

- Advertencia. No es apto para niños. Riesgo de asfixia, ya que contiene piezas pequeñas que podrían ser ingeridas o inhaladas.
- Nunca deje a menores sin supervisión con el material de embalaje. Existe peligro de asfixia.
- Cuélguelo siempre fuera del alcance de los niños.
- El artículo no es un juguete.
- La guirnalda de luces no se debe conectar al suministro eléctrico mientras aún esté embalada.
- Este artículo puede ser empleado por niños mayores de 8 años, así como por personas con las facultades físicas, sensoriales o mentales mermadas o falta de experiencia y conocimientos, si se encuentran bajo supervisión o han sido instruidos sobre el uso seguro del artículo y entienden los peligros derivados del mismo. Los niños no deben jugar con el artículo. Los niños no deben realizar la limpieza ni el mantenimiento de usuario sin vigilancia.

### ¡Peligro de descarga eléctrica!

- Solo se debe usar el artículo con el mecanismo de control (controlador LED) suministrado.
- No sumerja el artículo ni el cable o el enchufe en agua u otros líquidos.
- Nunca agarre el enchufe con las manos húmedas.

- Nunca tire del cable para sacar el enchufe de la toma de corriente; sujete siempre el enchufe.
- No use el artículo si presenta daños o si el cable de alimentación o el enchufe de alimentación están defectuosos.
- La fuente de luz de esta lámpara no puede sustituirse; cuando la fuente de luz alcance el final de su vida útil deberá sustituirse la lámpara completa.
- ATENCIÓN - ESTA CADENA DE LUCES NO DEBE EMPLEARSE SIN LOS ANILLOS DE OBTURACIÓN CORRECTAMENTE COLOCADOS.

### ¡Peligro de lesiones!

- Advertencia. El material de embalaje y fijación no es un componente del artículo y, por motivos de seguridad, se debe retirar antes de usar el artículo.
- Compruebe si el artículo presenta desperfectos o signos de desgaste antes de cada uso. ¡El artículo debe emplearse únicamente si se encuentra en perfecto estado!
- Mantenga el artículo, el enchufe y el cable alejados del fuego y de superficies calientes.
- Tienda el cable de modo que no provoque tropiezos.
- ¡No se puede efectuar ninguna modificación en el artículo!

### ¡Evite daños materiales!

- No doble el cable ni lo tienda sobre bordes afilados.
- No use el cable como asa de transporte.

## Utilización

1. Retire todo el material de embalaje del artículo.
2. Conecte el enchufe (2) y el cable (1) tal como se muestra en la Fig. A.

**Nota:** Preste atención a los polos positivo/negativo del enchufe.

3. Conecte el enchufe a la toma de corriente.

4. Presione el botón (2a) para activar la función de temporizador.

**Nota:** Con la función de temporizador la luz permanece encendida 6 horas y apagada otras 18 horas. El ciclo se repite a diario.

5. Vuelva a pulsar el botón para apagar el artículo.

6. Pulse el botón una vez más para volver a encender el artículo.

## Almacenamiento, limpieza

Si no va a utilizarlo, almacene siempre el artículo seco y limpio y a temperatura ambiente. Limpie solo con un paño de limpieza húmedo y después seque frotándolo. El enchufe no debe mojarse durante la limpieza.

¡IMPORTANTE! No lo limpie con productos de limpieza agresivos.

## Indicaciones para la eliminación



Este símbolo indica que el dispositivo está sujeto a la Directiva 2012/19/UE. Esta directiva específica que este dispositivo no puede ser

eliminado con la basura doméstica normal al final de su vida útil, sino que debe ser entregado en puntos de recogida, centros de reciclaje o empresas eliminadoras de basura especialmente habilitados al efecto. Proteja el medio ambiente y elimine los productos correctamente.

No deseche las pilas/acumuladores con la basura doméstica. Pueden contener metales pesados y deben ser tratados como residuos especiales. Los símbolos químicos de los metales pesados son estos: Cd = cadmio, Hg = mercurio, Pb = plomo. Por ello, elimine las pilas/acumuladores en un punto de recogida comunitario.



En su administración local o municipal podrán informarle sobre otras posibilidades de eliminación del artículo usado.

No deje material de embalaje, como bolsas de plástico, en manos de niños. Guarde el material de embalaje en un lugar inaccesible para éstos.



Al separar los residuos, tenga en cuenta la marcación de los materiales de embalaje, que se indica con abreviaturas (a) y números (b) que significan lo siguiente: 1-7: plásticos / 20-22: papel y cartón / 80-98: materiales compuestos.

El artículo y su material de embalaje son reciclables, deséchelos separados para un mejor tratamiento de los residuos.

## Indicaciones relativas a la garantía y la gestión de servicios

El artículo ha sido fabricado con gran esmero y sometido a controles constantes. Para el mismo, DELTA-SPORT HANDELSKONTOR GmbH ofrece a los clientes finales particulares una garantía de tres años a contar desde la fecha de compra (periodo de garantía) con arreglo a las condiciones que se exponen a continuación. La garantía tiene validez únicamente para fallos del material y fabricación. La garantía no cubre las piezas sometidas a un desgaste normal y se consideren por ello piezas de desgaste (p. ej., pilas) así como tampoco a piezas frágiles como interruptores o piezas fabricadas en vidrio o cristal.

Se excluyen derechos derivados de esta garantía, si se ha realizado un uso incorrecto o abusivo del artículo o que no se encuentre dentro del marco del uso o ámbito de uso previstos o si no se ha observado lo recogido en el manual de instrucciones, a no ser que el cliente final demuestre que existen fallos del material o fabricación no derivados de una de las circunstancias expuestas anteriormente.

Las demandas derivadas de la garantía sólo podrán presentarse dentro del periodo de garantía exhibiendo el comprobante de compra original. Le rogamos, por ello, que conserve el comprobante de compra original. El periodo de garantía no se verá prolongado por ningún tipo de reparación realizada con motivo de la garantía, la garantía legal o como gesto de buena voluntad. Esto se aplica también a las piezas sustituidas o reparadas.

Por favor, dirija sus quejas primero a la línea telefónica del servicio de atención al cliente que se indica a continuación o póngase en contacto con nosotros por correo electrónico. Si el caso está cubierto por la garantía, a nuestra elección, repararemos o cambiaremos gratuitamente el artículo o le restituiremos el precio de compra del mismo. De la garantía no se derivan otros derechos.

Esta garantía no limitará sus derechos legales, especialmente los derechos de garantía frente al vendedor correspondiente.

IAN: 459146\_2401

**ES** Servicio España  
 Tel.: 900 984 989  
 E-Mail: [deltasport@lidl.es](mailto:deltasport@lidl.es)

<b>Información adicional conforme al reglamento 2019/2020/UE</b>	
Potencia máxima de salida del mecanismo de control	3,6 W
Tipo de fuente luminosa para la que está diseñado el mecanismo de control:	LED
Eficiencia con carga completa	63 %
Potencia sin carga ( $P_{no}$ )	0,5 W
Potencia en espera ( $P_{sb}$ )	0,5 W
Potencia en espera en red ( $P_{net}$ )	/
Posibilidad de atenuación de fuentes luminosas	El mecanismo de control no permite la atenuación de fuentes luminosas
Dimensiones exteriores del mecanismo de control	Modelo: UE: JT-DC31V3.6W-H5-IP44: 103 x 39 x 40 mm
Peso del mecanismo de control	Modelo: UE: JT-DC31V3.6W-H5-IP44: 46 g
Retirada del mecanismo de control del artículo	Saque el mecanismo de control de la toma de corriente y desconéctelo del artículo
Compatibilidad con fuentes luminosas atenuables	El mecanismo de control no permite la atenuación de fuentes luminosas

Hjertelig tillykke!

Du har valgt at købe et kvalitetsprodukt. Lær produktet at kende, inden du bruger det første gang.



### Det gør du ved at læse nedenstående brugervejledning omhyggeligt.

Brug kun produktet som beskrevet og til de angivne anvendelsesområder. Opbevar denne brugervejledning et sikkert sted. Udlever også alle dokumenter, hvis produktet videregives til en tredjepart.

## Leveringsomfang

1 x lyskæde

1 x brugervejledning

## Tekniske data

Samlet længde: ca. 710 cm

### LI-12792 lyskæde:

Farveværdiandele:

$-x < 0,270 / x > 0,530$

$-y < -2,3172 x^2 + 2,3653 x - 0,2199 /$

$y > -2,3172 x^2 + 2,3653 x - 0,1595$

### LED-driver

Model: EU: JT-DC31V3.6W-H5-IP44

Changzhou Jutai Electronic Co., Ltd.

Indgang:

220-240V  $\sim$  50 - 60 Hz, 0,12 A

Udgang: 31V  $\equiv$  3,6 W

 Symbol for jævnspænding

 Symbol for vekselspænding

 Hermed erklærer Delta-Sport Handelskontor GmbH, at denne artikel er i overensstemmelse med følgende grundlæggende krav og de øvrige gældende bestemmelser:

2014/35/EU - lavspændingsdirektiv

2014/30/EU - EMC-direktiv

2011/65/EU - RoHS-direktiv



Fremstillingsdato (måned/år):  
06/2024

## Bestemmelsesmæssig brug

Artiklen er kun beregnet til privat, udendørs brug og ikke til erhvervs-mæssig brug. Artiklen egner sig til dekorationsformål.

### LI-12792:

Denne artikel er en specialartikel, fordi x/y-koordinaterne ligger uden for det teoretiske hvidpunkt.



Stænkæt



Timerfunktion: 6 h tændt/18 h slukket



Ikke egnet til almindelig rumbelysning i husholdningen.

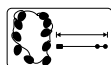

Samlet længde ca. 710 cm, deraf ca. 500 cm tilførselsledning

## Anvendte symboler



Beskyttelsesklasse II



Kortslutningssikker sikkerheds-transformator



Polaritet



Uafhængig funktionsenhed

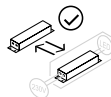

Slutforbrugeren kan udskifte funktionsenheden.

## Sikkerhedsanvisninger

**Vigtigt: Læs denne brugervejledning omhyggeligt, og opbevar den til senere brug!**

### Livsfare!

- Advarsel. Uegnet til børn! Kvælningsfare, da små dele kan sluges eller indåndes!
- Lad aldrig børn være alene med emballagematerialet. Der er kvælningsfare.
- Hænges op utilgængeligt for børn.
- Artiklen er ikke legetøj.
- Lyskæden må ikke sluttes til strømmen, mens den stadig befinder sig i emballagen.
- Denne artikel kan bruges af børn fra 8 års alderen og derover og af personer med nedsatte, fysiske, sensoriske eller mentale evner eller manglende erfaring og viden, forudsat de er under opsyn eller er blevet instrueret i, hvordan man bruger artiklen sikkert og forstår de deraf følgende farer. Børn må ikke lege med artiklen. Rengøring og brugervedligeholdelse må ikke udføres af børn uden de er under opsyn.

### Fare for elektrisk stød!

- Artiklen må kun anvendes med den medfølgende funktionsenhed (LED-driver).
- Dyp ikke artiklen og kabel eller stik i vand eller andre væsker.
- Tag aldrig fat om stikket med fugtige hænder.
- Træk aldrig stikket ud af stikkontakten i kablet, men tag altid fat i selve stikket.
- Undlad at bruge artiklen, hvis den har synlige skader, eller hvis netkablet eller netstikket er defekt.

- Lyskilden i denne lampe kan ikke udskiftes; når lyskilden har nået enden af sin levetid, skal hele lampen udskiftes.
- ADVARSEL – DENNE LYSKÆDE MÅ IKKE BRUGES UDEN DE KORREKT FASTGJORTE TÆTNINGSRINGE.

### Fare for kvæstelser!

- Advarsel. Alle emballage- og fastgøringsmaterialer er ikke en del af artiklen og skal af sikkerhedsgrunde altid fjernes, inden artiklen anvendes.
- Kontrollér artiklen for skader eller slid før hver brug. Artiklen må kun bruges i fejlfri tilstand!
- Hold artiklen, stikket og kablet væk fra åben ild og varme overflader.
- Læg kablet, så det ikke udgør en fare for at snuble.
- Der må ikke foretages modifikationer på produktet!

### Undgå tingsskader!

- Undgå at knække kablet, og læg det ikke over skarpe kanter.
- Anvend aldrig kablet som bærehåndtag.

## Brug

1. Fjern alle emballagematerialer fra artiklen.
2. Forbind stikket (2) med kablet (1) som vist i fig. A.

**Bemærk:** Vær opmærksom på stikkets plus-/minuspoler.

3. Sæt stikket i stikkontakten.

4. Tryk på knappen (2a) for at aktivere timerfunktionen.

**Bemærk:** Ved brug af timerfunktionen er lyset tændt i 6 timer og slukket i 18 timer. Rytmen gentages hver dag.

5. Tryk på knappen igen for at slukke for artiklen.
6. Tryk på knappen endnu en gang for at tænde for artiklen igen.

## Opbevaring, rengøring

Opbevar altid artiklen tør og ren ved stuetemperatur, når den ikke er i brug. Rengør kun med en fugtig klud, og tør af bagefter. Stikket må ikke blive vådt under rengøringen.

VIGTIGT! Må aldrig rengøres med skrappe rengøringsmidler.

## Henvisninger vedr. bortskaffelse



Symbolet ved siden af angiver, at denne enhed er omfattet af direktiv 2012/19/EU. Dette direktiv fastslår, at man ved slutningen af denne enheds

levetid ikke må bortskaffe den sammen med det normale husholdningsaffald, men skal aflevere den hos specielt udstyrede indsamlingssteder, på genbrugspladser eller til affaldshåndteringsvirksomheder. Skån miljøet og bortskaf sagkyndigt. Batterier, genopladelige eller ej, må ikke bortskaffes sammen med husholdningsaffaldet. De kan indeholde giftige tungmetaller, og er derfor underlagt den samme håndtering som farligt affald. Tungmetallernes kemiske symboler er som følger: Cd = cadmium, Hg = kviksølv, Pb = bly. Indlever derfor de brugte batterier, genopladelige eller ej, på en af de kommunale genbrugsstationer.



Yderligere informationer om bortskaffelse af det udtjente apparat kan indhentes hos kommunen. Bortskaf apparatet og emballagen på en miljøvenlig måde.

Opbevar emballagematerialer (som f.eks. folieposer) utilgængeligt for børn.



Vær opmærksom på emballagematerialernes mærkning under affaldssorteringen. Disse er markeret med forkortelser

(a) og tal (b), der har følgende betydning: 1-7: Kunststoffer / 20-22: Papir og pap / 80-98: Kompositmaterialer.

Produktet og emballagematerialerne kan genbruges, hvorfor du bedes bortskaffe dem separat for at opnå en bedre affaldshåndtering.

## Oplysninger om garanti og servicehåndtering

Varen er fremstillet med største omhu og under løbende kontrol. DELTA-SPORT HANDELS-KONTOR GmbH yder private slutkunder tre års garanti på varen fra købsdato (Garantifrist) i henhold til følgende bestemmelser. Garantien gælder kun for materiale- og fremstillingsfejl. Garantien dækker ikke dele, der udsættes for normal slitage og derfor må betragtes som sliddele (f.eks. batterier) eller skræbelige dele såsom afbrydere eller dele, der er fremstillet af glas. Garantien kan ikke gøres gældende, hvis varen er blevet anvendt ukorrekt eller uagtsomt eller til andre formål end det tilsigtede eller i det tilsigtede omfang. Garantien bortfalder ligeledes ved manglende overholdelse af anvisningerne i betjeningsvejledningen. Kunden skal kunne påvise, at der er tale om materiale- eller fremstillingsfejl og ikke fejl som følge af ovenstående omstændigheder.

Garantien kan kun gøres gældende i garanti-perioden mod fremvisning af original kvittering. Gem derfor den originale kvittering. Garanti-perioden forlænges ikke i tilfælde af reparation i henhold til garantien, den lovpligtige garanti eller pr. kulance. Dette gælder også for udskiftede og reparerede dele.

I tilfælde af klager er det muligt at kontakte nedenstående servicelinje eller kontakte os pr. e-mail. Ved garantisager vil vi efter eget skøn reparere varen uden beregning, ombytte varen eller refundere købsprisen. Der er ingen yderligere rettigheder under garantien. Dine lovmæssige rettigheder, herunder navnlig garantikrav over for sælger, indskrænkes ikke som følge af denne garanti.

IAN: 459146\_2401

 Service Danmark  
Tel.: 32 710005  
E-Mail: [deltasport@idl.dk](mailto:deltasport@idl.dk)

## Yderligere informationer iht. forordning 2019/2020/EU

Funktionsenhedens maks. udgangseffekt	3,6 W
Type lyskilde, som funktionseheden er beregnet til:	LED
Virkningsgrad ved fuld belastning	63 %
Effektforbrug i tomgangstilstand ( $P_{no}$ )	0,5 W
Effektforbrug på standby ( $P_{sb}$ )	0,5 W
Effektforbrug på netværksforbundet standby ( $P_{net}$ )	/
Mulighed for dæmpning af lyskilder	Funktionsenheden er ikke egnet til dæmpning af lyskilder
Funktionsenhedens udvendige mål	Model: EU: JT-DC31V3.6W-H5-IP44 - 103 x 39 x 40 mm
Funktionsenhedens vægt	Model: EU: JT-DC31V3.6W-H5-IP44: 46 g
Afmontering af funktionseheden fra artiklen	Træk funktionseheden ud af stikkontakten, og adskil den fra artiklen
Mulighed for kompatible dæmpbare lyskilder	Funktionsenheden er ikke egnet til dæmpning af lyskilder

Congratulazioni!

Avete acquistato un articolo di alta qualità. Consigliamo di familiarizzare con l'articolo prima di cominciare ad utilizzarlo.



### Leggere attentamente le seguenti istruzioni d'uso.

Utilizzare l'articolo solo nel modo descritto e per gli ambiti di applicazione indicati. Conservare accuratamente queste istruzioni d'uso. In caso di trasferimento dell'articolo a terzi, consegnare tutti i documenti insieme all'articolo.

## Contenuto della fornitura

- 1 x catena di luci
- 1 x istruzioni d'uso

## Dati tecnici

Lunghezza totale: ca. 710 cm

### LI-12792 catena di luci:

Coordinate cromatiche:

$$-x < 0,270 / x > 0,530$$

$$-y < -2,3172 x^2 + 2,3653 x - 0,2199 /$$

$$y > -2,3172 x^2 + 2,3653 x - 0,1595$$

### Driver LED

Modello: UE: JT-DC31V3.6W-H5-IP44  
Changzhou Jutai Electronic Co., Ltd.

Ingresso:

220-240V  $\sim$  50 - 60 Hz, 0,12 A

Uscita: 31V  $\equiv$  3,6 W

 Simbolo di corrente continua

 Simbolo di tensione alternata

 Con la presente Delta-Sport Handelskontor GmbH dichiara che questo articolo è conforme ai seguenti

requisiti di base e alle altre disposizioni vigenti:

2014/35/UE - Direttiva bassa tensione

2014/30/UE - Direttiva EMC

2011/65/UE - Direttiva RoHS



Data di produzione (mese/anno):  
06/2024

## Uso conforme alla destinazione

L'articolo è destinato unicamente all'uso domestico all'aperto e non va utilizzato per finalità commerciali. L'articolo è adatto per scopi decorativi.

### LI-12792:

Questo articolo è un prodotto speciale, perché le coordinate x/y sono al di fuori del punto di bianco teorico.



Protetto da schizzi d'acqua



Funzione timer: 6 h acceso/18 h spento



Non adatto all'illuminazione generale di ambienti domestici.

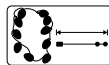

Lunghezza totale ca. 710 cm, di cui ca. 500 cm cavo di alimentazione

## Simboli utilizzati



Classe di protezione II



Trasformatore di sicurezza resistente ai cortocircuiti



Polarità



Dispositivo a funzionamento indipendente

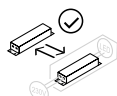

L'unità di alimentazione può essere sostituita dall'utente finale.



## Indicazioni di sicurezza

**Importante: leggere attentamente le istruzioni d'uso e conservarle con cura.**

### Pericolo di morte!

- Avvertenza. Non adatto ai bambini! Pericolo di soffocamento, poiché piccole parti potrebbero essere ingerite o inalate!
- Tenere il materiale di imballaggio fuori dalla portata dei bambini. Rischio di soffocamento.
- Appendere fuori dalla portata dei bambini.
- L'articolo non è un giocattolo.
- Non collegare la ghirlanda luminosa all'alimentazione elettrica se si trova ancora nella confezione.
- Questo articolo può essere utilizzato da bambini a partire da 8 anni di età e oltre, nonché da persone con facoltà fisiche, sensoriali oppure mentali limitate, oppure con mancanza di esperienza e conoscenze, qualora essi siano sorvegliati oppure siano stati istruiti sull'utilizzo sicuro dell'articolo e comprendano i pericoli che ne possono derivare. I bambini non devono giocare con l'articolo. La pulizia e la manutenzione affidata all'utente non possono essere condotte da bambini non sorvegliati.

### Pericolo di shock elettrico!

- L'articolo può essere utilizzato esclusivamente con l'unità di alimentazione (driver LED) fornita in dotazione.
- Non immergere l'articolo, il cavo o la spina in acqua o altri liquidi.

- Non toccare mai la spina con le mani bagnate.
- Non scollegare mai la spina tirando il cavo, ma sempre afferrandola direttamente.
- Non utilizzare l'articolo se presenta danni visibili o se il cavo di alimentazione o la spina sono difettosi.
- La fonte luminosa di questa lampada non è sostituibile; quando la fonte luminosa ha raggiunto il termine della propria durata di impiego, è necessario sostituire l'intera lampada.
- ATTENZIONE - QUESTA GHIRLANDA LUMINOSA NON PUÒ ESSERE UTILIZZATA SENZA LE GUARNIZIONI AD ANELLO REGOLARMENTE APPLICATE.

### Pericolo di lesioni!

- Avvertenza. Tutti i materiali di imballaggio/fissaggio non sono parte integrante dell'articolo e devono sempre essere rimossi per ragioni di sicurezza prima che il prodotto venga utilizzato.
- Prima di ciascun utilizzo, verificare che l'articolo non presenti danni o segni di usura. L'articolo può essere utilizzato solo se in perfetto stato!
- Tenere l'articolo, la spina e il cavo lontani da fiamme libere e superfici calde.
- Posare il cavo in modo che non rappresenti un pericolo e non sia possibile inciamparvi.
- Non apportare modifiche all'articolo!

### Evitare i danni materiali!

- Non piegare né posizionare il cavo su spigoli vivi.
- Non utilizzare mai il cavo come maniglia per il trasporto.

## Uso

1. Rimuovere tutti i materiali di imballaggio dall'articolo.
2. Collegare la spina (2) al cavo (1) come illustrato nella fig. A.

**Nota:** fare attenzione al polo positivo/negativo sulla spina.

3. Inserire la spina nella presa.

4. Per attivare la funzione timer, premere il tasto (2a).

**Nota:** con la funzione timer, la luce si accende per 6 ore e rimane spenta per 18 ore. Il ciclo si ripete quotidianamente.

5. Premere nuovamente il pulsante per spegnere l'articolo.

6. Premere ancora una volta il pulsante per riaccendere l'articolo.

## Conservazione, pulizia

In caso di mancato utilizzo, riporre l'articolo a temperatura ambiente in un luogo asciutto e pulito. Pulire solo con un panno umido e quindi asciugare. Durante le operazioni di pulizia non bagnare la spina.

**IMPORTANTE!** Non utilizzare mai detergenti aggressivi.

## Smaltimento



Il simbolo accanto indica che questa apparecchiatura è soggetta alla Direttiva 2012/19/UE. Questa direttiva prevede che alla fine del suo periodo di

impiego non sia consentito smaltire questa apparecchiatura insieme ai normali rifiuti domestici, bensì presso centri di raccolta appositamente allestiti, presso strutture di riciclaggio dei materiali oppure presso aziende di smaltimento. Rispettate l'ambiente e smaltite i rifiuti correttamente.

Le batterie non devono essere smaltite come rifiuti domestici. Possono contenere metalli pesanti tossici e sono soggetti a un trattamento speciale dei rifiuti. I simboli chimici dei metalli pesanti sono i seguenti: Cd = cadmio, Hg = mercurio, Pb = piombo. Pertanto, restituire le batterie usate in un punto di raccolta comunale.



Presso la propria amministrazione comunale o cittadina è possibile ottenere ulteriori informazioni sullo smaltimento dell'apparecchiatura usata. Smaltire

l'apparecchiatura e la confezione nel rispetto dell'ambiente. Conservare i materiali della confezione (come ad es. i sacchetti) in modo che non siano raggiungibili per i bambini.



Si noti la marcatura dei materiali di imballaggio durante la separazione dei rifiuti, questi sono contrassegnati da abbreviazioni (a) e numeri (b) con il seguente significato: 1-7: materiali plastici / 20-22: carta e cartone / 80-98: materiali compositi.

L'articolo e i materiali di imballaggio sono riciclabili, smaltirli separatamente per una migliore gestione dei rifiuti.

## Avvertenze sulla garanzia e sulla gestione dei servizi di assistenza

L'articolo è stato prodotto con la massima cura e sotto un continuo controllo. DELTA-SPORT HANDELSKONTOR GmbH concede ai clienti finali privati, su questo articolo, tre anni di garanzia dalla data di acquisto (termine di garanzia) sulla base delle seguenti disposizioni. La garanzia vale per difetti del materiale o di fabbricazione. Questa garanzia non si estende a componenti del prodotto esposti a normale logorio, che possono pertanto essere considerati come componenti soggetti a usura (esempio capacità della batteria, calcificazione, lampade, pneumatici, filtri, spazzole...). La garanzia non si estende altresì a danni che si verificano su componenti delicati (esempio interruttori, batterie, parti realizzate in vetro, schermi, accessori vari) nonché a danni derivanti dal trasporto o altri incidenti.

Dalla presente garanzia sono escluse le richieste legate a casi di utilizzo non conforme oppure di abuso dell'articolo, oppure di utilizzo avvenuto non nell'ambito delle condizioni previste oppure del campo di impiego previsto, oppure in caso di non osservanza delle direttive riportate nelle istruzioni d'uso, a meno che il cliente non dimostri che sussista un vizio di materiale o di lavorazione che non sia riconducibile ad una delle circostanze riportate sopra.

Le richieste di garanzia possono essere avanzate solo entro il relativo termine, su presentazione dello scontrino originale di acquisto. Si prega quindi di conservare lo scontrino originale.

Il termine di garanzia non sarà prolungato a seguito di eventuali riparazioni effettuate sulla base della garanzia, della garanzia obbligatoria prevista per legge oppure di accondiscendenza. Ciò vale anche per le parti sostituite oppure riparate.

In caso di contestazione rivolgersi dapprima alla hotline di assistenza sotto indicata oppure mettersi in contatto con noi via e-mail. Laddove sussista un caso coperto dalla garanzia, l'articolo sarà - a nostra discrezione - da noi riparato gratuitamente, sostituito oppure sarà rimborsato il prezzo di acquisto. Non sussistono ulteriori diritti derivanti dalla garanzia.

I vostri diritti giuridici, in particolare i diritti di garanzia obbligatoria prevista dalla legge nei confronti del relativo venditore, non sono limitati dalla presente garanzia.

IAN: 459146\_2401

 Assistenza Italia

Tel.: 800781188

E-Mail: [deltasport@lidl.it](mailto:deltasport@lidl.it)

<b>Informazioni aggiuntive ai sensi del Regolamento (UE) 2019/2020</b>	
Potenza in uscita massima dell'unità di alimentazione	3,6 W
Tipo di sorgente luminosa a cui è destinata l'unità di alimentazione:	LED
Efficienza a pieno carico	63 %
Potenza assorbita in modalità a vuoto ( $P_{no}$ )	0,5 W
Potenza assorbita in modalità stand-by ( $P_{sb}$ )	0,5 W
Potenza assorbita in modalità stand-by in rete ( $P_{net}$ )	/
Possibilità di regolazione delle sorgenti luminose	L'unità di alimentazione non è adatta per la regolazione delle sorgenti luminose
Dimensioni esterne dell'unità di alimentazione	Modello: UE: JT-DC31V3.6W-H5-IP44 - 103 x 39 x 40 mm
Peso dell'unità di alimentazione	Modello: UE: JT-DC31V3.6W-H5-IP44: 46 g
Rimozione dell'unità di alimentazione dall'articolo	Estrarre l'unità di alimentazione dalla presa e separarla dall'articolo
Possibilità di sorgenti luminose regolabili compatibili	L'unità di alimentazione non è adatta per la regolazione delle sorgenti luminose

Szívvel gratulálunk!

Vásárlásával kiváló minőségű terméket választott. Használatba vétele előtt ismerkedjen meg a termékkel.



### **Figyelmesen olvassa el az alábbi használati útmutatót.**

A terméket kizárólag az itt ismertetett módon, a rendeltetésének megfelelően használja. Gondosan őrizze meg a használati útmutatót. A termék továbbadásakor adja át az összes kapcsolódó dokumentumot is.

## **Csomag tartalma**

1 x fényfüzér

1 x használati útmutató

## **Műszaki adatok**

Teljes hossz: kb. 710 cm

### **LI-12792 fényfüzér:**

Színértékösszetevők:

$-x < 0,270 / x > 0,530$

$-y < -2,3172 x^2 + 2,3653 x - 0,2199 /$

$y > -2,3172 x^2 + 2,3653 x - 0,1595$

### **LED adapter**

Modell: EU: JT-DC31V3.6W-H5-IP44

Changzhou Jutai Electronic Co., Ltd.

Bemenet:

220-240V ~ 50 - 60 Hz, 0,12 A

Kimenet: 31V === 3,6 W

 Egyenfeszültség jele

 Váltakozó feszültség jele

 A Delta-Sport Handelskontor GmbH kijelenti, hogy a termék megfelel az alábbi általános követelményeknek és az egyéb vonatkozó rendelkezéseknek:

2014/35/EU - LVD-irányelv

2014/30/EU - Elektromagneses összeférhetőségi irányelv

2011/65/EU - ROHS irányelv



Gyártás dátuma (hónap/év):  
06/2024

## **Rendeltetészerű használat**

A termék csak kültéri, magáncélú felhasználásra alkalmas, üzleti, kereskedelmi célú használatra nem. A termék díszítési célokra használható.

### **LI-12792:**

A termék speciális, mert az x/y koordináták az elméleti fehérponton kívülre esnek.



Fröccsenő víz ellen védett



Időzítőfunkció: 6 óra bekapcsolt/18 óra kikapcsolt állapot



Nem alkalmas helyiségek általános világítására a háztartásban.

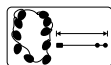

Teljes hossz kb. 710 cm, ebből kb. 500 cm a vezeték

## **Alkalmazott jelek**



II. védelmi osztály



Rövidzárlat ellen védett biztonsági transzformátor



Polaritás



Független működtetőegység

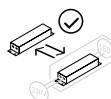

A működtetőegység a végfelhasználó által cserélhető.

## Biztonsági utasítások

**Fontos: figyelmesen olvassa el a használati útmutatót, és feltétlenül őrizze meg!**

### Életveszély!

- Figyelmeztetés. Gyermekek számára nem alkalmas! Lenyelhető vagy belélegezhető apró részeket tartalmaz. Fulladásveszély!
- Soha ne hagyjon felügyelet nélkül gyermeket a csomagolóanyaggal. Légutak külső elzáródása miatti fulladásveszély.
- Úgy függessze fel, hogy gyermekek ne érhessék el.
- A cikk nem játék.
- A fényfüzért nem szabad a hálózatra csatlakoztatni, amíg még a csomagolásban van.
- Ezt a terméket 8 évnél fiatalabb gyermek, valamint csökkent fizikai, érzékszervi vagy mentális képességekkel bíró vagy tapasztalat és tudás hiányában szenvedő személyek csak akkor használhatják, ha felügyelet alatt állnak, vagy a készülék biztonságos használatáról ki lettek oktattva, és a termék használatából adódó veszélyeket megértették. A gyermekek nem játszhatnak a termékkel. A tisztítást és a felhasználói karbantartást a gyermekek felügyelet nélkül nem végezhetik.

### Áramütés veszélye!

- A terméket csak a mellékelt működtetőegységgel (LED adapter) szabad használni.
- Sem a termék, sem a kábel, sem a csatlakozódugó nem meríthető vízbe vagy más folyadékba.

- Nedves kézzel soha ne nyúljon a csatlakozódugóhoz.
- A hálózati csatlakozódugót ne a kábelnél, hanem a csatlakozódugónál fogva húzza ki a konnektorból.
- Ne használja a terméket, ha láthatóan sérült vagy meghibásodott a hálózati kábel vagy a csatlakozódugó.
- A lámpa fényforrása nem cserélhető; amikor a fényforrás elérte az élettartamának végét, a teljes lámpát ki kell cserélni.
- FIGYELMEZTETÉS – A FÉNYFÜZÉR A TÖMÍTŐGYŰRŰK MEGFELELŐ FELSZERELÉSE NÉLKÜL NEM HASZNÁLHATÓ.

### Balesetveszély!

- Figyelmeztetés. A csomagoló- és rögzítőanyagok nem részei a terméknek. Biztonsági okokból a termék használata előtt ezeket el kell távolítani.
- Minden használat előtt ellenőrizze, hogy a termék nem sérült vagy kopott-e! A terméket csak kifogástalan állapotban szabad használni!
- A terméket, a csatlakozódugót és a kábelt tartsa távol nyílt lángtól és forró felületektől.
- A kábelt úgy fektesse le, hogy az ne jelentsen botlásveszélyt.
- A terméket nem szabad átalakítani, módosítani!

### Dologi károk megelőzése!

- A kábelt ne törje meg, és ne vezesse át éles széleken.
- Soha ne szállítsa az eszközt a kábelnél fogva.

## Használat

1. Távolítsa el a termékről minden csomagolóanyagot.
2. Csatlakoztassa a csatlakozódugót (2) a kábelhez (1) az A ábrán látható módon.

**Megjegyzés:** figyeljen a csatlakozódugóban a plusz/mínusz pólusokra.

3. Dugja be a csatlakozódugót a konnektorba.
4. Az időzítőfunkció aktiválásához nyomja meg a gombot (2a).

**Megjegyzés:** az időzítőfunkció használatakor a lámpa 6 órán keresztül világít, majd 18 órára kikapcsol. Az időzítés naponta ismétlődik.

5. A termék kikapcsolásához nyomja meg újra a gombot.
6. A termék visszakapcsolásához nyomja meg még egyszer a gombot.

## Tárolás, tisztítás

A terméket mindig száraz, fiszta és szobahőmérsékletű helyen tárolja, ha azt nem használja. Csak nedves törölkendővel tisztítsa meg, utána törölje szárazra. A csatlakozódugót nem szabad megnedvesíteni a tisztítás során. FONTOS! Ne használjon éles tisztítószerkeket a tisztításhoz.

## Tudnivalók a hulladékkezelésről



Az oldalsó szimbólum azt jelzi, hogy a készülék a 2012/19/EU irányelv hatálya alá tartozik. Ez az irányelv kimondja, hogy ezt a készüléket a hasznos élettartamának végén nem szabad a normál háztartási hulladékkal együtt ártalmatlanítani, hanem a speciálisan erre a célra kialakított gyűjtőhelyeken, újrahasznosító központokban vagy hulladékfeldolgozóknál kell leadni őket. Óvja a környezetet és ártalmatlanítsa szakszerűen a terméket.

Az elemeket/akkumulátorokat tilos a háztartási hulladékokkal együtt kidobni. Ugyanis mérgező nehézfémeket tartalmazhatnak, ami a különleges hulladékkezeléshez tartozik. A nehézfémek vegyjelei: Cd = kadmium, Hg = higany, Pb = ólom. Ezért a használt elemeket/akkumulátorokat a községi gyűjtőhelyen adja le.

Az elemeket/akkumulátorokat tilos a háztartási hulladékokkal együtt kidobni. Ugyanis mérgező nehézfémeket tartalmazhatnak, ami a különleges hulladékkezeléshez tartozik. A nehézfémek vegyjelei: Cd = kadmium, Hg = higany, Pb = ólom. Ezért a használt elemeket/akkumulátorokat a községi gyűjtőhelyen adja le.



Az elhasználadott készülék ártalmatlanításával kapcsolatos további információkat a települési vagy városi önkormányzatától tudhatja meg. A készüléket és a csomagolást környezetbarát módon ártalmatlanítsa. A csomagolóanyagokat (például fóliatasakokat) tartsa távol a gyermekektől.



A szelektív hulladékgyűjtés során vegye figyelembe a csomagolóanyagokon lévő jelzéseket, ahol a rövidítések (a) és számok (b) jelentése: 1–7: műanyagok / 20–22: papír és karton / 80–98: kötőanyagok. A termékek és a csomagolóanyagok újrahasznosíthatók, ezért a jobb hulladékkezelés érdekében külön gyűjtse ezeket.

## A garanciával és a szerviz lebonyolításával kapcsolatos útmutató

A termék nagy gondossággal és állandó ellenőrzés mellett készült. A DELTA-SPORT HANDELS-KONTOR GmbH privát végső felhasználóknak a vásárlás dátumától számított három év (garancia időtartama) garanciát ad erre a termékre a következő rendelkezések szerint. A garancia csak anyaghibára és feldolgozási hibára érvényes. A garancia nem terjed ki a szokásos elhasználódásnak kitett, ezért kopó alkatrészek tekintendő alkatrészekre (pl. elemek), valamint a törékeny alkatrészekre sem, például a kapcsolókra vagy az üvegből készült alkatrészekre.

Kizárásra kerül a garanciaigény, ha a terméket szakszerűtlenül vagy helytelenül, nem rendeltetésszerűen vagy nem az előírt használati körben használták, vagy figyelmen kívül hagyták a kezelési útmutató előírásait, kivéve, ha a végső felhasználó bizonyítja, hogy olyan anyag- vagy feldolgozási hiba áll fenn, amely nem a fent említett körülmények valamelyikéből ered.

A garanciaigény csak a garancia időtartamán belül, az eredeti pénztári bizonylat bemutatásával érvényesíthető. Ezért kérjük, őrizze meg az eredeti pénztári bizonylatot. A garancia, a törvényes garancia vagy a méltányosság alapján végzett esetleges javítások a garancia időtartamát nem hosszabbítják meg. Ez vonatkozik a kicserélt és javított alkatrészekre is.

Kérjük, hogy reklamáció esetén először az alábbi szervizvonalat hívja, vagy e-mailen keresse minket. Garanciális esetekben a terméket saját döntésünk alapján ingyenesen megjavítjuk, kicseréljük vagy megtérítjük a vételárát.

A garanciából további jogok nem következnek.  
A jelen garancia nem korlátozza az Ön törvényes jogait, különösen a mindenkori értékesítővel szembeni garanciaigényét.

IAN: 459146\_2401

**HU** Szerviz Magyarország  
Tel.: 06800 21225  
E-Mail: [deltasport@lidl.hu](mailto:deltasport@lidl.hu)

<b>A 2019/2020/EU rendelet szerinti kiegészítő információk</b>	
A működtetőegység maximális kimenőteljesítménye	3,6 W
A fényforrás típusa, amelyhez a működtetőegységet tervezték:	LED
Hatásfok teljes terhelés mellett	63 %
Teljesítményfelvétel üresjáratban ( $P_{no}$ )	0,5 W
Teljesítményfelvétel készenléti állapotban ( $P_{sb}$ )	0,5 W
Teljesítményfelvétel hálózatra csatlakoztatott készenléti üzemmódban ( $P_{net}$ )	/
Fényforrások ényerőszabályozásának lehetősége	A működtetőegység nem alkalmas fényforrások fényerőszabályozására
A működtetőegység külső mérete	Modell: EU: JT-DC31V3.6W-H5-IP44 - 103 x 39 x 40 mm
A működtetőegység tömege	Modell: EU: JT-DC31V3.6W-H5-IP44: 46 g
A működtetőegység eltávolítása a termékről	Húzza ki a működtetőegységet a konnektorból, és válassza le a termékről
Fényerőszabályozásra alkalmas fényforrások használhatósága	A működtetőegység nem alkalmas fényforrások fényerőszabályozására

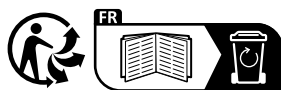

**FR**

Cet appareil et ses piles se recyclent

À DÉPOSER EN MAGASIN

ou

À DÉPOSER EN DÉCHÈTERIE

Points de collecte sur [www.quefairedemesdechets.fr](http://www.quefairedemesdechets.fr)  
Privilégiez la réparation ou le don de votre appareil !

**DELTA-SPORT HANDELSKONTOR GMBH**

Wragekamp 6 • 22397 Hamburg  
GERMANY



06/2024

Delta-Sport-Nr.: LK-15090, LK-15091, LK-15092

05.28.2024 / PM 12:34

IAN 459146\_2401

8