

ULTRASONIC AROMATHERAPY DIFFUSER

ULTRASCHALL AROMA-DIFFUSER

DIFFUSEUR D'ARÔMES À ULTRASONS SAD 12 E4

(GB) (IE)

ULTRASONIC AROMATHERAPY DIFFUSER

Operating instructions

(FR) (BE)

DIFFUSEUR D'ARÔMES À ULTRASONS

Mode d'emploi

(CZ)

ULTRAZVUKOVÝ AROMA DIFUZÉR

Návod k obsluze

(SK)

ULTRAZVUKOVÝ AROMATICKÝ DIFUZÉR

Návod na obsluhu

(DK)

AROMADIFFUSER MED ULTRALYD

Befjeningsvejledning

(HU)

ULTRAHANGOS AROMADIFFÚZOR

Használati utasítás

(DE) (AT) (CH)

ULTRASCHALL AROMA-DIFFUSER

Bedienungsanleitung

(NL) (BE)

ULTRASON AROMA-DIFFUSER

Gebruiksaanwijzing

(PL)

ULTRADŹWIĘKOWY DYFUZOR ZAPACHOWY

Instrukcja obsługi

(ES)

DIFUSOR ULTRASÓNICO CON AROMATERAPIA

Instrucciones de uso

(IT)

DIFFUSORE DI AROMI A ULTRASUONI

Istruzioni per l'uso

(SI)

ULTRAZVOČNI RAZPRŠILNIK AROME

Navodila za uporabo

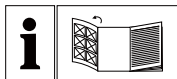

GB / IE	Operating instructions	Page	1
DE / AT / CH	Bedienungsanleitung	Seite	21
FR / BE	Mode d'emploi	Page	41
NL / BE	Gebruiksaanwijzing	Pagina	65
CZ	Návod k obsluze	Strana	85
PL	Instrukcja obsługi	Strona	105
SK	Návod na obsluhu	Strana	125
ES	Instrucciones de uso	Página	145
DK	Betjeningsvejledning	Side	165
IT	Istruzioni per l'uso	Pagina	185
HU	Használati utasítás	Oldal	205
SI	Navodila za uporabo	Stran	225

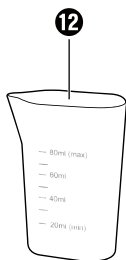
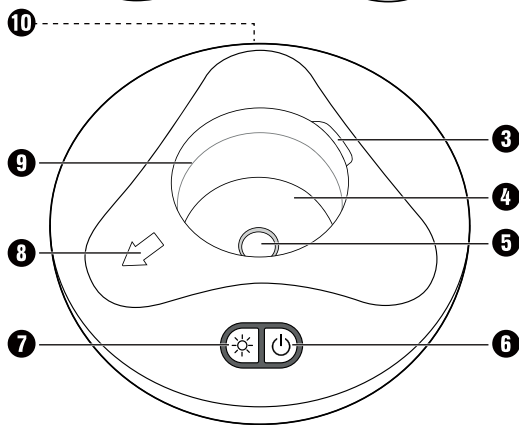
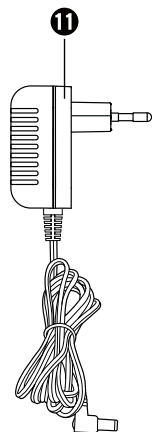
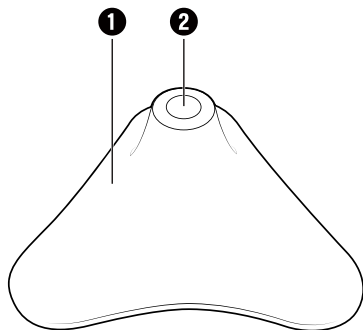

Table of Contents

Introduction	2
Information about these operating instructions.	2
Intended Use	2
Warnings used	3
Safety	4
Basic safety instructions	4
Description of components	10
Before use	10
Check package contents	10
Unpacking	10
Disposal of packaging	11
Electrical connection	11
Handling and operation	12
Initial use	12
Switching the appliance on and off and the colour change function .	12
Cleaning/Storage/Disposal	13
Cleaning/descaling the appliance.	14
Storage.	14
Disposing of the appliance.	15
Appendix	15
Notes on the EU declaration of conformity	15
Technical data	16
Kompennass Handels GmbH warranty	18
Service	20
Importer	20

Introduction

Information about these operating instructions

Congratulations on the purchase of your new appliance. You have thereby decided in favour of a high quality product. These operating instructions are a component of the Aroma Diffuser (hereafter referred to as the appliance or product) and they provide you with important information about the intended use, safety, connection and operation of the appliance. These operating instructions must be constantly kept available close to the appliance. They are to be read and applied by everyone assigned to operate the appliance and to eliminate faults with it. Retain these operating instructions and pass them on, together with the appliance, to a possible future owner.

Intended Use

This appliance is intended only for domestic use and for the refreshing and humidification of air in enclosed spaces. This appliance is not intended for any other use or for uses beyond those mentioned here.

Claims of any kind resulting from damage caused by improper use, incompetent repairs, unauthorized modifications or the use of non-approved spare parts will not be acknowledged. The operator alone bears liability.

Warnings used

In these extant operating instructions the following warnings are used:

WARNING

A warning at this risk level indicates a possibly dangerous situation.

If the dangerous situation is not avoided, it could lead to personal injury.

- ▶ Follow the instructions in this warning to avoid personal injuries.

IMPORTANT

A warning at this risk level signifies possible property damage.

If the situation is not avoided it could lead to property damage.

- ▶ The directives in this warning are there to avoid property damage.

NOTICE

- ▶ A notice signifies additional information that assists in the handling of the appliance.

Safety

In this chapter you will receive important safety information regarding the handling of the appliance. Incorrect usage can, however, lead to personal and property damage.

Basic safety instructions

For safe handling of the appliance observe the following safety information:

- Check the appliance for visible external damage before use. Do not use an appliance that has been damaged or dropped.
- This appliance may be used by children aged 8 years and above and by persons with limited physical, sensory or mental capabilities or lack of experience and knowledge, provided that they are under supervision or have been told how to use the appliance safely and are aware of the potential risks. Do not allow children to use the appliance as a toy. Cleaning and user maintenance tasks may not be carried out by children unless they are supervised.



- **⚠ DANGER!** Do not allow children to play with the packaging material! Keep all packaging materials away from children. There is a risk of suffocation!
- Do not make any unauthorised modifications or alterations to the appliance.
- Do not operate the appliance near heat sources, such as radiators or other heat-generating appliances.
- Do not expose the appliance to direct sunlight or high temperatures. Otherwise, it could overheat and be irreparably damaged.
- Keep the appliance away from open flames (e.g. candles) at all times.
- Do not expose the appliance to water spray or dripping water, and do not place liquid-filled objects such as vases or open drink containers on or near the appliance.
- Never immerse the appliance in water or other liquids!

- Always set up the appliance on a stable and level surface. It can be damaged if dropped.
- Switch the appliance off immediately and disconnect the mains adapter from the appliance if you smell fumes or notice any smoke. Have the appliance checked by a qualified specialist before using it again.
-  Use the mains adapter only in dry interior rooms.
- Operate the appliance only with the supplied mains adapter and use the supplied power adapter only for this appliance.
- Do not use the mains adapter if it has a damaged mains plug or cable.
- The mains adapter and the welded connection cable may not be repaired. In the event of a defect, the entire mains adapter must be replaced with another of identical design.
- No user action is required to set the product to 50 or 60 Hz. The product switches automatically to 50 or 60 Hz as required.

- The mains power socket being used must be easily accessible at all times so that the mains adapter can be quickly removed from the mains power socket in the event of an emergency.
- Always unplug the mains adapter before filling/emptying the water tank and before cleaning the appliance.
- Note that high humidity can promote the growth of biological organisms in the environment.
- Make sure that items in the vicinity of the appliance do not become damp or wet. If you notice damp formation, you need to reduce the output. If the output cannot be reduced, then you should only use the appliance periodically. Do not allow absorbent materials such as carpeting, curtains, drapes, or tablecloths to become damp.
- Make sure there is no water left in the water tank when the appliance is not in use.

- Before storage, empty and clean the appliance. Clean the appliance before using it again.
- **WARNING!** Microorganisms that may be in the water or in the environment where the appliance is used or stored can multiply in the water tank and be blown into the air. This can lead to serious health risks if the water is not renewed and the water tank is not cleaned every 3 days.
-  The water tank must be emptied and refilled every 3 days.
Before filling, rinse out the water tank with fresh water. Any build-up, deposits, or layer of dirt that has formed on the surfaces of the water tank or the internal surfaces must be removed. All surfaces should be wiped dry.
- Use the appliance only with essential oils (aromatic oils).
- To prevent damage to the appliance, never use the appliance with undiluted aromatic oils.

- Use only aromatic oils that comply with national health requirements. The use of other substances may result in poisoning or the risk of fire.
- Keep aromatic oils out of the reach of children.
- Always store aromatic oils under lock and key.
- Also note the warnings on the labels of the aromatic oils:

Symbol	Meaning
	Read and observe the operating instructions!
	Attention! Causes skin irritation. Can trigger allergic skin reactions.

Description of components

(For illustrations see the fold-out side)

- ❶ Diffusion cone
- ❷ Steam outlet
- ❸ Ventilation slot
- ❹ Water tank
- ❺ Ceramic disk
- ❻ ⏻ button
- ❼ ☀ button
- ❽ Pouring direction arrow
- ❾ Maximum filling level
- ❿ Plug socket
- ⓫ Mains adapter
- ⓬ Measuring beaker
- ⓭ Scented oil

Before use

Check package contents

The appliance is supplied with the following components as standard:

- Ultrasonic aromatherapy diffuser SAD 12 E4
- Mains adapter
- Measuring beaker
- 2 x 10 ml scented oil (green tea and lavender)
- Operating Instructions

Unpacking

- ◆ Remove all parts of the appliance and these operating instructions from the box.
- ◆ Remove all packaging materials from the appliance.

Disposal of packaging



The packaging materials have been selected for their environmental friendliness and ease of disposal and are therefore recyclable. Dispose of packaging materials that are no longer needed in accordance with applicable local regulations.

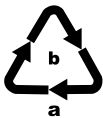

Dispose of the packaging in an environmentally friendly manner. Note the labelling on the packaging and separate the packaging material components for disposal if necessary. The packaging material is labelled with abbreviations (a) and numbers (b) with the following meanings: 1-7: Plastics, 20-22: Paper and cardboard, 80-98: Composites.

Electrical connection

IMPORTANT

- ▶ Before you connect the appliance to the power supply, check to ensure that the required input voltage as given on the type plate tallies with that for the intended power source. To avoid possible damage to the appliance this data must match.
 - ▶ Check to ensure that the cable for the power adapter **11** is not damaged and that it does not lead over hot surfaces and/or sharp edges, otherwise it could be damaged.
 - ▶ Ensure that the cable for the power adapter **11** is not over-taut or kinked.
- ◆ Connect the power adapter **11** to the appliance by inserting the plug into the plug socket **10** on the underside of the appliance.





Handling and operation

Initial use

IMPORTANT

- ▶ It is possible that oil drops may cause damage to furniture surfaces. If necessary, place a cloth under the appliance.
- ◆ Place the appliance on a level and stable surface.
- ◆ Remove the diffusion cone **1** and fill the water tank **4**, by using the supplied measuring beaker **12** with max. 80 ml of clean mains water. Pay heed to the maximum filling level **9**.
- ◆ Add 2 to 4 drops of the desired oil to the water.
- ◆ Then replace the diffusion cone **1** onto the water tank **4**.
- ◆ Insert the power adapter **11** into the mains power socket.

Switching the appliance on and off and the colour change function

- ◆ Press the  button **6** to switch on the appliance. Aromatic mist production and the colour change function start.
- ◆ Press the  button **7** to fix the current colour.
- ◆ Press the  button **7** again to switch off the colour change function.
- ◆ Press the  button **6** again to switch off the appliance. Aromatic mist production and the colour change function stop.

NOTICE

- ▶ The appliance switches itself off automatically as soon as the liquid in the water tank **4** has been used up.

IMPORTANT**Damage to the appliance!**

- ▶ NEVER tilt the appliance during operation and do not try to empty it.
- ▶ Be sure to disconnect the power adapter ⑪ from the mains power socket before filling or emptying the appliance.

Cleaning/Storage/Disposal

IMPORTANT**Damage to the appliance!**

- ▶ To avoid irreparable damage, when you are cleaning the appliance ensure that no moisture can penetrate into it.
- ▶ Ensure that you remove the power adapter ⑪ from the mains power socket before cleaning the appliance.
- ▶ To avoid damage, do not empty the appliance through the ventilation slot ③. When emptying it, take note of the pouring direction arrow ⑧ on the water tank ④.
- ▶ Under no circumstances should you try to remove scale deposits with a pointed or sharp object. The appliance could be irreparably damaged.

Cleaning/descaling the appliance

- ◆ Clean the water tank ④ after each use so as to remove oil residue as completely as possible. For this, use a soft and slightly moist cloth. In the case of stubborn stains, place a few drops of mild detergent on the damp cloth.

NOTICE

- ▶ Use common retail sunflower oil to remove discolourations caused by oils from the water container ④.
- ◆ Should the steam production diminish, the ceramic disk ⑤ located at the bottom of the water tank ④ must be cleaned. For this, use a slightly moistened cotton bud.
- ◆ Clean the surfaces of the appliance with a soft and dry cloth.
- ◆ To descale the appliance, use a standard commercial liquid descaling agent. Pay heed also to the manufacturer's instructions for your descaler.
- ◆ Fill the water tank ④ to the maximum filling level ⑨ with descaler and let it stand until the scale is fully dissolved.
- ◆ Pour the scale removal away and then clean the water tank ④ with a soft and slightly damp cloth.

Storage

Should you decide to not use the appliance for an extended period, disconnect it from the mains power supply and store it in a clean and dry location away from direct sunlight.

Disposing of the appliance



Never dispose of the appliance or the mains adapter in your normal domestic waste. This product is subject to the provision of European Directive 2012/19/EU WEEE (Waste Electrical and Electronic Equipment).



Dispose of the appliance and the mains adapter via an approved disposal company or your municipal waste facility. Observe the currently applicable regulations. In case of doubt, please contact your waste disposal centre.



Your local community or municipal authorities can provide information on how to dispose of the worn-out product.



The product is recyclable, subject to extended producer responsibility and is collected separately.

Appendix

Notes on the EU declaration of conformity

In regard to conformity with essential requirements and other relevant provisions, this appliance complies with the European EMC Directive 2014/30/EU, the Low Voltage Directive 2014/35/EU and the Eco-design Directive 2009/125/EC.





The complete EU Declaration of Conformity is available from the importer.

Technical data

Mains adapter	
Manufacturers	Putian Yijia Electronic Co., Ltd. The West of Lihan Avenue Hanjiang District, Putian, Fujian, China Commercial register number: 91350303579298423W Importer: KOMPERNASS HANDELS GMBH, BURGSTRASSE 21, 44867 BOCHUM, GERMANY, Register court: AG Bochum Register number: HRB 4598
Model	YJTH03
Input voltage	100-240 V ~ (AC)
Input AC frequency	50/60 Hz
Output voltage	24.0 V === (DC)
Output current	0.5 A
Output power	12.0 W
Average operating efficiency	84.6 %
Low load efficiency (10%)	76.1 %
No-load power consumption	0.05 W
Current consumption	0.5 A
Protection class	II / □ (double insulation)
Polarity	 (positive inside, negative outside)
Protection type	IP 20

Mains adapter

Efficiency class 6	
Short-circuit proof safety transformer	
Nominal ambient temperature (t _a)	40 °C
Switched-mode power supply	

Appliance

Input voltage	24 V \equiv (DC)
Current consumption	500 mA
Water tank capacity	80 ml

Kompernass Handels GmbH warranty

Dear Customer,

This appliance has a 3-year warranty valid from the date of purchase. If this product has any faults, you, the buyer, have certain statutory rights. Your statutory rights are not restricted in any way by the warranty described below.

Warranty conditions

The warranty period starts on the date of purchase. Please keep your receipt in a safe place. This will be required as proof of purchase.

If any material or manufacturing fault occurs within three years of the date of purchase of the product, we will either repair or replace the product for you or refund the purchase price (at our discretion). This warranty service requires that you present the defective appliance and the proof of purchase (receipt) within the three-year warranty period, along with a brief written description of the fault and of when it occurred.

If the defect is covered by the warranty, your product will either be repaired or replaced by us. The repair or replacement of a product does not signify the beginning of a new warranty period.

Warranty period and statutory claims for defects

The warranty period is not prolonged by repairs effected under the warranty. This also applies to replaced and repaired components. Any damage and defects present at the time of purchase must be reported immediately after unpacking. Repairs carried out after expiry of the warranty period shall be subject to a fee.

Scope of the warranty

This appliance has been manufactured in accordance with strict quality guidelines and inspected meticulously prior to delivery.

The warranty covers material faults or production faults. The warranty does not extend to product parts subject to normal wear and tear or to fragile parts which could be considered as consumable parts such as switches, batteries or parts made of glass.

The warranty does not apply if the product has been damaged, improperly used or improperly maintained. The directions in the operating instructions for the product regarding proper use of the product are to be strictly followed. Uses and actions that are discouraged in the operating instructions or which are warned against must be avoided. This product is intended solely for private use and not for commercial purposes. The warranty shall be deemed void in cases of misuse or improper handling, use of force and modifications/repairs which have not been carried out by one of our authorised Service centres.

Warranty claim procedure

To ensure quick processing of your case, please observe the following instructions:

- Please have the till receipt and the item number (IAN) 377261_2110 available as proof of purchase.
- You will find the item number on the type plate on the product, an engraving on the product, on the front page of the operating instructions (below left) or on the sticker on the rear or bottom of the product.
- If functional or other defects occur, please contact the service department listed either by **telephone** or by **e-mail**.
- You can return a defective product to us free of charge to the service address that will be provided to you. Ensure that you enclose the proof of purchase (till receipt) and information about what the defect is and when it occurred.



You can download these instructions along with many other manuals, product videos and installation software at www.lidl-service.com.

This QR code will take you directly to the Lidl service page (www.lidl-service.com) where you can open your operating instructions by entering the item number (IAN) 377261_2110.

Service

GB Service Great Britain

Tel.: 0800 404 7657

E-Mail: kompernass@lidl.co.uk

IE Service Ireland

Tel.: 1800 101010

E-Mail: kompernass@lidl.ie

IAN 377261_2110

Importer

Please note that the following address is not the service address.
Please use the service address provided in the operating instructions.

KOMPERNASS HANDELS GMBH

BURGSTRASSE 21

44867 BOCHUM

GERMANY

www.kompernass.com

Inhaltsverzeichnis

Einführung	22
Informationen zu dieser Bedienungsanleitung	22
Bestimmungsgemäße Verwendung	22
Verwendete Warnhinweise.	23
Sicherheit	24
Grundlegende Sicherheitshinweise	24
Teilebeschreibung	30
Vor der Inbetriebnahme	30
Lieferumfang prüfen	30
Auspacken	30
Entsorgung der Verpackung	31
Elektrischer Anschluss	31
Bedienung und Betrieb	32
Inbetriebnahme	32
Gerät ein-/ausschalten und Farbwechselfunktion einstellen.	32
Reinigung/Lagerung/Entsorgung	33
Gerät reinigen/entkalken	34
Lagerung	34
Gerät entsorgen	35
Anhang	35
Hinweise zur EU-Konformitätserklärung	35
Technische Daten	36
Garantie der Kompertnaß Handels GmbH.	37
Service	40
Importeur	40

Einführung

Informationen zu dieser Bedienungsanleitung

Herzlichen Glückwunsch zum Kauf Ihres neuen Gerätes. Sie haben sich damit für ein hochwertiges Produkt entschieden. Diese Bedienungsanleitung ist Bestandteil des Aroma-Diffusers (nachfolgend als Gerät oder Produkt bezeichnet) und gibt Ihnen wichtige Hinweise für den bestimmungsgemäßen Gebrauch, die Sicherheit, den Anschluss sowie die Bedienung des Gerätes. Die Bedienungsanleitung muss ständig in der Nähe des Gerätes verfügbar sein. Sie ist von jeder Person zu lesen und anzuwenden, die mit der Bedienung und Störungsbehebung des Gerätes beschäftigt ist. Bewahren Sie diese Bedienungsanleitung auf und geben Sie diese mit dem Gerät an Nachbesitzer weiter.

Bestimmungsgemäße Verwendung

Dieses Gerät ist nur zur Erfrischung und Befeuchtung von Raumluft in geschlossenen Räumen für den privaten Gebrauch bestimmt. Eine andere oder darüber hinausgehende Benutzung gilt als nicht bestimmungsgemäß. Ansprüche jeglicher Art wegen Schäden aus nicht bestimmungsgemäßer Verwendung, unsachgemäßen Reparaturen, unerlaubt vorgenommenen Veränderungen oder Verwendung nicht zugelassener Ersatzteile sind ausgeschlossen. Das Risiko trägt allein der Benutzer.

Verwendete Warnhinweise

In der vorliegenden Bedienungsanleitung werden folgende Warnhinweise verwendet:

WARNUNG

Ein Warnhinweis dieser Gefahrenstufe kennzeichnet eine mögliche gefährliche Situation.

Falls die gefährliche Situation nicht vermieden wird, kann dies zu Verletzungen führen.

- ▶ Die Anweisungen in diesem Warnhinweis befolgen, um Verletzungen von Personen zu vermeiden.

ACHTUNG

Ein Warnhinweis dieser Gefahrenstufe kennzeichnet einen möglichen Sachschaden.

Falls die Situation nicht vermieden wird, kann dies zu Sachschäden führen.

- ▶ Die Anweisungen in diesem Warnhinweis befolgen, um Sachschäden zu vermeiden.

HINWEIS

- ▶ Ein Hinweis kennzeichnet zusätzliche Informationen, die den Umgang mit dem Gerät erleichtern.

Sicherheit

In diesem Kapitel erhalten Sie wichtige Sicherheitshinweise für den Umgang mit dem Gerät. Ein unsachgemäßer Gebrauch kann zu Personen- und Sachschäden führen.

Grundlegende Sicherheitshinweise

Beachten Sie für einen sicheren Umgang mit dem Gerät die folgenden Sicherheitshinweise:

- Kontrollieren Sie das Gerät vor der Verwendung auf äußere sichtbare Schäden. Nehmen Sie ein beschädigtes oder heruntergefallenes Gerät nicht in Betrieb.
- Dieses Gerät kann von Kindern ab 8 Jahren und darüber sowie von Personen mit verringerten physischen, sensorischen oder mentalen Fähigkeiten oder Mangel an Erfahrung und Wissen benutzt werden, wenn sie beaufsichtigt oder bezüglich des sicheren Gebrauchs des Gerätes unterwiesen wurden und die daraus resultierenden Gefahren verstehen. Kinder dürfen nicht mit dem Gerät spielen. Reinigung und Benutzer-Wartung dürfen nicht von Kindern ohne Beaufsichtigung durchgeführt werden.



- **⚠ GEFAHR!** Verpackungsmaterialien sind kein Kinderspielzeug! Halten Sie alle Verpackungsmaterialien von Kindern fern. Es besteht Erstickungsgefahr!
- Nehmen Sie keine eigenmächtigen Umbauten oder Veränderungen am Gerät vor.
- Betreiben Sie das Gerät nicht in der Nähe von Wärmequellen, wie Heizkörpern oder anderen wärmeerzeugenden Geräten.
- Setzen Sie das Gerät nicht direktem Sonnenlicht oder hohen Temperaturen aus. Andernfalls kann es überhitzen und irreparabel beschädigt werden.
- Halten Sie offene Flammen (z. B. Kerzen) zu jeder Zeit vom Gerät fern.
- Setzen Sie das Gerät keinem Spritz- und/oder Tropfwasser aus und stellen Sie keine mit Flüssigkeit gefüllten Gegenstände wie Vasen oder offene Getränke auf oder neben das Gerät.
- Tauchen Sie das Gerät nicht in Wasser oder andere Flüssigkeiten ein!

- Stellen Sie das Gerät immer auf eine stabile und gerade Fläche. Bei Stürzen kann es beschädigt werden.
- Schalten Sie das Gerät unverzüglich aus und ziehen Sie den angeschlossenen Netzadapter vom Gerät ab, falls Sie Brandgeruch oder Rauchentwicklung feststellen. Lassen Sie das Gerät durch einen qualifizierten Fachmann überprüfen, bevor Sie es erneut verwenden.
-  Verwenden Sie den Netzadapter nur in trockenen Innenräumen.
- Verwenden Sie das Gerät nur mit dem mitgelieferten Netzadapter und verwenden Sie den mitgelieferten Netzadapter nur mit dem Gerät.
- Verwenden Sie den Netzadapter nicht mit beschädigtem Stecker oder Anschlusskabel.
- Der Netzadapter und das fest angeschlossene Anschlusskabel dürfen nicht repariert werden. Im Falle eines Defektes muss der komplette Netzadapter gegen einen baugleichen ausgetauscht werden.

- Es sind keine Maßnahmen seitens der Anwender erforderlich, um das Produkt auf 50 oder 60 Hz einzustellen. Das Produkt stellt sich automatisch auf 50 bzw. auf 60 Hz ein.
- Die verwendete Steckdose muss immer leicht zugänglich sein, damit in einer Gefahrensituation der Netzadapter schnell aus der Steckdose entfernt werden kann.
- Ziehen Sie bei jedem Befüllen/Entleeren des Wasserbehälters und vor jeder Reinigung den Netzadapter aus der Netzsteckdose.
- Beachten Sie, dass hohe Luftfeuchtigkeit das Wachstum von biologischen Organismen im Umfeld fördern kann.
- Achten Sie darauf, dass Gegenstände in der Umgebung des Gerätes nicht feucht oder nass werden. Wenn Feuchtigkeit auftritt, muss der Ausstoß reduziert werden. Wenn sich der Ausstoß nicht reduzieren lässt, ist das Gerät nur periodisch zu benutzen. Es darf nicht zugelassen werden, dass aufsaugende Materialien, wie Auslegeware, Vorhänge, Gardinen oder Tischdecken feucht werden.

- Es darf kein Wasser im Wasserbehälter belassen werden, wenn das Gerät nicht benutzt wird.
- Das Gerät ist vor Lagerung zu leeren und zu reinigen. Vor dem nächsten Gebrauch ist das Gerät zu reinigen.
- **WARNUNG!** Mikroorganismen, die im Wasser oder in der Umgebung sein können, wo das Gerät verwendet oder gelagert wird, können im Wasserbehälter wachsen und in die Luft geblasen werden. Dies führt zu ernsthaften Gesundheitsrisiken, wenn das Wasser nicht erneuert und der Wassertank nicht alle 3 Tage richtig gereinigt wird.
-  Der Wassertank ist alle 3 Tage zu leeren und wieder zu befüllen. Vor dem Befüllen, ist der Wassertank mit frischem Wasser zu reinigen. Jeglicher Ansatz, Ablagerungen, Schmutzfilm der sich an den Flächen des Wassertanks oder inneren Flächen gebildet hat, ist zu entfernen. Alle Oberflächen sind trocken zu reiben.

- Das Gerät darf nur mit ätherischen Ölen (Aromaöle) benutzt werden.
- Das Gerät niemals mit unverdünnten Aromaölen betreiben, um Beschädigungen am Gerät zu vermeiden.
- Es dürfen nur Aromaöle verwendet werden, die den nationalen Gesundheitsanforderungen entsprechen. Der Gebrauch anderer Substanzen kann eine Vergiftung oder Brandgefahr verursachen.
- Die Aromaöle dürfen nicht in die Hände von Kindern gelangen.
- Die Aromaöle immer unter Verschluss aufbewahren.
- Beachten Sie auch die Warnungen auf dem Kennzeichnungsetikett der Aromaöle:

Symbol	Bedeutung
	Bedienungsanleitung lesen und beachten!
	Achtung! Verursacht Hautreizungen. Kann allergische Hautreaktionen verursachen

Teilebeschreibung

(Abbildungen siehe Ausklappseite)

- ❶ Diffusionskegel
- ❷ Dampfaustrittsöffnung
- ❸ Lüftungsschlitz
- ❹ Wasserbehälter
- ❺ Keramikscheibe
- ❻  -Taste
- ❼  -Taste
- ❽ Ausgieß-Richtungspfeil
- ❾ Maximale Füllhöhe
- ❿ Steckerbuchse
- ⓫ Netzadapter
- ⓬ Messbecher
- ⓭ Aromaöl

Vor der Inbetriebnahme

Lieferumfang prüfen

Das Gerät wird standardmäßig mit folgenden Komponenten geliefert:

- Ultraschall Aroma-Diffuser SAD 12 E4
- Netzadapter
- Messbecher
- 2 x 10 ml Aromaöl (Grüner Tee und Lavendel)
- Bedienungsanleitung

Auspacken

- ◆ Entnehmen Sie alle Teile des Gerätes und diese Bedienungsanleitung aus dem Karton.
- ◆ Entfernen Sie sämtliches Verpackungsmaterial vom Gerät.

Entsorgung der Verpackung



Die Verpackungsmaterialien sind nach umweltverträglichen und entsorgungstechnischen Gesichtspunkten ausgewählt und deshalb recyclebar. Entsorgen Sie nicht mehr benötigte Verpackungsmaterialien gemäß den örtlich geltenden Vorschriften.

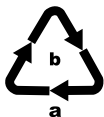

Entsorgen Sie die Verpackung umweltgerecht. Beachten Sie die Kennzeichnung auf den verschiedenen Verpackungsmaterialien und trennen Sie diese gegebenenfalls gesondert. Die Verpackungsmaterialien sind gekennzeichnet mit Abkürzungen (a) und Ziffern (b) mit folgender Bedeutung: 1–7: Kunststoffe, 20–22: Papier und Pappe, 80–98: Verbundstoffe.

Elektrischer Anschluss

ACHTUNG

- ▶ Vergleichen Sie vor dem Anschließen des Gerätes die Angaben zur benötigten Eingangsspannung auf dem Typenschild mit der für den Betrieb vorgesehenen Spannungsquelle. Diese Daten müssen übereinstimmen, damit keine Schäden am Gerät auftreten.
- ▶ Vergewissern Sie sich, dass das Kabel des Netzadapters **11** unbeschädigt ist und nicht über heiße Flächen und/oder scharfe Kanten verlegt wird, sonst wird es beschädigt.
- ▶ Achten Sie darauf, dass das Kabel des Netzadapters **11** nicht straff gespannt oder geknickt wird.
- ◆ Verbinden Sie den Netzadapter **11** mit dem Gerät, indem Sie den Stecker in die Steckerbuchse **10** an der Unterseite des Geräts einstecken.





Bedienung und Betrieb

Inbetriebnahme

ACHTUNG

- ▶ Öl-Tropfen können unter Umständen Schäden an der Möbelloberfläche verursachen. Legen Sie gegebenenfalls eine Unterlage unter das Gerät.
- ◆ Stellen Sie das Gerät auf einen ebenen und stabilen Untergrund.
- ◆ Nehmen Sie den Diffusionskegel **1** ab und füllen Sie den Wasserbehälter **4** mit Hilfe des beigegefügt Messbechers **12** mit max. 80 ml sauberem Leitungswasser. Beachten Sie die maximale Füllhöhe **9**.
- ◆ Fügen Sie dem Wasser 2-4 Tropfen des gewünschten Öls bei.
- ◆ Setzen Sie anschließend den Diffusionskegel **1** wieder auf den Wasserbehälter **4**.
- ◆ Stecken Sie den Netzadapter **11** in die Steckdose.

Gerät ein-/ausschalten und Farbwechselfunktion einstellen

- ◆ Drücken Sie die  -Taste **6**, um das Gerät einzuschalten. Die Duftnebelproduktion und die Farbwechselfunktion starten.
- ◆ Drücken Sie die  -Taste **7**, um die aktuelle Farbe zu fixieren.
- ◆ Drücken Sie die  -Taste **7** erneut, um die Farbwechselfunktion auszuschalten.
- ◆ Drücken Sie die  -Taste **6** erneut, um das Gerät auszuschalten. Die Duftnebelproduktion und die Farbwechselfunktion werden abgeschaltet.

HINWEIS

- ▶ Das Gerät schaltet sich automatisch aus, sobald die Flüssigkeit im Wasserbehälter ④ aufgebraucht ist.

ACHTUNG**Beschädigung des Gerätes!**

- ▶ Kippen Sie das Gerät niemals während des Betriebes und versuchen Sie nicht es zu entleeren.
- ▶ Ziehen Sie unbedingt den Netzadapter ① aus der Steckdose, bevor Sie das Gerät befüllen oder entleeren.

Reinigung/Lagerung/Entsorgung**ACHTUNG****Beschädigung des Gerätes!**

- ▶ Stellen Sie sicher, dass bei der Reinigung keine Feuchtigkeit in das Gerät eindringt, um eine irreparable Beschädigung des Gerätes zu vermeiden.
- ▶ Ziehen Sie unbedingt den Netzadapter ① aus der Steckdose, bevor Sie das Gerät reinigen.
- ▶ Entleeren Sie das Gerät nicht über dem Lüftungsschlitze ③, um Schäden zu vermeiden. Beachten Sie zur Entleerung den Ausgieß-Richtungspfeil ⑧ am Wasserbehälter ④.
- ▶ Versuchen Sie keinesfalls Kalkablagerungen mit spitzen oder scharfen Gegenständen zu entfernen. Das Gerät kann dadurch beschädigt werden.

Gerät reinigen/entkalken

- ◆ Reinigen Sie den Wasserbehälter **4** nach jedem Gebrauch, um Ölrückstände möglichst vollständig zu entfernen. Verwenden Sie hierzu ein weiches, leicht angefeuchtetes Tuch. Geben Sie bei hartnäckigen Verschmutzungen einige Tropfen eines milden Spülmittels auf das feuchte Tuch.

HINWEIS

- ▶ Um durch Aromaöle bedingte Verfärbungen im Wasserbehälter **4** zu entfernen, verwenden Sie handelsübliches Sonnenblumenöl.
- ◆ Die am Boden des Wasserbehälters **4** befindliche Keramik-scheibe **5** muss gelegentlich gereinigt werden, wenn die Nebelproduktion nachlässt. Verwenden Sie hierzu ein leicht angefeuchtetes Wattestäbchen.
- ◆ Reinigen Sie die Oberflächen des Gerätes mit einem weichen, trockenen Tuch.
- ◆ Verwenden Sie zum Entkalken des Gerätes ein handelsübliches flüssiges Entkalkungsmittel. Beachten Sie auch die Herstellerangaben zu Ihrem Entkalkungsmittel.
- ◆ Füllen Sie den Wasserbehälter **4** bis zur maximalen Füllhöhe **9** mit Entkalkungsmittel und lassen Sie es so lange einwirken, bis sich der Kalk gelöst hat.
- ◆ Schütten Sie das Entkalkungsmittel weg und reinigen Sie anschließend den Wasserbehälter **4** mit einem weichen, leicht angefeuchteten Tuch.

Lagerung

Sollten Sie das Gerät längere Zeit nicht benutzen, trennen Sie es von der Stromversorgung und lagern es an einem sauberen, trockenen Ort ohne direkte Sonneneinstrahlung.

Gerät entsorgen



Werfen Sie das Gerät und den Netzadapter keinesfalls in den normalen Hausmüll. Dieses Produkt unterliegt der europäischen Richtlinie 2012/19/EU WEEE (Waste Electrical and Electronic Equipment).



Entsorgen Sie das Gerät und den Netzadapter über einen zugelassenen Entsorgungsbetrieb oder über Ihre kommunale Entsorgungseinrichtung. Beachten Sie die aktuell geltenden Vorschriften. Setzen Sie sich im Zweifelsfall mit Ihrer Entsorgungseinrichtung in Verbindung.



Möglichkeiten zur Entsorgung des ausgedienten Produkts erfahren Sie bei Ihrer Gemeinde- oder Stadtverwaltung.



Das Produkt ist recycelbar, unterliegt einer erweiterten Herstellerverantwortung und wird getrennt gesammelt.

Anhang

Hinweise zur EU-Konformitätserklärung

Dieses Gerät entspricht hinsichtlich Übereinstimmung mit den grundlegenden Anforderungen und den anderen relevanten Vorschriften der europäischen Richtlinie für elektromagnetische Verträglichkeit 2014/30/EU, der Niederspannungsrichtlinie 2014/35/EU sowie der Ökodesign-Richtlinie 2009/125/EC.





Die vollständige EU-Konformitätserklärung ist beim Importeur erhältlich.

Technische Daten

Netzadapter

Hersteller	Putian Yijia Electronic Co., Ltd. The West of Lihan Avenue Hanjiang District, Putian, Fujian, China Handelsregisternummer: 91350303579298423W Importeur: KOMPERNASS HANDELS GMBH, BURGSTRASSE 21, 44867 BOCHUM, DEUTSCHLAND, Registergericht AG Bochum, Registernummer: HRB 4598
Modell	YJTH03
Eingangsspannung	100 - 240 V ~ (Wechselstrom)
Eingangswechselstromfrequenz	50/60 Hz
Ausgangsspannung	24,0 V == (Gleichstrom)
Ausgangsstrom	0,5 A
Ausgangsleistung	12,0 W
Durchschnittliche Effizienz im Betrieb	84,6 %
Effizienz bei geringer Last (10 %)	76,1 %
Leistungsaufnahme bei Nulllast	0,05 W
Stromaufnahme	0,5 A
Schutzklasse	II / □ (Doppelisolierung)
Polarität	 (Plus innen, Minus außen)

Netzadapter	
Schutzart	IP 20
Effizienzklasse 6	
kurzschlussfester Sicherheitstransformator	
Nenn-Umgebungstemperatur (t _a)	40 °C
Schaltnetzteil	

Gerät	
Eingangsspannung	24 V \equiv (Gleichstrom)
Stromaufnahme	500 mA
Wasserbehälterkapazität	80 ml

Garantie der Kompernaß Handels GmbH

Sehr geehrte Kundin, sehr geehrter Kunde,

Sie erhalten auf dieses Gerät 3 Jahre Garantie ab Kaufdatum. Im Falle von Mängeln dieses Produkts stehen Ihnen gegen den Verkäufer des Produkts gesetzliche Rechte zu. Diese gesetzlichen Rechte werden durch unsere im Folgenden dargestellte Garantie nicht eingeschränkt.

Garantiebedingungen

Die Garantiefrist beginnt mit dem Kaufdatum. Bitte bewahren Sie den Kassenbon gut auf. Dieser wird als Nachweis für den Kauf benötigt.

Tritt innerhalb von drei Jahren ab dem Kaufdatum dieses Produkts ein Material- oder Fabrikationsfehler auf, wird das Produkt von uns – nach unserer Wahl – für Sie kostenlos repariert, ersetzt oder der Kaufpreis erstattet.

Diese Garantieleistung setzt voraus, dass innerhalb der Dreijahresfrist das defekte Gerät und der Kaufbeleg (Kassenbon) vorgelegt und schriftlich kurz beschrieben wird, worin der Mangel besteht und wann er aufgetreten ist.

Wenn der Defekt von unserer Garantie gedeckt ist, erhalten Sie das reparierte oder ein neues Produkt zurück. Mit Reparatur oder Austausch des Produkts beginnt kein neuer Garantiezeitraum.

Garantiezeit und gesetzliche Mängelansprüche

Die Garantiezeit wird durch die Gewährleistung nicht verlängert. Dies gilt auch für ersetzte und reparierte Teile. Eventuell schon beim Kauf vorhandene Schäden und Mängel müssen sofort nach dem Auspacken gemeldet werden. Nach Ablauf der Garantiezeit anfallende Reparaturen sind kostenpflichtig.

Garantieumfang

Das Gerät wurde nach strengen Qualitätsrichtlinien sorgfältig produziert und vor Auslieferung gewissenhaft geprüft.

Die Garantieleistung gilt für Material- oder Fabrikationsfehler. Diese Garantie erstreckt sich nicht auf Produktteile, die normaler Abnutzung ausgesetzt sind und daher als Verschleißteile angesehen werden können oder für Beschädigungen an zerbrechlichen Teilen, z. B. Schalter, Akkus oder Teile, die aus Glas gefertigt sind.

Diese Garantie verfällt, wenn das Produkt beschädigt, nicht sachgemäß benutzt oder gewartet wurde. Für eine sachgemäße Benutzung des Produkts sind alle in der Bedienungsanleitung aufgeführten Anweisungen genau einzuhalten. Verwendungszwecke und Handlungen, von denen in der Bedienungsanleitung abgeraten oder vor denen gewarnt wird, sind unbedingt zu vermeiden.

Das Produkt ist nur für den privaten und nicht für den gewerblichen Gebrauch bestimmt. Bei missbräuchlicher und unsachgemäßer Behandlung, Gewaltanwendung und bei Eingriffen, die nicht von unserer autorisierten Serviceniederlassung vorgenommen wurden, erlischt die Garantie.

Abwicklung im Garantiefall

Um eine schnelle Bearbeitung Ihres Anliegens zu gewährleisten, folgen Sie bitte den folgenden Hinweisen:

- Bitte halten Sie für alle Anfragen den Kassenschein und die Artikelnummer (IAN) 377261_2110 als Nachweis für den Kauf bereit.
- Die Artikelnummer entnehmen Sie bitte dem Typenschild am Produkt, einer Gravur am Produkt, dem Titelblatt der Bedienungsanleitung (unten links) oder dem Aufkleber auf der Rück- oder Unterseite des Produktes.
- Sollten Funktionsfehler oder sonstige Mängel auftreten, kontaktieren Sie zunächst die nachfolgend benannte Serviceabteilung **telefonisch** oder per **E-Mail**.
- Ein als defekt erfasstes Produkt können Sie dann unter Beifügung des Kaufbelegs (Kassenschein) und der Angabe, worin der Mangel besteht und wann er aufgetreten ist, für Sie portofrei an die Ihnen mitgeteilte Serviceanschrift übersenden.



Auf www.lidl-service.com können Sie diese und viele weitere Handbücher, Produktvideos und Installationssoftware herunterladen.

Mit diesem QR-Code gelangen Sie direkt auf die Lidl-Service-Seite (www.lidl-service.com) und können durch die Eingabe der Artikelnummer (IAN) 377261_2110 Ihre Bedienungsanleitung öffnen.

Service

DE Service Deutschland

Tel.: 0800 5435 111

(kostenfrei aus dem dt. Festnetz / Mobilfunknetz)

E-Mail: kompernass@lidl.de

AT Service Österreich

Tel.: 0820 201 222

E-Mail: kompernass@lidl.at

CH Service Schweiz

Tel.: 0842 665566

(0,08 CHF / Min., Mobilfunk max. 0,40 CHF / Min.)

E-Mail: kompernass@lidl.ch

IAN 377261_2110

Importeur

Bitte beachten Sie, dass die folgende Anschrift keine Serviceanschrift ist. Kontaktieren Sie zunächst die benannte Servicestelle.

KOMPERNASS HANDELS GMBH

BURGSTRASSE 21

44867 BOCHUM

DEUTSCHLAND

www.kompernass.com

Sommaire

Introduction	42
Informations relatives au présent mode d'emploi	42
Utilisation conforme	42
Avertissements utilisés	43
Sécurité	44
Consignes de sécurité essentielles	44
Description des pièces	50
Avant la mise en service	50
Vérification du matériel livré	50
Déballage	50
Élimination de l'emballage	51
Raccord électrique	51
Fonctionnement et opération	52
Mise en service	52
Allumer/éteindre l'appareil, et régler la fonction de changement de couleur	52
Nettoyage/Entreposage/Mise au rebut	53
Nettoyer/détartre l'appareil	54
Entreposage	54
Mise au rebut	55
Annexe	55
Remarques à la déclaration de conformité EU	55
Caractéristiques techniques	56
Garantie pour Kompennass Handels GmbH pour la Belgique ..	57
Garantie pour Kompennass Handels GmbH pour la France ...	60
Service après-vente	64
Importateur	64

Introduction

Informations relatives au présent mode d'emploi

Toutes nos félicitations pour l'achat de votre nouvel appareil. Vous avez choisi un produit de grande qualité. Le présent mode d'emploi fait partie du diffuseur de brume (désigné ci-après par appareil ou produit) et vous donne des informations importantes pour l'usage en bonne et due forme, la sécurité, le raccordement ainsi que l'opération de l'appareil. Le mode d'emploi doit en tout temps être accessible à proximité de l'appareil. Il doit être lu et respecté par toute personne qui est chargée de l'utilisation et du dépannage de l'appareil. Conservez ce mode d'emploi et remettez-le au nouveau propriétaire de l'appareil.

Utilisation conforme

Cet appareil est uniquement destiné à rafraîchir et humidifier l'air ambiant dans des pièces fermées dans le cadre d'un usage privé. Toute autre utilisation ou toute utilisation allant au-delà seront considérés comme non conformes.

Aucune réclamation ne sera recevable concernant des dommages résultant d'une utilisation non conforme, de réparations mal effectuées, de modifications non permises effectuées sur le matériel ou d'utilisation de pièces de rechange non agréées. La personne opérant l'appareil est seule responsable de sa bonne utilisation.

Avertissements utilisés

Les avertissements suivants sont utilisés dans le présent mode d'emploi :

AVERTISSEMENT

Un avertissement de ce niveau de danger signale une situation potentiellement dangereuse.

Des accidents peuvent résulter de l'incapacité à éviter la situation dangereuse.

- ▶ Voilà pourquoi il est important de suivre les instructions figurant dans cet avertissement, pour éviter que des personnes ne soient blessées.

ATTENTION

Un avertissement de ce niveau de danger signale un dommage matériel potentiel.

Si vous ne pouvez éviter la situation dangereuse, cela peut entraîner des dommages matériels.

- ▶ Suivre les instructions dans cet avertissement, pour éviter tous dommages matériels.

REMARQUE

- ▶ Une remarque signale des informations supplémentaires qui facilitent la manipulation de l'appareil.

Sécurité

Ce chapitre vous fournit des consignes de sécurité importantes pour la manipulation de l'appareil. Tout usage non conforme peut entraîner des accidents de personnes ou des dommages matériels.

Consignes de sécurité essentielles

Pour opérer l'appareil en toute sécurité, respecter les consignes de sécurité suivantes :

- Avant d'utiliser l'appareil, vérifiez que celui-ci ne présente aucun dégât extérieur visible. Ne mettez pas en service un appareil endommagé ou qui a chuté.
- Cet appareil peut être utilisé par des enfants à partir de 8 ans et par des personnes ayant des capacités physiques, sensorielles ou mentales réduites ou disposant de peu d'expérience et/ou de connaissances, à condition qu'ils soient surveillés ou qu'ils aient été initiés à l'utilisation sécurisée de l'appareil et qu'ils aient compris les dangers en résultant. Ne pas laisser les enfants jouer avec l'appareil.
Il est interdit aux enfants de nettoyer ou d'entretenir l'appareil sans surveillance.



- **⚠ DANGER !** Les matériaux d'emballage ne sont pas des jouets pour les enfants ! Tenez tous les matériaux d'emballage hors de portée des enfants. Il y a risque d'étouffement !
- Ne procédez à aucune modification ou réparation de votre propre chef sur l'appareil.
- N'utilisez pas l'appareil à proximité de sources de chaleur telles que des radiateurs ou d'autres appareils produisant de la chaleur.
- N'exposez pas l'appareil au rayonnement direct du soleil ou à des températures élevées. Il peut sinon se produire une surchauffe et le produit risque d'être définitivement endommagé.
- N'approchez à aucun moment l'appareil de flammes nues (par ex. bougies).
- N'exposez pas l'appareil aux projections d'eau et/ou aux gouttes d'eau et ne placez pas d'objets remplis de liquides tels que des vases ou des boissons ouvertes sur l'appareil ou à côté de celui-ci.
- N'immergez jamais l'appareil dans de l'eau ou dans d'autres liquides !

- Placez toujours le produit sur une surface stable et plate. En cas de chute, celui-ci risque d'être endommagé.
- Éteignez immédiatement l'appareil et débranchez l'adaptateur secteur branché de l'appareil si vous constatez une odeur de brûlé ou un dégagement de fumée. Faites contrôler l'appareil par un spécialiste qualifié avant de le réutiliser.
-  Utilisez l'adaptateur secteur uniquement dans des locaux secs.
- N'utilisez l'appareil qu'avec l'adaptateur secteur livré d'origine et n'utilisez l'adaptateur secteur livré d'origine qu'avec cet appareil.
- N'utilisez pas l'adaptateur secteur avec une fiche ou un câble d'alimentation endommagé.
- L'adaptateur secteur et le cordon d'alimentation non détachable de l'appareil ne doivent pas être réparés. En cas de défaut, l'adaptateur secteur complet doit être échangé contre un du même type.

- Aucune mesure n'est nécessaire de la part de l'utilisateur en vue de régler le produit sur 50 ou 60Hz. Le produit est automatiquement réglé sur 50 ou 60 Hz.
- La prise secteur utilisée doit toujours être facilement accessible afin que, en situation d'urgence, l'adaptateur secteur puisse être rapidement débranché de la prise secteur.
- Avant chaque remplissage/vidange du réservoir d'eau, et avant chaque nettoyage, débranchez l'adaptateur secteur de la prise secteur.
- Tenez compte du fait que l'humidité élevée de l'air peut favoriser la prolifération d'organismes biologiques.
- Veillez à ce que les objets dans l'environnement de l'appareil ne soient ni humides ni mouillés. En cas d'apparition d'humidité, il convient de réduire la diffusion. S'il n'est pas possible de réduire la diffusion, l'appareil ne doit alors être utilisé que de manière périodique. Ne pas laisser des matériaux absorbants, tels que des revêtements, rideaux, voilages ou nappes devenir humides.



- Ne pas laisser d'eau dans le réservoir à eau lorsque l'appareil n'est pas utilisé.
- L'appareil doit être vidé et nettoyé avant de le ranger. L'appareil doit être nettoyé avant la prochaine utilisation.
- **AVERTISSEMENT !** Les microorganismes susceptibles de se trouver dans l'eau ou dans l'environnement dans lequel l'appareil est utilisé ou rangé peuvent se développer dans le réservoir à eau et être diffusés dans l'air. Cela peut entraîner des risques graves pour la santé si l'eau n'est pas renouvelée et si le réservoir à eau n'est pas nettoyé correctement tous les 3 jours.
-  Le réservoir à eau doit être vidé tous les 3 jours et rempli à nouveau. Avant le remplissage, le réservoir à eau doit être nettoyé à l'eau propre. Tout dépôt, toute accumulation, pellicule de saleté s'étant formés sur les surfaces du réservoir à eau ou sur les surfaces intérieures doivent être éliminés. Sécher toutes les surfaces en les essuyant.

- L'appareil ne doit être utilisé qu'avec des huiles essentielles (huiles aromatiques).
- Ne jamais utiliser l'appareil avec des huiles aromatiques non diluées afin d'éviter toute détérioration de l'appareil.
- Seules des huiles aromatiques conformes aux exigences sanitaires nationales doivent être utilisées. L'utilisation d'autres substances peut provoquer une intoxication ou créer un risque d'incendie.
- Conservez les huiles parfumées hors de portée des enfants.
- Conserver les huiles parfumées sous clé.
- Observez également les avertissements indiqués sur l'étiquette signalétique des huiles parfumées :

Symbole	Signification
	Lire et respecter le mode d'emploi !
	Attention ! Provoque une irritation cutanée. Peut provoquer des réactions allergiques cutanées.

Description des pièces

(Figures voir la page dépliant)

- ❶ Cône de diffusion
- ❷ Orifice de sortie de la vapeur
- ❸ Fente d'aération
- ❹ Réservoir d'eau
- ❺ Disque en céramique
- ❻ Touche 
- ❼ Touche 
- ❽ Flèche de direction de versement
- ❾ Hauteur de remplissage maximale
- ❿ Douille de fiche
- ⓫ Adaptateur secteur
- ⓬ Gobelet mesureur
- ⓭ Huile parfumée

Avant la mise en service

Vérification du matériel livré

L'appareil est équipé par défaut des composants suivants :

- Diffuseur d'arômes à ultrasons SAD 12 E4
- Adaptateur secteur
- Gobelet mesureur
- 2 huiles parfumées de 10 ml (thé vert et lavande)
- Mode d'emploi

Déballage

- ◆ Sortez du carton toutes les pièces de l'appareil et le présent mode d'emploi.
- ◆ Retirez l'ensemble du matériau d'emballage de l'appareil.

Élimination de l'emballage



Les matériaux d'emballage ont été sélectionnés selon des critères de respect de l'environnement, de technique d'élimination et sont de ce fait recyclables. Veuillez recycler les matériaux d'emballage qui ne servent plus en respectant la réglementation locale.



Éliminez l'emballage d'une manière respectueuse de l'environnement. Observez le marquage sur les différents matériaux d'emballage et triez-les séparément si nécessaire. Les matériaux d'emballage sont repérés par des abréviations (a) et des numéros (b) qui ont la signification suivante :

1-7 : Plastiques, 20-22 : Papier et carton,
80-98 : Matériaux composites.

Raccord électrique

ATTENTION

- ▶ Avant de raccorder l'appareil, comparez les indications relatives à la tension d'entrée nécessaire sur la plaque signalétique avec la source de tension prévue pour la mise en service. Ces données doivent correspondre pour éviter les dommages au niveau de l'appareil.
 - ▶ Assurez-vous que le cordon de l'adaptateur secteur ❶ est indemne et qu'il n'est pas posé sur des surfaces chaudes et/ou des chants aigus, sinon, il sera endommagé.
 - ▶ Veillez à ce que le câble de l'adaptateur secteur ❶ ne soit pas tendu ou plié.
- ◆ Raccordez l'adaptateur secteur ❶ à l'appareil en insérant la fiche dans la douille de la fiche ❷ au bas de l'appareil.





Fonctionnement et opération

Mise en service

ATTENTION

- ▶ Les gouttes d'huile peuvent dans certaines circonstances endommager la surface des meubles. Le cas échéant, placez un support sous l'appareil.
- ◆ Placez l'appareil sur un support plan et stable.
- ◆ Retirez le cône de diffusion ❶ et remplissez le réservoir d'eau ❷ à l'aide du gobelet mesureur joint ❸ avec au max. 80 ml d'eau du robinet propre. Respectez la hauteur de remplissage maximale ❹.
- ◆ Rajoutez 2 à 4 gouttes de l'huile souhaitée.
- ◆ Insérez ensuite à nouveau le cône de diffusion ❶ sur le réservoir d'eau ❷.
- ◆ Insérez l'adaptateur secteur ❺ dans la prise.

Allumer/éteindre l'appareil, et régler la fonction de changement de couleur

- ◆ Appuyez sur la touche  ❻ pour allumer l'appareil. La production de brume parfumée et la fonction de changement de couleur démarrent.
- ◆ Appuyez sur la touche  ❼ pour fixer la couleur actuelle.
- ◆ Appuyez à nouveau sur la touche  ❼ pour éteindre la fonction de changement de couleur.
- ◆ Appuyez à nouveau sur la touche  ❻ pour éteindre l'appareil. La production de brume parfumée et la fonction de changement de couleur sont éteintes.

REMARQUE

- ▶ L'appareil s'éteint automatiquement dès que le liquide est épuisé dans le réservoir d'eau ④.

ATTENTION**Domages sur l'appareil !**

- ▶ Ne basculez jamais l'appareil en cours d'opération et n'essayez pas de le vider.
- ▶ Retirez impérativement l'adaptateur secteur ⑪ de la prise, avant de remplir ou de vider l'appareil.

Nettoyage/Entreposage/Mise au rebut**ATTENTION****Domages sur l'appareil !**

- ▶ Assurez-vous lors du nettoyage qu'aucune humidité ne pénètre dans l'appareil pour éviter tous dommages irréparables sur l'appareil.
- ▶ Retirez impérativement l'adaptateur secteur ⑪ de la prise, avant de nettoyer l'appareil.
- ▶ Ne videz pas l'appareil au-dessus de la fente d'aération ③, pour éviter les dommages. Au moment de vider le réservoir, veuillez tenir compte de la direction de la flèche ⑧ sur le réservoir d'eau ④.
- ▶ N'essayez en aucun cas de retirer des dépôts calcaires à l'aide d'objets pointus ou aiguisés. Vous risquez en effet d'endommager l'appareil.

Nettoyer/détartrer l'appareil

- ◆ Nettoyez le réservoir d'eau ④ après chaque usage, pour parvenir à supprimer l'intégralité des résidus huileux. Utilisez un chiffon doux, légèrement humidifié à cette fin. En cas d'encrassement tenace, ajoutez quelques gouttes de liquide vaisselle doux sur le chiffon humide.

REMARQUE

- ▶ Pour éliminer les décolorations causées par les huiles aromatiques dans le récipient d'eau ④, veuillez utiliser de l'huile de tournesol habituellement disponible dans le commerce.
- ◆ Le disque en céramique ⑤ se trouvant en bas du réservoir d'eau ④ doit être nettoyé occasionnellement, lorsque la production de brume se réduit. Utilisez un coton-tige légèrement humidifié à cette fin.
- ◆ Nettoyez les surfaces de l'appareil avec un chiffon doux et sec.
- ◆ Pour détartrer l'appareil, utilisez un produit détartrant liquide habituellement disponible dans le commerce. Veuillez également respecter les indications du fabricant sur votre produit détartrant.
- ◆ Remplissez le réservoir d'eau ④ jusqu'à la hauteur de remplissage maximale ⑨ de produit détartrant et laissez agir jusqu'à dissolution du calcaire.
- ◆ Jetez le produit détartrant et nettoyez ensuite le réservoir d'eau ④ à l'aide d'un chiffon doux, légèrement humidifié.

Entreposage

Si vous n'utilisez pas l'appareil pendant une période prolongée, veuillez le couper de l'alimentation électrique et l'entreposer dans un endroit propre et sec sans exposition directe au soleil.

Mise au rebut



Ne jetez en aucun cas l'appareil et l'adaptateur secteur avec les ordures ménagères. Ce produit est assujéti à la directive européenne 2012/19/EU WEEE (Waste Electrical and Electronic Equipment).



Éliminez l'appareil et l'adaptateur secteur par l'intermédiaire d'une entreprise de traitement des déchets agréée ou du service de recyclage de votre commune. Respecter les règlements actuellement en vigueur. En cas de doute, contacter les services techniques de la commune.



Renseignez-vous auprès de votre commune pour connaître les possibilités de mise au rebut de votre appareil usagé.



Le produit recyclable doit être trié ou rapporté dans un point de collecte pour être recycle.

Annexe

Remarques à la déclaration de conformité EU



Cet appareil est conforme aux exigences fondamentales et aux autres règles pertinentes de la directive européenne pour la comptabilité électromagnétique 2014/30/EU, de la directive sur les basses tensions 2014/35/EU ainsi que la directive écodesign 2009/125/EC .





La déclaration de conformité EU complète est disponible auprès de l'importateur.

Caractéristiques techniques

Adaptateur secteur

Fabricant	Putian Yijia Electronic Co., Ltd. The West of Lihan Avenue Hanjiang District, Putian, Fujian, China Numéro RCS : 91350303579298423W Importateur : KOMPERNASS HANDELS GMBH, BURGSTRASSE 21, 44867 BOCHUM, ALLEMAGNE, RCS Tribunal d'instance de Bochum Numéro d'enregistrement : HRB 4598
Modèle	YJTH03
Tension d'entrée	100-240 V ~ (CA)
Fréquence du CA d'entrée	50/60 Hz
Tension de sortie	24,0 V == (CC)
Courant de sortie	0,5 A
Puissance de sortie	12,0 W
Rendement moyen en mode actif	84,6 %
Rendement à faible charge (10 %)	76,1 %
Consommation électrique hors charge	0,05 W
Courant absorbé	0,5 A
Classe de protection	II /  (double isolation)
Polarité	 (Plus à l'intérieur, moins à l'extérieur)

Adaptateur secteur	
Indice de protection	IP 20
Classe d'efficacité 6	
Transformateur de sécurité protégé contre les courts-circuits	
Température ambiante nominale (ta)	40 °C
Alimentation à découpage	

Appareil	
Tension d'entrée	24 V \equiv (CC)
Consommation électrique	500 mA
Capacité du réservoir d'eau	80 ml

Garantie pour Kompernass Handels GmbH pour la Belgique

Chère cliente, cher client,

Cet appareil est garanti 3 ans à partir de la date d'achat. Si ce produit venait à présenter des vices, vous disposez de droits légaux face au vendeur de ce produit. Vos droits légaux ne sont pas restreints par notre garantie présentée ci-dessous.

Conditions de garantie

La période de garantie débute à la date d'achat. Veuillez bien conserver le ticket de caisse. Celui-ci servira de preuve d'achat.

Si dans un délai de trois ans suivant la date d'achat de ce produit, un vice de matériel ou de fabrication venait à apparaître, le produit sera réparé, remplacé gratuitement par nos soins ou le prix d'achat remboursé, selon notre choix.

Cette prestation sous garantie nécessite, dans le délai de trois ans, la présentation de l'appareil défectueux et du justificatif d'achat (ticket de caisse) ainsi que la description brève du vice et du moment de son apparition.

Si le vice est couvert par notre garantie, vous recevrez le produit réparé ou un nouveau produit en retour. Aucune nouvelle période de garantie ne débute avec la réparation ou l'échange du produit.

Période de garantie et réclamation légale pour vices cachés

L'exercice de la garantie ne prolonge pas la période de garantie. Cette disposition s'applique également aux pièces remplacées ou réparées. Les dommages et vices éventuellement déjà présents à l'achat doivent être signalés immédiatement après le déballage. Toute réparation survenant après la période sous garantie fera l'objet d'une facturation.

Étendue de la garantie

L'appareil a été fabriqué avec soin conformément à des directives de qualité strictes et consciencieusement contrôlé avant sa livraison.

La prestation de la garantie s'applique aux vices de matériel et de fabrication. Cette garantie ne s'étend pas aux pièces du produit qui sont exposées à une usure normale et peuvent de ce fait être considérées comme pièces d'usure, ni aux détériorations de pièces fragiles, par ex. interrupteurs, batteries ou pièces en verre.

Cette garantie devient caduque si le produit est détérioré, utilisé ou entretenu de manière non conforme. Toutes les instructions listées dans le manuel d'utilisation doivent être exactement respectées pour une utilisation conforme du produit. Des buts d'utilisation et actions qui sont déconseillés dans le manuel d'utilisation, ou dont vous êtes avertis doivent également être évités.

Le produit est uniquement destiné à un usage privé et ne convient pas à un usage professionnel. La garantie est annulée en cas d'entretien incorrect et inapproprié, d'usage de la force et en cas d'intervention non réalisée par notre centre de service après-vente agréé.

Procédure en cas de garantie

Afin de garantir un traitement rapide de votre demande, veuillez suivre les indications suivantes :

- Veuillez avoir à portée de main pour toutes questions le ticket de caisse et la référence article (IAN) 377261_2110 en tant que justificatif de votre achat.
- Vous trouverez la référence sur la plaque signalétique sur le produit, une gravure sur le produit, sur la page de garde du mode d'emploi (en bas à gauche) ou sur l'autocollant au dos ou sur le dessous du produit.
- Si des erreurs de fonctionnement ou d'autres vices venaient à apparaître, veuillez d'abord contacter le département service clientèle cité ci-dessous par **téléphone** ou par **e-mail**.
- Vous pouvez ensuite retourner un produit enregistré comme étant défectueux en joignant le ticket de caisse et en indiquant en quoi consiste le vice et quand il est survenu, sans devoir l'affranchir à l'adresse de service après-vente communiquée.



Sur www.lidl-service.com, vous pourrez télécharger ce mode d'emploi et de nombreux autres manuels, vidéos produit et logiciels d'installation.

Grâce à ce code QR, vous arriverez directement sur le site Lidl service après-vente (www.lidl-service.com) et vous pourrez ouvrir votre mode d'emploi en saisissant votre référence (IAN) 377261_2110.

Garantie pour Kompernass Handels GmbH pour la France

Chère cliente, cher client,

Cet appareil est garanti 3 ans à partir de la date d'achat. Si ce produit venait à présenter des vices, vous disposez de droits légaux face au vendeur de ce produit. Vos droits légaux ne sont pas restreints par notre garantie présentée ci-dessous.

Conditions de garantie

La période de garantie débute à la date d'achat. Veuillez bien conserver le ticket de caisse. Celui-ci servira de preuve d'achat.

Si dans un délai de trois ans suivant la date d'achat de ce produit, un vice de matériel ou de fabrication venait à apparaître, le produit sera réparé, remplacé gratuitement par nos soins ou le prix d'achat remboursé, selon notre choix. Cette prestation sous garantie nécessite, dans le délai de trois ans, la présentation de l'appareil défectueux et du justificatif d'achat (ticket de caisse) ainsi que la description brève du vice et du moment de son apparition.

Si le vice est couvert par notre garantie, vous recevrez le produit réparé ou un nouveau produit en retour. Aucune nouvelle période de garantie ne débute avec la réparation ou l'échange du produit.

Période de garantie et réclamation légale pour vices cachés

L'exercice de la garantie ne prolonge pas la période de garantie. Cette disposition s'applique également aux pièces remplacées ou réparées. Les dommages et vices éventuellement déjà présents à l'achat doivent être signalés immédiatement après le déballage. Toute réparation survenant après la période sous garantie fera l'objet d'une facturation.

Étendue de la garantie

L'appareil a été fabriqué avec soin conformément à des directives de qualité strictes et consciencieusement contrôlé avant sa livraison.

La prestation de la garantie s'applique aux vices de matériel et de fabrication. Cette garantie ne s'étend pas aux pièces du produit qui sont exposées à une usure normale et peuvent de ce fait être considérées comme pièces d'usure, ni aux détériorations de pièces fragiles, par ex. interrupteurs, batteries ou pièces en verre.

Cette garantie devient caduque si le produit est détérioré, utilisé ou entretenu de manière non conforme. Toutes les instructions listées dans le manuel d'utilisation doivent être exactement respectées pour une utilisation conforme du produit. Des buts d'utilisation et actions qui sont déconseillés dans le manuel d'utilisation, ou dont vous êtes avertis doivent également être évités.

Le produit est uniquement destiné à un usage privé et ne convient pas à un usage professionnel. La garantie est annulée en cas d'entretien incorrect et inapproprié, d'usage de la force et en cas d'intervention non réalisée par notre centre de service après-vente agréé.

Article L217-16 du Code de la consommation

Lorsque l'acheteur demande au vendeur, pendant le cours de la garantie commerciale qui lui a été consentie lors de l'acquisition ou de la réparation d'un bien meuble, une remise en état couverte par la garantie, toute période d'immobilisation d'au moins sept jours vient s'ajouter à la durée de la garantie qui restait à courir. Cette période court à compter de la demande d'intervention de l'acheteur ou de la mise à disposition pour réparation du bien en cause, si cette mise à disposition est postérieure à la demande d'intervention.

Indépendamment de la garantie commerciale souscrite, le vendeur reste tenu des défauts de conformité du bien et des vices rédhibitoires dans les conditions prévues aux articles L217-4 à L217-13 du Code de la consommation et aux articles 1641 à 1648 et 2232 du Code Civil.

Article L217-4 du Code de la consommation

Le vendeur livre un bien conforme au contrat et répond des défauts de conformité existant lors de la délivrance. Il répond également des défauts de conformité résultant de l'emballage, des instructions de montage ou de l'installation lorsque celle-ci a été mise à sa charge par le contrat ou a été réalisée sous sa responsabilité.

Article L217-5 du Code de la consommation

Le bien est conforme au contrat :

- 1° S'il est propre à l'usage habituellement attendu d'un bien semblable et, le cas échéant :
 - s'il correspond à la description donnée par le vendeur et posséder les qualités que celui-ci a présentées à l'acheteur sous forme d'échantillon ou de modèle ;
 - s'il présente les qualités qu'un acheteur peut légitimement attendre eu égard aux déclarations publiques faites par le vendeur, par le producteur ou par son représentant, notamment dans la publicité ou l'étiquetage ;
- 2° Ou s'il présente les caractéristiques définies d'un commun accord par les parties ou être propre à tout usage spécial recherché par l'acheteur, porté à la connaissance du vendeur et que ce dernier a accepté.

Article L217-12 du Code de la consommation

L'action résultant du défaut de conformité se prescrit par deux ans à compter de la délivrance du bien.

Article 1641 du Code civil

Le vendeur est tenu de la garantie à raison des défauts cachés de la chose vendue qui la rendent impropre à l'usage auquel on la destine, ou qui diminuent tellement cet usage que l'acheteur ne l'aurait pas acquise, ou n'en aurait donné qu'un moindre prix, s'il les avait connus.

Article 1648 1er alinéa du Code civil

L'action résultant des vices rédhibitoires doit être intentée par l'acquéreur dans un délai de deux ans à compter de la découverte du vice.

Les pièces détachées indispensables à l'utilisation du produit sont disponibles pendant la durée de la garantie du produit.

Procédure en cas de garantie

Afin de garantir un traitement rapide de votre demande, veuillez suivre les indications suivantes :

- Veuillez avoir à portée de main pour toutes questions le ticket de caisse et la référence article (IAN) 377261_2110 en tant que justificatif de votre achat.
- Vous trouverez la référence sur la plaque signalétique sur le produit, une gravure sur le produit, sur la page de garde du mode d'emploi (en bas à gauche) ou sur l'autocollant au dos ou sur le dessous du produit.
- Si des erreurs de fonctionnement ou d'autres vices venaient à apparaître, veuillez d'abord contacter le département service clientèle cité ci-dessous par **téléphone** ou par **e-mail**.
- Vous pouvez ensuite retourner un produit enregistré comme étant défectueux en joignant le ticket de caisse et en indiquant en quoi consiste le vice et quand il est survenu, sans devoir l'affranchir à l'adresse de service après-vente communiquée.



Sur www.lidl-service.com, vous pourrez télécharger ce mode d'emploi et de nombreux autres manuels, vidéos produit et logiciels d'installation.

Grâce à ce code QR, vous arriverez directement sur le site Lidl service après-vente (www.lidl-service.com) et vous pourrez ouvrir votre mode d'emploi en saisissant votre référence (IAN) 377261_2110.

Service après-vente

FR Service France

Tel.: 0800 919270

E-Mail: kompernass@lidl.fr

BE Service Belgique

Tel.: 070 270 171 (0,15 EUR/Min.)

E-Mail: kompernass@lidl.be

IAN 377261_2110

Importateur

Veillez tenir compte du fait que l'adresse suivante n'est pas une adresse de service après-vente. Veuillez d'abord contacter le service mentionné.

KOMPERNASS HANDELS GMBH

BURGSTRASSE 21

44867 BOCHUM

ALLEMAGNE

www.kompernass.com

Inhoudsopgave

Inleiding	66
Informatie bij deze gebruiksaanwijzing	66
Gebruik in overeenstemming met bestemming	66
Gebruikte waarschuwingen	67
Veiligheid	68
Elementaire veiligheidsvoorschriften	68
Beschrijving van de onderdelen	74
Vóór de ingebruikname	74
Inhoud van pakket controleren	74
Uitpakken	74
De verpakking afvoeren	75
Elektrische aansluiting	75
Bediening en bedrijf	76
Ingebruikname	76
Apparaat in-/uitschakelen en kleurwisselfunctie instellen	76
Reinigen/Opbergen/Afvoeren	77
Apparaat reinigen/ontkalken	78
Opbergen	78
Apparaat afvoeren	79
Appendix	79
Opmerkingen bij de EU-conformiteitsverklaring	79
Technische gegevens	80
Garantie van Kompernaß Handels GmbH	81
Service	84
Importeur	84

Inleiding

Informatie bij deze gebruiksaanwijzing

Gefeliciteerd met de aankoop van uw nieuwe apparaat. U hebt hiermee gekozen voor een hoogwaardig product. Deze gebruiksaanwijzing maakt deel uit van de aroma-diffuser (navolgend aangeduid als apparaat of product) en bevat belangrijke aanwijzingen voor het gebruik in overeenstemming met de bestemming, de veiligheid, het aansluiten en de bediening van het apparaat. De gebruiksaanwijzing moet voortdurend nabij het apparaat beschikbaar zijn. Zij moet door iedere persoon gelezen en toegepast worden, die bezig is met de bediening van het apparaat en het verhelpen van storingen ervan. Bewaar de gebruiksaanwijzing en geef deze met het apparaat door aan volgende eigenaren.

Gebruik in overeenstemming met bestemming

Dit apparaat is uitsluitend bestemd voor verfrissing en bevochtiging van de lucht in gesloten ruimtes voor privégebruik. Een ander of verdergaand gebruik geldt als niet in overeenstemming met de bestemming.

Alle vormen van claims wegens schade door gebruik dat niet volgens de bestemming is, onvakkundige reparaties, veranderingen die ongeoorloofd zijn uitgevoerd of gebruik van niet toegelaten reserveonderdelen zijn uitgesloten. Het risico is uitsluitend voor de gebruiker.

Gebruikte waarschuwingen

In deze gebruiksaanwijzing worden volgende waarschuwingen gebruikt:

WAARSCHUWING

Een waarschuwing op dit niveau van gevaar duidt op een mogelijk gevaarlijke situatie.

Als de gevaarlijke situatie niet wordt vermeden, kan dit letsel tot gevolg hebben.

- ▶ De aanwijzingen in deze waarschuwing opvolgen om persoonlijk letsel te vermijden.

LET OP

Een waarschuwing op dit niveau van gevaar duidt op mogelijke materiële schade.

Als de gevaarlijke situatie niet wordt vermeden, kan dit materiële schade tot gevolg hebben.

- ▶ De aanwijzingen in deze waarschuwing opvolgen om materiële schade te vermijden.

OPMERKING

- ▶ Een opmerking wijst op extra informatie, die de omgang met het apparaat vergemakkelijkt.

Veiligheid

In dit hoofdstuk vindt u belangrijke veiligheidsvoorschriften voor de omgang met het apparaat. Een verkeerd gebruik kan echter leiden tot persoonlijk letsel en materiële schade.

Elementaire veiligheidsvoorschriften

Neem de volgende veiligheidsvoorschriften in acht voor een veilige omgang met het apparaat:

- Controleer het apparaat vóór gebruik op zichtbare schade aan de buitenzijde. Gebruik geen apparaat dat beschadigd of gevallen is.
- Dit apparaat mag worden gebruikt door kinderen vanaf 8 jaar en door personen met beperkte fysieke, zintuiglijke of geestelijke vermogens of gebrek aan ervaring of kennis, mits ze onder toezicht staan of over het veilige gebruik van het apparaat zijn geïnstrueerd en de daaruit resulterende gevaren hebben begrepen. Kinderen mogen niet met het apparaat spelen. Kinderen mogen zonder toezicht geen reiniging en gebruikersonderhoud uitvoeren.



- **⚠ GEVAAR!** Verpakkingsmateriaal is geen speelgoed! Houd alle verpakkingsmaterialen uit de buurt van kinderen. Er bestaat verstikkingsgevaar!
- Verander of repareer het apparaat nooit zelf.
- Gebruik het apparaat niet in de buurt van warmtebronnen zoals radiatoren of andere apparaten die warmte genereren.
- Stel het apparaat niet bloot aan rechtstreeks zonlicht of hoge temperaturen. Het kan namelijk oververhit raken en onherstelbaar beschadigd raken.
- Houd het apparaat altijd uit de buurt van open vuur (bijv. kaarsen).
- Stel het apparaat niet bloot aan spattend of druppelend water en zet geen voorwerpen gevuld met vloeistof, zoals vazen of open drankjes op of naast het apparaat.
- Dompel het apparaat niet onder in water of andere vloeistoffen!
- Plaats het product altijd op een stabiele en vlakke ondergrond. Als het apparaat valt, kan het beschadigd raken.

- Schakel het apparaat onmiddellijk uit en maak de aangesloten netvoedingsadapter los van het apparaat als u een brandlucht of rookontwikkeling constateert. Laat het apparaat door een gekwalificeerd vakman nakijken voordat u het opnieuw gebruikt.
-  Gebruik de netvoedingsadapter alleen in droge ruimtes binnenshuis.
- Gebruik het apparaat alleen met de meegeleverde netvoedingsadapter en gebruik de meegeleverde netvoedingsadapter alleen met het apparaat.
- Gebruik de netvoedingsadapter niet als de stekker of het snoer beschadigd is.
- De netvoedingsadapter en het vast aangesloten aansluitsnoer mogen niet worden gerepareerd. In geval van een defect moet de volledige netvoedingsadapter worden vervangen door eenzelfde type.
- De gebruiker hoeft niets te doen om het product in te stellen op 50 of 60 Hz. Het product stelt zich automatisch in op 50 of 60 Hz.

- Het gebruikte stopcontact moet altijd goed toegankelijk zijn om in noodgevallen de netvoedingsadapter snel uit het stopcontact te kunnen trekken.
- Haal bij het vullen/leggen van het waterreservoir en voor het schoonmaken altijd eerst de netvoedingsadapter uit het stopcontact.
- Houd er rekening mee dat een hoge luchtvochtigheid de groei van biologische organismen in de omgeving kan bevorderen.
- Zorg ervoor dat voorwerpen in de buurt van het apparaat niet vochtig of nat worden. Als er vocht optreedt, moet de uitstoot worden verminderd. Als de uitstoot niet kan worden verminderd, mag het apparaat alleen periodiek worden gebruikt. Absorberende materialen zoals vloerbedekking, gordijnen, vitrage of tafelkleden mogen niet vochtig worden.
- Er mag geen water in het waterreservoir achterblijven wanneer het apparaat niet in gebruik is.

- Het apparaat moet worden gelegegd en gereinigd voordat het wordt opgeborgen. Voorafgaand aan het volgende gebruik moet het apparaat worden gereinigd.
- **WAARSCHUWING!** Micro-organismen die zich kunnen bevinden in het water of in de omgeving waar het apparaat wordt gebruikt of opgeborgen, kunnen in het waterreservoir groeien en in de lucht worden verspreid. Dit leidt tot ernstige gezondheidsrisico's als het water niet wordt verversd en het waterreservoir niet om de 3 dagen grondig wordt gereinigd.
-  Het waterreservoir moet om de 3 dagen gelegegd en opnieuw gevuld worden. Reinig het waterreservoir met vers water voordat u het vult. Alle ophopingen, afzettingen en vuillagen die zich op de oppervlakken van het waterreservoir of inwendige oppervlakken hebben gevormd, moeten worden verwijderd. Alle oppervlakken moeten worden drooggewreven.

- Het apparaat mag alleen met etherische oliën (aromatische oliën) worden gebruikt.
- Gebruik het apparaat nooit met onverdunde etherische olie, om beschadiging van het apparaat te voorkomen.
- Gebruik alleen etherische olie die voldoet aan de gezondheidsvoorschriften van uw land. Gebruik van andere producten kan vergiftiging of brandgevaar veroorzaken.
- De etherische oliën mogen niet in kinderhanden terechtkomen.
- Berg de etherische oliën altijd op achter slot en grendel.
- Neem de waarschuwingen op het product-etiket van de etherische oliën in acht:

Symbol	Betekenis
	Lees en volg de gebruiksaanwijzing!
	Let op! Veroorzaakt huidirritatie. Kan allergische huidreacties veroorzaken.

Beschrijving van de onderdelen

(afbeelding zie uitvouwpagina)

- 1 Diffusiebol
- 2 Dampuitlaatopening
- 3 Ventilatiesleuf
- 4 Waterreservoir
- 5 Keramische schijf
- 6 -knop
- 7 -knop
- 8 Richtingspijl voor uitgieten
- 9 Maximale vulhoogte
- 10 Stopcontact
- 11 Netvoedingsadapter
- 12 Maatbeker
- 13 Geurolie

Vóór de ingebruikname

Inhoud van pakket controleren

Het apparaat wordt standaard met volgende componenten geleverd:

- Ultrasonische aroma-diffuser SAD 12 E4
- Netvoedingsadapter
- Maatbeker
- Geurolie, 2 x 10 ml (groene thee en lavendel)
- Gebruiksaanwijzing

Uitpakken

- ◆ Haal alle delen van het apparaat en deze gebruiksaanwijzing uit de doos.
- ◆ Verwijder alle verpakkingsmateriaal uit het apparaat.

De verpakking afvoeren



De verpakkingsmaterialen zijn niet schadelijk voor het milieu. Ze zijn gekozen op grond van hun milieuvriendelijkheid en zijn recyclebaar. Voer niet meer benodigde verpakkingsmaterialen af conform de plaatselijk geldende voorschriften.

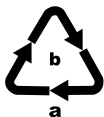

Voer de verpakking af conform de milieuvoorschriften. Let op de aanduiding op de verschillende verpakkingsmaterialen en voer ze zo nodig gescheiden af. De verpakkingsmaterialen zijn voorzien van afkortingen (a) en cijfers (b) met de volgende betekenis:
 1-7: kunststoffen, 20-22: papier en karton,
 80-98: composietmaterialen.

Elektrische aansluiting

LET OP

- ▶ Vergelijk voorafgaand aan het aansluiten van het apparaat de specificaties voor de vereiste ingangsspanning op het kenplaatje met de voor het bedrijf bestemde spanningsbron. Deze gegevens moeten overeenkomen, zodat er geen schade aan het apparaat ontstaat.
- ▶ Vergewis u ervan dat het snoer van de netvoedingsadapter **11** onbeschadigd is en niet over hete vlakken en/of scherpe kanten wordt geleid, anders raakt het beschadigd.
- ▶ Let erop dat het snoer van de netvoedingsadapter **11** niet strak gespannen of geknikt wordt.
- ◆ Sluit de netvoedingsadapter **11** aan op het apparaat, door de stekker in het stopcontact **10** aan de onderkant van het apparaat te steken.





Bediening en bedrijf

Ingebruikname

LET OP

- ▶ Oliedruppels kunnen in bepaalde gevallen het meubelopervlak beschadigen. Leg eventueel een kleedje onder het apparaat.
- ◆ Plaats het apparaat op een vlakke en stabiele ondergrond.
- ◆ Neem de diffusiebol ❶ af en vul het waterreservoir ❷ met behulp van de meegeleverde maatbeker ❸ met max. 80 ml schoon leidingwater. Houd u aan de maximale vulhoogte ❹.
- ◆ Voeg 2-4 druppels van de gewenste olie aan het water toe.
- ◆ Plaats daarna de diffusiebol ❶ weer op het waterreservoir ❷.
- ◆ Steek de stekker van de netvoedingsadapter ❺ in het stopcontact.

Apparaat in-/uitschakelen en kleurwisselfunctie instellen

- ◆ Druk op de  -knop ❻ om het apparaat in te schakelen. De geurnevelproductie en de kleurwisselfunctie worden gestart.
- ◆ Druk op de  -knop ❼ om de actuele kleur vast te zetten.
- ◆ Druk nogmaals op de  -knop ❼ om de kleurwisselfunctie uit te schakelen.
- ◆ Druk nogmaals op de  -knop ❻ om het apparaat uit te schakelen. De geurnevelproductie en de kleurwisselfunctie worden uitgeschakeld.

OPMERKING

- ▶ Het apparaat wordt automatisch uitgeschakeld, zodra de vloeistof in het waterreservoir ④ opgemaakt is.

LET OP**Beschadiging van het apparaat!**

- ▶ Kantel het apparaat nooit terwijl het in werking is en probeer het niet leeg te maken.
- ▶ Haal beslist de stekker van de netvoedingsadapter ⑪ uit het stopcontact voordat u het apparaat vult of leegmaakt.

Reinigen/Opbergen/Afvoeren

LET OP**Beschadiging van het apparaat!**

- ▶ Let erop dat er bij het schoonmaken geen vocht in het apparaat binnendringt, om onherstelbare schade aan het apparaat te voorkomen.
- ▶ Haal beslist de stekker van de netvoedingsadapter ⑪ uit het stopcontact voordat u het apparaat reinigt.
- ▶ Maak het apparaat niet leeg via de ventilatiesleuf ③, om beschadiging te voorkomen. Let bij het leegmaken op de richtingspijl voor uitgieten ⑧ op het waterreservoir ④.
- ▶ Probeer in geen geval kalkaanslag met puntige of scherpe voorwerpen te verwijderen. Daardoor kan het apparaat beschadigd raken.

Apparaat reinigen/ontkalken

- ◆ Reinig het waterreservoir ④ na elk gebruik, om olieresten zo volledig mogelijk te verwijderen. Gebruik hiervoor een zachte, licht bevochtigde doek. Breng bij hardnekkige vuilresten een paar druppels mild schoonmaakmiddel aan op het vochtige doekje.

OPMERKING

- ▶ Om door oliën veroorzaakte verkleuringen in het waterreservoir ④ te verwijderen, gebruikt u gewone zonnebloemolie.
- ◆ De keramische schijf ⑤ onder in het waterreservoir ④ moet zo nu en dan worden gereinigd, wanneer de nevelproductie afneemt. Gebruik hiervoor een licht bevochtigd wattenstaafje.
- ◆ Reinig de oppervlakken van het apparaat met een zachte, droge doek.
- ◆ Gebruik voor het ontkalken van het apparaat een in de handel verkrijgbaar vloeibaar ontkalkingsmiddel. Neem ook de aanwijzingen van de fabrikant van het ontkalkingsmiddel in acht.
- ◆ Vul het waterreservoir ④ tot aan de maximale vulhoogte ⑨ met ontkalkingsmiddel en laat het inwerken tot de kalk is opgelost.
- ◆ Spoel het ontkalkingsmiddel weg en reinig daarna het waterreservoir ④ met een zachte, licht bevochtigde doek.

Opbergen

Mocht u het apparaat langere tijd niet gebruiken, koppel het dan los van de stroomvoorziening en bewaar het op een schone, droge plaats zonder rechtstreeks zonlicht.

Apparaat afvoeren



Deponeer het apparaat en de adapter in geen geval bij het gewone huisvuil. Dit product is onderworpen aan de Europese richtlijn 2012/19/EU WEEE (Waste Electrical and Electronic Equipment).



Voer het apparaat en de adapter af via een erkend afvalverwerkingsbedrijf of via uw gemeentereiniging. Neem de momenteel geldende voorschriften in acht. Neem in geval van twijfel contact op met uw afvalverwerkingsdienst.



Mogelijkheden voor het afvoeren van het afgedankte product vindt u bij uw gemeente.



Het product is recycleerbaar; er is een uitgebreide producentenverantwoordelijkheid op van toepassing en het afval wordt gescheiden ingezameld.

Appendix

Opmerkingen bij de EU-conformiteitsverklaring

Dit apparaat voldoet wat betreft overeenstemming met de elementaire eisen en de andere relevante voorschriften van de Europese richtlijn voor elektromagnetische compatibiliteit 2014/30/EU, de laagspanningsrichtlijn 2014/35/EU en de Ecodesign-richtlijn 2009/125/EC.





De volledige EU-conformiteitsverklaring is verkrijgbaar bij de importeur.

Technische gegevens

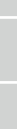
Netvoedingsadapter

Fabrikant	Putian Yijia Electronic Co., Ltd. The West of Lihan Avenue Hanjiang District, Putian, Fujian, China Handelsregisternummer: 91350303579298423W Importeur: KOMPERNASS HANDELS GMBH, BURGSTRASSE 21, 44867 BOCHUM, DUITSLAND, Kantongerecht: AG Bochum, Registernummer: HRB 4598
Model	YJTH03
Ingangsspanning	100 - 240 V ~ (wisselstroom)
Voedingsfrequentie	50/60 Hz
Uitgangsspanning	24,0 V === (gelijkstroom)
Uitgangsstroom	0,5 A
Uitgangsvermogen	12,0 W
Gemiddelde efficiëntie tijdens gebruik	84,6 %
Efficiëntie bij geringe belasting (10%)	76,1 %
Opgenomen vermogen onbelast	0,05 W
Stroomopname	0,5 A
Beschermingsklasse	II /  (dubbel geïsoleerd)
Polariteit	 (plus binnen, minus buiten)
Beschermingsgraad	IP 20

Netvoedingsadapter

Efficiëntieklasse 6	
Kortsluitingsbestendige veiligheidstransformator	
Nominale omgevingstemperatuur (ta)	40 °C
Schakelende voeding	

Apparaat

Ingangsspanning	24 V \equiv (gelijkstroom)
Stroomopname	500 mA
Capaciteit waterreservoir	80 ml

Garantie van Kompernaß Handels GmbH

Geachte klant,

U hebt op dit apparaat 3 jaar garantie vanaf de aankoopdatum. In geval van gebreken in dit product hebt u wettelijke rechten tegenover de verkoper van het product. Deze wettelijke rechten worden door onze hierna beschreven garantie niet beperkt.

Garantievoorwaarden

De garantieperiode geldt vanaf de datum van aankoop. Bewaar de kassabon zorgvuldig. U hebt hem nodig als bewijs van aankoop.

Als er binnen drie jaar vanaf de aankoopdatum van dit product een materiaal- of fabricagefout optreedt, wordt - naar onze keuze - het product door ons kosteloos gerepareerd of vervangen of wordt de koopprijs terugbetaald. Voorwaarde voor deze garantie is dat het defecte apparaat en het aankoopbewijs (kassabon) binnen de termijn van drie jaar worden overlegd en dat kort wordt omschreven waaruit het gebrek bestaat en wanneer het is opgetreden.

Wanneer het defect door onze garantie wordt gedekt, krijgt u het gerepareerde product of een nieuw product retour. Met de reparatie of vervanging van het product begint er geen nieuwe garantieperiode.

Garantieperiode en wettelijke aanspraken bij gebreken

De garantieperiode wordt door deze waarborg niet verlengd. Dat geldt ook voor vervangen en gerepareerde onderdelen. Eventueel al bij aankoop aanwezige schade en gebreken moeten meteen na het uitpakken worden gemeld. Voor reparaties na afloop van de garantieperiode worden kosten in rekening gebracht.

Garantieomvang

Het apparaat is op basis van strenge kwaliteitsnormen met de grootst mogelijke zorg vervaardigd en voorafgaand aan de levering nauwkeurig gecontroleerd.

De garantie geldt voor materiaal- of fabricagefouten. Deze garantie geldt niet voor productonderdelen die onderhevig zijn aan normale slijtage en die daarom als slijtonderdelen worden beschouwd, of voor schade aan breekbare onderdelen zoals schakelaars, accu's of onderdelen die van glas zijn gemaakt.

Deze garantie vervalt wanneer het product is beschadigd, ondeskundig is gebruikt of is gerepareerd. Voor deskundig gebruik van het product moeten alle in de gebruiksaanwijzing beschreven aanwijzingen precies worden opgevolgd. Gebruiksdoeleinden en handelingen die in de gebruiksaanwijzing worden afgeraden of waarvoor wordt gewaarschuwd, moeten beslist worden vermeden.

Het product is uitsluitend bestemd voor privégebruik en niet voor bedrijfsmatige doeleinden. Bij verkeerd gebruik en ondeskundige behandeling, bij gebruik van geweld en bij reparaties die niet door ons erkend servicefiliaal zijn uitgevoerd, vervalt de garantie.

Afhandeling bij een garantiekwestie

Voor een snelle afhandeling van uw aanvraag neemt u de volgende aanwijzingen in acht:

- Houd voor alle aanvragen de kassabon en het artikelnummer (IAN) 377261_2110 als aankoopbewijs bij de hand.
- Het artikelnummer vindt u op het typeplaatje van het product, op het product gegraveerd, op de titelpagina van de gebruiksaanwijzing (linksonder) of op de sticker op de achter- of onderkant van het product.
- Als er fouten in de werking of andere gebreken optreden, neemt u eerst contact op met de hierna genoemde serviceafdeling, **telefonisch** of **via e-mail**.
- Een als defect geregistreerd product kunt u dan zonder portokosten naar het aan u doorgegeven serviceadres sturen. Voeg het aankoopbewijs (kassabon) bij en vermeld waaruit het gebrek bestaat en wanneer het is opgetreden.



Op www.lidl-service.com kunt u deze en vele andere handleidingen, productvideo's en installatiesoftware downloaden.

Met deze QR-code gaat u direct naar de website van Lidl Service (www.lidl-service.com) en kunt u met het invoeren van het artikelnummer (IAN) 377261_2110 de gebruiksaanwijzing openen.

Service**NL Service Nederland**

Tel.: 0800 0249630

E-Mail: kompernass@lidl.nl

BE Service België

Tel.: 070 270 171 (0,15 EUR/Min.)

E-Mail: kompernass@lidl.be

IAN 377261_2110

Importeur

Let op: het volgende adres is geen serviceadres. Neem eerst contact op met het opgegeven serviceadres.

KOMPERNASS HANDELS GMBH

BURGSTRASSE 21

44867 BOCHUM

DUITSLAND

www.kompernass.com

Obsah

Úvod	86
Informace k tomuto návodu k obsluze	86
Použití dle předpisů	86
Použita výstražná upozornění	87
Bezpečnost	88
Základní bezpečnostní pokyny	88
Popis dílů	94
Před uvedením do provozu	94
Kontrola rozsahu dodávky	94
Vybalení	94
Likvidace obalu	95
Elektrické připojení	95
Obsluha a provoz	96
Uvedení do provozu	96
Zapnutí/vypnutí přístroje a nastavení funkce střídání barev.	96
Čištění/Skladování/Likvidace	97
Čištění/odvápnění přístroje	98
Skladování	98
Likvidace přístroje	99
Dodatek	99
Pokyny k prohlášení o shodě EU	99
Technická data	100
Záruka společnosti Kompernass Handels GmbH	101
Servis	104
Dovozce	104

Úvod

Informace k tomuto návodu k obsluze

Gratulujeme Vám k zakoupení Vašeho nového přístroje. Tím jste se rozhodli pro vysoce kvalitní výrobek. Tento návod k obsluze je součástí ultrazvukového Aroma difuzér (následně označen jako přístroj nebo produkt) a podá Vám důležité instrukce a informace vzhledem na řádné použití, bezpečnost, zabudování a připojení, jakož i obsluhu přístroje. Návod k obsluze musí být neustále k dispozici v blízkosti přístroje. Musí si jej přečíst a se podle něj řídit každá osoba, která je pověřená zabudováním, obsluhou a odstraněním poruch přístroje. Tento návod k obsluze dobře uschovejte a dejte jej následníkovi spolu s přístrojem.

Použití dle předpisů

Tento přístroj je určen k osvěžení a zvlhčování vzduchu v uzavřených prostorech pro soukromé použití. Jiné, než k tomu určené použití, platí jako použití ne podle předpisů.

Jakékoliv nároky na náhradu škody, vzniklé z důvodu nesprávného použití, neodborných oprav, nedovoleně provedených změn na přístroji nebo z důvodu použití nedovolených a neoriginálních dílů, jsou vyloučeny. Riziko nese sám v plném rozsahu provozovatel.

Použita výstražná upozornění

V předloženém návodu k obsluze jsou použita následující výstražná upozornění:

VÝSTRAHA

Tímto výstražným upozorněním tohoto stupně nebezpečí se označuje možná nebezpečná situace.

Pokud se nezabrání nebezpečné situaci, může vést tato ke zraněním.

- ▶ Proto třeba následovat pokynům v tomto výstražném upozornění pro zabránění zranění osob.

POZOR

Tímto výstražným upozorněním tohoto stupně nebezpečí se označuje možná hmotná škoda.

Pokud se nezabrání této nebezpečné situaci, může vést tato ke hmotným škodám.

- ▶ Proto třeba následovat pokynům v tomto výstražném upozornění pro zabránění hmotných škod.

UPOZORNĚNÍ

- ▶ Upozornění označuje dodatečné informace, které ulehčí manipulaci s přístrojem.

Bezpečnost

V této kapitole obdržíte důležitá bezpečnostní upozornění ohledně manipulace s přístrojem. Neodborné použití však může vést k jeho poškození a zranění osob.

Základní bezpečnostní pokyny

Pro bezpečnou manipulaci s přístrojem dodržujte následující bezpečnostní pokyny:

- Před použitím přístroje zkontrolujte, zda na něm nejsou vnější viditelná poškození. Poškozený nebo na zem spadlý přístroj neuvádějte do provozu.
- Děti starší 8 let a osoby s omezenými fyzickými, smyslovými nebo mentálními schopnostmi či nedostatkem zkušeností a znalostí mohou používat tento přístroj, avšak pouze tehdy, pokud jsou pod dohledem nebo pokud byly poučeny o bezpečném používání přístroje, a pokud porozuměly z toho vyplývajícimu nebezpečí. Děti si nesmí s přístrojem hrát. Čištění a uživatelskou údržbu nesmí provádět děti bez dozoru.



- **⚠ NEBEZPEČÍ!** Obalový materiál není hračka pro děti! Uchovávejte veškerý obalový materiál mimo dosah dětí. Hrozí nebezpečí udušení!
- Neprovádějte na přístroji žádné vlastní změny nebo úpravy.
- Přístroj neprovozujte v blízkosti zdrojů tepla jako jsou radiátory nebo jiná zařízení generující teplo.
- Nevystavujte přístroj přímému slunečnímu záření ani vysokým teplotám. V opačném případě může dojít k jeho přehřátí a nevratnému poškození.
- Přístroj ochraňte vždy před otevřeným plamenem (např. svíčky).
- Nepostříkujte a/nebo nevystavujte přístroj kapající vodě ani na něj nebo vedle něj nestavte předměty naplněné kapalinou, jako jsou vázy nebo otevřené nápoje.
- Přístroj nikdy neponořujte do vody či jiných tekutin!

- Příklad: Přístroj vždy postavte na stabilní a rovnou plochu. Při pádu se může poškodit.
- Pokud ucítíte zápach požáru nebo kouř, přístroj okamžitě vypněte a odpojte z něj zapojený síťový adaptér. Než začnete přístroj opět používat, nechte jej překontrolovat kvalifikovaným odborníkem.
-  Používejte síťový adaptér pouze v suchých vnitřních prostorách.
- Příklad: Přístroj používejte pouze spolu s dodaným síťovým adaptérem a dodaný síťový adaptér používejte pouze s přístrojem.
- Nepoužívejte síťový adaptér s poškozenou zástrčkou nebo připojovacím kabelem.
- Síťový adaptér a napevno zapojený připojovací kabel nesmí být opravován. V případě závady je nutné vyměnit kompletní síťový adaptér za identický adaptér stejné konstrukce.
- K nastavení výrobku na 50 nebo 60 Hz nejsou zapotřebí žádná opatření ze strany uživatele. Výrobek se automaticky nastaví na 50 nebo 60 Hz.

- Použitá zásuvka musí být vždy snadno přístupná, aby bylo možné síťový adaptér v nouzové situaci rychle ze zásuvky vytáhnout.
- Při každém plnění/vyprázdnění nádrže na vodu a před každým čištěním vytáhněte síťový adaptér ze zásuvky.
- Nezapomeňte, že vysoká úroveň vlhkosti může podporovat růst biologických organismů v okolním prostředí.
- Dbejte na to, aby předměty v okolí přístroje nebyly vlhké nebo mokré. Dojde-li k vlhkosti, je nutné vypouštění snížit. Nelze-li intenzitu vypouštění snížit, přístroj se musí používat pouze přerušovaně. Savé materiály, jako jsou podlahové krytiny, závěsy, záclony nebo ubrusy, nesmí zvlhnout.
- Pokud se přístroj nepoužívá, v nádržce na vodu nesmí být ponechána voda.
- Přístroj je nutné před uskladněním vyprázdnit a vyčistit. Před dalším použitím je nutné přístroj vyčistit.



- **VÝSTRAHA!** Mikroorganismy, které mohou být přítomny ve vodě nebo v prostředí, kde se přístroj používá nebo skladuje, se mohou v nádržce na vodu množit nebo být rozptýleny do vzduchu. Pokud se voda nevymění a nádržka na vodu se správně nevyčistí jednou za 3 dny, může to vést k vážným zdravotním rizikům.
-  Nádržku na vodu je nutné každé 3 dny vyprázdnit a opět naplnit. Před plněním je nutné nádržku na vodu vyčistit pitnou vodou. Veškeré usazeniny, sedimenty a film nečistot, které se vytvoří na plochách nádržky na vodu nebo na vnitřních plochách, je nutné odstranit. Všechny povrchy je nutné vytřít dosucha.
- Přístroj se smí používat výhradně s éterickými (aromatickými) oleji.
- Přístroj nikdy neprovozujte s nezředěnými aromatickými oleji, aby nedošlo k jeho poškození.

- Používejte pouze aromatické oleje, které splňují národní zdravotní požadavky. Použití jiných látek může způsobit otravu nebo nebezpečí požáru.
- Vonné oleje se nesmí dostat do rukou dětem.
- Vonné oleje vždy uchovávejte pod zámkem.
- Dbejte také varování na etiketě označení vonných olejů:

Symbol	Význam
	Přečtěte si a dodržujte návod k obsluze!
	Pozor! Dráždí kůži. Může vyvolat alergickou kožní reakci.

Popis dílů

(Zobrazení viz vyklápěcí stranu)

- ❶ difuzní kužel
- ❷ otvor pro výstup mlhy
- ❸ větrací štěrbin
- ❹ vodní nádrž
- ❺ keramická podložka
- ❻ tlačítko 
- ❼ tlačítko 
- ❽ šipka směru vylévání
- ❾ maximální výška naplnění
- ❿ zásuvka
- ⓫ síťový adaptér
- ⓬ měrná nádobka
- ⓭ vonný olej

Před uvedením do provozu

Kontrola rozsahu dodávky

Přístroj se standardně dodává s následujícími komponenty:

- Ultrazvukový aroma difuzér SAD 12 E4
- síťový adaptér
- měrná nádobka
- 2 x 10 ml vonného oleje (zeleného čaje a levandule)
- návod k obsluze

Vybalení

- ◆ Vyjměte všechny části přístroje a tento návod z krabice.
- ◆ Odstraňte z přístroje všechny obalový materiál.

Likvidace obalu



Zvolený obalový materiál odpovídá hlediskům ochrany životního prostředí a likvidace, a je tudíž recyklovatelný. Již nepotřebný obalový materiál zlikvidujte podle místních platných předpisů.



Balení zlikvidujte ekologicky.

Dbejte na označení na různých obalových materiálech a v případě potřeby je rozřídte odděleně. Obalové materiály jsou označeny zkratkami (a) a číslicemi (b) s následujícím významem:

1–7: Plasty, 20–22: Papír a lepenka,
80–98: Kompozitní materiály.

Elektrické připojení

POZOR

- ▶ Před připojením přístroje porovnejte údaje požadovaného vstupního napětí, uvedená na typovém štítku, s údaji zdroje napětí, určeného pro provoz. Tyto údaje se musí shodovat, aby nedošlo k poškození přístroje.
 - ▶ Ujistěte se, zda není kabel síťového adaptéru **11** poškozen a zda neleží přes horké plochy a/nebo ostré hrany, protože jinak může dojít k jeho poškození.
 - ▶ Dbejte na to, aby kabel síťového adaptéru **11** nebyl příliš napnutý nebo ohnutý.
- ◆ Síťový adaptér **11** zapojte do přístroje tak, že zastrčíte zástrčku do zásuvky **10** na spodní straně přístroje.





Obsluha a provoz

Uvedení do provozu

POZOR

- ▶ Kapky oleje mohou také způsobit škody na nábytku povrchu. Popřípadě položte pod přístroj podložku.
- ◆ Přístroj postavte vždy na rovný a stabilní podklad.
- ◆ Sejměte difuzní kužel **1** a pomocí přiložené odměrky **12** nalijte do vodní nádrže **4** max. 80 ml čisté vody z vodovodu. Dbejte na maximální výšku naplnění **9**.
- ◆ Do vody přidejte 2–4 kapek požadovaného oleje.
- ◆ Poté opět nasadte difuzní kužel **1** na nádobu **4**.
- ◆ Zastrčte síťový adaptér **11** do zásuvky.

Zapnutí/vypnutí přístroje a nastavení funkce střídání barev

- ◆ K zapnutí přístroje stiskněte tlačítko  **6**. Spusťte produkci vonné mlhy a funkci střídání barev.
- ◆ Stiskněte tlačítko  **7** pro fixaci aktuální barvy.
- ◆ K vypnutí funkce střídání barev opět stiskněte tlačítko  **7**.
- ◆ Pro vypnutí přístroje opět stiskněte tlačítko  **6**. Produkce vonné mlhy a funkce střídání barev se vypne.

UPOZORNĚNÍ

- ▶ Jakmile je kapalina ve vodní nádrži ④ spotřebovaná, tak se přístroj automaticky vypne.

POZOR

Poškození přístroje!

- ▶ Během provozu nikdy přístroj nepřevracujte a nepokoušejte se jej vyprázdnit.
- ▶ Nejprve vytáhněte síťový adaptér ⑪ ze zásuvky, než přístroj opět naplníte nebo vyprázdníte.

Čištění/Skladování/Likvidace

POZOR

Poškození přístroje!

- ▶ Ubezpečte se, že při čištění nemůže vniknout do přístroje kapalina, aby se tak zabránilo nenapravitelnému poškození přístroje.
- ▶ Nejprve vytáhněte zástrčku ze zásuvky ⑪ než se pustíte do čištění přístroje.
- ▶ K zabránění poškození, nevyprázdníte přístroj přes větrací šterbinu ③. K vyprázdnění sledujte směr šipky ⑧ na vodní nádržce ④.
- ▶ V žádném případě se nepokoušejte odstranit usazeniny vodního kamene špicatými nebo ostrými předměty. Může tak dojít k neopravitelnému poškození přístroje.

Čištění/odvápnění přístroje

- ◆ Pro co nejdůkladnější odstranění zbytků oleje, vyčistěte vodní nádržku ④ po každém použití. Použijte při tom měkký, vlhký hadřík. U tvrdšíjých skvrn nakapejte na vlhký hadřík několik kapek mírného mycího prostředku.

UPOZORNĚNÍ

- ▶ Pro odstranění zabarvení ve vodní nádrži ④, způsobené aromatickými oleji, použijte běžně dostupný slunečnicový olej.
- ◆ Keramická podložka ⑤, nacházející se na dně podložky ④, se musí příležitostně také vyčistit, pokud se zhorší tvorba mlhy. Použijte při tom lehce navlhčenou vatovou tyčinku.
- ◆ Povrch přístroje otřete pouze měkkým, suchým hadříkem.
- ◆ Používejte pro odstranění vodního kamene běžně dostupný tekutý prostředek pro odstranění vodního kamene. Dbejte při tom také na pokyny výrobce Vašeho prostředku pro odstranění vodního kamene.
- ◆ Do vodní nádržky ④ nalijte až po maximální výšku naplnění ⑨ prostředek pro odstranění vodního kamene a nechte jej působit tak dlouho, dodku se vodní kámen nerozpustí.
- ◆ Poté prostředek pro odstranění vodního kamene vylijte a vzápětí vodní nádržku ④ vyčistěte měkkým, lehce navlhčeným hadříkem.

Skladování

Pokud nepoužíváte přístroj delší dobu, odpojte jej od napájení a uložte jej na čistém, suchém místě bez přímého slunečního záření.

Likvidace přístroje



V žádném případě nevyhazujte přístroj a síťový adaptér do normálního domovního odpadu. Tento výrobek podléhá evropské směrnici č. 2012/19/EU WEEE (Waste Electrical and Electronic Equipment).



Nechte přístroj a síťový adaptér zlikvidovat v autorizovaném podniku pro nakládání s odpady nebo ve Vašem komunálním sběrném dvoře. Dodržujte aktuálně platné předpisy. V případě pochyb se poradte s recyklační firmou.



Informace o možnostech likvidace vysloužilého výrobku Vám podá správa Vašeho obecního nebo městského úřadu.



Výrobek je recyklovatelný, podléhá rozšířené odpovědnosti výrobce a je shromažďován odděleně.

Dodatek



Pokyny k prohlášení o shodě EU

Tento přístroj je v souladu ohledně shody se základními požadavky a jinými relevantními předpisy Evropské směrnice o elektromagnetické kompatibilitě č. 2014/30/EU, směrnice o nízkém napětí č. 2014/35/EU a směrnice o ekodesignu č. 2009/125/EC.





Kompletní prohlášení o shodě EU obdržíte u dovozce.

Technická data**Síťový adaptér**

Výrobce	Putian Yijia Electronic Co., Ltd. The West of Lihan Avenue Hanjiang District, Putian, Fujian, China Číslo obchodního rejstříku: 91350303579298423W Dovozce: KOMPERNASS HANDELS GMBH, BURGSTRASSE 21, 44867 BOCHUM, NĚMECKO, Registrační soud AG Bochum, Registrační číslo: HRB 4598
Model	YJTH03
Vstupní napětí	100–240 V ~ (střídavý proud)
Vstupní frekvence	50/60 Hz
Výstupní napětí	24,0 V \equiv (stejnoseměrný proud)
Výstupní proud	0,5 A
Výstupní výkon	12,0 W
Průměrná účinnost v provozu	84,6 %
Účinnost při nízkém zatížení (10 %)	76,1 %
Příkon při nulovém zatížení	0,05 W
Spotřeba proudu	0,5 A
Třída ochrany	II /  (dvojitá izolace)
Polarita	 (plus uvnitř, mínus vně)
Typ ochrany	IP 20

Síťový adaptér

Třída účinnosti 6	
Bezpečnostní transformátor odolný proti zkratu	
Jmenovitá teplota okolí (ta)	40 °C
Přepínací síťový adaptér	

Přístroj

Vstupní napětí	24 V \equiv (stejnoseměrný proud)
Spotřeba proudu	500 mA
Kapacita vodní nádrže	80 ml

Záruka společnosti Kompernass Handels GmbH

Vážená zákaznice, vážený zákazníku,

na tento přístroj získáváte záruku v trvání 3 let od data zakoupení. V případě závad tohoto výrobku máte zákonná práva vůči prodejci výrobku. Tato zákonná práva nejsou omezena naší níže uvedenou zárukou.

Záruční podmínky

Záruční doba začíná plynout dnem nákupu. Dobře uschovejte pokladní doklad. Tento doklad je potřebný jako důkaz o koupi.

Pokud se do tří let od data zakoupení tohoto výrobku vyskytne vada materiálu nebo výrobní závada, pak Vám podle našeho uvážení výrobek zdarma opravíme, vyměníme nebo uhradíme kupní cenu. Předpokladem této záruky je, že bude během tříleté lhůty předložen vadný přístroj a doklad o koupi (pokladní doklad) a stručně se popíše, v čem závada spočívá a kdy se vyskytla.

Vztahuje-li se na závadu naše záruka, obdržíte zpět buď opravený nebo nový produkt. Opravou nebo výměnou výrobku nezačne plynout nová záruční doba.

Záruční doba a zákonné nároky vyplývající ze závad

Záručním plněním se záruční doba neprodlužuje. To platí i pro vyměněné a opravené součásti. Poškození nebo vady vyskytující se případně již při nákupu se musí oznámit ihned po vybalení. Po uplynutí záruční doby podléhají veškeré opravy zpoplatnění.

Rozsah záruky

Přístroj byl vyroben pečlivě podle přísných směrnic kvality a před expedicí byl svědomitě vyzkoušen.

Záruka se vztahuje na materiálové nebo výrobní vady. Tato záruka se nevztahuje na součásti výrobku, které jsou vystaveny běžnému opotřebení, a proto je lze považovat za spotřební díly, nebo na poškození křehkých součástí, jako jsou např. spínače, akumulátory nebo díly, které jsou vyrobeny ze skla.

Tato záruka zaniká, pokud je výrobek poškozen, nebyl řádně používán nebo udržován. Pro zajištění správného používání výrobku se musí přesně dodržovat všechny pokyny uvedené v návodu k obsluze. Účelům použití a úkonům, které se v návodu k obsluze nedoporučují nebo se před nimi varuje, je třeba se bezpodmínečně vyhnout.

Výrobek je určen pouze pro soukromé účely a ne pro komerční použití. Při nesprávném a neodborném používání, při použití násilí a při zásazích, které nebyly provedeny našimi autorizovanými servisními provozovny, záruční nároky zanikají.

Vyřízení v případě záruky

Pro zajištění rychlého Vaší žádosti postupujte podle následujících pokynů:

- Pro všechny dotazy mějte připraven pokladní lístek a číslo výrobku (IAN) 377261_2110 jako doklad o koupi.
- Číslo výrobku naleznete na typovém štítku na výrobku, rytině na výrobku, na titulní straně návodu k obsluze (vlevo dole) nebo na nálepce na zadní nebo spodní straně výrobku.
- Pokud by se měly vyskytovat funkční vady nebo jiné závady, kontaktujte nejprve níže uvedené servisní oddělení **telefonicky** nebo **e-mailem**.
- Výrobek, zaevidovaný jako vadný výrobek pak můžete při přiložení dokladu o nákupu (pokladní lístek) a při uvedení, v čem spočívá vada a kdy k ní došlo, poslat výrobek pro Vás bez poštovního na adresu, kterou Vám oznámí servis.



Na webových stránkách www.lidl-service.com si můžete stáhnout tyto a mnoho dalších příruček, videí o výrobku a instalační software.

Pomocí kódu QR se dostanete přímo na stránku servisu Lidl (www.lidl-service.com) a můžete pomocí zadání čísla výrobku (IAN) 377261_2110 otevřít svůj návod k obsluze.

Servis

CZ **Servis Česko**

Tel.: 800143873

E-Mail: kompernass@lidl.cz

IAN 377261_2110

Dovozce

Dbejte prosím na to, že následující adresa není adresou servisu.
Kontaktujte nejprve uvedený servis.

KOMPERNASS HANDELS GMBH

BURGSTRASSE 21

44867 BOCHUM

NĚMECKO

www.kompernass.com

Spis treści

Wprowadzenie	106
Informacje o niniejszej instrukcji obsługi	106
Użycie zgodne z przeznaczeniem	106
Zastosowane wskazówki ostrzegawcze	107
Bezpieczeństwo	108
Podstawowe wskazówki bezpieczeństwa	108
Opis części	114
Przed uruchomieniem	114
Sprawdzenie zakresu dostawy	114
Rozpakowanie	114
Utylizacja opakowania	115
Przyłącze elektryczne	115
Obsługa pracy	116
Uruchomienie	116
Włączanie i wyłączanie urządzenia oraz ustawianie funkcji zmiany kolorów	116
Czyszczenie/Przechowywanie/Utylizacja	117
Czyszczenie urządzenia/usuwanie kamienia	118
Przechowywanie	118
Utylizacja urządzenia	119
Załącznik	119
Wskazówki do deklaracji zgodności EU	119
Dane techniczne	120
Gwarancja Kompernaß Handels GmbH	121
Serwis	124
Importer	124

Wprowadzenie

Informacje o niniejszej instrukcji obsługi

Serdecznie gratulujemy ci zakupu nowego urządzenia. Jest to produkt wysokiej jakości. Niniejsza instrukcja obsługi stanowi część dyfuzor zapachowy (zwany poniżej urządzeniem lub produktem) i przekazuje ważne wskazówki dotyczące użytkowania zgodnego z przeznaczeniem, bezpieczeństwa, montażu podłączania, a także obsługi urządzenia. Instrukcję obsługi należy przechowywać stale w pobliżu urządzenia. Instrukcję musi przeczytać każda osoba, która będzie się zajmowała obsługą i usuwaniem usterek urządzenia. Przechowuj instrukcję obsługi i w razie odsprzedaży radioodtwarzacza przekaz ją wraz z urządzeniem nowemu właścicielowi.

Użycie zgodne z przeznaczeniem

Niniejsze urządzenie służy wyłącznie do odświeżania i nawilżania powietrza w pomieszczeniach zamkniętych w warunkach domowych. Inne lub wykraczające poza powyższe użytkowanie, uznaje się za niezgodne z przeznaczeniem.

Wyklucza się możliwość wnoszenia jakichkolwiek roszczeń z tytułu uszkodzeń spowodowanych zastosowaniem niezgodnie z przeznaczeniem, nieprawidłowymi naprawami, niedozwolonymi zmianami lub użyciem niedopuszczalnych części zamiennych.

Wszelkie ryzyko ponosi wyłącznie użytkownik.

Zastosowane wskazówki ostrzegawcze

W niniejszej instrukcji obsługi zastosowano następujące wskazówki ostrzegawcze:

OSTRZEŻENIE

Wskazówka ostrzegawcza tego stopnia zagrożenia oznacza możliwą do wystąpienia sytuację niebezpieczną.

W razie braku możliwości uniknięcia niebezpiecznej sytuacji, może to doprowadzić do odniesienia obrażeń.

- ▶ Instrukcje w niniejszej wskazówce ostrzegawczej stosuje się, by uniknąć odniesienia obrażeń osób.

UWAGA

Wskazówka ostrzegawcza tego stopnia zagrożenia oznacza możliwą szkodę materialną.

W razie braku możliwości uniknięcia niebezpiecznej sytuacji, może to doprowadzić do szkód materialnych.

- ▶ Instrukcje w niniejszej wskazówce ostrzegawczej stosuje się, by uniknąć szkód materialnych.

WSKAZÓWKA

- ▶ Wskazówka oznacza dodatkowe informacje, ułatwiające korzystanie z urządzenia.

Bezpieczeństwo

W tym rozdziale znajdziesz ważne wskazówki bezpieczeństwa związane z użytkowaniem urządzenia. Mimo to nieprawidłowe użycie może prowadzić do szkód osobowych i materialnych.

Podstawowe wskazówki bezpieczeństwa

Mając na uwadze bezpieczne użytkowanie urządzenia, przestrzegaj następujących wskazówek bezpieczeństwa:

- Przed przystąpieniem do użytkowania należy sprawdzić, czy urządzenie nie ma widocznych uszkodzeń. Nie wolno uruchamiać urządzenia, gdy jest uszkodzone lub spadło na ziemię.
- To urządzenie może być używane przez dzieci od 8. roku życia oraz przez osoby o ograniczonych zdolnościach fizycznych, sensorycznych lub umysłowych lub też osoby nieposiadające odpowiedniego doświadczenia i/lub wiedzy wyłącznie pod nadzorem lub po przeszkoleniu w zakresie bezpiecznego użytkowania urządzenia oraz potencjalnych zagrożeń. Dzieciom nie wolno bawić się urządzeniem. Dzieciom bez opieki osób dorosłych nie wolno czyścić ani konserwować urządzenia.



- **⚠ NIEBEZPIECZEŃSTWO!** Materiały opakowaniowe nie są zabawkami! Materiały opakowaniowe należy przechowywać w miejscu niedostępnym dla dzieci. Niebezpieczeństwo uduszenia!
- Nie próbuj dokonywać przeróbek ani zmian w urządzeniu.
- Nie korzystaj z urządzenia w pobliżu źródeł ciepła, takich jak grzejniki lub inne urządzenia wytwarzające ciepło.
- Urządzenia nie należy wystawiać na bezpośrednie działanie promieni słonecznych ani wysokich temperatur. W przeciwnym razie może dojść do przegrzania urządzenia i nieodwracalnych uszkodzeń.
- Chroń urządzenie przed otwartym ogniem (np. świece).
- Nie wolno dopuścić do kapania ani rozpryskiwania się wody na urządzenie. Ponadto na urządzeniu oraz w jego pobliżu nie wolno ustawiać przedmiotów napełnionych cieczami, takich jak wazon-y lub otwarte napoje.

- Urządzenia nie wolno zanurzać w wodzie ani w innej cieczy!
- Urządzenie zawsze należy ustawiać na stabilnym i płaskim podłożu. Upadek może doprowadzić do jego uszkodzenia.
- W przypadku zauważenia zapachu spaleni-
zyny lub dymu niezwłocznie wyłącz urządzenie i odłącz podłączony do urządzenia zasilacz sieciowy. Przed ponownym użyciem oddaj urządzenie do sprawdzenia przez specjalistę.
-  Zasilacz sieciowy można stosować tylko wewnątrz suchych pomieszczeń.
- Używaj urządzenia tylko z dostarczonym zasilaczem sieciowym i używaj dostarczo-
nego zasilacza sieciowego wyłącznie z tym urządzeniem.
- Nie używaj zasilacza sieciowego z uszko-
dzoną wtyczką lub kablem przyłączeniowym.
- Nie wolno naprawiać zasilacza sieciowego i podłączonego do niego na stałe kabla przyłączeniowego. W razie uszkodzenia należy wymienić kompletny zasilacz sieciowy na nowy o takich samych parametrach.

- Do ustawienia produktu na 50 lub 60 Hz nie jest wymagane żadne działanie użytkownika. Produkt automatycznie dostosowuje się do częstotliwości 50 lub 60 Hz.
- Wykorzystywane gniazdo zasilania musi być zawsze łatwo dostępne, aby w sytuacji awaryjnej zasilacz sieciowy można było szybko wyjąć z gniazda zasilania.
- Podczas każdego napełniania/opróżniania zbiornika wody oraz przed każdym czyszczeniem wyciągaj zasilacz sieciowy z gniazda zasilania.
- Należy pamiętać, że wysoka wilgotność może sprzyjać rozwojowi organizmów biologicznych w otoczeniu.
- Zwróć uwagę, aby przedmioty znajdujące się w pobliżu urządzenia nie zrobiły się wilgotne lub mokre. W przypadku wystąpienia wilgoci należy zmniejszyć wydajność. Jeśli nie można zmniejszyć wydajności, należy używać urządzenia tylko okresowo. Nie dopuszczać do zawilgocenia materiałów chłonnych, takich jak dywany, zasłony, firanki czy obrusy.



- Nie zostawiać wody w zbiorniku wody, gdy urządzenie nie jest używane.
- Przed przechowywaniem urządzenie musi zostać opróżnione i oczyszczone. Przed kolejnym użyciem należy wyczyścić urządzenie.
- **OSTRZEŻENIE!** Mikroorganizmy, które mogą znajdować się w wodzie lub w otoczeniu, w którym urządzenie jest używane lub przechowywane, mogą rozwijać się w zbiorniku wody i być wydmuchiwane do powietrza. Prowadzi to do poważnych zagrożeń dla zdrowia, jeśli woda nie jest wymieniana, a zbiornik wody nie jest prawidłowo czyszczony co 3 dni.
-  Zbiornik wody musi być opróżniany i napełniany na nowo co 3 dni. Przed napełnieniem należy umyć zbiornik wody świeżą wodą. Należy usunąć wszelkie nagromadzenia, osady, warstwy brudu, które utworzyły się na powierzchniach zbiornika wody lub powierzchniach wewnętrznych. Wszystkie powierzchnie muszą być wytarte do sucha.

- Urządzenie można użytkować wyłącznie z olejkami eterycznymi (olejkami aromatycznymi).
- Aby zapobiec uszkodzeniu urządzenia, nigdy nie używaj urządzenia z nierozcieńczonymi olejkami aromatycznymi.
- Wolno stosować wyłącznie olejki aromatyczne spełniające krajowe wymagania zdrowotne. Stosowanie innych substancji może spowodować zatrucie lub pożar.
- Olejki aromatyczne nigdy nie powinny trafić w ręce dzieci.
- Olejki aromatyczne należy zawsze przechowywać pod zamknięciem.
- Należy również przestrzegać ostrzeżeń umieszczonych na etykiecie olejków aromatycznych:

Symbol	Znaczenie
	Przeczytać instrukcję obsługi i jej przestrzegać!
	Uwaga! Działa drażniąco na skórę. Może powodować alergiczne reakcje skóry.

Opis części

(rysunki zobacz rozkładana strona)

- 1 Stożek dyfuzora
- 2 Otwór wylotowy dyfuzora
- 3 Szczelina wentylacyjna
- 4 Zbiornik na wodę
- 5 Ceramiczna płytka
- 6 Przycisk 
- 7 Przycisk 
- 8 Strzałka kierunku wylotu
- 9 Maksymalna wysokość napełniania
- 10 Gniazdo wtykowe
- 11 Zasilacz
- 12 Miarka
- 13 Olejek zapachowy

Przed uruchomieniem

Sprawdzenie zakresu dostawy

Urządzenie jest wyposażone standardowo w następujące elementy:

- Ultradźwiękowy dyfuzor zapachowy SAD 12 E4
- Zasilacz
- Miarka
- 2 x 10 ml olejku zapachowego (zielonej herbaty i lawenda)
- Instrukcja obsługi

Rozpakowanie

- ◆ Wyjmij z kartonu wszystkie elementy urządzenia oraz instrukcję obsługi.
- ◆ Wyjmij z urządzenia wszystkie elementy opakowania.

Utylizacja opakowania



Materiały opakowaniowe są przyjazne dla środowiska i można je poddać procesowi recyklingu. Zbędne materiały opakowaniowe należy utylizować zgodnie z lokalnymi przepisami.



Opakowania należy utylizować w sposób przyjazny dla środowiska. Przestrzegać oznaczeń na różnych materiałach opakowaniowych i w razie potrzeby utylizuj je zgodnie z zasadami segregacji odpadów. Materiały opakowaniowe są oznaczone skrótami (a) i cyframi (b) w następujący sposób: 1–7: tworzywa sztuczne, 20–22: papier i tektura, 80–98: kompozyty.

Przyłącze elektryczne

UWAGA

- ▶ Przed podłączeniem urządzenia do prądu sprawdź informacje o wymaganym napięciu podane na tabliczce znamionowej. Urządzenie będzie pracowało bez usterek tylko wtedy, gdy dane te będą się zgadzały.
- ▶ Kabel zasilacza ❶ nie może być uszkodzony ani przechodzić obok gorących powierzchni i/lub krawędzi.
- ▶ Kabel sieciowy nie może być naciągany ani pozaginany ❶.
- ◆ Połącz zasilacz ❶ z urządzeniem wtykając wtyczkę w gniazdo wtykowe ❶ pod urządzeniem.





Obsługa i praca

Uruchomienie

UWAGA

- ▶ Krople oleju mogą uszkodzić powierzchnie mebli. Pod urządzenie możesz podłożyć odpowiednią podkładkę.
- ◆ Ustaw urządzenie na równym i stabilnym podłożu.
- ◆ Zdejmij stożek dyfuzora ❶ i wlej do zbiornika ❷ za pomocą dołączonej miarki ❸ maks. 80 ml czystej wody kranowej. Zwróć uwagę na maksymalną wysokość napełniania ❹.
- ◆ Dodaj do wody 2-4 kropel ulubionego olejku.
- ◆ Następnie ponownie załóż stożek dyfuzora ❶ na zbiornik ❷.
- ◆ Podłącz zasilacz ❺ do gniazdka.

Włączanie i wyłączanie urządzenia oraz ustawianie funkcji zmiany kolorów

- ◆ Naciśnij przycisk  ❻, aby włączyć urządzenie. Wytwarzanie mgiełki zapachowej i funkcja zmiany kolorów uruchomią się.
- ◆ Naciśnij przycisk  ❼, aby zablokować bieżący kolor.
- ◆ Naciśnij przycisk  ❼ ponownie, aby wyłączyć funkcję zmiany kolorów.
- ◆ Naciśnij przycisk  ❻ ponownie, aby wyłączyć urządzenie. Wytwarzanie mgiełki zapachowej i funkcja zmiany kolorów wyłączą się.

WSKAZÓWKA

- ▶ Urządzenie wyłącza się automatycznie, gdy zabraknie wody w zbiorniku na wodę ④.

UWAGA**Uszkodzenie urządzenia!**

- ▶ Nigdy nie przechylaj urządzenia w trakcie pracy, ani nie próbuj go opróżnić.
- ▶ Przed napełnieniem lub opróżnieniem urządzenia koniecznie najpierw wyjmij zasilacz ⑪ z gniazdka zasilania.

Czyszczenie/Przechowywanie/Utylizacja**UWAGA****Uszkodzenie urządzenia!**

- ▶ Podczas czyszczenia należy pamiętać o tym, aby do wnętrza obudowy nie przedostała się wilgoć. Mogłoby to trwale uszkodzić urządzenie.
- ▶ Przed przystąpieniem do czyszczenia urządzenia koniecznie najpierw wyjmij zasilacz ⑪ z gniazdka zasilania.
- ▶ By uniknąć uszkodzenia urządzenia, nigdy nie opróżniaj urządzenia przez szczelinę wentylacyjną ③. Wodę wylewaj zawsze w miejscu oznaczonym strzałką ⑧ na zbiorniku ④.
- ▶ Nie próbuj usuwać osadów z kamienia ostrymi ani twardymi przedmiotami. Urządzenie może przez to ulec trwałemu uszkodzeniu.

Czyszczenie urządzenia/usuwanie kamienia

- ◆ Urządzenie na wodę ④ czyść po każdym użyciu, zwracając uwagę na całkowite usunięcie pozostałości olejku. Użyj do tego miękkiej, lekko zwilżonej szmatki. W przypadku silnych zanieczyszczeń na wilgotną szmatkę nalać kilka kropli łagodnego środka czyszczącego.

WSKAZÓWKA

- ▶ W celu usunięcia spowodowanych olejkami aromatycznymi przebarwień w zbiorniku wody ④, należy zastosować dostępny w handlu olej słonecznikowy.
- ◆ By zapewnić przez cały czas wysoką skuteczność wytwarzania mgły zapachowej, od czasu do czasu wyczyść ceramiczną płytkę ⑤ umieszczoną na dnie zbiornika ④. Użyj do tego miękkiej, lekko zwilżonej szmatki.
- ◆ Powierzchnię obudowy urządzenia UV czyść miękką, suchą szmatką.
- ◆ Do usuwania osadów z kamienia użyj specjalnego płynu dostępnego w sprzedaży. Przeczytaj instrukcję dołączoną przez producenta płynu do usuwania osadu z kamienia.
- ◆ Do zbiornika ④ wlej wodę do poziomu maksymalnej wysokości napełniania ⑨ i zaczekaj, aż płyn spowoduje rozpuszczenie całego osadu z kamienia.
- ◆ Wylej płyn wraz z rozpuszczonym kamieniem, a następnie wytrzyj zbiornik ④ miękką, lekko zwilżoną szmatką.

Przechowywanie

Przed dłuższą przerwą w użytkowaniu urządzenia, odłącz je od zasilania elektrycznego i odłóż w czyste, suche miejsce, osłonięte przed bezpośrednim działaniem promieni słonecznych.

Utylizacja urządzenia



W żadnym przypadku nie wyrzucaj urządzenia ani zasilacza sieciowego do zwykłych śmieci domowych. Ten produkt podlega dyrektywie europejskiej 2012/19/EU WEEE (Waste Electrical and Electronic Equipment).



Zużyte urządzenie i zasilacz sieciowy należy oddać do certyfikowanego zakładu utylizacji odpadów lub do komunalnego zakładu oczyszczania. Należy przestrzegać aktualnie obowiązujących przepisów. W razie pytań i wątpliwości odnośnie zasad utylizacji należy skontaktować z komunalnym zakładem utylizacji odpadów.



Informacji na temat możliwości utylizacji wyeksploatowanego produktu udziela urząd gminy lub miasta.



Produkt można poddać recyklingowi, podlega rozszerzonej odpowiedzialności producenta i jest zbierany w ramach systemu segregacji odpadów.

Załącznik

Wskazówki do deklaracji zgodności EU





Urządzenie jest zgodne z podstawowymi wymogami i pozostałymi przepisami europejskiej dyrektywy w sprawie kompatybilności elektromagnetycznej 2014/30/EU, dyrektywy niskonapięciowej 2014/35/EU oraz dyrektywy o ekoprojektowaniu 2009/125/EC.



Pełny tekst deklaracji zgodności EU jest dostępny u importera.

Dane techniczne**Zasilacz sieciowy**

Producent	Putian Yijia Electronic Co., Ltd. The West of Lihan Avenue Hanjiang District, Putian, Fujian, China Numer rejestru handlowego: 91350303579298423W Importer: KOMPERNASS HANDELS GMBH, BURGSTRASSE 21, 44867 BOCHUM, NIEMCY, Sąd Rejestrowy Sąd Rejonowy Bochum, Numer rejestrowy: HRB 4598
Model	YJTH03
Napięcie wejściowe	100 - 240 V ~ (prąd przemienny)
Wejściowa częstotliwość prądu przemiennego	50/60 Hz
Napięcie wyjściowe	24,0 V = (prąd stały)
Prąd wyjściowy	0,5 A
Moc wyjściowa	12,0 W
Średnia wydajność podczas pracy	84,6 %
Wydajność przy niskim obciążeniu (10 %)	76,1 %
Pobór mocy bez obciążenia	0,05 W
Pobór prądu	0,5 A

Zasilacz sieciowy	
Klasa ochronności	II /  (podwójna izolacja)
Biegunowość	 (plus wewnątrz, minus na zewnątrz)
Stopień ochrony	IP 20
Klasa efektywności 6	
Odporny na zwarcia transformator bezpieczeństwa	
Znamionowa temperatura otoczenia (ta)	40 °C
Zasilacz impulsowy	

Urządzenie

Napięcie wejściowe	24 V  (prąd stały)
Pobór prądu	500 mA
Poj. zbiornika na wodę	80 ml

Gwarancja Kompernaß Handels GmbH

Szanowny Kliencie,

To urządzenie objęte jest 3-letnią gwarancją, licząc od daty zakupu. W przypadku wad tego produktu, masz gwarantowane ustawowo prawa w stosunku sprzedawcy. Te ustawowe prawa nie są ograniczone przez nasze opisane poniżej warunki gwarancji.

Warunki gwarancji

Okres gwarancji rozpoczyna się od daty zakupu. Należy zachować paragon. Jest on wymagany jako dowód zakupu.

Jeżeli w ciągu trzech lat od daty zakupu produktu ujawni się w nim wada materiałowa lub produkcyjna, produkt zostanie wedle naszego uznania nieodpłatnie naprawiony, wymieniony na nowy lub zostanie zwrócona jego cena. Warunkiem spełnienia tego świadczenia gwarancyjnego jest dostarczenie w trakcie tego trzyletniego okresu uszkodzonego urządzenia wraz z dowodem zakupu (paragonem) oraz krótkim opisem wady i daty jej wystąpienia.

Jeżeli wada jest objęta naszą gwarancją, otrzymasz z powrotem naprawiony lub nowy produkt. Zgodnie z art. 581 §1 polskiego kodeksu cywilnego wraz z wymianą produktu lub jego istotnej części rozpoczyna się nowy okres gwarancyjny.

Okres gwarancji i ustawowe roszczenia gwarancyjne

Wykonanie usługi gwarancyjnej nie przedłuża okresu gwarancji. Dotyczy to również wymienionych i naprawionych części. Wszelkie szkody i wady wykryte w chwili zakupu należy zgłosić bezpośrednio po rozpakowaniu urządzenia. Po upływie okresu gwarancji wszelkie naprawy są wykonywane odpłatnie.

Zakres gwarancji

Urządzenie zostało starannie wyprodukowane i poddane przed wysyłką skrupulatnej kontroli jakości.

Gwarancja obejmuje wady materiałowe lub produkcyjne. Niniejsza gwarancja nie obejmuje części produktu, podlegających normalnemu zużyciu, ani uszkodzeń części łatwo łamliwych, np. przetłaczniaków, akumulatorów, lub części wykonanych ze szkła.

Niniejsza gwarancja traci swoją ważność, jeśli produkt został uszkodzony, nie używano go prawidłowo lub nie serwisowano należycie. W celu zapewnienia prawidłowego stosowania produktu należy ściśle przestrzegać wszystkich instrukcji wymienionych w instrukcjach obsługi. Należy bezwzględnie unikać zastosowania oraz postępowania, których odradza się w instrukcji obsługi lub przed którymi się w niej ostrzega.

Produkt przeznaczony jest wyłącznie do użytku domowego, a nie do zastosowań komercyjnych. Niewłaściwe użytkowanie urządzenia, używanie go w sposób niezgodny z jego przeznaczeniem, użycie siły lub ingerencja w urządzenie, dokonywana poza naszymi autoryzowanymi punktami serwisowymi, powodują utratę gwarancji.

Realizacja zobowiązań gwarancyjnych

W celu zapewnienia szybkiego załatwienia sprawy, postępuj zgodnie z poniższymi wskazówkami:

- W przypadku wszelkich pytań przygotuj paragon fiskalny oraz numer artykułu (IAN) 377261_2110 jako dowód zakupu.
- Numer artykułu można znaleźć na tabliczce znamionowej na produkcie, wygrawerowany na urządzeniu, zapisany na stronie tytułowej instrukcji obsługi (w dolnym lewym rogu) lub na naklejce z tyłu bądź na spodzie urządzenia.
- W przypadku wystąpienia błędów działania lub innych wad, prosimy o kontakt z odpowiednim działem serwisu **telefonicznie** lub **przez e-mail**.
- Zarejestrowany jako wadliwy produkt możesz wtedy wraz z dołączonym dowodem zakupu (paragonem) oraz opisem i datą wystąpienia usterki wysłać nieodpłatnie na przekazany wcześniej adres serwisu.



Na stronie www.lidl-service.com możesz pobrać te i wiele innych instrukcji, filmów o produktach oraz oprogramowanie instalacyjne.

Za pomocą tego kodu QR możesz przejść bezpośrednio na stronę serwisu Lidl (www.lidl-service.com), gdzie możesz otworzyć instrukcję obsługi, wpisując numer artykułu (IAN) 377261_2110.

Serwis

PL Serwis Polska

Tel.: 22 397 4996

E-Mail: kompernass@lidl.pl

IAN 377261_2110

Importer

Pamiętaj, że poniższy adres nie jest adresem serwisu.

Skontaktuj się najpierw z odpowiednim punktem serwisowym.

KOMPERNASS HANDELS GMBH

BURGSTRASSE 21

44867 BOCHUM

NIEMCY

www.kompernass.com

Obsah

Úvod	126
Informácie k tomuto návodu na používanie	126
Používanie primerané účelu	126
Použitie varovania	127
Bezpečnosť	128
Základné bezpečnostné upozornenia	128
Opis dielov	134
Pred uvedením do prevádzky	134
Kontrola rozsahu dodávky	134
Vybalenie	134
Likvidácia obalových materiálov	135
Elektrické pripojenie	135
Obsluha a prevádzka	136
Uvedenie do prevádzky	136
Zapnutie/vypnutie prístroja a nastavenie funkcie striedania farieb ..	136
Čistenie/Uskladnenie/Likvidácia	137
Čistenie a odvápnovanie prístroja	138
Uskladnenie	138
Likvidácia prístroja	139
Dodatok	139
Pokyny k Vyhláseniu o zhode EU	139
Technické údaje	140
Záruka spoločnosti Kompennass Handels GmbH	142
Servis	144
Dovozca	144

Úvod

Informácie k tomuto návodu na používanie

Srdečne vám blahoželáme ku kúpe tohto nového prístroja. Rozhodli ste sa tým pre veľmi kvalitný výrobok. Tento návod na používanie je súčasťou ultrazvukového Prístroj na aromaterapiu (ďalej sa uvádza ako prístroj alebo výrobok) a poskytuje dôležité pokyny pre používanie v súlade s jeho určením, pre bezpečnosť, pripojenie, ako aj pre obsluhu prístroja. Návod na používanie musí byť trvale k dispozícii v blízkosti prístroja. Musí si ho prečítať a riadiť sa ním každá osoba, ktorá prístroj obsluhuje a odstraňuje jeho poruchy. Uschovajte si tento návod na používanie a odovzdajte ho ďalšiemu majiteľovi spolu s prístrojom.

Používanie primerané účelu

Tento prístroj je určený len na osviežovanie a zvlhčovanie vzduchu v zatvorených priestoroch a na súkromné používanie. Iné alebo tento opis prekračujúce používanie platí ako nezodpovedajúce určeniu prístroja.

Nároky akéhokoľvek druhu za škody spôsobené nesprávnym používaním, neodbornými opravami, nepovolenými úpravami alebo použitím nepovolených náhradných dielov, sú vylúčené.

Riziko znáša výlučne prevádzkovateľ.

Použitie varovania

V tomto návode na používanie sú uvedené nasledujúce varovania:

VAROVANIE

Varovanie s týmto stupňom nebezpečenstva označuje možnú nebezpečnú situáciu.

Ak sa nevyhnete nebezpečnej situácii, môže to viesť k úrazu.

- ▶ Riad'te sa pokynmi v tomto varovaní, aby ste zabránili úrazom osôb.

POZOR

Varovanie s týmto stupňom nebezpečenstva označuje možné vecné škody.

Ak sa nevyhnete nebezpečnej situácii, môže to viesť k vecným škodám.

- ▶ Riad'te sa pokynmi v tomto varovaní, aby ste zabránili vecným škodám.

POZNÁMKA

- ▶ Pokyn označuje dodatočné informácie, ktoré uľahčujú zaobchádzanie s prístrojom.

Bezpečnosť

V tejto kapitole sa dozviete dôležité bezpečnostné pokyny pre zaobchádzanie s prístrojom. Jeho neodborné používanie môže viesť k poraneniu osôb a k materiálovým škodám.

Základné bezpečnostné upozornenia

Pre bezpečné zaobchádzanie s prístrojom dodržujte nasledujúce bezpečnostné pokyny:

- Pred použitím skontrolujte, či nie je prístroj viditeľne poškodený. Do prevádzky neuvádzajte poškodený prístroj ani prístroj, ktorý predtým spadol na zem.
- Tento prístroj môžu používať deti staršie ako 8 rokov, ako aj osoby so zníženými fyzickými, zmyslovými alebo mentálnymi schopnosťami alebo s nedostatkom skúseností a vedomostí, ak sú pod dohľadom alebo ak boli o bezpečnom používaní prístroja poučené a pochopili z toho vyplývajúce nebezpečenstvá. Deti sa s prístrojom nesmú hrať. Deti nesmú vykonávať čistenie a používateľskú údržbu bez dohľadu.



- **⚠ NEBEZPEČENSTVO!** Obalové materiály nie sú hračkou pre deti! Uchovávajúte obalové materiály mimo dosahu detí. Hrozí nebezpečenstvo udusenía!
- Na prístroji nevykonávajúte žiadne svojvoľné úpravy ani zmeny.
- Prístroj neprevádzkujte v blízkosti tepelných zdrojov, ako sú vyhrievacie telesá alebo iné zariadenia vytvárajúce teplo.
- Prístroj nevystavujte priamemu slnečnému žiareniu ani vysokým teplotám. Inak môže dôjsť k jeho prehriatiu a neopraviteľnému poškodeniu.
- Otvorený plameň (napr. sviečky) udržiavajte vždy mimo prístroja.
- Nevystavujte prístroj striekajúcej a/alebo kvapkajúcej vode a na prístroj ani vedľa neho nekladte žiadne predmety naplnené kvapalinou, ako sú vázy alebo otvorené nádoby s nápojmi.

- Nikdy neponárajte prístroj do vody ani do iných kvapalín!
- Prístroj postavte vždy na stabilnú a rovnú plochu. Pri páde sa môže poškodiť.
- Ak zacítite zápach ohňa alebo zistíte vznik dymu, prístroj okamžite vypnite a vyťahnite z neho pripojený sieťový adaptér. Pred ďalším použitím nechajte prístroj skontrolovať kvalifikovaným odborníkom.
-  Sieťový adaptér používajte len v suchých vnútorných priestoroch.
- Prístroj používajte len s dodaným sieťovým adaptérom a dodaný sieťový adaptér používajte iba s prístrojom.
- Nepoužívajte sieťový adaptér s poškodenou zástrčkou alebo poškodeným pripojovacím káblom.
- Sieťový adaptér a pevne pripojený pripojovací kábel sa nesmú opravovať. V prípade chyby sa musí vymeniť kompletný sieťový adaptér za konštrukčne rovnaký.

- Od používateľa sa neočakáva, aby produkt nastavil na 50 alebo 60 Hz. Produkt sa nastaví automaticky na 50, resp. na 60 Hz.
- Použitá zásuvka musí byť vždy ľahko prístupná, aby sa v prípade nebezpečnej situácie sieťový adaptér mohol rýchlo vytiahnuť zo zásuvky.
- Pri každom naplnení/vyprázdnení nádržky na vodu a pred každým čistením vytiahnite sieťový adaptér zo sieťovej zásuvky.
- Pamätajte na to, že vysoká vlhkosť vzduchu môže podporovať rast mikroorganizmov v okolitom prostredí.
- Dávajte pozor na to, aby predmety v okolí prístroja nenavlhli. Ak sa vyskytne vlhkosť, musí sa produkcia znížiť. Keď sa produkcia nedá znížiť, je možné prístroj používať iba periodicky. Nesmie sa stať, že by materiály, ktoré pohlcujú vlhkosť, ako vystavené predmety, závesy, záclony a obrusy, navlhli.
- Keď sa prístroj nepoužíva, v zásobníku na vodu nesmie zostať žiadna voda.



- Prístroj treba pred skladovaním vyprázdniť a vyčistiť. Pred nasledujúcim použitím je potrebné prístroj vyčistiť.
- **VÝSTRAHA!** Mikroorganizmy, ktoré sa môžu dostať do vody alebo do prostredia, kde sa prístroj používa alebo skladuje, môžu v zásobníku na vodu rásť a byť uvoľnené do vzduchu. Keď sa voda nevyčistí správne každé 3 dni, vedie to k vážnym zdravotným rizikám.
-  Nádržka na vodu sa musí každé 3 dni vyprázdniť a znova naplniť. Pred plnením treba nádržku na vodu umyť čerstvou vodou. Akýkoľvek nános, usadeniny, špinavý film, ktorý sa vytvorí na plochách nádržky na vodu alebo vnútorných plochách, sa musí odstrániť. Všetky povrchy treba dosucha vytrieť.
- Prístroj sa smie používať len s éterickými olejmi (aromatickými olejmi).
- Prístroj nikdy neprevádzkujte s nezriedenými aromatickými olejmi, aby sa nepoškodil.

- Smú sa používať iba aromatické oleje, ktoré zodpovedajú národným požiadavkám na zdravie. Používanie iných látok môže viesť k otrave alebo spôsobiť nebezpečenstvo požiaru.
- Aromatické oleje sa nesmú dostať do rúk detí.
- Aromatické oleje uschovávajúte vždy pod zámkom.
- Dodržte tiež varovania na označovacej etikete aromatických olejov:

Symbol	Význam
	Prečítajte si návod na obsluhu a dodržiavajte ho!
	Pozor! Dráždi kožu. Môže vyvolať alergické kožné reakcie.

Opis dielov

(obrázky sú na roztváracej strane)

- 1 Rozprašovací kužel
- 2 Otvor pre výstup pary
- 3 Vetrací otvor
- 4 Nádržka na vodu
- 5 Keramický kotúč
- 6 Tlačidlo 
- 7 Tlačidlo 
- 8 Smerovacia šípka na vylievania
- 9 Maximálna výška náplne
- 10 Pripojovacia zásuvka
- 11 Sieťový adaptér
- 12 Odmerná nádobka
- 13 Vonný olej

Pred uvedením do prevádzky

Kontrola rozsahu dodávky

Prístroj sa štandardne dodáva s nasledujúcou výbavou:

- Prístroj na aromaterapiu SAD 12 E4
- Sieťový adaptér
- Odmerná nádobka
- Vonný olej 2 x 10 ml (zeleného čaju a levanduľa)
- Návod na používanie

Vybalenie

- ◆ Vyberte z obalu všetky diely prístroja a tento návod na používanie.
- ◆ Odstráňte z prístroja všetky obalové materiály.

Likvidácia obalových materiálov



Obalové materiály sú zvolené z hľadiska ekologickej a technickej likvidácie a preto ich možno recyklovať. Nepotrebné obalové materiály zlikvidujte podľa miestne platných predpisov.

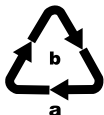

Obal zlikvidujte ekologicky. Zohľadnite označenie na rozličných obalových materiáloch a tieto prípadne zvlášť vytriedte. Obalové materiály sú označené skratkami (a) a číslicami (b) s nasledujúcim významom: 1-7: Plasty, 20-22: Papier a lepenka, 80-98: Kompozitné materiály.

Elektrické pripojenie

POZOR

- ▶ Pred zapojením prístroja porovnajte údaje o potrebnom vstupnom napätí na typovom štítku s napätím vo vašej elektrickej sieti. Tieto údaje musia byť zhodné, aby nedošlo k poškodeniu prístroja.
 - ▶ Ubezpečte sa, že je kábel sieťového adaptéra **11** nepoškodený a nevedie nad horúcimi povrchmi ani cez ostré hrany, inak by sa poškodil.
 - ▶ Dajte pozor na to, aby šnúra sieťového adaptéra **11** nebola príliš napnutá ani zalomená.
- ◆ Sieťový adaptér **11** spojte s prístrojom tak, že zástrčku zasuniete do konektora **10** na spodnej strane prístroja.





Obsluha a prevádzka

Uvedenie do prevádzky

POZOR

- ▶ Kvapky oleja môžu za istých okolností poškodiť povrch nábytku. V prípade potreby dajte pod prístroj podložku.
- ◆ Prístroj postavte na rovný a stabilný podklad.
- ◆ Snímte rozprašovací kužel **1** a naplňte nádržku na vodu **4** pomocou priloženej odmerky **12** max. 80 ml čistej vodovodnej vody. Neprekročte maximálnu výšku náplne **9**.
- ◆ Dajte do vody 2 - 4 kvapiek požadovaného oleja.
- ◆ Potom znova nasadte rozprašovací kužel **1** na nádržku na vodu **4**.
- ◆ Zasuňte sieťový adaptér **11** do elektrickej zásuvky.

Zapnutie/vypnutie prístroja a nastavenie funkcie striedania farieb

- ◆ Prístroj zapnete stlačením tlačidla  **6**. Spustíte výrobu voňavej hmly a funkciu striedania farieb.
- ◆ Stlačte tlačidlo  **7** na fixovanie aktuálnej farby.
- ◆ Stlačte znova tlačidlo  **7** na vypnutie funkcie striedania farieb.
- ◆ Prístroj vypnete opakovaným stlačením tlačidla  **6**. Výroba voňavej hmly a funkcia striedania farieb sa vypne.

POZNÁMKA

- ▶ Prístroj sa automaticky vypne, keď sa tekutina v nádržke na vodu ④ spotrebuje.

POZOR**Poškodenia prístroja!**

- ▶ Nikdy nepreklopte prístroj počas prevádzky a nepokúšajte sa ho vyprázdniť.
- ▶ Pred napĺňaním a vyprázdňovaním prístroja vyťahnite bezpodmienečne sieťový adaptér ⑪ zo zásuvky.

Čistenie/Uskladnenie/Likvidácia**POZOR****Poškodenia prístroja!**

- ▶ Zabezpečte, aby sa pri čistení nedostala do prístroja žiadna vlhkosť, pretože by mohla spôsobiť neopraviteľné poškodenia prístroja.
- ▶ Pred čistením prístroja vyťahnite bezpodmienečne sieťový adaptér ⑪ zo zásuvky.
- ▶ Nevyprázdňujte prístroj cez vetrací otvor ③, lebo by ste ho poškodili. Pri vyprázdňovaní sa riadte šípkou ⑧ na nádržke na vodu ④.
- ▶ V žiadnom prípade sa nepokúšajte vápenné usadeniny (vodný kameň) odstrániť špicatými alebo ostrými predmetmi. Mohli by ste tým prístroj poškodiť.

Čistenie a odvápnovanie prístroja

- ◆ Po každom použití vyčistíte nádržku na vodu ④, aby ste podľa možnosti úplne odstránili zvyšky oleja. Použite na to mäkkú, mierne navlhčenú handričku. Pri odolávajúcich nečistotách naneste na navlhčenú handričku niekoľko kvapiek jemného čistiaceho prostriedku.

POZNÁMKA

- ▶ Na odstránenie zafarbenia v nádržke na vodu ④, spôsobené aromatickými olejmi, použite bežne dostupný slnečnicový olej.
- ◆ Príležitostne treba vyčistiť na dne nádržky na vodu ④ uložený keramický kotúč ⑤, ak zoslabne tvorba hmly. Použite na to mierne navlhčenú vatovú tyčinku.
- ◆ Povrch prístroja čistite len suchou mäkkou handrou.
- ◆ Na odvápnovanie prístroja použite bežne dostupné tekuté odvápnovače. Riadte sa aj pokynmi výrobcu odvápnovača.
- ◆ Naplňte nádržku na vodu ④ odvápnovačom až po maximálnu výšku náplne ⑨ a nechajte ho pôsobiť tak dlho, až sa všetky usadeniny uvoľnia.
- ◆ Vylejte odvápnovač a potom vyčistíte nádržku na vodu ④ mäkkou, mierne navlhčenou handričkou.

Uskladnenie

Ak nebudete prístroj dlhšiu dobu používať, odpojte ho od siete a uskladnite na čistom suchom mieste bez prístupu slnečných lúčov.

Likvidácia prístroja



Prístroj a sieťový adaptér v žiadnom prípade nevyhadzujte do bežného komunálneho odpadu. Na tento výrobok sa vzťahuje európska smernica 2012/19/EU o opotrebovaných elektrických a elektronických spotrebičoch.



Prístroj a sieťový adaptér zlikvidujte v autorizovanej prevádzke na likvidáciu odpadov alebo vo vašom miestnom zbernom dvore na likvidáciu odpadov. Dbajte na aktuálne platné predpisy. V prípade pochybností sa spojte so zariadením na likvidáciu odpadu.



Informácie o možnostiach likvidácie vyslúženého výrobku získate od svojej obecnej alebo mestskej samosprávy.



Produkt je recyklovateľný, podlieha rozšírenej zodpovednosti výrobcu a zbiera sa oddelene.

Dodatok

Pokyny k Vyhláseniu o zhode EU

Tento prístroj vyhovuje základným požiadavkám a iným relevantným predpisom európskej smernice pre elektromagnetickú znášanosť 2014/30/EU, nízkonapäťovej smernice 2014/35/EU a smernice 2009/125/EC.



Kompletné vyhlásenie o zhode EU je k dispozícii u dovozcu.

Technické údaje

Sieťový adaptér

Výrobca	Putian Yijia Electronic Co., Ltd. The West of Lihan Avenue Hanjiang District, Putian, Fujian, China Obchodné registračné číslo: 91350303579298423W Dovozca: KOMPERNASS HANDELS GMBH, BURGSTRASSE 21, 44867 BOCHUM, NEMECKO, Registračný súd Okresný súd Bochum Registračné číslo: HRB 4598
Model	YJTH03
Vstupné napätie	100 - 240 V ~ (striedavý prúd)
Frekvencia vstupného striedavého prúdu	50/60 Hz
Výstupné napätie	24,0 V = (jednosmerný prúd)
Výstupný prúd	0,5 A
Výstupný výkon	12,0 W
Priemerná účinnosť v prevádzke	84,6 %
Účinnosť pri nízkom zaťažení (10 %)	76,1 %
Príkonnosť pri nulovom zaťažení	0,05 W
Spotreba prúdu	0,5 A
Trieda ochrany	II /  (dvojitá izolácia)

Sieťový adaptér

Polarita	 (plus vnútri, mínus vonku)
Stupeň krytie	IP 20
Trieda účinnosti 6	
Bezpečnostný transformátor odolný proti skratu	
Menovitá teplota okolia (ta)	40 °C
Prepínací sieťový adaptér	

Prístroj

Vstupné napätie	24 V --- (jednosmerný prúd)
Prúdový odber	500 mA
Kapacita nádržky na vodu	80 ml

Záruka spoločnosti Kompernass Handels GmbH

Vážená zákazníčka, vážený zákazník,

na tento prístroj máte záruku 3 roky od dátumu zakúpenia. V prípade nedostatkov tohto výrobku máte práva vyplývajúce zo zákona voči predajcovi tohto výrobku. Tieto Vaše práva vyplývajúce zo zákona nie sú obmedzené našou zárukou, uvedenou nižšie.

Záručné podmienky

Záručná doba začína plynúť dátumom zakúpenia. Prosím, uschovajte si pokladničný blok. Tento bude potrebný ako dôkaz o zakúpení.

Ak v priebehu troch rokov od dátumu zakúpenia tohto výrobku dôjde k chybe materiálu alebo výrobnnej chybe, výrobok vám – podľa nášho uváženia – bezplatne opravíme, vymeníme alebo uhradíme kúpnu cenu. Podmienkou tohto záručného plnenia je, že počas trojročnej lehoty sa poškodený prístroj a doklad o zakúpení (pokladničný blok) predloží so stručným opisom, v čom spočíva nedostatok prístroja a kedy sa vyskytol.

Ak je chyba pokrytá našou zárukou, zašleme Vám späť opravený alebo nový výrobok. Opravou alebo výmenou výrobku nezačína plynúť žiadna nová záručná doba.

Záručná doba a zákonné nároky na odstránenie chýb

Záručná doba sa záručným plnením nepredĺži. To platí aj pre vymenené a opravené diely. Poškodenia a chyby zistené prípadne už pri kúpe, sa musia hlásiť okamžite po vybalení. Po uplynutí záručnej doby podliehajú prípadné opravy poplatku.

Rozsah záruky

Prístroj bol starostlivo vyrobený v súlade s prísnyimi smernicami kvality a pred dodaním bol svedomito preskúšaný.

Záručné plnenie sa vzťahuje na chyby materiálu alebo výrobné chyby. Táto záruka sa nevzťahuje na časti výrobku, ktoré sú vystavené bežnému opotrebovaniu a preto ich možno pokladať za rýchlo opotrebiteľné diely, ani na poškodenia krehkých dielov, ako sú napríklad spínače, akumulátory alebo diely vyrobené zo skla.

Táto záruka zaniká v prípade poškodenia výrobku neodborným používaním alebo neodbornou údržbou. Na správne používanie výrobku sa musia presne dodržiavať všetky pokyny, uvedené v návode na obsluhu. Bezpodmienečne sa musí zabrániť použitiu alebo úkonom, ktoré sa v návode na obsluhu neodporúčajú alebo pred ktorými sa varuje.

Výrobok je určený len na súkromné použitie a nie na priemyselné používanie. Záruka zaniká pri nesprávnom a neodbornom zaobchádzaní, pri použití násilia a pri zásahoch, ktoré neboli vykonané naším autorizovaným servisom.

Vybavenie v prípade záruky

Na zaručenie rýchleho vybavenia Vašej žiadosti postupujte podľa nasledujúcich pokynov:

- Na všetky otázky majte pripravený pokladničný doklad a číslo výrobku (IAN) 377261_2110 ako doklad o nákupe.
- Číslo výrobku nájdete na typovom štítku na výrobku, na gravúre na výrobku, na titulnej stránke návodu na obsluhu (dole vľavo) alebo ako nálepku na zadnej alebo spodnej strane výrobku.
- Ak dôjde k funkčným poruchám alebo iným nedostatkom, kontaktujte najprv nižšie uvedené servisné oddelenie **telefonicky** alebo **e-mailom**.

- Výrobok, zaevidovaný ako poruchový, môžete potom spolu s dokladom o nákupe (pokladničný blok) a uvedením popisu chyby a dátumu, kedy k nej došlo, bezplatne odoslať na adresu servisného strediska, ktorá Vám bude oznámená.



Na webovej stránke www.lidl-service.com si môžete stiahnuť tieto a mnoho ďalších príručiek, videá o výrobkoch a inštalačný softvér.

Pomocou tohto QR-kódu sa dostanete priamo na stránku servisu Lidl (www.lidl-service.com) a pomocou zadania čísla výrobku (IAN) 377261_2110 otvoríte váš návod na obsluhu.

Servis

SK Servis Slovensko
Tel. 0850 232001
E-Mail: kompernass@lidl.sk

IAN 377261_2110

Dovozca

Majte na pamäti, že nižšie uvedená adresa nie je adresou servisného strediska. Najprv kontaktujte uvedené servisné stredisko.

KOMPERNASS HANDELS GMBH
BURGSTRASSE 21
44867 BOCHUM
NEMECKO
www.kompernass.com

Índice

Introducción	146
Información sobre estas instrucciones de uso.	146
Uso conforme al previsto	146
Indicaciones de seguridad utilizadas.	147
Seguridad	148
Indicaciones de seguridad básicas	148
Descripción de las piezas	154
Antes de la puesta en funcionamiento	154
Comprobación del volumen de suministro	154
Desembalar	154
Evacuación del embalaje	155
Conexión eléctrica	155
Manejo y funcionamiento	156
Puesta en funcionamiento	156
Encendido/apagado del aparato y ajuste de la función de cambio de color	156
Limpieza/Almacenamiento/Eliminación	157
Limpieza del aparato/descalcificado	158
Almacenamiento	158
Evacuación del aparato	159
Anexo	159
Indicaciones sobre la Declaración de conformidad EU	159
Características técnicas	160
Garantía de Kompernass Handels GmbH	161
Asistencia técnica	164
Importador	164

Introducción

Información sobre estas instrucciones de uso

Le deseamos mucha suerte con su nuevo aparato. Se ha decidido usted por un producto de gran calidad. Estas instrucciones de uso forman parte del Difusor de aromaterapia (denominado en adelante "el aparato o producto") y proporcionan informaciones importantes para el uso conforme a lo previsto, la seguridad, la conexión, así como el manejo del aparato. Estas instrucciones de uso deben estar disponibles siempre cerca del aparato. Deben ser leídas y comprendidas por todas las personas encargadas del manejo y la solución de averías del aparato. Conserve estas instrucciones de uso y entréguelas junto con el aparato a cualquier posible propietario futuro.

Uso conforme al previsto

Este aparato está diseñado para refrescar y humedecer el aire en espacios cerrados y para un uso privado. Cualquier uso diferente o que supere lo indicado se considera contrario a lo dispuesto.

Quedan excluidos todos los derechos de cualquier tipo por daños producidos por un uso no conforme del aparato, por reparaciones defectuosas, por modificaciones no autorizadas o por el uso de piezas de repuesto no homologadas. El riesgo será responsabilidad exclusiva del usuario.

Indicaciones de seguridad utilizadas

En estas instrucciones de uso se utilizan las advertencias siguientes:

ADVERTENCIA

Una advertencia de este nivel de peligro indica una posible situación de peligro.

Si no puede evitarse la situación de peligro, pueden producirse lesiones.

- ▶ Deben seguirse las instrucciones de esta advertencia para evitar lesiones físicas.

ATENCIÓN

Una advertencia de este nivel de peligro indica un posible daño material.

Si no puede evitarse la situación, pueden producirse daños materiales.

- ▶ Deben seguirse las instrucciones de esta advertencia para evitar daños materiales.

ADVERTENCIA

- ▶ Una indicación advierte de informaciones adicionales que facilitan el manejo del aparato.

Seguridad

En este capítulo obtendrá indicaciones de seguridad importantes para manejar el aparato. El uso inadecuado puede causar daños personales y materiales.

Indicaciones de seguridad básicas

Para manejar con seguridad el aparato deben tenerse en cuenta las indicaciones de seguridad siguientes:

- Antes de usar el aparato, compruebe si hay signos de daños externos visibles. No ponga en funcionamiento un aparato dañado o que se haya caído.
- Este aparato puede ser utilizado por niños a partir de 8 años y por personas cuyas facultades físicas, sensoriales o mentales sean reducidas o carezcan de los conocimientos y de la experiencia necesarios siempre que sean vigilados o hayan sido instruidos correctamente sobre el uso seguro del aparato y hayan comprendido los peligros que entraña. Los niños no deben jugar con el aparato. Los niños no deben realizar las tareas de limpieza y mantenimiento del aparato sin supervisión.

- **⚠ ¡PELIGRO!** ¡Los materiales de embalaje no son un juguete! Mantenga los materiales de embalaje fuera del alcance de los niños. ¡Existe peligro de asfixia!
- No realice transformaciones o modificaciones en el dispositivo por cuenta propia.
- No utilice el producto cerca de fuentes de calor, como calefactores u otros aparatos generadores de calor.
- No exponga el aparato a la luz solar directa ni a temperaturas elevadas. De lo contrario, podría sobrecalentarse y dañarse de forma irreparable.
- Mantenga siempre alejado el aparato de las llamas abiertas (p. ej., velas).
- No exponga el aparato a gotas o salpicaduras de agua ni coloque objetos llenos de líquidos, como jarrones o bebidas abiertas, sobre el aparato ni junto a él.
- No sumerja el aparato en agua ni en otros líquidos.

- Coloque siempre el aparato sobre una superficie estable y plana. Si el aparato se cae, podría sufrir daños.
- Apague inmediatamente el aparato y desconecte el adaptador de red conectado si detecta olor a quemado o se forma humo. Encargue la revisión del aparato a un técnico cualificado antes de volver a utilizarlo.
-  Utilice el adaptador de red exclusivamente en estancias interiores secas.
- Utilice el aparato exclusivamente con el adaptador de red suministrado y viceversa.
- No utilice el adaptador de red si el enchufe o el cable de conexión están dañados.
- El adaptador de red y el cable de conexión fijo no pueden repararse. Si se detecta algún defecto, debe sustituirse el adaptador de red por otro idéntico.
- El usuario no tiene que hacer nada para ajustar el producto a 50 o 60 Hz. El producto se ajusta automáticamente a 50 o 60 Hz.

- La toma eléctrica utilizada debe estar en un lugar de fácil acceso para poder desconectar rápidamente el adaptador de red en caso de peligro.
- Antes de llenar/vaciar el depósito de agua y de limpiar el aparato, desconecte siempre el adaptador de red de la toma eléctrica.
- Tenga en cuenta que una humedad atmosférica elevada puede favorecer la proliferación de organismos biológicos en el entorno.
- Asegúrese de que los objetos situados en el entorno del aparato no se humedezcan ni se mojen. Si se produce humedad, debe reducirse la emisión. Si la emisión no puede reducirse, solo debe utilizarse el aparato periódicamente. No debe permitirse que materiales absorbentes, como alfombras, moquetas, cortinas, visillos o manteles, se humedezcan.
- No debe dejarse agua en el depósito de agua cuando el aparato no esté en uso.



- El aparato debe vaciarse y limpiarse antes de guardarlo. El aparato debe limpiarse antes del siguiente uso.
- ¡ADVERTENCIA! Es posible que los microorganismos que puedan estar presentes en el agua o en el entorno en el que se utilice o almacene el aparato proliferen en el depósito de agua y se transmitan por el aire. Esto provoca un riesgo grave para la salud si no se renueva el agua y si el depósito de agua no se limpia correctamente cada 3 días.

-  El depósito de agua debe vaciarse y rellenarse cada 3 días.

Antes de llenarlo, el depósito de agua debe limpiarse con agua fresca. Debe eliminarse cualquier incrustación, depósito o película de suciedad que haya podido formarse en las superficies del depósito de agua o en las superficies internas del aparato. Todas las superficies deben secarse bien por frotado.



- Solo debe utilizarse el aparato con aceites etéreos (aceites esenciales).

- No utilice nunca el aparato con aceites esenciales sin diluir para evitar daños.
- Solo deben utilizarse los aceites esenciales que cumplan los requisitos nacionales de salud aplicables. El uso de otras sustancias puede provocar intoxicaciones o peligro de incendios.
- Los aceites esenciales deben estar fuera del alcance de los niños.
- Guarde los aceites esenciales bien cerrados.
- Observe también las advertencias especificadas en el etiquetado de los aceites esenciales:

Símbolo	Significado
	¡Lea y observe las instrucciones de uso!
	¡Atención! Provoca irritación cutánea. Puede provocar reacciones alérgicas en la piel.

Descripción de las piezas

(Ver ilustraciones en la página plegable)

- ❶ Bola de difusión
- ❷ Orificio de salida de vapor
- ❸ Rejilla de ventilación
- ❹ Depósito de agua
- ❺ Placa cerámica
- ❻ Botón 
- ❼ Botón 
- ❽ Flecha de vaciado
- ❾ Nivel máximo de llenado
- ❿ Conector de enchufe
- ⓫ Adaptador de red
- ⓬ Dosificador
- ⓭ Aceite esencial

Antes de la puesta en funcionamiento

Comprobación del volumen de suministro

El aparato se suministra de serie con los componentes siguientes:

- Humidificador difusor ultrasónico con aromaterapia SAD 12 E4
- Adaptador de red
- Vaso medidor
- 2 envases de 10 ml de aceites esenciales (té verde y lavanda)
- Instrucciones de uso

Desembalar

- ◆ Extraiga todos los componentes del aparato y el manual de instrucciones de la caja.
- ◆ Retire todos los materiales de embalaje del aparato.

Evacuación del embalaje



El material de embalaje se ha seleccionado teniendo en cuenta criterios ecológicos y de desecho, por lo que es reciclable. Deseche el material de embalaje innecesario de la forma dispuesta por las normativas locales aplicables.

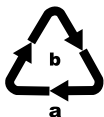

Deseche el embalaje de forma respetuosa con el medio ambiente. Observe las indicaciones de los distintos materiales de embalaje y, si procede, reciclelos de la manera correspondiente. Los materiales de embalaje cuentan con abreviaciones (a) y cifras (b) que significan lo siguiente: 1-7: plásticos, 20-22: papel y cartón, 80-98: materiales compuestos.

Conexión eléctrica

ATENCIÓN

- ▶ Antes de conectar el aparato compruebe que los datos sobre la tensión de entrada necesaria en la placa de características coinciden con la fuente de tensión prevista para el funcionamiento. Es imprescindible que estos datos coincidan, para que no se produzcan daños en el aparato.
 - ▶ Asegúrese de que el cable del adaptador de red **11** no esté dañado y que no se vaya a colocar sobre superficies calientes y/o cantos afilados, de lo contrario podría dañarse.
 - ▶ Asegúrese de que el cable del adaptador de red **11** no esté excesivamente tensado o que no esté plegado.
- ◆ Conecte el adaptador de red **11** con el aparato, para ello conecte la clavija en la base de enchufe **10** en la parte inferior del aparato.





Manejo y funcionamiento

Puesta en funcionamiento

ATENCIÓN

- ▶ En determinadas circunstancias las gotas de aceite pueden causar daños en la superficie de los muebles. Dado el caso coloque un salvamanteles debajo del aparato.
- ◆ Coloque el aparato sobre una base recta y estable.
- ◆ Extraiga la bola de difusión ❶ y llene el depósito de agua ❷ con ayuda del vaso medidor suministrado ❸ con un máximo de 80 ml de agua corriente limpia. Asegúrese de no superar el nivel máximo de llenado ❹.
- ◆ Añada al agua 2-4 gotas del aceite deseado.
- ◆ Coloque nuevamente la bola de difusión ❶ sobre el depósito de agua ❷.
- ◆ Introduzca la clavija de red ❺ en la base de enchufe.

Encendido/apagado del aparato y ajuste de la función de cambio de color

- ◆ Pulse el botón  ❻ para encender el aparato. Tras esto, se activa la generación de aroma y la función de cambio de color.
- ◆ Pulse el botón  ❼ para fijar el color actual.
- ◆ Vuelva a pulsar el botón  ❼ para apagar la función de cambio de color.
- ◆ Para apagar el aparato, vuelva a pulsar el botón  ❻. Tras esto, se apagan la generación de aroma y la función de cambio de color.

ADVERTENCIA

- ▶ El aparato se detiene automáticamente cuando se haya consumido por completo el líquido en el depósito de agua ④.

ATENCIÓN**¡Daños en el aparato!**

- ▶ Nunca vuelque o intente vaciar el aparato durante el funcionamiento.
- ▶ Desenchufe la clavija ⑪ de la toma de corriente, antes de rellenar o vaciar el aparato.

Limpieza/Almacenamiento/Eliminación**ATENCIÓN****¡Daños en el aparato!**

- ▶ Asegúrese que durante la limpieza no entre humedad en el aparato, para evitar daños irreparables en el mismo.
- ▶ Desenchufe sin falta la clavija ⑪ de la toma de corriente, antes de limpiar el aparato.
- ▶ No vacíe el aparato a través de la rejilla de ventilación ③, ya que se podrían producir daños. Tenga en cuenta el sentido de la flecha para vaciar ⑧ el depósito de agua ④.
- ▶ Nunca intente limpiar las acumulaciones de cal con objetos afilados o puntiagudos. Esto podría estropear el aparato.

Limpieza del aparato/descalcificado

- ◆ Limpie el depósito de agua ④ después de cada uso para eliminar los restos de aceite lo máximo posible. Utilice para ello un paño suave ligeramente humedecido. Para la suciedad más persistente vierta unas gotas de un detergente suave en el paño húmedo.

ADVERTENCIA

- ▶ Para eliminar las decoloraciones causadas por los aceites aromáticos en el depósito de agua ④, utilice un aceite de girasol convencional.
- ◆ La placa cerámica ⑤ en la base del depósito de agua ④ debe limpiarse ocasionalmente si la producción de neblina disminuye. Utilice para ello un bastoncillo de algodón ligeramente humedecido.
- ◆ Limpie la superficie del aparato con un paño seco y suave.
- ◆ Para descalcificar el aparato utilice un producto descalcificador líquido común. Tenga en cuenta los datos del fabricante del producto descalcificador.
- ◆ Llene el depósito de agua ④ hasta su nivel máximo de llenado con el ⑨ producto descalcificador y deje que surta efecto hasta que se haya disuelto la cal.
- ◆ Tire el producto descalcificador y a continuación limpie el depósito de agua con un ④ paño suave ligeramente humedecido.

Almacenamiento

Si no va a utilizar el aparato durante un período de tiempo prolongado, interrumpa el suministro de corriente y guárdelo en un lugar limpio y seco sin radiación solar directa.

Evacuación del aparato



No deseche nunca el aparato ni el adaptador de red con la basura normal doméstica. Este producto está sujeto a la Directiva europea 2012/19/EU RAEE (residuos de aparatos eléctricos y electrónicos).



Deseche el aparato y el adaptador de red en un centro de residuos autorizado o a través de las instalaciones municipales de desecho de residuos. Tenga en cuenta las normativas actuales en vigor. En caso de dudas póngase en contacto con su centro de evacuación.



Puede informarse acerca de las posibilidades de desecho de los aparatos usados en su administración municipal o ayuntamiento.



Este producto es reciclable, está sujeto a una responsabilidad ampliada del fabricante y se recoge por separado.

Anexo

Indicaciones sobre la Declaración de conformidad EU

Este aparato cumple con los requisitos básicos de las normativas de las directivas europeas sobre compatibilidad electromagnética 2014/30/EU, la directiva 2014/35/EU sobre límites de tensión y la directiva 2009/125/EC sobre diseño ecológico.







Puede solicitarse la Declaración de conformidad EU completa al importador.

Características técnicas

Adaptador de red	
Fabricante	Putian Yijia Electronic Co., Ltd. The West of Lihan Avenue Hanjiang District, Putian, Fujian, China Número de registro: 91350303579298423W Importador: KOMPERNASS HANDELS GMBH, BURGSTRASSE 21, 44867 BOCHUM, ALEMANIA, tribunal de registro: juzgado de primera instancia de Bochum, Número de registro: HRB 4598
Modelo	YJTH03
Tensión de entrada	100-240 V ~ (corriente alterna)
Frecuencia de la CA de entrada	50/60 Hz
Tensión de salida	24,0 V === (corriente continua)
Corriente de salida	0,5 A
Potencia de salida	12,0 W
Eficiencia media durante el funcionamiento	84,6 %
Eficiencia con carga baja (10 %)	76,1 %
Consumo de potencia sin carga	0,05 W
Consumo de corriente	0,5 A
Clase de aislamiento	II /  (aislamiento doble)

Adaptador de red

Polaridad	 (polo positivo interior, polo negativo exterior)
Grado de protección	IP 20
Clase de eficiencia 6	
Transformador de seguridad a prueba de cortocircuitos	
Temperatura ambiente nominal (t _a)	40 °C
Fuente de alimentación conmutada	

Aparato

Tensión de entrada	24 V \equiv (corriente continua)
Toma de corriente	500 mA
Capacidad del depósito de agua	80 ml

Garantía de Kompernass Handels GmbH

Estimado cliente:

Este aparato cuenta con una garantía de 3 años a partir de la fecha de compra. Si se detectan defectos en el producto, puede ejercer sus derechos legales frente al vendedor. Estos derechos legales no se ven limitados por la garantía descrita a continuación.

Condiciones de la garantía

El plazo de la garantía comienza con la fecha de compra. Guarde bien el comprobante de caja, ya que lo necesitará como justificante de compra.

Si dentro de un periodo de tres años a partir de la fecha de compra de este producto se detecta un defecto en su material o un error de fabricación, asumiremos la reparación o sustitución gratuita del producto o restituiremos el precio de compra a nuestra elección. La prestación de la garantía requiere la presentación del aparato defectuoso y del justificante de compra (comprobante de caja), así como una breve descripción por escrito del defecto detectado y de las circunstancias en las que se haya producido dicho defecto, dentro del plazo de tres años.

Si el defecto está cubierto por nuestra garantía, le devolveremos el producto reparado o le suministraremos uno nuevo. La reparación o sustitución del producto no supone el inicio de un nuevo periodo de garantía.

Duración de la garantía y reclamaciones legales por vicios

La duración de la garantía no se prolonga por hacer uso de ella. Este principio también se aplica a las piezas sustituidas y reparadas. Si después de la compra del aparato, se detecta la existencia de daños o de defectos al desembalarlo, deben notificarse de inmediato. Cualquier reparación que se realice una vez finalizado el plazo de garantía estará sujeta a costes.

Alcance de la garantía

El aparato se ha fabricado cuidadosamente según estándares elevados de calidad y se ha examinado en profundidad antes de su entrega.

La prestación de la garantía se aplica a defectos en los materiales o errores de fabricación. Esta garantía no cubre las piezas del producto normalmente sometidas al desgaste y que, en consecuencia, puedan considerarse piezas de desgaste ni los daños producidos en los componentes frágiles, p. ej., interruptores, baterías o piezas de vidrio.

Se anulará la garantía si el producto se daña o no se utiliza o mantiene correctamente. Para utilizar correctamente el producto, deben observarse todas las indicaciones especificadas en las instrucciones de uso. Debe evitarse cualquier uso y manejo que esté desaconsejado o frente al que se advierta en las instrucciones de uso.

El producto está previsto exclusivamente para su uso privado y no para su uso comercial. En caso de manipulación indebida e incorrecta, uso de la fuerza y apertura del aparato por personas ajenas a nuestros centros de asistencia técnica autorizados, la garantía perderá su validez.

Proceso de reclamación conforme a la garantía

Para garantizar una tramitación rápida de su reclamación, le rogamos que observe las siguientes indicaciones:

- Mantenga siempre a mano el comprobante de caja y el número de artículo (IAN) 377261_2110 como justificante de compra.
- Podrá ver el número de artículo en la placa de características del producto, grabado en el producto, en la portada de las instrucciones de uso (parte inferior izquierda) o en el adhesivo de la parte trasera o inferior del producto.
- Si se producen errores de funcionamiento u otros defectos, póngase primero en contacto con el departamento de asistencia técnica especificado a continuación **por teléfono o por correo electrónico.**

- Podrá enviar el producto calificado como defectuoso junto con el justificante de compra (comprobante de caja) y la descripción del defecto y de las circunstancias en las que se haya producido de forma gratuita a la dirección de correo proporcionada.



En www.lidl-service.com, podrá descargar este manual de usuario y muchos otros más, así como vídeos sobre los productos y software de instalación.

Con este código QR, accederá directamente a la página del Servicio Lidl (www.lidl-service.com) y podrá abrir las instrucciones de uso mediante la introducción del número de artículo (IAN) 377261_2110.

Asistencia técnica

ES Servicio España

Tel.: 900 984 989

E-Mail: kompernass@lidl.es

IAN 377261_2110

Importador

Tenga en cuenta que la dirección siguiente no es una dirección de asistencia técnica. Póngase primero en contacto con el centro de asistencia técnica especificado.

KOMPERNASS HANDELS GMBH

BURGSTRASSE 21

44867 BOCHUM

ALEMANIA

www.kompernass.com

Indholdsfortegnelse

Introduktion	166
Informationer om denne betjeningsvejledning	166
Formålsbestemt anvendelse	166
Anvendte advarsler	167
Sikkerhed	168
Grundlæggende sikkerhedsanvisninger	168
Beskrivelse af delene	174
Før ibrugtagning	174
Kontrollér pakkens indhold	174
Udpakning	174
Bortskaffelse af emballagen	175
Elektrisk tilslutning	175
Betjening og funktion	176
Ibrugtagning	176
Tænd/sluk for produktet og indstilling af farveskiffunktionen . .	176
Rengøring/opbevaring/bortskaffelse	177
Rengør/afkalk produktet	178
Opbevaring	178
Bortskaffelse af produktet	179
Tillæg	179
Info om EU-overensstemmelseserklæringen	179
Tekniske data	180
Garanti for Kompnass Handels GmbH	182
Service	184
Importør	184

Introduktion

Informationer om denne betjeningsvejledning

Tillykke med købet af dit nye produkt.

Du har valgt et produkt af høj kvalitet. Denne betjeningsvejledning er del af aroma-diffuseren (efterfølgende kaldet produktet) og giver vigtige oplysninger om produktets anvendelsesområde, sikkerhed, tilslutning samt betjening af produktet. Betjeningsvejledningen skal altid opbevares i nærheden af produktet. Den skal læses og anvendes af alle personer, som beskæftiger sig med betjening og reparation af produktet. Opbevar denne betjeningsvejledning, og lad den følge med produktet, hvis du giver det videre til andre.

Formålsbestemt anvendelse

Dette produkt er kun beregnet til opfriskning og befugtning af rumluften i lukkede rum og kun til privat brug. Al anden anvendelse betragtes som værende ikke-formålsbestemt. Krav af en hvilken som helst art på grund af skader, som er opstået ved ikke-formålsbetjent anvendelse, forkert udførte reparationer, ikke-tilladte ændringer eller anvendelse af ikke-tilladte reservedele, er udelukket. Denne risiko påhviler brugeren alene.

Anvendte advarsler

I den foreliggende betjeningsvejledning anvendes følgende advarsler:

ADVARSEL

En advarsel på dette faretrin angiver en potentielt farlig situation.

Hvis den farlige situation ikke undgås, kan det føre til personskader.

- ▶ Følg anvisningerne i denne advarsel for at undgå, at personer kommer til skade.

OBS

En advarsel på dette faretrin angiver en mulig materiel skade.

Hvis situationen ikke undgås, kan det føre til materielle skader.

- ▶ Følg anvisningerne i denne advarsel for at undgå materielle skader.

BEMÆRK

- ▶ "Bemærk" henviser til yderligere oplysninger, som gør det nemmere at bruge produktet.

Sikkerhed

I dette kapitel får du vigtige sikkerhedsanvisninger til brug af produktet. Forkert anvendelse kan føre til personskader og materielle skader.

Grundlæggende sikkerhedsanvisninger

Overhold følgende sikkerhedsanvisninger for sikker brug af produktet:

- Kontrollér produktet for udvendige, synlige skader før brug. Brug ikke produktet, hvis det er beskadiget eller har været tabt på gulvet.
- Dette produkt kan bruges af børn fra 8 år og derover og af personer med nedsatte fysiske, sensoriske eller mentale evner eller manglende erfaring og/eller viden, hvis de er under opsyn eller undervises i sikker brug af produktet og de farer, der kan være forbundet med det. Børn må ikke lege med produktet. Rengøring og brugervedligeholdelse må ikke udføres af børn uden opsyn.
- **⚠ FARE!** Emballeringsmateriale er ikke legetøj! Hold alle emballeringsmaterialer væk fra børn. Der er risiko for kvælning!



- Du må ikke selv foretage ændringer eller ombygninger af produktet.
- Brug ikke produktet i nærheden af varmekilder som radiatorer eller andre apparater, som producerer varme.
- Udsæt ikke produktet for direkte sollys eller høje temperaturer. Ellers kan det blive overophedet og permanent beskadiget.
- Produktet må ikke komme i kontakt med åben ild (f.eks. stearinlys).
- Udsæt ikke produktet for vandsprøjt og/eller -dråber, og stil ikke genstande fyldt med vand som f.eks. vaser eller drikkevarer på produktet eller ved siden af det.
- Læg ikke produktet ned i vand eller andre væsker!
- Stil produktet på en stabil og lige overflade. Hvis det falder ned, kan det beskadiges.

- Hvis der lugter brændt eller udvikles røg, skal du straks slukke for produktet og tage netadapteren ud, hvis den er sluttet til. Lad en kvalificeret reparatør efterse produktet, før det anvendes igen.
-  Brug kun netadapteren i tørre rum indendørs.
- Brug kun produktet med den medfølgende netadapter, og brug kun den medfølgende netadapter med produktet.
- Brug aldrig netadapteren, hvis netstikket eller tilslutningsledningen er beskadiget.
- Netadapteren og den fast tilsluttede strømledning må ikke repareres. I tilfælde af defekter skal hele netadapteren udskiftes med en tilsvarende model.
- Brugeren skal ikke gøre noget for at indstille til 50 eller 60 Hz. Produktet indstilles automatisk til 50 eller 60 Hz.

- Der skal altid være nem adgang til den anvendte stikkontakt, så netadapteren hurtigt kan tages ud af stikkontakten i en farlig situation.
- Tag netadapteren ud af stikkontakten, før vandbeholderen fyldes/tømmes samt før rengøring.
- Bemærk, at den høje luftfugtighed kan fremme væksten af biologiske organismer i omgivelserne.
- Sørg for, at genstande i nærheden af produktet ikke bliver fugtige eller våde. Hvis der dannes fugt, skal afgivningen af aroma reduceres. Hvis afgivningen af aroma ikke kan reduceres, må produktet kun bruges i perioder. Lad ikke sugende materialer som tæpper, forhæng, gardiner eller duge blive fugtige.
- Når produktet ikke anvendes, må der ikke være vand i vandbeholderen.
- Produktet skal tømmes og rengøres før opbevaring. Produktet skal rengøres før næste brug.

- **ADVARSEL!** Mikroorganismer, som kan forekomme i vandet eller i omgivelserne, hvor produktet anvendes eller opbevares, kan vokse i vandbeholderen og blæses ud i luften. Det fører til alvorlige sundhedsfarer, hvis vandet ikke udskiftes, og vandbeholderen ikke rengøres korrekt hver 3. dag.
-  Vandbeholderen skal tømmes hver 3. dag og derefter fyldes igen. Før påfyldning skal vandbeholderen rengøres med rent vand. Alle belægninger, aflejringer og snavs, der har sat sig fast på vandbeholderens sider eller på de indvendige sider, skal fjernes.
Alle overflader skal gnides tørre.
- Produktet må kun anvendes sammen med æteriske olier.

- Anvend aldrig ufortyndede æteriske olier sammen med produktet, da det kan beskadige produktet.
- Der må kun anvendes æteriske olier, som opfylder de nationale sundhedskrav. Brugen af andre substanser kan medføre forgiftning eller risiko for brand.
- Æteriske olier skal holdes uden for børns rækkevidde.
- Æteriske olier skal opbevares under lås.
- Vær opmærksom på advarslerne på de æteriske oliers etiketter:

Symbol	Betydning
	Læs og følg betjeningsvejledningen!
	OBS! Forårsager hudirritation. Kan fremkalde allergiske hudreaktioner.

Beskrivelse af delene

(Se billederne på klap-ud-siden)

- 1 Diffuserkegle
- 2 Dampåbning
- 3 Ventilationsåbning
- 4 Vandbeholder
- 5 Keramikskive
- 6 ⏻-knap
- 7 ☀-knap
- 8 Retningspil
- 9 Maksimal højde ved påfyldning
- 10 Stikbøsning
- 11 Netadapter
- 12 Målebæger
- 13 Æterisk olie

Før ibrugtagning

Kontrollér pakkens indhold

Produktet leveres som standard med følgende dele:

- Aromadiffuser med ultralyd SAD 12 E4
- Netadapter
- Målebæger
- 2 x 10 ml æterisk olie (grøn te og lavendel)
- Betjeningsvejledning

Udpakning

- ◆ Tag alle delene samt betjeningsvejledningen ud af kassen.
- ◆ Fjern alle emballeringsmaterialer fra produktet.

Bortskaffelse af emballagen



Emballagematerialerne er valgt ud fra kriterier som miljøforlidelighed og bortskaffelsesteknik og kan derfor genbruges. Bortskaf emballagematerialer, du ikke skal bruge mere, efter de lokalt gældende forskrifter.

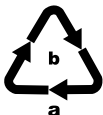

Bortskaf emballagen miljøvenligt.

Vær opmærksom på mærkningen på de forskellige emballagematerialer, og aflever dem sorteret til bortskaffelse. Emballagematerialerne er mærket med forkortelserne (a) og tallene (b) med følgende betydning:

1-7: Kunststoffer, 20-22: Papir og pap,
80-98: Kompositmaterialer.

Elektrisk tilslutning

OBS

- ▶ Inden tilslutning af produktet skal informationerne om den nødvendige indgangsspænding på typeskiltet sammenlignes med den anvendte spændingskilde. Disse data skal stemme overens, så produktet ikke beskadiges.
 - ▶ Kontrollér, at kablet til netadapteren **11** er ubeskadiget og ikke lægges hen over varme overflader og/eller skarpe kanter, da det ellers beskadiges.
 - ▶ Sørg for, at kablet til netadapteren **11** ikke strammes eller knækkes.
- ◆ Forbind netadapteren **11** med produktet ved at sætte stikket ind i stikbøsningen **10** på undersiden af produktet.





Betjening og funktion

Ibrugtagning

OBS

- ▶ Olie dråber kan under visse omstændigheder beskadige møb- lernes overflader. Læg eventuelt et underlag under produktet.
- ◆ Stil produktet på et plant og stabilt underlag.
- ◆ Tag diffuserkeglen **1** af, og fyld vandbeholderen **4** ved hjælp af det vedlagte målebæger **12** med maks. 80 ml rent vand fra vandhanen. Hold øje med den maksimale fyldningshøjde **9**.
- ◆ Tilsæt 2-4 dråber af den ønskede æteriske olie til vandet.
- ◆ Sæt derefter diffuserkeglen **1** på vandbeholderen **4** igen.
- ◆ Sæt netadapteren **11** i stikkontakten.

Tænd/sluk for produktet og indstilling af farveskiftfunktionen

- ◆ Tryk på -knappen **6** for at tænde for produktet. Dufttåge- produktionen og farveskiftfunktionen starter.
- ◆ Tryk på -knappen **7** for at fastlåse den aktuelle farve.
- ◆ Tryk på -knappen **7** igen for at slukke farveskiftfunktionen.
- ◆ Tryk på -knappen **6** igen for at slukke for produktet. Dufttågeproduktionen og farveskiftfunktionen slukkes.

BEMÆRK

- ▶ Produktet slukkes automatisk, når væsken i vandbeholderen ❷ er brugt op.

OBS**Skader på produktet!**

- ▶ Vip aldrig produktet, mens det er i brug, og prøv ikke på at tømme det.
- ▶ Tag altid netadapteren ❶ ud af stikkontakten, før du fylder eller tømmer produktet.

Rengøring/opbevaring/bortskaffelse**OBS****Skader på produktet!**

- ▶ Sørg for, at der ikke trænger fugt ind i produktet ved rengøring, så du undgår permanente skader.
- ▶ Tag altid netadapteren ❶ ud af stikkontakten, før du rengør produktet.
- ▶ Tøm ikke produktet gennem ventilationsåbningen ❸, da det kan forårsage skader. Hold øje med retningspilen ❸ på vandbeholderen ❷ ved tømning.
- ▶ Fjern aldrig kalkaflejringer med spidse eller skarpe genstande. Dette kan beskadige produktet.

Rengør/afkalk produktet

- ◆ Rengør altid vandbeholderen ④ efter brug, så olierester så vidt muligt fjernes helt. Brug en blød, let fugtet klud til dette. Kom et par dråber mildt opvaskemiddel på en fugtig klud, hvis snavset sidder fast.

BEMÆRK

- ▶ Brug almindelig solsikkeolie til at fjerne misfarvninger fra æteriske olier i vandbeholderen ④.
- ◆ Keramiskiven ⑤ i bunden af vandbeholderen ④ skal rengøres en gang imellem, når tågeproduktionen aftager. Brug en let fugtet vatpind til dette.
- ◆ Rengør produktets overflader med en blød, tør klud.
- ◆ Brug et almindeligt flydende afkalkningsmiddel til afkalkning af produktet. Overhold anvisningerne fra producenten til afkalkningsmidlet.
- ◆ Fyld vandbeholderen ④ til den maksimale fyldehøjde ③ med afkalkningsmiddel, og lad det virke, indtil kalken har løsnet sig.
- ◆ Hæld afkalkningsmidlet ud, og rengør derefter vandbeholderen ④ med en blød, let fugtet klud.

Opbevaring

Hvis produktet ikke skal bruges i længere tid, skal det afbrydes fra strømforsyningen og opbevares et rent, tørt sted uden direkte sollys.

Bortskaffelse af produktet



Bortskaf ikke produktet sammen med det almindelige husholdningsaffald. Dette produkt er underlagt EU-direktivet 2012/19/EU WEEE (om affald af elektronisk og elektrisk udstyr).



Bortskaf produktet og netadapteren via en godkendt bortskaffelsesvirksomhed eller den kommunale genbrugsplads. Følg de aktuelt gældende regler. Henvend dig i tvivlstilfælde til den lokale genbrugsplads.



Du kan få oplysninger hos kommunen om bortskaffelse af udtjente produkter.



Produktet kan genbruges, er underlagt udvidet producentansvar og indsamles separat.

Tillæg

Info om EU-overensstemmelseserklæringen



Dette produkt er i overensstemmelse med de grundlæggende krav og øvrige relevante forskrifter i det europæiske direktiv for elektromagnetisk kompatibilitet 2014/30/EU, lavspændingsdirektivet 2014/35/EU samt direktivet for miljømæssigt design 2009/125/EC.





Den komplette EU-overensstemmelseserklæring kan rekvireres hos importøren.

Tekniske data

Netadapter

Producent	Putian Yijia Electronic Co., Ltd. The West of Lihan Avenue Hanjiang District, Putian, Fujian, China Handelsregistreringsnummer: 91350303579298423W Importør: KOMPERNASS HANDELS GMBH, BURGSTRASSE 21, 44867 BOCHUM, TYSKLAND, Handelsregister AG Bochum, Registreringsnummer: HRB 4598
Model	YJTH03
Indgangsspænding	100 - 240 V ~ (vekselstrøm)
Indgangsvekselstrøms- frekvens	50/60 Hz
Udgangsspænding	24,0 V = (jævnstrøm)
Udgangsstrøm	0,5 A
Udgangseffekt	12,0 W
Gennemsnitlig effektivitet ved drift	84,6 %
Effektivitet ved lav belastning (10 %)	76,1 %
Effektforbrug i ubelastet tilstand	0,05 W
Strømforbrug	0,5 A
Beskyttelsesklasse	II /  (dobbeltisolering)
Polaritet	 (Plus indvendig, minus udvendig)

Netadapter

Kapslingsklasse	IP 20
Effektivitetsklasse 6	
Kortslutningsstabil sikkerhedstransformator	
Nominel omgivende temperatur (ta)	40°C
Koblingsnetdel	

Produkt

Indgangsspænding	24 V \equiv (jævnstrøm)
Strømforbrug	500 mA
Vandbeholderkapacitet	80 ml

Garanti for Kompennass Handels GmbH

Kære kunde

På dette produkt får du 3 års garanti fra købsdatoen. I tilfælde af mangler ved produktet har du en række juridiske rettigheder i forhold til sælgeren af produktet. Dine juridiske rettigheder forringes ikke af den nedenfor anførte garanti.

Garantibetingelser

Garantiperioden begynder på købsdatoen. Opbevar venligst kvitteringen et sikkert sted. Den er nødvendig for at kunne dokumentere købet.

Hvis der inden for tre år fra dette produkts købsdato opstår en materiale- eller fabriktionsfejl, vil produktet – efter vores valg – blive repareret eller udskiftet, eller købsprisen vil blive refunderet gratis til dig. Denne garantiydelse forudsætter, at det defekte produkt afleveres, og købsbeviset (kvitteringen) forevises i løbet af fristen på tre år, og at der gives en kort skriftlig beskrivelse af, hvori manglen består, og hvornår den er opstået.

Hvis defekten er dækket af vores garanti, får du et repareret eller et nyt produkt retur. Reparation eller ombytning af produktet udløser ikke en ny garantiperiode.

Garantiperiode og juridiske mangelkrav

Garantiperioden forlænges ikke, hvis der gøres brug af garantien. Det gælder også for udskiftede og reparerede dele. Skader og mangler, som eventuelt allerede fandtes ved køb, samt manglende dele, skal anmeldes straks efter udpakningen. Når garantiperioden er udløbet, er reparation af skader betalingspligtig.

Garantiens omfang

Produktet er produceret omhyggeligt efter strenge kvalitetsretningslinjer og testet grundigt inden leveringen.

Garantien dækker materiale- og fabrikationsfejl. Denne garanti omfatter ikke produktdele, der er udsat for normal slidage og derfor kan betragtes som sliddele, eller skader på skrøbelige dele som f.eks. kontakter, genopladelige batterier eller dele af glas.

Denne garanti bortfalder, hvis produktet er blevet beskadiget, ikke er forskriftsmæssigt anvendt eller vedligeholdt. For at sikre forskriftsmæssig anvendelse af produktet skal alle anvisninger nævnt i betjeningsvejledningen nøje overholdes. Anvendelsesformål og handlinger, som frarådes eller der advares imod i betjeningsvejledningen, skal ubetinget undgås.

Produktet er kun beregnet til privat og ikke til kommercielt brug. Ved misbrug og uhensigtsmæssig brug, anvendelse af vold og ved indgreb, som ikke er foretaget af vores autoriserede serviceafdeling, bortfalder garantien.

Afvikling af garantisager

For at sikre en hurtig behandling af din anmeldelse bør du følge nedenstående anvisninger:

- Ved alle forespørgsler bedes du have kvitteringen og artikelnummeret (IAN) 377261_2110 klar som dokumentation for købet.
- Artikelnummeret kan du finde på typeskiltet på produktet, som indgravering på produktet, på betjeningsvejledningens forside (nederst til venstre) eller som klæbemærke på bag- eller undersiden af produktet.
- Hvis der opstår funktionsfejl eller øvrige mangler, bedes du først kontakte nedennævnte serviceafdeling **telefonisk** eller **via e-mail**.

- Et produkt, der er registreret som defekt, kan du derefter indsende portofrit til den oplyste serviceadresse med vedlæggelse af købsbevis (kvittering) og en beskrivelse af, hvori manglen består, og hvornår den er opstået.



På www.lidl-service.com kan du downloade denne og mange andre manualer, produktvideoer og installationssoftware.

Med denne QR-kode kommer du direkte til Lidl-servicesiden (www.lidl-service.com) og kan åbne den ønskede betjeningsvejledning ved indtastning af artikelnummeret (IAN) 377261_2110.

Service

DK Service Danmark

Tel.: 32 710005

E-Mail: kompernass@lidl.dk

IAN 377261_2110

Importør

Bemærk at den efterfølgende adresse ikke er en serviceadresse. Kontakt først det nævnte servicested.

KOMPERNASS HANDELS GMBH

BURGSTRASSE 21

44867 BOCHUM

TYSKLAND

www.kompernass.com

Indice

Introduzione	186
Informazioni sul presente manuale di istruzioni	186
Uso conforme	186
Avvertenze utilizzate	187
Sicurezza	188
Avvertenze di sicurezza di base	188
Descrizione dei componenti	194
Prima della messa in funzione	194
Controllo del materiale in dotazione	194
Disimballaggio	194
Smaltimento della confezione	195
Collegamento elettrico	195
Uso e funzionamento	196
Messa in funzione	196
Accensione/spengimento dell'apparecchio e impostazione della funzione di variazione del colore	196
Pulizia/Conservazione/Smaltimento	197
Pulizia/decalcificazione dell'apparecchio	198
Conservazione	198
Smaltimento dell'apparecchio	199
Appendice	199
Indicazioni sulla dichiarazione di conformità EU	199
Dati tecnici	200
Garanzia della Kompnass Handels GmbH	201
Assistenza	204
Importatore	204

Introduzione

Informazioni sul presente manuale di istruzioni

Congratulazioni per l'acquisto del nuovo apparecchio.

È stato acquistato un prodotto di alta qualità. Il presente manuale di istruzioni è parte integrante del diffusore di aroma (di seguito denominato apparecchio o prodotto) e fornisce informazioni importanti per l'uso conforme, la sicurezza, il collegamento e il funzionamento dell'apparecchio. Il manuale di istruzioni deve essere sempre disponibile nelle vicinanze dell'apparecchio. Esso deve essere letto e seguito da ogni persona che utilizza l'apparecchio e si occupa dell'eliminazione dei guasti. Conservare il presente manuale di istruzioni e consegnarlo insieme all'apparecchio in caso di cessione dello stesso a terzi.

Uso conforme

Questo apparecchio serve unicamente a rinfrescare e inumidire l'aria ambientale in ambienti chiusi ed è destinato all'uso domestico. Un uso diverso o esulante da quanto sopra è considerato non conforme.

Sono escluse rivendicazioni di qualsiasi tipo per danni derivanti da uso non conforme, riparazioni non professionali, modifiche non autorizzate o uso di parti di ricambio non omologate. Il rischio è esclusivamente a carico dell'utente.

Avvertenze utilizzate

Nel presente manuale di istruzioni vengono utilizzate le seguenti avvertenze:

AVVERTENZA

Un'avvertenza contrassegnata da questo livello di pericolo indica una situazione potenzialmente pericolosa.

Qualora non si eviti tale situazione pericolosa, essa può dare luogo a lesioni.

- ▶ Seguire le istruzioni contenute in questa avvertenza per evitare lesioni alla persona.

ATTENZIONE

Un'avvertenza contrassegnata da questo livello di pericolo indica la possibilità di riportare danni materiali.

Qualora non si eviti tale situazione pericolosa, essa può dare luogo a danni materiali.

- ▶ Seguire le istruzioni contenute in questa avvertenza, per evitare danni materiali.

AVVERTENZA

- ▶ Un'avvertenza contrassegna ulteriori informazioni volte a facilitare l'uso dell'apparecchio.

Sicurezza

In questo capitolo sono riportate importanti indicazioni di sicurezza relative all'uso dell'apparecchio. L'uso non conforme può comportare lesioni alla persona e danni materiali.

Avvertenze di sicurezza di base

Per l'uso sicuro dell'apparecchio, rispettare le seguenti avvertenze di sicurezza:

- Prima dell'uso, controllare l'apparecchio per rilevare eventuali danni esterni visibili. Non mettere in funzione l'apparecchio se è danneggiato o nel caso in cui sia caduto.
- Questo apparecchio può essere utilizzato dai bambini di almeno 8 anni di età e da persone con capacità fisiche, sensoriali o mentali ridotte o insufficiente esperienza o conoscenza, solo se sorvegliati o istruiti sull'uso sicuro dell'apparecchio e qualora ne abbiano compreso i pericoli associati. I bambini non devono giocare con l'apparecchio. La pulizia e la manutenzione a cura dell'utente non devono essere eseguite da bambini, a meno che non siano sorvegliati.



- **⚠ PERICOLO!** I materiali d'imbballaggio non sono un giocattolo! Tenere tutti i materiali d'imbballaggio fuori dalla portata dei bambini. Sussiste pericolo di soffocamento!
- Non eseguire modifiche o riparazioni dell'apparecchio in proprio.
- Non utilizzare l'apparecchio in prossimità di fonti di calore come radiatori o altri apparecchi che generano calore.
- Non esporre l'apparecchio alla luce solare diretta o a temperature elevate. Altrimenti potrebbe surriscaldarsi e subire danni irreparabili.
- Tenere sempre le fiamme libere (ad es. candele) lontane dall'apparecchio.
- Non esporre l'apparecchio a spruzzi d'acqua e/o gocciolamenti e non collocare sopra o accanto all'apparecchio oggetti contenenti liquidi, come ad esempio vasi o contenitori di bevande.
- Non immergere l'apparecchio in acqua o in altri liquidi.

- Collocare l'apparecchio sempre su una superficie piana e stabile. Esso può danneggiarsi in caso di caduta.
- Se si riscontrasse odore di bruciato o sviluppo di fumo, spegnere immediatamente l'apparecchio e scollegare l'adattatore di rete collegato. Far verificare l'apparecchio da un tecnico qualificato prima di riutilizzarlo.
-  Utilizzare l'adattatore di rete solo in ambienti interni asciutti.
- Utilizzare l'apparecchio solo con l'adattatore di rete fornito e utilizzare l'adattatore di rete fornito esclusivamente con quest'apparecchio.
- Non utilizzare l'adattatore di rete se la spina o il cavo di collegamento sono danneggiati.
- L'adattatore di rete e il cavo di collegamento ad esso fissato non possono essere riparati. In caso di guasto occorre sostituire l'intero adattatore di rete con uno equivalente.
- Non è necessario che l'utilizzatore imponga il prodotto per l'uso a 50 o 60 Hz. Il prodotto si imposta automaticamente su 50 o 60 Hz.

- La presa utilizzata deve sempre essere facilmente accessibile, in modo che in un'eventuale situazione di pericolo l'alimentatore di rete possa essere rapidamente staccato dalla presa.
- Prima di riempire/svuotare il contenitore dell'acqua e prima di ogni pulizia, staccare l'adattatore di rete dalla presa di corrente.
- Si tenga presente che un elevato tasso di umidità dell'aria può favorire la crescita di organismi biologici nell'ambiente circostante.
- Assicurarsi che gli oggetti in prossimità dell'apparecchio non possano inumidirsi o bagnarsi. Se si riscontra umidità, ridurre il getto. Qualora non fosse possibile ridurre il getto, utilizzare l'apparecchio solo periodicamente. Impedire che materiali assorbenti come tappeti, moquette, tende, tendine e tovaglie si inumidiscano.
- Quando l'apparecchio non è in uso non deve esserci acqua all'interno del contenitore dell'acqua.



- Svuotare e pulire l'apparecchio prima di riporlo. Pulire l'apparecchio prima di riutilizzarlo.
- **AVVERTENZA!** I microorganismi presenti nell'acqua oppure nell'ambiente in cui l'apparecchio viene utilizzato o conservato possono proliferare all'interno del contenitore dell'acqua e quindi essere rilasciati nell'aria. Ciò rappresenta un serio rischio per la salute se l'acqua non viene cambiata e il serbatoio dell'acqua non viene pulito correttamente ogni 3 giorni.
-  Il serbatoio dell'acqua deve essere svuotato e riempito nuovamente ogni 3 giorni. Prima di riempirlo, pulire il serbatoio dell'acqua con acqua pulita. Rimuovere qualunque tipo di deposito o sporco accumulatosi sulle superfici del serbatoio dell'acqua o sulle superfici interne. Asciugare tutte le superfici con un panno.
- L'apparecchio può essere usato solo con oli essenziali (oli eterici).

- Non usare mai l'apparecchio con oli eterici non diluiti, in modo da evitare che subisca danni.
- È consentito esclusivamente l'uso di oli eterici conformi ai requisiti nazionali di tutela della salute. L'uso di altre sostanze può causare intossicazioni oppure comportare il rischio di incendio.
- Tenere gli oli eterici fuori dalla portata dei bambini.
- Conservare gli oli eterici sotto chiave.
- Osservare anche le avvertenze riportate sull'etichetta degli oli eterici:

Simbolo	Significato
	Leggere e osservare il manuale di istruzioni.
	Attenzione! Provoca irritazione cutanea. Può provocare una reazione allergica cutanea.

Descrizione dei componenti

(per le illustrazioni, vedere il risvolto di copertina)

- ❶ Cono diffusore
- ❷ Apertura per la fuoriuscita del vapore
- ❸ Apertura di ventilazione
- ❹ Contenitore dell'acqua
- ❺ Rondella in ceramica
- ❻ Tasto 
- ❼ Tasto 
- ❽ Misurino con beccuccio
- ❾ Livello massimo di riempimento
- ❿ Presa
- ⓫ Adattatore di rete
- ⓬ Misurino
- ⓭ Olio profumato

Prima della messa in funzione

Controllo del materiale in dotazione

La fornitura standard dell'apparecchio comprende i seguenti componenti:

- Diffusore di aromi a ultrasuoni SAD 12 E4
- Adattatore di rete
- Misurino
- 2 x 10 ml di olio profumato (olio di tè verde e lavanda)
- Istruzioni per l'uso

Disimballaggio

- ◆ Togliere tutti i componenti dell'apparecchio e il manuale di istruzioni dalla confezione.
- ◆ Rimuovere tutto il materiale di imballaggio dall'apparecchio.

Smaltimento della confezione



I materiali di imballaggio sono stati selezionati in relazione alla loro ecocompatibilità e alle caratteristiche di smaltimento, pertanto sono riciclabili. Smaltire il materiale di imballaggio inutilizzato in conformità alle vigenti norme locali.



Smaltire l'imballaggio conformemente alle norme di tutela ambientale. Tenere conto dei codici presenti sui vari materiali di imballaggio ed eventualmente separare i materiali effettuando una raccolta differenziata. I materiali di imballaggio presentano codici costituiti da abbreviazioni (a) e numeri (b) con il seguente significato: 1-7: materie plastiche, 20-22: carta e cartone, 80-98: materiali compositi.

Collegamento elettrico

ATTENZIONE

- ▶ Prima del collegamento dell'apparecchio, controllare i dati relativi alla tensione d'ingresso necessaria, indicati sulla targhetta, confrontandoli con la sorgente di tensione prevista per l'esercizio dell'apparecchio. Questi dati devono corrispondere, per evitare di arrecare danni all'apparecchio.
 - ▶ Assicurarsi che il cavo dell'adattatore di rete **11** non sia danneggiato e non venga collocato su superfici surriscaldate e/o acuminata, poiché potrebbe danneggiarsi.
 - ▶ Assicurarsi che il cavo dell'adattatore di rete **11** non sia teso o schiacciato.
- ◆ Collegare all'apparecchio l'adattatore di rete **11** inserendo la spina nella presa **10** situata sul retro dell'apparecchio.





Uso e funzionamento

Messa in funzione

ATTENZIONE

- ▶ Le gocce di olio, in alcune circostanze, potrebbero causare danni alla superficie dei mobili. Collocare eventualmente un tappetino sotto l'apparecchio.
- ◆ Collocare l'apparecchio su una superficie piana e stabile.
- ◆ Rimuovere il cono diffusore ❶ e riempire il contenitore dell'acqua ❷, mediante il misurino ❸ fornito, con massimo 80 ml di acqua pulita. Non superare il livello massimo di riempimento ❹.
- ◆ Aggiungere all'acqua 2-4 gocce di olio a scelta.
- ◆ Riposizionare infine il cono diffusore ❶ sul contenitore dell'acqua ❷.
- ◆ Inserire l'adattatore di rete ❺ nella presa di corrente.

Accensione/spegnimento dell'apparecchio e impostazione della funzione di variazione del colore

- ◆ Premere il tasto  ❻ per accendere l'apparecchio. Iniziano la nebulizzazione profumata e la funzione di variazione del colore.
- ◆ Premere il tasto  ❼ per fissare il colore attuale.
- ◆ Premere nuovamente il tasto  ❼ per disattivare la funzione di variazione del colore.
- ◆ Per spegnere l'apparecchio, premere nuovamente il tasto  ❻. La nebulizzazione profumata e la funzione di variazione del colore vengono disattivate.

AVVERTENZA

- ▶ L'apparecchio si spegne automaticamente non appena si esaurisce il liquido nel contenitore dell'acqua ④.

ATTENZIONE**Danneggiamento dell'apparecchio!**

- ▶ Non ribaltare mai l'apparecchio durante l'uso e non tentare di svuotarlo.
- ▶ Prima di riempire o svuotare l'apparecchio, staccare sempre l'adattatore di rete ⑪ dalla presa di corrente.

Pulizia/Conservazione/Smaltimento**ATTENZIONE****Danneggiamento dell'apparecchio!**

- ▶ Assicurarsi che durante la pulizia non penetri umidità nell'apparecchio, per evitarne l'irreparabile danneggiamento.
- ▶ Prima di pulire l'apparecchio, staccare sempre l'adattatore di rete ⑪ dalla presa di corrente.
- ▶ Non svuotare l'apparecchio attraverso l'apertura di ventilazione ③, per evitare danni. Per lo svuotamento seguire la direzione della freccia ⑧ sul contenitore dell'acqua ④.
- ▶ Non tentare di rimuovere i depositi di calcare con oggetti appuntiti o acuminati. In caso contrario si rischia di danneggiare l'apparecchio.

Pulizia/decalcificazione dell'apparecchio

- ◆ Pulire il contenitore dell'acqua ④ dopo ogni uso, per eliminare il più possibile i resti di olio. A tale scopo utilizzare un panno morbido e inumidito. In caso di sporco ostinato, versare alcune gocce di detergente delicato sul panno umido.

AVVERTENZA

- ▶ Per rimuovere dal contenitore dell'acqua ④ eventuali macchie provocate dagli oli eterici, si prega di utilizzare olio di semi di girasole comunemente reperibile in commercio.
- ◆ La rondella di ceramica ⑤ che si trova sul fondo del contenitore dell'acqua ④ va pulita di tanto in tanto, quando si nota una riduzione della produzione di nebbia. A tale scopo utilizzare un bastoncino di cotone idrofilo leggermente inumidito.
- ◆ Pulire le superfici dell'apparecchio solo con un panno morbido e asciutto.
- ◆ Per decalcificare l'apparecchio, utilizzare un comune decalcificante liquido. Rispettare le indicazioni del produttore riportate sul decalcificante.
- ◆ Riempire il contenitore dell'acqua ④ fino al livello massimo di riempimento ⑨ con decalcificante e farlo agire fino al completo scioglimento del calcare.
- ◆ Versare via il decalcificante e pulire infine il contenitore dell'acqua ④ con un panno morbido e leggermente inumidito.

Conservazione

Qualora non si intenda utilizzare l'apparecchio per un lungo periodo di tempo, disconnetterlo dalla presa di corrente e conservarlo in un luogo pulito e asciutto, al riparo dal sole.

Smaltimento dell'apparecchio



Non gettare per alcun motivo l'apparecchio o l'adattatore di rete assieme ai normali rifiuti domestici. Questo prodotto è soggetto alla Direttiva europea 2012/19/EU RAEE (Rifiuti da apparecchiature elettriche ed elettroniche).



Smaltire l'apparecchio e l'adattatore di rete tramite un'azienda di smaltimento autorizzata o l'ente di smaltimento comunale. Rispettare le norme attualmente in vigore. In caso di dubbi mettersi in contatto con l'ente di smaltimento competente.



Per lo smaltimento del prodotto una volta che ha terminato la sua funzione, informarsi presso l'amministrazione comunale.



Il prodotto è riciclabile, soggetto ad una responsabilità estesa del produttore e va differenziato.

Appendice

Indicazioni sulla dichiarazione di conformità EU

Questo apparecchio è conforme ai requisiti fondamentali e alle altre norme rilevanti della Direttiva europea per la compatibilità elettromagnetica 2014/30/EU, della Direttiva bassa tensione 2014/35/EU, nonché della Direttiva ecodesign 2009/125/EC.





La dichiarazione di conformità EU completa è a disposizione presso l'importatore.

Dati tecnici**Adattatore di rete**

Produttore	Putian Yijia Electronic Co., Ltd. The West of Lihan Avenue Hanjiang District, Putian, Fujian, China Numero di iscrizione alla camera di commercio: 91350303579298423W Importatore: KOMPERNASS HANDELS GMBH, BURGSTRASSE 21, 44867 BOCHUM, GERMANIA, Registro delle imprese del tribunale di Bochum Numero di iscrizione: HRB 4598
Modello	YJTH03
Tensione d'ingresso	100 - 240 V ~ (CA)
Frequenza di ingresso CA	50/60 Hz
Tensione di uscita	24,0 V = (CC)
Corrente di uscita	0,5 A
Potenza in uscita	12,0 W
Efficienza media durante il funzionamento	84,6 %
Efficienza a carico ridotto (10%)	76,1 %
Assorbimento di potenza a vuoto	0,05 W
Corrente assorbita	0,5 A
Classe di protezione	II/□ (isolamento doppio)
Polarità	 (positivo all'interno, negativo all'esterno)

Adattatore di rete

Grado di protezione	IP 20
Classe di efficienza 6	
Trasformatore di sicurezza a prova di cortocircuito	
Temperatura ambiente nominale (ta)	40 °C
Alimentatore a commutazione	

Apparecchio

Tensione di ingresso	24 V \equiv (CC)
Assorbimento di corrente	500 mA
Capacità del contenitore dell'acqua	80 ml

Garanzia della Kompnass Handels GmbH

Egregio Cliente,

Questo apparecchio ha una garanzia di 3 anni dalla data di acquisto. Qualora questo prodotto presentasse vizi, Le spettano diritti legali nei confronti del venditore del prodotto. La garanzia qui di seguito descritta non costituisce alcun limite a tali diritti legali.

Condizioni di garanzia

Il periodo di garanzia decorre dalla data di acquisto. Si prega di conservare bene lo scontrino di cassa. Quest'ultimo è necessario come prova d'acquisto.

Qualora entro tre anni a partire dalla data d'acquisto del prodotto si presentasse un difetto del materiale o di fabbricazione, provvederemo a nostra discrezione a riparare o a sostituire gratuitamente il prodotto oppure a rimborsare il prezzo d'acquisto.

Questa prestazione di garanzia ha come presupposto che l'apparecchio guasto e la prova d'acquisto (scontrino di cassa) vengano presentati entro il termine di tre anni e che si descriva per iscritto in cosa consiste il difetto e quando si è evidenziato.

Se il vizio rientra nell'ambito della nostra garanzia, il Suo prodotto verrà riparato o sostituito da uno nuovo. Con la riparazione o la sostituzione del prodotto non decorre un nuovo periodo di garanzia.

Periodo di garanzia e diritti legali di rivendicazione di vizi

Il periodo di garanzia non viene prolungato da interventi in garanzia. Ciò vale anche per le parti sostituite e riparate. Danni e vizi eventualmente già presenti al momento dell'acquisto devono venire segnalati immediatamente dopo che l'apparecchio è stato disimballato. Le riparazioni eseguite dopo la scadenza del periodo di garanzia sono a pagamento.

Ambito della garanzia

L'apparecchio è stato prodotto con cura secondo severe direttive qualitative e debitamente collaudato prima della consegna.

La prestazione in garanzia vale per difetti del materiale o di fabbricazione. Questa garanzia non si estende a componenti del prodotto esposti a normale logorio, che possono pertanto essere considerati come componenti soggetti a usura o a danni che si verificano su componenti delicati, come ad es. interruttori, batterie o parti realizzate in vetro.

Questa garanzia decade se il prodotto è stato danneggiato oppure utilizzato o sottoposto a interventi di manutenzione in modo non conforme. Per un utilizzo adeguato del prodotto si devono rigorosamente rispettare tutte le istruzioni esposte nel manuale di istruzioni per l'uso. Si devono assolutamente evitare modalità di utilizzo e azioni che il manuale di istruzioni per l'uso sconsiglia o da cui esso mette in guardia.

Il prodotto è destinato esclusivamente all'uso domestico e non a quello commerciale. La garanzia decade in caso di impiego improprio o manomissione, uso della forza e interventi non eseguiti dalla nostra filiale di assistenza autorizzata.

Trattamento dei casi di garanzia

Per garantire una rapida evasione della Sua richiesta, La preghiamo di seguire le seguenti istruzioni:

- Tenga a portata di mano per qualsiasi richiesta lo scontrino di cassa e il codice dell'articolo (IAN) 377261_2110 come prova di acquisto.
- Il codice dell'articolo è riportato sulla targhetta identificativa o su un'incisione presenti sul prodotto, sul frontespizio del manuale di istruzioni (in basso a sinistra) o su un adesivo applicato alla parte posteriore o inferiore del prodotto.
- Qualora si presentassero malfunzionamenti o altri tipi di vizi, contatti innanzitutto il reparto assistenza clienti qui di seguito indicato **telefonticamente** o via **e-mail**.
- Una volta che il prodotto è stato registrato come difettoso, lo può poi spedire a nostro carico, provvedendo ad allegare la prova di acquisto (scontrino di cassa), una descrizione del vizio e l'indicazione della data in cui si è presentato, all'indirizzo del servizio di assistenza clienti che Le è stato comunicato.



Sul sito www.lidl-service.com è possibile scaricare questo e molti altri manuali di istruzioni, filmati sui prodotti e software d'installazione.

Con questo codice QR si giunge direttamente al sito dell'assistenza clienti Lidl (www.lidl-service.com) e con la digitazione del codice articolo (IAN) 377261_2110 si può aprire il manuale di istruzioni di proprio interesse.

Assistenza

IT Assistenza Italia

Tel.: 02 36003201

E-Mail: kompernass@lidl.it

IAN 377261_2110

Importatore

Badi che il seguente indirizzo non è quello del servizio di assistenza clienti. Contatti innanzitutto il servizio di assistenza clienti indicato.

KOMPERNASS HANDELS GMBH

BURGSTRASSE 21

44867 BOCHUM

GERMANIA

www.kompernass.com

Tartalomjegyzék

Bevezető	206
Információk a jelen használati útmutatóhoz.	206
Rendeltetésszerű használat	206
Felhasznált figyelmeztető jelzések	207
Biztonság	208
Alapvető biztonsági utasítások.	208
Kezelőelemek	214
Üzembe helyezés előtt	214
A csomag tartalmának ellenőrzése	214
Kicsomagolás.	214
A csomagolás ártalmatlanítása	215
Elektromos csatlakoztatás.	215
Használat és üzemeltetés	216
Üzembe helyezés.	216
Készülék be-/kikapcsolása és a színváltó funkció beállítása ..	216
Tisztítás/Tárolás/Ártalmatlanítás	217
A készülék tisztítása/vízkezelés eltávolítása.	218
Tárolás	218
A készülék ártalmatlanítása	219
Függelék	219
A EU megfelelőségi nyilatkozatra vonatkozó tudnivalók	219
Műszaki adatok	220
A Kompernass Handels GmbH garanciája	222
Szerviz	224
Gyártja.	224

Bevezető

Információk a jelen használati útmutatóhoz

Gratulálunk új készüléke megvásárlásához.

Vásárlásával kiváló minőségű termék mellett döntött. Ez a kezelési útmutató a aromadiffúzor (a továbbiakban készülék vagy termék) része, és fontos információkat tartalmaz a készülék rendeltetésszerű használatával, csatlakoztatásával és kezelésével kapcsolatban. A használati útmutatónak mindig a készülék közelében kell lennie. Minden személynek el kell olvasnia és alkalmaznia kell, aki a készüléket használja és hibaelhárítást végez. Őrizze meg ezt a használati útmutatót és adja tovább a készülékkel együtt a következő tulajdonosnak.

Rendeltetésszerű használat

Ez a készülék kizárólag zárt helyiségek levegőjének frissítésére és nedvesítésére szolgál és magáncélú használatra készült. Más vagy ezen túlmenő használat nem rendeltetésszerűnek minősül.

A nem rendeltetésszerű használatból, szakszerűtlen javítási munkákból, jogosulatlanul végzett módosításból vagy nem engedélyezett alkatrészek használatából eredő károk esetén semmilyen igény nem érvényesíthető. A kockázatot egyedül az üzemeltető viseli.

Felhasznált figyelmeztető jelzések

Ebben a használati útmutatóban a következő figyelmeztető jelzéseket használjuk:

FIGYELMEZTETÉS

Ennek a veszélyességi fokozatnak a figyelmeztető jelzése lehetséges veszélyhelyzetet jelöl.

Sérülést okozhat, ha nem kerül el az ilyen veszélyes helyzetet.

- ▶ A személyi sérülések elkerülése érdekében kövesse a figyelmeztető jelzések szerinti utasításokat.

FIGYELEM

Ennek a veszélyességi fokozatnak a figyelmeztető jelzése lehetséges anyagi kárt jelöl.

Anyagi kárt okozhat, ha nem kerül el az ilyen helyzetet.

- ▶ Az anyagi kár elkerülése érdekében kövesse a figyelmeztető jelzések szerinti utasításokat.

TUDNIVALÓ

- ▶ Tudnivaló jelöli a kiegészítő információkat, amelyek megkönnyítik a készülék kezelését.

Biztonság

Ebben a fejezetben a készülék kezelésével kapcsolatos fontos biztonsági utasításokat ismerheti meg. A szakszerűtlen használat személyi sérülést és anyagi kárt okozhat.

Alapvető biztonsági utasítások

A készülék biztonságos használata érdekében tartsa be az alábbi biztonsági utasításokat:

- Használat előtt ellenőrizze a készüléket, hogy nincs-e rajta látható sérülés. Ne működtessen hibás vagy leesett készüléket.
- A készüléket 8 éves kor feletti gyermekek és csökkent fizikai, érzékszervi vagy szellemi képességű vagy tapasztalattal, illetve ismeretekkel nem rendelkező személyek felügyelet mellett használhatják, vagy ha felvilágosították őket a készülék biztonságos használatáról és megértették az ebből eredő veszélyeket. Gyermekek nem játszhatnak a készülékkel. Tisztítást és a felhasználó által végzendő karbantartást nem végezhetik felügyelet nélküli gyermekek.



- **⚠ VESZÉLY!** A csomagolóanyag nem gyerekjáték! Tartsa távol a csomagolóanyagot a gyermekektől. Fulladásveszély!
- Ne szerelje át vagy változtassa meg a készüléket önkényesen.
- Ne működtesse a készüléket hőforrás, például fűtőtest vagy más hőtermelő készülék közelében.
- Ne tegye ki a készüléket közvetlen napfénynek vagy magas hőmérsékletnek. Ellenkező esetben túlmelegedhet és helyrehozhatatlan kár keletkezhet benne.
- Mindig tartsa távol a nyílt lángot (pl. gyer-tya) a készüléktől.
- Ne engedje, hogy víz fröccsenjen és/vagy csöpögjön a készülékre, és ne állítson rá folyadékkal töltött tárgyat, mint például vázát vagy felnyitott italt.
- Ne merítse a készüléket vízbe vagy más folyadékba!

- A készüléket minden esetben stabil és egyenes felületre kell helyezni. Ha a készülék leesik, kár keletkezhet benne.
- Ha égett szagot vagy füstöt észlel, azonnal kapcsolja ki a készüléket és húzza ki a csatlakoztatott hálózati adaptert a készülékből. Ismételt használatba vétel előtt ellenőriztesse a készüléket képzett szakemberrel.
-  A hálózati adaptert csak száraz, belső helyiségekben használja.
- A készüléket csak a mellékelt hálózati adapterrel használja és a mellékelt hálózati adaptert csak a készülékkel használja.
- Ne használja a hálózati adaptert sérült csatlakozódugóval vagy csatlakozókábellel.
- A hálózati adaptert és a fixen csatlakoztatott csatlakozókábelt nem szabad javítani. Meghibásodás esetén a teljes hálózati adaptert ki kell cserélni egy azonos típusú adapterre.
- A termék 50 vagy 60 Hz-re történő beállításához nincs szükség beavatkozásra a felhasználó részéről. A termék automatikusan beáll 50, illetve 60 Hz-re.

- A használt csatlakozóaljzatnak könnyen elérhetőnek kell lennie, hogy veszélyhelyzetben gyorsan el lehessen távolítani a hálózati adaptert a csatlakozóaljzataból.
- A víztartály minden feltöltése/kiürítése előtt és minden tisztítás előtt húzza ki a hálózati adaptert a hálózati csatlakozóaljzataból.
- Vegye figyelembe, hogy a magas páratartalom elősegítheti a környező biológiai mikroorganizmusok növekedését.
- Ügyeljen arra, hogy a készülék közelében lévő tárgyak ne legyenek nedvesek vagy párásak. Ha nedvesség távozik, akkor csökkenteni kell a kibocsátást. Ha a kibocsátás nem csökkenthető, akkor csak időnként használja a készüléket. Ne hagyja, hogy nedvszívó anyagok, például szőnyegek, sötétítő függönyök, függönyök vagy asztalterítők vizesek legyenek.
- Nem szabad vizet hagyni a víztartályban, ha nem használja a készüléket.

- Tárolás előtt mindig ki kell üríteni és meg kell tisztítani a készüléket. A következő használat előtt meg kell tisztítani a készüléket.
- **FIGYELMEZTETÉS!** A vízben vagy a készülék használati vagy tárolási helye környékén lévő mikroorganizmusok elszaporodhatnak a víztartályban és a levegőbe kerülhetnek. Komoly egészségügyi kockázatokkal járhat, ha 3 naponta nem cserélik ki a vizet és nem tisztítják ki a víztartályt.
-  A víztartályt 3 naponta ki kell üríteni és újra kell tölteni. A feltöltés előtt friss vízzel ki kell tisztítani a víztartályt. A víztartály felületein és a belső felületeken képződött lerakódást, üledéket, szennyréteget el kell távolítani.
Minden felületet szárazra kell törölni.
- A készüléket csak illóolajokkal (aromaolajokkal) szabad használni.
- Soha ne működtesse a készüléket nem hígított aromaolajokkal, hogy elkerülje a készülék rongálódását.

- Csak olyan aromaolajokat szabad használni, amelyek megfelelnek a nemzeti egészségügyi követelményeknek. Más anyagok használata mérgezést vagy tűzveszélyt okozhat.
- Ne hagyja, hogy az illóolajok gyermekek kezébe kerüljenek.
- Az illóolajokat mindig elzárva kell tárolni.
- Vegye figyelembe az aromaolajok címkéjén található figyelmeztetéseket is:

Szimbólum	Jelentés
	Olvassa el és vegye figyelembe a használati útmutatót!
	Figyelem! Bőrirritáló hatású. Allergiás bőrreakciót válthat ki.

Kezelőelemek

(a képeket lásd a kihajtható oldalon)

- 1 diffúzorkúp
- 2 gőzkibocsátó nyílás
- 3 szellőzőnyílás
- 4 víztartály
- 5 kerámialap
- 6  gomb
- 7  gomb
- 8 kiöntő-nyíl
- 9 maximális töltési magasság
- 10 csatlakozóaljzat
- 11 hálózati adapter
- 12 mérőpohár
- 13 Illatolaj

Üzembe helyezés előtt

A csomag tartalmának ellenőrzése

A készüléket alapvetően az alábbi összetevőkkel szállítjuk:

- ultrahangos aroma-párologtató SAD 12 E4
- hálózati adapter
- mérőpohár
- 2 x 10 ml illatolaj (zöld tee és levendula)
- használati útmutató

Kicsomagolás

- ◆ Vegye ki a dobozból a készülék valamennyi részét és a használati útmutatót.
- ◆ Távolítsa el minden csomagolóanyagot a készülékről.

A csomagolás ártalmatlanítása



A csomagolóanyagokat környezetbarát és hulladék-ártalmatlanítási szempontok szerint választottuk ki és ezért újrahasznosíthatók. Ártalmatlanítsa a feleslegessé vált csomagolóanyagokat a hatályos helyi előírásoknak megfelelően.

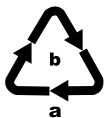

A csomagolást környezetbarát módon ártalmatlanítsa. Vegye figyelembe a különböző csomagolóanyagokon látható jelzéseket és adott esetben válassza külön azokat. A csomagolóanyagok rövidítésekkel (a) és számjegyekkel (b) vannak megjelölve, az alábbi jelentéssel:

1-7: Műanyag, 20-22: Papír és karton,
80-98: Kompozit anyagok.

Elektromos csatlakoztatás

FIGYELEM

- ▶ A készülék csatlakoztatása előtt hasonlítsa össze a típustáblán lévő szükséges bemeneti feszültségre vonatkozó adatot az üzemeltetéshez kiválasztott feszültségforrással. Ezeknek az adatoknak meg kell egyezniük, hogy ne keletkezzen kár a készülékben.
- ▶ Győződjön meg róla, hogy a hálózati adapter **11** kábele nincsen megsérülve és ne tegye forró felületre és/vagy éles szegélyre, ellenkező esetben megsérülhet.
- ▶ Ügyeljen rá, hogy a hálózati adapter **11** kábele ne feszüljön vagy ne legyen megtörve.
- ◆ Csatlakoztassa a hálózati adaptert **11** a készülékhez; ehhez dugja a csatlakozódugót a készülék alján található csatlakozóaljzatba **10**.





Használat és üzemeltetés

Üzembe helyezés

FIGYELEM

- ▶ Bizonyos körülmények között olajcseppek kárt tehetnek a bútorok felületén. Ezért adott esetben helyezzen egy alátétet a készülék alá.
- ◆ Állítsa a készüléket sima és stabil felületre.
- ◆ Vegye le a diffúzorkúpot **1** és töltsön a víztartályba **4** a mellékelt mérőpohár **12** segítségével max. 80 ml tiszta csapvizet. Vegye figyelembe a maximális töltési magasságot **9**.
- ◆ Tegyen a vízhez 2-4 cseppet az Ön által kiválasztott illóolajból.
- ◆ Tegye vissza a diffúzorkúpot **1** a víztartályra **4**.
- ◆ Dugja be a hálózati adaptert **11** a csatlakozóaljzatba.

Készülék be-/kikapcsolása és a színváltó funkció beállítása

- ◆ A készülék bekapcsolásához nyomja meg a  gombot **6**. Elkezdődik az illatködtermelés és a színváltó funkció.
- ◆ Az aktuális szín rögzítéséhez nyomja meg a  gombot **7**.
- ◆ A színváltó funkció kikapcsolásához nyomja meg ismét a  gombot **7**.
- ◆ A készülék kikapcsolásához nyomja meg ismét a  gombot **6**. Az illatködtermelés és a színváltó funkció kikapcsol.

TUDNIVALÓ

- ▶ A készülék automatikusan kikapcsol, amint a víztartályban **4** lévő folyadék elfogy.

FIGYELEM**Kár keletkezhet a készülékben!**

- ▶ Soha ne döntse meg a készüléket működés közben és ne próbálja meg kiüríteni.
- ▶ A készülék feltöltése vagy kiürítése előtt mindig húzza ki a hálózati adaptert **11** a hálózati csatlakozóaljzatból.

Tisztítás/Tárolás/Ártalmatlanítás**FIGYELEM****Kár keletkezhet a készülékben!**

- ▶ Ügyeljen arra, hogy tisztításkor ne kerüljön nedvesség a készülékbe, ellenkező esetben helyrehozhatatlan kár keletkezhet benne.
- ▶ A készülék tisztítása előtt mindig húzza ki a hálózati adaptert **11** a hálózati csatlakozóaljzatból.
- ▶ A károk megelőzése érdekében a készüléket a szellőzőnyíláson **3** keresztül ürítse ki. A kiürítéshez vegye figyelembe a víztartályon **4** lévő kiöntő-nyilat **8**.
- ▶ Semmi esetre se próbálja meg a vízkőlerakódást hegyes vagy éles tárgyakkal eltávolítani. Ezek kárt tehetnek a készülékben.

A készülék tisztítása/vízkölerakódás eltávolítása

- ◆ Minden használat után tisztítsa meg a víztartályt **4**, hogy lehetőleg teljesen el tudja távolítani az olajmaradványokat. Ehhez használjon egy puha, enyhén megnedvesített törlőkendőt. Makacs szennyeződés esetén tegyen néhány csepp kímélő mosogatószert a nedves törlőkendőre.

TUDNIVALÓ

- ▶ A víztartály **4** aromaolajok miatti elszíneződésének eltávolításához használjon kereskedelmi forgalomban kapható napraforgóolajat.
- ◆ Olykor tisztítsa meg a víztartály **4** alján található kerámialapot **5**, ha a ködképződés alábbhagy. Ehhez használjon egy enyhén megnedvesített vattarudacsákát.
- ◆ A készülék felületét puha és száraz törlőkendővel tisztítsa.
- ◆ A készülékben lévő vízkölerakódás eltávolításához használjon folyékony vízkőoldót. Vegye figyelembe a vízkőoldóra vonatkozó gyártói adatokat.
- ◆ Töltsön a víztartályba **4** vízkőoldót a maximális töltési magasságig **9** és hagyja addig hatni, amíg a vízkő le nem oldódik.
- ◆ Öntse ki a vízkőoldót, majd enyhén benedvesített, puha törlőkendővel tisztítsa meg a víztartályt **4**.

Tárolás

Ha hosszabb ideig nem használja a készüléket, akkor válassza le az áramellátásról és tárolja tiszta, száraz helyen, ahol nem éri közvetlen napsütés.

A készülék ártalmatlanítása



Semmi esetre se dobja a készüléket és a hálózati adaptert a háztartási hulladékba. A termékre a 2012/19/EU WEEE-irányelv (Elektromos és elektronikus berendezések hulladéka) vonatkozik.



A készüléket és a hálózati adaptert kizárólag engedélyezett hulladékkezelő üzemben vagy települési hulladékkezelő létesítményében ártalmatlanítsa. Vegye figyelembe a hatályos előírásokat. Ha bizonytalan, vegye fel a kapcsolatot a hulladékkezelővel.



Az elhasználadott termék ártalmatlanításának lehetőségéről tájékozódjon települése önkormányzatánál vagy a városi önkormányzatnál.



A termék újrahasznosítható, kiterjesztett gyártói felelősség körébe tartozik és külön kell gyűjteni.

Függelék

A EU megfelelőségi nyilatkozatra vonatkozó tudnivalók

Ez a készülék megfelel az elektromágneses összeférhetőségről szóló 2014/30/EU európai irányelv, az alacsony-feszültségű berendezésekre vonatkozó 2014/35/EU irányelv, valamint a 2009/125/EC Környezetbarát tervezés irányelv, alapvető követelményeinek és más vonatkozó előírásoknak.



A teljes EU megfelelőségi nyilatkozat az importőrnél szerezhető be.

Műszaki adatok

Hálózati adapter

Gyártó	Putian Yijia Electronic Co., Ltd. The West of Lihan Avenue Hanjiang District, Putian, Fujian, China Cégjegyzékszám: 91350303579298423W Importőr: KOMPERNASS HANDELS GMBH, BURGSTRASSE 21, 44867 BOCHUM, NÉMETORSZÁG, Cégbíróság AG Bochum Cégjegyzékszám: HRB 4598
Típuszám	YJTH03
Bemeneti feszültség	100 - 240 V ~ (váltóáram)
Bemenő váltóáram frekvenciája	50/60 Hz
Kimeneti feszültség	24,0 V === (egyenáram)
Kimeneti áramerősség	0,5 A
Kimeneti teljesítmény	12,0 W
Átlagos hatékonyság működés közben	84,6 %
Hatékonyság alacsony terhelés mellett (10%)	76,1 %
Energiafogyasztás nulla terhelés mellett	0,05 W
Áramfelvétel	0,5 A
Védelmi osztály	II /  (dupla szigetelés)

Hálózati adapter

Polaritás	 (plusz belül, mínusz kívül)
Védettség	IP 20
6. hatékonysági osztály	
rövidzárlattal szemben védett biztonsági transzformátor	
Névleges környezeti hőmérséklet (t _a)	40 °C
Kapcsolóüzemű tápegység	

Készülék

Bemeneti feszültség	24 V \equiv (egyenáram)
Áramfelvétel	500 mA
Víztartálykapacitás	80 ml

A Kompernass Handels GmbH garanciája

Tisztelt Vásárlónk!

A készülékre a vásárlás napjától számított 3 év garanciát vállalunk. A termék meghibásodása esetén. Önt jogszabályban foglalt jogok illetik meg az eladóval szemben. Az alábbi garanciánk nem korlátozza vagy szünteti meg a jogszabályban biztosított jogokat.

Garanciális feltételek

A garanciális időszak a vásárlás napján kezdődik. Gondosan őrizze meg a nyugtát. Ez a vásárlás igazolásához szükséges.

Ha a termékvásárlás napjától számított három éven belül anyag- vagy gyártási hibát észlel, akkor a terméket saját belátásunk szerint ingyen megjavítjuk, kicseréljük vagy visszafizetjük az árát. A garancia feltétele a hibás készülék és a vásárlást igazoló bizonylat (pénztári blokk) három éves garanciaidőn belüli bemutatása, valamint a hiba lényegének és megjelenése idejének rövidleírása.

Ha garanciánk fedezetet nyújt a hibára, akkor javított vagy egy új terméket kap vissza. A termék javítása vagy cseréje esetén a garancia nem kezdődik előlről.

Garanciális idő és a jogszabályban foglalt szavatossági igények

A garancia ideje nem hosszabbodik meg a jótállással. Ez a cserélt és javított alkatrészekre is vonatkozik. Az esetlegesen már a vásárláskor is fennálló sérüléseket és hiányosságokat a kicsomagolás után azonnal jelezni kell. A garanciai lejáratá után esedékes javítások díjkötelesek.

A garancia köre

A készüléket szigorú minőségi előírások szerint gyártottuk és kiszállítás előtt lelkiismeretesen ellenőriztük.

A garancia anyag- vagy gyártási hibákra vonatkozik. A garancia nem terjed ki a termék normális elhasználódásnak kitett és ezért kopó alkatrészeknek tekinthető alkatrészeire vagy a törékeny alkatrészek – mint például kapcsolók, akkumulátorok vagy üvegből készült alkatrészek – sérüléseire.

A garancia megszűnik akkor, ha a termék megsérül, nem megfelelően használják vagy nem tartják karban. A termék megfelelő használata érdekében a használati útmutatóban foglalt összes utasítást pontosan be kell tartani. Feltétlenül kerülni kell minden olyan felhasználási és kezelési módot, amit a használati útmutató nem javasol, vagy amelynek elkerülésére kifejezetten figyelmeztet.

A termék csak magánhasználatra és nem ipari használatra készült. A garancia érvényét veszti visszaélészerű vagy szakszerűtlen kezelés, erőszak alkalmazása vagy olyan beavatkozások esetén, amelyeket általunk nem engedélyezett szervizben végeztek el.

A garancia érvényesítése

Ügyének gyors feldolgozása érdekében kövesse a következő utasításokat:

- Kérjük, hogy minden kapcsolatfelvételnél tartsa készenlétben a vásárlást igazoló pénztári blokkot és a cikkszámot (IAN) 377261_2110.
- A cikkszám a termék adattábláján, a termékre gravírozva, a használati útmutató címlapján (balra lent) vagy a termék hátoldalaán vagy alján lévő címkén található.
- Működési hiba vagy más hiba észlelése esetén vegye fel a kapcsolatot az alábbi szervizrészleggel **telefonon** vagy **e-mailben**.

- Küldje el díjmentesen a megadott szerviz címére a hibásnak talált terméket és a vásárlást igazoló bizonylatot (pénztári blokk), illetve röviden írja le azt is, hogy hol és mikor jelentkezett a hiba.



Más használati útmutatókhoz, termékbemutató videókhöz és a telepítési szoftverekhez hasonlóan ezt is letöltheti a www.lidl-service.com oldalról.

Ezzel a QR-kóddal közvetlenül a Lidl ügyfélszolgálati oldalra kerülnek (www.lidl-service.com) és a cikkszám megadásával (IAN) 377261_2110 megnyithatja a használati útmutatót.

Szerviz

HU Szerviz Magyarország

Tel.: 06800 21225

E-Mail: kompernass@lidl.hu

IAN 377261_2110

Gyártja

Ügyeljen arra, hogy az alábbi cím nem a szerviz címe. Először forduljon a megjelölt szervizhez.

KOMPERNASS HANDELS GMBH

BURGSTRASSE 21

44867 BOCHUM

NÉMETORSZÁG

www.kompernass.com

Kazalo vsebine

Uvod	226
Informacije o teh navodilih za uporabo	226
Predvidena uporaba	226
Uporabljena opozorila	227
Varna uporaba	228
Osnovni varnostni napotki	228
Opis delov	234
Pred prvo uporabo	234
Preverjanje obsega dobave	234
Razpakiranje	234
Odstranitev embalaže	235
Električni priključek	235
Uporaba in delovanje	236
Pred prvo uporabo	236
Vklop/izklop naprave in nastavitve funkcije menjavanja barv ..	236
Čiščenje/Shranjevanje/Odstranitev	237
Čiščenje naprave/odstranitev vodnega kamna	238
Shranjevanje	238
Odstranitev naprave	239
Priloga	239
Opombe k Izjavi EU o skladnosti	239
Tehnični podatki	240
Proizvajalec	241
Pooblaščen serviser	241
Garancijski list	242

Uvod

Informacije o teh navodilih za uporabo

Prisrčne čestitke za nakup vaše nove naprave. Odločili ste se za zalo kakovosten izdelek. Ta navodila za uporabo so sestavni del aroma razpršilnik (spodaj imenovan naprava ali izdelek) in vam nudijo pomembne napotke za predvideno uporabo, varnost, priključitev in delovanje naprave. Navodila za uporabo morajo vedno biti na razpolago v bližini naprave. Prebrati in upoštevati jih mora vsaka oseba, ki se ukvarja z uporabo naprave in odpravljanjem motenj pri napravi. Ta navodila za uporabo dobro shranite in jih skupaj z napravo predajte naslednjemu lastniku.

Predvidena uporaba

Ta naprava je namenjena le za osveževanje in vlaženje zraka v zaprtih prostorih ter samo za zasebno uporabo. Kakršna koli druga ali drugačna vrsta uporabe velja za nepredvideno.

Izključeno je uveljavljanje kakršnih koli zahtevkov zaradi škode, nastale zaradi nepredvidene uporabe, nestrokovnih popravil, nedovoljenih sprememb ali uporabe nedovoljenih nadomestnih delov. Tveganje prevzame izključno uporabnik.

Uporabljena opozorila

V teh navodilih za uporabo se uporabljajo naslednja opozorila:

OPOZORILO

Opozorilo te stopnje nevarnosti označuje morebitno nevarno situacijo.

Če se nevarni situaciji ne izognete, to lahko privede do poškodb.

- ▶ Upoštevajte navodila pri tem opozorilu, da preprečite poškodbe oseb.

POZOR

Opozorilo te stopnje nevarnosti označuje možno stvarno škodo.

Če se nevarni situaciji ne izognete, to lahko privede do stvarne škode.

- ▶ Upoštevajte navodila pri tem opozorilu, da preprečite stvarno škodo.

NAPOTEK

- ▶ Napotek označuje dodatne informacije, ki vam olajšajo ravnanje z napravo.

Varna uporaba

V tem poglavju najdete pomembne varnostne napotke za ravnanje z napravo. Nepravilna uporaba lahko privede od osebne in stvarne škode.

Osnovni varnostni napotki

Za varno ravnanje z napravo upoštevajte naslednje varnostne napotke:

- Pred uporabo preverite, ali so na napravi vidne morebitne zunanje poškodbe. Naprave, ki je poškodovana ali je padla na tla, ne uporabljajte.
- Otroci od 8. leta starosti naprej in osebe z zmanjšanimi telesnimi, zaznavnimi ali duševnimi sposobnostmi ali s pomanjkljivimi izkušnjami in znanjem smejo napravo uporabljati le pod nadzorom ali če so bili poučeni o varni uporabi naprave in so razumeli nevarnosti, ki izhajajo iz njene uporabe. Otroci se z napravo ne smejo igrati. Otroci brez nadzora ne smejo čistiti ali opravljati uporabniškega vzdrževanja naprave.
- **⚠ NEVARNOST!** Embalažni materiali niso igrača! Embalažne materiale hranite izven dosega otrok. Obstaja nevarnost zadušitve!



- Na napravi ne izvajajte nobenih lastnoročnih predelav ali sprememb.
- Naprave ne postavljajte v bližino virov toplote, npr. radiatorjev ali drugih naprav, ki proizvajajo toploto.
- Naprave ne izpostavljajte neposredni sončni svetlobi ali visokim temperaturam. V nasprotnem primeru se lahko pregreje in nepopravljivo poškoduje.
- Odprtih plamenov (npr. sveč) nikoli ne približujte napravi.
- Naprave ne izpostavljajte brizgom in/ali kapljicam vode ter na ali poleg naprave ne postavljajte predmetov s tekočino, na primer vaz ali odprtih pijač.
- Naprave ne potaplajte v vodo ali druge tekočine!
- Napravo vedno postavite na stabilno in ravno površino. V primeru padca se lahko poškoduje.

- Če zaznate vonj po zažganem ali zagledate dim, napravo nemudoma izklopite in povlecite priključen napajalnik iz naprave. Pred ponovno uporabo naj napravo preveri usposobljeni strokovnjak.
-  Napajalnik uporabljajte samo v suhih notranjih prostorih.
- Napravo uporabljajte samo s priloženim napajalnikom in priloženi napajalnik uporabljajte samo z napravo.
- Napajalnika ne uporabljajte, če je njegov vtič ali priključni kabel poškodovan.
- Napajalnika in neločljivo priključenega priključnega kabla ni dovoljeno popravljati. V primeru okvare je treba celotni napajalnik zamenjati z enakim.
- Izdelka uporabniku ni treba nastaviti na 50 ali 60 Hz. Izdelek se na 50 oz. 60 Hz nastavi samodejno.

- Uporabljena električna vtičnica mora biti vedno preprosto dosegljiva, da je mogoče pri nevarnosti napajalnik hitro izvleči iz vtičnice.
- Pred vsakim polnjenjem/praznjenjem posode za vodo in pred vsakim čiščenjem napajalnik potegnite iz električne vtičnice.
- Upoštevajte, da lahko visoka zračna vlaga spodbuja rast bioloških organizmov v okolici.
- Pazite na to, da predmeti v okolici naprave ne postanejo vlažni ali mokri. Če se pojavi vlaga, je treba zmanjšati oddajanje. Če oddajanja ni mogoče zmanjšati, napravo uporabljajte samo občasno. Ne dovolite, da bi se navlažili vpojni materiali, kot so preproge, zastori, zavese ali prti.
- Kadar naprave ne uporabljate, v posodi za vodo ne sme biti vode.
- Napravo je treba pred shranjevanjem izprazniti in očistiti. Pred naslednjo uporabo je treba napravo očistiti.



- **OPOZORILO!** Mikroorganizmi, ki so lahko prisotni v vodi ali okolici, v kateri se naprava uporablja ali shranjuje, se lahko razvijajo v posodi za vodo in jih naprava piha v zrak. To lahko pomeni resna zdravstvena tveganja, če vode ne zamenjate in posode za vodo ne očistite pravilno vsake 3 dni.
-  Posodo za vodo je treba izprazniti in znova napolniti vsake 3 dni. Pred polnjenjem je treba posodo za vodo očistiti s svežo vodo. Odstraniti je treba vse sledove, obloge ali sloje umazanije, ki so nastali na površinah posode za vodo ali na notranjih površinah. Vse površine je treba obrisati do suhega.
- Napravo je dovoljeno uporabljati le z eteričnimi (aromatskimi) olji.
- Naprave nikoli ne uporabljajte z nerazredčenimi aromatskimi olji, da ne povzročite poškodb naprave.

- Uporabljati smete samo aromatska olja, ki ustrezajo državnim zdravstvenim zahtevam. Uporaba drugih snovi lahko povzroči zastrupitev ali požar.
- Aromatska olja ne smejo biti dostopna otrokom.
- Aromatska olja hranite zaklenjena.
- Upoštevajte tudi opozorila na etiketi aromatskih olj:

Simbol	Pomen
	Preberite in upoštevajte navodila za uporabo!
	Pozor! Povzroča draženje kože. Lahko povzroči alergijski odziv kože.

Opis delov

(slike so na razklopni strani)

- 1 Razpršilni stožec
- 2 Odprtina za izpust pare
- 3 Reža za zračenje
- 4 Posodica za vodo
- 5 Keramična ploščica
- 6 Tipka 
- 7 Tipka 
- 8 Puščica za smer izlivanja
- 9 Maksimalna višina polnjenja
- 10 Vtičnica
- 11 Omrežni adapter
- 12 Merilna posoda
- 13 Dišeče olje

Pred prvo uporabo

Preverjanje obsega dobave

Naprava se standardno dobavi z naslednjimi komponentami:

- Ultrazvočni razpršilnik arome SAD 12 E4
- Omrežni adapter
- Merilna posoda
- 2 x 10 ml dišečega olja (zelenega čaja in sivka)
- Navodila za uporabo

Razpakiranje

- ◆ Vse dele naprave in ta navodila za uporabo vzemite iz škatle.
- ◆ Z naprave odstranite ves embalažni material.

Odstranitev embalaže



Embalažni materiali so izbrani glede na svojo ekološko primernost in tehnične vidike odstranjevanja, zato jih je mogoče reciklirati. Nepotrebne embalažne materiale zavržite med odpadke v skladu z veljavnimi lokalnimi predpisi.

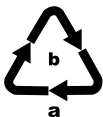

Embalažo odložite med odpadke na okoljsko primeren način. Upoštevajte oznake na različnih embalažnih materialih in jih po potrebi ločite med seboj. Embalažni materiali so označeni s kraticami (a) in številkami (b) z naslednjim pomenom: 1–7: umetne snovi, 20–22: papir in karton, 80–98: kompozitni materiali.

Električni priključek

POZOR

- ▶ Pred priključevanjem naprave primerjajte podatke o potrebni vhodni napetosti na označevalni tablici s podatki o viru napetosti, predvidenem za delovanje naprave. Ti podatki se morajo ujemati, da ne pride do poškodb naprave.
 - ▶ Preverite, ali kabel omrežnega adapterja **11** ni poškodovan in ni speljan preko vročih površin in/ali ostrih robov, drugače se lahko poškoduje.
 - ▶ Zmeraj pazite na to, da kabel omrežnega adapterja **11** ni prenapet ali prepognjen.
- ◆ Povežite omrežni adapter **11** z napravo, tako da vtič vtaknete v vtičnico **10** na spodnji strani naprave.





Uporaba in delovanje

Pred prvo uporabo

POZOR

- ▶ Kapljice olja lahko pod določenimi pogoji povzročijo poškodbe na površini pohištva. Po potrebi pod napravo položite podlogo.
- ◆ Napravo postavite na ravno in stabilno podlago.
- ◆ Snemite razpršilni stožec **1** in napolnite posodico za vodo **4** s pomočjo priložene merilne posode **12** z največ 80 ml čiste vode iz pipe. Upoštevajte maksimalno količino polnjenja **9**.
- ◆ Vodi dodajte 2-4 kapljic zelenega olja.
- ◆ Potem razpršilni stožec **1** ponovno namestite na posodo za vodo **4**.
- ◆ Omrežni adapter **11** vtaknite v vtičnico.

Vklop/izklop naprave in nastavitve funkcije menjavanja barv

- ◆ Za vklop naprave pritisnite tipko  **6**. Ustvarjanje dišeče meglice in menjavanje barv se začeta.
- ◆ Pritisnite tipko  **7**, da določite trenutno barvo.
- ◆ Znova pritisnite tipko  **7**, da izklopite funkcijo menjavanja barv.
- ◆ Za izklop naprave znova pritisnite tipko  **6**. Ustvarjanje dišeče meglice in funkcija menjavanja barv se izklopita.

NAPOTEK

- ▶ Naprava se samodejno izklopi, kakor hitro je tekočina v posodici za vodo ④ porabljena.

POZOR**Poškodba naprave!**

- ▶ Med delovanjem naprave nikoli ne nagibajte in je ne poskusite izprazniti.
- ▶ Obvezno odstranite omrežni adapter ⑪ iz vtičnice, preden napravo začnete polniti ali prazniti.

Čiščenje/Shranjevanje/Odstranitev

POZOR**Poškodba naprave!**

- ▶ Zagotovite, da pri čiščenju v napravo ne more vdreti vlaga, da tako preprečite nepopravljivo škodo na napravi.
- ▶ Obvezno odstranite omrežni adapter ⑪ iz vtičnice, preden napravo začnete čistiti.
- ▶ Naprave ne praznite s pomočjo reže za zračenje ③, da preprečite poškodbe. Pri praznjenju upoštevajte smer puščice ⑧ na posodici za vodo ④.
- ▶ Nikakor ne poskušajte oblog vodnega kamna odstranjevati s koničastimi ali ostrimi predmeti. Naprava bi se tako lahko poškodovala.

Čiščenje naprave/odstranitev vodnega kamna

- ◆ Očistite posodico za vodo ④ po vsaki uporabi, da ostanke olja po možnosti lahko v celoti odstranite. V ta namen uporabljajte mehko, rahlo navlaženo krpo. V primeru trdovratne umazane na vlažno krpo dajte nekaj kapljic blagega sredstva za pomivanje.

NAPOTEK

- ▶ Za odstranitev obarvanj v posodici za vodo ④, do katerih bi prišlo zaradi aromatskih olj, uporabite običajno gospodinjsko sončnično olje.
- ◆ Občasno je treba očistiti tudi keramično ploščico ⑤ na dnu posodice za vodo ④, kadar naprava začne ustvarjati manj meglice. V ta namen uporabljajte rahlo navlaženo vatirano palčko.
- ◆ Očistite površine naprave z mehko, suho krpo.
- ◆ Za odstranjevanje vodnega kamna iz naprave uporabite tekoče sredstvo za vodni kamen iz trgovine. Upoštevajte tudi podatke proizvajalca o vašem sredstvu za odstranjevanje vodnega kamna.
- ◆ Napolnite posodico za vodo ④ do maksimalnega nivoja polnjenja ⑨ s sredstvom za odstranjevanje vodnega kamna in ga pustite delovati toliko časa, dokler se vodni kamen ne razgradi.
- ◆ Sredstvo za odstranjevanje vodnega kamna odlijte in potem posodico za vodo ④ očistite z mehko, rahlo navlaženo krpo.

Shranjevanje

Če naprave dlje časa ne uporabljate, jo ločite od vira električnega toka in jo shranite na čistem, suhem mestu brez neposrednega sončnega obsevanja.

Odstranitev naprave



Naprave in omrežnega adapterja nikakor ne odvrzite med običajne gospodinjske odpadke. Za ta izdelek velja evropska direktiva 2012/19/EU WEEE (an. Waste Electrical and Electronic Equipment).



Napravo in omrežni adapter oddajte pri podjetju, registriranem za odstranjevanje odpadkov, ali pri svojem komunalnem podjetju za odstranjevanje odpadkov. Upoštevajte trenutno veljavne predpise. V primeru dvoma se obrnite na svoje podjetje za predelavo odpadkov.



○ možnostih za odstranitev odsluženega izdelka vprašajte pri svoji občinski ali mestni upravi.



Izdelek je mogoče reciklirati, je podvržen razširjeni odgovornosti proizvajalca in se zbira ločeno.

Priloga



Opombe k Izjavi EU o skladnosti

Ta naprava je skladna z osnovnimi zahtevami in drugimi relevantnimi predpisi evropske Direktive za elektromagnetno združljivost 2014/30/EU, Nizkonapetostne direktive 2014/35/EU ter Direktive o okoljsko primerni zasnovi 2009/125/EC.





Celovita Izjava EU o skladnosti je na voljo pri uvozniku.

Tehnični podatki

Napajalnik	
Proizvajalec	Putian Yijia Electronic Co., Ltd. The West of Lihan Avenue Hanjiang District, Putian, Fujian, China Matična številka podjetja: 91350303579298423W Uvoznik: KOMPERNASS HANDELS GMBH, BURGSTRASSE 21, 44867 BOCHUM, NEMČIJA, register občinskega sodišča Bochum, Matična številka: HRB 4598
Model	YJTH03
Vhodna napetost	100–240 V~ (izmenični tok)
Frekvenca vhodne izmenične napetosti	50/60 Hz
Izhodna napetost	24,0 V === (enosmerni tok)
Izhodni tok	0,5 A
Izhodna moč	12,0 W
Povprečni izkoristek med delovanjem	84,6 %
Izkoristek pri nizki obremenitvi (10 %)	76,1 %
Poraba moči pri ničelni obremenitvi	0,05 W
Vhodni tok	0,5 A
Razred zaščite	II /  (dvojna izolacija)
Polarnost	 (plus znotraj, minus zunaj)

Napajalnik

Vrsta zaščite	IP 20
Razred izkoristka 6	
varnostni transformator, odporen proti kratkemu stiku	
Nazivna temperatura okolice (ta)	40 °C
Stikalni napajalnik	

Naprava

Vhodna napetost	24 V \equiv (enosmerni tok)
Vhodni tok	500 mA
Kapaciteta posodice za vodo	80 ml

Proizvajalec

KOMPERNASS HANDELS GMBH

BURGSTRASSE 21

44867 BOCHUM

NEMČIJA

www.kompernass.com

Pooblaščen serviser

 Servis Slovenija

Tel.: 01 888 9273

E-Mail: kompernass@lidl.si

IAN 377261_2110

Garancijski list

1. S tem garancijskim listom Kompennass Handels GmbH jamčimo, da bo izdelek v garancijskem roku ob normalni in pravilni uporabi brezhibno deloval in se zavezujemo, da bomo ob izpolnjenih spodaj navedenih pogojih odpravili morebitne pomanjkljivosti in okvare zaradi napak v materialu ali izdelavi oziroma po svoji presoji izdelek zamenjali ali vrnilo kupnino.
2. Garancija je veljavna na ozemlju Republike Slovenije.
3. Garancijski rok za proizvod je 3 leta od datuma izročitve blaga. Datum izročitve blaga je razviden iz računa.
4. Kupec je dolžan okvaro javiti pooblaščenemu servisu oziroma se informirati o nadaljnjih postopkih na zgoraj navedeni telefonski številki. Svetujemo vam, da pred tem natančno preberete navodila o sestavi in uporabi izdelka.
5. Kupec je dolžan pooblaščenemu servisu predložiti garancijski list in račun, kot potrdilo in dokazilo o nakupu ter dnevu izročitve blaga.
6. V primeru, da proizvod popravlja nepooblaščen servis ali oseba, kupec ne more uveljavljati zahtevkov iz te garancije.
7. Vzroki za okvaro oziroma nedelovanje izdelka morajo biti lastnosti stvari same in ne vzroki, ki so zunaj proizvajalčeve oziroma prodajalčeve sfere. Kupec ne more uveljavljati zahtevkov iz te garancije, če se ni držal priloženih navodil za sestavo in uporabo izdelka ali če je izdelek kakorkoli spremenjen ali nepravilno vzdrževan.
8. Jamčimo servis in rezervne dele še 3 leta po preteku garancijskega roka.
9. Obrabni deli oz. potrošni material so izvzeti iz garancije.
10. Vsi potrebni podatki za uveljavljanje garancije se nahajajo na dveh ločenih dokumentih (garancijski list, račun).
11. Ta garancija proizvajalca ne izključuje pravic potrošnika, ki izhajajo iz odgovornosti prodajalca za napake na blagu.

Prodajalec:

Lidl Slovenija d.o.o. k.d., Pod lipami 1, SI-1218 Komenda



KOMPERNASS HANDELS GMBH

BURGSTRASSE 21

44867 BOCHUM

GERMANY

www.kompernass.com

Last Information Update · Stand der Informationen · Version des informations

Stand van de informatie · Stav informací · Stan informacjii · Stav informácií

Estado de las informaciones · Tilstand af information · Versione delle informazioni

Információk állása · Stanje informacij; 01/2022 · Ident.-No.: SAD12E4-122021-1

IAN 377261_2110