



AKKU-SÄBELSÄGE 20 V / CORDLESS SABRE SAW 20V / SCIE SABRE SANS FIL 20 V PSSA 20-Li B2

DE AT CH

AKKU-SÄBELSÄGE 20 V

Bedienungsanleitung
Originalbetriebsanleitung

GB IE

CORDLESS SABRE SAW 20V

User manual
Translation of the original instructions

FR BE

SCIE SABRE SANS FIL 20 V

Mode d'emploi
Traduction de la notice originale

NL BE

ACCU-SABELZAAG 20 V

Gebruiksaanwijzing
Vertaling van de oorspronkelijke gebruiksaanwijzing

PL

AKUMULATOROWA PIŁA SZABLASTA 20 V

Instrukcja obsługi
Tłumaczenie instrukcji oryginalnej

CZ

AKU PÍLA OCASKA 20 V

Návod na obsluhu
Preklad pôvodného návodu k používaniu

SK

AKU CHVOSTOVÁ PÍLA 20 V

Návod na obsluhu
Preklad pôvodného návodu na použitie

ES

SIERRA DE SABLE RECARGABLE 20 V

Manual de instrucciones
Traducción del manual original

DK

BATTERIDREVEN BAJONETSÅV 20 V

Bejtningsvejledning
Oversættelse af den originale brugsanvisning

IT

SEGHETTO RICARICABILE 20 V

Istruzioni per l'uso
Traduzione delle istruzioni originali

HU

AKKUS KARDFURÉSZ 20 V

Használati útmutató
Eredeti használati utasítás fordítása

IAN 445999_2307



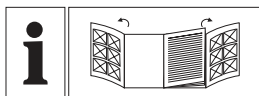

DE/AT/CH	Bedienungsanleitung	Seite	5
GB/IE	User manual	Page	25
FR/BE	Mode d'emploi	Page	42
NL/BE	Gebruiksaanwijzing	Pagina	62
PL	Instrukcja obsługi	Strona	81
CZ	Návod na obsluhu	Strana	100
SK	Návod na obsluhu	Strana	117
ES	Manual de instrucciones	Página	135
DK	Bedjeningsvejledning	Side	154
IT	Istruzioni per l'uso	Pagina	172
HU	Használati útmutató	Oldal	191

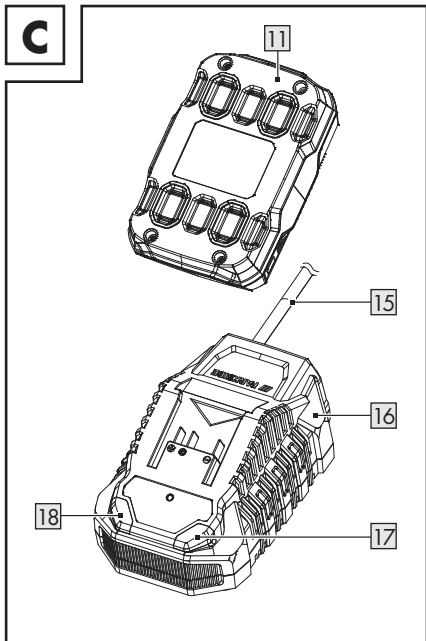
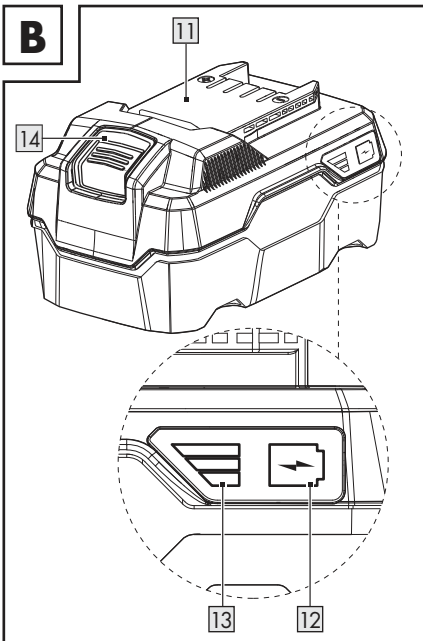
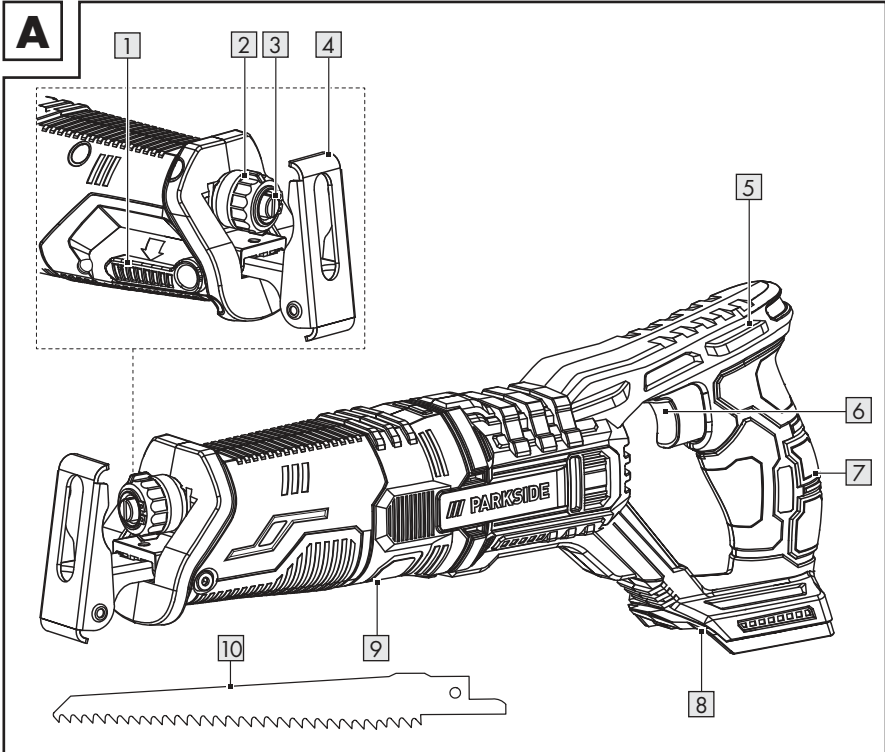

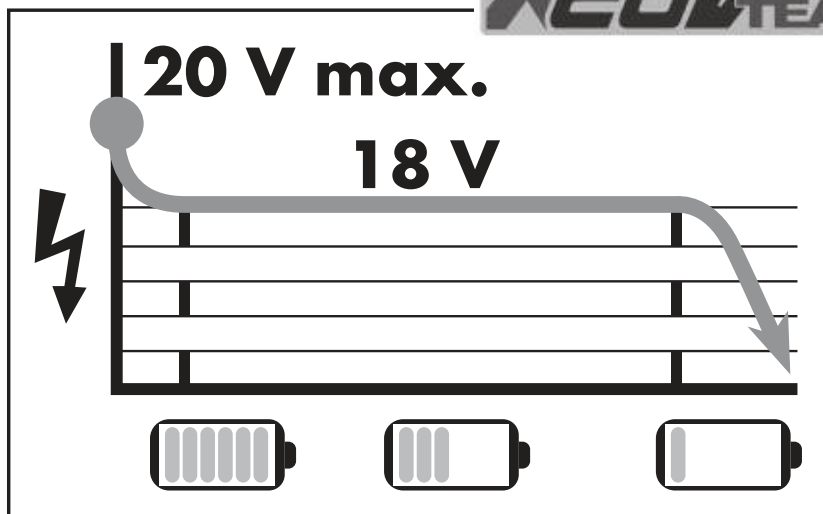



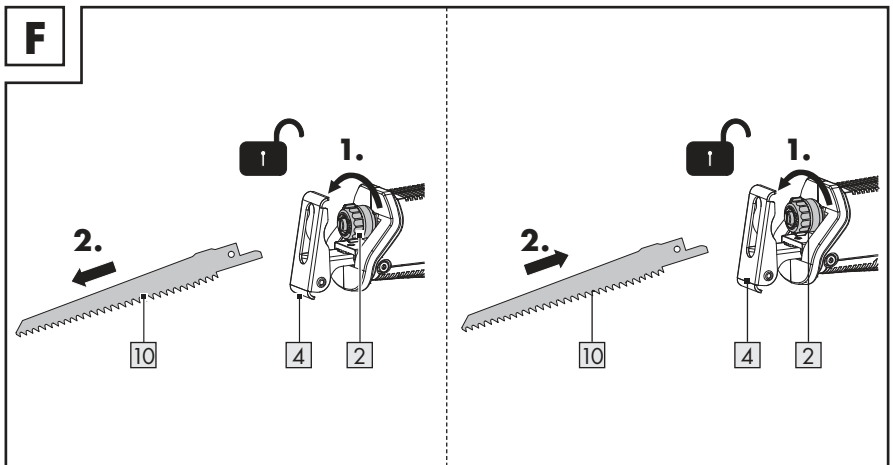
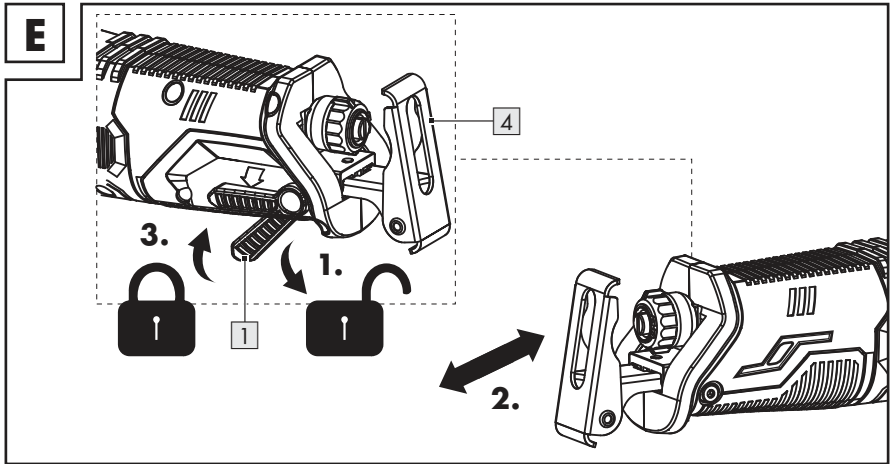
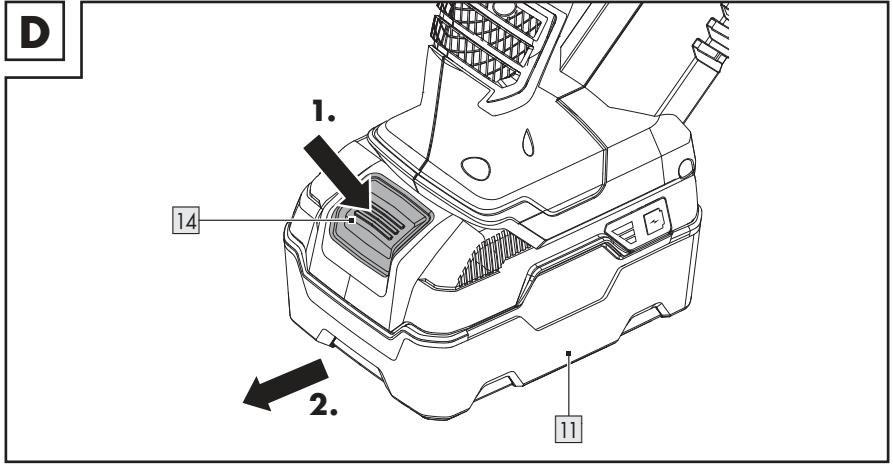

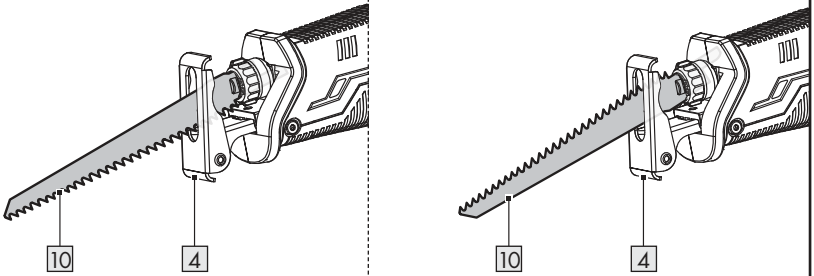
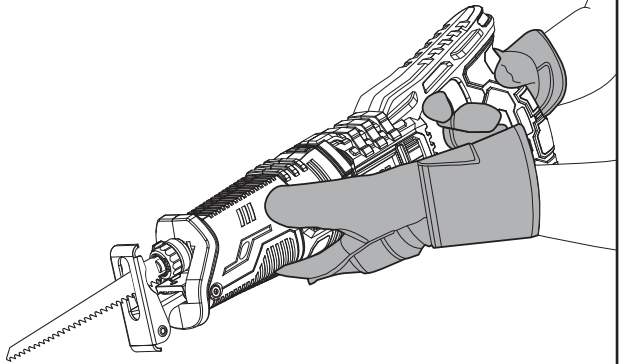
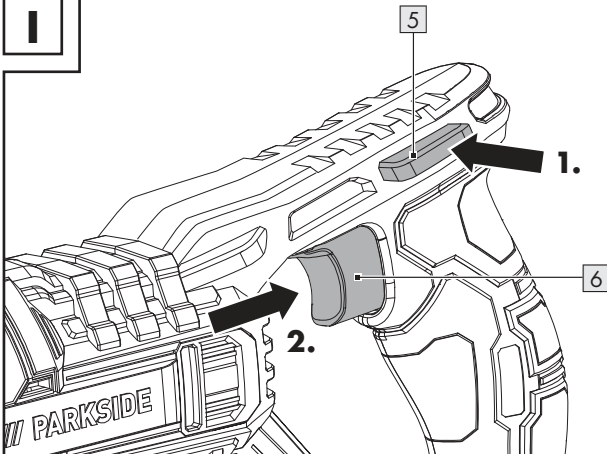



Ladezeit/Charging time/Temps de charge/Oplaadtijd/Czas ładowania/Doba nabíjení/Čas nabíjania/Tiempo de carga/Ladetid/Tempo di ricarica/Töltési idő	** PAP 20 B1 2 Ah	** PAP 20 B3 4 Ah	** Smart PAPS 204 A1 4 Ah	** Smart PAPS 208 A1 8 Ah
* PLG 20 A4/C1 (max. 2.4 A)	60 min	120 min	120 min	210 min
* PLG 20 A3/C3 (max. 4.5 A)	35 min	60 min	50 min	120 min
* PDSLГ 20 A1 (max. 4.5 A)	35 min	60 min	50 min	120 min
* Smart PLGS 2012 A1 (max. 12 A)	35 min	35 min	35 min	45 min
* Ladegerät/Battery charger/Chargeur/Oplader/ładowarka/Nabíječka/Nabíjačka/Cargador/Batterieplader/Caricabatterie/Töltőkészülék				
** Akku-Pack/Battery pack/Batterie/Accu/Akumulator/Akumulátorová sada/Akumulátor/Paquete de baterías/Batteripakke/Batteria/Akkumulátorcsomag				



G**H****I**

Seznam použitých piktogramů a symbolů	Strana 101
Úvod	Strana 102
Použití ke stanovenému účelu	Strana 102
Rozsah dodávky	Strana 102
Seznam dílů	Strana 102
Technické údaje	Strana 102
Všeobecné bezpečnostní pokyny	Strana 104
Všeobecné bezpečnostní pokyny pro elektrické nástroje	Strana 104
Bezpečnostní pokyny pro pily ocasky	Strana 107
Snížení vibrací a hluku	Strana 108
Chování v nouzových případech	Strana 108
Zbytková rizika	Strana 108
Bezpečnostní pokyny pro nabíječky	Strana 108
Před prvním použitím	Strana 109
Vybalte výrobek	Strana 109
Příslušenství	Strana 109
Nabijte akumulátorovou sadu	Strana 110
Upevněte/vyjměte akumulátorovou sadu	Strana 110
Zkontrolujte úroveň nabití akumulátorové sady	Strana 110
Montáž	Strana 111
Seřídte opěrku nohou	Strana 111
Vložení/vyjmutí pilového listu	Strana 111
Obsluha	Strana 111
Zapnout/vypnout napájení	Strana 111
Regulace rychlosti	Strana 112
Zkušební provoz	Strana 112
Pracovní pokyny	Strana 112
Běžné řezy pilou	Strana 113
Ponorné pily	Strana 113
Prořezávání	Strana 113
Čištění a péče	Strana 113
Údržba	Strana 114
Oprava	Strana 114
Skladování	Strana 114
Transport	Strana 114
Zlikvidování	Strana 114
Záruka	Strana 115
Postup v případě uplatňování záruky	Strana 115
Servis	Strana 115
EU prohlášení o shodě	Strana 116

Seznam použitých piktogramů a symbolů

	<p>Tento symbol znamená, že při použití tohoto výrobku je třeba dodržet návod k obsluze.</p>		<p>Vypněte výrobek a odeberte akumulátorovou sadu před výměnou příslušenství, před čištěním a když se nepoužívá.</p>
	<p>VAROVÁNÍ! - Označuje nebezpečí se středním stupněm rizika, které může mít, pokud se mu nezabrání, za následek těžké zranění nebo smrt (např. riziko úrazu elektrickým proudem)</p>		<p>Chraňte akumulátorovou sadu před horkem a trvalým, silným slunečním zářením.</p>
	<p>OPATRNĚ! - Označuje ohrožení s nízkým stupněm rizika, které může mít, pokud se mu nezabrání, za následek lehké až střední zranění (např. nebezpečí opaření)</p>		<p>Chraňte akumulátorovou sadu před vodou a vlhkem.</p>
	<p>VÝSTRAHA! - Varuje před možným poškozením majetku (např. nebezpečí zkratu)</p>		<p>Chraňte akumulátorovou sadu před ohněm.</p>
	<p>Používejte ochranné rukavice!</p>		<p>Ochranná třída II (dvojitá izolace)</p>
	<p>Noste ochranu sluchu!</p>		<p>Střídavý proud/napětí</p>
	<p>Noste ochranné brýle!</p>		<p>Stejnoseměrný proud/napětí</p>
	<p>Blokování</p>		<p>Jemná pojistka</p>
	<p>Odblokování</p>		<p>Bezpečnostní pokyny Pokyny pro činnost</p>
	<p>Značka CE potvrzuje shodu se směrnicemi EU, které se na výrobek vztahují.</p>		

AKU PILA OCASKA 20 V

● Úvod

Blahopřejeme Vám ke koupi nového výrobku. Rozhodli jste se pro kvalitní produkt. Návod k obsluze je součástí tohoto výrobku. Obsahuje důležité pokyny pro bezpečnost, použití a likvidaci. Před použitím výrobku se seznamte se všemi pokyny k obsluze a bezpečnostními pokyny. Používejte výrobek jen popsáním způsobem a na uvedených místech. Při předání výrobku třetí osobě předejte i všechny podklady.

● Použití ke stanovenému účelu

- Tato akumulátorová pila ocaska (dále jen „výrobek“ nebo „elektrický nástroj“) je vhodná pro lehké a středně těžké řezací práce ve dřevě, plastu, kovu a sádrokartonu.
- Výrobek není určen k provádění prací s těžkými řezacími pracemi, jako je kámen nebo obrobky, které překračují maximální řeznou kapacitu (viz „Technické údaje“).
- Vždy používejte pilové listy v souladu s jejich zamýšlenými použitími! Při nákupu a použití pilových listů vždy dbejte na technické požadavky výrobku (viz „Technické údaje“).
- Jiné upotřebení nebo úpravy výrobku se považují za užívání v rozporu se stanoveným účelem a mohou vést k rizikům, jako je nebezpečí smrti, zranění nebo poškození.
- Výrobce nenesе žádnou odpovědnost za škody způsobené nesprávným upotřebením.
- Výrobek není určen k živnostenskému nebo jinému využívání.

● Rozsah dodávky

⚠ VAROVÁNÍ!

- ▶ Výrobek a balicí materiály nejsou dětská hračka! Nedovolte dětem hrát si s plastovými sáčky, fóliemi a malými díly! Hrozí nebezpečí polknutí a udušení!

- 1 Aku pila ocaska 20 V
- 1 Převravný kufr
- 1 Pilový list na dřevo

1 Návod na obsluhu

● Seznam dílů

Otevřete před dalším čtením stránku s obrázky a seznamte se se všemi funkcemi výrobku.

(Obr. A)

- 1 Odblokovácí páčka
- 2 Upínací kroužek
- 3 Upnutí listu pily
- 4 Opěrka nohou
- 5 Blokování zapnutí
- 6 Vypínač Zap/Vyp/Regulace rychlosti
- 7 Zadní rukojeť
- 8 Přípojka akumulátoru
- 9 Přední rukojeť
- 10 Pilový list

(Obr. B)

- 11 Akumulátorová sada *
- 12 Tlačítko  (stav nabíjení)
- 13 LED stavu nabíjení (červená/oranžová/zelená)
- 14 Odblokovácí tlačítko pro akumulátorovou sadu

* Akumulátorová sada a rychlonabíječka nejsou součástí balení.

(Obr. C)

- 15 Přípojné vedení se síťovou zástrčkou
- 16 Nabíječka (rychlonabíječka) *
- 17 LED kontrolka nabíjení – červená
- 18 LED kontrolka nabíjení – zelená

Bez obrázku:

- 19 Převravný kufr

* Akumulátorová sada a nabíječka nejsou součástí balení.

● Technické údaje

Aku pila ocaska 20 V	PSSA 20-Li B2
Jmenovité napětí:	20 V ===
Počet zdvihů:	0–3 100 min ⁻¹
Délka zdvihu:	23 mm
Upnutí listu pily:	½" (12,7 mm)

Max. řezná kapacita:	
- Dřevo:	100 mm
- Barevné kovy:	20 mm
- Plast:	20 mm

Akumulátorová sada *	PAP 20 B3
Typ:	Lithium-iontový
Jmenovité napětí:	20 V ===
Kapacita:	4 Ah
Energetická hodnota:	80 Wh
Počet článků baterie:	10

Rychlonabíječka *	PLG 20 C3
Vstup:	
Jmenovité napětí:	230-240 V~
Jmenovitá frekvence:	50 Hz
Jmenovitý výkon:	120 W
Výstup:	
Jmenovité napětí:	21,5 V ===
Nabíjecí proud:	4,5 A
Ochranná řířida:	II/□
Pojistka (vnitřní):	3,15 A / 

* Akumulátorová sada a rychlonabíječka nejsou součástí balení.

Doporučená okolní teplota

Během nabíjení:	+4 °C až +40 °C
Během provozu:	+4 °C až +40 °C
Během skladování:	+20 °C až +26 °C

Hodnoty emisí hluku

Naměřená hodnota hluku určená v souladu s normou EN 62841. Hladina akustického tlaku elektrického nástroje hodnocená jako A je typicky:

Hladina akustického tlaku L_{pA} :	84,6 dB(A)
Nejistota K_{pA} :	5 dB
Hladina akustického výkonu L_{WA} :	95,6 dB(A)
Nejistota K_{WA} :	5 dB

VAROVÁNÍ!



Noste ochranu sluchu!

Emisní hodnoty vibrací

Celkové hodnoty vibrací (vektorový součet tří směrů), stanovené v souladu s EN 62841:

Řezání prken

Rukojeř:

Vibrace rukou/paží $a_{h,B}$:	7,424 m/s ²
Nejistota K:	1,5 m/s ²

Řezání dřevěných trámů

Rukojeř:

Vibrace rukou/paží $a_{h,WB}$:	6,897 m/s ²
Nejistota K:	1,5 m/s ²

UPOZORNĚNÍ

- ▶ Uvedené celkové hodnoty vibrací a uvedené hodnoty emisí hluku byly naměřeny pomocí standardizovaných zkušebních metod, a mohou být použity k porovnání jednoho elektrického nástroje s jiným.
- ▶ Uvedené celkové hodnoty vibrací a uvedené hodnoty emisí hluku mohou být použity i pro předběžnému odhadu zatížení.

VAROVÁNÍ!

- ▶ Vibrace a hluk při skutečném použití elektrických nástrojů se od uvedených hodnot odchyľují v závislosti na způsobu, jakým je elektrický nástroj používán, zejména typ zpracovávaného obrobku.

VAROVÁNÍ!

- ▶ Snažte se udržet zatížení vibracemi a hlukem tak nízké, jak je to jen možné. Příklady opatření ke snížení zatížení vibracemi je nošení rukavic při používání nástroje a omezení doby práce. Přitom se musí brát do úvahy všechny akce provozního cyklu (například časy kde je elektrický nástroj vypnut, a ty, u kterých je sice zapnutý, ale běží bez zatížení).

Všeobecné bezpečnostní pokyny

- **Všeobecné bezpečnostní pokyny pro elektrické nástroje**

VAROVÁNÍ!

Přečtěte si všechny bezpečnostní pokyny, pokyny, ilustrace a technické údaje, kterými je tento elektrický nástroj opatřen. Nedodržení následných pokynů může způsobit zranění elektrickým proudem, požár a/nebo těžká zranění.



Uchovejte bezpečnostní pokyny a návody pro budoucnost.

Termín používaný v bezpečnostních pokynech „elektrický nástroj“ se vztahuje na elektrické nástroje napájené ze sítě (síťovým vedením) nebo elektrické nástroje napájené akumulátorem (bez síťového vedení).

Bezpečnost práce na pracovním místě

- a) **Udržujte pracovní prostor v čistotě a dobře osvětlený.** Nepořádek nebo neosvětlené pracovní prostory mohou vést k úrazům.

- b) **Nepracujte s elektrickým nástrojem ve výbušném prostředí, v přítomnosti hořlavých kapalin, plynů nebo prachu.** Elektrické nástroje jsou zdrojem jiskření, které může zapálit prach nebo výpary.
- c) **Při práci s elektrickými nástroji udržujte děti a osoby v bezpečné vzdálenosti.** Při rozptýlení můžete ztratit kontrolu nad elektrickým nástrojem.

Elektrická bezpečnost

- a) **Síťová zástrčka elektrického nástroje se musí hodit do zásuvky. Zástrčka nesmí být žádným způsobem měněna. Nepoužívejte rozbočovací zástrčky s uzemněnými elektrickými nástroji.** Neupravené zástrčky a odpovídající zásuvky snižují riziko úrazu elektrickým proudem.
- b) **Vyhnete se kontaktu těla s uzemněnými povrchy, jako jsou potrubí, radiátory, sporáky a ledničky.** Pokud je vaše tělo uzemněné, existuje zvýšené riziko úrazu elektrickým proudem.
- c) **Chraňte elektrické nástroje před deštěm nebo vlhkem.** Proniknutí vody do elektrického nástroje zvyšuje riziko úrazu elektrickým proudem.
- d) **Nezneužívejte přípojné vedení k zavěšování nebo nošení elektrického nástroje nebo k vytáhnutí zástrčky ze zásuvky. Udržujte přípojné vedení daleko od tepla, oleje, ostrých hran nebo pohybujících se částí.** Poškozená nebo spletená přípojná vedení zvyšují riziko úrazu elektrickým proudem.
- e) **Pokud pracujete s elektrickým nástrojem venku, používejte jen prodlužovací vedení vhodné i pro venkovní použití.** Použití prodlužovacího vedení vhodného pro venkovní prostředí snižuje riziko úrazu elektrickým proudem.

- f) **Pokud je provoz elektrického nástroje ve vlhkém prostředí nevyhnutný, použijte proudový chránič.** Použití proudového chrániče snižuje riziko úrazu elektrickým proudem.

Bezpečnost osob

- a) **Buďte pozorní, sledujte, co děláte a používejte zdravý rozum při práci s elektrickým nástrojem.** Nepoužívejte elektrický nástroj, jste-li unaveni nebo pod vlivem drog, alkoholu nebo léků. Chvilu nepozornosti při použití elektrického nástroje může vést k vážným zraněním.
- b) **Používejte osobní ochranné pomůcky a vždy noste ochranné brýle.** Nošení osobních ochranných pomůcek, jako je protiprachová maska, nekouzavá bezpečnostní obuv, ochranná přilba nebo ochrana sluchu, v závislosti na povaze a použití elektrického nástroje, snižuje riziko zranění.
- c) **Zabraňte náhodnému spuštění. Ujistěte se, že elektrický nástroj je vypnutý předtím, než jej připojíte k elektrické síti a/nebo akumulátoru, ho zvednete nebo přenášíte.** Pokud přenášíte elektrický nástroj s prstem na spínači nebo zapnutý elektrický nástroj připojíte k napájení, může to vést k nehodám.
- d) **Před zapnutím elektrického nástroje odstraňte všechny seřizovací nástroje nebo klíč na šrouby.** Nástroj nebo klíč, který ponecháte připevněn k otáčející se části elektrického nástroje, může vést ke zranění.
- e) **Vyhýbejte se nenormálnímu držení těla. Dbejte na správný postoj a udržujte za všech okolností rovnováhu.** To umožňuje lepší ovladatelnost elektrického nástroje v neočekávaných situacích.

- f) **Noste vhodný oděv. Nenoste volný oděv nebo šperky. Udržujte své vlasy a oblečení mimo dosah pohybujících se částí.** Volný oděv, šperky nebo dlouhé vlasy mohou být zachyceny pohybujícími se částmi.
- g) **Pokud lze instalovat zařízení pro odsávání a záchyt prachu, musí být připojeno a správně používáno.** Použití odsávání prachu může snížit nebezpečí týkající se prachu.
- h) **Neukolébejte se ve falešné bezpečnosti a nepřekračujte bezpečnostní pravidla pro elektrické nástroje, a to ani v případě, že jste se seznámili s elektrickým nástrojem při častém používání.** Nedbalé jednání může vést k vážným zraněním během zlomku sekundy.

Upotřebení a zacházení s elektrickým nástrojem

- a) **Elektrický nástroj nepřetěžujte. Použijte pro svou práci určený typ elektrického nástroje.** S pomocí vhodného elektrického nástroje pracujete lépe a bezpečněji v zadané oblasti výkonu.
- b) **Nepoužívejte elektrický nástroj, jehož vypínač je vadný.** Elektrický nástroj, které již není možné zapnout nebo vypnout, je nebezpečné a musí být opraveno.
- c) **Před jakýmkoliv seřizováním, výměnou nástrojových nástavců nebo před uložením nepoužívaného elektrického nástroje vytáhněte zástrčku ze zásuvky a/nebo odstraňte odnímatelný akumulátor.** Toto preventivní opatření zabraňuje neúmyslnému spuštění elektrického nástroje.

- d) **Nepoužívané elektrické nástroje skladujte mimo dosah dětí. Nenechte osoby používat elektrický nástroj, pokud nejsou s ním obeznámeni nebo nečetli instrukce.** Elektrické nástroje jsou nebezpečné, když jsou používány nezkušenými osobami.
- e) **Opatrujte elektrické nástroje a nástrojový nástavec s péčí. Zkontrolujte, zda pohyblivé díly bezvadně fungují a nezadírají se, zda díly nejsou prasklé nebo tak poškozené, že je narušena funkce elektrického nástroje. Poškozené díly nechte opravit před použitím elektrického nástroje.** Mnoho nehod je způsobeno špatně udržovanými elektrickými nástroji.
- f) **Řezné nástroje udržujte ostré a čisté.** Řádně udržované řezné nástroje s ostrými řeznými břity se méně zadírají a lépe se ovládají.
- g) **Používejte elektrický nástroj, příslušenství a nástrojové nástavce atd. v souladu s těmito pokyny. Zohledněte pracovní podmínky a činnost, která má být provedena.** Použití elektrického nástroje k jiné činnosti, než je určené použití, může vést k nebezpečným situacím.
- h) **Udržujte rukojeti a úchopy suché, čisté a bez oleje a tuku.** Kluzké rukojeti a úchopy neumožňují bezpečnou obsluhu a ovládání elektrického nástroje v neočekávaných situacích.
- b) **V elektrických nástrojích používejte pouze akumulátory pro ně určené.** Použití jiných akumulátorů může způsobit poranění a vést k nebezpečí požáru.
- c) **Nepoužívaný akumulátor uchovávejte v bezpečné vzdálenosti od kancelářských sponek, mincí, klíčů, hřebíků, šroubů či jiných malých kovových předmětů, které by mohly zapříčinit přemostění kontaktů.** Zkrat mezi kontakty akumulátoru může mít za následek popáleniny nebo požár.
- d) **Pokud jsou použity nesprávně, může z akumulátoru unikat tekutina. Vyhněte se kontaktu s ní. Při náhodném kontaktu opláchněte vodou. Pokud se kapalina dostane do očí, požadujte navíc lékařskou pomoc.** Unikající kapalina z akumulátoru může vést k podráždění pokožky nebo popáleninám.
- e) **Nepoužívejte poškozený nebo změněný akumulátor.** Poškozené nebo upravené akumulátory se mohou chovat nepředvídatelně a vést k požáru, výbuchu nebo nebezpečí zranění.
- f) **Nevystavujte akumulátor ohni nebo vysokým teplotám.** Oheň nebo teploty nad +130 °C (+266 °F) mohou vyvolat explozi.
- g) **Dodržujte všechny pokyny k nabíjení a nabíjejte akumulátor akumulátorového nástroje nikdy mimo rozsah teplot uvedený v návodu k obsluze.** Nesprávné nabíjení nebo nabíjení mimo přípustný rozsah teplot mohou akumulátor zničit a zvyšují nebezpečí vzniku požáru.

Upotřebení akumulátorového nástroje a zacházení s ním

- a) **Akumulátory nabíjejte pouze nabíječkami doporučenými výrobcem.** U nabíječky, která je určena pro určitý druh akumulátorů, hrozí riziko požáru v případě jejího použití s jinými akumulátory.



OPATRNĚ! RIZIKO VÝBUCHU!
Nikdy nedobíjejte nedobíjitelné baterie.



Chraňte akumulátor před horkem, např. i před trvalým slunečním zářením, ohněm, vodou a vlhkostí. Existuje riziko výbuchu.



Servis

- a) **Nechte elektrické nástroje opravovat jen od kvalifikovaného odborného personálu s použitím originálních náhradních dílů.** Tím je zajištěno, že bezpečnost elektrického nástroje zůstane zachována.
- b) **Nikdy neudržujte poškozené akumulátory.** Veškerá údržba akumulátorů musí být provedena výrobcem nebo autorizovanými servisními středisky.

● Bezpečnostní pokyny pro pily ocasky

- a) **Elektrický nástroj držte za izolované úchopy při provádění práce, kdy může použitý nástrojový nástavec dojít do kontaktu se skrytými vodiči.** Kontakt s vodičem pod napětím může také dát pod napětí kovové části přístroje a může vést k úrazu elektrickým proudem.
- b) **Upevněte a zajistěte obrobek pomocí svorek nebo jinak na stabilní povrch.** Když držíte obrobek rukou nebo proti svému tělu, zůstane labilní, což může vést ke ztrátě kontroly.
- c) **Držte ruce mimo dosah pily. Nesahejte pod obrobek.** Při kontaktu s pilovým listem existuje riziko zranění.
- d) **Elektrický nástroj ved'te proti obrobku pouze zapnutý.** Při naklápění nástrojového nástavce v obrobku existuje nebezpečí zpětného rázu.
- e) **Dbejte na to, aby opěrka nohou při řezání vždy spočívala na obrobku.** Pilový list se může naklonit a způsobit ztrátu kontroly nad elektrickým nástrojem.
- f) **Po dokončení práce vypněte elektrický nástroj a nevytahujte pilový list z řezu, dokud se nezastaví.** Zabráníte tak zpětnému rázu a můžete elektrický nástroj bezpečně odložit.
- g) **Používejte pouze nepoškozené a perfektní pilové listy.** Ohnuté nebo neostře pilové listy mohou prasknout, nepřiznivě ovlivnit řez nebo způsobit zpětný ráz.
- h) **Pilový list nebrzděte bočním protiřlakem.** Pilový list se může poškodit, zlomit nebo způsobit zpětný ráz.
- i) **Upněte materiál pevně. Nepodporujte obrobek rukou nebo nohou. Nedotýkejte se předmětů ani země, když je pila spuštěna.** Existuje riziko zpětného rázu.
- j) **Použijte vhodná vyhledávací zařízení k detekci skrytých přírodních vedení nebo se obraťte na místní společnost poskytující služby.** Kontakt s elektrickým vedením může způsobit úraz elektrickým proudem a požár, kontakt s plynovým vedením může vést k výbuchu. Poškození vodovodního potrubí může způsobit poškození majetku a úraz elektrickým proudem.
- k) **Při práci oběma rukama pevně držte elektrický nástroj a zajistěte bezpečný postoj.** Elektrický nástroj je bezpečněji veden oběma rukama.
- l) **Zajistěte obrobek.** Obrobek drženy upínacími přípravky nebo svěrákem je držen bezpečněji než rukou.

- m) **Počkejte, až se elektrický nástroj zastaví, než ho odložíte.** Nástrojový nástavec se může naklonit a způsobit ztrátu kontroly nad elektrickým nástrojem.
- n) Neřežte materiály (např. barvy a laky na bázi olova nebo materiály obsahující azbest), jejichž prach může být zdraví škodlivý.

VAROVÁNÍ!

- ▶ Nepoužívejte žádné příslušenství nedoporučené společností **PARKSIDE**. To může vést ke zranění elektrickým proudem a k požáru.

● **Snížení vibrací a hluku**

Omezte dobu používání, použijte provozní režimy se slabými vibracemi a málo hlučné a noste osobní ochranné pomůcky pro snížení účinků vibrací a hluku.

Následující opatření umožní snížit vibracemi a hlukem působená rizika:

- Používejte výrobek pouze podle jeho účelu a jak je popsáno v těchto instrukcích.
- Ujistěte se, že je výrobek bezvadný a je dobře udržován.
- Držte výrobek bezpečně za rukojeti/úchopové plochy.
- Udržujte výrobek podle pokynů a dbejte o dostatečné mazání (je-li aplikovatelné).
- Plánujte průběh svých prací tak, aby upořebení výrobků s vysokou hodnotou vibrací bylo rozloženo na delší časové období.

● **Chování v nouzových případech**

Seznamte se na základě tohoto návodu na obsluhu s použitím tohoto výrobku. Zapamatujte si bezpečnostní pokyny a bezpodmínečně se jich držte. To pomáhá vyhnout se rizikům a nebezpečím.

- Vždy buďte při používání výrobku pozorní, abyste nebezpečí zjistili včas a mohli jednat. Včasný zásah může zabránit vážnému zranění nebo poškození majetku.
- Při vadné funkci ihned výrobek vypněte a odeberte akumulátorovou sadu. Nechte to kvalifikovanému odborníkovi zkontrolovat a, pokud je to nutné, opravit před opětovným uvedením do provozu.

● **Zbytková rizika**

I když použijete tento výrobek obsluhujete podle předpisu, zůstává potenciální riziko pro zranění a poškození. Následující nebezpečí mohou kromě jiných nastat v souvislosti s konstrukcí a provedením tohoto výrobku:

- Zdravotní poškození vyplývající z emise vibrací, je-li výrobek používán po delší dobu, nebo není správně používán a udržován.

UPOZORNĚNÍ

- ▶ Tento výrobek generuje během provozu elektromagnetické pole! Toto pole může za určitých okolností ovlivňovat aktivní nebo pasivní lékařské implantáty!
- ▶ Chcete-li snížit nebezpečí vážných nebo smrtelných úrazů, doporučujeme osobám s lékařskými implantáty, aby konzultovaly svého lékaře a výrobce zdravotnického implantátu před obsluhou výrobku!

● **Bezpečnostní pokyny pro nabíječky**

- Tento přístroj mohou používat děti starší 8 let i osoby se sníženými fyzickými, smyslovými či mentálními schopnostmi nebo s nedostatkem zkušeností a znalostí, pokud jsou pod dohledem nebo byly poučeny

ohledně bezpečného používání přístroje a chápou z toho vyplývající nebezpečí. Děti si nesmí s přístrojem hrát. Čištění a uživatelskou údržbu nesmějí provádět děti bez dohledu.

- Nenabíjejte nedobíjitelné baterie. Porušení tohoto upozornění vede k rizikům.
- Když je přípojné vedení poškozeno, musí být nahrazen výrobcem nebo jeho zákaznickou službou nebo podobně kvalifikovanou osobou, aby se zabránilo ohrožením.
- Chraňte elektrické komponenty před vlhkostí. Abyste zabránili úrazu elektrickým proudem, neponořujte přístroj nikdy do vody nebo jiných kapalin. Nedržte přístroj nikdy pod tekoucí vodou. Dodržujte pokyny pro čištění, údržbu a opravy.

🏠 Přístroj je vhodný pouze pro použití ve vnitřních prostorách.

⚠ VÝSTRAHA! Tato nabíječka je vhodná jen pro nabíjení akumulátorových sad následujících typů:

/// PARKSIDE 20 V		
Akumulátorová sada		
PAP 20 B1	2 Ah	5 článků
PAP 20 B3	4 Ah	10 článků

Vhodné akumulátorové sady a nabíječky

Akumulátorová sada:	/// PARKSIDE X 20 V Team
Nabíječka:	/// PARKSIDE X 20 V Team

Zákazníci si mohou zakoupit kompatibilní náhradní akumulátory a nabíječky v internetovém obchodě LIDL www.lidl.de.

● **Před prvním použitím**

● **Vybalte výrobek**

1. Vyjměte výrobek z obalu a odstraňte veškeré balicí materiály a ochranné fólie.
2. Zkontrolujte, zda jsou k dispozici všechny díly a zda je popsán rozsah dodávky kompletní (viz „Rozsah dodávky“).
3. Zkontrolujte, zda je výrobek a všechny součásti v dobrém stavu. Pokud zjistíte jakékoli poškození nebo závadu, výrobek nepoužívejte, ale postupujte podle popisu v kapitole „Záruka“.

● **Příslušenství**

UPOZORNĚNÍ

▶ V tomto návodu na obsluhu naleznete informace a pokyny pro různé pilové listy a oblasti jejich využití. Uvedené nástroje nejsou nutně zahrnuty v dodávce, ale ukazují možnosti využití tohoto výrobku.

- Pro bezpečné a řádné používání tohoto výrobku jsou nutné mimo jiné následující díly příslušenství, jako např. nástroje a pilové listy:
 - Vhodný pilový list

- Nástroje a pilové listy dostanete v odborném obchodě. Při nákupu, prosím vždy dbejte na technické požadavky tohoto výrobku (viz „Technické údaje“).
- Pokud si nejste jisti, zeptejte se kvalifikovaného odborníka a nechte si poradit od svého prodejce.
- Dodávaný pilový list [10] je vhodný pro řezání dřeva, překližky, sádrokartonu a podobných materiálů.

● Nabijte akumulátorovou sadu

(Obr. C)

UPOZORNĚNÍ

- ▶ Akumulátorovou sadu [11] můžete nabíjet kdykoli, aniž by se snížila její životnost.
- ▶ Při přerušení nabíjení se akumulátorová sada [11] nepoškodí.

- Před uvedením do provozu: Pokud je úroveň nabití akumulátorové sady [11] střední nebo nízká, nabijte je (viz „Zkontrolujte úroveň nabití akumulátorové sady“).
- LED kontrolky nabíjení (červená [17] a zelená [18]) indikují stav nabíječky [16] a akumulátorové sady [11].

LED	Stav
Svítil červená LED	Akumulátorová sada se nabíjí
Svítil zelená LED	Akumulátorová sada je plně nabitá
Zelená LED a červená LED blikají	Akumulátorová sada je vadná
Červená LED bliká	Akumulátorová sada je příliš studená nebo příliš teplá
Zelená LED svítí (bez akumulátorové sady)	Nabíječka připravena k provozu

1. Vložte akumulátorovou sadu [11] do nabíječky [16].
2. Spojte síťovou zástrčku nabíječky [15] se zásuvkou.
3. Když je akumulátorová sada [11] plně nabitá:
 - Vytáhněte síťovou zástrčku nabíječky [15] ze zásuvky.
 - Vyjměte akumulátorovou sadu [11] z nabíječky [16].

● Upevněte/vyjměte akumulátorovou sadu

(Obr. D)

Upevněte akumulátorovou sadu

1. Nasuňte akumulátorovou sadu [11] na zadní rukojeť [7].
2. Ujistěte se, že akumulátorová sada [11] znatelně zapadla na své místo.

Vyjmutí akumulátorové sady

1. Stiskněte odblokovací tlačítko [14] na akumulátorové sadě [11].
2. Stáhněte akumulátorovou sadu [11] se zadní rukojeť [7].

● Zkontrolujte úroveň nabití akumulátorové sady

(Obr. B)

- Zkontrolujte úroveň nabití akumulátorové sady: Stiskněte tlačítko [12]. LED stavu nabití [13] indikují stav nabití následujícím způsobem:

Barva	Stav nabití
Červená/oranžová/zelená	Maximální
Červená/oranžová	Střední
Červená	Nízké

● **Montáž**

● **Seřídíte opěrku nohou**

(Obr. E)

VAROVÁNÍ!



Výrobek vypněte, vyjměte akumulátorovou sadu [11] a nechte před prováděním přízpůsobení vychladnout!

OPATRNĚ! Riziko zranění!



Pilové listy mohou být ostré a během použití horké. Při manipulaci s pilovými listy vždy noste ochranné rukavice.

OPATRNĚ! Riziko zranění!

- ▶ Před seřízením opěrky nohou [4] vyjměte pilový list z výrobku (viz „Vložení/vyjmutí pilového listu“).
- ▶ Nepoužívejte výrobek bez opěrky nohou [4].

UPOZORNĚNÍ

- ▶ Opěrku nohou [4] lze nastavit a otočit do různých poloh, aby se přizpůsobila obrobku.
1. Odblokujte opěrku nohou [4]: Otočte odblokovací páčku [1] proti směru hodinových ručiček.
 2. Nastavte požadovanou polohu opěrky nohou [4]: Zasuňte nebo vysuňte opěrku nohou.
 3. Zablokujte opěrku nohou [4]: Otočte odblokovací páčku [1] ve směru hodinových ručiček.

● **Vložení/vyjmutí pilového listu**

VAROVÁNÍ!



Výrobek vypněte, vyjměte akumulátorovou sadu [11] a nechte před prováděním přízpůsobení vychladnout!

OPATRNĚ! Riziko zranění!



Pilové listy mohou být ostré a během použití horké. Při manipulaci s pilovými listy vždy noste ochranné rukavice.

OPATRNĚ! Riziko zranění!

- ▶ Nepoužívejte tupé, ohnuté nebo poškozené pilové listy.
- ▶ Vždy používejte pilový list, který odpovídá úkolu.

Vložení pilového listu

(Obr. F)

1. Otočte upínací kroužek [2] proti směru hodinových ručiček.
2. Vložte pilový list [10] do upnutí listu pily [3].
3. Uvolněte upínací kroužek [2] tak, aby se vrátil zpět do výchozí polohy.
4. Před použitím: Zatáhněte za pilový list [10] a zkontrolujte, zda bezpečně a pevně sedí.

Vyjmutí pilového listu

1. Otočte upínací kroužek [2] proti směru hodinových ručiček.
2. Vytáhněte pilový list [10] z upnutí listu pily [3].
3. Uvolněte upínací kroužek [2] tak, aby se vrátil zpět do výchozí polohy.

UPOZORNĚNÍ

- ▶ Pro určité práce lze pilový list blokování [10] použít také otočený o 180° (obr. G).

● **Obsluha**

● **Zapnout/vypnout napájení**

OPATRNĚ! Riziko zranění!



Při manipulaci nebo práci s výrobkem vždy používejte ochranné rukavice.

⚠ OPATRNĚ! Riziko zranění!

- ▶ Před zapnutím výrobku: Ujistěte se, že se pilový list **10** nedotýká obrobku.
- ▶ Dbejte vždy na bezpečný postoj. Vždy držte přední **9** a zadní rukojeť **7** výrobku oběma rukama (obr. H).
- ▶ Když je výrobek v provozu, udržujte ruce mimo pilový list **10**.

UPOZORNĚNÍ

- ▶ Vypínač Zap/Vyp **6** nelze v poloze **ZAP** aretovat.

(Obr. I)

Zapnutí

1. Stisknutím blokování zapnutí **5** na levé nebo pravé straně blokování zapnutí uvolněte.
2. Podržte vypínač Zap/Vyp **6** stisknutý.
3. Regulujte rychlost podle potřeby (viz „Regulace rychlosti“).

Vypnout

1. Pusťte vypínač Zap/Vyp **6**.
2. Blokování zapnutí **5** se automaticky vrátí do původní polohy.

● Regulace rychlosti

- Regulujte rychlost pomocí vypínače Zap/Vyp **6**:

Přítlak	Rychlost
Lehký	Nižší
Silný	Vyšší

● Zkušební provoz

UPOZORNĚNÍ

- ▶ Před první prací a po každé výměně pilového listu proveďte zkušební chod bez zatížení.
- ▶ Pokud pilový list běží neokrouhle, dochází k výrazným vibračním nebo pokud slyšíte neobvyklé zvuky, okamžitě výrobek vypněte.

● Pracovní pokyny

⚠ OPATRNĚ! Nebezpečí zranění a materiálních škod!

- ▶ Při manipulaci s pilovým listem **10** noste ochranné rukavice. Tím zabráníte řezným zraněním.
- ▶ Nepoužívejte tupé nebo ohnuté pilové listy nebo pilové listy, které jsou jinak poškozené.
- ▶ Před řezáním obrobku ho zkontrolujte na skryté předměty, jako jsou hřebíky a šrouby, a odstraňte je.
- ▶ Vždy vložte vhodný pilový list.
- ▶ Zajistěte obrobek upínacími zařízeními na dělnském stole.
- ▶ Při řezání používejte pouze minimální potřebný tlak. Přílišný tlak může způsobit, že se pilový list ohne nebo zlomí.
- ▶ Pokud se pilový list během používání zachytí, výrobek okamžitě vypněte. Pokuste se řez roztáhnout a opatrně pilový list vytáhněte.
- ▶ Při práci vždy stůjte stranou výrobku.
- ▶ Zajistěte, aby bylo pracoviště dobře větráno.
- ▶ Při práci se vyvarujte nadměrného namáhání výrobku.
- ▶ Řežte materiál rovnoměrnou rychlostí posuvu.

● Běžné řezy pilou

1. Ujistěte se, že se pilový list **10** nedotýká obrobku.
2. Výrobek zapněte.
3. Vložte opěrku nohou **4** na obrobek.
4. Při řezání aplikujte rovnoměrný tlak a pohybujte se rovnoměrným tempem vpřed. Můžete řezat vodorovné, diagonální nebo svislé řezy.
5. Až budete hotovi:
 - Výrobek vypněte.
 - Vytáhněte pilový list **10** z obrobku.

● Ponorné pily

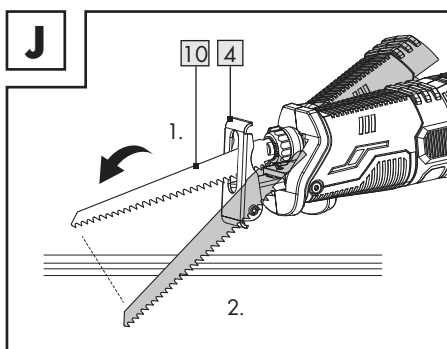

⚠ OPAORNĚ! Riziko zpětného rázu a zranění!

- ▶ Provádějte ponorné řezy pouze v měkkých materiálech (např. Dřevo nebo sádkokarton) s krátkým pilovým listem (max. délka: 150 mm).
- ▶ Ponorné řezy jsou velmi náročné a jsou spojeny se zvýšeným rizikem zranění. Tuto techniku provádějte pouze pokud jste s ní seznámeni.

1. Umístěte přední hranu opěrky nohou **4** na obrobek tak, aby se pilový list **10** nedotýkal obrobku.
2. Výrobek zapněte.
3. Pilový list **10** pomalu ponořte do obrobku.
4. Pokud jste prořízli obrobek podle hloubky, pokračujte jako obvykle.

● Prořezávání

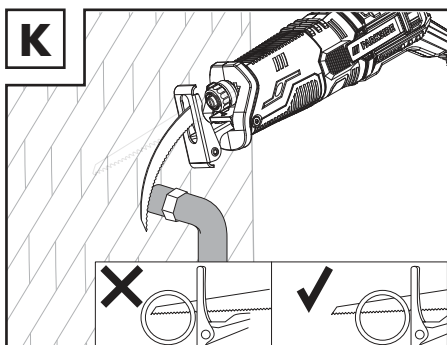

⚠ OPAORNĚ! Riziko zpětného rázu a zranění!

- ▶ Ujistěte se, že je pilový list **10** vždy delší než průměr trubky.

UPOZORNĚNÍ

- ▶ S flexibilním bimetalovým pilovým listem můžete odřezat vyčnívající obrobky (např. vodovodní trubky) rovinně na stěně.

1. Pilový list **10** umístěte přímo na stěnu.
2. Ohněte pilový list **10** mírným bočním tlakem na výrobek tak, aby se opěrka nohou **4** dotýkala stěny.
3. Výrobek zapněte.
4. Obrobek odřežte konstantním tlakem.

● Čištění a péče

⚠ VAROVÁNÍ! Riziko zranění!

- ▶ Výrobek vždy vypněte, vyjměte akumulátorovou sadu **11** a nechte výrobek před prováděním příprůbky vychladnout.

UPOZORNĚNÍ

- ▶ K čištění výrobku nepoužívejte žádné chemické, alkalické, abrazivní nebo jiné agresivní čisticí nebo dezinfekční prostředky, protože ty mohou napadnout povrchy.

- Nikdy nedovolte, aby se do výrobku dostala kapalina.
- Udržujte výrobek stále čistý, suchý a bez oleje nebo mazacích tuků.
- Po každém použití a před uskladněním: Odstraňte z výrobku cizí tělesa.
- Pravidelné a řádné čištění zajišťuje bezpečné používání a prodlužuje životnost výrobku.
- Výrobek čistěte suchou utěrkou.
- Pro obtížně přístupné oblasti použijte měkký kartáč.
- Po každém použití vyčistěte větrací otvory hadříkem a měkkým kartáčem. Větrací otvory musí vždy zůstat volné.

● Údržba

- Před každým použitím a po něm: Zkontrolujte výrobek a příslušenství (např. pilové listy) na opotřebení a poškození. V případě potřeby opotřebované nebo poškozené příslušenství vyměňte. Dodržujte technické požadavky (viz „Technické údaje“).
- Zkontrolujte, zda jsou kryty a bezpečnostní zařízení v dobrém stavu a správně instalovány. Pokud tomu tak není, nechte je nahradit odborníkem.
- Pokud je pilový list **10** tupý, ohnutý nebo jinak poškozený, vyměňte jej.

● Oprava

- Tento výrobek neobsahuje žádné části, které mohou být opravovány uživatelem.
- Obráťte se na autorizovanou opravnu nebo na obdobně kvalifikovanou osobu, aby výrobek zkontrolovali a opravili.

● Skladování

- Výrobek čistěte, jak je popsáno výše.
- Výrobek včetně příslušenství skladujte na tmném, suchém, nezamrzajícím a dobře větraném místě.
- Uchovávejte výrobek vždy mimo dosah dětí.
- Ideální dlouhodobá skladovací teplota (déle než 3 měsíce) je mezi +20 a +26 °C.
- Skladujte výrobek v jeho přepravním kufru **19**.

Akumulátorová sada

- Před dlouhodobým skladováním: Skladujte akumulátorovou sadu **11** jen v částečně nabitém stavu. Akumulátorová sada by měla být nabitá na 40 až 60 % (svítí červené a oranžové LED stavu nabití **13**).
- Při dlouhodobém skladování: Zkontrolujte stav nabití akumulátorové sady **11** přibližně každé 3 měsíce. V případě potřeby akumulátorovou sadu opět nabijte.

● Transport

- Přepravujte výrobek v jeho přepravním kufru **19**.
- Chraňte výrobek před těžkými údery nebo silnými vibracemi, které mohou nastat během přepravy ve vozidlech.
- Zajistěte výrobek tak, aby nemohl sklouznout nebo se převrátit.

● Zlikvidování

Obal se skládá z ekologických materiálů, které můžete zlikvidovat prostřednictvím místních sběrů recyklovatelných materiálů.



Při třídění odpadu se řiďte podle označení obalových materiálů zkratkami (a) a čísly (b), s následujícím významem: 1–7: umělé hmoty/20–22: papír a lepenka/80–98: složené látky.

Výrobek:

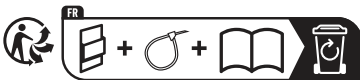

Points de collecte sur www.quefairemedesdechets.fr
Privilégiez la réparation ou le don de votre appareil !

Výrobek vč. příslušenství a obalové materiály jsou recyklovatelné a podléhají rozšířené odpovědnosti výrobce.

Likvidujte je odděleně podle ilustrovaných Info-tri (informace o třídění), abyste mohli lépe nakládat s odpady.

Logo Triman platí jen pro Francii.



O možnostech likvidace vysloužilých zařízení se informujte u správy vaší obce nebo města.



V zájmu ochrany životního prostředí vysloužilý výrobek nevyhazujte do domovního odpadu, ale předejte k odborné likvidaci. O sběrnách a jejich otevíracích hodinách se můžete informovat u příslušné správy města nebo obce.

Vadné nebo vybité baterie resp. akumulátory se musí, podle směrnice 2006/66/ES a jejich příslušných změn, recyklovat. Baterie, akumulátory i výrobek odevzdejte zpět do nabízených sběrny.



Ekologické škody v důsledku chybné likvidace baterií/akumulátorů!

Před odstraněním výrobku do odpadu z něho vyjměte baterie resp. akumulátorový balíček.

Baterie/akumulátory se nesmí zlikvidovat v domácím odpadu. Mohou obsahovat jedovaté těžké kovy a musí se zpracovávat jako zvláštní odpad. Chemické symboly těžkých kovů: Cd = kadmium, Hg = rtuť, Pb = olovo. Proto odevzdejte opotřebované baterie/akumulátory u komunální sběrně.

● Záruka

Výrobek byl vyroben podle přísných směrnice kvality a před dodáním pečlivě otestován. V případě materiálních nebo výrobních vad máte zákonná práva vůči prodejci výrobku. Vaše zákonná práva nejsou níže uvedenou zárukou nijak omezená.

Záruka na tento výrobek je 3 roky od data zakoupení. Záruční doba začíná dnem zakoupení. Originál dokladu o zakoupení si uschovejte na bezpečném místě, protože tento doklad je vyžadován jako doklad o koupi.

Jakékoli poškození nebo závady, které se vyskytly již v okamžiku nákupu, musí být nahlášeny ihned po vybalení výrobku.

Pokud se u výrobku během 3 let od data zakoupení projeví vada materiálu nebo výrobní vada, pak vám ho podle naší volby bezplatně opravíme nebo vyměníme. Záruční doba se po uznané reklamaci neprodlužuje. To platí také pro vyměněné a opravené díly.

Tato záruka je neplatná, pokud byl výrobek poškozený nebo nesprávně používán anebo udržovaný.

Záruka se kryje na materiálové a výrobní vady. Tato záruka se nevztahuje na díly výrobku, které jsou vystaveny běžnému opotřebení, a proto je lze považovat za spotřební díly (např. baterie, akumulátory, hadice, inkoustové patrony) nebo na poškození křehkých součástí, jako jsou např. spínače nebo díly, které jsou vyrobeny ze skla.

● Postup v případě uplatňování záruky

Pro zajištění rychlého zpracování Vašeho případu se řiďte následujícími pokyny:

Pro všechny požadavky si připravte pokladní stvrzenku a číslo artiklu (IAN 445999_2307) jako doklad o zakoupení.

Číslo artiklu najdete na typovém štítku, gravuře, titulní stránce návodu (vlevo dole) nebo na nálepce na zadní nebo spodní straně.

V případě poruch funkce nebo jiných závad nejdříve kontaktujte, telefonicky nebo e-mailem, v následujícím textu uvedené servisní oddělení.

Výrobek registrovaný jako vadný potom můžete s příloženým dokladem o zakoupení (pokladní stvrzenkou) a údaji k závadě a kdy k ní došlo, bezplatně zaslat na adresu servisu, která Vám byla sdělena.

● Servis

CZ Servis Česká republika

Tel.: 800600632

E-Mail: owim@lidl.cz



● EU prohlášení o shodě

EU PROHLÁŠENÍ O SHODĚ (č. 445999_2307)

IAN: 445999_2307
Identifikace produktu: "PARKSIDE" Aku pila ocaska
Číslo modelu: HG09106

Výše popsaný předmět prohlášení je ve shodě s příslušnými harmonizačními právními předpisy Unie:

Směrnice 2006/42/ES
Směrnice 2014/30/EU
Směrnice 2011/65/EU se všemi souvisejícími změnami

Odkazy na příslušné harmonizované normy nebo na jiné technické specifikace, ve vztahu k nimž se shoda prohlašuje:

Č. / Části
Směrnice2006/42/ES
EN 62841-1:2015
EN 62841-2-11:2016/A1:2020
Směrnice 2014/30/EU
EN IEC 55014-1:2021
EN IEC 55014-2:2021

Předmět výše uvedeného prohlášení je v souladu se směrnicí Evropského parlamentu a Rady 2011/65/EU ze dne 8. června 2011 o omezení používání některých nebezpečných látek v elektrických a elektronických zařízeních:

Č. / Části
Směrnice 2011/65/EU
EN IEC 63000:2018

Držitel technické dokumentace: OWIM GmbH & Co.KG

Podepsáno za a jménem:

OWIM GmbH & Co. KG, Stiftsbergstraße 1, 74167 Neckarsulm, Německo



















Toto prohlášení o shodě se vydává na výhradní odpovědnost výrobce.

Překlad původního prohlášení o shodě

Neckarsulm 23.11.2023
Místo Datum ppa. Stefan Haensel ppa. Jens Buchheim
Prokurista Prokurista

Zoznam použitých piktogramov/symbolov	Strana 118
Úvod	Strana 119
Použitie v súlade s určením	Strana 119
Rozsah dodávky	Strana 119
Zoznam častí	Strana 119
Technické údaje	Strana 120
Všeobecné bezpečnostné upozornenia	Strana 121
Všeobecné bezpečnostné upozornenia pre elektrické náradie	Strana 121
Bezpečnostné upozornenia pre chvostové píly	Strana 124
Zníženie vibrácií a hluku	Strana 125
Správanie v núdzovom prípade	Strana 125
Zvyškové riziká	Strana 125
Bezpečnostné upozornenia pre nabíjačky	Strana 126
Pred prvým použitím	Strana 127
Vybalenie produktu	Strana 127
Príslušenstvo	Strana 127
Nabíjanie akumulátora	Strana 127
Pripevnenie/vybratie akumulátora	Strana 127
Kontrola stavu nabitia akumulátora	Strana 128
Montáž	Strana 128
Nastavenie spodnej dosky	Strana 128
Vloženie/vybratie pílového listu	Strana 128
Obsluha	Strana 129
Zapnutie/vypnutie	Strana 129
Regulácia rýchlosti	Strana 129
Skúšobný chod	Strana 129
Pracovné pokyny	Strana 129
Bežné rezy	Strana 130
Ponorné pílenie	Strana 130
Pílenie v rovine	Strana 130
Čistenie a starostlivosť	Strana 131
Údržba	Strana 131
Oprava	Strana 131
Skladovanie	Strana 131
Preprava	Strana 132
Likvidácia	Strana 132
Záruka	Strana 132
Postup v prípade poškodenia v záruke	Strana 133
Servis	Strana 133
EÚ vyhlásenie o zhode	Strana 134

Zoznam použitých piktogramov/symbolov

	<p>Tento symbol znamená, že pri použití produktu sa musí dodržiavať návod na obsluhu.</p>		<p>Produkt vypnite a pred výmenou príslušenstva, čistením a keď ho nepoužívate, vyberte akumulátor.</p>
	<p>VÝSTRAHA! - Označuje nebezpečenstvo so stredným stupňom rizika, ktoré bude mať za následok smrť alebo vážne zranenie, ak sa mu nevyhnete (napr. nebezpečenstvo zásahu elektrickým prúdom)</p>		<p>Akumulátor chráňte pred teplom a trvalým silným slnečným žiarením.</p>
	<p>POZOR! - Označuje nebezpečenstvo s nižším stupňom rizika, ktoré bude mať za následok ľahké až stredne ťažké zranenie, ak sa mu nevyhnete (napr. nebezpečenstvo obarenia)</p>		<p>Akumulátor chráňte pred vodou a vlhkosťou.</p>
	<p>OPATRNE! - Varuje pred potenciálnymi materiálnymi škodami (napr. nebezpečenstvo skratu)</p>		<p>Akumulátor chráňte pred ohňom.</p>
	<p>Noste ochranné rukavice!</p>		<p>Trieda ochrany II (dvojitá izolácia)</p>
	<p>Noste ochranu sluchu!</p>		<p>Striedavý prúd/striedavé napätie</p>
	<p>Noste ochranné okuliare!</p>		<p>Jednosmerný prúd/jednosmerné napätie</p>
	<p>Blokovanie</p>		<p>Jemná poisťka</p>
	<p>Odblokovanie</p>		<p>Bezpečnostné upozornenia Manipulačné pokyny</p>
	<p>Značka CE potvrdzuje zhodu so smernicami EÚ príslušnými pre produkt.</p>		

AKU CHVOSTOVÁ PÍLA 20 V

● Úvod

Blahoželáme Vám ku kúpe Vášho nového výrobku. Rozhodli ste sa pre veľmi kvalitný výrobok. Návod na obsluhu je súčasťou tohto výrobku. Obsahuje dôležité upozornenia týkajúce sa bezpečnosti, používania a likvidácie. Skôr ako začnete výrobok používať, oboznámte sa so všetkými pokynmi k obsluhu a bezpečnosti. Výrobok používajte iba v súlade s popisom a v uvedených oblastiach používania. V prípade postúpenia výrobku ďalším osobám odovzdajte aj všetky dokumenty patriace k výrobku.

● Použitie v súlade s určením

- Táto aku chvostová píla (ďalej len „produkt“ alebo „elektrické náradie“) je vhodná na ľahké a stredne náročné pílenie dreva, drevotriesky, plastu, kovu a sadrokartónu.
- Produkt nie je určený na ťažké pílenie, napr. kameňa alebo obrobkov, ktoré presahujú maximálnu kapacitu rezania (pozri „Technické údaje“).
- Používajte vždy pilové listy v súlade s určením! Pri kúpe a používaní pilových listov dbajte na technické požiadavky produktu (pozri „Technické údaje“).
- Iné použitia alebo úpravy produktu sa považujú za nevhodné a môžu spôsobiť riziká ako ohrozenie života, zranenia a poškodenia.
- Výrobca nepreberá ručenie za škody vzniknuté v dôsledku používania v rozpore s určením.
- Produkt nie je určený na komerčné účely alebo pre iné oblasti použitia.

● Rozsah dodávky

⚠ VÝSTRAHA!

- ▶ Produkt a obal nie sú hračky pre deti! Deti sa nesmú hrať s plastovými vreckami, fóliami a malými časťami! Hrozí riziko prehltnutia a udusení!

- 1 Aku chvostová píla 20 V
- 1 Prenosný kufrík
- 1 Pilový list na drevo
- 1 Návod na používanie

● Zoznam častí

Pred čítaním si otvorte strany s obrázkami a oboznámte sa so všetkými funkciami produktu.

(Obr. A)

- 1 Uvoľňovacia páka
- 2 Prstenec skľučovadla
- 3 Držiak pilového listu
- 4 Spodná doska
- 5 Blokovanie zapínania
- 6 Vypínač/Regulátor rýchlosti
- 7 Zadná rukoväť
- 8 Prípojka na akumulátor
- 9 Predná rukoväť
- 10 Pilový kotúč

(Obr. B)

- 11 Akumulátor *
- 12 Tlačidlo  (stav nabitia)
- 13 LED kontrolky stavu nabitia (červená/oranžová/zelená)
- 14 Odblokovacie tlačidlo pre akumulátor

* Akumulátor a rýchlonabíjačka nie sú súčasťou balenia.

(Obr. C)

- 15 Napájací kábel so zástrčkou
- 16 Nabíjačka (rýchlonabíjačka) *
- 17 LED kontrolka stavu nabitia – Červená
- 18 LED kontrolka stavu nabitia – Zelená

Bez obrázku:

- 19 Prenosný kufrík

* Akumulátor a nabíjačka nie sú súčasťou balenia.

● Technické údaje

Aku chvostová píla 20 V	PSSA 20-Li B2
Menovité napätie:	20 V ===
Počet zdvihov:	0–3 100 min ⁻¹
Dĺžka zdvihu:	23 mm
Držiak na pilový list:	½" (12,7 mm)
Max. rezná kapacita:	
– Drevo:	100 mm
– Farebné kovy:	20 mm
– Plast:	20 mm

Akumulátor *	PAP 20 B3
Typ:	Lítium-iónový
Menovité napätie:	20 V ===
Kapacita:	4 Ah
Energetická hodnota:	80 Wh
Počet batériových článkov:	10

Rýchlonabíjačka *	PLG 20 C3
Vstup:	
Menovité napätie:	230–240 V~
Menovitá frekvencia:	50 Hz
Menovitý výkon:	120 W
Výstup:	
Menovité napätie:	21,5 V ===
Nabíjací prúd:	4,5 A
Trieda ochrany:	II/□
Poistka (interná):	3,15 A/ 

* Akumulátor a rýchlonabíjačka nie sú súčasťou balenia.

Odporúčaná teplota okolia

Počas nabíjania:	+4 °C až +40 °C
Počas prevádzky:	+4 °C až +40 °C
Počas skladovania:	+20 °C až +26 °C

Hodnoty emisií hluku

Hodnota hluku sa meria podľa EN 62841. Hladina hluku elektrického náradia na mieste používateľa hodnotená ako A je zvyčajne:

Hladina hluku L _{pA} :	84,6 dB(A)
Neistota K _{pA} :	5 dB
Hladina hluku L _{WA} :	95,6 dB(A)
Neistota K _{WA} :	5 dB

VÝSTRAHA!



Noste ochranu sluchu!

Emisie vibrácií

Celková hodnota vibrácií (suma vektora troch smerov), nameraná podľa normy EN 62841:

Pílenie dosiek

Rukoväť:

Vibrácie rúk/ramena a _{h, B} :	7,424 m/s ²
Neistota K:	1,5 m/s ²

Pílenie drevených trámov

Rukoväť:

Vibrácie rúk/ramena a _{h, WB} :	6,897 m/s ²
Neistota K:	1,5 m/s ²

UPOZORNENIE

- ▶ Uvedená celková hodnota vibrácií a hodnota emisií hluku boli merané podľa normovanej skúšobnej metódy a môžu byť aplikované pri porovnaní elektrického náradia s iným náradím.
- ▶ Uvedená celková hodnota vibrácií a hodnota emisií hluku sa môžu použiť aj pre predbežný odhad zaťaženia.

VÝSTRAHA!

- ▶ Vibrácie a emisie hluku sa môžu počas skutočného používania elektrického náradia odlišovať od zadaných hodnôt, to závisí od typu a spôsobu, akým sa elektrické náradie používa, najmä však, s akým obrobkom sa pracuje.
- ▶ Snažte sa udržať zaťaženie vibráciami a hlukom na čo najnižšej úrovni. Medzi príklady opatrení na zníženie zaťaženia vibráciami patrí používanie rukavíc pri používaní náradia a skrátenie pracovného času. V takom prípade je potrebné zvážiť všetky časti pracovného cyklu (napríklad časy, keď je elektrické náradie vypnuté a tie, v ktorých je síce zapnuté, ale beží bez zaťaženia).



Všeobecné bezpečnostné upozornenia

- **Všeobecné bezpečnostné upozornenia pre elektrické náradie**

VÝSTRAHA!

Prečítajte si všetky bezpečnostné upozornenia, pokyny, znázornenia a technické údaje, ktoré patria k tomuto elektrickému náradia. Nedbalosť pri dodržiavaní následných pokynov môže spôsobiť zásah elektrickým prúdom, požiar a/alebo závažné poranenia.



Všetky bezpečnostné upozornenia a pokyny si uschovajte pre prípad potreby v budúcnosti.

Pojem „elektrické náradie“, ktorý je použitý v bezpečnostných upozorneniach, sa vzťahuje na prúdom napájané elektrické náradie (s napájacím káblom) alebo elektrické náradie s akumulátorom (bez napájacieho kábla).

Bezpečnosť na pracovisku

- a) **Pracovnú oblasť udržiavajte v čistote a dobre osvetlenú.** Neporiadok alebo neosvetlené pracovné oblasti môžu viesť k vzniku úrazov.
- b) **Elektrické náradie nepoužívajte vo výbušnom prostredí, v ktorom sa nachádzajú horľavé kvapaliny, plyny alebo prach.** Elektrické náradie vytvára iskry, ktoré môžu zapáliť prach alebo výpary.
- c) **Počas používania elektrického náradia zabráňte prístupu deťom a iným osobám do jeho blízkosti.** Pri rozptýlení môžete stratiť kontrolu nad elektrickým náradím.

Elektrická bezpečnosť

- a) **Zástrčka elektrického náradia musí byť vhodná pre danú zásuvku. Zástrčka sa nesmie nijako upravovať. Nepoužívajte adaptérové zástrčky spolu s uzemneným elektrickým náradím.** Neupravené zástrčky a vhodné zásuvky znižujú riziko zásahu elektrickým prúdom.
- b) **Vyhýbajte sa telesnému kontaktu s uzemnenými povrchmi, napr. rúr, kúrení, sporákov a chladničiek.** Keď je vaše telo uzemnené, hrozí zvýšené riziko zásahu elektrickým prúdom.
- c) **Elektrické náradie chráňte pred dažďom a vlhkom.** Vniknutie vody do elektrického náradia zvyšuje riziko zásahu elektrickým prúdom.
- d) **Napájací kábel nepoužívajte na iné účely, na nosenie elektrického náradia, na zavesenie alebo na vyťahovanie zástrčky zo zásuvky. Napájací kábel musí byť v dostatočnej vzdialenosti od tepla, oleja, ostrých hrán alebo pohyblivých častí.** Poškodené alebo skrútené napájacie káble zvyšujú riziko zásahu elektrickým prúdom.

- e) **Keď pracujete s elektrickým náradím vonku, používajte iba také predlžovacie káble, ktoré sú vhodné do vonkajšieho prostredia.**

Použitie vhodného predlžovacieho kábla určeného do exteriéru znižuje riziko zásahu elektrickým prúdom.

- f) **Ak sa nedá zabrániť prevádzke elektrického náradia vo vlhkom prostredí, použite prúdový chránič.**

Použitie prúdového chrániča znižuje riziko zásahu elektrickým prúdom.

Bezpečnosť osôb

- a) **Pri práci s elektrickým náradím buďte pozorní a dávajte pozor na to, čo robíte a postupujte logicky.**

Elektrické náradie nepoužívajte, keď ste unavení alebo ste pod vplyvom drog, alkoholu alebo liekov. Okamih nepozornosti pri používaní elektrického náradia môže spôsobiť vážne zranenia.

- b) **Noste osobné ochranné pomôcky a vždy používajte ochranné okuliare.**

Nosenie osobných ochranných pomôcok, ako je protiprachová maska, protišmyková bezpečnostná obuv, ochranná prilba či ochrana sluchu, znižuje v závislosti od typu elektrického náradia a jeho použitia riziko poranení.

- c) **Zabráňte neúmyselnému uvedeniu do prevádzky. Pred pripojením do elektrickej siete a/alebo k akumulátoru, pred upnutím alebo prenosom skontrolujte, či je elektrické náradie vypnuté.**

Keď pri prenášaní elektrického náradia budete mať prst na vypínači alebo elektrické náradie zapojíte do elektrickej siete zapnuté, môže to spôsobiť nehodu.

- d) **Skôr ako elektrické náradie zapnete, odstráňte nastavovacie nástroje alebo kľúče na skrutky.**

Nástroj alebo kľúč, ktorý sa nachádza v otočnej časti elektrického náradia, môže spôsobiť poranenia.

- e) **Vyhýbajte sa abnormálnej polohe držania tela. Zaistíte si bezpečný postoj a vždy udržiavajte rovnováhu.** Vďaka tomu budete môcť elektrické náradie lepšie kontrolovať pri neočakávaných situáciách.

- f) **Noste vhodný odev. Nenoste široký odev ani šperky. Vlasy a odev sa nesmú dostať do blízkosti pohyblivých častí.** Voľný odev, šperky či dlhé vlasy môžu zachytiť pohybujúce sa časti.

- g) **Ak sú namontované zariadenia na odsávanie a zachytávanie prachu, tak musia byť pripojené a správne používané.** Použitie odsávania môže znížiť ohrozenie prachom.

- h) **Nepodceňujte bezpečnosť a vždy sa riadte bezpečnostnými predpismi pre elektrické náradie, aj to aj v prípade, že ste oboznámení s používaním elektrického náradia a nepoužívate ho po prvýkrát.**

Nepozorné konanie môže v niekoľkých sekundách spôsobiť závažné poranenia.

Použitie a manipulácia s elektrickým náradím

- a) **Elektrické náradie nevystavujte nadmernému zaťaženiu. Pri práci používajte elektrické náradie určené na daný účel.**

Je lepšie a bezpečnejšie pracovať s vhodným elektrickým náradím v udávanom rozsahu výkonu.





- b) **Nepoužívajte elektrické náradie s chybným spínačom.** Elektrické náradie, ktoré sa nedá zapnúť alebo vypnúť, je nebezpečné a musí sa opraviť.

- c) **Pred nastavením prístroja, výmenou dielov nadstavcov alebo odložením elektrického náradia odpojte zástrčku zo zásuvky a/alebo vyberte integrovaný akumulátor.** Toto opatrenie zabráňuje neúmyselnému spusteniu elektrického náradia.
- d) **Nepoužité elektrické náradie uschovajte mimo dosahu detí. Nedovoľte, aby elektrické náradie používali osoby, ktoré nie sú oboznámené s jeho obsluhou alebo si nečítali tieto pokyny.** Elektrické náradie je nebezpečné, ak ho používajú neskúsené osoby.
- e) **Starostlivosť o elektrické náradie a nadstavce venujte náležitú pozornosť. Skontrolujte, či pohybujúce sa súčasti pracujú správne a či sa nezasekávajú, či nie sú časti zlomené alebo poškodené v takom rozsahu, že to ovplyvňuje funkciu elektrického náradia. Poškodené diely nechajte pred použitím elektrického náradia opraviť.** Príčinou mnohých úrazov je nesprávna údržba elektrického náradia.
- f) **Rezné nástroje udržiavajte ostré a čisté.** Starostlivo udržiavané rezné nástroje s ostrými reznými hranami sa menej zasekávajú a ľahšie sa vedú.
- g) **Elektrické náradie, nadstavec, nadstavce atď. používajte podľa týchto pokynov. Zohľadnite pritom pracovné podmienky a vykonávanú činnosť.** Používanie elektrického náradia na iné účely, ako je vyhradené, môže viesť k nebezpečným situáciám.
- h) **Rukoväti a držadlá udržiavajte suché a bez stôp oleja a tuku.** Šmyklavé rukoväte a držadlá neumožňujú bezpečnú obsluhu a kontrolu elektrického náradia v nepredvídateľných situáciách.

Používanie a starostlivosť o náradie s akumulátorom

- a) **Akumulátory nabíjajte iba v nabíjačkách, ktoré odporúča výrobca.** V prípade použitia nabíjačky pre určitý druh akumulátora vzniká nebezpečenstvo požiaru, ak sa používa s iným akumulátorom.
- b) **V elektrickom náradí používajte iba vhodné akumulátory.** Používanie iných akumulátorov môže viesť k vzniku poranení a požiaru.
- c) **Nepoužívaný akumulátor udržiavajte v bezpečnej vzdialenosti od kancelárskych sponiek, mincí, kľúčov, klincov, skrutiek alebo iných malých kovových predmetov, ktoré môžu spôsobiť premostenie kontaktov.** Skrat medzi kontaktmi akumulátora môže viesť k vzniku popálením alebo požiaru.
- d) **Pri nesprávnom používaní môže z akumulátora uniknúť kvapalina. Zabráňte kontaktu s touto kvapalinou. Pri náhodnom kontakte postihnuté miesto ihneď umyte vodou. Ak sa tekutina dostane do očí, vyhľadajte lekársku pomoc.** Kvapalina vytečená z akumulátora môže spôsobiť podráždenie pokožky alebo popáleniny.
- e) **Poškodené alebo zmenené akumulátory nepoužívajte.** Poškodené alebo zmenené akumulátory sa môžu správať nepredvídateľne a spôsobiť požiar, výbuch alebo poranenia.
- f) **Akumulátor nevystavujte pôsobeniu ohňa alebo príliš vysokým teplotám.** Oheň alebo teploty vyššie ako +130 °C (+266 °F) môžu spôsobiť výbuch.

- g) **Dbajte na všetky pokyny pre nabíjanie a akumulátor alebo náradie s akumulátorom nenabíjajte nikdy mimo teplotného rozsahu, ktorý je uvedený v návode na obsluhu.** Nesprávne nabíjanie alebo nabíjanie mimo povoleného teplotného rozsahu môžu poškodiť akumulátor a zvýšiť nebezpečenstvo požiaru.

	POZOR! RIZIKO VÝBUCHU! Nikdy nenabíjajte nenabíjateľné batérie.
	Akumulátor chráňte pred teplom, napr. pred stálym slnečným žiarením, ohňom, vodou a vlhkosťou. Hrozí riziko výbuchu.
	
	

Servis

- a) **Opravou elektrického náradia poverte len kvalifikovaný odborný personál pri výhradnom použití originálnych náhradných dielov.** Tým sa zabezpečí zachovanie bezpečnosti elektrického náradia.
- b) **Poškodené akumulátory nikdy neopravujte.** Údržbu akumulátora by mal vždy vykonať výrobca alebo ním poverené oddelenia služieb zákazníkom.
- **Bezpečnostné upozornenia pre chvostové píly**
- a) **Elektrické náradie držte pri vykonávaní operácií, pri ktorých môže nadstavec zasiahnuť skryté elektrické vedenia, za izolované uchopovacie povrchy.** Pri kontakte so živým vedením môžu byť kovové časti zariadenia vystavené napätiu a spôsobiť úraz elektrickým prúdom.
- b) **Upevnite a pripevnite obrobok na stabilný povrch pomocou svoriek alebo iným spôsobom.** Pri držaní obrobku rukou alebo jeho opieraním o vlastné telo zostane nestabilný, čo môže mať za následok stratu kontroly nad obrobkom.
- c) **Ruky držte v dostatočnej vzdialenosti od oblasti pílenia. Nesiahajte pod obrobok.** Pri kontakte s pilovým listom hrozí riziko zranenia.
- d) **Elektrické náradie musí byť zapnuté, keď ním mierite na obrobok.** Ak sa nadstavec v obrobku zasekne, hrozí nebezpečenstvo spätného rázu.
- e) **Dbajte na to, aby spodná doska počas pílenia vždy priliehala k obrobku.** Pilový list sa môže zaseknúť a spôsobiť stratu kontroly nad elektrickým náradím.
- f) **Po ukončení práce elektrické náradie vypnite a pilový list nevyťahujte z rezu, kým sa úplne nezastaví.** Zabráňte tak spätnému rázu a elektrické náradie budete môcť bezpečne odložiť.
- g) **Používajte iba nepoškodené, bezchybné pilové listy.** Ohnuté alebo neostre pilové listy sa môžu zlomiť, nepriaznivo ovplyvnia rez alebo spôsobia spätný ráz.
- h) **Pilový list po vypnutí náradia nebrzdíte bočným protitlakom.** Pilový list sa môže poškodiť, zlomiť alebo spôsobiť spätný ráz.
- i) **Materiál pevne upevnite. Nepodopierajte obrobok rukou alebo nohou. Ak je píla spustená, nedotýkajte sa žiadnych predmetov, ani zeme.** Existuje riziko spätného rázu.

- j) **Použite vhodné vyhládavacie zariadenia na odhalenie skrytých prívodných vedení alebo sa obráťte na lokálneho dodávateľa elektrickej energie.** Kontakt s elektrickým vedením môže spôsobiť úraz elektrickým prúdom a požiar, kontakt s plynovým potrubím môže viesť k výbuchu. Poškodenie vodovodného potrubia môže spôsobiť poškodenie majetku a zásah elektrickým prúdom.
- k) **Pri práci držte elektrické náradie pevne oboma rukami a zaujmite bezpečný postoj.** Elektrické náradie musí byť bezpečnejšie vedené dvomi rukami.
- l) **Zaistite obrobok.** Obrobok uchytený prípravkami alebo zverákom je uchytený bezpečnejšie ako rukou.
- m) **Pred odložením elektrického náradia počkajte, kým sa náradie nezastaví.** Nadstavec sa môže zaseknúť a spôsobiť stratu kontroly nad elektrickým náradím.
- n) Nepíľte žiadne materiály (napríklad farby a laky na báze olova alebo materiály obsahujúce azbest), ktorých prach môže byť zdraviu škodlivý.

⚠ VÝSTRAHA!

- ▶ Nepoužívajte príslušenstvo, ktoré neodporúča firma **PARKSIDE**. Môže to spôsobiť zásah elektrickým prúdom a požiar.

● Zníženie vibrácií a hluku

Skráťte čas používania, používajte režimy s nízkymi vibráciami a nízkym hlukom a používajte osobné ochranné pomôcky na zníženie účinkov vibrácií a hluku.

Nasledujúce opatrenia pomáhajú znižovať riziká spojené s vibráciami a hlukom:

- Produkt používajte iba v súlade s jeho použitím podľa určenia a podľa popisu v tomto návode.

- Uistite sa, že produkt nie je poškodený a že je správne udržiavaný.
- Produkt držte bezpečne za rukoväť/držadlá.
- Produkt udržiavajte podľa pokynov a zabezpečte jeho adekvátne mazanie (ak je to možné).
- Svoj pracovný postup naplánujte tak, aby sa používanie produktov s vysokými vibráciami rozložilo na dlhšie časové obdobia.

● Správanie v núdzovom prípade

Oboznámte sa s používaním tohto produktu podľa tohto návodu na obsluhu. Zapamätajte si bezpečnostné upozornenia a bezpodmienečne ich dodržiavajte. To pomáha predchádzať rizikám a nebezpečenstvám.

- Pri používaní tohto produktu vždy postupujte obozretne, aby ste mohli včas identifikovať nebezpečenstvo a reagovať naň. Rýchly zásah môže zabrániť vážnym zraneniam a poškodeniam majetku.
- Produkt v prípade chybnjej funkcie okamžite vypnite a akumulátor vyberte. Nechajte ho skontrolovať kvalifikovaným technikom a v prípade potreby ho pred opätovným použitím nechajte opraviť.

● Zvyškové riziká

Aj keď používate tento produkt správne, existuje potenciálne riziko zranenia osôb a poškodenia majetku. V súvislosti s konštrukciou a vyhotovením tohto produktu sa, okrem iného, môžu vyskytnúť nasledujúce nebezpečenstvá:

- Poškodenie zdravia vyplývajúce z vibrácií, ak sa produkt používa dlhší čas, nie je riadne ovládaný a udržiavaný.

UPOZORNENIE

- ▶ Tento produkt generuje počas prevádzky elektromagnetické pole! Za určitých okolností môže toto pole ovplyvniť aktívne alebo pasívne lekárske implantáty!

UPOZORNENIE

- ▶ Aby ste znížili riziko vážneho alebo smrteľného poranenia, odporúčame osobám s lekáorskými implantátmi, aby sa pred použitím produktu poradili s lekárom a výrobcom implantátu!

● Bezpečnostné upozornenia pre nabíjačky

- Tento prístroj môžu používať deti od 8 rokov a staršie, ako aj osoby so zníženými fyzickými, zmyslovými alebo duševnými schopnosťami, alebo nedostatkom skúseností a vedomostí, ak sú pod dozorom alebo boli poučené ohľadom bezpečného používania prístroja a z toho vyplývajúcich nebezpečenstiev. Deti sa s prístrojom nesmú hrať. Čistenie a údržbu nesmú vykonávať deti bez dozoru.
- Nenabíjajte batérie, ktoré nie sú nabíjateľné. Porušenie tohto upozornenia môže viesť k ohrozeniu.

- Ak je napájací kábel poškodený, musí ho vymeniť výrobca, jeho oddelenie služieb zákazníkom alebo osoba s podobnou kvalifikáciou, aby sa predišlo vzniku ohrozenia.
- Elektrické časti chráňte pred vlhkosťou. Nikdy ich neponárajte do vody alebo iných kvapalín, aby ste zabránili zásahu elektrickým prúdom. Prístroj neponárajte pod tečúcu vodu. Riadte sa pokynmi pre čistenie, údržbu a opravy.

🏠 Prístroj je vhodný iba na použitie v interiéri.

⚠ OPATRNE! Táto nabíjačka je vhodná výhradne na nabíjanie nasledujúcich typov akumulátorov:

/// PARKSIDE® 20 V akumulátor		
PAP 20 B1	2 Ah	5 článkov
PAP 20 B3	4 Ah	10 článkov

Vhodné akumulátory a nabíjačky

Akumulátor:	/// PARKSIDE® X 20 V Team
Nabíjačka:	/// PARKSIDE® X 20 V Team

Zákazníci si môžu kompatibilné náhradné akumulátory a nabíjačky kúpiť cez internetový obchod LIDL www.lidl.de.

● Pred prvým použitím

● Vybalenie produktu

1. Produkt vyberte z obalu a odstráňte všetky obalové materiály a ochranné fólie.
2. Skontrolujte, či boli dodané všetky časti a či je popísaný rozsah dodávky kompletný (pozri „Rozsah dodávky“).
3. Skontrolujte, či produkt aj všetky časti sú v dobrom stave. Ak zistíte, že je niečo poškodené alebo chybné, produkt nepoužívajte a postupujte podľa popisu v kapitole „Záruka“.

● Príslušenstvo

UPOZORNENIE

- ▶ Tento návod na obsluhu obsahuje informácie a upozornenia o rôznych pilových listoch a oblastiach ich použitia. Zobrazené pilové listy nie sú nutne obsahom balenia, avšak znázorňujú možnosti používania tohto produktu.
- Pre bezpečné a správne používanie tohto produktu budete, okrem iného, potrebovať nasledujúce príslušenstvo, napríklad nástroje a pilové listy:
 - Vhodný pilový list
- Nástroje a pilové listy zakúpite v špecializovanej predajni. Pri nákupe vždy rešpektujte technické požiadavky tohto produktu (pozri „Technické údaje“).
- V prípade neistoty sa obráťte na kvalifikovaného odborníka a poraďte sa so svojim odborným predajcom.
- Dodaný pilový list [10] je vhodný na rezanie dreva, preglejky, sadrokartónu a podobných materiálov.

● Nabíjanie akumulátora

(Obr. C)

UPOZORNENIE

- ▶ Akumulátor [11] môžete nabíjať kedykoľvek bez toho, aby sa znížila jeho životnosť.
- ▶ Akumulátor [11] sa pri prerušení nabíjania nemôže poškodiť.
- Pred uvedením do prevádzky:
 - Akumulátor [11] nabíjajte, keď je jeho stav nabitia stredný alebo nízky (pozri „Kontrola stavu nabitia akumulátora“).
 - LED kontrolky stavu nabitia (červená [17] a zelená [18]) ukazujú stav nabíjačky [16] a akumulátora [11].

LED	Stav
Červená LED kontrolka svieti	Akumulátor sa nabíja
Zelená LED kontrolka svieti	Akumulátor je úplne nabitý
Zelená LED a červená LED kontrolka blikajú	Akumulátor je poškodený
Červená LED kontrolka bliká	Akumulátor je príliš studený alebo teplý
Zelená LED kontrolka svieti (bez akumulátora)	Nabíjačka je pripravená na prevádzku

1. Akumulátor [11] vložte do nabíjačky [16].
2. Zástrčku nabíjačky [15] zapojte do zásuvky.
3. Keď je akumulátor [11] úplne nabitý:
 - Vytiahnite zástrčku nabíjačky [15] zo zásuvky.
 - Vyberte akumulátor [11] z nabíjačky [16].

● Pripevnenie/vybratie akumulátora

(Obr. D)

Pripevnenie akumulátora

1. Akumulátor [11] nasuňte na zadnú rukoväť [7].
2. Uistite sa, či akumulátor [11] zreteľne zacvakol.

Vybratie akumulátora

1. Stlačte odblokovacie tlačidlo **14** na akumulátore **11**.
2. Akumulátor **11** stiahnite zo zadnej rukoväti **7**.

● Kontrola stavu nabitia akumulátora

(Obr. B)

- Kontrola stavu nabitia akumulátora: Stlačte tlačidlo  **12**. LED kontrolky stavu nabitia **13** ukazujú stav nabitia takto:

Farba	Stav nabitia
Červená/oranžová/zelená	Maximálny stav nabitia
Červená/oranžová	Stredný stav nabitia
Červená	Nízky stav nabitia

● Montáž

● Nastavenie spodnej dosky

(Obr. E)

VÝSTRAHA!



Produkt vypnite, vyberte akumulátor **11** a pred úpravami ho nechajte vychladnúť!

POZOR! Nebezpečenstvo poranenia!



Pílové listy môžu byť ostré a počas používania horúce. Pri manipulácii s pílovými listami noste vždy ochranné rukavice.

POZOR! Nebezpečenstvo poranenia!

- ▶ Pred nastavením spodnej dosky **4** vyberte pílový list z produktu (pozri „Vloženie/vybratie pílového listu“).
- ▶ Nepoužívajte produkt bez spodnej dosky **4**.

UPOZORNENIE

- ▶ Spodná doska **4** sa dá nastaviť a nakloniť do rôznych polôh, aby ste si ju vedeli prispôsobili obrobku.

1. Odistenie spodnej dosky **4**: Otočte uvoľňovaciu páku **1** proti smeru hodinových ručičiek.
2. Nastavenie požadovanej polohy spodnej dosky **4**: Spodnú dosku zasuňte dnu alebo ju vytiahnite von.
3. Zaistenie spodnej dosky **4**: Otočte uvoľňovaciu páku **1** v smere hodinových ručičiek.

● Vloženie/vybratie pílového listu

VÝSTRAHA!



Produkt vypnite, vyberte akumulátor **11** a pred úpravami ho nechajte vychladnúť!

POZOR! Nebezpečenstvo poranenia!



Pílové listy môžu byť ostré a počas používania horúce. Pri manipulácii s pílovými listami noste vždy ochranné rukavice.

POZOR! Nebezpečenstvo poranenia!

- ▶ Nepoužívajte tupé, ohnuté alebo poškodené pílové listy.
- ▶ Vždy používajte pílový list, ktorý zodpovedá danej úlohe.

Vloženie pílového listu

(Obr. F)

1. Otočte prstenečnú skľučovadla **2** proti smeru pohybu hodinových ručičiek.
2. Pílový list **10** zavedte do držiaka pílového listu **3**.

3. Uvoľníte prstenec skľučovadla [2], ktorý sa musí vrátiť do východiskovej polohy.
4. Pred použitím: Potiahnite za pílový list [10] a skontrolujte, či je pílový list bezpečne a správne pripevnený.

Vybratie pílového listu

1. Otočíte prsteneц skľučovadla [2] proti smeru pohybu hodinových ručičiek.
2. Vytiahnite pílový list [10] z držiaka pílového listu [3].
3. Uvoľníte prsteneц skľučovadla [2], ktorý sa musí vrátiť do východiskovej polohy.

UPOZORNENIE

- ▶ Na niektoré práce je možné pílový list [10] použiť aj otočený o 180° (obr. G).

● Obsluha

● Zapnutie/vypnutie

⚠ POZOR! Nebezpečenstvo poranenia!



Keď s produktom manipulujete alebo pracujete, vždy noste ochranné rukavice.

⚠ POZOR! Nebezpečenstvo poranenia!

- ▶ Pred zapnutím produktu: Zaistíte, aby sa pílový list [10] nedotýkal obrobku.
- ▶ Dbajte na to, aby ste stáli stabilne. Prednú [9] a zadnú rukoväť [7] držte vždy oboma rukami (obr. H).
- ▶ Keď je produkt v prevádzke, ruky držte v dostatočnej vzdialenosti od pílového listu [10].

UPOZORNENIE

- ▶ Vypínač [6] nie je možné aretovať v polohe **ZAP**.

(Obr. I)

Zapnutie

1. Blokovanie zapínania [5] uvoľníte tak, že ho zatlačíte na ľavej alebo pravej strane.
2. Vypínač [6] držte stlačený.
3. Podľa potreby regulujte rýchlosť (pozri „Regulácia rýchlosti“).

Vypnutie

1. Vypínač [6] uvoľníte.
2. Blokovanie zapínania [5] sa vráti automaticky do východiskovej polohy.

● Regulácia rýchlosti

- Rýchlosť môžete regulovať pomocou vypínača [6]:

Prítlačná sila	Rýchlosť
Ľahká	Malá
Silná	Vyššia

● Skúšobný chod

UPOZORNENIE

- ▶ Pred prvou prácou a po každej výmene pílového listu vykonajte skúšobný chod bez zaťaženia.
- ▶ Produkt okamžite vypnite, keď pílový list vykazuje nerovnomerný chod, vykazuje značné vibrácie alebo počujete abnormálne zvuky.

● Pracovné pokyny

⚠ POZOR! Nebezpečenstvo zranenia osôb a poškodenia majetku!

- ▶ Pri manipulácii s pílovými listami [10] noste ochranné rukavice. Zabráňte tak rezným poraneniam.
- ▶ Nepoužívajte tupé ani ohnuté pílové listy ani pílové listy, ktoré sú nejakým spôsobom poškodené.

⚠ POZOR! Nebezpečenstvo zranenia osôb a poškodenia majetku!

- ▶ Pred pílením skontrolujte, či v obrobnku nie sú skryté objekty ako kĺnce a skrutky, a ak tam sú, odstráňte ich.
- ▶ Vždy používajte vhodný pílový list.
- ▶ Obrobok zaistíte na pracovnom stole pomocou upínacích zariadení.
- ▶ Pri pílení vyvíjajte iba minimálny potrebný tlak. Nadmerný tlak môže spôsobiť ohnutie alebo zlomenie pílového listu.
- ▶ Ak sa pílový list zasekne, produkt okamžite vypnite. Pokúste sa rez roztrhnúť a opatrne vytiahnuť pílový list.
- ▶ Počas práce stojte vždy bokom k produktu.
- ▶ Zaistite, aby bolo pracovisko vždy dobre vetrané.
- ▶ Pri práci zabráňte preťaženiu produktu.
- ▶ Materiál píľte rovnomerným posúvaním.

● Bežné rezy

1. Zaistite, aby sa pílový list **10** nedotýkal obrobnku.
2. Zapnite produkt.
3. Spodnú dosku **4** priložte na obrobok.
4. Pri pílení vyvíjajte rovnomerný tlak a postupujte rovnomerným tempom. Môžete píliť vo vodorovných, diagonálnych alebo zvislých rezoch.
5. Po dokončení:
 - Vypnite produkt.
 - Vytiahnite pílový list **10** z obrobnku.

● Ponorné pílenie

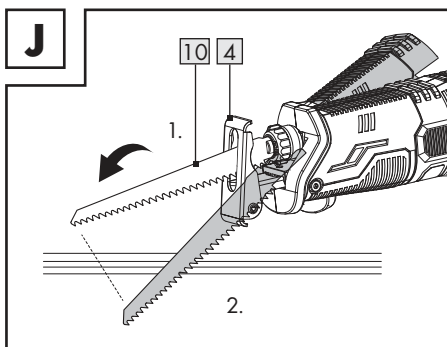

⚠ POZOR! Riziko spätného rázu a poranení!

- ▶ Ponorné rezy sa smú vykonávať iba v mäkkých materiáloch (napr. dreve alebo sadrokartóne) s krátkym pílovým listom (max. dĺžka: 150 mm).
- ▶ Ponorné rezy sú veľmi náročné a spájajú sa so zvýšeným rizikom poranenia. Túto techniku použite iba vtedy, ak ju dobre ovládate.

1. Prednú hranu spodnej dosky **4** položte na obrobok tak, aby sa pílový list **10** nedotýkal obrobnku.
2. Zapnite produkt.
3. Pílový list **10** pomaly ponárajte do obrobnku.
4. Keď sa prepíľite cez celú hĺbku obrobnku, pokračujte v normálnom pílení.

● Pílenie v rovine

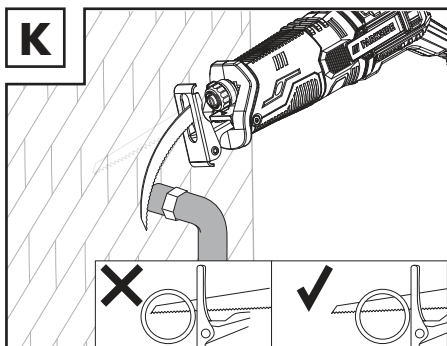

⚠️ POZOR! Riziko spätného rázu a poranení!

- ▶ Zaistíte, aby bol pílový list **10** dlhší ako priemer rúry.

UPOZORNENIE

- ▶ Pomocou ohybného bimetalického pílového listu môžete napríklad odpíliť vyčnievajúce obrobky (napr. vodovodné potrubie) v rovine na jednej stene.

1. Pílový list **10** priložte priamo k stene.
2. Pílový list **10** ohnite miernym zatlačením a produkt zboku, aby sa spodná doska **4** dotýkala steny.
3. Zapnite produkt.
4. Obrobok odpíľujte konštantným tlakom.

● Čistenie a starostlivosť

⚠️ VÝSTRAHA! Nebezpečenstvo poranenia!



Pred akýmkoľvek úpravami produkt vždy vypnite, vyberte akumulátor **11** a nechajte ho vychladnúť.

UPOZORNENIE

- ▶ Na čistenie produktu nepoužívajte chemické, alkalické, abrazívne ani iné agresívne čistiace alebo dezinfekčné prostriedky, pretože by mohli poškodiť povrchy.
- Do produktu sa nesmú dostať žiadne tekutiny.
 - Produkt vždy udržiajte čistý, suchý a bez oleja alebo mazív.
 - Po každom použití a pred uskladnením: Z produktu odstráňte cudzie telesá.
 - Pravidelné a dôkladné čistenie produktu zaisťuje bezpečnosť používania a predlžuje životnosť produktu.
 - Produkt vyčistíte suchou handrou.
 - Na ťažko prístupné miesta použite mäkkú kefkou.

- Po každom použití očistíte handrou a mäkkou kefkou najmä vetracie otvory. Vetracie otvory musia vždy zostať voľne prístupné.

● Údržba

- Pred každým použitím a po každom použití: Skontrolujte, či produkt a jeho príslušenstvo (napr. pílové listy) nie sú opotrebované alebo poškodené. Opotrebované a poškodené príslušenstvo v prípade potreby vymeňte. Dodržiavajte technické požiadavky (pozri „Technické údaje“).
- Skontrolujte, či sú kryty a bezpečnostné zariadenia v bezchybnom stave a či sú správne nainštalované. Ak to tak nie je, dajte ich vymeniť odborníkovi.
- Pílový list **10** vymeňte, ak je tupý, ohnutý alebo inak poškodený.

● Oprava

- Tento produkt neobsahuje žiadne diely, ktoré by mohol opraviť používateľ.
- Kontaktujte autorizovanú servisnú dielňu alebo podobne kvalifikovanú osobu, aby produkt skontrolovali a opravili.

● Skladovanie

- Produkt očistite podľa vyššie uvedeného popisu.
- Produkt vrátane príslušenstva skladujte na tmavom, suchom a dobre vetranom mieste bez mrazu.
- Produkt skladujte vždy mimo dosahu detí.
- Ideálna teplota pri dlhodobom uskladnení (dlhšie ako 3 mesiace) je medzi +20 a +26 °C.
- Produkt skladujte v prenosnom kufríku **19**.

Akumulátor

- Pred dlhodobým uskladnením: Akumulátor **11** skladujte iba čiastočne nabitý. Akumulátor by mal byť nabitý na 40 až 60 % (červené a oranžové LED kontrolky stavu nabitia **13** svietia).

- Pri dlhodobom skladovaní: Stav nabatia akumulátora **11** kontrolujte približne každé 3 mesiace. V prípade potreby akumulátor znova nabite.

● Preprava

- Produkt prenášajte v prenosnom kufríku **19**.
- Produkt chráňte pred silnými nárazmi a vibráciami, ktoré môžu vzniknúť pri preprave vo vozidlách.
- Produkt zaistite tak, aby sa nemohol šmykať ani prevrátiť.

● Likvidácia

Obal pozostáva z ekologických materiálov, ktoré môžete odovzdať na miestnych recyklačných zberných miestach.



Všimajte si prosím označenie obalových materiálov pre triedenie odpadu, sú označené skratkami (a) a číslami (b) s nasledujúcim významom: 1-7: Plasty/20-22: Papier a kartón/80-98: Spojené látky.

Výrobok:



Points de collecte sur www.quefairemesdechets.fr
Privilegiez la réparation ou le don de votre appareil !

Výrobok vr. príslušenstva a obalové materiály sú recyklovateľné a podliehajú rozšírenej zodpovednosti výrobcu.

Pre lepšie spracovanie odpadu ich zlikvidujte oddelene podľa obrázkov Info-tri (informácie o triedení).

Triman-Logo platí iba pre Francúzsko.



O možnostiach likvidácie opotrebovaného výrobku sa môžete informovať na Vašej obecnej alebo mestskej správe.



Ak výrobok doslúžil, v záujme ochrany životného prostredia ho neodhadzte do domového odpadu, ale odovzdajte na odbornú likvidáciu. Informácie o zberných miestach a ich otváracích hodinách získate na Vašej príslušnej správe.

Defektné alebo použité batérie/akumulátorové batérie musia byť odovzdané na recykláciu podľa smernice 2006/66/ES a jej zmien. Batérie/akumulátorové batérie a/alebo výrobok odovzdajte prostredníctvom dostupných zberných stredísk.



Nesprávna likvidácia batérií/akumulátorových batérií ničí životné prostredie!

Pred likvidáciou vyberte batérie/akumulátorové batérie z výrobku.

Batérie/akumulátorové batérie sa nesmú likvidovať spolu s domovým odpadom. Môžu obsahovať jedovaté ťažké kovy a je potrebné zaobchádzať s nimi ako s nebezpečným odpadom. Chemické značky ťažkých kovov sú nasledovné: Cd = kadmium, Hg = ortuť, Pb = olovo. Opatrované batérie/akumulátorové batérie preto odovzdajte v komunálnej zberni.

● Záruka

Výrobok bol starostlivo vyrobený v súlade s prísnyimi smernicami kvality a pred dodaním dôkladne otestovaný. V prípade materiálových alebo výrobných chýb máte zákonné práva voči predajcovi výrobku. Vaše zákonné práva nie sú žiadnym spôsobom obmedzené našou zárukou uvedenou nižšie.

Záruka na tento výrobok je 3 roky od dátumu nákupu. Záručná doba začína plynúť dátumom kúpy. Originál dokladu o kúpe si uschovajte na bezpečnom mieste, pretože tento doklad je potrebný ako dôkaz o kúpe.

Akkoľvek poškodenie alebo nedostatky prítomné už v čase nákupu je potrebné nahlásiť ihneď po vybalení výrobku.

Ak sa v priebehu 3 rokov od dátumu zakúpenia preukáže, že výrobok vykazuje chyby materiálu alebo spracovania, podľa vlastného uváženia Vám ho bezplatne opravíme alebo vymeníme. Záručná doba sa na základe poskytnutej záručnej reklamácie nepredlžuje. To platí aj pre vymenené alebo opravené diely.

Táto záruka je neplatná, ak bol výrobok poškodený alebo nesprávne používaný alebo udržiavaný.

Záruka sa vzťahuje na chyby materiálu a výrobné chyby. Táto záruka sa nevzťahuje na časti výrobku, ktoré podliehajú bežnému opotrebovaniu, a preto sa považujú za opotrebovateľné diely (napr. batérie, nabíjateľné batérie, hadice, atramentové kazety), ani na poškodenie krehkých častí, napr. spínačov alebo častí zo skla.

● Postup v prípade poškodenia v záruke

Pre zaručenie rýchleho spracovania Vašej požiadavky dodržte prosím nasledujúce pokyny:

Pre všetky otázky majte pripravený pokladničný doklad a číslo výrobku (IAN 445999_2307) ako dôkaz o kúpe.

Číslo výrobku nájdete na typovom štítku, gravúre, na prednej strane Vášho návodu (dole vľavo) alebo ako nálepku na zadnej alebo spodnej strane.

Ak sa vyskytnú funkčné poruchy alebo iné nedostatky, najskôr telefonicky alebo e-mailom kontaktujte následne uvedené servisné oddelenie.

Produkt označený ako defektný potom môžete s priloženým dokladom o kúpe (pokladničný lístok) a uvedením, v čom spočíva nedostatok a kedy sa vyskytol, bezplatne odoslať na Vám oznámenú adresu servisného pracoviska.

● Servis



Servis Slovensko

Tel.: 0800 008158

E-pošta: owim@lidl.sk



● EÚ vyhlásenie o zhode

EÚ VYHLÁSENIE O ZHODE (č. 445999_2307)

IAN: 445999_2307
Identifikácia produktu: "PARKSIDE" Aku chvostová píla
Číslo modelu: HG09106

Uvedený predmet vyhlásenia je v zhode s príslušnými harmonizačnými právnymi predpismi Únie:

Smernica 2006/42/ES
Smernica 2014/30/EU
Smernica 2011/65/EU so všetkými súvisiacimi zmenami a doplneniami

Odkazy na príslušné použité harmonizované normy alebo iné technické špecifikácie, v súvislosti s ktorými sa zhoda vyhlasuje:

Č. / Časti
Smernica 2006/42/ES
EN 62841-1:2015
EN 62841-2-11:2016/A1:2020
Smernica 2014/30/EU
EN IEC 55014-1:2021
EN IEC 55014-2:2021

Predmet vyššie uvedeného vyhlásenia je v súlade so smernicou Európskeho parlamentu a Rady 2011/65/EÚ z 8. júna 2011 o obmedzení používania určitých nebezpečných látok v elektrických a elektronických zariadeniach:

Č. / Časti
Smernica 2011/65/EU
EN IEC 63000:2018

Držiteľ technickej informácie: OWIM GmbH & Co.KG

Podpísané za a v mene:

OWIM GmbH & Co. KG, Stiftsbergstraße 1, 74167 Neckarsulm, Nemecko

Toto vyhlásenie o zhode sa vydáva na výhradnú zodpovednosť výrobcu.

Preklad pôvodného vyhlásenia o zhode

Neckarsulm

23.11.2023

Miesto

Dátum

ppa. Stefan Haensel
Prokurista

ppa. Jens Buchheim
Prokurista

Lista de símbolos y pictogramas utilizados	Página 136
Introducción	Página 137
Uso previsto	Página 137
Volumen de suministro	Página 137
Lista de las partes	Página 137
Datos técnicos	Página 138
Indicaciones generales de seguridad	Página 139
Indicaciones generales de seguridad para herramientas eléctricas	Página 139
Indicaciones de seguridad para sierras de sable	Página 142
Reducción de las vibraciones y los ruidos	Página 143
Comportamiento en caso de emergencia	Página 144
Riesgos residuales	Página 144
Indicaciones de seguridad del cargador	Página 144
Antes del primer uso	Página 145
Desembalar el producto	Página 145
Accesorios	Página 145
Cargar el paquete de baterías	Página 146
Fijar/quitar el paquete de baterías	Página 146
Comprobar el estado de carga del paquete de baterías	Página 146
Montaje	Página 146
Ajustar la base de apoyo	Página 146
Insertar/quitar la hoja de sierra	Página 147
Funcionamiento	Página 147
Encendido/apagado	Página 147
Control de velocidad	Página 148
Prueba de funcionamiento	Página 148
Instrucciones de trabajo	Página 148
Cortes de sierra normales	Página 149
Aserrado de incisión	Página 149
Corte al ras	Página 149
Limpieza y cuidado	Página 150
Mantenimiento	Página 150
Reparación	Página 150
Almacenamiento	Página 150
Transporte	Página 150
Eliminación	Página 151
Garantía	Página 151
Tramitación de la garantía	Página 152
Asistencia	Página 152
Declaración UE de conformidad	Página 153

Lista de símbolos y pictogramas utilizados

	<p>Este símbolo significa que se debe respetar el manual de instrucciones cuando se utiliza el producto.</p>		<p>Apague el producto y retire el paquete de baterías antes de cambiar accesorios, limpiar y si no se está utilizando.</p>
	<p>¡ADVERTENCIA! - Identifica un peligro de nivel medio que, si no se evita, puede tener como consecuencia una lesión grave o incluso la muerte (p. ej., riesgo de descarga eléctrica)</p>		<p>Proteja el paquete de baterías contra el calor y la luz solar fuerte y constante.</p>
	<p>¡CUIDADO! - Identifica un peligro de nivel bajo que, si no se evita, puede tener como consecuencia una lesión leve o moderada (p. ej., peligro de escaldadura)</p>		<p>Proteja el paquete de baterías contra el agua y la humedad.</p>
	<p>¡ATENCIÓN! - Advierte de posibles daños materiales (p. ej., peligro de cortocircuito)</p>		<p>Proteja el paquete de baterías contra el fuego.</p>
	<p>¡Utilice guantes de protección!</p>		<p>Clase de protección II (aislamiento doble)</p>
	<p>¡Utilice protección auditiva!</p>		<p>Tensión/corriente alterna</p>
	<p>¡Utilice gafas de protección!</p>		<p>Tensión/corriente continua</p>
	<p>Bloquear</p>		<p>Fusible para corrientes débiles</p>
	<p>Desbloqueo</p>		<p>Indicaciones de seguridad Instrucciones de manipulación</p>
	<p>El marcado CE ratifica la conformidad con las directivas de la UE aplicables al producto.</p>		

SIERRA DE SABLE RECARGABLE 20 V

● **Introducción**

Enhorabuena por la adquisición de su nuevo producto. Ha optado por un producto de alta calidad. El manual de instrucciones forma parte de este producto. Contiene importantes indicaciones sobre seguridad, uso y eliminación. Antes de usar el producto, familiarícese con todas las indicaciones de manejo y de seguridad. Utilice el producto únicamente como se describe a continuación y para las aplicaciones indicadas. Adjunte igualmente toda la documentación en caso de entregar el producto a terceros.

● **Uso previsto**

- Esta sierra de sable recargable (en lo sucesivo "producto" o "herramienta eléctrica") es apropiada para trabajos de aserrado medios y ligeros en madera, placas de aglomerado, plástico, metal y pacas de yeso.
- El producto no ha sido determinado para realizar trabajos de aserrado pesados como, p. ej., con piedra o piezas de trabajo, que sobrepasen la capacidad de corte máxima (véase "Datos técnicos").
- ¡Utilice siempre las hojas de sierra conforme al uso previsto! Observe los requisitos técnicos del producto al comprar y usar las hojas de sierra (véase "Datos técnicos").
- Cualquier modificación o uso distinto del producto se considera como no conforme a lo previsto y puede suponer un riesgo como peligro de muerte, lesiones y daños.
- El fabricante no asume ninguna responsabilidad por los daños resultantes de un uso inadecuado.
- Este producto no ha sido concebido para un uso comercial ni para otros usos diferentes al previsto.

● **Volumen de suministro**

⚠ ¡ADVERTENCIA!

- ▶ ¡El producto y el material de embalaje no son ningún juguete! ¡Los niños no deben jugar con las bolsas de plástico, láminas y piezas pequeñas! ¡Existe peligro de atragantamiento y asfixia!

- 1 Sierra de sable recargable 20 V
- 1 Maletín de transporte
- 1 Hoja de sierra para madera
- 1 Manual de instrucciones

● **Lista de las partes**

Antes de comenzar a leer el manual, consulte las páginas con las figuras y familiarícese con todas las funciones del producto.

(Fig. A)

- 1 Palanca de liberación
- 2 Anillo mandril de sujeción
- 3 Alojamiento hoja de sierra
- 4 Base de apoyo
- 5 Bloqueo de encendido
- 6 Interruptor de encendido/apagado/Control de velocidad
- 7 Mango trasero
- 8 Conexión de la batería
- 9 Mango delantero
- 10 Hoja de sierra

(Fig. B)

- 11 Paquete de baterías *
- 12 Botón  (estado de carga)
- 13 LED de estado de carga (rojo/naranja/verde)
- 14 Botón de liberación del paquete de baterías

* El paquete de baterías y el cargador rápido no se incluyen en el volumen de suministro básico.

(Fig. C)

- 15 Cable de conexión con enchufe
- 16 Cargador (cargador rápido) *
- 17 LED de control de carga - Rojo
- 18 LED de control de carga - Verde

No ilustrado:

- 19 Maletín de transporte

* El paquete de baterías y el cargador no se incluyen en el volumen de suministro.

● Datos técnicos

Sierra de sable recargable 20 V	PSSA 20-Li B2
Tensión nominal:	20 V ===
Número de carreras:	0-3100 min ⁻¹
Longitud de carrera:	23 mm
Alojamiento de hoja de sierra:	½" (12,7 mm)
Capacidad de corte máx.:	
– Madera:	100 mm
– Metal no ferroso:	20 mm
– Plástico:	20 mm

Paquete de baterías *	PAP 20 B3
Tipo:	Iones de litio
Tensión nominal:	20 V ===
Capacidad:	4 Ah
Valor energético:	80 Wh
Número de celdas de pila:	10

Cargador rápido *	PLG 20 C3
Entrada:	
Tensión nominal:	230-240 V~
Frecuencia nominal:	50 Hz
Potencia nominal:	120 W
Salida:	
Tensión nominal:	21,5 V ===
Corriente de carga:	4,5 A
Clase de protección:	II/□
Fusible (interno):	3,15 A / 

* El paquete de baterías y el cargador rápido no se incluyen en el volumen de suministro básico.

Temperatura de entorno recomendada

Durante la carga:	+4 °C a +40 °C
Durante el funcionamiento:	+4 °C a +40 °C
Durante el almacenamiento:	+20 °C a +26 °C

Valores de emisión de ruido

El valor medido de emisión de ruido se calcula conforme a la EN 62841. El nivel de ruido ponderado A de la herramienta eléctrica en el lugar del usuario suele ser:

Nivel de presión acústica L _{pA} :	84,6 dB(A)
Inseguridad K _{pA} :	5 dB
Nivel de potencia acústica L _{WA} :	95,6 dB(A)
Inseguridad K _{WA} :	5 dB

¡ADVERTENCIA!



¡Utilice protección auditiva!

Valores de emisión de vibraciones

Los valores totales de vibraciones (suma vectorial de las tres direcciones) se calculan conforme a la EN 62841:

Aserrado de tablas

Mango:

Vibración mano-brazo a _{h,B} :	7,424 m/s ²
Inseguridad K:	1,5 m/s ²

Aserrado de vigas de madera

Mango:

Vibración mano-brazo a _{h,WB} :	6,897 m/s ²
Inseguridad K:	1,5 m/s ²

NOTA

- ▶ El valor total de vibración y el valor de emisión de ruido indicados han sido medidos según un método de ensayo normalizado y pueden utilizarse para comparar una herramienta eléctrica con otra.
- ▶ Asimismo, el valor total de vibración y el valor de emisión de ruido indicados pueden ser utilizados para una evaluación provisional de la carga.

⚠ ¡ADVERTENCIA!

- ▶ Durante el uso efectivo de la herramienta eléctrica, las emisiones de vibraciones y ruidos pueden diferir de los valores indicados en función del modo en que se utiliza la herramienta eléctrica y, en especial, del tipo de pieza de trabajo en cuestión.
- ▶ Intente mantener lo más baja posible la carga por vibraciones y ruidos. Llevar guantes de protección durante el uso de la herramienta y limitar el tiempo de trabajo son ejemplos de medidas para reducir la carga por vibración. Además, se deben tener en cuenta todas las partes del ciclo de funcionamiento (por ejemplo, los tiempos, en los que la herramienta eléctrica está desconectada y aquellos, en los que está encendida, pero sin carga).



Indicaciones generales de seguridad

- **Indicaciones generales de seguridad para herramientas eléctricas**

⚠ ¡ADVERTENCIA!



Lea todas las indicaciones de seguridad, instrucciones, ilustraciones y datos técnicos con los que cuenta esta herramienta eléctrica. Las negligencias por la inobservancia de las siguientes instrucciones pueden provocar descarga eléctrica, incendio y/o lesiones graves.

Guarde todas las indicaciones de seguridad e instrucciones en un lugar seguro para futuras referencias.

La "herramienta eléctrica", concepto empleado en las indicaciones de seguridad, hace referencia a herramientas eléctricas alimentadas por red (con cable de alimentación) o herramientas eléctricas que funcionan con batería (sin cable de alimentación).

Seguridad en el área de trabajo

- Mantenga el área de trabajo limpia y bien iluminada.** Las áreas de trabajo desordenadas o poco iluminadas pueden provocar accidentes.
- No trabaje con la herramienta eléctrica en entornos potencialmente explosivos, en los que haya líquidos, gases o polvos inflamables.** Las herramientas eléctricas generan chispas, que pueden incendiar el polvo o los vapores.
- Mantenga alejados a los niños y otras personas durante el uso de la herramienta eléctrica.** En caso de distracción puede perder el control de la herramienta eléctrica.

Seguridad eléctrica

- a) **El enchufe de conexión de la herramienta eléctrica debe encajar en la toma de corriente. No modificar el enchufe en modo alguno. No utilice ningún adaptador con herramientas eléctricas conectadas a tierra.** Los enchufes no modificados y las tomas de corriente que coinciden reducen el riesgo de una descarga eléctrica.
- b) **Evite el contacto corporal con superficies conectadas a tierra como tubos, calefacciones, cocinas y neveras.** Existe riesgo elevado por descarga eléctrica si su cuerpo está conectado a tierra.
- c) **Mantenga alejadas las herramientas eléctricas de la lluvia o las humedades.** La penetración de agua en la herramienta eléctrica aumenta el riesgo de una descarga eléctrica.
- d) **No utilice el cable de conexión para otros fines como llevar y colgar la herramienta eléctrica o desconectar el enchufe de la toma de corriente tirando del cable. Mantenga alejado el cable de conexión del calor, aceite, bordes afilados o partes móviles.** Los cables de conexión enredados o dañados aumentan el riesgo de una descarga eléctrica.
- e) **Si trabaja con la herramienta eléctrica al aire libre, utilice solo cables de extensión apropiados para exteriores.** El uso de un cable de extensión apropiado para exteriores reduce el riesgo de una descarga eléctrica.
- f) **Si no se puede evitar el uso de la herramienta eléctrica en un entorno húmedo, utilice un interruptor automático.** El uso de un interruptor automático reduce el riesgo de una descarga eléctrica.

Seguridad personal

- a) **Esté atento y preste atención a lo que hace y proceda con sensatez a la hora de trabajar con la herramienta eléctrica.** No utilice ninguna herramienta eléctrica si está cansado o bajo la influencia de drogas, alcohol o medicamentos. Un momento de desatención durante el uso de la herramienta eléctrica puede provocar lesiones de gravedad.
- b) **Use siempre gafas de protección y el equipo de protección individual.** El uso del equipo de protección individual como máscara antipolvo, calzado de seguridad antideslizante, casco de protección o protección auditiva, según el tipo y aplicación de la herramienta eléctrica, reduce el riesgo de lesiones.
- c) **Evite un arranque involuntario. Cerciórese de que la herramienta eléctrica esté apagada antes de recogerla, transportarla o conectarla al suministro de corriente y/o la batería.** El transporte de la herramienta eléctrica con el dedo en el interruptor o conectar la herramienta eléctrica encendida al suministro de corriente puede provocar accidentes.
- d) **Quite las herramientas de ajuste o llaves de tuercas antes de encender la herramienta eléctrica.** Una herramienta o llave, que se encuentre en una parte en movimiento de la herramienta eléctrica, puede provocar lesiones.
- e) **Evite una postura anómala. Procure una posición segura y mantenga en todo momento el equilibrio.** De este modo, puede controlar mejor la herramienta eléctrica en situaciones inesperadas.
- f) **Lleve ropa apropiada. No use ropa suelta o joyas. Mantenga alejado el pelo o la ropa de las partes móviles.** La ropa suelta, las joyas o el pelo largo pueden quedar enganchados en las partes móviles.

- g) **Si se pueden montar dispositivos de recogida y aspiración de polvo, estos deberán conectarse y utilizarse correctamente.** El uso de un dispositivo de aspiración de polvo puede reducir los peligros derivados del polvo.
- h) **No cree un falso sentido de la seguridad y no pase por alto las normas de seguridad para herramientas eléctricas, incluso si está familiarizado con el uso de la herramienta.** Un manejo descuidado puede provocar lesiones graves en fracciones de segundo.

Uso y cuidado de la herramienta eléctrica

- a) **No sobrecargue la herramienta eléctrica. Utilice para su trabajo la herramienta eléctrica designada a tal fin.** Trabaje mejor y de forma más segura en la gama de potencia indicada con la herramienta eléctrica adecuada.
- b) **No utilice ninguna herramienta eléctrica, cuyo interruptor esté defectuoso.** Una herramienta eléctrica que no se pueda encender o apagar resulta peligrosa y debe ser reparada.
- c) **Desconecte el enchufe de la toma de corriente y/o quite la batería extraíble antes de realizar los ajustes en el dispositivo, cambiar las partes de la herramienta de inserción o colocar aparte la herramienta eléctrica.** Estas medidas de precaución evitan un arranque inesperado de la herramienta eléctrica.
- d) **Mantenga las herramientas eléctricas que no utilice fuera del alcance de los niños. No deje que personas, que no estén familiarizadas con el uso de la herramienta o no hayan leído estas instrucciones, utilicen la herramienta eléctrica.** Las herramientas eléctricas son peligrosas si las utilizan personas sin experiencia.
- e) **Trate con cuidado las herramientas eléctricas y las herramientas de inserción. Controle si las partes en movimiento funcionan correctamente y no se atascan, o si las partes que se encuentren rotas o dañadas afectan al funcionamiento de la herramienta eléctrica. Haga reparar las partes dañadas de la herramienta eléctrica antes de usarla.** Una gran cantidad de accidentes tienen su origen en un mantenimiento deficiente de las herramientas eléctricas.
- f) **Mantenga afiladas y limpias las herramientas de corte.** Las herramientas de corte que están bien cuidadas y con los cantos cortantes afilados se atascan menos y son más cómodas de usar.
- g) **Utilice las herramientas eléctricas, accesorios, herramientas de inserción etc. conforme a las instrucciones. Tenga en cuenta las condiciones de trabajo y la tarea a realizar.** El uso de herramientas eléctricas para aplicaciones distintas a las previstas puede provocar situaciones de peligro.
- h) **Mantenga los mangos y las superficies de agarre secos, limpios y libres de aceite y grasa.** Los mangos y las superficies de agarre resbaladizos no permiten un manejo y control seguro de la herramienta eléctrica en situaciones imprevistas.

Uso y cuidado de la herramienta con batería

- a) **Cargue las baterías solo con los cargadores recomendados por el fabricante.** Existe peligro de incendio si se utiliza un cargador, apropiado para un tipo determinado de baterías, con baterías distintas.
- b) **Por ello, utilice solo las baterías apropiadas en las herramientas eléctricas.** El uso de baterías distintas puede provocar lesiones y peligro de incendio.
- c) **Mantenga las baterías que no vaya a utilizar alejadas de grapas, monedas, llaves, clavos, tornillos u otros objetos metálicos, que pudieran provocar un puenteo de los contactos.** Un cortocircuito entre los contactos de la batería puede provocar quemaduras o fuego.
- d) **Un uso incorrecto puede provocar que se salga el líquido de la batería. Evite todo contacto con él. En caso de contacto accidental, enjuagarse con agua. Si el líquido entra en contacto con los ojos, busque asistencia médica suplementaria.** El líquido saliente de la batería puede causar irritaciones en la piel o quemaduras.
- e) **No utilice ninguna batería dañada o modificada.** Las baterías dañadas o modificadas pueden comportarse de manera imprevisible y provocar fuego, una explosión o peligros de lesión.
- f) **No exponga la batería al fuego o a temperaturas muy elevadas.** El fuego o temperaturas por encima de +130 °C (+266 °F) pueden provocar una explosión.

- g) **Siga todas las instrucciones de carga y nunca cargue la batería o herramienta a batería fuera de los rangos de temperatura indicados en el manual de instrucciones.**

Una carga incorrecta o fuera del rango de temperatura permitido puede dañar la batería y aumentar el peligro de incendio.



¡CUIDADO! ¡RIESGO DE EXPLOSIÓN! Nunca recargue baterías no recargables.



Proteja la batería del calor, p. ej., de la radiación solar permanente, fuego, agua y humedad. Existe riesgo de explosión.

Servicio técnico

- a) **Deje que un especialista cualificado repare su herramienta eléctrica y solo con piezas de repuesto originales.** De este modo, se mantendrá la seguridad de la herramienta eléctrica.
- b) **Nunca realice tareas de mantenimiento en baterías dañadas.** El mantenimiento completo de las baterías solo debe llevarlo a cabo el fabricante o representante autorizado.

● Indicaciones de seguridad para sierras de sable

- a) **Sujete la herramienta eléctrica de las superficies de agarre aislantes si realiza trabajos, en los que la herramienta de inserción pueda entrar en contacto con cable eléctricos ocultos.** El contacto con un cable conductor de tensión puede poner en tensión partes metálicas del dispositivo, y provocar una descarga eléctrica.

- b) **Fije y asegure la pieza de trabajo con abrazaderas o de otro modo en una base estable.** Si sujeta la pieza de trabajo únicamente con la mano o contra su cuerpo, seguirá siendo inestable, lo que puede provocar una pérdida del control.
- c) **Al hacerlo, mantenga alejadas sus manos del área de la sierra. Nunca agarre por debajo de la pieza de trabajo.** Existe peligro de lesión en caso de contacto con la hoja de sierra.
- d) **Dirija solo la herramienta eléctrica cuando está encendida contra la pieza de trabajo.** Existe peligro de retroceso si la herramienta de inserción ladea en la pieza de trabajo.
- e) **Asegúrese de que la base de apoyo al serrar se apoye siempre en la pieza de trabajo.** La hoja de sierra puede ladear y provocar una pérdida del control de la herramienta eléctrica.
- f) **Apague la herramienta eléctrica al finalizar el proceso de trabajo y quite la hoja de sierra del corte, cuando esta se haya parado.** De este modo, evita un retroceso y puede depositar la herramienta eléctrica de forma segura.
- g) **Utilice solo hojas de sierra intactas y en perfecto estado.** Las hojas de sierra dobladas o desafiladas pueden romperse, influir de manera negativa en el corte o provocar un retroceso.
- h) **Después del apagado, no frene la hoja de sierra ejerciendo una contrapresión lateral.** La hoja de sierra puede dañarse, romperse o provocar un retroceso.
- i) **Sujete el material firmemente. No sostenga la pieza de trabajo con la mano o el pie. No toque ningún objeto o el suelo con la sierra en marcha.** Existe peligro de retroceso.
- j) **Utilice dispositivos de búsqueda apropiados para localizar líneas de suministro ocultas o consulte con la empresa de suministro local.** El contacto con líneas eléctricas puede provocar una descarga eléctrica y fuego, y el contacto con una línea de gas puede provocar una explosión. Una línea de agua dañada puede provocar daños materiales y una descarga eléctrica.
- k) **Mantenga bien sujeta la herramienta eléctrica durante el trabajo y procure una posición segura.** La herramienta eléctrica se maneja de forma más segura con las dos manos.
- l) **Asegure la pieza de trabajo.** Una pieza de trabajo sujeta con dispositivos de sujeción o torno de banco se sujeta de forma más segura que con la mano.
- m) **Espere a que la herramienta eléctrica se haya detenido por completo antes de depositarla.** La herramienta de inserción puede ladear y provocar una pérdida del control de la herramienta eléctrica.
- n) No sierre materiales (p. ej. pinturas y barnices que contengan plomo o material que contenga amianto), cuyo polvo pueda ser perjudicial para la salud.

¡ADVERTENCIA!

- ▶ No utilice accesorios que no hayan sido recomendados por **PARKSIDE**. Esto puede provocar una descarga eléctrica y fuego.

● Reducción de las vibraciones y los ruidos

Limite el tiempo de uso, utilice modos de baja vibración y bajo ruido, y use equipos de protección individual para reducir los efectos de las vibraciones y los ruidos.

Las medidas siguientes ayudan a reducir los riesgos derivados del ruido y de la vibración:

- Utilice el producto solo conforme a su uso previsto y como se describe en estas instrucciones.
- Asegúrese de que se realice un mantenimiento correcto en el producto.
- Sujete bien el producto de los mangos/superficies de agarre.
- Realice el mantenimiento en el producto conforme a las instrucciones y asegúrese de que esté lubricado lo suficiente (si procede).
- Planee su flujo de trabajo, de modo que el uso de productos con un valor de vibración elevado se distribuya a lo largo de un periodo más prolongado.

● Comportamiento en caso de emergencia

Familiarícese mediante este manual de instrucciones con el uso de este producto. Memorice las indicaciones de seguridad y sígalas al pie de la letra. Esto ayuda a reducir riesgos y peligros.

- Preste siempre atención a la hora de utilizar este producto para poder reconocer los peligros a tiempo y actuar en consecuencia. Actuar rápidamente puede evitar lesiones graves y daños materiales.
- Si se producen fallos de funcionamiento, apague el producto inmediatamente y extraiga el paquete de baterías. Haga revisar el producto por un especialista cualificado y, si es necesario, repárelo antes de volver a ponerlo en funcionamiento.

● Riesgos residuales

Aunque utilice este producto de forma adecuada, existe un riesgo potencial por daños personales y materiales. Pueden aparecer los siguientes peligros en relación con el diseño y modelo de este producto:

- Daños para la salud debido a emisiones de vibraciones, si no se utiliza el producto durante un largo periodo de tiempo, así como si no se maneja y mantiene debidamente.

NOTA

- ▶ ¡Este producto genera durante el funcionamiento un campo electromagnético! ¡En determinadas circunstancias, este campo puede afectar a implantes médicos activos o pasivos!
- ▶ ¡Para reducir el riesgo de lesiones graves o mortales, recomendamos que la persona con implante médico consulte a su médico y al fabricante del implante médico antes de utilizar el producto!

● Indicaciones de seguridad del cargador

- Este dispositivo puede ser utilizado por niños a partir de los 8 años y personas con capacidades físicas, mentales o sensoriales reducidas, siempre y cuando haya una persona responsable de su seguridad que los supervise o se los haya instruido en el uso seguro del dispositivo y estos conozcan los posibles peligros.

Los niños no deben jugar con el dispositivo.

Las tareas de limpieza y mantenimiento no deben ser llevadas a cabo por niños sin supervisión.

- No cargue pilas que no sean recargables. El incumplimiento de esta indicación conlleva posibles riesgos.

■ A fin de evitar riesgos, si el cable de conexión resulta dañado, sólo el fabricante, su representante de servicio al cliente o una persona con una cualificación similar podrá realizar la sustitución.

■ Proteja las partes eléctricas contra la humedad. Nunca lo sumerja en agua u otros líquidos para evitar una descarga eléctrica. Nunca ponga el dispositivo debajo del agua corriente. Observe las instrucciones de limpieza, mantenimiento y reparación.

🏠 Este dispositivo solo es apropiado para el uso en interiores.

⚠ ¡ATENCIÓN! Este cargador solo es apropiado para cargar paquetes de baterías de los siguientes tipos:

/// PARKSIDE®		
Paquete de baterías 20 V		
PAP 20 B1	2 Ah	5 celdas
PAP 20 B3	4 Ah	10 celdas

Paquetes de baterías y cargadores apropiados

Paquete de baterías:	/// PARKSIDE X 20 V Team
Cargador:	/// PARKSIDE X 20 V Team

Los clientes pueden adquirir cargadores y baterías de repuesto compatibles en la tienda online de LIDL www.lidl.de.

● **Antes del primer uso**

● **Desembalar el producto**

1. Extraiga el producto del embalaje y retire todos los materiales de embalaje y láminas de protección.
2. Compruebe que ha recibido todas las piezas y si el volumen de suministro descrito está completo (véase "Volumen de suministro").
3. Compruebe si el producto y todas las piezas se encuentran en buen estado. Si detecta algún daño o defecto, no utilice el producto, sino que proceda como se describe en el capítulo "Garantía".

● **Accesorios**

NOTA

► En este manual de instrucciones puede encontrar información e notas sobre las distintas hojas de sierra y sus ámbitos de uso. Las hojas de sierra representadas no están incluidas obligatoriamente en el volumen de suministro, sino que muestran las múltiples aplicaciones de este producto.

- Para el uso seguro y correcto de este producto son necesarios, entre otros, los siguientes accesorios como, p. ej., herramientas y hojas de sierra:
 - Hoja de sierra apropiada
- Puede adquirir las herramientas y las hojas de sierra en un distribuidor especializado. Al comprar tenga siempre en cuenta los requisitos técnicos de este producto (véase "Datos técnicos").
- Si tiene alguna duda, pregunte a un técnico cualificado y asesórese con su distribuidor.
- La hoja de sierra **10** suministrada es apropiada para cortar madera, madera contrachapada, placas de cartón y yeso, y materiales similares.

● Cargar el paquete de baterías

(Fig. C)

NOTA

- ▶ Puede cargar el paquete de baterías **11** en cualquier momento sin reducir su vida útil.
 - ▶ El paquete de baterías **11** no resulta dañado si se interrumpe el proceso de carga.
- Antes de la puesta en marcha: Cargue el paquete de baterías **11** si su estado de carga es medio o bajo (véase “Comprobar el estado de carga del paquete de baterías”).
 - Los LED de control de carga (rojo **17** y verde **18**) muestran el estado del cargador **16** y del paquete de baterías **11**.

LED	Estado
LED rojo encendido	Paquete de baterías cargando
LED verde encendido	Paquete de baterías completamente cargado
LED verde y LED rojo parpadean	Paquete de baterías defectuoso
LED rojo parpadea	Paquete de baterías demasiado frío o demasiado caliente
LED verde encendido (sin paquete de baterías)	Cargador listo para su uso

1. Introduzca el paquete de baterías **11** en el cargador **16**.
2. Conecte el enchufe del cargador **15** a una toma de corriente.
3. Si el paquete de baterías **11** está completamente cargado:
 - Desconecte el enchufe del cargador **15** de la toma de corriente.
 - Extraiga el paquete de baterías **11** del cargador **16**.

● Fijar/quitar el paquete de baterías

(Fig. D)

Fijar el paquete de baterías

1. Coloque el paquete de baterías **11** en el mango trasero **7**.
2. Asegúrese de que el paquete de baterías **11** encaje de forma audible.

Quitar el paquete de baterías

1. Pulse el botón de liberación **14** del paquete de baterías **11**.
2. Extraiga el paquete de baterías **11** del mango trasero **7**.

● Comprobar el estado de carga del paquete de baterías

(Fig. B)

- Comprobar el estado de carga del paquete de baterías: Pulse el botón **12**. Los LED de estado de carga **13** muestran el estado de carga del siguiente modo:

Color	Estado de carga
Rojo/naranja/verde	Máximo
Rojo/naranja	Medio
Rojo	Bajo

● Montaje

● Ajustar la base de apoyo

(Fig. E)

⚠ ¡ADVERTENCIA!



¡Apague el producto, extraiga el paquete de baterías **11** y deje que el producto se enfríe antes de realizar los ajustes!

¡CUIDADO! ¡Riesgo de lesión!



Las hojas de sierra pueden estar afiladas y calentarse durante el uso. Lleve siempre guantes de protección si manipula hojas de sierra.

¡CUIDADO! ¡Riesgo de lesión!

- ▶ Quite la hoja de sierra del producto antes de ajustar la base de apoyo **4** (véase “Insertar/quitar la hoja de sierra”).
- ▶ No utilice el producto sin la base de apoyo **4** insertada.

NOTA

- ▶ La base de apoyo **4** puede ajustarse y girarse en posiciones diferentes para adaptar la pieza de trabajo.

1. Desbloquear la base de apoyo **4**: Gire la palanca de liberación **1** en sentido antihorario.
2. Ajustar la posición deseada de la base de apoyo **4**: Introduzca o extraiga la base de apoyo.
3. Bloquear la base de apoyo **4**: Gire la palanca de liberación **1** en sentido horario.

● Insertar/quitar la hoja de sierra

¡ADVERTENCIA!



¡Apague el producto, extraiga el paquete de baterías **11** y deje que el producto se enfríe antes de realizar los ajustes!

¡CUIDADO! ¡Riesgo de lesión!



Las hojas de sierra pueden estar afiladas y calentarse durante el uso. Lleve siempre guantes de protección si manipula hojas de sierra.

¡CUIDADO! ¡Riesgo de lesión!

- ▶ No utilice ninguna hoja de sierra desafilada, doblada o dañada.
- ▶ Utilice siempre una hoja de sierra adaptada a la tarea.

Insertar la hoja de sierra

(Fig. F)

1. Gire el anillo mandril de sujeción **2** en sentido antihorario.
2. Inserte la hoja de sierra **10** en el alojamiento hoja de sierra **3**.
3. Suelte el anillo mandril de sujeción **2**, de modo que este regrese a la posición original.
4. Antes del uso: Tire de la hoja de sierra **10** y compruebe si está insertada con seguridad y asienta bien.

Quitar la hoja de sierra

1. Gire el anillo mandril de sujeción **2** en sentido antihorario.
2. Extraiga la hoja de sierra **10** del alojamiento hoja de sierra **3**.
3. Suelte el anillo mandril de sujeción **2**, de modo que este regrese a la posición original.

NOTA

- ▶ Para determinados trabajos, la hoja de sierra **10** también se puede colocar girada 180° (fig. G).

● Funcionamiento

● Encendido/apagado

¡CUIDADO! ¡Riesgo de lesión!



Lleve siempre guantes de protección cuando manipule o trabaje con el producto.

⚠ ¡CUIDADO! ¡Riesgo de lesión!

- ▶ Antes de encender el producto: Cerciórese de que la hoja de sierra [10] no toque la pieza de trabajo.
- ▶ Asegúrese de que tiene un apoyo seguro. Sujete bien el mango delantero [9] y trasero [7] con ambas manos (fig. H).
- ▶ Mantenga alejadas sus manos de la hoja de sierra [10] si el producto está en funcionamiento.

NOTA

- ▶ El interruptor de encendido/apagado [6] no se puede bloquear en la posición **ENCENDIDO**.

(Fig. I)

Encendido

1. Pulse el bloqueo de encendido [5] en el lado derecho o izquierdo para soltarlo.
2. Mantenga pulsado el interruptor de encendido/apagado [6].
3. Regule la velocidad si fuera necesario (véase "Control de velocidad").

Apagado

1. Suelte el interruptor de encendido/apagado [6].
2. El bloqueo de encendido [5] regresa automáticamente a su posición original.

● Control de velocidad

- Regule la velocidad con el interruptor de encendido/apagado [6]:

Presión de apriete	Velocidad
Ligero	Baja
Fuerte	Alta

● Prueba de funcionamiento

NOTA

- ▶ Antes del primer trabajo y después de cambiar las hojas de sierra, realice una prueba de funcionamiento sin carga.
- ▶ Apague de inmediato el producto si la hoja de sierra funciona de manera irregular, ya que puede provocar vibraciones considerables o ruidos anormales.

● Instrucciones de trabajo

⚠ ¡CUIDADO! ¡Riesgo de lesiones y daños materiales!

- ▶ Lleve siempre guantes de protección si manipula la hoja de sierra [10]. De este modo, evitará cortes.
- ▶ No utilice hojas de sierra desafiladas o dobladas, ni hojas de sierra que estén dañadas de alguna otra manera.
- ▶ Antes de serrar la pieza de trabajo, compruebe si hay objetos ocultos como clavos y tornillos, y elimínelos.
- ▶ Inserte siempre una hoja de sierra adecuada.
- ▶ Asegure la pieza de trabajo con dispositivos de sujeción en el banco de trabajo.
- ▶ Aplique solo la presión mínima necesaria al serrar. Si se aplica demasiada presión, la hoja de sierra se puede doblar y romper.
- ▶ Apague de inmediato el producto si la hoja de sierra se engancha. Intente separar el corte de sierra y extraiga la hoja de sierra con cuidado.
- ▶ Colóquese siempre a un lado del producto mientras trabaja.
- ▶ Asegúrese siempre de que el lugar de trabajo esté suficientemente ventilado.
- ▶ Evite sobrecargar el producto durante el trabajo.

⚠ ¡CUIDADO! ¡Riesgo de lesiones y daños materiales!

- ▶ Corte el material avanzando de manera uniforme.

● Cortes de sierra normales

1. Cerciñese de que la hoja de sierra **10** no toque la pieza de trabajo.
2. Encienda el producto.
3. Coloque la base de apoyo **4** en la pieza de trabajo.
4. Durante el corte ejerza una presión uniforme y avance a un ritmo uniforme. Puede realizar cortes horizontales, diagonales o verticales.
5. Cuando haya terminado:
 - Apague el producto.
 - Retire la hoja de sierra **10** de la pieza de trabajo.

● Aserrado de incisión

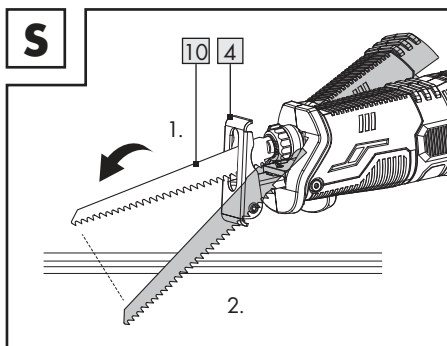

⚠ ¡CUIDADO! ¡Riesgo de retroceso y lesiones!

- ▶ Realice cortes de incisión solo en materiales blandos (por ejemplo, madera o placas de yeso) utilizando una hoja de sierra corta (longitud máxima: 150 mm).
- ▶ Los cortes de incisión son muy desafiantes y presentan un elevado riesgo de lesiones. Aplique esta técnica solo si está familiarizada con ella.

1. Coloque el borde delantero de la base de apoyo **4** en la pieza de trabajo, de modo que la hoja de sierra **10** no toque la pieza.
2. Encienda el producto.
3. Introduzca lentamente la hoja de sierra **10** en la pieza de trabajo.
4. Una vez haya realizado el corte en profundidad de la pieza de trabajo, continúe de manera normal.

● Corte al ras

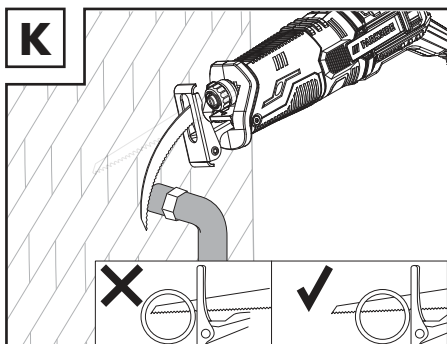

⚠ ¡CUIDADO! ¡Riesgo de retroceso y lesiones!

- ▶ Asegúrese de que la hoja de sierra **10** sea siempre más larga que el diámetro del tubo.

NOTA

- ▶ Con una hoja de sierra bimetálica elásticas puede cortar al ras las piezas de trabajo que sobresalgan de la pared, p. ej., tuberías de agua.
1. Coloque directamente la hoja de sierra **10** en la pared.
 2. Doble la hoja de sierra **10** aplicando una ligera presión lateral sobre el producto, de manera que la base de apoyo **4** haga contacto con la pared.
 3. Encienda el producto.
 4. Sierra la pieza de trabajo realizando una presión constante.

● Limpieza y cuidado

¡ADVERTENCIA! ¡Riesgo de lesión!



Apague siempre el producto, extraiga el paquete de baterías **11** y deje que el producto se enfríe antes de realizar los ajustes.

NOTA

► No utilice productos de limpieza o desinfección químicos, alcalinos, corrosivos o agresivos para la limpieza, ya que estos pueden dañar la superficie.

- Nunca permita que penetren líquidos en el producto.
- Mantenga siempre el producto limpio, seco, y libre de aceite y grasa.
- Después de cada uso y antes de guardarlo: Elimine los cuerpos extraños del producto.
- Una limpieza periódica y exhaustiva garantiza un uso seguro y prolonga la vida útil del producto.
- Limpie el producto con un paño seco.
- Utilice un cepillo suave para las zonas de difícil acceso.
- Limpie los orificios de ventilación después de cada uso con un paño y un cepillo blando. Los orificios de ventilación siempre deben estar libres.

● Mantenimiento

- Antes o después de cada uso: Compruebe el desgaste y la presencia de daños en el producto y sus accesorios (p. ej., hojas de sierra). En su caso, reemplace los accesorios desgastados o dañados. Observe los requisitos técnicos (véase "Datos técnicos").
- Compruebe si las cubiertas o dispositivos de seguridad se encuentran en perfectas condiciones y están instalados de forma correcta. Si este no fuera el caso, deje que un especialista los sustituya.
- Reemplace la hoja de sierra **10** si está desafilada, doblada o dañada de alguna otra manera.

● Reparación

- Este producto no contiene ninguna pieza pequeña que el usuario pueda reparar.
- Póngase en contacto con un taller de reparación autorizado o con una persona con cualificación similar para realizar la correspondiente revisión o reparación del producto.

● Almacenamiento

- Limpie el producto como se describe arriba.
- Guarde el producto y sus accesorios en un lugar oscuro, seco, libre de heladas y bien ventilado.
- Guarde siempre el producto fuera del alcance de los niños.
- La temperatura ideal para un almacenamiento prolongado (más de 3 meses) es de entre +20 y +26 °C.
- Almacene el producto en su maletín de transporte **19**.

Paquete de baterías

- Antes de un almacenamiento prolongado: Guarde el paquete de baterías **11** solo si está parcialmente cargado. El paquete de baterías debería estar cargado entre un 40 y un 60 % (los LED de estado de carga **13** rojo y naranja se encienden).
- En caso de almacenamiento prolongado: Compruebe el estado de carga del paquete de baterías **11** cada 3 meses. Si fuera necesario, vuelva a cargar el paquete de baterías.

● Transporte

- Transporte el producto en su maletín de transporte **19**.
- Proteja el producto contra golpes fuertes y vibraciones intensas que puedan ocurrir durante el transporte en vehículos.
- Asegure el producto para que no deslice o caiga.

● Eliminación

El embalaje está compuesto por materiales no contaminantes que pueden ser desechados en el centro de reciclaje local.



Tenga en cuenta el distintivo del embalaje para la separación de residuos. Está compuesto por abreviaturas (a) y números (b) que significan lo siguiente: 1-7: plásticos/20-22: papel y cartón/80-98: materiales compuestos.

Producto:



El producto, incluidos los accesorios, y el material de embalaje son reciclables y están sujetos a la responsabilidad extendida del fabricante.

Deséchelos por separado siguiendo la información ilustrada de recogida selectiva para un mejor tratamiento de los residuos.

El logotipo Triman se aplica solo para Francia.



Para obtener información sobre las posibilidades de desecho del producto al final de su vida útil, acuda a la administración de su comunidad o ciudad.



Para proteger el medio ambiente no tire el producto junto con la basura doméstica cuando ya no le sea útil. Deséchelo en un contenedor de reciclaje. Diríjase a la administración competente para obtener información sobre los puntos de recogida de residuos y sus horarios.

Las pilas/baterías defectuosas o usadas deben ser recicladas según lo indicado en la directiva 2006/66/CE y en sus modificaciones. Recicle las pilas/baterías y/o el producto en los puntos de recogida adecuados.



¡Daños en el medio ambiente por un reciclaje indebido de las pilas/baterías!

Retire las baterías/paquete de pilas del producto antes de desecharlo.

Las pilas/baterías no deben eliminarse junto con los residuos domésticos. Estas pueden contener metales pesados tóxicos que deben tratarse conforme a la normativa aplicable a los residuos especiales. Los símbolos químicos de los metales pesados son: Cd = cadmio, Hg = mercurio, Pb = plomo. Las pilas/baterías deben reciclarse en un punto de recolección específico para ello.

● Garantía

El producto ha sido fabricado según normas de calidad exigentes y ha sido probado minuciosamente antes de la entrega. En caso de fallos de material o de fabricación, dispone de derechos legales frente al vendedor del producto. Nuestra garantía mencionada a continuación no restringe sus derechos legales de ningún modo.

La garantía para este producto es de 3 años a partir de la fecha de compra. La garantía empieza el día de la fecha de compra. Conserve el justificante de compra original en un lugar seguro, ya que este documento es necesario para demostrar la compra.

Todos los daños o defectos ya presente en el momento de la compra deben informarse inmediatamente tras desembalar el producto.

Si el producto presenta defectos de material o fabricación en los 3 años a partir de la fecha de compra, lo repararemos o sustituiremos, según nuestra elección, gratuitamente para usted. El período de garantía no se extiende por una reclamación de garantía aprobada. Esto también es aplicable a las piezas sustituidas y reparadas.

La garantía pierde su validez si el producto se daña o se utiliza o mantiene de forma inadecuada.

La garantía cubre defectos de material y fabricación. Esta garantía no cubre las piezas del producto sujetas a un uso y desgaste normal y, por lo tanto, consideradas piezas de desgaste (por ej. pilas, baterías, mangueras, cartuchos de tinta) ni los daños a las piezas frágiles, por ej. interruptores o piezas de cristal.

● Tramitación de la garantía

Para garantizar una rápida tramitación de su consulta, tenga en cuenta las siguientes indicaciones:

Para realizar cualquier consulta, tenga a mano el recibo y el número de artículo (IAN 445999_2307) como justificante de compra.

Encontrará el número de artículo en una inscripción de la placa identificativa, en la portada de las instrucciones (abajo a la izquierda) o en una pegatina en la parte posterior o inferior.

Si el producto fallase o presentase algún defecto, póngase primero en contacto con el departamento de asistencia indicado, ya sea por teléfono o correo electrónico.

Puede enviarnos el producto defectuoso libre de franqueo adjuntando el recibo de compra (ticket de compra) e indicando dónde está y cuándo ha ocurrido el fallo a la dirección de asistencia que le indicamos.

● Asistencia

 **Asistencia en España**

Tel.: 900984948

E-Mail: owim@lidl.es



● Declaración UE de conformidad

DECLARACIÓN UE DE CONFORMIDAD (n° 445999_2307)

IAN: 445999_2307
Identificación del producto: "PARKSIDE" Sierra de sable recargable
Número de modelo: HG09106

El objeto de la declaración descrita anteriormente es conforme con la legislación de armonización pertinente de la Unión:

Directiva 2006/42/CE
Directiva 2014/30/EU
Directiva 2011/65/UE con todas las modificaciones relacionadas

Referencias a las normas armonizadas o referencias a las otras especificaciones técnicas respecto a las cuales se declara la conformidad:

N° / Partes
Directiva 2006/42/CE
EN 62841-1:2015
EN 62841-2-11:2016/A1:2020
Directiva 2014/30/EU
EN IEC 55014-1:2021
EN IEC 55014-2:2021

El objeto de la declaración descrita anteriormente se ajusta a la Directiva 2011/65/UE del Parlamento Europeo y del Consejo, de 8 de junio de 2011, sobre restricciones a la utilización de determinadas sustancias peligrosas en aparatos eléctricos y electrónicos:

N° / Partes
Directiva 2011/65/UE
EN IEC 63000:2018

Responsable de la documentación técnica: OWIM GmbH & Co.KG

Firmado en nombre de:

OWIM GmbH & Co. KG, Stiftsbergstraße 1, 74167 Neckarsulm, Alemania

Esta declaración de conformidad se emite bajo la responsabilidad exclusiva del fabricante.

Traducción de la declaración de conformidad original

Neckarsulm

Lugar

23.11.2023

Fecha

ppa. Stefan Haensel
Procurador

ppa. Jens Buchheim
Procurador

Liste over anvendte piktogrammer/symboler	Side 155
Indledning	Side 156
Forskriftsmæssig anvendelse	Side 156
Leveringsomfang	Side 156
Liste over dele	Side 156
Tekniske data	Side 157
Almindelige sikkerhedsanvisninger	Side 158
Generelle sikkerhedsanvisninger for elektroværktøj	Side 158
Sikkerhedsanvisninger for bajonetsave	Side 161
Vibrations- og støjreduktion	Side 162
Procedurer i nødstilfælde	Side 162
Restrisici	Side 162
Sikkerhedsanvisninger for batteriopladere	Side 163
Inden den første ibrugtagning	Side 163
Udpakning af produktet	Side 163
Tilbehør	Side 164
Opladning af batteripakken	Side 164
Isætning/fjernelse af batteripakken	Side 164
Kontrol af batteripakkens opladningsstatus	Side 164
Montage	Side 165
Indstilling af fodpladen	Side 165
Montering/fjernelse af savklinge	Side 165
Betjening	Side 166
Til-/frakobling	Side 166
Hastighedsjustering	Side 166
Testkørsel	Side 166
Arbejdsanvisninger	Side 166
Normale savsnit	Side 167
Dyksavning	Side 167
Plansavning	Side 167
Rengøring og vedligeholdelse	Side 168
Vedligeholdelse	Side 168
Reparation	Side 168
Opbevaring	Side 168
Transport	Side 168
Bortskaffelse	Side 168
Garanti	Side 169
Afvikling af garantisager	Side 170
Service	Side 170
EU-overensstemmelseserklæring	Side 171

Liste over anvendte piktogrammer/symboler

	<p>Dette symbol betyder, at betjeningsvejledningen skal følges ved anvendelse af produktet.</p>		<p>Sluk for produktet, og tag batteripakken ud, før du skifter tilbehør, rengør enheden og/eller når den ikke er i brug.</p>
	<p>ADVARSEL! - Betegner en fare med middel risikograd, som kan medføre dødsfald eller alvorlige kvæstelser, hvis den ikke undgås (fx risiko for elektrisk stød)</p>		<p>Beskyt batteripakken mod varme og permanent, stærkt sollys.</p>
	<p>FORSIGTIG! - Betegner en fare med lav risikograd, som kan medføre lette til moderate kvæstelser, hvis den ikke undgås (fx forbrændingsfare)</p>		<p>Beskyt batteripakken mod vand og fugt.</p>
	<p>OBS! - Advarer om mulige fingskader (fx kortslutningsfare)</p>		<p>Beskyt batteripakken mod ild.</p>
	<p>Anvend beskyttelsehandsker!</p>		<p>Beskyttelsesklasse II (dobbeltisolering)</p>
	<p>Anvend høreværn!</p>		<p>Vekselstrøm/-spænding</p>
	<p>Anvend sikkerhedsbriller!</p>		<p>Jævnstrøm/-spænding</p>
	<p>Lås</p>		<p>Mikrosikring</p>
	<p>Oplåsning</p>		<p>Sikkerhedsanvisninger Handlingsanvisninger</p>
	<p>CE-mærkning bekræfter overensstemmelsen med de for produktet gældende EU-direktiver.</p>		

BATTERIDREVEN BAJONETSAV 20 V

● **Indledning**

Hjerteligt tillykke med købet af deres nye produkt. Du har besluttet dig for et produkt af høj kvalitet. Brugervejledningen er en del af dette produkt. Den indeholder vigtige informationer om sikkerhed, brug og bortskaffelse. Gør dig inden ibrugtagning af produktet fortrolig med alle betjenings- og sikkerhedsanvisninger. Benyt kun produktet som beskrevet og til de oplyste formål. Videregiv alle papirer, hvis du giver produktet videre til tredjemand.

● **Forskriftsmæssig anvendelse**

- Denne batteridrevne bajonetsav (efterfølgende benævnt "produkt" eller "elektroværktøj") er egnet til lette eller middelsvære saveopgaver i træ, laminerede spånplader, kunststof, metal og gipskarton.
- Produktet er ikke beregnet til at udføre tunge saveopgaver som f.eks. i sten, eller arbejdsemner, som overskrider den maksimale skærekapacitet (se "Tekniske data").
- Anvend altid savklinger i henhold til den forskriftsmæssige anvendelse! Overhold ved køb og brug af savklinger produktets tekniske krav (se "Tekniske data").
- Andre anvendelser eller ændringer af produktet anses for at være ikke-forskriftsmæssig og kan medføre risici i form af livsfare, kvæstelser eller beskadigelser.
- For skader, som er opstået på grund af anvendelse mod bestemmelserne, giver producenten ingen garanti.
- Produktet er ikke beregnet til kommerciel brug eller til andre anvendelsesområder.

● **Leveringsomfang**

⚠ ADVARSEL!

- ▶ Produktet og emballagen er ikke legetøj for børn! Børn må ikke lege med plastposer, folier og smådele! Der er fare for slugning og kvælning!

- 1 Batteridreven bajonetsav 20 V
- 1 Transportkuffert
- 1 Savklinge til træ
- 1 Betjeningsvejledning

● **Liste over dele**

Slå før læsningen op på siderne med figurerne, og gør dig fortrolig med alle produktets funktioner.

(Fig. A)

- 1 Låsehåndtag
- 2 Centrepatron-ring
- 3 Savklingeholder
- 4 Fodplade
- 5 Tilkoblingsspærre
- 6 Afbryder/hastighedsregulering
- 7 Bagerste håndtag
- 8 Batteritilslutning
- 9 Forreste håndtag
- 10 Savklinge

(Fig. B)

- 11 Batteripakke *
- 12 Knap  (ladeniveau)
- 13 Opladningsstatus-LED'er (rød/orange/grøn)
- 14 Låseknap til batteripakke

* Batteripakke og hurtiglader medfølger ikke ved leveringen.

(Fig. C)

- 15 Netledning med netstik
- 16 Batterioplader (hurtiglader) *
- 17 Ladekontrol-LED - rød
- 18 Ladekontrol-LED - grøn

Ikke vist:

- 19 Transportkuffert

* Batteripakke og oplader medfølger ikke ved leveringen.

Tekniske data

Batteridreven bajonetsav 20 V	PSSA 20-Li B2
Nominel spænding:	20 V ===
Slagtal:	0-3 100 min ⁻¹
Slaglængde:	23 mm
Savklingeholder:	½" (12,7 mm)
Maks. skærekapacitet:	
- Træ:	100 mm
- Ikke-jernholdigt metal:	20 mm
- Kunststof:	20 mm

Batteripakke*	PAP 20 B3
Type:	Lithium-ion
Nominel spænding:	20 V ===
Kapacitet:	4 Ah
Energiværdi:	80 Wh
Antal battericeller:	10

Hurtiglader*	PLG 20 C3
Indgang:	
Nominel spænding:	230-240 V~
Nominel frekvens:	50 Hz
Nominel effekt:	120 W
Udgang:	
Nominel spænding:	21,5 V ===
Ladestrøm:	4,5 A
Beskyttelsesklasse:	II/□
Sikring (intern):	3,15 A/ 

* Batteripakke og hurtiglader medfølger ikke ved levering.

Anbefalet omgivelsestemperatur

Under opladning:	+4 °C til +40 °C
Under brug:	+4 °C til +40 °C
Under opbevaring:	+20 °C til +26 °C

Støjemission

Måleværdi fastlagt i henhold til EN 62841. Det A-vægtede støjniveau fra elektroværktøjet ved brugeren er typisk:

Lydtryksniveau L_{pA} :	84,6 dB(A)
Usikkerhed K_{pA} :	5 dB
Lydeffektniveau L_{WA} :	95,6 dB(A)
Usikkerhed K_{WA} :	5 dB

⚠ ADVARSEL!



Anvend høreværn!

Vibrationsniveauværdier

Totale vibrationsværdier (vektorsum i tre retninger), målt i henhold til EN 62841:

Savning i bræt

Håndtag:

Hånd-/armvibration $a_{h,B}$:	7,424 m/s ²
Usikkerhed K:	1,5 m/s ²

Savning i træbjælker

Håndtag:

Hånd-/armvibration $a_{h,WB}$:	6,897 m/s ²
Usikkerhed K:	1,5 m/s ²

BEMÆRK

- ▶ De anførte totale vibrationsværdier og de anførte støjemissionsværdier er målt i henhold til normerede testmetoder og kan derfor anvendes til sammenligning med et andet elektroværktøj.
- ▶ De anførte totale vibrationsværdier og de anførte støjemissionsværdier kan også anvendes til en foreløbig vurdering af belastningen.

⚠ ADVARSEL!

- ▶ Vibrations- og støjemissionsværdier kan afvige fra de angivne værdier i forhold til den faktiske anvendelse af elektroværktøjet og afhængigt af den måde elektroværktøjet anvendes på og til, især i forhold til hvilken materialetype, der bearbejdes.

ADVARSEL!

- ▶ Sørg for at belastningen fra vibrationer og støj bliver så lille som muligt. Til reduktion af vibrationsbelastningen kan der eksempelvis anvendes handsker ved brug af værktøjet, og arbejdstiden med værktøjet kan begrænses. Dertil skal alle dele af driftscyklussen tages med i betragtning (fx de tidsrum, hvor elektroværktøjet er slukket og de tidsrum, hvor det er tændt, men kører uden belastning).

Almindelige sikkerhedsanvisninger

● Generelle sikkerhedsanvisninger for elektroværktøj

ADVARSEL!

Læs alle sikkerhedsanvisninger, vejledninger, illustrationer og tekniske data, der medfølger til dette elektroværktøj. Hvis nedenstående sikkerhedsanvisninger og vejledninger ikke overholdes, er der fare for elektriske stød, brand og/eller alvorlige kvæstelser.

Gem alle sikkerhedsanvisninger og vejledninger til senere anvendelse.

Begrebet "elektroværktøj", der anvendes i sikkerhedsanvisningen refererer til netdrevne elektroværktøjer (med netledning) eller til batteridrevne elektroværktøjer (uden netledning).

Sikkerhed på arbejdspladsen

- a) **Sørg for at arbejdsområdet er rent og godt belyst.** Uorden og et dårligt belyst arbejdsområde kan medføre uheld.

- b) **Elektroværktøjerne må ikke anvendes i eksplosionsfarlige miljøer, hvor der befinder sig brændbare væsker, gasser eller støv.** Elektroværktøjer udsender gnister, der kan antænde støv eller dampe.
- c) **Hold børn og andre personer på afstand ved brug af elektroværktøjet.** Ved forstyrrelser kan kontrollen over elektroværktøjet gå tabt.

Elektrisk sikkerhed

- a) **Elektroværktøjets tilslutningsstik skal passe til stikkontakten. Stikket må under ingen omstændigheder modificeres. Anvend aldrig et adapterstik sammen med elektroværktøjet med jordforbindelse.** Originale stik og passende stikkontakter mindsker risikoen for elektriske stød.
- b) **Undgå, at kroppen får kontakt med jordforbundne genstande, som rør, radiatorer, komfurer og køleskabe.** Der er øget risiko for elektriske stød hvis kroppen er jordforbundet.
- c) **Elektroværktøjer må ikke udsættes for regn og fugt.** Risikoen for et elektrisk stød øges, hvis der trænger vand ind i elektroværktøjet.
- d) **Netledningen må ikke bruges til at bære elektroværktøjet, hænge det op eller til at trække stikket ud af stikkontakten. Hold netledningen væk fra varme, olie, skarpe kanter eller bevægelige dele.** Beskadigede eller snoede netledninger øger risikoen for et elektrisk stød.
- e) **Hvis elektroværktøjet anvendes udendørs, må der kun bruges forlængerledninger, der er beregnet til udendørs brug.** Anvendelse af en forlængerledning, der er beregnet til udendørs brug mindsker risikoen for et elektrisk stød.

- f) **Hvis det ikke er muligt at undgå at bruge elektroværktøjet i fugtige miljøer, skal der anvendes et fejlstrømsrelæ.** Anvendelse af et fejlstrømsrelæ mindsker risikoen for et elektrisk stød.

Sikkerhed for personer

- a) **Vær opmærksom på, hvad og hvordan du gør, og brug den sunde fornuft ved arbejde med et elektroværktøj.** Brug ikke et elektroværktøj, hvis du er ukoncentreret eller trætt, påvirket af stoffer, alkohol eller medicin. Bare et øjeblik uopmærksomhed ved brugen af elektroværktøjet kan føre til alvorlige kvæstelser.
- b) **Benyt personlige værnemidler og altid sikkerhedsbriller.** Ved at bære personlige værnemidler, som støvmaske, skridsikre sikkerhedssko, beskyttelseshjelm eller høreværn, der passer til den konkrete anvendelse af elektroværktøjet, mindskes risikoen for kvæstelser.
- c) **Undgå utilsigtet idriftsættelse. Kontrollér, at elektroværktøjet er slukket, før det tilsluttes strømforsyningen, og/eller batteriet, frakobles eller bæres.** Hvis elektroværktøjet bæres med fingeren på afbryderen eller apparatet er tændt, når det tilsluttes strømforsyningen, er der risiko for ulykker.
- d) **Fjern indstillingsværktøjer eller skruenøgler, før elektroværktøjet tændes.** Et værktøj eller en nøgle, der er i kontakt med en roterende del af elektroværktøjet, kan forårsage kvæstelser.
- e) **Undgå unormale kropsholdninger. Sørg for at stå sikkert, og hold altid balancen.** Sådan kan elektroværktøjet nemmere kontrolleres i uventede situationer.

- f) **Anvend egnet beklædning. Undgå at anvende tøj med vidde og smykker. Hår og klæder skal holdes væk fra bevægelige dele.** Løst tøj, smykker eller langt hår kan gribes af bevægelige dele.
- g) **Hvis der kan monteres støvudsugnings- og opsamlingsindretninger skal de tilsluttes og anvendes korrekt.** Anvendelse af støvudsugning kan forebygge farlige situationer med støv.
- h) **Pas på falsk sikkerhed, og gå ikke på kompromis med sikkerhedsreglerne for elektroværktøjer, også selvom du er fortrolig med elektroværktøjet efter lang tids anvendelse.** Uopmærksomhed kan inden for brøkdelen af et sekund medføre alvorlige kvæstelser.

Anvendelse og håndtering af elektroværktøjer

- a) **Elektroværktøjet må ikke overbelastes. Anvend det korrekte elektroværktøj til arbejdsopgaven.** Med det korrekte elektroværktøj arbejder du bedre og mere sikkert i det anførte effektområde.
- b) **Anvend ikke et elektroværktøj med en defekt afbryder.** Et elektroværktøj, der ikke længere kan tændes og slukkes, er farligt og skal repareres.
- c) **Træk stikket ud af stikkontakten og/eller fjern en udtagelig akkumulator, før der foretages indstillinger på apparater, skiftes indsatsværktøjsdele eller når elektroværktøjet lægges væk.** Disse forholdsregler forhindrer utilsigtet start af elektroværktøjet.

- d) **Opbevar elektroværktøjer, der ikke benyttes, uden for børns rækkevidde. Personer, der ikke er fortrolige med elektroværktøjet eller ikke har læst disse anvisninger, må ikke anvende værktøjet.** Elektroværktøjer, der anvendes af uerfarne personer, er farlige.
- e) **Vedligehold elektroværktøjer og indsatsværktøjer omhyggeligt. Kontrollér om bevægelige dele fungerer korrekt og ikke klemmer, om dele er ødelagt og har taget skade i en sådan grad at elektroværktøjets funktion påvirkes. Beskadigede dele skal repareres før de anvendes med elektroværktøjet.** Mange ulykker skyldes dårligt vedligeholdt elektroværktøjer.
- f) **Skæreværktøjer skal være skarpe og rene.** Skæreværktøjer, der er plejet korrekt, har skarpe skærekanter og sætter sig ikke fast og er nemmere at styre.
- g) **Anvend elektroværktøj, tilbehør, indsatsværktøjer etc. i henhold til disse anvisninger. Vær opmærksom på arbejdsforholdene og den opgave, der skal udføres.** Brug af elektroværktøjer til andre opgaver, end de er beregnet til, kan medføre farlige situationer.
- h) **Hold håndtag og gribeblader tørre, rene og fri for olie og fedt.** Glatte håndtag og gribeblader forhindrer sikker betjening og kontrol over elektroværktøjet under uforudsete situationer.
- b) **Anvend kun det dertil beregnede batteri i elektroværktøjet.** Anvendelse af andre batterier kan medføre brandfare og kvæstelser.
- c) **Hold ubrugte batterier væk fra papirklips, mønter, nøgler, søm, skruer eller andre mindre metalgenstande, som kan forårsage en kortslutning af kontakterne.** Kortslutning mellem batteriets kontakter kan medføre forbrændinger eller brand.
- d) **Ved forkert anvendelse kan der trænge væsker ud af batteriet. Undgå kontakt med disse væsker. Ved tilfældig kontakt skylles der med vand. Hvis væskerne kommer i øjnene skal der desuden tages kontakt med en læge.** Væsker fra batterier kan give hudirritationer eller forbrændinger.
- e) **Anvend ikke beskadigede eller modificerede batterier.** Beskadigede eller modificerede batterier kan medføre uforudsigelige hændelser, brand, eksplosion eller fare for kvæstelser.
- f) **Udsæt aldrig et batteri for ild eller for høje temperaturer.** Ild eller temperaturer over +130 °C (+266 °F) kan fremkalde en eksplosion.
- g) **Følg alle anvisninger for opladning, og oplad aldrig det genopladelige batteri eller det batteridrevne værktøj uden for det i brugsvejledningen anførte temperaturområde.** Forkert opladning eller opladning uden for det tilladte temperaturområde kan ødelægge batteriet og øge risikoen for brand.

Anvendelse og håndtering af batteridrevne værktøjer

- a) **Oplad kun batterier med batteriopladere, der anbefales af fabrikanten.** Hvis en oplader, der er beregnet til en bestemt type batterier, anvendes med et andet batteri, er der fare for brand.



**FORSIGTIG!
EKSPLOSIONSRISIKO! Ikke-
genopladelige batterier må
aldrig oplades.**



**Beskyt batteriet mod varme,
fx også mod vedvarende
solpåvirkning, ild, vand og
fugt.** Der er fare for eksplosion.

Service

- a) **Elektroværktøjet må kun repareres af fagfolk og kun ved anvendelse af originale reservedele.** Herved sikres at elektroværktøjets sikkerhedsstandard bibeholdes.
- b) **Reparér aldrig beskadigede genopladelige batterier.** Al vedligeholdelse af batterier må kun udføres af fabrikanten eller autoriseret kundeservice.
- **Sikkerhedsanvisninger for bajonetsave**
- a) **Hold fast i elektroværktøjet på de isolerede gribeflader, når du udfører arbejde, hvor indsatsværktøjet kan risikere at ramme skjulte strømledninger.** Kontakt med en spændingsførende ledning kan også sætte apparatets metaldele under spænding og forårsage et elektrisk stød.
- b) **Fastgør og sikr arbejdsemnet på et stabilt underlag ved hjælp af skruetvinger eller på en anden måde.** Hvis du kun holder arbejdsemnet med hånden eller mod din krop, forbliver det ustabil, hvilket kan føre til tab af kontrollen.
- c) **Hold hænderne væk fra saveområdet. Grib ikke ind under arbejdsemnet.** Der er fare for kvæstelser ved kontakt med savklingen.
- d) **Før kun elektroværktøjet mod arbejdsemnet, når det er tændt.** Der er fare for et tilbageslød, hvis indsatsværktøjet sætter sig fast i arbejdsemnet.
- e) **Sørg for, at fodpladen altid er i kontakt med arbejdsemnet, når du saver.** Savklingen kan sætte sig fast og forårsage tab af kontrollen over elektroværktøjet.
- f) **Sluk for elektroværktøjet, når arbejdsopgaven er afsluttet, og træk først savklingen først ud af snittet, når den står helt stille.** Sådan undgår du et tilbageslød, og du kan lægge elektroværktøjet fra dig på en sikker måde.
- g) **Anvend kun ubeskadigede savklinger i perfekt stand.** Bøjede eller sløve savklinger kan knække, have en negativ indvirkning på snittet eller forårsage tilbageslød.
- h) **Brems ikke savklingen ved at trykke den til siden, efter at produktet er slukket.** Savklingen kan blive beskadiget, brække eller forårsage et tilbageslød.
- i) **Spænd materialet godt fast. Støt ikke arbejdsemnet med hånden eller foden. Berør ikke genstande eller jorden, når saven kører.** Der er fare for tilbageslød.
- j) **Anvend egnede søgeapparater til at opspore skjulte forsyningsledninger, eller spørg dit lokale forsyningselskab.** Kontakt med elledninger kan medføre elektrisk stød og brand, og kontakt med en gasledning kan forårsage en eksplosion. Beskadigelse af et vandværk kan medføre materielle skader og elektrisk stød.
- k) **Hold elektroværktøjet fast med begge hænder, og sørg for at stå sikkert.** Elektroværktøjet føres mere sikkert med to hænder.

- l) **Arbejdsemnet skal sikres.** Et arbejdsemne, der holdes fast med en spændeandordning eller et skruestik, er sikrere fastholdt end i hånden.
- m) **Vent til elektroværktøjet står helt stille, før du lægger det til side.** Indsatsværktøjet kan sætte sig fast og forårsage tab af kontrollen over elektroværktøjet.
- n) Sav ikke i materialer (f.eks. blyholdig maling og lak eller materiale med asbest), som kan afgive sundhedsskadeligt støv.

⚠ ADVARSEL!

- ▶ Anvend ikke tilbehør, som ikke er anbefalet af **PARKSIDE**. Dette kan medføre elektriske stød og brand.

● Vibrations- og støjreduktion

Begræns anvendelsestiden, anvend driftsformer med lave vibrationer og støj og bær desuden personligt sikkerhedsværn for at reducere vibrations- og støjpåvirkninger.

Følgende foranstaltninger bidrager til reduktion af støj- og vibrationsbestemte risici:

- Anvend kun produktet i henhold til den forskriftsmæssige anvendelse og som beskrevet i denne vejledning.
- Kontrollér at produktet er fejlfrit og godt vedligeholdt.
- Hold produktet sikkert fast i håndtag/gribeflader.
- Vedligehold produktet i henhold til anvisningerne og sørg for korrekt smøring (hvis det forekommer).
- Planlæg arbejdsforløbet således, at langvarig anvendelse af produkter med høje vibrationstal fordeles over et længere tidsrum.

● Procedurer i nødstilfælde

Bliv først fortrolig med anvendelse af dette produkt i henhold til betjeningsvejledningen. Husk sikkerhedsanvisningerne og sørg for at overholde dem. Dette hjælper med at reducere risici og farer.

- Ved anvendelse af dette produkt skal du altid være opmærksom på hurtig registrering og afhjælpning af farer. Hurtig reaktion kan forhindre alvorlige kvæstelser og tingskader.
- Hvis produktet ikke fungerer korrekt, skal du straks slukke for det og fjerne batteripakken fra det. Lad produktet kontrollere og eventuelt reparere af kvalificerede fagfolk, før det tages i brug igen.

● Restrisici

Selv om dette produkt anvendes forskriftsmæssigt, vil der altid være en potentiel risiko for person- og tingskader. Følgende faresituationer kan fx forekomme i sammenhæng med konstruktionen og opbygningen af dette produkt:

- Sundhedsskader som følge af vibrationer, hvis produktet anvendes over et længere tidsrum, ikke er korrekt håndteret og vedligeholdt.

BEMÆRK

- ▶ Dette produkt udsender et elektrisk felt under brug! Under bestemte forhold kan dette felt påvirke aktive eller passive medicinske implantater!
- ▶ For at reducere risikoen for alvorlige eller dødelige kvæstelser, anbefales det, at personer med medicinske implantater konsulterer egen læge eller implantatets fabrikant, før produktet anvendes!

● Sikkerhedsanvisninger for batteriopladere

- Dette apparat kan bruges af børn fra 8 år og opefter, samt af personer med begrænsede fysiske, følelsesmæssige eller mentale evner eller med mangel på erfaring og viden, når de er under opsyn eller blevet vejledt i sikker brug af apparatet og har forståelse for de derudaf resulterende farer. Børn må ikke lege med apparatet.

Rengøring og brugervedligeholdelse må kun udføres af børn, hvis de er under opsyn.

- Oplad aldrig ikke-genopladelige batterier. Det medfører fare ikke at overholde denne anvisning.
- Hvis produktets netledning er beskadiget, skal den udskiftes af producenten eller dennes kundeservice eller en tilsvarende kvalificeret person for at undgå farlige situationer.
- Beskyt elektriske dele mod fugt. For at undgå elektriske stød, må de aldrig nedsænkes i vand eller andre væsker. Apparatet må aldrig holdes under rindende vand.

Følg henvisningerne om rengøring, vedligeholdelse og reparation.

🏠 Apparatet er kun beregnet til indendørs brug.

⚠️ **OBS!** Denne batterioplader er kun egnet til opladning af batteripakker af følgende typer:

/// PARKSIDE 20 V batteripakke		
PAP 20 B1	2 Ah	5 celler
PAP 20 B3	4 Ah	10 celler

Egnede batteripakker og opladere

Batteripakke:	/// PARKSIDE X 20 V Team
Batterioplader:	/// PARKSIDE X 20 V Team

Kunder kan rekvirere kompatible batterier og batteriopladere via LIDL's onlineshop www.lidl.de.

● Inden den første ibrugtagning

● Udpakning af produktet

1. Tag produktet ud af emballagen, og fjern alle emballagematerialer og beskyttelsesfolier.
2. Kontrollér, at alle dele er til stede og at leveringsomfanget er komplet (se "Leveringsomfang").
3. Kontrollér, at produktet og alle dele er i god stand. Hvis du konstaterer en beskadigelse eller en defekt, så anvend ikke produktet, men gå frem som beskrevet i kapitlet "Garanti".

Tilbehør

BEMÆRK

► I denne betjeningsvejledning finder du oplysninger om forskellige savklinger og deres anvendelsesområder. De viste savklinger følger ikke nødvendigvis med i leveringen, men illustrerer blot dette produkts anvendelsesområder.

- Til en sikker og korrekt brug af produktet, skal du blandt andet bruge følgende tilbehørsdele, som f.eks. værktøj og savklinger:
 - Eget savklinge
- Værktøj og savklinger får du i faghandlen. Vær altid opmærksom på de tekniske krav til dette produkt ved købet (se "Tekniske data").
- Hvis du er i tvivl, så spørg en kvalificeret specialist, og lad din faghandler rådgive dig.
- Den medfølgende savklinge **10** er egnet til savning i træ, krydsfiner, gipsplader og lignende materialer.

Opladning af batteripakken

(Fig. C)

BEMÆRK

► Du kan når som helst genoplade batteripakken **11** uden at forkorte dens levetid.
► Batteripakken **11** beskadiges ikke ved afbrydelse af opladningsprocessen.

- Inden ibrugtagning: Oplad batteripakken **11**, hvis dens opladningsstatus er middel eller lav (se "Kontrol af batteripakkens opladningsstatus").
- Ladekontrol-LED'erne (rød **17** og grøn **18**) viser opladerens **16** og batteripakkens **11** status.

LED	Status
Den røde LED lyser	Batteripakken oplades
Grøn LED lyser	Batteripakken er fuldt opladet
Grøn LED og rød LED blinker	Batteripakken er defekt
Den røde LED blinker	Batteripakken er for kold eller for varm
Grøn LED lys (uden batteripakke)	Opladeren er driftsklar

1. Sæt batteripakken **11** i batteriopladeren **16**.
2. Sæt opladerens **15** netstik i en stikkontakten.
3. Når batteripakken **11** er fuldt opladet:
 - Træk opladerens **15** netstik ud af stikkontakten.
 - Fjern batteripakken **11** fra opladeren **16**.

Isætning/fjernelse af batteripakken

(Fig. D)

Fjernelse af batteripakken

1. Skub batteripakken **11** på det bagerste håndtag **7**.
2. Sørg for, at batteripakken **11** går mærkbart i hak.

Fjernelse af batteripakken

1. Tryk på låseknappen **14** på batteripakken **11**.
2. Træk batteripakken **11** af det bagerste håndtag **7**.

Kontrol af batteripakkens opladningsstatus

(Fig. B)

- Kontrol af batteripakkens opladningsstatus: Tryk på knappen  **12**. Opladningsstatus-LED'erne **13** viser opladningsstatusen på følgende måde:

Farve	Opladningsstatus
Rød/orange/grøn	Maksimum
Rød/orange	Medium
Rød	Lav

● Montage

● Indstilling af fodpladen

(Fig. E)

⚠ ADVARSEL!



Sluk for produktet, fjern batteripakken **11**, og lad produktet køle af, inden du foretager nogen justeringer!

⚠ FORSIGTIG! Fare for kvæstelser!



Savklinger kan være skarpe og blive varme i brug. Benyt altid beskyttelseshandsker, når du håndterer savklinger.

⚠ FORSIGTIG! Fare for kvæstelser!

- ▶ Fjern savklingen fra produktet, før du indstiller fodpladen **4** (se "Montering/fjernelse af savklinge").
- ▶ Brug ikke produktet uden påsat fodplade **4**.

BEMÆRK

- ▶ Fodpladen **4** kan indstilles i forskellige positioner og drejes, så den passer til emnet.

1. Oplåsning af fodpladen **4**: Drej låsehåndtaget **1** mod uret.
2. Indstil den ønskede position for fodpladen **4**: Skub fodpladen ind, eller træk fodpladen ud.
3. Låsning af fodpladen **4**: Drej låsehåndtaget **1** med uret.

● Montering/fjernelse af savklinge

⚠ ADVARSEL!



Sluk for produktet, fjern batteripakken **11**, og lad produktet køle af, inden du foretager nogen justeringer!

⚠ FORSIGTIG! Fare for kvæstelser!



Savklinger kan være skarpe og blive varme i brug. Benyt altid beskyttelseshandsker, når du håndterer savklinger.

⚠ FORSIGTIG! Fare for kvæstelser!

- ▶ Brug ikke en sløv, bøjet eller beskadiget savklinge.
- ▶ Brug altid en savklinge, som passer til opgaven.

Montering af savklinge

(Fig. F)

1. Drej centrerpatron-ringen **2** mod uret.
2. Før savklingen **10** ind i savklingeholderen **3**.
3. Slip centrerpatron-ringen **2**, så centrerpatron-ringen drejer tilbage til udgangspositionen.
4. Før ibrugtagning: Træk i savklingen **10**, og kontroller, om savklingen sidder sikkert og fast.

Fjernelse af savklinge

1. Drej centrerpatron-ringen **2** mod uret.
2. Træk savklingen **10** ud af savklingeholderen **3**.
3. Slip centrerpatron-ringen **2**, så centrerpatron-ringen drejer tilbage til udgangspositionen.

BEMÆRK

- ▶ Til bestemte opgaver kan savklingen [10] også monteres med en 180° drejning (fig. G).

● Betjening

● Til-/frakobling

⚠ FORSIGTIG! Fare for kvæstelser!



Benyt altid beskyttelseshandsker, når produktet håndteres eller arbejdes med.

⚠ FORSIGTIG! Fare for kvæstelser!

- ▶ Før du tænder produktet: Kontroller, at savklingen [10] ikke berører arbejdsområdet.
- ▶ Sørg for en sikker arbejdsstilling. Hold hele tiden det forreste [9] og bagerste håndtag [7] fast med begge hænder (fig. H).
- ▶ Hold begge hænder væk fra savklingen [10], når produktet er i drift.

BEMÆRK

- ▶ Afbryderen [6] kan ikke fastlåses i position **TIL**.

(Fig. I)

Tænding

1. Tryk tilkoblingsspærren [5] ned på venstre eller højre side for at løsne tilkoblingsspærren.
2. Hold afbryderen [6] nede.
3. Juster hastigheden efter behov (se "Hastighedsjustering").

Slukning

1. Slip afbryderen [6].
2. Tilkoblingsspærren [5] vender automatisk tilbage sin udgangsposition.

● Hastighedsjustering

- Regulér hastigheden med afbryderen [6]:

Kontakttryk	Hastighed
Let	Lavere
Stærk	Hurtigere

● Testkørsel

BEMÆRK

- ▶ Udfør en prøvekørsel uden belastning før det første arbejde og efter hvert skift af savklinge.
- ▶ Sluk straks for produktet, hvis savklingen kører uregelmæssigt, der opstår betydelige vibrationer eller unormale lyde.

● Arbejdsanvisninger

⚠ FORSIGTIG! Risiko for kvæstelser og tingskader!

- ▶ Brug altid beskyttelseshandsker, når du håndterer savklingen [10]. På den måde undgås snitkvæstelser.
- ▶ Brug ikke stumpede eller bøjedede savklinger eller savklinger, som på anden måde er beskadiget.
- ▶ Inden der saves i arbejdsområdet, skal det kontrolleres for skjulte objekter såsom søm og skruer, som skal fjernes.
- ▶ Sæt altid den passende savklinge i.
- ▶ Fastgør arbejdsområdet på arbejdsbordet ved hjælp af spændeanordninger.
- ▶ Udøv kun det mindst mulige tryk ved savning. Ved overdreven tryk kan savklingen bøje eller brække.
- ▶ Sluk straks for produktet, hvis savklingen sætter sig fast. Forsøg at sprede savsnittet, og træk forsigtigt savklingen ud.
- ▶ Stå altid ved siden af produktet under arbejdet.
- ▶ Sørg altid for, at arbejdspladsen er tilstrækkelig ventileret.

⚠️ FORSIGTIG! Risiko for kvæstelser og tingskader!

- ▶ Undgå at overbelaste produktet under arbejdet.
- ▶ Sav materialet ved en jævn fremføringshastighed.

● Normale savsnit

1. Kontroller, at savklingen [10] ikke berører arbejdsemnet.
2. Tænd for produktet.
3. Sæt fodpladen [4] på arbejdsemnet.
4. Udøv et jævnt tryk under savning, og arbejdt i et jævnt tempo.
Du kan save horisontale, diagonale eller lodrette snit.
5. Når du er færdig:
 - Sluk for produktet.
 - Træk savklingen [10] ud af arbejdsemnet.

● Dyksavning

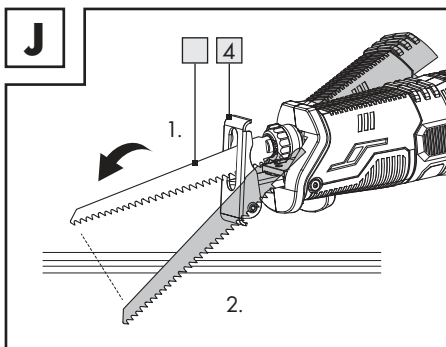

⚠️ FORSIGTIG! Risiko for tilbageslag og kvæstelser!

- ▶ Udfør kun dyksnit i bløde materialer (fx træ eller gipsplade) med en kort savklinge (maks. længde: 150 mm).
- ▶ Dyksnit er en stor udfordring og er forbundet med en forhøjet risiko for kvæstelser. Anvend kun denne teknik, hvis du er fortrolig med den.

1. Placer den forreste kant af fodpladen [4] på arbejdsemnet, så savklingen [10] ikke berører arbejdsemnet.
2. Tænd for produktet.
3. Lad savklingen [10] dykke langsomt ind i arbejdsemnet.
4. Når arbejdsemnet er skåret igennem i dybden, fortsættes savningen som normalt.

● Plansavning

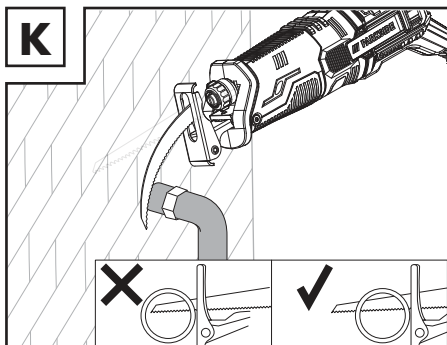

⚠️ FORSIGTIG! Risiko for tilbageslag og kvæstelser!

- ▶ Sørg for, at savklingen [10] er længere end boretets diameter.

BEMÆRK

- ▶ Med en elastisk bimetal-savklinge kan du lave plansavning af arbejdsemner (fx vandrer) ved en væg.

1. Sæt savklingen [10] direkte på væggen.
2. Udøv et let tryk på produktet for at bøje savklingen [10], således at fodpladen [4] berører væggen.
3. Tænd for produktet.
4. Sav i arbejdsemnet med et konstant tryk.

● Rengøring og vedligeholdelse

⚠ ADVARSEL! Fare for kvæstelser!



Sluk altid for produktet, fjern batteripakken **11**, og lad produktet køle af, inden du foretager justeringer.

BEMÆRK

- ▶ Til rengøring af produktet skal der ikke anvendes kemiske, alkaliske, skurende eller andre aggressive rengørings- eller desinfektionsmidler, da de kan angribe produktets overflade.
- Sørg for, at der aldrig trænger væske ind i produktet.
- Hold altid produktet rent, tørt og frit for olie og fedt.
- Efter hver anvendelse og før opbevaring: Fjern fremmedlegemer fra produktet.
- Regelmæssig og grundig rengøring giver en sikker anvendelse og forlænger produktets levetid.
- Rengør produktet med en tør klud.
- Anvend en blød børste til svært tilgængelige steder.
- Rengør specielt ventilationsåbninger med en klud og en blød børste efter hver brug. Ventilationsåbninger skal altid holdes fri.

● Vedligeholdelse

- Før og efter hvert brug: Kontrollér produktet og tilbehøret (fx savklinge) for slitage og beskadigelser. Udskift om nødvendigt slidt eller beskadiget tilbehør. Vær opmærksom på de tekniske krav (se "Tekniske data").
- Kontroller, om afdækninger og sikkerhedsanordninger fungerer upåklageligt og er korrekt monteret. Hvis det ikke er tilfældet, skal de udskiftes af en fagmand.
- Udskift savklingen **10**, hvis den er sløv, bøjet eller på anden måde er beskadiget.

● Reparation

- Dette produkt indeholder ingen dele, som brugeren selv kan reparere.

- Kontakt et godkendt værksted eller en tilsvarende kvalificeret person for at få produktet kontrolleret og repareret.

● Opbevaring

- Rengør produktet som beskrevet ovenfor.
- Opbevar produktet og tilbehøret på et mørkt, tørt og frostfrit sted med god ventilation.
- Opbevar produktet uden for børns rækkevidde.
- Den optimale temperatur for langtidsofopbevaring (længere end 3 måneder) ligger mellem +20 og +26 °C.
- Opbevar produktet i transportkufferten **19**.

Batteripakke

- Inden langtidsofopbevaring: Opbevar kun batteripakken **11** i delvist opladet tilstand. Batteripakken skal være ladet 40 til 60 % op (rød og orangefarvet opladningsstatus-LED'er **13** lyser).
- Ved langtidsofopbevaring: Kontrollér batteripakkens **11** opladningsstatus ca. hver 3. måned. Oplad om nødvendigt batteripakken.

● Transport

- Transportér produktet i transportkufferten **19**.
- Beskyt produktet mod alvorlige stød eller stærke vibrationer, som kan opstå ved transport i køretøjer.
- Fastgør produktet, så det ikke kan glide eller vælte.

● Bortskaffelse

Indpakningen består af miljøvenlige materialer, som De kan bortskaffe over de lokale genbrugssteder.



Bemærk forpakkingsmaterialernes mærkning til affaldssorteringen, disse er mærket med forkortelser (a) og numre (b) med følgende betydning: 1-7: kunststoffer/20-22: papir og pap/80-98: kompositmaterialer.

Produkt:

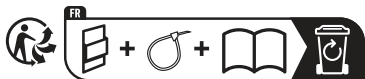

Produktet og tilbehøret og emballagematerialer kan genbruges og er underlagt udvidet producentansvar.

De skal bortskaffes separat. Følg de viste mærkater med sorteringsoplysninger, så de bortskaffes på en bedre måde.

Triman-logoet gælder kun for Frankrig.



De får oplyst muligheder til bortskaffelse af det udtjente produkt hos deres lokale myndigheder eller bystyre.



For miljøets skyld, så må produktet aldrig smides ud sammen med husholdningsaffaldet, når det er udtjent, men skal afleveres til en fagmæssig korrekt bortskaffelse. De kan informere Dem vedrørende opsamlingssteder og deres åbningstider hos deres ansvarlige forvaltning.

Defekte eller brugte batterier/akkuer skal genbruges iht. retningslinje 2006/66/EF og dennes ændringer. Aflever batterier/akkuer og/eller produktet via et af de tilbudte indsamlingssteder.



Miljøskader gennem forkert bortskaffelse af batterierne/akkuerne!

Fjern batterierne/de genopladelige batterier fra produktet ved bortskaffelse.

Batterier/akkuer må ikke bortskaffes via husholdningsaffaldet. De kan indeholde giftige tungmetaller og er underlagt behandlingen for særaffald. De kemiske symboler for tungmetaller er følgende: Cd = kadmium, Hg = kviksølv, Pb = bly. Aflever derfor brugte batterier/akkuer hos en kommunal genbrugsstation.

● Garanti

Produktet er blevet fremstillet efter strenge kvalitetsstandarder og kontrolleret nøje før udlevering. I tilfælde af materiale- eller produktionsfejl kan du i medfør af loven gøre krav gældende over for sælgeren af produktet. Dine lovmæssige rettigheder begrænses på ingen måde af den af os nedennævnte garanti.

Garantien på dette produkt gælder i 3 år regnet fra købsdatoen. Garantien gælder fra købsdatoen. Opbevar den originale kvittering et sikkert sted, da dette dokument forlanges forlagt som dokumentation for købet.

Alle skader eller mangler, der allerede forefindes på tidspunktet for købet, skal straks meddeles efter udpakningen af produktet.

Hvis der inden for 3 år regnet fra købsdatoen viser sig en materiale- eller produktionsfejl på produktet, reparerer eller udskifter vi det – efter vores valg – gratis for dig. Garantiperioden forlænges ikke som følge af et imødekommet krav om garanti. Dette gælder også for udskiftede og reparerede dele.

Denne garanti bortfalder, hvis produktet er blevet beskadiget eller anvendt og vedligeholdt forkert.

Garantien dækker materiale- og produktionsfejl. Denne garanti dækker hverken produktdele, der er udsat for normal slidage og derfor er at betragte som sliddele (f.eks. batterier, akkumulatører, slanger, farvepatroner), eller skader på skrøbelige dele, f.eks. kontakter eller dele af glas.

● Afvikling af garantisager

For at kunne garantere en hurtig sagsbehandling af deres forespørgsel, bedes De følge følgende anvisninger:

Opbevar kassebon og artikelnummer (IAN 445999_2307) som købsdokumentation, så disse kan fremlægges på forespørgsel.

Artikelnumrene er angivet på typeskiltet, ved en indgravering, på forsiden af vejledningen (nederst til venstre) eller på et mærkat på bag- eller undersiden.

Hvis der forekommer funktionsfejl eller andre mangler, skal De først kontakte nedenstående serviceafdeling telefonisk eller via e-mail.

Et produkt, der er registreret som defekt, kan De derefter sende portofrit til den meddelte serviceadresse ved vedlæggelse af købsbeviset (kassebon) og angivelsen af, hvori manglen består, og hvornår den er opstået.

● Service

 **Service Danmark**

Tel.: 80253972

E-Mail: owim@lidl.dk



● EU-overensstemmelseserklæring

EU-OVERENSSTEMMELSESERKLÆRING (Nr. 445999_2307)

IAN: 445999_2307
Produktidentifikation: "PARKSIDE" Batteridreven bajonetsav
Modelnummer: HG09106

Genstanden for erklæringen, som beskrevet ovenfor, er i overensstemmelse med den relevante EU-harmoniseringslovgivning:

Direktiv 2006/42/EF
Direktiv 2014/30/EU
Direktiv 2011/65/EU med alle relaterede ændringer

Referencer til de relevante anvendte harmoniserede standarder eller referencer til de andre tekniske specifikationer, som der erklæres overensstemmelse med:

Nr. / dele
Direktiv 2006/42/EF
EN 62841-1:2015
EN 62841-2-11:2016/A1:2020
Direktiv 2014/30/EU
EN IEC 55014-1:2021
EN IEC 55014-2:2021

Genstanden for ovennævnte erklæring er i overensstemmelse med Europa-Parlamentets og Rådets direktiv 2011/65/EU af den 8. juni 2011 om begrænsning af brugen af visse farlige stoffer i elektrisk og elektronisk udstyr:

Nr. / dele
Direktiv 2011/65/EU
EN IEC 63000:2018

hændehaver af den tekniske dokumentation: OWIM GmbH & Co.KG

Underskrevet for og på vegne af:

OWIM GmbH & Co. KG, Stiftsbergstraße 1, 74167 Neckarsulm, Tyskland

Denne overensstemmelseserklæring udstedes udelukkende under fabrikantens ansvar.

Oversættelse af original overensstemmelseserklæring

Neckarsulm

23.11.2023

Sted

Dato

ppa. Stefan Haensel





















Prokurist

ppa. Jens Buchheim

Prokurist

Elenco dei pittogrammi/simboli utilizzati	Pagina 173
Introduzione	Pagina 174
Uso previsto	Pagina 174
Contenuto della confezione	Pagina 174
Elenco delle parti	Pagina 174
Dati tecnici	Pagina 175
Istruzioni generali di sicurezza	Pagina 176
Istruzioni generali di sicurezza per gli elettroutensili	Pagina 176
Sicurezza per i seghetti alternativi	Pagina 179
Riduzione delle vibrazioni e del rumore	Pagina 180
Comportamento in caso di emergenza	Pagina 180
Rischi residui	Pagina 181
Istruzioni di sicurezza per i caricabatterie	Pagina 181
Prima del primo utilizzo	Pagina 182
Disimballo del prodotto	Pagina 182
Accessori	Pagina 182
Ricarica della batteria	Pagina 182
Fissaggio/Rimozione della batteria	Pagina 183
Controllo del livello di carica della batteria	Pagina 183
Montaggio	Pagina 183
Regolazione della piastra base	Pagina 183
Inserimento/rimozione della lama	Pagina 184
Funzionamento	Pagina 184
Accensione/spengimento	Pagina 184
Controllo della velocità	Pagina 185
Prova	Pagina 185
Istruzioni operative	Pagina 185
Tagli normali	Pagina 185
Taglio con sega ad immersione	Pagina 185
Taglio a filo	Pagina 186
Pulizia e manutenzione	Pagina 186
Manutenzione	Pagina 187
Riparazione	Pagina 187
Conservazione	Pagina 187
Trasporto	Pagina 187
Smaltimento	Pagina 187
Garanzia	Pagina 188
Gestione dei casi in garanzia	Pagina 188
Assistenza	Pagina 189
Dichiarazione di conformità UE	Pagina 190

Elenco dei pittogrammi/simboli utilizzati

 	<p>Questo simbolo indica che durante l'uso del prodotto va osservato il manuale delle istruzioni.</p>		<p>Spegnere il prodotto e rimuovere la batteria prima di sostituire gli accessori, pulirlo o quando non viene utilizzato.</p>
	<p>AVVERTENZA! - Indica un pericolo a medio rischio che, se non evitato, può causare la morte o gravi lesioni (ad es. rischio di scosse elettriche)</p>		<p>Proteggere la batteria da calore e luce del sole forte e costante.</p>
	<p>CAUTELA! - Indica una minaccia a basso rischio che, se non evitata, può causare lesioni lievi o di media gravità (ad es. pericolo di scottature)</p>		<p>Proteggere la batteria da acqua e umidità.</p>
	<p>ATTENZIONE! - Avverte di possibili danni materiali (ad es. pericolo di cortocircuito)</p>		<p>Proteggere la batteria dal fuoco.</p>
	<p>Indossare guanti protettivi!</p>		<p>Classe di protezione II (doppio isolamento)</p>
	<p>Indossare cuffie di protezione!</p>		<p>Corrente/tensione alternata</p>
	<p>Indossare occhiali di sicurezza!</p>		<p>Corrente/tensione continua</p>
	<p>Blocca</p>		<p>Fusibile</p>
	<p>Sbloccaggio</p>		<p>Istruzioni di sicurezza Istruzioni</p>
	<p>Il marchio CE conferma la conformità alle direttive UE applicabili al prodotto.</p>		

SEGHETTO RICARICABILE 20 V

● Introduzione

Congratulazioni per l'acquisto del vostro nuovo prodotto. Avete optato per un prodotto di alta qualità. Le istruzioni d'uso sono parte integrante di questo prodotto. Esse contengono importanti avvertenze sulla sicurezza, l'impiego e lo smaltimento. Prima dell'utilizzo del prodotto, prendere conoscenza di tutte le istruzioni d'uso e delle avvertenze di sicurezza. Utilizzare il prodotto solo come descritto e per i campi di applicazione indicati. Consegnare tutte le documentazioni su questo prodotto quando viene ceduto a terzi.

● Uso previsto

- Questo seghetto ricaricabile (di seguito denominato "prodotto" o "elettroutensile") è adatto per lavori di segazione leggera e media in legno, truciolato, plastica, metallo e cartongesso.
- Il prodotto non è destinato a lavori di segazione pesanti, come pietre o pezzi che superano la capacità massima di taglio (vedi "Dati tecnici").
- Utilizzare sempre le lame secondo l'uso previsto! Al momento dell'acquisto e dell'uso delle lame, osservare i requisiti tecnici del prodotto (vedere "Dati tecnici").
- Altri usi o modifiche al prodotto sono considerati impropri e possono comportare rischi come morte, lesioni e danni.
- Il produttore non si assume alcuna responsabilità per danni derivanti da un uso improprio.
- Il prodotto non è destinato all'uso commerciale o ad altri ambiti di utilizzo.

● Contenuto della confezione

⚠ AVVERTENZA!

- ▶ Il prodotto e i materiali di imballaggio non sono giocattoli per bambini! I bambini non devono giocare con sacchetti di plastica, pellicole e piccole parti! Sussiste il rischio di ingerimento e soffocamento!

- 1 Seghetto ricaricabile 20 V
- 1 Valigetta da trasporto
- 1 Lama per il legno
- 1 Manuale di istruzioni

● Elenco delle parti

Prima di leggere, aprire le pagine delle figure e familiarizzare con tutte le caratteristiche del prodotto.

(Fig. A)

- 1 Leva di sblocco
- 2 Anello del mandrino
- 3 Supporto lama
- 4 Piastra base
- 5 Blocco di accensione
- 6 Interruttore ON/OFF/Controllo della velocità
- 7 Impugnatura posteriore
- 8 Connettore della batteria
- 9 Impugnatura anteriore
- 10 Lama

(Fig. B)

- 11 Batteria *
- 12 Tasto  (corrente di carica)
- 13 LED del livello di carica (rosso/arancione/verde)
- 14 Pulsante di sblocco per la batteria

* Batteria e caricabatterie rapido non sono inclusi.

(Fig. C)

- 15 Cavo di alimentazione e spina
- 16 Caricabatterie (rapido) *
- 17 LED di carica - Rosso
- 18 LED di carica - Verde

Non in figura:

19 Valigetta da trasporto

* Batteria e caricabatterie rapido non sono inclusi.

● Dati tecnici

Seghetto ricaricabile 20 V	PSSA 20-Li B2	
Tensione nominale:	20 V ===	
Numero di corse:	0-3 100 min ⁻¹	
Lunghezza della corsa:	23 mm	
Supporto lama:	½" (12,7 mm)	
Capacità massima di taglio:	100 mm	
- Legno:		
- Metallo non ferroso:		20 mm
- Plastica:		20 mm

Batteria *	PAP 20 B3
Tipo:	Ioni di litio
Tensione nominale:	20 V ===
Capacità:	4 Ah
Valore energetico:	80 Wh
Numero di celle della batteria:	10

Caricabatterie rapido *	PLG 20 C3
Ingresso:	
Tensione nominale:	230-240 V~
Frequenza nominale:	50 Hz
Potenza nominale:	120 W
Uscita:	
Tensione nominale:	21,5 V ===
Corrente di carica:	4,5 A
Classe di protezione:	II/□
Fusibile (interno):	3,15 A / 

* Batteria e caricabatterie rapido non sono inclusi.

Temperatura ambiente consigliata

Durante la carica:	da +4 °C a +40 °C
Durante il funzionamento:	da +4 °C a +40 °C
Durante la conservazione:	da +20 °C a +26 °C

Valori di emissione di rumore

Valore misurato per il rumore determinato secondo la norma EN 62841. Il livello di rumore ponderato A dell'elettrotensile sul luogo dell'utente è tipicamente:

Livello di pressione sonora L _{pA} :	84,6 dB(A)
Incertezza K _{pA} :	5 dB
Livello d'intensità sonora L _{WA} :	95,6 dB(A)
Incertezza K _{WA} :	5 dB

AVVERTENZA!



Indossare cuffie di protezione!

Valori di emissione di vibrazioni

Valori di vibrazione totale (somma vettoriale di tre direzioni) determinati secondo la norma EN 62841:

Taglio di tavole

Impugnatura:

Vibrazione mano/braccio a _{h,B} :	7,424 m/s ²
Incertezza K:	1,5 m/s ²

Taglio di travi in legno

Impugnatura:

Vibrazione mano/braccio a _{h,WB} :	6,897 m/s ²
Incertezza K:	1,5 m/s ²

INDICAZIONE

- ▶ I valori di vibrazione totale dichiarati e i valori di emissione sonora dichiarati sono stati misurati secondo una procedura di prova standardizzata e possono essere utilizzati per confrontare un elettrotensile con un altro.
- ▶ I valori di vibrazione totale dichiarati e i valori di emissione sonora dichiarati possono essere utilizzati anche per una stima preliminare del carico.

⚠ AVVERTENZA!

- ▶ Le emissioni di vibrazioni e di rumore durante l'uso effettivo dell'elettrotensile possono differire dai valori dichiarati a seconda del modo in cui l'elettrotensile viene utilizzato, in particolare il tipo di pezzo da lavorare.
- ▶ Cercare di mantenere il carico di vibrazioni e rumori più basso possibile. Esempi di misure per ridurre le vibrazioni sono l'uso dei guanti quando si utilizza l'utensile e la limitazione del tempo di lavoro. Si deve tenere conto di tutte le parti del ciclo operativo (ad es. tempi in cui l'elettrotensile è spento e tempi in cui è acceso, ma senza carico).



Istruzioni generali di sicurezza

- **Istruzioni generali di sicurezza per gli elettrotensili**

⚠ AVVERTENZA!



Leggere tutte le istruzioni di sicurezza, le istruzioni, le illustrazioni e i dati tecnici forniti con questo

elettrotensile. Il mancato rispetto delle istruzioni riportate di seguito può causare scosse elettriche, incendi e/o lesioni gravi.

Conservare le istruzioni di sicurezza e le istruzioni per eventuali necessità future.

Il termine "elettrotensile" utilizzato nelle istruzioni di sicurezza si riferisce agli elettrotensili alimentati dalla rete (con cavo di alimentazione) o quelli a batteria (senza cavo di alimentazione).

Sicurezza sul posto di lavoro

- Mantenere l'area di lavoro pulita e ben illuminata.** Aree di lavoro disordinate o non illuminate possono causare incidenti.
- Non lavorare con l'elettrotensile in un ambiente potenzialmente esplosivo contenente liquidi, gas o polveri infiammabili.** Gli elettrotensili producono scintille che possono accendere la polvere o i vapori.
- Tenere lontani i bambini e le altre persone durante l'uso dell'elettrotensile.** Una distrazione potrebbe provocare la perdita del controllo dell'elettrotensile.

Sicurezza elettrica

- a) **La spina del connettore dell'elettrodomestico deve essere inserita nella presa. La spina non deve essere modificata in alcun modo. Non utilizzare adattatori per spine insieme agli elettrodomestici con messa a terra.** Spine non modificate e prese adatte riducono il rischio di scosse elettriche.
- b) **Evitare il contatto fisico con superfici collegate a terra come tubi, riscaldatori, stufe e frigoriferi.** Se il corpo è a terra, il rischio di scossa elettrica aumenta.
- c) **Tenere gli elettrodomestici lontano dalla pioggia o dall'umidità.** La penetrazione dell'acqua in un elettrodomestico aumenta il rischio di scosse elettriche.
- d) **Non usare impropriamente il cavo di alimentazione per trasportare, appendere o scollegare l'elettrodomestico dalla presa di corrente. Tenere il cavo di alimentazione lontano da fonti di calore, olio, spigoli vivi o parti in movimento.** I cavi di alimentazione danneggiati o aggrovigliati aumentano il rischio di scosse elettriche.
- e) **Quando si lavora con un elettrodomestico all'aperto, utilizzare solo prolunghine adatte all'uso esterno.** L'uso di una prolunga per esterni riduce il rischio di scosse elettriche.
- f) **Se il funzionamento dell'elettrodomestico in un ambiente umido è inevitabile, utilizzare un interruttore differenziale.** L'uso di un interruttore differenziale riduce il rischio di scosse elettriche.

Sicurezza personale

- a) **Stare attenti, prestare attenzione a ciò che si sta facendo e usare il buon senso quando si lavora con un elettrodomestico.** Non usare un elettrodomestico quando si è privi di stanchezza o sotto l'influenza di droghe, alcol o medicinali. Un istante di disattenzione durante l'utilizzo dell'elettrodomestico potrebbe provocare gravi lesioni.
- b) **Indossare sempre dispositivi di protezione individuale e occhiali di sicurezza.** L'uso di dispositivi di protezione individuale, quali maschera antipolvere, scarpe di sicurezza antiscivolo, casco di sicurezza o protezione acustica, a seconda del tipo e dell'uso dell'elettrodomestico, riduce il rischio di lesioni.
- c) **Evitare la messa in funzione accidentale. Accertarsi che l'elettrodomestico sia spento prima di collegarlo all'alimentazione e/o alla batteria, sollevarlo o trasportarlo.** Se quando si trasporta l'elettrodomestico si ha il dito sull'interruttore, o se si collega l'elettrodomestico acceso all'alimentazione elettrica, si possono verificare incidenti.
- d) **Rimuovere gli utensili di regolazione o le chiavi prima di accendere l'elettrodomestico.** Un utensile o una chiave che si trova in una parte rotante dell'elettrodomestico può causare lesioni.
- e) **Evitare una postura anomala. Garantire una base sicura e mantenere sempre l'equilibrio.** In questo modo è possibile controllare meglio l'elettrodomestico in situazioni impreviste.
- f) **Indossare indumenti adatti. Non indossare abiti larghi o gioielli. Tenere capelli e vestiti lontano dalle parti in movimento.** Vestiti sciolti, gioielli o capelli lunghi possono rimanere impigliati in parti in movimento.

- g) **Se è possibile installare sistemi di aspirazione e raccolta della polvere, questi vanno collegati e utilizzati correttamente.** L'uso di un impianto di aspirazione della polvere può ridurre il rischio di pericoli legati alla polvere.
- h) **Non essere superficiali credendosi al sicuro e non ignorare le regole di sicurezza per gli elettrodomestici, anche se si ha familiarità con l'elettrodomestico avendolo utilizzato più volte.** Un uso sbadato può causare gravi lesioni in una frazione di secondo.

Uso e manipolazione dell'elettrodomestico

- a) **Non sovraccaricare l'elettrodomestico. Utilizzare l'elettrodomestico adatto al proprio lavoro.** Con l'elettrodomestico giusto si può lavorare meglio e in modo più sicuro per la prestazione specificata.
- b) **Non utilizzare un elettrodomestico con un interruttore difettoso.** Un elettrodomestico che non può più essere acceso o spento è pericoloso e va riparato.
- c) **Scollegare la spina e/o rimuovere la batteria prima di apportare regolazioni all'apparecchio, cambiare le parti degli strumenti di inserimento o mettere da parte l'elettrodomestico.** Questa precauzione impedisce l'avviamento involontario dell'elettrodomestico.
- d) **Tenere gli elettrodomestici non utilizzati fuori dalla portata dei bambini. Non consentire l'uso dell'elettrodomestico a persone che non lo conoscono o non hanno letto le presenti istruzioni per l'uso.** Gli elettrodomestici sono pericolosi se utilizzati da persone inesperte.
- e) **Prestare cura nella manutenzione degli elettrodomestici e dello strumento di inserimento. Controllare che le parti mobili funzionino correttamente e non si inceppino, che le parti siano rotte o danneggiate in modo tale da compromettere il funzionamento dell'elettrodomestico. Far riparare le parti danneggiate prima di utilizzare l'elettrodomestico.** Molti incidenti sono causati da una cattiva manutenzione degli elettrodomestici.
- f) **Mantenere gli utensili da taglio affilati e puliti.** Gli utensili da taglio con taglienti affilati tenuti con cura si inceppano meno e sono più facili da guidare.
- g) **Utilizzare elettrodomestici, strumento di inserimento, strumenti di inserimento, ecc. secondo le presenti istruzioni. Tenere conto delle condizioni di lavoro e dell'attività da svolgere.** L'uso di elettrodomestici per applicazioni diverse da quelle previste può portare a situazioni di pericolo.
- h) **Tenere le impugnature e le superfici di presa asciutte, pulite e prive di olio e grasso.** Le impugnature e le superfici di presa scivolose non consentono un uso e un controllo sicuro dell'elettrodomestico in situazioni impreviste.

Uso e manipolazione dell'utensile a batteria

- a) **Caricare le batterie solo con i caricabatterie raccomandati dal produttore.** Un caricabatterie adatto ad un particolare tipo di batteria crea un rischio di incendio se utilizzato con altre batterie.
- b) **Utilizzare solo le batterie in dotazione con gli elettrodomestici.** L'uso di altre batterie può causare lesioni e rischio di incendio.

- c) **Tenere la batteria inutilizzata lontano da graffette, monete, chiavi, chiodi, viti o altri piccoli oggetti metallici che potrebbero causare il collegamento dei contatti.**

Un cortocircuito tra i contatti della batteria può causare ustioni o incendi.

- d) **Se usata in modo errato, dalla batteria potrebbe fuoriuscire del liquido. Evitare il contatto con esso. In caso di contatto accidentale, sciacquare con acqua. Se il liquido entra negli occhi, consultare un medico.**

La fuoriuscita del liquido della batteria può causare irritazioni cutanee o ustioni.

- e) **Non utilizzare batterie danneggiate o modificate.**

Batterie danneggiate o modificate possono comportarsi in modo imprevedibile e causare incendi, esplosioni o lesioni.

- f) **Non esporre la batteria al fuoco o a temperature elevate.** Il fuoco o temperature superiori a +130 °C (+266 °F) possono causare un'esplosione.

- g) **Seguire tutte le istruzioni di carica e non caricare mai la batteria o l'utensile a batteria al di fuori dell'intervallo di temperatura specificato nelle istruzioni per l'uso.**

Una carica errata o al di fuori dell'intervallo di temperatura consentito può distruggere la batteria e aumentare il rischio di incendio.



CAUTELA! RISCHIO DI ESPLOSIONE! Non caricare mai batterie non ricaricabili.



Proteggere la batteria dal calore, ad es. luce solare continua, fuoco, acqua e umidità. Sussiste il rischio di esplosione.



Assistenza

- a) **Far riparare l'elettrodomestico solo da personale qualificato e solo con pezzi di ricambio originali.** In questo modo si garantisce il mantenimento della sicurezza dell'elettrodomestico.

- b) **Non sottoporre mai a manutenzione le batterie danneggiate.** Tutta la manutenzione delle batterie deve essere eseguita solo dal produttore o da un centro di assistenza autorizzato.

● Sicurezza per i seghetti alternativi

- a) **Tenere l'elettrodomestico dalle superfici di presa isolate quando si eseguono lavori in cui lo strumento di inserimento può colpire linee elettriche nascoste.** Il contatto con un filo sotto tensione può anche mettere sotto tensione le parti metalliche dell'apparecchio e potrebbe causare scosse elettriche.

- b) **Fissare e mettere in sicurezza il pezzo da lavorare ad una base stabile utilizzando morsetti o altri mezzi.** Se si tiene il pezzo da lavorare solo a mano o contro il corpo, esso rimane instabile, con conseguente perdita di controllo.

- c) **Tenere le mani lontano dalla zona di taglio. Non toccare il pezzo in lavorazione da sotto.** Il contatto con la lama può causare lesioni.

- d) **Guidare l'elettrodomestico verso il pezzo solo quando è acceso.** Se lo strumento di inserimento si inceppa nel pezzo da lavorare, sussiste il pericolo di contraccolpo.

- e) **Accertarsi che la piastra base sia sempre a contatto con il pezzo da tagliare.** La lama può incepparsi e causare la perdita di controllo dell'elettrodomestico.

- f) **Al termine dell'operazione, spegnere l'elettrotensile e non estrarre la lama dal taglio fino a quando non si è arrestata.** In questo modo, si eviterà un contraccolpo e si potrà depositare in sicurezza l'elettrotensile.
- g) **Utilizzare solo lame perfette e non danneggiate.** Le lame piegate o smussate possono rompersi, influire negativamente sul taglio o causare un contraccolpo.
- h) **Non frenare la lama dopo lo spegnimento premendo lateralmente.** La lama può subire danni, rompersi o causare un contraccolpo.
- i) **Serrare bene il materiale. Non sostenere il pezzo da lavorare con la mano o con il piede. Non toccare nessun oggetto o il suolo con la sega che gira.** C'è il rischio di contraccolpo.
- j) **Utilizzare dei rilevatori adeguati per rintracciare le linee di alimentazione nascoste o chiedere al fornitore locale.** Il contatto con le linee elettriche può causare scosse elettriche e incendi, il contatto con una linea del gas può causare esplosioni. Danni a una tubazione idrica possono causare danni materiali e scosse elettriche.
- k) **Tenere saldamente l'elettrotensile con entrambe le mani durante il lavoro e assumere una postura sicura.** L'elettrotensile viene guidato in modo più sicuro con due mani.
- l) **Fissare il pezzo.** Un pezzo trattenuto da dispositivi di serraggio o da una morsa ha una tenuta più sicura che con la sola mano.
- m) **Prima di depositare l'elettrotensile, attendere che si sia arrestato.** Lo strumento di inserimento può incepparsi e causare la perdita di controllo dell'elettrotensile.

- n) Non segare materiali (ad es. pitture e vernici contenenti piombo o materiali contenenti amianto) le cui polveri possono essere dannose per la salute.

AVVERTENZA!

- ▶ Non utilizzare accessori non raccomandati da **PARKSIDE**. Ciò può causare scosse elettriche e incendi.

● **Riduzione delle vibrazioni e del rumore**

Limitare il tempo di utilizzo, utilizzare modalità a bassa vibrazione e bassa rumorosità e indossare dispositivi di protezione individuale per ridurre gli effetti delle vibrazioni e del rumore.

Le seguenti misure possono contribuire a ridurre i rischi legati a vibrazioni e rumore:

- Utilizzare il prodotto solo in conformità con l'uso previsto e come descritto nelle presenti istruzioni per l'uso.
- Assicurarsi che il prodotto sia perfetto e ben mantenuto.
- Tenere saldamente il prodotto dalle impugnature/superfici di presa.
- Mantenere il prodotto secondo le istruzioni e garantire un'adeguata lubrificazione (se del caso).
- Pianificare il processo di lavoro in modo che l'uso di prodotti con un elevato valore di vibrazione sia distribuito su un periodo più lungo.

● **Comportamento in caso di emergenza**

Utilizzare il presente manuale di istruzioni per familiarizzare con l'uso di questo prodotto. Memorizzare le istruzioni di sicurezza e rispettarle a tutti i costi. Ciò aiuta ad evitare rischi e pericoli.

- Fare sempre attenzione durante l'uso di questo prodotto in modo da poter identificare tempestivamente i pericoli e agire di conseguenza. Un intervento rapido può prevenire gravi lesioni e danni materiali.
- In caso di malfunzionamenti, spegnere immediatamente il prodotto e rimuovere la batteria. Prima di rimetterlo in funzione, far controllare e, se necessario, riparare da uno specialista qualificato.

● **Rischi residui**

Anche se il prodotto viene utilizzato correttamente, sussiste comunque un potenziale rischio di lesioni personali e danni materiali. In relazione alla costruzione e alla progettazione di questo prodotto possono verificarsi, tra l'altro, i seguenti pericoli:

- Danni alla salute derivanti da emissioni di vibrazioni se il prodotto viene utilizzato per un lungo periodo, non viene gestito e sottoposto a manutenzione in modo adeguato.

INDICAZIONE

- ▶ Durante il funzionamento, questo prodotto genera un campo elettromagnetico! In determinate circostanze, questo campo può interferire con impianti medici attivi o passivi!
- ▶ Per ridurre il rischio di lesioni gravi o mortali, si consiglia alle persone con impianti medici di consultare il proprio medico e il produttore dell'impianto medico prima di utilizzare il prodotto!

● **Istruzioni di sicurezza per i caricabatterie**

- L'apparecchio può essere usato da bambini di almeno 8 anni e persone con ridotte capacità fisiche, psichiche o sensoriali, oppure senza

esperienza e conoscenza del prodotto, solo sotto supervisione o a seguito di istruzioni per un uso sicuro dell'apparecchio e conseguente comprensione dei pericoli connessi all'utilizzo dello stesso.

Non lasciare che i bambini giochino con l'apparecchio. La pulizia e la manutenzione utente non possono essere eseguite da bambini senza supervisione.

- Non ricaricare batterie non ricaricabili. La violazione di questa indicazione comporta dei pericoli.
- Se il cavo di alimentazione è danneggiato, deve essere sostituito dal costruttore o dal suo servizio assistenza o da una persona con qualifica simile, in modo da prevenire ogni rischio.
- Proteggere le componenti elettriche dall'umidità. Non immergere il dispositivo in acqua o in altri liquidi, per evitare scosse elettriche. Non tenere mai l'apparecchio sotto acqua corrente. Osservare le istruzioni per la pulizia, la manutenzione e la riparazione.

 L'apparecchio è adatto esclusivamente all'uso in interni.

⚠ ATTENZIONE! Questo caricabatterie è adatto solo per la ricarica di batterie dei seguenti tipi:

/// PARKSIDE Batteria 20 V		
PAP 20 B1	2 Ah	5 celle
PAP 20 B3	4 Ah	10 celle

Batterie e caricabatterie adatti

Batteria:	/// PARKSIDE X 20 V Team
Caricabatterie:	/// PARKSIDE X 20 V Team

I clienti possono ottenere batterie sostitutive e caricabatterie compatibili dal negozio online LIDL www.lidl.de.

● Prima del primo utilizzo

● Disimballo del prodotto

1. Estrarre il prodotto dall'imballaggio e rimuovere tutto il materiale di imballaggio e le pellicole protettive.
2. Verificare la presenza di tutti i componenti e la completezza della fornitura descritta (vedi "Contenuto della confezione").
3. Controllare che il prodotto e tutte le parti siano in buone condizioni. Se si riscontrano danni o difetti, non utilizzare il prodotto, ma procedere come descritto nel capitolo "Garanzia".

● Accessori

INDICAZIONE

- ▶ In queste istruzioni per l'uso troverete informazioni e indicazioni sulle varie lame e sui loro ambiti di utilizzo. Le lame mostrate non sono necessariamente incluse nella fornitura, ma mostrano le possibili applicazioni di questo prodotto.

- Per l'uso sicuro e corretto di questo prodotto sono necessari, tra gli altri, i seguenti accessori, quali utensili e lame:
 - Lama adeguata
- Utensili e lame sono disponibili presso i rivenditori specializzati. Al momento dell'acquisto, osservare sempre i requisiti tecnici di questo prodotto (vedi "Dati tecnici").
- In caso di incertezza, rivolgersi ad uno specialista qualificato e chiedere consiglio al proprio rivenditore.
- La lama **10** in dotazione è adatta a tagliare legno, compensato, cartongesso e materiali simili.

● Ricarica della batteria

(Fig. C)

INDICAZIONE

- ▶ È possibile caricare la batteria **11** in qualsiasi momento senza accorciarne la durata.
- ▶ La batteria **11** non si danneggia se il processo di carica viene interrotto.
- Prima della messa in funzione: Ricaricare la batteria **11** se essa è a un livello di carica medio o basso (vedi "Controllo del livello di carica della batteria").
- I LED di carica (rosso **17** e verde **18**) indicano lo stato del caricabatterie **16** e della batteria **11**.

LED	Condizione
Il LED rosso è acceso	Batteria in carica
Il LED verde è acceso	Batteria completamente carica
I LED verde e LED rosso lampeggiano	Batteria difettosa
Il LED rosso lampeggia	Batteria troppo fredda o troppo calda
Il LED verde è acceso (senza batteria)	Caricabatterie pronto all'uso

1. Inserire la batteria [11] nel caricabatterie [16].
2. Collegare la spina del caricabatterie [15] a una presa.
3. Quando la batteria [11] è completamente carica:
 - Staccare la spina del caricabatterie [15] dalla presa.
 - Rimuovere la batteria [11] dal caricabatterie [16].

● Fissaggio/Rimozione della batteria

(Fig. D)

Fissaggio della batteria

1. Far scorrere la batteria [11] sull'impugnatura posteriore [7].
2. Assicurarsi che la batteria [11] scatti in posizione in modo percettibile.

Rimozione della batteria

1. Premere il pulsante di sblocco [14] sulla batteria [11].
2. Estrarre la batteria [11] dall'impugnatura posteriore [7].

● Controllo del livello di carica della batteria

(Fig. B)

- Controllo del livello di carica della batteria: Premere il pulsante  [12]. I LED del livello di carica [13] indicano il livello di carica come segue:

Colore	Livello di carica
Rosso/arancione/verde	Massimo
Rosso/arancione	Medio
Rosso	Basso

● Montaggio

● Regolazione della piastra base

(Fig. E)

▲ AVVERTENZA!



Spegnere il prodotto, rimuovere la batteria [11] e lasciarlo raffreddare prima di effettuare qualsiasi operazione di adattamento!

▲ CAUTELA! Rischio di lesioni!



La lame possono essere affilate e surriscaldarsi durante l'uso. Indossare sempre dei guanti protettivi durante la manipolazione delle lame.

▲ CAUTELA! Rischio di lesioni!

- ▶ Rimuovere la lama dal prodotto prima di regolare la piastra base [4] (vedi "Inserimento/rimozione della lama").
- ▶ Non utilizzare il prodotto senza piastra base [4] inserita.

INDICAZIONE

- ▶ La piastra base [4] può essere regolata in varie posizioni e ruotata per adattarsi al pezzo.
1. Sblocco della piastra base [4]: Ruotare la leva di sblocco [1] in senso antiorario.
 2. Regolazione della posizione desiderata della piastra base [4]: Spingere la piastra base verso l'interno o estrarre la piastra base.
 3. Blocco della piastra base [4]: Ruotare la leva di sblocco [1] in senso orario.

● Inserimento/rimozione della lama

⚠ **AVVERTENZA!**



Spegnere il prodotto, rimuovere la batteria [11] e lasciarlo raffreddare prima di effettuare qualsiasi operazione di adattamento!

⚠ **CAUTELA! Rischio di lesioni!**



Le lame possono essere affilate e surriscaldarsi durante l'uso. Indossare sempre dei guanti protettivi durante la manipolazione delle lame.

⚠ **CAUTELA! Rischio di lesioni!**

- ▶ Non utilizzare lame smussate, piegate o danneggiate.
- ▶ Utilizzare sempre una lama che corrisponda al compito da svolgere.

Inserimento della lama

(Fig. F)

1. Ruotare l'anello del mandrino [2] in senso antiorario.
2. Inserire la lama [10] nel relativo supporto lama [3].
3. Rilasciare l'anello del mandrino [2] e lasciare che l'anello del mandrino torni nella sua posizione originale.
4. Prima dell'utilizzo: Tirare la lama [10] e verificare che la lama sia posizionata saldamente.

Rimozione della lama

1. Ruotare l'anello del mandrino [2] in senso antiorario.
2. Estrarre la lama [10] dal relativo supporto lama [3].
3. Rilasciare l'anello del mandrino [2] e lasciare che l'anello del mandrino torni nella sua posizione originale.

INDICAZIONE

- ▶ Per alcune operazioni, la lama [10] può anche essere ruotata di 180° (fig. G).

● **Funzionamento**

● **Accensione/spengimento**

⚠ **CAUTELA! Rischio di lesioni!**



Indossare sempre dei guanti protettivi quando si maneggia o si lavora col prodotto.

⚠ **CAUTELA! Rischio di lesioni!**

- ▶ Prima di accendere il prodotto: Accertarsi che la lama [10] non tocchi il pezzo da lavorare.
- ▶ Assumere una postura sicura. Tenere sempre le impugnature anteriore [9] e posteriore [7] con entrambe le mani (fig. H).
- ▶ Tenere le mani lontane dalla lama [10] quando il prodotto è in uso.

INDICAZIONE

- ▶ L'interruttore ON/OFF [6] non può essere bloccato in posizione **ACCENSIONE**.

(Fig. I)

Accensione

1. Premere il blocco di accensione [5] sul lato sinistro o destro per allentare il blocco di accensione.
2. Tenere premuto l'interruttore ON/OFF [6].
3. Regolare la velocità come richiesto (vedere "Controllo della velocità").

Spengimento

1. Rilasciare l'interruttore ON/OFF [6].
2. Il blocco di accensione [5] ritorna automaticamente alla sua posizione di partenza.

● Controllo della velocità

- Regolare la velocità con l'interruttore ON/OFF **6**:

Pressione di contatto	Velocità
Leggera	Più bassa
Forte	Più alta

● Prova

INDICAZIONE

- ▶ Eseguire una prova senza carico prima della prima lavorazione e dopo ogni cambio lama.
- ▶ Se la lama gira in modo irregolare, se si verificano vibrazioni notevoli o si sentono rumori anomali, spegnere immediatamente il prodotto.

● Istruzioni operative

⚠ CAUTELA! Rischio di lesioni e danni materiali!

- ▶ Indossare dei guanti protettivi durante la manipolazione della lama **10**. In questo modo si evitano lesioni da taglio.
- ▶ Non utilizzare lame smussate o piegate o danneggiate in altro modo.
- ▶ Prima di segare il pezzo in lavorazione, controllare che non vi siano oggetti nascosti, come chiodi e viti, e rimuoverli.
- ▶ Impiegare sempre una lama idonea.
- ▶ Fissare il pezzo al banco di lavoro tramite dispositivi di serraggio.
- ▶ Durante la segatura, applicare solo la pressione minima necessaria. Una pressione eccessiva può causare la piegatura o la rottura della lama.
- ▶ Spegnere immediatamente il prodotto se la lama si è inceppata. Provare ad allargare il taglio della sega ed estrarre con cautela la lama.
- ▶ Durante il lavoro, tenersi sempre a lato del prodotto.

⚠ CAUTELA! Rischio di lesioni e danni materiali!

- ▶ Assicurarsi sempre che il proprio posto di lavoro sia ben ventilato.
- ▶ Evitare di sovraccaricare il prodotto durante il lavoro.
- ▶ Segare il materiale con un avanzamento uniforme.

● Tagli normali

1. Accertarsi che la lama **10** non tocchi il pezzo da lavorare.
2. Accendere il prodotto.
3. Mettere la piastra base **4** sul pezzo da lavorare.
4. Applicare una pressione uniforme durante la segatura e procedere a ritmo costante. È possibile eseguire tagli orizzontali, diagonali o verticali.
5. Al termine:
 - Spegnere il prodotto.
 - Estrarre la lama **10** dal pezzo da lavorare.

● Taglio con sega ad immersione

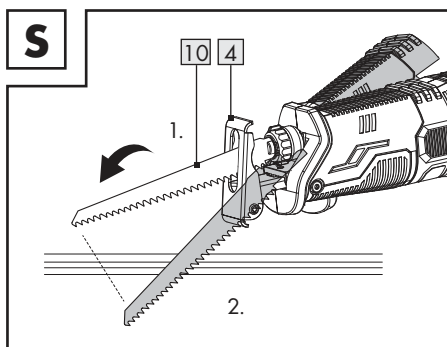

⚠ CAUTELA! Rischio di contraccolpo e lesioni!

- ▶ Eseguire tagli a immersione solo in materiali morbidi (ad es. legno o cartongesso) con una lama corta (lunghezza massima: 150 mm).
- ▶ I tagli a immersione sono molto impegnativi e comportano un maggior rischio di lesioni. Impiegare questa tecnica solo se si ha familiarità con essa.

1. Posizionare il bordo anteriore della piastra base **4** sul pezzo in modo che la lama **10** non tocchi il pezzo.
2. Accendere il prodotto.
3. Immergere lentamente la lama **10** nel pezzo da tagliare.
4. Dopo aver tagliato il pezzo in profondità, proseguire come di consueto.

● Taglio a filo

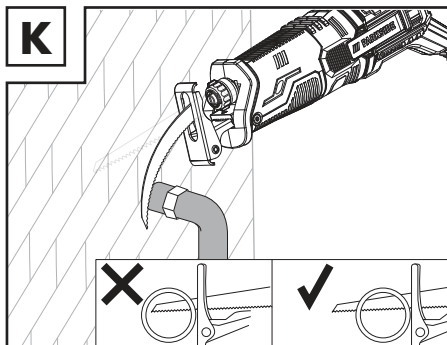

⚠ CAUTELA! Rischio di contraccolpo e lesioni!

- ▶ Assicurarsi che la lama **10** sia sempre più lunga del diametro del tubo.

INDICAZIONE

- ▶ Con una lama bimetallica elastica è possibile separare dei pezzi sporgenti (ad es. i tubi dell'acqua) a filo muro.

1. Posizionare la lama **10** direttamente contro la parete.
2. Piegare la lama **10** esercitando una leggera pressione laterale sul prodotto in modo che la piastra base **4** tocchi la parete.
3. Accendere il prodotto.
4. Segare il pezzo in lavorazione con una pressione costante.

● Pulizia e manutenzione

⚠ AVVERTENZA! Rischio di lesioni!



Spegnere sempre il prodotto, rimuovere la batteria **11** e lasciarlo raffreddare prima di effettuare qualsiasi operazione di adattamento.

INDICAZIONE

- ▶ Non usare detergenti o disinfettanti chimici, alcalini, abrasivi o altri agenti aggressivi per pulire il prodotto, poiché questi possono attaccare le superfici.
- Non lasciare mai che dei liquidi penetrino nel prodotto.
- Mantenere sempre il prodotto pulito, asciutto e privo di olio o grasso.
- Dopo ogni utilizzo e prima della conservazione: Rimuovere i corpi estranei dal prodotto.
- Una pulizia regolare e accurata contribuisce ad un uso sicuro e allunga la vita del prodotto.
- Pulire il prodotto con un panno asciutto.
- Usare una spazzola morbida per i punti difficili da raggiungere.
- In particolare, pulire le aperture di ventilazione con un panno e una spazzola morbida dopo ogni utilizzo. Le aperture di ventilazione devono rimanere sempre libere.

● Manutenzione

- Prima e dopo ogni utilizzo: Controllare che il prodotto e gli accessori (ad es. le lame) non siano usurati e danneggiati. Se necessario, sostituire gli accessori usurati o danneggiati. Osservare i requisiti tecnici (vedi “Dati tecnici”).
- Controllare che le coperture e i dispositivi di sicurezza siano in buone condizioni e correttamente installati. In caso contrario, farli sostituire da un esperto.
- Sostituire la lama **10** se è smussata, piegata o danneggiata in altro modo.

● Riparazione

- Questo prodotto non contiene parti che possono essere sottoposte a manutenzione da parte dell'utente.
- Contattare un'officina di riparazione autorizzata o una persona altrettanto qualificata per farlo controllare e riparare il prodotto.

● Conservazione

- Pulire il prodotto come descritto in precedenza.
- Conservare il prodotto e gli accessori in un luogo buio, asciutto, al riparo dal gelo e ben ventilato.
- Conservare sempre il prodotto fuori dalla portata dei bambini.
- La temperatura ideale di stoccaggio a lungo termine (più di 3 mesi) è compresa tra +20 e +26 °C.
- Conservare il prodotto nella sua valigetta da trasporto **19**.

Batteria

- Prima dello stoccaggio a lungo termine: Conservare la batteria **11** solo parzialmente carica. La batteria dovrebbe essere carica dal 40 al 60 % (i LED del livello di carica **13** rosso e arancione sono accesi).
- In caso di stoccaggio a lungo termine: Controllare il livello di carica della batteria **11** ogni 3 mesi circa. Se necessario, ricaricare la batteria.

● Trasporto

- Trasportare il prodotto nella sua valigetta da trasporto **19**.
- Proteggere il prodotto da urti violenti e forti vibrazioni che possono verificarsi durante il trasporto in veicoli.
- Mettere in sicurezza il prodotto contro lo scivolamento o la caduta.

● Smaltimento

L'imballaggio è composto da materiali ecologici che possono essere smaltiti presso i siti di raccolta locali per il riciclo.



Osservare l'identificazione dei materiali di imballaggio per lo smaltimento differenziato, i quali sono contrassegnati da abbreviazioni (a) e da numeri (b) con il seguente significato: 1-7: plastiche/20-22: carta e cartone/80-98: materiali compositi.

Prodotto:



Il prodotto, i suoi accessori e i materiali di imballaggio sono riciclabili e soggetti alla responsabilità estesa del produttore.

Per un migliore trattamento dei rifiuti, smaltirli separatamente seguendo i diversi simboli della raccolta differenziata.

Il logo Triman è valido solamente per la Francia.



E' possibile informarsi circa le possibilità di smaltimento del prodotto usato presso l'amministrazione comunale o cittadina.



Per questioni di tutela ambientale non gettare il prodotto usato tra i rifiuti domestici, ma provvedere invece al suo corretto smaltimento. Presso l'amministrazione competente è possibile ricevere informazioni circa i siti di raccolta e i relativi orari di apertura.

Le batterie/gli accumulatori difettosi o usati devono essere riciclati secondo la direttiva 2006/66/CE e relative modifiche. Smaltire le batterie/gli accumulatori e/o il prodotto presso i punti di raccolta indicati.



Uno smaltimento scorretto delle batterie/gli accumulatori procura danni all'ambiente!

Estrarre le batterie/il pacchetto batteria dal prodotto prima dello smaltimento.

È vietato smaltire le batterie/gli accumulatori con i rifiuti domestici. Possono contenere metalli pesanti nocivi e sono soggetti a smaltimento come rifiuti speciali. I simboli chimici dei metalli pesanti sono i seguenti: Cd = cadmio, Hg = mercurio, Pb = piombo. Consegnare, pertanto, le batterie/gli accumulatori esausti presso un punto di raccolta comunale.

● **Garanzia**

Il prodotto è stato fabbricato accuratamente secondo severe direttive di qualità ed è stato controllato meticolosamente prima della consegna. In caso di difetti di materiale o fabbricazione l'acquirente può far valere diritti legali nei confronti del venditore. La nostra garanzia sotto riportata non costituisce alcun limite ai diritti legali dell'acquirente.

Questo prodotto è garantito per 3 anni con decorrenza dalla data di acquisto. La garanzia decorre dalla data d'acquisto. Conservare lo scontrino originale in un posto sicuro perché questo documento viene richiesto come prova dell'avvenuto acquisto.

Tutti i danni o difetti presenti già al momento dell'acquisto devono essere comunicati subito dopo l'apertura della confezione.

Se entro 3 anni dalla data di acquisto di questo prodotto si rileva un difetto di materiale o di fabbricazione, noi procederemo, a nostra discrezione, alla riparazione o sostituzione gratuite del prodotto o al rimborso del prezzo di acquisto. Un eventuale intervento in garanzia non prolunga né rinnova il periodo di garanzia stesso. Ciò vale anche per le parti sostituite e riparate.

Questa garanzia decade in caso di danneggiamento oppure uso o manutenzione impropri del prodotto.

La prestazione in garanzia vale per difetti del materiale o di fabbricazione. Questa garanzia non si estende a componenti del prodotto esposti a normale logorio, che possono pertanto essere considerati come componenti soggetti a usura (esempio capacità della batteria, calcificazione, lampade, pneumatici, filtri, spazzole...). La garanzia non si estende altresì a danni che si verificano su componenti delicati (esempio interruttori, batterie, parti realizzate in vetro, schermi, accessori vari) nonché danni derivanti dal trasporto o altri incidenti.

● **Gestione dei casi in garanzia**

Per garantire un rapido disbrigo delle proprie pratiche, seguire le istruzioni seguenti:

Per ogni richiesta si prega di conservare lo scontrino e il codice dell'articolo (IAN 445999_2307) come prova d'acquisto.

Il numero d'articolo può essere dedotto dalla targhetta, da un'incisione, dal frontespizio delle istruzioni (in basso a sinistra) oppure dall'adesivo applicato sul retro o sul lato inferiore.

In caso di disfunzioni o avarie, contattare innanzitutto i partner di assistenza elencati di seguito telefonicamente oppure via e-mail.

Si può inviare il prodotto ritenuto difettoso all'indirizzo del centro di assistenza indicato con spedizione esente da affrancatura, completo del documento di acquisto (scontrino) e della descrizione del difetto, specificando anche quando tale difetto si è verificato.

● **Assistenza**

IT Assistenza Italia
Tel.: 800790789
E-Mail: owim@lidl.it



● Dichiarazione di conformità UE

DICHIARAZIONE DI CONFORMITÀ UE (N. 445999_2307)

IAN: 445999_2307
Identificazione del prodotto: "PARKSIDE" Seghetto ricaricabile
Numero di modello: HG09106

L'oggetto della dichiarazione di cui sopra è conforme alla pertinente normativa di armonizzazione dell'Unione:

Direttiva 2006/42/CE
Direttiva 2014/30/UE
Direttiva 2011/65/UE con tutte le relative modifiche

Riferimento alle pertinenti norme armonizzate o riferimenti alle altre specifiche tecniche in relazione alle quali è dichiarata la conformità:

N° / Parti
Direttiva 2006/42/CE
EN 62841-1:2015
EN 62841-2-11:2016/A1:2020
Direttiva 2014/30/UE
EN IEC 55014-1:2021
EN IEC 55014-2:2021

L'oggetto della dichiarazione di cui sopra è conforme alla direttiva 2011/65/UE del Parlamento europeo e del Consiglio, dell'8 giugno 2011, sulla restrizione dell'uso di determinate sostanze pericolose nelle apparecchiature elettriche ed elettroniche:

N° / Parti
Direttiva 2011/65/UE
EN IEC 63000:2018

Depositario della documentazione tecnica: OWIM GmbH & Co.KG

Firmato a nome e per conto di:

OWIM GmbH & Co. KG, Stiftsbergstraße 1, 74167 Neckarsulm, Germania





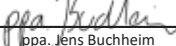











La presente dichiarazione di conformità è rilasciata sotto la sola responsabilità del produttore.

Traduzione della dichiarazione di conformità originale

Neckarsulm	23.11.2023		
Luogo	Data	ppa. Stefan Haensel Firmatario autorizzato	ppa. Jens Buchheim Firmatario autorizzato

A felhasznált piktogramok/szimbólumok listája	Oldal 192
Bevezető	Oldal 193
Rendeltetésszerű használat	Oldal 193
A csomagolás tartalma	Oldal 193
Alkatrészlista	Oldal 193
Műszaki adatok	Oldal 194
Általános biztonsági utasítások	Oldal 195
Általános biztonsági utasítások elektromos szerszámokhoz	Oldal 195
Biztonsági utasítások kardfűrészekhez	Oldal 198
A rezgés és a zaj csökkentése	Oldal 199
Teendők vészhelyzet esetén	Oldal 200
További kockázatok	Oldal 200
Biztonsági utasítások töltőkészülékekhez	Oldal 200
Első használat előtt	Oldal 201
A termék kicsomagolása	Oldal 201
Tartozékok	Oldal 201
Az akkumulátorcsomag feltöltése	Oldal 202
Az akkumulátorcsomag berögzítése/kivétele	Oldal 202
Az akkumulátorcsomag töltöttségének ellenőrzése	Oldal 202
Összeszerelés	Oldal 203
A talplemez beállítása	Oldal 203
A fűrészlap behelyezése és kivétele	Oldal 203
Kezelés	Oldal 204
Be-/kikapcsolás	Oldal 204
A sebesség szabályozása	Oldal 204
Próbaüzem	Oldal 204
Utasítások a munkavégzéshez	Oldal 204
Normál vágások	Oldal 205
Merítővágás	Oldal 205
Fűrészelés síkban	Oldal 205
Tisztítás és ápolás	Oldal 206
Karbantartás	Oldal 206
Javítás	Oldal 206
Tárolás	Oldal 206
Szállítás	Oldal 207
Mentesítés	Oldal 207
Garancia	Oldal 207
Garanciális ügyek lebonyolítása	Oldal 208
Szerviz	Oldal 208
EU-megfelelőségi nyilatkozat	Oldal 209

A felhasznált piktogramok/szimbólumok listája

	<p>Ez a szimbólum arra utal, hogy a termék használata során figyelembe kell venni a kezelési útmutatóban leírtakat.</p>		<p>Alkatrészek cseréje és tisztítás előtt, valamint ha a terméket nem használja, kapcsolja ki és vegye ki belőle az akkumulátorcsomagot.</p>
	<p>FIGYELMEZTETÉS! – Közepes kockázati szintű veszélyre utal, melyet ha nem kerülnek el, az halálesethez vagy súlyos sérüléshez vezethet (pl. áramütés kockázata)</p>		<p>Az akkumulátorcsomagot óvja a hőtől, valamint a tartós és erős napfénytől.</p>
	<p>VIGYÁZAT! – Alacsony kockázati szintű veszélyre utal, melyet ha nem kerülnek el, az könnyebb vagy mérsékelt sérüléshez vezethet (pl. forrázásveszély)</p>		<p>Az akkumulátorcsomagot óvja a víztől és a nedvességtől.</p>
	<p>FIGYELEM! – Lehetséges anyagi károokra hívja fel a figyelmet (pl. rövidzárlat veszélye)</p>		<p>Az akkumulátorcsomagot óvja a tűztől.</p>
	<p>Viseljen védőkesztyűt!</p>		<p>II. védelmi osztály (kettős szigetelés)</p>
	<p>Viseljen fülvédőt!</p>		<p>Váltóáram/-feszültség</p>
	<p>Viseljen védőszemüveget!</p>		<p>Egyenáram/-feszültség</p>
	<p>Lezárás</p>		<p>Biztosíték</p>
	<p>Kioldás</p>		<p>Biztonsági utasítások Kezelési utasítások</p>
	<p>A CE-jelzés azt jelzi, hogy a termék megfelel a rá vonatkozó EU előírásoknak.</p>		

AKKUS KARDFÜRÉS Z 20 V

● Bevezető

Gratulálunk új termékének vásárlása alkalmából. Ezzel a döntésével vállalatunk értékes terméke mellett döntött. A használati utasítás ezen termék része. A biztonságra, a használatára és a megsemmisítésre vonatkozó fontos tudnivalókat tartalmazza. A termék használata előtt ismerje meg az összes használati és biztonsági tudnivalót. A terméket csak a leírtak szerint és a megadott felhasználási területeken alkalmazza. A termék harmadik személy számára való továbbadása esetén kézbesítse vele annak a teljes dokumentációját is.

● Rendeltetészerű használat

- Ez a akkus kardfűrész (a későbbiekben „termék”, illetve „elektromos szerszám” néven) könnyű és közepes nehézségű fűrészelési munkákra használható fához, farostlemezekhez, műanyaghoz, fémhez és gipszkartonhoz.
- A termék nem használható nehezebb fűrészelési munkákhoz, például kövek vagy olyan munkadarabok fűrészelése, melyek meghaladják a maximális vágási kapacitást (lásd a „Műszaki adatok” c. részt).
- A kardfűrészeket mindig rendeltetésüknek megfelelő módon használja! Kardfűrészek vásárlása és használata során vegye figyelembe a termék műszaki előírásait (lásd a „Műszaki adatok” c. részben).
- A termék más használati módjai, módosításai nem rendeltetészerűnek minősülnek és életveszély, sérülések és károk kockázatával járnak.
- A gyártó nem vállal felelősséget a nem rendeltetészerű használatból eredő károkat.
- A terméket nem üzleti felhasználásra, vagy egyéb alkalmazásra szánták.

● A csomagolás tartalma

▲ FIGYELMEZTETÉS!

- ▶ A termék és a csomagolóanyagok nem játékszerek! Gyermek nem játszhatnak a műanyag zacskókkal, fóliákkal és az apró alkatrészekkel! Lenyelés és fulladás veszélye!

- 1 Akkus kardfűrész Z 20 V
- 1 Hordozókoffer
- 1 Fűrészlap fához
- 1 Használati útmutató

● Alkatrészlista

Elovasás előtt hajtogassa ki az ábrákat tartalmazó oldalakat és ismerkedjen meg a termék funkcióival.

(A ábra)

- 1 Zárkar
- 2 Tokmánygyűrű
- 3 Fűrészlapfelfogó
- 4 Talplemez
- 5 Kapcsolózár
- 6 Be-/kikapcsoló gomb/Sebesség-szabályozó
- 7 Hátsó fogó
- 8 Akkumulátor-csatlakozó
- 9 Elülső fogó
- 10 Fűrészlap

(B ábra)

- 11 Akkumulátorcsomag *
- 12  gomb (töltöttségi szint)
- 13 Töltöttségjelző LED-ek (piros/narancssárga/zöld)
- 14 Az akkumulátorcsomag kioldógombja

* Akkumulátorcsomag és gyorsöltő készülék nincs mellékelve.

(C ábra)

- 15 Elektromos vezeték csatlakozóval
- 16 Töltőkészülék (Gyorsöltő készülék) *
- 17 Töltési LED lámpa - Piros
- 18 Töltési LED lámpa - Zöld

Nincs ábrázolva:

19 Hordozókoffer

* Az akkumulátorcsomag és a töltőkészülék nincs mellékelve.

● Műszaki adatok

Akkus kardfűrész 20 V	PSSA 20-Li B2
Névleges feszültség:	20 V ===
Löketszám:	0–3 100 min ⁻¹
Lökethossz:	23 mm
Fűrészlapfelfogó:	½" (12,7 mm)
Max. vágási kapacitás:	
– Fa:	100 mm
– Színesfém:	20 mm
– Műanyag:	20 mm

Akkumulátorcsomag *	PAP 20 B3
Típus:	Lítium-ion
Névleges feszültség:	20 V ===
Kapacitás:	4 Ah
Energiaérték:	80 Wh
Cellák száma:	10

Gyorstöltő készülék *	PLG 20 C3
Bemenet:	
Névleges feszültség:	230–240 V~
Névleges frekvencia:	50 Hz
Névleges teljesítmény:	120 W
Kimenet:	
Névleges feszültség:	21,5 V ===
Töltési áram:	4,5 A
Védelmi osztály:	II/□
Biztosíték (belső):	3,15 A/ 

* Akkumulátorcsomag és gyorstöltő készülék nincs mellékelve.

Ajánlott környezeti hőmérséklet

Töltés közben:	+4 °C és +40 °C között
Működés közben:	+4 °C és +40 °C között
Tárolásnál:	+20 °C és +26 °C között

Zajkibocsátási értékek

A zajszint meghatározása az EN 62841 szerint történt. Az elektromos szerszám A besorolású zajszintje a felhasználónál tipikusan:

Hangnyomásszint L _{pA} :	84,6 dB(A)
Bizonytalanság K _{pA} :	5 dB
Hangteljesítményszint L _{WA} :	95,6 dB(A)
Bizonytalanság K _{WA} :	5 dB

FIGYELMEZTETÉS!



Viseljen fülvédőt!

Rezgési értékek

A rezgési összérték (háromirányú vektorösszeg) megállapítása az EN 62841 szerint történt:

Deszkák fűrészelése

Fogó:

Kéz- és karregzés a _{h,B} :	7,424 m/s ²
Bizonytalanság K:	1,5 m/s ²

Gerendák fűrészelése

Fogó:

Kéz- és karregzés a _{h,WB} :	6,897 m/s ²
Bizonytalanság K:	1,5 m/s ²

MEGJEGYZÉS

► A megadott rezgés-kibocsátási összérték és a megadott zajkibocsátási érték egy szabványos vizsgálati eljárás során volt megmérve, és alkalmazható egy elektromos szerszám összehasonlítására más szerszámmal.

MEGJEGYZÉS

- ▶ A megadott rezgés kibocsátási összérték és a megadott zaj kibocsátási érték alkalmazható a terhelés előzetes felbecslésére is.

⚠ FIGYELMEZTETÉS!

- ▶ A rezgés- és zaj kibocsátási érték az elektromos szerszám tényleges használata közben eltérhet a megadott értéktől, az elektromos szerszám használati típusától és módjától, különösképpen a megmunkálendő munkadarab típusától függően.
- ▶ Próbálja a rezgési és a zajterhelést minél kisebbre csökkenteni. A rezgési terhelés csökkentése érdekében többek között a szerszám használata során viseljen kesztyűt, valamint csökkentse a munkaidőt. Ehhez a működési ciklus minden részét figyelembe kell venni (például amikor az elektromos szerszám kikapcsolt állapotban van, vagy amikor be van kapcsolva, de nincs terhelés alatt).



Általános biztonsági utasítások

- **Általános biztonsági utasítások elektromos szerszámokhoz**

⚠ FIGYELMEZTETÉS!

Olvasson el minden, ehhez az elektromos szerszámhoz mellékelt biztonsági utasítást, figyelmeztetést, ábrát és műszaki adatot. Az alábbi figyelmeztetések figyelmen kívül hagyása áramütéshez, tüzesettséghez és/vagy súlyos sérülésekhez vezethet.



Őrizzen meg minden biztonsági utasítást és figyelmeztetést biztonságos helyen későbbi használatra.

A biztonsági utasításokban használt „elektromos szerszám” kifejezés hálózati áramról működő (hálózati kábellel rendelkező) és akkumulátorral működő (hálózati kábel nélküli) elektromos szerszámokra vonatkozik.

Munkahelyi biztonság

- A munkaterület legyen mindig tiszta és jól megvilágított.** A rendetlenség vagy a rossz fényviszonyok balesetekhez vezethetnek.
- Az elektromos szerszámot ne használja robbanásveszélyes környezetben, ahol gyúlékony folyadékok, gázok vagy porok találhatóak.** Az elektromos szerszámok szikrákat keltenek, mely a port vagy a gázokat meggyújthatják.
- Az elektromos szerszám használata során tartsa a gyermekeket és az egyéb személyeket távol.** Ha megzavarják, elveszítheti az elektromos szerszám feletti uralmát.

Elektromos biztonság

- Az elektromos szerszám hálózati csatlakozójának illenie kell a konnektorba. Ne módosítsa a csatlakozót. Ne használjon adapteres csatlakozódugaszt földelt elektromos szerszámokkal.** A módosítás nélküli csatlakozók és a megfelelően illeszkedő konnektorok használatával csökken az áramütés kockázata.
- Kerülje a testi érintkezést olyan földelt felületekkel, mint például csövek, fűtőberendezések, sütők vagy hűtőszekrények.** Az áramütés veszélye megnő, ha a teste földelve van.

- c) **Az elektromos szerszámokat tartsa esőtől, nedvességtől távol.** Ha az elektromos szerszám belsejébe víz jut be, az növeli az áramütés kockázatát.
- d) **Az elektromos vezetéket kizárólag rendeltetésének megfelelően használja, azzal ne szállítsa vagy akassza fel az elektromos szerszámot, illetve ne használja a hálózati csatlakozó kihúzására a konnektorból. Az elektromos vezetéket óvja a hőtől, olajoktól, éles sarkoktól vagy mozgó alkatrészekről.** A sérült vagy összetekeredett elektromos vezetékek növelik az áramütés kockázatát.
- e) **Ha az elektromos szerszámot kültéren használja, csak olyan hosszabbítót használjon, mely kültéri használatra alkalmas.** Egy kültéri használatra alkalmas hosszabbító használata csökkenti az áramütés kockázatát.
- f) **Ha elkerülhetetlen, hogy az elektromos szerszámot nedves környezetben használják, használjon egy maradékáram-megszakítót (RCD).** Maradékáram-megszakító használata lecsökkenti az áramütés kockázatát.

Személyes biztonság

- a) **Az elektromos szerszám használata során legyen körültekintő, figyeljen arra, mit tesz, dolgozzon tudatosan.** Ne használjon elektromos szerszámokat kábítószer, alkohol vagy gyógyszerek hatása alatt. Az elektromos szerszám használata során csupán egy pillanatnyi figyelmetlenség is súlyos sérülésekhez vezethet.
- b) **Viseljen személyes védőfelszerelést és mindig hordjon védőszemüveget.** A személyes védőfelszerelés, például pormaszok, csúszásmentes biztonsági cipő, védősisak vagy fülvédő - az elektromos szerszám használatától függően - lecsökkenti a sérülések kockázatát.
- c) **Ügyeljen arra, hogy az elektromos szerszám ne tudjon akaratlanul elindulni. Mielőtt az elektromos szerszámot az elektromos hálózatra és/vagy akkumulátorhoz csatlakoztatná, kézbe venné vagy mozgatná, ellenőrizze, hogy az ki van-e kapcsolva.** Ha az elektromos szerszám szállítása során az ujját a bekapcsológombon tartja, illetve ha az elektromos szerszám bekapcsolt állapotban van és az elektromos hálózatra csatlakozik, az balesetekhez vezethet.
- d) **Az elektromos szerszám bekapcsolása előtt a beállító szerszámokat, csavarkulcsokat távolítsa el.** Ha egy szerszám vagy egy kulcs az elektromos szerszám egy forgó részébe kerül, az sérüléseket okozhat.
- e) **Kerülje a szokatlan testhelyzeteket. Álljon biztosan és mindig őrizze meg az egyensúlyát.** Így képes lesz az elektromos szerszámot szokatlan helyzetekben is az irányítása alatt tartani.
- f) **Viseljen megfelelő ruházatot. Ne viseljen laza ruházatot vagy ékszereket. Tartsa a haját és a ruházatát a mozgó alkatrészekről távol.** A laza ruházatot, ékszereket vagy haját a készülék mozgó részei elkapathatják.
- g) **Ha porelszívó- vagy gyűjtőberendezések vannak beszerelve, azok csatlakoztatása és használata legyen megfelelő.** A porelszívó berendezések használata csökkenti a por okozta kockázatokat.

- h) **Kerülje a hamis biztonságérzetet, és ne hagyja figyelmen kívül az elektromos szerszámokra vonatkozó biztonsági szabályokat akkor sem, ha a gyakori használatnak köszönhetően azok kezelésében már tapasztalt.** A figyelmetlen kezelés a pillanat törtrésze alatt is sérülésekhez vezethet.

Az elektromos szerszám használata és kezelése

- a) **Ne terhelje túl az elektromos szerszámot. Az adott munkához az arra alkalmas elektromos szerszámot használja.** A megfelelő elektromos szerszám jobban és biztonságosabban dolgozhat, ha azt a megfelelő teljesítmény-tartományon belül használja.
- b) **Ne használjon meghibásodott kapcsolóval rendelkező elektromos szerszámot.** Ha egy elektromos szerszámot nem lehet be- vagy kikapcsolni, az veszélyes és szerelésre szorul.
- c) **A készülék beállítási műveletei, szerszámberendezések cseréje valamint az elektromos szerszám tárolása előtt húzza ki a hálózati csatlakozót a konnektorból és/vagy vegye ki a kivehető akkumulátort.** Ezzel az óvintézkedéssel megelőzi az elektromos szerszám akaratlan bekapcsolását.
- d) **A használaton kívüli elektromos szerszámokat tartsa gyermekek számára nem elérhető helyen. Ne hagyja, hogy az elektromos szerszámot olyan személyek használják, akik azzal kapcsolatban nem rendelkeznek tapasztalattal vagy nem olvasták el ezeket az utasításokat.** Az elektromos szerszámok tapasztalatlan kezekben veszélyesek.



- e) **Ápolja az elektromos szerszámokat és a szerszámberendezéseit gondosan. Ellenőrizze a mozgó részek kifogástalan működését, hogy azok nem ragadnak-e be, hogy vannak-e törött vagy sérült alkatrészek, és hogy az elektromos szerszám működését semmi sem befolyásolja. A sérült alkatrészeket az elektromos szerszám használatba vétele előtt meg kell javíttatni.** Sok baleset okozója az elektromos szerszámok gondatlan karbantartása.

- f) **Gondoskodjon a vágószerszámok élességéről és tisztaságáról.** A gondosan ápoltság, éles pengékkel rendelkező vágószerszámok kevésbé hajlamosak a beragadásra, és könnyebben irányíthatóak.
- g) **Az elektromos szerszámot, annak alkatrészeit, szerszámberendezéseit stb. ezen útmutató szerint használja. Ennek során vegye figyelembe a munka körülményeit és az elvégzendő feladatot.** Az elektromos szerszámok nem rendeltetésszerű használata veszélyes helyzetekhez vezethet.
- h) **Tartsa a fogantyúkat és a fogófelületeket szárazon, tisztán, olajmentesen és zsíradékoktól mentesen.** A csúszós fogantyúk és fogófelületek miatt nem biztosítható az elektromos szerszám biztonságos kezelése és irányítása váratlan helyzetekben.

Az akkumulátoros szerszám használata és kezelése

- a) **Akkumulátoros szerszámokat csak olyan töltőkészülékekkel töltsön fel, melyeket a gyártó ajánl.** Egy olyan töltőkészülék, mely csak bizonyos típusú akkumulátorokhoz alkalmas, más akkumulátorokkal történő használat esetén tűzveszélyt okozhat.

- b) **Az elektromos szerszámokban csak a hozzájuk készült akkumulátorokat használja.** Más akkumulátorok használata sérülésekhez és tűzveszélyhez vezethet.
- c) **A használaton kívüli akkumulátorokat tartsa iratkapcsoktól, pénzérméktől, kulcsoktól, szögektől, csavaroktól vagy más olyan kisméretű fém tárgyaktól távol, melyek összeköttetést hozhatnak létre a csatlópontok között.** Az akkumulátor csatlópontjai közötti rövidzárlat égési sérülésekhez vagy tűzesethez vezethet.
- d) **Helytelen használat esetén az akkumulátor kifolyhat. Kerülje az érintkezést a folyadékkal. Akaratlan érintkezés esetén öblítse le vízzel. Ha a folyadék a szembe kerül, további orvosi segítségre is szükség van.** A kilépő akkumulátorfolyadék bőrirritációkat és égési sérüléseket okoz.
- e) **Ne használjon sérült vagy módosított akkumulátorokat.** A sérült vagy módosított akkumulátorok előre nem látható módon viselkedhetnek, és tűzesetet, robbanást vagy sérüléseket okozhatnak.
- f) **Az akkumulátort ne tegye ki tűznek vagy magas hőmérsékleteknek.** A tűz vagy a +130 °C (+266 °F) feletti hőmérséklet robbanáshoz vezethet.
- g) **Kövesse a töltésre vonatkozó utasításokat, és soha ne töltsön az akkumulátort vagy az akkumulátoros szerszámot a kezelési útmutatóban megadott hőmérsékleti tartományon kívül.** A helytelen vagy a megengedett hőmérsékleti tartományon kívüli töltés tönkretelheti az akkumulátort, valamint tűzeset veszélyével jár.

	<p>VIGYÁZAT! ROBBANÁSVESZÉLY! Soha ne rőtölsön fel nem újratölthető elemeket.</p>
	<p>Az akkumulátort óvja a hőtől, pl. a tartós napfénytől, tűztől, víztől és nedvességtől is. Robbanás kockázata áll fenn.</p>

Javítás

- a) **Az elektromos szerszám javítási munkálatait bizza képzett szakemberre, és csak eredeti pótalkatrészeket használjon.** Így gondoskodhat az elektromos szerszám biztonságos működésének megőrzéséről.
- b) **Soha ne próbálja az akkumulátort megjavítani, ha az megsérült.** Az akkumulátorok karbantartási munkálatait csak a gyártó vagy annak a meghatalmazott ügyfélszolgálatá végezheti.

● Biztonsági utasítások kardfűrészekhez

- a) **Az elektromos szerszámot csak a szigetelt fogófelületeinél tartsa, ha olyan munkákat végez, melyek során a szerszámot rejtett elektromos vezetékeket érhet.**
Feszültség alatt lévő vezetékekkel történő érintkezés során a készülék fém részei is feszültség alá kerülnek, ami áramütéshez vezethet.
- b) **A munkadarabot rögzítse satu segítségével vagy más módon egy stabil tartófelületen.** Ha a munkadarabot csak a kezével vagy a testének támasztva tartja meg, az labilis marad, és elvesztheti felette az irányítást.

- c) **Tartsa a kezait a fűrészelés területétől távol. Ne nyúljon a munkadarab alá.** Ha a kardfűrészszel érintkezik, megsérülhet.
- d) **Az elektromos szerszámot csak bekapcsolt állapotban vezesse rá a munkadarabra.** Ha a szerszámbetét elakad a munkadarabban, visszarúgást okozhat.
- e) **Ügyeljen arra, hogy a talplemez a fűrészelés alatt mindig a munkadarabon fekszik.** A kardfűrész beakadhat, és az elektromos szerszám feletti irányítás elveszhet.
- f) **A munka befejezése után kapcsolja ki az elektromos szerszámot, a fűrészlapot pedig csak akkor vegye ki a vágásból, amikor az már teljes mértékben leállt.** Így megelőzheti a visszarúgást és biztonságosan leteheti az elektromos szerszámot.
- g) **Csak sérülésmentes, kifogástalan állapotban lévő fűrészlapokat használjon.** Az elhajlott vagy tompa fűrészlapok eltörhetnek, rossz vágást eredményeznek és visszarúgást okozhatnak.
- h) **Kikapcsolás után ne próbálja lefékezni a fűrészlapot annak oldalra nyomásával.** A fűrészlap megsérülhet, eltörhet vagy visszarúgást okozhat.
- i) **Feszítse meg az anyagot rendszeren. A munkadarabot ne a kezével vagy a lábával támassza alá. Ne hagyja, hogy a működésben lévő fűrész más tárgyakhoz vagy a talajhoz érjen.** Az visszarúgáshoz vezethet.
- j) **A rejtett vezetékek megtalálásához használjon megfelelő keresőkészülékeket vagy érdeklődjön a helyi közműszolgáltatónál.** Elektromos vezetékekkel való érintkezés áramütéshez és tüzesettséghez, gázvezetékekkel való érintkezés pedig robbanáshoz vezethet. Vízvezetékek károsítása anyagi károkhoz és áramütéshez vezethet.
- k) **Az elektromos szerszámot a munka során tartsa mindkét kezével, és gondoskodjon a stabil állásról.** Két kézzel az elektromos szerszámot biztonságosabban lehet irányítani.
- l) **Rögzítse a munkadarabot.** Szorítóeszközökkel vagy satuval a munkadarabokat biztonságosabban lehet megtartani, mint kézzel.
- m) **Mielőtt az elektromos szerszámot letenné, várja meg, míg az teljes mértékben leáll.** A szerszámbetét beakadhat, és az elektromos szerszám feletti irányítás elveszhet.
- n) Ne fűrészeljen olyan anyagokat (pl. ólomtartalmú festékeket, lakkokat vagy azbeszttartalmú anyagokat), melyek egészségre ártalmas porokat keltenek.

FIGYELMEZTETÉS!

- ▶ Ne használjon olyan alkatrészeket, melyeket nem a **PARKSIDE** javasol. Az áramütéshez és tüzesettséghez vezethet.

● **A rezgés és a zaj csökkentése**

Csökkentse a használati időt, alkalmazzon kevesebb rezgéssel és zajjal járó használati módokat, valamint viseljen személyes védőfelszerelést, ezzel csökkentve a rezgés és a zaj hatásait.

Az alábbi intézkedések segítenek a rezgések és a zaj okozta ártalmak csökkentésében:

- A terméket kizárólag rendeltetészerűen, az ebben az útmutatóban leírtak szerint használja.
- Ügyeljen a termék kifogástalan állapotára és gondoskodjon a megfelelő karbantartásról.
- Tartsa a terméket határozottan a fogóinál, illetve fogófelületeinél.
- A termék karbantartását végezze az utasításoknak megfelelően, továbbá ne feledkezzen meg az elégséges kenésről sem (ahol ez szükséges).
- A munkafolyamatot tervezze meg úgy, hogy a nagyobb rezgési értékű termékekkel végzett munka nagyobb időintervallumra tudjon eloszlni.

● Teendők vészhelyzet esetén

Ismerkedjen meg a termék használatával ennek az útmutatónak a segítségével. Tartsa észben a biztonsági utasításokat, és minden esetben kövesse azokat. Ez segít elkerülni a kockázatokat és veszélyeket.

- A termék használata során legyen mindig éber, így időben képes lesz a veszélyek felismerésére és kezelésére. A gyors beavatkozás segít megelőzni a súlyos személyi sérüléseket és anyagi károkat.
- Hibás működés esetén azonnal kapcsolja ki a terméket és vegye ki az akkumulátorcsomagot. Vizsgáltsa meg és szükség szerint szereltesse meg egy képzett szakemberrel, mielőtt újra használná.

● További kockázatok

Még akkor is megmarad a személyi sérülések és anyagi károk potenciális veszélye, ha a terméket az előírásoknak megfelelően használja. A termék felépítéséből és kialakításából adódóan többek között az alábbi veszélyekkel lehet számolni:

- A rezgéssel járó egészségügyi kockázatok, amennyiben a terméket hosszabb ideig használják, illetve a kezelése és a karbantartása nem szakszerűen történik.

MEGJEGYZÉS

- ▶ A termék működés közben elektromágneses teret kelt! Ez a tér bizonyos körülmények között hatással lehet aktív vagy passzív orvosi implantátumok működésére!
- ▶ A súlyos vagy halálos sérülések kockázatának csökkentése érdekében az orvosi implantátumokkal rendelkező személyek érdeklődjenek orvosuknál vagy az orvosi implantátum gyártójánál, mielőtt a terméket használnák!

● Biztonsági utasítások töltőkészülékekhez

- A készüléket akkor használhatják 8 éves és afeletti gyermekek, csökkent testi, érzékszervi vagy szellemi képességű, valamint megfelelő tapasztalattal és tudással nem rendelkező személyek, ha számukra felügyeletet biztosítanak vagy ha utasításokat kapnak a készülék biztonságos használatával kapcsolatban és megértik az azzal járó veszélyeket. A gyermekek nem játszhatnak a készülékkel. A tisztítást és a felhasználói karbantartást nem végezhetik gyermekek felügyelet nélkül.
- Ne töltsön újra nem újratölthető elemeket. Ennek az utasításnak a figyelmen kívül hagyása kockázatokkal jár.

- Ha az elektromos vezeték megsérül, a kockázatok elkerülése érdekében azt a gyártónak, az ügyfélszolgálatának, vagy egy annak megfelelő képzettségű szakembernek kell kicserélnie.
- Óvja az elektromos részeket a nedvességtől. Az áramütés elkerülése érdekében ezeket ne merítse vízbe vagy más folyadékokba. A készüléket soha ne tartsa folyó víz alá. Kövesse a tisztításra, karbantartásra és javításra vonatkozó utasításokat.

🏠 A készülék csak beltéri használatra alkalmas.

⚠ FIGYELEM! A töltőkészülék kizárólag az alábbi típusú akkumulátorcsomagok feltöltésére használható:

/// PARKSIDE® 20 V Akkumulátorcsomag		
PAP 20 B1	2 Ah	5 cella
PAP 20 B3	4 Ah	10 cella

Használható akkumulátorcsomagok és töltőkészülékek

Akkumulátor-csomag:	/// PARKSIDE X 20 V Team
Töltőkészülék:	/// PARKSIDE X 20 V Team

Ügyfeleink kompatibilis csereakkumulátorokat és töltőkészülékeket a LIDL webshopjában, a www.lidl.de címen szerezhetnek be.

● **Első használat előtt**

● **A termék kicsomagolása**

1. Vegye ki a terméket a csomagolásból, és szabaduljon meg az összes csomagolóanyagtól és védőfóliától.
2. Ellenőrizze, hogy minden alkatrész megvan-e, és hogy a csomagolás minden alkatrészét tartalmaz-e (lásd a „A csomagolás tartalma” c. részt).
3. Ellenőrizze, hogy a termék és minden alkatrész jó állapotban van-e. Ha sérülést vagy hibát talál, ne használja a terméket, hanem járjon el a „Garancia” c. fejezetben leírtak szerint.

● **Tartozékok**

MEGJEGYZÉS

▶ Ebben a használati útmutatóban tudnivalókat és tanácsokat találhat a különféle fűrészlapokhoz és azok alkalmazási területeihez. Az ábrákon látható fűrészlapok nincsenek feltétlen mellékelve, hanem a termék felhasználási lehetőségeit mutatják be.

- A termék biztonságos és szakszerű használatához többek között az alábbi kellékekre, illetve szerszámokra, fűrészlapokra van szükség:
 - Megfelelő fűrészlap
- A szerszámokat és a fűrészlapokat szakboltban vásárolhatja meg. A beszerzés során tartsa szem előtt a termék műszaki követelményeit (lásd a „Műszaki adatok” c. részt).
- Ha bizonytalan, forduljon szakemberhez vagy érdeklődjön a szakboltban.
- A mellékelt fűrészlap **10** fa, rétegelt lemez, gipszkarton és hasonló anyagok vágására alkalmas.

● Az akkumulátorcsomag feltöltése

(C ábra)

MEGJEGYZÉS

- ▶ Az akkumulátorcsomagot **11** bármikor töltheti anélkül, hogy ezzel csökkentené az élettartamát.
 - ▶ Az akkumulátorcsomag **11** a töltés megszakítása esetén nem károsodik.
- Üzembehelyezés előtt: Töltse fel az akkumulátorcsomagot **11**, ha a töltöttségi szintje közepes, vagy alacsony (lásd a „Az akkumulátorcsomag töltöttségének ellenőrzése” c. részt).
- A töltési LED-ek (piros **17** és zöld **18**) mutatják a töltőkészülék **16** és az akkumulátorcsomag **11** állapotát.

LED	Állapot
A piros színű LED lámpa világít	Az akkumulátorcsomag töltés alatt van
A zöld színű LED lámpa világít	Az akkumulátorcsomag teljesen fel van töltve
A zöld színű LED és a piros színű LED villog	Az akkumulátorcsomag meghibásodott
A piros színű LED lámpa villog	Az akkumulátorcsomag túl hideg vagy túl meleg
A zöld színű LED lámpa világít (akkumulátorcsomag nélkül)	A töltőkészülék üzembeszak

1. Helyezze be az akkumulátorcsomagot **11** a töltőkészülékbe **16**.
2. Dugja be a töltőkészülék **15** elektromos csatlakozóját egy megfelelő konnektorba.

3. Amikor az akkumulátorcsomag **11** feltöltődött:
 - Húzza ki a töltőkészülék **15** elektromos csatlakozóját a konnektorból.
 - Vegye ki az akkumulátorcsomagot **11** a töltőkészülékből **16**.

● Az akkumulátorcsomag berögzítése/kivétele

(D ábra)

Az akkumulátorcsomag berögzítése

1. Tolja rá az akkumulátorcsomagot **11** a hátsó fogóra **7**.
2. Ügyeljen arra, hogy az akkumulátorcsomag **11** érezhetően a helyére rögzüljön.

Az akkumulátorcsomag kivétele

1. Nyomja meg az akkumulátorcsomag **11** kioldógombját **14**.
2. Húzza le az akkumulátorcsomagot **11** a hátsó fogóról **7**.

● Az akkumulátorcsomag töltöttségének ellenőrzése

(B ábra)

- Az akkumulátorcsomag töltöttségének ellenőrzése: Nyomja meg a  **12** gombot.
- A töltöttségjelző LED-ek **13** jelzik a töltöttséget az alábbiak szerint:

Szín	Töltöttségi szint
Piros/narancssárga/zöld	Teljes
Piros/narancssárga	Közepes
Piros	Alacsony

● **Összeszerelés**

● **A talplemez beállítása**

(E ábra)

⚠ FIGYELMEZTETÉS!



Beállítások végzése előtt kapcsolja ki a terméket és vegye ki az akkumulátorcsomagot [11], majd hagyja a terméket lehűlni!

⚠ VIGYÁZAT! Sérülésveszély!



A fűrészlapok élesek lehetnek, és a használat során felforrósodhatnak. A fűrészlapok kezelésekor viseljen védőkesztyűt.

⚠ VIGYÁZAT! Sérülésveszély!

- ▶ A talplemez [4] beállítása előtt vegye ki a termékből a fűrészlapot (lásd a „A fűrészlap behelyezése és kivétele” c. részt).
- ▶ A terméket ne használja a talplemez [4] behelyezése nélkül.

MEGJEGYZÉS

- ▶ A talplemezt [4] különböző állásokba lehet állítani és elforgatni, hogy az illeszkedjen a munkadarabhoz.
1. A talplemez [4] kioldása: Fordítsa el a zárkart [1] az óramutató járásával ellenkező irányban.
 2. A talplemez [4] kívánt állásának beállítása: Tolja be a talplemezt vagy húzza ki.
 3. A talplemez [4] rögzítése: Fordítsa el a zárkart [1] az óramutató járásával megegyező irányban.

● **A fűrészlap behelyezése és kivétele**

⚠ FIGYELMEZTETÉS!



Beállítások végzése előtt kapcsolja ki a terméket és vegye ki az akkumulátorcsomagot [11], majd hagyja a terméket lehűlni!

⚠ VIGYÁZAT! Sérülésveszély!



A fűrészlapok élesek lehetnek, és a használat során felforrósodhatnak. A fűrészlapok kezelésekor viseljen védőkesztyűt.

⚠ VIGYÁZAT! Sérülésveszély!

- ▶ Ne használjon tompa, hajlott vagy sérült fűrészlapokat.
- ▶ Mindig az adott feladatra alkalmas fűrészlapot használja.

A fűrészlap behelyezése

(F ábra)

1. Fordítsa el a tokmánygyűrűt [2] az óramutató járásával ellenkező irányban.
2. Vezesse be a fűrészlapot [10] a fűrészlapfelfogóba [3].
3. Engedje el a tokmánygyűrűt [2], és hagyja azt a visszaállni a kiindulási helyzetébe.
4. Használat előtt: Húzza meg a fűrészlapot [10] ellenőrizve, hogy az biztonságosan és erősen rögzül-e.

A fűrészlap kivétele

1. Fordítsa el a tokmánygyűrűt [2] az óramutató járásával ellenkező irányban.
2. Húzza ki a fűrészlapot [10] a fűrészlapfelfogóból [3].
3. Engedje el a tokmánygyűrűt [2], és hagyja azt a visszaállni a kiindulási helyzetébe.

MEGJEGYZÉS

- ▶ Egyes munkákhoz a fűrészlapot [10] 180°-ban elfordítva is be lehet helyezni (G ábra).

● Kezelés

● Be-/kikapcsolás

⚠ VIGYÁZAT! Sérülésveszély!



A termék kezelése és használata során mindig viseljen védőkesztyűt.

⚠ VIGYÁZAT! Sérülésveszély!

- ▶ A termék bekapcsolása előtt: Ügyeljen arra, hogy a fűrészlap [10] ne érjen a munkadarabhoz.
- ▶ Ügyeljen a biztos állásra. Tartsa az elülső fogót [9] és a hátsó fogót [7] mindig mindkét kezével (H ábra).
- ▶ A kezeit a termék működése közben tartsa a fűrészlaptól [10] távol.

MEGJEGYZÉS

- ▶ A be-/kikapcsoló gombot [6] nem lehet a **BE** állásban rögzíteni.

(I ábra)

Bekapcsolás

1. A kapcsolózár kioldásához nyomja be a kapcsolózárát [5] a bal és a jobb oldalon.
2. Tartsa lenyomva a be-/kikapcsoló gombot [6].
3. Szabályozza a sebességet igény szerint (lásd a „Sebesség szabályozása” c. részt).

Kikapcsolás

1. Engedje fel a be-/kikapcsoló gombot [6].
2. A kapcsolózár [5] magától visszatér a kiindulási helyzetébe.

● A sebesség szabályozása

- A sebességet a be-/kikapcsoló gomb [6] segítségével szabályozhatja:

Lenyomás	Sebesség
Könnyű	Alacsonyabb
Erős	Magasabb

● Próbaüzem

MEGJEGYZÉS

- ▶ A munka megkezdése, valamint a fűrészlap cseréje után minden alkalommal indítson el egy próbaüzemet terhelés nélkül.
- ▶ Azonnal kapcsolja ki a terméket, ha a fűrészlap egyenetlenül jár, jelentős rezgéseket észlel vagy szokatlan hangokat hall.

● Utasítások a munkavégzéshez

⚠ VIGYÁZAT! Személyi sérülések és anyagi károk kockázata!

- ▶ A fűrészlap [10] kezelésekor viseljen védőkesztyűt. Így elkerülheti a vágási sérüléseket.
- ▶ Ne használjon tompa, elgörbült, vagy más módon sérült fűrészlapokat.
- ▶ Fűrészelés előtt ellenőrizze a munkadarabot, hogy nincsenek-e rajta rejtett tárgyak, például szögek és csavarok, és távolítsa el azokat.
- ▶ Mindig megfelelő fűrészlapot helyezzen be.
- ▶ Rögzítse a munkadarabot szorítóeszközökkel a munkaasztalhoz.
- ▶ Fűrészelés során a minimálisan szükséges nyomással dolgozzon. A túl nagy nyomástól a fűrészlap elhajolhat vagy eltörhet.

⚠ VIGYÁZAT! Személyi sérülések és anyagi károk kockázata!

- ▶ Ha a fűrészlap elakad, azonnal kapcsolja ki a terméket. Próbálja szétnyitni a vágást, majd óvatosan húzza ki a fűrészlapot.
- ▶ A munka során mindig álljon a termék mellett.
- ▶ Mindig gondoskodjon a munkaterület megfelelő szellőzéséről.
- ▶ A munka során kerülje a termék túlzott túlterhelését.
- ▶ Az anyagot egyenes előtolással fűrészelve.

● Normál vágások

1. Ügyeljen arra, hogy a fűrészlap **10** ne érjen a munkadarabhoz.
2. Kapcsolja be a terméket.
3. Helyezze rá a talplemezt **4** a munkadarabra.
4. Fűrészeléskor gyakoroljon egyenes nyomást, és haladjon egyenes ütemben. Fűrészelve vízszintes, átlós vagy függőleges irányú vágásokat.
5. Ha végzett:
 - Kapcsolja ki a terméket.
 - Húzza ki a fűrészlapot **10** a munkadarabból.

● Merítővágás

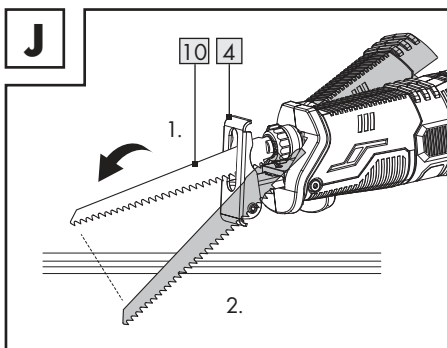

⚠ VIGYÁZAT! Visszarúgás és sérülések kockázata!

- ▶ Puha anyagokban (pl. fa vagy gipszkarton) csak rövid fűrészlappal végezzen merítővágásokat (max. hossz: 150 mm).
- ▶ A merítővágások bonyolultabbak, és fokozott sérülésveszéllyel járnak. Ezt a technikát csak akkor alkalmazza, ha már jól ismeri.

1. Helyezze rá a talplemez **4** első szélét a munkadarabra úgy, hogy a fűrészlap **10** ne érjen a munkadarabhoz.
2. Kapcsolja be a terméket.
3. Merítse bele a fűrészlapot **10** lassan a munkadarabba.
4. Ha a munkadarabot mélységében átfűrészelte, folytassa a szokásos módon.

● Fűrészelés síkban

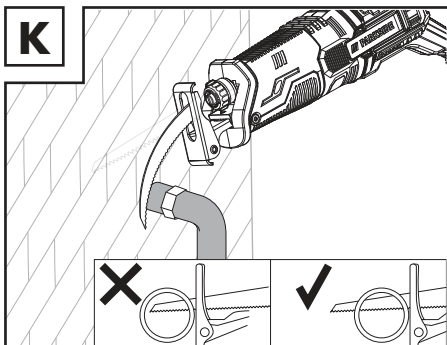

⚠ VIGYÁZAT! Visszarúgás és sérülések kockázata!

- ▶ Ügyeljen arra, hogy a fűrészlap **10** hosszabb legyen, mint a cső átmérője.

MEGJEGYZÉS

- ▶ Rugalmas bimetál fűrészlapokkal kiálló munkadarabokat (pl. vízcsöveket) vághat le a fallal egy síkban.

1. Helyezze a fűrészlapot **10** közvetlenül a falhoz.
2. Hajlítsa meg a fűrészlapot **10** a terméket oldalról enyhén megnyomva úgy, hogy a talplemez **4** a falhoz érjen.
3. Kapcsolja be a terméket.
4. Vágja le a munkadarabot folyamatos nyomással.

● Tisztítás és ápolás

▲ FIGYELMEZTETÉS! Sérülésveszély!



Beállítások végzése előtt mindig kapcsolja ki a terméket és vegye ki az akkumulátorcsomagot **11**, majd hagyja a terméket lehűlni.

MEGJEGYZÉS

- ▶ A termék tisztításához ne használjon vegyszer alapú, lúgos, maró hatású, vagy egyéb agresszív tisztító- vagy fertőtlenítőszeret, mert ezek károsíthatják a felületeket.
- Ne hagyja, hogy a termékbe folyadékok jussanak.
- A terméket mindig tartsa tisztán, szárazon, olajtól és zsíradékoktól mentesen.
- Minden használat után és tárolás előtt: Távolítsa el az idegen tárgyakat a termékből.
- A rendszeres és alapos tisztítás biztonságossá teszi a termék használatát és meghosszabbítja annak élettartamát is.
- A terméket tisztítsa egy száraz ruhával.
- A nehezen hozzáférhető helyeken használjon egy puha kefért.
- Különösen a szellőzőnyílásokat tisztítsa meg minden használat után egy ruha vagy egy puha kefe segítségével. A szellőzőnyílásoknak mindig szabadon kell maradniuk.

● Karbantartás

- Minden használat előtt és után: Ellenőrizze a terméket és a tartozékokat (pl. fűrészlapokat), hogy azok nincsenek-e elkopva vagy nem sérültek-e meg. Szükség esetén az elkopott vagy sérült tartozékokat cserélje ki. Vegye figyelembe a műszaki követelményeket is (lásd a „Műszaki adatok” c. részt).
- Ellenőrizze, hogy a burkolatok és a biztonsági elemek jó állapotban vannak-e és helyesen vannak-e felszerelve. Ellenkező esetben cseréltesse ki azokat egy szakemberrel.
- Cserélje ki a fűrészlapot **10**, ha az tompa, elgörbült, vagy bármilyen más módon sérült.

● Javítás

- A termék nem tartalmaz olyan alkatrészeket, amelyeket a felhasználó megjavíthat.
- A termék átvizsgálásához vagy javításához forduljon hivatalos javítóműhelyhez vagy egy annak megfelelő képzettségű személyhez.

● Tárolás

- Tisztítsa meg a terméket az előzőekben leírtak szerint.
- A terméket tartozékaival együtt tárolja sötét, száraz, fagymentes, jól szellőző helyen.
- A terméket mindig gyermekek számára nem elérhető helyen tárolja.
- Hosszú távú (3 hónapot meghaladó) tárolás esetén az ideális hőmérsékletnek +20 és +26 °C között kell lennie.
- A terméket tárolja a hordozókofferében **19**.

Akkumulátorcsomag

- Hosszú távú tárolás előtt: Az akkumulátorcsomagot **11** csak részlegesen feltöltve tárolja. Az akkumulátorcsomagnak 40 és 60 % közötti töltöttségen kell lennie (a piros és narancssárga töltöttségjelző LED-ek **13** világítanak).

- Hosszabb távú tárolás esetén: Ellenőrizze az akkumulátorcsomag **11** töltöttségét körülbelül 3 havonta. Szükség esetén töltsse fel az akkumulátorcsomagtól.

● Szállítás

- A terméket szállítsa a hordozókofferében **19**.
- Óvja a terméket az erős ütésekkel vagy rázkódásoktól, melyek a szállítás során a járművekben érhetik.
- Rögzítse a terméket, hogy az ne tudjon elcsúszni vagy eldőlni.

● Mentésítés

A csomagolás környezetbarát anyagokból készült, amelyeket a helyi újrahasznosító helyeken adhat le ártalmatlanítás céljából.



A hulladék elkülönítéséhez vegye figyelembe a csomagolóanyagon található jelzéseket. Ezek rövidítések (a) és számok (b) tartalmaznak a következő jelentéssel: 1 - 7: műanyagok/20 - 22: papír és karton/80 - 98: kötőanyagok.

Termék:

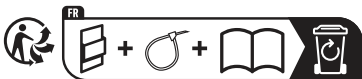

A termék, beleértve a tartozékokat és a csomagolóanyagokat is, újrahasznosítható, és a gyártó kiterjesztett felelőssége alá tartozik. A jobb hulladékkezelés érdekében az ábrán látható információk (szortírozási információk) alapján külön ártalmatlanítsa őket.

A Triman-logó csak Franciaországra vonatkozik.



A kiszolgált termék megsemmisítési lehetőségeiről lakóhelye illetékes önkormányzatánál tájékozódhat.



A környezete érdekében, ne dobja a kiszolgált terméket a háztartási szemétkébe, hanem adja le szakszerű ártalmatlanításra. A gyűjtőhelyekről és azok nyitvatartási idejéről az illetékes önkormányzatnál tájékozódhat.

A hibás vagy elhasznált elemeket/akkukat a 2006/66/EK irányelv és módosításai értelmében újra kell hasznosítani. Szolgáltassa vissza az elemeket/akkukat és/vagy a terméket az ajánlott gyűjtőállomásokon keresztül.



Környezeti károk az elemek/akkuk hibás megsemmisítése következtében!

A megsemmisítés előtt vegye ki az elemeket/az akkumulátorcsomagot a termékből.

Az elemeket/akkukat nem szabad a háziszemétkébe dobni. Mérgező hatású nehézfémeket tartalmazhatnak és ezért különleges kezelést igénylő hulladéknak számítanak. A nehézfémek vegyjelei a következők: Cd = kadmium, Hg = higany, Pb = ólom. Ezért az elhasznált elemeket/akkukat egy közösségi gyűjtőhelyen adja le.

● Garancia

A terméket gondosan, szigorú minőségi előírások betartásával gyártottuk, és a szállítás előtt gondosan ellenőriztük. Anyag- vagy gyártási hibák esetén a termék eladójával szemben törvényes jogok illetik meg. Az Ön törvényes jogait az általunk alább meghatározott garancia semmilyen módon nem korlátozza.

Erre a termékre 3 év garanciát adunk a vásárlás dátumától számítva. A garancia idő a vásárlás dátumával kezdődik. Biztonságos helyen őrizze meg az eredeti vásárlói bizonylatot, mert ez a dokumentum szükséges a vásárlás bizonyításához.

A vásárláskor fennálló károkat és hiányosságokat a termék kicsomagolása után haladéktalanul jelezze.

Ha ezen a terméken a vásárlástól számított 3 éven belül anyag- vagy gyártási hibát észlel, választatunk szerint ingyenesen megjavítjuk vagy kicseréljük a terméket. A garancia idő nem hosszabbodik meg a helyette nyújtott szavatossági igény által. Ez a kicserélt vagy javított alkatrészekre is érvényes.

A garancia megszűnik, ha a terméket megrongálták, ill. nem szakszerűen kezelték vagy végezték a karbantartást.

A garancia az anyag- és gyártási hibákra vonatkozik. Ez a garancia nem terjed ki azokra a termékalkatrészekre, amelyek normál kopásnak vannak kitéve, és ezért gyorsan kopó alkatrésznek minősülnek (pl. elemekre, akkumulátorokra, tömlőkre, tintapatronokra), illetve a törékeny alkatrészek sérülésére, pl. kapcsolókra vagy üveg alkatrészekre.

● Garanciális ügyek lebonyolítása

Ügyének gyors elintézetősége céljából, kérjük kövesse az alábbi útmutatást:

Kérjük, kérdések esetére készítse elő a pénztárblokkot és a cikkszámot (IAN 445999_2307) a vásárlás tényének az igazolására.

Kérjük, hogy a cikkszámot olvassa le a típustábláról, a gravírozásból, az Útmutató címloldaláról (balra lent), illetve a hátoldalon, vagy a termék alján található matricáról.

Amennyiben működési hibák, vagy egyéb hiányosság lépne fel, előszöris vegye fel a kapcsolatot a következőkben megnevezett szervizek egyikével telefonon, vagy e-mailen.

A hibásnak ítélt terméket ezután a vásárlást igazoló blokk, valamint a hiba leírásának és keletkezési idejének mellékelésével díjmentesen postázhatja az Önnel közölt szervizcímre.

● Szerviz

 **Szerviz Magyarország**

Tel.: 0680021536

E-mail: owim@lidl.hu



● EU-megfelelőségi nyilatkozat

EU-MEGFELELŐSÉGI NYILATKOZAT (445999_2307. sz.)

IAN: 445999_2307
Termékazonosító: "PARKSIDE" Akkus kardfűrész
Típuszám: HG09106

A fent ismertetett nyilatkozat tárgya megfelel a vonatkozó uniós harmonizációs jogszabálynak:

2006/42/EK irányelve
2014/30/EU irányelve
2011/65/EU irányelve az összes kapcsolódó módosítással

Az alkalmazott harmonizált szabványokra hivatkozás vagy az azokra az egyéb műszaki leírásokra való hivatkozás, amelyekkel kapcsolatban megfelelőségi nyilatkozatot tettek:

Szám / vonatkozó részek
2006/42/EK irányelve
EN 62841-1:2015
EN 62841-2-11:2016/A1:2020
2014/30/EU irányelve
EN IEC 55014-1:2021
EN IEC 55014-2:2021

A fent ismertetett nyilatkozat tárgya megfelel az egyes veszélyes anyagok elektromos és elektronikus berendezésekben való alkalmazásának korlátozásáról szóló, 2011. június 8-i 2011/65 / EU európai parlamenti és tanácsi irányelvnek:

Szám / vonatkozó részek
2011/65/EU irányelve
EN IEC 63000:2018

A műszaki dokumentáció tulajdonosa: OWIM GmbH & Co.KG

A nyilatkozatot a nevében és megbízásában írták alá:

OWIM GmbH & Co. KG, Stiftsbergstraße 1, 74167 Neckarsulm, Németország

A jelen megfelelőségi nyilatkozatot a gyártó kizárólagos felelősségére bocsájtják ki.

Az eredeti megfelelőségi nyilatkozat fordítása

Neckarsulm

23.11.2023

Hely

Dátum

ppa. Stefan Haensel
meghatalmazott aláíró

ppa. Jens Buchheim
meghatalmazott aláíró

OWIM GmbH & Co. KG

Stiftsbergstraße 1
74167 Neckarsulm
GERMANY

Model No.: HG09106
Version: 02/2024

IAN 445999_2307

