



SPIELZELT TIPI
TEEPEE PLAY TENT
TIPI DE JEU

DE AT CH

SPIELZELT TIPI

Aufbauanleitung

FR BE

TIPI DE JEU

Notice de montage

PL

NAMIOT DO ZABAWY TIPI

Instrukcja montażu

SK

DETSKÝ STAN

Montážny návod

GB IE

TEEPEE PLAY TENT

Assembly instructions

NL BE

SPEELTENT TIPI

Montagehandleiding

CZ

DĚTSKÉ TEEPEE

Návod k sestavení

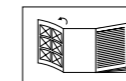

DE AT CH

Klappen Sie vor dem Lesen die Seite mit den Abbildungen aus und machen Sie sich anschließend mit allen Funktionen des Artikels vertraut.

GB IE

Before reading, fold out the illustration page and get to know all of the functions of your unit.

FR BE

Dépliez la page avec les illustrations avant la lecture et informez-vous ensuite au sujet des fonctions de l'appareil.

NL BE

Klap voor het lezen de pagina met de afbeeldingen open en maak u vervolgens vertrouwd met alle functies van het apparaat.

PL

Przed przeczytaniem należy rozłożyć bok z ilustracjami a następnie zapoznać się ze wszystkimi funkcjami urządzenia.

CZ

Před čtením si nejdříve vyklopte stránku s obrázky a seznámte se se všemi funkcemi přístroje.

SK

Skôr než začnete návod čítať, si ho otvorte na strane s obrázkami a oboznámte sa so všetkými funkciami prístroja.

DE/AT/CH	Aufbau- und Sicherheitshinweise	Seite	06
GB/IE	Assembly and safety information	Page	08
FR/BE	Consignes de montage et de sécurité	Page	10
NL/BE	Montage- en veiligheidstips	Pagina	13
PL	Wskazówki dot. montażu i bezpieczeństwa	Strona	15
CZ	Pokyny k sestavení a bezpečnosti	Stránky	17
SK	Pokyny pre montáž a bezpečnosť	Stranu	19

DELTA-SPORT HANDELSKONTOR GMBH
Wragekamp 6 • DE-22397 Hamburg
GERMANY

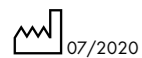

Delta-Sport-Nr.: TP-7939, TP-7940, TP-7941

07.22.2020 / PM 12:26



IAN 346905_2001

IAN 346905_2001



DE AT CH GB IE FR
BE NL PL CZ SK

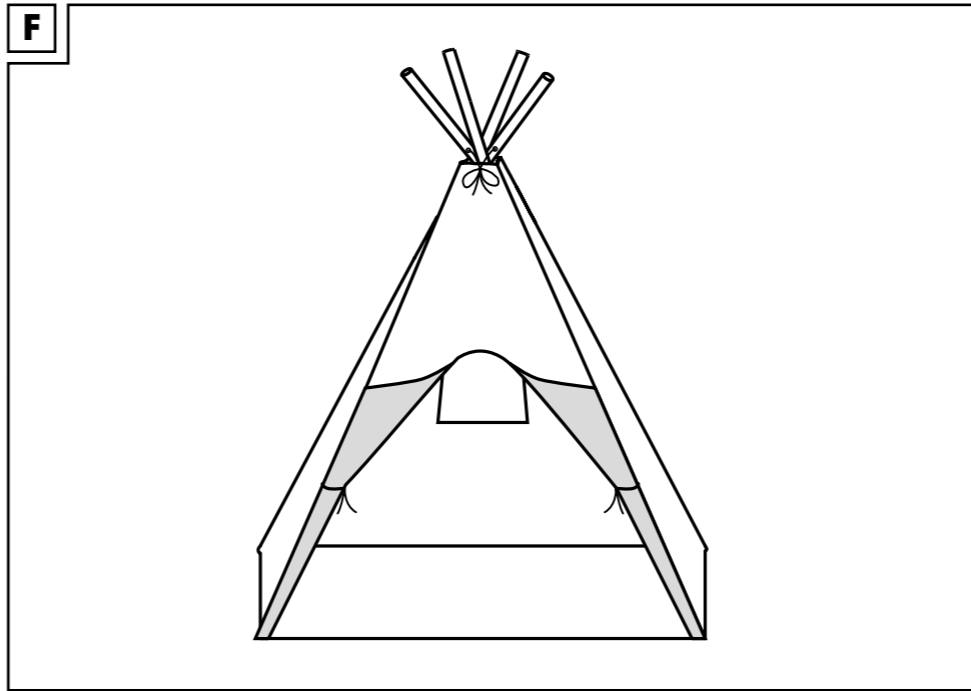
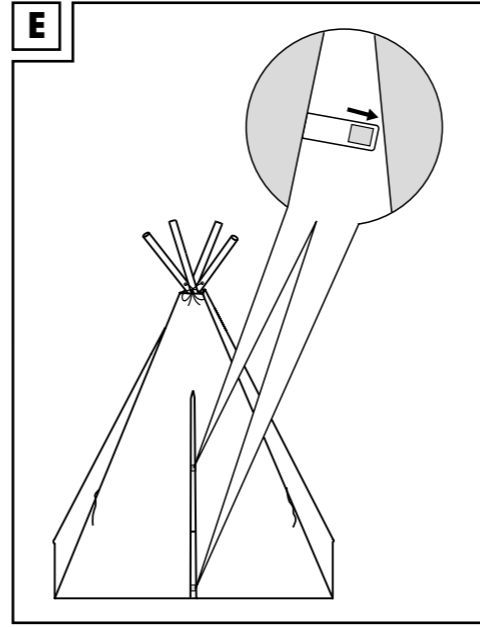
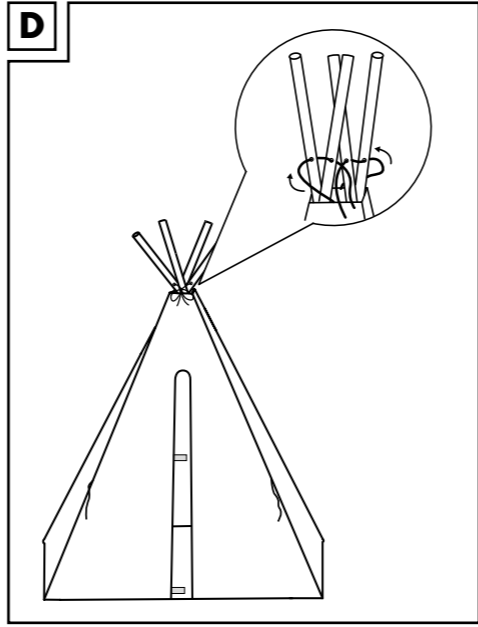
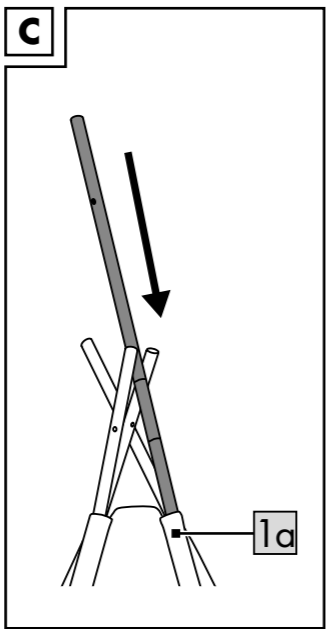
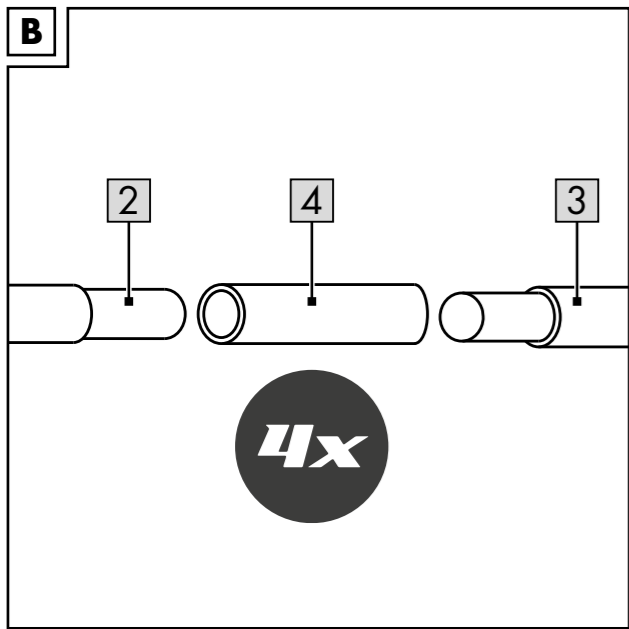
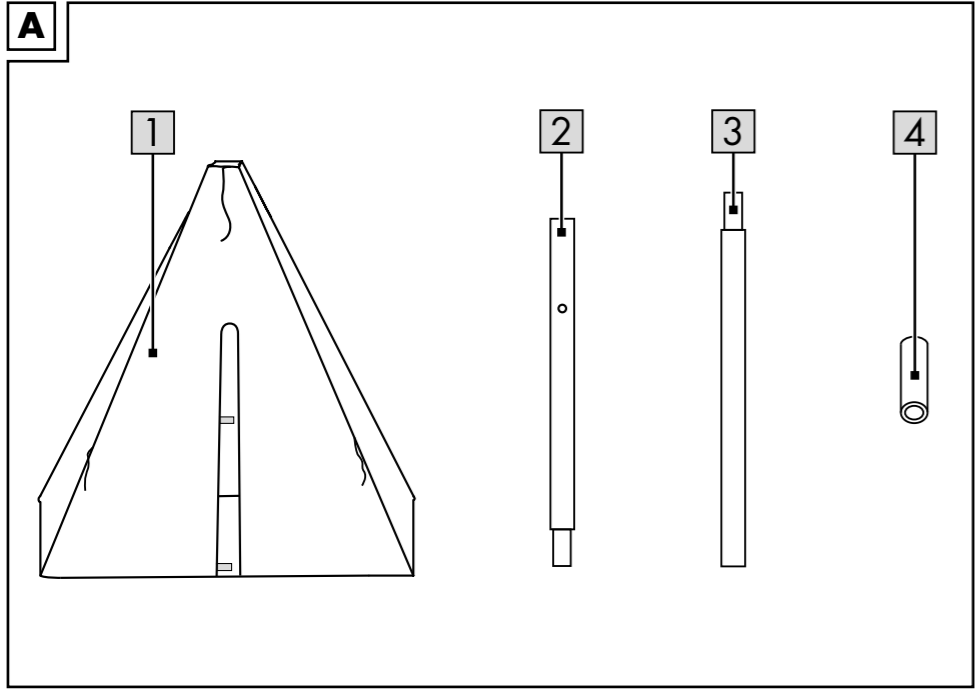

Herzlichen Glückwunsch!

Mit Ihrem Kauf haben Sie sich für einen hochwertigen Artikel entschieden. Machen Sie sich vor der ersten Verwendung mit dem Artikel vertraut.



Lesen Sie hierzu aufmerksam die nachfolgende Aufbauanleitung und die Sicherheitshinweise.

Benutzen Sie den Artikel nur wie beschrieben und für die angegebenen Einsatzbereiche. Bewahren Sie diese Aufbauanleitung gut auf. Händigen Sie alle Unterlagen bei Weitergabe des Artikels an Dritte ebenfalls mit aus.

Lieferumfang (Abb. A)

- 1 x Zeltstoff (1)
- 4 x Holzstange, oben (2)
- 4 x Holzstange, unten (3)
- 4 x Verbindungselement (4)
- 1 x Aufbauanleitung

Technische Daten

Maße (aufgebaut):

ca. 110 x 162 x 110 cm (B x H x T)



Herstellungsdatum (Monat/Jahr):
07/2020

Bestimmungsgemäße Verwendung

Dieser Artikel ist als Spielzelt für Kinder ab 24 Monaten für den Innenbereich entwickelt worden. Nur für den privaten Gebrauch.



Sicherheitshinweise

- Achtung. Nicht für Kinder unter 18 Monaten geeignet. Strangulationsgefahr. Lange Schnur.
- Achtung. Alle Verpackungs-/Befestigungsmaterialien und der „SUPER DRY“-Beutel (Trockenmittel) sind nicht Bestandteil des Spielzeugs und müssen aus Sicherheitsgründen entfernt werden, bevor der Artikel Kindern zum Spielen übergeben wird.
- Achtung. Trockenmittel enthält calcium chloride (CAS 10043-52-4). Darf nicht in die Hände von Kindern gelangen.

- Achtung. Nur für den Hausgebrauch! Halten Sie den Artikel von offenen Flammen oder anderen Wärmequellen fern!
- Prüfen Sie den Artikel vor jedem Gebrauch auf Beschädigungen oder Abnutzungen. Der Artikel darf nur in einwandfreiem Zustand verwendet werden!
- Der Zusammenbau ist durch einen Erwachsenen vorzunehmen. Achten Sie darauf, dass der Artikel und sämtliche Bestandteile bzw. Komponenten nur im aufgebauten Zustand an das Kind übergeben werden.
- Kinder dürfen nur unter Aufsicht von Erwachsenen mit dem Artikel spielen.
- Achtung. Nur auf ebener Oberfläche zu benutzen. Stellen Sie den Artikel mit einem Mindestabstand von 2 m zu jeglichen Objekten, wie Möbeln, Wänden u. Ä., auf.

Vermeidung von Sachschäden!

- Kontakt mit scharfen, heißen, spitzen oder gefährlichen Gegenständen vermeiden.

Aufbau

Bauen Sie den Artikel wie folgt auf:

1. Verbinden Sie die obere Holzstange (2) und die untere Holzstange (3) mithilfe des Verbindungselements (4), sodass Sie eine lange Holzstange erhalten (Abb. B).
2. Stecken Sie die vier montierten Holzstangen nacheinander in die Seitentunnel des Zeltstoffs (1a) (Abb. C).

Hinweis: Die obere Holzstange (2) muss sich auf der Oberseite des Tipis befinden.

3. Führen Sie jeweils eine der am Zeltstoff befestigten Schnüre durch die Löcher von zwei oberen Holzstangen (2) (Abb. D).
4. Binden Sie die Schnüre fest, um die Holzstangen zu fixieren.

Hinweis: Sichern Sie die Schnüre mit einem festen Knoten.

5. Breiten Sie die vier unteren Ecken des Tipis vollständig aus.
6. Verschließen Sie die Tür des Tipis, indem Sie die Klettbander an der Tür befestigen (Abb. E).

7. Um die Tür offen zu halten, rollen Sie jeweils eine Tür zusammen und binden Sie diese mithilfe der Bänder an der Seite des Zeltstoffs fest (Abb. F).

Abbau

Bauen Sie den Artikel wie folgt ab:

1. Lösen Sie die Schnüre und ziehen Sie die Holzstangen aus den Seitentunneln des Zeltstoffs.
2. Falten Sie den Zeltstoff zusammen.

Lagerung, Reinigung

Lagern Sie den Artikel bei Nichtbenutzung immer trocken und sauber bei Raumtemperatur. **WICHTIG!** Nie mit scharfen Reinigungsmitteln reinigen.

Holzstangen:

Nur mit einem trockenen Reinigungstuch sauber wischen.

Zeltstoff:

Nur Handwäsche



Hinweise zur Entsorgung

Entsorgen Sie den Artikel und die Verpackungsmaterialien entsprechend aktueller örtlicher Vorschriften. Verpackungsmaterialien, wie z. B. Folienbeutel, gehören nicht in Kinderhände. Bewahren Sie das Verpackungsmaterial für Kinder unerreikbaar auf.



Entsorgen Sie den Artikel und die Verpackung umweltschonend.



Der Recycling-Code dient der Kennzeichnung verschiedener Materialien zur Rückführung in den Wiederverwertungskreislauf (Recycling). Der Code besteht aus dem Recyclingsymbol – das den Verwertungskreislauf widerspiegeln soll – und einer Nummer, die das Material kennzeichnet.

Hinweise zur Garantie und Serviceabwicklung

Der Artikel wurde mit großer Sorgfalt und unter ständiger Kontrolle produziert. Sie erhalten auf diesen Artikel drei Jahre Garantie ab Kaufdatum. Bitte bewahren Sie den Kassensbon auf.

Die Garantie gilt nur für Material- und Fabrikationsfehler und entfällt bei missbräuchlicher oder unsachgemäßer Behandlung. Ihre gesetzlichen Rechte, insbesondere die Gewährleistungsrechte, werden durch diese Garantie nicht eingeschränkt.

Bei etwaigen Beanstandungen wenden Sie sich bitte an die unten stehende Service-Hotline oder setzen Sie sich per E-Mail mit uns in Verbindung. Unsere Servicemitarbeiter werden das weitere Vorgehen schnellstmöglich mit Ihnen abstimmen. Wir werden Sie in jedem Fall persönlich beraten. Die Garantiezeit wird durch etwaige Reparaturen aufgrund der Garantie, gesetzlicher Gewährleistung oder Kulanz nicht verlängert. Dies gilt auch für ersetzte und reparierte Teile. Nach Ablauf der Garantie anfallende Reparaturen sind kostenpflichtig.

IAN: 346905_2001

(DE) Service Deutschland

Tel.: 0800-5435111

E-Mail: deltasport@lidl.de

(AT) Service Österreich

Tel.: 0820 201 222 (0,15 EUR/Min.)

E-Mail: deltasport@lidl.at

(CH) Service Schweiz

Tel.: 0842 665566 (0,08 CHF/Min.,
Mobilfunk max. 0,40 CHF/Min.)

E-Mail: deltasport@lidl.ch

Congratulations!

You have chosen to purchase a high-quality product. Familiarise yourself with the product before using it for the first time.

 **Read the following assembly instructions and the safety information carefully.**

Use the product only as described and only for the given areas of application. Store these assembly instructions carefully. When passing the product on to third parties, please also hand over all accompanying documents.

Scope of delivery (fig. A)

- 1 x tent (1)
- 4 x wooden pole, top (2)
- 4 x wooden pole, bottom (3)
- 4 x connecting piece (4)
- 1 x assembly instructions

Technical data

Dimensions (assembled):

approx. 110 x 162 x 110cm (w x h x d)

 Date of manufacture (month/year):
07/2020

Intended use

This product is a toy for children aged 24 months and older and has been designed for indoor use. Only for private use.

Safety instructions

- Warning. Not suitable for children under 18 months of age. Risk of strangulation. Long cord.
- Warning. Neither the packaging/mounting materials nor the 'SUPER DRY' pouch (desiccant) are a constituent part of the toy and they must be removed before the product is given to children to play with.
- Warning. Desiccant contains calcium chloride (CAS 10043-52-4). Keep out of reach of children.
- Warning. For private household use only! Keep the product away from open flames or other heat sources!

- Check the product for damage and wear before each use. The product may only be used when in good working order and condition.
- Assembly must be performed by an adult. Make sure that the product and all parts and components only given to the child only after assembly.
- Children may only play with the product under adult supervision.
- Warning. To be used only on an even surface. Erect the product at a minimum distance of 2m from any objects such as furniture, walls, etc.

Avoiding material damage!

- Avoid contact with sharp, hot, pointed, or dangerous objects.

Assembly

Assemble the product as follows:

1. Connect the upper wooden pole (2) and the lower wooden pole (3) using the connecting piece (4) to form a long wooden pole (fig. B).
2. Insert the four assembled wooden poles one after the other into the side sleeves of the tent fabric (1a) (fig. C).

Note: The upper wooden pole (2) must be on the top side of the tepee.

3. Guide each of the cords attached to the tent fabric through the holes of the two upper wooden poles (2) (fig. D).
4. Tie the cord tightly to secure the wooden poles.

Note: Secure the cord with a tight knot.

5. Fully spread out the four lower corners of the tepee.
6. Close the door of the tepee by attaching the hook-and-loop fasteners to the door (fig. E).
7. To keep the door open, roll up each door and tie them tight using the fasteners on the side of the tent fabric (fig. F).

Disassembly

Disassemble the product as follows:

1. Loosen the cords and pull the wooden poles out of the side sleeves of the tent fabric.
2. Fold the tent fabric up.

Storage, cleaning

When not in use, always store the product clean and dry at room temperature.

IMPORTANT! Never clean the product with harsh cleaning agents.

Wooden poles:

Wipe clean with a dry cloth only.

Tent fabric:

Hand wash only



Disposal

Dispose of the article and the packaging materials in accordance with current local regulations.

Packaging materials such as foil bags are not suitable to be given to children. Keep the packaging materials out of the reach of children.



Dispose of the products and the packaging in an environmentally friendly manner.



The recycling code is used to identify various materials for recycling.

The code consists of the recycling symbol – which is meant to reflect the recycling cycle – and a number which identifies the material.

Notes on the guarantee and service handling

The product was produced with great care and under constant supervision. You receive a three-year warranty for this product from the date of purchase. Please retain your receipt.

The warranty applies only to material and workmanship and does not apply to misuse or improper handling. Your statutory rights, especially the warranty rights, are not affected by this warranty.

With regard to complaints, please contact the following service hotline or contact us by e-mail.

Our service employees will advise as to the subsequent procedure as quickly as possible.

We will be personally available to discuss the situation with you.

Any repairs under the warranty, statutory guarantees or through goodwill do not extend the warranty period. This also applies to replaced and repaired parts. Repairs after the warranty are subject to a charge.

IAN: 346905_2001

(GB) Service Great Britain

Tel.: 0800 404 7657

E-Mail: deltasport@lidl.co.uk

(IE) Service Ireland

Tel.: 1890 930 034

(0,08 EUR/Min., (peak))

(0,06 EUR/Min., (off peak))

E-Mail: deltasport@lidl.ie

Félicitations !

Vous venez d'acquérir un article de grande qualité. Avant la première utilisation, familiarisez-vous avec l'article.



Pour cela, veuillez lire attentivement la notice de montage suivante et les consignes de sécurité.

Utilisez l'article uniquement comme indiqué et pour les domaines d'utilisation mentionnés. Conservez cette notice de montage. Si vous cédez l'article à un tiers, veuillez à lui remettre l'ensemble de la documentation.

Contenu de la livraison (fig. A)

- 1 bâche de tente (1)
- 4 barre en bois, supérieure (2)
- 4 barre en bois, inférieure (3)
- 4 élément de connexion (4)
- 1 notice de montage

Données techniques

Dimensions (une fois monté) :
env. 110 x 162 x 110 cm (l x H x P)

 Date de fabrication (mois / année) :
07/2020

Utilisation conforme

Cet article est une tente de jeu prévue pour un usage en intérieur pour des enfants à partir de 24 mois. Destiné uniquement à un usage privé.



Consignes de sécurité

- Attention. Ne convient pas aux enfants de moins de 18 mois. Risque d'étranglement. Cordons longs.
- Attention. Les matériaux d'emballage/ de fixation et le sac « SUPER-DRY » (agent déshydratant) ne font pas partie intégrante de l'article et doivent être retirés pour des raisons de sécurité avant que l'article ne soit remis aux enfants pour jouer.
- Attention. L'agent déshydratant contient du calcium chlorure (CAS 10043-52-4). Tenir hors de portée des enfants.

- Attention. Convient uniquement pour les besoins domestiques ! Tenez l'article éloigné du feu ou d'autres sources de chaleur !
- Avant chaque utilisation, vérifiez que l'article ne montre aucun signe de dégradation ou d'usure. Cet article ne doit être utilisé que s'il est en parfait état !
- L'assemblage doit être réalisé par un adulte. Veillez à ce que l'article et tous les éléments ou composants ne soient remis à l'enfant qu'une fois assemblés.
- Les enfants ne sont autorisés à jouer avec l'article que sous surveillance d'un adulte.
- Attention. N'utiliser que sur des surfaces planes. Placez l'article à une distance minimum de 2 m de tout autre objet tels que, entre autres, des meubles ou des murs.

Éviter les dégâts matériels !

- Éviter le contact avec des objets coupants, chauds, pointus ou dangereux.

Montage

Montez l'article comme indiqué :

1. Assemblez la barre en bois supérieure (2) et la barre en bois inférieure (3) au moyen de l'élément de connexion (4), de façon à obtenir une longue barre en bois (fig. B).
2. Insérez les quatre barres en bois montées les unes après les autres dans les fourreaux de la bâche de tente (1a) (fig. C).

Remarque : La barre en bois supérieure (2) doit se trouver sur la partie supérieure du tipi.

3. Faites passer chacun des cordons fixés à la bâche de tente à travers les trous de deux barres en bois supérieures (2) (fig. D).
4. Attachez les cordons pour fixer les barres en bois.

Remarque : Serrez les cordons avec un nœud solide.

5. Écartez les quatre coins inférieurs du tipi complètement les uns des autres.
6. Fermez la porte du tipi en y attachant les bandes autoagrippantes (fig. E).
7. Pour maintenir la porte ouverte, roulez chacun des pans de la porte sur lui-même et attachez-le au moyen des bandes sur les côtés de la bâche de tente (fig. F).

Démontage

Démontez l'article comme indiqué :

1. Détachez les cordons et retirez les barres en bois des fourreaux de la bâche de tente.
2. Repliez la bâche de tente.

Stockage, nettoyage

Lorsque vous n'utilisez pas l'article, rangez-le toujours dans un endroit sec et propre à une température ambiante.

IMPORTANT ! Ne jamais laver avec des produits de nettoyage agressifs.

Barres en bois :

Nettoyer uniquement avec un chiffon de nettoyage à sec.

Bâche de tente :

Lavage à la main uniquement



Mise au rebut

Éliminez l'article et le matériel d'emballage conformément aux directives locales en vigueur. Le matériel d'emballage tel que les sachets en plastique par exemple ne doivent pas arriver dans les mains des enfants. Conservez le matériel d'emballage hors de portée des enfants.



Ce produit est recyclable. Il est soumis à la responsabilité élargie du fabricant et est collecté séparément.



Éliminez les produits et les emballages dans le respect de l'environnement.



Le code de recyclage est utilisé pour identifier les différents matériaux pour le retour dans le circuit de recyclage.

Le code se compose du symbole de recyclage, qui doit correspondre au circuit de recyclage, et d'un numéro identifiant le matériau.

Indications concernant la garantie et le service après-vente

Le produit a été fabriqué avec le plus grand soin et sous un contrôle permanent. Vous avez sur ce produit une garantie de trois ans à partir de la date d'achat. Conservez le ticket de caisse. La garantie est uniquement valable pour les défauts de matériaux et de fabrication, elle perd sa validité en cas de maniement incorrect ou non conforme. Vos droits légaux, tout particulièrement les droits relatifs à la garantie, ne sont pas limités par cette garantie. En cas d'éventuelles réclamations, veuillez vous adresser à la hotline de garantie indiquée ci-dessous ou nous contacter par e-mail. Nos employés du service client vous indiqueront la marche à suivre le plus rapidement possible. Nous vous renseignerons personnellement dans tous les cas. La période de garantie n'est pas prolongée par d'éventuelles réparations sous la garantie, les garanties implicites ou le remboursement. Ceci s'applique également aux pièces remplacées et réparées. Les réparations nécessaires sont à la charge de l'acheteur à la fin de la période de garantie.

Article L217-16 du Code de la consommation

Lorsque l'acheteur demande au vendeur, pendant le cours de la garantie commerciale qui lui a été consentie lors de l'acquisition ou de la réparation d'un bien meuble, une remise en état couverte par la garantie, toute période d'immobilisation d'au moins sept jours vient s'ajouter à la durée de la garantie qui restait à courir. Cette période court à compter de la demande d'intervention de l'acheteur ou de la mise à disposition pour réparation du bien en cause, si cette mise à disposition est postérieure à la demande d'intervention.

Indépendamment de la garantie commerciale souscrite, le vendeur reste tenu des défauts de conformité du bien et des vices rédhibitoires dans les conditions prévues aux articles L217-4 à L217-13 du Code de la consommation et aux articles 1641 à 1648 et 2232 du Code Civil.

Article L217-4 du Code de la consommation

Le vendeur livre un bien conforme au contrat et répond des défauts de conformité existant lors de la délivrance.

Il répond également des défauts de conformité résultant de l'emballage, des instructions de montage ou de l'installation lorsque celle-ci a été mise à sa charge par le contrat ou a été réalisée sous sa responsabilité.

Article L217-5 du Code de la consommation

Le bien est conforme au contrat :

1° S'il est propre à l'usage habituellement attendu d'un bien semblable et, le cas échéant :

- s'il correspond à la description donnée par le vendeur et possède les qualités que celui-ci a présentées à l'acheteur sous forme d'échantillon ou de modèle ;
- s'il présente les qualités qu'un acheteur peut légitimement attendre eu égard aux déclarations publiques faites par le vendeur, par le producteur ou par son représentant, notamment dans la publicité ou l'étiquetage ;

2° Ou s'il présente les caractéristiques définies d'un commun accord par les parties ou être propre à tout usage spécial recherché par l'acheteur, porté à la connaissance du vendeur et que ce dernier a accepté.

Article L217-12 du Code de la consommation

L'action résultant du défaut de conformité se prescrit par deux ans à compter de la délivrance du bien.

Article 1641 du Code civil

Le vendeur est tenu de la garantie à raison des défauts cachés de la chose vendue qui la rendent impropre à l'usage auquel on la destine, ou qui diminuent tellement cet usage que l'acheteur ne l'aurait pas acquise, ou n'en aurait donné qu'un moindre prix, s'il les avait connus.

Article 1648 1er alinéa du Code civil

L'action résultant des vices rédhibitoires doit être intentée par l'acquéreur dans un délai de deux ans à compter de la découverte du vice.

Les pièces détachées indispensables à l'utilisation du produit sont disponibles pendant la durée de la garantie du produit.

IAN : 346905_2001

(FR) Service France
Tel. : 0800 919270
E-Mail : deltasport@lidl.fr

(BE) Service Belgique
Tel. : 070 270 171 (0,15 EUR/Min.)
E-Mail : deltasport@lidl.be

Gefeliciteerd!

Met uw aankoop hebt u voor een hoogwaardig artikel gekozen. Zorg ervoor dat u voor het eerste gebruik met het artikel vertrouwd raakt.



Lees hiervoor de volgende montagehandleiding en de veiligheidsstips zorgvuldig door.

Gebruik het artikel alleen zoals omschreven en voor het aangegeven doel. Bewaar deze montagehandleiding goed. Geef alle documenten mee als u het artikel aan iemand anders geeft.

In het leveringspakket inbegrepen (afb. A)

- 1 x tentstof (1)
- 4 x houten stang, bovenaan (2)
- 4 x houten stang, onderaan (3)
- 4 x verbindingselement (4)
- 1 x montagehandleiding

Technische gegevens

Afmetingen (gemonteerd):

ca. 110 x 162 x 110 cm (b x h x d)



Productiedatum (maand/jaar):
07/2020

Voorgeschreven gebruik

Dit artikel werd als speeltent voor kinderen met een leeftijd vanaf 24 maanden voor binnenshuis ontwikkeld. Alleen voor privégebruik.



Veiligheidsinstructies

- Waarschuwing. Niet geschikt voor kinderen jonger dan 18 maanden. Wurgingsgevaar. Lang touw.
- Waarschuwing. Alle verpakkings-/bevestigingsmaterialen en de „SUPER DRY“-zak (droogmiddel) zijn geen bestanddeel van het speelgoed en moeten omwille van de veiligheid verwijderd worden voordat het product aan kinderen overhandigd wordt om ermee te spelen.
- Waarschuwing. Droogmiddel bevat calciumchloride (CAS 10043-52-4). Buiten het bereik van kinderen houden.

- Waarschuwing. Alleen voor gebruik thuis! Houd het artikel op een veilige afstand van open vuur of andere warmtebronnen!
- Controleer het artikel telkens vóór gebruik op beschadigingen of slijtageverschijnselen. Het artikel mag alleen in een perfecte staat gebruikt worden.
- De montage dient door een volwassene uitgevoerd te worden. Let erop dat het artikel en al de bestanddelen resp. componenten alleen in de gemonteerde toestand aan het kind overhandigd worden.
- Kinderen mogen alleen onder toezicht van volwassenen met het artikel spelen.
- Waarschuwing. Alleen op een vlakke ondergrond te gebruiken. Stel het artikel met een minimumafstand van 2 m tot een of ander object, zoals meubelen, wanden en dergelijke, op.

Preventie van materiële schade!

- Contact met scherpe, hete, puntige of gevaarlijke voorwerpen vermijden.

Montage

Monteer het artikel als volgt:

1. Verbind de bovenste houten stang (2) en de onderste houten stang (3) met behulp van het verbindingselement (4), zodat u één lange houten stang krijgt (afb. B).
2. Steek de vier gemonteerde houten stangen achtereenvolgens in de zijtunnels van de tentstof (1a) (afb. C).

Opmerking: De bovenste houten stang (2) moet zich aan de bovenzijde van de tipi bevinden.

3. Leid telkens één van de aan de tentstof bevestigde touwen door de gaten van twee bovenste houten stangen (2) (afb. D).
4. Bind de touwen vast om de houten stangen te fixeren.

Opmerking: Borg de touwen met een vaste knoop.

5. Spreid de vier onderste hoeken van de tipi volledig uit.
6. Sluit de deur van de tipi af doordat u de klittenbanden aan de deur bevestigt (afb. E).

7. Om de deur open te houden, rolt u telkens één deur op en bind u deze met behulp van de linten aan de zijkant van de tentstof vast (afb. F).

Demontage

Demonteer het artikel als volgt:

1. Maak de touwen los en trek de houten stangen uit de zijtunnels van de tentstof.
2. Vouw de tentstof op.

Opslag, reiniging

Bewaar het artikel wanneer u dit niet gebruikt altijd droog en schoon op kamertemperatuur. **BELANGRIJK!** Reinig nooit met agressieve reinigingsmiddelen.

Houten stangen:

Alleen met een droge reinigingsdoek schoonvegen.

Tentstof:

Alleen met de hand wassen



Afvalverwerking

Voer het artikel en verpakkingsmaterialen in overeenstemming met actuele lokale voorschriften af. Verpakkingsmaterialen, zoals bv. foliezakjes, horen niet thuis in kinderhanden. Berg het verpakkingsmateriaal buiten het bereik van kinderen op.



Voer de producten en verpakkingen op milieuvriendelijke wijze af.



De recyclingcode dient om verschillende materialen te kenmerken ten behoeve van hergebruik via het recyclingproces.

De code bestaat uit het recyclingsymbool, dat het recyclingproces weerspiegelt, en een getal dat het materiaal identificeert.

Opmerkingen over garantie en serviceafhandeling

Het product is geproduceerd met grote zorg en onder voortdurende controle. U ontvangt een garantie van drie jaar op dit product, vanaf de datum van aankoop. Bewaar alstublieft uw aankoopbewijs.

De garantie geldt alleen voor materiaal- en fabricagefouten en vervalt bij foutief of oneigenlijk gebruik. Uw wettelijke rechten, met name het garantierecht, worden niet beïnvloed door deze garantie.

In geval van reclamaties dient u zich aan de beneden genoemde service-hotline te wenden of zich per e-mail met ons in verbinding te zetten. Onze servicemedewerkers zullen de verdere handelwijze zo snel mogelijk met u afspreken. Wij zullen u in ieder geval persoonlijk te woord staan.

De garantieperiode wordt na eventuele reparaties en op basis van de garantie, wettelijke garantie of coulance niet verlengd. Dit geldt ook voor vervangen en gerepareerde delen. Na afloop van de garantieperiode dienen eventuele reparaties te worden betaald.

IAN: 346905_2001

BE Service België
Tel.: 070 270 171 (0,15 EUR/Min.)
E-Mail: deltasport@lidl.be

NL Service Nederland
Tel.: 0900 0400223 (0,10 EUR/Min.)
E-Mail: deltasport@lidl.nl

Gratulujemy!

Decydując się na ten produkt, otrzymują Państwo towar wysokiej jakości. Należy zapoznać się z produktem przed jego pierwszym użyciem.



Należy uważnie przeczytać następującą instrukcję montażu i wskazówki bezpieczeństwa.

Produkt ten należy użytkować wyłącznie w opisany sposób oraz zgodnie ze wskazanym przeznaczeniem. Niniejszą instrukcję montażu należy przechowywać w bezpiecznym miejscu. Przekazując produkt innej osobie, należy upewnić się, że otrzyma ona także całą dokumentację dotyczącą produktu.

Zakres dostawy (rys. A)

- 1 x tkanina namiotu (1)
- 4 x pręt drewniany, górny (2)
- 4 x pręt drewniany, dolny (3)
- 4 x element mocujący (4)
- 1 x instrukcja montażu

Dane techniczne

Wymiary (po zmontowaniu):
ok. 110 x 162 x 110 cm (szer. x wys. x gł.)



Data produkcji (miesiąc/rok):
07/2020

Zastosowanie zgodne z przeznaczeniem

Niniejszy artykuł został zaprojektowany jako namiot do zabawy wewnątrz pomieszczeń dla dzieci w wieku powyżej 24 miesięcy. Tylko do użytku prywatnego.



Wskazówki bezpieczeństwa

- Ostrzeżenie. Nieodpowiedni dla dzieci poniżej 18 miesięcy. Niebezpieczeństwo uduszenia. Długi sznur.
- Ostrzeżenie. Opakowanie/wszystkie materiały mocujące oraz woreczek „SUPER DRY” (pochłaniacz wilgoci) nie są częścią zabawki i ze względów bezpieczeństwa muszą być usunięte, zanim artykuł będzie przekazany dzieciom do zabawy.

- Ostrzeżenie. Pochłaniacz wilgoci zawiera calcium chloride (CAS 10043-52-4). Chronić przed dziećmi.
- Ostrzeżenie. Tylko do użytku domowego! Przechowywać artykuł z dala od otwartego ognia lub innych źródeł ciepła!
- Przed każdym użyciem należy sprawdzić, czy artykuł nie posiada uszkodzeń bądź śladów zużycia. Z artykułu można korzystać tylko wtedy, gdy znajduje się w nienagannym stanie.
- Montaż powinna przeprowadzić osoba dorosła. Zadbaj o to, aby artykuł i wszystkie części lub komponenty zostały przekazane dziecku dopiero po zakończeniu montażu.
- Dzieci mogą bawić się artykułem jedynie pod nadzorem dorosłych.
- Ostrzeżenie. Należy korzystać wyłącznie na równych powierzchniach. Artykuł należy postawić w odległości co najmniej 2 metrów od innych obiektów, takich jak meble, ściany itd.

Unikanie szkód materialnych!

- Unikać kontaktu z ostrymi, gorącymi, spiczastymi lub niebezpiecznymi przedmiotami.

Montaż

Zmontować artykuł w poniższy sposób:

1. Połączyć górny pręt drewniany (2) z dolnym prętem drewnianym (3) za pomocą elementu mocującego (4), konstruując w ten sposób długi pręt drewniany (rys. B).
2. Wsunąć po kolei cztery zamontowane pręty drewniane jeden po drugim w boczne tunele tkaniny namiotu (1a) (rys. C).

Wskazówka: Górny pręt drewniany (2) musi znajdować się na wierzchniej stronie namiotu tipi.

3. Przełożyć każdy ze sznurów przymocowanych do tkaniny namiotu przez wszystkie otwory dwóch górnych drewnianych prętów (2) (rys. D).

4. Związać sznury mocno, aby zamocować drewniane pręty.

Wskazówka: Zawiązać mocny węzeł, zabezpieczając w ten sposób sznury.

5. Całkowicie rozłożyć cztery dolne narożniki namiotu tipi.

6. Drzwi namiotu tipi zamyka się poprzez przy mocowanie taśmy na rzepy do drzwi (rys. E).
7. Aby pozostawić drzwi otwarte, należy nawinąć całe drzwi jednocześnie i przymocować je do boku tkaniny namiotu na rzepy (rys. F).

Demontaż

Rozmontować artykuł w poniższy sposób:

1. Poluzować sznury i wyciągnąć drewniane pręty z bocznych tuneli tkaniny namiotu.
2. Złożyć tkaninę namiotu.

Przechowywanie, czyszczenie

Podczas nieużywania należy zawsze przechowywać artykuł w suchym i czystym miejscu w temperaturze pokojowej.

WAŻNE! Nie czyścić przy użyciu ostrych środków czyszczących.

Pręty drewniane:

Wycierać do czysta jedynie suchą ściereczką.

Tkanina namiotu:

Nadaje się wyłącznie do prania ręcznego.



Uwagi odnośnie recyklingu

Artykuł oraz materiały opakowaniowe należy usunąć zgodnie z aktualnymi przepisami obowiązującymi w danym miejscu. Materiały opakowaniowe, jak np. worki foliowe nie powinny znaleźć się w rękach dzieci. Materiał opakowaniowy należy przechowywać w miejscu niedostępnym dla dzieci.



Zutilizować produkt i opakowanie w sposób przyjazny dla środowiska.



Kod materiału do recyklingu służy do oznaczenia różnych materiałów przeznaczonych do zwrotu do przetwórstwa wtórnego (recyklingu).

Kod składa się z symbolu, który powinien odzwierciedlać cykl odzysku, oraz numeru oznaczającego materiał.

Wskazówki dotyczące gwarancji i obsługi serwisowej

Produkt został wyprodukowany bardzo starannie i podczas stałej kontroli. Państwo otrzymują na ten produkt trzy lata gwarancji od daty zakupu. Prosimy o zachowanie paragonu.

Gwarancja obejmuje tylko błędy materiałowe lub fabryczne i traci ważność podczas używania produktu nie właściwie i nie zgodnie z jego przeznaczeniem. Państwa prawa, w szczególności zasady odpowiedzialności z tytułu rękojmi, nie zostaną ograniczone tą gwarancją.

W razie ewentualnych reklamacji należy skontaktować się pod niżej podanym numerem infolinii lub poprzez pocztę elektroniczną. Nasi współpracownicy omówią z Państwem jak najszybciej dalszy przebieg sprawy. Z naszej strony gwarantujemy doradztwo.

W przypadku wymiany części lub całego artykułu okres gwarancji przedłuża się o trzy lata zgodnie z art. 581 § 1 kodeksu cywilnego. Po upływie czasu gwarancji powstałe naprawy są płatne.

IAN: 346905_2001

 Serwis Polska

Tel.: 22 397 4996

E-Mail: deltasport@lidl.pl

Srdečně blahopřejeme!

Svým nákupem jste se rozhodli pro kvalitní výrobek. Před prvním použitím se prosím seznamte s tímto výrobkem.



Pozorně si přečtete následující návod k sestavení a bezpečnostní pokyny.

Používejte tento výrobek pouze tak, jak je popsáno, a pro uvedené účely. Dobře si tento návod k sestavení uschovejte. Pokud výrobek předáte třetí osobě, předejte jí i veškerou dokumentaci.

Rozsah dodávky (obr. A)

- 1 x celtovina (1)
- 4 x dřevěná tyč, horní (2)
- 4 x dřevěná tyč, dolní (3)
- 4 x spojovací prvek (4)
- 1 x návod k sestavení

Technická data

Rozměry (po sestavení):
cca 110 x 162 x 110 cm (š x v x hl.)



Datum výroby (měsíc/rok):
07/2020

Použití ke stanovenému účelu

Tento výrobek byl vyvinut jako hračka pro děti od 24 měsíců pro interiér. Pouze pro privátní potřebu.



Bezpečnostní pokyny

- Upozornění. Nevhodné pro děti do 18 měsíců. Nebezpečí uškrcení. Dlouhá šňůra.
- Upozornění. Veškeré obalové a upevňovací materiály a sáček „SUPER DRY“ (vysoušecí prostředek) nejsou součástí hračky a musí být z bezpečnostních důvodů odstraněny před tím, než je výrobek předán dítětem na hraní.
- Upozornění. Vysoušecí prostředek obsahuje calcium chloride (CAS 10043-52-4). Uchovávejte mimo dosah dětí.
- Upozornění. Jen pro domácí potřebu! Udržujte výrobek z dosahu otevřeného ohně nebo jiných zdrojů tepla!

- Kontrolujte výrobek před každým použitím, zda není poškozen nebo opotřeben. Výrobek se smí používat pouze v bezvadném stavu!
- Sestavení musí provést dospělý. Dbejte na to, aby výrobek a veškeré součásti, resp. komponenty, byly předávány dítěti pouze v sestaveném stavu.
- Děti si smí s výrobkem hrát pouze pod dohledem dospělých.
- Upozornění. Používejte pouze na rovném povrchu. Stavte výrobek s minimálním odstupem 2 m od jakýchkoli objektů, např. nábytku, stěn apod.

Vyloučení věcných škod!

- Vyhněte se kontaktu s ostrými, horkými, špičatými nebo nebezpečnými předměty.

Sestavení

Výrobek montujte takto:

1. Spojte horní dřevěnou tyč (2) a dolní dřevěnou tyč (3) pomocí spojovacího prvku (4) tak, abyste dostali jednu dlouhou dřevěnou tyč (obr. B).
2. Nastrkejte čtyři montované dřevěné tyče po sobě do bočních tunelů celtoviny (1a) (obr. C).

Upozornění: Horní dřevěná tyč (2) se musí nacházet na vrchní straně týpí.

3. Protáhněte vždy jednu ze šňůr upevňených na celtovině otvory dvou horních dřevěných tyčí (2) (obr. D).
4. Šňůry pevně svažte, abyste zafixovali dřevěné tyče.

Upozornění: Šňůry zajistěte pevným uzlem.

5. Úplně roztáhněte čtyři dolní rohy týpí.
6. Zavřete dveře týpí upevněním pásů suchých zipů dveří na sebe (obr. E).
7. Aby dveře držely otevřené, srolujte vždy jednu část dveří, kterou pomocí pásků připevníte na boku celtoviny (obr. F).

Složení

Výrobek demontujte takto:

1. Uvolněte šňůry a vytáhněte dřevěné tyče z bočních tunelů celtoviny.
2. Poskládejte celtovinu.

Uskladnění, čištění

Pokud výrobek nepoužíváte, skladujte jej vždy suchý a čistý při pokojové teplotě.
DŮLEŽITÉ UPOZORNĚNÍ! K čištění nikdy nepoužívejte agresivní čisticí prostředky.

Dřevěné tyče:

Utírejte do čista pouze suchým hadříkem.

Celtočina:

Pouze ruční praní



Pokyny k likvidaci

Výrobek a obalový materiál likvidujte do odpadu podle aktuálních místních předpisů. Obalový materiál, jako např. fóliové sáčky, nepatří do dětských rukou. Obalový materiál uchovávejte z dosahu dětí.



Zlikvidujte produkty a balení ekologicky.



Recyklační kód identifikuje různé materiály pro recyklaci.

Kód se skládá z recyklačního symbolu - který indikuje recyklační cyklus - a čísla identifikujícího materiál.

Pokyny k záruce a průběhu služby

Produkt byl vyrobený s velkou pečlivostí a byl průběžně kontrolovaný ve výrobní proces. Na tento produkt obdržíte tříroční záruku ode dne zakoupení. Uschovejte si pokladní stvrzenku. Záruka se vztahuje jen na vady materiálu a chyby z výroby, nevztahuje se na závady způsobené neodborným zacházením nebo použitím k jinému účelu. Tato záruka neomezuje Vaše zákonná ani záruční práva.

Při případných reklamacích se obraťte na dole uvedenou servisní horkou linku nebo nám zašlete email. Náš servisní pracovník s Vámi co nejrychleji upřesní další postup. V každém případě Vám osobně poradíme.

Záruční doba se neprodlužuje po případných opravách v době záruky ani v případě zákonného ručení nebo kulance. Toto platí také pro náhradní a opravené díly.

Opravy prováděné po vypršení záruční lhůty se platí.

IAN: 346905_2001

 Servis Česko

Tel.: 800143873

E-Mail: deltasport@lidl.cz

Blahoželáme!

Svojím nákupom ste sa rozhodli pre kvalitný výrobok. Pred prvým použitím sa s výrobkom dôkladne oboznámte.

Pozorne si prečítajte tento montážny návod a bezpečnostné pokyny.

Výrobok používajte len uvedeným spôsobom a na uvedený účel. Tento montážny návod si dobre uschovajte. Pri odovzdávaní výrobku tretej osobe odovzdajte s výrobkom aj všetky podklady.

Obsah balenia (obr. A)

- 1 x celtovina (1)
- 4 x drevená tyč, hore (2)
- 4 x drevená tyč, dole (3)
- 4 x spojovací prvok (4)
- 1 x montážny návod

Technické údaje

Rožmery (zmontovaný):

cca 110 x 162 x 110 cm (š x v x h)

 Dátum výroby (mesiac/rok):
07/2020

Použitie podľa určenia

Tento výrobok je hračka pre deti od 24 mesiacov pre použitie v interiéri. Len pre súkromné použitie.

Bezpečnostné pokyny

- Upozornenie. Výrobok nie je vhodný pre deti mladšie ako 18 mesiacov. Nebezpečenstvo zahrdúsenia. Dlhá šnúra.
- Upozornenie. Všetok obalový/upevňovací materiál a vrečko „SUPER DRY“ (sušiaci prostriedok) nie sú súčasťou hračky a musíte ich z bezpečnostných dôvodov odstrániť predtým, než výrobok odovzdáte deťom na hranie.
- Upozornenie. Sušiaci prostriedok obsahuje calcium chloride (CAS 10043-52-4). Uchovávajte mimo dosahu deť.
- Upozornenie. Len pre domáce použitie! Chráňte výrobok pred otvorenými plameňmi alebo inými zdrojmi tepla!

- Pred každým použitím výrobku skontrolujte, či nie je poškodený alebo opotrebený. Výrobok sa smie používať len v bezchybnom stave.
- Montáž musí vykonať dospelá osoba. Dávajte pozor na to, aby bol výrobok a všetky jeho súčiastky príp. komponenty odovzdaný dieťaťu len v zloženom stave.
- Deti sa smú hrať s výrobkom len pod dohľadom dospelých.
- Upozornenie. Používajte len na rovnom povrchu. Výrobok postavte s minimálnym odstupom 2 m od akýchkoľvek objektov, ako nábytok, steny a pod.

Zabránenie vecným škodám!

- Zabráňte kontaktu s ostrými, horúcimi, špicatými alebo nebezpečnými predmetmi.

Montáž

Výrobok zložte nasledovne:

1. Spojte hornú drevenú tyč (2) a dolnú drevenú tyč (3) pomocou spojovacieho prvku (4) tak, že z toho dostanete dlhú drevenú tyč (obr. B).
2. Štyri montované drevené tyče vsuňte postupne do bočných tunelov celtoviny (1a) (obr. C).

Upozornenie: Horná drevená tyč (2) sa musí nachádzať v hornej časti típí.

3. Prevlčte každú zo šnúr pripevnených na celtovine cez otvory na horných dvoch drevených tyčiach (2) (obr. D).
4. Šnúry uviazte, aby ste tak zafixovali drevené tyče.

Upozornenie: Šnúry zaistite pevným uzlom.

5. Štyri dolné rohy típí úplne rozprestrite.
6. Dvere típí uzavriete tak, že upevníte upínacie pásy na dvere (obr. E).
7. Ak chcete mať dvere otvorené, stočte tieto dvere do valca a upevnite ho pomocou páskou na boku celtoviny (obr. F).

Demontáž

Výrobok zložte nasledovne:

1. Uvoľnite šnúry a drevené tyče vytriahnite z bočných tunelov celtoviny.
2. Celtovinu poskladajte.

Skladovanie, čistenie

Pri nepoužívaní skladujte výrobok vždy suchý a čistý pri izbovej teplote.

DÔLEŽITÉ! Nikdy nečistite ostrými čistiacimi prostriedkami.

Drevené tyče:

Len utrite suchou handričkou.

Celtovina:

Len ručné pranie



Pokyny k likvidácii

Výrobok a obalový materiál zlikvidujte v súlade s aktuálnymi miestnymi predpismi. Obalový materiál, ako napr. fóliové vrecúško nepatrí do rúk detí. Obalový materiál uschovajte mimo dosahu detí.



Výrobky a obaly likvidujte ekologickým spôsobom.



Recyklačný kód slúži na označenia rôznych materiálov na navrátenie do obehu opätovného využitia.

Kód sa skladá z recyklačného symbolu - ktorý má odzrkadľovať zhodnotenie recyklačného obehu - a číslo označujúce materiál.

Pokyny k záruke a priebehu servisu

Produkt bol vyrobený s maximálnou zodpovednosťou a v priebehu výroby bol neustále kontrolovaný. Na tento produkt máte tri roky záruku od dátumu kúpy produktu. Pokladničný lístok si odložte. Záruka sa vzťahuje len na chyby materiálu a výrobné chyby a zaniká pri neodbornej manipulácii s produktom. Záruka nemá vplyv na Vaše zákonné práva, predovšetkým na práva vyplývajúce zo záruky. V prípade reklamácie sa obráťte na nižšie uvedenú servisnú linku, alebo nám napíšte e-mail. Naši servisní zamestnanci sa s Vami dohodnú na ďalšom postupe a urýchlene vykonajú všetky potrebné kroky.

V každom prípade Vám poradíme osobne.

Záručná lehota sa nepredlžuje v dôsledku eventuality opráv na základe záruky, zákonného plnenia záruky alebo v dôsledku prejavu ochoty. To platí tiež pre vymenené alebo opravené diely. Opravy vykonané po uplynutí záručnej lehoty sú soplátnené.

IAN: 346905_2001

 Servis Slovensko

Tel.: 0850 232001

E-Mail: deltasport@lidl.sk