

GB IE NI MT

Before reading, fold out the illustration page and get to know all of the functions of your product.

DE AT CH BE

Klappen Sie vor dem Lesen die Seite mit den Abbildungen aus und machen Sie sich anschließend mit allen Funktionen des Artikels vertraut.

FR CH BE

Dépliez la page avec les illustrations avant la lecture et informez-vous ensuite au sujet des fonctions de l'appareil.

NL BE

Klap voor het lezen de pagina met de afbeeldingen open en maak u vervolgens vertrouwd met alle functies van het apparaat.

PL

Przed przeczytaniem należy rozłożyć bok z ilustracjami a następnie zapoznać się ze wszystkimi funkcjami urządzenia.

CZ

Před čtením si nejdříve vyklepte stránku s obrázky a seznamte se se všemi funkcemi přístroje.

SK

Skôr než začnete návod čítať, si ho otvorte na strane s obrázkami a oboznámte sa so všetkými funkciami prístroja.

ES

Antes de leer, abra la página con las ilustraciones y familiarícese seguidamente con todas las funciones del aparato.

DK

Klap siden med illustrationerne op inden du læser dem og gør dig efterfølgende fortrolig med alle apparatets funktioner.

IT CH MT

Prima di leggere ribaltate la pagina con le immagini e familiarizzare poi con tutte le funzioni dell'apparecchio.

HU

Eloolásás előtt hajtsa ki az oldalt az ábrákkal és ezt követően ismerkedjen meg a készülék valamennyi funkciójával.



QUICK-UP POOL QUICK-UP-POOL PISCINE QUICK UP

GB IE NI MT

QUICK-UP POOL
Instructions for use

FR CH BE

PISCINE QUICK UP
Notice d'utilisation

PL

BASEN QUICK-UP
Instrukcja użytkowania

SK

BAZÉN QUICK UP
Navod na používanie

DK

QUICK-UP POOL
Brugervejledning

HU

QUICK-UP FÜRDŐMEDENCE
Használati útmutató

DE AT CH BE

QUICK-UP-POOL
Gebrauchsanweisung

NL BE

QUICK-UP ZWEMBAD
Gebruiksaanwijzing

CZ

BAZÉN QUICK UP
Návod k použití

ES

PISCINA DE MONTAJE RÁPIDO
Instrucciones de uso

IT CH MT

PISCINA GONFIABILE
Istruzioni d'uso

GB/IE/NI/MT	Usage and safety information	Page	08
DE/AT/CH/BE	Gebrauchs- und Sicherheitshinweise	Seite	14
FR/CH/BE	Consignes d'utilisation et de sécurité	Page	20
NL/BE	Gebruiks- en veiligheidstips	Pagina	27
PL	Wskazówki dot. użytkowania i bezpieczeństwa	Strona	33
CZ	Pokyny k použití a bezpečnosti	Stránky	39
SK	Pokyny pre používanie a bezpečnosť	Stranu	45
ES	Instrucciones de uso y seguridad	Página	51
DK	Brugs- og sikkerhedsanvisninger	Side	57
IT/CH/MT	Istruzioni d'uso e indicazioni di sicurezza	Pagina	63
HU	Kezelési és biztonsági utasítások	69.	Oldal



DELTA-SPORT HANDELSKONTOR GMBH
Wragekamp 6 • 22397 Hamburg
GERMANY

12/2025
Delta-Sport-Nr.: QP-17282

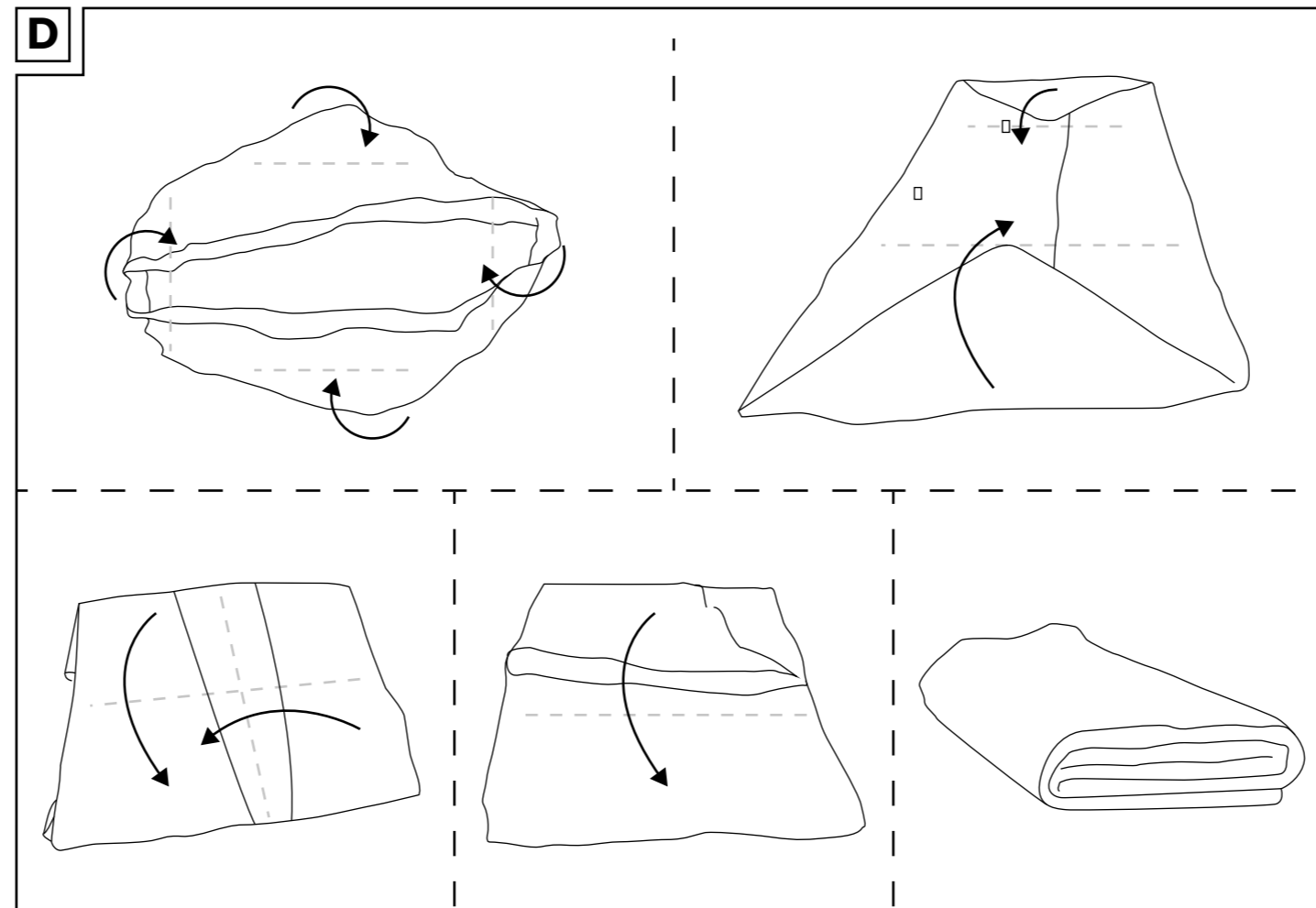
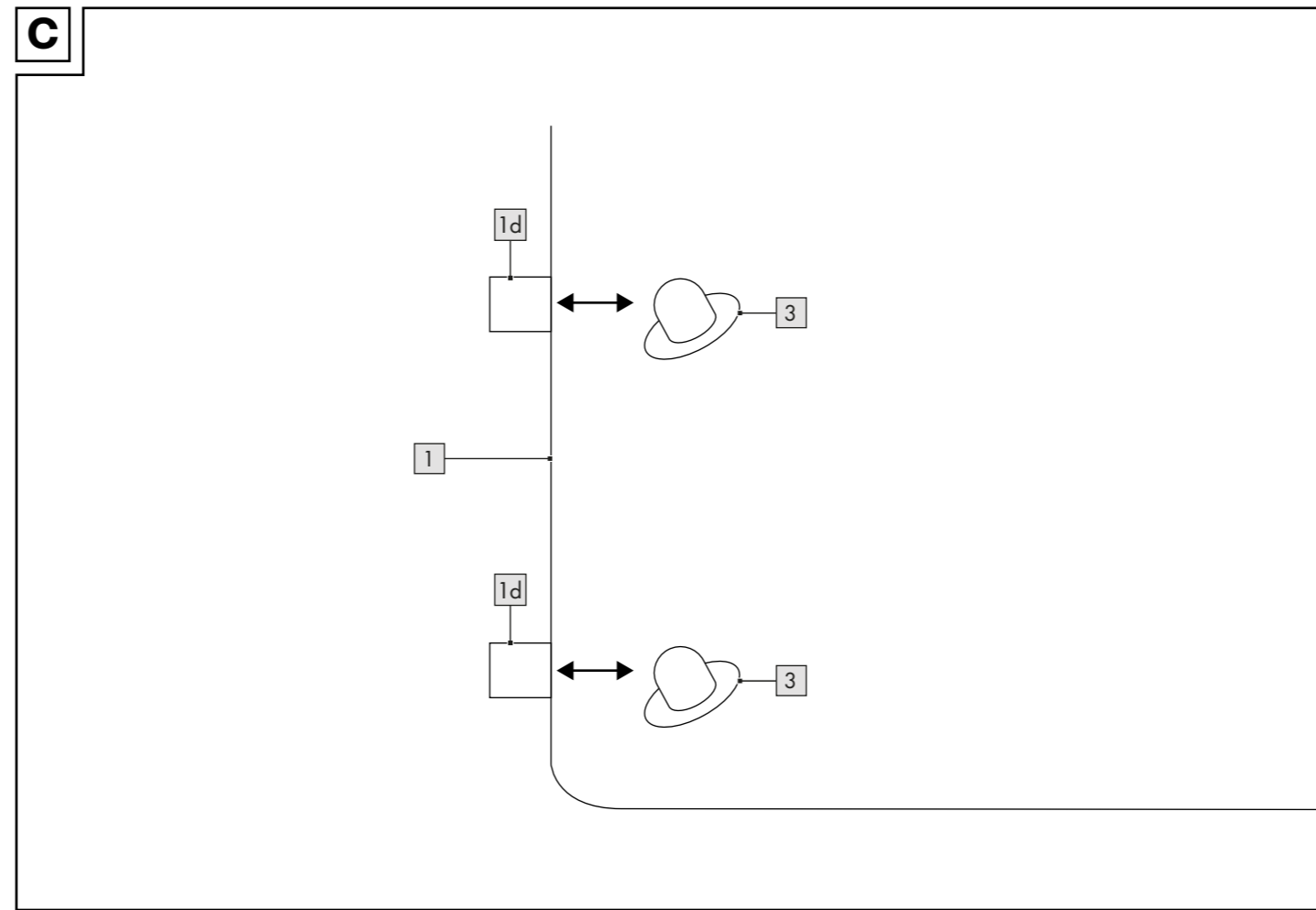
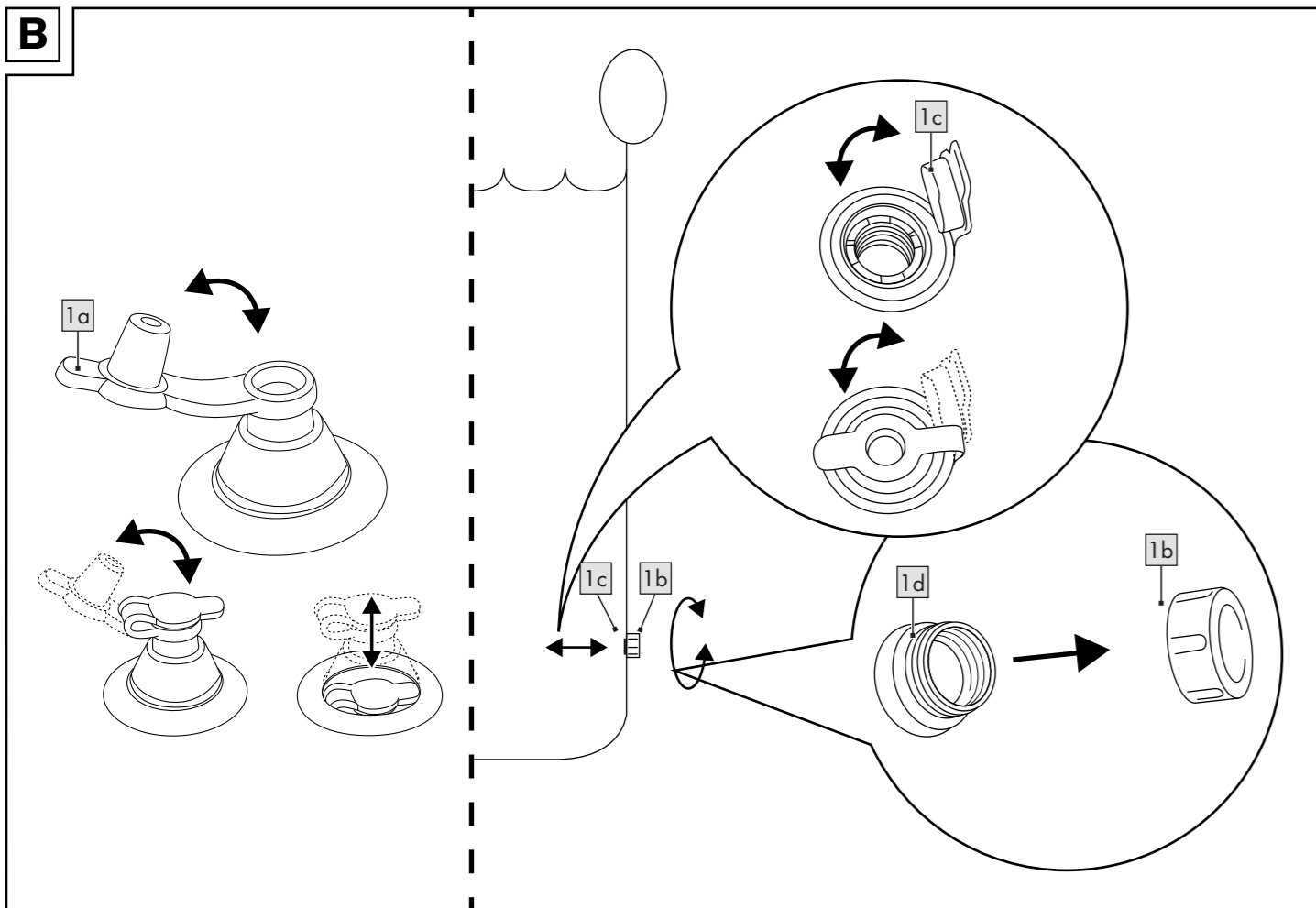
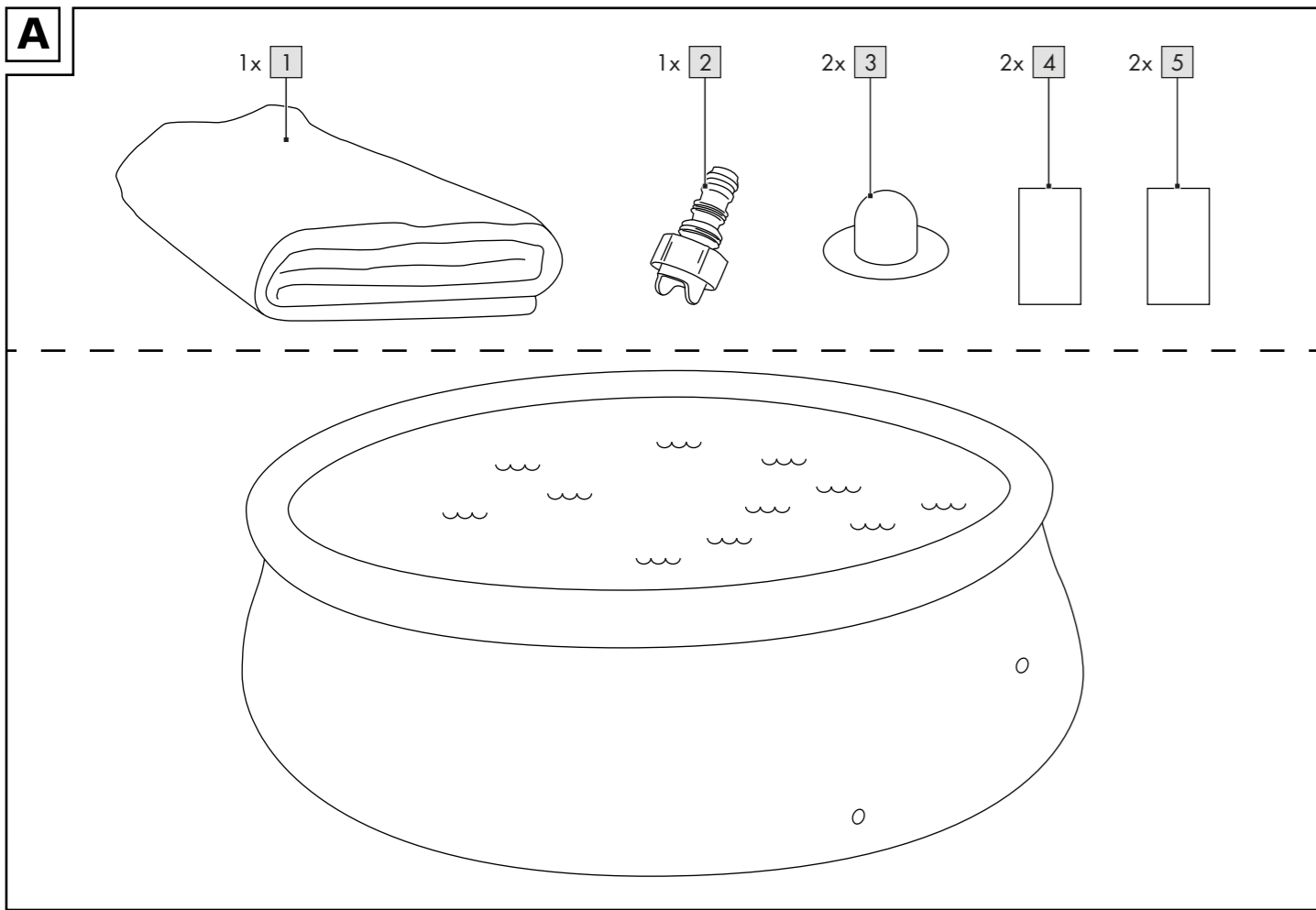

GB IE NI MT

**IMPORTANT, RETAIN FOR FUTURE REFERENCE:
READ CAREFULLY!**

DE AT CH BE

**WICHTIG, FÜR SPÄTERE BEZUGNAHME AUFBEWAHREN:
SORGFÄLTIG LESEN!**

FR CH BE

**IMPORTANT, À CONSERVER POUR CONSULTATION
ULTÉRIEURE : À LIRE ATTENTIVEMENT !**

NL BE

**BELANGRIJK, BEWAREN VOOR LATERE RAADPLEGING:
ZORGVULDIG LEZEN!**

PL

**WAŻNE, ZACHOWAĆ DO PÓŹNIEJSZEGO UŻYTKU:
UWAŻNIE PRZECZYTAĆ!**

CZ

**DŮLEŽITÉ, UCHOVEJTE PRO POZDĚJŠÍ POUŽITÍ:
PEČLIVĚ SI PŘEČTĚTE!**

SK

**DÔLEŽITÉ, USCHOVAJTE PRE PRÍPAD POUŽITIA V
BUDÚCNOSTI: DÔKLADNE SI PREČÍTAJTE POKYNY!**

ES

**IMPORTANTE: CONSERVAR PARA CONSULTAS
POSTERIORES: LEER ATENTAMENTE.**

DK

**VIGTIGT, SKAL OPBEVARES TIL SENERE BRUG:
SKAL LÆSES OMHYGGELIGT!**

IT CH MT

**IMPORTANTE: CONSERVARE PER EVENTUALI NECESSITÀ
FUTURE: LEGGERE CON ATTENZIONE!**

HU

**FONTOS, KÉSŐBBI HIVATKOZÁSOK CÉLJÁBÓL ŐRIZZE
MEG: OLVASSA EL FIGYELMESEN!**

GB IE NI MT

Scope of delivery	8
Technical data	8
Intended use	8
Symbols used	8
Safety instructions	8
Danger to life!	8
Safety of non-swimmers!	8
Safety features	8
Safety equipment	8
Safe use of the mini-pool	8
Risk of injury!	8
Prevention of material damage!	8
Selecting a location	9
Assembling the mini-pool	9
Inflating the mini-pool	9
Filling the product with water	9
Impact of water quality	9
Accessibility	10
Disassembling the mini-pool	10
Folding up the mini-pool	10
Repairs	10
Maintenance	10
Storage, cleaning	10
Disposal	10
Notes on the guarantee and service handling	11
Discolourations and their possible causes	12
Stains and their possible causes	12

DE AT CH BE

Lieferumfang	14
Technische Daten	14
Bestimmungsgemäße Verwendung ..	14
Verwendete Symbole	14
Sicherheitshinweise	14
Lebensgefahr!	14
Sicherheit von Nichtschwimmern! ..	14
Sicherheitsvorrichtungen	14
Sicherheitsausrüstung	14
Sichere Nutzung des Mini-Pools	14
Verletzungsgefahr!	14
Vermeidung von Sachschäden!	15
Standort wählen	15
Aufbau des Mini-Pools	15
Mini-Pool aufpumpen	15
Befüllen des Artikels mit Wasser	16
Einfluss der Wasserqualität	16
Zugänglichkeit	16
Abbau des Mini-Pools	16
Mini-Pool falten	16
Reparatur	17
Wartung	17
Lagerung, Reinigung	17
Hinweise zur Entsorgung	17
Hinweise zur Garantie und Serviceabwicklung	17
Verfärbungen und mögliche Ursachen	18
Flecken und mögliche Ursachen	18

FR CH BE

Contenu de la livraison	20
Données techniques	20
Utilisation conforme	20
Symboles utilisés	20
Consignes de sécurité	20
Danger de mort !	20
Sécurité des personnes ne sachant nager !	20
Dispositifs de sécurité	20
Équipement de sécurité	20
Utilisation sécurisée de la mini-piscine	20
Risque de blessure !	20
Éviter les dégâts matériels !	21
Choix du lieu	21
Montage de la mini-piscine	21
Gonfler la mini-piscine	21
Remplissage de l'article avec de l'eau	22
Influence de la qualité de l'eau	22
Accessibilité	22
Démontage de la mini-piscine	22
Plier la mini-piscine	22
Réparation	22
Maintenance	23
Stockage, nettoyage	23
Mise au rebut	23
Indications concernant la garantie et le service après-vente	23
Décolorations et causes possibles	25
Taches et causes possibles	25

NL BE

In het leveringspakket inbegrepen	27
Technische gegevens	27
Voorgescreven gebruik	27
Gebruikte symbolen	27
Veiligheidsinstructies	27
Levensgevaar!	27
Veiligheid van niet-zwemmers!	27
Veiligheidsvoorzieningen	27
Veiligheidsuitrusting	27
Veilig gebruik van de Mini-Pool	27
Gevaar voor blessures!	27
Preventie van materiële schade!	28
Locatie kiezen	28
Montage van de Mini-Pool	28
Mini-Pool oppompen	28
Vullen van het artikel met water	29
Invloed van de waterkwaliteit	29
Toegankelijkheid	29
Demontage van de Mini-Pool	29
Mini-Pool opvouwen	29
Reparatie	29
Onderhoud	30
Opslag, reiniging	30
Afvalverwerking	30
Opmerkingen over garantie en serviceafhandeling	30
Verkleuringen en mogelijke oorzaken	31
Vlekken en mogelijke oorzaken	31

PL

Zakres dostawy	33
Dane techniczne	33
Zastosowanie zgodne z przeznaczeniem	33
Zastosowane symbole	33
Wskazówki bezpieczeństwa	33
Niebezpieczeństwo dla życia!	33
Bezpieczeństwo osób, które nie potrafią pływać!	33
Urządzenia zabezpieczające	33
Wyposażenie ochronne	33
Bezpieczne korzystanie z minibasenu	33
Niebezpieczeństwo obrażeń!	33
Unikanie szkód materialnych!	34
Wybór lokalizacji	34
Montaż minibasenu	34
Pompowanie minibasenu	34
Napełnianie artykułu wodą	35
Wpływ jakości wody	35
Dostępność	35
Demontaż minibasenu	35
Składanie minibasenu	35
Naprawy	35
Konserwacja	36
Przechowywanie, czyszczenie	36
Uwagi odnośnie recyklingu	36
Wskazówki dotyczące gwarancji i obsługi serwisowej	36
Przebarwienia i ich możliwe przyczyny	37
Plamy i ich możliwe przyczyny	37

CZ

Rozsah dodávky	39
Technická data	39
Použití v souladu s určením	39
Použité symboly	39
Bezpečnostní pokyny	39
Ohrožení života!	39
Bezpečnost neplavců!	39
Bezpečnostní opatření	39
Bezpečnostní vybavení	39
Bezpečné používání mini bazénu ..	39
Nebezpečí úrazu!	39
Vyloučení věcných škod!	39
Výběr umístění	40
Sestavení mini bazénu	40
Nafouknutí mini bazénu	40
Plnění výrobku vodou	40
Vliv kvality vody	40
Přístupnost	41
Složení mini bazénu	41
Skládání mini bazénu	41
Opravy	41
Údržba	41
Uskladnění, čištění	41
Pokyny k likvidaci	41
Pokyny k záruce a průběhu služby	41
Vyblednutí barev a možné příčiny	43
Skrvny a možné příčiny	43

(SK)		(ES)		(DK)	
Obsah balenia	45	Contenido de suministro	51	Leveringsomfang	57
Technické údaje	45	Datos técnicos	51	Tekniske data	57
Používanie podľa určenia	45	Uso conforme al fin previsto	51	Tilsligtet brug	57
Použité symboly	45	Símbolos empleados	51	Anvendte symboler	57
Bezpečnostné pokyny	45	Indicaciones de seguridad	51	Sikkerhedsoplysninger	57
Nebezpečenstvo ohrozenia		¡Peligro de muerte!	51	Livsfare!	57
života!	45	¡Seguridad para las personas		Sikkerhed for ikke-svømmere!	57
Bezpečnosť neplavcov!	45	que no saben nadar!	51	Sikkerhedsanordninger	57
Bezpečnostné zariadenia	45	Dispositivos de seguridad	51	Sikkerhedsudstyr	57
Bezpečnostná výbava	45	Equipo de seguridad	51	Sikker brug af mini-poolen	57
Bezpečné používanie		Uso seguro de la minipiscina	51	Fare for skader!	57
minibazénu	45	¡Peligro de lesiones!	51	Sådan undgå materielle skader!	57
Nebezpečenstvo poranenia!	45	¡Prevención de daños		Valg af opstillingssted	58
Zabránenie vecným škodám!	45	materiales!	52	Montage af mini-poolen	58
Vol'ba stanovišťa	46	Selección del lugar de colocación	52	Oppumpning af mini-poolen	58
Postavenie minibazénu	46	Montaje de la minipiscina	52	Vandpåfyldning	58
Nahustenie minibazénu	46	Inflado de la minipiscina	52	Vandkvalitetens betydning	58
Naplnenie výrobku vodou	46	Llenado del artículo con agua	53	Tilgængelighed	59
Vplyv kvality vody	46	Influencia de la calidad del agua	53	Demontering af mini-poolen	59
Prístupnosť	47	Accesibilidad	53	Sammenfoldning af mini-poolen	59
Demontáž minibazénu	47	Desmontaje de la minipiscina	53	Reparation	59
Skladanie mini bazénu	47	Plegado de la minipiscina	53	Vedligeholdelse	59
Oprava	47	Reparación	53	Opbevaring, rengøring	59
Údržba	47	Mantenimiento	54	Henvisninger vedr. bortskaffelse	60
Skladovanie, čistenie	47	Almacenamiento, limpieza	54	Oplysninger om garanti og	
Pokyny k likvidácii	47	Indicaciones para la eliminación	54	servicehåndtering	60
Pokyny k záruke a priebehu servisu	48	Indicaciones relativas a la garantía		Misfarvninger og mulige årsager	61
Zmeny farby a možné príčiny	49	y la gestión de servicios	54	Pletter og mulige årsager	61
Škrvny a možné príčiny	49	Decoloración y sus causas posibles	55		
		Manchas y sus causas posibles	55		
(IT)		(HU)			
(CH)		A csomag tartalma	69		
(MT)		Műszaki adatok	69		
Contenuto della confezione	63	Rendeltetésszerű használat	69		
Dati tecnici	63	Alkalmazott szimbólumok	69		
Utilizzo conforme	63	Biztonsági utasítások	69		
Simboli utilizzati	63	Életveszély!	69		
Indicazioni di sicurezza	63	Úszni nem tudók biztonsága!	69		
Pericolo di morte!	63	Biztonsági berendezések	69		
Sicurezza per chi non sa nuotare!	63	Biztonsági felszerelés	69		
Dispositivi di sicurezza	63	A mini medence biztonságos			
Equipaggiamento di sicurezza	63	használata	69		
Utilizzo sicuro della mini-piscina	63	Sérülésveszély!	69		
Pericolo di ferirsi!	63	Vagyon károk megelőzése!	69		
Evitare i danni materiali!	64	Hely kiválasztása	70		
Scegliere dove collocare l'articolo	64	A mini medence felállítása	70		
Montaggio della mini-piscina	64	A mini medence felfújása	70		
Gonfiare la mini-piscina	64	A termék feltöltése vízzel	70		
Riempire d'acqua l'articolo	65	A vízminőség hatása	71		
Influenza della qualità		Hozzáférés	71		
dell'acqua	65	A mini medence leszerelése	71		
Accessibilità	65	A mini medence			
Smontaggio della mini-piscina	65	összehajtogatása	71		
Ripiegare la mini-piscina	65	Javítás	71		
Riparazione	65	Karbantartás	71		
Manutenzione	66	Tárolás, tisztítás	72		
Conservazione, pulizia	66	Tudnivalók a hulladékkezelésről	72		
Smaltimento	66	A garanciával és a szerviz			
Avvertenze sulla garanzia e sulla		lebonyolításával kapcsolatos			
gestione dei servizi di assistenza	66	útmutató	72		
Scolorimenti e possibili cause	67	Elszíneződések és azok lehetséges			
Macchie e possibili cause	67	okai	73		
		Foltok és azok lehetséges okai	73		

Congratulations!

You have decided to purchase a high-quality product. Familiarise yourself with the product before using it for the first time.



Read the following instructions for use carefully.

Use the product only as described and for the range of uses indicated. Keep these instructions for use handy. When passing the product on to another person, make sure you also hand over all documents. Carefully read, understand, and follow all instructions contained in this document before assembling and using the mini-pool. These warnings, instructions, and safety guidelines cover some general risks associated with leisure activities in the water but they cannot cover all hazards and risks in all cases. Caution, common sense, and good judgement are required when engaging in any water activity. This information must be kept for later use.

Scope of delivery (fig. A)

- 1 x mini-pool (1)
- 1 x hose adapter (2)
- 2 x plastic stopper (3)
- 2 x repair patch, self-adhesive (4)
- 2 x repair patch (5)
- 1 x instructions for use

Technical data

Dimensions (inflated):

240 x 63cm (Ø x h)

Fill capacity: 2,000l



Date of manufacture (month/year): 12/2025

Number of people required for assembly: 2 people

Minimum assembly time: 30 min.

Intended use

The product is designed as a mini-pool, which is to be set up on the ground and which has been constructed to withstand the internal pressure. The product is not suitable (not even in part) to be sunk into the ground.

Symbols used



Warning! Never leave your child unattended – drowning hazard.



Warning! No jumping. Risk of injury!



Warning! Wear personal flotation devices.



Warning! Do not set up tilted.



Please read carefully and retain for future reference.

Safety instructions

The use of a mini-pool assembly kit assumes that it meets the safety provisions that are described in the maintenance instructions. Pay particular attention to safeguard access to the mini-pool to prevent drowning and any serious injuries, since children under the age of 5 may unexpectedly gain access, and children must be under uninterrupted adult supervision when they are bathing.

Danger to life!

- Never leave children unsupervised with the packaging material. Risk of suffocation!

Safety of non-swimmers!

- A competent adult must provide constant, active, and attentive supervision of weak and non-swimmers at all times. (You are reminded that the greatest risk of drowning is among children under 5 years of age).
- When in use, designate a competent adult as a supervisor.
- Weak and non-swimmers should wear personal flotation devices whenever they enter the mini-pool.
- When the mini-pool is not being used or supervised, remove all play items from the pool and the pool area to prevent children from being attracted there.
- When the mini-pool is not being used or supervised, remove all play items and objects (e.g. chairs, large toys, etc.) that might give a child easy access to the mini-pool from the mini-pool area.

Safety features

- It is recommended to set up a barrier (and secure all doors and windows, if any such exist) in order to prevent unauthorised access to the mini-pool.
- Personal protective equipment, barriers, pool covers, alarm systems, and similar security devices are sensible aids but they are not replacements for continuous and competent supervision by adults.

Safety equipment

- It is recommended to keep rescue equipment (e.g. a lifebelt) close to the pool.
- Keep a functioning telephone and list of emergency numbers close to the mini-pool.

Safe use of the mini-pool

- All users, especially children, are encouraged to learn how to swim.
- Learn first aid (cardiopulmonary resuscitation) and update your skills and knowledge regularly. This can make a life-saving difference in an emergency.

- Instruct all pool users, including children, about what to do in an emergency.
- Never jump into shallow water. This can lead to serious injury or death.
- Do not use the mini-pool under the influence of alcohol or medications that may impair the ability to use the pool safely.
- If pool covers are used, remove them completely from the water surface before entering the mini-pool.
- Always keep the water purified and hygienically safe to protect the users of the mini-pool from water-borne diseases. The instructions for use are to be consulted for the guidelines on water preparation.
- Keep chemicals (e.g. products for water preparation, cleaning, or disinfection) out of the reach of children.

Risk of injury!

- Follow the instructions on the label.
- Do not bring any sharp or pointed objects with you.
- Protect the product from contact with any dubious liquids or acids. This may otherwise cause irreparable damage.
- Protect the product from excessive heat and cold! Be careful with lit cigarettes!
- Do not make any technical modifications to the product. Modifications of any kind compromise use of the product and nullify the warranty.
- Never use the product under the influence of alcohol, drugs, or medications.
- Under no circumstances should the inflated product be transported by vehicle.
- Do not use the product if there is a leak and is losing air.

Prevention of material damage!

- Avoid contact with corrosive, sharp, or dangerous items, chemicals, or liquids. Should this nevertheless happen to occur, inspect the pool thoroughly for damage.
- Warning! Avoid using sunscreen and skin care products containing alcohol. Sunscreen and skin care products containing alcohol can cause the colour coating of PVC inflatable products to peel. This can lead to stains on your body, your clothing, and other objects that come into contact.
- Keep the product away from fire and hot objects (e.g. lit cigarettes).
- All inflatable products are susceptible to cold. For this reason, never unfold and inflate the product at a temperature lower than 15 C!
- Inflate the product's air chamber to a maximum operating pressure of 0.4 bar (5.8 psi).

- In the event that the air pressure increases in the hot sun, it must be balanced accordingly by letting out air. Open the valve and let out some air whenever the pressure is above 0.4 bar (5.8 psi).
- Make sure that the product, especially when inflated, does not come into contact with stones, gravel, or sharp objects and does not rub or scrape against anything as otherwise this can cause damage.
- Use only the correct pump adapter to insert into the valve. The valve may otherwise become damaged.
- Do not use a compressor to inflate the product.
- Do not overinflate because you then risk tearing open the welded seams. Close the valve properly after inflating.
- Using auxiliary equipment not permitted for the mini-pool (e.g. ladders, covers, pumps, etc.) can lead to risk of injury or material damage.
- Check the product for damage and wear before each use. The product may be used only when in good working order and condition!

Selecting a location

WARNING! Mini-pools that are placed on uneven surfaces tend to leak, deform, or collapse, leading to material damage or serious bodily harm to those who are in or around the mini-pool!

WARNING! Personal injury hazard! Do not use sand when setting up. If the use of an "aid for levelling" is needed, it is highly likely your set-up location is unsuitable.

WARNING! Set the mini-pool up at a location where continuous supervision is possible in order to avoid the risk of small children drowning.

WARNING! Select your set-up location carefully because grass and other desirable plants growing underneath the product will die. In addition, be sure not to install the product on surfaces on which vigorous plants and weeds frequently grow because both can pierce through the product.

Comply with the following instructions before you set the product up.

1. Select a suitable surface that is firm, flat (no humps or mounds), and completely level. There may not be a slope of more than 3° at any point on the set-up site.
2. Make sure that the site is free from branches, stones, sharp-edged and other foreign objects so that the product does not become damaged.
3. Select a location where the product will not be beneath power cables or trees. Take care also that there are no underground pipes, supply lines, or cables on the site.

4. Insofar as possible, select a location where your product will be in direct sunlight. This will heat up the water in the pool.

Assembling the mini-pool

At least two people should assemble the product.

You will need around 30 minutes just for the assembly, not including site preparation and filling up with water. Contact the Service Hotline if you have any questions or need assistance with the assembly.

Follow the individual assembly steps in the order indicated.

1. Select a smooth and clean surface with enough space to unpack the product. Check that all individual parts are present and in good order and condition.
2. When assembling the product for the second and subsequent times, you should inspect it for any possible damage, holes, and tears, and these should be sealed as described later.
3. It is recommended not to fill the mini-pool with groundwater, drilling water or spring water: Such water generally contains organic materials contaminated with nitrates and phosphates. You are advised to fill the mini-pool with water from the public drinking water supply.

Inflating the mini-pool

WARNING!

- Avoid inflating the air chambers too much because there is the risk of over-stretching the welded seams and even tearing them open.
- The operating pressure may increase in the sun. Balance out the operating pressure by letting out the air from the mini-pool.
- Use standard commercial foot pumps or double-stroke piston pumps with matching adapter attachments and pressure gauge to inflate the mini-pool.
- Do not use a compressor or compressed-air bottle to inflate the mini-pool. This can cause damage.
- Do not inflate the pool next to pointed or sharp objects or on rough or pebbly ground.
- Always inflate the air chamber fully.

IMPORTANT!

- Only open the valve to inflate and to let out air. It may otherwise become contaminated.
- The area around the valve must always be clean and dry.
- Make sure that no sand or other contaminants get into the valve.

Important!

- **The optimal operating pressure for the air chamber is 0.4 bar (5.8 psi).**

1. Open the valve seal (1a) (fig. B).
2. Inflate the air chamber until the product is sufficiently firm. Make sure that the air chamber is positioned centrally over the mini-pool.

Note: The air chamber must feel firm to the touch but still give when pressed gently with the thumb. Do not inflate the air chamber too tightly as it might burst or the seams could become damaged.

3. Close back the valve seal.

Filling the product with water

WARNING! If more than 2.5-5cm of water collects on one side before the middle has filled up, the mini-pool is standing unevenly and has to be positioned correctly. To do this, pull out the outflow plug (1c) and let the water drain off completely. Place the mini-pool in another even location.

1. Close the outflow plug (1c) and turn the valve cover (1b) to the outflow valve (1d) (fig. B).
 2. Close the valves (1d) to connect a filter pump (not supplied) with the plastic stoppers (3) on the inside of the product (fig. C).
 3. Slowly fill the product. Do not leave the product unattended while filling.
- Note:** The mini-pool automatically straightens up with the volume of water.
4. Once 2.5cm of water is spread uniformly over the floor of the mini-pool, smooth out the floor. Pull out the outer wall from the upper edge all around the floor of the pool.

Impact of water quality

To keep the coating performing efficiently, and for aesthetic considerations, appropriate treatment procedures and/or recommendations of the pool manufacturer should be applied in a timely manner. Before applying cleaning products it is essential that you read the manufacturer's product instructions and instructions for use beforehand to check that they are compatible with the top layer of the polyester skin. These products and procedures must correspond to the recommendations made herein.

Although the water used for filling generally comes from the public drinking water network, it can also come from a drill hole, tank, or well.

In such case, a regular analysis of the water, including physical-chemical analysis, is vital in order to verify the possible presence of any metals (iron, copper, manganese) that may have a negative impact on the top layer, as there is a risk that colour stains will form due to metal sulphides.

An analysis is the basis for the approaches required in order to ensure good quality of water for bathing as well as stability of the top layer. This quality analysis of the water used for filling must be assessed and approved by the mini-pool manufacturer.

However, the tartaric stabilisation and/or the formation of metals must be avoided. It is recommended to use calcium sequestering agents (limescale remover or de-scaler) and sequestering agents for metal ions for this purpose.

WARNING! Calcium sequestering agents (limescale remover or de-scaler) and sequestering agents for metal ions often contain phosphorus or phosphorous bonding agents that can cause or promote the growth of algae and/or can have an influence on measurements (of free chlorine, redox potential) with on-line devices. For this reason, when measuring with online systems, preference should be given to ion exchangers and/or metal filters in the water line (before water runs into the pool).

The use of products and/or treatment processes must be validated by a professional, since irreversible damage could occur to the surface layer in particular combinations.

When disinfecting with the aid of products based on stabilised chlorine or of stabilisers only, the dosage recommended by the manufacturer (which should be in accordance with EN 16713-3) must be applied. Renewing water after a purge filter must enable prevention of a concentration of cyanuric acid of more than 75mg/l.

Otherwise a reduction of (at least) 30% in the mini-pool volume is required so as not to damage the surface layer.

Follow the instructions provided by the manufacturer for winter storage.

No shock disinfection may be performed shortly before covering up the mini-pool because within 8 hours of disinfecting there is a risk of chemical damage to the coating of the mini-pool.

Accessibility

WARNING!
Never leave your child unattended – drowning hazard.

A competent adult must provide constant, active, and attentive supervision of weak and non-swimmers at all times. (You are reminded that the greatest risk of drowning is among children under 5 years of age).

Keep a telephone or another means of communication ready near the pool to give information to emergency services if needed.

Even when the pool is not in use the following steps must be considered:

- Make the mini-pool inaccessible to the extent possible (e.g. by locking doors, windows, and access routes to the swimming pool; and/or
- by installing a protective device; and/or
- by emptying the mini-pool.

Disassembling the mini-pool

WARNING! When draining the water make sure that there are no children downstream and opposite the outflow. The water flow might carry the children away with it.

To store the product at season's end or for a lengthy period of non-use, proceed as follows:

1. Empty the product.

Note: Please follow the local regulations regarding specific requirements for disposing of water from swimming pools.

2. Let the air out of the air chamber completely.

3. Allow the product to dry completely.

4. Close all valves before you fold the product up.

Folding up the mini-pool (fig. D)

1. Fold the protruding sides inwards to form a rectangular shape.

2. Fold each half of the rectangle inwards to make a smaller rectangle.

3. Fold the ends backwards.

4. Coil the product up into a small rectangle.

Repairs

Minor leaks or holes can be repaired with the repair patches (4, 5) supplied.

Important!

After repairing do not fill the product for 20 minutes! Do not use the patch for leaks or holes on the seam.

1. Clean the area around the leak thoroughly. The area must be dry and free from grease.

2. Cut out a piece of the repair material that is big enough for its edges to overlap the damaged area by about 1.3cm.

3. Peel the patch off the paper, place it on the damaged area and press tight.

Leaks

Use only appropriate adhesives to repair leaks on the mini-pool (1). Repairs made with unsuitable adhesives can lead to further damage!

You can obtain suitable adhesives from a specialist retailer.

Note: You can repair small areas (smaller than 2mm) with the adhesive just by applying the adhesive directly to the area. For larger areas (more than 2mm) proceed as follows:

1. Let the air out of the pool (1) completely.
2. Clean the area for repair thoroughly.
3. Dry the cleaned area.

4. Take one of the patches and trim a piece that covers the damaged area and overlaps by 1.5cm on all sides.

5. Press the patch down firmly on the leak area with a soft object. Be sure to work on an even surface without wrinkles or folds. Gently remove any air bubbles with a rounded object, working from the inside towards the outside.

6. Allow the patch to dry for at least 12 hours after repair.

Important: Check that the repaired area is waterproof before you fill the mini-pool with water after repair. When there is very serious damage do not perform repairs yourself under any circumstances. Take the mini-pool to a specialist workshop for repair.

Maintenance

Check and comply with the following instructions at the start of each season as well as regularly when in use during the season.

1. Check the product for loss of pressure, holes, or tears before use each time.

The product may be used only when in good working order and condition!

2. Check the product for damage, wear and defective parts. Replace defective parts immediately.

Storage, cleaning

Exchange the water in the product frequently, especially in hot weather and if it is soiled. When not in use, always store the product clean and dry at room temperature. The valves should always be closed during storage. Clean the product only with water or soapy water, never with abrasive detergents. When storing for the winter do not put any sharp objects on the product and do not apply talcum powder.

Disposal

 Dispose of the product and packaging materials in accordance with current local regulations. Store the packaging materials (foil bags, for example) out of the reach of children. For further information about disposal of the product no longer needed, contact your local council. Dispose of the product and the packaging in an environmentally friendly manner.

 The Recycling Code distinguishes different materials to be returned for recycling. The Code consists of the recycling symbol for the recycling process and a number that identifies the material.

Notes on the guarantee and service handling

The product was produced with great care and under continuous quality control. DELTA-SPORT HANDELSKONTOR GmbH gives private end customers a three-year guarantee on this product from the date of purchase (guarantee period) in accordance with the following provisions. The guarantee is only valid for material and manufacturing defects. The guarantee does not cover parts that are subject to normal wear and tear and that are thus considered wear parts (e.g. batteries) and it does not cover fragile parts such as switches or parts that are made of glass.

Claims under this guarantee are excluded if the product has been used incorrectly, improperly, or contrary to the intended purpose, or if the provisions in the instructions for use were not observed, unless the end customer proves that a material or manufacturing defect exists that was not caused by one of the aforementioned circumstances.

Claims under the guarantee can only be made within the guarantee period by presenting the original sales receipt. Please therefore keep the original sales receipt. The guarantee period is not extended by any repairs carried out under the guarantee, under statutory guarantees, or as a gesture of goodwill. This also applies to replaced and repaired parts.

If you wish to make a claim please first contact the service hotline mentioned below or contact us by e-mail. If there is a guarantee case, then the product will be repaired or replaced free of charge to you or the purchase price will be refunded, depending on our choice. There are no further rights from the guarantee.

Your legal rights, in particular guarantee claims against the respective seller, are not limited by this guarantee.

IAN: 507679_2507

Ⓜ GB Service Great Britain
Tel.: 0800 404 7657
E-Mail: deltasport@lidl.co.uk

Ⓜ IE Service Ireland
Ⓜ NI Tel.: 1800 101010
E-Mail: deltasport@lidl.ie

Ⓜ MT Service Malta
Tel.: 80062230
E-Mail: deltasport@lidl.com.mt

Discolourations and their possible causes

Despite using high-performance materials and taking into consideration all of the aforementioned precautions, unusual stains may appear because of ageing. It is important to remember that the top layer gradually becomes discoloured because of ageing and the effects of UV rays.

The following may cause accelerated discolouration:

- use of unsuitable products and procedures for water preparation that do not match the manufacturer's recommendations;
- excessive mechanical impact (tidal swimming pools, floating layers of ice, automatic cleaners, and brushes, etc.);
- high water temperature;
- impact of the materials and the manufacturing process.

Sometimes a slight difference in colour appears between the areas that are immersed in the water and the areas that lie above the surface of the water. This is quite normal.

Stains and their possible causes

Because of the many influencing factors, such as those mentioned above, it is extremely difficult to determine what causes stains. Stains that occur above the waterline are rarely deep in the top layer.

The following table shows the possible causes of stains once the swimming pool is in normal operation. To find the possible causes a sensible approach is to implement the measures described in the following record sheet: If these are unsuccessful, possible influences of the manufacturing process may be involved.

Types of stain	Possible cause	Possible solution
Whitish stains on the floor of the swimming pool.	Wrong water preparation	Stains are irreversible and cannot be repaired.
	Decomposition of organic substances (humus, twigs, leaves) that are in direct contact with the top layer. The effect is more considerable when there has been contact over a longer period of time.	
Whitish stains on the floor of the swimming pool and on the walls.	Excessive concentration of chemical products.	Stains are irreversible and cannot be remedied.
Whitish stains at the waterline	Lime-scale deposits	These deposits can be prevented by using calcium sequestering agents and by maintaining the pH level balance. Cleaning is possible before placement by using a suitable product, solvent-free and non-abrasive, while taking care not to scratch the layer. Control the water hardness regularly to reduce this effect e.g. with a pre-installed ion exchanger.
	unsuitable chemicals and/or abrasives	Irreversible and untreated milky or bleached areas
	Presence of algae	
	Decomposition of organic substances (leaves, dirt, vegetation)	This can be prevented by regular maintenance of the swimming pool (cleaning).
	Use of copper sulphate in pure or mixed form and application of the Cu/Ag process	Irreversible. These products are not allowed in this type of swimming pool.
	unintentional presence of oxidisable metal parts (metal deposits.)	
		Earthing ^a the swimming pool: Earthing the water in the swimming pool can reduce this effect. Earthing must be via a different ground rod than the one for the security of the house. This functional earthing will merely permit leakage currents to be dissipated so as to limit the electrical charge of the pool water.
	Migration of metal through the top layer (cobalt-based gel layer)	
Presence of metal ions (copper, iron, manganese) in excessive concentrations and dark, insoluble metal sulphides	The use of metal ion sequestering agents is recommended to prevent high concentrations of metal ions that may contribute towards the formation of permanent staining on the top layer of the swimming pool. ^b	

Types of stain	Possible cause	Possible solution
Whitish stains at the waterline	Suntan lotions and cosmetics that float on the surface of the water, combustion of hydrocarbons from wood or charcoal fire, car exhausts, aeroplane exhausts, or any other pollution from the immediate vicinity or more distant surroundings of the swimming pool.	
Green stains	Since they are organic in origin, these stains only occur when living organisms are present (algae, fungi, etc.) and may be related to a significant disturbance in the balance of the water preparation.	See operating instructions and tips of the swimming pool manufacturer, for the filter unit or chemicals.
Pink stains	These are generally found on seal parts and caused by bacteria that grow on components of these plastic parts and may be related to the water preparation. If PHMB is used for disinfection in the presence of copper, there is a risk of pink stains forming.	
Yellow stains	Presence of pollen or red algae, agricultural work, greasy products (suntan lotion or cosmetics), organic remnants (decomposition of plants) or dirt	
	some calcium compounds, which are used in chemical products (pebble-shaped), tablets	
	When the water in the swimming pool is prepared with bromine, the combination of a higher dosage than recommended by the manufacturer and a pH level lower than 6.9 can cause stains on the top layer (from yellow to brown).	In most cases these stains are irreversible.
	Shock disinfection with an oxidising agent can lead to the formation of gas that burns the swimming pool surface where it is not in contact with water.	It is important to react as soon as the stains appear. The manufacturer of the swimming pool is to be informed who will give instructions on how to proceed depending on the type of stains.
<p>^a WARNING: Earthing the swimming pool promotes the corrosion of metal parts. When no electrical current reaches the swimming pool, no earthing is needed - see DIN VDE 0100-702.</p> <p>^b WARNING: Calcium sequestering agents often contain phosphorus or phosphorous bonding agents that can cause or increase the growth of algae and/or can affect measurements (of free chlorine, redox potential) with online devices. For this reason, when measuring with online systems, preference should be given to ion exchangers and/or metal filters in the water line (before water runs into the pool).</p>		

Herzlichen Glückwunsch!

Mit Ihrem Kauf haben Sie sich für einen hochwertigen Artikel entschieden. Machen Sie sich vor der ersten Verwendung mit dem Artikel vertraut.

 **Lesen Sie hierzu aufmerksam die nachfolgende Gebrauchsanweisung.**

Benutzen Sie den Artikel nur wie beschrieben und für die angegebenen Einsatzbereiche. Bewahren Sie diese Gebrauchsanweisung gut auf. Händigen Sie alle Unterlagen bei Weitergabe des Artikels an Dritte ebenfalls mit aus. Vor der Montage und der Benutzung des Mini-Pools müssen sämtliche Informationen in dieser Anleitung sorgfältig gelesen, verstanden und befolgt werden. Diese Warnhinweise, Anleitungen und Sicherheitsrichtlinien umfassen einige allgemeine Risiken in Bezug auf Freizeitbeschäftigung im Wasser, sie können jedoch nicht sämtliche Risiken und Gefährdungen in allen Fällen behandeln. Bei jeglicher Aktivität im Wasser ist es geboten, Vorsicht, gesunden Menschenverstand und gutes Urteilsvermögen walten zu lassen. Diese Angaben müssen für die spätere Nutzung aufbewahrt werden.

Lieferumfang (Abb. A)

- 1 x Mini-Pool (1)
- 1 x Schlauchadapter (2)
- 2 x Kunststoffstopfen (3)
- 2 x Reparaturfliegen, selbstklebend (4)
- 2 x Reparaturfliegen (5)
- 1 x Gebrauchsanweisung

Technische Daten

Maße (luftbefüllt):
240 x 63 cm (Ø x H)
Füllvolumen: 2.000 l

 **Herstellungsdatum**
(Monat/Jahr): 12/2025

Anzahl der Personen, die zum Aufbau erforderlich sind: 2 Personen
Aufbauzeit [min]: 30 min.

Bestimmungsgemäße Verwendung

Der Artikel ist als Mini-Pool konzipiert, der auf dem Boden aufgestellt wird und so ausgeführt wurde, dass er dem Innendruck standhält. Der Artikel ist nicht dafür geeignet (auch nicht teilweise), in den Boden eingelassen zu werden.

Verwendete Symbole

 **Achtung! Lassen Sie Ihr Kind niemals unbeaufsichtigt – Gefahr durch Ertrinken.**

 **Achtung! Nicht springen. Verletzungsgefahr!**

 **Achtung! Persönliches Auftriebsmittel tragen.**

 **Achtung! Nicht schräg stellen.**

 **Bitte sorgfältig lesen und für späteres Nachschlagen aufbewahren.**

Sicherheitshinweise

Die Verwendung eines Mini-Pool-Bausatzes setzt voraus, dass er mit den Sicherheitsvorschriften übereinstimmt, die in der Betriebs- und Wartungsanleitung beschrieben sind. Um ein Ertrinken oder ernsthafte Verletzungen zu verhindern, wird besondere Aufmerksamkeit darauf gerichtet, den Zugang zum Mini-Pool zu sichern, da sich Kinder unter 5 Jahren unerwartet Zugang zum Mini-Pool verschaffen können, und beim Baden sind die Kinder ununterbrochen von einer erwachsenen Aufsichtsperson zu beaufsichtigen.

Lebensgefahr!

- Lassen Sie Kinder niemals unbeaufsichtigt mit dem Verpackungsmaterial. Es besteht Erstickungsgefahr!

Sicherheit von Nichtschwimmern!

- Es ist jederzeit eine ständige, aktive und wachsame Beaufsichtigung schwacher Schwimmer und Nichtschwimmer durch eine sachkundige erwachsene Aufsichtsperson erforderlich (es wird daran erinnert, dass das größte Risiko des Ertrinkens bei Kindern unter fünf Jahren besteht).
- Es wird eine sachkundige erwachsene Person bestimmt, die das Becken überwacht, wenn es benutzt wird.
- Schwache Schwimmer oder Nichtschwimmer sollten persönliche Schutzausrüstung tragen, wenn sie in den Mini-Pool gehen.
- Wenn der Mini-Pool nicht benutzt oder überwacht wird, werden sämtliche Spielsachen aus dem Mini-Pool und seiner Umgebung entfernt, um zu verhindern, dass Kinder davon angezogen werden.
- Wenn der Mini-Pool nicht benutzt oder überwacht wird, werden sämtliche Spielsachen oder Gegenstände (z. B. Stühle oder große Spielzeuge usw.), die einem Kind leichten Zugang in den Mini-Pool ermöglichen könnten, aus der Umgebung des Mini-Pools entfernt.

Sicherheitsvorrichtungen

- Es wird empfohlen, eine Absperrung zu errichten (und sämtliche Türen und Fenster zu sichern, sofern zutreffend), um unberechtigten Zutritt zum Mini-Pool zu vermeiden.

- Persönliche Schutzausrüstung, Absperrungen, Beckenabdeckungen, Alarmanlagen oder ähnliche Sicherheitsvorrichtungen sind sinnvolle Hilfsmittel, ersetzen jedoch keine ständige und sachkundige Überwachung durch erwachsene Personen.

Sicherheitsausrüstung

- Es wird empfohlen, Rettungs-ausrüstung (z. B. einen Rettungsring) in der Nähe des Beckens aufzubewahren.
- Ein funktionierendes Telefon und eine Liste von Notrufnummern werden in der Nähe des Mini-Pools aufbewahrt.

Sichere Nutzung des Mini-Pools

- Sämtliche Nutzer, insbesondere Kinder, werden dazu ermuntert, schwimmen zu lernen.
- Erste Hilfe (Herz-Lungen-Wiederbelebung) erlernen und diese Kenntnisse regelmäßig auffrischen. Das kann bei einem Notfall einen lebensrettenden Unterschied ausmachen.
- Sämtliche Beckenbenutzer, einschließlich Kinder, anweisen, was in einem Notfall zu tun ist.
- Niemals in flaches Wasser springen. Das kann zu schweren Verletzungen oder zum Tode führen.
- Den Mini-Pool nicht benutzen, wenn man unter dem Einfluss von Alkohol oder Medikamenten steht, welche die Fähigkeit zur sicheren Nutzung des Beckens beeinträchtigen können.
- Wenn Beckenabdeckungen verwendet werden, diese vor dem Betreten des Mini-Pools vollständig von der Wasseroberfläche entfernen.
- Die Nutzer des Mini-Pools werden vor durch das Wasser verbreiteten Krankheiten geschützt, indem das Wasser stets aufbereitet und hygienisch unbedenklich gehalten wird. Die Richtlinien zur Wasseraufbereitung in der Gebrauchsanweisung werden zu Rate gezogen.
- Chemikalien (z. B. Produkte für die Wasseraufbereitung, Reinigung oder Desinfektion) außerhalb der Reichweite von Kindern aufbewahren.

Verletzungsgefahr!

- Beachten Sie die Angaben auf dem Typenschild.
- Führen Sie keine scharfkantigen oder spitzen Gegenstände mit.
- Schützen Sie den Artikel vor dem Kontakt mit bedenklichen Flüssigkeiten oder Säuren. Ansonsten können irreparable Schäden entstehen.
- Schützen Sie den Artikel vor Hitze und Feuer! Vorsicht mit glühenden Zigaretten!

- Nehmen Sie keine technischen Änderungen an dem Artikel vor. Änderungen jeder Art gefährden die Nutzung und führen zum Erlöschen der Gewährleistung.
- Benutzen Sie den Artikel niemals unter Einfluss von Alkohol, Drogen oder Medikamenten.
- Den Artikel auf keinen Fall im aufgeblasenen Zustand auf Fahrzeugen transportieren.
- Benutzen Sie den Artikel nicht, wenn er ein Leck hat und Luft verliert.

Vermeidung von Sachschäden!

- Kontakt mit ätzenden, spitzen oder gefährlichen Gegenständen, Chemikalien oder Flüssigkeiten vermeiden. Sollte dies dennoch passieren, prüfen Sie das Becken gründlich auf Beschädigungen.
- Achtung! Vermeiden Sie die Verwendung von alkoholhaltigen Sonnenschutz- und Hautpflegemitteln. Alkoholhaltige Sonnenschutz- und Hautpflegemittel können die Farbbeschichtung von PVC-Aufblasartikeln ablösen. Das kann zu Abfärbungen auf Ihrem Körper, Ihrer Kleidung oder anderen, sich in Kontakt befindenden Gegenständen führen.
- Halten Sie den Artikel von Feuer und heißen Gegenständen (wie z. B. glühenden Zigaretten) fern.
- Alle Aufblasartikel sind kälteempfindlich. Den Artikel daher nie unter einer Temperatur von 15 °C auseinanderfallen und aufpumpen!
- Pumpen Sie die Luftkammer des Artikels auf einen Betriebsdruck von maximal 0,4 bar (5,8 psi) auf.
- Falls der Luftdruck in der prallen Sonne zunimmt, muss dieser durch Ablassen der Luft entsprechend ausgeglichen werden. Öffnen Sie das Ventil und lassen Sie etwas Luft ab, wenn der Druck über 0,4 bar (5,8 psi) liegt.
- Achten Sie darauf, dass der Artikel – besonders im aufgepumpten Zustand – nicht mit Steinen, Kies oder spitzen Gegenständen in Berührung kommt und nirgends scheuert oder schleift, da ansonsten Beschädigungen auftreten können.
- Nur geeigneten Pumpenadapter in das Ventil einstecken. Andernfalls kann das Ventil beschädigt werden.
- Verwenden Sie keinen Kompressor, um den Artikel aufzupumpen.
- Nicht zu prall aufpumpen, da ansonsten die Gefahr besteht, dass die Schweißnähte aufreißen. Das Ventil nach dem Aufpumpen gut verschließen.

- Die Verwendung von Zusatzeinrichtungen, die nicht für den Mini-Pool zugelassen sind (z. B. Leitern, Abdeckungen, Pumpen usw.), kann zu Verletzungsrisiken oder Sachschäden führen.
- Prüfen Sie den Artikel vor jedem Gebrauch auf Beschädigungen oder Abnutzungen. Der Artikel darf nur in einwandfreiem Zustand verwendet werden!

Standort wählen

WARNUNG! Mini-Pools, die auf unebenen Oberflächen aufgestellt werden, neigen zu Undichtigkeiten, Verformungen oder Zusammensturz, gefolgt von Sachbeschädigung oder schwerer Körperverletzung derjenigen, die sich im oder um den Mini-Pool herum aufhalten! **WARNUNG!** Gefahr von Körperverletzung! Verwenden Sie bei der Aufstellung keinen Sand. Sollte die Verwendung eines „Mittels zur Einebnung“ erforderlich sein, ist Ihr Aufstellungsort höchstwahrscheinlich ungeeignet.

 **ACHTUNG!** Stellen Sie den Mini-Pool an einem Ort auf, an dem eine ständige Beaufsichtigung möglich ist, um das Risiko des Ertrinkens von kleinen Kindern zu vermeiden.

 **ACHTUNG!** Wählen Sie Ihren Aufstellungsort sorgfältig aus, denn Rasen und anderer wünschenswerter Pflanzenwuchs wird unterhalb des Artikels absterben. Achten Sie außerdem darauf, den Artikel nicht auf Flächen zu installieren, an denen häufig kraftvoller Pflanzen- und Unkrautwuchs auftritt, da sich beides durch den Artikel bohren kann.

Befolgen Sie folgende Angaben, bevor Sie Ihren Artikel aufstellen:

1. Wählen Sie eine geeignete Fläche, die fest, flach (ohne Höcker oder Erdhügel) und extrem eben ist. Eine Neigung von 3° darf an keiner Stelle des Aufstellortes überschritten werden.
2. Vergewissern Sie sich, dass der Ort frei von Ästen, Steinen, scharfkantigen Gegenständen oder anderen Fremdbjekten ist, sodass der Artikel nicht beschädigt wird.
3. Wählen Sie den Ort so aus, dass der Artikel nicht unterhalb von Stromleitungen oder Bäumen liegt. Achten Sie zudem darauf, dass sich im Untergrund des Aufstellungsortes keinerlei Rohrleitungen, Zuleitungen oder Kabel befinden.
4. Sofern es möglich ist, wählen Sie einen Aufstellungsort für Ihren Artikel direkt in der Sonne. Dadurch wird das Wasser in Ihrem Artikel erwärmt.

Aufbau des Mini-Pools

Bauen Sie den Artikel mit mind. 2 Personen auf.

Für den reinen Aufbau, ohne Standortvorbereitung und Befüllung mit Wasser, benötigen Sie ca. 30 Minuten. Wenden Sie sich bei Fragen oder für Hilfestellung zum Aufbau an die Service-Hotline. Befolgen Sie die einzelnen Schritte des Aufbaus in der angegebenen Reihenfolge.

1. Wählen Sie eine glatte und saubere Fläche mit genügend Platz aus, um den Artikel auszupacken. Vergewissern Sie sich, dass alle Einzelteile vorhanden und in einwandfreiem Zustand sind.
2. Ab dem zweiten Aufbau sollten Sie den Artikel auf eventuelle Schäden, Löcher und Risse untersuchen und diese, wie später beschrieben, abdichten.
3. Es wird empfohlen, den Mini-Pool nicht mit Grund-, Bohr- oder Brunnenwasser zu füllen: Dieses Wasser enthält im Allgemeinen mit Nitraten und Phosphaten verunreinigte organische Stoffe. Es wird dazu geraten, den Mini-Pool mit Wasser aus der öffentlichen Trinkwasserversorgung zu füllen.

Mini-Pool aufpumpen

 **ACHTUNG!**

- Vermeiden Sie ein übermäßiges Aufpumpen der Luftkammer, da ansonsten die Gefahr einer Überdehnung oder gar eines Aufreißens der Schweißnähte besteht.
- Der Betriebsdruck kann sich in der Sonne erhöhen. Gleichen Sie den Betriebsdruck durch Ablassen der Luft aus dem Mini-Pool aus.
- Verwenden Sie zum Aufblasen des Mini-Pools handelsübliche Fußpumpen oder Doppelhub-Kolbenpumpen mit entsprechenden Aufsatzmöglichkeiten und Manometer.
- Verwenden Sie zum Aufpumpen des Mini-Pools weder Kompressor noch Druckluftflasche. Dies kann zu Beschädigungen führen.
- Pumpen Sie den Pool nicht in der Nähe von spitzen oder scharfen Gegenständen wie auch auf rauem oder kieseligem Untergrund auf.
- Die Luftkammer immer vollständig aufpumpen.

 **WICHTIG!**

- Öffnen Sie das Ventil nur zum Aufpumpen und Luftablassen. Ansonsten kann es verunreinigt werden.
- Der Bereich um das Ventil muss immer trocken und sauber sein.
- Achten Sie darauf, dass kein Sand oder eine andere Verunreinigung in das Ventil gelangt.

Wichtig!

• Der optimale Betriebsdruck für die Luftkammer beträgt 0,4 bar (5,8 psi).

1. Öffnen Sie den Ventilverschluss (1a) (Abb. B).
2. Pumpen Sie die Luftkammer auf, bis der Artikel straff genug ist. Achten Sie darauf, dass die Luftkammer mittig über dem Mini-Pool liegt.

Hinweis: Die Luftkammer muss sich fest anfühlen, aber mit dem Daumen noch leicht eindrücken lassen. Pumpen Sie die Luftkammer nicht zu straff auf, sie könnte platzen oder die Nähte Schaden nehmen.

3. Schließen Sie den Ventilverschluss wieder.

Befüllen des Artikels mit Wasser

WARNUNG! Wenn sich an einer Seite mehr als 2,5 - 5 cm Wasser ansammelt, bevor sich die Mitte aufgefüllt hat, steht der Mini-Pool nicht eben und muss korrekt hingestellt werden. Ziehen Sie dazu den Abflussstöpsel (1c) heraus und lassen Sie das Wasser vollständig abfließen. Stellen Sie den Mini-Pool an einem anderen, ebenen Ort auf.

1. Schließen Sie den Abflussstöpsel (1c), drehen Sie die Ventilabdeckung (1b) auf das Abflussventil (1d) (Abb. B).
2. Verschließen Sie die Ventile (1d) zum Anschluss einer Filterpumpe (nicht im Lieferumfang enthalten) mit den Kunststoffstopfen (3) auf der Artikel-Innenseite (Abb. C).

3. Befüllen Sie den Artikel langsam. Lassen Sie den Artikel während des Befüllens nicht unbeaufsichtigt.

Hinweis: Der Mini-Pool richtet sich durch die Wassermenge automatisch auf.

4. Befindet sich 2,5 cm Wasser gleichmäßig auf dem Grund des Mini-Pools, glätten Sie den Boden. Ziehen Sie die Außenwand vom oberen Rand rings um den Poolboden nach außen.

Einfluss der Wasserqualität

Um eine gute Leistungsfähigkeit der Beschichtung aufrechtzuerhalten und aufgrund ästhetischer Aspekte, sind entsprechende Behandlungsverfahren und/oder Empfehlungen des Beckenherstellers rechtzeitig anzuwenden. Vor der Anwendung von Reinigungsprodukten ist es unerlässlich, die Produkt- und Anwendungshinweise des Herstellers zu lesen, um deren Verträglichkeit mit der Deckschicht der Polyesterschale zu überprüfen. Diese Produkte und Verfahren müssen den hier gegebenen Empfehlungen entsprechen. Obwohl im Allgemeinen aus dem öffentlichen Trinkwassernetz kommend, kann das Füllwasser auch aus einem Bohrloch, einem Tank oder einem Brunnen stammen.

In diesem Fall ist die regelmäßige Analyse des Wassers unerlässlich, einschließlich physikalisch-chemischer Analyse, um möglicherweise vorhandene Metalle (Eisen, Kupfer, Mangan) nachzuweisen, die einen nachteiligen Einfluss auf die Deckschicht haben können, da das Risiko der Bildung von Farbflecken durch metallische Sulfide besteht. Eine Analyse ist die Grundlage für die erforderlichen Einstellungen, um sowohl eine gute Wasserqualität zum Baden als auch die Beständigkeit der Deckschicht sicherzustellen. Diese Analyse der Füllwasserqualität ist vom Hersteller des Mini-Pools zu beurteilen und zuzulassen.

Die Bildung von Weinstenausfällungen und/oder die Bildung von Metallen sind jedoch zu vermeiden. Zu diesem Zweck wird die Verwendung von Kalkstein-Sequestriermitteln (Antikalk) und Sequestriermitteln für Metallionen empfohlen.

WARNUNG! Kalkstein-Sequestriermittel (Antikalk) und Sequestriermittel für Metallionen enthalten oft Phosphor oder phosphorhaltige Verbundmittel, die Algenwachstum verursachen oder fördern können und/oder auf die Messung (von freiem Chlor, Redoxpotential) mit Onlinegeräten Einfluss nehmen können. Deshalb sollte bei Messung mit Onlinesystemen Ionenaustauschern und/oder Metallfiltern in der Füllwasserlinie der Vorzug gegeben werden (bevor Wasser in das Becken läuft).

Die Anwendung von Produkten und/oder Aufbereitungsprozessen muss von einem Fachmann validiert werden, da in bestimmten Kombinationen irreversible Schäden auf der Deckschicht auftreten könnten.

Bei der Desinfektion mit Hilfe von Produkten auf Basis stabilisierten Chlors oder nur von Stabilisatoren muss die vom Hersteller empfohlene Dosierung (die in Übereinstimmung mit EN 16713-3 stehen sollte) angewendet werden. Die Erneuerung von Wasser nach einem Reinigungsfilter muss es ermöglichen, eine Konzentration von Cyanursäure über 75 mg/l zu vermeiden. Andernfalls ist ein Ablassen von (mindestens) 30 % des Mini-Pool-Volumens erforderlich, um die Deckschicht nicht zu beschädigen.

Zum Überwintern sind die zur Verfügung gestellten Herstelleranweisungen einzuhalten. Kurz vor dem Abdecken des Mini-Pools darf keine Schock-Desinfektion durchgeführt werden, da innerhalb von 8 h nach der Desinfektion die Gefahr der chemischen Beschädigung der Mini-Pool-Beschichtung besteht.

Zugänglichkeit

ACHTUNG!

Lassen Sie Ihr Kind niemals unbeaufsichtigt – Gefahr durch Ertrinken.

Es ist jederzeit eine ständige, aktive und wachsame Beaufsichtigung schwacher Schwimmer und Nichtschwimmer durch eine sachkundige erwachsene Aufsichtsperson erforderlich (es wird daran erinnert, dass das größte Risiko des Ertrinkens bei Kindern unter fünf Jahren besteht).

Halten Sie ein Telefon oder ein anderes Kommunikationsmittel in der Nähe des Pools bereit, um im Bedarfsfall den Notdienst verständigen zu können.

Selbst wenn der Pool nicht verwendet wird, müssen die folgenden Maßnahmen berücksichtigt werden:

- den Mini-Pool, sofern möglich, unzugänglich gestalten (z. B. durch Verriegeln von Türen, Fenstern und Zugangswegen zum Schwimmbecken); und/oder
- eine Schutzvorrichtung installieren; und/oder
- den Mini-Pool entleeren.

Abbau des Mini-Pools

WARNUNG! Achten Sie beim Ablassen des Wassers darauf, dass sich keine Kinder im Abwärtsfluss und dem Abfluss gegenüber befinden. Die Wasserströmung könnte die Kinder mitreißen.

Um den Artikel bei Ende der Saison oder für eine längere Nichtnutzung zu verstauen, gehen Sie wie folgt vor:

1. Entleeren Sie den Artikel.

Hinweis: Bitte beachten Sie die lokalen Bestimmungen zu spezifischen Vorschriften zur Entsorgung von Wasser aus Schwimmbecken.

2. Lassen Sie die Luft aus der Luftkammer entweichen.
3. Lassen Sie den Artikel vollständig trocknen.
4. Schließen Sie alle Ventile, bevor Sie den Artikel zusammenfalten.

Mini-Pool falten (Abb. D)

1. Falten Sie die vorstehenden Seiten nach innen, um eine rechteckige Form zu erhalten.
2. Falten Sie jede Hälfte des Rechtecks nach innen für ein kleineres Rechteck.
3. Falten Sie die Enden nach hinten.
4. Wickeln Sie den Artikel auf für ein kleines Rechteck.

Reparatur

Kleine Lecks oder Löcher können mit den beiliegenden Reparaturflicken (4, 5) behoben werden.

Wichtig!

Nach der Reparatur den Artikel für 20 Minuten nicht befüllen! Verwenden Sie den Flicker nicht bei Lecks oder Löchern auf der Naht.

1. Reinigen Sie den Bereich um das Leck herum gründlich. Der Bereich muss trocken und fettfrei sein.
2. Schneiden Sie ein Stück Reparaturmaterial aus, groß genug, dass seine Ränder ungefähr 1,3 cm über den beschädigten Bereich hinausragen.
3. Ziehen Sie den Flicker vom Papier ab, setzen Sie ihn auf den beschädigten Bereich auf und drücken Sie ihn fest an.

Undichte Stelle

Reparieren Sie undichte Stellen am Mini-Pool (1) nur mit geeignetem Klebstoff. Reparaturen mit ungeeigneten Klebstoffen können zu weiteren Beschädigungen führen!

Geeignete Klebstoffe erhalten Sie im Fachhandel.

Hinweis: Kleine Stellen (kleiner als 2 mm) können Sie auch nur mit dem Klebstoff reparieren, indem Sie den Klebstoff direkt auf die Stelle kleben. Bei größeren undichten Stellen (größer als 2 mm) gehen Sie wie folgt vor:

1. Lassen Sie die Luft vollständig aus dem Pool (1) entweichen.
2. Reinigen Sie die zu reparierende Stelle gründlich.
3. Trocknen Sie die gereinigte Stelle.
4. Nehmen Sie einen der Flicker und schneiden Sie ein Stück zurecht, das den beschädigten Bereich abdeckt und an allen Seiten um 1,5 cm übersteht.
5. Drücken Sie den Flicker mit einem weichen Gegenstand fest auf die undichte Stelle. Achten Sie darauf, dass Sie auf einer ebenen Unterlage ohne Knitter oder Falten arbeiten. Entfernen Sie mögliche Luftblasen mit einem abgerundeten Gegenstand sanft von innen nach außen.
6. Lassen Sie den Flicker nach der Reparatur mindestens 12 Stunden trocknen.

Wichtig: Bevor Sie nach der Reparatur den Mini-Pool mit Wasser befüllen, überprüfen Sie die reparierte Stelle auf Abdichtung. Bei sehr großen Schäden sollten Sie auf keinen Fall selbst Reparaturen durchführen. Geben Sie den Mini-Pool zur Reparatur in eine Fachwerkstatt.

Wartung

Prüfen und befolgen Sie folgende Punkte zu Beginn jeder Saison sowie regelmäßig während der Gebrauchssaison:

1. Überprüfen Sie den Artikel vor jeder Verwendung auf Druckverlust, Löcher oder Risse. Der Artikel darf nur in einwandfreiem Zustand verwendet werden!
2. Kontrollieren Sie den Artikel auf Beschädigungen, Abnutzungen sowie defekte Teile. Tauschen Sie defekte Teile umgehend aus.

Lagerung, Reinigung

Wechseln Sie das Wasser im Artikel häufig, besonders bei heißem Wetter und wenn es verschmutzt ist! Lagern Sie den Artikel bei Nichtbenutzung immer trocken und sauber bei Raumtemperatur. Die Ventile sollen bei der Lagerung stets geschlossen sein. Nur mit Wasser oder Seifenwasser reinigen, nie mit scharfen Reinigungsmitteln. Beim Einlagern für den Winter keine scharfkantigen Gegenstände auf den Artikel stellen und nicht mit Talkum einpulvern.

Hinweise zur Entsorgung



Entsorgen Sie den Artikel und die Verpackungsmaterialien entsprechend den aktuellen örtlichen Vorschriften. Bewahren Sie Verpackungsmaterialien (wie z. B. Folienbeutel) für Kinder unerschwinglich auf. Weitere Informationen zur Entsorgung des ausgedienten Artikels erhalten Sie bei Ihrer Gemeinde- oder Stadtverwaltung. Entsorgen Sie den Artikel und die Verpackung umweltschonend.



Der Recycling-Code dient der Kennzeichnung verschiedener Materialien zur Rückführung in den Wiederverwertungskreislauf (Recycling). Der Code besteht aus einem Recyclingsymbol für den Verwertungskreislauf und einer Nummer, die das Material kennzeichnet.

Hinweise zur Garantie und Serviceabwicklung

Der Artikel wurde mit großer Sorgfalt und unter ständiger Kontrolle produziert. DELTA-SPORT HANDELSKONTOR GmbH räumt privaten Endkunden auf diesen Artikel drei Jahre Garantie ab Kaufdatum (Garantiefrist) nach Maßgabe der folgenden Bestimmungen ein. Die Garantie gilt nur für Material- und Verarbeitungsfehler.

Die Garantie erstreckt sich nicht auf Teile, die der normalen Abnutzung unterliegen und deshalb als Verschleißteile anzusehen sind (z. B. Batterien) sowie nicht auf zerbrechliche Teile wie Schalter oder Teile, die aus Glas gefertigt sind.

Ansprüche aus dieser Garantie sind ausgeschlossen, wenn der Artikel unsachgemäß oder missbräuchlich oder nicht im Rahmen der vorgesehenen Bestimmung oder des vorgesehenen Nutzungsumfangs verwendet wurde oder Vorgaben in der Anleitung/Anweisung nicht beachtet wurden, es sei denn, der Endkunde weist nach, dass ein Material- oder Verarbeitungsfehler vorliegt, der nicht auf einem der vorgenannten Umstände beruht.

Ansprüche aus der Garantie können nur innerhalb der Garantiefrist unter Vorlage des Originalkassenbelegs geltend gemacht werden. Bitte bewahren Sie deshalb den Originalkassenbeleg auf. Die Garantiefrist wird durch etwaige Reparaturen aufgrund der Garantie, gesetzlicher Gewährleistung oder Kulanz nicht verlängert. Dies gilt auch für ersetzte und reparierte Teile.

Bitte wenden Sie sich bei Beanstandungen zunächst an die untenstehende Service-Hotline oder setzen Sie sich per E-Mail mit uns in Verbindung. Liegt ein Garantiefall vor, wird der Artikel von uns – nach unserer Wahl – für Sie kostenlos repariert, ersetzt oder der Kaufpreis erstattet. Weitere Rechte aus der Garantie bestehen nicht.

Ihre gesetzlichen Rechte, insbesondere Gewährleistungsansprüche gegenüber dem jeweiligen Verkäufer, werden durch diese Garantie nicht eingeschränkt.

IAN: 507679_2507

(DE) Kundenservice Deutschland
Tel.: 0800 5435 111
E-Mail: deltasport@lidl.de

(AT) Service Österreich
Tel.: 0800 447744
E-Mail: deltasport@lidl.at

(CH) Service Schweiz
Tel.: 0800 56 44 33
E-Mail: deltasport@lidl.ch

(BE) Service Belgien
Tel.: 0800 12089
E-Mail: deltasport@lidl.be

Verfärbungen und mögliche Ursachen

Trotz der Verwendung leistungsfähiger Materialien und unter Berücksichtigung aller vorstehend genannten Vorkehrungen können aufgrund von Alterung außergewöhnliche Erscheinungen auftreten. Es ist wichtig, daran zu erinnern, dass sich die Deckschicht aufgrund der Alterung und durch UV-Einstrahlung allmählich verfärbt.

Folgende Ursachen können eine beschleunigte Verfärbung verursachen:

- Verwendung von ungeeigneten Produkten und Vorgehensweisen zur Wasseraufbereitung, die nicht in Übereinstimmung mit den Empfehlungen des Herstellers stehen;
- zu starke mechanische Einwirkung (Gezeiten-Schwimmbecken, treibende Eisschichten, automatische Reiniger und Bürsten usw.);
- hohe Wassertemperatur;
- Einfluss der Materialien und des Herstellungsprozesses.

Manchmal tritt ein geringer Farbunterschied zwischen den Bereichen auf, die ins Wasser eintauchen, und den Bereichen, die oberhalb des Wasserspiegels liegen. Dies ist durchaus üblich.

Flecken und mögliche Ursachen

Aufgrund der vielen Einflüsse, wie vorstehend genannt, ist es äußerst schwierig, die Ursachen von Flecken zu bestimmen. Flecken, die oberhalb der Wasserlinie auftreten, sind selten in der Tiefe der Deckschicht.

Die folgende Tabelle zeigt die möglichen Ursachen von Flecken, sobald der Mini-Pool normal betrieben wird. Um die möglichen Ursachen zu finden, ist es sinnvoll, die im nachstehenden Schaublatt beschriebenen Maßnahmen durchzuführen. Führen diese nicht zum Erfolg, können mögliche Einflüsse des Herstellungsprozesses vorhanden sein.

Art der Flecken	Mögliche Ursache	Mögliche Lösung
Weißliche Flecken am Boden des Mini-Pools	Falsche Wasseraufbereitung	Flecken sind irreversibel und können nicht repariert werden.
	Zersetzung organischer Stoffe (Humus, Zweige, Blätter), die in direktem Kontakt mit der Deckschicht sind. Die Wirkung ist deutlicher, wenn der Kontakt über einen längeren Zeitraum bestand.	
Weißliche Flecken am Boden des Mini-Pools und an den Wänden	Übermäßige Konzentration von chemischen Produkten	Flecken sind irreversibel und können nicht repariert werden.
Weißliche Flecken an der Wasserlinie	Kalkhaltige Ablagerungen	Diese Ablagerungen können durch die Verwendung von Kalk-Sequestriermitteln und das Aufrechterhalten des pH-Wert-Gleichgewichts verhindert werden. Das Reinigen ist vor dem Einlegen mithilfe eines geeigneten Produkts möglich, lösemittelfrei und nicht scheuernd, wobei darauf zu achten ist, die Schicht nicht zu zerkratzen. Um dieses Phänomen zu verringern, muss die Wasserhärte regelmäßig kontrolliert werden, z. B. mit einem vorinstallierten Ionenaustauscher.
	Ungeeignete Chemikalien und/oder Scheuermittel	Irreversible und unbehandelte milchige oder ausgebleichte Bereiche
	Vorhandensein von Algen	
	Zersetzung organischer Stoffe (Blätter, Schmutz, Vegetation)	Es kann durch regelmäßige Wartung des Mini-Pools (Säubern) verhindert werden.
	Verwendung von Kupfersulfat in reiner oder vermischter Form und die Anwendung des Cu/Ag-Prozesses	Irreversibel. Diese Produkte sind in dieser Art von Mini-Pool nicht zulässig.
	Unbeabsichtigtes Vorhandensein von oxidierbaren Metallteilen (Metallablagerungen ...)	
		Erdung ^a des Mini-Pools: Die Erdung des Wassers im Mini-Pool kann dieses Phänomen einschränken. Die Erdung muss durch einen anderen Erdungsstab erfolgen als den für Sicherheit des Hauses. Diese Funktionserdung wird lediglich zulassen, dass Leckströme abgeleitet werden, um die elektrische Aufladung des Beckenwassers einzuschränken.
	Migration von Metall durch die Deckschicht (auf Kobalt basierende Gelschicht)	

Art der Flecken	Mögliche Ursache	Mögliche Lösung
Weißliche Flecken an der Wasserlinie	Vorhandensein von Metallionen (Kupfer, Eisen, Mangan) in zu hohen Konzentrationen sowie dunklen unlöslichen Metallsulfiden	Um hohe Konzentrationen von Metallionen zu vermeiden, die zu einer dauerhaften Fleckenbildung auf der Deckschicht des Mini-Pools beitragen können, wird empfohlen, Metallionen-Sequestrierer zu verwenden. ^b
	Sonnencreme oder Kosmetika, die auf der Wasseroberfläche schwimmen, Kohlenwasserstoffverbrennung aus Holz- oder Holzkohlefeuer, Autoabgase, Flugzeugabgase oder jede andere Verschmutzung aus der direkten oder indirekten Umgebung des Mini-Pools.	
Grüne Flecken	Da sie organischer Herkunft sind, treten diese Flecken nur auf, wenn lebende Organismen vorhanden sind (Algen, Pilze, usw.), und können mit einer deutlichen Störung des Gleichgewichts der Wasseraufbereitung zusammenhängen.	Siehe Betriebsanweisungen und Hinweise des Mini-Pool-Herstellers, der Filteranlage oder Chemikalien.
Rosa Flecken	Befinden sich im Allgemeinen an Dichtungsteilen, entstehen durch Bakterien, die an Bestandteilen dieser Kunststoffteile wachsen, und können mit der Wasseraufbereitung zusammenhängen. Wenn für die Desinfektion PHMB verwendet wird, besteht bei Vorhandensein von Kupfer die Gefahr, dass sich rosa Flecken bilden.	
Gelbe Flecken	Vorhandensein von Pollen oder roten Algen, landwirtschaftliche Arbeiten, fettige Produkte (Sonnencreme oder Kosmetika), organische Rückstände (Abbau von Pflanzen) oder Verschmutzung	
	Einige Kalkverbindungen, welche in chemischen Produkten (Kieselform) verwendet werden, Tabletten	
	Bei einem Mini-Pool, dessen Wasser mit Brom aufbereitet wird, kann die Kombination einer höheren als der vom Hersteller empfohlenen Dosierung und eines pH-Wertes unter 6,9 Flecken auf der Deckschicht (von gelb bis braun) verursachen.	In den meisten Fällen sind diese Flecken irreversibel.
	Schock-Desinfektion mit einem Oxidationsmittel kann zu Gasbildung führen, die die Mini-Pool-Oberfläche verbrennt, die nicht mit Wasser in Berührung ist.	Es ist wichtig zu reagieren, sobald die Flecken erscheinen. Der Hersteller des Schwimmbeckens ist zu benachrichtigen, der je nach Art der Flecken Angaben zum Vorgehen machen wird.
^a WARNHINWEIS: [Die Erdung des Schwimmbads fördert die Korrosion von Metallteilen. Wenn kein elektrischer Strom zum Mini-Pool gelangt, ist keine Erdung erforderlich – siehe DIN VDE 0100-702.] ^b WARNHINWEIS: Sequestrierer für Metallionen enthalten oft Phosphor oder phosphorhaltige Verbundmittel, die Algenwachstum verursachen oder vermehren können und/oder auf die Messung (von freiem Chlor, Redoxpotential) mit Onlinegeräten Einfluss nehmen können. Deshalb sollte bei Messung mit Onlinesystemen Ionenaustauschern und/oder Metallfiltern in der Füllwasserlinie der Vorzug gegeben werden (bevor Wasser in das Becken läuft).		

Félicitations !

En faisant cet achat, vous avez choisi un article de qualité. Familiarisez-vous avec l'article avant de l'utiliser pour la première fois.

 **Veillez lire attentivement la notice d'utilisation suivante.**

Utilisez l'article uniquement comme décrit et pour les domaines d'application spécifiés. Gardez précieusement cette notice d'utilisation. Remettez bien également tous les documents si vous transmettez l'article à des tiers. Avant de monter et d'utiliser la mini-piscine, toutes les informations contenues dans ce manuel doivent être lues attentivement, comprises et suivies. Ces avertissements, instructions et directives de sécurité couvrent certains risques généraux liés aux loisirs nautiques ; cependant, ils ne peuvent pas énumérer tous les risques et dangers présents dans tous les cas de figure. La prudence, le bon sens et le bon jugement sont de mise lors de toute activité dans l'eau. Ces informations doivent être conservées pour référence ultérieure.

Contenu de la livraison (fig. A)

- 1 mini-piscine (1)
- 1 adaptateur pour tuyau (2)
- 2 bouchon en plastique (3)
- 2 pièce de réparation, autocollante (4)
- 2 pièce de réparation (5)
- 1 notice d'utilisation

Données techniques

Dimensions (gonflé) :
240 x 63 cm (Ø x H)
Volume de remplissage : 2 000 l

 Date de fabrication
(mois/année) : 12/2025

Nombre de personnes nécessaires pour le montage : 2 personnes
Temps de montage [min] : 30 min.

Utilisation conforme

L'article est conçu comme une mini-piscine à poser sur le sol et fabriquée pour résister à la pression interne. L'article ne convient pas pour être enfoui (ni même partiellement) dans le sol.

Symboles utilisés

 Attention ! Ne jamais laisser votre enfant sans surveillance – Danger de noyade.

 Attention ! Ne pas sauter. Risque de blessure !

 Attention ! Portez un vêtement de flottaison individuel.

 Attention ! Ne pas poser de manière inclinée.



Veillez lire cette notice d'utilisation attentivement et la conserver pour référence ultérieure.

Consignes de sécurité

L'utilisation d'une mini-piscine en kit implique le respect des règles de sécurité décrites dans les instructions d'utilisation et d'entretien. Pour éviter les noyades ou blessures graves, une attention particulière doit être accordée à la sécurisation de l'accès à la mini-piscine, car les enfants de moins de 5 ans peuvent trouver à accéder à la mini-piscine de manière inattendue, et lorsqu'ils se baignent, les enfants doivent être surveillés à tout moment par un adulte.

Danger de mort !

- Ne laissez jamais des enfants manipuler le matériel d'emballage sans surveillance. Danger d'étouffement !

Sécurité des personnes ne sachant pas nager !

- Une surveillance constante, active et vigilante des nageurs débutants et des non-nageurs par un adulte compétent est requise à tout moment (il est rappelé que le plus grand risque de noyade concerne les enfants de moins de cinq ans).
- Un adulte compétent doit être désigné pour surveiller la piscine lorsqu'elle est utilisée.
- Les nageurs débutants ou les non-nageurs doivent porter un équipement de protection individuelle lorsqu'ils entrent dans la mini-piscine.
- Lorsque la mini-piscine n'est pas utilisée ni surveillée, tous les jouets doivent être retirés de la mini-piscine et de ses environs afin d'éviter que les enfants aient envie d'y entrer.
- Lorsque la mini-piscine n'est pas utilisée ou surveillée, tous les jouets ou objets (p. ex. chaises ou gros jouets, etc.) qui pourraient permettre à un enfant d'accéder facilement à la mini-piscine doivent être retirés des alentours de la mini-piscine.

Dispositifs de sécurité

- Il est recommandé d'ériger une barrière (et de sécuriser toutes les portes et fenêtres le cas échéant) pour empêcher tout accès non autorisé à la mini-piscine.
- Les équipements de protection individuelle, les barrières, les bâches de piscine, les alarmes ou autres dispositifs de sécurité similaires sont des outils utiles mais ne remplacent pas la surveillance constante et experte des adultes.

Équipement de sécurité

- Il est recommandé de garder un équipement de sauvetage (par exemple, une bouée de sauvetage) près de la piscine.

- Un téléphone en état de marche et une liste de numéros d'urgence doivent être conservés près de la mini-piscine.

Utilisation sécurisée de la mini-piscine

- Tous les utilisateurs, en particulier les enfants, sont encouragés à apprendre à nager.
- Apprenez les gestes des premiers secours (réanimation cardio-pulmonaire) et actualisez vos connaissances régulièrement. Ceci peut faire la différence en cas d'urgence lorsqu'il s'agit de sauver une vie.
- Indiquez à tous les utilisateurs de la piscine, y compris les enfants, ce qu'ils doivent faire en cas d'urgence.
- Ne jamais sauter dans une eau peu profonde. Ceci peut entraîner des blessures graves ou la mort.
- N'utilisez pas la mini-piscine lorsque vous êtes sous l'emprise de l'alcool ou de médicaments qui peuvent altérer la capacité à utiliser la piscine en toute sécurité.
- Si vous utilisez des bâches de piscine, retirez-les complètement de la surface de l'eau avant d'entrer dans la mini-piscine.
- Maintenir l'eau traitée et sans danger pour l'hygiène en permanence permet de protéger les utilisateurs de la mini-piscine contre les maladies d'origine hydrique. Les directives relatives au traitement de l'eau figurant dans la notice d'utilisation doivent être consultées.
- Gardez les produits chimiques (p. ex. les produits pour le traitement de l'eau, le nettoyage ou la désinfection) hors de portée des enfants.

Risque de blessure !

- Respectez les informations figurant sur le panneau signalétique.
- Ne transportez pas d'objets à bords pointus ou tranchants avec vous.
- Protégez l'article de tout contact avec des liquides ou des acides douteux. Autrement, des dommages irréparables peuvent survenir.
- Protégez l'article de la chaleur et du feu ! Méfiez-vous des cigarettes incandescentes !
- Ne pratiquez aucune modification technique sur l'article. Toute modification, quelle qu'elle soit, compromet l'utilisation de l'article et entraîne l'annulation de la garantie.
- N'utilisez jamais l'article sous l'influence de l'alcool, de drogues ou de médicaments.
- Ne transportez jamais l'article à l'état gonflé sur des véhicules.
- N'utilisez pas l'article s'il présente une fuite et perd de l'air.

Éviter les dégâts matériels !

- Évitez tout contact avec des objets corrosifs, pointus ou dangereux, avec des produits chimiques ou des liquides dangereux. Si ceci se produit malgré tout, vérifiez minutieusement que la piscine n'est pas endommagée.
- Attention ! Évitez l'utilisation d'écran solaire et de produits de soin pour la peau à base d'alcool. Les écrans solaires et produits de soin pour la peau à base d'alcool peuvent décoller le revêtement coloré des articles gonflables en PVC. Cela pourrait déteindre sur votre corps, vos vêtements ou d'autres objets en contact.
- Tenez l'article à l'écart du feu et des objets chauds (comme p. ex., les cigarettes incandescentes).
- Tous les articles gonflables sont sensibles au froid. Par conséquent, ne jamais déplier ni gonfler l'article à une température de moins de 15 °C !
- Gonflez la chambre à air de l'article à une pression de fonctionnement maximale de 0,4 bar (5,8 psi).
- Si la pression de l'air augmente sous un soleil ardent, compensez en relâchant l'air en conséquence. Ouvrez la valve et libérez un peu d'air si la pression est supérieure à 0,4 bar (5,8 psi).
- Assurez-vous que l'article – en particulier lorsqu'il est gonflé – n'entre pas en contact avec des pierres, du gravier ou des objets pointus et qu'il ne frotte ni ne traîne nulle part, sinon son matériau pourrait être endommagé.
- N'insérez qu'un adaptateur de pompe approprié dans la valve. Autrement, la valve pourrait être endommagée.
- N'utilisez pas de compresseur pour gonfler l'article.
- Ne pas trop gonfler, sinon les lignes de soudure risquent de se déchirer. Fermez correctement la valve après le gonflage.
- L'utilisation d'équipements supplémentaires qui ne sont pas approuvés pour la mini-piscine (p. ex. échelles, bâches, pompes, etc.) peut entraîner un risque de blessure ou de dommage matériel.
- Avant chaque utilisation, vérifiez que l'article ne montre aucun signe de dégradation ou d'usure. L'article ne doit être utilisé qu'en parfait état !

Choix du lieu

AVERTISSEMENT ! Les mini-piscines placées sur des surfaces inégales sont sujettes à des fuites, des déformations ou des effondrements, suivis de dommages matériels ou de blessures corporelles graves pour les personnes se trouvant dans ou autour de la mini-piscine !

AVERTISSEMENT ! Danger de blessure corporelle ! N'utilisez pas de sable lors de la mise en place. Si l'utilisation d'un « agent de nivellement » est nécessaire, votre site d'installation est très probablement inadapté.

ATTENTION ! Placez la mini-piscine dans un endroit où une surveillance constante est possible afin d'éviter le risque de noyade pour les jeunes enfants.

ATTENTION ! Choisissez minutieusement votre site d'installation, car la pelouse et autre végétation qui vous tient à cœur mourront sous l'article. Veillez également à ne pas installer l'article dans des zones où des plantes vigoureuses et des mauvaises herbes poussent fréquemment, car elles peuvent percer l'article.

Suivez les instructions ci-dessous avant de monter votre article :

1. Choisissez une surface appropriée, c'est-à-dire stable, plate (sans bosses ni monticules) et parfaitement droite. Une pente de 3° ne doit être dépassée en aucun point du site d'installation.
2. Assurez-vous que l'emplacement est exempt de branches, de pierres, d'objets tranchants ou d'autres corps étrangers afin de ne pas endommager l'article.
3. Choisissez l'emplacement de telle manière que l'article ne se trouve pas sous des lignes électriques ou des arbres. Assurez-vous également qu'il n'y a pas de tuyaux, de lignes d'alimentation ou de câbles dans le sous-sol du site d'installation.
4. Si possible, choisissez pour votre article un emplacement qui soit directement exposé au soleil. Ceci permettra de chauffer l'eau dans l'article.

Montage de la mini-piscine

Montez l'article à 2 adultes au minimum. Vous aurez besoin d'environ 30 minutes seulement pour la mise en place, sans compter la préparation de l'emplacement ni le remplissage avec de l'eau. Si vous avez des questions ou si vous avez besoin d'aide pour l'installation, veuillez contacter le service d'assistance téléphonique.

Suivez les différentes étapes du montage dans l'ordre indiqué.

1. Choisissez une surface lisse et propre avec suffisamment d'espace pour débarrasser l'article. Assurez-vous que toutes les pièces sont présentes et en parfait état.
2. À partir du deuxième montage, vous devez vérifier que l'article n'est pas endommagé, qu'il n'y a pas de trous ni de fissures, et si c'est le cas, vous devrez les colmater comme décrit par la suite.

3. Il est recommandé de ne pas remplir la mini-piscine avec de l'eau souterraine, de même qu'issue de forage ou de puits. En effet, cette eau contient généralement des matières organiques contaminées par des nitrates et des phosphates. Il est conseillé de remplir la mini-piscine avec de l'eau provenant du réseau public d'eau potable.

Gonfler la mini-piscine

ATTENTION !

- Évitez de trop gonfler la chambre à air, car ceci peut occasionner un risque d'hyperdistension, voire de rupture des soudures.
- La pression de fonctionnement peut augmenter au soleil. Égalisez la pression en libérant de l'air de la mini-piscine.
- Pour gonfler la mini-piscine, utilisez des pompes à pied ou des pompes à piston à double effet disponibles dans le commerce, avec les options de raccord et les manomètres appropriés.
- Pour gonfler la mini-piscine, n'utilisez pas de compresseur ni de bouteilles d'air comprimé. Ceci peut occasionner des dommages.
- Ne gonflez pas la piscine à proximité d'objets pointus ou tranchants ni sur un sol rugueux ou caillouteux.
- La chambre à air doit toujours être complètement gonflée.

IMPORTANT !

- N'ouvrez la valve que pour gonfler et dégonfler. Le cas échéant, risque encouru de contamination.
- La zone autour de la valve doit toujours être sèche et propre.
- Faites attention à ce que ni du sable ni autre contaminant ne pénètre dans la valve.

Important !

La pression de fonctionnement optimale pour la chambre à air est de 0,4 bar (5,8 psi).

1. Ouvrez le clapet de la valve (1a) (fig. B).
2. Gonflez la chambre à air jusqu'à ce que l'article soit suffisamment ferme. Veillez à ce que la chambre à air soit centrée sur la mini-piscine.

Remarque : La chambre à air doit être ferme au toucher mais facile à enfoncer légèrement avec le pouce. Ne gonflez pas excessivement la chambre à air, car elle pourrait éclater ou les coutures pourraient être endommagées.

3. Refermez le clapet de la valve.

Remplissage de l'article avec de l'eau

AVERTISSEMENT ! Si plus de 2,5 à 5 cm d'eau s'accumulent sur un côté avant que le centre ne soit rempli, cela signifie que la mini-piscine n'est pas droite et qu'elle doit être replacée correctement. Si c'est le cas, ouvrez le bouchon de vidange (1c) et laissez l'eau s'écouler complètement. Remplacez ensuite la mini-piscine à un endroit plat.

1. Fermez le bouchon de vidange (1c) et vissez le capuchon de la valve (1b) sur la valve de vidange (1d) (fig. B).
2. Les valves destinées au raccordement d'une pompe de filtrage (non fournie) doivent être fermées avec les bouchons en plastique (3) à l'intérieur de l'article (fig. C).
3. Remplissez lentement l'article. Ne laissez pas l'article sans surveillance pendant que vous le remplissez.

Remarque : La mini-piscine se redresse automatiquement avec la quantité d'eau.

4. Une fois que 2,5 cm d'eau se trouvent uniformément dans le fond de la mini-piscine, lissez le sol. Tirez la paroi extérieure vers l'extérieur à partir du bord supérieur tout autour du sol de la piscine.

Influence de la qualité de l'eau

Pour maintenir les bonnes performances du revêtement et pour des raisons esthétiques, appliquez à temps les procédures de traitement appropriées et/ou les recommandations du fabricant de la piscine. Avant l'utilisation des produits de nettoyage, il est essentiel de lire les instructions du fabricant concernant le produit et son utilisation afin de vérifier leur compatibilité avec la couche de revêtement de la coque en polyester. Ces produits et procédures doivent être conformes aux recommandations citées ici.

Bien que provenant généralement du réseau public d'eau potable, l'eau de remplissage peut également provenir d'un forage, d'une citerne ou d'un puits. Dans ce cas, une analyse régulière de l'eau est indispensable, incluant une analyse physico-chimique pour détecter les métaux éventuellement présents (fer, cuivre, manganèse) ; ceux-ci peuvent avoir un effet néfaste sur la couche de revêtement, car ils peuvent être la cause de formation de taches de couleurs en raison des sulfures métalliques. Cette analyse est à la base des modifications requises pour assurer une bonne qualité de l'eau, à la fois nécessaire à la baignade ainsi qu'à la durabilité de la couche de revêtement. Cette analyse de la qualité de l'eau de remplissage doit être évaluée et approuvée par le fabricant de la mini-piscine.

La formation de cristaux de tartre et/ou la formation de métaux doit être évitée. À cet effet, l'utilisation d'un agent séquestrant du calcaire (anticalcaire) et d'un agent séquestrant d'ions métalliques est recommandée.

AVERTISSEMENT ! Les agents séquestrants du calcaire (anticalcaire) et les agents séquestrants des ions métalliques contiennent souvent du phosphore ou des agents liants contenant du phosphore qui peuvent provoquer ou favoriser la croissance des algues et/ou altérer les mesures (du chlore libre, du potentiel redox) effectuées avec des appareils en ligne. C'est pourquoi, en cas de mesures avec des systèmes en ligne, privilégiez les échangeurs d'ions et/ou les filtres métalliques sur le niveau de remplissage de l'eau (avant que l'eau ne coule dans la piscine).

L'application de produits et/ou de procédés de traitement doit être validée par un professionnel, car certaines combinaisons pourraient entraîner des dommages irréversibles sur la couche de revêtement.

Lors de la désinfection à l'aide de produits à base de chlore stabilisé ou uniquement de stabilisateurs, appliquez le dosage recommandé par le fabricant (qui doit être conforme à la norme EN 16713-3). Le renouvellement de l'eau après un filtre d'épuration doit permettre d'éviter une concentration d'acide cyanurique supérieure à 75 mg/l.

Autrement, il est nécessaire de vidanger (au moins) 30 % du volume de la mini-piscine pour ne pas endommager la couche de revêtement.

Pour le stockage hivernal, suivre les instructions fournies par le fabricant. La chloration choc ne doit pas être effectuée peu de temps avant de recouvrir la mini-piscine, car ceci peut occasionner des dommages chimiques du revêtement de la mini-piscine dans les 8 heures suivant la désinfection.

Accessibilité



ATTENTION !

Ne jamais laisser votre enfant sans surveillance - Danger de noyade.

Une surveillance constante, active et vigilante des nageurs débutants et des non-nageurs par un adulte compétent est requise à tout moment (il est rappelé que le plus grand risque de noyade concerne les enfants de moins de cinq ans). Gardez un téléphone ou un autre moyen de communication près de la piscine afin de pouvoir contacter les services d'urgence en cas de besoin. Même si la piscine n'est pas utilisée, les mesures suivantes doivent être prises en compte :

- rendre la mini-piscine inaccessible, dans la mesure du possible (par exemple en verrouillant les portes, les fenêtres et les voies d'accès à la piscine) ; et/ou
- installer un dispositif de sécurité ; et/ou
- vider la mini-piscine.

Démontage de la mini-piscine

AVERTISSEMENT ! Lors de la vidange de l'eau, assurez-vous qu'aucun enfant ne se trouve dans le flux entrant et en face du flux de sortie. Le courant d'eau pourrait entraîner les enfants avec lui.

Pour ranger l'article à la fin de la saison ou pour une période de non-utilisation plus longue, procédez comme suit :

1. Videz l'article.

Remarque : Veuillez respecter les réglementations locales en vigueur concernant les prescriptions spécifiques pour l'évacuation des eaux de piscines.

2. Laissez l'air s'échapper de la chambre à air.
3. Laissez l'article sécher complètement.
4. Refermez toutes les valves avant de replier la mini-piscine.

Plier la mini-piscine (fig. D)

1. Pliez les côtés qui dépassent vers l'intérieur pour obtenir une forme rectangulaire.
2. Repliez chaque moitié du rectangle vers l'intérieur pour obtenir un rectangle plus petit.
3. Repliez les extrémités vers l'arrière.
4. Enroulez l'article pour obtenir un petit rectangle.

Réparation

Les petites fuites ou les petits trous peuvent être réparés à l'aide des pièces de réparation (4, 5) fournies.

Important !

Après la réparation de l'article, celui-ci ne doit pas être rempli avant 20 minutes ! N'utilisez pas les pièces de réparation pour les fuites ou les trous présents sur les coutures.

1. Nettoyez bien la zone autour de la fuite. La zone doit être sèche et dénuée de toute graisse.
2. Découpez un morceau du matériau de réparation, de taille suffisante pour que ses bords dépassent d'environ 1,3 cm autour de la zone endommagée.
3. Détachez la pièce de réparation du papier, positionnez-la sur la zone endommagée et pressez fermement dessus.

Fuites

Ne réparez les fuites dans la mini-piscine qu'avec un adhésif approprié. Les réparations effectuées avec des adhésifs non-adaptés peuvent entraîner des dommages supplémentaires !

Des adhésifs appropriés sont disponibles dans le commerce spécialisé.

Remarque : Les petites fuites (inférieures à 2 mm) peuvent être réparées uniquement avec de l'adhésif, en collant l'adhésif directement sur la fuite. Pour des fuites plus grandes (supérieures à 2 mm), procédez comme suit :

1. Nettoyez soigneusement la zone à réparer.
2. Séchez la zone nettoyée.
3. Prenez un patch et découpez-en un morceau qui couvre la zone endommagée avec une marge de 1,5 cm de tous les côtés.
4. Appuyez fermement le patch sur la zone de fuite avec un objet souple. Veillez à travailler sur une surface plane, sans plis ni déformations. Éliminez doucement les bulles d'air éventuelles avec un objet arrondi du centre vers l'extérieur.
5. Laissez le patch sécher pendant au moins 12 heures après la réparation.

Important : Une fois la réparation effectuée et avant de remplir la mini-piscine d'eau, vérifiez l'étanchéité de la zone réparée. Si les dommages sont très importants, vous ne devez jamais effectuer les réparations vous-même. Apportez la mini-piscine à un atelier spécialisé pour la faire réparer.

Maintenance

Vérifiez et suivez les indications suivantes au début de chaque saison, de même que régulièrement pendant la saison d'utilisation :

1. Avant chaque utilisation, vérifiez que l'article ne perde pas en pression et qu'il ne présente ni trou ni fissure. L'article ne doit être utilisé qu'en parfait état !
2. Contrôlez que l'article ne présente aucun dommage, aucune usure ni pièce défectueuse. Remplacez immédiatement les pièces défectueuses.

Stockage, nettoyage

Changez régulièrement l'eau de l'article, en particulier par temps de canicule et lorsque l'eau est sale ! Lorsque vous n'utilisez pas l'article, rangez-le toujours dans un endroit sec et propre à une température ambiante. Les valves doivent toujours être fermées pendant le stockage. Ne nettoyer qu'avec de l'eau ou de l'eau savonneuse, jamais avec des produits de nettoyage agressifs. Lors du stockage hivernal, ne placer aucun objet pointu sur le produit et ne pas pulvériser de talc.

Mise au rebut

*  Ce produit est recyclable. Il est soumis à la responsabilité élargie du fabricant et est collecté séparément.



Éliminez le produit et les matériaux d'emballage conformément aux réglementations locales actuelles en vigueur.

Conservez les matériaux d'emballage (comme les sachets en plastique) hors de portée des enfants. Vous obtiendrez plus d'informations relatives à l'élimination du produit usagé auprès de votre commune ou de votre municipalité. Éliminez le produit et l'emballage dans le respect de l'environnement.



Le code de recyclage est utilisé pour identifier les différents matériaux à retourner dans le cycle de recyclage. Ce code se compose du symbole de recyclage, représentant le cycle de recyclage ainsi que d'un numéro identifiant le matériau.

Indications concernant la garantie et le service après-vente

L'article a été produit avec grand soin et sous un contrôle constant. DELTA-SPORT HANDELSKONTOR GmbH accorde au client final privé une garantie de trois ans sur cet article à compter de la date d'achat (période de garantie) conformément aux dispositions suivantes. La garantie ne vaut que pour les défauts de matériaux et de fabrication.

La garantie ne couvre pas les pièces soumises à une usure normale, lesquelles doivent donc être considérées comme des pièces d'usure (comme p. ex., les piles), de même qu'elle ne couvre pas les pièces fragiles, telles que les interrupteurs ou les pièces fabriquées en verre.

Les réclamations au titre de cette garantie sont exclues si l'article a été utilisé de manière abusive ou inappropriée, hors du cadre de son usage ou du champ d'application prévu ou si les instructions de la notice d'utilisation n'ont pas été respectées, à moins que le client final ne prouve que l'article présentait un défaut de matériau ou de fabrication n'étant pas dû à l'une des conditions mentionnées ci-dessus.

Les réclamations au titre de la garantie ne peuvent être adressées pendant la période de garantie qu'en présentant le ticket de caisse original. Veuillez pour cela conserver le ticket de caisse original. Ceci s'applique également aux pièces remplacées et réparées.

Si vous avez des plaintes à formuler, veuillez d'abord contacter le service d'assistance téléphonique ci-dessous ou nous contacter par courrier électronique. Si le cas est couvert par la garantie, nous nous engageons - à notre appréciation - à réparer ou à remplacer l'article gratuitement pour vous ou à vous rembourser le prix d'achat. Aucun autre droit ne découle de la garantie.

Vos droits légaux, en particulier les droits de garantie contre le vendeur concerné, ne sont pas limités par cette garantie.

*Article L217-16 du Code de la consommation

Lorsque l'acheteur demande au vendeur, pendant le cours de la garantie commerciale qui lui a été consentie lors de l'acquisition ou de la réparation d'un bien meuble, une remise en état couverte par la garantie, toute période d'immobilisation d'au moins sept jours vient s'ajouter à la durée de la garantie qui restait à courir. Cette période court à compter de la demande d'intervention de l'acheteur ou de la mise à disposition pour réparation du bien en cause, si cette mise à disposition est postérieure à la demande d'intervention. Indépendamment de la garantie commerciale souscrite, le vendeur reste tenu des défauts de conformité du bien et des vices rédhibitoires dans les conditions prévues aux articles L217-4 à L217-13 du Code de la consommation et aux articles 1641 à 1648 et 2232 du Code Civil.

Article L217-4 du Code de la consommation

Le vendeur livre un bien conforme au contrat et répond des défauts de conformité existant lors de la délivrance.

Il répond également des défauts de conformité résultant de l'emballage, des instructions de montage ou de l'installation lorsque celle-ci a été mise à sa charge par le contrat ou a été réalisée sous sa responsabilité.

Article L217-5 du Code de la consommation

Le bien est conforme au contrat :
1° S'il est propre à l'usage habituellement attendu d'un bien semblable et, le cas échéant :

- s'il correspond à la description donnée par le vendeur et posséder les qualités que celui-ci a présentées à l'acheteur sous forme d'échantillon ou de modèle ;
 - s'il présente les qualités qu'un acheteur peut légitimement attendre eu égard aux déclarations publiques faites par le vendeur, par le producteur ou par son représentant, notamment dans la publicité ou l'étiquetage ;
- 2° Ou s'il présente les caractéristiques définies d'un commun accord par les parties ou être propre à tout usage spécial recherché par l'acheteur, porté à la connaissance du vendeur et que ce dernier a accepté.

Article L217-12 du Code de la consommation

L'action résultant du défaut de conformité se prescrit par deux ans à compter de la délivrance du bien.

Article 1641 du Code civil

Le vendeur est tenu de la garantie à raison des défauts cachés de la chose vendue qui la rendent impropre à l'usage auquel on la destine, ou qui diminuent tellement cet usage que l'acheteur ne l'aurait pas acquise, ou n'en aurait donné qu'un moindre prix, s'il les avait connus.

Article 1648 1er alinéa du Code civil

L'action résultant des vices rédhibitoires doit être intentée par l'acquéreur dans un délai de deux ans à compter de la découverte du vice.

Les pièces détachées indispensables à l'utilisation du produit sont disponibles pendant la durée de la garantie du produit.

IAN : 507679_2507

FR Service France

Tel. : 0800 919 270

E-Mail : deltasport@lidl.fr

CH Service Suisse

Tel. : 0800 56 44 33

E-Mail : deltasport@lidl.ch

BE Service Belgique

Tel. : 0800 12089

E-Mail : deltasport@lidl.be

*n'est valable que pour la France

Décolorations et causes possibles

Malgré l'utilisation de matériaux performants et en prenant toutes les précautions citées ci-dessus, des phénomènes exceptionnels peuvent se produire en raison du vieillissement. Il est important de se rappeler que la couche de revêtement se décolore progressivement en raison du vieillissement et des rayons UV.

Les causes suivantes peuvent provoquer une décoloration prématurée :

- Utilisation de produits inadaptés et de procédures de traitement de l'eau qui ne sont pas conformes aux recommandations du fabricant ;
- Une action mécanique excessive (bassins avec des marées, couches de glace flottantes, nettoyeurs automatiques et brosses, etc.) ;
- Haute température de l'eau ;
- Influence des matériaux et du processus de fabrication.

Parfois, une légère différence de couleur apparaît entre les zones immergées dans l'eau et les zones situées au-dessus du niveau de l'eau. Ce phénomène arrive couramment.

Taches et causes possibles

En raison des nombreuses influences mentionnées ci-dessus, il est extrêmement difficile de déterminer les causes des taches. Les taches qui apparaissent au-dessus de la ligne de flottaison sont rarement présentes en profondeur de la couche de revêtement.

Le tableau suivant indique les causes possibles des taches lorsque la piscine fonctionne normalement. Pour trouver les causes possibles, il est utile d'effectuer les mesures décrites dans le tableau ci-dessous. Si elles n'aboutissent pas, il est possible que des influences du processus de fabrication soient responsables.

Type de tache	Cause possible	Solution possible
Taches blanchâtres au fond de la piscine.	Traitement inapproprié de l'eau.	Les taches sont irréversibles et ne peuvent être réparées.
	Décomposition de matières organiques (humus, brindilles, feuilles) qui sont en contact direct avec la couche de revêtement. L'effet est plus prononcé si le contact a eu lieu pendant une longue période.	
Taches blanchâtres au fond de la piscine et sur les parois.	Concentration excessive de produits chimiques.	Les taches sont irréversibles et ne peuvent être réparées.
	Dépôts de calcaire	Ces dépôts peuvent être évités en utilisant des agents séquestrants du calcaire et en maintenant l'équilibre du pH. Le nettoyage est possible avant l'application de cette mesure en utilisant un produit approprié, sans solvant et non abrasif et en veillant à ne pas rayer la couche. Pour réduire ce phénomène, la dureté de l'eau doit être contrôlée régulièrement, par exemple avec un échangeur d'ions préinstallé.
	Produits chimiques non-adaptés et/ou nettoyants abrasifs.	Zones laiteuses ou blanchies irréversibles et non traitées.
	Présence d'algues.	
	Décomposition de la matière organique (feuilles, impuretés, végétation).	Peut être évité par un entretien régulier de la piscine (nettoyage).
	Utilisation du sulfate de cuivre sous forme pure ou mélangée et application de l'alliage Cu/Ag.	Irréversible. Ces produits ne sont pas autorisés dans ce type de piscine.
		Mise à la terre ^a de la piscine : la mise à la terre de l'eau de la piscine peut limiter ce phénomène. La mise à la terre doit être faite par une tige de mise à la terre différente de celle utilisée pour la sécurité de la maison. Cette mise à la terre fonctionnelle permettra en effet que les courants de fuite soient évacués afin de limiter la charge électrique de l'eau de la piscine.
	Migration du métal à travers la couche de revêtement (couche de gel à base de cobalt)	

Type de tache	Cause possible	Solution possible
Taches blanchâtres au fond de la piscine et sur les parois.	Présence d'ions métalliques (cuivre, fer, manganèse) en concentrations excessives ainsi que de sulfures métalliques insolubles foncés.	Pour éviter les concentrations élevées d'ions métalliques qui peuvent contribuer à une formation permanente de taches sur la couche de revêtement de la piscine, il est recommandé d'utiliser des agents séquestrants d'ions métalliques. ^b
	Crème solaire ou cosmétique flottant à la surface de l'eau, combustion d'hydrocarbures provenant de feux de bois ou de charbon de bois, gaz d'échappement des voitures, gaz d'échappement des avions ou toute autre pollution provenant de l'environnement direct ou indirect de la piscine.	
Taches vertes	D'origine organique, ces taches n'apparaissent qu'en présence d'organismes vivants (algues, champignons, etc.) et peuvent être liées à une perturbation manifeste de l'équilibre du traitement de l'eau.	Consultez le mode d'emploi et les instructions du fabricant de la piscine, du système de filtration ou des produits chimiques.
Taches roses	Se trouvent généralement sur les pièces d'étanchéité, sont causées par des bactéries se développant sur les composants de ces pièces en plastique et peuvent être liées au traitement de l'eau. Si du PHMB est utilisé pour la désinfection, il risque de se former des taches roses en cas de présence de cuivre.	
Taches jaunes	Présence de pollen ou d'algues rouges, travaux agricoles, produits gras (crème solaire ou cosmétique), résidus organiques (décomposition de plantes) ou pollution.	
	Certains composés de chaux utilisés dans les produits chimiques (sous forme de silice), comprimés.	
	Dans une piscine dont l'eau est traitée au brome, la combinaison d'un dosage supérieur à celui recommandé par le fabricant et d'un pH inférieur à 6,9 peut provoquer des taches sur la couche de revêtement (du jaune au brun).	Dans la plupart des cas, ces taches sont irréversibles.
	Le traitement de choc avec un agent oxydant peut provoquer la formation de gaz pouvant brûler la surface de la piscine qui n'est pas en contact avec l'eau.	Il est important de réagir dès lors que les taches apparaissent. Prévenez le fabricant de la piscine afin que celui-ci vous indique la marche à suivre en fonction de la nature des taches.

^a AVERTISSEMENT : La mise à la terre de la piscine favorise la corrosion des parties métalliques. Si aucun courant électrique n'atteint la piscine, la mise à la terre n'est pas nécessaire - voir la norme allemande DIN VDE 0100-702.

^b AVERTISSEMENT : Les agents séquestrants des ions métalliques contiennent souvent du phosphore ou des agents composés contenant du phosphore qui peuvent provoquer ou favoriser la croissance des algues et/ou altérer les mesures (du chlore libre, du potentiel redox) effectuées avec des appareils en ligne. C'est pourquoi, en cas de mesure avec des systèmes en ligne, privilégiez les échangeurs d'ions et/ou les filtres métalliques sur le niveau de remplissage de l'eau (avant que l'eau ne coule dans la piscine).

Hartelijk gefeliciteerd!

Met uw aankoop hebt u voor een hoogwaardig artikel gekozen. Maak u met het artikel vertrouwd vooraleer u het voor de eerste keer gebruikt.

 **Lees hiervoor aandachtig de hiernavolgende gebruiksaanwijzing.**

Gebruik het artikel alleen zoals beschreven en voor de aangegeven toepassingsgebieden. Bewaar deze gebruiksaanwijzing goed. Overhandig alle documenten eveneens mee als u het artikel aan derden doorgeeft. Vóór de montage en het gebruik van de Mini-Pool moet al de informatie in deze handleiding zorgvuldig gelezen, begrepen en opgevolgd worden. Deze waarschuwingsinstructies, handleidingen en veiligheidsrichtlijnen omvatten enkele algemene risico's met betrekking tot vrijetijdsbesteding in het water, ze kunnen echter niet alle risico's en gevaren in alle gevallen behandelen. Bij een of andere activiteit in het water zijn voorzichtigheid, gezond verstand en een goed oordeelsvermogen geboden. Deze gegevens moeten voor het gebruik op een later tijdstip bewaard worden.

In het leveringspakket inbegrepen (afb. A)

- 1 x Mini-Pool (1)
- 1 x slangadapter (2)
- 2 x kunststof stop (3)
- 2 x reparatiedoek, zelfklevend (4)
- 2 x reparatiedoek (5)
- 1 x gebruiksaanwijzing

Technische gegevens

Afmetingen (met lucht gevuld):

240 x 63 cm (Ø x H)

Vulvolume: 2.000 l

 Productiedatum (maand/jaar): 12/2025

Aantal voor de montage noodzakelijke personen: 2 personen

Montagetijd [min]: 30 min.

Voorgescreven gebruik

Het artikel is ontworpen als Mini-Pool die op de grond opgesteld wordt en zodanig uitgevoerd werd, dat het tegen de inwendige druk bestand is. Het artikel is er niet voor geschikt (ook niet gedeeltelijk) om, in de grond ingebouwd te worden.

Gebruikte symbolen

 Waarschuwing! Laat je kind nooit zonder toezicht. – verdrinkingsgevaar.

 Waarschuwing! Niet springen. Gevaar voor blessures!

 Waarschuwing! Persoonlijk drijfmiddel dragen.

 Waarschuwing! Niet schuin plaatsen.

 Gelieve zorgvuldig te lezen en te bewaren om op een later tijdstip te raadplegen.

Veiligheidsinstructies

Het gebruik van een Mini-Pool bouw pakket stelt voorop dat het met de in de gebruiksaanwijzing en onderhoudshandleiding beschreven veiligheidsvoorschriften overeenstemt. Om het verdrinken of andere ernstige blessures te verhinderen, wordt er speciale aandacht aan geschonken om de toegang tot de Mini-Pool te beveiligen, omdat kinderen jonger dan 5 jaar zich onverwachts toegang tot de Mini-Pool kunnen verschaffen. Tijdens het zwemmen dient er op de kinderen ook ononderbroken door een volwassene toezicht uitgeoefend te worden.

Levensgevaar!

- Laat kinderen nooit zonder toezicht met het verpakkingsmateriaal. Er bestaat verstikkingsgevaar!

Veiligheid van niet-zwemmers!

- Er is te allen tijde een permanent, actief en waakzaam toezicht op zwakke – en niet-zwemmers door een vakkundige volwassen toezichthouder noodzakelijk (er wordt aan herinnerd dat het grootste risico op het verdrinken bij kinderen jonger dan vijf jaar bestaat).
- Er wordt een vakkundig volwassen persoon aangeduid die het zwembad bewaakt wanneer het gebruikt wordt.
- Zwakke – of niet-zwemmers dienen persoonlijke beschermingsmiddelen te dragen wanneer ze de Mini-Pool instappen.
- Wanneer de Mini-Pool niet gebruikt of bewaakt wordt, wordt al het speelgoed uit de Mini-Pool en uit de omgeving daarvan verwijderd om te verhinderen dat kinderen daardoor aangetrokken worden.
- Wanneer de Mini-Pool niet gebruikt of bewaakt wordt, wordt al het speelgoed of worden alle voorwerpen (bv. stoelen of groot speelgoed, enz.), at/die voor een kind gemakkelijk de toegang tot de Mini-Pool mogelijk maakt/maken, uit de omgeving van de Mini-Pool verwijderd.

Veiligheidsvoorzieningen

- Het is aanbevelenswaardig om een dranghek te plaatsen (en, voor zover van toepassing, al de deuren en ramen te beveiligen) om een onbevoegde toegang tot de Mini-Pool te vermijden.

- Persoonlijke beschermingsmiddelen, dranghekken, zwembadafdekkingen, alarminstallaties of gelijkaardige veiligheidsvoorzieningen zijn zinvolle hulpmiddelen, maar vervangen geen permanente en vakkundig toezicht door volwassenen.

Veiligheidsuitrusting

- Het is aanbevelenswaardig om een reddingsuitrusting (bv. een reddingsring) in de buurt van het zwembad op te bergen.
- Een functionerende telefoon en een lijst met alarmnummers worden in de buurt van de Mini-Pool opgeborgen.

Veilig gebruik van de Mini-Pool

- Al de gebruikers, in het bijzonder kinderen, worden aangemoedigd om te leren zwemmen.
- EHBO (reanimatie van hart en longen) aanleren en deze kennis regelmatig opfrissen. Dat kan in een noodgeval een levensreddend verschil uitmaken.
- Al de zwembadgebruikers, met inbegrip van kinderen, opdragen, wat er in een noodgeval gedaan moet worden.
- Nooit in ondiep water springen. Dat kan tot ernstige blessures of tot de dood leiden.
- De Mini-Pool niet gebruiken als men onder de invloed staat van alcohol of medicamenten die de capaciteit voor een veilig gebruik van het zwembad nadelig kan/kunnen beïnvloeden.
- Als er zwembadafdekkingen gebruikt worden, verwijdert u deze van het wateroppervlak vooraleer de Mini-Pool te betreden.
- De gebruikers van de Mini-Pool worden tegen door het water verspreide ziektes beschermd doordat het water steeds gezuiverd en hygiënisch veilig gehouden wordt. De richtlijnen voor de waterzuivering in de gebruiksaanwijzing worden geraadpleegd.
- Chemicaliën (bv. producten voor de waterzuivering, reiniging of ontsmetting) buiten het bereik van kinderen opbergen.

Gevaar voor blessures!

- Neem de op het typeplaatje vermelde gegevens in acht.
- Scherphoekige of puntige voorwerpen mag u niet bij u hebben.
- Bescherm het artikel tegen het contact met bedenkelijke vloeistoffen of zuren. Anders kunnen er onherstelbare beschadigingen ontstaan.
- Bescherm het artikel tegen hitte en vuur! Wees voorzichtig met smeulende sigaretten!
- Voer geen technische wijzigingen aan het artikel door. Wijzigingen van een der welke aard brengen het gebruik in gevaar en leiden ertoe dat de garantie vervalft.

- Gebruik het artikel nooit onder invloed van alcohol, drugs of medicijnen.
- Het artikel in geen geval in de opgeblazen toestand op voertuigen transporteren.
- Gebruik het artikel niet als het een lek heeft en lucht verliest.

Preventie van materiële schade!

- Contact met bijtende, puntige of gevaarlijke voorwerpen, chemicaliën of vloeistoffen vermijden. Gebeurt dit toch, dan controleert u het zwembad grondig op beschadigingen.
- Waarschuwing! Vermijd het gebruik van alcoholhoudende zonnebrand- en huidverzorgingsmiddelen. Alcoholhoudende zonnebrand- en huidverzorgingsmiddelen kunnen de verflaag van opblaasbare artikelen van PVC losweken. Dat kan tot verkleuringen op uw lichaam, uw kleding of andere, daarmee in aanraking komende voorwerpen leiden.
- Houd het artikel op een veilige afstand tot vuur en hete voorwerpen (zoals bv. gloeiende sigaretten).
- Alle opblaasartikelen zijn gevoelig voor koude. Het artikel daarom nooit onder een temperatuur van 15°C uitvouwen en oppompen!
- Pomp de luchtkamer van het artikel op een bedrijfsdruk van maximaal 0,4 bar (5,8 psi) op.
- Indien de luchtdruk in de brandende zon toeneemt, moet de luchtdruk gecompenseerd worden door de lucht te laten ontsnappen. Open het ventiel en laat een beetje lucht af wanneer de druk meer dan 0,4 bar (5,8 psi) bedraagt.
- Let erop dat het artikel – in het bijzonder in de opgepompte toestand – niet met stenen, grind of puntige voorwerpen in aanraking komt en nergens schuurt of slijpt, omdat er zich anders beschadigingen kunnen voordoen.
- Alleen een geschikte pompadapter in het ventiel steken. Anders kan het ventiel beschadigd worden.
- Gebruik geen compressor om het artikel op te pompen.
- Niet te stevig oppompen, omdat anders het gevaar bestaat dat de lasnaden openscheuren. Het ventiel na het oppompen goed afsluiten.
- Het gebruik van extra technische voorzieningen die niet voor de Mini-Pool toegelaten zijn (bv. ladders, afdekkingen, pompen, enz.), kan tot risico's op blessures of materiële schade leiden.
- Controleer het artikel telkens vóór gebruik op beschadigingen of slijtageverschijnselen. Het artikel mag uitsluitend in een perfecte staat gebruikt worden!

Locatie kiezen

WAARSCHUWING! Mini-Pools die op hobbelige oppervlakken opgesteld worden, neigen naar lekkages, vervormingen of instorting, gevolgd door materiële schade of een ernstig lichamelijk letsel van diegenen die in of rond de Mini-Pool vertoeven!

WAARSCHUWING! Gevaar voor een lichamelijk letsel! Gebruik bij de opstelling geen zand. Indien het gebruik van een egalisatiemiddel noodzakelijk is, is de door u gekozen opstellingsplaats hoogstwaarschijnlijk ongeschikt.

 **WAARSCHUWING!** Installeer de Mini-Pool op een plaats, waar een permanent toezicht mogelijk is om het risico op het verdrinken van kleine kinderen te vermijden.

 **WAARSCHUWING!** Kies uw opstellingsplaats zorgvuldig uit, gras en andere wenselijke plantengroei zullen immers onder het artikel afsterven. Let er bovendien op, het artikel niet te installeren op oppervlakken, waarop er vaak hardnekkig planten en onkruid groeien, omdat ze zich allebei een weg door het artikel kunnen banen.

Geef gevolg aan volgende gegevens voordat u uw artikel opstelt:

1. Kies een geschikt oppervlak dat stevig, vlak (zonder bulten of aardhopen) en extreem effen is. Een helling van 3° mag nergens op de opstellingsplaats overschreden worden.
2. Vergewis u ervan dat de plaats vrij van takken, stenen, scherphoekige voorwerpen of andere vreemde objecten is, zodat het artikel niet beschadigd wordt.
3. Kies de plaats zodanig uit, dat het artikel niet onder stroomleidingen of bomen ligt. Let er bovendien op dat er zich in de ondergrond van de opstellingsplaats geen pijpleidingen, toevoerleidingen of kabels bevinden.
4. Voor zover dat mogelijk is, kiest u een opstellingsplaats voor uw artikel direct in de zon. Daardoor wordt het water in uw artikel verwarmd.

Montage van de Mini-Pool

Monteer het artikel met minstens 2 personen.

Voor de montage op zich, zonder voorbereiding van de locatie of het vullen met water, hebt u ca. 30 minuten nodig. Richt u bij vragen of als u voor de montage hulp nodig hebt tot de service-hotline.

Volg de afzonderlijke montagestappen in de aangegeven volgorde.

1. Kies een glad en schoon oppervlak met voldoende plaats uit om het artikel uit te pakken. Vergewis u ervan dat alle afzonderlijke onderdelen aanwezig zijn en zich in een onbeschadigde staat bevinden.

2. Vanaf de tweede montage dient u het artikel op eventuele beschadigingen, gaatjes en scheuren te onderzoeken en deze, zoals later beschreven, af te dichten.
3. Het wordt aanbevolen om de Mini-Pool niet te vullen met grondwater, boorwater of putwater: Dit water bevat meestal organische stoffen verontreinigd met nitraten en fosfaten. Er wordt aanbevolen, de Mini-Pool met water uit de openbare drinkwatervoorziening te vullen.

Mini-Pool oppompen

 **WAARSCHUWING!**

- Vermijd het bovenmatig oppompen van de luchtkamer, omdat anders het gevaar voor het uitrekken of zelfs openscheuren van de lasnaden bestaat.
- De bedrijfsdruk kan in de zon toenemen. Compenseer de bedrijfsdruk door de lucht uit de Mini-Pool te laten ontsnappen.
- Gebruik voor het opblazen van de Mini-Pool in de handel verkrijgbare voetpompen of met dubbele slag werkende zuigerpompen met passende opzetmogelijkheden en manometer.
- Gebruik voor het oppompen van de Mini-Pool noch een compressor noch een perslucht fles. Dit kan tot beschadigingen aan het artikel leiden.
- Pomp de Pool niet in de nabijheid van puntige of scherpe voorwerpen of op een ruwe of grindachtige ondergrond op.
- De luchtkamer altijd volledig oppompen.

 **BELANGRIJK!**

- Open het ventiel alleen om het artikel op te pompen en om lucht te laten ontsnappen. Anders kan het verontreinigd worden.
- Het bereik rond het ventiel moet altijd droog en schoon zijn.
- Let erop dat er geen zand of een andere vorm van verontreiniging in het ventiel geraakt.

Belangrijk!

• **De optimale bedrijfsdruk voor de luchtkamer bedraagt 0,4 bar (5,8 psi).**

1. Open de ventielafsluiting (1a) (afb. B).
2. Pomp de luchtkamer op totdat het artikel strak genoeg is. Let erop dat de luchtkamer in het midden boven de Mini-Pool ligt.

Opmerking: De luchtkamer moet stevig aanvoelen, maar moet met de duim nog gemakkelijk ingedrukt kunnen worden. Pomp de luchtkamer niet te strak op, ze zou kunnen ontploffen of de naden schade berokkenen.

3. Sluit de ventielafsluiting weer.

Vullen van het artikel met water

WAARSCHUWING! Als er zich aan één zijde meer dan 2,5 - 5 cm water ophoopt voordat het midden volledig gevuld is, staat de Mini-Pool niet vlak en moet deze correct neergezet worden. Trek daarvoor de afvoerstop (1c) uit en laat het water volledig wegvloeien. Stel de Mini-Pool op een andere vlakke plaats op.

1. Sluit de afvoerstop(1c), draai het klependeksel (1b) op het aftapventiel (1d) (fig. B).
 2. Sluit de ventielen (1d) voor het aansluiten van een filterpomp (niet meegeleverd) met de kunststof stoppen (3) aan de binnenkant van het artikel (Fig. C).
 3. Vul het artikel langzaam. Laat het artikel niet zonder toezicht wanneer u het aan het vullen bent.
- Opmerking:** De Mini-Pool gaat door de waterhoeveelheid automatisch overeind staan.
4. Bevindt er zich 2,5 cm water gelijkmatig op de bodem van de Mini-Pool, dan maakt u de bodem vlak. Trek de buitenwand van de bovenste rand om de bodem van de Pool heen naar buiten.

Invloed van de waterkwaliteit

Om een goede performantie van de coating te handhaven en op grond van esthetische aspecten dienen passende behandelingsmethoden en/of aanbevelingen vanwege de fabrikant van het zwembad tijdig toegepast te worden. Vóór de toepassing van reinigingsproducten is het beslist noodzakelijk om de product- en gebruikstips vanwege de fabrikant te lezen om hun verenigbaarheid met de deklaag van de polyester schaal te controleren. Deze producten en methoden moeten met de hier gegeven aanbevelingen overeenstemmen. Hoewel over het algemeen uit het openbare drinkwater netwerk komend, kan het vulwater ook van een boorgat, een tank of een bron afkomstig zijn.

In dit geval is de regelmatige analyse van het water, met inbegrip van een fysisch-chemische analyse, beslist noodzakelijk om mogelijkerwijs aanwezige metalen (ijzer, koper, mangaan), die een nadelige invloed op de deklaag kunnen hebben, aan te tonen, omdat het risico op vorming van kleurvlekken door metaalachtige sulfide bestaat. Een analyse is de basis voor de vereiste instellingen om zowel een goede waterkwaliteit voor het zwemmen als de bestendigheid van de deklaag te vrijwaren. Deze analyse van de kwaliteit van het vulwater dient door de fabrikant van de Mini-Pool beoordeeld en goedgekeurd te worden. De vorming van wijnsteenvlekken en/of de vorming van metalen is/zijn echter te vermijden. Te dien einde wordt het gebruik van chelaatvormers voor kalksteen (antikalk) en chelaatvormers voor metaalionen aanbevolen.

WAARSCHUWING! Chelaatvormers voor kalksteen (antikalk) en chelaatvormers voor metaalionen bevatten vaak fosfor of fosforhoudende chemische samenstellingen die algengroei kunnen veroorzaken of bevorderen en/of op het messing (van vrij chloor, redoxpotentiaal) met online apparatuur invloed kunnen uitoefenen. Daarom dient bij meting met online systemen aan ionenwisselaars en/of metalen filters in de vulwaterlijn de voorkeur gegeven te worden (voordat er water in het zwembad loopt).

De toepassing van producten en/of zuiveringsprocessen moet door een vakman gevalideerd worden, omdat er zich bij bepaalde combinaties onherstelbare beschadigingen op de daklaag zouden kunnen voordoen. Bij de ontsmetting met behulp van producten op basis van gestabiliseerd chloor of alleen van stabilisatoren moet de door de fabrikant aanbevolen dosering (die in overeenstemming met EN 16713-3 dient te zijn) toegepast worden. Het verversen van water met een reinigingsfilter moet het mogelijk maken om een concentratie van cyaanuur van meer dan 75 mg/l te vermijden. Anders is het noodzakelijk om (minstens) 30 % van het volume van de Mini-Pool te laten wegvloeien om de deklaag niet te beschadigen. Voor het overwinteren dienen de door de fabrikant ter beschikking gestelde aanwijzingen in acht genomen te worden. Kort vóór het afdekken van de Mini-Pools mag er geen schokontsmetting uitgevoerd worden, omdat binnen 8 h na de ontsmetting het gevaar voor een chemische beschadiging van de coating van de Mini-Pool bestaat.

Toegankelijkheid

WAARSCHUWING! Laat je kind nooit zonder toezicht. - verdrinkingsgevaar.

Er is te allen tijde een permanent, actief en waakzaam toezicht op zwakke - en niet-zwemmers door een vakkundige volwassen toezichthouder noodzakelijk (er wordt aan herinnerd dat het grootste risico op het verdrinken bij kinderen jonger dan vijf jaar bestaat). Houd een telefoon of een ander communicatiemiddel in de buurt van de Pool gereed om zo nodig de nooddienst te kunnen verwittigen. Zelfs wanneer de Pool niet gebruikt wordt, moet er met de volgende maatregelen rekening gehouden worden:

- de Mini-Pool, voor zover mogelijk, ontoegankelijk maken (bv. door deuren en ramen te vergrendelen en door naar het zwembad leidende toegangswegen te versperren); en/of
- een beschermingsinrichting installeren; en/of
- de Mini-Pool ledigen.

Demontage van de Mini-Pool

WAARSCHUWING! Wanneer u water laat wegvloeien, dient u erop te letten dat er zich geen kinderen in de neerwaartse stroming en tegenover de afvoer bevinden. De waterstroming zou de kinderen kunnen meesleuren.

Om het artikel op het einde van het seizoen of voor een langer durend niet-gebruik op te bergen, gaat u als volgt te werk:

1. Maak het artikel leeg.
- Opmerking: Gelieve de lokale bepalingen met specifieke voorschriften voor de afvoer van water uit zwembaden in acht te nemen.**
2. Laat de lucht uit de luchtkamer ontsnappen.
 3. Laat het artikel volledig drogen.
 4. Sluit alle ventielen voordat u het artikel opvouwt

Mini-Pool opvouwen (afb. D)

1. Vouw de uitspringende zijden naar binnen om een rechthoekige vorm te krijgen.
2. Vouw elke helft van de rechthoek naar binnen voor een kleinere rechthoek.
3. Vouw de uiteinden naar achteren.
4. Wikkel het artikel op in een kleine rechthoek.

Reparatie

Kleine lekken of gaatjes kunnen met de bijgevoegde reparatiedoek (4, 5) verholpen worden.

Belangrijk!

Na de reparatie het artikel 20 minuten lang niet vullen! Gebruik de doek niet bij lekken of gaatjes op de naad.

1. Reinig het oppervlak rond het lek grondig. Het oppervlak moet droog en vetvrij zijn.
2. Knip een stuk reparatiemateriaal uit, groot genoeg opdat de randen daarvan ongeveer 1,3 cm over het beschadigde oppervlak uitsteken.
3. Trek de doek van het papier af, zet de doek op het beschadigde oppervlak en druk de doek stevig aan.

Lekkage

Repareer lekkages aan de Mini-Pool alleen met geschikte lijm. Reparaties let ongeschikte lijmen kunnen tot bijkomende beschadigingen leiden!

Geschikte lijmen verkrijgt u in de vakhandel.

Opmerking: Kleine lekkages (kleiner dan 2 mm) kunt u ook alleen met de lijm repareren doordat u de lijm direct op de plaats, waar de lekkage zich situeert, plakt. Bij grotere lekkages (groter dan 2 mm) gaat u als volgt te werk:

1. Reinig de te repareren plaats grondig.
2. Droog de gereinigde plaats.
3. Neem één van de stoplappen en knip een stuk, dat de beschadigde zone afdekt en aan alle zijden 1,5 cm uitsteekt, op maat.

4. Druk de stoplap met een zacht voorwerp stevig op de lekkage. Let erop dat u op een vlakke ondergrond zonder kreuken of plooiën werkt. Verwijder mogelijke luchtballen met een afgerond voorwerp behoedzaam van binnen naar buiten.

5. Laat de stoplap na de reparatie minstens 12 uur lang drogen.

Belangrijk: Voordat u na de reparatie de Mini-Pool met water vult, controleert u de gerepareerde plaats op afdichting. Bij zeer grote beschadigingen mag u in geen geval zelf reparaties uitvoeren. Geef de Mini-Pool met het oog op reparatie in de service-werkplaats af.

Onderhoud

Controleer en volg de volgende punten aan het begin van elk seizoen en regelmatig tijdens het seizoen van gebruik:

1. Controleer het artikel telkens vóór gebruik op drukverlies, gaten of scheuren. Het artikel mag uitsluitend in een perfecte staat gebruikt worden!
2. Controleer het item op schade, slijtage en defecte onderdelen. Vervang defecte onderdelen onmiddellijk.

Opslag, reiniging

Ververs het water in het artikel vaak, in het bijzonder bij warm weer en wanneer het vervuild is! Bewaar het artikel wanneer u dit niet gebruikt altijd droog en schoon op kamertemperatuur. De ventielen dienen bij de opslag steeds gesloten te zijn. Uitsluitend met water of zeepwater en nooit met chemische onderhoudsproducten reinigen. Bij de opslag tijdens de winter geen scherpe voorwerpen op het artikel zetten en niet met talkpoeder bestrooien.

Afvalverwerking



Voer het artikel en de verpakkingsmaterialen af in overeenstemming met de actuele lokale voorschriften. Berg verpakkingsmaterialen (zoals bv. foliezakjes) op buiten het bereik van kinderen. Bijkomende informatie over de afvoer van het onbruikbaar geworden artikel krijgt u bij uw gemeente- of stadsbestuur. Voer het artikel en de verpakking milieuvriendelijk af.



De recyclingcode dient om verschillende materialen voor recyclingdoeleinden te kenmerken. De code bestaat uit een recyclingssymbool voor de recyclingcyclus en een nummer dat het materiaal kenmerkt.

Opmerkingen over garantie en serviceafhandeling

Het artikel werd met de grootste zorgvuldigheid en onder permanent toezicht geproduceerd. De firma DELTA-SPORT HANDELSKONTOR GmbH verleent particuliere eindklanten op dit artikel drie jaar garantie, te rekenen vanaf de datum van aankoop (garantietermijn) en dit op grond van de volgende bepalingen. De garantie geldt alleen voor materiaal- en verwerkingsfouten. De garantie is niet van toepassing op onderdelen die aan een normale slijtage onderhevig zijn en daarom als slijtageonderdelen te beschouwen zijn (bv. batterijen) en evenmin op breekbare onderdelen zoals schakelaars of onderdelen die van glas gemaakt zijn.

Uit de garantie voortvloeiende claims zijn uitgesloten als het artikel onvakkundig, verkeerd of niet in het kader van de voorziene bepaling of in het kader van het voorziene gebruiksdoeleinde gebruikt werd of indien richtlijnen in de gebruiksaanwijzing niet in acht genomen werden, tenzij de eindklant aantoonbaar dat er sprake is van een materiaal- of verwerkingsfout die niet op één van de hoger vermelde omstandigheden gebaseerd is.

Uit de garantie voortvloeiende claims kunnen alleen tijdens de garantieperiode op vertoon van de originele kassabon ingediend worden. Gelieve daarom de originele kassabon te bewaren. De garantieperiode wordt door eventuele reparaties op grond van de garantie, wettelijke waarborg of coulance niet verlengd. Dit geldt ook voor vervangen en gerepareerde onderdelen. Gelieve u bij klachten in eerste instantie tot de hieronder vermelde servicehotline te richten of met ons per e-mail contact op te nemen. Is er sprake van een garantiegeval, dan wordt het artikel door ons - naar onze keuze - voor u gratis gerepareerd, wordt het vervangen of wordt de aankoopssom terugbetaald. Verdere rechten op grond van de garantie bestaan niet.

Uw wettelijke rechten, in het bijzonder rechten op garantie tegenover de betreffende verkoper, worden door deze garantie niet beperkt.

IAN: 507679_2507

(BE) Service België
Tel.: 0800 12089
E-Mail: deltasport@lidl.be

(NL) Service Nederland
Tel.: 0800 0249630
E-Mail: deltasport@lidl.nl

Verkleuringen en mogelijke oorzaken

Ondanks het gebruik van efficiënte materialen en bij inachtneming van alle hiervóór vermelde voorzorgsmaatregelen kunnen er zich op grond van veroudering buitengewone verschijnselen voordoen. Het is belangrijk, eraan te herinneren dat de deklaag op grond van veroudering en door UV-stralen geleidelijk verkleurt.

Volgende oorzaken kunnen een bespoedigde verkleuring veroorzaken:

- gebruik van ongeschikte producten en werkwijzen bij de waterzuivering die niet in overeenstemming met de aanbevelingen vanwege de fabrikant zijn;
- te sterke mechanische inwerking (getijdenzwembad, drijvende ijslagen, automatische reinigers en borstels, enz.);
- hoge watertemperatuur;
- invloed van de materialen en van het productieproces.

Soms doet er zich een geringer kleurverschil voor tussen de zones, die in het water uitkomen, en de zones, die boven het wateroppervlak liggen. Dit is volstrekt normaal.

Vlekken en mogelijke oorzaken

Op grond van de vele invloeden, zoals hierboven vernoemd, is het zeer moeilijk om de oorzaken van vlekken te bepalen. Vlekken die zich boven de waterlijn voordoen, zijn zeldzaam in de diepte van de deklaag.

De volgende tabel toont de mogelijke oorzaken van vlekken, zodra het zwembad normaal gebruikt wordt. Om de mogelijke oorzaken te vinden, is het nuttig om de op het hiernavolgende registratieblad beschreven maatregelen in de praktijk te brengen. Blijken deze vruchteloos te zijn, dan kan er van mogelijke invloeden van het productieproces sprake zijn.

Aard van de vlekken	Mogelijke oorzaak	Mogelijke oplossing
Witachtige vlekken op de bodem van het zwembad.	Foutieve waterzuivering	Vlekken zijn onomkeerbaar en kunnen niet gerepareerd worden.
	Ontbinding van organische stoffen (humus, takken, bladeren) die direct contact met de deklaag hebben. Het effect is duidelijker als het contact gedurende een langere periode bestond.	
Witachtige vlekken op de bodem van het zwembad en aan de wanden.	Bovenmatige concentratie van chemische producten	Vlekken zijn onomkeerbaar en kunnen niet gerepareerd worden.
Witachtige vlekken aan de waterlijn	Kalkhoudende aanslag	Deze aanslag kan door het gebruik van chelaatvormers voor kalk en door handhaving van een evenwichtige pH-waarde verhinderd worden. De reiniging is vóór het inleggen met behulp van een geschikt product mogelijk, vrij van oplosmiddelen en niet schuren, waarbij er op gelet dient te worden, de laag niet te bekrassen. Om dit fenomeen te verminderen, moet de waterhardheid, bv. met een vooraf geïnstalleerde ionenwisselaar, regelmatig gecontroleerd worden.
	Ongeschikte chemicaliën en/of schuurmiddelen	Onomkeerbare en onbehandelde melkachtige of bleker geworden zones
	Aanwezigheid van algen	
	Ontbinding van organische stoffen (bladeren, vuil, vegetatie)	Het kan door een regelmatig onderhoud van het zwembad (reinen) verhinderd worden.
	Gebruik van kopersulfaat in zuivere of gemengde vorm en de toepassing van het Cu/Ag-proces	Onomkeerbaar. Deze producten zijn in dit zwembadtype niet toelaatbaar.
	Ongewilde aanwezigheid van oxideerbare metalen onderdelen (metaalaanslag ...)	
		Aarding ^a van het zwembad: De aarding van het water in het zwembad kan tegen dit fenomeen ingaan. De aarding moet door een andere aardingsstaaf dan die voor de veiligheid van het huis plaatsvinden. Deze functionele aarding zal enkel en alleen toelaten dat lekstromen afgeleid worden om de elektrische oplading van het zwembadwater te beperken.
	Migratie van metaal door de deklaag (op kobalt gebaseerde gellaag)	

Aard van de vlekken	Mogelijke oorzaak	Mogelijke oplossing
Witachtige vlekken aan de waterlijn	Aanwezigheid van metaalionen (koper, ijzer, mangaan) in te hoge concentraties en in donkere onoplosbare metaalsulfiden	Om hoge concentraties van metaalionen, die aan de vorming van blijvende vlekken op de deklaag van het zwembad kunnen bijdragen, te vermijden, is het aanbevelenswaardig om chelaatvormers voor metaalionen te gebruiken. ^b
	Zoncreme of cosmetica, die aan het wateroppervlak drijft/drijven, koolwaterstofverbranding uit hout- of houtskoolvuur, uitlaatgassen van auto's, uitlaatgassen van vliegtuigen of elke andere vorm van vervuiling uit de directe of indirecte omgeving van het zwembad.	
Groene vlekken	Omdat ze van organische oorsprong zijn, doen deze vlekken zich alleen voor als er levende organismen voorhanden zijn (algen, schimmels, enz.): ze kunnen met een duidelijke verstoring van het evenwicht van de waterzuivering te maken hebben.	Zie gebruiksvoorschriften en aanwijzingen van de fabrikant van het zwembad, van de filterinstallatie of chemicaliën.
Roze vlekken	Bevinden zich over het algemeen aan afdichtingsonderdelen, ontstaan door bacteriën, die aan bestanddelen van deze kunststof onderdelen groeien, en kunnen met de waterzuivering te maken hebben. Als er voor de ontsmetting PHMB gebruikt wordt, bestaat bij aanwezigheid van koper het gevaar dat er roze vlekken tot ontwikkeling komen.	
Gele vlekken	Aanwezigheid van stuifmeel of rode algen, landbouwkundige werkzaamheden, vette producten (zoncreme of cosmetica), organische residu's (ontginning van planten) of vervuiling	
	Een aantal kalkverbindingen die in chemische producten (grindvorm) gebruikt worden, tabletten	
	Bij een zwembad, waarvan het water met broom gezuiverd wordt, kan de combinatie van een hogere dan de door de fabrikant aanbevolen dosering en een pH-waarde van minder dan 6,9 vlekken op de deklaag (van geel tot bruin) veroorzaken.	In de meeste gevallen zijn deze vlekken onherstelbaar.
	Schokontsmetting met een oxidatiemiddel kan leiden tot gasvorming die het oppervlak van het zwembad, dat niet met water in aanraking komt, verbrandt.	Het is belangrijk om te reageren, zodra de vlekken verschijnen. De fabrikant van het zwembad, die afhankelijk van de aard van de vlekken informatie over de handelwijze zal verstrekken, dient op de hoogte gebracht te worden.
<p>^a WAARSCHUWINGSINSTRUCTIE: De aarding van het zwembad bevordert de corrosie van metalen onderdelen. Wanneer er geen elektrische stroom tot het zwembad geraakt, is geen aarding noodzakelijk – zie DIN VDE 0100-702.</p> <p>^b WAARSCHUWINGSINSTRUCTIE: Chelaatvormers voor metaalionen bevatten vaak fosfor of fosforhoudende verbindingen die algengroei kunnen uitbreiden of bevorderen en/of op het messing (van vrij chloor, redoxpotentiaal) met digitale apparaten invloed kunnen uitoefenen. Daarom dient bij meting met online systemen aan ionenwisselaars en/of metalen filters in de vulwaterlijn de voorkeur gegeven te worden (voordat er water in het zwembad loopt).</p>		

Serdecznie gratulacje!
Dokonując niniejszego zakupu, wybrali Państwo artykuł wysokiej jakości. Przed pierwszym użyciem prosimy zapoznać się z artykułem.

 **W tym celu należy uważnie przeczytać niniejszą instrukcję użytkowania.**

Artykuł może być używany tylko w opisany sposób i w podanym zakresie użytkowania. Niniejszą instrukcję użytkowania należy przechowywać w bezpiecznym miejscu. Przekazując artykuł osobom trzecim należy również wręczyć kompletną dokumentację. Przed montażem i rozpoczęciem korzystania z minibasenu należy dokładnie i ze zrozumieniem przeczytać niniejszą instrukcję i stosować się do wszelkich informacji w niej zawartych. Przedstawione wskazówki ostrzegawcze, instrukcje i wytyczne dotyczące bezpieczeństwa obejmują pewne ogólne zagrożenia związane z rekreacją w wodzie, lecz nie sposób wymienić wszystkich występujących zagrożeń i niebezpieczeństw. Podczas każdej aktywności w wodzie należy zachowywać ostrożność, zdrowy rozsądek i dobrze oceniać sytuację. Informacje te należy zachować do wykorzystania w przyszłości.

Zakres dostawy (rys. A)

- 1 x minibasen (1)
- 1 x adapter węża (2)
- 2 x zatyczka z tworzywa sztucznego (3)
- 2 x łatka naprawcza, samoprzylepna (4)
- 2 x łatka naprawcza (5)
- 1 x instrukcja użytkowania

Dane techniczne

Wymiary (po napełnieniu powietrzem):
240 x 63 cm (ø x wys.)
Objętość: 2000 l

 Data produkcji
(miesiąc/rok): 12/2025

Liczba osób potrzebnych do montażu:
2 osoby
Czas montażu [min.]: 30 min.

Zastosowanie zgodne z przeznaczeniem

Artykuł został zaprojektowany jako minibasen, który umieszcza się na ziemi, i wykonany w taki sposób, aby wytrzymać wewnętrzne ciśnienie. Artykuł nie nadaje się do osadzenia w podłożu (nawet częściowego).

Zastosowane symbole



Ostrzeżenie! Nigdy nie zostawiaj swojego dziecka bez nadzoru - niebezpieczeństwo utonięcia.



Ostrzeżenie! Nie skakać.
Niebezpieczeństwo obrażeń!



Ostrzeżenie!
Należy zakładać wyposażenie umożliwiające utrzymanie się na powierzchni wody.



Ostrzeżenie! Nie stawiać krzywo.



Prosimy przeczytać uważnie i zachować do wykorzystania w przyszłości.

Wskazówki bezpieczeństwa

Użytkowanie zestawu minibasenu wymaga przestrzegania przepisów bezpieczeństwa opisanych w instrukcji użytkowania i konserwacji. Aby zapobiec utonięciu lub poważnym urazom, szczególną uwagę należy zwrócić na zabezpieczenie dostępu do minibasenu, gdyż dzieci poniżej 5. roku życia mogłyby nieoczekiwanie wejść do basenu, a także na konieczność nieustannego nadzoru nad kąpiącymi się dziećmi przez osobę dorosłą.



Niebezpieczeństwo dla życia!

- Nigdy nie pozostawiaj dzieci z materiałem opakowaniowym bez nadzoru. Istnieje niebezpieczeństwo uduszenia!



Bezpieczeństwo osób, które nie potrafią pływać!

- Osoby, które nie potrafią pływać lub pływają słabo, muszą być pod nieustannym, aktywnym i czujnym nadzorem kompetentnej osoby dorosłej (należy przy tym pamiętać, iż największe ryzyko utonięcia dotyczy dzieci poniżej piątego roku życia).
- Na czas korzystania z basenu należy wyznaczyć kompetentną osobę dorosłą do sprawowania nadzoru.
- Osoby, które nie potrafią pływać lub pływają słabo, przed wejściem do minibasenu powinny założyć środki ochrony indywidualnej.
- Po zakończeniu korzystania z minibasenu, lub gdy basen pozostaje bez nadzoru, z basenu i z jego otoczenia należy zabrać wszystkie zabawki, aby nie przyciągały dzieci do basenu.
- Po zakończeniu korzystania z minibasenu lub gdy basen pozostaje bez nadzoru, należy usunąć z otoczenia wszelkie zabawki lub przedmioty (np. krzesła, duże zabawki itp.), które mogłyby umożliwić dziecku łatwy dostęp do minibasenu.



Urządzenia zabezpieczające

- Zalecane jest postawienie barierki (i zabezpieczenie wszystkich drzwi i okien, jeśli dotyczy), aby zapobiec nieuprawnionemu dostępowi do minibasenu.

- Środki ochrony indywidualnej, barierki, pokrywy basenów, alarmy i podobne urządzenia zabezpieczające stanowią sensowną pomoc, lecz nie zastąpią stałego i kompetentnego nadzoru przez osoby dorosłe.



Wyposażenie ochronne

- Zalecane jest przechowywanie sprzętu ratunkowego (np. koła ratunkowego) w pobliżu basenu.
- W pobliżu minibasenu należy przechowywać działający telefon i listę numerów alarmowych.



Bezpieczne korzystanie z minibasenu

- Zachęcamy do nauki pływania wszystkich użytkowników, a zwłaszcza dzieci.
- Warto również poznać zasady pierwszej pomocy (resuscytacji krążeniowo-oddechowej) i regularnie odświeżać tę wiedzę. W nagłych wypadkach może to uratować życie.
- Poinstruować wszystkich użytkowników basenu, w tym dzieci, co należy robić w nagłych przypadkach.
- Nigdy nie skakać do płytkiej wody. Może to prowadzić do poważnych obrażeń lub śmierci.
- Nie należy korzystać z minibasenu pod wpływem alkoholu lub leków, które mogą negatywnie wpłynąć na bezpieczne korzystanie z basenu.
- W przypadku korzystania z osłon basenowych, przed wejściem do minibasenu należy je całkowicie usunąć z powierzchni wody.
- Należy chronić użytkowników minibasenu przed chorobami związanymi z nieodpowiednio uzdatnianą wodą, stosując odpowiednie środki czyszczące i stale dbając o higienę wody. Należy zapoznać się z wytycznymi dotyczącymi uzdatniania wody zawartymi w instrukcji użytkowania.
- Środki chemiczne (np. środki do uzdatniania wody, czyszczenia lub dezynfekcji) należy przechowywać w miejscu niedostępnym dla dzieci.



Niebezpieczeństwo obrażeń!

- Należy przestrzegać wskazówek umieszczonych na tabliczce znamionowej.
- Nie należy nosić przy sobie ostrokanastych ani spiczastych przedmiotów.
- Chronić artykuł przed kontaktem z podejrzanymi cieczami lub kwasami. W przeciwnym razie może dojść do nieodwracalnych szkód.
- Chronić artykuł przed gorącym i ogniem! Uważać na żarzące się papierosy!
- Nie należy dokonywać żadnych modyfikacji technicznych przy artykule. Wszelkiego rodzaju modyfikacje zagrażają bezpiecznemu użytkowaniu i powodują utratę gwarancji.
- Nigdy nie należy korzystać z niniejszego artykułu pod wpływem alkoholu, narkotyków czy leków.

- W żadnym wypadku nie należy przewozić napompowanego artykułu na pojazdach.
- Nie należy korzystać z artykułu, jeśli jest nieszczelny i ulatuje z niego powietrze.

Unikanie szkód materialnych!

- Unikać kontaktu ze żrącymi chemikaliami lub płynami oraz ostrymi lub niebezpiecznymi przedmiotami. Jeśli jednak doszłoby do kontaktu, należy dokładnie sprawdzić basen pod kątem uszkodzeń.
- Ostrzeżenie! Należy unikać stosowania filtrów przeciwsłonecznych i środków do pielęgnacji skóry zawierających alkohol. Zawierające alkohol filtry przeciwsłoneczne i środki do pielęgnacji skóry mogą doprowadzić do zejścia barwnej powłoki nadmuchiwanego artykułu z PVC. Może to spowodować przebarwienia na ciele, odzieży lub innych przedmiotach, z którymi użytkownik ma kontakt.
- Trzymać artykuł z dala od ognia i gorących przedmiotów (np. żarzących się papierosów).
- Wszystkie nadmuchiwane artykuły są wrażliwe na zimno. Z tego względu nie należy rozkładać i nadmuchiwać artykułu w temperaturze poniżej 15°C!
- Napompować komorę powietrzną artykułu do maksymalnego ciśnienia roboczego, które wynosi 0,4 bar (5,8 psi).
- Jeśli ciśnienie powietrza w artykule wzrośnie w prażącym słońcu, należy je odpowiednio skompensować poprzez spuszczenie powietrza. Jeśli ciśnienie jest wyższe niż 0,4 bar (5,8 psi), należy otworzyć zawór i spuścić trochę powietrza.
- Należy zapewnić, aby artykuł, zwłaszcza po nadmuchaniu, nie miał kontaktu z kamieniami, żwirem ani spiczastymi przedmiotami, a także by nie dochodziło w żadnym miejscu do tarcia ani ścierania, ponieważ może to doprowadzić do wystąpienia uszkodzeń.
- Do zaworu należy wkładać tylko odpowiednie adaptory do pompek. W innym przypadku może dojść do uszkodzenia zaworu.
- Do nadmuchiwania artykułu nie należy korzystać ze sprężarki.
- Nie nadmuchiwać zbyt mocno, ponieważ stwarza to ryzyko rozerwania szwów. Po nadmuchaniu należy szczelnie zamknąć zawór.
- Korzystanie z dodatkowego wyposażenia, które nie jest zatwierdzone dla minibasenu (np. drabinki, pokrywy, pompy, itp.) wiąże się z ryzykiem obrażeń lub uszkodzenia mienia.
- Przed każdym użyciem sprawdzić, czy artykuł nie nosi śladów uszkodzeń lub zużycia. Z artykułu wolno korzystać tylko wtedy, gdy znajduje się on w nienagannym stanie!

Wybór lokalizacji

OSTRZEŻENIE! Minibaseny ustawione na nierównych powierzchniach są podatne na przecieki, deformacje lub zapadanie się, co w konsekwencji może prowadzić do uszkodzenia mienia lub poważnych obrażeń ciała wśród osób znajdujących się w minibasenie lub w jego pobliżu!

OSTRZEŻENIE! Niebezpieczeństwo uszkodzenia ciała! Przy ustawianiu nie używać piasku. Jeżeli wymagane jest użycie „środka do wyrównania terenu”, najprawdopodobniej Państwa teren nie nadaje się do ustawienia minibasenu.

OSTRZEŻENIE! Aby uniknąć ryzyka utonięcia małych dzieci, należy umieścić minibasen w miejscu, w którym możliwy jest stały nadzór.

OSTRZEŻENIE! Należy dobrze przemyśleć, w którym miejscu postawić basen, zdając sobie sprawę z tego, że pod basenem obumrze trawnik i inne rośliny. Należy również uważać, aby nie instalować artykułu w miejscach, gdzie często występuje intensywny wzrost roślin i chwastów, ponieważ mogą one przeździurawić dno artykułu.

Przed postawieniem artykułu należy wykonać następujące czynności:

1. Wybrać odpowiednie podłoże, tj. twarde, płaskie (bez garbów i nasypów) i bardzo równe. W żadnym punkcie miejsca ustawienia nie należy przekroczyć kąta nachylenia 3°.
2. Upewnić się, że w miejscu ustawienia nie ma gałęzi, kamieni, ostrych przedmiotów ani innych ciał obcych, które mogłyby uszkodzić artykuł.
3. Wybrać lokalizację w taki sposób, aby artykuł nie znajdował się pod liniami energetycznymi ani drzewami. Postarać się również o to, aby w miejscu ustawienia nie było żadnych rur, przewodów zasilających ani kabli.
4. Jeśli to możliwe, należy wybrać takie miejsce, aby basen znajdował się bezpośrednio na słońcu. Zapewni to stałe podgrzewanie wody w artykule.

Montaż minibasenu

Do montażu artykułu potrzebne są co najmniej 2 osoby.

Na sam proces montażu, tj. bez przygotowania terenu i napełnienia wodą, potrzeba ok. 30 minut. W razie jakichkolwiek pytań lub w celu uzyskania pomocy przy montażu należy skontaktować się z infolinią serwisową.

Prosimy postępować zgodnie z podaną kolejnością poszczególnych etapów montażu.

1. Do rozpakowania artykułu należy wybrać gładką i czystą powierzchnię z wystarczającą ilością miejsca. Sprawdzić, czy dostępne są wszystkie elementy i czy znajdują się w idealnym stanie.

2. Począwszy od drugiego montażu należy sprawdzać artykuł pod kątem ewentualnych uszkodzeń, dziur i rys, oraz uszczelnić go zgodnie z instrukcją.
3. Zaleca się, aby nie napełniać minibasenu wodą gruntową, studzienną ani ze studni głębinowej: taka woda zawiera zazwyczaj substancje organiczne zanieczyszczone azotanami i fosforanami. Zaleca się napełnianie minibasenu wodą pitną z wodociągu.

Pompowanie minibasenu

OSTRZEŻENIE!

- Unikać nadmiernego pompowania komory powietrznej, ponieważ w przeciwnym razie istnieje ryzyko zbyt dużego rozciągnięcia lub rozerwania szwów.
- Na słońcu może wzrosnąć ciśnienie robocze. Ciśnienie robocze należy wyrównywać poprzez spuszczenie powietrza z minibasenu.
- Do nadmuchiwania minibasenu należy używać powszechnie dostępnych pomp nożnych lub dwusuwowych pomp tłokowych z odpowiednimi końcówkami i manometrów.
- Do pompowania minibasenu nie należy stosować sprężarki ani butli ze sprężonym powietrzem. Wiąże się to z ryzykiem wystąpienia uszkodzeń.
- Nie należy pompować basenu w pobliżu spiczastych lub ostrych przedmiotów, bądź na chropowatym lub żwirowym podłożu.
- Komora powietrzna musi być zawsze napompowana do pełna.

WAŻNE!

- Zawór należy otwierać tylko w celu nadmuchiwania i spuszczenia powietrza. W przeciwnym razie może dojść do jego zanieczyszczenia.
- Obszar wokół zaworu musi być zawsze suchy i czysty.
- Uważać na to, aby do zaworu nie dostał się piasek ani inne zanieczyszczenia.

Ważne!

- **Optymalne ciśnienie robocze dla komory powietrznej wynosi 0,4 bar (5,8 psi).**
 - 1. Otworzyć zatyczkę zaworu (1a) (rys. B).
 - 2. Pompować komorę powietrzną tak długo, aż artykuł będzie wystarczająco napełniony. Postarać się, aby komora powietrzna znalazła się na środku minibasenu.
- Wskazówka:** Komora powietrzna musi być twarda w dotyku, lecz jednocześnie powinno łatwo wciskać się ją kciukiem. Nie należy zbyt mocno nadmuchiwać komory powietrznej, ponieważ może to doprowadzić do pęknięcia lub uszkodzenia szwów.
3. Zamknąć ponownie zatyczkę zaworu.

Napełnianie artykułu wodą

OSTRZEŻENIE! Jeżeli po jednej ze stron nagromadzi się więcej niż 2,5 - 5 cm wody, zanim napełniony zostanie środek, oznacza to, że minibasen nie jest wypozomowany i należy go ustawić prawidłowo. W tym celu należy wyciągnąć korek spustowy (1c) i odczekać na całkowite opróżnienie wody z basenu. Ustawić minibasen w innym, równym miejscu.

1. Zamknąć korek spustowy (1c) i nakręcić osłonę zaworu (1b) na zawór odpływową (1d) (rys. B).
2. Zamknąć zawory (1d) w celu podłączenia pompy filtrującej (nie wchodzi w zakres dostawy) za pomocą zatyczek z tworzywa sztucznego (3) od wewnętrznej strony produktu (rys. C).
3. Napełniać powoli artykuł. Nie pozostawiać artykułu bez nadzoru podczas napełniania.

Wskazówka: Minibasen automatycznie nabierze odpowiednich kształtów po napełnieniu wystarczającą ilością wody.

4. Gdy na dnie minibasenu znajdzie się równomiernie 2,5 cm wody, należy wygładzić dno. Wyciągnąć ściankę zewnętrzną na zewnątrz od górnej krawędzi dookoła dna basenu.

Wpływ jakości wody

W celu utrzymania odpowiedniej skuteczności powłoki oraz ze względu na aspekty estetyczne, w stosownym czasie należy zastosować odpowiednie zabiegi i/lub zalecenia producenta basenu. Przed użyciem produktów czyszczących należy koniecznie zapoznać się z instrukcjami producenta dotyczącymi produktu i stosowania, aby sprawdzić ich kompatybilność z wierzchnią warstwą powłoki poliestrowej. Stosowane produkty i procedury muszą być zgodne z zaleceniami przedstawionymi w niniejszej instrukcji.

Woda do napełniania może pochodzić z publicznej sieci wodociągowej, jednakże dopuszczalna jest również woda z odwiertu, zbiornika lub studni.

W tym przypadku niezbędna jest regularna analiza wody, w tym analiza fizyko-chemiczna, co ma na celu wykrycie ewentualnych metali (żelazo, miedź, mangan), które mogą mieć szkodliwy wpływ na wierzchnią warstwę, ponieważ istnieje ryzyko powstawania plam z powodu siarczków metali. Analiza stanowi podstawę do dokonywania ustaleń niezbędnych w celu zapewnienia zarówno dobrej jakości wody do kąpiel, jak i trwałości warstwy wierzchniej. Wykonaną analizę jakości wlewanej wody należy udostępnić producentowi minibasenu w celu oceny i zatwierdzenia. Należy jednak unikać osadzania się wodorowinianu potasu i/lub tworzenia się metali. W tym celu zaleca się stosowanie środków sekwestrujących wapień (odkamieniacze) oraz środków sekwestrujących jony metali.

OSTRZEŻENIE! Środki sekwestrujące wapień (zapobiegające osadzaniu się kamienia) i środki sekwestrujące dla jonów metali zawierają często fosfor lub związki zawierające fosfor, które mogą powodować lub promować wzrost glonów i/lub wpływać na pomiar (wolnego chloru, potencjału redoks) za pomocą urządzeń online. Dlatego w przypadku pomiarów dokonywanych za pomocą systemów online, wymienniki jonowe i/lub filtry metalowe powinny mieć pierwszeństwo w linii wody napełniającej (zanim woda wpłynie do basenu).

Stosowanie produktów i/lub procesów uzdatniających wymaga zatwierdzenia przez specjalistę, ponieważ w niektórych kombinacjach może dojść do nieodwracalnego uszkodzenia warstwy wierzchniej.

Podczas dezynfekcji z użyciem produktów na bazie stabilizowanego chloru lub tylko stabilizatorów należy stosować dawkowanie zalecane przez producenta (które powinno być zgodne z normą EN 16713-3). Wymiana wody przy użyciu filtra oczyszczającego musi umożliwić uniknięcie stężenia kwasu cyjanurowego powyżej 75 mg/l.

W przeciwnym razie konieczne jest spuszczenie (co najmniej) 30 % objętości minibasenu, aby nie doszło do uszkodzenia warstwy wierzchniej.

W okresie zimowym należy postępować zgodnie z instrukcjami producenta.

Krótko przed przykryciem minibasenu nie należy przeprowadzać dezynfekcji szokowej, ponieważ w ciągu 8 godzin od dezynfekcji istnieje ryzyko chemicznego uszkodzenia powłoki minibasenu.

Dostępność

OSTRZEŻENIE! Nigdy nie zostawiaj swojego dziecka bez nadzoru - niebezpieczeństwo utonięcia.

Osoby, które nie potrafią pływać lub pływają słabo, muszą być pod nieustannym, aktywnym i czujnym nadzorem kompetentnej osoby dorosłej (należy przy tym pamiętać, iż największe ryzyko utonięcia dotyczy dzieci poniżej piątego roku życia).

W pobliżu basenu należy trzymać telefon lub inny środek łączności, aby w razie potrzeby można było powiadomić służby ratunkowe.

Nawet jeśli basen nie jest używany, należy postępować zgodnie z następującymi wytycznymi:

- ograniczyć, jak to tylko możliwe, dostęp do minibasenu (np. poprzez zamknięcie drzwi, okien i dróg dostępu do basenu); i/lub
- zainstalować urządzenie zabezpieczające; i/lub
- opróżnić minibasen.

Demontaż minibasenu

OSTRZEŻENIE! Podczas spuszczenia wody należy upewnić się, że na drodze odpływu nie znajdują się dzieci. Prąd wody mógłby porwać dzieci.

Po zakończonym sezonie lub w celu przygotowania artykułu na dłuższy okres nieużywania należy wykonać następujące czynności:

1. Opróżnić artykuł.

Wskazówka: Należy przestrzegać lokalnego ustawodawstwa w sprawie szczegółowych przepisów dotyczących usuwania wody z basenów.

2. Odczekać, aż powietrze wydostanie się z komory powietrznej.
3. Odczekać do całkowitego wyschnięcia artykułu.
4. Przed złożeniem artykułu należy zamknąć wszystkie zawory.

Składanie minibasenu (rys. D)

1. Wystające boki złożyć do środka, tworząc prostokątny kształt.
2. Złożyć każdą połowę prostokąta do środka, aby uzyskać mniejszy prostokąt.
3. Złożyć końce do tyłu.
4. Zwinąć basen w mały prostokąt.

Naprawy

Niewielkie nieszczelności lub przedziurawienia można naprawić przy pomocy dołączonych łatek naprawczych (4, 5).

Ważne!

Po zakończeniu naprawy nie napełniać artykułu przez 20 minut! Nie naklejać łatki w przypadku nieszczelności lub przedziurawień na szwach.

1. Oczyszczyć dokładnie powierzchnię wokół nieszczelnego miejsca. Miejsce to musi być suche i niezatłuszczone.
2. Wyciąć odpowiedni kawałek materiału naprawczego, wystarczająco duży, aby jego krawędzie wychodziły około 1,3 cm poza uszkodzony obszar.
3. Oderwać łatkę z papieru, położyć ją na uszkodzone miejsce i mocno docisnąć.

Nieszczelne miejsce

Nieszczelności w minibasenie (1) należy naprawiać tylko za pomocą odpowiedniego kleju. Naprawy z użyciem nieodpowiednich klejów mogą prowadzić do dalszych uszkodzeń!

Odpowiednie kleje są dostępne w specjalistycznych sklepach.

Wskazówka: Małe nieszczelne miejsca (mniejsze niż 2 mm) można naprawiać też tylko za pomocą kleju poprzez zastosowanie go bezpośrednio na danym miejscu. W przypadku większych nieszczelnych miejsc (powyżej 2 mm) należy postępować w następujący sposób:

1. Odczekać, aż powietrze w całości zejdzie z basenu (1).
2. Dokładnie oczyścić miejsce, które ma być naprawione.
3. Osuszyć czyszczoną powierzchnię.

4. Wziąć do ręki jedną z łat i wyciąć w taki sposób, aby przykrywała uszkodzony obszar i wystawała z każdej strony na 1,5 cm.
5. Mocno docisnąć łatę do nieszczelnego miejsca miękkim przedmiotem. Należy zatroszczyć się o wykonywanie pracy na płaskiej powierzchni bez zagnieciań i zagięć. Pęcherzyki powietrza usuwa się delikatnie zaokrąglonym przedmiotem od wewnątrz na zewnątrz.
6. Pozostawić łatę do wyschnięcia na co najmniej 12 godzin po naprawie.

Ważne: Przed napełnieniem mini-basenu wodą po naprawie należy sprawdzić szczelność naprawianego miejsca. W przypadku poważnych uszkodzeń w żadnym wypadku nie należy dokonywać napraw na własną rękę. Oddać minibus do naprawy w specjalistycznym warsztacie.

Konserwacja

Na początku każdego sezonu oraz regularnie w czasie jego trwania należy sprawdzać poniższe kwestie i przestrzegać następujących zaleceń:

1. Przed każdym użyciem należy sprawdzić artykuł pod kątem ubytków ciśnienia, dziur lub pęknięć. Z artykułu wolno korzystać tylko wtedy, gdy znajduje się on w nienagannym stanie!
2. Sprawdzać artykuł pod kątem uszkodzeń, zużycia i niesprawnych części. Niezwłocznie wymieniać niesprawne części.

Przechowywanie, czyszczenie

Należy często wymieniać wodę w artykułach, zwłaszcza w upalne dni i gdy jest brudna! Podczas nieużywania należy zawsze przechowywać artykuł w suchym i czystym miejscu w temperaturze pokojowej. W trakcie przechowywania zawory muszą być przez cały czas zamknięte. Artykuł czyścić tylko wodą lub wodą z mydłem, nigdy przy użyciu ostrych środków czyszczących. Podczas przechowywania przez zimę nie umieszczać na artykule żadnych ostrych przedmiotów i nie posypywać talkiem.

Uwagi odnośnie recyklingu



Artykuł i materiały opakowaniowe należy usunąć zgodnie z aktualnie obowiązującymi miejscowymi przepisami. Materiały opakowaniowe (np. worki foliowe) należy przechowywać w miejscu niedostępnym dla dzieci. Szczegółowe informacje na temat sposobów usuwania zużytego artykułu można uzyskać u władz gminnych i miejskich. Artykuł oraz opakowanie należy usunąć w sposób przyjazny dla środowiska.



Kod recyklingu służy do oznaczenia różnych materiałów nadających się do ponownego przetworzenia (recyklingu). Kod taki składa się z symbolu recyklingu odzwierciedlającego obieg materiałów do ponownego przetworzenia, a także z numeru, który jest oznaczeniem materiału.

Wskazówki dotyczące gwarancji i obsługi serwisowej

Artykuł został wyprodukowany z najwyższą starannością i pod stałą kontrolą. DELTA-SPORT HANDELSKONTOR GmbH przyznaje klientowi końcowemu na niniejszy artykuł trzy lata gwarancji od daty zakupu (okres gwarancyjny) z zastrzeżeniem poniższych postanowień. Gwarancja dotyczy wyłącznie wad materiałowych i wad wykonania.

Gwarancja nie obejmuje części, które podlegają normalnemu zużyciu i z tego względu należy je traktować jako części zużywalne (np. baterie) i nie obejmuje części kruchych takich jak przetworniki ani części wykonanych ze szkła.

Wyklucza się roszczenia z tytułu niniejszej gwarancji w przypadku użycia artykułu w sposób niewłaściwy lub sprzeczny z jego przeznaczeniem lub w sposób wykraczający poza przewidziane przeznaczenie lub poza przewidziany zakres użytkowania lub jeśli wytyczne zawarte w instrukcji obsługi nie były przestrzegane, chyba że klient końcowy udowodni istnienie wady materiałowej lub wady wykonania, która nie wynika z podanych wyżej przyczyn.

Roszczenia z tytułu gwarancji można zgłaszać wyłącznie w okresie gwarancyjnym za okazaniem oryginalnego dowodu zakupu. Prosimy zatem zachować oryginalny dowód zakupu!

W przypadku jakichkolwiek reklamacji prosimy skontaktować się z nami najpierw za pośrednictwem podanej poniżej infolinii serwisowej lub drogą e-mailową. W przypadku objętym gwarancją artykuł zostanie – według naszego uznania – bezpłatnie naprawiony, wymieniony lub nastąpi zwrot ceny zakupu. Z gwarancji nie wynikają żadne inne prawa.

Niniejsza gwarancja nie ogranicza Państwa ustawowych praw, w szczególności roszczeń gwarancyjnych wobec danego sprzedawcy.

W przypadku wymiany części lub całego artykułu okres gwarancji przedłuża się o trzy lata zgodnie z art. 581 § 1 kodeksu cywilnego. Po upływie czasu gwarancji powstałe naprawy są płatne.

IAN: 507679_2507

 Serwis Polska
Tel.: 22 397 4996
E-Mail: deltasport@lidl.pl

Przebarwienia i ich możliwe przyczyny

Pomimo zastosowania materiałów o wysokiej wydajności i podjęcia wszystkich powyższych środków ostrożności, mogą wystąpić wyjątkowe zjawiska związane ze starzeniem się. Należy pamiętać, że warstwa wierzchnia będzie się stopniowo odbarwiała z powodu starzenia się i ekspozycji na promieniowanie UV.

Przyczyną przyspieszonych przebarwień może być:

- stosowanie nieodpowiednich produktów i procedur do uzdatniania wody, niezgodnych z zaleceniami producenta;
- nadmierne działanie mechaniczne (baseny pływakowe, pływający lód, automatyczne urządzenia czyszczące i szczotki itp.);
- wysoka temperatura wody;
- wpływ materiałów i procesu produkcyjnego.

Czasami występuje niewielka różnica w kolorze pomiędzy obszarami zanurzonymi w wodzie a obszarami znajdującymi się powyżej poziomu wody. Jest to dość powszechne zjawisko.

Plamy i ich możliwe przyczyny

Ze względu na wiele czynników, jak wspomniano powyżej, niezwykle trudno jest określić przyczyny powstawania plam. Plamy, które występują powyżej linii wody, rzadko znajdują się w głębi warstwy wierzchniej.

Poniższa tabela przedstawia możliwe przyczyny powstawania plam przy normalnym użytkowaniu basenu. Aby znaleźć możliwe przyczyny, warto wykonać czynności opisane w poniższej tabeli. Jeśli nie przyniosą pożądanych efektów, możliwe są wpływy procesu produkcyjnego.

Rodzaje plam	Możliwa przyczyna	Możliwe rozwiązanie
Białawe plamy na dnie basenu.	Nieprawidłowe uzdatnianie wody	Plamy są nieodwracalne i nie można ich usunąć.
	Rozkład materii organicznej (próchnica, gałęzie, liście), która jest w bezpośrednim kontakcie z warstwą wierzchnią. Efekt ten jest bardziej widoczny, jeśli kontakt trwał przez dłuższy czas.	
Białawe plamy na dnie basenu i na ścianach.	Nadmierne stężenie produktów chemicznych	Plamy są nieodwracalne i nie można ich usunąć.
Białawe plamy na linii wodnej	Osad wapienny	Osadom tym można zapobiegać poprzez stosowanie środków zatrzymujących wytrącanie się wapnia i utrzymanie równowagi pH. Czyszczenie jest możliwe przed napełnieniem, przy użyciu odpowiedniego produktu niezawierającego rozpuszczalnika i nieściernego, z zachowaniem ostrożności, aby nie porysować warstwy. Aby ograniczyć to zjawisko, należy regularnie kontrolować twardość wody, np. za pomocą zainstalowanego wcześniej wymiennika jonowego.
	Nieodpowiednie chemikalia i/lub środki czyszczące o właściwościach ściernych	Nieodwracalne i ignorowane obszary mleczne lub wyblakłe
	Obecność alg	
	Rozkład materii organicznej (liście, brud, roślinność)	Można temu zapobiec poprzez regularną konserwację basenu (czyszczenie).
	Stosowanie siarczynu miedzi w postaci czystej lub mieszanej oraz zastosowanie procesu Cu/Ag	Nieodwracalne. Produkty te nie są dozwolone w tego typu basenach.
	Niezamierzona obecność części metalowych podatnych na utlenianie (osady metalowe.)	
		Uziemienie ^a basenu: Zjawisko to można ograniczyć poprzez uziemienie wody w basenie. Uziemienie należy wykonać za pomocą innego pręta uziemiającego niż ten służący bezpieczeństwu domu. To funkcjonalne uziemienie umożliwia odprowadzanie jedynie prądów upływowych w celu ograniczenia ładunku elektrycznego wody basenowej.
	Migracja metalu przez warstwę wierzchnią (warstwa żelowa na bazie kobaltu)	

Rodzaje plam	Możliwa przyczyna	Możliwe rozwiązanie
Białawe plamy na linii wodnej	Obecność jonów metali (miedź, żelazo, mangan) w zbyt wysokich stężeniach, jak również ciemnych nierozpuszczalnych siarczków metali	Aby uniknąć wysokich stężeń jonów metali, które mogą przyczynić się do powstania trwałych plam na warstwie wierzchniej minibasenu, zaleca się stosować środki sekwestrujące jony metali. ^b
	Kremy do opalania lub kosmetyki unoszące się na powierzchni wody, węglowodory spalane w ogniskach z drewna lub węgla drzewnego, spaliny samochodowe, spaliny samolotowe lub inne zanieczyszczenia pochodzące z bezpośredniego lub pośredniego otoczenia basenu.	
Zielone plamy	Są to plamy pochodzenia organicznego, które pojawiają się tylko wtedy, gdy w wodzie obecne są żywe organizmy (algi, grzyby, itp.), a ich obecność może być związana z wyraźnym zakłóceniem równowagi uzdatniania wody.	Patrz instrukcja obsługi i instrukcje producenta basenu, systemu filtrów lub środków chemicznych.
Różowe plamy	Występują zazwyczaj na elementach uszczelniających, są powodowane przez bakterie rozwijające się na elementach tych plastikowych części i mogą być związane z uzdatnianiem wody. W przypadku stosowania PHMB do dezynfekcji istnieje ryzyko powstania różowych plam, jeśli środki te zawierają miedź.	
Żółte plamy	Obecność pyłków lub czerwonych alg, prace rolne, tłuste produkty (kremy do opalania lub kosmetyki), pozostałości organiczne (rozkład roślin) lub zanieczyszczenia	
	Niektóre związki wapnia stosowane w produktach chemicznych (w postaci krzemionki), tabletki	
	W przypadku basenu, w którym woda jest uzdatniana bromem, połączenie większej dawki niż zalecana przez producenta i wartości pH poniżej 6,9 może spowodować plamy na wierzchniej warstwie (od koloru żółtego do brązowego).	W większości przypadków plamy te są nieodwracalne.
	Dezynfekcja szokowa za pomocą utleniacza może prowadzić do powstawania gazu, który powoduje przypalenie powierzchni basenu nie mającej kontaktu z wodą.	Ważne jest, by reagować, gdy tylko pojawią się plamy. Należy poinformować producenta basenu, który w zależności od rodzaju plam udzieli wskazówek dotyczących dalszego działania.
^a WSKAZÓWKA OSTRZEGAWCZA: Uziemienie basenu sprzyja korozji części metalowych. Jeżeli do basenu nie dociera prąd elektryczny, uziemienie nie jest wymagane – patrz DIN VDE 0100-702. ^b WSKAZÓWKA OSTRZEGAWCZA: Środki sekwestrujące dla jonów metali często zawierają fosfor lub związki zawierające fosfor, które mogą powodować lub zwiększać wzrost glonów i/lub wpływać na pomiar (wolnego chloru, potencjału redoks) za pomocą urządzeń online. Dlatego w przypadku pomiarów dokonywanych za pomocą systemów online, wymienniki jonowe i/lub filtry metalowe powinny mieć pierwszeństwo w linii wody napełniającej (zanim woda wpłynie do basenu).		

Srdečně blahopřejeme!

Vaším nákupem jste se rozhodli pro vysoce jakostní výrobek. Před prvním použitím se s výrobkem dobře seznámte.

Pozorně si k tomu přečtěte následující návod k použití.

Výrobek používejte pouze tak, jak je popsáno, a v uváděných oblastech použití. Tento návod k použití dobře uschovejte. Při předání výrobku dále dalším osobám s ním rovněž předejte všechny podklady. Před montáží a používáním mini bazénu je nutné pečlivě přečíst, porozumět a dodržovat veškeré informace v tomto návodu. Tyto varovné pokyny, návody a bezpečnostní směrnice zahrnují některá všeobecná rizika ve vztahu k volnočasovým aktivitám ve vodě, avšak nemohou pojednávat úplně o všech rizicích a ohroženích. Při jakékoli aktivitě ve vodě buďte opatrní, používejte selský rozum a dobrý úsudek. Tyto informace musí být uchovány pro pozdější použití.

Rozsah dodávky (obr. A)

- 1 x mini bazén (1)
- 1 x hadicový adaptér (2)
- 2 x plastová zátka (3)
- 2 x samolepicí záplata na opravu (4)
- 2 x záplata na opravu (5)
- 1 x návod k použití

Technická data

Rozměry (nafouknuto):

240 x 63 cm (ø x v)

Objem plnění: 2 000 l

 Datum výroby (měsíc/rok): 12/2025

Počet osob potřebných pro sestavení: 2 osoby

Doba sestavení [min]: 30 min.

Použití v souladu s určením

Výrobek je koncipován jako mini bazén, který se umísťuje na zem, a je navržen tak, aby odolal vnitřnímu tlaku. Výrobek není vhodný (ani částečně) k zapuštění do země.

Použité symboly



Upozornění! Nikdy nenechávejte dítě bez dozoru – nebezpečí utonutí.



Upozornění! Neskákat. Nebezpečí úrazu!



Upozornění! Noste osobní vztlakové prostředky.



Upozornění! Nestavte na šiknou plochu.



Pozorně si prosím přečtěte a uschovejte pro budoucí použití.

Bezpečnostní pokyny

Použití sestavy mini bazénu předpokládá, že je ve shodě s bezpečnostními předpisy, které jsou popsány v návodu k provozu a údržbě. K zabránění utonutí nebo vážného poranění zaměřte zvláštní pozornost na zabezpečení přístupu k mini bazénu, protože děti do 5 let mohou nečekaně najít přístup k mini bazénu, a na zajištění nepřetržitého dohledu dospělou osobou.

Ohrožení života!

- Nikdy nenechávejte děti bez dohledu s obalovým materiálem. Existuje nebezpečí udušení!

Bezpečnost neplavců!

- Po celou dobu je nutný neustálý, aktivní a ostrážitý dohled nad slabými plavci a neplavci kompetentním dospělým opatrovníkem (pamatujte, že u dětí mladších pěti let je největší riziko utonutí).
- K dohledu nad bazénem, když je používán, je určen kompetentní dospělý.
- Slabí plavci nebo neplavci musí nosit osobní ochranné vybavení, pokud jdou do mini bazénu.
- Když mini bazén není používán nebo je bez dohledu, odstraní se všechny hračky z mini bazénu a jeho okolí, aby to nepřilákalo děti.
- Když mini bazén není používán nebo je bez dohledu, odstraní se z blízkosti mini bazénu všechny hračky nebo předměty (např. židle, nebo velké hračky atd.), které by mohly dítěti umožnit do mini bazénu snadný přístup.

Bezpečnostní opatření

- Doporučuje se postavit zábranu (a případně zabezpečit všechny vyskytující se dveře a okna), aby se zabránilo neoprávněnému přístupu do mini bazénu.
- Osobní ochranné prostředky, zábrany, zastřešení bazénu, poplašné systémy nebo podobná bezpečnostní zařízení jsou užitečnými pomocníky, ale nenahrazují neustálý a kompetentní dohled dospělých.

Bezpečnostní vybavení

- Doporučuje se, aby se v blízkosti bazénu nacházelo záchranné vybavení (např. záchranný kruh).
- V blízkosti mini bazénu je umístěn fungující telefon a seznam čísel nouzového volání.

Bezpečné používání mini bazénu

- Všichni uživatelé, zejména děti, se povzbuzují, aby se naučili plavat.
- Naučte se první pomoci (kardiopulmonální resuscitace) a pravidelně si tyto znalosti obnovujte. V případě nouze to může znamenat záchranu života.
- Poučte všechny uživatele bazénu, včetně dětí, o tom, co mají dělat v případě nouze.

- Nikdy neskákejte do mělké vody. To může vést k těžkým úrazům nebo k úmrtí.
- Nepoužívejte mini bazén, pokud jste pod vlivem alkoholu nebo léků, které mohou ovlivnit Vaši schopnost bezpečného používání bazénu.
- Pokud je použito zakrytí bazénu, před vstupem do mini bazénu, jej zcela odstraňte z vodní hladiny.
- Uživatelé mini bazénu jsou chráněni před chorobami šířenými vodou, protože voda je vždy upravována a udržována hygienicky nezávadná. Je třeba se seznámit s pokyny pro úpravu vody v návodu k použití.
- Uchovávejte chemikálie (např. přípravky na úpravu vody, čištění nebo dezinfekci) mimo dosah dětí.

Nebezpečí úrazu!

- Dodržujte údaje na typovém štítku.
- Nenoste s sebou žádné ostré nebo špičaté předměty.
- Chraňte výrobek před stykem s nebezpečnými kapalinami nebo kyselinami. Mohou tím vzniknout neopravitelné škody.
- Chraňte výrobek před horkem a ohněm! Opatrně se zapálenými cigaretami!
- Na výrobek neprovádějte žádné technické změny. Změny jakéhokoli druhu ohrožují používání a vedou k zániku záruky.
- Nikdy nepoužívejte výrobek pod vlivem alkoholu, drog nebo léků.
- Výrobek nesmí být v žádném případě převážen na vozidlech v nafouknutém stavu.
- Nepoužívejte výrobek, pokud uniká a ztrácí vzduch.

Vyloučení věcných škod!

- Vyhnete se kontaktu se žíravými, špičatými nebo nebezpečnými předměty, chemikáliemi nebo tekutinami. Pokud by k tomu přesto došlo, důkladně zkontrolujte, zda bazén není poškozený.
- Upozornění! Vyhnete se používání prostředků k ochraně proti slunci a k péči o kůži obsahujících alkohol. Prostředky k ochraně proti slunci a k péči o kůži obsahující alkohol mohou uvolnit barevnou vrstvu PVC nafukovacích výrobků. Může to vést k obarvení na Vašem těle, Vašich šatech nebo k obarvení jiných předmětů nacházejících se v kontaktu.
- Chraňte výrobek před ohněm a horkými předměty (jako jsou např. žhavé cigarety).
- Všechny nafukovací výrobky jsou citlivé na chlad. Výrobek proto nerozkládejte a nepumpujte při teplotě nižší než 15 °C!
- Nafoukněte vzduchovou komoru výrobku na provozní tlak maximálně 0,4 bar (5,8 psi).
- Jestliže tlak vzduchu ve výrobku na prudkém slunci vzrůstá, musí být upouštěním vzduchu přiměřeně vyrovnáván.

- Otevřete ventil a vypusťte trochu vzduchu, když je tlak vyšší než 0,4 bar (5,8 psi).
- Dávejte pozor na to, aby výrobek - obzvláště v napumpovaném stavu - nepřišel do styku s kameny, štěrkem nebo špičatými předměty a nikde nedělal nebo nedrhl, protože jinak může dojít k jeho poškození.
- Do ventilů zasouvejte pouze vhodné adaptéry pro pumpičku. Jinak může dojít k poškození ventilu.
- K nafouknutí výrobku nepoužívejte kompresor.
- Nepumpujte příliš natvrdo, protože jinak existuje nebezpečí, že se potrhají svařené švy. Po napumpování dobře ventil uzavřete.
- Použití doplňkového vybavení, které není pro mini bazén schváleno (např. žebříky, kryty, pumpičky atd.), může vést ke zranění nebo poškození věci.
- Kontrolujte výrobek před každým použitím, zda není poškozen nebo opotřeben. Výrobek smí být používán pouze v bezvadném stavu!

Výběr umístění

VÝSTRAHA! Mini bazény, umístěné na nerovné povrchy, mají sklon k netěsnostem, deformacím nebo kolapsu a následnému poškození věci nebo vážnému ublížení na zdraví osob v mini bazénu nebo kolem něj.

VÝSTRAHA! Nebezpečí tělesného úrazu! Při místování nepoužívejte písek. Pokud by bylo potřebné použití „vyrovňovacího prostředku“, je Vaše místo pro umístění s největší pravděpodobností nevhodné.

⚠ UPOZORNĚNÍ! Umístujte mini bazén na takové místo, kde je možný stálý dohled, k vyloučení rizika utonutí malých dětí.

⚠ UPOZORNĚNÍ! Místo umístění vyberte pečlivě, neboť trávnik i jiný žádoucí rostlinný porost pod výrobkem odumře.

Kromě toho dejte pozor, abyste výrobek neinstalovali na plochách, kde se projevuje silný růst rostlin a plevelů, protože obojí může výrobek prorazit.

Před instalací Vašeho výrobku postupujte podle následujících pokynů:

1. Vyberte vhodný povrch, který je pevný, rovný (bez hrbolů nebo hromádek zeminy) a extrémně plochý. V žádném místě instalace nesmí být překročen sklon 3°.
2. Zajistěte, aby místo bylo bez větví, kamenů, ostrých předmětů nebo jiných cizích předmětů, aby nedošlo k poškození výrobku.
3. Vyberte umístění tak, aby se výrobek nenacházel pod elektrickým vedením nebo stromy. Rovněž se ujistěte, že v podzemí místa instalace nejsou žádná potrubí, přírodní vedení nebo kabely.

4. Pokud je to možné, vyberte místo pro svůj výrobek na přímém slunci. Tím se voda ve Vašem výrobku ohřeje.

Sestavení mini bazénu

Výrobek sestavujte minimálně se dvěma osobami.

Na čisté postavení bez přípravy místa a plnění vodou potřebujete přibližně 30 minut. V případě jakýchkoli dotazů nebo potřeby pomoci se sestavením kontaktujte servisní horkou linku.

Následujte jednotlivé kroky pro zprovoznění ve stanoveném pořadí.

1. K rozbalení výrobku zvolte hladkou a čistou plochu s dostatkem místa. Zkontrolujte, zda jsou k dispozici všechny jednotlivé díly a zda jsou v bezvadném stavu.
2. Od druhého zprovoznění musíte zkontrolovat, zda výrobek není eventuálně poškozen, nemá dírky a trhlinky, které je třeba utěsnit tak, jak je popsáno později.
3. Doporučujeme neplnit mini bazén podzemní vodou, vodou z vrtu nebo studny: Tato voda obvykle obsahuje organické látky kontaminované dusičnany a fosforečnany. Je vhodné naplnit mini bazén vodou z veřejného vodovodu.

Nafouknutí mini bazénu

⚠ UPOZORNĚNÍ!

- Nedovolte nadměrné napumpování vzduchové komory, protože jinak existuje nebezpečí přešponování, anebo dokonce roztržení svařených švů.
- Provozní tlak se může na slunci zvýšit. Provozní tlak vyrovnávejte vypouštěním vzduchu z mini bazénu.
- Pro napumpování výrobku použijte v obchodech běžné nožní pumpičky, anebo pístové pumpičky s dvojným zdvihem s odpovídajícími nastavci a manometrem.
- Pro pumpování výrobku nepoužívejte kompresor ani tlakovou láhev. To by mohlo vést k poškození.
- Nenařezávejte bazén v blízkosti špičatých nebo ostrých předmětů nebo na drsných nebo štěrkových podkladech.
- Vždy úplně napumpujte vzduchovou komoru.

⚠ DŮLEŽITÉ!

- Ventil otevírejte pouze pro napumpování a vypouštění vzduchu. Jinak může dojít ke kontaminaci.
- Úsek kolem ventilu musí být vždy suchý a čistý.
- Dávejte pozor, aby se do ventilu nedostal písek nebo jiné nečistoty.

Důležité!

- **Optimální provozní tlak pro vzduchovou komoru činí 0,4 bar (5,8 psi).**
- 1. Otevřete uzávěr ventilu (1a) (obr. B).
- 2. Napumpujte vzduchovou komoru, až je výrobek dostatečně napnutý. Ujistěte se, že vzduchová komora je vystředěna nad mini bazémem.

Upozornění: Vzduchovou komoru musíte cítit pevnou, ale palcem by se měla dát ještě lehce stlačit. Nenařezávejte komoru příliš tuhou, mohla by prasknout nebo by se mohly poškodit švy.

3. Znovu uzavřete uzávěr ventilu.

Plnění výrobku vodou

VÝSTRAHA! Pokud se na jedné straně nahromadí více než 2,5 - 5 cm vody, než se naplní střed, mini bazén není vodorovný a musí být správně umístěn. Chcete-li to provést, vytáhněte vypouštěcí zátku (1c) a nechte vodu úplně odtéct. Mini bazén postavte na jiném rovném místě.

1. Zavřete vypouštěcí zátku (1c), otočte kryt ventilu (1b) na vypouštěcí ventil (1d) (obr. B).
 2. Uzavřete ventily (1d) pro připojení filtračního čerpadla (není součástí dodávky) plastovými zátkami (3) na vnitřní straně výrobku (obr. C).
 3. Plňte výrobek pomalu. Během naplňování nenechte výrobek bez dohledu.
- Upozornění:** Mini bazén se automaticky narovná množstvím vody.
4. Když je na dně mini bazénu rovnoměrně 2,5 cm vody, vyhledejte dno. Vytahujte vnější stěnu ven od horního okraje kolem podlahy bazénu.

Vliv kvality vody

K udržení dobré účinnosti nátěru a s ohledem na estetické aspekty, musí být včas použity vhodné metody ošetření a / nebo je třeba se řídit doporučeními výrobce bazénu. Před aplikací čisticích prostředků je nezbytné přečíst si pokyny výrobce k produktu a aplikaci a ověřit jejich snášenlivost s vrchní vrstvou polyesterové skořepiny. Tyto produkty a postupy musí odpovídat zde uváděným doporučením.

Ačkoli voda náplně obvykle pochází z veřejné sítě pitné vody, může být odebrána také z vrtu, nádrže nebo studny. V takovém případě je nezbytná pravidelná analýza vody, včetně fyzikálně-chemické analýzy, pro případnou detekci všech přítomných kovů (železo, měď, mangan), které mohou mít nepříznivý vliv na krycí vrstvu, protože existuje riziko barevných skvrn od sulfidů kovů. Analýza je základem pro nezbytná nastavení, která zajistí jak dobrou kvalitu vody pro koupání, tak trvanlivost krycí vrstvy. Tuto analýzu kvality plnicí vody musí posoudit a schválit výrobce mini bazénu.

Mělo by se však zabránit tvorbě sraženin vodního kamene a / nebo kovů. Za tímto účelem se doporučuje použít sekvestrační činidla vápence (proti vodnímu kameni) a sekvestrační činidla pro kovové ionty.

VÝSTRAHA! Sekvestrační činnidla vápence (proto vodnímu kameni) a sekvestrační činnidla pro kovové ionty často obsahují fosfor nebo sloučeniny obsahující fosfor, které mohou způsobit nebo podporovat růst řas a / nebo ovlivnit měření (volného chlóru, redoxního potenciálu) pomocí online přístrojů. Při měření online systému by proto měly být upřednostněny iontové výměníky a / nebo kovové filtry v potrubí plnicí vody (než voda steče do bazénu).

Aplikace produktů a / nebo procesů úpravy musí být schválena odborníkem, protože určité kombinace by mohly způsobit nevratné poškození krycí vrstvy. Při dezinfekci pomocí produktů na bázi stabilizovaného chlóru nebo pouze stabilizátorů je třeba použít dávkování doporučené výrobcem (které by mělo být v souladu s „ČSN EN 16713-3“). Obnova vody po čisticím filtru musí umožnit vyhnout se koncentraci kyseliny kyanurové nad 75 mg/l.

V opačném případě je nutné vypustit (minimálně) 30 % objemu mini bazénu, aby nedošlo k poškození krycí vrstvy. K přezimování je nutné dodržet pokyny výrobce.

Krátce před zakrytím mini bazénu se nesmí provádět šoková dezinfekce, protože do 8 hodin od dezinfekce existuje nebezpečí chemického poškození povlaku mini bazénu.

Přístupnost

UPOZORNĚNÍ!

Nikdy nenechávejte dítě bez dozoru – nebezpečí utonutí.

Po celou dobu je nutný neustálý, aktivní a ostražitý dohled nad slabými plavci a neplavci kompetentním dospělým opatrovníkem (pamatujte, že u dětí mladších pěti let je největší riziko utonutí).

Připravte si telefon nebo jiný komunikační prostředek poblíž bazénu, abyste v případě potřeby mohli zavolat záchrannou službu.

Dokonce, i když se bazén nepoužívá, musí být přijata následující opatření:

- Pokud je to možné, učiňte bazén nepřístupným (např. zamčením dveří, oken a přístupových cest k bazénu); a/nebo
- nainstalujte kryt; a/nebo
- mini bazén vypusťte.

Složení mini bazénu

VÝSTRAHA! Při vypouštění vody se ujistěte, že v odtoku a naproti odtoku nejsou žádné děti. Proud vody by mohl děti strhnout.

Chcete-li výrobek uložit na konci sezóny nebo na delší dobu nepoužívání, postupujte následovně:

1. Vyprázdněte výrobek.

Upozornění: Respektujte prosím místní ustanovení ke specifickým předpisům o vypouštění odpadní vody z koupacích nádrží.

2. Vypusťte vzduch ze vzduchové komory.
3. Nechte výrobek úplně oschnout.
4. Uzavřete všechny ventily před tím, než začnete výrobek skládat.

Skládání mini bazénu (obr. D)

1. Přeložte vyčnívající strany dovnitř a vytvořte obdélníkový tvar.
2. Sklopte každou polovinu obdélníku dovnitř, abyste získali menší obdélník.
3. Přeložte konce dozadu.
4. Zabalte výrobek na malý obdélník.

Opravy

Malé úniky nebo díry lze odstranit pomocí přiložených záplat na opravy (4, 5).

Důležité!

Po provedení opravy výrobek 20 minut nenafukujte! Záplatu nepoužívejte při únicích nebo dírkách na švu.

1. Důkladně očistěte úsek kolem místa úniku. Úsek musí být suchý a bez masnot.
2. Vykrojte kus materiálu na opravu dostatečně velký tak, aby jeho okraje přesahovaly přibližně 1,3 cm přes poškozený úsek.
3. Stáhněte záplatu z papíru, položte ji na poškozený úsek a pevně ji přitiskněte.

Netěsné místo

Netěsnosti na mini bazénu opravujte pouze vhodným lepidlem. Opravy nevhodnými lepidly mohou vést k dalšímu poškození.

Vhodná lepidla získáte od specializovaných prodejců.

Upozornění: Malé netěsnosti (menší než 2 mm lze také opravit pouze lepidlem, a to přilepením lepidla přímo na místo. V případě větších netěsností (větších než 2 mm) postupujte následovně:

1. Důkladně vyčistěte místo, které má být opraveno.
2. Vyčištěné místo vysušte.
3. Přistihněte záplatu na správný rozměr tak, aby zakryla poškozený úsek a na všech stranách přesahovala o 1,5 cm.
4. Záplatu pevně přitlačte měkkým předmětem na netěsné místo. Dbejte na to, abyste pracovali na rovném podkladu bez hrbolů nebo faldů. Odstraňte možné vzduchové bublinky pomocí zaobleného předmětu povlovně zevnitř směrem ven.
5. Po opravě nechte náplast zaschnout nejméně 12 hodin.

Důležité: Než po opravě naplníte mini bazén vodou, zkontrolujte těsnost opravované oblasti. Při větších poškozeních v žádném případě nesmíte provádět opravy sami. Předějte mini bazén k opravě do specializované dílny.

Údržba

Na začátku každé sezóny a pravidelně během ní kontrolujte a dodržujte následující body:

1. Před každým použitím zkontrolujte, zda nedošlo ke ztrátě tlaku, vzniku děr nebo prasklin. Výrobek smí být používán pouze v bezvadném stavu!
2. Kontrolujte výrobek, zda není poškozen, opotřeben a zda nemá vadné díly. Vadné díly okamžitě vyměňte.

Uskladnění, čištění

Vodu ve výrobku často vyměňujte, obzvláště při horkém počasí, a když je již znečištěná! Pokud výrobek nepoužíváte, skladujte jej vždy suchý a čistý při pokojové teplotě. Ventily mají být při skladování vždy uzavřeny. Výrobek čistěte pouze vodou nebo mýdlovou vodou, nikdy agresivními čisticími prostředky. Při ukládání na zimu nestavte na výrobek žádné ostrohranné předměty a nepudrujte ho talkem.

Pokyny k likvidaci

 Výrobek a obalové materiály likvidujte podle aktuálních místních předpisů. Uchovávejte obalové materiály (jako např. fóliové sáčky) nedostupné pro děti. O možnostech likvidace vysloužilého výrobku se informujte u Vaší obecní nebo městské správy. Výrobek a obaly likvidujte ekologicky.



Recyklační kód slouží ke značení různých materiálů pro proces opětovného zhodnocení (recyklace). Kód sestává ze symbolu recyklace, který má odrážet proces zhodnocení, a čísla, které označuje materiál.

Pokyny k záruce a průběhu služby

Výrobek byl vyroben s velkou péčí a za stálé kontroly. DELTA-SPORT HANDELS-KONTOR GmbH poskytuje koncovým privátním zákazníkům na tento výrobek tři roky záruky od data nákupu (záruční lhůta) podle následující ustanovení. Záruka se týká pouze vad materiálu a závad ve zpracování. Záruka se nevztahuje na díly, které podléhají běžnému opotřebení, a proto je třeba je považovat za opotřebitelné díly (např. baterie), ani na křehké díly, jako jsou vypínače nebo díly ze skla. Nároky z této záruky jsou vyloučeny, pokud výrobek byl používán neodborně nebo nedovoleným způsobem nebo nikoli v rámci stanoveného účelu určení nebo předpokládaného rozsahu používání nebo nebyla dodržena zadání v návodu k obsluze, ledaže by koncový zákazník prokázal, že existuje vada materiálu nebo došlo k chybě ve zpracování, které nevyplývají z některé výše uvedených okolností.

Nároky ze záruky lze uplatnit pouze v rámci záruční lhůty po předložení originálního pokladního dokladu. Proto si prosím uschovejte originál pokladního dokladu. Doba záruky se neprodlužuje případnými opravami na základě záruky, zákonné záruky nebo kulance. Totéž platí také pro vyměněné a opravené díly. Při reklamacích se prosím obraťte na níže uvedenou horkou linku servisu nebo se s námi spojte e-mailem. Pokud se vyskytne případ reklamace, výrobek Vám – dle naší volby – bezplatně opravíme, vyměníme nebo Vám vrátíme kupní cenu. Další práva ze záruky nevznikají. Vaše zákonná práva, zejména nároky na zajištění záruky vůči konkrétnímu prodejci, nejsou touto zárukou omezena.

IAN: 507679_2507

 Servis Česko

Tel.: 800 143 873

E-Mail: deltasport@lidl.cz

Vyblednutí barev a možné příčiny

Navzdory použití vysoce výkonných materiálů a s přihlédnutím ke všem výše uvedeným opatřením může v důsledku stárnutí dojít k abnormálním jevům. Je důležité si uvědomit, že v důsledku stárnutí a vystavení ultrafialovému záření se krycí vrstva postupně odbarvuje.

Následující příčiny mohou způsobit zrychlené vyblednutí barev:

- používání nevhodných přípravků a postupů pro úpravu vody, které nejsou v souladu s doporučeními výrobce;
- nadměrné mechanické nárazy (přilivové bazény, plovoucí vrstvy ledu, automatické čističe a kartáče atd.);
- vysoká teplota vody;
- vliv materiálů a výrobního postupu.

Někdy je malý barevný rozdíl mezi oblastmi, které jsou ponořeny do vody, a oblastmi, které jsou nad hladinou vody. Toto je zcela běžné.

Skvrny a možné příčiny

Kvůli mnoha výše zmíněným vlivům je extrémně obtížné určit příčiny skvrn. Skvrny, které se objevují nad čárou ponoru, jsou v hloubce krycí vrstvy vzácné.

Následující tabulka ukazuje možné příčiny vzniku skvrn při normálním provozu plaveckého bazénu. K zjištění možných příčin má smysl provést opatření popsaná na záznamovém listu níže. Pokud toto nevede k úspěchu, mohou působit vlivy z výrobního procesu.

Typ skvrn	Možná příčina	Možné řešení
Bělavé skvrny na dně plaveckého bazénu.	Nesprávná úprava vody.	Skvrny jsou nevratné a nelze je opravit.
	Rozklad organických látek (humus, větvičky, listy), které jsou v přímém kontaktu s krycí vrstvou. Účinek je výraznější, pokud byl kontakt delší dobu.	
Bělavé skvrny na dně plaveckého bazénu a na stěnách.	Nadměrná koncentrace chemických produktů.	Skvrny jsou nevratné a nelze je opravit.
Bělavé skvrny na čáře ponoru.	Vápenaté usazeniny.	Těmto usazeninám lze zabránit použitím sekvestrantů vápníku a udržováním rovnováhy pH. Lze je očistit vhodným přípravkem, bez rozpouštědel a neabrazivních látek, přičemž dbejte na to, aby nedošlo k poškrábání vrstvy. Aby se tento jev omezil, je nutné pravidelně kontrolovat tvrdost vody, např. s předinstalovaným iontoměničem.
	Nevhodné chemikálie a/nebo cídící prostředky.	Nevratné a neošetřené mléčné nebo vybledlé úseky.
	Přítomnost řas.	
	Rozklad organické hmoty (listy, špína, vegetace).	Tomu lze zabránit pravidelnou údržbou (čištění) plaveckého bazénu.
	Použití síranu měďnatého v čisté nebo smíšené formě a aplikace procesu Cu / Ag	Nevratné. Tyto produkty nejsou v tomto typu plaveckého bazénu povoleny.
	Nezamýšlená přítomnost oxidovatelných kovových částí (kovové usazeniny .).	
		Uzemnění ^a plaveckého bazénu: Uzemnění vody v plaveckém bazénu může tento jev omezit. Uzemnění musí být provedeno prostřednictvím jiné zemnicí tyče, než jaká byla použita pro bezpečnost domu. Toto funkční uzemnění umožní pouze odklonění svodových proudů za účelem omezení elektrického nabíjení bazénové vody.
	Migrace kovu skrz krycí vrstvu (gelová vrstva na bázi kobaltu).	
	Přítomnost kovových iontů (měď, železo, mangan) v příliš vysokých koncentracích a také tmavé, nerozpustné sulfidy kovů.	Aby se zabránilo vysokým koncentracím kovových iontů, které mohou přispět k trvalému zabarvení krycí vrstvy plaveckého bazénu, doporučuje se použít sekvestrační činidla na bázi kovových iontů ^b .
	Opalovací krémy nebo kosmetika plovoucí na hladině vody, spalování uhlovodíků z pálení dřeva nebo dřevěného uhlí, výfuků automobilů, výfuků letadel nebo jakékoli jiné znečištění z přímého nebo nepřímého okolí plaveckého bazénu.	

Typ skvrn	Možná příčina	Možné řešení
Zelené skvrny	Protože jsou organického původu, objevují se tyto skvrny pouze tehdy, jsou-li přítomny živé organismy (řasy, houby atd.) a mohou souviset s výrazným narušením rovnováhy úpravy vody.	Viz návod k obsluze a informace od výrobce plaveckého bazénu, filtračního systému nebo chemikálií.
Růžové skvrny	Nacházejí se všeobecně na těsnicích částech, jsou způsobené bakteriemi, které rostou na součástech těchto plastových dílů a mohou souviset s úpravou vody. Pokud se k dezinfekci použije PHMB, existuje riziko vzniku růžových skvrn v přítomnosti mědi.	
Žluté skvrny	Přítomnost pylu nebo červených řas, zemědělské práce, mastné produkty (opalovací krémy nebo kosmetika), organické zbytky (degradace rostlin) nebo znečištění	
	Některé sloučeniny vápna používané v chemických výrobcích (křemelina), tablety	
	V případě plaveckého bazénu, jehož voda je ošetřena bromem, může kombinace vyšší dávky, než je doporučeno výrobcem, a hodnoty pH nižší než 6,9 způsobit skvrny na krycí vrstvě (od žluté po hnědou).	Tyto skvrny jsou ve většině případů nevratné.
	Dezinfekce šokem oxidačním činidlem může vést k tvorbě plynu, který spálí povrch plaveckého bazénu, který není v kontaktu s vodou.	Je důležité reagovat, jakmile se fleky objeví. Kontaktujte výrobce bazénu, který Vám poskytne pokyny, jak postupovat v závislosti na povaze skvrny.
<p>^a VÝSTRAŽNÉ UPOZORNĚNÍ: Uzemnění bazénu podporuje korozi kovových částí. Pokud do plaveckého bazénu nemůže proudit žádný elektrický proud, není nutné uzemnění – viz DIN VDE 0100-702.</p> <p>^b VÝSTRAŽNÉ UPOZORNĚNÍ: Sekvestrační činidla pro kovové ionty často obsahují fosfor nebo sloučeniny obsahující fosfor, které mohou způsobit nebo podporovat růst řas a / nebo ovlivnit měření (volného chlóru, redoxního potenciálu) pomocí online přístrojů. Při měření online systémy by proto měly být upřednostněny iontové výměníky a / nebo kovové filtry v potrubí plnicí vody (než voda steče do bazénu).</p>		

Srdečne blahoželáme!

Svojím nákupom ste sa rozhodli pre hodnotný výrobok. Pred prvým použitím sa oboznámte s výrobkom.

K tomu si pozorne prečítajte nasledovný návod na používanie.

Výrobok používajte podľa popisu a na uvedené oblasti používania. Tento návod na používanie si dobre uschovajte. Ak odovzdávate výrobok tretím osobám, odovzdajte im aj všetky podklady. Pred montážou a používaním minibazénu musíte pozorne prečítať, porozumieť a plniť všetky informácie z tohto návodu. Tieto informácie o nebezpečenstve, návody a bezpečnostné smernice zahŕňajú niekoľko všeobecných rizík spojených s voľnočasovými aktivitami vo vode, nemôžu však obsahovať všetky riziká a ohrozenia pre všetky prípady. Pri akejkoľvek aktivite vo vode musí prevládať opatrnosť, zdravý rozum a dobrá súdnosť. Tieto údaje musíte uschovať pre neskoršie použitie.

Obsah balenia (obr. A)

- 1 x minibazén (1)
- 1 x adaptér na hadicu (2)
- 2 x zátka z umelej hmoty (3)
- 2 x samolepiaca záplata (4)
- 2 x záplata (5)
- 1 x návod na používanie

Technické údaje

Rozmery (naplnený vzduchom):

240 x 63 cm (Ø x V)

Plniaci objem: 2 000 l

 Dátum výroby (mesiac/rok):
12/2025

Počet osôb, ktoré sú potrebné pre

montáž: 2 osoby

Čas montáže [min]: 30 min.

Používanie podľa určenia

Tento výrobok bol navrhnutý ako minibazén tak, aby sa postavil na zem a bol skonštruovaný tak, aby vydržal vnútorný tlak. Výrobok nie je vhodný k tomu (ani súčasť), aby sa zapustil do zeme.

Použité symboly



Upozornenie! Nikdy nenechávajte vaše dieťa bez dohľadu - nebezpečenstvo utopenia.



Upozornenie! Neskákať. Nebezpečenstvo poranenia!



Upozornenie! Nosiť osobné plavecké pomôcky.



Upozornenie! Nestavajte šikmo.



Čítajte prosím pozorne a uschovajte pre neskoršie nahliadnutie.

Bezpečnostné pokyny

Používanie stavebnej súpravy minibazénu predpokladá, že sa zhoduje s bezpečnostnými predpismi, ktoré sú popísané v návode na prevádzku a návode na údržbu. Aby ste zabránili utopeniu alebo vážnym poraneniam, musí sa venovať mimoriadna pozornosť tomu, aby sa zabezpečil vstup do minibazénu, pretože deti do 5 rokov môžu neočakávane vstúpiť so minibazénu, a pri kúpaní musí dospelá osoba nepretržite dohliadať na deti.

Nebezpečenstvo ohrozenia života!

- Nikdy nenechávajte deti bez dohľadu s obalovým materiálom. Hrozí nebezpečenstvo udusenía!

Bezpečnosť neplavcov!

- Vždy je potrebný stály, aktívny a ostrážitý dohľad nad slabými plavcami a neplavcami znalou a dospelou osobou (pripomínáme, že najväčšie riziko utopenia je u detí pod päť rokov).
- Určite odborne zdatnú dospelú osobu, ktorá bude strážiť bazén, keď sa používa.
- Slabí plavci alebo neplavci majú nosiť osobné ochranné vybavenie, keď idú do minibazénu.
- Keď sa minibazén nepoužíva alebo nekontroluje, odstráňte z minibazénu a jeho okolia všetky hračky, aby sa zabránilo tomu aby priťahovali deti.
- Keď sa minibazén nepoužíva alebo nekontroluje, odstráňte z okolia bazénu všetky hračky alebo predmety (napr. stoličky alebo veľké hračky atď.), ktoré dieťaťu uľahčia prístup do bazénu.

Bezpečnostné zariadenia

- Odporúča sa, zriadiť bariéru (a zabezpečiť všetky dvere a okná, ak tam sú), aby sa zabránilo neoprávnenému prístupu k minibazénu.
- Osobné ochranné prostriedky, bariéry, kryty bazénu, alarmy alebo podobné bezpečnostné zariadenia majú síce význam ako pomôcky, nenahradia však stály a odborný dohľad dospelou osobou.

Bezpečnostná výbava

- Odporúčame ukladať v blízkosti bazéna záchrannú výbavu (napr. záchranné koleso).
- V blízkosti minibazéna uložte funkčný telefón a zoznam núdzových telefónnych čísel.

Bezpečné používanie minibazénu

- Všetkých používateľov, hlavne deti, nabádajte k tomu, aby sa naučili plávať.

- Naučte sa podať Prvú pomoc (kardiopulmonálna reanimácia) a tieto vedomosti pravidelne obnovujte. V prípade núdze to môže znamenať život zachraňujúci rozdiel.
- Všetkých používateľov bazéna, vrátane detí, poučte o tom, čo sa v prípade núdze musí robiť.
- Nikdy neskáčte do plytkej vody. Môže to viesť k ťažkým poraneniam alebo k smrti.
- Nepoužívajte minibazén, keď ste pod vplyvom alkoholu alebo liekov, ktoré môžu obmedziť schopnosť bezpečného používania bazénu.
- Keď sa používajú kryty na bazén, tieto sa musia pri vstupe do minibazénu úplne odstrániť z vodnej hladiny.
- Používatelia minibazénu sú chránení pred chorobami, ktoré sa šíria vodou, pretože voda sa vždy upravuje a udržiava hygienicky nezávadná. Konzultujú sa smernice o úprave vody v návode na používanie.
- Chemikálie (napr. výrobky na úpravu vody, čistenie alebo dezinfekciu) uchovávajte mimo dosahu detí.

Nebezpečenstvo poranenia!

- Dbajte na údaje na typovom štítku.
- Neberte so sebou ostré alebo špicaté predmety.
- Chráňte výrobok pred kontaktom s podozrivými kvapalinami alebo kyselinami. Mohli by tým inak vzniknúť nenapraviteľné škody.
- Chráňte výrobok pred veľkou horúčavou a ohňom! Opatrne s horiacimi cigaretami!
- Na Vašom výrobku nerobte žiadne technické zmeny. Zmeny akéhokoľvek druhu ohrozujú používanie a vedú k zrušeniu záruky.
- Výrobok nikdy nepoužívajte pod vplyvom alkoholu, drog alebo liekov.
- Výrobok sa nesmie v žiadnom prípade transportovať na vozidlách v nahustenom stave.
- Výrobok nepoužívajte, ak má netesné miesto a uniká vzduch.

Zabránenie vecným škodám!

- Vyhýbajte sa leptavým, špicatým alebo nebezpečným predmetom, chemikáliám alebo kvapalinám. Ak by sa to napriek tomu stalo, dôkladne skontrolujte, či bazén nie je poškodený.
- Upozornenie! Zabráňte používaniu opaľovacích krémov a kozmetických prípravkov s obsahom alkoholu. Opaľovacie krémy a kozmetické prípravky s obsahom alkoholu môžu uvoľniť farebnú vrstvu z nafukovacích výrobkov z PVC. Toto môže viesť k zmene farby Vášho tela, Vášho oblečenia alebo iných predmetov, s ktorými sa dostane do kontaktu.
- Chráňte výrobok pred ohňom a horúcimi predmetmi (ako napr. horiace cigarety).

- Všetky nafukovacie výrobky sú citlivé na chlad. Preto výrobok nikdy nerozkladajte a nenafukujte pri teplote nižšej ako 15 °C!
- Nahustite vzduchovú komoru výrobku na prevádzkový tlak maximálne 0,4 bar (5,8 psi).
- Keď sa tlak vzduchu vo výrobku na pražiacom slnku zvýši, musíte ho odpovedajúc vyrovnat vypustením vzduchu. Otvorte ventil a vypustíte trochu vzduch, keď je tlak vyšší ako 0,4 bar (5,8 psi).
- Dávajte pozor, aby výrobok – hlavne v nahustenom stave – neprišiel do kontaktu s kameňmi, štrkom alebo špicatými predmetmi a aby sa nikdy neodieral alebo neobrusoval, pretože by inak mohlo dôjsť k poškodeniam.
- Do ventilov zasúvajte len vhodné adaptéry na hustilku. V opačnom prípade by sa mohol poškodiť ventil.
- Na nahustenie výrobku nepoužívajte kompresor.
- Nenafukujte príliš silno, pretože inak hrozí nebezpečenstvo, že sa zvary roztrhnú. Po nahustení ventil dobre uzavrite.
- Používanie doplnkových zariadení, ktoré nie sú povolené pre minibazén (napr. rebríky, kryty, čerpadlá atď.) môže viesť k rizikám poranenia alebo vecným škodám.
- Pred každým používaním výrobku skontrolujte, či nie je poškodený alebo opotrebovaný. Výrobok sa smie používať len v bezchybnom stave!

Voľba stanovišťa

VAROVANIE! Minibazény, ktoré sú postavené na nerovných plochách, majú sklon k netesnostiam, deformáciám alebo zosunutiu a následnému vecnému poškodeniu alebo ťažkému ublíženiu na tele tých, ktorí sa nachádzajú v minibazéne alebo okolo neho.

VAROVANIE! Nebezpečenstvo ublíženia na tele! Pri montáži nepoužívajte piesok. Ak by bol potrebný „prostriedok na zarovnanie“, potom je Vaše miesto inštalácie pravdepodobne nevhodné.

⚠ UPOZORNENIE! Minibazén postavte na miesto, na ktorom je možný neustály dohľad, aby sa zabránilo utopeniu malých detí.

⚠ UPOZORNENIE! Miesto inštalácie zvolte dôkladne, pretože trávnik a iná žiaduca vegetácia pod výrobkom odumrie.

Dbajte na to, aby ste výrobok nenainštalovali na plochách, na ktorých často rastie silný porast rastlín a buriny, pretože obidvoje sa môže zavŕtať do výrobku.

Pred inštaláciou vášho výrobku musíte splniť nasledovné pokyny:

1. Vyberte si vhodnú plochu, ktorá je pevná, plochá (bez hrbolov alebo kopčiek zeminy) a je extrémne rovná. Sklon 3° nesmie byť prekročený na žiadnom mieste inštalácie.
2. Uistite sa, že sa na mieste nenachádzajú konáre, kamene, predmety s ostrými hranami alebo iné cudzie objekty, aby sa nepoškodil výrobok.
3. Miesto si zvolte tak, aby sa výrobok nenachádzal pod elektrickými vedeniami alebo stromami. Okrem toho dbajte na to, aby sa pod zemou v mieste inštalácie nenachádzali žiadne potrubia, prírody alebo káble.
4. Ak je to možné, zvolte si miesto inštalácie výrobku priamo na slnku. Tým sa zohreje voda vo Vašom výrobku.

Postavenie minibazénu

Výrobok montujte s minimálne dvoma dospelými osobami.

Pre samotnú inštaláciu, bez prípravy stanovišťa a naplnenia vodou, potrebujete cca 30 minút. Ak máte otázky alebo potrebujete pomoc pri inštalácii, obráťte sa na servisnú zákaznícku linku.

Postupujte podľa jednotlivých montážnych krokov v uvedenom poradí.

1. Aby ste výrobok mohli vybalit, zvolte si hladkú a čistú plochu s dostatkom miesta. Skontrolujte, či sú k dispozícii všetky jednotlivé komponenty a či sú v bezchybnom stave.
2. Počnúc druhou montážou by ste mali skontrolovať, či výrobok nemá prípadné poškodenia, diery a trhliny a tieto by ste mali utesniť podľa popisu v ďalšom.
3. Odporúčame vám nenapíňať minibazén podzemnou vodou, vodou z vrtu alebo studňovou vodou. Táto voda vo všeobecnosti obsahuje organické látky znečistené nitrátmi a fosfátmi. Radieme plniť minibazén vodou z verejného zdroja pitnej vody.

Nahustenie minibazénu

⚠ UPOZORNENIE!

- Zabráňte nadmernému nahusteniu vzduchovej komory, pretože inak hrozí nebezpečenstvo rozťahnutia alebo dokonca roztrhnutia zvarov.
- Prevádzkový tlak sa na slnku môže zvýšiť. Prevádzkový tlak vyrovnajte vypustením vzduchu z minibazéna.
- Pre hustenie výrobku používajte bežné nožné čerpadlá alebo piestové čerpadlá s dvojzdvihom s odpovedajúcimi nastavcami a manometrom.
- Na nahustenie minibazénu nepoužívajte ani kompresor ani tlakovú fľašu. Mohlo by to spôsobiť poškodenia.
- Bazén nehustite v blízkosti špicatých alebo ostrých predmetov, ako aj na drsnom alebo štrkovom podklade.
- Vzduchovú komoru nahustite vždy naplno.

⚠ DÔLEŽITÉ!

- Ventil otvárajte len na nahustenie a vypúšťanie vzduchu. Inak sa môže znečistiť.
- Oblasť okolo ventilu musí byť vždy suchá a čistá.
- Dbajte na to, aby sa do ventilu nedostal piesok alebo iná nečistota.

Dôležité!

• Optimálny prevádzkový tlak pre vzduchovú komoru je 0,4 bar (5,8 psi).

1. Otvorte uzáver ventilu (1a) (obr. B).
2. Vzduchovú komoru hustite dovtedy, kým nie je výrobok dostatočne napnutý. Dbajte na to, aby sa vzduchová komora nachádzala uprostred nad minibazénom.

Poznámka: Vzduchová komora musí byť na dotyk pevná, ale palcom sa ešte musí dať trochu zatlačiť. Vzduchovú komoru nehustite príliš pevne, mohla by prasknúť alebo by sa mohli roztrhnúť švy.

3. Uzáver ventilu znovu zatvorte.

Naplnenie výrobku vodou

VAROVANIE! Ak sa na jednom mieste nahromadí voda o viac ako 2,5 - 5 cm skôr ako sa naplní stred, potom minibazén nestojí rovno a musíte ho postaviť správne. Na to vyťahnite zátku na odtok (1c) a nechajte vodu úplne vytečť. Minibazén nainštalujte na inom rovnom mieste.

1. Uzavrite zátku na odtok (1c) a natočte kryt ventilu (1b) na odtokový ventil (1d) (obr. B).
 2. Uzavrite ventily (1d) určené na pripojenie čerpadla s filtrom (nie je súčasťou dodávky) pomocou zátky z umelej hmoty na vnútornej strane výrobku (obr. C).
 3. Pomaly naplňte výrobok. Výrobok počas plnenia nenechávajte bez dohľadu.
- Poznámka:** Minibazén sa určitým množstvom vody automaticky postaví.
4. Keď sa 2,5 cm vody nachádza rovnomerne na spodku minibazénu, dno vyrovnajte. Vytiahnite vonkajšiu stenu z horného okraja okolo dna bazénu smerom von.

Vplyv kvality vody

Pre zachovanie dobrej účinnosti ochrannej vrstvy a kvôli estetickým aspektom musíte včas aplikovať odpovedajúce spôsoby ošetrovania a/alebo odporúčania výrobcu bazénu. Pred používaním čistiacich prostriedkov je nutné prečítať si pokyny výrobcu o výrobku a pre používanie, aby ste skontrolovali, či sa zlučujú s krycou vrstvou polyesterevého obalu. Tieto výrobky a postupy sa musia zhodovať s odporúčaniami, ktoré sú tu uvedené.

Hoci vo všeobecnosti pochádza voda z verejnej siete s pitnou vodou, môže voda na plnenie pochádzať aj z nejakého vrtu, nádrže alebo prameňa.

V takom prípade je nutná pravidelná analýza vody, vrátane fyzikálno-chemickej analýzy, aby sa zistili možné prítomné kovy (železo, meď, mangán), ktoré môžu mať negatívny vplyv na kryciu vrstvu, pretože hrozí riziko tvorby farebných škvrn spôsobených sírnymi kovmi. Analýza je základom pre potrebné nastavenia, aby sa zabezpečila dobrá kvalita vody na kúpanie, ako aj odolnosť krycej vrstvy. Túto analýzu kvality vody na plnenie musí posúdiť a povoliť výrobca minibazénu.

Tvorbe vyzrážanín vínneho kameňa a/alebo tvorbe kovov sa však dá zabrániť. Pre tento účel sa odporúča používanie prostriedkov sekvestrácie vápnika (proti vápniku) a sekvestrácie pre ióny kovu.

VAROVANIE! Sekvestrácia vápenca (proti vápencu) a sekvestrácia pre ióny kovu obsahujú často fosfor alebo spojovací prostriedok obsahujúci fosfor, ktoré môžu spôsobiť alebo podporiť rast vodných rias a/alebo môžu mať vplyv na meranie (čistého chlóru, redoxný potenciál) s online prístrojmi. Preto by sa pri meraní online systémami mala dať pri vode na plnenie prednosť ionomeničom a/alebo kovovým filtrom (skôr než voda potečie do bazéna).

Používanie výrobkov a/alebo úpravnicových procesov musí schváliť odborník, pretože pri určitých kombináciách by mohlo dôjsť k nezvratným škodám na krycej vrstve.

Pri dezinfekcii pomocou výrobkov na báze stabilizovaného chlóru alebo len stabilizátorov sa musí aplikovať dávka odporúčaná výrobcom (ktorá by mala byť v zhode s EN 16713-3). Obnova vody po čistiacom filtri musí umožniť, aby sa zabránilo koncentrácii kyseliny kyánovej nad 75 mg/l.

Inak je potrebné vypustenie (najmenej) 30 % objemu minibazénu, aby sa nepoškodila krycia vrstva.

Pre prezimovanie je potrebné dodržať pokyny výrobcu, ktoré boli poskytnuté. Krátko pred zakrytím minibazénu sa nesmie vykonať žiadna šoková dezinfekcia, pretože počas 8 h po dezinfekcii hrozí nebezpečenstvo chemického poškodenia ochrannej vrstvy minibazénu.

Prístupnosť

UPOZORNENIE!

Nikdy nenechávajte vaše dieťa bez dohľadu - nebezpečenstvo utopenia.

Vždy je potrebný stály, aktívny a ostražitý dohľad nad slabými plavcami a neplavcami znalou a dospelou osobou (prípomíname, že najväčšie riziko utopenia je u detí pod päť rokov).

V blízkosti bazénu majte pripravený telefón alebo iný komunikačný prostriedok, aby ste mohli v prípade potreby upovedomiť záchrannú službu.

Aj vtedy keď sa bazén nepoužíva, musia sa zohľadniť nasledovné opatrenia:

- Znemožniť prístup do minibazénu, pokiaľ je to možné (napr. zablokovaním dverí, okien a prístupových ciest k plaveckému bazénu); a/alebo
- nainštalovať ochranné zariadenie; a/alebo
- vyprázdniť minibazén.

Demontáž minibazénu

VAROVANIE! Pri vypúšťaní vody dávajte pozor na to, aby sa vo výtoku a oproti výtoku nenachádzali deti. Prúdenie vody by mohlo deti strhnúť so sebou.

Pre uloženie výrobku na konci sezóny alebo pri dlhodobjšom nepoužívaní postupujte nasledovne:

1. Výrobok vyprázdniť.

Poznámka: Dodržujte, prosím, lokálne ustanovenia týkajúce sa špecifických predpisov na likvidáciu vody z plaveckých bazénov.

2. Vypustíte vzduch zo vzduchovej komory.
3. Výrobok dajte úplne uschnúť.
4. Skôr než výrobok poskladáte, zatvorte všetky ventily.

Skladanie mini bazénu (obr. D)

1. Vystupujúce strany zložte dovnútra tak, aby ste dostali pravouhlý tvar.
2. Zložte každú polovicu pravouholníka dovnútra a vytvorte menší pravouholník.
3. Konce zložte dozadu.
4. Zviňte výrobok do malého pravouholníka.

Oprava

Malé miesta priesaku alebo dierky môžete odstrániť pomocou priloženej záplaty (4, 5).

Dôležité!

Výrobok po oprave 20 minút nehusťte! Záplatu na opravu nepoužívajte na trhliny alebo diery na šve.

1. Miesto okolo trhliny dôkladne vyčistite. Toto miesto musí byť suché a nemastné.
2. Vystrihnite kúsok materiálu na opravu, ktorý bude dosť veľký na to, aby jeho okraje približne o 1,3 cm presahovali poškodené miesto.
3. Záplatu na opravu stiahnite z papiera, položte ju na poškodené miesto a pevne ju pritlačte.

Netesné miesto

Netesné miesta na minibazéne opravujte len vhodným lepidlom. Opravy s nevhodnými lepidlami môžu spôsobiť ďalšie poškodenia!

Vhodné lepidlá dostanete v špecializovanom obchode.

Upozornenie: Malé miesta (menšie ako 2 mm) môžete opraviť aj len lepidlom tak, že lepidlo nalepíte priamo na miesto. Pri väčších netesných miestach (väčších ako 2 mm) postupujte nasledovne:

1. Miesto opravy dôkladne očistite.
2. Očistené miesto vysušte.
3. Zoberte záplatu a vystrihnite kus, ktorý zakryje poškodenú oblasť a zo všetkých strán ju presahuje o 1,5 cm.
4. Záplatu pevne pritlačte pomocou mäkkého predmetu na netesné miesto. Dávajte pozor na to, aby ste pracovali na rovnej podložke bez pokrčených miest a bez záhybov. Prípadné vzduchové bubliny jemne odstráňte zvnútra smerom von pomocou zaobleného predmetu.
5. Záplatu nechajte po oprave najmenej 12 hodín schnúť.

Dôležité: Skôr než po oprave naplníte minibazén vodou, skontrolujte opravené miesto, či je tesné. Ak sú poškodenia väčšie, nemali by ste opravy v žiadnom prípade robiť sami. Minibazén dajte do opravy odbornej dielni.

Údržba

Kontrolujte dodržanie nasledujúcich bodov na začiatku každej sezóny a pravidelne počas používania počas sezóny a dodržte ich:

1. Výrobok pred každým používaním skontrolujte na stratu vzduchu, či nemá diery alebo trhliny. Výrobok sa smie používať len v bezchybnom stave!
2. Skontrolujte výrobok, či nie je poškodený, opotrebovaný alebo nemá poškodené časti. Všetky poškodené časti okamžite vymeňte.

Skladovanie, čistenie

Vodu vo výrobku často meňte, hlavne v horúcom počasí a keď je voda znečistená! Pri nepoužívaní skladujte výrobok vždy suchý a čistý pri izbovej teplote. Ventily by mali byť pri skladovaní vždy zatvorené. Výrobok čistite len vodou alebo mydlovou vodou, nikdy ostrými čistiacimi prostriedkami. Pri skladovaní na zimu nedávajte na výrobok žiadne ostré predmety a neposypajte ho mastencom.

Pokyny k likvidácii



Výrobok a obalový materiál zlikvidujte podľa aktuálnych miestnych predpisov. Obalový materiál (ako napr. fóliové vrecká) uschovajte mimo dosahu detí. Ďalšie informácie o možnostiach likvidácie zastaraného výrobku dostanete na svojej obecnej alebo mestskej správe. Výrobok a obal zlikvidujte ekologicky.



Recyklačný kód slúži na označenie rôznych materiálov za účelom vrátenia do kolobehu opätovného používania (recyklácia). Kód pozostáva z recyklačného symbolu pre zobrazenie kolobehu opätovného používania a čísla, ktoré označuje materiál.

Pokyny k záruke a priebehu servisu

Výrobok bol vyrobený veľmi starostlivo a pod stálou kontrolou. Na tento výrobok poskytuje DELTA-SPORT HANDELS-KONTOR GmbH súkromným koncovým užívateľom trojročnú záruku odo dňa kúpy (záručná lehota) po splnení nasledovných podmienok. Záruka platí len na chyby materiálu a spracovania.

Záruka sa nevzťahuje na diely, ktoré podliehajú bežnému opotrebovaniu a preto sa považujú za diely podliehajúce opotrebovaniu (napr. batérie) alebo krehké diely, ako sú spínače alebo diely vyrobené zo skla.

Nároky z tejto záruky zanikajú, keď sa výrobok používal neodborne alebo nesprávne, mimo určenia na používanie alebo určeného rozsahu používania alebo neboli dodržané pokyny návodu na obsluhu, s výnimkou, že koncový užívateľ preukáže, že ide o chybu materiálu alebo spracovania, ktorá nebola spôsobená niektorou z hore uvedených okolností.

Záruku je možné uplatniť len počas záručnej lehoty po predložení originálu pokladničného dokladu. Originál pokladničného dokladu preto prosím uschovajte. Záručná doba sa kvôli prípadným záručným opravám, zákonnej záruke alebo ako obchodné gesto nepredlžuje. Platí to aj pre vymenené a opravené diely.

Pri reklamáciách sa prosím najskôr obráťte na dole uvedenú Service-Hotline alebo sa s nami spojte prostredníctvom e-mailu. Ak sa jedná o záručný prípad, výrobok – podľa našej voľby – bezplatne opravíme, vymeníme alebo vrátime kúpnu cenu. Ďalšie práva zo záruky nevyplývajú.

Vaše zákonné práva, hlavne nároky na záručné plnenie voči príslušnému predajcovi, nie sú touto zárukou obmedzené.

IAN: 507679_2507

 Servis Slovensko
Tel.: 0850 232001
E-Mail: deltasport@lidl.sk

Zmeny farby a možné príčiny

Napriek používaniu výkonných materiálov a s ohľadom na všetky hore uvedené opatrenia sa môžu vyskytnúť mimoriadne príznaky ako dôsledok starnutia. Je dôležité pripomenúť, že krycia vrstva v dôsledku starnutia a UV-žiarenia postupne mení farbu. Nasledovné príčiny môžu spôsobiť zrýchlenú zmenu farby:

- používanie nevhodných výrobkov a postupov pri úprave vody, ktoré nie sú v súlade s odporúčaniami výrobcu;
- príliš silné mechanické pôsobenie (prílív a odliv-plavecký bazén, plávajúce vrstvy ľadu, automatické čističe a kedy atd.);
- vysoká teplota vody;
- vplyv materiálov a výrobného procesu.

Niekedy dochádza k malému farebnému rozdielu medzi oblasťami, ktoré sa ponávajú do vody a oblasťami, ktoré sa nachádzajú nad hladinou vody. Toto je celkom bežné.

Škvŕny a možné príčiny

Kvôli mnohým vplyvom, ktoré sú hore uvedené, je mimoriadne ťažké určiť príčiny škvŕn. Škvŕny, ktoré sa nachádzajú nad vodoryskou, sú zriedka v hĺbke krycej vrstvy.

Nasledovná tabuľka znázorňuje možné príčiny škvŕn, pokiaľ sa plavecký bazén normálne prevádzkuje. Pre nájdenie možných príčin pomôže, ak vykonáte opatrenia popísané v nasledovnom prehľade. Ak tieto nemajú úspech, môže ísť o možné vplyvy výrobného procesu.

Druh škvŕn	Možné príčiny	Možné riešenie
Biele škvŕny na dne plaveckého bazénu.	Nesprávna úprava vody	Škvŕny sú nezvratné a nedajú sa opraviť.
	Rozloženie organických hmôt (pôda, konáre, listy), ktoré sú v priamom kontakte s krycou vrstvou. Účinok je viditeľnejší, keď ku kontaktu dochádza počas dlhšieho obdobia.	
Biele škvŕny na dne plaveckého bazénu a na stenách.	Nadmerná koncentrácia chemických výrobkov.	Škvŕny sú nezvratné a nedajú sa opraviť.
Biele škvŕny na vodoryske.	Vápenaté usadeniny	Týmto usadeninám možno zabrániť používaním sekvestrácie na vápnik a zachovaním rovnováhy pH-hodnoty. Vyčistenie je možné pred vložením pomocou vhodného výrobku, ktorý neobsahuje rozpúšťadlá a neodiera, pričom treba dbať na to, aby ste nepoškriabali vrstvu. Aby sa zmenšil tento fenomén, musí sa pravidelne kontrolovať tvrdosť vody, napr. vopred nainštalovaným výmenníkom iónov.
	nevhodné chemikálie a/alebo prostriedky na drhnutie	Nezvratné a neošetrené mliekovo biele alebo vybielené oblasti
	Výskyt vodných rias	
	Rozloženie organických hmôt (listy, špina, vegetácia)	Možno tomu zabrániť pravidelnou údržbou plaveckého bazéna (čistenie)
	Používanie síranu meďnatého v čistej alebo zmiešanej forme a aplikácia procesu Cu/Ag.	Nezvratný. Tieto výrobky sú v tomto druhu plaveckého bazénu nedovolené.
	neúmyselná existencia oxidovateľných kovových častí (kovové usadeniny .)	
		Uzemnenie ^a plaveckého bazénu: Uzemnenie vody v plaveckom bazéne môže obmedziť tento fenomén. Uzemnenie sa musí urobiť inou uzemňovacou tyčou ako tou, ktorá je určená pre bezpečnosť domu. Toto funkčné uzemnenie je povolené len k tomu, aby sa odvedli stratové prúdy, aby sa obmedzil elektrický náboj vody v bazéne.
	Migrácia kovu cez kryciu vrstvu (gélová vrstva založená na kobalte)	
Existencia iónov kovu (meď, železo, mangán) v prívysokkej koncentrácii ako aj tmavých nerozpustných sulfidov kovu	Pre zabránenie vysokým koncentráciám iónov kovu, ktoré môžu prispievať k trvalej tvorbe škvŕn na krycej vrstve plaveckého bazénu, sa odporúča použiť sekvestráciu iónov kovu. ^b	

Druh škvrn	Možné príčiny	Možné riešenie
Biele škvrny na vodoryse.	Krém na opaľovanie alebo kozmetika, ktoré plávajú na hladine, spaliny uhlíkovdika z uhlia z dreva a dreveného uhlia, výfukové plyny, spaliny z lietadla alebo každé iné znečistenie z priameho alebo nepriameho okolia plaveckého bazéna.	
Zelené škvrny	Pretože sú organického pôvodu, vyskytujú sa tieto škvrny len vtedy, keď ide o živé organizmy (vodné riasy, huby atď.) a môžu súvisieť so zrejmovou poruchou rovnováhy úpravy vody.	Vid' prevádzkové pokyny a upozornenia výrobcu plaveckého bazéna, filtračného zariadenia alebo chemikálií.
Ružové škvrny	Tieto sa všeobecne vyskytujú na tesniacich miestach, vznikajú v dôsledku baktérií, ktoré rastú na komponentoch týchto dielov z umelej hmoty a môžu súvisieť s úpravou vody. Keď sa pre dezinfekciu použije PHMB, hrozí pri prítomnosti medi nebezpečenstvo, že sa vytvorí ružové škvrny.	
Žlté škvrny	Prítomnosť peľu alebo červených rias, poľnohospodárske práce, mastné výrobky (krém na opaľovanie alebo kozmetika), organické zvyšky (rozklad rastlín) alebo znečistenie	
	niektoré zlúčeniny vápnika, ktoré sa používajú v chemických výrobkoch (kremenná forma), tabletky	
	U plaveckého bazénu, ktorého voda sa upravuje brómom, môže kombinácia vyššej dávky ako odporúča výrobca a pH-hodnoty pod 6,9 spôsobiť škvrny na krycej vrstve (od žltej až po hnedú).	Vo väčšine prípadov sú tieto škvrny nezvratné.
	Dezinfekcia šokom oxidačným činidlom môže viesť k tvorbe plynu, ktorý spáli povrch plaveckého bazénu, ktorý nie je v kontakte s vodou.	Je dôležité reagovať, akonáhle sa objavia škvrny. Je potrebné informovať výrobcu plaveckého bazénu, ktorý podľa druhu škvrn poskytne údaje pre ďalší postup.

^a INFORMÁCIA O NEBEZPEČENSTVE: Uzemnenie plaveckého bazéna podporuje koróziu kovových častí. Keď sa k plaveckému bazénu neprivádza elektrický prúd, nie je potrebné uzemnenie. - vid' DIN VDE 0100-702.

^b INFORMÁCIA O NEBEZPEČENSTVE: Sekvestrácie pre ióny kovu obsahujú často fosfor alebo spojovací prostriedok obsahujúci fosfor, ktoré môžu spôsobiť alebo podporiť rast vodných rias a/alebo môžu mať vplyv na meranie (čistého chlóru, redoxný potenciál) s online prístrojmi. Preto by sa pri meraní online systémami mala dať pri vode na plnenie prednosť ionomeničom a/alebo kovovým filtrom (skôr než voda potečie do bazéna).

¡Enhorabuena!

Con esta compra se acaba de decidir por un artículo de gran calidad. Familiarícese con el artículo antes del primer uso.

 **Para ello, lea las siguientes instrucciones de uso con detenimiento.**

Emplee el artículo únicamente de la forma descrita y para los usos indicados. Guarde bien estas instrucciones de uso. Si entrega el artículo a terceras personas, entrégueles también todos los documentos. Antes de montar y utilizar la minipiscina debe leerse, entenderse y seguirse escrupulosamente toda la información incluida en esas instrucciones. Estas advertencias, instrucciones y normas de seguridad abarcan algunos riesgos generales de las actividades de ocio en el agua, sin embargo no es posible tratar todos los riesgos y peligros posibles. En todas las actividades en el agua es necesario que prevalezcan la precaución, el sentido común y una buena capacidad de juicio. Estos datos deben guardarse para su uso futuro.

Contenido de suministro (fig. A)

- 1 x minipiscina (1)
- 1 x adaptador de mangueras (2)
- 2 x tapón de plástico (3)
- 2 x parche de reparación, autoadhesivo (4)
- 2 x parche de reparación (5)
- 1 x instrucciones de uso

Datos técnicos

Medidas (llena de aire):
240 x 63 cm (Ø x A)
Capacidad: 2.000 l

 Fecha de fabricación (mes/año):
12/2025

Número de personas necesarias para el montaje: 2 personas
Tiempo de montaje [min]: 30 min

Uso conforme al fin previsto

Este artículo ha sido diseñado como minipiscina que se coloca en el suelo y ha sido fabricado de forma que soporte la presión interna. El artículo no es apto para empotrarlo (tampoco parcialmente) en el suelo.

Símbolos empleados



¡Advertencia! Nunca deje a su hijo sin supervisión-peligro de ahogamiento.



¡Advertencia! No saltar.
¡Peligro de lesiones!



¡Advertencia!
Emplear dispositivo de flotación individual.



¡Advertencia! No colocar inclinada.



Leer atentamente y guardar para su consulta futura.

Indicaciones de seguridad

El uso de un kit de construcción de minipiscina requiere que este cumpla las disposiciones de seguridad descritas en las instrucciones de funcionamiento y mantenimiento. Para prevenir ahogamientos y lesiones graves, se debe prestar especial atención a proteger el acceso a la minipiscina, ya que los niños menores de 5 años podrían acceder a ella de forma inesperada. Durante el baño los niños deberán permanecer bajo la vigilancia permanente de una persona adulta.

⚠ ¡Peligro de muerte!

- No deje a los niños en ningún momento sin vigilancia con el material de embalaje. ¡Existe peligro de asfixia!

⚠ ¡Seguridad para las personas que no saben nadar!

- Una persona adulta competente debe vigilar de forma permanente, activa y atenta a las personas que no sepan nadar bien o no sepan nadar (se recuerda que el mayor riesgo de muerte por ahogamiento se da entre niños menores de cinco años).
- Se designará a una persona adulta competente que vigile la piscina mientras se usa.
- Las personas que no sepan nadar bien o no sepan nadar deberían usar equipo de protección individual si entran en la minipiscina.
- Si la minipiscina no se está empleando o no se está vigilando, deberán retirarse todos los juguetes de la minipiscina y sus alrededores para evitar que los niños se sientan atraídos por ella.
- Si la minipiscina no se está empleando o no se está vigilando, deberán retirarse del entorno de la minipiscina todos los juguetes y los objetos (p. ej., sillas, juguetes de gran tamaño, etc.) que pudieran facilitar a los niños el acceso a la misma.

⚠ Dispositivos de seguridad

- Se recomienda colocar un bloqueo (y asegurar todas las puertas y ventanas, en caso necesario) para impedir el acceso no autorizado a la minipiscina.

- El equipo de protección personal, los bloqueos, las cubiertas para piscinas, las alarmas y otros dispositivos de seguridad similares son instrumentos útiles, pero no sustituyen una supervisión permanente y competente por parte de una persona adulta.

⚠ Equipo de seguridad

- Se recomienda tener un equipo de salvamento (p. ej., un salvavidas) cerca de la piscina.
- Se tendrán cerca de la minipiscina un teléfono que funcione y una lista de números de emergencia.

⚠ Uso seguro de la minipiscina

- Se animará a todos los usuarios, y especialmente a los niños, a que aprendan a nadar.
- Aprender medidas de primeros auxilios (reanimación cardiopulmonar) y refrescar estos conocimientos con regularidad. Estos pueden salvar vidas en caso de emergencia.
- Indicar a todos los usuarios de la piscina, incluidos los niños, qué se debe hacer en caso de emergencia.
- No saltar a aguas poco profundas bajo ningún concepto. Esto podría provocar lesiones graves e, incluso, la muerte.
- No usar la minipiscina si se está bajo la influencia del alcohol o medicamentos que puedan mermar la capacidad para realizar un uso seguro de la piscina.
- Si se emplean cubiertas para piscinas, retirarlas completamente de la superficie del agua antes de entrar en la minipiscina.
- Tratando el agua y manteniéndola siempre en perfecto estado higiénico se protege a los usuarios de la minipiscina de las enfermedades transmitidas por el agua. Para ello se consultarán las indicaciones para el tratamiento del agua recogidas en las instrucciones de uso.
- Mantener los productos químicos (p. ej., productos para el tratamiento del agua, limpieza o desinfección) fuera del alcance de los niños.

⚠ ¡Peligro de lesiones!

- Tenga en cuenta los datos que aparecen en la placa de características.
- No lleve objetos afilados ni puntiagudos consigo.
- Proteja el artículo del contacto con ácidos y líquidos sospechosos. De lo contrario estos podrían provocar daños irreparables.
- ¡Proteja el artículo del calor y el fuego!
¡Cuidado con los cigarrillos encendidos!

- No realice modificaciones técnicas al artículo. Las modificaciones de cualquier tipo ponen en peligro el uso y conllevan la anulación de la garantía.
- Nunca utilice el artículo bajo la influencia del alcohol, drogas o medicamentos.
- No transporte el artículo bajo ninguna circunstancia inflado sobre vehículos.
- No use el artículo si tiene una fuga y pierde aire.

¡Prevención de daños materiales!

- Evitar el contacto con objetos puntiagudos o peligrosos, productos químicos o líquidos corrosivos. Si aun así se diera esta circunstancia, compruebe cuidadosamente si la piscina presenta daños.
- ¡Advertencia! Evite el uso de protectores solares o productos de cuidado de la piel que contengan alcohol. Los protectores solares y los productos de cuidado de la piel que contengan alcohol podrían desprender el revestimiento de color de los artículos inflables de PVC. Esto podría manchar el cuerpo, la ropa u otros objetos que se encuentren en contacto con él.
- Mantenga el artículo alejado del fuego y los objetos calientes (como, p. ej., cigarrillos encendidos).
- Todos los artículos inflables son sensibles al frío. ¡Por este motivo, el artículo no debe desplegarse ni inflarse a temperaturas inferiores a 15 °C!
- Bombee la cámara de aire del artículo hasta alcanzar una presión de servicio máxima de 0,4 bar (5,8 psi).
- Si la presión de aire aumentara a pleno sol, esta deberá compensarse dejando salir aire correspondientemente. Abra la válvula y deje salir un poco de aire si la presión es mayor de 0,4 bar (5,8 psi).
- Tenga cuidado de que el artículo, especialmente si está inflado, no entre en contacto con piedras, grava u objetos puntiagudos, y que no frote ni roce con nada, ya que de lo contrario podría sufrir daños.
- Insertar únicamente un adaptador de bombeo adecuado en la válvula. De lo contrario, la válvula podría resultar dañada.
- No emplee un compresor para bombear el artículo.
- No llenar excesivamente, ya que de lo contrario existe el peligro de que las costuras soldadas se desgarran. Cerrar bien la válvula después de llenarla.
- El empleo de dispositivos auxiliares, cuyo uso no esté autorizado para minipiscinas (p. ej., escaleras, cubiertas, bombas, etc.), puede dar lugar a riesgos de lesiones o daños materiales.

- Compruebe si el artículo presenta daños o signos de desgaste antes de cada uso. ¡El artículo solo debe ser usado si se encuentra en perfecto estado!

Selección del lugar de colocación

¡AVISO! ¡Las minipiscinas colocadas sobre superficies desniveladas tienden a presentar fugas, deformaciones o deformarse, así como daños materiales o lesiones graves en las personas que se encuentren dentro o en los alrededores de la minipiscina!

¡AVISO! ¡Peligro de lesiones físicas! No emplee arena durante la instalación. Si fuera necesario emplear un "medio de nivelación", es probable que el lugar de colocación elegido no sea adecuado.

 **¡ADVERTENCIA!** Coloque la minipiscina en un lugar en el que sea posible realizar una vigilancia constante para prevenir el riesgo de que se ahoguen niños pequeños.

 **¡ADVERTENCIA!** Elija cuidadosamente el lugar de colocación, ya que el césped y las plantas que crezcan debajo del artículo morirán. Tenga cuidado también de no colocar el artículo en superficies en las que crezcan con frecuencia con fuerza plantas y malas hierbas, ya que ambas podrían taladrar el artículo.

Siga las instrucciones siguientes antes de colocar el artículo:

1. Seleccione una superficie adecuada que esté extremadamente nivelada y sea firme y plana (sin elevaciones ni montículos). En ningún punto del lugar de colocación debe haber una inclinación mayor de 3°.
2. Asegúrese de que en el lugar no haya ramas, piedras, objetos afilados u otros elementos extraños que pudieran dañar el artículo.
3. Elija un lugar en el que el artículo no se encuentre debajo de líneas de tensión o árboles. Tenga cuidado, además, de que en el subsuelo del lugar de colocación no haya tuberías, líneas de alimentación o cables.
4. En la medida de lo posible, elija un lugar de colocación para el artículo directamente en el sol. De este modo se calentará el agua del artículo.

Montaje de la minipiscina

Monte el artículo entre dos personas adultas como mínimo.

Para el montaje propiamente dicho, sin contar la preparación del lugar de colocación y el llenado de la piscina, necesitará aprox. 30 minutos. Póngase en contacto con la línea de atención al cliente en caso de preguntas o de necesitar ayuda para la instalación. Realice todos los pasos de montaje siempre en el orden indicado.

1. Elija una superficie lisa y limpia con espacio suficiente para desembalar el artículo. Asegúrese de que estén todas las piezas y que se encuentren en perfecto estado.
2. A partir del segundo montaje, se debe comprobar si el artículo presenta daños, agujeros o grietas y estos deberán ser impermeabilizados de la forma descrita más adelante.
3. Recomendamos no llenar la minipiscina con aguas subterráneas o de pozos: estas suelen, por lo general, contener sustancias orgánicas contaminadas con nitratos y fosfatos. Es aconsejable llenar la minipiscina con agua de la red pública de suministro de agua potable.

Inflado de la minipiscina

¡ADVERTENCIA!

- Evite llenar la cámara de aire excesivamente, ya que, de lo contrario, existe peligro de que las costuras soldadas se expandan excesivamente o, incluso, se desgarran.
- La presión de servicio puede aumentar en el sol. Compense la presión de servicio dejando salir aire de la minipiscina.
- Para inflar la minipiscina, use bombas de émbolo de carrera doble o bombas de pie de venta en comercios con las piezas adicionales necesarias y manómetro.
- No emplee ni compresores ni botellas de aire comprimido para llenar la minipiscina. Esto podría provocar desperfectos.
- No bombee la piscina cerca de objetos afilados o puntiagudos y tampoco sobre superficies ásperas o con guijarros.
- La cámara de aire debe llenarse siempre completamente.

¡IMPORTANTE!

- Abra la válvula únicamente para llenar y purgar aire. De lo contrario, podría introducirse suciedad.
- El área alrededor de la válvula debe estar siempre seca y limpia.
- Tenga cuidado de que no se introduzcan en la válvula arena u otras impurezas.

¡Importante!

- **La presión de servicio óptima de la cámara de aire es de 0,4 bar (5,8 psi).**
1. Abra el cierre de la válvula (1a) (fig. B).
 2. Bombee la cámara de aire hasta que el artículo se haya llenado lo suficiente. Tenga cuidado de que la cámara de aire se encuentre colocada centrada sobre la minipiscina.

Nota: la cámara de aire debe estar firme pero de forma que se pueda presionar con el pulgar ligeramente. No infle la cámara de aire demasiado, esta podría reventar o las costuras podrían resultar dañadas.

3. Vuelva a cerrar el cierre de la válvula.

Llenado del artículo con agua

¡AVISO! Si en un lado se acumularan más de 2,5 - 5 cm de agua, antes de que el centro se haya llenado, significa que la minipiscina no está bien nivelada, por lo que su posición debe corregirse. Para ello extraiga el tapón (1c) y deje salir el agua completamente. Coloque la minipiscina en otro lugar nivelado.

1. Cierre el tapón (1c), enrosque la cubierta de la válvula (1b) sobre la válvula de descarga (1d) (fig. B).
2. Cierre las válvulas (1d) para conectar una bomba de filtración (no incluida en el contenido de suministro) con los tapones de plástico (3) en la parte interior del artículo (fig. C).
3. Llene el artículo lentamente. No deje el artículo sin vigilancia mientras se llena.

Nota: la cantidad de agua endereza la minipiscina automáticamente.

4. Alise el fondo si hubiera 2,5 cm de agua distribuidos de forma uniforme por el fondo de la minipiscina. Tire de la pared exterior por el borde superior alrededor del fondo de la piscina hacia fuera.

Influencia de la calidad del agua

Para mantener la capacidad de rendimiento del revestimiento y por motivos estéticos, deberán aplicarse los procedimientos de tratamiento correspondientes y/o las recomendaciones del fabricante de la piscina a su debido tiempo. Antes de emplear productos de limpieza, es imprescindible leer las instrucciones del producto y de uso del fabricante para comprobar la compatibilidad con la capa superior de la cubierta de poliéster. Estos productos y procedimientos deben cumplir con las recomendaciones aquí indicadas.

Aunque, por lo general, suele proceder de la red de agua potable pública, el agua para llenar puede proceder también de una perforación, un depósito o un pozo.

En este caso es necesario realizar un análisis del agua con regularidad, incluido un análisis fisicoquímico, para comprobar la posible existencia de metales (hierro, cobre, manganeso) que pudieran afectar negativamente la capa superior, ya que existe el riesgo de que se formen manchas de color debido a sulfuros metálicos. El análisis constituye la base para realizar los ajustes necesarios tanto para tener una buena calidad del agua para bañarse como garantizar la resistencia de la capa superior. Este análisis de la calidad del agua de llenado deberá ser evaluado y autorizado por el fabricante de la minipiscina.

Sin embargo, deben prevenirse las precipitaciones de tártaros y/o la formación de metales. Para ello se recomienda el uso de secuestrantes de piedra caliza (antical) y secuestrantes de iones metálicos.

¡AVISO! Los secuestrantes de piedra caliza (antical) y los secuestrantes de iones metálicos contienen a menudo fósforo o compuesto fosforado que puede provocar o fomentar la proliferación de algas y/o puede influir en la medición (de cloro libre, potencial redox) con dispositivos online. Por este motivo, debería priorizarse durante la medición con sistemas online el uso de intercambiadores de iones y/o filtros de metal en la línea de agua de llenado (antes de añadir agua a la piscina).

El uso de productos y/o procesos de tratamiento debe ser validado por un especialista, ya que en determinadas combinaciones pueden provocar daños irreparables en la capa superior.

Durante la desinfección empleando productos a base de cloro estabilizado o sólo estabilizadores se debe aplicar la dosificación recomendada por el fabricante (que debería cumplir con lo expuesto EN 16713-3). La renovación del agua tras un filtro de limpieza debe permitir impedir que la concentración de ácido cianúrico sea superior a 75 mg/l. De lo contrario, es necesario purgar (como mínimo) un 30 % del volumen de la minipiscina para no dañar la capa superior.

Para guardar la minipiscina durante el invierno, se deben cumplir las instrucciones puestas a disposición por el fabricante.

Poco antes de cubrir la minipiscina no se debe realizar una desinfección de choque, ya que durante las 8 horas posteriores a la desinfección existe el peligro de que se produzcan daños químicos en el revestimiento de la misma.

Accesibilidad

¡ADVERTENCIA!

Nunca deje a su hijo sin supervisión - peligro de ahogamiento.

Una persona adulta competente debe vigilar de forma permanente, activa y atenta a las personas que no sepan nadar bien o no sepan nadar (se recuerda que el mayor riesgo de muerte por ahogamiento se da entre niños menores de cinco años).

Tenga preparado un teléfono u otro medio de comunicación cerca de la piscina para poder avisar a los servicios de emergencia en caso necesario. Las medidas que se exponen a continuación deben ser tenidas en cuenta incluso si la piscina no está en uso:

- impedir, en la medida de lo posible, el acceso a la minipiscina (p. ej., bloqueando puertas, ventanas y vías de acceso a la piscina) y/o
- instalando un dispositivo de protección y/o
- vaciando la minipiscina.

Desmontaje de la minipiscina

¡AVISO! Cuando deje salir el agua, tenga cuidado de que no haya niños enfrente del flujo descendente o del desagüe. La corriente de agua podría arrastrar a los niños.

Para guardar el artículo al final de la temporada o si no se va a usar durante un periodo prolongado, proceda de la siguiente forma:

1. Vacíe el artículo.

Nota: observe las normativas específicas recogidas en la ley local para la eliminación del agua de piscinas.

2. Deje salir el aire de la cámara de aire.
3. Deje que el artículo se seque por completo.
4. Cierre todas las válvulas antes de plegar el artículo.

Plegado de la minipiscina (fig. D)

1. Pliegue los lados sobresalientes hacia dentro para formar un rectángulo.
2. Pliegue cada mitad del rectángulo hacia dentro para crear un rectángulo de menor tamaño.
3. Pliegue los extremos hacia dentro.
4. Enrolle el artículo para formar un rectángulo pequeño.

Reparación

Los pequeños agujeros y fugas pueden repararse con los parches de reparación (4, 5) adjuntos.

¡Importante!

¡Esperar 20 minutos antes de llenar el artículo después de la reparación! No use el parche en fugas u orificios situados en la costura.

1. Limpie el área alrededor de la fuga cuidadosamente. El área debe estar seca y libre de grasa.
2. Corte un trozo de material de reparación de un tamaño suficiente para que los bordes sobresalgan aprox. 1,3 cm alrededor del área dañada.
3. Separe el parche del papel, colóquelo sobre el área dañada y péguelo presionándolo con firmeza.

Fugas

Repare las fugas de la minipiscina (1) empleando únicamente pegamento adecuado. ¡Las reparaciones con un pegamento incorrecto podrían provocar más daños!

Los pegamentos adecuados pueden adquirirse en un establecimiento especializado.

Nota: Las fugas pequeñas (menores de 2 mm) pueden repararse también usando sólo pegamento, aplicándolo directamente sobre ellas. En caso de fugas mayores de 2 mm proceda de la siguiente forma:

1. Deje salir todo el aire de la piscina (1).
2. Limpie bien el lugar que desee reparar.
3. Seque el lugar que ha limpiado.
4. Coja uno de los parches y corte un trozo de tamaño adecuado que cubra el área dañada y sobresalga aprox. 1,5 cm por todos los lados.
5. Presione el parche firmemente con un objeto suave sobre el lugar con la fuga. Tenga cuidado de trabajar sobre una superficie lisa sin arrugas o pliegues. Elimine las posibles burbujas de aire pasando un objeto redondeado suavemente desde dentro hacia fuera.
6. Deje secar el parche como mínimo 12 horas después de la reparación.

Importante: Antes de llenar la minipiscina de agua después de repararla, compruebe que el lugar reparado esté estanco. En el caso de daños muy grandes, no deberá realizar las reparaciones usted mismo bajo ningún concepto. Lleve la minipiscina a un taller especializado para que la reparen.

Mantenimiento

Compruebe y siga los siguientes puntos al inicio de cada temporada y periódicamente durante la temporada de uso:

1. Compruebe si el artículo presenta pérdida de presión, agujeros o grietas antes de cada uso. ¡El artículo solo debe ser usado si se encuentra en perfecto estado!
2. Compruebe si el artículo presenta daños, signos de desgaste o piezas defectuosas. Cambie las piezas defectuosas de inmediato.

Almacenamiento, limpieza

¡Cambie el agua del artículo con frecuencia, especialmente si hace calor y está sucia! Si no va a utilizarlo, almacene siempre el artículo seco y limpio a temperatura ambiente. Las válvulas deben permanecer cerradas durante todo el tiempo de almacenamiento. Limpiarlo sólo con agua o agua jabonosa, no emplear nunca detergentes agresivos. Al almacenar el artículo para el invierno, no colocar objetos afilados sobre el mismo ni espolvorearlo con talco.

Indicaciones para la eliminación



Elimine el artículo y los materiales de embalaje conforme a la correspondiente normativa local vigente. Guarde el material de embalaje (como, p. ej., las bolsas de plástico) fuera del alcance de los niños. En su administración local o municipal podrá obtener más información sobre la eliminación del artículo usado. Elimine el artículo y el embalaje de forma respetuosa con el medio ambiente.



El código de reciclaje se emplea para señalar los diferentes materiales para su retorno al ciclo de reciclaje. El código se compone de un símbolo de reciclaje para el ciclo de aprovechamiento y un número que señala el material.

Indicaciones relativas a la garantía y la gestión de servicios

El artículo ha sido fabricado con gran esmero y sometido a controles constantes. Para el mismo, DELTA-SPORT HANDELSKONTOR GmbH ofrece a los clientes finales particulares una garantía de tres años a contar desde la fecha de compra (periodo de garantía) con arreglo a las condiciones que se exponen a continuación. La garantía tiene validez únicamente para fallos del material y fabricación.

La garantía no cubre las piezas sometidas a un desgaste normal y se consideren por ello piezas de desgaste (p. ej., pilas) así como tampoco a piezas frágiles como interruptores o piezas fabricadas en vidrio o cristal.

Se excluyen derechos derivados de esta garantía, si se ha realizado un uso incorrecto o abusivo del artículo o que no se encuentre dentro del marco del uso o ámbito de uso previstos o si no se ha observado lo recogido en el manual de instrucciones, a no ser que el cliente final demuestre que existen fallos del material o fabricación no derivados de una de las circunstancias expuestas anteriormente.

Las demandas derivadas de la garantía sólo podrán presentarse dentro del periodo de garantía exhibiendo el comprobante de compra original. Le rogamos, por ello, que conserve el comprobante de compra original. El periodo de garantía no se verá prolongado por ningún tipo de reparación realizada con motivo de la garantía, la garantía legal o como gesto de buena voluntad. Esto se aplica también a las piezas sustituidas o reparadas.

Por favor, dirija sus quejas primero a la línea telefónica del servicio de atención al cliente que se indica a continuación o póngase en contacto con nosotros por correo electrónico. Si el caso está cubierto por la garantía, a nuestra elección, repararemos o cambiaremos gratuitamente el artículo o le restituiremos el precio de compra del mismo. De la garantía no se derivan otros derechos. Esta garantía no limitará sus derechos legales, especialmente los derechos de garantía frente al vendedor correspondiente.

IAN: 507679_2507

ES Servicio España
Tel.: 900 984 989
E-Mail: deltasport@lidl.es

Decoloración y sus causas posibles

A pesar del uso de materiales resistentes y tener en cuenta todas las precauciones mencionadas con anterioridad, pueden aparecer fenómenos fuera de lo común debido al envejecimiento. Es importante recordar que la capa superior se decolora paulatinamente debido al envejecimiento y la radiación UV.

Las causas que se exponen a continuación pueden acelerar la decoloración:

- Empleo de productos y procedimientos incorrectos de tratamiento del agua que no cumplan con las disposiciones y recomendaciones del fabricante;
- Influencia mecánica demasiado fuerte (piscina de mareas, capas de hielo en movimiento, limpiadores automáticos, cepillos, etc.);
- Temperatura elevada del agua;
- Influencia de los materiales y el proceso de fabricación.

A veces aparece una pequeña diferencia de color entre las zonas que están sumergidas en el agua y las áreas por encima del nivel del agua. Esto es normal.

Manchas y sus causas posibles

Debido a la gran cantidad de influencias nombradas con anterioridad, es extremadamente difícil determinar la causa de las manchas. Las manchas que aparecen por encima de la línea del agua no suelen aparecer en la parte profunda de la capa superior.

En la tabla siguiente se muestran las causas posibles de las manchas, siempre y cuando se haga un uso normal de la minipiscina. Para determinar las causas posibles es útil aplicar las medidas descritas en la hoja de registro que hay a continuación. Si estas no dieran buenos resultados, podrían existir influencias del proceso de fabricación.

Tipo de mancha	Causa posible	Solución posible
Manchas blanquecinas en el fondo de la minipiscina	Tratamiento incorrecto del agua	Las manchas son irreversibles y no pueden subsanarse.
	Descomposición de sustancias orgánicas (humus, ramas, hojas) en contacto directo con la capa superior. La influencia es más clara si el contacto ha sido prolongado.	
Manchas blanquecinas en el fondo y las paredes de la minipiscina	Concentración excesiva de productos químicos	Las manchas son irreversibles y no pueden subsanarse.
Manchas blanquecinas en la línea de agua	Depósitos de cal	Los depósitos pueden evitarse empleando secuestrantes de cal y manteniendo el equilibrio del valor pH. La limpieza puede realizarse antes de la colocación empleando un producto adecuado, sin disolvente y no abrasivo, teniendo cuidado de no arañar la capa. Para limitar la aparición de este fenómeno, se debe controlar la dureza del agua con regularidad, p. ej., preinstalando un intercambiador de iones.
	Productos químicos y/o productos de limpieza no adecuados	Zonas decoloradas o lechosas no tratadas e irreversibles
	Presencia de algas	
	Descomposición de sustancias orgánicas (hojas, suciedad, vegetación)	Esto se puede prevenir sometiendo la minipiscina a un mantenimiento regular (limpieza).
	Empleo de sulfato de cobre en estado puro o mezclado y aplicación del proceso Cu/Ag	Irreversible. Estos productos no están autorizados para este tipo de minipiscina.
	Presencia no intencionada de piezas de metal oxidables (depósitos de metal, etc.)	
		Conexión a tierra ^a de la minipiscina: la conexión a tierra del agua en la minipiscina puede limitar la aparición de este fenómeno. La conexión a tierra debe realizarse con una barra de puesta a tierra diferente a la de seguridad de la casa. Esta conexión a tierra funcional tan solo permitirá desviar las corrientes de fuga para limitar la carga eléctrica del agua de la piscina.
	Migración de metal por la capa superior (en capa de gel a base de cobalto)	

Tipo de mancha	Causa posible	Solución posible
Manchas blanquecinas en la línea de agua	Presencia de iones metálicos (cobre, hierro, manganeso) en concentraciones excesivas y sulfuros metálicos oscuros no solubles	Para evitar concentraciones elevadas de iones metálicos que podrían contribuir a la formación de manchas permanentes en la capa superior de la minipiscina, se recomienda emplear secuestrantes de iones metálicos. ^b
	Cremas solares y productos cosméticos que flotan en la superficie del agua, combustión de hidrocarburos de fuegos de leña o carbón vegetal, gases de escape de automóviles, polución por emisiones de aviones u otro tipo de contaminación en el entorno directo o indirecto de la minipiscina.	
Manchas verdes	Como son de origen orgánico, estas manchas sólo aparecen si hay organismos vivos (algas, hongos, etc.) y pueden estar relacionadas con una clara alteración del equilibrio del tratamiento del agua.	Véase las instrucciones de servicio y las indicaciones del fabricante de la minipiscina, la instalación de filtración y los productos químicos.
Manchas de color rosa	Se suelen encontrar en las piezas de las juntas. Se producen por efecto de bacterias que crecen en componentes de estas piezas de plástico y pueden estar relacionadas con el tratamiento del agua. Si para la desinfección se emplea PHMB, existe el peligro de que se formen manchas de color rosa ante la existencia de cobre.	
Manchas amarillas	Presencia de polen y algas rojas, trabajos de agricultura, productos grasos (cremas solares y productos cosméticos), restos orgánicos (descomposición de plantas) y suciedad	
	Algunos compuestos de cal que se emplean en productos químicos (en forma de piedras), pastillas	
	En el caso de una minipiscina cuya agua haya sido tratada con bromo, la combinación de una dosis mayor de la recomendada por el fabricante y un valor pH inferior a 6,9 puede provocar manchas en la capa superior (de amarillas a marrones).	Estas manchas suelen ser irreversibles en la mayoría de los casos.
	Una desinfección de choque con un oxidante puede provocar la formación de gas que queme la superficie de la minipiscina que no esté en contacto con el agua.	Es importante reaccionar en cuanto aparezcan las manchas. Se debe informar al fabricante de la piscina ya que las indicaciones sobre la forma de proceder dependerán del tipo de mancha.

^a ADVERTENCIA: [La conexión a tierra de la piscina favorece la corrosión de las piezas metálicas. Si a la minipiscina no llega corriente eléctrica, no es necesario conectarla a tierra - véase DIN VDE 0100-702.]

^b ADVERTENCIA: Los secuestrantes de iones metálicos contienen a menudo fósforo o compuesto fosforado que puede provocar o fomentar la proliferación de algas y/o puede influir en la medición (de cloro libre, potencial redox) con dispositivos online. Por este motivo, debería priorizarse durante la medición con sistemas online el uso de intercambiadores de iones y/o filtros de metal en la línea de agua de llenado (antes de añadir agua a la piscina).

Tillykke!

Med dette køb har du valgt en artikel af høj kvalitet. Du bør gøre dig fortrolig med artiklen inden første brug.

Læs derfor nedenstående brugervejledning nøje.

Brug kun artiklen som beskrevet og til de angivne anvendelsesområder. Opbevar denne brugervejledning godt. Videregiv alle dokumenter, hvis artiklen gives videre til tredjepart. Inden montage og brug af mini-poolen skal samtlige informationer i denne brugsanvisning læses grundigt igennem, forstås og følges. Disse advarsler, anvisninger og sikkerhedsretningslinjer omfatter flere almene risici vedrørende fritidsaktiviteter i vand. Ikke desto mindre kan de umuligt afdække samtlige mulige risici og farer. Ved enhver aktivitet i vand er det nødvendigt at udvise forsigtighed, sund menneskeforstand og god dømmekraft. Denne vejledning skal opbevares til senere brug.

Leveringsomfang (afb. A)

- 1 x mini-pool (1)
- 1 x slangeadapter (2)
- 2 x plastpropper (3)
- 2 x reparationslap, selvklæbende (4)
- 2 x reparationslap (5)
- 1 x brugervejledning

Tekniske data

Mål (i oppumpet tilstand):

240 x 63 cm (Ø x H)

Volumen: 2.000 l

 Fremstillingsdato (måned/år): 12/2025

Montagen kræver: 2 personer

Montagetid [min]: 30 min.

Tilsigtet brug

Artiklen er designet som mini-pool, der opstilles på jorden, og er designet til at modstå tryk indefra. Artiklen egner sig ikke til at blive forsænket i jorden (heller ikke delvist).

Anvendte symboler



Advarsel! Lad aldrig barnet være uden opsyn - fare for drukning.



Advarsel! Ingen udspring. Fare for skader!



Advarsel! Brug opdriftshjælp.



Advarsel! Må ikke opstilles skråt.



Læs og opbevar denne brugsanvisning til senere brug.

Sikkerhedsoplysninger

Anvendelsen af et mini-pool-byggesæt forudsætter, at byggesættet opfylder sikkerhedsforskrifterne i drifts- og vedligeholdelsesvejledningen. For at forhindre drukning eller alvorlige personskader skal der lægges særlig vægt på at sikre adgangen til mini-poolen, da børn under 5 år uventet kan få adgang til mini-poolen, og når de bader, skal børnene hele tiden holdes under opsyn af en voksen.

Livsfare!

- Lad aldrig børn være uden opsyn med emballagematerialet. Der er fare for kvælning!

Sikkerhed for ikke-svømmere!

- Børn med mangelfulde eller ikke-eksisterende svømmekundskaber skal altid overvåges nøje af en kompetent voksen opsynsperson (her vil vi igen gerne minde om, at druknerisikoen er størst hos børn under fem år).
- Der skal udvælges en kompetent voksen, der overvåger bassinet, mens det er i brug.
- Børn med mangelfulde eller ikke-eksisterende svømmekundskaber skal bære opdriftshjælp såsom vinger og bælte, når de benytter mini-poolen.
- Når mini-poolen ikke er i brug eller ikke bliver overvåget, skal samtlige legesager fjernes fra mini-poolen og det omkringliggende område for ikke at tiltrække nysgerrige børn.
- Når mini-poolen ikke er i brug eller ikke bliver overvåget, skal området omkring mini-poolen ryddes for samtlige legesager eller genstande (f.eks. stole eller store legesager), der har potentiale til at fungere som adgangsvej til poolen.

Sikkerhedsanordninger

- Det anbefales at opstille en afspærring (samt at lukke alle døre og vinduer med adgang til mini-poolen) med henblik på at forhindre utilsigtet adgang til mini-poolen.
- Personlig opdriftshjælp, afspærringer, bassintildækning, alarmnælg eller lignende sikkerhedsanordninger er nyttige hjælpemidler, men kan dog ikke erstatte en kontant og kompetent overvågning gennem voksne opsynspersoner.

Sikkerhedsudstyr

- Det anbefales at opbevare redningsudstyr (f.eks. en redningskrans) i nærheden af bassinet.
- I nærheden af mini-poolen bør man opbevare en funktionsdygtig telefon og en liste over telefonnumre til lægevagt og akuttelefon.

Sikker brug af mini-poolen

- Samtlige brugere, især børn, opfordres til at lære at svømme.

- Lær førstehjælp (hjertelungeredning), og sørg for regelmæssig genopfriskning af denne viden. Kendskab til førstehjælp redder liv.
- Samtlige bassinbrugere, herunder børn, skal instrueres i, hvordan de skal forholde sig i nødstilfælde.
- Foretag aldrig udspring på lavt vand. Dette kan medføre alvorlig personskade eller død.
- Mini-poolen må ikke benyttes af personer under påvirkning af alkohol eller lægemidler, som derfor ikke må forventes at være i stand til at bruge bassinet på sikker vis.
- Hvis bassintildækningen anvendes, skal denne fjernes fuldstændigt fra mini-poolen inden brug.
- Vær opmærksom på renhedsgraden af vandet i mini-poolen, da høj hygiejne beskytter mini-poolens brugere mod vandbårne sygdomme. Se retningslinjerne i brugervejledningen vedrørende rensning af vandet.
- Kemikalier (f.eks. produkter til vandrensning, rengøring eller desinficering) skal opbevares uden for børns rækkevidde.

Fare for skader!

- Overhold anvisningerne på typeskiltet.
- Tag aldrig skarpe eller spidse genstande med i poolen.
- Beskyt artiklen mod kontakt med farlige væsker eller syrer. Disse kan forårsage uoprettelige skader.
- Beskyt artiklen mod varme og kulde! Pas på glødende cigaretter!
- Der må ikke foretages nogen former for tekniske ændringer på artiklen. Ændringer gør artiklen usikker i brug, ligesom garantien bortfalder ved enhver form for ændring.
- Brug aldrig artiklen under påvirkning af alkohol, narkotika eller medicin.
- Artiklen må under ingen omstændigheder transporteres i oppumpet tilstand på køretøjer.
- Brug ikke artiklen, hvis der er gået hul på den, og den taber luft.

Sådan undgås materielle skader!

- Mini-poolen må ikke komme i kontakt med ætsende, spidse eller farlige genstande, kemikalier eller væsker. Skulle dette alligevel ske, skal bassinet kontrolleres grundigt for skader.
- Advarsel! Undgå brug af alkoholholdige solbeskyttelses- og hudplejeprodukter. Alkoholholdige solbeskyttelses- og hudplejemidler kan fjerne farvebelægningen på oppumpelige artikler af PVC. Farverne kan smitte af på kroppen, tøjet eller andre genstande, der kommer i kontakt med artiklen.
- Hold artiklen væk fra ild og varme genstande (f.eks. tændte cigaretter).
- Alle oppustelige artikler er kuldefølsomme. Artiklen må derfor aldrig foldes ud og pumpes op i omgivelsestemperaturer på under 15 °C!

- Artiklens luftkammer må maksimalt pumpes op til et driftstryk på 0,4 bar (5,8 psi).
- Hvis lufttrykket stiger i brændende sol, skal der kompenseres tilsvarende ved at lukke luft ud. Hvis trykket ligger over 0,4 bar (5,8 psi), skal du åbne ventilen og lukke en smule luft ud.
- Sørg i den forbindelse for, at artiklen – især i oppumpet tilstand – ikke kommer i kontakt med sten, grus eller spidse genstande og ikke skurer eller sliber mod noget, da der ellers kan opstå skader.
- Sæt kun egnede pumpeadaptere i ventilen. I modsat fald kan ventilen blive beskadiget.
- Artiklen må ikke pumpes op med kompressor.
- Må ikke pumpes for hårdt op, da der i så fald er fare for, at de svejsede sømme revner. Ventilen skal lukkes godt efter oppumpning.
- Anvendelsen af tilbehør, der ikke er godkendt til mini-poolen (f.eks. stiger, tildækninger, pumper osv.) kan medføre risiko for personskade eller materielle skader.
- Kontrollér artiklen for skader eller slitage før hver brug. Artiklen må kun bruges i fejlfri tilstand!

Valg af opstillingssted

ADVARSEL! Ved opstilling på ujævne overflader har dette produkt tendens til utætheder, deformationer og sammenklapning, hvilket igen kan medføre materielle skader eller alvorlig personskade hos de personer, der befinder sig i eller tæt på mini-poolen!

ADVARSEL! Risiko for personskade! Brug aldrig sand i forbindelse med opstillingen af poolen. Hvis det er nødvendigt at bruge sand (eller lignende) til udjævning af underlaget, er opstillingsstedet højst sandsynligt uegnet.

ADVARSEL! Opstil kun mini-poolen på et sted, hvor det er muligt at holde opsyn med den hele tiden, da dette er nødvendigt for at forhindre drukneulykker.

ADVARSEL! Vær omhyggelig med at vælge et passende opstillingssted, idet græsset og anden plantevækst under poolen kommer til at visne og dø. Poolen må ikke installeres på en flade med naturlig vækst af kraftigt ukrudt og lignende plantevækster, da disse kan lave hul i poolens bund.

Følg nedenstående anvisninger, inden du stiller artiklen op:

1. Vælg en egnet flade, der både er fast, flad (uden knolde eller jordhøje) og ekstremt plan. Der må ikke være en hældning på over 3° noget sted på opstillingsstedet.

2. Opstillingsstedet skal være fri for grene, sten, genstande med skarpe kanter samt andre fremmede genstande med potentiale til at beskadige artiklen.
3. Vælg et opstillingssted, hvor artiklen ikke kommer til at befinde sig under el-ledninger eller træer. Vær herudover opmærksom på, at der ikke befinder sig rørledninger, tilførselsledninger eller kabler i undergrunden på opstillingsstedet.
4. Vælg om muligt et opstillingssted, hvor artiklen kommer til at stå direkte i solen. På den måde bliver vandet i poolen varmet op på naturlig vis.

Montage af mini-poolen

Det kræver mindst to personer at sætte poolen op. Selve montagen, dvs. opstilling uden klargøring af opstillingsstedet og påfyldning af vand, tager ca. 30 minutter. Henvend dig til vores service-hotline, hvis der er spørgsmål om opstillingen.

Følg de angivne trin i opstillingsprocessen i den angivne rækkefølge.

1. Vælg en glat og ren overflade med tilstrækkelig plads, når artiklen skal pakkes ud. Tjek, at samtlige komponenter befinder sig i pakken og er i perfekt stand.
2. Fra anden gang, poolen opstilles, skal den undersøges for eventuelle skader, huller og revner, der skal lappes som beskrevet andetsteds i denne vejledning.
3. Det anbefales ikke at fylde mini-poolen med grundvand, borevand eller brøndvand: Dette vand indeholder generelt organiske stoffer, der er forurenede med nitrater og fosfater. Det anbefales at fylde mini-poolen med vand fra den offentlige vandforsyning.

Oppumpning af mini-poolen

ADVARSEL!

- Undgå overdreven oppumpning af luftkammeret, da der er risiko for at overstrække materialet eller i værste fald at få svejsesømmene til at springe.
- Varme fra solen kan øge driftstrykket i mini-poolen. Udlign i så fald driftstrykket ved at lukke lidt luft ud af mini-poolen.
- Mini-poolen skal pumpes op ved hjælp af kommercielt tilgængelige fodpumper eller stempelpumper med dobbeltslag, der kan fastgøres til underlaget og er udstyret med manometer.
- Mini-poolen må ikke pumpes op ved hjælp af en kompressor eller trykluftflaske. Dette kan medføre materielle skader.
- Poolen må ikke pumpes op i nærheden af spidse eller skarpe genstande, ligesom den ikke må placeres på ru eller grusbelagte overflader.
- Pump altid luftkammeret helt op.

ADVARSEL! VIGTIGT!

- Åbn kun ventilen for at pumpe op og lukke luft ud. I modsat fald kan der komme snavs i ventilen.
- Området omkring ventilen skal altid holdes tørt og rent.
- Der må hverken komme sand eller andre urenheder ind i ventilen.

Vigtigt!

• **Det optimale driftstryk for luftkammeret er 0,4 bar (5,8 psi).**

1. Åbn ventillukningen (1a) (afb. B).
2. Pump luftkammeret op, indtil artiklen er tilstrækkeligt stram. Sørg for, at luftkammeret er centreret over mini-poolen.

Bemærk: Luftkammeret skal føles fast, men det skal samtidig være muligt at trykke overfladen let ind med tommelfingeren. Luftkammeret må ikke pumpes alt for hårdt op, da det i så fald kan eksplodere, eller sømmene kan tage skade.

3. Luk herefter ventillukningen igen.

Vandpåfyldning

ADVARSEL! Hvis der samler sig mere end 2,5 - 5 cm vand i den ene side, inden området i midten er blevet fyldt med vand, står mini-poolen ikke i vater og skal flyttes. Træk i den forbindelse bundproppen (1c) ud, og lad alt vandet løbe ud. Opstil mini-poolen på et andet, plant sted.

1. Luk bundproppen (1c), drej ventilafdækningen (1b) på aftapningsventilen (1d) (afb. B).
 2. Luk ventilerne (1d) med henblik på tilslutning af en filterpumpe (ikke indeholdt i leveringsomfanget) med plastpropperne (3) på indersiden af artiklen (afb. C).
 3. Fyld artiklen langsomt. Artiklen skal være under opsyn, mens den fyldes med vand.
- Bemærk:** Vandet får automatisk mini-poolen til at rette sig ud.
4. Når der ligger 2,5 cm vand ligeligt fordelt over bunden af mini-poolen, skal du glatte bunden ud. Træk yder-væggen udad hele vejen rundt om pool-bunden ved hjælp af den øverste kant.

Vandkvalitetens betydning

Med henblik på at beskytte poolens overfladebelægning og beskytte den mod misfarvninger, skal mini-poolen vedligeholdes i henhold til producentens anvisninger. Før anvendelse af rengøringsprodukter, er det vigtigt at læse producentens produkt- og anvendelsesoplysninger for at kontrollere deres fordragelighed med det øverste lag af polyesterskallen. De valgte produkter og metoder skal stemme overens med de her angivne anbefalinger.

Selvom det anbefales at bruge vand fra den offentlige vandforsyning, kan der i mangel af bedre også bruges vand fra et borehul, en vandtank eller en brønd. I så fald er det nødvendigt at gennemføre regelmæssige analyser af vandkvaliteten, herunder kemiske analyser til påvisning af eventuelle metalforekomster (jern, kobber, mangan), eftersom disse metaller kan have en negativ indvirkning på dæklaget. Dette fordi de metalliske sulfider kan bevirke en misfarvning af materialet. Kemiske analyser er forudsætningen for at kunne opretholde en god vandkvalitet og beskytte overfladebelægningen. Analysemetoden til kontrol af badevandskvaliteten skal bedømmes og godkendes af producenten af mini-poolen. Dannelsen af krystalaflejringer og/eller metaller skal under alle omstændigheder undgås. Til dette formål anbefales det at anvende midler til forebyggelse af kalksten og metalioner.

ADVARSEL! Kalkstensmidler (antikalk) og kompleksdannere til binding af metalioner indeholder ofte fosfor eller fosforholdige forbindelseskomponenter, der kan forårsage eller fremme algevækst og/eller påvirke målinger (af frit klor, reduktionspotentiale) foretaget ved hjælp af digitale måleapparater. Ved måling med digitale systemer bør der som et forebyggende tiltag derfor anbringes ionbyttere og/eller metalfiltre ved den markerede fyldlinje (inden bassinet fyldes med vand).

Anvendelsen af produkter og/eller renseprocesser skal valideres af en fagperson, eftersom bestemte kombinationer kan forårsage uoprettelige skader på overfladebelægningen. Ved desinficering ved hjælp af produkter baseret på stabiliseret klor eller stabilisatorer alene, skal producentens anbefalede dosering (der skal opfyldes kravene i EN 16713-3) anvendes. Anvendelse af et rensefilter bør gøre det muligt at undgå en koncentration af cyanursyre over 75 mg/l. Er dette ikke tilfældet, skal (mindst) 30 % af mini-poolens samlede volumen lukkes ud, med henblik på at beskytte overfladebelægningen mod skader. Hvis poolen skal klargøres til vinteren, skal producentens anvisninger følges. Der må ikke udføres nogen chok-desinficering kort før mini-poolen dækkes til, eftersom der de første 8 timer efter desinficeringen er risiko for kemiske skader på mini-poolens overfladebelægning.

Tilgængelighed

ADVARSEL!

Lad aldrig barnet være uden opsyn - fare for drukning.

Børn med mangelfulde eller ikke-eksisterende svømmekundskaber skal altid overvåges nøje af en kompetent voksen opsynsperson (her vil vi igen gerne minde om, at druknerisikoen er størst hos børn under fem år). Hav altid en telefon eller et andet kommunikationsmiddel parat i nærheden af poolen, så du i nødstilfælde hurtigt kan ringe efter hjælp.

Selvom poolen ikke anvendes, skal følgende forholdsregler overholdes:

- mini-poolen skal så vidt muligt gøres utilgængelig (f.eks. ved at låse døre, vinduer og andre adgangsveje til bassinet); og/eller
- der skal installeres en beskyttelsesanordning; og/eller
- mini-poolen skal tømmes, når den ikke er i brug og under opsyn.

Demontering af mini-poolen

ADVARSEL! Når du lukker vandet ud af mini-poolen, må der ikke befinde sig børn i området omkring den opståede vandstrøm og afløbet. Vandstrømmen kan rive børnene med sig.

Når artiklen skal pakkes væk for sæsonen, bør du gøre følgende:

1. Tøm artiklen.

Bemærk: Vær opmærksom på de lokale bestemmelser om specifikke forskrifter for bortskaffelse af vand fra svømmebassiner.

2. Luk luften ud af luftkammeret.
3. Lad derefter artiklen tørre helt.
4. Luk alle ventiler, inden artiklen foldes sammen.

Sammenfoldning af mini-poolen (afb. D)

1. Fold de fremstående sider indad for at danne en firkantet form.
2. Fold rektanglets to halvdele indad for at danne et mindre rektangel.
3. Fold enderne bagud.
4. Fold artiklen sammen, så den danner en lille firkant.

Reparation

Små lækager eller huller kan repareres med de vedlagte reparationslapper (4, 5).

Vigtigt!

Efter reparationen må artiklen ikke fyldes i 20 minutter! Brug ikke lappen på lækager eller huller i sømmen.

1. Rengør området omkring lækagen grundigt. Området skal være tørt og fri for fedt.
2. Klip et stykke reparationsmateriale ud, stort nok til, at dets kanter rager ca. 1,3 cm ud over det beskadigede område.

3. Træk lappen af papiret, sæt den på det beskadigede område, og tryk den godt til.

Utætheder

Reparerer altid kun utætheder på mini-poolen (1) med et egnet klæbemiddel. Reparationer udført med et uegnet klæbemiddel kan medføre yderligere skader! **Egnede klæbemidler fås hos en fagspecialist.**

Bemærk: Små steder (mindre end 2 mm) kan også repareres med lim alene ved at klæbe limen direkte på området. Ved større utætheder (større end 2 mm) gør du følgende:

1. Luk al luften helt ud af poolen (1).
2. Rengør det utætte sted grundigt.
3. Tør det rengjorte sted.
4. Tag nu en af lapperne og skær den til, så den dækker det beskadigede område og rækker 1,5 cm ud over kanten hele vejen rundt.
5. Tryk lappen fast på det utætte sted med en blød genstand. Sørg for at arbejde på et plant underlag uden knæk eller rynker. Fjern forsigtigt alle eventuelle luftbobler med en afrundet genstand, som bevæges indefra og ud.
6. Lad herefter lappen tørre mindst 12 timer efter reparationen.

Vigtigt: Inden du fylder den reparerede mini-pool med vand igen, skal du kontrollere det lappede sted for tæthed. Ved meget store skader bør du under ingen omstændigheder foretage reparationen selv. Indlever i disse tilfælde mini-poolen til reparation hos et fagværksted.

Vedligeholdelse

Kontrollér og følg følgende punkter i begyndelsen af hver sæson og regelmæssigt i løbet af brugssæsonen:

1. Kontrollér før hver brug artiklen for tryktab, huller eller revner. Artiklen må kun bruges i fejlfri tilstand!
2. Kontrollér artiklen for skader, slid og defekte dele. Udskift defekte dele med det samme.

Opbevaring, rengøring

Skift ofte vandet i artiklen, især i varmt vejr, og når det er snavset! Opbevar altid artiklen tør og ren ved stuetemperatur, når den ikke er i brug. Ventilerne skal altid være lukkede under opbevaring. Rengøres kun med vand eller sæbevand, aldrig med skrappe rengøringsmidler. Ved opbevaring til vinteren må der ikke lægges skarpkantede genstande på artiklen og den må ikke gnides ind med talkum.

Henvisninger vedr. bortskaffelse



Bortskaf artiklen og emballagematerialerne i henhold til aktuelle, lokale forskrifter. Opbevar emballagematerialer (som f.eks. folieposer) utilgængeligt for børn. Yderligere informationer om bortskaffelse af den udtjente artikel kan indhentes hos kommunen. Bortskaf artiklen og emballagen på en miljøvenlig måde.



Genbrugskoden tjener til identifikation af forskellige materialer med hensyn til tilbageførsel til genanvendelseskredsløbet (recycling). Koden består af et genbrugssymbol, som afspejler genanvendelseskredsløbet, og et tal, der identificerer materialet.

Oplysninger om garanti og servicehåndtering

Varen er fremstillet med største omhu og under løbende kontrol. DELTA-SPORT HANDELSKONTOR GmbH yder private slutkunder tre års garanti på varen fra købsdato (Garantifrist) i henhold til følgende bestemmelser. Garantien gælder kun for materiale- og fremstillingsfejl. Garantien dækker ikke dele, der udsættes for normal slidage og derfor må betragtes som sliddele (f.eks. batterier) eller skrøbelige dele såsom afbrydere eller dele, der er fremstillet af glas. Garantien kan ikke gøres gældende, hvis varen er blevet anvendt ukorrekt eller uagtsomt eller til andre formål end det tilsigtede eller i det tilsigtede omfang. Garantien bortfalder ligeledes ved manglende overholdelse af anvisningerne i betjeningsvejledningen. Kunden skal kunne påvise, at der er tale om materiale- eller fremstillingsfejl og ikke fejl som følge af ovenstående omstændigheder.

Garantien kan kun gøres gældende i garantiperioden mod fremvisning af original kvittering. Gem derfor den originale kvittering. Garantiperioden forlænges ikke i tilfælde af reparation i henhold til garantien, den lovpligtige garanti eller pr. kulance. Dette gælder også for udskiftede og reparerede dele.

I tilfælde af klager er det muligt at kontakte nedenstående servicelinje eller kontakte os pr. e-mail. Ved garantisager vil vi efter eget skøn reparere varen uden beregning, ombytte varen eller refundere købsprisen. Der er ingen yderligere rettigheder under garantien. Dine lovmæssige rettigheder, herunder navnlig garantikrav over for sælger, indskrænkes ikke som følge af denne garanti.

IAN: 507679_2507

 Service Danmark
Tel.: 32 710005
E-Mail: deltasport@lidl.dk

Misfarvninger og mulige årsager

Trods anvendelsen af slidstærke kvalitetsmaterialer og trods overholdelsen af alle ovenstående forholdsregler, kan der efter længere tids brug alligevel opstå misfarvninger. Her er det vigtigt at huske, at dæklaget med tiden ikke kan undgå en vis misfarvning fra solens UV-stråler.

Følgende årsager kan få misfarvningen til at indtræffe hurtigere end ellers:

- Anvendelse af uegnede produkter og fremgangsmåder i forbindelse med vandrensning og pleje, der ikke stemmer overens med producentens anbefalinger;
- overdreven mekanisk påvirkning (svømmebassiner der påvirkes af ebbe og flod, drivende islag, automatiske rengøringsapparater og børster osv.);
- høj vandtemperatur;
- Påvirkning fra materialerne og produktionsprocessen.

Sommetider ses en mindre farveforskel mellem områderne over og under fyldlinjen. Dette er helt normalt.

Pletter og mulige årsager

Det er yderst svært at fastlægge årsagen til pletter, da årsagerne som beskrevet ovenfor kan være mange. Pletter som optræder oven over vandlinjen går sjældent dybt ind i dæklaget.

Følgende tabel viser mulige årsager til pletterne, dette under forudsætning af normal brug af mini-poolen. Med henblik på at finde de mulige årsager, anbefales det at gennemføre de beskrevne foranstaltninger i nedenstående diagramark. Løser dette ikke problemet, skal årsagen eventuelt findes i produktionsprocessen.

Plettype	Mulig årsag	Mulig løsning
Hvide pletter på bunden af mini-poolen	Utilstrækkelig vandrensning	Pletterne er permanente og kan ikke fjernes.
	Nedbrydning af organiske stoffer (muldjord, grene, blade), der er i direkte kontakt med dæklaget. Effekten fremstår tydeligere, hvis kontakten har stået på gennem længere tid.	
Hvide pletter på bunden af mini-poolen og på siderne	Forhøjet koncentration af kemiske produkter	Pletterne er permanente og kan ikke fjernes.
Hvide pletter ved vandlinjen	Kalkaflejringer	Disse aflejringer kan forhindres gennem brug af kalkfjerner og opretholdelse af en velafbalanceret pH-værdi. Rengøring er mulig før ilægning med et egnet produkt, opløsningsmiddel frit og ikke-slibende, idet man passer på ikke at ridse laget. Med henblik på at mindske forekomsten af dette fænomen, skal vandets hårdhed kontrolleres regelmæssigt, f.eks. med en forhåndsinstalleret ionbytter.
	Uegnede kemikalier og/eller skuremidler	Permanente og ubehandlede mælkeagtige eller afblegede områder
	Algeforekomst	
	Nedbrydning af organiske stoffer (blade, snavs, vegetation)	Dette kan forhindres gennem regelmæssig vedligeholdelse (rengøring) af mini-poolen.
	Anvendelse af kobbersulfat i ren eller blandet form samt anvendelse af Cu/Ag-processen	Permanent. Disse produkter er ikke godkendt til brug i mini-poolen i denne form.
	Utilsigtet forekomst af oxiderbare metaldele (metalaflejringer.)	
		Jording ^a af mini-poolen: Ved at oprette jordforbindelse til mini-poolen kan dette fænomen begrænses. Jordingen skal forløbe gennem en anden jordingsstang end den til huset. Denne funktionsjording sørger for at aflede eventuel reststrøm, hvilket mindsker den elektriske afladning af bassin vandet.
	Migration af metal gennem dæklaget (overfladefilm baseret på kobolt)	

Plettype	Mulig årsag	Mulig løsning
Hvide pletter ved vandlinjen	Forekomst af metalioner (kobber, jern, mangan) i for høje koncentrationer samt mørke, uopløselige metalsulfider	Med henblik på at undgå høje koncentrationer af metalioner med potentiale til at forårsage en permanent pletdannelse på mini-poolens dæklag, anbefales det at anvende midler til forebyggelse af metalioner. ^b
	Solcreme eller kosmetik i vandoverfladen, kulbrinte forbrænding fra afbrænding af træ- eller trækul, udstødningsgasser fra biler eller fly samt andre forureningskilder i mini-poolens direkte eller indirekte omgivelser.	
Grønne pletter	Eftersom disse er af organisk oprindelse, optræder disse pletter kun ved forekomst af levende organismer (alger, svampe osv.) og kan forårsage en betydelig forstyrrelse af ligevægten ved vandrensningen.	Se driftsvejledninger og anvisninger fra producenten af mini-poolen, filteranlægget eller de anvendte kemikalier.
Lyserøde pletter	Findes generelt på tætningsdele, er forårsaget af bakterier, der vokser på komponenter i disse plastdele, og kan hænge sammen med vandbehandlingen. Hvis der anvendes PHMB i forbindelse med desinficeringen, kan der dannes lyserøde pletter ved samtidig forekomst af kobber.	
Gule pletter	Forekomst af pollen eller røde alger, påvirkning fra landbrugsaktiviteter, fedtholdige produkter (solcreme eller kosmetik), organiske affaldsprodukter (nedbrydning af planter) eller snavs	
	Flere slags kalkforbindelser, der forekommer i kemiske produkter (i form af kisel), tabletter	
	Hvis mini-poolens vand renses med brom, kan kombinationen af en højere dosering end den, der er anbefalet af producenten, samt en pH-værdi under 6,9 forårsage pletter på dæklaget (fra gul til brun).	I de fleste tilfælde er disse pletter permanente.
	Chok-desinficering med et oxidationsmiddel kan medføre gasdannelse, der kan forårsage brandskader på den del af mini-poolens overflade, der ikke er i berøring med vand.	Det er vigtigt at reagere, så snart pletterne fremkommer. Producenten af svømmebassinet skal underrettes, og denne vil alt efter typen af pletter kunne give oplysninger om proceduren.
^a ADVARSEL: [Jording af svømmebassinet fremmer korrosion af metaldele. Hvis der ikke kan komme elektrisk strøm til mini-poolen er jording ikke nødvendig – se DIN VDE 0100-702.] ^b ADVARSEL: Kompleksdannere til binding af metalioner indeholder ofte fosfor eller fosforholdige forbindelseskomponenter, der kan forårsage eller stimulere algevækst og/eller påvirke målinger (af frit klor, redokspotentiale) foretaget ved hjælp af digitale måleapparater. Ved måling med digitale systemer bør der som et forebyggende tiltag derfor anbringes ionbyttere og/eller metalfiltre ved den markerede fyldlinje (inden bassinet fyldes med vand).		

Congratulazioni!

Avete acquistato un articolo di alta qualità. Consigliamo di familiarizzare con l'articolo prima di cominciare ad utilizzarlo.

 **Leggere e osservare quindi attentamente le seguenti istruzioni d'uso.**

Utilizzare l'articolo solo nel modo descritto e per i campi di impiego indicati. Conservare con cura le presenti istruzioni d'uso. Se si dovesse affidare l'articolo a terzi, consegnare loro anche l'intera documentazione. Prima del montaggio e dell'utilizzo della mini-piscina è necessario leggere, comprendere e osservare tutte le informazioni contenute in queste istruzioni. Queste avvertenze, istruzioni e direttive di sicurezza comprendono alcuni rischi generali relativi alle attività del tempo libero in acqua; tuttavia, esse non possono trattare tutti i rischi e i pericoli in ciascun caso. Durante qualsiasi attività in acqua è importante avere prudenza, buon senso e una buona capacità di giudizio. Questi dati devono essere conservati per potere essere utilizzati anche in futuro.

Contenuto della confezione (imm. A)

- 1 x mini-piscina (1)
- 1 x adattatore del tubo (2)
- 2 x tappo in plastica (3)
- 2 x toppa per riparazione, autoadesiva (4)
- 2 x toppa per riparazione (5)
- 1 x istruzioni d'uso

Dati tecnici

Dimensioni (a prodotto gonfiato):

240 x 63 cm (Ø x A)

Volume: 2.000 l

 Data di produzione (mese/anno): 12/2025

Numero di persone necessarie per il montaggio: 2 persone

Tempo di montaggio [min]: 30 min.

Utilizzo conforme

L'articolo è concepito in qualità di mini-piscina collocata sul terreno ed è strutturata in modo tale da reggere alla pressione interna. L'articolo non è adatto ad essere interrato (nemmeno parzialmente).

Simboli utilizzati

 Avvertenza! Non lasciare mai i bambini senza sorveglianza - pericolo di annegamento.

 Avvertenza! Non saltare. Pericolo di ferirsi!

 Avvertenza! Indossare un dispositivo individuale di galleggiamento.

 Avvertenza! Non collocare in pendenza.

 Leggere attentamente e conservare per potere consultare anche in futuro.

Indicazioni di sicurezza

L'utilizzo di un kit per mini-piscina prevede che esso sia conforme alle disposizioni di sicurezza, descritte nelle istruzioni per l'impiego e per la manutenzione. Per evitare di annegare oppure di subire lesioni gravi è necessario rivolgere particolare attenzione a mettere in sicurezza l'accesso alla mini-piscina, poiché i bambini di età inferiore a 5 anni possono accedere inaspettatamente alla mini-piscina. Quando sono in acqua i bambini devono essere sorvegliati ininterrottamente da una persona adulta.

Pericolo di morte!

- Non lasciare mai i bambini incustoditi con il materiale di imballaggio. Essi corrono il rischio di soffocare!

Sicurezza per chi non sa nuotare!

- È sempre necessaria una sorveglianza continua, attiva e attenta delle persone che non sanno nuotare bene e che non sanno nuotare da parte di una persona adulta competente (si ricorda che il rischio maggiore di annegare riguarda i bambini di età inferiore a cinque anni).
- È necessario determinare una persona adulta competente che sorvegli la piscina quando essa viene utilizzata.
- Le persone che non sanno nuotare bene oppure che non sanno nuotare devono indossare un equipaggiamento di protezione personale quando si trovano all'interno della mini-piscina.
- Quando la mini-piscina non viene utilizzata oppure non viene sorvegliata, è necessario eliminare tutti i giocattoli dalla mini-piscina e dalle sue circostanze per evitare che i bambini ne siano attratti.
- Quando la mini-piscina non viene utilizzata oppure non viene sorvegliata, è necessario eliminare dai dintorni della mini-piscina tutti i giocattoli o gli oggetti (ad es. sedie o giocattoli di grandi dimensioni, ecc.) che possano permettere ad un bambino un facile accesso alla mini-piscina.

Dispositivi di sicurezza

- Si consiglia di allestire una barriera (e di mettere in sicurezza tutte le porte e le finestre, laddove necessario) per evitare un accesso non autorizzato alla mini-piscina.

- L'equipaggiamento protettivo personale, le barriere, le coperture della piscina, i dispositivi di allarme oppure dispositivi di sicurezza simili sono dei mezzi ausiliari utili, che tuttavia non sostituiscono una sorveglianza continua e competente da parte di persone adulte.

Equipaggiamento di sicurezza

- Si consiglia di conservare nelle vicinanze della piscina dei dispositivi di salvataggio (ad es. un salvagente).
- Nelle vicinanze della mini-piscina sono da tenere un telefono funzionante e una lista di numeri di emergenza.

Utilizzo sicuro della mini-piscina

- Tutti gli utenti, in particolare i bambini, sono esortati ad imparare a nuotare.
- Imparare le misure di pronto soccorso (rianimazione cardio-polmonare) e rinfrescare regolarmente queste conoscenze. In caso di emergenza, ciò può essere di importanza decisiva per salvare una vita.
- Mostrare a tutti gli utenti della piscina, compresi i bambini, cosa sia necessario fare in caso di emergenza.
- Non saltare mai in acqua poco profonda. Ciò può provocare gravi lesioni oppure la morte.
- Non utilizzare la mini-piscina se si è sotto l'effetto di alcool oppure di medicinali che possono compromettere l'utilizzo sicuro della piscina.
- In caso di utilizzo di coperture per la piscina, toglierle completamente dalla superficie dell'acqua prima di entrare nella mini-piscina.
- Gli utenti della mini-piscina possono essere protetti dalle malattie trasmesse dall'acqua se l'acqua viene sempre filtrata e tenuta in condizioni igienicamente sicure. Fare riferimento alle linee guida sul trattamento dell'acqua riportate nelle istruzioni d'uso.
- Conservare le sostanze chimiche fuori dalla portata dei bambini (ad es. i prodotti per il trattamento dell'acqua, per la pulizia o la disinfezione).

Pericolo di ferirsi!

- Osservare i dati riportati sull'etichetta.
- Non portare con sé oggetti taglienti o appuntiti.
- Proteggere l'articolo dal contatto con liquidi aggressivi o con acidi. In caso contrario, si potrebbero venire a creare danni irreparabili.
- Proteggere l'articolo dal caldo intenso e dal fuoco! Fare attenzione con le sigarette accese!

- Non apportare modifiche tecniche all'articolo. Le modifiche di qualsiasi tipo rendono pericoloso l'utilizzo e comportano il decadimento della garanzia.
- Non utilizzare mai l'articolo sotto l'influenza di alcool, droghe o medicinali.
- Non trasportare per nessun motivo su veicoli l'articolo gonfiato.
- Non utilizzare l'articolo se esso dovesse avere una falla e perdere aria.

Evitare i danni materiali!

- Evitare il contatto con oggetti corrosivi, appuntiti o pericolosi, con sostanze chimiche o con liquidi. Se ciò dovesse tuttavia accadere, controllare con attenzione che la piscina non presenti danni.
- Avvertenza! Evitare l'utilizzo di creme solari e di prodotti per la cura della pelle che contengono alcool. Le creme solari e i prodotti per la cura della pelle che contengono alcool possono provocare il distacco dello strato colorato di articoli gonfiabili in PVC. A seguito di ciò, possono rimanere delle macchie di colore sulla pelle, sul vestiario oppure su altri oggetti a contatto con l'articolo.
- Tenere lontano l'articolo dal fuoco e dagli oggetti molto caldi (come ad es. le sigarette accese).
- Tutti gli articoli gonfiabili sono sensibili al freddo. Quindi non dispiegare e gonfiare mai l'articolo ad una temperatura inferiore a 15° C!
- Gonfiare la camera d'aria dell'articolo ad una pressione di impiego massima di 0,4 bar (5,8 psi).
- Se la pressione dell'aria dovesse aumentare sotto la luce solare intensa, è necessario fare fuoriuscire dell'aria per compensare l'aumento di pressione.
Aprire la valvola e lasciare fuoriuscire un po' d'aria se la pressione dovesse salire fino ad oltre 0,4 bar (5,8 psi).
- Assicurarsi che l'articolo, in particolare quando è gonfiato, non venga a contatto con pietre, ghiaia o oggetti appuntiti, e che non sfreghi né strisci contro alcun oggetto, altrimenti potrebbe subire dei danni.
- Inserire nella valvola solo adeguati adattatori per pompe. In caso contrario la valvola potrebbe subire dei danni.
- Non utilizzare un compressore per gonfiare l'articolo.
- Non gonfiare troppo, altrimenti si corre il rischio che le cuciture saldate si strappino. Dopo aver gonfiato l'articolo chiudere bene la valvola.
- L'utilizzo di dispositivi aggiuntivi che non siano autorizzati per la mini-piscina (ad es. scalette, coperture, pompe, ecc.) può comportare un rischio di subire lesioni oppure danni materiali.

- Prima di ogni utilizzo verificare che l'articolo non presenti danni o segni di usura. L'articolo può essere utilizzato solo se in perfetto stato!

Scegliere dove collocare l'articolo

AVVERTENZA! Le mini-piscine collocate su superfici non piane tendono a subire perdite, deformazioni oppure crolli, seguiti da danni materiali oppure lesioni personali a chi si trova all'interno o attorno alla mini-piscina!

AVVERTENZA! Pericolo di subire lesioni personali! Non utilizzare sabbia per collocare l'articolo. Qualora dovesse essere necessario l'utilizzo di un "mezzo per il livellamento", il luogo scelto per l'installazione è con tutta probabilità inadeguato.

 **AVVERTENZA!** Collocare la mini-piscina in un luogo presso il quale sia possibile una sorveglianza continua per ridurre il rischio che i bambini piccoli possano annegare.

 **AVVERTENZA!** Scegliere attentamente il luogo di collocazione, poiché l'erba e le altre piante di cui si desidera la crescita moriranno sotto all'articolo. Fare inoltre attenzione a non installare l'articolo su superfici soggette alla crescita frequente di piante ed erbacce robuste, poiché entrambe possono riuscire a perforare l'articolo.

Seguire le seguenti direttive prima di collocare l'articolo:

1. Scegliere una superficie adeguata che sia stabile, piatta (senza gibbosità oppure ammassamenti di terra) ed estremamente piana. Sul luogo di collocamento non deve essere superata in nessun punto un'inclinazione di 3°.
2. Accertarsi che il luogo sia privo di rami, pietre, oggetti appuntiti oppure altri corpi estranei, cosicché l'articolo non subisca danni.
3. Scegliere il luogo in modo che l'articolo non si trovi sotto a cavi elettrici o alberi. Assicurarsi inoltre che nel sottosuolo del luogo di collegamento non ci siano tubature, linee di alimentazione o cavi.
4. Qualora possibile, scegliere un luogo di collocazione dell'articolo direttamente esposto al sole. Ciò fa in modo che l'acqua nel proprio articolo si riscaldi.

Montaggio della mini-piscina

Il montaggio deve essere eseguito da perlomeno 2 persone.

Per il mero montaggio, senza preparazione del luogo di collocamento e senza il riempimento con l'acqua, sono necessari ca. 30 minuti. In caso di domande o di richieste di aiuto per il montaggio, rivolgersi alla hotline di assistenza. Seguire le singole fasi del montaggio nella successione indicata.

1. Scegliere una superficie liscia e pulita con sufficiente spazio per dispiegare l'articolo. Assicurarsi che tutti i pezzi siano disponibili e in perfetto stato.
2. A partire dal secondo montaggio è necessario verificare che l'articolo non presenti eventuali danni, fori e crepe, e condurre le relative riparazioni come descritto in seguito.
3. Si raccomanda di non riempire la mini-piscina con acqua freatica, da perforazioni o di pozzo. Questa acqua contiene generalmente delle sostanze organiche con nitrati e solfati. Si consiglia di riempire la mini-piscina con acqua potabile dell'acquedotto pubblico.

Gonfiare la mini-piscina

AVVERTENZA!

- Evitare di gonfiare troppo la camera d'aria, altrimenti sussiste il rischio che l'articolo si dilati eccessivamente o addirittura che le cuciture saldate si strappino.
- La pressione di impiego può aumentare durante l'esposizione al sole. Compensare la pressione di impiego facendo fuoriuscire dell'aria dalla mini-piscina.
- Per gonfiare la mini-piscina utilizzare delle pompe a pedale o a doppio cilindro comunemente reperibili in commercio con i relativi adattatori inseribili e manometri.
- Per gonfiare la mini-piscina non utilizzare mai compressori o bombole di aria compressa. Ciò può causare danni.
- Non gonfiare la piscina nelle vicinanze di oggetti appuntiti o taglienti, né su un fondo ruvido o sassoso.
- Gonfiare sempre completamente la camera d'aria.

IMPORTANTE!

- Aprire la valvola solo per gonfiare e per fare fuoriuscire l'aria. In caso contrario, la valvola può sporcarsi.
- La zona attorno alla valvola deve essere sempre asciutta e pulita.
- Assicurarsi che non entrino nella valvola sabbia o altre impurità.

Importante!

- **La pressione di impiego ottimale per la camera d'aria è pari a 0,4 bar (5,8 psi).**

1. Aprire il cappuccio della valvola (1a) (imm. B).
2. Gonfiare la camera d'aria fino a quando l'articolo è sufficientemente teso. Assicurarsi che la camera d'aria si trovi sopra al centro della mini-piscina.

Indicazione: La camera d'aria deve essere rigida al tatto, ma deve ancora essere possibile comprimerla leggermente con il pollice. Non gonfiare eccessivamente la camera d'aria, altrimenti essa potrebbe scoppiare o le cuciture potrebbero subire danni.

3. Richiudere il cappuccio della valvola.

Riempire d'acqua l'articolo

AVVERTENZA! Se su un lato dovessero accumularsi più di 2,5 - 5 cm di acqua prima che il centro si sia riempito, la mini-piscina non è piana e deve essere posizionata correttamente. Estrarre il tappo di deflusso (1c) e fare fuoriuscire completamente l'acqua. Collocare la mini-piscina su un altro luogo piano.

1. Chiudere il tappo di deflusso (1c), avvitare la copertura della valvola (1b) sulla valvola di deflusso (1d) (imm. B).
2. Chiudere le valvole (1d) per il collegamento di una pompa di filtrazione (non compresa in dotazione) con i tappi in plastica (3) sul lato interno dell'articolo (imm. C).
3. Riempire lentamente l'articolo. Non lasciare l'articolo non sorvegliato durante il riempimento.

Indicazione: la mini-piscina si solleva automaticamente con il quantitativo d'acqua.

4. Quando sul fondo della mini-piscina si trovano 2,5 cm di acqua distribuiti uniformemente, lisciare il pavimento. Tirare verso l'esterno la parete esterna dal margine superiore attorno al fondo della piscina.

Influenza della qualità dell'acqua

Per mantenere una buona performance del rivestimento e per soddisfare aspetti estetici, sono da applicare per tempo le relative procedure di trattamento e/o i consigli del produttore della piscina. Prima di utilizzare prodotti per la pulizia è indispensabile leggere le avvertenze sul prodotto e sull'applicazione del produttore, per verificare la loro compatibilità con lo stato coprente del guscio in poliestere. Questi prodotti e procedimenti devono essere conformi a quanto qui consigliato.

Sebbene l'acqua provenga generalmente dalla rete idrica pubblica dell'acqua potabile, l'acqua di riempimento può provenire anche da una perforazione, da un serbatoio o da un pozzo.

In questo caso è indispensabile effettuare regolari analisi dell'acqua, compresa un'analisi fisico-chimica, al fine di accertare la presenza di possibili metalli (ferro, rame, manganese) che possano avere un effetto svantaggioso sullo strato coprente, poiché sussiste il rischio di formazione di macchie di colore dovute a solfati metallici. Un'analisi è la base per le necessarie impostazioni, al fine di garantire sia una buona qualità dell'acqua per immergersi in essa che la resistenza dello stato coprente. Questa analisi della qualità dell'acqua di riempimento va valutata e autorizzata dal produttore della mini-piscina. Sono tuttavia da evitare la formazione di precipitazioni di tartaro e/o la formazione di metalli. A tale scopo si consiglia l'impiego di sostanze che assorbono il tartaro (anticalcare) e gli ioni metallici.

AVVERTENZA! Le sostanze che assorbono il tartaro (anticalcare) e gli ioni metallici contengono spesso fosforo oppure legami di fosforo. Questi causano o possono agevolare la crescita di alghe e/o che possono avere un effetto sulla misurazione (di cloro libero, potenziale di riduzione) fatta con apparecchiature online. Per questo motivo, durante la misurazione con sistemi online, sono da inserire scambiatori di ioni e/o filtri metallici nella linea di riempimento dell'acqua di introduzione (prima che l'acqua entri nella piscina).

L'applicazione di prodotti e/o di processi di trattamento deve essere validata da uno specialista, poiché in determinate combinazioni possono venirsi a creare danni irreversibili allo stato coprente. In caso di disinfezione con prodotti a base di cloro stabilizzato o di soli stabilizzatori, deve essere impiegato il dosaggio consigliato dal produttore (che deve essere in conformità con UNI EN 16713-3). Il ricambio di acqua dopo un filtro di pulizia deve permettere di evitare una concentrazione di acido cianurico superiore a 75 mg/l. In caso contrario è necessario fare defluire (perlomeno) il 30 % del volume della mini-piscina per non danneggiare lo strato coprente.

Per mettere via l'articolo durante l'inverno sono da osservare le indicazioni del produttore messe a disposizione.

Poco prima di coprire la mini-piscina non deve essere condotta una disinfezione rapida (shock), poiché entro 8 h dalla disinfezione sussiste il pericolo che il rivestimento della mini-piscina subisca dei danni.

Accessibilità

AVVERTENZA!

Non lasciare mai i bambini senza sorveglianza - pericolo di annegamento.

È sempre necessaria una sorveglianza continua, attiva e attenta delle persone che non sanno nuotare bene e che non sanno nuotare da parte di una persona adulta competente (si ricorda che il rischio maggiore di annegare riguarda i bambini di età inferiore a cinque anni). Tenere un telefono oppure un altro mezzo di comunicazione nelle vicinanze della piscina per potere contattare il servizio di emergenza in caso di necessità. Anche quando la piscina non viene utilizzata è necessario tenere in considerazione le seguenti misure:

- laddove possibile, rendere inaccessibile la mini-piscina (ad es. tramite il blocco di porte, finestre e vie di accesso alla piscina); e/o
- installare un dispositivo di protezione; e/o
- svuotare la mini-piscina.

Smontaggio della mini-piscina

AVVERTENZA! Quando si fa defluire l'acqua, assicurarsi che non ci siano bambini nel flusso in uscita e di fronte al flusso. La corrente d'acqua potrebbe trascinare via i bambini.

Per mettere via l'articolo alla fine della stagione per un lungo periodo di non utilizzo, procedere come segue:

1. Svuotare l'articolo.

Indicazione: osservare le disposizioni locali sulle direttive specifiche per lo smaltimento dell'acqua di piscine.

2. Fare fuoriuscire tutta l'aria dalla camera d'aria.
3. Fare asciugare completamente l'articolo.
4. Richiudere tutte le valvole prima di ripiegare la articolo.

Ripiegare la mini-piscina (imm. D)

1. Ripiegare verso l'interno i lati sporgenti per ottenere una forma rettangolare.
2. Ripiegare verso l'interno ciascun lato del rettangolo per ottenere un rettangolo più piccolo.
3. Ripiegare all'indietro le estremità.
4. Avvolgere l'articolo per ottenere un rettangolo più piccolo.

Riparazione

Le piccole perdite oppure i piccoli fori possono essere riparati con le toppe per riparazione (4, 5) fornite in dotazione.

Importante!

Dopo la riparazione non riempire l'articolo per 20 minuti! Non utilizzare la toppe in caso di perdite o fori sulle cuciture.

1. Pulire a fondo la zona attorno alla perdita. Questa zona deve essere asciutta e priva di grasso.
2. Tagliare un pezzo di materiale di riparazione, sufficientemente grande da fare in modo che i suoi margini sporgano di ca. 1,3 cm oltre la zona danneggiata.
3. Staccare la toppe dalla carta, applicarla sulla zona danneggiata e premere con forza.

Zona non ermetica

Riparare le zone non ermetiche della mini-piscina (1) solo con della colla adatta. Le riparazioni effettuate con colla non adatta possono provocare ulteriori danni!

Le colle adatte si possono trovare nei negozi specializzati.

Indicazione: Le zone più piccole (inferiori a 2 mm) possono essere riparate anche solo con la colla, applicandola direttamente sopra alla zona interessata. In caso di zone non ermetiche di dimensioni maggiori (più di 2 mm) procedere come segue:

1. Fare fuoriuscire tutta l'aria dalla piscina (1).
2. Pulire a fondo la zona da riparare.

3. Fare asciugare la zona pulita.
4. Prendere una delle toppe e ritagliare un pezzo che copra la zona danneggiata e sporga da essa di 1,5 cm su ogni lato.
5. Premere con forza la toppa contro la zona non ermetica utilizzando un oggetto morbido. Assicurarsi di operare su una superficie piana senza pieghe o grinze. Eliminare le possibili bolle d'aria utilizzando delicatamente un oggetto arrotondato dall'interno verso l'esterno.

6. Dopo la riparazione, fare asciugare la toppa perlomeno per 12 ore.

Importante: Prima di riempire d'acqua la mini-piscina dopo la riparazione, verificare che la zona riparata sia ermetica. In caso di dimensioni molto maggiori non eseguire in nessun caso da sé le riparazioni. Consegnare la mini-piscina ad un'azienda specializzata per la riparazione.

Manutenzione

Controllare e attenersi ai seguenti punti all'inizio di ogni stagione e regolarmente durante la stagione di utilizzo:

1. Prima di ciascun utilizzo verificare che l'articolo non presenti perdite di pressione, fori o crepe. L'articolo può essere utilizzato solo se in perfetto stato!
2. Controllare che l'articolo non sia danneggiato o usurato e che non abbia parti difettose. Sostituire immediatamente le parti difettose.

Conservazione, pulizia

Cambiare spesso l'acqua dell'articolo, specialmente quando fa caldo e quando l'acqua è sporca! In caso di mancato utilizzo, riporre l'articolo sempre asciutto e pulito a temperatura ambiente. Durante la conservazione le valvole devono essere sempre chiuse. Quando l'articolo viene messo via, le valvole devono sempre essere chiuse. Quando si mette via l'articolo per l'inverno, non poggiare articoli taglienti sopra all'articolo, né applicare del talco.

Smaltimento



Smaltire l'articolo e i materiali della confezione nel rispetto delle attuali normative locali. Conservare i materiali della confezione (come ad es. i sacchetti) in modo che non siano raggiungibili per i bambini. Presso la propria amministrazione comunale o cittadina è possibile ottenere ulteriori informazioni sullo smaltimento dell'articolo alla fine del suo periodo di impiego. Smaltire l'articolo e la confezione nel rispetto dell'ambiente.



Il codice di riciclaggio serve per indicare i diversi materiali per il loro ritorno al ciclo di riutilizzo (recycling). Il codice è composto da un simbolo di riciclaggio per il ciclo di riutilizzo e da un numero che contraddistingue il materiale.

Avvertenze sulla garanzia e sulla gestione dei servizi di assistenza

L'articolo è stato prodotto con la massima cura e sotto un continuo controllo. DELTA-SPORT HANDELSKONTOR GmbH concede ai clienti finali privati, su questo articolo, tre anni di garanzia dalla data di acquisto (termine di garanzia) sulla base delle seguenti disposizioni.

*La garanzia vale solo per i vizi di materiale e di lavorazione. La garanzia non si estende alle parti soggette ad un normale degradamento e che siano quindi da considerarsi come pezzi soggetti a usura (p. es. le batterie) né ai pezzi fragili come ad es. interruttori oppure pezzi in vetro.

**La garanzia vale per difetti del materiale o di fabbricazione. Questa garanzia non si estende a componenti del prodotto esposti a normale logorio, che possono pertanto essere considerati come componenti soggetti a usura (esempio capacità della batteria, calcificazione, lampade, pneumatici, filtri, spazzole...). La garanzia non si estende altresì a danni che si verificano su componenti delicati (esempio interruttori, batterie, parti realizzate in vetro, schermi, accessori vari) nonché a danni derivanti dal trasporto o altri incidenti.

Dalla presente garanzia sono escluse le richieste legate a casi di utilizzo non conforme oppure di abuso dell'articolo, oppure di utilizzo avvenuto non nell'ambito delle condizioni previste oppure del campo di impiego previsto, oppure in caso di non osservanza delle direttive riportate nelle istruzioni d'uso, a meno che il cliente non dimostri che sussista un vizio di materiale o di lavorazione che non sia riconducibile ad una delle circostanze riportate sopra.

Le richieste di garanzia possono essere avanzate solo entro il relativo termine, su presentazione dello scontrino originale di acquisto. Si prega quindi di conservare lo scontrino originale. Il termine di garanzia non sarà prolungato a seguito di eventuali riparazioni effettuate sulla base della garanzia, della garanzia obbligatoria prevista per legge oppure di accondiscendenza. Ciò vale anche per le parti sostituite oppure riparate.

In caso di contestazione rivolgersi dapprima alla hotline di assistenza sotto indicata oppure mettersi in contatto con noi via e-mail. Laddove sussista un caso coperto dalla garanzia, l'articolo sarà - a nostra discrezione - da noi riparato gratuitamente, sostituito oppure sarà rimborsato il prezzo di acquisto. Non sussistono ulteriori diritti derivanti dalla garanzia. I vostri diritti giuridici, in particolare i diritti di garanzia obbligatoria prevista dalla legge nei confronti del relativo venditore, non sono limitati dalla presente garanzia.

IAN: 507679_2507

(IT) Assistenza Italia
Tel.: 800781188
E-Mail: deltasport@lidl.it

(CH) Assistenza Svizzera
Tel.: 0800 56 44 33
E-Mail: deltasport@lidl.ch

(MT) Assistenza Malta
Tel.: 80062230
E-Mail: deltasport@lidl.com.mt

*si applica solo alla Svizzera/Malta

**si applica solo all'Italia

Scolorimenti e possibili cause

Nonostante l'impiego di materiali ad alta performance e l'osservazione di tutte le predisposizioni citate in precedenza, a causa dell'invecchiamento possono manifestarsi dei fenomeni straordinari. È importante ricordare che lo strato coprente si scolorisce gradualmente a causa dell'invecchiamento e della radiazione UV.

Le seguenti cause possono provocare uno scolorimento accelerato:

- utilizzo di prodotti inadeguati e di procedure inadeguate per il trattamento dell'acqua che non siano conformi ai consigli del produttore;
- effetti meccanici eccessivi (piscine interessate da maree, strati di ghiaccio in movimento, dispositivi di pulizia e spazzole automatiche, ecc.);
- alta temperatura dell'acqua;
- influenza dei materiali e del processo di produzione.

A volte interviene una leggera differenza di colore tra le zone immerse in acqua e le zone al di sopra del livello dell'acqua. Ciò è un fenomeno del tutto normale.

Macchie e possibili cause

A causa di molte influenze, come descritto precedentemente, è estremamente difficile determinare le cause delle macchie. Le macchie che si presentano al di sopra della linea dell'acqua penetrano raramente all'interno dello strato coprente.

La seguente tabella mostra le possibili cause delle macchie, in caso di normale utilizzo della mini-piscina. Per trovare le possibili cause è opportuno svolgere le misure descritte nella scheda seguente. Se tali misure non dovessero avere successo, possono essere presenti possibili influenze del processo di produzione.

Tipo di macchie	Possibile causa	Possibile soluzione
Macchie biancastre sul fondo della mini-piscina	Tattamento errato dell'acqua	Le macchie sono irreversibili e non possono essere riparate.
	Decomposizione di sostanze organiche (humus, rami, foglie) a contatto diretto con lo strato coprente. L'effetto è maggiore se il contatto sia avvenuto per un lungo periodo.	
Macchie biancastre sul fondo della mini-piscina e sulle pareti	Concentrazione eccessiva di prodotti chimici	Le macchie sono irreversibili e non possono essere riparate.
Macchie biancastre sulla linea dell'acqua	Depositi calcarei	Questi depositi possono essere evitati tramite l'impiego di prodotti che assorbono il calcare e mantenendo l'equilibrio del valore pH. La pulizia è possibile, prima di mettere via l'articolo, con l'ausilio di un adeguato prodotto senza solventi e non abrasivo, e si deve fare attenzione a non graffiare lo strato. Per ridurre questo fenomeno è necessario controllare regolarmente la durezza dell'acqua, ad es. con uno scambiatore di ioni installato a monte.
	Prodotti chimici e/o abrasivi non adatti	Zone lattiginose irreversibili e non trattate, oppure sbiadite
	Presenza di alghe	
	Decomposizione di sostanze organiche (foglie, sporcizia, vegetazione)	Può essere evitata tramite la regolare manutenzione della mini-piscina (pulizia).
	Utilizzo di solfato di rame in forma puro oppure mescolata, e impiego del processo Cu/Ag	Irreversibile. Questi prodotti non sono ammissibili in questo tipo di mini-piscine.
	Presenza involontaria di parti metalliche (depositi metallici.)	
		Collegamento a terra ^a della mini-piscina: il collegamento a terra dell'acqua nella mini-piscina può limitare questo fenomeno. Il collegamento a terra deve essere effettuato tramite un'asta diversa da quella impiegata per la sicurezza della casa. Questo collegamento a terra funzionale è consentito unicamente per fare in modo di derivare le correnti di perdita, al fine di limitare la carica elettrica dell'acqua della piscina.
	Migrazione di metalli attraverso lo strato coprente (strato di gel a base di cobalto)	

Tipo di macchie	Possibile causa	Possibile soluzione
Macchie biancastre sulla linea dell'acqua	Presenza di ioni metallici (rame, ferro, manganese) in concentrazioni troppo elevate nonché solfiti metallici scuri insolubili	Per evitare le concentrazioni troppo elevate di ioni metallici che possono contribuire ad una continua formazione di macchie sullo strato coprente della mini-piscina, si consiglia di utilizzare dei prodotti che assorbono gli ioni metallici. ^b
	Creme solari o cosmetici che galleggiano sulla superficie dell'acqua, combustione di idrocarburi da fuoco di legna o carbone, scarichi di automobili, scarichi di aerei oppure qualsiasi altro tipo di sporcizia dai dintorni più o meno immediati della mini-piscina.	
Macchie verdi	Poiché esse sono di origine organica, queste macchie si presentano solo in presenza di organismi viventi (alghe, funghi ecc.) e possono dipendere da un netto disturbo dell'equilibrio del trattamento dell'acqua.	Si vedano le istruzioni d'uso e le avvertenze del produttore della mini-piscina, dell'impianto di filtro o dei prodotti chimici.
Macchie rosa	Si trovano generalmente sulle guarnizioni, sono create dai batteri che crescono sui componenti di questi pezzi in plastica e possono essere in abbinamento con il trattamento dell'acqua. Se per la disinfezione di dovesse impiegare il poliesametilene biguanide (PHMB), in presenza di rame sussiste il pericolo che si formino macchie rosa.	
Macchie gialle	Presenza di pollini o di alghe rosse, di lavori agricoli, di prodotti grassi (creme solari o cosmetici), di residui organici (decomposizione di piante) oppure di sporcizia	
	Alcuni legami di calcare impiegati in prodotti chimici (forma ghiaiosa), pastiglie	
	In una mini-piscina la cui acqua venga trattata con il bromo, la combinazione tra un dosaggio maggiore a quello consigliato dal produttore e un valore pH inferiore a 6,9 può provocare macchie sullo strato coprente (di colore tra il giallo e il marrone).	Nella maggior parte dei casi, queste macchie sono irreversibili.
	La disinfezione shock con un mezzo ossidante può comportare la formazione di gas che brucia la superficie della mini-piscina non a contatto con l'acqua.	È importante reagire non appena compaiono le macchie. Va contattato il produttore della piscina, il quale può fornire informazioni su come procedere in funzione del tipo di macchie.
<p>^a AVVERTENZA: [il collegamento a terra della piscina favorisce la corrosione delle parti metalliche. Se la corrente elettrica non dovesse giungere alla mini-piscina, non è necessario alcun collegamento a terra - si veda DIN VDE 0100-702.]</p> <p>^b AVVERTENZA: le sostanze che assorbono gli ioni metallici contengono spesso fosforo oppure legami di fosforo che causano o possono aumentare la crescita di alghe e/o che possono avere un effetto sulla misurazione (di cloro libero, potenziale di riduzione) con apparecchiature online. Per questo motivo, durante la misurazione con sistemi online, sono da inserire scambiatori di ioni e/o filtri metallici nella linea di riempimento dell'acqua di introduzione (prima che l'acqua entri nella piscina).</p>		

Gratulálunk!

Ezzel a vásárlással egy kiváló minőségű termékre tett szert. Az első használat előtt tájékozódjon a termékről.

 **Olvassa el figyelmesen a következő használati útmutatót.**

A terméket kizárólag a meghatározott módon és a felhasználási célnak megfelelően használja. Jól őrizze meg a használati útmutatót! A termék továbbadása esetén a dokumentumokat is mellékelje. A mini medence összeszerelése és használata előtt a jelen útmutatóban szereplő összes információt alaposan át kell olvasni, meg kell érteni, és be kell tartani. A jelen figyelmeztetések, utasítások és biztonsági irányelvek magukban foglalnak néhány a vízi szabadidős tevékenységre vonatkozó általános kockázatot, de nem tudnak kitérni valamennyi eset minden kockázatára és veszélyére. Mindenféle vízben végzett tevékenységénél óvatosnak kell lenni, és a józan ész, illetve a jó ítélőképesség szerint kell cselekedni. Ezeket az adatokat meg kell őrizni a későbbi használatához.

A csomag tartalma (A ábra)

- 1 x mini medence (1)
- 1 x tömlőadapter (2)
- 2 x műanyag záródugó (3)
- 2 x öntapadó javítótapasz (4)
- 2 x javítótapasz (5)
- 1 x használati útmutató

Műszaki adatok

Méretek (felfújott állapotban):

240 x 63 cm (Ø x ma)

Térfogat: 2000 l

 Gyártás dátuma (hónap/év): 12/2025

A felállításhoz szükséges személyek

száma: 2 személy

Felállítási idő [min]: 30 min.

Rendeltetésszerű használat

A terméket földre helyezett mini medencének tervezték, és úgy alakították ki, hogy ellenálljon a belső nyomásnak. A termék nem alkalmas – még részben sem – a földbe süllyesztésre.

Alkalmazott szimbólumok



Figyelmeztetés! Soha ne hagyja felügyelet nélkül a gyermeket. Vízbe fulladás veszélye.



Figyelmeztetés! Ne ugráljon. Sérülésveszély!



Figyelmeztetés! Viseljen egyéni úszássegítő eszközt.



Figyelmeztetés! Ne állítsa fel ferdén!



Kérjük, alaposan olvassa végig, és őrizze meg későbbi használatra.

Biztonsági utasítások

A mini medencekészlet használatának feltétele, hogy az megfelel az üzemeltetési és karbantartási útmutatóban leírt biztonsági előírásoknak. A fulladás vagy a súlyos sérülések megakadályozása érdekében különös figyelmet kell szentelni a mini medencéhez való hozzáférés biztosítására, mivel az 5 év alatti gyermekek váratlanul bejuthatnak a mini medencébe, továbbá fürdés közben a gyermekeket mindig felnőtt felügyelete alatt kell tartani.

Életveszély!

- A gyermekeket soha ne hagyja felügyelet nélkül a csomagolóanyaggal! Légutak belső elzáródása miatti fulladásveszély áll fenn!

Úszni nem tudók biztonsága!

- A gyengén úszókat vagy úszni nem tudókat, állandóan, aktívan és figyelmesen kell egy hozzáférő felnőttnek felügyelnie (ne feledje, hogy a fulladás legnagyobb veszélye az 5 év alatti gyermekeknél áll fenn).
- A medence használatakor egy hozzáférő felnőttet kell kijelölni a medence felügyeletére.
- A gyengén úszóknak vagy úszni nem tudóknak egyéni védőfelszerelést kell viselni, amikor a mini medencébe mennek.
- Amikor a mini medencét nem használják, vagy nem felügyelik, akkor minden játékot el kell távolítani a mini medencéből és a környezetéből annak érdekében, hogy ezek ne vonzzák a gyermekeket.
- Amikor a mini medencét nem használják, vagy nem felügyelik, akkor minden olyan játékot vagy tárgyat (pl. székek vagy nagy játékok) el kell távolítani a mini medence és a környezetéből, amelyek lehetővé tehetnék a mini medencébe való könnyű bejutást.

Biztonsági berendezések

- Javasoljuk, hogy a mini medencébe való illetéktelen bejutás megakadályozása érdekében állítsanak fel korlátokat (és adott esetben valamennyi ajtót és ablakot biztosítson).
- Az egyéni védőfelszerelés, a korlátok, a medencetakarók, a riasztóberendezések vagy a hasonló biztonsági berendezések észszerű segédeszközök, de nem helyettesítik az állandó és hozzáférő felnőtt általi felügyeletet.

Biztonsági felszerelés

- Javasoljuk, hogy tartson mentőfelszerelést (pl. mentőövet) a medence közelében.
- Tartson működő telefont és vészhívószám-listát a mini medence közelében.

A mini medence biztonságos használata

- Minden használat, elsősorban a gyermekeket arra kell ösztönözni, hogy tanuljanak meg úszni.
- Tanulják meg az elsősegélyt (szív-masszázzsal és mesterséges lélegeztetéssel történő újraélesztését), és ezeket az ismereteket rendszeresen frissítsék. Ez vészhelyzetben életmentő lehet.
- A medence minden használójának, beleértve a gyerekeket is, meg kell tanítani, hogy mit kell tenni vészhelyzetben.
- Soha ne ugorjon sekély vízbe. Ez súlyos sérüléseket okozhat, vagy halállal végződhet.
- Ne használja a mini medencét, ha alkohol vagy gyógyszerek hatása alatt áll, amelyek befolyásolják a medence biztonságos használatát.
- Ha medencetakarót használ, akkor a mini medencébe való belépés előtt teljesen távolítsa el a víz felszínéről.
- A mini medence használóit védeni kell a vízben terjedő betegségekkel szemben, ehhez a vizet mindig kezel és higiéniai szempontból kifogástalan állapotban kell tartani. Segítségként nézze meg a használati útmutatóban szereplő vízkezelésre vonatkozó irányelveket.
- A vegyszereket (pl. a vízkezeléshez, tisztításhoz vagy fertőtlenítéshez való termékeket) gyermekektől elzárva kell tartani.

Sérülésveszély!

- Vegye figyelembe az adattáblán szereplő adatokat.
- Ne vigyen magával éles peremű vagy hegyes tárgyat.
- Óvja a terméket veszélyes folyadékokkal vagy savakkal való érintkezéstől. Ellenkező esetben ezek helyrehozhatatlan károkat okozhatnak benne.
- Védje a terméket a hőségtől és a tűztől! Bánjon óvatosan az égő cigarettával!
- Ne hajtson végre technikai módosításokat a terméken. Bárminemű módosítás veszélyt jelenthet a használatra, egyúttal a garancia megszűnését vonja maga után.
- Soha ne használja a terméket, ha alkohol, drogok vagy gyógyszerek hatása alatt áll.
- A terméket semmi esetre sem szabad felfújott állapotban járművön szállítani.
- Ne használja a terméket, ha felhasadt, és ereszt.

Vagyon károk megelőzése!

- Kerülni kell a maró hatású, hegyes vagy veszélyes tárgyakkal, vegyszerekkel vagy folyadékokkal való érintkezést. Ha ez mégis megtörténik, akkor alaposan ellenőrizze a medencét, hogy nincs-e rajta sérülés.

- **Figyelmeztetés!** Kerülje az érintkezést alkoholtartalmú napvédő- és bőrápoló készítményekkel. Az alkoholtartalmú napvédő és bőrápoló készítmények károsíthatják a felfújható PVC termékek színrétegét. Így azok befesthetik a bőrét, a ruháját vagy más tárgyakat, amelyekkel érintkezésbe kerülnek.
- Tartsa távol a terméket tűztől és forró tárgyaktól (pl. égő cigarettától).
- Valamennyi felfújható termék érzékeny a hidegre. Ezért a terméket soha ne hajtogassa szét vagy pumpálja fel 15 °C alatt.
- A termék légkamráját legfeljebb 0,4 bar (5,8 psi) üzemi nyomásra fújja fel.
- Ha a tűző napon fokozódik a légnyomás, azt a levegő kieresztésével kell a megfelelő mértékben kiegyenlíteni. Nyissa ki a szelepet, és engedjen ki kevés levegőt, ha a nyomás 0,4 bar (5,8 psi) felett van.
- Ügyeljen arra, hogy a termék – különösen felpumpált állapotban – ne érintkezzen kövekkel, kavicsokkal vagy hegyes tárgyakkal, és semmihez ne dörzsölődjön hozzájuk, illetve semmi ne horzsolja, különben megsérülhet.
- A szelepbe csak megfelelő pumpaadaptert szabad bedugni. Ellenkező esetben a szelep megsérülhet.
- Ne használjon kompresszort a termék felpumpálásához.
- Ne pumpálja a terméket túl keményre, különben az a veszély áll fenn, hogy a hegesztési varratok felszakadnak. A szelepet jól zárja be a felpumpálás után.
- A mini medencéhez jóvá nem hagyott kiegészítő berendezések (pl. létrák, burkolatok, szivattyúk) használata sérülésveszélyt, vagy vagyoni károkat okozhat.
- Használat előtt mindig ellenőrizze, hogy nem látható-e sérülés vagy kopás jelei a terméken. A terméket csak kifogástalan állapotban szabad használni!

Hely kiválasztása

FIGYELMEZTETÉS! Az egyenetlen felületre helyezett mini medencék hajlamosak a deformációra, a deformációra vagy az összeomlásra, ami vagyoni kárt eredményezhet, illetve a mini medencében vagy annak környezetében tartózkodók súlyos testi sérülését okozhatja!

FIGYELMEZTETÉS! Testi sérülés veszélye! Ne használjon homokot a felállításához. Ha „szintező anyagra” használatára van szükség, akkor a felállítási hely valószínűleg alkalmatlan.

FIGYELMEZTETÉS! A kisgyermekek fulladásveszélyének elkerülése érdekében a mini medencét olyan helyen állítsa fel, ahol folyamatos felügyeletre van lehetőség.

FIGYELMEZTETÉS! Gondosan válassza ki a felállítás helyét, mert a gyep és más megtartani szánt növényzet elpusztul a termék alatt. Ezenkívül ügyeljen arra, hogy a terméket ne olyan felületekre szerelje fel, amelyeken gyakran fordul elő erőteljes növény- és gyomnövekedés, mivel mindkettő átfúrhatja a terméket.

Kövesse a következő adatokat a termék felállítása előtt:

1. Válasszon megfelelő, szilárd, lapos (bucka- és halommentes) és rendkívül sík felületet. A felállítás helye a 3°-os dőlést sehol nem lépheti túl.
2. Győződjön meg arról, hogy a helyen nincsenek-e ágak, kövek, éles peremű tárgyak vagy más idegen tárgyak, hogy a termék ne sérüljön meg.
3. Úgy válassza meg a helyet, hogy a termék ne áramvezetékek vagy fák alatt legyen. Ezenkívül ügyeljen arra, hogy a felállítás helyének talajában ne legyenek csővezetékek, tápvezetékek vagy kábelek.
4. Amennyiben lehetséges, válasszon olyan helyet a felállításához, ahol a termék közvetlenül a napon van. Ezáltal a víz felmelegszik a termékben.

A mini medence felállítása

A terméket lehetőleg 2 személlyel együtt állítsa fel.

Magához a felállításához a helyszín előkészítése és a vízzel való feltöltés nélkül kb. 30 percre van szüksége. Ha bármilyen kérdése van, vagy segítségre van szüksége az összeállításhoz, akkor forduljon az ügyfélszolgálati forródróthoz. A szerelés egyes lépéseit a megadott sorrendben végezze el.

1. Válasszon egy sima és tiszta felületet, ahol elegendő hely áll rendelkezésre a termék kicsomagolásához. Győződjön meg róla, hogy egyik alkotóelem sem hiányzik és mindegyik kifogástalan állapotban van.
2. A második összeszereléstől kezdve ellenőriznie kell, hogy vannak-e sérülések, lyukak vagy repedések a terméken, és a későbbiekben leírtak szerint ki kell javítani őket.
3. Javasoljuk, hogy a mini medencét ne talaj-, fűrt- vagy kútvízzel töltsen fel: az ilyen víz általában nitrátokkal és foszfátokkal szennyezett szerves anyagokat tartalmaz. Javasoljuk, hogy a mini medencét a nyilvános ivóvízellátásból töltsen fel.

A mini medence felfújása

FIGYELMEZTETÉS!

- Ne pumpálja fel túlzottan a légkamrát, különben a termék túlságosan kitágulhat, vagy a hegesztési varratok is felszakadhatnak.
- Az üzemi nyomás a napon megnőhet. Az üzemi nyomást úgy egyenlítőse ki, hogy levegőt enged ki a mini medencéből.

- A mini medencét a kereskedelmi forgalomban kapható lábpumpákkal vagy megfelelő alkatrészekkel és adott nyomásmérővel felszerelt, kétutas dugattyús pumpával lehet felpumpálni.
- A mini medence felfújásához ne használjon kompresszort vagy sűrítetlen levegő-tartályt. Ez sérüléseket okozhat.
- A medencét ne hegyes vagy éles tárgyak közelében fújja fel, és ne is érdes vagy kavicsos talajon.
- A légkamrát mindig teljesen fel kell fújni.

FIGYELMEZTETÉS! FONTOS!

- A szelepet csak a felfújáshoz és a levegőleeresztéshez nyissa ki. Ellenkező esetben szennyeződhet.
- A szelep körüli területnek mindig száraznak és tisztának kell lennie.
- Ügyeljen arra, hogy homok vagy más szennyeződés ne kerüljön a szelepbe.

Fontos!

A légkamra optimális üzemi nyomása 0,4 bar (5,8 psi).

1. Nyissa ki a szelepszárat (1a) (B ábra).
2. Fújja fel a légkamrát, amíg a termék elég feszes nem lesz. Ügyeljen arra, hogy a légkamra közepén legyen a mini medence felett.

Megjegyzés: a légkamrának feszesnek kell lennie, de a hüvelykujjal kissé be kell tudni nyomni. Ne fújja fel túl keményre a légkamrát, mert kidurranhat, illetve a varratok megsérülhetnek.

3. Zárja vissza a szelepszárat.

A termék feltöltése vízzel

FIGYELMEZTETÉS! Ha az egyik oldalon 2,5–5 cm-nél több víz gyűlik össze, mielőtt a középső rész feltöltődne, akkor a mini medence nem egyenesen áll, és megfelelően kell felállítani. Ehhez húzza ki a lefolyódugót (1c), és engedje, hogy a víz teljesen lefolyjon. A mini medencét lehetőleg egyenletes helyen állítsa fel.

1. Helyezze be a lefolyódugót (1c), csavarja rá a szelepfedelelet (1b) a leeresztőszelepre (1d) (B ábra).
2. Zárja le a szűrőszivattyú (nem tartozék) csatlakoztatására szolgáló szelepeket (1d) a műanyag záródugókkal (3) a termék belső oldalán (C ábra).
3. Lassan töltsen fel a terméket. Feltöltés közben ne hagyja felügyelet nélkül a termékét.

Megjegyzés: a mini medence a víznyomástól automatikusan felegyenesedik.

4. Ha a mini medence alján egyenletesen 2,5 cm víz van, akkor simítsa ki az alját. Húzza a külső falat a felső peremtől a medence alján körbe kifelé.

A vízminőség hatása

A bevonat jó teljesítményének megtartása érdekében, és esztétikai szempontok miatt a megfelelő kezelési módszereket és/vagy a medence gyártójának ajánlásait időben kell alkalmazni. A tisztítószer alkalmazása előtt feltétlenül el kell olvasni a gyártó termékre vonatkozó és alkalmazási utasításait, hogy ellenőrizze, hogy az mennyire egyeztethető össze a poliészter héj fedőrétegével. Ezeknek a termékeknek és eljárásoknak meg kell felelniük az itt megadott ajánlásoknak.

Bár a feltöltésre használt víz általában a nyilvános ivóvízhálózatból jön, de származhat fúrólukból, tartályból vagy kútból.

Ebben az esetben elengedhetetlen a víz rendszeres elemzése, beleértve a fizikai-kémiai elemzést is a valószínűleg meglévő fémek (vas, réz mangán) kimutatására, amelyek káros hatással lehetnek a fedőrétegre, mivel festékfoltok kialakulásának veszélye áll fenn a fémes szulfidok miatt. Az elemzés az alapja a fürdővíz jó minőségének és a fedőréteg tartósságának biztosításához szükséges beállításoknak. A feltöltésre használt víz minőségének elemzését a mini medence gyártójának kell megítélni és engedélyezni.

A borkőkiválást és/vagy a fémek képződését azonban kerülni kell. Erre a célra mészkő- (vízkőmentesítő) és fémionmeggkötő szerek ajánlottak.

FIGYELMEZTETÉS! A mészkő- (vízkőmentesítő) és fémionmeggkötő szerek gyakran foszfort vagy foszfortartalmú kötőszereket tartalmaznak, amelyek algásodást okozhatnak, vagy elősegíthetik az algásodást, és/vagy befolyásolhatják az online készülékekkel való méréseket (szabad klór, redoxpotenciál). Ezért az online készülékekkel való méréseknél a töltővíz útjában első sorban ioncserélőket és/vagy fémszűrőket kell alkalmazni (mielőtt a víz a medencébe folyik).

A termékek használatát és/vagy a kezelési eljárásokat szakembernek kell jóváhagynia, mivel bizonyos kombinációkban a fedőréteg visszafordíthatatlan károsodást szenvedhet.

A stabilizáló klóron vagy csak stabilizátorokon alapú termékekkel történő fertőtlenítésnél a gyártó által javasolt adagolást kell alkalmazni (amelynek meg kell felelnie az „EN 16713-3” szabványnak). A víz tisztítószűrő utáni megújításának lehetővé kell tennie, hogy a cianursav koncentrációja ne haladja meg a 75 mg/l értéket.

Ellenkező esetben a mini medence térfogatának (legalább) 30 % -át le kell engedni, hogy a fedőréteg ne sérüljön meg. A téliesítéshez a gyártó által rendelkezésre bocsátott utasításait be kell tartani.

Röviddel a mini medence letakarása előtt már nem szabad sokkoló fertőtlenítést végezni, mivel a fertőtlenítés utáni 8 órán belül fennáll a mini medence bevonata vegyi sérülésének veszélye.

Hozzáférés



FIGYELMEZTETÉS!

Soha ne hagyja felügyelet nélkül a gyermeket. Vízbe fulladás veszélye.

A gyengén úszókat vagy úszni nem tudókat, állandóan, aktívan és figyelmesen kell egy hozzáértő felnőttnek felügyelnie (ne feledje, hogy a fulladás legnagyobb veszélye az 5 év alatti gyermekeknél áll fenn).

Tartson egy telefont vagy más kommunikációs eszközt a medence közelében, hogy szükség esetén értesíteni lehessen a segítségnyújtókat.

A következő intézkedéseket akkor is be kell tartani, amikor nem használják a medencét:

- a mini medencét lehetőség szerint megközelíthetlenné kell tenni (pl. a medencéhez vezető ajtók, ablakok és megközelítési útvonalak elzárásával); és/vagy
- védőberendezés telepítésével; és/vagy
- a mini medence kiürítésével.

A mini medence leszerelése

FIGYELMEZTETÉS! A víz leeresztésénél ügyeljen arra, hogy gyermekek ne tartózkodjanak a kiáramló víz és a lefolyó területén. A vízáram elsodorhatja a gyermekeket.

A következőképpen járjon el, ha a terméket a szezon végén vagy hosszabb használaton kívüli idő esetén elraktározza:

5. Ürítse ki a terméket.

Megjegyzés: kérjük, vegye figyelembe a medencék vizének eltávolításáról szóló helyi előírásokat.

1. Engedje ki a levegőt a légkamrából.
2. A terméknek teljesen meg kell száradnia.
3. Zárjon le minden szelepet, mielőtt a terméket összehajtja.

A mini medence összehajtogatása (D ábra)

1. Hajtsa be a kiálló oldalakat, hogy szögletes formát kapjon.
2. A négyszög minden felét hajtsa be kisebb négyszögre.
3. A végeit hajtsa hátra.
4. Tekerje fel a terméket kis négyszöggé.

Javítás

A kicsi lyukakat és hasadásokat a mellékelt javítótapaszokkal (4, 5) lehet megjavítani.

Fontos!

A javítás után 20 percig nem szabad feltölteni a terméket! Ne használja a javítótapaszt, ha a lyuk vagy hasadás a varraton van.

1. Alaposan tisztítsa meg a hasadás körüli területet. A területnek száraznak és zsírmentesnek kell lennie.
2. Vágjon le a javítóanyagból egy akkora darabot, hogy a szélei körülbelül 1,3 cm-rel túlnyúljanak a sérült területen.
3. Húzza le a javítótapaszt a papírról, helyezze fel a sérült területre, majd erősen nyomja oda.

Szivárgó hely

A mini medence (1) szivárgását csak megfelelő ragasztóval javítsa. A nem megfelelő ragasztóval végzett javítások további károsodásokat okozhatnak.

Megfelelő ragasztóanyagokat a szakkereskedésben tud vásárolni.

Megjegyzés: a kisebb (2 mm-nél kisebb kiterjedésű) szivárgást pusztán ragasztóval is javítani tudja, ehhez ragasztóval a javítóanyagot közvetlenül a szivárgás helyére. Nagyobb (2 mm-nél nagyobb kiterjedésű) szivárgás esetén az alábbiak szerint járjon el:

1. Engedje ki az összes levegőt a medencéből (1).
2. alaposan tisztítsa meg a javítandó területet.
3. Szárítsa meg a megtisztított területet.
4. Fogja az egyik foltot, és vágjon belőle egy akkora darabot, amely elfedi a sérült területet, és azon minden oldalon 1,5 cm-rel túlnyúlik.
5. Nyomja a foltot egy puha tárgygal szorosan a szivárgó helyre. Ügyeljen arra, hogy olyan egyenes felületen dolgozzon, amin nincs se gyűrődés, se ránc. Egy lekerekített tárggyal belülről kifelé gyengéden távolítsa el az esetleges léghólyagokat.
6. A javítás után hagyja a foltot legalább 12 órán át száradni.

Fontos: mielőtt a javítás után feltöltené a mini medencét vízzel, ellenőrizze, hogy a javított terület nem szivárog. Nagyobb méretű sérülés esetén, semmi esetre se végezze el saját maga a javításokat. Adja be a mini medencét javításra egy szakszervizbe.

Karbantartás

Minden szezon elején és a használati szezonban rendszeresen ellenőrizze és tartsa be a következő pontokat:

1. Minden használat előtt ellenőrizze, hogy nincs-e a terméken nyomásvesztés, lyuk vagy repedés. A terméket csak kifogástalan állapotban szabad használni!

2. Ellenőrizze a terméket, hogy nincs-e rajta sérülés, kopás, illetve hogy nincsenek-e hibás alkatrészei. A hibás alkatrészeket azonnal ki kell cserélni.

Tárolás, tisztítás

Gyakran cserélje a termékben lévő vizet, különösen, ha meleg van és ha szennyezett a víz! A terméket mindig száraz, tiszta és szobahőmérsékletű helyen tárolja, ha azt nem használja. A szelepet tárolás közben mindig zárva kell tartani. A terméket kizárólag vízzel vagy szappanos vízzel tisztítsa, soha ne használjon erős tisztítószer. Ne rakjon éles peremű tárgyakat a termékre a téli tároláskor, és ne szórja be talkummal.

Tudnivalók a hulladékkezelésről



A terméket és a csomagolóanyagokat a hatályos helyi előírásoknak megfelelően semmisítse meg. A csomagolóanyagokat (például fóliatasakokat) tartsa távol a gyermekektől. Az elhasználatott termék ártalmatlanításával kapcsolatban további információkat a települési vagy városi önkormányzattól tudhatja meg. A terméket és a csomagolást környezetkímélő módon kell ártalmatlanítani.



Az újrahasznosítási kód az újrafelhasználási ciklusba való visszavezetésre (újrahasznosítás) szánt különböző anyagok azonosítására szolgál. A kód az újrahasznosítási ciklus újrahasznosítási szimbólumából és az anyagot azonosító számból áll.

A garanciával és a szerviz lebonyolításával kapcsolatos útmutató

A termék nagy gondossággal és állandó ellenőrzés mellett készült. A DELTA-SPORT HANDELSKONTOR GmbH privát végső felhasználóknak a vásárlás dátumától számított három év (garancia időtartama) garanciát ad erre a termékre a következő rendelkezések szerint. A garancia csak anyaghibára és feldolgozási hibára érvényes.

A garancia nem terjed ki a szokásos elhasználódásnak kitett, ezért kopó alkatrésznek tekintendő alkatrészekre (pl. elemek), valamint a törékeny alkatrészekre sem, például a kapcsolókra vagy az üvegből készült alkatrészekre. Kizárásra kerül a garanciaigény, ha a terméket szakszerűtlenül vagy helytelenül, nem rendeltetésszerűen vagy nem az előírt felhasználati körben használták, vagy figyelmen kívül hagyták a kezelési útmutató előírásait, kivéve, ha a végső felhasználó bizonyítja, hogy olyan anyag- vagy feldolgozási hiba áll fenn, amely nem a fent említett körülmények valamelyikéből ered.

A garanciaigény csak a garancia időtartamán belül, az eredeti pénztári bizonylat bemutatásával érvényesíthető. Ezért kérjük, őrizze meg az eredeti pénztári bizonylatot. A garancia, a törvényes garancia vagy a méltányosság alapján végzett esetleges javítások a garancia időtartamát nem hosszabbítják meg. Ez vonatkozik a kicserélt és javított alkatrészekre is. Kérjük, hogy reklamáció esetén először az alábbi szervizvonalat hívja, vagy e-mailen keressen minket. Garanciális esetekben a terméket saját döntésünk alapján ingyenesen megjavítjuk, kicseréljük vagy megtérítjük a vételárat. A garanciából további jogok nem következnek.

A jelen garancia nem korlátozza az Ön törvényes jogait, különösen a mindenkori értékesítővel szembeni garanciaigényét.

IAN: 507679_2507

 Szerviz Magyarország
Tel.: 06800 21225
E-Mail: deltasport@lidl.hu

Elszíneződések és azok lehetséges okai

A nagy teljesítményű anyagok használata és a fenti óvintézkedések ellenére az öregedés következtében szokatlan jelenségek léphetnek fel. Fontos, hogy ne felejtse el, hogy a fedőréteg fokozatosan elszíneződik az öregedés és az UV sugárzás hatására. A következő okok okozhatják a felgyorsult elszíneződést:

- a gyártó ajánlásainak nem megfelelő termékek és vízkezelési eljárások használata;
- túlzott mechanikai hatás (árapály-medencék, sodródó jégréteg, automatikus tisztítók és kefék stb.);
- magas víz hőmérséklet;
- az anyagok és a gyártási folyamat befolyása.

Néha enyhe színkülönbség van a vízbe merülő és a vízszint feletti területek között. Ez teljesen megszokott.

Foltok és azok lehetséges okai

A fent említett számos hatás alapján rendkívül nehéz meghatározni a foltok okait. A vízszint felett fellépő foltok ritkán vannak a fedőréteg mélyén.

A következő táblázat megmutatja a mini medence normális üzemeltetése mellett történő foltképződésének lehetséges okait. A lehetséges okok felderítéséhez hasznos elvégezni az alábbi adatrögzítő lapon leírt intézkedéseket. Ha ezek nem sikeresek, akkor a gyártási folyamat lehetséges hatásáról lehet szó.

A foltok fajtája	Lehetséges ok	Lehetséges megoldás
Fehér foltok a mini medence alján	Helytelen vízkezelés	A foltok visszafordíthatatlanok és javíthatatlanok.
	A fedőréteggel közvetlenül érintkező szerves anyagok (humusz, ágak, levelek) lebomlása. A hatás jelentősebb, ha az érintkezés hosszabb ideig tartott.	
Fehér foltok a mini medence alján és a falain	Vegyai termékek túlzott koncentrációja.	A foltok visszafordíthatatlanok és javíthatatlanok.
Fehéres foltok a víz útjában.	Vízkölerakódások	Ezeket a lerakódásokat mészmegkötők használataival és a pH-érték egyensúlyának fenntartásával lehet megakadályozni. A tisztítás a behelyezés előtt megfelelő, oldószermentes és nem súroló hatású termékkel lehetséges, közben azonban ügyelni kell arra, hogy a réteg ne karcolódjon meg. E jelenség csökkentése érdekében a víz keménységét rendszeresen ellenőrizni kell, például előre beszerelt ioncserélővel.
	Nem megfelelő vegyszerek és/vagy súrolószerek	Visszafordíthatatlan és kezeletlen tejszerű vagy fehéritett területek
	Algák jelenléte	
	Szerves anyagok (levelek, szennyeződés, növényzet) bomlása	Ez a mini medence rendszeres karbantartásával (tisztításával) megakadályozható.
	Réz-szulfát használata tiszta vagy kevert formában, és ezüst-réz ionos fertőtlenítő eljárás alkalmazása	Visszafordíthatatlan. Ezek a termékek az ilyen fajta mini medencékben nem engedélyezettek.
	Oxidálható fémek nem szándékolt jelenléte (fémlerakódások...)	
		A mini medence földelése ^a : a mini medencében lévő víz földelése korlátozni tudja ezt a jelenséget. A földelést a ház biztonságát szolgáló földelőráúdól eltérő földelőráúddal kell elvégezni. Ez a funkcionális földelés csupán annak érdekében engedélyezett, hogy a medence vízének elektromos feltöltődését korlátozandó, elvezesse a szivárgó áramot.
	Fémoldódás a fedőrétegen keresztül (kobalt alapú gélréteg)	

A foltok fajtája	Lehetséges ok	Lehetséges megoldás
Fehéres foltok a víz útjában.	Fémionok (réz, vas, mangán) jelenléte túl magas koncentrációban, valamint sötét, oldhatatlan fém-szulfidok.	A mini medence fedőrétegének tartós elszíneződéséhez hozzájáruló, magas koncentrációjú fémionok elkerülése érdekében a fémionokat megkötő szerek használata ajánlott. ^b
	A víz felszínén úszó napozókrémek vagy kozmetikumok, a fa- vagy széntüzelésből származó szénhidrogén égéstermék, autók kipufogógázai, repülőgépek kipufogógázai vagy bármilyen más szennyeződés a mini medence közvetett vagy közvetlen környezetében.	
Zöld foltok	Mivel ezek a foltok szerves eredetűek, csak akkor jelennek meg, ha élő szervezetek (algák, gombák stb.) vannak jelen, és ez a vízkezelés egyensúlyának jelentős zavarával állhat összefüggésben.	Lásd a mini medence gyártójának, a szűrőberendezés vagy a vegyszerek kezelési utasításait és tudnivalóit.
Rózsaszín foltok	Általában a tömítőelemeken fordulnak elő, az ilyen műanyag alkatrészek elszaporodó baktériumok okozzák, és a vízkezeléssel állhatnak összefüggésben. Ha a fertőtlenítéshez PHMB-t használnak, akkor - réz jelenléte esetén - rózsaszín foltok képződésének veszélye áll fenn.	
Sárga foltok	Pollenek vagy vörös algák, mezőgazdasági munkák, zsíros termékek (napozókrémek vagy kozmetikumok), szerves maradványok (növények lebomlása) vagy szennyeződések jelenléte	
	Egyes vegyipari termékekben használt mészelegyek (kavics alak), tabletták	
	Az olyan mini medencénél, amelynek vizét brómmal kezelik, a gyártó által ajánlottnál magasabb dózis és a 6,9 alatti pH-érték kombinációja foltokat okozhat a fedőrétegen (sárgától a barnáig).	Ezek a foltok az esetek többségében visszafordíthatatlanok.
	Az oxidálószerrel végzett sokkoló fertőtlenítés gázképződést okozhat, amely megégeti a mini medence azon felületeit, amelyek nem érintkeznek a vízzel.	Fontos, hogy a foltok megjelenésekor azonnal reagáljon. Lépjen kapcsolatba az úszómedence gyártójával, hogy a folt jellegétől függően útmutatást kapjon a teendőkről.

^a FIGYELMEZTETÉS: [Az úszómedence földelése elősegíti a fém alkatrészek korrózióját. Ha nem kerül elektromos áram a mini medencébe, akkor a földelés nem szükséges – lásd DIN VDE 0100-702.]

^b FIGYELMEZTETÉS: a fémion-oldószerrel gyakran algásodást okozó, foszfort vagy foszfortartalmú megkötő szereket tartalmaznak, vagy megnövelhetik az algásodást, és/vagy befolyásolhatják az online készülékekkel való méréseket (szabad klór, redoxpotenciál). Ezért az online készülékekkel való méréseknél a töltővíz útjában első sorban ioncserélőket és/vagy fémszűrőket kell alkalmazni (mielőtt a víz a medencébe folyik).

